

МІНІСТЕРСТВО ОСВІТИ І НАУКИ УКРАЇНИ
НАЦІОНАЛЬНИЙ ПЕДАГОГІЧНИЙ УНІВЕРСИТЕТ
ІМЕНІ М. П. ДРАГОМАНОВА



ОСВІТА І НАУКА – 2020

*Рекомендовано до друку Вченою радою
Національного педагогічного університету імені
М. П. Драгоманова*

Редакційна рада:

- Андрущенко В.П.** доктор філософських наук, професор, академік НАПН України, член-кореспондент НАН України, ректор НПУ імені М. П. Драгоманова (*голова Редакційної ради*)
- Андрусин Б.І.** доктор історичних наук, професор
- Бондар В.І.** доктор педагогічних наук, професор, академік НАПН України
- Булах І. С.** доктор психологічних наук, професор, заслужений діяч науки і техніки України
- Висоцький А.В.** доктор філологічних наук, професор, заслужений працівник освіти України
- Зернецька А.А.** доктор філологічних наук, професор
- Євтух В.Б.** доктор історичних наук, професор, академік НАН України
- Дробот І.І.** доктор історичних наук, професор
- Жалдак М.І.** доктор педагогічних наук, професор, академік НАПН України
- Корець М.С.** доктор педагогічних наук, професор, академік Академії наук вищої школи України, заслужений працівник освіти України
- Кудін А.П.** доктор фізико-математичних наук, професор
- Мацько Л.І.** доктор філологічних наук, професор, академік НАПН України
- Працьовитий М.В.** доктор фізико-математичних наук, професор, академік АН ВШ України
- Синьов В.М.** доктор педагогічних наук, професор, академік НАПН України
- Сергієнко В.П.** доктор педагогічних наук, професор, академік АНВО України, заслужений працівник освіти України
- Сушко О. О.** доктор історичних наук, професор
- Тимошенко О.В.** доктор педагогічних наук, професор
- Торбін Г.М.** доктор фізико-математичних наук, професор (*відповідальний редактор*)
- Турчинова Г.В.** кандидат педагогічних наук, професор
- Шут М.І.** доктор фізико-математичних наук, професор, академік НАПН України

Програмний комітет:

Божок О.С.	кандидат педагогічних наук, доцент, вчений секретар Ради НТТСМ факультету іноземної філології
Бублей Т.А.	кандидат педагогічних наук, старший викладач кафедри теорії та методики фізичного виховання
Глушко Т.П.	доктор філософських наук, доцент, професор кафедри філософії
Гризоглазова Т.І.	кандидат педагогічних наук, професор кафедри фортепіанного виконавства і художньої культури, вчений секретар Ради НТТСМ факультету мистецтв імені Анатолія Авдієвського
Струтинська О.В.	кандидат педагогічних наук, доцент, вчений секретар Ради НТТСМ факультету інформатики
Коханко О.Г.	кандидат педагогічних наук, доцент, вчений секретар Ради НТТСМ факультету педагогіки та психології
Мальований О.О.	кандидат історичних наук, доцент кафедри всесвітньої історії історичного факультету
Марченко Н.В.	кандидат педагогічних наук, ст. викладач кафедри освіти дорослих
Ліпницька І.М.	кандидат філологічних наук, професор кафедри української літератури, вчений секретар Ради НТТСМ факультету української філології та літературної творчості імені Андрія Малишка
Омельянович І.М.	кандидат педагогічних наук, доцент кафедри психокорекційної педагогіки, вчений секретар Ради НТТСМ факультету корекційної педагогіки та психології
Сандугей В.В.	кандидат економічних наук, доцент кафедри економіки освіти, вчений секретар Ради НТТСМ факультету соціально-економічної освіти
Свириденко Д.Б.	доктор філософських наук, доцент, професор кафедри методології науки та міжнародної освіти, заступник декана з наукової роботи та міжнародної співпраці ФМОН
Требенко О.О.	кандидат фізико-математичних наук, доцент, доцент кафедри вищої математики, заступник декана з наукової та науково-методичної роботи фізико-математичного факультету
Федоренко А.Ф.	кандидат психологічних наук, доцент кафедри загальної і соціальної психології та психотерапії факультету психології, заступник декана з наукової роботи та міжнародних зв'язків
Чернова Т.Ю.	кандидат педагогічних наук, доцент кафедри теорії і методики технологічної освіти, креслення і комп'ютерної графіки, вчений секретар Ради НТТСМ інженерно-педагогічного факультету
Щабельська В.Г.	кандидат географічних наук, доцент, заступник декана з навчально-методичної роботи факультету природничо-географічної освіти та екології

Відповідальні секретарі – Чобітько Анжела та Золотаренко Тетяна

Освіта і наука – 2020. Зб. наукових праць. – К: НПУ імені М.П.Драгоманова, 2020.
– 1482 с.

©Автори тез, 2020

ЗМІСТ

НАВЧАЛЬНО-НАУКОВИЙ ЦЕНТР ВЕЧІРНЬОГО НАВЧАННЯ	6
ІНЖЕНЕРНО-ПЕДАГОГІЧНИЙ ФАКУЛЬТЕТ	39
ІСТОРИЧНИЙ ФАКУЛЬТЕТ	90
ФАКУЛЬТЕТ ІНФОРМАТИКИ.....	150
ФАКУЛЬТЕТ ІНОЗЕМНОЇ ФІЛОЛОГІЇ.....	162
ФАКУЛЬТЕТ МИСТЕЦТВ ІМЕНІ АНАТОЛІЯ АВДІЄВСЬКОГО.....	432
ФАКУЛЬТЕТ ПЕДАГОГІКИ ТА ПСИХОЛОГІЇ	444
ФАКУЛЬТЕТ ПОЛІТОЛОГІЇ ТА ПРАВА.....	638
ФАКУЛЬТЕТ ПРИРОДНИЧО-ГЕОГРАФІЧНОЇ ОСВІТИ ТА ЕКОЛОГІЇ	655
ФАКУЛЬТЕТ ПСИХОЛОГІЇ.....	780
ФАКУЛЬТЕТ СОЦІАЛЬНО-ЕКОНОМІЧНОЇ ОСВІТИ.....	871
ФАКУЛЬТЕТ СПЕЦІАЛЬНОЇ ТА ІНКЛЮЗИВНОЇ ОСВІТИ.....	978
ФАКУЛЬТЕТ УКРАЇНСЬКОЇ ФІЛОЛОГІЇ ТА ЛІТЕРАТУРНОЇ ТВОРЧОСТІ ІМЕНІ АНДРІЯ МАЛИШКА	1148
ФАКУЛЬТЕТ ФІЗИЧНОГО ВИХОВАННЯ, СПОРТУ ТА ЗДОРОВ'Я	1185
ФАКУЛЬТЕТ ФІЛОСОФІЇ ТА СУСПІЛЬСТВОЗНАВСТВА	1208
ФІЗИКО-МАТЕМАТИЧНИЙ ФАКУЛЬТЕТ.....	1362

*Баскова Олександра Олександрівна,
студентка III курсу,
спеціальності «053 Психологія»*

*Науковий керівник:
старший викладач
Сагайдак Світлана Петрівна*

«Особливості впливу ЗМІ на ціннісні орієнтації особистості»

Сьогодні життя людини важко уявити без засобів масової інформації. З вдосконаленням цифрових технологій, які відкрили нові платформи та розширили можливості донесення цільовій аудиторії контенту, вплив ЗМІ на ціннісні орієнтації особистості стрімко зростає. З кожним роком інформаційний простір розширюється і розвивається за власними законами, змінюється ступінь впливу різних платформ. З появою Інтернету поступово втрачають свої позиції друковані видання, радіо і телебачення, що найчастіше пов'язано зі «старінням» їх аудиторії. Традиційні ЗМІ менше вписуються в образ життя сучасних поколінь (так званих «альфа», «зетів», «центетіалів»), для яких характерне вільне користування цифровими пристроями, починаючи вже з раннього дитинства. В цих умовах важливо розуміти, які саме ціннісні орієнтації формують різні види ЗМІ у людей.

Виходячи з актуальності вищезазначеної проблеми, метою статті було вивчення теоретичних підходів до проблеми впливу ЗМІ на ціннісні орієнтації особистості.

Проблема формування ціннісних орієнтацій в різні роки була предметом досліджень таких зарубіжних та вітчизняних вчених, як І.Д. Бех, А. Маслоу, В.М. Мясіщев, М. Рокич, С.Л. Рубінштейн, А.В. Сухорукова, І.С. Федух, В. Франкл та інших. Ними вивчалися особливості морального розвитку особистості, різні підходи до розуміння поняття ціннісних орієнтацій (ідеалів, цілей, прагнень, стимулів та мотивів поведінки людини, детермінант прийняття рішень, потреб, установок тощо) [3]. Ретельний аналіз досліджень вказав на відсутність єдиного розуміння поняття «ціннісні орієнтації». На наш погляд, розуміння ціннісних орієнтацій А.В. Сухоруковою як найважливішої складової масової свідомості, що визначає реакцію людей на явища дійсності і спрямованість їх поведінки, є найбільш змістовним їх визначенням [2].

Вплив ЗМІ на ціннісні орієнтації людей проаналізовано в роботах Е.О.Грішиної, Г.А. Дорофєєвої, В.Т. Лісовського, А.В. Сухорукової, Т.Ю. Ямчук, які розглядають вплив внутрішніх, зокрема, соціально-психологічної структури особистості, та зовнішніх факторів, зокрема, ЗМІ, на соціалізацію особистості [1]. Так, Т.Ю. Ямчук та Є.В. Блищак стверджують, що ЗМІ суттєво впливають на засвоєння людьми широкого спектру соціальних норм та формування ціннісних орієнтацій особистості. Зокрема, проведене дослідниками анкетування, метою якого була оцінка впливу телебачення на соціалізацію особистості, засвідчило, що студенти не можуть адекватно його оцінити. Більшість респондентів стверджують, що ЗМІ не впливають на їх поведінку, але при цьому погоджуються із впливом телебачення на особистість загалом, її психіку і здоров'я [5]. Відкритість людей до найбільш небезпечного маніпулятивного впливу ЗМІ, коли в інтересах окремих груп людей у цільовій аудиторії виробляється певна система цінностей, вимагає додаткових досліджень[2].

Процентне співвідношення впливу друкованих видань, радіо, телебачення і Інтернет простору відрізняється в залежності від віку аудиторії. Зокрема, старше покоління продовжує надавати перевагу традиційним ЗМІ [4]. При цьому їх запити в основному стосуються отримання певної інформації (політичних та фінансових новин) та

розваг. Молодь використовує ЗМІ як платформу для спілкування, самовираження та відходу від реальності, крім того, Інтернет стає першим місцем роботи, де юні блогери, власники ютуб-каналів починають заробляти свої перші гроші. Вплив ЗМІ на формування системи цінностей особистості за таких умов не викликає сумніву.

Отже, в умовах інтенсивного розвитку інформаційних технологій проблема впливу ЗМІ на ціннісні орієнтації особистості є безперечно актуальною та вимагає комплексного дослідження.

Список використаної літератури:

1. Абдулкадырова А. Б. Факторы, влияющие на формирование и развитие ценностной картины мира человека / А. Б. Абдулкадырова // Язык и культура (Новосибирск). – 2014. – №12. – С. 147–150.
2. Сухорукова А. В. Вплив змі на формування духовності особистості та суспільства / А. В. Сухорукова // Культура народів Причерноморья. – 2006. – №84. – С. 78–82.
3. Федух І. С. Визначення змісту поняття «Ціннісна орієнтація» у сучасній психолого-педагогічній науці / І. С. Федух // Вісник Національної академії Державної прикордонної служби України. – 2011. – №3. – С. 4–11.
4. Фокина Д. В. Психологические аспекты доверия молодёжи к интернет-сми / Д. В. Фокина, О. А. Питько // Вестник Приамурского государственного университета им. Шолом-Алейхема. – 2019. – Т.35, №2. – С. 63–68.
5. Ямчук Т. Ю. Вплив засобів масової інформації на процес соціалізації особистості / Т. Ю. Ямчук, Є. В. Блищак // Науковий вісник Мукачівського державного університету. Гуманітарні і суспільні науки. – 2015. – Т.13, №18. – С. 147–154.

*Безносенко Анастасія Дмитрівна,
студентка ІV курсу,
Спеціальності «Філологія: Мова і література»*

Науковий керівник:

Пугач Юлія Миколаївна

«Реалізація концепту кохання в дискурсі»

Невід’ємною складовою вивчення реалізації концепту «кохання» в сучасній англійській мові є його вживання та втілення в буденному мовленні закоханих. У їхньому спілкуванні поєднуються як особистісні, так і загально-соціальні поняття. Комунікація між закоханими трактується як «personalized communication» та «idiomatic communication» [6, 319]. Спілкуванню закоханих притаманне використання висловлювань та фраз, що мають особливе значення лише для них («relationship-specific messages», «personal idioms») [4, 105].

На особливості та відмінності дискурсивного мовлення закоханих велике значення мають психологічні портрети обох осіб. Сучасні лінгвісти (Ю.М. Караулов, В.І. Карасик, Ф.С. Басцевич) досліджують поняття «мовної особистості», що становить теоретичну базу при виділенні особливостей учасників спілкування – закоханих. В.І. Карасик виділяє такі типи мовних особистостей: романтичний закоханий – «romantic lover»; прагматичний закоханий – «pragmatic lover»; суб’єкт кохання-гри – «ludus lover»; маніакальний закоханий – «maniac lover»; суб’єкт загального кохання – «agape lover» [2, 218].

Одним із жанрів, в якому прослідковується мовлення, характерне для романтичного закоханого, є любовне листування. Любовне листування характеризується особливим використанням лексичного та граматичного простору, в якому основними учасниками мовленнєвого акту є займенники «I» та «You». Взаємозв'язок I та You прослідковується в реченнях такого типу: «*You are my life; world; future; dream; soul....*».

Для типу мовної особистості – прагматичного закоханого характерним є раціонально-евристична стратегія. Під час розмов люди, які відносяться до таких типів мовних особистостей, менше уваги звертають на емоційну складову. Основною концептуальною метафорою такого типу мовної особистості є «*Love is business*» [1, 230].

Основним жанром, в якому відтворюється кохання-гра, є романтичний флірт. Використанням іронічних висловлювань, жартів, відсутністю патетики та тенденцій до граничної відвертості про себе наповнений мовленнєво-поведінковий рівень.

Маніакальний закоханий проявляє свої типові особливості в здійсненні емоційного впливу на об'єкт кохання. Для виникнення почуття жалю він починає принижувати власну гідність шляхом піднесення якостей співрозмовника. Такі почуття можуть бути репрезентовані за допомогою таких метафор: «*love is illness*», «*love is pain*», «*love is madness*». Також йому притаманна «мовна тиранія». Важливо зазначити, що головною метою маніакального закоханого є контроль над внутрішнім станом об'єкта закоханого, а не контроль над його діями та вчинками.

«Agape love» в більшості випадків передається дистанційно. Характеризується розмитістю та невизначеністю адресата. Використання активних дієслів теперішнього часу перетворює таке кохання в певну субстанцію / силу, що має риси акціональності: «*Love makes us the truth, makes it our duty to tell the truth*».

Зіткнення різних типів мовної особистості може призвести до конфліктної ситуації через різницю стилів вербальної поведінки та комунікативних засобів. Конфлікт між прагматичним та маніакальним закоханими може виникнути через розбіжність в аргументації. Це відбудеться через те, що маніакальний суб'єкт у власній аргументації буде використовувати емоційний тиск та емоційні докази, а прагматичний закоханий буде оперувати логічними умовиводами. У конфліктних комунікативних ситуаціях жінки є емоційнішими: *Women send more double messages: smile and say: «You are terrible!»* [5, 178].

У дискурсі кохання важливе значення мають невербальні компоненти комунікації (міміка, жести, візуальний контакт, голос, просторова поведінка), які є різними за своєю природою [3, 53]. Неконтрольовані реакції, які відображають підвищену емоційність, – код невербального спілкування. Цей код складається з великої кількості комунікативно-значимих елементів. Вони є показниками почуття або проявом романтичної зацікавленості до обраного об'єкта.

Отже, спілкування закоханих обумовлене багатьма факторами серед яких: психологічні, гендерні, соціальні, культурні, історичні тощо. Все це дозволяє виокремити спілкування закоханих в окремий дискурс – дискурс кохання, який має характерні засоби вербального та невербального спілкування. Вербальна поведінка кожного типу мовної особистості у дискурсі кохання є вираженням набутих та засвоєних знань комуніканта щодо кохання, можливих засобів його вираження та нелінгвістичних компонентів, присутніх у любовному спілкуванні. Окрім вербальної поведінки, в дискурсі кохання важливе значення мають невербальні та позамовні компоненти.

Список використаної літератури:

1. Арутюнова Н. Д. Метафора и дискурс // Теория метафоры : Сб. пер. с англ., фр., нем., исп., польск. яз.; Вступ. ст. и сост. Н.Д. Арутюновой; Общ. ред. Н.Д. Арутюновой и М.А. Журиной. – М. : Прогресс, 1990. – 533с.

2. Карасик В. И. Языковой круг : личность, концепты, дискурс / В. И. Карасик. – Волгоград : Перемена, 2002. – 477 с.
3. Кушнір Н. О. Невербальные компоненты коммуникации и их роль в речевых актах (коммуникативная ситуация «объяснение в любви») // Вісник Київського національного університету імені Тараса Шевченка. – К. : ВПЦ Київський університет, 2003. – № 14. – С. 54-56.
4. Огаркова Г. А. Вербалізація концепту кохання в сучасній англійській мові : когнітивний та дискурсивний аспекти : автореф. дис. канд. філол. наук / Г. А. Огаркова. – К. : 2005. – 26 с.
5. Deborah Tanne . "Gender and Family Interaction". In J. Holmes; M. Meyerhoff (eds.). The Handbook on Language and Gender. Oxford, UK & Cambridge, MA : Basil Blackwell. 2003. – pp. 179–201.
6. Bell R.A., Healey J.G. Idiomatic Communication and Interpersonal Solidarity in Friends` Relation Culture. Human Communication Research, 18, - P. 307 – 315.

*Бондар Анастасія Станіславівна,
студентка IV курсу,
Спеціальність: «Філологія»*

*Науковий керівник:
кандидат філологічних наук
Єленіна Зоя Іванівна*

«Омонімія як семантична група у сучасній французькій мові»

Одним із явищ, що характеризує лексико–семантичну систему мов є омонімія. Омонімія притаманна усім мовам.

З давніх часів мовознавці досліджують омоніми, тому даній проблемі приділяється велика увага в найрізноманітніших лінгвістичних концепціях, в різних областях лінгвістичного дослідження. Французька мова характеризується розмаїттям омонімів різних типів. Не можна не зазначити також появу нових омонімів у зв'язку з розвитком французької мови. Тому таке явище як омонімія являє собою невід'ємну область лексики.

Актуальність розгляду цієї теми полягає в тому, що омонімія вносить труднощі у розуміння, а також засвоєння іноземних мов, особливо, коли той хто її вивчає, стикається з тим, що одна й та сама мовна форма може мати абсолютно різні значення, факт на який у рідній мові не звертаємо уваги. Дуже часто слухач опиняється в складній ситуації, коли має обрати з кількох різних значень, виражених певною мовною формою, єдине правильне для розуміння контексту.

Метою розгляду теми є саме явище омонімії та її типи, а також відповідність терміну та його значення. Оскільки потрібно відрізнити поняття омонімії від, наприклад, поняття багатозначності. Це лінгвістичне поняття досить неоднозначне і має широкий спектр трактувань, тому воно не втрачає актуальності у мовознавців.

Наявність у будь-якій мові омонімів закономірна. Без цього явища неможливе повне функціонування мови як засобу спілкування й пізнання.

Об'єктом дослідження є омоніми сучасної французької мови. Предметом дослідження стали орфографічні особливості слів, які мають однакові фонетичні форми, різне написання і різні значення та слів, які мають однакові графічні форми, різні значення та різну вимову; особливості омофонів та омографів.

До цього дня залишається неоднозначним питання явища омонімії, роль та місце омонімів у сучасній мові, а також доцільність використання омонімів у мові. Проблема вивчення омонімії завжди цікавила дослідників, проте серйозні й послідовні дослідження

почалися лише у позаминулому столітті (19 ст.). Тому вважаю розгляд цієї лінгвістичної категорії важливою.

Список використаної літератури:

1. <https://pidruchniki.com/1260120648093/dokumentoznavstvo/omonimiya>
2. Ш. Баллі, -Загальна лінгвістика та питання французької мови, Москва, Видавництво: Інозем.літ., 1955
3. <https://lektsii.org/6-59635.html>
4. https://studopedia.ru/10_211852_omonimiya-i-ee-vidi-paronimiya.html

*Бондаренко Вита Олександрівна,
магістр II курсу,
Спеціальність «Психологія»*

*Науковий керівник:
кандидат психологічних наук, доцент
Зінченко Анна Вікторівна*

«Психологічні особистості комунікативних установок майбутніх вчителів»

Поведінкова складова толерантних установок вчителя являє собою сукупність досвіду втілення відповідних знань і уявлень в конкретних ситуаціях. В.Бойко говорить, що такий досвід включає як узагальнення особи про ситуації взаємодії, зроблені незалежно від спеціальних знань, так і засвоєні в процесі спеціально організованої діяльності[1]. Основними складовими даного компоненту є толерантна поведінка в усій різноманітності її проявів та ознак: загальна спрямованість поведінки, здійснення конкретних актів толерантного реагування, вчинків, спрямованих на встановлення контакту, уникнення або вирішення непродуктивних конфліктів, діалог, побудова шляхів досягнення життєвих планів та їх реалізація. Загальний рівень толерантності комунікативних установок особистості визначався за методикою "Комунікативна установка" В.Бойка[1]. Аналізувалися такі показники негативної комунікативної установки як завуальована жорстокість; відкрита жорстокість; обґрунтований негативізм; бурчання; негативний особистий досвід спілкування з оточенням. Кожний показник даної методики має різну кількість максимальних балів, тому отримані бали переводяться у відсотки. Таким чином інтервал від 0 до 33 відсотків охоплює толерантний рівень установки, від 34 до 66 відсотків – середній рівень, від 67 до 100 – інтолерантний рівень комунікативної установки.

В дослідженні брали участь 57 студентів педагогічного університету, серед яких - 28 студентів першого та 29 четвертого курсу. Результати дослідження психологічних особливостей *комунікативних установок* студентів – майбутніх вчителів відображені у таблиці 1, яка показує, що домінуючу позицію у структурі комунікативних установок студентів займає завуальована жорстокість ($M = 15,4$ (73%), при $\sigma = 4,4$).

Таблиця 1

Психологічні особливості комунікативних установок майбутніх вчителів (за методикою В.Бойко)

Вибірки	Максимальний	1 курс (N = 28)	4 курс (N = 29)
---------	--------------	--------------------	--------------------

Показники комунікативної установки	бал	С ер. арифм.	%	С ер. арифм.	%
Завуальована жорстокість	20	1 5,4	7	1 4,2	7
Відкрита жорстокість	45	2 8,3	2,8	2 7,6	1,3
Обґрунтований негативізм	5	3 ,1	2	3 ,1	2
Бурчання	10	5 ,5	5	5 ,2	2
Негативний досвід	20	1 2,1	0,5	1 0,4	2
Сумарний показник (СКУ)	100	6 4,4	3,5	6 0,5	9,7

Більшість студентів (особливо першокурсники) демонструють стриманість у контактах, когнітивних, емоційних і поведінкових реакціях та оцінках, які зовні сприймаються як терпимість, вихованість, але разом з цим вони часто виявляють у прихованій формі.

Показник відкритої жорстокості займає друге місце після завуальованої жорстокості ($M = 28,3(62,8\%)$, при $\sigma = 10,3$). Це означає, що у деяких ситуаціях студенти навіть не намагаються приховати та пом'якшити свої негативні оцінки та переживання. Як показують результати методики негативні явища студенти сприймають як об'єктивно існуючі прояви життя: $M = 3,1 (62\%)$, при $\sigma = 1,7$.

Показник суб'єктивної оцінки досвіду спілкування з оточуючими в опитаних студентів, порівняно з попередніми даними, менш негативний ($M = 5,5 (55\%)$, при $\sigma = 5,7$). Менш притаманна опитаним студентам схильність робити необґрунтовані узагальнення негативних фактів у сфері взаємовідносин з партнерами та у спостереженні за соціальною дійсністю (показник бурчання: $M = 5,2 (52\%)$, при $\sigma = 2,9$). Спостереження показують, що на комунікативні установки студентів значний вплив мають їх особистісний та професійний досвід.

Список використаної літератури:

1. Бойко В.В. Энергия эмоций в общении: взгляд на себя и других / В.В. Бойко. – М.: Информационно-издательский дом "Филинь", 1996. – 472с.

*Воловник Анна Романівна,
студентка IV курсу,
Спеціальності «Вчитель англійської мови
та зарубіжної літератури»*

*Науковий керівник:
доцент
Ізюмцева Ганна Валентинівна*

"Лексико-стилістичні особливості вторинно-предикативних конструкцій в англомовних текстах публіцистичного стилю"

На сучасному етапі розвитку лінгвістичної науки **актуальним** є вивчення семантики речення як центральної синтаксичної й головної комунікативної одиниці. Особливу увагу

привертають речення з вторинно-предикативними конструкціями.

У вітчизняній лінгвістиці питання вторинної предикації досліджуються в роботах науковців І. Карамишевої, О. Волченко, А. Воскресенської, В. Жуковської, О. Жаборюк та ін. Серед зарубіжних дослідників висвітлення проблем, пов'язаних з аналізом структур вторинної предикації, представлено в працях таких дослідників, як А. Баух, О. Фішер та ін.

Об'єктом даного дослідження є речення ускладнені вторинно-предикативними конструкціями.

Предметом дослідження є лексичні та стилістичні особливості вторинно-предикативних конструкцій.

Мета роботи полягає в дослідженні лексико-стилістичних особливостей вторинно-предикативних конструкцій в англомовних текстах публіцистичного стилю.

Визначимо поняття "вторинної предикації" в контексті поняття "первинної предикації". Предикативний зв'язок - це тип синтаксичного зв'язку, при якому синтаксична функція всієї групи в цілому відмінна від синтаксичної функції кожної з її безпосередніх складових. Первинна предикація формує речення. "Вторинна предикація – тип зв'язку, що не створює речення, а додатково встановлює ознаку, властивість чи відношення між явищами об'єктивної дійсності" [2, с. 189].

Вторинна предикація має місце тоді, коли дієслово предикативної конструкції вжито в неособовій формі. До неособових форм дієслова (вербалій) в англійській мові відносяться інфінітив (Infinitive), герундій (Gerund), прислівник-1 (Participle 1), прислівник-2 (Participle 2). Усі вербалії можуть утворювати предикативні конструкції, а саме Інфінітивні конструкції (Infinitive constructions). У таких структурах в якості предикативного члена вживається інфінітивна форма дієслова. У реченні конструкції з вербаліями можуть виступати у функції складного додатку (complex object) і складного підмета (complex subject). Герундіальні конструкції (Gerund constructions), де герундій вживається у якості предикативного члена. Партиципальні конструкції (Participial constructions) [3].

Особові форми дієслова в реченні можуть виконувати функцію присудка. На відміну від них, вербалії (самостійно) не можуть виступати у ролі присудка [3].

Як показав аналіз спеціальної літератури, в англійській мові найчастіше виділяють такі типи вторинно предикативних конструкцій [1; 2; 3]:

1. For-to-Infinitive-Construction (предикаційна структура з інфінітивом; *for* виступає у якості прийменника): "*But I noticed that he waited for me to step toward him and speak into his ear rather than crowding me*" [4].

2. Complex Object Construction – об'єктно-предикаційна структура: "*The reporter behind the story says eight or nine people heard him say it*" [5].

3. Complex Subject – Construction об'єктно-предикаційна структура: "*A US airstrike is said to have struck a convoy of Iran-backed militia in Iraq – just hours after the 12 targeted killing of Qassem Soleimani*" [6].

4. Absolute Predicative Construction – абсолютна предикаційна структура: "*With the \$1,000 iPhone X flying high, what's Apple's next price-point innovation?*" [8].

Проведене дослідження довело, що в публіцистичному стилі домінують вторинно-предикативні конструкції виражені партиципальними і ад'єктивними зворотами, що несуть істотну й актуальну для висловлювання інформацію.

Список використаної літератури:

1. Жаборюк О. А. Про мовний і логічний аспекти предикації/О.А.Жаборюк// – 2000, № 1. – С. 69—75.
2. Таланова О. Ю. Поняття предикативності та предикації у сучасній лінгвістиці / О. Ю. Таланова // Науковий вісник Міжнародного гуманітарного університету. Сер. Філологія. – 2014. – No 8. – С. 188-190.
3. Blokh M.Y. A Course in Theoretical English Grammar. - M: Vysshaya Shkola, 2000 –

378p.

4. Catherine Townsend: Sleeping Around /The Independent. – 2007.– Access mode: <https://www.independent.co.uk/.../catherine-townsend-sleeping-around-430744.htm>
5. Donald Trump Claims Reports He Called the White House a Dump Are .../The Independent. – 2017. – Access mode: <https://www.independent.co.uk/.../donald-trump-white-house-dump-fake-news-golf-bedminster-witnesses-alan-shipnick-hope-hicks-a7877636.html>
6. US Airstrike Hits Iran-Backed Militia Hours After Targeted Killing of .../ The Independent. – 2020 – Access mode: <https://www.independent.co.uk/.../iran-news-war-us-trump-airstrike-iraq-attack-soleimani-latest-a9270001.html>
7. What Did Trump Say? Everything We Know About the President's Leak/ The Independent. – 2017. – Access mode: <https://www.independent.co.uk/.../trump-russia-what-did-he-say-classified-information-isis-leak-minister-ambassador-white-house-a7737736.html>
8. With the \$1,000 iPhone X flying high, what's Apple's next price-point innovation?/ The Independent. – 2018. – Access mode: <https://www.independent.co.uk/news/business/comment/apple-results-iphone-x-pricing-iphone-apple-services-tim-cook-a8472471.html>

*Година Сергій Миколайович,
студент III курсу,
Спеціальності «Психологія»*

*Науковий керівник:
кандидат психологічних наук, доцент
Зінченко Анна Вікторівна*

«Ієрархія мотивів учіння студентів-першокурсників педагогічного університету»

Визначаючи дослідження мотивів, як одну із найскладніших проблем психології, В.Вілюнас стверджує, що «побачити їх безпосередньо не можна і судити про їхню наявність у людини, про рівень їхнього розвитку й особливості змісту доводиться на підставі непрямих даних» [1, с.331]).

Емпіричне дослідження мотивів учіння студентів-першокурсників педагогічного університету проводилось за допомогою методики М.Алексєєвої, М.Дригус «Мотиваційна структура навчальної діяльності» [2]. Результати обстеження студентів, представлені в таблиці 1 і вказують на наявність наступної ієрархії мотивів учіння (середнє значення по відповідному мотиву за 10-бальною шкалою).

Таблиця 1

Ієрархія мотивів учіння студентів-першокурсників педагогічного університету

№	Назва мотиву	Середній показник
1	Мотив саморозвитку	7,08
2.	Мотив соціального престижу	6,07
3.	Комунікативний мотив	5,95
4.	Негативна мотивація (уникнення)	5,22
5.	Матеріальний мотив	4,85
6.	Пізнавальний мотив	4,72
7.	Суспільно-значущі мотиви	3,64
8.	Мотив соціальної ідентифікації	3,01

Згідно з результатами дослідження найбільше спонукальне значення має мотив саморозвитку. Прагнення розвивати інтелект і особистість є тим чинником, що спонукає

досліджуваних студентів до учіння.

Досить високий рейтинг має і мотив соціального престижу (престижна мотивація), який тісно пов'язаний із прагненням особистості до самоствердження. Прагнення утвердити себе в соціумі, довести навколишнім, що ти чогось вартий, виступає мотивуючим фактором, яким керуються студенти в своїй учбовій діяльності. Це, очевидно, є відголоском культивування у сучасному суспільстві пріоритету успішності особистості, її визнання. І хоча педагогічна професія не має статусу престижності у суспільстві, студенти-першокурсники відрізняються оптимістичністю свого професійного самовираження. Частково переваги цього мотиву можуть бути пояснені тим, що більшість досліджуваних приїхали на навчання у Київ із невеличких сіл та міст України, і навчання у столичному університеті дає їм певні перспективи до особистісного зростання та самоствердження.

На третьому місці ієрархії мотивів знаходиться комунікативний (афіліативний) мотив. Прагнення до встановлення та підтримки міжособистісних контактів, бажання бути визнаним в колі ровесників залишається актуальним для студентів. «Мені подобається перебувати в колі ерудованих, розумних однолітків», «В університеті цікаво, є можливість познайомитися з новими, цікавими людьми» - так висловлюються студенти щодо мотивації навчання.

Мотиви уникнення неприємностей (негативна мотивація) знаходиться на четвертому місці в ієрархії мотивів учіння. Загалом, мотив уникнення неприємностей і покарання не є істотним спонукальним чинником для більшості студентів, однак у деяких з них показник по шкалі «негативна мотивація» є досить високим.

П'яту позицію в ієрархії мотивів учіння займають матеріальні мотиви. Очевидно, що для студентів педагогічного закладу матеріальний мотив не є провідним, оскільки він пов'язаний не тільки з віддаленою перспективою заробляти гроші, а й обмеженими можливостями мати гарну оплату своєї праці. Але, нажаль, йому поступається пізнавальний мотив, який в ієрархії учіння займає шосте місце.

Зниження інтересу до навчального закладу як джерела пізнання у сучасній молоді, з одного боку, пов'язано розширенням доступності інформаційного простору через систему Інтернет, з іншого – засвідчує загальну картину зниження спонукальної ролі процесу і змісту учбової діяльності у студентському житті. Слід зазначити, що така ситуація спостерігається і в середніх школах, де в ієрархії мотивів учіння внутрішні (пізнавальні мотиви) також не знаходять своєї першості, як вказують науковці [3;4]. Ця статистика засвідчує необхідність формування пізнавальних мотивів в структурі навчального процесу та в структурі навчальних курсів, які викладаються у вищій школі.

Сьомий рейтинг займають суспільно значущі мотиви. Це можна пояснити змінами суспільних пріоритетів, збільшенням ролі індивідуалізації, особистісного самовияву. Проте, як для студентства педагогічного закладу така позиція виглядає скоріше недоліком і потребує підвищення ролі цього мотиву у структурі учбової діяльності студентів.

Мотив соціальної ідентифікації займає останнє, восьме місце в ієрархії мотивів, які спонукають студентів до навчання. Прагнення ідентифікуватися зі своєю навчальною (або іншою) групою та прагнення наслідувати взірць є одним із мотивів учіння. Однак цей мотив не набуває вагомого значення в структурі мотиваційної сфери студентів. Це також є визначною тенденцією сучасності, що відображає поширення індивідуалістичної спрямованості навіть серед студентства, згуртованість якого завжди була пріоритетною.

Отже, результати дослідження засвідчують, що хоча зовнішні мотиви і знаходяться на більш низьких позиціях, роль внутрішніх мотивів також не є провідною, поступаючись утилітарним та тим, що відповідають віковим потребам.

Список використаної літератури:

1. Вилюнас В.К. Психологические механизмы мотивации человека. /

В.К.Вилюнас. – М.: Просвещение, 1989. – 318 с.

2. Діагностика навчальної мотивації: збірник методик / Л.В.Дзюбо, Л.І. Гриценюк. – К. : Шкільний світ, 2011. – 128 с.

3. Маркова А.К. Формирование мотивации учения. / А.К Маркова, Т.А.Матис, А.Б. Орлов. – М.: Просвещение, 1990. – 192с.

4. Осипова И. Формирование учебной мотивации школьников / И. Осипова // Воспитание школьников. – № 8. – 2003. – С. 33-36.

*Дегтяренко Дмитро Михайлович,
студент III курсу,
Спеціальності «Середня освіта, англійська мова»*

*Науковий керівник:
кандидат філологічних наук, старший викладач
Боровська Олена Миколаївна*

"Проблематика роману Теккерей "Ярмарок марнославства"

«Ярмарок марнославства» варто розглянути з урахуванням як попередніх книг автора, так і публіцистики письменника, яку він писав одночасно з романом у 1847-1848 рр. Його нариси, статті та вірші цього періоду утворюють художньо-публіцистичний цикл, присвячений ірландському національно-визвольному рухові, лютневій революції у Франції. Порівняння циклу з романом засвідчує, що письменник відгукувався як на вічні проблеми буття, так і на актуальні проблеми сьогодення. Його роман поставав з нарисів, замальовок, карикатур, малюнків з підписами. У результаті був створений оригінальний жанр сатирично-гумористичного епічного роману, що увібрав усі улюблені письменником жанри : есе, комічну новелу, вірш, малюнок, пародію тощо. Книга вирізняється точністю історично-побутових реалій, широтою охоплення соціальних явищ. У ній віддзеркалено чимало історичних подій 1813—1833 рр.

Цілісність і епічний розмах досягнуті у романі завдяки далекоглядності та широті задуму Теккерей. Образ ярмарку марнославства постає як символ, який містить не лише осуд типовості безглузлого існування, а й звеличення земних утіх. Сюжетним центром у романі автор зробив одну з вічних тем світової культури — історію двох жінок, подруг і суперниць.

Вільям Теккерей зображував глибинну, що прихована від поверхневого погляду, зв'язок між історичною подією і повсякденними долями непомітних, пересічних людей. Письменник вважав, що про історію не можна судити тільки за офіційним життям парадного фасаду. Криза старого Седлі, вдівство Емілії, сирітство її сина - все це не менш значні події, ніж діяння полководців і монархів, прославлених офіційною історією.

У творі «Ярмарок марнославства» художній простір визначено двома параметрами, зокрема макросвітом і мікросвітом. Тут розгортається широка панорама англійського життя першої половини XIX століття. У ньому зображені столиця Британської імперії, її передмістя, маєтки і великі дороги. Події роману відбуваються в Англії, переносяться до Бельгії, Франції, Німеччини, Італії, йдеться про Індію та Африку. Місця, згадані у творі, є фоном для всіх подій, що відбуваються в романі. Цей макросвіт протиставляється іншому мікросвітові, що дозволяє побачити внутрішній світ людини.

Історія Ребекки Шарп так і залишилася загадковою. Найефектнішою фігурою на цьому ярмарку марнославства виступала саме вона - Беккі. Вона представлена як асорті з масок, а саме «змія», «лисиця», «сирена», «павучиха» тощо. Одного разу Ребекка зізналася чоловікові, що їй хочеться стати на ходулі і станцювати так, щоб всі сноби були вражені.

В романі зображений мікросвіт талановитої людини, що губить заради марних цілей свій дар. Беккі піднялася з нижчих кіл, домоглася визнання свого положення у вищих прошарках суспільства, але потім впала нижче, ніж до заміжжя: її репутація була втрачена, жінка почала зловживати міцними напоями і грати в азартні ігри, а колись розкішні вбрання перетворилися на плаття не першої свіжості з рваними мереживами. Проте автор не карає Ребекку за все зло, яке скрізь і всюди несла ця жінка, адже вона не відрізняється від більшості мешканців ярмарку. Так за що ж її карати?

Хоча Ребекка є провідним персонажем твору, Теккерей не зробив її героїнею, оскільки Беккі стала однією з мешканок ярмарку марнославства, де немає гідних називатися героями в прямому розумінні слова.

«Ярмарок марнославства» позначений синтезом історичного та сучасного роману. Минуле, теперішнє та майбутнє є рівними для автора, саме тому Теккерей іронічно зближує в романі далеке та близьке, велике та мале, героїчне та побутове. Письменник парадоксально подає змінене розташування розділів про Ватерлоу, коли військові епізоди стають лише невеликим додатком до розлогих тилових сцен, які сатирично змальовують паніку, страх, інтриги тих, хто заробляє на перемозі чи поразці Наполеона.

Ярмарок - це головний символ, узагальнений образ суспільства, де панують закони купівлі - продажу. Персонажі, згадані у творі, є типовими. Те, що відбувається, Теккерей розглядає з моральної точки зору. І викривальна сила роману, враховуючи безжальну критику буржуазного суспільства, набуває більшого розмаху за такої авторської позиції. Про те, що в усьому винні гроші, які породжують жадобу збагачення та збільшують пихатість їх володарів, свідчить і сама назва роману.

Список використаної літератури:

1.Теккерей В. Ярмарок сусти: Роман.— Перекл. з англ. Ольги Сенюк.— К.: Дніпро, 1979, 405 с.

2.Вахрушев В. С., Соколянський М. Г. Теккерей - критик Філдінга // Проблеми розвитку реалізму в зарубіжній літературі XIX-XX століть. - Київ; Одеса, 1978.

3. Галин А. Великий сатирик-реаліст // Слава Севастополя. - Севастополь, 1963.- 22 грудня

4. Матеріал з Вікіпедії — вільної енциклопедії.

*Захарова Альбіна Гаділіївна,
Студентка III курсу,
Спеціальності «Філологія. Романські мови та
літератури (переклад включно)»*

*Науковий керівник:
Старший викладач
Федько Юрій Володимирович*

«Утворення та вживання неологізмів у засобах масової інформації»

Поява неологізмів (слів або виразів) у мові – це відгук на суспільну потребу спрощувати, заявити про свою приналежність до певної соціальної групи, донести до кожного політичну чи соціальну проблему. Засоби масової інформації (ЗМІ) в незалежності від носія (паперовий, електронний, аудіовізуальний) щоденно використовують десятки нових словотворень різного походження та сприяють їх розповсюдженню та популяризації (інші насадженню). Саме ЗМІ, як відображення всіх подій у суспільстві, перші, хто навантажує нашу лексику неологізмами.

В енциклопедії «Українська мова» О. О. Тараненко визначає *«неологізм»* як слово чи його значення що «з'явилися в мові на даному етапі її розвитку і новизна яких усвідомлюється мовцями (загальнономвні неологізми) або були вжиті тільки в якомусь акті мовлення, тексті чи мові певного автора (стилістичні, або індивідуально-авторські неологізми)» [2, с.408]. Якщо звернутись до історії, навіть поняття неологізму було запозичене (як запозичене слово іншомовного походження) у французів англійцями, у другій половині XVIII ст. ними ж надається перше поняття *«неологіст»* та починає свій розвиток доктрина вивчення нових слів.

Неологізми, що вживають ЗМІ: - народжуються як абсолютно нові слова із новим поєднанням фонем, - можуть мати іншомовне походження, - або це слова, що вже існують, але змінили свою семантичну властивість і набули нового значення.

ЗМІ – це перше джерело пізнання нового слова чи виразу. Дуже виразно можна прослідкувати розвиток неологізмів на прикладі України. Якщо на початку розвитку, як самостійної держави, ЗМІ активно поширювали молодіжний сленг, використовували запозичені слова у культуру та літературу, то згодом, сучасний глобальний розвиток промисловості, ІТ-технологій, нейрології, економіки змінило пріоритети на користь останніх.

Ось декілька прикладів:

90-ті рр XX ст – це стрімке втручання всього іноземного у життя пострадянського менталітету. Видається молодіжний журнал «cool» (англ. «cool») – в значенні «крутий»; зірками естради та моди поширюється поняття «фешенебельно» – модне та стильне, в рекламній мові зустрічаються слова «блокбастер» – гучний фільм, що лідирує у кінопрокаті світу; у новинах – поняття «грант» – грошова допомога у розвитку культури та науки тощо, в економічних новинах поняття «кеш» та «ваучер»; у періодичних виданнях «бестселер» - книга, а згодом все, що краще продається.

На початку міленіума розвиваються здебільше цифрових технологій, з'являються мобільні технології. Періодичні видання, новини масово переходять у мережу інтернет. Вирази «наугліти», «твітнути», «аккаунт» набувають популярності, а згодом знаходять своє місце в словниках деяких мов. Розвиватися починають і неологізми, що створюються або набувають іншого значення: «павутина» як аналог «web», «равлик» – як заміна англійському «at» (@). На сьогодні українська журналістика має свій словник цих «новословотворень», який активно вивчається студентами [3].

В 2019 році інтернет словник «Мислово» називає словом року – неологізм **«діджиталізація»**. Але, якщо звернутися до нашої історії та історії світу взагалі, за

останнє десятиріччя розвиток мобільної цифрової технології йде паралельно із бурхливими змінами у соціокультурному та політичному житті. На одне нове слово зі світу цифрових технологій з'являється чимало слів політичного чи соціокультурного напрямку. Події в нашій країні з 2012 року почало повернення історизмів та архаїзмів, які для нашого покоління вже ніщо інакше як нові словотворення. Ось цікаві приклади «на кшталт», «світлина», «укроп», «полонений», «кепкувати» та інші.

Використання новостворених слів у медіапросторі й на сьогодні постійно вивчається та удосконалюється :

1. Основною ціллю медіа є вплив на індивідуальну чи масову свідомість. Чи розуміє це кожна людина і чи є змога навчити нас «фільтрувати» отриманні данні;

2. Компетентність використання неологізмів в залежності від вікових, гендерних факторів тощо (використання молодіжних сленгів у рекламі під час культурно-просвітницької телепередачі, сленги щодо гендерної приналежності бурхливо сприймається особливо у державах Європейської частини світу і мають не аби які наслідки);

3. Використання запозичених слів, які мають слово із ідентичною семантикою в мові, що розглядається. Кожна мова має ці приклади слів, наприклад, в англійській мові є достатньо простий переклад такого поняття як «жінка-бос» - «lady-boss», але сьогодні більш популярне серед англійського ЗМІ використання «суфіксального» французького запозичення «the leaderene», що було також насаджено медіа у зв'язку із розповсюдженням фемінітивів з 2000 рр.

4. Організація конкурсів, фестивалів, створення словників неологізмів та їх розповсюдження. «Festival XYZ du mot nouveau», заснований соціологом та письменником Еріком Донфу у Гаврі, Франція; онлайн-журнал «Мислово» - словник неологізмів сучасної української мови; сервіс американського словника «Merriam-Webster's» – «Слово дня» та інші. Неологізми ряду мов (англійської, російської, французької, японської) також постійно фіксуються й досліджуються в центрах неології.

Тож, основною задачею наших провідних журналістів телепрограм та періодичних видань, наших політиків-інтелігентів, артистів радіо та кіно, що дійсно передають «у народ» тисячі нових слів щорічно, незважаючи на стрімкий зріст запозичень, є збереження генетико-типологічних рис мови якою передається інформація та додавання зусиль до вивчення матеріалу, що освітлюється, для уникнення проблем, розкритими в цьому докладі.

Список використаної літератури:

1. 1.Journal: *Neologica*, n° 4, 'Neologismes et medias', Floran Pennanech – Paris: Classiques Garnier, 2010;

2. Українська мова : енциклопедія / В. М. Русанівський, О. О. Тараненко. – К. : Просвіта, 2000.

3. Новітні медіа та комунікаційні Технології : комплекс навчальних програм для спеціальностей «журналістика», «видавнича справа та редагування», реклама та зв'язки з громадськістю» / За заг. ред. В. Е. Шевченко. — К.: Паливода А. В., 2012. — 412 с.

*Кабардінова Ірина Михайлівна,
студентка IV курсу,
Спеціальності “053 Психологія”*

*Науковий керівник:
старший викладач
Сагайдак Світлана Петрівна*

“Вплив Я-концепції на професійне самовизначення старшокласників”

Юність – важливий та хвилюючий етап розвитку людини. Це кроки до дорослого життя, певна система цінностей та внутрішня концепція розвитку. «Я-концепція» – продукт роботи самосвідомості, те, що думає про себе старшокласник, коли дивиться у дзеркало, як оцінює свою зовнішність, характер, уподобання та установки. Професійне самовизначення - частина особистісного самовизначення та спроба реалізації власного Я. Позитивна та адекватно сформована «Я-концепція» виступає важливим компасом та еталоном образу майбутнього Я старшокласника. Вдалий вибір професії повинен бути відображенням відповідності здібностей та якостей особистості професійним вимогам. Сьогодні питання професійного самовизначення є актуальним предметом вивчення психологів, що зумовлено поєднанням багатьох факторів (технічним прогресом, появою нових професій, новими вимогами ринку праці та особливостями розвитку сучасного старшокласника).

Враховуючи вищезазначене, метою статті є вивчення теоретичних підходів до проблеми впливу Я-концепції на професійне самовизначення старшокласників.

У вітчизняній психології питанням самовизначення займалися К. А. Абульханова-Славська, Б. Г. Ананьєв, Л. І. Божович, М.Р. Гінзбург, О. М. Леонтьєв, А. Петровський, С.Л. Рубінштейн. Поняття професійного самовизначення розглянуто в роботах Є.О. Клімова та М.С. Пряжнікова. Є.О. Клімов, визначає професійне самовизначення як процес прийняття остаточного рішення про вибір певного життєвого шляху: професійного навчального закладу або роботи [1]. Вибір професії – одне з важливих рішень, яке приймають юнаки. Існує психологічне пояснення важливості цього рішення. Кожна людина потребує поваги, визнання, проявів любові та незалежності. Одним з шляхів досягнення цього є вибір професії. Професія допомагає зайняти своє положення в соціумі, приносить моральне та матеріальне задоволення, стає запорукою самоствердження та самоідентифікації, підвищує самооцінку [4].

Низький рівень адаптивності, невідповідність до життя, бажання перекласти відповідальність, низька самооцінка можуть виступати серйозними перешкодами на шляху старшокласника до вибору професії. Важливу роль у формуванні багатьох якостей та характеристик особистості відіграє саме Я-концепція.

Образ Я визначає можливості людини та їх потенційний діапазон [5]. Впевнені в собі юнаки мають мотивацію, сміливість ставити нові цілі та досягати їх. Юнаки з негативними установками, наприклад “в мене нічого не вийде”, обмежують себе в досягненні нового. Юнак з високою самооцінкою випробовує себе, свої можливості, вивчає свої слабкі та сильні сторони [2]. Так, про просування в кар’єрі мріють майже всі, але люди з низькою самооцінкою тільки мріють, тому що подумки вважають, що не зможуть цього досягти. Це пов’язано в тому числі з тим, що вони невпевнені в собі, невпевнені в тому, що мають певні здібності та варті більшого [3]. Прескотт Лекі досліджуючи образ Я, довів, що, мотивація юнака скорегувати власне уявлення про себе (Я-концепцію) змінює його здатність до навчання. Успіхи в школі, на роботі, в житті, сім’ї більше визначаються уявою людини про свої здібності, ніж самими здібностями [5].

Отже, з вищесказаного можна зробити висновки, що адекватно сформована Я-концепція дозволяє розширити сфери можливостей людини, допомагає їй ефективно

рухатися до шляху досягнення максимальної внутрішньої узгодженості та успішного професійного самовизначення.

Список використаної літератури:

1. Беккер К.В. Професійне самовизначення у юнацькому віці / К.В. Беккер // Вісник ОНУ імені І.І. Мечникова. Психологія – 2012. - Т17, Вип.2. - С. 25 – 33.
2. Бернс Р. Развитие Я-концепции и воспитание / Р. Бернс. – М.: Прогресс, 1986. – 420с.
3. Главінська О. Д. Становлення Я – концепції в просторі професійного самовизначення молоді / Главінська О.Д., Хупавцева Н.О. // Психологія: реальність та перспективи. - 2013. – Вип. 2.- С. 51 – 54.
4. Залановська Л.І. Психологічні основи професійного самовизначення старшокласників: теоретичний аспект / Л.І. Залановська // Теорія і практика сучасної психології. – 2010. – С. 63 – 67.
5. Калошин В.Ф. Формування позитивних особистісних змін у процесі професійного самовизначення студентів навчальних закладів / В.Ф. Калошин // Практична психологія та соціальна робота – 2012. - №11. – С. 8-17.

*Кузьміна Іветта Юрївна,
студентка IV курсу,
спеціальності «Психологія»*

*Науковий керівник:
викладач кафедри психології
Степаненко Інна Миколаївна*

«Психологічні особливості прояву посттравматичного синдрому у дітей молодшого шкільного віку»

Суспільно-політична та соціально-економічна ситуація, яку переживає Україна впродовж останніх семи років, сформована низкою надзвичайних та екстремальних подій, які є травмуючими для різних верств населення.

Проте особливих випробувань зазнають діти, що пережили психотравмуючі події, наслідки яких ще довго будуть відбиватися на їхньому психічному здоров'ї, поведінці, здатності будувати конструктивні соціальні зв'язки. Найгостріше на собі це відчули і відчувають діти, які проживають у Донецькій та Луганській областях де і зараз кожного дня лунають вибухи. За даними ЮНІСЕФ: 430.000 дітей страждають через конфлікт на Донбасі [1].

Найчастішою формою психічних порушень у людей, які пережили небезпечні для життя ситуації, є посттравматичні стресові розлади (ПТСР). Їх особливостями є те, що вони не тільки не зникають з часом, а й стають більш вираженими, та можуть раптово проявитися на фоні загального благополуччя.

Життя показало, що внаслідок травмуючих подій, посттравматичний синдром може розвиватися і у дітей. Вони такі ж вразливі до цього розладу, як і особи будь-якої іншої вікової категорії. Більш того, оскільки у дитинстві триває інтенсивний процес розвитку мозку, дитина, яка переживає психологічну травму, від її впливу може страждати значно більше. Такі травми завдають дитині набагато більше шкоди, ніж дорослому, адже, як правило, вона не в змозі осмислити те, що з нею відбулося [3].

Аналіз літератури свідчить про те, що багато питань з даної проблеми до цього часу є дискусійним, тож актуальність проблеми, її недостатня теоретична розробленість, потреби практики обумовлюють необхідність її детального дослідження.

У вітчизняній психології інтерес до досліджень прояву посттравматичного

синдрому збільшився у зв'язку з введенням в науковий дискурс категорії посттравматичного стресового розладу (ПТСР). У 80-ті роки ХХ століття ПТСР (post-traumatic stress disorder – PTSD) було включено в якості самостійної нозологічної одиниці в американський класифікатор психічних розладів, а в 90-ті роки ПТСР увійшло в Міжнародну класифікацію психічних і поведінкових розладів (МКХ-10).

Середні показники частоти ПТСР в умовах воєнного часу (15-30%) не збігаються із загальними даними про поширеність ПТСР після важкого стресу в мирний час (0,5- 1,2%) [1,с.78].

Психічне травмування у дітей, що пережили надзвичайні події, має різну глибину і складність. Це залежить від багатьох факторів таких як: вік постраждалого, рівень психічного розвитку, внутрішня чи набута опірність дитини зовнішнім загрозам, ступінь причетності до надзвичайної події (свідок, учасник, постраждалий і т.п.), психоемоційний статус, вміння володіти своїми емоційними станами, наявність або відсутність підтримки з боку найближчого соціального оточення та ін.

Психотравмуючі події, учасником або свідком яких були діти, можуть мати різноманітні негативні наслідки, тому коморбідними з ПТСР можуть бути депресія (великий депресивний епізод), розлад соціальної тривоги (соціальна фобія), опозиційно-викличний розлад, розлади поведінки, генералізований тривожний розлад, панічний розлад, розлад поведінки. В подальшому ПТСР також може призводити до виникнення розладів, пов'язаних із надмірним вживанням алкоголю та наркотичних речовин проявами.

Марценковський І. А. зазначив, що досить часто діти зі стресовим розладом переживають вторинну травматизацію, яка виникає при обговоренні травмуючої події з однолітками, батьками, медичним персоналом, працівниками соціальної сфери і т.д. Негативні реакції проявляються в запереченні самого факту травми [2, с. 25]

Після анексії АР Криму і м. Севастополя та початку війни на Донбасі в 2014 році науковці України розпочали дослідження проблеми ПТСР у дітей, підлітків та дорослих, які пережили переселення та війну. Громадські і міжнародні організаціями разом з науковцями розпочали розробляти методичні рекомендації, посібники, збірники, порадики по наданню психологічної допомоги та подолання травми.

В 2015 році набула чинність Постанова Президії НАПН України від 12.03.2015 року “Про діяльність Інституту психології імені Г.С. Костюка щодо надання психотерапевтичної допомоги військовослужбовцям і цивільному населенню, які зазнали психологічних травм в АТО”. В Постанові наголошується на необхідності зосередження уваги науковців на дослідженнях, спрямованих на розроблення проблем психотравми, посттравматичного стресового розладу, методів їх психодіагностики та шляхів і засобів психологічної допомоги постраждалим. Окремо акцентується питання психологічної допомоги дітям, проведення досліджень стосовно особливостей впливу травмуючих подій та соціально-психологічної напруги в суспільстві на їх психіку, розроблення методичних посібників та рекомендацій з надання їм психологічної допомоги, адаптації та реабілітації дітей з вимушено переселених родин [4, с. 4].

Разом з тим, незважаючи на зростання кількості фахівців-психологів, в силу їх спеціалізації та орієнтації на виконання професійних завдань іншого спрямування, не пов'язаних з травматичними переживаннями такої інтенсивності, запит на методичну допомогу в питаннях визначення та розуміння природи стресу, травми, гострої реакції на стрес, гострого посттравматичного розладу, чинників, що їх спричиняють та супроводжують, а також наданні психологічної допомоги, є в край актуальним.

Отже, трагічні події, що останнім часом відбуваються в Україні, спонукають і вимагають переосмислення зарубіжного та вітчизняного досвіду з вивчення ПТСР у дітей молодшого шкільного віку, як практичної роботи так і теоретичних знань.

Список використаної літератури:

1. Малкина-Пых И. Г. Психологическая помощь в кризисных ситуациях / И.Г. Малкина-Пых. – М. : Изд-во «Эксмо», 2005. – 960 с.
2. Марценковский И. А. Посттравматическое стрессовое расстройство у детей: поиск нового смысла / И. А. Марценковский // Газета здоровье Украины. – 2007. – № 170. – С.16–19
3. Пророк Н. В. Особливості посткризової психологічної діагностики дітей / Н.В. Пророк Освіта України в умовах військового конфлікту на Донбасі : матеріали Всеукраїнської науково-практичної конференції (м. Лисичанськ, 27 лютого 2017 р.). – Лисичанськ : ФОП Чернов О. Г., 2017. – С. 157–161.
4. Кісарчук З.Г. Психологічна допомога постраждалим внаслідок кризових травматичних подій Методичний посібник / З. Г. Кісарчук, Я. М. Омельченко, Г. П. Лазос, Л. І. Литвиненко... Царенко Л. Г.; за ред. З. Г. Кісарчук. – К. : ТОВ «Видавництво «Логос». – 207 с.
5. Сайт ЮНІСЕФ <https://www.unicef.org/ukraine>

*Куник Лоліта Іванівна,
Студентка V курсу,
Спеціальності «германські мови та літератури
(переклад включно)»*

*Науковий керівник:
кандидат філологічних наук, доцент
Пугач Юлія Миколаївна*

«Особливості перекладу міжнародної термінології англomовного правового дискурсу»

В умовах інтеграції світової спільноти виникає необхідність розширення міжнародних контактів юридичного плану як на рівні урядів різних країн, так і на рівні повсякденного ділового спілкування. Потреба такого спілкування призводить до створення умов для правового регулювання великої кількості юридичних документів міжнародного та внутрішнього характеру. Таким чином, особливої важливості набуває лінгвістичний фактор у сфері співробітництва та розвитку взаємовідносин між Україною та країнами Європейського Союзу. Посилення тенденції до взаємодії та взаємозалежності різних правових систем вказує на необхідність більш глибокого та детального вивчення мови адміністративно-правових документів. Це, у свою чергу, зумовлює виникнення спеціальної терміносистеми, яка складає основу лексики правових текстів. Одиницею терміносистеми є термін, визначення якого на сьогодні не є однозначним.

Проблеми становлення, семантики, деривації та тенденції розвитку термінологічних одиниць, фахової лексики вивчали вітчизняні та зарубіжні дослідники, зокрема В. Виноградов, В. Лейчик, Г. Винокур, Б. Головін, Т. Кияк, В. Даниленко, К. Кусько, А. Крижанівська, Г. Муштенко, Е. Жильбер, А. Ширмер, Й. Сміт, Ф. Дорнер та ін. Дослідники переважно по-різному розуміють проблематику, цілі та функціональні завдання термінологічних структур, концептуальні засади термінознавства як науки. О. Ахманова визначає термін як «слово чи словосполучення спеціальної (наукової, технічної і т.п.) мови, яке створене, отримане чи запозичене для точного вираження спеціальних понять і позначення спеціальних предметів»; близьким до наведеного є також визначення В. Карабана, за яким термін визначається як «мовний знак, що репрезентує поняття спеціальної, професійної галузі науки або техніки». Розгорнуте тлумачення «терміну» подає Ф. А. Циткіна: «Термін – це спеціальне слово або словосполучення, яке вживається

для точного вираження поняття з якої-небудь галузі знання – науки, техніки, суспільно-політичного життя, мистецтва, юриспруденції тощо» [1, ст.25].

Крім того, у дослідженні Ф.А. Циткіної закладено основи порівняльного термінознавства, запропоновано методики порівняльного дослідження термінів у структурному та семантичному аспектах. У процесі перекладу юридичних термінів важливу роль відіграє їх семантична природа. Існують різні підходи до аналізу проблеми семантичних особливостей термінів, зокрема юридичних та правових. Наприклад, згідно теорії В. Шило дослідження історії розвитку англійської мови, культурних та політичних взаємин між мовними спільнотами дає підставу виділити історичні періоди надходження французьких адміністративно-правових запозичень у склад англійської мови, що супроводжується не лише розширенням кількісного складу англійської адміністративно-правової терміносистеми, але й якісними семантичними змінами в правничій термінології. Наприклад, аналізуючи семантичну структуру іменника *sentence* можна встановити, що він багатозначний і встановлює велике коло предметів та понять, залежно від сфери вживання. Але кожному значенню, в свою чергу, відповідає декілька українських слів, які в англо-українському словнику даються просто через кому. Так, перше значення – вирок, рішення (судове); друге – речення, фраза (грам.); третє значення – сентенція, вислів. Це свідчить про те, що при перекладі треба обов'язково звертати увагу на семантику слова та вибирати необхідний контекстуальний відповідник, за допомогою якого можна визначити значення терміну.

При перекладі юридичної термінології, одним з основних є принцип «збереження і єдності форми та змісту» і принцип «контекстності». Метою першого принципу являється точна передача форми понять та їх основного значення (змісту). Другий принцип передбачає збереження змісту, але переклад терміну безпосередньо залежить від контексту. Тобто, використовуючи обидва шляхи при відтворенні термінології, зберігається основний смисл слів, але їх переклад при цьому варіюється в залежності від контексту. Засадничим в юридичній сфері є термін «law», який перекладається як «законодавство», «закон», «право» тощо. Наприклад: 1) *We the peoples of the United Nations determined to establish conditions under which justice and respect for the obligations arising from treaties and other sources of international law. Ми, народи Об'єднаних Націй, сповнені рішучості створити умови, за яких можуть дотримуватися справедливості і повага до зобов'язань, що випливають із договорів та інших джерел міжнародного права.* 2) *Everyone's right to life shall be protected by law. Право кожного на життя охороняється законом.* 3) *The main forms of EU law are directives and regulations. Основними формами законодавства ЄС є директиви та нормативні акти.*

Список використаної літератури:

1. Циткіна Ф. О. Термінологія й переклад. – Львів : ВЛІ, 1988. – 35 с.
2. Як працює Європейський Союз. Довідник інституцій ЄС.- К.: ТОВ «FGL Energy», 2011.- 48 с. *Yak pratsyuuye Yevropeyskiy Soyuz. Dovidnyk instytuttsii YeS.- K.: TOV «FGL Energy», 2011.- 48 s. [How the European Union works. Your guide to the EU institutions.]*
3. Charter of the United Nations.
4. URL: <https://treaties.un.org/doc/publication/ctc/uncharter.pdf>.
5. How the European Union works. Your guide to the EU institutions.- Luxembourg: Office for Official Publications of the European Communities, 2007.- 49 p.

**П.Р. Кулагіна,
Студентка II курсу,
Спеціальності «Переклад»**

**Науковий керівник:
кандидат філологічних наук, старший викладач
О.А. Охріменко**

«Особливості перекладу медичних термінів на матеріалі статей з ембріології та репродуктології»

Переклад є процесом та результатом створення тексту на рідній мові на основі тексту оригіналу, який є рівноцінним у комунікативному відношенні. При цьому комунікативну рівноцінність або еквівалентність ми розуміємо як якість тексту перекладу, яка дозволяє йому виступити в процесі спілкування носіїв різних мов в якості повноправної заміни оригіналу у сфері дії мови перекладу [1:25-30].

Комунікативна еквівалентність нового тексту по відношенню до оригіналу забезпечується виконанням трьох основних вимог:

- текст перекладу повинен передати по можливості в більш повному об'ємі зміст оригіналу, що перш за все означає недопустимість самовільного опущення чи добавлення інформації, як і недопустимість передачі менш суттєвої інформації на збиток більш суттєвій;

- текст перекладу повинен відповідати нормам мови перекладу, так як їх порушення по меншій мірі створює перешкоди для сприйняття інформації, а іноді до її спотворення;

- текст перекладу повинен бути таким, щоб його можна було співставити з оригіналом по своєму об'єму, чим забезпечується схожість стилістичного ефекту з точки зору лаконічності чи розгорнутості виразу [1:35]. Проілюструємо:

Diese Fusion löst eine Membrandepolarisation aus und triggert eine Calcium-Welle, die sich über das ganze Zytoplasma der Oozyte ausbreitet. Die Zunahme der Calcium Konzentration veranlasst die Oozyte, die 2. Reifeteilung zum Abschluss zu bringen und das Entwicklungsprogramm zu starten, welches nach übereinstimmender Ansicht der Embryologen zur Embryogenese (1) führt. Die Oozyte wird aktiviert.

Цей синтез запускає мембранну деполаризацію і запускає хвилю кальцію, яка поширюється по всій цитоплазмі яйцеклітини. Збільшення концентрації кальцію змушує ооцити завершити другий поділ зрілості та розпочати програму розвитку, яка, на думку ембріологів, призводить до ембріогенезу (1). Ооцит активований..

Вибір конкретного варіанту для передачі тієї чи іншої лексичної одиниці в перекладі визначається не тільки її актуальним значенням в оригіналі, але й контекстом відповідної фрази в тексті перекладу. Єдина відповідність для цієї одиниці чи цього значення частіше використовується і в тексті перекладу, якщо воно не суперечить нормам використання та сполученості одиниць, а також і нормам побудови текстів цього типу в мові перекладу [3:42].

Медичний текст з огляду на поняття перекладності ми розуміємо як адекватне відтворення смислів медичного тексту мовою перекладу з урахуванням специфічного соціального контексту.

Для адекватного відтворення структури і семантики медичних текстів мовою перекладу перекладач повинен володіти сформованою комунікативною компетенцією, яка охоплює чотири рівні: 1) екзистенціальна; 2) дискурсивна; 3) текстова; 4) мовна компетенції. Екзистенціальна компетенція включає здатність перекладача здійснювати референцію до понять поза мовної дійсності та встановлювати логічні відношення між цими поняттями [1:255-265].

Дискурсивна компетенція передбачає розуміння структури медичного тексту з боку перекладача і вибір оптимального способу перекладу залежно від компонентів цієї структури, які реалізуються в цьому тексті. Згадана компетенція відповідає на ключове запитання: Як (у який спосіб?) я перекладаю? Текстова компетенція включає відтворення тексту відповідно до жанрово-композиційних норм цільової мови, а також критеріїв текстуальності оригіналу, серед яких граматична когезія і семантична когерентність. Вона дає відповідь на запитання: У якій формі я перекладаю? Мовна компетенція забезпечує встановлення формальної та функціональної еквівалентності між текстами оригіналу і перекладу на всіх мовних рівнях. Ключовим запитанням для даного виду компетенції стає: Якими засобами я перекладаю? Перекладацькі проблеми медичного тексту, пов'язані із недостатністю екзистенціальної компетенції перекладача, охоплюють відтворення медичних реалій [2:100-102].

За даними порівняльно-перекладацького аналізу, характерними прийомами передачі таких реалій у текстах перекладу стали перекладацька адаптація у формі уточнення; генералізація; функціональні аналоги; конкретизація; транскрипція; вилучення.

Труднощі перекладу зумовлені недостатністю дискурсивної компетенції, включають відтворення категорій прецедентності та інтertextуальності оригіналу.

Згідно із результатами перекладацького аналізу, до прийомів відтворення прецедентності та інтertextуальності медичних текстів у перекладі належать: вживання еквівалентів; використання функціональних аналогів; безперекладне цитування; суб'єктивна перекладацька інтерпретація.

Список використаної літератури:

1. Гарбовский Н. К. Теория перевода / Н. К. Гарбовский. Москва : Изд-во Моск.Ун-та, 2004. 544 с.
2. Гарбовский Н. Переводческие трансформации и обучение переводу / Н. Гарбовский // Перевод как лингвистическая проблема / под ред. Н. К. Гарбовского. Москва : Изд-во МГУ, 1982. С. 97-109.
3. Денисова С. Типологізація перекладацьких компетенцій / Світлана Денисова // Наукові записки. Серія: Філологічні науки (мовознавство) : у 2 ч. — Кіровоград : РВВ КДПУ ім. В. Винниченка, 2012. — Вип. 104 (1). С. 39-44.

*Лацоніва Вероніка Володимирівна,
Студентка IV курсу,
Спеціальності «Вчитель англійської мови
та зарубіжної літератури»*

*Науковий керівник:
доцент
Ізюмцева Ганна Валентинівна*

«Політично коректні висловлювання в англійських мас-медіа текстах»

На сучасному етапі розвитку науки спілкування стає об'єктом дослідження на різних рівнях та в різних аспектах: соціологічному, політичному, філософському, психологічному, культурологічному та лінгвістичному. Це пояснюється пошуком нових шляхів до вивчення мовної та мисленнєвої діяльності людини, її вираження на рівні природної людської мови.

Актуальність даної роботи визначається необхідністю вивчення функціонально-прагматичних особливостей політично коректних висловлювань у процесі сучасної

міжкультурної комунікації.

Об'єкт дослідження: політично коректна лексика сучасних англомовних мас-медійних текстів.

Предмет дослідження: функціонально-прагматичні особливості політично коректної лексики сучасних англомовних мас-медійних текстів.

Мета роботи полягає у вивченні функціонально-прагматичних особливостей політкоректної лексики в англомовних мас-медійних текстах.

Термін «політична коректність (частіше вживається політкоректність; від англ. *political correctness (politically correct or PC)* – дослівно політична правильність) – термін, що описує стиль мовлення, ідеї, політику, поведінку, які мають мінімізувати образу расових, релігійних, культурних чи інших груп» [3, с.509].

Політкоректні терміни можна об'єднати в декілька груп. Зупинимося на них.

Лексика на позначення расової й національної належності. Зазначені терміни з'явилися більше 20 років тому у зв'язку з боротьбою «афро-американського» населення за свої права. Обурені «расизмом англійської мови», вони зажадали її «*deracialization*» (дерасіалізації). Висловлювання стосовно раси та кольору шкіри у 85 % випадків використовує такі евфемізми як *black person, person of color* та *African*. «*The suspects were described as three black men, all over 5ft 10ins, who were wearing masks covering the lower part of their face*» [4]. Уцьому випадку невідомих підозрілих описують за допомогою лише відомих на той час ознак – зросту та кольору шкіри.

Одиниці для нівелювання гендерних ознак.

Дискримінація за гендерною ознакою простежується у таких лексичних одиницях, як *mankind* та *forefather*: *Germans whose forefathers migrated to the Russian empire in the 18th and 19th centuries before suffering persecution at the hands of the Soviets*» [5]. У даному контексті слід зауважити, що політкоректними термінами будуть такі слова, як *humankind* та *ancestor*. Адже зазначені одиниці позбавленні «чоловічого» початку.

Лексика на позначення належності до певної вікової групи.

Політично коректніше є уникання використання, наприклад, виразу *old person* на позначення літніх людей. Коректніше вживати замість даного виразу термін *senior* або *elderly citizen* – «*A social worker who teaches yoga to senior citizens, she has also cancelled her upcoming classes, the newspaper said*»[6].

Висловлювання на позначення стану здоров'я.

Серед синонімів на позначення фізичних або психологічних захворювань людей, часто зустрічається термін *deaf*: «*Pioneering brain surgery that allows deaf children to hear to be funded across the NHS*» [7]. Дана одиниця вживається на позначення людей, у яких спостерігається погіршення слуху. Однак, політично коректнішим є словосполучення *aurally inconvenienced*.

Як показало дослідження, політично коректні терміни стали невіддільною частиною мас-медійного дискурсу. Політкоректні одиниці функціонують як мовний засіб спрямований на підтримування тактовності, а також на подолання міжрасових та міжнаціональних конфліктів.

Список використаної літератури:

1. Завадська О. В. Пейоративний аспект політкоректності / О. В. Завадська // *StudiaLinguistica*. – 2011. – №5. – С. 350–356.
2. Вишнівський Р. Й. До питання про мотиви вживання евфемізмів (на прикладі сучасної англійської мови) / Р. Й. Вишнівський. // *Науковий вісник Міжнародного гуманітарного університету*. – 2014. – №13. – С. 95–97.
3. Молодиченко, Н. А., Танана, С. М. Основні аспекти поняття політичної коректності в сучасній англійській мові // *Молодий вчений*. - 2016. - № 5 (32). – С. 507-510.

4. The Telegraph. – (2019). – Режим доступу до ресурсу: <https://www.telegraph.co.uk/news/2019/05/03/jewellery-worth-800000-stolen-westminster-home-thieves-posed/>.

5. The Telegraph. – (2019). – Режим доступу до ресурсу: <https://www.telegraph.co.uk/news/2019/03/17/german-afd-mp-forms-group-migrants-within-far-right-party/>.

6. The Telegraph. – (2019). – Режим доступу до ресурсу: <https://www.telegraph.co.uk/royal-family/2019/04/21/duchess-sussexs-mother-flies-uk-support-ahead-royal-babys-arrival/>.

7. The Telegraph. – (2019). – Режим доступу до ресурсу: <https://www.telegraph.co.uk/news/2019/04/20/pioneering-brain-surgery-allows-deaf-children-hear-funded-across/>.

*Максимова Олена Сергіївна,
Студентка IV курсу,
Спеціальності «Філологія: мова і література»*

*Науковий керівник:
Професор, кандидат філологічних наук
Титаренко Олена Юріївна*

«Концепт «життя» як об'єкт сучасних лінгвістичних досліджень»

Концепт – це одне з головних понять сучасної лінгвістики. У першу чергу лінгвісти привертають увагу на концепти, базові для національної концептосфери. Вони вивчають концепт «життя» на різноманітному мовному матеріалі. С. Власова аналізує сполучуваність з атрибутами та предикатами слова «life» на матеріалі англійської літератури. Дослідниця зазначає, що «зміст концепту «life» суб'єктивізується в залежності від освіти, гендерної приналежності особистості, соціального статусу» [3, 180]. Концептуальний фон глибоко відбиває різноманітні сторони особистого та соціального життя англійських представників. В українській фраземіці концепт «життя» досліджує Ж. Краснобаєва-Чорна. За допомогою асоціативного експерименту, під час аналізу у діахронічному аспекті, на основі словникових дефініцій однойменної лексеми було встановлено периферію концепту і з'ясовано його сутність. Вона називає сім складників змісту концепту «життя»: 1) існування всього живого; 2) стан живого організму в стадії розвитку; 3) жива істота; 4) період існування кого-небудь, вік; 5) спосіб існування кого-небудь; 6) вияв духовних та фізичних сил живих істот; 7) дійсність [5, 21].

Дослідники Лі Джіан Пінг та Хо Сон Те довели, що «концепт «життя» реалізується у трьох основних значеннях: духовного (вічного), фізіологічного та соціального життя людини [7, 15]. Таким чином, життя людини — це складний феномен, представлений духовним, біологічним та соціальним життям.

Об'єктивацію концепту «Leben» афоризмами, фразеологізмами і пареміями німецької мови вивчає Є. Демідкіна. Афоризми вирізняються наявністю метафоричних образів життя в їх структурі – життя як абстрактна сутність. У фразеологізмах у німецькій культурі життя співвіднесене з глобальними категоріями ознаки, умови, стану, дії. Є. Демідкіна зазначає, що серед цих категорій домінує «дія», яка поділяється на: дії людини щодо життя; дії життя стосовно людини [4, 264]. У пареміях представлені квалітативні ознаки життя (непередбачуваність, незмінність), темпоральні (тривалість, швидкоплинність та граничність), відображені національні пріоритети (порядок, чистота, честь, любов, дружба, мудрість, радість).

Концепт «життя» досліджується і в лінгвокультурологічному плані. О. Близнюк на матеріалі стійких словосполучень італійської та української мов досліджувала концепт «життя» як протилежний до концепту «смерть». Аналіз концептів «життя» і «смерть» проведено на основі гештальтних метафор, властивих довірливій свідомості. Гештальтні метафори для концепту «життя» включають: життя — вода, вогонь, діяльність, боротьба, світоч, видимий шлях, зміна, нитка [1, 20]. В італійській та українській пареміях концепт «життя» базується на ідеях води і вогню, адже вони є основними природними стихіями. В. Гольдберг у своїй праці звертає увагу на типологію структурних зв'язків, які створюють лексико-семантичне поле «життя–смерть» в англійській та російській мовах.

Гольдберг писав, що біологічне існування є основною групою, а інші групуються навколо неї [3, 225]. Найчіткіше простежується перетин між лексико-семантичними групами, партитивний зв'язок та антонімічний зв'язок між підгрупами.

Ядерні лексеми концепту «життя» та словотвірні структури на прикладі казок англійської та російської мов проаналізувала Н. Кузнецова. На основі тлумачних словників цих мов складено схеми семантичних словотвірних полів лексем «life» та «жизнь», виявлено декілька спільних значень: 1) життя як об'єкт; 2) життєзабезпечення людини; 3) прояв життя як всього живого); 4) життя як прояв якості; 5) номінація професій та їхніх атрибутів; 6) життя як протиставлення смерті. Поняттєвий елемент аналізованого концепту в англійських народних казках вербалізується на рівні слова ядерною лексемою «life» та її дериватами "to live, lively", "living". Англійська лексема «life» може бути елементом фразеологізмів, російська лексема «жизнь» відсутня в таких фразеологізмах» [6, 181].

Отже, концепт «життя» досліджується в різних мовах мовознавцями та науковцями у різних аспектах: з огляду на відображення національних мовних картинах світу; з урахуванням сполучуваності з атрибутами та предикатами; з точки зору вербального втілення у відповідному лексико-семантичному полі; окремо та в опозиції «життя — смерть». Просторові, темпоральні та соціальні ознаки життя є універсальними для всіх мов, однак у кожній мові можуть бути відображені специфічні вербальні маніфестанти.

Список використаної літератури:

1. Близнюк О. О. Концепти «життя» і «смерть»: лінгвокультурологічний аспект (на матеріалі паремійного фонду української та італійської мов) : автореф. дис. на здобуття наук. ступеня канд. філ. наук : спец. 10.02.11 «порівняльно-історичне і типологічне мовознавство» / О. О. Близнюк. — Київ, 2008. — 20 с.
2. Бобро М. П. Концепти «жити», «життя» як об'єкт сучасних лінгвістичних досліджень. Вісник Харківського національного університету імені В. Н. Каразіна. № 1048. Серія «Філологія». Вип. 67.3. Власова С. А. Концепт «Life» в современной англоязычной культуре: дис. канд. филол. наук : 10.02.04 / С. А. Власова — Кемерово, 2003. — 180 с.
3. Гольдберг В. Б. Типология структурных связей, организующих лексико-семантическое поле (на примере поля «Жизнь–смерть» в русском и английском языке): дис. ... канд. филол. наук : 10.02.19 / В. Б. Гольдберг. — Воронеж, 2004. — 225 с.
4. Демидкина Е. А. Фразеологизмы, паремии и афоризмы как средство объективации концепта «Leben» в немецкой языковой картине мира: дис. ... канд. филол. наук : 10.02.04 / Е. А. Демидкина. — Саратов, 2007 — 264 с.
5. Краснобаева-Чорна Ж. В. Концепт «життя» в українській фраземіці: автореф. дис. на здобуття наук. ступеня канд. філ. наук : спец. 10.02.01 «українська мова» / Ж. В. Краснобаева-Чорна — Дніпропетровськ, 2008. -21 с.

6. Кузнецова Н. В. Словообразовательные структуры ядерных лексем концепта «жизнь»: дис. канд. филол. наук : 10.02.20 / Н. В. Кузнецова. — Москва, 2010. — 181 с.

7. Лі Джіанпінг. Концепти «життя» та «смерть» в російській мові : автореф. дис. на здобуття наук. ступеня канд. філ. наук : спец. 10.02.01 «українська мова» / Лі Джіанпінг. — Харків, 2009. — 15 с.

*Мимрік Анастасія Ігорівна,
студентка IV курсу,
спеціальності «Психологія»*

*Науковий керівник:
викладач кафедри психології
Степаненко Інна Миколаївна*

«Психологічні особливості сімей з різним стажем сімейного життя»

В сучасному та розвинутому світі, психологія сімей є не менш актуальною, ніж в попередні часи. В наші часи нестабільна соціально-економічна ситуація загострила проблеми сімей, як молодих так і сімей зі стажем понад 10-15 (і більше) років. Низький матеріальний рівень, відсутність житла, ринку праці, прямо чи опосередковано впливають на стабільність та психологічний клімат сім'ї. Єдність сім'ї досягається далеко не завжди, і будь-який, навіть випадковий аспект внутрішньої, глибинної несумісності, неминуче проявляється у вигляді непорозумінь, що можуть призвести до конфліктних ситуацій.

Сім'я це відкрита цілісна жива система, члени якої є її елементами, об'єднаними зв'язками і відносинами, що утворюють її структуру [1]. Структура сім'ї об'єднує декількох членів сім'ї, які виконують певні функції. Їх можна розділити на функціональні та дисфункціональні. Функціональна сім'я - це сім'я, яка справляється з поставленими перед нею зовнішніми і внутрішніми завданнями, виконує свої функції, внаслідок чого задовольняються як потреби сім'ї в цілому, так і кожного його члена окремо. Дисфункціональна сім'я - це сім'я, в якій систематично не задовольняються базові потреби членів сім'ї і не вирішуються основні завдання, специфічні для кожної стадії життєвого циклу сім'ї.

З метою інтегрування різних поглядів на сімейну систему А. Холмогорова пропонує чотирьох-аспектну модель, що описує сімейну систему:

1-й аспект - структура сім'ї;

2-й аспект - мікродинаміка, яка відображає особливості функціонування сімейної системи;

3-й аспект - макродинаміка сімейної системи (еволюція сімейного контексту). Тут важливими є поняття: сімейна історія, цикл розвитку сім'ї, сімейний сценарій, трансмісія, опір сім'ї до змін, ресурси для зміни;

4-й аспект - сімейна ідеологія, тобто змістовні основи життя сім'ї. Тут важливими є поняття: сімейні норми і правила, делегування вимог і очікувань в сім'ї [5].

І. Малкіна-Пих зазначала, що структура сім'ї – це склад сім'ї та число її членів, а також сукупність їхніх стосунків. У поняття «структура сім'ї» входять: 1) склад сім'ї; 2) системи різних рівнів (вся сім'я в цілому, підсистема батьків, дитяча підсистема, індивідуальні підсистеми); 3) основні параметри (згуртованість, ієрархія, гнучкість, зовнішні і внутрішні межі, рольова структура сім'ї); 4) характер структурних проблем (міжпоколінні коаліції, реверсія ієрархії, тип незбалансованості сімейної структури) [3].

Е. Васильєва, розглядаючи періодизацію розвитку сім'ї, виділяє п'ять стадій життєвого циклу сім'ї: 1) зародження сім'ї до народження дитини; 2) народження і виховання дітей; 3) закінчення виконання сім'єю виховних функцій; 4) діти живуть з батьками, і хоча б один не має власної сім'ї; 5) подружжя живуть одні або з дітьми, що

мають власні сім'ї [2].

Е.Тійт виявила три сукупних фактори, які збільшують імовірність шлюбної дестабілізації, «факторів ризику, що викликають розірвання шлюбу» [4].

Перший тип факторів ризику – обставини, зв'язані з особистістю, яка вступає до шлюбу: походження з неповної родини, холодна ворожа атмосфера в батьківській родині, міграція з села до міста, невідповідний вік вступу до шлюбу, деякі особливості особистості.

Фактори ризику другого типу властиві подружжю і пов'язані з їх первісною сумісністю, обставинами і умовами знайомства, укладання шлюбу. До цих факторів належать: невідповідність віку, неоптимальна тривалість дошлюбного знайомства, недостатньо тісні контакти в дошлюбний період, особливості мотивації вступу до шлюбу.

Фактори ризику третього типу – погані житлові умови, відмінність в ціннісних орієнтаціях, різне уявлення про подружні обов'язки, несправедливий розподіл домашнього навантаження, сексуальна дисгармонія, зрада і ревності, зловживання алкоголем. Фактори ризику третього типу залежать від факторів першого і другого типів, але повністю не визначаються ними.

Отже, за результатами теоретичного аналізу досліджень психологічних особливостей сімей з різним стажем сімейного життя, ми можемо зазначити різноманітність поглядів науковців на дану проблему, що визначає актуальність подальшого дослідження даної тематики.

Список використаних джерел:

1. Варга А.Я. Системна сімейна психотерапія: короткий лекційний курс / А.Я. Варга. – СПб.: Речь, 2001. – 144 с.
2. Васильєва Е.К. Сім'я і її функції (демографо-статистичний аналіз) / Е.К. Васильєва. – М.: Статистика, 1975. – 181 с.
3. Малкіна-Пих І.Г. Сімейна терапія. Довідник практичного психолога / І.Г. Малкіна-Пих. – ЭКСМО – М., 2005. – 250 с.
4. Тійт Е. Фактори ризику, що викликають розірвання шлюбу // Соціально демографічні дослідження сім'ї в республіках радянської Прибалтики / Е. Тійт – Рига, 1980. – 240 с.
5. Холмогорова А.Б. Наукові основи і практичні сімейної психотерапії / А.Б. Холмогорова Московський психотерапевтичний журнал № 1., 2002. – 93– 119 с.

*Подоба Альона Віталіївна,
Магістр I курсу,
спеціальності «Психологія»*

*Науковий керівник:
кандидат психологічних наук, професор
Ширяєва Людмила Миколаївна*

«Особливості вибору стратегій подолання в період дорослості»

Coping (від англ. to cope – переборювати) подолання порівняно нове поняття в психології, що охоплює, однак, вже цілий напрям наукових досліджень. Єдиного чіткого визначення копінгу немає, але більшість дослідників сходяться на тому, що це є усвідомлені і адекватні складній життєвій ситуації поведінкові, когнітивні чи спрямовані на регуляцію свого стану зусилля.

Carver С. вважає, що психологічне призначення копінгу полягає в тому, щоб

людина змогла як найкраще адаптуватися до вимог ситуації, опанувати її, ослабити чи пом'якшити її вимоги [5]. Отож головне завдання копіngu – забезпечення й підтримка благополуччя людини, її фізичного і психічного здоров'я та досягнення задоволеності соціальними відносинами.

На теперішній час існує цілий ряд класифікацій стратегій подолання (копінг-стратегій), які можна поєднати у: 1) стратегії, спрямовані на ситуацію, на її вирішення чи оцінку, 2) стратегії, спрямовані на регуляцію свого емоційного стану, та 3) стратегії, спрямовані на втечу від ситуації. Щодо ефективності різних копінг-стратегій, то вона визначається характером ситуації.

Незважаючи на те, що в даний час відзначається зниження значущості віку для визначення зрілості і розвиненості особистості, дослідниками визначаються відмінності в копінг-поведінці людей різного віку [1]. Когнітивний, емоційний розвиток людини, його життєвий досвід визначає домінуючі тактики і стратегії копінг-поведінки.

З огляду на нерівномірність в особистісному розвитку дорослої людини, яка впливає на вибір копінг-поведінки, відзначимо лише загальні тенденції в стратегіях такої поведінки.

Найбільш типові важкі віково-психологічні ситуації дорослої людини пов'язані з незадоволеністю особистим життям, професійною діяльністю, а також з переоцінкою власних досягнень. Наприклад, в професійній діяльності дорослої людини може виникнути стадія стагнації, яка приводить до порушення психологічної стійкості людини, і пов'язана зі зниженням професійної активності, несприйнятливості до нової інформації і нових форм взаємодії. Це призводить до підвищення тривожності, а в подальшому позначається на особливостях взаємодії з оточуючими. Страх змін звичних методів роботи, поглядів ускладнює або навіть унеможлиблює успішне подолання кризи.

Незважаючи на відмінності в змісті і інтенсивності критичності події, процес когнітивної адаптації розгортається навколо трьох головних тем: пошуку сенсу події, прагнення досягти почуття контролю, спроби знову досягти високої самооцінки – вказує А.М. Фоминова [4].

1. Пошук сенсу події. У складній життєвій ситуації людині важливо знайти сенс того, що відбувається і що сталося. Для успішної адаптації необхідно відшукати сенс і причину виниклих життєвих труднощів. Дуже часто в травматичній ситуації людина повинна знайти новий смисл, сенс подальшого життя.

А. Ленгле звертає увагу, що поряд з усвідомленням сенсу події в житті, важливим є усвідомлення сенсу почуття людини по відношенню до цієї події. Ця робота по розпізнаванню почуттів важлива для здійснення оптимальної, конструктивної копінг-стратегії [3].

2. Прагнення досягти почуття контролю над ситуацією і життям в цілому. Для багатьох людей спроби домогтися почуття контролю пов'язані з переконанням, що правильна поведінка, добре ставлення і т.п. не дозволять події повторитися. А.М.Дорожевец показує, що люди потребують того, щоб в їхній свідомості існувала «тимчасова розірваність»: «Я Минулого» не схожий на «Я зараз» [2].

3. Спроби знову досягти високої самооцінки. Складна життєва ситуація підриває віру людини в свої сили, наприклад віру у власну компетентність. Віра в себе розглядається в вигляді найважливішого особистісного ресурсу.

Слід відзначити, в кожному віковому періоді у людини існують внутрішні ресурси, щоб оптимально справлятися з життєвими труднощами, проте ці ресурси часто можуть залишитися незатребуваними, якщо навмисно не сфокусувати увагу на їх виявленні та розвитку [4].

Отже, для періоду дорослості найбільш важливим ресурсом при активації конструктивних копінг-стратегій є здатність усвідомлення власної психологічної реальності, прийняття цієї реальності, розуміння власних можливостей і обмежень в різних сферах свого життя.

Список використаної літератури:

1. Абрамова Г.С. Возрастная психология: Учеб. пособие для студ. вузов. – 4-е изд., стереотип./Г.С.Абрамова – М.: Издательский центр «Академия», 1999. – 672 с..
2. Дорожевец А.Н. Когнитивные механизмы адаптации к кризисным событиям./ Н.А. Дорожевец. // Журн. практ. психолога. – 1998. – № 4. – С. 3–16.
3. Ленгле А. Стоит ли полагаться на свои чувства? / А.Ленгле. // Журн. Педология – 2002. – № 3 (12). – С.5–12.
4. Фоминова А.Н. Проблема активизации ресурсов личности человека в трудных возрастно-психологических жизненных ситуациях /А.Н. Фоминова. // Вестник Нижегородского университета им. Н.И. Лобачевского. Серия: Социальные науки – 2006. – № 1. – С. 95-105.
5. Carver C.S. Optimism, pessimism, and postpartum depression // Cognitive Therapyand Research / C.S. Carver. – 1987. – №11. – P.449-462.

*Русенкевич Яна Ігорівна,
студентка II курсу магістратури,
спеціальність «Психологія»*

*Науковий керівник:
кандидат психологічних наук, професор
Ширяєва Людмила Миколаївна*

«Взаємозв'язок задоволеності шлюбом та установок У сімейній парі»

Проведене емпіричне дослідження було спрямовано на знаходження взаємозв'язку задоволеності шлюбом та установок у сімейній парі. Для дослідження були використані наступні методики: тест-опитувальник задоволеності шлюбом (ОЗШ) (В.В. Столін, Т.Л. Романова, Г.П. Бутенко) [2] та методика «Вимір установок у сімейній парі» (Ю.Е. Алешина, Л.Я. Гозман, Е.М. Дубовська)[1]. Вибірка піддослідних представлена 20 подружніми парами (20 чоловіків й 20 жінок). Статистична обробка результатів проводилася за допомогою коефіцієнта кореляції Пірсона. Пошук зв'язку між ЗШ і установками у сімейній парі дав наступні результати, представлені в таблиці 1.

Таблиця 1

/п	Шкала	Коефф. Пірсона			Рівень значимості		
		Дл я всієї вибірки	Чо ловіки	інки	Д ля всієї вибірки		
	Відношення до людей	- 0,396	- 0,36	- 0,453	0 ,05		,05
	Відношення до дітей	0, 012	0,119	,04	–		
	Альтернатива між почуттям боргу й задоволенням	0, 281	- 0,36	0, ,34	–		
	Орієнтація на	0,			–		

	автономність або залежність чоловіка й жінки один від одного	303	0,252	,3			
	Відношення до розлучення	- 0,167	0,1 19	- 0,471	-		,05
	Відношення до любви романтичного типу	- 0,031	0,2 96	- 0,294	-		
	Оцінка значимості сексуальної сфери в сімейному житті	0,218	0,1 15	0, ,188	-		
	Відношення до «заборонності сексу»	- 0,253	0,2 6	- 0,269	-		
	Відношення до патріархального або егалітарного укладу родини	0,238	0,2	- 0,53	-		,05
0	Відношення до грошей	- 0,339	- 0,264	- 0,448	0 ,05		,05

Результати діагностики ступеня задоволеності/незадоволеності шлюбом та оптимістичного/неоптимістичного уявлення про людей дав статистично значимий результат, що дозволив нам судити про те, що між ЗШ і уявленнями про людей існує (з імовірністю допущення помилки 0,05) певний зв'язок. Таким чином, оптимістичне уявлення чоловіка й жінки про людей пов'язане з їхньою високою задоволеністю сімейно-шлюбними відносинами, тоді як неоптимістичне уявлення про людей пов'язане з низькою задоволеністю сімейно-шлюбними відносинами.

Уявлення чоловіка і жінки про роль дітей у житті людини як більш значимої, пов'язане з їхньою високою задоволеністю сімейно - шлюбними відносинами, тоді як уявлення подружжя про роль дітей у житті людини як менш значимої пов'язане з їхньою низькою задоволеністю сімейно-шлюбними відносинами.

Для всієї вибірки був зареєстрований негативний зв'язок ЗШ з установкою на гроші. Вищесказане означає, що у всій вибірці високі значення ЗШ у чоловіка й жінки пов'язані з їх не тільки неоптимістичним уявленням про людей, але й менш ощадливим відношенням до грошей (відповідно, чоловік і жінка з низькою ЗШ характеризуються більше оптимістичним уявленням про людей і більше ощадливим відношенням до грошей). Однак з'ясувалося, що подібні установки властиві саме дружинам, а не їхнім чоловікам. Тобто, чим вище в жінок ЗШ, тим менш оптимістичне їхнє уявлення про людей, відношення до грошей - менш ощадливе. Із цього можна припустити, що схильність чоловіків «схвалювати» жіночі установки на неоптимістичне уявлення про людей і більш легку можливість витратити гроші впливає на підвищення ЗШ в обох, і чоловіка і жінки. Ми підкреслюємо можливість існування вертикалі у фінансовому аспекті взаємодії чоловіка й дружини, задоволених шлюбом, тому що уявлення про рольову структуру в жінок у таких родинах більш традиційні (жінки схильні визнавати провідну роль чоловіка в матеріальному забезпеченні й професійній діяльності).

На підставі вивчення зв'язку ЗШ з установками в жіночій вибірці ми, крім того, можемо зробити висновок, що сигналом зростання ЗШ у жінок є зміна їхні відношення до розлучення у бік більш лояльного. Мабуть, жінки, задоволені шлюбом, лояльні до розлучення в тому випадку, коли судять про нього відсторонено (як про щось, що не може

мати до них відношення). З іншого боку - використання дружиною уявлення про розлучення як регулятор відносин із чоловіком.

Таким чином в результаті проведеного дослідження можна констатувати, що у чоловічій вибірці не було виявлено зв'язку ЗШ з жодною з 10 установок, що досліджувалися, а в жіночій вибірці виявлено існування негативного зв'язку ЗШ з установками на людей, розлучення, гроші, традиційність/егалітарність укладу родини.

Список використаної літератури:

1. Алешина Ю.Е. Социально-психологические методы исследования семейных отношений: Спецпрактикум по социальной психологии. / Ю.Е.Алешина, Л.Я.Гозман, Е.М.Дубовская – М.; МГУ, 1987. – 120 с.
2. Психологические тесты: В 2-х т. Т. 2. /Под ред. А.А. Карелина. – М.: ВЛАДОС, 1999. – 247 с.

*Тарасюк-Фурса Таїсія Дмитрівна,
студентка I курсу магістратури,
спеціальність «Психологія»*

*Науковий керівник:
кандидат психологічних наук, професор
Ширяєва Людмила Миколаївна*

«Особливості прояву синдрому емоційного вигорання професіоналів у сфері «людина-людина»»

Діагностичним інструментарієм дослідження синдрому емоційного вигорання, було обрано «Опитувальник емоційного вигорання» В.В. Бойко. В основі опитувальника лежить теоретичний конструкт вигорання, розроблений В.В. Бойко, який базується на концепціях загального адаптаційного синдрому Г. Сельє та теорії синдрому вигорання К. Маслач [1] та дає змогу діагностувати сформованість кожної з трьох фаз вигорання: напруження, резистенції, виснаження. А кожна фаза вигорання характеризується чотирма симптомами. Так *фаза напруження включає* переживання психотравмуючих обставин, незадоволеність собою, «загнаність у кут», тривогу та депресію; *фаза резистенції включає:* неадекватне вибіркове емоційного реагування, емоційно-моральну дезорієнтацію, розширення сфери економії емоцій та редукцію професійних досягнень; *фаза виснаження включає:* емоційний дефіцит, емоційну відстороненість, особистісну відстороненість (деперсоналізацію), психосоматичну та психовегетативну відстороненість.

З метою вивчення форм прояву синдрому емоційного вигорання серед професіоналів сфери діяльності «людина-людина» на першому етапі в рамках пілотажного дослідження було опитано 27 осіб. Отримані результати емпіричного дослідження представлено у таблиці 1.

Таблиця 1

Показники сформованості симптомів та фаз вигорання серед досліджуваних N = 27

	Симп том відсут ній		Симпто м формує ться		Симп м сформ ваний	
	Абс.		А		А	
Симптоми емоційного вигорання	Абс.		бс.		бс.	

Симптоми напруження						
1.Переживання психотравмуючих обставин	0	7,1	8	9,6	9	3,3
2.Незадоволеність собою	7	3	7	5,9	3	1,1
3. «Загнаність у кут»	6	9,3	7	5,9	4	4,8
4. Тривога та депресія	5	5,6	6	2,2	6	2,2
Симптоми резистенції						
1. Неадекватне вибіркове реагування		1,1	1	0,7	3	8,2
2. Емоційно-моральна дезорієнтація	4	1,9	6	2,2	7	5,9
3. Розширення сфери економії емоцій	4	1,9	6	2,2	7	5,9
4. Редукція професійних досягнень	1	0,7	8	9,6	8	9,6
Симптоми виснаження						
1. Емоційний дефіцит	7	3	6	2,2	4	4,8
2. Емоційна відстороненість	8	6,7	5	8,5	4	4,8
3. Особистісна відстороненість	7	3	7	5,9	3	1,1
4. Психосоматична та психовегетативна відстороненість	6	9,3	6	2,2	5	8,5

Так для фази напруження ознаки симптому переживання психотравмуючих обставин діагностуються у 17 (64%) досліджуваних. 10 осіб (37,1%) виявляють ознаки незадоволеності собою, обраною професією, виконуваними обов'язками. Ці переживання можуть приводити до зниження самооцінки. 11 осіб (40,7%) мають ознаки симптому «загнаності в кут», який викликає почуття безвихідності та безпорадності. Одним з важливих симптомів першої фази вигорання є особистісна тривожність, яка проявляється у 12 (44,4%) досліджуваних. У досліджуваних досить яскраво виражені симптоми резистенції. Як видно, 25(92,6%) опитаних характеризуються середньою та високою мірою сформованості фази резистенції (серед яких у 13 (48,1%) - фаза є сформованою повністю, у 11(40,7%) - фаза формується).

Симптоми виснаження говорять про те, що особистість вже втратила здатність опиратися стресогенним чинникам: так 12 (44,4%) виявляють симптом «емоційного дефіциту»; 9 (33,3%) особам властивий симптом «емоційної відстороненості»; симптом «особистісної відстороненості» (або «деперсоналізації») виражений у 10 (37,1%) досліджуваних та «психосоматична та психовегетативна відстороненість» у 11(40,%).

Таким чином, проведення аналізу міри вираженості симптомів та фаз вигорання в цілому дало можливість стверджувати, що кожна із фаз вигорання діагностується на значущо високому рівні.

Список використаної літератури:

1.Бойко В.В. Энергия эмоций: [эмоции в общении. Эмоции в проявлениях личности. Созидаящая и разрушающая сила эмоций. Методики для изучения эмоций] / В.В. Бойко. – 2-е издание, дополненное и переработанное. – Санкт-Петербург : Питер, 2004. – 474 с.

*Чумак Людмила Миколаївна,
студентка I курсу магістратури,
спеціальність «Психологія»*

*Науковий керівник:
кандидат психологічних наук, доцент
Воронюк Ірина В'ячеславівна*

«Вікові особливості прояву агресії у підлітковому віці»

Розглядаючи вікові особливості прояву агресії у підлітковому віці слід відзначити, що особистість в процесі соціалізації повинна навчитися контролю власних агресивних прагнень та виражати їх у формах, прийнятих у певному товаристві. Як показує практика, в результаті соціалізації одні вчаться регулювати свої агресивні імпульси, адаптуючись до вимог суспільства, інші залишаються дуже агресивними, але вчаться виявляти свою агресію більш тонко: через словесні образи, прихований примус, завуальовані вимоги та інші прийоми, треті нічому не навчаються і виявляють свої агресивні імпульси у фізичному насильстві.

Емпіричне дослідження визначення форм агресивних реакцій підлітків було проведено за допомогою опитувальника Басса-Даркі[1] та спрямовано на аналіз вікових особливостей їх прояву. У дослідженні брали участь три групи підлітків: молодші підлітки (5-й клас) - 22 учня; школярі середнього підліткового віку (7-й клас) - 20 учнів та старші підлітки (9-й клас) - 18 учнів. Результати розподілу середніх показників за шкалами у вікових групах досліджуваних представлені у таблиці 1.

Таблиця 1

Вікові особливості прояву форм агресії у підлітковому віці

Форми прояву агресії	Підлітки різних вікових груп		
	10-11 років	12-13 років	14-15 років
Фізична агресія	5,1	7,1	7,2
Побічна агресія	4,1	6,4	4,1
Роздратування	4,8	5,2	5,5
Негативізм	4,9	6,8	6,9
Образа	5,2	6,4	5,3
Підозрілість	4,3	5,0	4,8
Вербальна агресія	5,4	6,6	6,8
Почуття провини	6,7	6,2	5,1

Виявилось, що у підлітків 10-11 років простежуються незначні відмінності по частоті проявів між такими формами агресії як: фізична (середній бал – 5,2), вербальна (5,1 бал), негативізм (5,1 бал), образа (5,0 бал), роздратування (4,8 балів). Переважає почуття провини (6,7 балів), найменше виражені побічна агресія (4,1 бал) та підозрілість (4,3 балів).

У підлітків 12-13 років порівняно з учнями 10-11 років відбувається більш суттєва диференціація між різними формами прояву агресії. Так, у 12-13 років відмічається стрибок показників фізичної агресії (з 5,1 балів у 10-11 років до 7,1 балів у 12-13 років) негативізму (з 4,9 до 6,8 балів відповідно), образи (з 5,2 до 6,4 балів відповідно). Зростають

прояви вербальної агресії (з 5,4 до 6,6 балів) та підозрливості (з 4,3 до 5,0 балів), а почуття провини, навпаки – має тенденцію до зниження: з 6,7 балів до 6,2 балів.

У підлітків 14-15 років продовжується зменшення показників почуття провини (з 6,2 у 12-13 років до 5,1 бала у 14-15 років) та образи (з 6,4 до 5,3 балів відповідно) на фон домінуючих фізичної (7,2 бал), вербальної (6,8 балів) форм агресії та негативізму (6,9 балів), що залишаються, як і раніше, на високому рівні.

Таким чином спостерігається тенденція до збільшення агресивних проявів в середньому та старшому підлітковому віці. Домінуючою стає така форма агресії як негативізм. Це, в першу чергу, пояснюється тим, що протистояння до встановлених норм та правил є характерною ознакою, що супроводжує почуття дорослості підлітка.

Отже ми дійшли висновку, що існує певна динаміка зростання агресивних проявів протягом підліткового віку, пік загострення яких відбувається саме в 14-15 років.

Список використаної літератури:

Рогов Е.И. Настольная книга практического психолога в образовании./ Е.И. Рогов – М.: ВЛАДОС, 1996. – 416 с.

*Шевченко Анатолій Іванович,
магістр I курсу,
Спеціальність «Психологія»*

*Науковий керівник:
кандидат психологічних наук, професор
Ширяєва Людмила Миколаївна*

«Результати емпіричного дослідження самооцінки психічних станів підлітків»

Підлітковий вік розуміють як особливий період онтогенетичного розвитку людини.

Змістом психічного розвитку підлітка стає розвиток його самосвідомості. Однією з найважливіших рис, що характеризують особистість підлітка, є поява стійкості самооцінки і образу «Я». Однак, як показують наукові дослідження, підліткові властиві і деякі неадаптивні стани і властивості особистості.

Емпіричне дослідження за допомогою опитувальника «Самооцінка психічних станів особистості» (Г.Айзенка) [1] дозволило оцінити деякі неадаптивні стани (тривога, фрустрація, агресія) і властивості особистості (тривожність, фрустрованість, агресивність і ригідність) підлітка. В дослідженні брали участь 31 підліток віком 13-14 років. Результати дослідження представлені в таблиці 1.

Таблиця 1

Самооцінка психічних станів особистості (за опитувальником Г. Айзенка)

Властивості особистості	Рівень					
	Високий		Середній		Низький	
	бс.	бс.	бс.	бс.	бс.	бс.
Особистісна тривожність	1,6	1,5	2,3	1,5	1,5	6,1

Фрустрація	4	5,2	4	5,2	3	,6
Агресія	6	1,6	9	9,1	6	9,3
Ригідність	3	1,9	1	5,5	7	2,6

Високий рівень тривожності мають 16 учнів (51,6%). Підлітки характеризуються невпевненістю у собі, бояться невдач та сильно переживають через дрібниці, некоммунікбельні та мовчазні. Середній рівень тривожності мають 10 учнів (32,3%), які вже намагаються домогтися поставлених цілей та отримати певний результат діяльності, але в більшості шляхом уникнення невдач. Низький рівень тривожності мають 5 учнів (16,1 %). Їх самооцінка адекватна, вони впевнені в собі, не засмучуються через невдачі.

Прагнення до агресії та лідерства шляхом застосування сили по відношенню до інших виявлено у 16 підлітків (51,6 %). Такі учні запальні, схильні застосовувати фізичну силу, часто зриваються, мстиві. Середній рівень агресії проявляється у 9 підлітків (29,1%) Вони як правило фізичну силу не застосовують, частіше використовують вербальні форми агресії що проявляються в ситуаціях, коли вони впевнені у своїй безкарності. Такі підлітки використовують і побічну агресію, можуть проявляти її у вигляді прихованих образ, помсти. Низький рівень агресії мають 6 підлітків (19,3%). Вони врівноважені, не образливі, легко йдуть на контакт.

Підвищений та середній рівень фрустрації мають по 14 підлітків (45,2%). Вони часто невпевнені у досягненні цілі, мають низьку самооцінку та рівень домагань. Підлітки середнього рівня фрустрації боляче переживають свої неспіхи та як правило, мають середній рівень самооцінки та рівня домагань. Троє підлітків (9,6%) мають низький рівень фрустрації, мають прагнуть до успіху та цілеспрямовані.

Високий показник ригідності мають 13 підлітків (41,9%). Це проявляється в нездатності перебудуватися при виконанні завдання, проблемах в адаптації до нових умов. Такі діти болісно переживають будь-які зміни. Середній показник ригідності мають 11 підлітків (35,5 %). Підлітки адаптацію переживають простіше, ніж в першій групі, але в емоційному плані спостерігається млявість та нерухливість почуттів. Низький рівень ригідності мають 7 підлітків (22,6%). Ці підлітки легко адаптуються до будь-якої ситуації та переключаються на інше.

Отже, за результатами дослідження можна зробити висновок, що в експериментальній групі випробуваних визначені підлітки з вираженими показниками індивідуальних характеристик, таких як: особистісна тривожність, ригідність, агресія і фрустрація. Це говорить про те, що більшість підлітків мають неадекватну самооцінку, не вміють контролювати свої дії та використовувати комунікативні навички.

Список використаної літератури:

1.Інструментарій діагностування психічних станів студентів у навчальній діяльності: методичні рекомендації / О.І.Маковецька. – Богуслав. 2016. – 48с.

*Бганка Карина Володимирівна,
Студент II курсу,
Спеціальності «Професійна освіта
(Документознавство)»*

*Науковий керівник:
Кандидат педагогічних наук
Субіна Оксана Олександрівна*

«Особливості роботи з документами, що містять комерційну таємницю»

Актуальність теми. В сучасному світі інформація вважається стратегічним національним ресурсом – одним з основних багатств країни. Під впливом інформатизації всі сфери життя суспільства набувають нових якостей: гнучкості, динамічності тощо. Проте водночас зростає й потенційна вразливість суспільних процесів від інформаційного впливу. З огляду на те, що інформаційна безпека на межі III тисячоліття виходить на перше місце в системі національної безпеки, формування й проведення єдиної державної політики в цій сфері вимагає пріоритетного розгляду. Сьогодні склались дві тенденції в органах державної влади у визначенні поняття та структури інформаційної безпеки. Представники гуманітарного напрямку пов'язують інформаційну безпеку лише з інститутом таємниці. Представники силових структур пропонують поширити сферу інформаційної безпеки практично на всі питання й відносини в інформаційній сфері, фактично ототожнюючи інформаційну безпеку з інформаційною сферою. Істина, як завжди, лежить посередині. Сьогодні став популярним такий афоризм: «Хто володіє інформацією, той володіє світом». Інформаційна безпека суспільства й держави характеризується ступенем їх захищеності, стійкістю основних сфер життєдіяльності (економіки, науки, техносфери, сфери управління, військової справи, суспільної свідомості тощо) щодо небезпечних, дестабілізуючих, деструктивних дій, які шкодять інтересам країни.

Аналіз останніх досліджень і публікацій. Сучасні наукові розвідки, присвячені проблематиці інформаційної безпеки, у тому числі у сфері організації системи захисту інформації суб'єктів господарювання, розкриваються в працях таких науковців як І. Арістова, І. Бачило, В. Брижко, В. Гавловський, Р. Калюжний, В. Копилов, В. Ліпкан, А. Марущак, В. Цимбалюк, М. Швець, Ю. Шемшученко та інших вчених. В той же час. На нашу думку, це питання потребує більш глибокого опрацювання, зважаючи на відсутність широкої різноманітності поглядів на окреслену проблему.

Виклад основного матеріалу. Комерційна таємниця належить до різновидів конфіденційної інформації, що не є власністю держави. У частині 1 статті 36 Господарського Кодексу України поняття «комерційна таємниця» визначається як відомості, що не є державною таємницею, пов'язані з виробництвом, технологією, управлінням, фінансовою та іншою діяльністю підприємства, розголошення яких може завдати шкоди інтересам цього підприємства. Статтею 420 Цивільного кодексу України визначено, що комерційна таємниця є одним з об'єктів інтелектуальної власності. Відповідно майнові права інтелектуальної власності на комерційну таємницю належать особі, яка правомірно визнала інформацію комерційною таємницею, якщо інше не встановлено договором.

Облік документів, що містять комерційну таємницю, охоплює присвоєння та виставлення в облікових формах і на документах реєстраційних номерів, а також запис

облікових і пошукових даних (дати, автора, заголовка, кількості сторінок, відомостей про місцезнаходження тощо) про документи. Обліку підлягають усі без винятку виготовлені на підприємстві документи з грифом обмеженого доступу. Їх обліковують за кількістю сторінок, а друковані видання (книги, журнали, брошури) – за кількістю примірників. Документи, що містять комерційну таємницю, реєструють один раз. Облік ведеться у журналі обліку конфіденційних документів та видань або на картках, зазвичай окремо від обліку документів загального діловодства.

Облік магнітних носіїв інформації з грифом обмеженого доступу ведеться окремо від обліку паперових документів. Звертаємо увагу, що, одержавши документ, який містить комерційну таємницю, працівник підприємства повинен: звірити номер отриманого документа з його номером у журналі реєстрації; перевірити кількість аркушів цього документа; розписатися за отриманий документ. Повертаючи документ, що містить комерційну таємницю, працівник служби діловодства (секретар) зобов'язаний: звірити номер документа з відповідним номером у журналі реєстрації; перевірити кількість аркушів цього документа; розписатися у відповідній графі журналу за повернутий документ і проставити дату повернення у присутності працівника, який щойно повернув цей документ. Сторінки реєстраційних журналів нумерують, прошнуровують і опечатовують. На останній обліковій сторінці робиться запис про кількість сторінок у журналі. Цей запис має засвідчувати працівник служби діловодства (секретар), проставивши відбиток печатки для пакетів. При незначному обсязі документів з грифом обмеженого доступу можна за рішенням керівництва підприємства вести їх облік (реєстрацію) разом з документами загального діловодства. При цьому на картці (у журналі) до реєстраційного номера документа чи видання, що містить комерційну таємницю, додається відповідна відмітка, скажімо: «12ДСК», «123Конф.», «567КТ» тощо.

Розмножують документи, що містять комерційну таємницю, з дозволу керівника підприємства чи структурного підрозділу, котрий відповідає за безпеку підприємства, під контролем служби діловодства (секретаря). Відповідальність за збереження й нерозголошення таємної інформації несуть керівники цих підрозділів. На звороті останньої сторінки кожного примірника документа друкарка повинна вказати: кількість надрукованих примірників; прізвище працівника – виконавця документа; власне прізвище; дату виконання документа. Розсилання документів, що містять комерційну таємницю, здійснюється на підставі рознарядок, підписаних керівником підприємства і керівником служби діловодства, із зазначенням облікових номерів примірників, що розсилаються. Відправляють документи цінними або рекомендованими поштовими відправленнями чи доставляють кур'єрами під розписку в реєстрі. Документи, що надсилаються до інших підприємств, установ і організацій (далі – підприємство), слід укладати у конверти або упакувати так, щоб унеможливити доступ до них. Строк зберігання такої справи не встановлюється, а у відповідній графі номенклатури справ проставляється відмітка «ЕК». Після закінчення діловодного року таку справу переглядають поаркушно члени експертної комісії (ЕК) і в разі потреби ухвалюють рішення про переформування документів справи. Таким чином документи постійного зберігання, що містяться у справі, формують в окрему справу, якій надається окремий заголовок і яку додатково включають до номенклатури справ, а документи тимчасового зберігання залишаються у попередній розформованій справі згідно із затвердженою номенклатурою справ.

Висновки. Порівнюючи документи, що становлять державну таємницю та ті, які містять конфіденційну інформацію, можна зробити висновок: спільним є те, що вони належать до категорії таємної інформації, тому і призначені для користування тільки в обмеженому колі. Однак, очевидно, що збитки, які може понести держава у разі розголошення державних таємниць, можуть бути набагато масштабнішими за розголошення комерційної таємниці на підприємстві. Винятком є великі підприємства, продукція яких має важливе значення для державної економіки. Розголошення «ноу-хау»

може призвести до втрати конкурентоспроможності і краху підприємства, а разом з тим – завдати ущербу державі.

Підсумовуючи вищевикладене, варто було б зазначити, що встановлені правила відбору документів для засекречення часто порушуються. Тому, на нашу думку, доцільним було б удосконалення нормативної бази, що регламентує ці питання.

Список використаної літератури:

1. Конституція України [Текст]/ Інститут законодавства Верховної Ради України. —К., 1996. —116 с.
2. Загорецька О. Особливості роботи з документами, що містять комерційну таємницю підприємства [Текст] / О. Загорецька // Довідник кадровика. —2011. —№ 9 (111). —С. 40–46.
3. Кавторева Я. Документооборот: организация и ведение [Текст]/ Я. Кавторева. —Х. : Издательский дом «Фактор», 2004. —220 с.
4. Калюжний Р. Проблеми та перспективи правового забезпечення безпеки інформації з обмеженим доступом, що не становить державної таємниці [Текст] / Р. Калюжний, Д. Прокоф'єва // Збірник НТУУ “КПР”, МОН України, ДСТЗІ СБ України. — К., 2000. —С. 27–31.

*Гайтан В'ячеслав Євгенійович,
Абрамчук Марія Олександрівна,*

*студенти II курсу,
спеціальності «СОТ»,*

*Науковий керівник:
кандидат педагогічних наук, старший викладач
Кучменко Олександр Миколайович*

«Альдегіди в житті людини»

Практично всі хімічні речовини, що оточують нас, використовуються організму людини в залежності від його потреб. Кожна сполука має унікальний, тільки їй властивий набір властивостей, використовуваних організмом у повсякденному житті. Альдегіди, про яких піде мова, також не є винятком.

Скромне дитя органічної хімії.

Серед сполук вуглецю, які належать до органічних речовин, є добре відомі: наприклад, глюкоза, етиловий спирт, пластмаси. Альдегідам в цьому сенсі не пощастило. Про них відомо хіба що вузьким фахівцям, та ще учням старших класів. Насправді ж такі сполуки, як, наприклад, оцтовий альдегід, широко використовуються як в промисловому виробництві, так і в побуті [1].

Альдегідами називають органічні речовини, молекули яких містять альдегідну

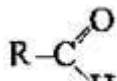

групу (R – алкільний замісник). Загальна формула – $\text{C}_n\text{H}_{2n+1}\text{CHO}$ або $\text{C}_n\text{H}_{2n}\text{O}$. Остання формула правильна і для альдегідів, і для їхніх міжкласових ізомерів – кетонів. І

ті, й інші мають однакову функціональну (карбонільну) групу – $\begin{array}{c} \text{O} \\ \parallel \\ -\text{C}- \end{array}$ і, відповідно, подібні властивості. У кетонів атом Карбону сполучається з двома алкільними

замісниками – $\text{R}-\overset{\text{O}}{\parallel}{\text{C}}-\text{R}'$, в альдегідів – з алкільним замісником і атомом Гідрогену: $\text{R}-\overset{\text{O}}{\parallel}{\text{C}}-\text{H}$ (перший член гомологічного ряду – метаналь – з двома атомами Гідрогену $\text{H}-\overset{\text{O}}{\parallel}{\text{C}}-\text{H}$) [2].

Найбільш поширеними серед альдегідів є формальдегід та ацетальдегід.

Формальдегід, застосовують у виробництві термореактивних пластмас, фенолоформальдегідних та сечовино-формальдегідних смол.

Формальдегід є біологічно активною речовиною: під його впливом відбувається згортання (денатурація) білка. На цьому ґрунтується його (точніше його водного розчину – формаліну) застосування як засобу для дезінфекції, як дубильного засобу та консерванта для анатомічних препаратів. Формаліном називають 37–40% водний розчин формальдегіду, до якого як інгібітор полімеризації додають 6–15% метанолу. У медицині також використовують похідні формальдегіду – гексаметилентетрамін (уротропін).

Ацетальдегід. Найважливіші застосування оцтового альдегіду ґрунтуються на використанні його реакцій окиснення та відновлення. За допомогою першої з них добувають оцтову кислоту, за допомогою другої у деяких країнах – етиловий спирт. Основне застосування оцтового альдегіду – добування оцтової кислоти.

Інші альдегіди в промисловості застосовують не так часто. Деякі альдегіди, які мають приємний запах, використовують у парфумерії та косметиці [3].

Яблуко розбрату.

На жаль, але відкриття в науці досить часто відбуваються зовсім не безхмарно. Альдегіди, їх хімічна будова і властивості були відкриті в результаті тривалих суперечок і дискусій у середовищі вчених XIX століття. А такі відомі хіміки як Лібіх і Деберейнер навіть не на жарт посварилися, з'ясовуючи, кому ж насправді належить пальма першості в отриманні і виділенні в чистому вигляді оцтового альдегіду. Його видобули з парів етилового спирту, пропущених над платиною сіткою, служить каталізатором реакції. Єдине, що змогло примирити опонентів, так це беззастережне прийняття всіма хіміками назви нового класу речовин – альдегіди, що дослівно означає «безводневі алкоголі». Воно вказує на спосіб одержання їх із спиртів реакцією відщеплення двох атомів водню.

Життя в пластмасовому світі.

Саме альдегіди, хімічні властивості яких обумовлені здатністю до реакцій поліконденсації і полімеризації, стали родоначальниками фенопластів і амінопластів – базових матеріалів сучасної індустрії полімерів. Сировиною для її підприємств служать формальдегід і оцтовий альдегід. Так, з фенолформальдегідних смол отримують фенопластові – найважливіші замітники чорних і кольорових металів. Формальдегід отримують окисненням метану при нагріванні до 600°C в суміші з повітрям, а також окисненням нагрітого до 300°C метанолу над мідним каталізатором. Таким чином, альдегіди є важливою сировиною у реакціях органічного синтезу [1].

Таким чином, людина не знайома з органічною хімією і зокрема з властивостями, особливостями, застосуванням альдегідів і кетонів може бути вражена наскільки наше життя залежить від групи цих речовин.

Завдяки тому, що отримання альдегідів і кетонів можливо різними простими і доступними способами, ми не відчуваємо браку в багатьох предметах необхідних для нашого існування. Можна навести величезну кількість прикладів. Ось тільки деякі з них: альдегіди необхідні для отримання пластмас, лаків, лікарських речовин, барвників, оцтової кислоти. Так само вони знаходять застосування в медицині та електротехніці, парфумерії та кулінарії.

Список використаної літератури:

1. Альдегіди: хімічні властивості, одержання, будова. – Режим доступу до документу : <http://poradumo.com.ua/277824-a-59/>. – Назва з екрану.
2. Хімія - комплексна підготовка до зовнішнього незалежного оцінювання. – Режим доступу до документу : <http://subject.com.ua/chemistry/zno1/174.html>. – Назва з екрану.
3. Хімія: підготовка до ЗНО та ДПА. Альдегіди. Застосування альдегідів. – Режим доступу до документу : <http://subject.com.ua/chemistry/zno/164.html>. – Назва з екрану.

*Гончаренко Дмитро Ігорович,
студент II курсу,
спеціальності «Комп'ютерні технології»*

*Науковий керівник:
кандидат педагогічних наук, доцент кафедри
інформаційних систем і технологій
Бордюк Олександр Миколайович*

«Системи і алгоритми пошуку інформації в мережі інтернет»

Сьогодні спостерігається експонентне зростання кількості джерел інформації у світі, що зумовлено збільшенням чисельності її споживачів, обсягу створеної і доступної інформації. Це викликає все більші складнощі в ефективному пошуку інформації, що є наслідком, з одного боку, особливостей людино-машинної взаємодії, а з іншого – семантичної неоднорідності джерел інформації. Розв'язання цієї проблеми полягає в індивідуалізації засобів інформаційного пошуку, тобто в адаптації процесу пошуку до індивідуальних особливостей користувачів, що дозволить швидко знаходити релевантну інформацію з мінімальними зусиллями користувачів. З погляду мінімізації часу і вартості пошуку найбільш перспективним є використання моделей користувачів для розширення запиту під час проведення адаптивного інформаційного пошуку, що дозволяє суттєво скоротити час інтерактивної взаємодії і витрат користувачів, оскільки уточнення запиту виконується на стороні клієнтської частини.

За останні роки Інтернет став середовищем опрацювання та зберігання наукової, бізнесової та інших типів інформації. Але основними особливостями Інтернету є динаміка інформації, її постійне оновлення та поширення по всьому Інтернету.

Саме тому пошукові системи вже давно стали невід'ємною частиною Інтернету. Завдяки ним користувачі Всесвітньої павутини намагаються знайти потрібну інформацію. Переважно, пошук інформації зводиться до пошуку сторінки, на якій розміщена ця інформація, і таких сторінок в Інтернеті може бути декілька. Для отримання результатів, які дадуть змогу порівняти інформацію на однотипних веб-ресурсах, потрібно створити тематичні пошукові системи.

Точність – ще одна основна характеристика пошукової системи, яка визначається рівнем відповідності знайдених документів запиту користувача. Наприклад, якщо за запитом «як вибрати автомобіль» знаходять 100 документів, в 50 з яких є словосполучення «як вибрати автомобіль», а в інших лише наявність цих слів («як правильно вибрати автомагнітолу та встановити її в автомобіль»), то точність пошуку буде 50/100 (=0,5). Чим точніший пошук, тим швидше користувач знайде потрібні йому документи, тим менше різного роду «сміття» буде в них зустрічатись, тим рідше знайдені документи не відповідатимуть запиту.

Актуальність – не менш важлива складова пошуку, яка характеризується часом, що пройшов від моменту публікації документа в мережі Інтернет, до занесення його до

індексної бази пошукової системи. Наприклад, на наступний день після появи цікавої новини, велика кількість користувачів звернулись до пошукових систем з відповідним запитом. Об'єктивно з моменту публікації новини на цю тему пройшло менше доби, однак основні документи вже були проіндексовані та доступні для пошуку завдяки існуванню у великих пошукових системах так званої «швидкої бази», яка поновлюється декілька разів на день.

Користувач, використовуючи можливості клієнтської частини, вводить ключове слово для пошуку інформації та вибирає із списку тематичних сайтів ті, з яких потрібно отримати інформацію за ключовим словом.

Агент формування запиту, отримавши ключове слово і список вибраних сайтів, звертається до бази правил для отримання правил формування запитів до вибраних сайтів. Отримавши ці правила, формує запит до кожного з вибраних сайтів і цю інформацію передає агенту пошуку і зберігання інформації. Своєю чергою, агент пошуку та зберігання інформації відсилає отримані запити в Інтернет і отримує html-коди сторінок, які записує в свою оперативну базу даних. Потім цей агент запитує в бази правил правила видобування інформації з html-кодів. Опрацьовує інформацію, записану в своїй оперативній базі, згідно з правилами і записує вибрану за правилами інформацію в оперативній базі даних системи. Далі з цією базою даних працює клієнтська частина.

Враховуючи динаміку руху інформації в Інтернеті, база правил повинна постійно перебувати під контролем розробника для зазначення відповідних змін властивостей сайту, для внесення нових тематичних сайтів, що з'явилися в мережі. Для наповнення цієї бази можна також використовувати інтелектуальні системи, які б в кооперації зі стандартними системами пошуку відбирали сайти з конкретною тематикою. Але часто для розкрутки своїх сайтів веб-майстри використовують не дуже чесні прийоми, які можуть давати неправильні результати аналізу веб-ресурсу. Саме для цього у процесі наповнення бази правил використовують людський фактор, за допомогою якого коректно відсіюють «непридатні» сайти.

Проблема сучасних пошукових методів полягає у тому, що вони витрачають велику кількість обчислювальних ресурсів на сканування веб-сторінок, а також оновлення цієї інформації. Іншою проблемою є значні витрати дискового простору, складність реалізації алгоритмів для сканування веб-сторінок та час їх виконання.

Підтримка алгоритмів у потрібному на теперішній час стані, робить даний спосіб роботи з інформацією незручним та не вигідним в експлуатації. Для вирішення виділених проблем необхідно створити інформаційно-пошукову систему, яка б дозволила відмовитися від складних алгоритмів пошуку, а саме від Павука та індексатора, оскільки дані алгоритми потребують значного об'єму обчислювальних ресурсів.

Список використаної літератури:

1. Автоматизовані інформаційно-пошукові мови. [Електронний ресурс]. — Режим доступу: <http://ubooks.com.ua/books/00092/inx13.php>. — Дата доступу: Травень 2019. — Назва з екрана.
2. Гладун А.Я. Онтологии как перспективное направление интеллектуализации поиска информации в мультиагентных системах е-коммерции / А.Я. Гладун, Ю.В. Рогушина // Proc. of XIth International Conference «Knowledge-Dialogue-Solution». – Vol. 1. – Varna, 2005.
3. List of Google products from Wikipedia, the free encyclopedia доступне по посиланню http://en.wikipedia.org/wiki/List_of_Google_products.
4. The Periodic Table. [Електронний ресурс]. — Режим доступу: <https://searchengineland.com/seotable>— Дата доступу : Травень 2019. — Назва з екрана.
- 5.

*Горобець Інеса Сергіївна,
Магістр I курсу,
Спеціальності « Середня освіта.
Трудове навчання та технології»*

*Науковий керівник:
Кандидат педагогічних наук
Субіна Оксана Олександрівна*

«Творче вирішення професійних проблем у роботі з персоналом»

Вступ. Управління персоналом – це складний процес, тому що кожна людина наділена певними індивідуальними особливостями, – характером, темпераментом, звичками, цінностями, способом мислення, ставленням до праці та іншими унікальними властивостями, які потребують індивідуального підходу та урахування при організації виробництва. Тому питання оптимального вирішення проблем, що виникають у виробничих відносинах є надзвичайно актуальними та злободенними.

Люди в організації – це продуктивна сила, головна складова виробничого процесу. З цієї точки зору їх розглядають як об'єкт управління (виконавці, які входять у певні соціальні групи – трудові колективи). Суб'єктом управління при цьому виступають керівники та спеціалісти, які виконують управлінські функції стосовно своїх підлеглих. Основними цілями, що визначилися в процесі реалізації практики управління персоналом, виступають:

- формування висококваліфікованого відповідного персоналу;
- забезпечення соціальної ефективності колективу.

Основний матеріал дослідження. Однією з актуальних проблем для будь-якої інституції (організації, підприємства, закладу освіти тощо) є підбір персоналу. Для успішного функціонування організації потрібно не лише вдало визначити та обґрунтувати концепцію виробничої діяльності, скласти бізнес-план, встановити сучасне обладнання та оформити інтер'єр, – центральним і визначним є людський фактор – люди з їх фаховими вміннями та професійними навичками, креативністю, емоціями, фаховими компетентностями, та вмінням працювати в команді на загальний результат.

Управлінський персонал — це працівники, трудова діяльність яких спрямована на виконання конкретних управлінських функцій. До них відносяться лінійні і функціональні керівники та спеціалісти.

Керівники, які спрямовують, координують і стимулюють діяльність виробництва, розпоряджуються ресурсами організації, приймають рішення, несуть повну відповідальність за досягнення цілей організації і мають право приймати рішення, відносяться до лінійних менеджерів.

Для успішного створення трудового колективу керівникові необхідно забезпечити такі умови:

- чітке розуміння всіма членами колективу цілей спільної роботи і спрямованість на успішний результат;
- відповідність організаційної побудови колективу завданням, що стоять перед ним;
- постійний аналіз форм і методів роботи в колективі та їх удосконалення;
- розвинута самодисципліна, що дозволяє належно використовувати час і ресурси;
- взаємна підтримка всіх членів колективу й створює дружніх взаємин;
- відкритість і доброзичливість відносини у колективі.

Щоб забезпечити успішні реалізацію перерахованих умов керівник також повинен мати відповідні характеристики:

- наявність управлінських навичок;

- розуміння вимог ефективної організації творчої діяльності в колективі та належне їх використання;
- вміння правильно підбирати персонал;
- спроможність раціонально використовувати робочий час;
- здатність створити комфортні умови праці для всіх членів колективу та забезпечити сприятливий морально-психологічний клімат;
- спрямованість на підтримку особистого розвитку робітників, заохочення їхнього творчого потенціалу;
- прагнення до зворотного зв'язку.

Навички керівника по формуванню персоналу особливо важливі у випадках, коли потрібно об'єднати разом велику кількість людей і навчити їх ефективно працювати для досягнення загальної мети в атмосфері співробітництва.

Під час організації діяльності персоналу необхідно враховувати наступну специфіку людських ресурсів:

- надання пріоритету в управлінні людьми психологічним факторам, мотивації та стимулюванню діяльності;
- емоційність реакції людей на управлінські рішення;
- здатність людських ресурсів до постійного розвитку;
- забезпечення двосторонності процесу взаємодії між організацією та людським ресурсом;
- забезпечення мотивації, цілеспрямованості та самореалізації людської діяльності;
- урахування, що ефективність використання людських ресурсів при неправильній організації знижується швидше ніж ефективність інших ресурсів;
- розуміння важливості принципу, що вкладання в людський ресурс дає набагато більший ефект ніж вкладання в інші види ресурсів.

Проблеми управління персоналом стосуються не лише керівників різних рівнів, – вони напряму пов'язані з комфортністю умов праці інших співробітників. Проаналізувавши літературні джерела за обраною тематикою, виявлено основні проблеми, що виникають в процесі управління персоналом [1]:

- проблема відмінника;
- синдром «свого хлопця»;
- позитивна проєкція;
- синдром старшого;
- синдром очікування героя;
- зірки цирку;
- велика різниця в зарплаті;
- плінність кадрів

1. Проблема відмінника. Зазвичай керівником призначають кращого співробітника певного виробничого підрозділу. Тому багато хто з таких керівників мають знання у своїй галузі і лише поверхово розуміються на технологіях управління. Знання про методи управління, зазвичай, вони «набувають» спостерігаючи за своїм начальником, або керуються прикладами з фільмів. Звичайно ж таких знань недостатньо для ефективного практичного застосування. Тому вони допускають помилки в управлінні персоналом, що негативно відображається на результатах роботи колективу.

2. Синдром «свого хлопця». Роль управлінця персоналом, який ще недавно працював нарівні з іншими, спочатку має конфронтаційний характер по відношенню до співробітників. Далеко не всім підлеглим подобається, що вчорашній колега «навантажує» роботою і керівникові доводиться боротися з відкритим чи прихованим опором. Багатьом співробітникам психологічно важко переживати такі конфлікти з іншими співробітниками, поруч з якими вони проводять більшу частину робочого часу.

3. Позитивна проекція. Це бажання приписувати іншим людям свої власні риси характеру. Звичайно, навіщо вивчати і прогнозувати ще якісь варіанти розвитку подій, або реакцію на свої слова, якщо набагато легше уявити собі, що б ти зробив в подібній ситуації. Це є заздалегідь неправильною поведінкою, адже не варто вважати всіх людей своїм відображенням. Багато керівників – люди серйозні за ставленням до роботи. Тому, даючи роботу співробітнику, начальник сподівається, що він впорається із завданням так само швидко як сам начальник, якби був на їх місці.

4. Синдром старшого. Співробітники часто і пильно спостерігають за керівництвом. Іноді багато начальників, свідомо підкреслюють дистанцію між собою і персоналом. У підсумку, якщо начальник втрачає повагу колективу і зберігає керованість лише на рівні жорстких вимог.

5. Синдром очікування героя. Розглядаючи скарги і претензії, які озвучують начальники стосовно персоналу, можна зробити висновки, що підсвідомо багато хто з них чекають героя серед своїх підлеглих, який: зможе вирішити всі проблеми за рахунок власної кмітливості. Про те, яку роботу треба зробити, підлеглий має здогадатися по виразу обличчя начальника і «постати перед ним» своєчасно з правильно виконаним завданням. Якщо ніяких завдань немає, підлеглий повинен сам знайти роботу і виконати її, при цьому не ставити зайвих запитань, має бути завжди готовий затриматися на роботі і навіть не згадувати про підвищення зарплати бо розвитку кар'єри.

6. Зірки цирку. Начальник вважає, що якщо співробітник одержує високу зарплату, то він просто зобов'язаний працювати цілодобово, не покладаючи рук і не зважаючи на втому.

7. Велика різниця в зарплаті між шефом і працівником. У нашій країні ця різниця доволі відчутна, а у європейських країнах ця різниця становить приблизно 30 %.

8. Плинність кадрів. Зазвичай, плинність кадрів відбувається з низки причин: присутність неконструктивного стилю управління кадрами; неправильна організація виробничого процесу та неефективний розподіл зарплати. Дуже часто буває так, що компанія забуває про необхідність залучення молодих фахівців. Багато молодих талановитих фахівців «без досвіду роботи» залишаються поза увагою.

Окреслені проблеми свідчать про те, що сучасні підходи до управління персоналом в різних організаціях мають свої особливості. В той же час практичний досвід засвідчує, що передумовою ефективної виробничої діяльності будь-якої інституції виступає ефективність кадрового менеджменту, що в свою чергу забезпечує успішність діяльності персоналу. Хороший керівник старається своєчасно виявити всі вади в управлінні персоналом, запам'ятати їх і більше не повторювати.

Висновки. Підсумовуючи вище викладене, хочеться зазначити, що на сьогоднішній день багато українських підприємств мають різні проблеми, пов'язані з управлінням персоналом і від того, як вони будуть вирішуватися, залежить майбутнє не лише цих підприємств, але й всієї української економіки.

Управління та розвиток людських ресурсів у сучасному світі — це, перш за все, привабливість робочих місць і розумний підхід до найму необхідного персоналу та належної організації його діяльності, проте найголовніше — це здатність до постійного розвитку та належної мотивації персоналу щодо розкриття та примноження його творчого потенціалу. Саме тому відповідним чином повинні розвиватися та удосконалюватися загальні підходи до професійного навчання кадрів в сфері управління персоналом.

Список використаної літератури:

1. Тренинговий центр “Фактор Роста” [Електронний ресурс] – Режим доступу: <http://piter-trening.ru>.

Гав'яда Сергій Віталійович,

*магістр I курсу,
Спеціальності «Комп'ютерні технології»*

*Науковий керівник:
доктор педагогічних наук,
професор, завідувач кафедри
інформаційних систем і технологій
Яшанов Сергій Микитович*

«Інформатична підготовка майбутнього вчителя»

Інформатика як актуальна сфера діяльності людей і як комплексна наукова галузь в сукупності із суміжною наукою кібернетикою, що активно розвивається, визначають у структурі змісту освіти майбутнього вчителя особливої складової. Інформатична освіта (від «інформатика») складається з двох компонентів, що мають різні цілі: інформаційно-кібернетичного (ІК) та інформаційно-технологічного (ІТ).

Головною метою ІК-компонента є створення умов для становлення у людини інформаційного суспільства наукової інформаційної картини світу, тобто формування певної системи знань. Тому розподілене вивчення цього матеріалу неможливо: цілісна узагальнена система знань може формуватися тільки в рамках спеціального навчального предмета (умовно «інформатика»). Основні способи навчальної діяльності в рамках цієї дисципліни будуть відповідати логіці наукового пошуку «явище-сутність».

ІТ-компонент може бути реалізований багатьма способами: дисципліна (умовно «інформаційні технології») + застосування в інших дисциплінах; розподілене вивчення в декількох дисциплінах + застосування в інших дисциплінах; різні варіанти на різних ступенях навчання. Суто прагматичні цілі освоєння ІТ і фактично сформований досвід їх докомп'ютерного вивчення в школі підказують, що найбільш доцільним варіантом реалізації ІТ-компонента в стадії його усвідомленого явного існування буде розподілене вивчення в рамках декількох навчальних предметів

Отже, інформатичну підготовку майбутніх учителів технологій слід розглядати як керований процес, що постійно вдосконалюється з урахуванням особливостей інформатичної діяльності в системі освіти, затребуваності вчителів технологій загальноосвітніми і спеціальними школами, що передбачає наявність високого рівня інформатичних компетентностей випускників.

Системна інформатична підготовка майбутнього вчителя є необхідністю, що зумовлена сучасними вимогами до застосування безпосередньо в навчальному процесі й управлінні ним засобів інформаційно-комунікаційних технологій, електронних засобів освітнього призначення, реалізованих на базі технологій опрацювання аудіовізуальних даних та інформаційної взаємодії, а також використання в професійній діяльності комп'ютерного педагогічного моніторингу та діагностування.

Аналіз провідних тенденцій модернізації системи освіти дозволив виявити напрями розв'язання проблеми інформатичної підготовки майбутніх учителів трудового навчання. На сьогодні ці напрями пов'язані:

- із забезпеченням освітньої галузі методологією і практикою розробки та раціонального використання сучасних засобів інформаційних і комунікаційних технологій (ІКТ), орієнтованих на реалізацію психолого-педагогічних цілей навчання та виховання майбутніх учителів;
- з компетентнісним підходом як однієї з моделей, що є засобом орієнтації інформатичної підготовки на особистісно-значимі і практико-орієнтовані результати, дозволяє досягти інтеграції цілей і змісту процесу інформатичної підготовки та є одним із основних чинників її розвитку;

- з модульним навчанням, що спирається на положення особистісно-діяльнісного, контекстного, інтегративно-диференційованого та інших взаємодоповнювальних методологічних підходів і орієнтоване на забезпечення індивідуальних навчальних потреб студента і є основною освітньою стратегією інформатичної підготовки на принципах компетентнісного підходу.

Інформатичні компетентності майбутнього вчителя трудового навчання – це інтеграційна професійно-особистісна якість, яка включає мотиваційний, когнітивний, діяльнісний, ціннісно-рефлексивний та емоційно-вольовий компоненти, ґрунтується на знаннях, уміннях, досвіді в галузі інформатики і трудового навчання та дозволяє ефективно розв'язувати професійні завдання з використанням методів і засобів інформатики та ІКТ.

Розвиток системи інформатичних компетентностей майбутнього вчителя йде за класичною спіраллю – від вивчення елементів інформатики до всебічного оволодіння методами і засобами інформатики, творчого осмислення можливостей їх використання та способів реалізації для виконання професійних завдань у системі педагогічної діяльності.

Насамкінець зауважимо, що інформатична підготовка майбутнього вчителя в умовах інформаційного суспільства розглядається як інтеграційний освітній процес, спрямований на формування знань, умінь і навичок на основі вивчення та використання методів і засобів інформатики, інформаційно-комунікаційних технологій. Цей процес має системну організацію, складну і багаторівневу структуру, що виступає як цілісна сукупність мотиваційного, когнітивного і діяльнісного компонентів, ступенем сформованості яких визначається ефективність формування системи інформатичних компетентностей. Інтегративний характер особистісної освіти, етапи становлення і рівні прояву дозволяють зробити висновок про такі її характеристики, як багаторівневність змісту, системність і динамічність, можливість розвитку й актуалізації.

Список використаної літератури:

1. Яшанов С. М. Система інформатичної підготовки майбутніх учителів трудового навчання : монографія / С. М. Яшанов ; за наук. ред. акад. М. І. Жалдака. – К. : Вид-во НПУ імені М. П. Драгоманова, 2010. – 486 с.
2. Бондаренко М. А. Основні напрямки розвитку в комп'ютерній галузі [Текст] : навч. посібник / М. А. Бондаренко ; Укр. інж.-пед. акад. - Х. : ФОП Лібуркіна Л. М., 2007. - 693 с.
3. Полумієнко С. К. ІТ-проекція технологічного розвитку України / С. К. Полумієнко, Л. О. Рибаків, Т. О. Грінченко ; Ін-т телекомунікацій і глобал. інформ. простору НАН України; за ред. С. О. Довгого. - К. : Азимут-Україна, 2011. - 183 с.

*Йоненко Г. М.,
Магістр I курсу,*

*Науковий керівник :
завідувач кафедри загальнотехнічних
дисциплін та охорони праці,
проф. Шевченко В.В.*

«Методичні засади вивчення пожежної безпеки майбутніх педагогів професійного навчання»

У процесі вивчення охорони праці з підготовки педагогів професійного навчання хочеться приділити більш поглиблене увагу вивчення пожежній безпеці. Пожежі відносяться до найбільш поширених небезпек у суспільстві. В зв'язку з недотриманням правил пожежної безпеки травматизм та знищення надбань (майна) населення постійно

збільшується, а це свідчить про те, що якісна підготовка педагогів професійного навчання з охорони праці є вкрай актуальною та важливою.

Нами було запропоновано вивчення змісту підготовки педагогів професійного навчання за спеціальністю: «Професійна освіта. Охорона праці» та виявлено дещо недостатньо розгорнуте висвітлення тематики пожежної безпеки. Тож ми пропонуємо сфокусувати увагу на теоретично-практичному вивченню пожежної безпеки для удосконалення професійних компетентностей майбутніх педагогів професійного навчання. Для вирішення даної проблеми необхідно удосконалити навчальну дисципліну «Пожежна безпека» для ефективної підготовки висококваліфікованих кадрів.

У процесі вивчення дисципліни «Пожежна безпека» наповнення змістової частини повинно в повній мірі відповідати нормам законодавства «Про пожежну безпеку» та формувати суспільне сприйняття.

А саме: ми пропонуємо вивчення наступних змістових модулів для ефективного опанування дисципліни та набути ширших професійних знань та умінь.

№	Теми	Лекції	Лабораторні	Р	С
Модуль I	Основи пожежної безпеки				
	Поняття, зміст, функції та розвиток системи				
	Основні проблеми дослідження пожежної безпеки				
	Методика, зміст та принципи розробки правил пожежної безпеки				
	Особливості сприйняття правил пожежної безпеки в суспільстві, методи донесення				
	Особливості та недосконалості нормативно-правової бази та сьогодення				
Модуль II	Накопичення та удосконалення наукової інформації в процесі навчання професійних педагогів з пожежної безпеки				
	Обробка науково дослідницької інформації				
	Удосконалення матеріалів для подальшого використання в навчальному процесі				
Модуль III	Організаційна структура навчання пожежної безпеки педагогів				
	Усвідомленість можливостей кожного у процесі навчання				
	Підсумки вивчення та подання навчального матеріалу з пожежної безпеки педагогам				
Усього 150 годин					

Це дасть змогу майбутнім фахівцям з охорони праці можливості до створення ефективної системи навчання у всіх галузях суспільної діяльності з пожежної безпеки.

Надзвичайно складно вирішити проблему з ефективного навчання фахівців з охорони праці через загально - суспільне не усвідомлення наслідків пожежі в теперішній час. Але завдяки спеціалізованим практичним навчанням, при цьому задіювати всі вікові категорії населення, ми пропонуємо донести до свідомості глобальність наслідків при недотриманні правил пожежної безпеки, що можуть стати техногенною катастрофою.

Так це перші роки, які потрібно буде робити у примусовому на рівні законодавства порядку, але по іншому ніяк. Ми не розуміємо, що самі себе знищуємо, коли так тяжко працюючи хочемо зробити кращий рівень власного життєвого простору і в цей час вбиваємо все те, що дає можливість для цього.

Тому ми вважаємо, що професіоналізм педагога полягає не у використанні сучасних термінологій світового рівня, а в доступності сприйняття викладеного ним матеріалу та донесення до свідомості тих кого навчаємо. Ми майбутне! І залежить все від кожного з нас! Ми маємо низку технологій та чомусь не використали їх для усвідомлення проблем нації, що так тісно здавлюють наше життя в тісне коло.

Список використаної літератури:

1. <https://zakon.rada.gov.ua/laws/show/2694-12> (Закон України «ПРО ОХОРОНУ ПРАЦІ» зі змінами та доповненнями)
2. <https://www.president.gov.ua/documents/2185-vi-11369> (ЗАКОН УКРАЇНИ №2185-VI Про внесення змін до деяких законів України щодо впорядкування дозвільних процедур)
3. <https://zakon.rada.gov.ua/laws/show/1556-18> (Закон України «ПРО ВИЩУ ОСВІТУ»)

*Івченко Яна Миколаївна,
студентка III курсу,
Спеціальності» Професійна освіта
(готельно-ресторанна справа)»*

*Науковий керівник:
кандидат педагогічних наук, доцент,
професор кафедри теорії та методики
професійної підготовки
Лебедєв Дмитро Вікторович*

«Планування роботи готельних комплексів як загальна функція управління»

Актуальність дослідження. Важливим завданням організаційної та планової роботи готелю є неухильне зростання ефективності її експлуатаційної діяльності, спрямованої на високоякісне обслуговування споживачів готельних послуг, зростання їх обсягу та зниження трудових і матеріально-фінансових затрат у процесі надання послуг. На вирішення цього завдання спрямовано зміст плану підвищення якості експлуатаційної діяльності готелю.

Виклад основного матеріалу. У процесі планування розробляється план організаційно-технічних заходів, спрямованих на підвищення рівня та якості обслуговування проживаючих у готелі, тобто розробляються та здійснюються такі заходи, що сприяють збільшенню обсягу послуг, підвищенню продуктивності праці, зниженню експлуатаційних витрат за рахунок економії матеріальних ресурсів, раціонального використання основних та обігових фондів, підвищення якості обслуговування.

В організації управління готельним підприємством виділяються такі підходи:

– процесуальний – передбачає управління як безперервний процес взаємопов'язаних управлінських функцій;

– системний – при такому підході готельне підприємство розглядається як поєднання взаємопов'язаних елементів - людських ресурсів, структурних підрозділів, технології, управлінських рішень, які зорієнтовані на досягнення різних цілей в умовах змінного зовнішнього середовища;

– ситуаційний – передбачає застосування різних методів управління згідно обставин, що формуються у середовищі гостинності. Середовище гостинності є мінливим, перебуває під постійним впливом внутрішніх і зовнішніх чинників, що зумовлює зростання найбільш ефективного у певній ситуації методу управління.

Управління підприємством індустрії гостинності пов'язується з оптимальним розподілом цілей і завдань між структурними ланками (службами, змінами, бригадами та ін.) і кожним окремим працівником підприємства. Структура управління, таким чином, визначається розподілом органів управління індустрії гостинності, характером їхньої спеціалізації - завданнями управління і формами координації їхньої діяльності.

В організаційній структурі готелів можна виділити основні служби, типові для більшості готелів, допоміжні та додаткові. До основних служб належать – служба прийому і розміщення, служба бронювання, служба обслуговування номерів, служба громадського харчування, фінансова, комерційна служба, інженерно-експлуатаційна служба. Допоміжні служби забезпечують функціонування основних служб, урізноманітнюють готельні послуги. Серед допоміжних служб виділяються – пральня, хімчистка, майстерня з ремонту взуття, одягу. Додаткові служби надають платні послуги – бізнес-центр, спортивно-оздоровчий центр, перукарня, косметичний кабінет, торгові кіоски, відділення зв'язку, солярій та ін.

Досліджуючи еволюцію планування, можна стверджувати, що останнє, в міру розвитку змішаної економіки і глобалізації ринків, трансформується у стратегічну форму. На думку, А.Л. Лісника, стратегія – генеральна програма дій, що виявляє пріоритети проблем та ресурси для досягнення головної цілі. Стратегія формулює головні цілі і основні шляхи їх досягнення таким чином, що підприємство отримує єдине направлення дій. Виходячи із цього, стратегічне планування є тим засобом, за допомогою якого підприємство має реальну можливість підвищити свої шанси на успіх.

Основні принципи стратегічного планування:

1. Принцип необхідності – повсюдне та обов'язкове використання плану у виконанні будь-якого виду трудової діяльності.

2. Єдність планування – плани всіх елементів системної організації варто розглядати в тісній взаємозалежності: зміна одних планів спричиняє зміну інших.

Висновки. Таким чином, призначення планування як функції управління полягає в прагненні завчасно врахувати по можливості всі внутрішні і зовнішні чинники, що забезпечують сприятливі умови для нормального функціонування і розвитку підприємств готельний-ресторанного комплексу. Тож перспективою дослідження може стати більш глибоке вивчення можливостей та основних принципів стратегічного планування.

Список використаної літератури:

1. Готельно-ресторанний бізнес: менеджмент [Електронний ресурс] – Режим доступу до ресурсу: https://tourlib.net/books_ukr/nechauk.htm.

2. Бойко М. Г. Організація готельного господарства: Підручник / М. Г. Бойко, Л. М. Гопкало. – К.: Київ, нац. торг.-екон. ун-т, 2006. – 448 с.

3. Аналіз та оцінка діяльності туристичного комплексу [Електронний ресурс] – Режим доступу до ресурсу: <https://studfile.net/preview/8146069/>.

*Кайтанюк Яна Олександрівна,
студентка II курсу,
Спеціальності «Професійна освіта
(Документознавство)*

Науковий керівник:
Кандидат педагогічних наук
Субіна Оксана Олександрівна

«Особливості молодіжного сленгу в лінгвістичному та соціальному аспектах»

Актуальність теми. Молодіжний сленг є засобом спілкування великої кількості населення, об'єднаного віком 12-22 років, проблеми якого все більше актуалізуються та загострюються в сучасному світі, що викликає збурення та занепокоєння суспільства. Питання вивчення молодіжного сленгу були і будуть завжди нагальними, адже покоління змінюються і кожне з них свого часу має власну мову між особистого спілкування, яка трактується як жаргон або сленг.

Молодіжний сленг — соціолект людей у віці 12-22 років, що виник із протиставлення себе не стільки старшому поколінню, скільки офіційній системі. Існує в середовищі міської учнівської молоді та окремих замкнених референтних групах.

Стан дослідження та наукової розробки теми. Проблематику молодіжного сленгу, – питання його виникнення, формування, використання та розвитку досліджували такі науковці як А. Домашнев, С. Дьяченко, Н. Лебедева, Н. Лукашук, К. Бахаджаті, В. Тютюнник, Е. Haugen, А. Martinet та інші. Проте, на нашу думку, це питання потребує подальшого опрацювання, враховуючи швидкозмінність сучасного світу та його соціальних проявів. На особливу увагу заслуговує широке використання у молодіжному сленгу іншомовних запозичень, що стало відмінною особливістю соціолектів останніх років. Розкриттю цього феномену буде присвячена наша розвідка.

Виклад основного матеріалу. Молодіжний сленг є одним з проявів соціолектів сучасної української мови, який динамічно змінюється та поповнюється. На думку А. Домашневої, молодіжні висловлювання, які баланують на межі розкутості, за естетичною сутністю не заслуговують схвалення й не є безпечними у вихованні високої культури [2]. Сленг (від англ. slang- жаргон) – слова або вислови, які використовують люди деяких професій чи класових прошарків. Сленг традиційно протистоїть офіційній загальноприйнятій мові й до кінця зрозумілий лише представникам порівняно вузького кола осіб, які належать до певної соціальної або професійної групи, яка впровадила в мову слово або вислів [3].

Звичайно, не можна стверджувати, що молодіжний сленг у своєму мовленні використовують лише ті, хто належать до молодіжних угруповань чи маскультур, адже значний відсоток молоді, знаходячись поза такими соціальними чи професійними угрупованнями, також використовують молодіжні сленгізми. Що стосується сучасного українського молодіжного сленгу, то переважна його частина, як показує аналіз словничків молодіжного сленгу була запозичена із англійської або іншої іноземної мови[4]. Сьогоднішній молодіжний сленг охоплює майже всі сфери життя, дозволяє описати майже всі ситуації, «крім нудних», адже сленгові слова народжуються, як результат емоційного ставлення мовця до предмету розмови. Сленг – це постійна словотворчість, основа якої – мовленнєва гра. Нерідко саме комічний, ігровий ефект є головним у сленговому тексті. Молодій людині важливо не тільки що, а і як сказати, щоб бути цікавим співрозмовником.

З метою бути цікавим і оригінальним у колі друзів молодь намагається уподібнюватись улюбленим героям фільмів, серіалів, телепередач, а звідси – часто спостерігається механічне перенесення англійських лексем в українське мовлення.

Дослідниці Н. Лебедева та С. Дьяченко відзначають, що молодь як найбільш сприятлива впливові спільнота активно використовує англійські запозичення у своєму мовленні. Однією із особливостей молодіжного дискурсу, на їх думку, є те, що молоді люди прагнуть бути стильними та оригінальними, виділятися із, так званої, «сірої маси», вільно почуватись в соціумі. Модним стає певний тип поведінки, одягу, зрештою – мови.

Так само як модно мати брендовий одяг, так само «круто» знати іноземні слова та «орнаментувати» своє мовлення чужорідними елементами. Про це свідчить той факт, що загальноживаними сьогодні є такі слова: ОК (добре), сорті (вибач), хай (привіт), бай (бувай), френд (друг), бест (найкращий), юзер (користувач), піпли (люди), гайс (друзі, люди, народ), кул (круто), лол (смішний жарт), крейзі (божевільний), рол (прикол, жарт), найс (чудово), флокс (танці бід біти), хайп (галас, ажіотаж), чіл (відпочинок), кеш (гроші), паті (вечірка), рілі (справді), зашквар (не модно), хейтити (залишати негативні коментарі), фейк(підробка) тощо. Особливо багато іншомовних слів у молоді, яка живе в прикордонній з Україною місцевості. Тоді до популярних англіцизмів додаються ще й соціолекти сусідньої держави.

Спостереження та спілкування з дітьми молодшого шкільного віку, підлітками, студентами дозволяють стверджувати, що майже вся молодь у віці 9-20 років використовує сленг у своєму спілкуванні. Більшість з них часто має недостатньо розвинутий словниковий запас, через байдужість до художніх творів, але виділитись серед співрозмовників та показати своє «Я» дуже хочеться, а сленг допомагає в цьому якнайкраще. За допомогою сленгових лексем молодь передає свої емоції в реченнях або висловах, роблячи їх «стильними та оригінальними». Щодо представників старшого віку, які вже не користуються молодіжним сленгом, варто зазначити, що в більшості випадків вони розуміють сутність «молодіжної мови». Це свідчить про те, що сленг є проявом живого розмовного мовлення, яке допомагає простіше соціалізуватися та самореалізуватися у сучасному молодіжному середовищі.

Висновки. Підсумовуючи вищевикладене, хочеться зазначити, що на думку багатьох людей – молодь використовує своєрідний сленг, для того, щоб прискорити дорослішання і виділити себе як особистість. Сучасна мова молоді часто виходить за межі лінгвістичних норм і демонструє свою динамічність та розкутість. Хоча сленг не можна ні заборонити, ні скасувати, молоді люди повинні пам'ятати, що сленг доречний для вживання лише в розмовно-побутовому спілкуванні певної спорідненої соціальної групи. Часте вживання сленгових лексем збіднює мовлення і негативно впливає на особистісний імідж людини при її дорослішанні. Постійне використання молодіжного сленгу в повсякденному спілкуванні поступово витісняє нормативну українську лексику, а з часом може привести до її повного вилучення з вжитку, адже мова зникає не тому, що її не вчать, а тому, що нею не користуються ті, хто її знає. Українську літературну мову необхідно оберігати, розвивати та прирощувати як найцінніший, найдорожчий скарб. Втрата мови веде до зникнення самої нації.

Список використаної літератури:

1. Вікіпедія, URL: https://uk.wikipedia.org/wiki/%D0%9C%D0%BE%D0%BB%D0%BE%D0%B4%D1%96%D0%B6%D0%BD%D0%B8%D0%B9_%D1%81%D0%BB%D0%B5%D0%BD%D0%B3
2. Домашнев А. Проблемы классификации немецких социолектов / А. Домашнев : Вопросы языкознания. - М., 2001. - №2. - С. 127-139.
3. Короткий словник молодіжних сленгізмів? URL: <https://sites.google.com/site/leksikologiafrazeologia/korotkij-slovník-molodiznih-slengizmiv-1>
4. Словник молодіжного сленгу, URL : <https://iod.media/article/slovník-molodizhnogo-slengu-rofl-fleks-krinzh-ta-inshi-neologizmi-pidlitkiv-3018>
5. Тлумачний словник чужомовних слів в українській мові / О.М. Сліпушко – Львів : Астролябія, 2003. – 608 с.
6. МОЛОДІЖНИЙ СЛЕНГ ЯК ПРОЯВ ЛЕСИЧНОЇ ІНТЕРФЕРЕНЦІЇ- Науковий блог, URL: <https://naub.oa.edu.ua/2015/молодіжний-сленг-як-прояв-лесичної-ін/>

*Козлова Ліна Ігорівна,
студентка IV курсу,
спеціальності «Комп'ютерні технології»*

*Науковий керівник:
кандидат педагогічних наук, доцент кафедри
інформаційних систем і технологій
Куліш Людмила Анатоліївна*

«Використання сервісів інтернет в системі інформатичної підготовки майбутніх педагогів професійного навчання»

Майже всі навчальні заклади України обладнані комп'ютерами. Кількість викладачів, які використовують в роботі інформаційні технології, постійно збільшується. Інформаційні технології застосовуються не лише для навчання, але й в організаційній, науково-методичній та позанавчальній діяльності викладачів. В даний час практично неможливо вказати область знань, у навчанні якої інформаційні технології не використовуються.

Відповідні тенденції вже можна побачити у педагогів професійної освіти. Практично кожному майбутньому педагогу професійного навчання, надають можливість побачити на практиці використання інтернет-сервісів в навчанні та надають інформаційну підготовку щодо використання [1].

Важливо звернути увагу майбутніх викладачів професійної освіти на те, що інформатизація освіти забезпечує досягнення двох стратегічних цілей. Перша з них – це підвищення ефективності кожного виду навчальної діяльності на основі застосування інформаційних технологій. Друга – підвищення якості викладання за допомогою нового типу мислення.

Використовуючи сервіси інтернет для навчання, майбутній викладач професійної освіти повинен навчитися відповідати на питання про наявні сервіси, де вони знаходяться, як отримати до них доступ та як їх можна використовувати для підвищення ефективності професійної діяльності [3].

Розглянемо приклади сервісів інтернет, що можна використовувати під час підготовки педагога професійного навчання:

1) Moodle – це навчальне середовище, яке називають також системою управління навчанням, системою управління курсами, віртуальним навчальним середовищем або просто платформою для навчання, яка надає викладачам та студентам дуже різноманітний набір інструментів для комп'ютеризованого навчання, в тому числі дистанційного. Перевагами є безкоштовність, можливість використання широкого спектру видів навчальних матеріалів, велика кількість доступних форм навчальної діяльності (moodle.org.ua).

2) Prometheus – платформа масових відкритих онлайн курсів, перший та найбільший проект безкоштовної дистанційної освіти. За допомогою цієї платформи майбутні педагоги професійного навчання, зможуть проходити курси підвищення кваліфікації тощо (prometheus.org.ua).

3) Coursera – освітній проект, який пропонує сотні безкоштовних онлайн-курсів від провідних американських університетів. За його допомогою є можливість отримати дистанційно актуальні навички для роботи педагога професійної освіти (coursera.org).

4) EdEra – освітній проект, завдання якого — зробити навчання в Україні якісним та доступним. До кожної лекції додається супроводжуючий матеріал – конспект з ілюстраціями та поясненнями. Для майбутнього педагога професійної освіти, це дуже гарна можливість для розширення кругозору, та підвищення кваліфікації (www.ed-era.com).

5) Просвіта – проект для полегшення кваліфікації для викладачів у вигляді вебінарів (prosvita.tilda.ws).

6) EduNeo – це майданчик взаємного навчання для всіх, хто займається педагогічною діяльністю, та можливість для обміну досвідом (eduneo.ru) [2].

Сутність педагога професійного навчання в умовах модернізації освіти полягає в створенні умов для саморозвитку, самовизначення і самореалізації – це проходження курсів, перегляди вебінарів, тобто використання інтернет-сервісів. В умовах інформатизації освіти здатність педагога використовувати сервіси інтернет для вирішення професійних завдань є одним з компонентів його професійної компетентності [4].

Отже, підвищення рівня кваліфікації, знань та досвіду за допомогою інтернет-сервісів є вкрай важливими для педагога професійного навчання. Інформатична підготовка майбутнього викладача, повинна проходити комплексно за допомогою сучасних методів навчання. Таким чином, компетентність та досвідченість майбутнього педагога буде набагато вище.

Список використаної літератури:

1. Григорьев С. Г., Гриншкун В. В. О разработке учебника «Информатизация образования» / С. Г. Григорьев, В. В. Гриншкун // Вестник Московского городского педагогического университета. Серия «Информатика и информатизация образования». – 2015. – № 1. – С. 24-28.

2. Куприянов А. В. Дистанционные технологии в Украинской инженерно-педагогической академии / А. В. Куприянов // З досвіду організації дистанційного навчання з використанням LMS Moodle: збірник тез виступів на міжвузівському науково-методичному вебінарі / Харківський торговельно-економічний інститут КНТЕУ. – Харків: РВВ ХТЕІ КНТЕУ, 2018. – С. 18.

3. Літвінчук Л. Й. Організація роботи слухачів центрів професійно-технічної освіти державної служби зайнятості у системі дистанційного навчання Moodle : наук.-метод. рекомендації / Л. Й. Літвінчук, О. М. Зигалова, Н. В. Савченко, В. Р. Красовський. – К. : ІПК ДСЗУ, 2015. – 19 с

4. Радкевич В. О. Науково-методичне забезпечення якості професійної освіти і навчання / В. О. Радкевич // Модернізація професійної освіти і навчання: проблеми, пошуки і перспективи: зб. наук. пр. / [ред. кол. : В. О. Радкевич (голова) та ін.]. – К. : ІПТО НАПН України, 2015. – Вип. 6. – К. : «НВП Поліграфсервіс». – С. 5–20.

*Корчак Богдана Миколаївна,
студентка I курсу,
спеціальності «Професійна освіта»,
спеціалізації «Харчові технології»*

*Науковий керівник:
доктор педагогічних наук, професор
Касперський Анатолій Володимирович*

«Виробництво хліба»

Рецептура основних сортів пшеничного хліба і хлібобулочних виробів приблизно така, г: борошно (протеїди) — 350; вода(тепла)- 100; дріжджі (мезими) – 25 ; сіль (NaCl) - 2; цукор - 25; жири (олія) 25. Для деяких сортів хліба і хлібобулочних виробів потрібні також яйця, родзинки, молоко, мак, ванілін тощо.

Основною сировиною для виробництва хліба є пшеничне (вищого, першого, другого сорту та оббивне) і житне (обдирне, сіяне та оббивне) борошно. В процесі бродіння тіста витрачається від 1,5 до 4% сухої речовини борошна: частина вуглеводів втрачається, перетворюючись на вуглекислий газ і спирт, які випаровуються при бродінні і випічці.

Вода повинна відповідати показникам питної води і задовольняти санітарним нормам за вмістом бактерій.

Дріжджі надають хлібові специфічного смаку та пахоців. Пресованих дріжджів (вологість 75 %) витрачають від 0,5 до 2,5 % до маси борошна залежно від способу приготування тіста, виду виробів, рецептури, якості дріжджів та ін.

З ростом тривалості бродіння і збільшенням кількості дріжджів втрати сухої речовини зростають. Так, при бродіння тіста протягом 3 годин з використанням 1,5% дріжджів до маси борошна, втрати сухої речовини становлять 1,2%, а з використанням 3% дріжджів — 2,1 - 2,6% [1, с.85-88].

Розпушуюча дія дріжджів заснована на тому, що в процесі своєї життєдіяльності вони виділяють вуглекислий газ, який сприяє бродінню тіста. Для життєдіяльності дріжджів необхідний простий цукор – глюкоза [2, с.156-160].

Процес бродіння складається з двох стадій: утворення глюкози і утворення вуглекислого газу. Глюкоза утворюється в результаті дії ферментів борошна і дріжджів. Самі вони в реакцію не вступають, але в їх присутності відбуваються реакції розщеплення. Тому ці ферменти називають біологічними каталізаторами.

Під дією ферментів, крохмаль борошна частково розщеплюється до простого цукру – глюкози:



Те ж саме відбувається і з цукром, що додається в тісто. Сахароза також під дією ферментів розпадається на глюкозу і фруктозу (до 2%).

Таким чином, отримана глюкоза потрапляє в дріжджову клітину. Так відбувається кілька складних реакцій, в результат яких з глюкози утворюється спирт і вуглекислий газ.

Це основне спиртове бродіння:



Найкраща температура для розвитку дріжджів 28 – 32°C. Якщо температура нижче або вище, то процес бродіння сповільнюється. При температурі 50°C дріжджі припиняють свою життєдіяльність, а при більш високій температурі гинуть. При мінусовій температурі дріжджі також припиняють свою життєдіяльність, а потрапляючи в сприятливі умови, знову набувають здатність до бродіння.

Велика кількість цукру і жиру в тісті погіршує бродіння. Якщо в тісті багато сахарози, то вона не переробляється дріжджами. У дріжджових клітинах збільшується тиск від надлишку цукрового розчину, життєдіяльність їх припиняється, а іноді відбувається і розрив. Якщо в тісті багато жиру, то воно огортає дріжджові клітини тонкою плівкою, через яку не надходять поживні речовини, і бродіння припиняється.

Одночасно зі спиртовим бродінням в тісті відбувається молочнокисле бродіння. Воно викликається молочнокислими бактеріями, які потрапляють в тісто разом з повітрям в процесі замісу. В результаті життєдіяльності молочнокислих бактерій з цукру, утворюються вуглекислий газ і молочна кислота.

Вуглекислий газ розпушує тісто, а молочна кислота покращує його смакові якості, так як в кислому середовищі клейковина робиться більш еластичною. Вуглекислий газ під час спиртового і молочнокислого бродіння утворює пористу структуру тесту і сприяє хорошій якості випечених виробів [3, с.16-19].

Після замісу тісто підлягає обробці. Обробка дріжджового тіста складається з декількох операцій ділення, підкати, формування і вистоювання. У процесі обробки з тіста частково виходить вуглекислий газ і об'єм його зменшується. Для того щоб тісто знову збагатилося вуглекислим газом і об'єм сформованих виробів збільшився, їх

поміщають для вистоювання у вологе місце з температурою 30°C, накривають серветкою, щоб вироби не завітрилися. Сформовані вироби поміщають в бродильну шафу або камеру з температурою 35 – 40°C і відносною вологістю 70 – 80%. Вистоювання триває 25 – 40 хвилин залежно від активності дріжджів, температури повітря і вологості приміщення, величини виробів, рецептури тіста, «сили» борошна. Чим більше вологість в камері для вистоювання, тим менше потрібно часу для підйому виробів. Дрібні вироби при формуванні більше втрачають вуглекислоти і більше остигають, тому вимагають більш тривалого вистоювання [4, с.110-112] [5, с.87-89].

Вироби з великою кількістю здоби і при слабкій активності дріжджів також вимагають більш тривалої вистоювання. Завершення цього процесу визначається по збільшенню об'єму виробу. На дотик вироби повинні бути легкими, повітряними.

Характерною зовнішньою ознакою виробів з дріжджового тіста є швидке збільшення їх об'єму, що триває зазвичай не більше 5-6 хвилин і припиняється в результаті утворення кірки і зміни консистенції тіста всередині виробу. Об'єм випеченого дріжджового виробу на 10 – 30% більше об'єму тіста після вистоювання. Відбувається це тому, що на заготовці тіста утворюється еластична плівка, що має газотримуючу здатність, що дозволяє виробу при випічці збільшувати свій об'єм.

Збільшення об'єму пов'язано з температурним розширенням вуглекислого газу, повітря і водяної пари, що знаходяться в тісті, а також газоподібних продуктів, отриманих при розкладанні хімічних розпушувачів прісного тіста:

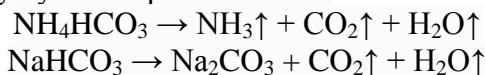

Температура поверхневого шару тіста спочатку швидко підвищується, а після досягнення 100°C з нього починає інтенсивно випаровуватися волога. В результаті, верхній шар поступово перетворюється в майже повністю зневоднену кірку. Потім температура його починає підвищуватися до 160-180°C. У внутрішніх же шарах кірки температура лише незначно перевищує 100°C.

При прогрівання тіста, спиртове бродіння його спочатку інтенсифікується і досягає свого максимуму при 35°C, подальше підвищення температури різко знижує газоутворення, яке при 50°C майже повністю припиняється. Аналогічне явище спостерігається при бродінні, що викликається молочнокислими бактеріями: припинення життєдіяльності бактерій відбувається при температурі близько 70°C.

Інтенсивність ферментативних процесів спочатку зростає, потім різко знижується; інактивація ферментів відбувається швидше в поверхневих шарах тіста і повільніше – в центральних.

Температурний оптимум дії амілази знаходиться в межах 60-65°C. Температура інактивації амілази становить близько 70°C. При тривалій випічці ферменти інактивуються при нижчих температурах.

Основними колоїдними процесами, що відбуваються при випічці хлібних виробів, є клейстеризація крохмалю:

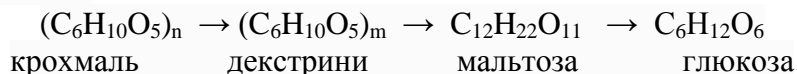

і теплова денатурація білків, яка має місце в інтервалі температур від 60°C до 70°C. Денатурація призводить до згортання білків клейковини і утворення каркаса, який фіксує структуру готового виробу.

Втрати маси тіста під час випічки обумовлені на 95% випаровуванням з нього вологи і лише в незначній мірі видаленням спирту, вуглекислого газу і легких кислот.

Отже, в основі виробництва хліба лежить ряд хімічних процесів без яких неможливе було б його виготовлення. Для того, щоб отримати гарний продукт, необхідно мати якісну сировину, дотримуватися технологічного процесу приготування та не намагатися його пришвидшити. Під час бродіння тіста внаслідок дії ферментів дріжджів на вуглеводи утворюються етиловий спирт ($\text{C}_2\text{H}_5\text{OH} + 2 \text{CO}_2$), вуглекислий газ, молочна

(CH₃CHCOOH) й оцтова кислоти(CH₃COOH). Спирт з молочною кислотою тіста утворює ефіри, що обумовлює специфічний запах.

Список використаної літератури:

1. Ауерман Л. Я. Прикладна біохімія та мікробіологія / Ауерман Л. Я., Кретовіч В. Л., Поландова Р. Д. – НТІ, 1965.
2. Гінзбург А. Г. Активация пресованих дріжджів в хлібпеченні / Гінзбург А. Г. – Пищепромиздат, 1955.
3. Кондрат'єв К. П. Організація виробництва на підприємствах громадського харчування: учбовий посібник / Кондрат'єв К. П. – Улан-Уде : Вид-во ВСГТУ, 2007. – 108 с.
4. Горячева А. Ф. Механічна обробка тіста / А. Ф. Горячева, В. В. Щербатенко. ЦНТПіщепром, 1968.
5. Дробот В. І. Технологія хлібопекарського виробництва: підруч. для учнів проф. - техн. навч. Закл / Дробот В. І. – К. : Техніка, 2006. – 408 с.

*Косюк Ольга Григорівна,
студентка I курсу,
спеціальності «Професійна освіта»,
спеціалізації «Харчові технології»*

*Науковий керівник:
кандидат педагогічних наук, старший викладач
Кучменко Олександр Миколайович*

«Використання спиртового бродіння у виробництві вина»

Бродіння, шумування – біохімічний процес розкладу вуглеводів, що відбувається під впливом мікроорганізмів або їх ферментів. Бродіння (біохімія) (також зброджування, ферментація), це анаеробний метаболічний розпад молекул (наприклад, глюкози) за допомогою мікроорганізмів.

Спиртове бродіння – ферментативний процес неповного окиснення гексоз з утворенням спирту, а також біохімічний процес ферментації, при якому цукри, такі як глюкоза і фруктоза, розкладаються під дією ферментів з виділенням енергії і утворенням етилового спирту та вуглекислого газу. Дозволяє отримати два моль АТФ на моль глюкози в анаеробних умовах. Загальне рівняння спиртового бродіння:



Цей метаболічний шлях характерний для багатьох грибів (дріжджів, дріжджеподібних і деяких цвілевих грибків), водоростей, найпростіших та деяких бактерій. Спиртове бродіння здавна використовується людиною у процесі хлібопекарства (спричиняє «сходження» дріжджового тіста) та виготовлення алкогольних напоїв. Однією із нових галузей застосування цього метаболічного шляху є виробництво етанолу як відновного і відносно недорогого біопалива.

Під час спиртового бродіння розщеплення глюкози починається гліколітичним шляхом (за винятком бактерії *Zytoplasma mobilis*, у якої глюкоза метаболізує по шляху Ентнера-Дудорова [1]). У гліколітичних реакціях глюкоза розщеплюється і окиснюється до двох молекул пірувату, відбувається субстратнефосфорилування двох молекул АДФ із утворенням АТФ, а також відновлюються до НАДН дві молекули НАД⁺. За аеробних умов НАДН знову окиснюється віддаючи електрони через ряд посередників на молекулярний кисень, і тоді знову може бути використаний у процесі гліколізу. В анаеробних умовах регенерація НАД⁺ відбувається у кінцевих етапах бродіння, під час яких акцептором електронів є сам піруват або його похідні: у випадку спиртового бродіння — ацетальдегід [2].

Ацетальдегід утворюється із пірувату шляхом декарбоксілювання (відщеплення вуглекислого газу), яке каталізується піруватдекарбоксілазою. Цей фермент потребує присутності іонів Mg^{2+} та містить ковалентно приєднаний кофермент тіамінпірофосфат [3].

Наступним кроком є відновлення ацетальдегіду до етилового спирту завдяки перенесенню гідрид іона із НАДН, утвореного у гліколізі [4]. Реакція відбувається за участі ферменту алкогольдегідрогенази, що містить в активному центрі іон цинку, який поляризує карбонільну групу субстрату полегшуючи приєднання гідриду [3, 5].

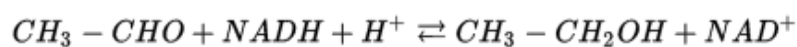
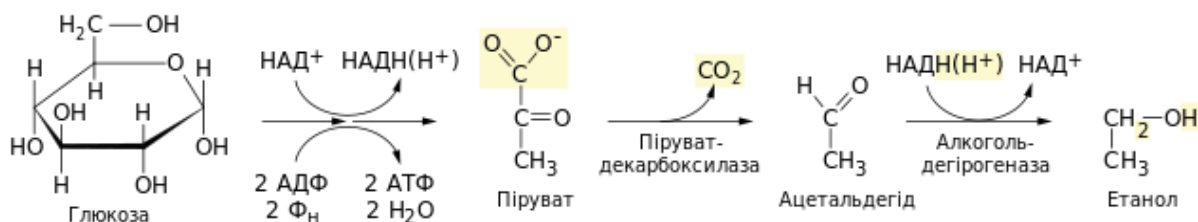

Отже кінцевими продуктами спиртового бродіння на одну молекулу глюкози є дві молекули етилового спирту, дві молекули CO_2 , та дві молекули АТФ. В підсумку не відбувається ні окиснення ні відновлення глюкози (співвідношення С:Н однакове для вихідних речовин (глюкоза) і продуктів (етанол + вуглекислий газ) і становить 1:2) [6, 5].

Алкогольдегідрогеназа каталізує також і зворотну реакцію, розщеплення алкоголю, яка відбувається у людини в печінці. Ацетальдегід токсичний і є, крім втрати вологи, головною причиною для головного болю і нудоти після надмірного споживання алкоголю.

При спиртовому бродінні у дріжджів можуть виникати побічні продукти як метанол, бутанол, аміловий спирт і гексанол. Вони виникають не за допомогою вищеописаного процесу, а наприклад в процесі розкладання амінокислот. В організмі метанол переробляється алкогольдегідрогеназою в токсичний формальдегід. При споживанні низькоякісного алкоголю (з вмістом метанолу) в тілі людини утворюється велика кількість формальдегіду, який в свою чергу пошкоджує різноманітні білки, як наприклад високочутливі сенсори в очах, що може привести до м'язових спазмів, сліпоті і смерті.

Метаболічний шлях спиртового бродіння наявний у багатьох організмів, зокрема грибів (дріжджів, дріжджеподібних та деяких цвілевих грибів), водоростей, найпростіших, бактерій, деяких рослин [4]. У частини анаеробних організмів він є основним шляхом отримання енергії, наприклад у бактерії *Zygomonas mobilis* [7], тоді як багато факультативних анаеробів, наприклад пекарські дріжджі *Saccharomyces cerevisiae*, використовують його як альтернативу диханню тільки за відсутності кисню.

На відміну від ферменту піруватдекарбоксілази, що є специфічним для спиртового бродіння і відсутній в організмів, для яких характерне молочнокисле бродіння (в тому числі і людини), алкогольдегідрогеназа наявна у багатьох видах, що можуть використовувати етанол як джерело енергії. В печінці людини цей фермент каталізує реакцію зворотну до такої у спиртовому бродінні [8].

Використання спиртового бродіння у виробництві алкогольних напоїв, зокрема виноробстві. Спиртове бродіння здавна використовується для виробництва алкогольних напоїв, таких як вино, пиво, ель. Джерелом вуглеводів для цих процесів можуть слугувати різноманітні рослини. Частина з них містять готові до зброжування моно- та олігосахариди: наприклад сахароза і фруктоза у виноградному соку. В такому випадку

ферментація може починатись без попередньої обробки. З іншого боку зернові, такі як пшениця, овес, рис тощо та інші продукти, що містять крохмаль, спочатку повинні пройти процес гідролізу полісахаридів. Продуктом гідролізу є сусло, яке вже містить цукри готові до зброджування. У виноробстві для бродіння може використовуватись природна суміш грибів та бактерій, присутніх на шкірці винограду. Проте за такого підходу важко передбачити результати, тому частіше муст пастеризують або обробляють сульфур IV оксидом, речовиною із фунгіцидними властивостями, після чого додають потрібну культуру, найчастіше *S-cerevisiae* або *S-ellipsoideus*. Бродіння триває 3–5 днів при температурі 20–28°C. Вміст алкоголю може сягати 10–18 % в залежності від стійкості мікроорганізмів до етанолу. Отримана суміш підлягає процесу дозрівання, під час якого відбувається остаточне формування смаку та аромату вина [7, 8].

Список використаної літератури:

4. Berg J. M. / Berg J. M., Tymoczko J. L., Stryer L. – 2007. – Biochemistry. – вид. 6th. – W.H. Freeman and Company. – ISBN 0-7167-8724-5.
5. Conway T. The Entner-Doudoroff pathway: history, physiology and molecular biology // FEMS Microbiol Rev. – 1992. — Т. 9, № 1. – С. 1-27. – PMID:1389313.
6. Nelson D. L., Cox M. M. (2008). Lehninger Principles of Biochemistry (вид. 5th). W.H. Freeman. ISBN 978-0-7167-7108-1.
7. Prescott L.M. (2002). Microbiology (вид. 5th). McGraw-Hill. ISBN 0-07-282905-2.
8. Основи мікробіології / [С. П. Гудзь та ін.]. – Київ : НМК ВО, 1991.
9. Брожение виноградного сусла // Энциклопедический словарь Брокгауза и Ефрона : в 86 т. – СПб : 1890–1907.
10. Спиртовое брожение / ХиМик: сайт о химии. – Режим доступу до документу : <http://www.ximuk.ru/biologhim/146.html>. – Назва з екрану.
11. Спиртовое брожение / Микробиология. – Режим доступу до документу : <https://biologymic.ru/>. – Назва з екрану.

*Кучеренко Вікторія Юрївна,
студентка I курсу,
спеціальності «СОТ»*

*Науковий керівник:
доктор педагогічних наук, професор
Касперський Анатолій Володимирович*

«Використання спиртового бродіння у виробництві вина»

Бродіння, шумування – біохімічний процес розкладу вуглеводів, що відбувається під впливом мікроорганізмів або їх ферментів. Бродіння (біохімія) (також зброджування, ферментація), це анаеробний метаболічний розпад молекул (наприклад, глюкози) за допомогою мікроорганізмів.

Спиртове бродіння – ферментативний процес неповного окиснення гексоз з утворенням спирту, а також біохімічний процес ферментації, при якому цукри, такі як глюкоза і фруктоза, розкладаються під дією ферментів з виділенням енергії і утворенням етилового спирту та вуглекислого газу. Дозволяє отримати два моль АТФ на моль глюкози в анаеробних умовах. Загальне рівняння спиртового бродіння:

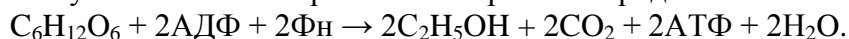

Цей метаболічний шлях характерний для багатьох грибів (дріжджів, дріжджеподібних і деяких цвілевих грибків), водоростей, найпростіших та деяких бактерій. Спиртове бродіння здавна використовується людиною у процесі хлібопекарства

(спричиняє «сходження» дріжджового тіста) та виготовлення алкогольних напоїв. Однією із нових галузей застосування цього метаболічного шляху є виробництво етанолу як відновного і відносно недорогого біопалива.

Під час спиртового бродіння розщеплення глюкози починається гліколітичним шляхом (за винятком бактерії *Zygomonas mobilis*, у якої глюкоза метаболізує по шляху Ентнера-Дудорова [1]). У гліколітичних реакціях глюкоза розщеплюється і окиснюється до двох молекул пірувату, відбувається субстратнефосфорилування двох молекул АДФ із утворенням АТФ, а також відновлюються до НАДН дві молекули НАД⁺. За аеробних умов НАДН знову окиснюється віддаючи електрони через ряд посередників на молекулярний кисень, і тоді знову може бути використаний у процесі гліколізу. В анаеробних умовах регенерація НАД⁺ відбувається у кінцевих етапах бродіння, під час яких акцептором електронів є сам піруват або його похідні: у випадку спиртового бродіння — ацетальдегід [2].

Ацетальдегід утворюється із пірувату шляхом декарбоксілювання (відщеплення вуглекислого газу), яке каталізується піруватдекарбоксілазою. Цей фермент потребує присутності іонів Mg²⁺ та містить ковалентно приєднаний кофермент тіамінпірофосфат [3].

Наступним кроком є відновлення ацетальдегіду до етилового спирту завдяки перенесенню гідрид іона із НАДН, утвореного у гліколізі [4]. Реакція відбувається за участі ферменту алкогольдегідрогенази, що містить в активному центрі іон цинку, який поляризує карбонільну групу субстрату полегшуючи приєднання гідриду [3, 5].

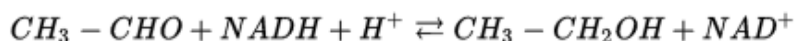
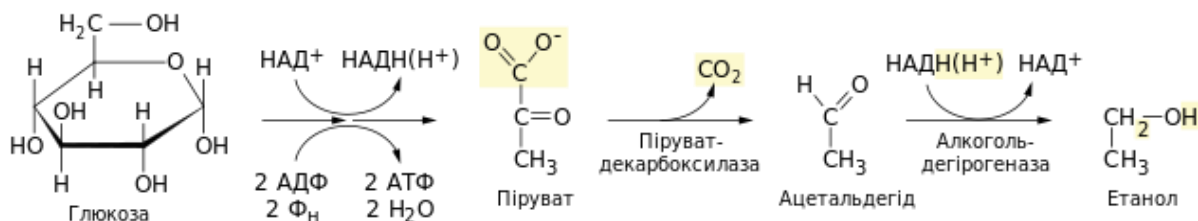

Отже кінцевими продуктами спиртового бродіння на одну молекулу глюкози є дві молекули етилового спирту, дві молекули CO₂, та дві молекули АТФ. В підсумку не відбувається ні окиснення ні відновлення глюкози (співвідношення С:Н однакове для вихідних речовин (глюкоза) і продуктів (етанол + вуглекислий газ) і становить 1:2) [6, 5].

Алкогольдегідрогеназа каталізує також і зворотну реакцію, розщеплення алкоголю, яка відбувається у людини в печінці. Ацетальдегід токсичний і є, крім втрати вологи, головною причиною для головного болю і нудоти після надмірного споживання алкоголю.

При спиртовому бродінні у дріжджів можуть виникати побічні продукти як метанол, бутанол, аміловий спирт і гексанол. Вони виникають не за допомогою вищеописаного процесу, а наприклад в процесі розкладання амінокислот. В організмі метанол переробляється алкогольдегідрогеназою в токсичний формальдегід. При споживанні низькоякісного алкоголю (з вмістом метанолу) в тілі людини утворюється велика кількість формальдегіду, який в свою чергу пошкоджує різноманітні білки, як наприклад високочутливі сенсори в очах, що може привести до м'язових спазмів, сліпоті і смерті.

Метаболічний шлях спиртового бродіння наявний у багатьох організмів, зокрема грибів (дріжджів, дріжджеподібних та деяких цвілевих грибів), водоростей, найпростіших, бактерій, деяких рослин [4]. У частини анаеробних організмів він є основним шляхом

отримання енергії, наприклад у бактерії *Zygomonasmobilis* [7], тоді як багато факультативних анаеробів, наприклад пекарські дріжджі *Saccharomyces cerevisiae*, використовують його як альтернативу диханню тільки за відсутності кисню.

На відміну від ферменту піруватдекарбоксілази, що є специфічним для спиртового бродіння і відсутній в організмів, для яких характерне молочнокисле бродіння (в тому числі і людини), алкогольдегідрогеназа наявна у багатьох видах, що можуть використовувати етанол як джерело енергії. В печінці людини цей фермент каталізує реакцію зворотну до такої у спиртовому бродінні [8].

Використання спиртового бродіння у виробництві алкогольних напоїв, зокрема виноробстві. Спиртове бродіння здавна використовується для виробництва алкогольних напоїв, таких як вино, пиво, ель. Джерелом вуглеводів для цих процесів можуть слугувати різноманітні рослини. Частина з них містять готові до зброджування моно- та олігосахариди: наприклад сахароза і фруктоза у виноградному соку. В такому випадку ферментація може починатись без попередньої обробки. З іншого боку зернові, такі як пшениця, овес, рис тощо та інші продукти, що містять крохмаль, спочатку повинні пройти процес гідролізу полісахаридів. Продуктом гідролізу є сусло, яке вже містить цукри готові до зброджування. У виноробстві для бродіння може використовуватись природна суміш грибів та бактерій, присутніх на шкірці винограду. Проте за такого підходу важко передбачити результати, тому частіше муст пастеризують або обробляють сульфур IV оксидом, речовиною із фунгіцидними властивостями, після чого додають потрібну культуру, найчастіше *S-cerevisiae* або *S-ellipsoideus*. Бродіння триває 3–5 днів при температурі 20–28°C. Вміст алкоголю може сягати 10–18 % в залежності від стійкості мікроорганізмів до етанолу. Отримана суміш підлягає процесу дозрівання, під час якого відбувається остаточне формування смаку та аромату вина [7, 8].

Список використаної літератури:

12. Berg J. M. / Berg J. M., Tymoczko J. L., Stryer L. – 2007. – Biochemistry. – вид. 6th. – W.H. Freeman and Company. – ISBN 0-7167-8724-5.
13. Conway T. The Entner-Doudoroff pathway: history, physiology and molecular biology // FEMS Microbiol Rev. – 1992. — Т. 9, № 1. – С. 1-27. – PMID:1389313.
14. Nelson D. L., Cox M. M. (2008). Lehninger Principles of Biochemistry (вид. 5th). W.H. Freeman. ISBN 978-0-7167-7108-1.
15. Prescott L.M. (2002). Microbiology (вид. 5th). McGraw-Hill. ISBN 0-07-282905-2.
16. Основи мікробіології / [С. П. Гудзь та ін.]. – Київ : НМК ВО, 1991.
17. Брожение виноградного сусла // Энциклопедический словарь Брокгауза и Ефрона : в 86 т. – СПб : 1890–1907.
18. Спиртовое брожение / ХиМик: сайт о химии. – Режим доступа до документу : <http://www.ximuk.ru/biologhim/146.html>. – Назва з екрану.
19. Спиртовое брожение / Микробиология. – Режим доступа до документу : <https://biologymic.ru/>. – Назва з екрану.

*Петросюк Анна Ігорівна,
студентка II курсу,
спеціальності «готельно-ресторанна справа»*

*Науковий керівник:
кандидат педагогічних наук, доцент
кафедри інформаційних систем і технологій
Слабошевська Тетяна Миколаївна*

«Мобільне навчання як сучасна технологія в освіті»

Мобільне навчання є частиною нової картини освіти, створеної завдяки технологіям, які підтримують гнучке, доступне, індивідуальне навчання. Повсякденне використання мобільних телефонів та інших пристроїв, наприклад ігрових консолей, які можуть бути використані і в освітніх цілях, у даний час є основним стимулом масового поширення мобільного навчання по всьому світу. Важливо відзначити, що мобільні технології можуть допомогти в наданні якісної освіти для розвитку дітей, молоді та дорослих у всьому світі, як зазначено в цілях Програми ЮНЕСКО «Освіти для всіх» [1].

Сьогодні все більше фактів свідчить про те, що мобільні пристрої використовуються студентами і викладачами у всьому світі для доступу до інформації, оптимізації навчального процесу і навчання новими та інноваційними засобами. Мобільне навчання припускає використання мобільних технологій, як окремо, так і у поєднанні з іншими інформаційними і комунікаційними технологіями, щоб забезпечити можливість навчання у будь-який час і у будь-якому місці.

Мобільне навчання принципово відрізняється від більш ранніх моделей електронного навчання, оскільки використовується устаткування, яке набагато доступніше і, отже, отримується студентами самостійно. Студенти мають безперервний і значною мірою нерегульований доступ до технологій. У цьому сенсі мобільне навчання - це не електронне навчання, що «вийшло на прогулянку», а щось абсолютно нове. Тому воно вимагає від викладачів переосмислення потенційних можливостей технологій в освіті, а також практичних стратегій їх впровадження і використання [2].

Сьогодні існує дві форми навчання: звичайна традиційна освіта і дистанційне навчання. Мобільне навчання («M-Learning») надає сучасні засоби підтримки процесу навчання за допомогою мобільних пристроїв, таких як планшети, MP3-плеєри і смартфони [3].

Термін «M-Learning» або «мобільне навчання» має різні значення. Він відноситься до підмножини дистанційного навчання, яке фокусується на навчанні за допомогою мобільних пристроїв. Мобільне навчання має багато різних визначень і відоме під різними назвами, такими як M-Learning, навчання, що персоналізується, навчання в мобільному режимі, навчання у будь-який час і у будь-якому місці. Одним з визначень мобільного навчання є наступне «будь-який вид навчання, яке відбувається, коли студент не знаходиться у фіксованому, заздалегідь визначеному місці, або навчання, яке відбувається, коли студент використовує можливості навчання, запропонованими мобільними технологіями». Іншими словами, за допомогою мобільних пристроїв студенти можуть вчитися де завгодно і коли завгодно.

«Мобільне навчання» - це не просто поєднання «мобільного» і «навчання». Воно завжди мало на увазі «мобільне електронне навчання». Його розвиток слід розуміти як продовження «традиційного» електронного навчання і реакцію на його передбачувані недоліки і обмеження. Цей «мобільний» аспект навчання відрізняє його від інших видів навчання. M-Learning фокусується на мобільності студента, взаємодії його з портативними технологіями і навчанні, яке акцентується на тому, як суспільство і його інститути можуть пристосовуватися і підтримувати гейміфіцироване мобільне покоління. Наприклад, підкасти лекцій можна зробити доступними для скачування і студенти можуть прослуховувати їх, знаходячись далеко від традиційного навчального простору.

Зараз майже немає сумнівів в тому, що всесвітня павутина - це найуспішніший освітній інструмент, що з'явився за довгий час. Він може використовуватися в глобальному масштабі і не залежить від освітньої платформи. Хоча в основному це асинхронний носій інформації, його можна використати і для синхронних подій. Тому не дивно, що тренери, лектори, розробники дистанційного навчання і навчальні заклади на усіх рівнях все частіше використовують інтернет як засіб доставки інформації.

Мобільні пристрої, а також їх технології і системи руйнують сталі уявлення про час як загальну структуру, яка раніше підтримувала соціальну організацію і загальне розуміння світу. З мобільним телефоном час став індивідуальним. Якщо раніше наші соціальні і ділові стосунки мали бути організовані і синхронізовані по абсолютному часу, то тепер мобільні технології дозволяють нам оперативно переглядати зустрічі і події. Проте основними функціями мобільного телефону є: здійснення і прийом викликів, відправка і отримання текстових повідомлень і основні офісні інструменти. Розширені функції мобільного телефону включають: Bluetooth, фото- і відеокамера, читання електронних книг, гри, запис звуку; GPS-місце розташування і веб-браузер для підключення до інтернету. Портативність не так важлива, як здатність студента з'єднуватися, спілкуватися, співпрацювати і створювати, використовуючи інструменти, які завжди під рукою.

Отже, потенціал навчання за допомогою мобільних пристроїв вражає і у багатьох випадках уже добре зарекомендував себе. У світі, який все більше залежить від можливості доступу до інформації, ці пристрої вже не є захопленням, що проходить. У міру того, як мобільні технології продовжують нарощувати потужність і функціонал, їх корисність в якості освітніх інструментів, поза сумнівом розширюватиметься, а разом з цим вони по праву займуть центральне місце і у формальній освіті.

Список використаної літератури:

1. UNESCO Mobile Learning Week Report [Электронный ресурс] – Режим
доступа:<http://www.unesco.org/new/fileadmin/MULTIMEDIA/HQ/ED/ICT/pdf/UNESCO%20MLW%20report%20final%2019jan.pdf>.
2. Гогицаева О.У. Роль дистанционного образования в современных условиях / О.У. Гогицаева, В.К. Кочисов // Азимут научных исследований: педагогика и психология. – 2013. – № 4. – С. 10-12.
3. Бондаренко Т.Г. Дистанционное обучение как активная образовательная технология: оценка целесообразности внедрения / Т.Г. Бондаренко, В.В. Колмаков // Азимут научных исследований: педагогика и психология. – 2018. Т. 7. № 3 (24). С. 53-57.

*Петросюк Анна Ігорівна,
студентка II курсу,
спеціальності «Професійна освіта»,
спеціалізації «Готельно-ресторанна справа»*

*Науковий керівник:
доктор педагогічних наук, професор
Касперський Анатолій Володимирович*

«Місце і значення амінокислот у функціонуванні організму людини»

Амінокислоти являють собою структурні хімічні одиниці, що утворюються з білків. У природі відомо 150 видів амінокислот. Для функціонування організму людини потрібно всього 20 з них. Наш організм навчився самостійно виробляти 12 амінокислот за умови, що в організмі вистачає необхідних речовин. Але решта 8 амінокислот відтворити неможливо, вони можуть лише надходити в організм ззовні. Такі кислоти називаються незамінними і надходять разом з їжею.

Амінокислоти потрібні для синтезу білка, з них будується білок для всього організму. З отриманих білків формуються тканини нашого організму: залози, м'язи,

волосся, нігті тощо. Синтезовані таким чином білки формуються з вже заданим призначенням.

Ще одна важлива функція амінокислот – незамінність їх у роботі головного мозку, по суті амінокислоти виконують роль нейромедiatorів, пропускаючи нервові імпульси через себе від клітини до клітини. Вітаміни, корисні речовини можуть використовуватися для нормального функціонування організму лише за умови, що в ньому достатньо амінокислот всіх видів.

З усіх 20 амінокислот варто виділити особливо важливі: метіонін, триптофанілін. Вони можуть правильно функціонувати за умови поєднання в організмі в такій пропорції: 5:5, 1:3, 5 [1; 483-486 с.].

Вище було зазначено, що 8 амінокислот з 20-ти необхідних потрапляють в організм людини з їжею: ізолейцин, треонін, валін, фенілаланін, лізин, триптофан, лейцин, метіонін – це незамінні кислоти. Нижче наводимо продукти, в яких містяться три основних амінокислоти: метіонін, триптофан, лізину, в практично ідеальній пропорції: м'ясо 1:2,5:8,5; яйце куряче 1,6:3,3:6,9; зерно пшениці 1,2:1,2:2,5; соя 1,0:1,6:6,3; риба 0,9:2,8:10,1; молоко 1,5:2,1:7,4.

Незамінні кислоти містяться в багатьох продуктах: валін – гриби, молоко, зернові вироби, арахіс та соя; ізолейцин – курятина, мигдаль, кеш'ю, печінка, сочевиця, м'ясо; лейцин – рис, риба та м'ясо, сочевиця та горіхи; лізин – м'ясо, молоко, пшениця, рибатагоріхи; метіонін – м'ясо, молоко, бобові, яйця; треонін – молоко та яйця; триптофан – банани, фініки, арахіс, м'ясо; фенілаланін – соя, курятина, молоко, яловичина, сир.

Відомо, що 12 амінокислот виробляє організм в печінці. Але оскільки їх недостатньо для повноцінного функціонування організму, виникає потреба їх поповнення ззовні.

Крім використання організмом існує ряд негативних факторів, що спричинюють нестачу важливих амінокислот: часті інфекційні захворювання; стреси; старіння; вживання деяких медпрепаратів; порушення в шлунково-кишковому тракті; травми; проблеми з балансом поживних речовин; зловживання фаст-фуду.

Оскільки амінокислоти використовуються для синтезу білків, через брак однієї амінокислоти не виробляється потрібний білок, тому відбираються амінокислоти з інших білків і порушують функціональність інших органів, м'язів, серця або мозку і це перетікає в захворювання, а також вносить дисбаланс. Білковий недолік в дитинстві призводить до фізичних і розумових відхилень в розвитку організму.

При нестачі амінокислот з'являється анемія, знижується амінокислота, з'являються захворювання шкіри. При гострій нестачі організм черпає свої резерви, у результаті настає виснаження, м'язова слабкість і т.д. Внаслідок цього гальмується розвиток і будівництво м'язів, травлення, наступають депресії та інше [2; 479-482 с.].

Біологічна роль амінокислот полягає в: їх участі в обміні речовин в організмі; амінокислоти беруть участь в синтезі білку (входять до складу білкових молекул) і є складовою нуклеїнових кислот; підтримці постійного рівня рН; в тому, що всі речовини, які відповідають за передачу нервового імпульсу, здебільшого складаються саме з білків; отже, у разі їх дефіциту організму загрожують серйозні проблеми з боку нервової системи; участі в процесах біосинтезу глікогену в печінці; так при їх відсутності певні хімічні реакції будуть порушені, внаслідок чого можуть виникнути збої в організмі.

Крім біологічних властивостей амінокислот, існує не менш важлива їх властивість, яка полягає в підтримці біосинтезу багатьох гормонів. Для їх біосинтезу потрібні нітрогеномісні сполуки, у разі дефіциту яких організму погрожують серйозні наслідки, обумовлені неправильною роботою багатьох органів [2; 272-274 с.].

Список використаної літератури:

1. Ластухін Ю. О. Органічна хімія: підручник для вищих навчальних закладів / Ю. О. Ластухін, С. А. Воронов. – Львів : Центр Європи, 2006. – 864 с.

2. Курта С. А. Хімія органічних сполук : підручник для вищих навчальних закладів / Курта С. А., Лучкевич Є. Р., Матківський М. П. – Івано-Франківськ : Прикарпат. нац. ун-т ім. В. Стефаника, 2012. – 608 с.

*Піценко Н.В.,
Студентка I курсу,
Інженерно-педагогічного факультету*

*Науковий керівник:
кан.пед.наук, доцент кафедри теорії та методики
професійної підготовки НПУ ім. М.П. Драгоманова
Ляшенко М.Ю.*

«Роль документів в управлінському процесі»

Актуальність дослідження. Сьогодні важко уявити будь-яке підприємство без фахівця з документознавства, оскільки завжди виникає необхідність фіксування тої чи іншої інформації. Важливість документів часто недооцінюється. Правильно організований документообіг відповідно до законодавчих вимог – це запорука успішного бізнесу.

Виклад основного матеріалу. Для того щоб оцінити роль документів в управлінському процесі необхідно визначитися із поняттям «документ» та основними його функціями. Згідно з Законом України про інформацію «документ – матеріальний носій, що містить інформацію, основними функціями якого є її збереження та передавання у часі та просторі» [1]. Організація роботи з документами впливає на якість роботи управління. Від того, наскільки професійно ведеться документація, залежить успіх управлінської діяльності в цілому [4, с. 129].

Роль документів в управлінському процесі визначається функціями, які вони виконують. Функції документа поділяються на загальні та спеціальні. Управлінська функція виконується документами, які спеціально створені для цілей і в процесі управління (закони, положення, статuti, накази, протоколи, рішення, зведення, звіти та ін.). Ці документи відіграють визначену роль в інформаційному забезпеченні управління, відображаючи різні рівні прийняття й реалізації рішень керівництва [2].

На думку дослідника Прокопець Л.В., «документування управлінської діяльності — узагальнене системне явище, вияв вищої потреби об'єкта управління та необхідний елемент управлінського процесу» [3, с. 63].

Документування на підприємстві дозволяє планувати та контролювати діяльність шляхом фіксування необхідних показників з подальшим порівнянням їх із досягнутими результатами, а також здійснювати процес коригування, якщо він буде необхідний.

Погоджуємо з думкою вчених Сергієнко Е.Г та Добрікова Ю.В., що «інформація, зафіксована в документах, є відбиттям діяльності організації та становить основу будь-якого бізнесу. Більшу частину виробничої інформації працівники підприємства отримують за допомогою документів. У кожній організації на складання документа і на роботу з ним в середньому витрачається до 60% часу» [4, с. 129].

Важливо зазначити, що наявність задокументованих процедур з чітко прописаними критеріями прийняття рішення надає прозорість управління.

Висновки. Враховуючи вище сказане, хочемо зазначити, що документ відіграє надзвичайно важливу роль у житті кожного підприємства. Будь-який крок, будь-яка інформація, подія – все повинно фіксуватися. Важливо робити це правильно, згідно з усіма вимогами законодавства, тому діловодство – одна з найпріоритетніших сьогодні галузей, яка дозволяє правильно здійснювати документообіг на підприємстві.

Список використаної літератури:

1. Закон України про інформацію - [Електронний ресурс] – Режим доступу до ресурсу: <https://zakon.rada.gov.ua/laws/show/2657-12>
2. Палеха Ю.І. Загальне документознавство: навч. посіб. для студ. вищ. навч. закл./ Ю.І. Палеха; Н.О. Леміш; ред. Н.О. Леміш - К. : Ліра-К, 2009.
3. Прокопець Л. В. Діловодство як складова управлінської діяльності / Л. В. Прокопець // Економіка та держава. - 2017. - № 4. - С. 61-63.
4. Сергиенко Е. Г. Роль документооборота в управленні організацією. / Е. Г. Сергиенко, Ю. В. Добрикова. // Экономика, финансы и менеджмент: тенденции и перспективы развития /Сборник научных трудов по итогам международной научно-практической конференции. Волгоград. – 2014. – С. 129–130.

*Ратушина Карина Олександрівна,
Магістр II курсу,
Спеціальність: «Середня освіта
(трудове навчання та технології)»*

*Науковий керівник:
кандидат педагогічних наук,
доцент кафедри теорії і
методики технологічної освіти,
креслення та комп'ютерної графіки
Чернова Тетяна Юріївна*

«Формування проектно-технологічної компетентності учнів 10-11 класів на уроках «технології» під час дистанційного навчання»

Сьогодні під час введення запобіжного заходу у вигляді карантину на території України змінюються умови навчання і постає ряд нових завдань в освіті, а саме для вчителів загальноосвітніх закладів. Серед них, один з найважливіших – швидкий перехід з класно-урочної форми навчання на дистанційну з підтриманням концепції неперервності. У цих умовах виникла проблема готовності вчителів до дистанційного напряму роботи. Розглянемо це питання на прикладі вивчення предмету «Технології» учнями 10-11 класів.

Усвідомимо, що дистанційне навчання (ДН) розглядається як сукупність сучасних технологій, що забезпечують доставку інформації в інтерактивному режимі за допомогою використання ІКТ (інформаційно-комунікаційних технологій) від тих, хто навчає (викладачів, визначних постатей у певних галузях науки, політиків), до тих, хто навчається (студентів чи слухачів). Застосовується ДН під час підготовки як у середніх загальноосвітніх школах і ЗВО, так і в бізнес-школах. Основними принципами дистанційного навчання є інтерактивна взаємодія у процесі роботи, надання студентам можливості самостійного освоєння досліджуваного матеріалу, а також консультативний супровід у процесі дослідницької діяльності. Основну роль у здійсненні ДН відіграють сучасні інформаційні технології [1].

Одною з основних компетентностей предмету «Технології» є проектно-технологічна, завданням якої є навчити учня застосовувати техніко-технологічні знання, уміння, навички, способи мислення та особистий досвід у процесі роботи над проектом. Ця компетентність виявляється у здатності учня визначати завдання проекту, планувати і здійснювати дослідну, пошукову, технологічну діяльність, які обумовлені темою і завданнями проекту [2]. Тобто, змінюються стосунки в системі навчання між вчителем і учнем, де основним джерелом інформації перестає бути вчитель. Учень, як суб'єкт освітнього процесу (СОП) здобуває нові знання за порадами вчителя, який не лише

рекомендує джерела, а й мотивує учня експериментувати, фантазувати, обирати, створювати проекти.

Щоб краще оволодіти ІКТ, опанувати новітні методики навчання, ставати більш доступними для учнів та бути з ними на одній хвилі новітніх технологій, вчителю вкрай необхідно оволодіти новими знаннями та вміннями з ДН. Формувати проектно-технологічні компетентності під час ДН вчителя технологій можуть за допомогою методики «перевернутого класу». Вона включає в себе опанування теоретичного матеріалу самостійно. Вчитель може пропонувати заздалегідь підготовлений матеріал або запропонувати учню самостійно знайти інформацію по темах проекту. Практичне завдання може виконуватися за допомогою відео зв'язку через соціальні мережі: Viber, Skype, Telegram, Instagram та інші. Учитель може розмістити відео-урок виконання поетапності практичного завдання у створеній ним групі для учнів класу, де учні мають доступ до його перегляду, коментування, отримання додаткових пояснень. Таким чином, вчитель має постійний зв'язок з учнями онлайн та може відповідати на запитання. В залежності від можливостей вчителя, він може як записувати самостійно уроки, так і знаходити вже створенні і ділитися посиланнями на них з учнями. Зараз створюється багато спеціальних платформ для навчання, контролю та перевірки для педагогів, які володіють комп'ютерними технологіями на високому рівні професійної компетентності.

Отже, змушений перехід на ДН дає вчителю великий поштовх для вдосконалення, саморозвитку і опанування нових технологій, методик і форм. А метод проекту при вивченні предмету «Технології» в умовах ДН дає змогу учням показати свою самостійність, креативність, нестандартне мислення, комунікабельність і у більш звичному для них просторі – у гаджетах та інтернеті і при цьому знаходячись вдома.

Список використаної літератури:

1. [Положення про дистанційне навчання](#), Наказ МОН № 40 від 21 січня 2004 року.

2. Програма «Технології 10-11 класи (Рівень стандарту)», затверджено наказом Міністерства освіти і науки України від 20.04.2018 №408

<https://mon.gov.ua/ua/osvita/zagalna-serednya-osvita/navchalni-programi/navchalni-programi-dlya-10-11-klasiv>

*Сащенко Олександр Григорович,
Магістр II курсу,
Спеціальність «Середня освіта
(трудове навчання та технології)»*

*Науковий керівник:
кандидат педагогічних наук,
доцент кафедри теорії і
методики технологічної освіти,
креслення та комп'ютерної графіки
Чернова Тетяна Юріївна*

«Проектування засобів наочності та візуалізації у підготовці майбутніх учителів трудового навчання і технологій»

Сучасний світ – це світ інформації, яка швидко збільшується і при тому постійно застаріває. Це світ, у якому ідеї постійно піддаються структурним змінам, новим перевіркам і переосмисленню, «світ, у якому власне мислення слід увесь час адаптувати до мислення інших, де варто поважати прагнення до чіткості, точності та ретельності, де

навички інтелектуальної праці слід постійно підвищувати й удосконалювати» [2].

Очевидно, що в сучасному інформаційному суспільстві, яке характеризується швидкими змінами в усіх його підструктурах, фахівцю будь-якої галузі вже не достатньо мати статичний запас знань і традиційних навичок життєдіяльності. Становлення нової цивілізації вимагає від людини постійного оновлення знань, формування нових навичок і навіть розвитку нових видів мислення. Такі вимоги пов'язані не лише з виникненням інноваційних технологій у всіх галузях науки, культури й виробництва, а й у сфері освіти, де інформація представляється як на паперових, так і на електронних носіях, а її обсяг став фактично безмежним. Кардинально змінилися й форми представлення навчальної, наукової, соціально-культурної та іншої інформації. Прикладом цьому є візуалізація інформації – це інтерактивне вивчення візуального представлення абстрактних даних для посилення людського пізнання.

Спеціальні педагогічні дослідження та практика використання інформаційно-комунікаційних технологій (ІКТ) в освіті показують їх певний позитивний вплив на результати навчального процесу, зокрема при вивченні трудового навчання і технологій.

Відомо, що «візуалізація виступає потужним чинником удосконалення навчального процесу, дає змогу зробити складний навчальний матеріал зрозумілим, доступним для усвідомлення, сприяє неформальному засвоєнню учнями змісту навчання, проте її ефективне застосування потребує ґрунтовного теоретичного підґрунтя, аналізу психологічних і дидактичних аспектів візуалізації» [1].

У наукових дослідженнях приділяється значна увага проблемам інформатизації освіти саме тому більшість авторів (І. Арзаманцева, Є. Даниленка, М. Заславський, В. Кудрявцев, Н. Куруц, С. Тезікова, М. Фіцула) наголошують на доцільності використання методу демонстрацій, що поєднує аудіальні, візуальні та кінестетичні джерела інформації.

Актуальність визначеної проблеми, її недостатня розробленість та потреба у вирішенні з'ясованих протиріч зумовили вибір теми магістерської роботи на тему «Проектування засобів наочності та візуалізації у підготовці майбутніх учителів трудового навчання і технологій».

Метою дослідження є дізнатися рівень обізнаності майбутніх учителів закладів вищої освіти у питанні готовності реалізувати візуалізацію як напрям для розвитку трудового навчання в сучасній освіті.

Відповідно до поставленої мети визначено такі завдання:

- розглянути поняття візуалізація;
- виявити рівень готовності майбутніх учителів трудового навчання і технологій до впровадження візуалізації в навчальний процес;
- визначити рівень візуальної компетентності майбутніх викладачів технологій і трудового навчання;
- виробити рекомендації щодо впровадження візуалізації в навчальний процес майбутніх учителів трудового навчання і технологій;

Об'єкт дослідження – фахова підготовка майбутніх учителів трудового навчання і технологій.

Предмет дослідження – методика навчання проектуванню засобам наочності та візуалізації майбутніх учителів трудового навчання і технологій.

Методи дослідження: У роботі були використані спостереження, порівняння, експеримент, опитування, графічні, експериментально-ігрові методи.

Методологічну та теоретичну основу дослідження становлять:

- державні нормативно-правові акти, що визначають концептуальні положення та регулюють процес фахової підготовки;
- філософсько-педагогічні теорії світогляду як цілісної системи знань, переконань, дій (В. Андрущенко, В. Бех, Г. Волинка, І. Зязюн, В. Кремін, В. Луговий та ін.);
- принципи цілісного системного підходу до розгляду педагогічного процесу і взаємозумовленості фахової підготовленості вчителя (В. Бондар, Л. Вовк, В. Максимова,

- А. Марон, В. Онушкін, В. Подобєд, О. Хижна та ін.);
- підхід до розгляду особистості студента як активного суб'єкта життєдіяльності (К. Абульханова-Славська, Б. Ананьєв, Г. Балл, Л. Виготський, І. Ковчина, Г. Щедровицький, В. Ясвін та ін.);
 - використання мультимедіа (М. Бернс, Я. Булахова, О. Веренич, Т. Григорчук, І. Гузь, О. Демиденко, К. Кірей, Л. Макаренко, Р. Мейер, О. Міщенко, С. Переяславська, С. Риженко, Д. Робертс, О. Шестопал, М. Шишлакова, Ю. Шпильовий та ін.);
 - теорія і практика підготовки майбутніх учителів трудового навчання і технологій (Р. Гуревич, І. Жерноклеєв, Д. Кільдеров, О. Коберник, М. Корець, В. Мадзігон, Л. Оршанський, В. Сидоренко, В. Стешенко, Г. Терещук, Д. Тхоржевський та ін.).

Практичне значення дослідження полягає в розробці та впровадженні в освітній процес засобів візуалізації для кращого засвоєння майбутніми вчителями трудового навчання і технологій навчального матеріалу.

Отже, вірогідність та аргументованість результатів нашого дослідження забезпечить теоретичну обґрунтованість вихідних положень дослідження, вибір методів, ґрунтового аналізу та узагальнення результатів педагогічного експерименту, поєднання якісних і кількісних показників, одержаних за допомогою статистично достовірного емпіричного матеріалу, позитивними результатами впровадження у педагогічну практику експериментальної методики використання візуалізації у фаховій підготовці майбутніх учителів технологій.

Список використаної літератури:

1. Житеньова Н.В. Сутність візуалізації в освітньому процесі [Електронний ресурс] / Н.В. Житеньова – режим доступу: <http://journals.uran.ua/index.php/2307-4507/article/viewFile/31532/28171>
2. Хренова В. Розвиток критичного мислення майбутнього учителя технологій профільної школи шляхом застосування навчальної стратегії «Бортовий журнал» [Електронний ресурс] / В. Хренова – режим доступу: http://elar.khnu.km.ua/jspui/bitstream/123456789/1604/3/ppsv_2012_6%281%29_14.pdf

f

*Сидор Олена Михайлівна,
Магістр I курсу,
Спеціальності «Середня освіта.
Трудове навчання та технології»*

*Науковий керівник:
Кандидат педагогічних наук
Субіна Оксана Олександрівна*

«Актуальні підходи до організації навчання по оволодінню додатковими компетентностями в центрах зайнятості України»

Актуальність теми Сучасні тенденції розвитку і вдосконалення вітчизняної системи професійної освіти на шляху формування фахових компетентностей повинні бути спрямовані на максимальне наближення здобутих фахівцями знань, умінь, навичок, особистісного досвіду до готовності їх використовувати в професійній діяльності.

Проблема впровадження компетентного підходу стає все більш актуальною для системи державної служби зайнятості України. Складність завдань, які вирішує державна служба зайнятості, потребують прискореного формування спеціалістів нової генерації, які б забезпечували досягнення поставлених цілей та завдань завдяки оволодінню

посадовцями компетентностями, що відповідають профілю їхніх посад та вимогам до їх професійної компетенції.

Стан дослідження та наукової розробки теми. Про актуальність теоретичних та прикладних аспектів впровадження компетентного підходу в систему професійної підготовки дорослих свідчить значна кількість публікацій та активна дискусія науковців, що в основному зосереджена на аргументації його переваг та особливостей. У цьому контексті заслуговують на увагу наукові праці відомих вітчизняних педагогів О. Дубасенюк, Н. Ничкало, Л. Лук'янової, С. Сисоєвої, в яких розкриваються важливі аспекти впровадження компетентного підходу в систему підготовки фахівців. У той же час, як свідчить аналіз, відсутні публікації, в яких досліджувалися б підходи до розробки технологій формування професійної компетентності працівників центрів зайнятості.

Виклад основного матеріалу. Світовий досвід свідчить, що однією із закономірностей оновлення суспільства та продуктивного функціонування ринкової економіки є організація освіти на науковій основі, зростання пріоритету професійної підготовки у системі суспільних цінностей. Функціонування формальної та неформальної освіти дорослих об'єктивно пов'язане з розвитком фахівців, які мають професійну освіту, певний професійний і життєвий досвід. Професійна компетентність, відповідальність за результати власної праці, готовність до постійного професійного вдосконалення, конкурентоспроможність – характерні риси сучасного фахівця.

Розвиток освіти дорослих сприяє задоволенню потреб особистості:

- на мікросоціальному рівні – забезпеченню конкурентних переваг окремого працівника за рахунок високої якості робочої сили;

- на мезосоціальному рівні – формуванню соціально активних, адаптованих, соціалізованих, із загальнолюдськими цінностями громадян;

- на макросоціальному рівні – підготовці компетентних фахівців, які спроможні забезпечити високий рівень соціально-економічного розвитку держави та мають розвинену соціальну відповідальність. Саме якість кадрового потенціалу є одним із головних чинників підвищення ефективності виробничого процесу на підприємствах, в організаціях та установах.

Професійне навчання зареєстрованих безробітних в Україні є цілісною педагогічною системою, що реалізує одночасно сукупність економічних, соціальних та освітніх цілей і завдань. Результатом професійного навчання безробітних є підвищення їхньої активності, мотивації до особистісного розвитку та оволодіння професійними знаннями, вміннями та навичками, надання їм можливості творчої самореалізації, індивідуалізації через запровадження нових інноваційних технологій навчання дорослих.

Водночас, проблема розроблення форм і методів розвитку професійної компетентності економічно активного населення зумовлена тим, що в Україні відсутній цілісний банк даних про наявність методичних розробок з цієї проблематики; більшість розробок існує у вигляді методичних вказівок або посібників, виданих дуже малими тиражами, лише у тих навчальних закладах, де вони були створені.

Таким чином, розвиток професійної компетентності економічно активного населення у державних центрах зайнятості вимагає впровадження сучасних форм і методів інтенсифікації процесу професійної підготовки й організації навчання дорослих у форматі формальної та неформальної освіти на засадах андрагогічного і компетентнісного підходів.

Аналіз наукових та статистичних джерел вказує на те, що на сьогоднішній день національний ринок праці перебуває в одній з найгостріших стадій кризи. Ця криза полягає в тому, що цінність людської праці принижується на користь економічної доцільності. Тому, ще більш актуальною стає активізація роботи державної служби зайнятості (ДСЗ) для розвитку можливостей співробітництва між працівниками й роботодавцями на умовах легальної зайнятості.

Основним пріоритетом сьогоднішніх ДСЗ є розвиток сервісів, технології обслуговування клієнтів, впровадження цифрових рішень для зручності користувачів. Усе це можливо здійснювати в рамках чинного правового поля.

ДСЗ є тією інституцією, яка може і повинна підтримувати людей під час кризових ситуацій на ринку праці, зокрема, поєднуючи цифрові рішення з послугами персонального консультування та посередництва в працевлаштуванні. Своєю метою ДСЗ визначає забезпечення проактивної та запобіжної діяльності служби, на протигагу діючої реакційної.

Вагомою перевагою ДСЗ є те, що вона надає широкий спектр послуг, які допомагають людині в управлінні кар'єрою впродовж усього життя, не обмежуючись лише посередництвом у працевлаштуванні. Служба зайнятості має також можливості адаптувати кваліфікацію безробітного до потреб роботодавця, що додатково має стимулювати безробітних до розвитку професійних й особистих навичок і компетентностей, якщо наявна освіта не відповідає потребам ринку праці. Відповідно, ДСЗ розраховують на серйозне прагнення безробітного працювати за новою спеціальністю, професією, а не проходити професійне навчання чи перекваліфікацію для «проформи».

Щодо планів розвитку державної служби зайнятості, то варто зазначити, на 2019 рік ДСЗ визначено низку завдань, пов'язаних з удосконаленням індивідуального підходу до клієнтів служби. Серед найбільш важливих – розвиток діяльності інституту кар'єрного радника, основним завданням якого є спільна робота безробітного та співробітника ДСЗ над індивідуальним планом працевлаштування з переліком заходів, які повинна вжити кожна сторона для забезпечення працевлаштування. Особливе місце в організації обслуговування клієнтів у ДСЗ є забезпечення індивідуального підходу з наданням послуг клієнтам, які визначаються їх потребами, а не є формалізованими чи стандартними.

Серед завдань, над якими працює ДСЗ з II кварталу 2019 р., є запровадження інституту консультанта роботодавця, системи управління результативністю роботи та відповідних показників оцінки, системи моніторингу ефективності надання послуг клієнтам ДСЗ, а також підготовка змін до законодавства, яке регулює порядок і умови надання послуг клієнтам ДСЗ та удосконалення реалізації активних програм сприяння зайнятості.

Висновки. Підсумовуючи, варто зазначити, що пріоритетом у діяльності ДСЗ є підтримка громадян України в управлінні своєю кар'єрою і процесом навчання протягом усього життя для того, щоб бути конкурентоспроможними на ринку праці. Усе інше – питання конкуренції і вибору безробітними та роботодавцями партнера в задоволенні наявних потреб у сфері зайнятості. Незважаючи на можливості і повноваження ДСЗ з адаптації безробітних до умов сучасного ринку праці та підвищення їхньої кваліфікаційної привабливості для роботодавців, актуальним, на нашу думку, є розвиток співпраці з приватними агентствами зайнятості, громадськими організаціями, суб'єктами освітньої діяльності, організаціями роботодавців та профспілками з метою досягнення спільної соціальної мети – зменшення кількості безробітних та збільш.

Список використаної літератури:

1. Волярська О. С. Розвиток професійної компетентності економічно активного населення: андрагогічний аспект: практичний посібник / О. С. Волярська. – Київ: ПООД НАПН України, 2018. – 160 с.
2. Овчарук О. В. Розвиток компетентнісного підходу: стратегічні орієнтири міжнародної спільноти // Компетентнісний підхід у сучасній освіті: світовий досвід та українські перспективи. – К.: К.І.С., 2004. – 112 с.
3. Стратегія реформування освіти в Україні: Рекомендації з освітньої політики. – К.: К.І.С., 2003. – 296 с.

4. Лук'янова, Л. Б. (2009). Провідні особливості навчання дорослих. Освіта дорослих : теорія, досвід, перспективи : зб. наук. пр. Київ – Ніжин : Вид. ПП Лисенко М.М. Вип. 1. С. 72–79.
5. Савченко, В. А. (2002). Управління розвитком персоналу. Київ: КНЕУ. 351 с.
6. Економіка праці та соціально-трудова відносина : навч. посіб. (2012) / М. Д. Ведерніков, О. В. Хитра, О. А. Гарват [та ін.]. Київ : Новий світ. С.859
7. Закон України «Про зайнятість» від 05.07.2012 № 5067–VI. Відомості Верховної Ради України. 2013. № 24. Ст. 243.
[URL:http://zakon2.rada.gov.ua/laws/show/5067](http://zakon2.rada.gov.ua/laws/show/5067)
8. Грішнова О. А. Людський капітал: формування в системі освіти і професійної підготовки: монографія / О. А. Грішнова. – К. : Т-во «Знання», КОО, 2004. – 254 с.
9. Єдина технологія надання соціальних послуг центрами зайнятості України: навч. посіб / Ю. Маршавін, Л. Фокас, Л. Ляміна та ін., – К.: ІПК ДСЗУ, 2007. – 528 с.
10. Закон України «Про державну службу зайнятості» //Урядовий кур'єр від 04.01.1994.
11. Казановський А. В. Розробка профілю компетенцій керівних кадрів базового центру зайнятості: грані проблеми / А. В. Казановський// Ринок праці та зайнятість населення, 2012.– №2. – С.19-23.
12. Компетентнісний підхід у сучасній освіті: світовий досвід та українські перспективи [Бібліотека з освітньої політики] / Під заг. ред. О. В. Овчарук. – К. : “К.І.С.”, 2004. – 112 с.
13. Недашківська Т. Професійність державних службовців: компетентнісний підхід [Електронний ресурс] / Т. Недашківська. – Режим доступу:[http://www.nbuv.gov.ua/portal/soc_gum/znpnadu/2008_1/05 %20Derz.pdf](http://www.nbuv.gov.ua/portal/soc_gum/znpnadu/2008_1/05%20Derz.pdf).
14. Професійна компетентність керівника базового центру зайнятості : [монографія]/ М. В.Судаков, А. В. Казановський, Л. М. Фокас та ін.; [за ред. М. В. Судакова]. – К. : ІПК ДСЗУ, 2013 – 167 с.

*Слінчак Мілена Дмитрівна,
Нестерова Єлизавета Олександрівна,
студентки I курсу,
спеціальності «Професійна освіта»,
спеціалізації «Готельно-ресторанна справа»*

*Науковий керівник:
кандидат педагогічних наук, старший викладач
Кучменко Олександр Миколайович*

«Фізико-хімічні перетворення в приготуванні їжі»

Кожен кулінар - трохи хімік. Будь-яке приготування їжі пов'язане з перетвореннями речовин, а значить - з протіканням хімічних реакцій. Кидаючи м'ясну вирізку на розпечену сковороду, кухар запускає складний каскад реакцій, хімія яких детально не встановлена досі. Але це не означає, що ми не можемо контролювати їх результат, домагаючись ідеального смаку, виду і аромату готових страв.

Так при приготуванні тіста використовують соду. Чому?

Відомо, що харчова сода - гідрокарбонат натрію - при нагріванні вище 60 °С розпадається на карбонат натрію. Ця реакція супроводжується швидким виділенням води і вуглекислого газу - випаровуючись, вони змушують тісто «підніматися», розпушуючи його. Однак для хорошої шарлотки цей процес не є ідеальним. Реакція йде недостатньо

активно, а якщо в пірозі збережуться залишки соди, вони залишать не надто приємний мильний присмак [2].

Тому, готуючи тісто для деяких випічок, хороший хімік-кухар додає «гашену» соду, щоб тісто було пухке і гладке. В основі цього процесу лежить взаємодія оцту (оцтової кислоти) з харчовою содою (гідрокарбонатом натрію):



Вуглекислий газ, який при цьому утворюється, «розпушує» тісто, утворюючи у ньому порожнини [3].

Деякі кулінари вважають, що під час бурхливої реакції випаровується надто багато вуглекислого газу, тому рекомендують замішувати соду і кислоту не в ложці, а прямо в борошні. До речі, замість оцту підійде і будь-яка інша харчова кислота - наприклад, лимона [2].

Проте замість цього в тісто можна дабавити так званий пекарський порошок: суху суміш соди і лимонної кислоти. Тоді тісто вийде пишним і добре пропечеться. І ніякого присмаку соди [1].

При приготуванні деяких страв цю реакцію зручніше замінити «біотехнологічним» процесом, що використовують дріжджі. Ці мікроскопічні грибки споживають частину цукру з тіста в ході реакцій ферментативного бродіння. Побічним продуктом цих процесів є той же вуглекислий газ, що робить тісто пишніше [2].

Знання фізико-хімічних процесів дає можливість зрозуміти особливості структури та «поведінки» одного з основних продуктів, який ми споживаємо щодня – хліба.

До складу хліба входить багато речовин, але основна – крохмаль - $(\text{C}_6\text{H}_{10}\text{O}_5)_n$, якого завжди багато у борошні. Коли печуть хліб, від сильного жару частково крохмаль переходить у декстрини – клей, який і склеює окремі крохмальні зерна в рум'яну скоринку. Всередині хліба багато дрібних порожнинок, це тому що дріжджі, які використовуються для випікання, зброджують цукристі речовини, при цьому утворюється вуглекислий газ, який і створює ці порожнини своїм тиском: $\text{C}_6\text{H}_{12}\text{O}_6 = 2\text{C}_2\text{H}_5\text{OH} + 2\text{CO}_2$. Хліб, який лежить відкрито, швидко черствіє, особливо в теплому приміщенні. Виявляється що борошно утримує воду і чим тепліше, тим швидше випаровується вода, і тим швидше черствіє хліб. Цікаво, що житній хліб черствіє повільніше, бо житнє борошно значно більше зв'язує води, а тому й довше буде хліб свіжим. Щоб хліб не черствів, його зберігають у спеціальних хлібницях, які не пропускають вологу, або у поліетиленових пакетах. Останнім часом стали на заводах пакувати хлібобулочні вироби у спеціальну поліетиленову плівку, яка теж запобігає швидкому черствінню [1].

Це дослідження сприяє поглибленню мотивації вивчення хімії та інтеграції вивчення дисциплін циклу природничо-наукової підготовки та циклу професійної підготовки. Що в цілому позитивно впливає на навчання студентів напряму підготовки «Професійна освіта» – «Харчові технології».

Список використаної літератури:

1. Топ-5 химических превращений на кухне, делающих еду вкуснее. – Режим доступу до документу :

<http://www.ntv.ru/novosti/1730937/>. – Назва з екрану.

2. Химия в кастрюле. – Режим доступу до документу :

<https://polymus.ru/ru/pop-science/news/himiya-v-kastryule/>. – Назва з екрану.

3. Хімія у нашому домі. – Режим доступу до документу :

http://goloskivlt.at.ua/load/uchiteljam_predmetnikam/khimija/referat_khimija_u_nashom_u_domi/30-1-0-111. – Назва з екрану.

*Ткач Діана Василівна,
студентка III курсу,
Спеціальності «Професійна освіта
(готельно-ресторанна справа)»*

*Науковий керівник:
кандидат педагогічних наук, доцент, професор кафедри теорії та методики
професійної підготовки
Лебедєв Дмитро Вікторович*

«Безпечний інтернет у системі функціонування готельного господарства»

Актуальність дослідження. Доступ до Інтернету - це не тільки основна конкурентна перевага готелю, а й необхідна умова. Тому у всіх загальнодоступних зонах (рецепція, ресторан, бар, хол, відкритий майданчик тощо) та кімнатах проживання слід забезпечити доступ до Інтернету [3].

Виклад основного матеріалу. Бездротові мережі на основі Wi-Fi набули найпоширенішої популярності в галузі готелів. Згідно з опитуванням TripAdvisor, бездротова мережа є ключовим фактором вибору готелів для 85% мандрівників, а зі збільшенням кількості мобільних пристроїв попит лише збільшуватиметься.

Доступ до Wi-Fi мережі в готелі може бути безкоштовним або за фіксованою платою відповідно до ціни, встановленої власником готелю.

Сьогодні, коли більшість готелів пропонують безкоштовний Wi-Fi, мандрівники стають набагато вибагливішими. Безкоштовного доступу до Wi-Fi вже недостатньо. Відтепер гості готелю хочуть надійного доступу, хорошої швидкості Інтернету, достатньої пропускної здатності для передачі музики та відео і безпечного Wi-Fi.

З огляду на вище зазначене, виникає потреба ознайомлення студентів спеціалізації готельно-ресторанна справа з програмним продуктом ведучих компаній-розробників Wi-Fi рішень для готелю, які відповідають вимогам сучасності.

– *HP (Hewlett-Packard)* - є світовим постачальником ключових технологій для корпоративних замовників і кінцевих користувачів. Компанія надає рішення в галузі інфраструктури, персональних обчислювальних систем і пристроїв доступу, послуги з системної інтеграції, сервісної підтримки й аутсорсингу, а також пристрої друку і засоби виведення зображень для великих підприємств, організацій малого і середнього бізнесу [4].

– *Cisco Systems* - американська транснаціональна корпорація, яка є найбільшим у світі виробником мережевого обладнання, призначеного для обслуговування мереж віддаленого доступу, сервісів безпеки, мереж зберігання даних, маршрутизації і комутації, а також для потреб комерційного ринку IP-комунікацій і корпоративного ринку. У точках доступу Cisco використовуються інноваційні технології Cisco CleanAir і ClientLink, які дозволяють забезпечити найкращу продуктивність мережі Wi-Fi в будь-який момент часу.

– Технологія *Ruckus ZoneFlex* є однією з самих популярних Wi-Fi для готелів, оскільки вона дозволяє використовувати весь діапазон радіоканалів, збільшити зону покриття та забезпечує стабільну ефективність на великих відстанях. Система Ruckus ZoneFlex є єдиною системою, яка дозволяє створювати ефективні Smart Mesh мережі, які володіють високим коефіцієнтом підсилення радіосигналу та інтелектуальним вибором каналів для безпрецедентного охоплення та ефективності, що дозволяє компанії скоротити витрати на впровадження таких мереж

– *Motorola Solutions* американський постачальник обладнання для передачі даних і телекомунікацій, який прийшов на зміну Motorola Рішення компанії забезпечує доступ до всіх переваг технології 802.11n. Розподілена архітектура забезпечує підтримку QoS, безпеку та мобільність точок доступу, що гарантує вам ефективну маршрутизацію та високу надійність мережі [5].

Але бездротова мережа також може бути точкою доступу для хакерів та інших зловмисників, які можуть проникнути у ваш комп'ютер або передати вірус. Тому на нашу думку студентам варто вивчити ряд заходів для захисту та безпечного використання бездротової мережі в готелі, щоб надалі мати змогу використовувати їх самостійно, а працюючи на робочих місцях, забезпечити інформування про них відвідувачів готелю:

- у першу чергу треба ввімкнути брандмауер комп'ютера;
- по друге, треба вимкнути загальний доступ до файлів на своєму комп'ютері, коли він знаходиться в бездротовій мережі готелю;
- по третє, для підключення до бездротової мережі готелю треба знати її назву, яка ймовірно, буде містити назву готелю;
- четвертим кроком повинна бути перевірка на безпечність сторінки входу. У цьому випадку треба шукати адресу, що починається з "https: //", щоб переконатися, що сторінка для входу зашифрована для захисту вашої особистої інформації.

Висновки. На нашу думку наведеної інформації достатньо лише для первинного знайомства з мережами комунікацій у готельних закладах. Тож перспективою дослідження може стати більш глибоке вивчення можливостей мережевого обладнання для комунікації у готельних закладах, що постачається різними виробниками.

Список використаної літератури:

1. Інтелектуальна мережа Wi-Fi для готельного бізнесу [Електронний ресурс] – Режим доступу до ресурсу: <https://deps.ua/ua/system-integration/wireless-solutions/wi-fi/hotel-2.html>.
2. How to Safely Use Free Wireless Internet at Hotels [Електронний ресурс] – Режим доступу до ресурсу: <https://traveltips.usatoday.com/safely-use-wireless-internet-hotels-2970.html>.
3. Готельний Wi-Fi [Електронний ресурс] – Режим доступу до ресурсу: <https://hotelv.com.ua/uk/wi-fi/>.
4. Hewlett-Packard [Електронний ресурс] – Режим доступу до ресурсу: <https://uk.wikipedia.org/wiki/Hewlett-Packard>.
5. Motorola Solutions [Електронний ресурс] – Режим доступу до ресурсу: https://en.wikipedia.org/wiki/Motorola_Solutions.

*Ткач О.О.,
Студентка ІV курсу,*

*Науковий керівник:
кан.пед.наук, доцент кафедри теорії та методики
професійної підготовки НПУ ім. М.П. Драгоманова
Ляшенко М.Ю.*

«Теорія поколінь та її вплив на маркетингову товарну політику»

Актуальність. Теорію поколінь сьогодні широко використовують маркетологи, соціологи та економісти, психологи, управлінці. Адже, розгадавши таємницю відмінностей поколінь, можна знайти ключик до представників різного віку. Прихильники теорії стверджують, що різні покоління — це різні цінності, різне сприйняття інформації. Противники теорії поколінь називають її успішним продуктом маркетологів, який не має нічого спільного з реальністю.

Виклад основного матеріалу. Товар є головним елементом комплексу маркетингу, від якого значною мірою залежить успіх ринкової діяльності підприємства. Можна скільки завгодно удосконалювати інші елементи маркетингового комплексу, але

без головного елементу – ефективного у споживанні і виробництві товару – усі зусилля будуть марними [4, с. 8]. Маркетингова товарна політика – це комплекс заходів щодо формування ефективного, з комерційної точки зору, асортименту, спрямований на підвищення конкурентоспроможності продукції, створення нових товарів, оптимізації асортименту, продовження життєвого циклу товару [2].

Спираючись на теорію поколінь маркетингологи розробляють пропозиції, товар та послугу для цільової аудиторії, тобто теорія поколінь бере участь на етапі розробки кожного проекту. Рекламна кампанія будується на основі теорії поколінь. Вона була розроблена американськими вченими Нейлом Хоув і Вільямом Штраусом в 1991 році. Виходячи з описаної теорії, на сьогодні споживацький ринок активно представляють три групи поколінь: Бебі-Бумери, покоління X, покоління Y, які різняться моделями поведінки при виборі та купівлі товарів.

Покоління Бебі-Бумерів (роки народження 1943-1963) «Бумерів» назвали на честь буму народжуваності, який спостерігався в повоєнні роки [1, с. 96].

Для «бумерів» магазин - це місце покупки. Візит в магазин це скоріше необхідність, ніж подорож. Головною метою процесу покупки виступає сам продукт [7]. Враховуючи ці ознаки, ми вважаємо даному поколінню найкраще підходить стиль кантрі (селянський стиль) – позбавлений поняття сучасності або несучасності.

Колориту приміщенням в стилі кантрі, на думку М.Л. Пелегейченко, «додають штори, покривала, скатертини, серветки, килими з орнаментальними малюнками, плетені абажури і меблі. Стіни прикрашають розписні керамічні тарілки, металева чеканка, оригінальне макраме. Найголовніші атрибути стилю кантрі – набивні ситці, та клаптева техніка печворк» [4, с. 208].

Покоління X (роки народження 1963-1983) - називають «діти з ключами на шії», вони пробують все та намагаються робити власні висновки. Полюбляють індивідуальні та часом екстремальні види спорту, намагаються скоротити час на приготування їжі. Цікавляться складом продуктів і дуже цінують можливість вибору. Для людей покоління X, на нашу думку, найкраще підходить стиль «Хай-тек».

Хай-тек пропагує естетику матеріалу, тому в інтер'єрах цього стилю використовуються штучні матеріали з їхньою можливістю до легкої трансформації форми, пластик всіх видів – жорсткий, гнучкий, прозорий і непрозорий, гладкий або з яскравою вираженою фактурою, холодний елегантний блиск сталі, хрому, алюмінію, надає промислового вигляду всім елементам інтер'єру [3, с. 256].

Покоління Y (також назване поколінням Мережі та поколінням Міленіум, так як його представники закінчили школу в новому тисячолітті) Роки народження 1983-2003 [1, с. 97]. Мобільні телефони та Інтернет для них — звичайні прояви. Вони живуть в епоху брендів, віддають перевагу одягу, техніці та продуктам «відомих марок» [5, с. 45].

Для даного покоління, найголовнішим є час, функціональність та комфорт. Стиль «Лофт» якнайкраще підходить сучасним людям, поколінню Y. Лофт – це сучасний досить молодий стиль інтер'єру. Цей стиль насичений колоритом промислових заводів і урбаністичної романтикою. Інтер'єри в стилі лофт наповнені світлом і духом свободи, для них характерні відкриті простори і велика кількість індустріальних елементів (величезні вікна, високі стелі, відкриті балки і труби, необроблені цегляні стіни і бетон) [3].

Висновки. Отже, використання теорії поколінь є доцільною у маркетингу. На прикладі підбору стилю дизайну в інтер'єрі для трьох поколінь ми продемонстрували, що дана теорія може бути дієвим інструментом успішної маркетингової товарної політики.

Список використаної літератури:

1. Аверіна О. Сучасні маркетингові тенденції / О. Аверіна // Нова парадигма. - 2016. - Вип. 129. - С. 92-100.

2. Бутенко Н.В. Основи маркетингу: Навчальний посібник. – К.: Видавничо-поліграфічний центр «Київський університет», 2004. – 140 с.
3. Бхаскаран Л. Дизайн и время : стили и направления в современном искусстве и архитектуре / Лакшми Бхаскаран ; [пер. с англ. И.Д. Голыбиной]. – М. : АРТ-РОДНИК, 2006. – 256 с.
4. Ілляшенко С.М. Маркетингова товарна політика: Підручник. – Суми: ВТД —Університетська книга, 2005. - 234 с.
5. Какодей А. О. Використання теорії поколінь у маркетингу / А. О. Какодей // Економіка та підприємництво : зб. наук. пр. молодих учених та аспірантів : у 2 ч. / М-во освіти і науки України, ДВНЗ «Київ. нац. екон. ун-т ім. Вадима Гетьмана» ; редкол.: С. І. Дем'яненко (відп. ред.) [та ін.]. – Київ : КНЕУ, 2015. – Вип. 34–35, ч. 1. – С. 39–50.
6. Пелагейченко М. Л. Трудове навчання. Обслуговуючі види праці. Підручник для 9 класу загальноосвітніх навчальних закладів. / М. Л. Пелагейченко, О. В. Біленко. – Тернопіль: "Астон", 2017. – 256 с.
7. Шевченко Д.А. Теория поколений в маркетинге: «беми-бумерс»; X; Y и Z [Електронний ресурс]. – 2011. – Режим доступу до ресурсу: <http://shevm.blogspot.com/2011/02/y-z.html>.

*Ткачук Олена Анатоліївна,
Студентка I курсу,
Спеціальності «Комп'ютерні технології»*

*Науковий керівник –
доктор педагогічних наук, професор
кафедри інформаційних систем і технологій
Макаренко, Леся Леонідівна*

«Формування інформаційної компетентності майбутніх учителів в процесі професійної підготовки»

Глобалізація та інформатизація докорінно змінили наше суспільство. У результаті створення глобальних систем соціальних комунікацій інформаційна цивілізація стала реальністю. В цій реальності сьогодні відбувається трансформація професійно-технічної освіти і тому створення інформаційного середовища кожного конкретного навчального закладу і органів управління є об'єктивною необхідністю педагогічного сьогодення.

Розширення сфери педагогічної діяльності з історичним розвитком суспільства – це закономірний процес, який полягає в її розповсюдженні, укоріненні в нових, раніше далеких від неї формах людської діяльності. Процес розвитку інформаційних технологій суттєво змінив педагогічну діяльність, яка набуває все більшого значення в сучасному суспільстві.

У сучасній науковій літературі виділяються два основні підходи до визначення поняття “інформаційна компетентність”: перший, з точки зору інформації, тобто інформаціологічний підхід; другий, з позицій професійної компетентності, тобто компетентнісний підхід. У рамках першого підходу інформаційну компетентність дослідники розглядають як сукупність знань про способи пошуку, зберігання, обробки і передачі інформації, уміння цілеспрямовано працювати з інформацією і використовувати для її отримання, обробки, зберігання та передачі комп'ютерні технології, сучасні технічні методи і засоби, що складає основу інформаційної діяльності спрямовану на задоволення інформаційних потреб. В такому розумінні інформаційна компетентність зводиться до поняття комп'ютерної чи інформаційної грамотності.

При другому підході поняття “інформаційна компетентність” має більш широкий зміст і розглядається як спосіб життєдіяльності людини в інформаційному суспільстві.

У становленні розуміння поняття “інформаційна компетентність” особистості різними дослідниками виділяються декілька етапів, які ми, умовно, назвемо як:

- *інформаційно-бібліотечний етап;*
- *технологічний етап;*
- *гуманітарний та професійно-спрямований етапи.*

На перших двох етапах досліджень вченими було визначено два поняття інформаційної компетентності особистості: компетентність індивіда в роботі з інформацією та комп’ютерна компетентність, тобто вміння працювати з комп’ютером та інформаційними технологіями. Результати першого етапу дослідження інформаційної компетентності як компетентності роботи з інформацією у різних її формах були підтверджені і представлені у звіті дослідників університету Каліфорнія за 2001 рік як компетентності роботи з бібліотечними ресурсами, що пов’язана з пошуком і обробкою інформації. За результатами цього дослідження були визначені компетенції, які, на думку авторів, є складовими інформаційної компетентності. До цих компетенцій відносять здатність: визначати тему дослідження та інформаційну потребу (визначати проблему, формулювати термінологію і ключові слова, визначати види матеріалів, необхідні для дослідження, використовувати електронні засоби пошуку інформації; визначати і здійснювати пошук відповідної інформації, визначати різні типи джерел для різних завдань, вірно використовувати цитати; класифікувати знайдену інформацію та використовувати її в дослідженні; оцінювати знайдену інформацію (перевіряти її точність, своєчасність, доцільність); організовувати знайдену інформацію: згрупувати відповідно до розділів дослідження, використати цитати, скласти бібліографію.

Останніми роками у дослідженнях інформаційної компетентності фактично відбулось об’єднання двох підходів, якими характеризувались попередні етапи – це інформаційно-бібліотечного і технологічного, а інформаційну компетентність стали визначати як здатності особистості, які стосуються, одночасно, роботи з інформацією та роботи з комп’ютерними засобами. Водночас інформаційну компетенцію не можна зводити до простої кваліфікації, яка враховує лише актуальні вимоги економічних структур. У цьому контексті на перший план виходить, насамперед, досвід роботи із самою інформацією, а не з її засобами, як це визначене в комп’ютерній компетенції. У суспільстві знань набагато важливіше вміння критично сприймати засоби інформації, вишукувати саму інформацію, диференційовано її оцінювати, робити вибір і самостійно обробляти її.

Але інформаційна компетентність – це не лише грамотність роботи з інформаційними ресурсами. На наш погляд, “інформаційна компетентність” – це інтегральна особистісна якість, що пов’язана з його здатністю здійснювати складні поліфункціональні та поліпредметні види діяльності, ефективно вирішували невизначені проблеми й досягати результатів у професійній діяльності.

Сформованість інформаційної компетентності визначаються, по-перше, знаннями про інформацію, інформаційні процеси, моделі і технології; по-друге, вміннями і навичками застосування засобів і методів обробки й аналізу інформації в різних видах діяльності; по-третє, вміннями використовувати сучасні інформаційні технології в професійній діяльності; по-четверте, світоглядним баченням навколишнього світу як відкритої динамічної та синергетичної інформаційної системи. Тобто, до позитивного і вибіркового ставлення студентів до майбутньої професійної діяльності, що пов’язане з постійним прагненням розширювати свої знання і вміння, підвищувати інформаційну компетентність, яке вимагає певних вольових зусиль для продуктивного та ефективного оволодіння майбутньою професією; як сталий інтерес особистості, до структури якого входить емоційний, вольовий та інтелектуальний компоненти професійної діяльності майбутнього вчителя.

Підсумовуючи, зазначимо, що інформаційна компетентність особистості – це, інтегральна, динамічна властивість особистості, що характеризує професійну цінність майбутнього фахівця. Вона являє собою ідеальну модель способу реалізації особистісних проявів у зв’язку зі здійсненням інформаційної діяльності.

Список використаних джерел:

1. *Carol Hansen. Information Literacy Competencies* [Електронний ресурс] / Carol Hansen. Електрон. дан. – Weber State University, Stewart Library, 2005. Режим доступу : <http://library.weber.edu/il/infolit/comp/default.cfm>. – Загол. з екрану. – Мова англ.
2. *Kathleen Dunn. Chair CSU Informarion Competence. CSU Informarion Competence Assessment.* [Електронний ресурс] / Kathleen Dunn. – Електрон. дан. – Library cal state San-Marcos, 2003. Режим доступу : http://library.csusm.edu/departments/ilp/ilp_defined.asp. – Загол. з екрану. Мова англ.
3. Яшанов С. М., Яшанов М. С. Сучасні інформаційні технології : навчально-методичний посібник. – К. : Вид-во НПУ імені М. П. Драгоманова, 2017. – 326 с.

*Тропіна Марія Андріївна,
студентка III курсу,
спеціальності «Комп'ютерні технології»*

*Науковий керівник:
кандидат педагогічних наук, доцент
Шпильовий, Юрій Вікторович*

«Використання в освітньому процесі систем автоматизованого проектування, реалізованих у хмарному середовищі»

Впровадження хмарних технологій в освітній процес нині є особливо актуальним. За їх допомогою забезпечується розширення доступу до програмного забезпечення, електронних освітніх ресурсів та інформаційно-аналітичних інструментів хмарних обчислень.

Хмарні технології – це унікальна можливість створення нового освітнього простору з відповідною інформаційною базою. Нині перспективним підходом щодо підвищення якості освіти є використання хмарних технологій для забезпечення ІКТ підтримки функціонування та розвитку хмарного освітнього середовища, якому властиві такі інноваційні характеристики, як краща адаптивність, мобільність, повномасштабна інтерактивність, вільний мережний доступ тощо.

Необхідність проектування ІКТ-інфраструктури середовища у відповідності до освітніх потреб студентів зумовлює потребу в пошуку новітніх педагогічних підходів та сучасних технологічних рішень. Такий підхід спрямований на забезпечення процесу навчання за рахунок розширення доступу до якісних електронних ресурсів, порталів та відкритих інформаційних систем – бібліотек, періодичних видань, систем відео конференцій, комунікації з віртуальною реальністю, індивідуального і колективного доступу до освітнього середовища практично з будь-якого місця та в будь-який час [1].

Хмарні сервіси є на даний момент повноцінним навчальним інструментом, що дозволяє закладу освіти створити власний онлайн-простір та формувати особисте освітнє середовище студентів та педагогічних працівників максимально ефективно [2].

У науковій та педагогічній спільноті активно обговорюється питання, як можна використати Інтернет-технології, щоб забезпечити мільйони людей високоякісною освітою. Науково-педагогічні працівники наголошують, що апаратне та програмне забезпечення удосконалюється та оновлюється практично щодня і будь-який заклад освіти навряд чи зможе змінювати свою комп'ютерну техніку та програмне забезпечення відповідно до мінливих тенденцій розвитку інформаційно-комунікаційних технологій.

Такі технології як веб, віртуальні, хмарні радикальним чином змінюють природу освіти та її доступність.

Нещодавно завершилась дослідно-експериментальна робота всеукраїнського рівня за темою «Хмарні сервіси в освіті», де брали участь заклади освіти майже з усіх областей України. Впровадження результатів експерименту дає можливість забезпечити умови навчальної мобільності усіх суб'єктів навчання, запровадити змішане навчання, удосконалити організаційний і освітній процес у закладах освіти [4].

Електронні ресурси навчального призначення у складі хмарного освітнього середовища залежать від виду діяльності (підготовка та пошук навчального матеріалу, опрацювання матеріалу, закріплення знань, формування практичних навичок, оцінювання навчання результатів) та від сутності діяльності (опрацювання навчальної, довідкової літератури, текстів; формулювання тверджень, понять, висновків; розв'язання задач, вправ, обчислення, математичні перетворення, моделювання, аналіз даних; відпрацювання навичок, здійснення практичних, лабораторних робіт; демонстрація мультимедіа; оцінювання, моніторинг навчальної діяльності тощо [3].

В сучасному світі студентам відкрито безліч нових можливостей, щоб відточувати свої навички і професійну майстерність з використанням хмарних технологій. Одним із прикладів, де є можливість, досить ефективно використовувати хмарне середовище – це технології проектування виробів.

Сучасні технології проектування розвиваються згідно з зростаючим можливостям техніки й завданнями, які покликані вирішувати системи автоматизованого проектування (далі САПР). При цьому чим складніше стають програми, тим складніше стають нові завдання, для рішення яких потрібні ще більш складні продукти.

Відповідно подальший розвиток САПР сьогодні пов'язаний з новими технологічними можливостями. Яскравим прикладом можуть служити «хмарні» обчислення, використання яких стало можливим завдяки значному росту комп'ютерних потужностей і пропускну здатності Інтернет каналів. Сьогодні всі дані про проект розміщуються й обробляються в загальному сховищі на сервері, доступ до якого може здійснюватися не тільки із персонального комп'ютера, але й з мобільних пристроїв – смартфонів або планшетів. Доступ до таких САПР здійснюється або через спеціальний додаток, або через звичайний браузер. Незаперечна перевага таких систем – можливість їх використання на комп'ютерах, які наразі використовуються у закладах освіти, так як вся робота відбувається в хмарі.

Серед компаній які переносять свої програмні продукти в хмарне середовище є компанія Autodesk, що є світовим лідером в області рішень для 3D дизайну, проектування і створення віртуальної реальності. Хмарні служби Autodesk пропонують безліч програм САПР з підтримкою 3D для візуалізації концепцій та моделювання різноманітних об'єктів і конструкцій. Прикладом хмарної САПР Autodesk є Fusion 360, що орієнтована на вирішення широкого кола завдань, розпочинаючи з простого моделювання і закінчуючи проведенням складних розрахунків. До особливостей Fusion 360 можна віднести поєднання різних методів моделювання, професійні інструменти роботи зі збірками, проведення розрахунків, візуалізація моделей, можливості виведення на 3D-друк. На сайті Autodesk також доступна система навчання для Fusion 360, яка розпочинається з вивчення побудови ескізів, параметричного моделювання, а також прямого і складального моделювання [7].

Своє хмарне середовище має компанія Dassault Systemes, що призначене для зберігання і використання даних для SolidWorks, CATIA та інших САПР. 3D EXPERIENCE – це платформа для моделювання і проектування, що працює в хмарі або в локальній мережі підприємства. За допомогою єдиного і простого у використанні інтерфейсу ця платформа підтримує галузеві рішення, зібрані з програмних продуктів для тривимірного проектування, моделювання, інженерного аналізу і аналітики [5].

Компанії Dassault Systemes також допомагає студентам підвищити свій професійний рівень і розвинути навички проектування необхідні для подальшого навчання або кар'єрного зростання. Для цього на сайті SolidWorks Blog (blogs.solidworks.com/solidworksblog) пропонується доступ до навчальних відеороликів, навчальних матеріалів для 3D-проектування і симуляцій [9].

До системи автоматизованого проектування відносять не тільки засоби моделювання та проектування, а також інтегровані системи автоматизованих розрахунків. Взаємопов'язаний комплекс розрахункового і графічного модулів проектною частини будь-якого компоненту в пристрої дозволяють створити повну модель пристрою, оскільки створюється прототип фізичної моделі за допомогою трьохвимірного проектування графічних систем, в основі якої є її розрахунок за математичною моделлю. Математичне моделювання, під час проектування, дає можливість змінюючи умови експлуатації пристрою отримати різні його конструктивні конфігурації. Маючи варіанти розрахунку у різних конфігураціях можна вибрати той, який виявиться оптимальним за обраним критерієм.

Прикладом розрахунків і симуляції фізичних процесів, заснованих на хмарних обчисленнях є платформа SimScale, що була розроблена німецькою компанією SimScale GmbH і підтримує розрахункові методи, включаючи метод кінцевих елементів, обчислювальну гідродинаміку і термодинаміку. Онлайн-платформа SimScale дозволяє моделювати і проводити симуляцію декількох процесів одночасно і швидше знаходити оптимальний варіант, в порівнянні з традиційними локальними системами [6].

Однак майбутнє – за повноцінними хмарними САПР і в цьому напрямку лідирує Onshape – нова концепція повністю хмарного САПР, сервісу для створення CAD-моделей. Onshape використовує хмарні обчислення, з інтенсивним обчислювальним навантаженням для обробки і рендерингу, що виконується на сервері через мережу Інтернет, при якому користувачі можуть взаємодіяти з системою через веб-браузер або Android додаток. До проекту в хмарі за допомогою редактора TechCrunch можуть підключитися всі хто працює над спільним проектом, а потім платформа об'єднає всі зміни внесені в цей проект. Передбачено безкоштовний варіант підключення не тільки для студентів, викладачів, а навіть для професійних користувачів [8].

Отже, хмарні технології являють собою новий спосіб організації освітнього процесу і пропонують альтернативу традиційним методам, створюють можливість для персонального навчання, колективного викладання та інтерактивних занять. Основною перевагою використання хмарних технологій в освіті є підвищення якості освітнього процесу, створення умов для кращого задоволення освітніх потреб ширшого кола користувачів, а також підготовки студентів до життя в сучасному інформаційному суспільстві.

Список використаної літератури:

1. Биков В. Ю. Проектування і використання відкритого хмаро-орієнтованого освітньо-наукового середовища закладу вищої освіти /В. Ю. Биков// Інформаційні технології і засоби навчання, 2019, Том 74, №6. – С 19.
2. Литвинова С. Г. Дослідження ефективності хмаро-орієнтованого навчального середовища загальноосвітнього навчального закладу за методом семантичного диференціала /С. Г. Литвинова// Науковий часопис НПУ імені М. П. Драгоманова. Серія №2. Комп'ютерно-орієнтовані системи навчання: Зб. наук. праць / Редрада. – К.: НПУ ім. М.П. Драгоманова, 2015. – № 16 (23). – С. 108-116.

3. Методологія формування хмаро-орієнтованого навчально-наукового середовища педагогічного навчального закладу : монографія / [Дем'яненко В. М., та інші – К. : Педагогічна думка, 2017. – С. 146.

4. Наказ Міністерства освіти і науки України № 1582 від 11.12.2017 «Про завершення дослідно-експериментальної роботи за темою «Хмарні сервіси в освіті» [Електронний ресурс] Режим доступу: <http://iitlt.gov.ua/upload/medialibrary/c76/c768a7b79ee6ba08d4eee6fb46d749c0.pdf>

5. Платформа 3DEXPERIENCE [Електронний ресурс] Режим доступу: <https://www.3ds.com/ru/o-3ds/platforma-3dexperience>

6. Платформа SimScale [Електронний ресурс] Режим доступу: <https://www.simscale.com>

7. Autodesk Fusion 360 [Електронний ресурс] Режим доступу: <https://www.autodesk.com/products/fusion-360/overview>

8. Onshape – концепція хмарного САПР [Електронний ресурс] Режим доступу: <https://www.onshape.com>

9. SolidWorks Blog [Електронний ресурс] Режим доступу: <https://blogs.solidworks.com/solidworksblog>

*Хмара Олександр Миколайович,
студент IV курсу,
Спеціальності «Комп'ютерні технології»*

*Науковий керівник:
кандидат педагогічних наук,
доцент кафедри
інформаційних систем і технологій
Федоренко Ігор Васильович*

«Освітні інформаційні технології в умовах сучасного навчання»

Відомо, що сучасна сфера освіти відчуває вплив культури, науки, економіки, політики і техніки в процесі розвитку. Особливо помітний вплив політико-економічних, соціально-культурних і науково-технічних факторів, які проявляють себе у вигляді певних тенденцій. Стрімка глобалізація проявляється як в лібералізації світової економіки, взаємозалежності економіки і безпеки всіх країн, так само і в глобальній інформатизації суспільства.

У контексті предмета нашого дослідження особливий інтерес являє інформатизація суспільства, що ініціює формування інформаційно-комунікативної сфери, роблячи доступною інформацію будь-якого виду для кожної людини планети. Забезпечується така можливість засобами інформаційних технологій, завдяки яким людина здатна накопичувати, зберігати інформацію, працювати з будь-якою інформацією, застосовувати її в умовах сучасного навчання.

В основі соціально-економічного розвитку інформаційного суспільства лежить не матеріальне виробництво, а виробництво інформації та знань. Для будь-якої країни ступінь її економічного і технологічного розвитку, добробуту суспільства пропорційні середньому рівню знань, умінь, навичок і кваліфікацій її активного населення [1, с. 5].

З розвитком інформаційних технологій зростає їх роль та використання у сфері освіти. Світовим трендом у сфері освіти стають відкриті онлайн-курси і медіа-освіта. Автори наголошують на тому, що впровадження нових технологій навчання та досконале оволодіння ними вимагають певної внутрішньої готовності як викладачів, так і здобувачів

вищої освіти до серйозних перетворень, що відповідають умовам швидкозмінного інформаційного суспільства [2, с.50].

В Україні набула чинності Концепція Національної програми інформатизації, що має на меті «сприяння розбудові в Україні ефективної системи освіти заради забезпечення всебічної підготовки дітей і молоді до безпечної та ефективної взаємодії із сучасною системою сучасних інформаційних технологій навчання, формування у них інформатичної обізнаності, комп'ютерної грамотності і інформатичної компетентності відповідно до їхніх вікових та індивідуальних особливостей» [3]. Онлайн-курси стали сьогодні дуже популярним засобом навчання. Така форма навчання дає змогу інтерактивного спілкування студентів та викладачів, а також прийому іспитів в режимі онлайн. Це одна із найновіших форм дистанційного навчання, яка активно розвивається у світовій освіті.

Використання в освітній практиці технологій, пов'язаних з мережею INTERNET, дозволяє реалізувати принцип безперервної освіти – «навчання впродовж усього життя», перейти від догматичного заучування до діяльнісного та компетентного підходу - підготовки фахівців, здатних в умовах сучасного виробництва вирішувати наявні проблеми в нетривіальних умовах. Інформаційно-комунікаційні технології мають великі можливості для особистісного розвитку людини, розкриття її потенціалу, тому на сучасному етапі значну роль відіграють дистанційні форми та технології навчання й виховання. Сьогодні без широкого застосування дистанційного навчання навчальні заклади не можуть перемагати в конкурентній боротьбі на ринку освітніх послуг та забезпечувати підготовку кваліфікованих фахівців на сучасному рівні.

Основні принципи дистанційного навчання – це встановлення інтерактивного спілкування між студентом і викладачем без забезпечення їх безпосередньої зустрічі та самостійне освоєння певного масиву знань і навичок за обраним курсом при використанні певних інформаційних технологій [4, с.167].

Звичайно таке онлайн навчання має як переваги, так і певні недоліки. До переваг ми відносимо:

- доступ до програм найкращих університетів і викладачів світу;
- найновіша інформація, технології, теорії;
- безкоштовне або більш доступне за ціною, ніж стаціонарне навчання в університеті;
- можливість навчатись будь-де і будь-коли.

Але сучасний студент зіштовхується і з труднощами у самомотивації, і з недостатньою кількістю спеціалізованих матеріалів вищого рівня складності (більшість матеріалів вступного рівня – для того, щоб охопити якомога більшу аудиторію). Ще одним недоліком онлайн навчання ми вважаємо ілюзію компетентності. Самостійно важко оцінити наявність компетенцій чи їх відсутність.

Отже, дистанційна форма навчання – це сучасна платформа для отримання знань. І хоча Україна значно відстає від країн зарубіжжя з питань дистанційної освіти, але ми вже бачимо перші кроки, які вітчизняна освіта робить у даному напрямі.

У країні немає відповідних програм загальнодержавного та регіонального рівнів. Невисокий рівень комп'ютеризації суспільства та системи освіти зокрема, низьке освоєння навчальними закладами мережевих інформаційних технологій, несформованість національного освітнього простору в Web-середовищі та ін., що не дає змоги на теперішній час реалізувати значні потенційні можливості дистанційного навчання.

Список використаної літератури:

1. Триндаде А.Р. Информационные и коммуникационные технологии и развитие человеческих ресурсов. *Дистанционное образование*. 2000. № 2. С. 5-9.

2. Абдалова О. И., Исакова О. И. Использование технологий электронного обучения в учебном процессе. *Дистанционное и виртуальное обучение*. 2014. № 12. С. 50–55.

3. Про Концепцію Національної програми інформатизації в Україні // Документ 75/98-ВР, чинний, поточна редакція — Редакція від 13.02.2020, підстава - 440-ІХ [Електронний ресурс]. Режим доступу: <http://www.https://zakon.rada.gov.ua/laws/show/75/98-вр>

4. Яшанов С. М. Яшанов М. С. Сучасні інформаційні технології : навч.-метод. посібник. К. : Вид-во НПУ імені М. П. Драгоманова, 2017. 326 с.

*Холодько Анастасія Анатоліївна,
студентка I курсу,
Спеціальності «Комп'ютерні технології»*

*Науковий керівник:
старший викладач кафедри
інформаційних систем і технологій
Савенков Олександр Олександрович*

«Дослідження в галузі молекулярної електроніки»

Актуальність вивчення молекулярної електроніки, можна пояснити тим, що мініатюризація мікроструктур на інтегральних мікросхемах (ІМ) призводить до того що квантові ефекти проявляються в більшій мірі. Власне один із квантово-механічних ефектів який впливає на роботу сучасних MOSFET (metal–oxide–semiconductor field-effect transistor), які є основними складовими мікросхем, є тунельний ефект. Як відомо MOSFET, який є складовою логічних елементів ІМ, повинен виконувати функцію модулятора струму. Керуюча функція MOSFET реалізується за рахунок зміни напруги на затворному електроді, що впливає на наявність струму в каналі між стоком і витокм транзистора. Чим більше елементів розміщується на одиниці площі інтегральної мікросхеми тим більш потужним є прилад. Перехід на FinFET технологію дозволив значно зменшити розміри окремого транзистора [1]. Зменшення розмірів окремого транзистора призводить до зменшення розмірів під затворної ділянки, що призводить до того, що незалежно від напруги на затворі електрони переміщуються між стоком і витокм за рахунок тунельного ефекту (збільшення струму витоку), тобто транзистор не може виконувати свою функцію [2]. Тунельний ефект використовується в сучасній електроніці, наприклад для елементів пам'яті (флеш-пам'ять та Charge Trap Flash), але для роботи транзистора в логічних елементах він задає максимальне значення мініатюризації.

Вивчення властивостей тих чи інших окремо взятих молекул завжди ведеться з позиції вивчення квантової природи об'єкта вивчення, тому ті ефекти які виступають як побічні в мікроелектроніці, від початку закладаються як властивості даної структури, звідки витікає напрям використання даної молекули або молекулярної системи. Є багато молекулярних структур які є об'єктами вивчення в молекулярній електроніці, розглянемо декілька цікавих прикладів.

Цікавим прикладом є використання молекул ротаксанів (молекула гантелевидної форми навколо якої обернуто циклічну молекулу), ця молекула може виконувати функцію перемикача. Такі молекули здатні змінювати свою конформацію а відповідно і провідність в залежності від прикладеної напруги. При прикладанні напруги до молекули ротаксану вона змінює свою конформацію з одного стабільного стану в інший, відбувається переміщення кільцевої молекули від одного кінця гантелеподібної молекули до іншого. Такі молекули можуть використовуватись я перемикачі в ланцюгах перехресного типу.

Дослідникам вдалось створити 8 x 8 схему перехресного типу в якій було реалізовано 64 перемикачі, схема мала розміри 1 μm^2 [3]. Крім того такі молекули мають потенціал як елементи пам'яті. На тонкому моношарі молекул прикладання напруги через голку скануючого тунельного мікроскопа, що викликає конфірмаційні зміни в окремій молекулі ротаксану за рахунок чого виникає «точка пам'яті» з іншими параметрам [4].

Ще одним механізмом який досить часто зустрічається в молекулярній електроніці, це просторова зміна положення молекули у відповідь певне значення електричного поля. Якщо говорити про транзисторну структуру то виглядає вона наступним чином, молекула розташовується між електродами стоком і витокком і виконує функцію каналу, затворний електрод розташовується над молекулою, і при подачі певного значення напруги на затвор, молекула відштовхується, утворюючи розрив з одним із електродів провідності [3]. Така схема є досить складною в реалізації, оскільки одночасне розміщення трьох електродів біля невеликої точки є складною експериментальною задачею.

Іншим напрямком в молекулярній електроніці є вивчення одно-електронних систем, наприклад одно-електронні транзистори Single-electron transistors (SETs) для створення закритого стану транзистора використовують ефект кулонівської блокади. Молекула розміщена між електродами виконує функцію квантової точки, така квантова точка розміщується між двома тунельними контактами. Відштовхування електронів від контактів відбувається за рахунок розміщеного на квантовій точці електрона. Електрон на квантовій точці створює додатковий кулонівський потенційний бар'єр, з іншого боку кулонівський бар'єр не випускає електрон із квантової токи, що призводить до зупинки потоку електронів крізь транзистор. Задачею керуючого електрода є створення умов виникнення системи із забороненим станом в квантовій точці, відповідно до принципу Паулі, тобто всі доступні рівні в квантовій точці є зайнятими електронами. Такий стан досягається за рахунок впливу керуючого електрода на енергетичні рівні в квантовій точці. В розвитку напрямку вивчення SETs велике значення мають графенові структури [3]. Великою перевагою одно-електронних систем є те що вони не мають великих втрат енергії, та високу швидкодію при перемиканні станів.

Ще одним важливим ефектом який може бути використаний в створенні одно-електронних транзисторів, це ефект Кондо суть якого полягає в розсіюванні електронів провідності в немагнітних матеріалах на домішкових точках з магнітним ефектом. У випадку з одно-електронним транзистором молекула квантової точки, яка виступає в якості каналу, повинна мати непарне значення спіні. Системи в яких враховується спінова складова, можуть впливати на провідність каналу через інші ефекти, такі як Кондо резонанс, який підсилює провідність каналу, і блокада Кондо які зупиняють провідність [5].

У даному огляді були висвітлені тільки транзисторні структури і різні способи їх реалізації на молекулярних структурах. Але слід зазначити, що крім транзисторних елементів вивчається можливість використання молекулярних структур в якості діодів, в тому числі тунельних діодів, молекулярних конденсаторів, молекулярних ізоляторів для наноструктур, молекулярних провідників.

Список використаної літератури:

1. Шунков В. Проектные нормы в микроэлектронике: где на самом деле 7 нанометров в технологии 7 нм? 2018. URL: <https://habr.com/ru/post/423575/> (дата звернення: 29. 03. 2020).
2. Зебрев Г.И. Физические основы кремниевой наноэлектроники : учебное пособие. Москва : МИФИ, 2008. 288 с.
3. [Paven Thomas Mathew](#), [Fengzhou Fang](#) Advances in Molecular Electronics: A Brief Review. *Engineering*. 2018. №4. P. 760-771. URL:

https://www.researchgate.net/publication/328837982_Advances_in_Molecular_Electronics_A_Brief_Review#pfb (дата звернення: 2.08.2017). DOI: [10.1016/j.eng.2018.11.001](https://doi.org/10.1016/j.eng.2018.11.001)

4. Stable, Reproducible Nanorecording on Rotaxane Thin Films / Min Feng, Xuefeng Guo, Xiao Lin et al. *Journal of the American Chemical Society* 2005. 127. 44. P 15338-15339. URL: <https://pubs.acs.org/doi/10.1021/ja054836j> (дата звернення: 22. 03. 2020). <https://doi.org/10.1021/ja054836j>

5. Kondo blockade due to quantum interference in single-molecule junctions / Andrew K. Mitchell, Kim G. L. Pedersen Per Hedegård & Jens Paaske *Nature Communications*. 2017. №8 URL: <https://www.nature.com/articles/ncomms15210> (дата звернення: 28. 02. 2020).

*Чакир Олена Романівна,
студентка I курсу,
Спеціальності «015 Професійна освіта.
Туризм»*

*Науковий керівник:
кандидат педагогічних наук,
старший викладач
кафедри теорії та методики професійної підготовки
Щербак Людмила Валеріївна*

«Вплив covid-19 на розвиток туризму в Україні та світі»

На даний момент людство зіштовхнулося з хворобою під назвою коронавірус. Через не підготовленість країн до екстрених ситуацій починається такий процес як «світова економічна криза». Разом з тим починає занепадати попит та популярність туристичних ресурсів, що погано впливає на економіку окремих країн та всього світу в цілому.

Дедалі більше експертів почали дотримуватися думки, що найбільше від коронавірусу постраждав саме туризм. На даний момент розробляються спеціалістами України різні заходи щодо збереження попиту туристичних ресурсів: проводити online відвідування різних рекреаційних зон, аби зберегти інтерес туристів до цих зон; модернізувати різні лікувальні заклади (санаторії) для подальшого використання; для туристів які придбали білет на авіарейс доступна можливість здати його; розвивати зелений туризм.

На жаль, дивлячись на статистику України і світу в цілому, можна побачити що COVID-19 розповсюджується на найбільше у великих містах, тому зараз розвивається так званий зелений туризм. Як ми знаємо інфекція розповсюджується від людини до людини, тому люди намагаються не контактувати з іншими людьми, і виїжджають до різних сільських місцевостей. На даний момент Україна має усі можливості для розповсюдження та популяризації такого виду туризму, особливості клімату, сприятливі умови екологічно чистих місцевостей все це є гарною альтернативою звичайному міжнародному туризму. З кожним роком цей вид туризму набирає популярності в різних місцевостях.

Ми вважаємо, що після довгого та виснажливого висиджування в квартирах туристи негайно захочуть відправитися в подорож, як тільки у них з'явиться така можливість. До моменту відкриття кордонів в галузі накопичиться величезний відкладений попит. Питання в тому чи зможуть туристи оговтатися від економічної кризи, чи будуть вони купівельно спроможні подорожувати. Через економічні проблеми зросте попит на найдешевші тури. Паралельно через страх перед великим скупченням людей, вони будуть віддавати перевагу індивідуальному туризму (екологічні

маршрути, лісові походи). Разом ці два фактори можуть призвести до вибухового зростання активного туризму з наметами і в кемпінгах .

Що одним вкрай ймовірним наслідком кризи стане значно більше уваги туристів до безпеки, дотримання санітарно-епідеміологічних правил .У місцях скупчення людей – на вокзалах, в аеропортах тепер стануть носити маски, як це давно роблять в азіатських країнах. Мандрівники стануть набагато частіше мити руки і користуватися антибактеріальними серветками.

Отже, ми можемо зрозуміти що так, чи інакше світ понесе збитки від пандемії і не лише фінансові. Тому саме зараз час створювати альтернативні види туризму, модернізувати туризм, аби в майбутньому наслідки були не такими відчутними.

*Антошко Олена Володимирівна,
студентка I курсу магістратури,
спеціальність 014 «середня освіта (історія)»*

*Науковий керівник:
доктор історичних наук, професор
Кафедри методики навчання суспільних дисциплін та гендерної освіти
Коляда Ігор Анатолійович*

**«Історичний портрет: методичні прийоми формування уявлень образу
гетьмана Б.Хмельницького»**

У сучасному суспільно-політичному процесі в Україні, відбувається зміна парадигми знань і все більш зростає науковий інтерес до історії України через призму життя та діяльності видатних постатей. Історія завжди має бути персоніфікованою, а розгляд історичних осіб оживляє сухі історичні схеми, сприяє розкриттю причин історичних подій та явищ і допомагає запропонувати певну модель суспільної поведінки – слушно зазначає сучасний український методист професор І. Коляда [3 с. 301-302] Вивчення історичних постатей, справедливо, на наш погляд вказує відомий сучасний методист Я. Камбалова, не тільки сприяє цілісному пізнанню історії, а й впливає на формування особистості учня [1 с. 5-8]. Портрети сприяють краще формування уявлень в учасників освітнього процесу образу історичного діяча

У процесі роботою з портретом історичного діяча учитель, зазначає сучасний методист Г. Яковенко, підбираючи портрети і картини для використання на уроці, має завжди виходити з одного чинника – їх інформативної насиченості. Картини – це джерела пізнання на рівні живого споглядання історичної дійсності. Достовірнішими зображеннями вважаються ті картини, які написані сучасниками подій. Художники, що відтворювали минуле, часто припускались до історичних помилок. Іноді причиною помилок в зображеннях був стиль в мистецтві, якого дотримувався художник, або його особисті якості [5. с. 140] Наприклад, до нас дійшло безліч портретів Б. Хмельницького, тому важко уявити, якою насправді була його зовнішність. Так, підбираючи портрет до уроку історії України, вчителю варто звернути увагу на портрет гетьмана, який виконав його сучасник. Таким портретом може слугувати граверний портрет гданського художника Гондіуса. Саме цей портрет, на думку фахівців, дозволяє уявити зовнішність Б. Хмельницького, а вчителю організувати різні форми роботи з ним на уроці. Наприклад, такою формою роботи, може бути фізіогномістичний аналіз зовнішності гетьмана з метою характеристики його як особистості. Пізіогномістичний аналіз зовнішності може слугувати також матеріалом для аналітичного опису. Так, за портретом Гондіуса ми можемо говорити про те, що у гетьмана були тонкі брови, які підкреслюють владний погляд очей. Також гетьман мав високе чоло, за довгуватий ніс, пишні та довгі вуса які опускались донизу, також у Хмельницького були тонкі губи та зрізане підборіддя. При цьому вчитель може використати документальні джерела, зокрема спогади сучасників гетьмана. Наприклад, запропонувати опис, який подає у своїх записках Павло Алеппський: «Всякий, хто побачить його, дивом здивується і скаже: «Так ось він, цей Хмель, слава та ім'я якого рознеслися по всьому світу». Як нам переказували, у франкських землях складали в похвалу йому поеми та оди на його походи, його війни з ворогами віри і його завоювання. Хай зовнішність його непоказна, але з ним Бог – а це велике діло ... Який контраст, Хмелю, між твоїм (гучним) ім'ям і діяннями і твоїм зовнішнім виглядом» [5. с. 141].

Отже, історичний портрет на уроках історії України – могутній засіб підвищення емоційного сприйняття навчального матеріалу, важливий прийом формування історичних уявлень здобувачів освітніх послуг. Усе, що здатне бачити, досягнути, навіть у думці, своїм зором людина, може бути відтворене в художній формі в живопису. Пензлю художника підвладна природа з усією різноманітністю її проявів, людина, її життя і внутрішній світ, події давно минулих літ, мрії про майбутнє [4. с. 44]

Список використаної літератури:

1. Камбалова Я. Методичні аспекти формування знань про історичну особистість в учнів загальноосвітньої школи: на прикладі теми «Кирило-Мефодіївське товариство». Історія в школі. Київ: Вид-во НПУ ім. М.П. Драгоманова. 2016. 5-8.
2. Коляда І. Клодницький В. Формування уявлення про соціальні рухи та протести на уроках історії України в 9 класі : до проблеми персоналізації історичних знань учнів / Ігор Коляда, Владислав Клодницький // Проблеми дидактики історії : збірник наукових праць / Кам'янець-Подільський нац. ун-т ім. І. Огієнка. - Кам'янець-Подільський : К-ПНУ імені Івана Огієнка, 2018. - Вип. 9. - С. 122-133.
3. Коляда І. Теоретико-методичні засади висвітлення ролі історичної особи на уроках з історії України у 9 класі при вивченні теми: «Російсько-французька війна 1812 р. і Україна (І. Котляревський – організатор козацьких полків у війні 1812 р.)». Проблеми історії України XIX – початку XX ст. 2013. Вип. 21. С. 301-310.
4. Цвікальська Г. «Естетичне виховання на уроках історії» К.: Радянська школа 1963р. – 150 с.
5. Яковенко Г. «Методика навчання історії: навчально-методичний посібник»/ Х.: ХНАДУ, 2017р. – 324 с

**Бортнік Ярина Василівна,
студентка II курсу
спеціальності «середня освіта (Історія)»**

**Науковий керівник:
кандидат історичних наук,
доцент кафедри історії України
Візер Світлана Олександрівна.**

«Дерманський Свято-Троїцький монастир як один із осередків книгодрукування на Волині У XVII столітті»

Актуальність теми дослідження. Сучасні реалії української держави демонструють нам важливість релігійних питань у контексті консолідації народу, формування національної свідомості та ідентичності. Нещодавні події у релігійному житті сколихнули українське суспільство яскраво продемонстрували його інтерес до церковної історії народу, тому дане дослідження направлене на висвітлення одного із аспектів церковної діяльності на українських землях – духовно-просвітницький роль друкарні Дерманського Свято-Троїцького монастиря на Волині у XVII столітті.

Аналіз останніх досліджень та публікацій. Аналізуючи досвід вивчення питання про початок існування та розквіт книгодрукування у Дерманському монастирі, варто виділити праці таких авторів, як Н. Головата[2], І. Огієнко[6], І. Мицько 5], Г. Бухало[1].

Формування цілей. Метою дослідження є аналіз діяльності друкарні Дерманського Свято-Троїцького монастиря у період кінця XVII – першої половини XVIII століття та визначення її внеску в українську духовну спадщину.

Виклад основного матеріалу. Наприкінці XVI ст. в духовному житті України виникла нова ситуація, адже прийняття частиною православних ієрархів, кліру, віруючих унії з Римом в Берестові, спонукало до соціально-релігійного протистояння.

Найвідомішим культурно-просвітницьким центром на Волині у кінці XVI - на початку XVII століття був Острог. Разом з тим, за вказівкою князя В.-К. Острозького, в умовах поширення церковної унії, наукових діячів, що працювали у Острозькій слов'яно-греко-латинській академії та друкарні направили до Дерманя, оскільки, в період політичних, суспільних та конфесійних загострень існувала потреба служити православної церкві та освіті.

У 1602 р. князь К. Острозький проводить у монастирі реформу, посиляючись на свої повноваження «сторожа віри святої східної» та «оборонця Церкви» (ще у 1596 р. він був призначений александрійським патріархом Мелетієм Пігасом головним представником патріаршої влади)[2] та переносить культурно-освітній центр у Дерманський монастир, де для цього склались відповідні умови. Отже, можна вважати, що в кінці 1602 - початку 1603 року, коли острозька друкарня тимчасово припинила свою діяльність, наступницею книгодрукування на Волині стала дерманська, як логічне її продовження. Цієї думки дотримується чимало дослідників, зокрема І.Огієнко [6].

До сьогодні триває дискусія щодо дати заснування друкарні в Дерманському монастирі. До уваги бралися різні аспекти: і передача друкарського устаткування до обителі, і приїзд видатних учених-просвітників з метою видання, редагування дерманських друків, і публікація друкованих текстів та здійснення переписів книг. Частина вчених, зокрема І.Огієнко[6], Г. Бухало[1], схиляються до думки, що друкарня почала функціонувати з кінця 1602 - початку 1603 року, і припинила діяльність у 1605 році. І.Мицько вказує на дату заснування - 12 квітня 1603 року [5].

Причиною неможливості встановлення точного датування роботи дерманської друкарні може бути те, що частина книг, які відносяться до ранішого часу, аніж 1602 - 1603 роки, не збереглися.

Перше відоме на сьогодні дерманське видання - віршований панегірик на смерть князя О. Острозького «Лямент дому княжат Острозьких...»— збереглося в унікальному примірнику, однак у дефектному вигляді, оскільки у ньому відсутні вихідні дані. Я.Ісаєвич зазначає: «книга, очевидно, вийшла до похорон князя О.Острозького, призначених на 23 лютого 1604 року», а її авторство приписують Дем'яну (Даміану) Наливайку [4].

Проте, Іван Огієнко вважав, що першою книжкою, яку почали друкувати в Дермані був Октоїх: «Першою книжкою почали друкувати в Дермані Октоїха, бо друкованим його тоді на Україні ще не було.» [6].

Ігумен І. Борискович активно взявся за підготовку до видання «Октоїху». Октоїх (Осьмигласник) – це богослужбова книга православної Церкви, у якій записані співи вечірні, повечірні, ранішньої літургії на шість днів тижня, а для неділі крім того – малої вечірні та полунощниці. Тексти пісень для дерманського "Октоїха" перекладали з грецького оригіналу.

Для роботи над виданням цієї книги Борискович запрошував до Дермані вчених людей. Найбільш відомим серед них був Іов Княгиницький, антиуніата, викладача Острозької академії.

Висновки. Таким чином, діяльність друкарні при Дерманському монастирі мала неоціненне значення в історії української духовної спадщини. Через різноманітні публікації, літературно-перекладацькі твори вчені, ченці, що працювали протягом 1602-1605 років у дерманській друкарні, знайомили усі верстви населення саме з українськими та церковнослов'янськими текстами. Варто також наголосити на тому, що поширення української мови сприяли політично зміцненню українського народу.

Список використаної літератури:

1. Бухало Г.В. Дерманський Святотроїцький монастир Г.В. Бухало. - Дубно, 1990. - Краєзнавча серія. - №13 (8). – 11 с.

2. Головата Н. Дерманський монастир: сторінки історії / Н. Головата. // Людина і світ – 1995 – №11-12 – С.30-33.
3. Грушевський М.С. Історія України-Руси / М.С. Грушевський . - К., 1994. - Т.V: Суспільно-політичний і церковний устрій і відносини в українсько-руських землях XIV - XVII віків. - 687 с.
4. Ісаєвич Я. Українське книговидання: витоки, розвиток, проблеми / Я. Ісаєвич. - Львів, 2002. - 520 с.
5. Мицько І.З. Острозька слов'яно-греко-латинська академія (1576-1636) / І.З. Мицько - К, 1990. - 190 с.
6. Огієнко І.І. Історія українського друкарства. Історично-бібліографічний огляд українського друкарства XV-XVIII вв / І.І. Огієнко.- К., 1994. - 445 с.

*Василенко Марія Олексіївна,
студентка III курсу,
спеціальності 014 «Середня освіта. Історія»*

*Науковий керівник:
доктор історичних, професор
Кафедри міжнародних та регіональних студій
Стоян Тетяна Андріївна*

«Громадські екологічні організації України: історія становлення та основні віхи діяльності (1980-2017 рр.)»

Актуальність теми дослідження. Виникнення та функціонування громадських екологічних організацій актуальний та важливий процес для світової спільноти та кожної держави. Це ефективна форма самоорганізації суспільства, мета якої направлена на вирішення екологічних проблем. На складних етапах розвитку держав, особливо в час долаття криз або докорінних суспільних змін, громадські організації перебирають на себе головну роль вирішення проблем національного значення, сприяють реалізації прав громадян у прийнятті важливих дій та демократизації суспільства. Аналіз та розвиток громадських екологічних організацій та їх метаморфози є показником проблем, які супроводжували їх з плином часу, що дає можливість виділити основні напрями їх діяльності досягнення та на шляху подолання екологічних проблем.

Історіографія. Оцінюючи ступень вивченості проблеми, можна стверджувати про наявність досить стійкого інтересу до різнопланового екологічного дискурсу як у вітчизняних, так і зарубіжних науковців. Сучасна українська історіографія представлена цілою низкою наукових розвідок, присвячених різним аспектам діяльності українських громадських організацій з питань екології. Так, історію екологічного руху України досліджували Алексієвець М. О., Ковпак Л. В., Якименко О. Г. та ін. Проте історичний контекст діяльності громадських екологічних організацій України, особливо події останнього десятиріччя, потребує подальшого поглибленого вивчення [1- 5].

Метою даної роботи є дослідження історії виникнення громадських екологічних організацій в Україні протягом 1980-2017 років, виокремлення основних періодів та напрямків їх діяльності.

Виклад основного матеріалу. Перша хвиля активного створення екологічних громадських організацій в Україні припала на кінець 1980 – на початок 1990-х рр.[1]. Особливо гостро постали такі екологічні проблеми: 1)наслідки аварії на Чорнобильській АЕС; 2)оздоровлення екологічного стану Дніпра та якість питної води; 3)забруднення в Донецько -Придніпровському промисловому регіоні. Це спричинило створення громадських організацій, для яких поліпшення екології стало одним із головних національних пріоритетів української державності. Першими такими організаціями були:

«Зелений світ» (1987 р.); «Народний рух» (1989 р.); «Київський еколого-культурний центр» (1989 р.); «Національний екологічний центр України (1991 р.); «Мама-86» (1993 р.); «Грінпіс-Україна» (1994 р.) та інші. За їх участю провадилися загальнонаціональні акції, спрямовані на розв'язання вищеназаних проблем, екологічне інформування, виховання та підвищення екологічної культури населення, відбувався вплив на формування природоохоронної політики держави. [3]. Серед найвагоміших здобутків активної діяльності щодо збереження навколишнього середовища стала заборона на будівництво Чигиринської та Кримської АЕС.

У 1994-1995 рр. спостерігався занепад в екологічному русі, багато громадських організацій розпадалися. Головною причиною цього була економічна криза. Але вже незабаром створюються нові громадські екологічні організації, які орієнтуються на конкретну екологічну мету і діють в її напрямку. Основні з них: 1) «Всеукраїнська екологічна ліга» (1997 р.) метою діяльності її проголошувалося покращення стану довкілля, захист природних ресурсів у країні, формування нового екологічного менталітету, підвищення рівня екологічної культури й освіти населення; 2) «Голос природи» (1999 р.) також займається інформаційно-просвітницькою діяльністю в області екологічної освіти, сприяння захисту навколишнього середовища та здійснення природоохоронного контролю; 3) «Зелена Хвиля» (2008 р.); 4) «Бюро екологічних розслідувань» (2009 р.) мета сприяння охорони довкілля та здоров'ю людей, реалізації та захисту екологічних прав та інтересів осіб, захисту прав споживачів та безпечну для життя та здоров'я продукцію та достовірну інформацію про неї; 5) «Зелений фронт» (2010); 6) «Жива планета» (2012 р.) також спрямовує головну увагу на інформаційно-просвітницьку роботу серед учнівської молоді. [2], [3].

Починаючи з 2013 р. в процесі входження України в Європейське співтовариство починається новий період виникнення та активної участі громадських екологічних організацій у житті України. Серед них: 1) «Зробимо Україну чистою» (2013 р.), мета якої прищепити любов до довкілля, масові прибирання, сімейне та корпоративне волонтерство, пропагування роздільного збору та переробці сміття; 2) «Світ освіт» (2015 р.), що пропагує якісну екологічну освіту, місія забезпечити чисте довкілля шляхом впровадження інноваційної, безперервної, інтегрованої та інклюзивної освіти; 3) «Україна без сміття» (2015 р.) спрямовує діяльність на впровадження культури сортування побутових відходів та поширення ідей соціального підприємництва в цій галузі «Екозагін» (2017 р.) [2].

Отже, розглянувши історію створення українських екологічних громадських організацій, протягом 1980- 2017-х рр, можна стверджувати про активну участь громадян в екологічній діяльності. Коли на порядку денному виникала нова екологічна загроза завжди у відповідь спостерігалось створення нових громадських екологічних організацій або вже існуючі розширяли коло роботи. Наявність такої кількості екологічних організацій, яка тільки збільшується, говорить про те, що українські громадяни свідомі, активні, рішучі, хочуть бачити і щодня працюють в напрямку чистої, демократичної, освіченої та розвинутої незалежної України.

Список використаної літератури:

1. Алексієвєць М. О. Екологічний рух в Україні: історична ретроспектива, сучасність і перспективи. [Електронний ресурс]. Режим доступу: http://shron1.chtyvo.org.ua/Aleksiievets_Mariia/Ekologichnyi_rukh_v_Ukraini_istorychna_retrospektyva_suchasnist_i_perspektyvy.pdf
2. Громадські організації екологічного спрямування. [Електронний ресурс]. Режим доступу: <http://old.ecoleague.net/34903999-198.html>

3. Ковпак Л. В. Екологічні проблеми в діяльності українських громадських організацій. Український історичний журнал. 2013. № 4. С. 63-77.

4. Перга Т. Ю. Вплив суспільних трансформацій початку 1990–х рр. на екологічну політику країн центрально–Східної Європи. Гілея: науковий вісник. 2016. Вип. 114. С.121-123.

5. Якименко О. Г. Громадський екологічний рух та його роль в соціалізації особистості [Електронний ресурс]. Режим доступу: <http://vuzlib.com/content/view/479/94/>

***Вишнівський Дмитро Борисович,
студент I курсу магістратури,
спеціальності 014«Середня освіта. (Історія)»***

***Науковий керівник:
кандидат історичних наук, доцент
Кафедри методики навчання суспільних дисциплін та гендерної освіти
Загребельна Ніна Іванівна***

«Хмарні технології: до змісту поняття»

Упродовж останніх років дедалі більшої популярності в освітньому процесі набувають хмарні технології, які застосовуються широким колом учасників цього процесу для вдосконалення, оновлення та підвищення якості освіти. Однак, слід зазначити, що хмарні технології це не винахід останніх років, а технології що пройшли тривалий період формування.

Уперше концепція хмарних технологій з'явилася ще в 1960 році, коли американський учений Джон Маккарті висловив припущення, що коли-небудь комп'ютерні обчислення стануть надаватися подібно до комунальних послуг у зв'язку із значним розвитком технології та її здешевшенням [6]. Впродовж наступних років відбувалася поступова реалізація даної ідеї. За період існування хмарних технологій з'явилося багато варіантів трактувань цього поняття. Перших, хто сформував сучасний погляд на хмарні технології, визначивши їх, як «обчислювальну парадигму, де межі обчислень будуть визначатися економічним обґрунтуванням, а не технічними можливостями» став професор Рамнатх Челлапа з Університету Південної Каліфорнії у 1997 році. Таке означення поняття не відобразило усієї суті даних технологій, а лише вказало на шлях розвитку.

На нашу думку найбільш повне визначення поняття хмарні технології дав у 2012 році Ігор Дерієв, він зазначає, що хмарні технології – це модель забезпечення повсюдного та зручного доступу на вимогу через мережу до спільного пулу обчислювальних ресурсів, що підлягають налаштуванню (наприклад, до комунікаційних мереж, серверів, засобів збереження даних, прикладних програм та сервісів), і які можуть бути оперативно надані та відключені з мінімальними управлінськими затратами та зверненнями до провайдера [5].

Працюючи над інноваціями в освіті вітчизняні автори сформували власне бачення змісту поняття «хмарні технології». Так, Володимир Гур'єв та Ірина Фірсова у праці «Технологія хмарних обчислень у ВНЗ України» зазначають, що суть хмарних обчислень – надання користувачам віддаленого доступу до послуг, обчислювальним ресурсам та додаткам (включаючи операційні системи та інфраструктуру) через мережу Інтернет [3, с.78]. Наталія Сороко вказує на новизну та технологічність і говорить, що хмарні технології – це кардинально новий сервіс, який дозволяє віддалено використовувати засоби обробки і зберігання даних [4, с.99-100]. Існують й інші трактування цього поняття визначення. Валерій Биков, зокрема, зазначає, що хмарні технології забезпечують

користувачеві мережний доступ до масштабованого і гнучко організованого пулу фізично розподілених віртуальних ресурсів, які постачаються в режимі самообслуговування та адміністрування за його запитом [1, с.60].

Отже, більшість дослідників визначають поняття «хмарні технології» (технології хмарних обчислень) – як один із найперспективніших напрямків розвитку засобів, а також сервісів інформаційно-комунікаційних мереж [2, с.39].

Список використаної літератури:

1. Биков В. Ю. Хмарні технології як імператив модернізації освітньо-наукового середовища вищого навчального закладу / В. Биков, М. Шишкіна // Теорія і практика управління соціальними системами. - 2016. - № 4. - С. 55-70. - Режим доступу: http://nbuv.gov.ua/UJRN/Tipuss_2016_4_8
2. Вакалюк Т. А. Хмаро орієнтоване навчальне середовище: категорійнопонятійний апарат / Т. А. Вакалюк // Науковий вісник Ужгородського національного університету: Серія «Педагогіка. Соціальна робота». – № 35. – Ужгород, 2015. – С. 38-41.
3. Гур'єв В. І. Технології хмарних обчислень у ВНЗ України / В.І. Гур'єв, І.В. Фірсова // Технічні науки та технології. – 2016. – № 2 (4). - С. 76-81.
4. Сороко Н. В. Розвиток інформаційно-комунікаційної компетентності вчителів філологічної спеціальності в умовах комп'ютерноорієнтованого середовища: дис... канд. пед. наук: 13.00.10 /Сороко Наталія Володимирівна. – К., 2012. – 256 с.
5. Дерієв І. Куди плывут «облака»/ Компьютерное обозрение. – 11.04.2012 [електронний ресурс] http://ko.com.ua/kuda_plyvut_oblaka_62600
6. A history of cloud computing [Електронний ресурс] // Режим доступу: <http://www.computerweekly.com/feature/A-history-of-cloud-computing> (15.03.2017).

*Ганенко Артем Артемович,
студент I курсу магістратури,
спеціальності «середня освіта (Історія)»*

*Науковий керівник:
доктор історичних наук, професор
Кафедри методики навчання суспільних дисциплін та гендерної освіти
Коляда Ігор Анатолійович*

«Приєм літературно-художнього ілюстрування: формування уявлень про соціальні рухи та протести у здобувачів освітніх послуг у 8 класі»

Використання художньої літератури на уроці історії забезпечує формуванню більш живого та конкретного історичного образу епохи. Залучення уривків із художніх творів, під час вивчення історії України сприяють глибокому і свідомому засвоєнню матеріалу, оскільки вчитель використовує для здобувачів освітніх послуг шлях показу історичного матеріалу за допомогою літературних засобів. Особливо це помітно при вивченні різних соціальних рухів та протестів [4, с. 12].

Висвітлюючи те або інше питання, явище чи подію, а також даючи їй певну оцінку, з'ясовуючи теоретичні поняття, роблячи узагальнення і висновки, вчитель використовує один із методичних прийомів роботи над художньою літературою – літературно-художнього ілюстрування, який передбачає подачу яскравого, конкретного уривку [2, с. 291]. Якщо ж уривок відіграє роль документа, він, на погляд сучасного методиста Н. Загребельної, допомагає у реалізації можливості здобувачам освітніх послуг почути живого свідка минулих епох. Слова очевидця, а можливо, й учасника подій, яким іноді буває автор подібного твору, поглиблюють, розширяють їхні знання про ту або іншу

історичну особу, явище подію [2, с.293]. Розкриваючи хід події вчитель зазначає, що в однойменному урочищі, де зараз розташоване село Солониця, 1596 року відбулася трагічна для України битва між козаками та військами Речі Посполитої. В оточеному поляками козацькому таборі перебувало 10 тисяч осіб. З них більше 4 тисяч членів козацьких родин – жінки, діти, поранені, та 6 тисяч власне козаків. 5 червня 1596 року розпочався обстріл козацьких укріплень з важких гармат. Поляки готувалися розпочати генеральний штурм табору, але в ніч на 7 червня Северина Наливайко та інших старшин по-зрадницьки видали полякам реєстрові козаки, сподіваючись на милість від останніх. Під час перемовин шляхетське військо підступно напало на повстанців та нещадно вирізало декілька тисяч людей. Лише 1500 козаків змогли вирватися із оточення та відійшли до Запоріжжя. При цьому, описуючи атмосферу перед Солоницькою битвою 1596 р., вчитель зазначає, що козаки на чолі з С. Наливайком отаборилися в досить незручному місці для військ С. Жолкевського, та використовує прийом літературно-художнього ілюстрування, пропонуючи ознайомитися з описом, поданим у романі українського письменника М. Вінграновського «Северин Наливайко»: «Над Солоницею ніч зійшла ясна, по-степовому кругла, її темно-сині, виткані зорями шати опустилися до небокраю й обгорнули усе на світі, а особливо Куріпочку. Повечерявши оберемочком осоки, що приніс йому якийсь хлопчик, Куріпочка лежав зі своїми кінями-товаришами в дальній закуті табору біля річечки, що, як і низина, звалася Солоницею. Реєстрові козаки та їхні коні полягали по той бік похідної козацької церкви, окремо від наливайківців. На церкві крізь тріпочучі крильця нічних метеликів тьмяно світив золотий п'ятківський хрест. Возами, мажарами, гарбами і навіть кибитками, усім, що рухалося на колесах, козаки обгородилися від темного луку і темного степу. Від гористого берега козаків захищала в пільмі Сула, а з четвертого боку, де вечеряв Куріпочка, — болотяна річечка Солониця. У таборі було повно людей — сім тисяч війська та вісім тисяч жінок-утікачок з дітьми. Табір лежав на мочарах, і з усіх чотирьох боків через його краї хлюпала темінь. Зі жвавих пересувань дозорців зробилося видно, що до Жолкевського підійшли свіжі загони жовнірів. Вони, як і вчора, перед козаками засвідчилися і не напали, вони лише показали, що вони є, і попримірали за терновищами та глодом. Лише червоний жупан Кирика Ружинського на білих квітучих тернах горів іще червоніше. Червоніше, аніж тоді, коли Наливайко його скупав під Білою Церквою в Росі при такому ж легенькому туманцю...» [1, с. 394-396]. З метою посилення історичної достовірності пропонованого матеріалу вчитель також може навести уривок з документального джерела: «Я переконаний, що для вашої королівської милості і Речі Посполитої є дуже важливим те, щоб ці свавільники були знищені. І хоч з великими зусиллями і труднощами доводиться війську йти через пустині і здійснювати тяжкі переправи через річки, я все ж таки йду за ними... Прошу мені вірити, що дуже багато чого мають на меті ці негідники. Неприємно згадувати, що задумали ці свавільники, в яких висловах згадується ваша королівська милість, які там заміри — розбити Краків, славу столицю вашої королівської милості, винищити шляхетський стан», - писав у листі до польського короля С. Жолкевський [5. с.75]

Отже, використання прийому літературно-художнього ілюстрування, на уроках історії України сприяє формуванню образної картини, яка дозволяє учаснику освітнього процесу створити уявну картину розгортання таких соціальних рухів, як козацькі повстання кінця XVI ст., відійшовши від суто фактичного викладення матеріалу за сторінками шкільного підручника.

Список використаної літератури:

1. Вінграновський М. Северин Наливайко: роман / М. Вінграновський; передм. І. Дзюби. — К. : Веселка, 1996. — 400 с.

2. Загребельна Н.І., Ухаль В.М. Теоретичні і методичні засади використання художньої літератури на уроках історії України у 9-му класі (на прикладі вивчення теми «Російсько-французької війни 1812 року і України») / Загребельна Н.І., Ухаль В.М. // Проблеми історії України XIX– поч. XX ст. – 2013. – Вип 21. –с. 290-300.

3. Коляда І. А. Історія України (1914-1939) в художньо-літературних образах: Навчальний посібник / Коляда І, Н.Загребельна, Н.Порало. – К.: 2004. – 272 с.

4. Мельник А.Г. Методика викладання історії в середній школі / Мельник А.Г. – К.: Вища школа. 1974.- 222 с.

5. Мишко Д. Северин Наливайко / Мишко Д. – К.:Радянська школа, 1958. - 118 с.

6. Цвікальська Г.О. Використання художньої літератури на уроках історії СРСР в 8-9 класах. / Цвікальська Г.О. – К.: Радянська школа, 1958. - 159 с.

*Дубровська Ірина Валентинівна,
Студентки I курсу магістратури,
Спеціальності «014 історія та середня освіта»*

*Науковий керівник:
Доктор історичних наук, професор
Кафедри джерелознавства та спеціальній історичних дисциплін
Потильчак Олександр Валентинович*

«Архітектурний ансамбль Цвінгер»

Доповідь присвячена архітектурно-мистецькому павільйону Дрездена – Цвінгер (нім. – Zwinger). Розглядається історія створення та будівництво в 1710-1722 рр. Завершення будівництва 1847-1855 рр. Реконструкція та модернізація 1946 по 1964 рр.

Ключові слова: Дрезден, проектування, бароко, Цвінгер, реконструкція, павільйон, модернізація, карильйони.

Постановка проблеми. Неповторний шедевр палацового бароко збудований у першій половині XVIII ст., зруйнований під час Другої світової війни та відновлений у 1946-1964 рр., сьогодні залишається неповторним символом Дрездена, своєрідною візитівкою міста.

Історіографія проблеми. Про минуле й сьогодення музейного комплексу Цвінгера писали в своїх працях німецькі та зарубіжні, історики та мистецтвознавці. У цьому контексті слід назвати відомі роботи Hubert Georg [3], Adolph Canzler [1], Georg Dehio [2], Richard Borek [4]. Walter Dänhardt [5].

Метою доповіді є розгляд історії будівництва барокового комплексу галереї, здійсненого у Дрездені, як втілення ідеї курфюрста Саксонії та короля Речі Посполитої Августа II, архітектором Готфрідом Земпером.

Виклад основного матеріалу. Найвідоміша палацова споруда Дрездена та його візитівка – «Цвінгер» (павільйон між двома стінами)», побудований в 1710-1722 рр. із світлого пісковика на честь Августа II Сильного для зберігання найбагатших та найпишніших колекцій курфюрстів і проведення святкових заходів. Перша будова Дрезденського Цвінгера була побудована саме між кріпосними стінами міста. Сьогодні тут розташовані різні музеї, серед яких найзнаменитіша Дрезденська картинна галерея. Цвінгер був побудований на місці знесених середньовічних міських укріплень, назву котрих і перейняв [4, с. 61-64]. Його велика закінчена балюстрадаю двоповерхова будівля, оточувала широкий овальний в плані внутрішній дворик, на який виходив її фасад з трикутними фронтонами та фланірованими пілястрами напівкруглими вікнами. Два великих павільйони Цвінгера об'єднанні одноповерховою Повздовжньою галереєю, яка оточує парадний двір. Доступ у Цвінгер відкривають розташовані в Повздовжній галереї Коронні ворота, великий арочний отвір, який прикрашений позолоченим куполом у вигляді корони [1, с. 10-12].

У 1709 р. Цвінгер був оранжереєю, де вирощувалися лимонні, апельсинові, лаврові та інші екзотичні дерева. В проекті майбутнього Цвінгера архітектор Пьопельман нібито відштовхувався від давньоримського Марсова поля, але зробив все по новому. Пьопельман навіть сам не усвідомлював багатозначності власного твору і називав його «римським творінням» [6, с. 20-22]. Майбутній кам'яний цвінгер за ідеєю і надалі планували використовувати для свят, турнірів. Звідси відкриті пласкі покрівлі, що поєднували усі будівлі комплексу та багато прозорих галерей, які призначалися для вельможних гостей та придворних. Лише в деяких містах над пласкими покрівлями галерей височили павільйони. Особливістю комплексу була відсутність палацу, який планували побудувати в майбутньому. Поступово проект насичували новими ідеями. Так, виникла ідея створити декілька карильйонів в павільйонах, створити фонтани на подвір'ї, зробити каскад. [3, с. 31-35].

Побудовані у стилі бароко з ліпними медальйонами на вікнах павільйони оберігають стоячі на балюстрадах герми – фігури Атлантів на ліпних консолях символізуючи силу і владу Саксонії [5, с. 71-72].

Один із павільйонів вінчає скульптура «Саксонський Геркулес, який тримає земну кулю» – алегорія на Августа Сильного. Будівництво палацово-музейного комкомплексу Цвінгер було завершено Ф. Земпером у 1847-1855 рр. Скульптурний декор будівлі здійснив дрезденський художник Ернст Рітчела. У 1945 р., під час англо-американських бомбардува, Цвінгер сильно постраждав. Заходи з реконструкції було розпочато відразу після війни. Будівля галереї була повністю відкрита для відвідувачів у 1964 р. [2, с. 81-84].

Висновки. За час свого існування Цвінгер зазнав неодноразових руйнувань. Нині – це музейний комплекс, найвідомішим музеєм якого є всесвітньо відома Дрезденська картинна галерея. Окрім неї під дахом Цвінгера розміщені музей порцеляни, фізико-математичний музей, збройна палата, фарфорова колекція та нумізматичний музей.

Список використаної літератури:

1. Adolph Canzler, Alfred Hauschild & Ludwig Neumann (1878). Die Bauten, technischen und industriellen Anlagen von Dresden. Dresden (Meinhold & Söhne).
2. Georg Dehio (2005). Handbuch der Deutschen Kunstdenkmäler. Bd. Dresden. München, Berlin (Deutscher Kunstverlag).
3. Hubert Georg Ermisch (1953). Der Dresdner Zwinger. (Schriften des Instituts für Theorie und Geschichte der Baukunst der Deutschen Bauakademie) Dresden (Sachsenverlag).
4. Hermann Heckmann: Matthäus Daniel Pöppelmann und die Barockbaukunst in Dresden. Berlin (Verlag für Bauwesen) 1986 ISBN 3-345-00018-0.
5. Richard Borek (Hrsg.) (1981) Borek Briefmarken-Katalog Deutschland. Braunschweig (Verl. Richard Borek).
6. Walter Dänhardt (Hrsg.): Festschrift aus Anlaß des hundertjährigen Bestehens der Flora, Sächsische Gesellschaft für Botanik und Gartenbau. Dresden (Selbstverlag) [1926].

*Живило Марія Павлівна,
студентка II курсу,
спеціальності 291 "Міжнародні відносини,
суспільні комунікації та регіональні студії"*

*Науковий керівник:
кандидат історичних наук, доцент
кафедри міжнародних та
регіональних студій
Желізко Алла Миколаївна*

«Стратегічні напрями співпраці України та Міжнародної організації праці у сфері захисту дітей»

Міжнародна організація праці (МОП) – це спеціалізована установа ООН, основними стратегічними цілями якої є сприяння реалізації соціально-економічного прогресу, підвищення добробуту і покращення умов праці, захисту прав людини. Одним із напрямів діяльності МОП є вирішення проблем щодо викорінення дитячої та примусової праці.

Україна є членом Міжнародної організації праці з 1954 року. МОП реалізує проекти, пов'язані з аналізом стану соціальної політики та кризового стану ринку праці в Україні з початку 90-х років ХХ ст.

Під егідою Міжнародної організації праці у 1999 р. вперше було проведено дослідження щодо дитячої праці в Україні. Державним комітетом статистики виявлено 350 тисяч працюючих дітей: у сільському господарстві – 46 %, у торгівлі – 26 %, у сфері послуг – 19%. Середній вік працюючих дітей становив 12 років. Занепокоєння викликало те, що тривалість робочого дня у 6% працюючих дітей віком 13 – 14 років був довший, ніж у дорослих – 41 год. на тиждень [1].

Важко уявити, що в країні, яка знаходиться в центрі Європи, з великим природним потенціалом таке явище існує. Якщо в розвинених країнах дітей залучають до формальної та неформальної роботи, яка має навчально-виховний характер, то в країнах, що розвиваються – головним мотивом використання праці дітей є бідність і безробіття батьків. У випадках, коли дитяча праця має вимушений характер, саме тоді вона набуває найгірших форм. Внаслідок цього наносить шкоду фізичному, психічному, моральному, розумовому розвитку дітей [2, с. 2].

Ще у 1973 р. Україна ратифікувала Конвенцію МОП № 138 про мінімальний вік для прийому на роботу. У статті 1 Конвенції зазначено: *"Кожний член організації, для якого ця Конвенція є чинною, зобов'язується здійснювати національну політику, що має на меті забезпечення ефективної ліквідації дитячої праці й поступове підвищення мінімального віку для прийому на роботу до рівня, який відповідає найповнішому фізичному та розумовому розвитку підлітків"* [3].

Наступним документом, який відповідає за протидію дитячої праці стала ратифікація Конвенції ООН про права дитини в лютому 1991 року [4].

Україна була однією з перших країн, що ратифікували Конвенцію МОП №182 про найгірші форми дитячої праці. Приєднавшись до цієї Конвенції та ряду інших міжнародних актів, уряд України виявив свої наміри щодо запровадження усіх необхідних заходів для боротьби із дитячою працею на національному рівні, включаючи реформу законодавства та виділення необхідних коштів [5]. Конвенція ратифікована у жовтні 2000 року.

У червні 2002 р. уряд України підписав Меморандум Міжнародної програми з викорінення дитячої праці (МОП-ІПЕК). Відповідно до Меморандуму було сформовано

Всеукраїнську спостережну раду (ВСР) під егідою Міністерства праці та соціальної політики України, а Міністра призначено Головою Ради [2, с.4].

Згідно Програми МОП-ШПЕК можна визначити ключові стратегічні напрями діяльності в Україні: співпраця у сфері юридичної діяльності для втілення міжнародних стандартів; розроблення заходів для надання допомоги постраждалим від сексуальної і трудової експлуатації; втілення проектів щодо надання допомоги дітям, які опинилися в сфері ризику та були залучені до найгірших форм дитячої праці; підтримка зайнятості та навчання молодого покоління в трудовій сфері; постійний контроль за рівнем зайнятості неповнолітніх; розповсюдження на всіх рівнях інформації, методичних та статистичних джерел, матеріалів, літератури щодо ризику дитячої праці в Україні. З 2002 р. щороку 12 червня відзначається Всесвітній день боротьби з дитячою працею (World Day Against Child Labour) встановлений Міжнародною організацією праці.

Отже, Україна, на сьогодні, має у своєму законодавстві низку різних актів, документів, меморандумів, які можуть та повинні забезпечити стандарти міжнародного життя. Але, зазначену проблему тільки законодавчою базою, на жаль, в Україні не вирішити. Головна проблема – це проблема зайнятості як дорослого населення, так і молодого покоління – випускників вищих навчальних закладів. З цього приводу варто згадати вислів Л. Толстого: "Праця не є доброзичливою, але є неминучою умовою доброзичливого життя".

Список використаної літератури:

1. Дитяча праця в Україні – традиція. URL: https://dt.ua/SOCIETY/dityacha_pratsya_v_ukrayini_traditsiya.html
2. Коломієць О. О. Дитяча праця в Україні: детермінанти, характеристики, мінімізація соціальних ризиків / О. О. Коломієць // Економічний вісник Національного технічного університету України "Київський політехнічний інститут". 2016. № 13. С. 169-174. URL: http://nbuv.gov.ua/UJRN/evntukpi_2016_13_26
3. Конвенція про мінімальний вік для прийому на роботу № 138. URL: https://zakon.rada.gov.ua/laws/show/993_054
4. Конвенція про права дитини. URL: https://zakon.rada.gov.ua/laws/show/995_021
5. Про ратифікацію Конвенції Міжнародної організації праці № 182 про заборону та негайні заходи щодо ліквідації найгірших форм дитячої праці. URL: <https://zakon.rada.gov.ua/laws/show/2022-14>

*Каленський Андрій Миколайович,
студент I курсу магістратури,
спеціальності 014 «середня освіта(історія)»*

*Науковий керівник:
доктор історичних наук, професор
Кафедри методики навчання суспільних дисциплін та гендерної освіти
Коляда Ігор Анатолійович*

«Роль засобів історичного живопису у формуванні історичних уявлень»

При розповіді на уроках історії України події і явища минулого в більшості випадків не мають можливості ґрунтуватися на безпосередньому спостереженні здобувачами освітніх послуг предметів опису або розповіді тому, що це явище вже відноситься до минулого, недоступно живому, безпосередньому їхньому сприйняттю. Тому їх історичні уявлення, створені методом внутрішньої наочності, обов'язково будуть ефемерними, неточними, не відповідатимуть історичній дійсності. Хоч якою цікавою і образною буде розповідь вчителя на уроці, але її не досить, щоб учасники освітнього процесу конкретно уявили собі події минулого [2, с.3].

У сучасному навчанні історії із активним застосуванням інформаційних і масмедійних технологій, наочні засоби в навчання відіграють важливу роль. Застосування наочності підвищує інтерес здобувачів освітніх послуг до досліджуваного предмета, полегшує процесу сприйняття та міцності засвоєння знань в навчанні історії. Без застосування наочних посібників важко успішно розвивати просторові уявлення учнів, забезпечувати естетичне виховання на уроках історії. Тому, користуючись наочними посібниками, можна озброювати здобувачів освітніх послуг конкретними уявленнями про минуле[5. с. 141].

Серед різноманітних наочних засобів, зазначає відомий методист В. Козинець, особливе місце займає історичний живопис, який має переваги перед іншими видами унаочнення. Художники часто є не безсторонніми свідками подій, а й їхніми активними учасниками. Історичний живопис відображає в яскравих художніх образах правдиво відтворює важливі історичні явища, події, віддалені від нас часом [2. с. 3]. Важко переоцінити пізнавальне і виховне значення мистецтва взагалі і образотворчого зокрема.. Живопис - це особливий вид мистецтва, що відтворює реальну дійсність за допомогою художніх засобів: ліній, фарб, композицій. Методист О. Вагін виділив різно хронологічні методичні моменти у використанні історичної картини на уроках. Вона може стати відправним моментом уроку, його зав'язкою, в такому випадку все вивчення нового матеріалу будується навколо неї. Для ілюстрації та деталізації пояснення історична картина може бути внесена в процес навчання новим матеріалом по ходу викладу матеріалу. У такому випадку вона може бути один раз продемонстрована і знову прибрана. Також картина може служити засобом узагальнення і закріплення матеріалу, вона постає увазі в кінці уроку або при закріпленні нових знань [1 с. 47]. Художня картина komponується з певних образів, через які й відтворюється дійсність з її типовими рисами. Образи людей подані не ізольовано, а у взаємозв'язках з суспільством, природою, вони зумовлені історично і соціально, мають класовий характер [2. с. 7]. Як зазначає сучасний український вчений-методист професор І. Коляда, мистецтво забезпечує людині унікальну можливість пережити чужий досвід, зберігаючи власну автономність, і зумовлює таку універсальну самовизначеність, якої та не досягла б, користуючись тільки засобами й інструментами логічного пізнання [3]. Так, методист І. Коляда рекомендує при вивченні теми «Національна визвольна війна українського народу середини XVII ст.» вчителю використати картини: М. Івасюка «В'їзд Богдана Хмельницького до Києва», Я. Матейка «Богдан Хмельницький з Туган Беєм під Львовом», М. Дерегуса «Переяславська рада», Жан-П'єр Норблен де ля Гурден «Битва під Зборовим»[4, с.132-137].

Отже, серед засобів образотворчої наочності в викладанні історії України важливе місце займає живопис, що відкриває цілісне, конкретне і барвисте подання історичного явища, подію та історичних діячів, пересічних персонажей історії. На основі безпосереднього сприйняття предметів або за допомогою зображень (наочності) в процесі навчання у здобувачів освітніх послуг формуються образні уявлення і поняття про історичне минуле. Історичний живопис знаходить своє відображення в різноманітті видів наочності і їх класифікацій. Робота з історичним живописом дозволяє не тільки вирішити проблему освітніх завдань на уроці історії України, а й збагатити учасників освітнього процесу досвідом естетичного сприйняття світу. Тому наочне навчання є одним з найважливіших методичних прийомів, потужним активізатором освітньої діяльності, вивчення якого допоможе вчителю досягти високих результатів. Предметна наочність створює образи справжніх історичних пам'яток. Вона дає можливість здобувачам освітніх послуг відчувати колорит епохи.

Список використаної літератури:

1. Вагін А.А. «Методика преподавания истории в средней школе» М.: Просвещение, 1968р. — 434 с.

2. Козинець В. «Живопис на уроках історії» — К.: Рад. школа, 1969р. — 130 с.
3. Коляда І., Ніколайчук Д. «Живопис на уроці історії: дидактичні засади та методичні прийоми навчання історії України (на прикладі формування уявлень про участь українців у франко-російській війні 1812 року (історія України 9 клас))» [Електронний ресурс]. — Режим доступу: http://enpuir.npu.edu.ua/bitstream/123456789/17416/1/Kolyada_1.pdf
4. Коляда І., Формування історичних уявлень про козацтво засобами живопису на уроках історії України // Коляда І., Шубер О. / Теорія та методика навчання суспільних дисциплін: науково-педагогічний журнал, вип.8 / Заг. ред. проф. Михайличенко О.В. Суми: СумДПУ імені А. С. Макаренка. 2020. - 229 с.
5. Яковенко Г. «Методика навчання історії: навчально-методичний посібник»/ Х.: ХНАДУ, 2017р. – 324 с

*Калицун Надія Іванівна,
студентка III курсу,
Спеціальності «Історія та археологія»*

*Науковий керівник:
Кандидат історичних наук, доцент
Кафедри історії України
Телегуз Ірина Олександрівна*

«Збереження пам'яті про Українських січових стрільців» (на прикладі встановлених меморіальних дошок)

Важливою складовою культурного простору сучасного міста є пам'ять про відомих діячів та події, які відбувалися в минулому. На сьогоднішній день збереглося чимало споруд, які тим чи іншим чином пов'язані із січовими стрільцями. Вивченням даної теми займалися такі дослідники: Литвин М., Науменко К.[2], Мельник І., Масик Р.[4]. У своїх роботах вони описують меморіальні таблиці у місті Львові, та опис будинків де перебували січові стрільці. Мета цієї роботи – проаналізувати збереження пам'яті про Українських січових стрільців на прикладі встановлених меморіальних дошок.

На початку 20-х років ХХ ст. Львівське Товариство охорони воєнних могил разом з філією Товариства в місті Сколе, головою якого був отець М. Мосора, відлили з міді таблицю з прізвищами полеглих на Маківці стрільців. Цю таблицю спочатку було вирішено встановити у Головецькій церкві, але згодом її встановили в Тухлянській церкві. На правій стіні біля входу і сьогодні можна побачити цю таблицю із таким написом на ній: « В кривавих змаганнях у часі світової війни полягли геройською смертю за волю України в боротьбі з москалями на горі Маківка в днях 29.IV -2.V 1915 р.». Після чого подано список 30 імен полеглих січових стрільців. Польська влада хоч і вороже ставилась до української збройної боротьби за свою державність, але таблиці не чіпала. Тим більше, що Тухлянська церква на той час була однією з кращих церков Галичини. Із приходом радянської влади над таблицею нависла загроза знищення. Церковне Братство вирішило досить оригінально цю таблицю заховати: її було заштукатурено. До честі тухлян ніхто цієї таємниці не видав. Відкрили таблицю на початку 90-х років, коли Україна стала незалежною. Нині тухляни охороняють таблицю, як дорогоцінну історичну реліквію та унікальний і рідкісний екземпляр.

На стінах будинку “Дністра” у 1934 р. було встановлено таблицю, де був напис: “За смерть у славі // Безсмертний чин // Сокольській лаві // Від нас поклін ”, це було приурочено до 40-річчя товариства “Сокіл-Батько”. Поруч – плита з барельєфом Василя Нагірного, який був засновником товариства [4, С. 116.]. На будинку, у якому мешкала легендарна хорунжа УСС Олена Степанів, на вул. Козацькій, 11-а у Львові у 1992 році було встановлено округлу меморіальну таблицю. На сьогоднішній день, будинок має

статус пам'ятки історії і згідно із законодавством України повинен оберігатися і відповідно утримуватися. Проте за весь час незалежності влада не цікавилася долею пам'ятки, а на вимоги громадськості ліквідувати аварійний стан й передати відремонтоване приміщення музею, міські чиновники відбувалися лише відписками [4, с. 153].

У грудні 2012 року відбулось відкриття й посвята меморіальної таблиці Олени Степанів на корпусі географічного факультету Львівського національного університету ім. І. Франка. Це було приурочено 120-річчю з дня народження Олени Степанівни. Ректор університету Іван Вакарчук наголосив, що це “дивовижна, надзвичайно активна жінка, національна героїня, яка провела довгі роки у радянських таборах”[1]. Власне вона була студенткою університету, а згодом і викладачем.

Як відомо, легіон Українських січових стрільців створила Бойова Управа. Власне будинок Бойової Управи розташовувався в кам'яниці №12 на вул. Мохнацького (тепер Драгоманова) у Львові. Її перебудувала 1909 р. для потреб українського шкільництва архітектурно-будівельна фірма Івана Левинського. У 2009 р. на стіні будинку відкрили таблицю з написом: «У цьому будинку у серпні 1914 р. була Українська бойова управа Легіону Українських Січових Стрільців. Д-р Кирило Трильовський - голова, д-р Степан Шухевич - заст. голови, д-р Михайло Волошин, д-р Кость Бірецький, проф. Іван Боберський, Дмитро Вітовський, Семен Горук, Володимир Темницький, Теодор Рожанковський, Дмитро Катамай, Михайло Генік» [3].

Січові стрільці безпосередньо пов'язані із м. Стрий, тому місцева влада намагаючись зберегти пам'ять про ці події, у вересні 2004 р. встановили меморіальну дошку біля центральної міської лікарні по вул. Дрогобицькій з написом “На плацу лянтверів 3 вересня 1914 р. прийняв присягу Легіон Українських січових стрільців”[5].

Отже, проходячи вулицями міста більшість не задумується над тим, які будинки чи споруди навкруги, яке минуле цього будинку та його жителів. У кожного будинку своя історія, своє життя. Деякі споруди з плином часу перетворюються на пам'ятки історії, безпосередньо пов'язуючи з Українськими січовими стрільцями, які прожили чи пропрацювали там певний відрізок часу. Споруди є невід'ємною частинкою історії старовинного міста, які можуть розказати про життя міста в минулому, і за допомогою пам'ятних табличок дозволяють проінформувати перехожих про колишніх мешканців.

Список використаної літератури:

1. Карабчук О. Урочисте відкриття та посвята меморіальної дошки Олени Степанів // Каменяр. – Львів, 2012. – №9. – 25 грудня. – С. 3.
2. Литвин М., Науменко К. Історія Галицького стрілецтва. – Львів, 1991. – С.26.
3. Мельник І. Народження УСС-ів. // Збруч. – 2014. – 6 серпня // Режим доступу: <https://zbruc.eu/node/25303>
4. Мельник І., Масик Р. Пам'ятники та меморіальні таблиці міста Львова. – Львів: Априорі, 2012.
5. Припін Д. Відкриття меморіальної таблиці // Голос Волі. – Стрий. – 2004. – №97. 3 вересня. – С. 2.

*Карабардін Андрій Валерійович,
студент IV курсу,
спеціальності 014.03 «Середня освіта (Історія)»*

*Науковий керівник:
кандидат історичних наук, доцент
Кафедри методики навчання суспільних дисциплін та гендерної освіти
Мелещенко Тетяна Володимирівна*

«Вплив стереотипів на свідомість та життя людини»

Стереотипи та стереотипне мислення існували завжди і продовжують існувати. У багатьох випадках вони шкодять взаєморозумінню, а наслідування їх призводить до сумних наслідків. Стереотипи у більшості випадків носять нейтральний характер, проте при їх перенесенні від конкретної людини на певну групу, вони репрезентують негативний відтінок [2]. Тому питання стереотипів є актуальним і потребує дослідження. Серед відомих дослідників цієї тематики варто виокремити таких дослідників як Аронсон Е., Праткінс Е., Московічі С., Почепцов та інші.

Поняття "стереотип" ввів в ужиток американець Уолтер Ліппман. Згідно його тверджень, стереотип — це необхідне скорочення процесів сприйняття у свідомості. Запропонований їм термін придбав виняткову, причому зростаючу популярність. У своїй книзі "Громадська думка", виданій в 1922 році, він передбачив основні засадничі принципи, які надалі дослідники виявили в стереотипах, а саме поняття міцно увійшло до буденної мови. Ліппман терміном "стереотип" намагався описати метод, за допомогою якого суспільство намагається категоризувати людей. Як правило, громадська думка просто ставить "штамп" на основі деяких характеристик. Ліппман виділив чотири аспекти стереотипів (згодом з'явилося багато інших градацій, які, проте, багато в чому наслідували ідеї Ліппмана) : *по-перше*, стереотипи завжди простіші, ніж реальність - складні характеристики стереотипи "укладають" в дві-три пропозиції; *по-друге*, люди придбувають стереотипи (від знайомих, ЗМІ та ін.), а не формулюють їх самі на основі особистого досвіду; *по-третє*, усі стереотипи неправдиві, більшою чи меншою мірою; *по-четверте*, стереотипи дуже живучі [4, с. 125-126].

Саме стереотипи в значній мірі визначають моральні норми, формують політичні, релігійні і світоглядні концепції, визначають у людини її поведінку, думки і ставлення до навколишнього світу. Цілком зрозуміло, що стереотипи є невід'ємною складовою буденної свідомості. Саме на ґрунті стереотипів формуються ефекти міжособистісного сприймання. [3, с. 41].

Стереотипи, що виступають стимулом, покликані викликати у людини реакцію - це почуття симпатії і антипатії, страху і гніву, любові і ненависті по відношенню до тих або інших соціальних явищ. Тому стереотипи активно використовуються як один з головних методів пропаганди. Стереотипи складають основу міфів, на яких базується будь-яка ідеологія. Засоби масової інформації у будь-якому суспільстві за допомогою методу стереотипізації впроваджують у свідомість читачів, слухачів, глядачів різні міфи і ілюзії. Стереотипи завжди використовувалися як ярлики для позначення протилежних соціальних сил [6, с. 39-41]. Масмедіа привчають людину мислити стереотипами і знижують інтелектуальний рівень повідомлень так, що ті перетворюються в інструмент навіювання. Масмедіа активно втручаються в підсвідомі структури людини. Комбінуючи свідомі і підсвідомі взаємодії, вони створюють та активно поширюють соціальні міфи..

Сера Хан (Saera R. Khan), професор Університету Сан-Франциско, стверджує, що довіряти стереотипам украй небезпечно. Стереотип має пізнавальну і мотиваційну функції. З пізнавальної точки зору, стереотип представляє з себе двосічну зброю - він дає інформацію в легкій формі. Проте ця інформація дуже далека від реальності і здатна дезорієнтувати людину. З мотиваційної точки зору, стереотипи ще

ненадійніші. Людина, що засновує свої рішення на масових представленнях, а не на фактах, серйозно ризикує [2]. Але стереотипи неможна оцінювати виключно як негативне явище. Якщо таке скорочення точне, описове, а не оцінне, якщо це перша і позитивна здогадка про людину або ситуацію, а не усталена інформація, це може приносити певну користь у, наприклад, той самій міжкультурній комунікації [5; с. 186, 187]. Зрештою, стереотипи мають чільне значення для розвитку суспільства. Вони забезпечують стійкість мислення, визначеність і швидкість реагування людства. У стереотипі відображається той досвід, який є перевіреним та випробуваним часом [1; 10].

Отже, стереотипи виступають як умовні "ярлики", що наклеюються на людей та явища. Стереотипи також беруть участь у створенні стійких поглядів, які визначають помилкове ставлення до деяких ідей, людей і предметів. Іншими словами, стереотипи спотворюють реальність, створюючи віртуальну реальність (псевдореальність) [3, с. 41]. Таким чином, проаналізувавши етимологію поняття стереотип, зміст стереотипних уявлень, алгоритм та інструменти їх формування, можна дійти наступних висновків: стереотип — це необхідне скорочення процесів сприйняття у свідомості; вони простіші, ніж реальність, більшою чи меншою мірою неправдиві, дуже живучі та в основному не сформульовані особистістю, а прищеплені від інших людей; можуть бути позитивні, негативні, нейтральні, а також особисті, гендерні, сімейні та суспільні; стереотипи виділяються трьома основними функціями — когнітивною, афективною, соціальною; в аспекті довіри до стереотипів людина сама вирішує для себе як сприймати стереотипи у своїй свідомості; для подолання стереотипного мислення людина має бути знайомою з явищем стереотипу та шляхами його спростування.

Список використаної літератури:

1. Блинова О.Є. Поняття «стереотипу» у просторі наукових категорій / О.Є. Блинова // Науковий вісник Херсонського державного університету. Серія: Психологічні науки. – Херсон: Видавничий дім «Гельветика», 2014. – Вип.1. – Том 2. – С.7-11.
2. Власть стереотипов // Информационное агентство Washington ProFile. -22 июля 2005 [Электронный ресурс]. Режим доступа до ресурсу - <https://psyfactor.org/lib/stereotype.htm>
3. Мелешенко Т. В. Стереотипи як інструмент пропаганди політики геноцидів // International Scientific and Practical Conference “WORLD SCIENCE”, № 7(23), Vol.4, July 2017, p. 40-45.
4. Ослон А. Уолтер Липпман о стереотипах: выписки из книги «Общественное мнение» // Социальная реальность. — 2005. — № 4. — С. 125—141.
5. Попков, В.Д. Стереотипы и предрассудки: их влияние на процесс межкультурной коммуникации / В.Д. Попков // Журнал социологии и социальной антропологии. 2002. - Т. V. - № 3. - С. 178-191.
6. Техника дезинформации и обмана. *Под ред. Я.Н. Засурского. М., «Мысль», 1978.*

*Карпішина Діана Ігорівна,
студентка I курсу магістратури,
Спеціальності «історія та археологія»*

*Науковий керівник:
кандидат історичних наук, доцент
кафедри історії України
Сегеда Ростислав Антонович*

«Формування та програмові засади першого етапу гельсінського руху в Україні (1976-1978 рр.)»

Розглянуто умови формування Української Гельсінської групи та її перші програмові документи.

Ключові слова: Українська Гельсінська група, меморандум, декларація, гуманітарні статті Заключного Акта, Загальна декларація прав людини.

Постановка проблеми. Питання захисту прав та свобод людини є надзвичайно важливим у наш час. В Україні зацікавленість до дослідження цього питання сформувалась з піднесенням національного духу. В коло зазначеної проблеми входить, зокрема, і діяльність Української Гельсінської групи, яка вважається зачинателем організованого правозахисного руху. Проте багато дослідників скептично ставиться до ролі УГГ в національному і, зокрема, в правовому русі України, особливо на першому етапі її діяльності.

Історіографія питання. Дослідженням цієї теми займаються О. Г. Бажан [1], Г. В. Касьянов [2], І. Б. Кривдіна [3], Я. П. Секо, Ю[5], О. Курносів [4]. Проте, на сьогодні необхідно більш детально розглянути правову базу Гельсінського руху в Україні на початковому етапі його діяльності.

Виклад основного матеріалу. Радянські газети у серпні 1975 р. опублікували повний текст Заключного Акта Гельсінської наради з питань безпеки та співробітництва в Європі. Вагоме місце в ньому належало гуманітарним статтям, які проголошували заборону переслідування громадян за їхні політичні погляди, це викликало новухвилю активності в ССРСР і, зокрема, в Україні [2, с. 159].

В Україні відгукнулися першими на заклик Московської Гельсінської групи створювати подібні групи і вже 9 листопада 1976 р., як незалежну від московської групи, в Києві було утворено Українську Гельсінську групу (УГГ) [2, с. 160].

Її фундаторами стали М. Д. Руденко (керівник Групи), О. П. Бердник, П. Г. Григоренко, І. О. Кандиба, Л. Г. Лук'яненко, О. Я. Мешко, М. І. Матусевич, М. Ф. Маринівич, Н. А. Строката та О. І. Тихий [4, с. 35].

Діяльність УГГ на першому своєму етапі виявилася найбільш плідною в ідейно-теоретичній частині – опубліковано «Декларацію української громадської групи сприяння виконанню Гельсінських угод», три меморандуми та значну кількість заяв до міжнародних організацій [5, с. 3].

Декларація – це перший документ, підготовлений Українською Гельсінською групою. Відповідно до Декларації метою діяльності УГГ було: активне сприяння дотриманню гуманітарних статей Заключного Акта Гельсінської наради; досягати того, щоб принципи Декларації прав людини лягли в основу взаємовідносин людини і держави; сприяти тому, щоб у міжнародних нарадах з обговорення підсумків виконання Гельсінських угод, Україна була представлена окремою делегацією, як суверенна держава, член ООН; домагатися поширення незалежних прес-агенств, для вільного обміну інформацією [2, с. 160].

У грудні 1976 р. УГГ видала перший Меморандум у якому помітний гострий і радикальний характер. Тут розкривалося і засуджувалося розкуркулення, події 1933 р.,

порушення національних прав українців примусова русифікація. Потім група заявила, що не намагається повалити радянський режим, а лише планує ознайомити широкі кола населення з положеннями Загальної декларації прав людини та сприяти посиленню зв'язків між народами, вільному обміні інформацією тощо [4, с. 36].

Проаналізувавши різні джерела можна дійти до висновку, що головна робота УГГ була спрямована на захист національних прав українців. Меморандум № 5 «Україна літа 1977 р.» виданий 15 лютого 1977 р., був особливий тим, що важливе місце у ньому належало розділу, присвяченому правам людини. Тут УГГ вимагала вільного поширення думок та ідей, відкриття кордонів країни для вільного в'їзду і виїзду, ліквідацію цензури, смертної кари, формування невідконтрольних державі наукових, творчих та інших об'єднань, звільнення усіх політичних в'язнів і ліквідації «політичних» статей кримінальних кодексів республік та СРСР.

Наступного року з'явилася стаття «Наші завдання», що також мала програмовий характер. У цьому документі вперше було висунуто ідею, щодо перетворення боротьби за права людини в Україні на боротьбу за права нації. Завдання УГГ поступово розширювалися і ставали більш конкретними; зазначалося, що порушувалися конституційні, національні та релігійні права не лише українців, а й інших народів республіки [3, с. 70].

Висновки. Під час того, коли радянське суспільство було заідеологізованим, залишеним без своєї історії та перебувало у штучно створеному, ілюзорному світі, вигаданому радянською владою, члени УГГ усвідомлювали реальність, їм було відомо, що СРСР – це фактично продовження Російської імперії і що тоталітарна імперія весь час існувати не зможе. Плідна робота членів УГГ сприяла тому, що ситуація пов'язана з правами людини в Україні стала поширеною і відомою у світовому просторі. Не зважаючи на те, що через опір владних структур, багато правозахисних ідей не було поширено серед населення, проте саме підняття зазначеної проблеми на міжнародній рівень свідчить про перехід спротиву інакомислячої української інтелігенції тотальній державі на якісно новий рівень. Тому можна стверджувати, що перший етап діяльності УГГ відіграв ключову роль у подальшому розвитку правозахисної діяльності в Україні.

Список використаної літератури:

1. Бажан О. Г. Українська Гельсінська група: легальна форма протистояння тоталітарному режимові в УРСР. Режим доступу: [1%ekmair.ukma.edu.ua/bitstream/handle/123456789/10461/Bazhan_Ukrayins%27ka_He27sins%27ka_hrupa%20.pdf](http://ekmair.ukma.edu.ua/bitstream/handle/123456789/10461/Bazhan_Ukrayins%27ka_He27sins%27ka_hrupa%20.pdf)
2. Касьянов Г. В. Незгодні: українська інтелігенція в русі опору 1960-80-х років. - К.: Либідь, 1995. – 224 с.
3. Кривдина І. Б. Програмові засади та організаційні форми існування Гельсінського руху в Україні (1976-2010 рр.) / І. Б. Кривдина // Інтелігенція і влада. - 2010. - Вип. 19. - С. 68-76. Режим доступу: http://nbuv.gov.ua/UJRN/iiv_2010_19_9
4. Павлюченко Ю. М. Історико-правові аспекти діяльності Української Гельсінської групи. Режим доступу: https://scholar.googleusercontent.com/scholar?q=cache:XsCDttPIE-MJ:scholar.google.com/&hl=uk&as_sdt=0,5
5. Секо Я. П. Основні етапи діяльності Української Гельсінської групи. Режим доступу: http://shron1.chtyvo.org.ua/Seko_Yaroslav/Osnovni_etapy_diialnosti_Ukrainskoi_Helsinskoj_hrupoj.pdf

**Коваленко Олександр Васильович,
студент II курсу,
спеціальності “середня освіта(Історія)”**

**Науковий керівник:
кандидат історичних наук, доцент
Кафедри методики навчання суспільних дисциплін та гендерної освіти
Мелещенко Тетяна Володимирівна**

«Історія заснування м. Глобине»

Першоджерелом, яке дало підставу пов'язувати заснування м. Глобине Глобинського району Полтавської області з легендарним Глобою, останнім військовим писарем Запорозької Січі стала стаття дячка Архангело-Михайлівської церкви Митрофана Зіньківського «Глобино и его церкви». В ній говорилось наступне: *«Первыми обитателями хутора были малороссийские казаки, главнымъ начальникомъ которыхъ, былъ козакъ же, - некто «Глоба»»* [1 с.129].

Зараз цілком очевидними є факти, які пов'язують історію Глобиного з козацько-старшинською родиною Апостолів. 18 вересня 1725 року в щоденнику сина Данила Апостола Петра Даниловича було зроблено наступний запис: *«Хвеско принесъ следуюцій списокъ нашихъ конскихъ заводовъ и нашего скота: ... Въ хуторе Глобинскомъ стада панского: кобилъ 216, лошасть малихъ сеголѣтнихъ 98... Въ Пустовойтовома: биковъ 160...»* [2 с. 118].

Таким чином, хутір під назвою «Глобинский» або «Глобино» у 1725 році вже існував і там вирощувалася худоба, яка належали Данилу Апостолу і його синам Петру і Павлу. Топонім «Пустовойтово» (сучасне село Пустовійтове, що за кілька кілометрів від м. Глобине), що також фігурує в щоденнику П. Апостола, дозволяє досить впевнено локалізувати місцезнаходження і самого хутора Глобинського. Наступне писемне джерело, що містить хронологію, - опис поїздки гетьмана Данила Апостола до Москви 1728 року на коронацію російського імператора Петра II. Частина запису від 07.07.1728 виглядає наступним чином: *«Писанъ листъ приватній отъ Ясновельможного до Обозного полкового Миргородского пана Василя Родзянки, похваляючи и дякуючи ему, что имеетъ въ хуторе Глобиномъ старане коло гребле, и что еще въ томъ хуторе надобно споряженя старался-бъ все тое довершитъ.»* [3 с. 81].

Даний запис засвідчує, що в хуторі «Глобиномъ» господарство розширюється, а людність вочевидь збільшується.

За ревізією Миргородського полку 1732 року у Городиській сотні вже обліковується «село» Глобине: *«Село Глобыное слободка Рейментарская на купленномъ грунте вновь поселенная отъ дач несвободная. В немъ посполитихъ весма убогихъ 119»* .

Досить лаконічний запис містить вагомий обсяг інформації. В 1732 р. Глобине було слободою – вільним поселенням, мешканці якого звільнялися від державних та феодалних повинностей. Багато із таких поселень створювалися на неосвоєних та куплених землях предствниками багатой козацької старшини.

І як це було заведено, Данило Апостол, розмістивши на своєму хуторі поселян (селян і козаків), звільнив їх від повинностей. В тогочасній Україні термін такого звільнення складав від 3 до 5 років. В окремих випадках міг тривати аж до 10 років.

Зі слів самого Данила Апостола, що відносяться до 1705 року, звучить безапеляційне твердження: *«...яко теды пустовскіе, а иле лежачій добра некому инному в полку нашомъ належитъ ведати и диспонувати, тылко намъ, яко господареви, по милости Божой и рейментарской»*. В подальшому село Глобине продовжує перебувати у власності родини Апостолів. 28 січня 1760 р. правнука Д. Апостола Катерина Павлівна (в заміжжі Битягівська) належні їй села Глобине, Сухорабовку, Лузники, передає своїй матері та вітчиму. *«...За то все недвижимые в разныхъ полкахъ и сотняхъ мои добра*

вышеупоминаемая матери моей Акулине Ивановне и отчиму моему Карлу Федоровичу Штоффельну уступаю в вечное и потомственное владение...» [4 с. 95]. Таким чином, 1760 року с. Глобине переходить у спадкову власність Карла (Петра) Федоровича фон Штофельна. Друге ім'я Штофельна – Петро, що також зустрічається в письмових джерелах, можливо, отримано під час хрещення за православним обрядом.

Останні два документи, що закривають дискусійне питання власності І.Я. Глоби на село Глобине, є досить переконливими. Перший - це Випис з урядової книги полтавського полкового суду від 19 березня 1769 року листа про угоду між генерал-майором Карлом Федоровичем фон Штофельном, з одного боку, і його дочкою Єлизаветою та її чоловіком, генерал-провіант-майстером, лейтенантом Миколою Васильовичем Колтовським, з другого боку, стосовно села Глобине Городиської сотні Миргородського полку, котре К.Ф. Штофельн подарував останнім у 1769 р.[5, с. 608-609]. Другий документ - Запис купівельний від 11 грудня 1774 року полковника М.В. Колтовського та його дружини Єлизавети Колтовської (уродж. Штофельн) бунчуковому товаришеві, бургомістрові полтавського магістрату П.Я. Руденку стосовно продажу останньому села Глобине, яке раніше належало гетьманові Д. Апостолу [6, с. 611-612]. Таким чином, припущення щодо перебування села Глобине у власності останнього військового писаря Запорозької Січі І.Я. Глоби спростовується.

Список використаної літератури:

1. Зиньковский М. Местечко Глобино и его церкви// Полтавские епархиальные ведомости. – 1871.-№ 4.- С. 128-135
2. Дневник Петра Даниловича Апостола(май 1725-май 1727)// Киевская старина.- Киев, 1895.- № 8.- с.100-155
3. Судиенко М. Краткий журнал о поезде в Москву Ясневельможного Его Милости пана Данила Апостола, войск Его Императорского Величества Запорожских обеих сторон Днепра Гетмана. // Материалы для отечественной истории. – Киев, 1853.- Т. 1.- 676 с.
4. Лазаревский А.М. Очерки Малороссийских фамилий. Материалы для истории общества в XVII –XVIII веках// Русский Архив.- М., 1875.- Т. 1.- 498 с.
5. Абросимова С.В., Мицик Ю.А. Документи з особового архіву полтавського бургомистра Павла Руденка в зібранні Дніпропетровського історичного музею. // Дніпропетровський історико-археографічний збірник. - Дніпропетровськ, 2001.- Т. 2.- С. 599 – 629.
6. Лазаревский А.М. Очерки Малороссийских фамилий. Материалы для истории общества в XVII –XVIII веках// Русский Архив.- М., 1875.- Т. 1.- 498 с.

***Коваль Ірена Віталіївна,
студентка I курсу магістратури,
спеціальності 014.03 «Середня освіта (Історія)»***

***Науковий керівник:
кандидат історичних наук, доцент
Кафедри методики навчання суспільних дисциплін та гендерної освіти
МелещенкоТетяна Володимирівна***

«Глобалізація – основна тенденція міжнародної політики»

Глобалізаційні процеси є невід'ємною частиною світової політики. Що ж взагалі розуміється під терміном «глобалізація», це і допоможе нам краще зрозуміти, позитивні та негативні сторони цього

Глобалізація – процес універсалізації, становлення єдиних для всієї планети структур, зв'язків і відносин в різних сферах життєдіяльності [1, С.1]

Ще одне визначення, глобалізація — це поширення економічних, політичних і культурних процесів за межі держав і формування на цій основі нової цілісності світового простору. Глобалізація – процес всесвітньої економічної, політичної і культурної інтеграції та уніфікації. [2]

Глобалізація визначається кількома факторами:

- процесами інтернаціоналізації економічного життя: вільним поєднанням капіталів, товарів, взаємодією національних економік у господарській діяльності.
- стандартизацією, а також зближенням і злиттям культур різних країн;
- проблемами навколишнього середовища, які стали транскордонними, зокрема це такі як вичерпання ресурсів і екосистем, що не виключає можливості зіткнення між державами і народами за джерела прісної води, енергетичні й інші ресурси. Вирішення цих проблем вимагає зусиль колективних зусиль усього світового співтовариства;
- проблемами безпеки, що включають загрозу ядерної чи біологічної війни, міжнародного тероризму і злочинності;
- революцією у засобах комунікацій: створенням всесвітньої мережі телебачення, інтернету, розвитком туризму, інформаційно-культурних обмінів.

Наслідки глобалізації для розвитку різних країн є неоднозначними. Загострюється протиріччя між універсалізацією (гомогенізацією) суспільного життя і прагненням народів зберегти свою самобутність.

Багато науковців визначають цей процес - негативний, так як вважають, що він загрожує долі національних держав. Також пов'язують кризу держав з глобалізаційними процесами, які змінюючи сучасний світ, не можуть не викликати зміни ролі держави.

Як зазначав Р.Фолк: «Зростаючий глобальний економічний взаємозв'язок – поєднаний з впливом інтернету і світових засобів зв'язку, призведе до того, що держава втратить свою домінуючу силу на світовій арені» [5, С. 35].

Проте, не варто розглядати цей процес виключно в негативному руслі, так як в більшості глобалізація грає позитивну роль у світовій політиці.

Вона сприяє міжнародній конкуренції на світовому ринку, що в ідеалі повинно призвести до досконалої конкуренції. Також у наслідок цього змінюється і якість продукції, попит на висококваліфіковані кадри, що в свою чергу сприяють освітнім процесам, їх удосконаленню. Поява нових технологій, вільний ринок через відкриття кордонів. Також цей процес, допомагає світу справлятися з глобальними проблемами котрі постають перед людством (екологічна, економічна, ринкова). Впливаючи на держави через міжнародні організації.

Взагалі весь процес вплив глобалізації відбувається через міжнародні організації, котрі створюються з метою об'єднання країн за певними критеріями. Так наприклад у ХХ ст. сформувались нові механізми та інститути глобальної економіки: Міжнародний валютний фонд, Всесвітній банк, Всесвітня торгівельна організація, регіональні економічні комісії [5, С. 80].

За іншим миротворчим критерієм, одні з глобальних організацій це ООН, котра є наслідницею Ліги Націй, та НАТО, головною метою яких є забезпечення та підтримка безпеки на міжнародній арені, вирішення конфліктних протистоянь. Входження до цих організацій покладає велику відповідальність на держав-членів. Тим більше, що роль НАТО після зміни біполярного світового порядку значно змінилася і зросла. [3]

З цього можна зрозуміти, що найбільше глобалізація вигідна для країн «золотого мільярда», котрі володіють 80% всіх ресурсів, і викликає побоювання у країн, що розвиваються. Так як вони являються не конкурентоспроможними. І з цього випливає, що наслідки глобалізації є нерівномірними для всіх, що поглиблює проблему нерівності між державами. Загалом побутує думка, що глобалізація потрібна лише для країн лідерів, котрі хочуть підтвердити та закріпити свій статус-кво.

Отже, можна зробити висновки, що процес глобалізації не несе явних негативних позицій, більшість переважає позитивних аспектів. Даний процес охоплює усі сфери міжнародного співробітництва та більшу частину держав. Проте найбільш вигідним він є для промислову розвинутих країн, котрі володіють панівним становищем на своєму континенті і прагнуть закріпити цей статус і на світовому рівні. Зробивши це вони можуть через підтримку глобалізаційних процесів.

Список використаної літератури:

1. Воронкова В.Г. Глобалізація як процес універсалізації стосунків між державою та ринком. – Запоріжжя: Гуманітарний вісник Запорізької державної інженерної академії.-2008. – Вип. 35. – С. 15-35.
2. Громадянська освіта та методика її навчання. Підручник для студентів педагогічних закладів вищої освіти за редакцією Бакка Т.В., Мелещенко Т.В./ <http://gromad-osvita.pp.ua/index.html>
3. НАТО — сила, що захищає мирних громадян / Т. Бакка, О. Волошенюк, О. Желіба, Р. Євтушенко, Т. Мелещенко, О. Мальований, О. Мокрогуз; за ред. О. Волошенюк, С. Дьоми. – К. : ВСВСДГО, 2019. – 164 с.
4. Руденко І.А. Вплив глобалізаційних процесів на політичну систему сучасного суспільства: Український вимір. – Дніпро: Вісник ХНУ імені В.Н. Каразіна, серія «Питання політології», № 1007. – 2012.
5. Сидоренко С.В. Глобалізація як головна тенденція ХХІ століття.- Запоріжжя: Гуманітарний вісник Запорізької державної інженерної академії. – 2006. – Вип.24.

*Кувичинська Ольга Вікторівна,
студент I курсу магістратури,
спеціальності 014 «середня освіта (Історія)»*

*Науковий керівник:
доктор історичних наук, професор
Кафедри методики навчання суспільних дисциплін та гендерної освіти
Коляда Ігор Анатолійович*

«Історико-біографічний опис: методика формування історичних уявлень про історичного діяча при вивченні історії України у старшокласників»

Формуючи в учасників освітнього процесу уявлення про історичного діяча та дбаючи про творче засвоєння ними необхідного об'єму знань про ту чи іншу історичну персоналію, вчителю історії України у процесі формування креативності в учасників освітнього процесу, на наш погляд, варто значну увагу приділити історико-біографічному опису [2, с. 31].

У методиці навчання історії України під історико-біографічним описом розуміють характеристику особи в контексті біографічних даних, що має на меті реконструкцію життєвого шляху особистості і передбачає визначення траєкторії її життя в багатовимірному суспільно-особистісному контексті [2, с. 31]. Так, при вивченні історії України у 11-му класі теми: «Культура України на сучасному етапі» важливе місце посідає вивчення історії розвитку спорту в Україні, вчитель може зацентувати увагу на найбільш масовому його виді, як футбол, особливо у контексті здобутків українського фут було на світовій арені. Розв'язанню цього завдання вчителю допоможе діяльність по формуванню уявлення про видатного тренера футбольного клубу «Динамо Київ» та збірної України, збірної СРСР Валерія Васильовича Лобановського. Одним із прийомів, який вчитель може використати у цій освітній діяльності є використання історико-

біографічного портрету. Так, формуючи уявлення у здобувачів освітніх послуг, вчитель має звернути увагу на такі факти біографії: «Народився Валерій Лобановський 6 січня 1939 р. у Києві в сім'ї робітника. Батько працював на заводі, мати — домогосподарка Під час війни родина перебувала в окупованому Києві, проживали в Голосієво. Навчався у київській школі № 319 (нині проспект В. Лобановського, 146). Закінчив школу зі срібною медаллю. У 1956 р. вступив до Київського політехнічного інституту, де з частими перервами, академвідпустками і поновленнями вчився до 1964 р. , коли сам написав прохання про відрахування з ЗВО. У 1975 р. київське «Динамо» здобуло радянському клубному футболу перші в його історії європейські призи — Кубок кубків і Суперкубок УЄФА. Навесні 1986 р. кияни виграють ще один Кубок кубків — у фіналі турніру підопічні В. Лобановського розгромили мадридський «Атлетико» 3:0. Вдруге керівництво українського футболу вирішило спробувати В. Лобановського у ранзі наставника національної збірної в 2000 р. 7 травня 2002 р. В. Лобановському стало погано під час календарної гри чемпіонату з «Металургом» у Запоріжжі. Тренера госпіталізовано з діагнозом «інсульт» та прооперовано, стан здоров'я був оцінений як критичний.. Його серце зупинилося 13 травня 2002 р. о 20:35 » [3] .

Таким чином, використання історико-біографічного опису на уроці історії України сприятиме підвищенню пізнавального інтересу старшокласників до вивчення тем з історії культури в умовах державотворення в Україні, а саме до вивчення навчального матеріалу присвяченого розвитку спорту в Україні. Осмислене вивчення життя та тренерської діяльності, особистості В. Лобановського сприятиме, як більш ґрунтовному пізнанню історії України, так і посиленню позитивного педагогічного впливу на формування особистості здобувачів освітніх послуг, формуванню патріотичних почуттів, гордості за свою Батьківщину.

Список використаної літератури:

1. Коляда І. А. Російсько-французька війна 1812 р. і Україна : (І. Котляревський - організатор козацьких полків у війні 1812 р.) : теоретико-методичні засади використання історичного портрету на уроках з історії України у 9 класі / І. Коляда // Історія в школі : наук.-метод. журн. для вчителів. - 2012. - № 10. - С. 32-36.

2. Коляда, І. Формування креативності в учнів при роботі з історичної персоналією на уроці історії України у 9 класі : (на прикладі вивчення життя Л. Кобилиці) / І. Коляда, В. Клодницький // Історія в школі : наук.-метод. журн. для вчителів. - 2018. - N 8/9. - С. 30-39.

3. Цяпка В. Валерій Лобановський— К.: «Фоліо», 2010. – 100 с.

*Купців Катерина Олегівна,
студентка ІV курсу,
Спеціальності «Історія. Середня освіта»*

*Науковий керівник:
кандидат історичних наук, доцент
Кафедри історії України
Телегуз Ірина Олександрівна*

«Репресії проти духовенства УАПЦ в 1920 – 1930-х рр.»

Процес становлення і діяльності УАПЦ відбувався на тлі складних суспільно-політичних процесів. Духовенство формувалося як частина національної еліти, яка виконувала консолідуючу роль у суспільстві. Більшовицька влада використовуючи репресії проти інтелігенції, завдала величезної шкоди і духовенству УАПЦ.

Питання репресій досліджували у свої публікаціях В. Даниленко [2], І. Преловська [7], В. Оліницький [4], В. Пашенко [5], А. Киридон [3]. Джерелами слугують збережені і частково опубліковані документальні матеріали [8].

Становлення радянської влади відбувалося із широкою пропагандою атеїзму, що звичайно передбачало ліквідацію церковного та релігійного життя. Відразу після приходу більшовики намагаються міцно закріпитися при владі, а для цього потрібно контролювати усі сфери життя, і насамперед ідеологічну. Як зазначає В. Оліницький: «ця сфера в більшості належала православ'ю, тому для повного контролю його потрібно було усунути. В свою чергу цей крок можливо було зробити лише через знищення церкви» [4, с.59]. Репресії проводилися проти церкви як суспільного інституту, так і проти духовенства.

Протягом 1920–1930-х рр. радянська влада розпочала справжню війну проти релігії. На адресу церкви та її діячів сипались обвинувачення в націоналізмі, контрреволюції, «петлюрівщині». Восени 1925 року в УАПЦ почали відбирати церкви у деяких містах. Були часті випадки заборони єпископам виїжджати протягом певного періоду з місця їхнього осідку та заборони проповідувати. У 1926 році почалися арешти єпископів і священників [1].

Свідченням посилення радянської влади є те, що різко зросла роль позасудових органів. З 1923 р. існувала Судова комісія Об'єднаного держуправління (ОДПУ), яка мала право застосовувати всі заходи покарання (діяла до 1934 р.) [3, С.319]. В 1926 р. у республіці була створена спеціальна комісія, на яку покладалося завдання вивчити склад духовенства УАПЦ [2, С.277].

В.О. Пащенко [5] одним із перших говорив про кампанію вилучення церковних цінностей, як складову репресій проти церкви. Аналізуючи цей процес, можна сказати, що ця акція була спрямована на підірвання церкви та її ослаблення.

На зламі 1928 – 1929 років розпочалася фронтальна атака проти всіх релігійних груп в Україні, а найбільших ударів зазнала УАПЦ. В документах збереглося, що з липня 1929 року до березня 1930-го, разом з масовими арештами й засланням української інтелігенції, арештовано 5 єпископів і понад 700 священників, з яких 48 розстріляно [7, С.223].

Ключові події в історії УАПЦ (УПЦ) відбулися впродовж 1929–1930 рр., коли справу боротьби з колишніми учасниками визвольних змагань було доведено до театралізованого дійства у Харківському оперному театрі — процесу «Спілки визволення України» [6, с. 4]. Зі спогадів протоієрея Деміда Бурка можна стверджувати, що завданням радянської влади було знищення виявів українського культурно-національного життя, тому вони до справи СБУ прилучили з УАПЦ і дискредитували її [7, С.221]. Документи свідчать, що судове слідство в справі СБУ кваліфікувало українську церкву, як організацію «націоналістичну», «контрреволюційну» і «петлюрівську» [7, С.222]. Процес «Спілки визволення України» відбувся між двома «надзвичайними» соборами УАПЦ. На Першому «надзвичайному» Соборі, який був скликаний у великому Києво-Софійському кафедральному соборі 28-29 січня 1930 р., було підписано акт про «самоліквідацію» УАПЦ [7, С.229]. В наступні кілька років були ліквідовані останні парафії УАПЦ, всі митрополити – «таємні поширювачі українського сепаратизму» – репресовані [2, С.278].

Слідчі справи священнослужителів підтверджують факти відвертого і неприхованого терору проти духовенства і те, що він був запрограмований загальним політичним курсом сталінського режиму [4, с. 142]. Антицерковна політика полягала у послабленні позицій церкви та витіснення її з суспільного життя. В наступні кілька років були ліквідовані останні парафії УАПЦ, всі митрополити – «таємні поширювачі українського сепаратизму» – репресовані [2, с.278].

Діяльність УАПЦ була важливою частиною національно-культурного руху. Упродовж 1920–30-х роках влада перейшла до рішучих дій проти УАПЦ, як контрреволюційного елементу в радянському суспільстві. Відбувалося закриття церков, розгортання репресій проти ієрархії та духовенства. Архівно-кримінальні справи підтверджують, що церковників звинувачували в порушенні радянського законодавства та антирадянській діяльності. Репресії та терор виступали для радянської влади як засіб

знищення національно свідомих представників суспільства, що призводило до втрати духовної еліти української нації

Список використаної літератури:

1. Воронин О. Історичний шлях УАПЦ. – Кенсінгтон: Воскресіння, 1992. – 136 с.
2. Даниленко В. М. Сталінізм на Україні: 20-30-ті роки. – Київ: Либідь, 1991. – 342 с.
3. Киридон А. Духовенство в радянській Україні (1920-1930-ті роки) // Проблеми історії України: Факти, судження, пошуки. – К., 2005. – Вип. 14. – С. 301–327.
4. Оліцький В.О. Репресії проти православної церкви на Сумщині у 1920–1930-ті роки.: дис..на здобуття ступеня іст. Наук: спеціальністю 07.00.01 – Історія України. – Національний університет біоресурсів і природокористування України, Київ; Запорізький національний університет, Запоріжжя, 2017. – 316 с.
5. Пашенко В. Держава і православ'я в Україні: 20-30 рр. ХХ ст. – К.,1993. – 188 с.
6. Преловська І. Переслідування та ліквідація УАПЦ (УПЦ) (1921–1938 рр.): огляд архівно-кримінальних справ ГДА СБ України та ЦДАГО України // 3 архівів ВУЧК – ГПУ – НКВД – КГБ. – К.; Харків: Права людини, 2009. – № 1(32). – С. 26-48
7. Репресована УАПЦ. Політичні репресії проти священників Української автокефальної православної церкви (1919 – 1938). За документами Галузевого Державного архіву Служби безпеки України // 3 архівів ВУЧК– ГПУ–НКВД–КГБ / Упорядники: І. Бухарева, С. Кокін, І. Преловська, Г. Смирнов. – К., 2005. – № 1/2 (24/25). – Ч. 1. – 344 с.

*Лозовий Артем Володимирович,
студент 4 курсу,
спеціальності 014«середня (освіта)»*

*Науковий керівник:
доктор наук, професор
Кафедри методики навчання суспільних дисциплін та гендерної освіти
Коляда Ігор Анатолійович*

«Соломія Крушельницька та феміністичний рух: штрихи до біографії»

Сучасна українська жінка на рівні з чоловіком має рівні права. Це явище формувалося упродовж тривалого часу і має глибинні історичні корені. Успішне поєднання соціальної ролі жінки, повноцінної реалізації її знань, досвіду, духовного і творчого потенціалу з місією жінки-матері, дружини, хранительки сімейного вогнища було й залишається складним завданням. Передові інтелігентні українські жінки на рубежі ХІХ–ХХ ст. намагались зреалізувати обидві ролі. Однією з перших на шлях здійснення професійної творчої кар'єри стала видатна українська співачка, педагог та громадська діячка Соломія Крушельницька.

Жіночий, або феміністичний рух – «організований рух жіноцтва у другій половині ХІХ ст. за емансипацію й урівноправнення з чоловіками у професійному, суспільному та політичному житті», в широкому розумінні, – це «організована суспільна активність жіноцтва» [1, с. 693]. Як відомо з джерел, наприкінці 1884 року в м. Станіслав (нині м. Івано-Франківськ) було створено «Товариство українських жінок» – перша жіноча організація, яку очолила відома громадська активістка Наталя Кобринська. Нею, при підтримці О. Пчілки, ініційовано випуск жіночих альманахів «Перший вінок» та «Наша доля», в яких друкувалися виключно твори жінок, що займалися літературною, науковою чи громадською діяльністю. Саме завдяки такій просвітницькій діяльності жінок у західноукраїнських землях, в Україні чи не вперше заговорили про пригноблене

становище жінок у тогочасному суспільстві [4, с. 68]. У листі до М. Павлика С. Крушельницька пише: «ви мене питаєте, як я відношуся до теперішнього руху між русинками? Та ж я жінка! Чи ж могла би байдуже поминати ті прояви начатого руху, праці і життя між жінками? О пані Кобринській я не зважуся ані слова сказати, раз, – що її не знаю, а по-друге – так її шаную за те, що перша розбудила у нас життя і потягнула другі жінки до праці, що мені здається, всякі гріхи в її працях потрапили би простити. Книжку «Наша доля» дістала, але ще не мала часу прочитати. Як прочитаю, то Вам напишу моє враження; до критики я не беруся поки що. Щодо решти наших жінок, то гадаю, що поки вони не дійдуть до самопізнання і не зрозуміють свого становища, не буде нам добра; як самі будемо шануватися, то й нас будуть шанувати! Це так хутко не може наступити, бо такі противники добра і правди, як забобони, встид фальшивий до праці, наслідування шляхтянок передається в спадщині по мамах. Може бути, що я це зле розумію, та, мабуть, мусить бути і на тім щось трохи правди» [3, с. 195-196].

Тематика емансипації жінок для Соломії Крушельницької була особливо близькою, адже вона могла б не стати співачкою якби не рішучі кроки її батька. Справа в тому, що коли їй виповнилося 17 р. з нею заручився Зенон Гутковський. Ця історія описана у біографічному нарисі професора І. Коляди, в якому подано спогади Олени Охримович, записаних Михайлом Скориком: «Як дівчата підросли, почали приїжджати женихи, переважно питомці (студенти богословської семінарії). На черзі була Оленка. Скоро потім приїхав жених – питомець Зенон Гутковський. Але знехтував усталений порядок, поминув Оленку, і почав свататись до Люні. Що ж... дочок багато... заручились за рік до висвячення. Нічого собі чоловік. Але йому щораз більше не подобається, що його будуча жінка багато співає, грає, говорить про музику. «Як вийдете заміж, то господині не буде часу все тільки співати», – говорить. У Люні завмирає серце: кінець співам, музиці. Не подобається женихові, що все розмови про Баха, Бетховена, Шопена. Жартує: «Я не Шопена люблю, а шопу». І остання заява, що він волить цирк, а не музику чи оперу. Але виправу шийють. Сумують, а шийють. Окрема кравчиня в хаті. Є що шити. Усе готове. Розіслані письмові запрошення. «Маємо честь повідомити, що шлюб нашої дочки... з... відбудеться дня..., на який маємо честь запросити...» Буде весілля, а в хаті сумно. А потім лист від жениха: «Купую шлюбні обручки». Старший брат Антін зумів переконати батька розірвати заручини та дозволити доньці вчитися в консерваторії у Львові. Люблячий батько поставив на перше місце мрії і бажання своєї доньки і, незважаючи на неминучий загальний осуд, скасував весілля за декілька днів до призначеної дати... Соломія була безмежно вдячна батькові. Вона завжди відчувала його підтримку, віру. «Люня, заохочена братом (Антоном), рішається на розмову з батьками. По розмові – лист до жениха: «...так що можете вже обручок не купувати»» [3, с. 70-71].

Таким чином, Соломія Крушельницька активно долучається до феміністичного руху українок, що зародився на теренах Східної Галичини. Вона стає однією з перших, хто наважився виступити проти громадської думки, патріархальних галицьких звичаїв, ступити на шлях самостійної побудови власного майбутнього.

Список використаної літератури:

1. Енциклопедія українознавства. Словникова частина / [за ред. В. Кубійовича]. – Львів, 1993. – Т. 2. – С. 405–800.
2. Коляда І. Соломія Крушельницька / І. Коляда. – Харків: Фоліо, 2020. – 121 с.
3. Крушельницька Соломія. Спогади. Матеріали. Листування. У 2 ч. Ч. 2. Матеріали. Листування / упорядкув. і прим. М. Головащенко. – К., 1979. – 447 с.
4. Проців Л. Соломія Крушельницька і жіночий мистецький рух у Галичині наприкінці ХІХ – на початку ХХ століття / Л. Проців // Наукові записки Тернопільського національного педагогічного університету імені Володимира Гнатюка. Серія: Мистецтвознавство. – 2017. – № 2. – С. 65-73.

*Малая Ганна Дмитрівна,
Студентка IV курсу,
Спеціальності «Середня освіта (Історія)»*

*Науковий керівник:
кандидат історичних наук, доцент
Кафедри всесвітньої історії
Черевко Оксана Степанівна*

«Феномен Елеонори Рузвельт в повоєнній світовій історії (1945-1962)»

Анна Елеонора Рузвельт увійшла в історію світу не просто як Перша леді Сполучених штатів Америки, але як і самостійний громадсько-політичний діяч. Свою високу місію вбачала у всебічному сприянні захисту прав людей, якісному поліпшенню їхнього життя. Тому із завершенням терміну перебування у Білому домі, вона продовжувала свою боротьбу.

Метою даної роботи виступає дослідження правозахисної діяльності Елеонори Рузвельт по завершенню Другої світової війни.

Хронологічні рамки визначаються перебуванням Е. Рузвельт на посаді посла США в ООН 1945–1962 рр.

Джерельну базу проблеми складають опубліковані оригінальні джерела особистісного походження, зокрема мемуари Е.Рузвельт [4] та розроблена за її активної участі Загальна декларація прав людини[1]. Історіографію проблеми становлять праці її біографів - Аліди Блек [2] та Бланше Уісен Кук [3] та ін.

Президент США, Франклін Делано Рузвельт помер в квітні 1945 року. Смерть чоловіка відкрила новий етап в житті його дружини Елеонори Рузвельт. Хоча спочатку вона не планувала більше займатися державними справами, проте на той час вже володіла всіма навичками і якостями досвідченого громадсько-політичного діяча [2, с.113]. Саме тому президент США Гарі Трумен в грудні 1945 року запропонував їй стати єдиною жінкою серед п'яти американських делегатів у новоствореній Організації Об'єднаних Націй. Вона була присутня на першому історичному засіданні організації в Лондоні, в січні 1946 року.

Самою значною політичною місією Елеонори Рузвельт стала її активна участь у розробці Загальної декларації прав людини [1]. Будучи головою Комісії з прав людини, вона представила декларацію Генеральної Асамблеї США 10 грудня 1948 року. Положення затвердженої Декларації актуальні і на сьогоднішній день.

У 1952 році республіканська партія прийшла до влади, проте Елеонора Рузвельт продовжувала свою активну діяльність. Зокрема вона погодилась на громадських засадах працювати в якості посла США в Організації Об'єднаних Націй. Цим довела свою відданість служінню народу США.

На той час Е. Рузвельт очолювала Національну асоціацію сприяння прогресу кольорового населення. Вона відкрито засудила існування Ку-клукс-клану, виступивши з промовою перед активістами Народної школи Хайландер в Теннессі. Надавала підтримку тим борцям за громадянські права, які застосовували ненасильницький метод непокори, особливо резонансною стала підтримка нею Мартіна Лютера Кінга і Розі Паркс [2, с.169]. Водночас піддала критиці адміністрацію президента США Дуайта Ейзенхауера яка занадто пасивно, на її думку, проявляла себе в боротьбі за громадянські права.

Як представник США в ООН, Е. Рузвельт провела близько 17 років у різноманітних ділових подорожах. Вона відвідала усі європейські країни, держави Близького Сходу, СРСР, Африканського континенту. Всюди вона зустрічалася не тільки з керівниками держав, але і з пересічними людьми. Після своїх візитів неодноразово

піднімала питання : «Коли наше сумління стане настільки чистим, що ми будемо діяти, щоб запобігти людським стражданням, а не помстою?» [2, с. 124-125].

Елеонора Рузвельт в останній раз давала свідчення перед Конгресом в квітні 1962 року в підтримку законодавства, що гарантувало рівність в оплаті праці чоловіків і жінок. Її остання офіційна посада – голова Комісії з питань становища жінок при президенті Дж. Кеннеді та керівник Консультативної ради Корпусу миру.

Президент Трумен назвав Елеонору Рузвельт «Першою леді світу» за гуманітарні досягнення. Міс Рузвельт до кінця свого життя домагалася прийняття і реалізації прав, викладених в Загальній декларації прав людини. Її політична спадщина фігурує в конституціях багатьох країн, в збірці законів міжнародного права, яка і на сьогодні захищає права чоловіків і жінок в усьому світі.

Список використаної літератури:

1. Загальна декларація прав людини: Прийнята і проголошена резолюцією Генеральної Асамблеї ООН від 10 грудня 1948 року // Офіційний вісник України від 15.12.2018 - 2018 р.- № 93. -С. 89.

2. Black A.M. Fundamental Freedoms: Eleanor Roosevelt and the Universal Declaration of Human Rights [Electronic resource] / A.M. Black // Brookline: Facing History and Ourselves National Foundation, 2010. — 280 p. — Mode of access : <http://www.facinghistory.org/fundamentalfreedoms>.

3. Cook B.W. Eleanor Roosevelt Volume 2: The Defining Years / B.W. Cook. – New York: Penguin Books, 1999. – 294 p.

4. Roosevelt E.A. This I Remember / E. Roosevelt. – New York: Harper & Bros., 1949. – 387 p.

*Марцинюк Анастасія Вадимівна,
студентка II курсу,
спеціальності «Історія:середня освіта»*

*Науковий керівник:
кандидат історичних наук, доцент
Кафедри методики навчання суспільних дисциплін та гендерної освіти
Мелещенко Тетяна Володимирівна*

«Кістяні ранги» в державі Силла»

Одна з особливостей корейського суспільства, що тривала століттями, - існування чіткої соціальної системи, що характеризувалась розмежуванням правителів і тих, ким правлять. Зокрема, суспільство Силла було жорстко організоване у спадкову кастову систему «kolp'um» [1].

Kolp'um (хангиль: 골품제도, ханча: 骨品制度, з кор.: «Кістяні ранги) - система політичної та соціальної стратифікації, що застосовувалася в Силла, заснована на родовіді. Таким чином, як в більшості країн Заходу існувала «священа кров», так у Силлі – «священі кістки» [3].

Перебування в певному рангу системи було надзвичайно важливим, дозволяючи людині займати певні посади та вирішувати, як вони проживуть своє життя.

Жорсткість системи, заснованої на чіткому контролі походження, дозволила забезпечити дуже невеликий рух між класами, що призвело до застою талантів і виродженню, що в кінцевому підсумку коштувало дорого Силлі.[1]

Система рангування:

Існувало три основних класи: seonggol (성골, 聖骨) або «священа кістка», jingol (진골, 眞骨) або «справжня кістка» та turim(두품, 頭品) або «загальні ранги». [3]

Королі Силла належали до «священого кістяного класу». З середини VII століття нашої ери «священний кістковий клас» був скасований, згодом королівська сім'я належала «справжній кістковий ранг» разом із високопосадовцями та аристократами.

«Загальний ранг» був найбільшим і сам був поділений на шість підкласів.

Звичайні люди належали до класу один, два та три. Аристократія належала до рівнів чотири, п'ять та шість. Перші три рівні були пов'язані із сімейними зв'язками людини та / або землею, якою вони володіли, а інші класи домінували на вищих посадах. [2]

Привілеї та обмеження:

Членство в «головному ранговому класі» було необхідне для того, щоб особа відігравати цивільну або військову роль в суспільстві, причому найвищі посади були зарезервовані для осіб, які перебувають у більш високому числі рангу (4,5,6).

Кістяний ранг вирішував, як людина буде взаємодіяти із суспільством, хто з ким одружується та скільки податку потрібно сплачувати державі. [1].

Належність до певного рівня була необхідною людині, щоб мати певний тип житла, не тільки за розміром, але й за оздобленням (керамічна черепиця (замість соломи) - була дуже практичним і привілейованим сигналом чину).

Кістковий ранг вирішував, яким транспортом люди можуть користуватися, тип сідла, кількість службовців, і навіть тип посуду.

Одяг був ще одним видимим показником соціального статусу. Чоловікам, які були представниками «справжнього класу кісток», заборонено було носити одяг з вишивкою, парчею або хутром, тоді як тільки жінки «священного кісткового рангу» могли носити шпильки, інкрустовані нефритом або дорогоцінними каменями. [2]

Соціальна нерухомість:

Єдиний варіант просунути в кістяному ранзі – отримати в нагороду від короля [3].

К. Пратт, "соціальна мобільність була рідкісною, і для більшості людей їх професійний та соціальний статус успадковувався"[3]. Тобто народження людини, безумовно, було найважливішим фактором у визначенні рівня, який можна досягти в суспільстві. Навіть син торговця міг значно розширити бізнес свого батька і збагатитися, але просунути в ранзі він не міг.

Жорсткість системи дозволяла тим, хто мав владу, залишати її безперервною. Наслідок - держава втрачала можливість використовувати обдарованих людей на благо всіх і просто не помічала їх, відбувалось виродження знаті.

Багато вчених називають це одним із факторів, що призвів до остаточного падіння режиму Силла.

Список використаної літератури:

1. Kim, Jinwung. A history of Korea : from "Land of the Morning Calm" to states in conflict
2. Lee, K. A New History of Korea. Harvard University Asia Center, 1984.
3. Pratt, Keith. Rutt, Richard. Korea: A Historical and Cultural Dictionary. - Routledge, 1999.

*Маслянікова Ольга Федорівна,
студентка III курсу,
спеціальності «Міжнародні відносини,
суспільні комунікації та регіональні студії»*

*Науковий керівник:
доктор історичних наук, професор
Кафедри міжнародних та регіональних студій
Стоян Тетяна Андріївна*

«Британські наукові центри з вивчення міжнародних відносин: історія становлення англійська теоретична традиції»

Актуальність теми дослідження. Здійснення ефективного зовнішньополітичного курсу держави потребує звернення до скарбниці світового і національного досвіду, як практичного, так і теоретичного. Тільки наукові знання про міжнародні відносини дають можливість здійснювати осмислену зовнішню політику. Для сучасної української держави врахування цього досвіду та подальший розвиток теорії міжнародних відносин є особливо актуальним. Зокрема, суспільно і науково актуальним є вивчення досвіду англійської школи теорії міжнародних відносин.

Історіографія. Дослідженню питань, які становлять сучасний зміст міжнародних відносин, присвячено чимало аналітичних праць вітчизняних і зарубіжних дослідників суспільствознавчого дискурсу. Проте український науковий простір майже позбавлений напрацьовань з історії становлення та діяльності британських наукових центрів в галузі міжнародних відносин.

Метою дослідження є висвітлення організаційних та змістовних складових процесу становлення англійської теоретичної традиції міжнародних відносин..

Вклад основного матеріалу. Англійська теоретична традиція вивчення міжнародних відносин як самостійна школа формувалася в другій половині ХХ століття. Додавши в арсенал науки про міжнародні відносини концепцію «міжнародного суспільства», вона, в першу чергу, асоціюється сьогодні з іменами Мартіна Уайта, Хейдлі Булла, Адама Уотсона і Джона Вінсента. Однак віднесення творчості саме даних дослідників до школи засновано на тому факті, що з ними був пов'язаний перший розквіт англійської теорії, який припав на 1960-1970 роки.

Велика Британія належить до числа країн, де рано почали формуватися власні наукові центри в сфері вивчення міжнародних відносин. Предметом широкого суспільного інтересу зовнішня політика стала ще в ХІХ ст. [1]

У британському підході до міжнародної теорії домінує дух еkleктики, котрий чітко проявився у Королівському інституті міжнародних відносин, більше відомому як Chatham House. Королівський інститут міжнародних відносин виник внаслідок зустрічі 30 травня 1919 року за ініціативи Лайонела Кертіса американських та британських делегатів на Паризькій мирній конференції. Кертіс вже довгий час до того був прибічником наукового дослідження міжнародних відносин.

Chatham House почав досліджувати потенційні воєнні проблеми ще у 1939 році через Комітет реконструкції. Після закінчення Другої світової війни Королівський інститут міжнародних відносин став провідним актором у міжнародному політичному та економічному відновленні.

Центральними інститутами вивчення міжнародних відносин і стержнями британської теоретичної традиції стали Оксфордський університет, Уельський університет, Лондонська школа економіки і т. і.[3]

У ХХ ст. Кембрідж та Оксфорд почали організовувати навчальні центри з поширення університетських знань (кафедри міжнародних відносин). За пропозицією

Кембріджського та Лондонського університетів були введені додаткові сертифікати, зокрема, сертифікат з галузі міжнародних відносин та політики.

Лондонська школа економіки зіграла важливу роль в його науковому становленні. Ряд вчених виводять витoki англійської школи саме з кафедри міжнародних відносин, створеної в даному вузі ще в міжвоєнний період. Однак сам факт навчання в цьому університеті зовсім не виступає показником автоматичної приналежності будь-якого вченого до англійської школи міжнародних відносин.[2] Лондонська школа економіки і політичних досліджень була і залишається в значній мірі унікальним науковим та освітнім проектом для Великобританії. Школа, створена з ініціативи Сідні і Беатрис Вебб за участю Д.Б. Шоу в 1895 р в другій половині минулого століття швидко стала одним з престижних в країні університетів, що забезпечує відтворення наукової і політичної еліти.

Отже, становлення інститутів англійської школи міжнародних відносин в ХХ ст. сприяло переконанню, що ідеї, а не просто матеріальні можливості, формують поведінку міжнародної політики, і тому заслуговують аналізу і критики.[4] У цьому сенсі вона схожа на конструктивізм, хоча англійська школа має своє коріння ще в світовій історії, міжнародному праві і політичній теорії, і є більш відкритою до нормативних підходів, ніж це зазвичай буває з конструктивізмом.

Список використаної літератури:

1. Крушинський В. Ю. Міжнародні відносини та світова політика: 1945-1980 / В. Ю. Крушинський. – К.: Либідь, 2007. – 189 с.
2. Мальський М.З., Мацяк М.М. Теорія міжнародних відносин: Підручник / М. З. Мальський, М. М. Мацяк. – 4-е вид. – К.: Знання, 2011. – 406 с.
3. Цимбалістий В. Ф. Теорія міжнародних відносин: навч. Посіб. / В. Ф. Цимбалістий. 3-тє вид. доповн. та випр.- Львів: Новий світ – 2000, 2007. – 360 с.
4. Bull, H. The Anarchical Society. A study of Order Politics/H. Bull. – New York: Colombia University Press, 1997. – 335p.
5. Степаненко К.В. Перспективні напрями наукових досліджень сучасних міжнародних відносин // Вісник Запорізького національного університету. – Вип.2. – С. 159-165

*Миценко Ілона Андріївна,
студентка III курсу,
Спеціальності «014.03 історія «середня освіта»*

*Науковий керівник:
кандидат історичних наук, професор
Кафедри методики навчання суспільних дисциплін та гендерної освіти
Ладиченко Тетяна В'ячеславівна*

«Передумови створення колоній меннонітів на півдні України у 17-18 ст.»

Меноніти це одна з релігійно-протестантських громад. Її назва походить від імені ідейного фундатора, яким був головний сільський священник Менно Симонс (1496-1561 рр.). Після того, як він став свідком жорстокої розправи урядових військ над анабаптистами, жертвою якої став його рідний брат, Менно Симонс зрікся сану католицького священника, почав вивчати твори протестантських богословів, прийняв принципи вчення анабаптистів, заснував численні громади у Фрисландії (історична область біля берегів Північного моря), Кельні (місто в Німеччині), Південній Німеччині, Макленбурзі (історична область на півночі Німеччини), Прибалтиці, написав кілька богословських праць.

Принцип спасіння вірою займав центральне місце у релігійному вченні менонітів. Менно Симонс вважав, що тільки той, хто увірував у рятівну місію Ісуса

Христа, отримував прощення гріхів і ставав спадкоємцем вічного життя [1]. Особливістю віровчення менонітів було їх відношення до таїнства хрещення, яке відбувалося лише над дорослими, які свідомо відносилися до цього обряду, заперечення присяги і військової служби, відмова від застосування сили [2]. Специфічні етнічно-релігійні моменти привели до формування менонітської етноконфесійної спільноти, ментальні, культурно-побутові, мовно-етнічні та інші особливості якої були наслідком політико-територіальної та історико-географічної замкненості на релігійно-світоглядній основі. Мовою побутового спілкування у менонітів був платтдейч (нижньонімецький діалект), який мав два походження: етнічне — швейцарсько-німецьке і лінгвістичне — датсько-німецьке [3].

У другій половині XVIII ст. Російська імперія в результаті переможних війн з Туреччиною перетворилася на Чорноморську державу і значно розширила територію на півдні. Уряд розпочав здійснення внутрішньо-політичного курсу державної колонізації та освоєння Південної України, і в цьому контексті кількісного збільшення землеробського населення регіону. Отже, створення колоній було наслідком спільності інтересів Російської імперії і менонітських общин. Суттєве значення для іноземної колонізації Півдня України мала діяльність Г. Потьомкіна, генерал-губернатора Новоросійської губернії. В 1786 р. він відрядив спеціального уповноваженого чиновника російського уряду Георга фон Траппе для вербування колоністів до м. Данциг [4]. Ідея переселення менонітів до Російської імперії належала графу П. Румянцеву-Задунайському, який під час Семирічної війни особисто пересвідчився в їх зразкових господарствах у Східній Пруссії [5]. У середині 1786 р. Г. Траппе прибув у м. Данциг, де співпрацював із старійшиною П. Еппом. Менонітська община міста позитивно віднеслась до Маніфесту 1763 р., де фіксувалась система пільг та обов'язків уряду по відношенню до переселенців. У жовтні 1786 р. представники менонітської общини Я. Геппнер та Й. Бартч направилися до Російської імперії, де обрали землю для заселення у Херсонській губернії поблизу м. Берислава. У травні 1787 р. у м. Кременчук Катерина II прийняла від Потьомкіна менонітські прохальні статті та запросила делегатів супроводжувати її під час подорожі до Криму. Ініційовані менонітами прохання були однією з причин, чому вони отримали більше пільг, ніж інші колоністи [6]. Умови статей підтверджені Іменним указом від 5 вересня 1787 р. Найбільш важливими з цих пунктів були свобода віри; земельні ділянки в 65 десятин на родину; відведення частини о. Тавані для сіножатей та частини лісу на о. Каїри для будівництва та опалення; звільнення на десять років від податків і військової служби на “вічні часи”. Уряд зобов'язувався надати додаткову допомогу, а кожній родині — 500 руб., посівну позику, 120 двометрових деревин для будівництва житла; забезпечити лісом і шістьма каменями для будівництва двох млинів; дати тимчасове житло, доки не побудують власне; повністю оплатити переїзд з м. Данциг до м. Берислава; видавати 10 коп. на особу до першого врожаю. Зі свого боку меноніти обіцяли платити через десять років 15 коп. за десятину зручної землі; упродовж трьох років після закінчення пільгового строку мали повернути позику; утримувати в порядку мости та шляхи на їх землі, надавати підводи і приміщення урядовим військам [7].

Список використаної літератури:

1. Кто такие меннониты? [Краткий исторический очерк]. – Гальбштадт: Издание Гальбштадтского волосного правления “Радуга”, 1914. – С. 24.
2. Документы, относящиеся к вероисповедным вопросам меннонитов. – Гальбштадт, 1910. – С. 24.
3. Francis E.K. The Mennonite Commonwealth in Russia, 1789 – 1914. A Sociological Interpretation [MQR.–951]/E.K. Francis. – July. – Volume XXV. – № 3. – P. 117, 173–182.
4. Эпп Д. Г. К вопросу о происхождении меннонитов / Д. Г. Эпп, Г. А. Бергман. – Пг.: Издание Г. А. Б., 1915. – С. 34.
5. Російський Державний архів соціальнополітичної історії. – Ф. 821. – Оп. 133. – Спр. 319. – Арк. 86.

6. Клибанов А. Меннониты / А. Клибанов. – М. – Л.: 1931. – С. 43.
7. ПСЗРИ. – Собрание I. – СПб.: Печатано в Типографии 2 Отделения Собственной Его Императорского Величества Канцелярии, 1830. – Т. XXVI. – 1830. – С. 116 – 117.

*Наконецний Павло Юрійович,
студент IV курсу,
Спеціальності «Історія. Середня освіта»*

*Науковий керівник:
кандидат історичних наук, доцент
Кафедри історії України
Телегуз Ірина Олександрівна*

«Пам'ять про Холодний Яр в середовищі політичної та військової еміграції»

Втрата незалежності під час перших визвольних змагань викликала процес еміграції української еліти та продовження їхньої боротьби закордоном. Внаслідок окупації українських земель унеможливились повноцінні наукові дослідження стосовно боротьби українського народу 1917-1921 рр., в рамки якої входила діяльність Холодноярської організації. Широкий інтерес до цього регіону викликав появу низки мемуарів, що зіграли фундаментальну роль для ідейних продовжувачів боротьби за незалежність в середині ХХ ст.

Особливості існування Холодноярської організації досліджували історики Р.Коваль, С.Лунін, Ю.Митрофаненко, О.Линник.

Метою наукової розвідки є аналіз збереження пам'яті про Холодноярську організацію в колах політичної та військової еміграції.

Здебільшого прийнято датувати початок книгодрукування спогадів про Холодний Яр, а отже й широкого впливу на історичну пам'ять населення, з 1934 р., коли в світ вийшов перший том спогадів Ю. Горліса-Горського (справжнє прізвище Городянин) – старшини армії УНР, який перебував в лавах повстанців один рік до весни 1921р. Як зазначає С.Лунін, з огляду на популярність та актуальність «Холодного Яру», українські видавці в еміграції неодноразово перевидавали цей роман, який став прикладом «як невеликі числом, але сильні духом можуть боротися із незрівнянно сильнішим ворогом»[3].

Варто зауважити, що мотивуючим чинником видати власні спогади про Холодний Яр була поява мемуарів інших учасників революційних подій в Україні, у яких вони побіжно згадували про історичний край. Безумовно, неточності або оціночні судження зачіпали учасника буремних подій, який воював в Холодному Яру більше року. За даними Ю. Митрофаненка, Горліс-Горський критично відгукнувся на вихід перших мемуарів про Холодний Яр, дивуючись «неповні правдивому освітленню нашої боротьби за незалежність, якої одною з найяскравіших сторінок є майже чотирилітня повна героїзму, кривава епопея Холодного Яру. Хліб-сіль, зустрічі з дзвонами, патетичні промови... – все це не мало місця в суворих обставинах боротьби на Чигиринщині...»[4,с.14] Також на початку 1930-х рр. Яків Водяний створив п'єсу «Холодний Яр», яка торкалась подій Холодного Яру, але мало відповідала історичним реаліям повстанської боротьби в добу Української революції. Важливо зазначити, що Ю. Горліс-Горський намагався знайти учасників боротьби в лавах «Холодноярської організації» для створення широкого видання про боротьбу Холодного Яру, проте визнав згодом, що більшість холодноярців загинула в боротьбі, або на засланнях не згн'явши свого прапора, на якому написали «Воля України – або смерть» [2,с.18].

На нашу думку, спогади Ю. Горліс-Горського були спровоковані появою суб'єктивних праць та мали на меті подати більш правдивий опис подій. Незважаючи на

хронологічні неточності, відсутність датування окремих подій, емоційне забарвлення тексту, роман залишається одним з найповніших джерел з історії національно-визвольної боротьби в регіоні Холодного Яру.

Поява роману на сторінках альманаху «Літопис Червоної Калини» сколихнула українську громадськість Галичини. За словами Романа Федоріва, автора передмови до книги, в бібліотеках «Просвіти» провадилися колективні вечірні читання цих текстів [1,с.10]. Висвітлена правда про повстанську боротьбу виховувала у читачів любов і пошану до героїв визвольних змагань. Ріст популярності книги підтверджується випуском роману, як окремої книги. Перша її частина з'явилась у 1935 р., а в 1937 р. друга [1, с.11].

Окрім Ю. Городянина, важливе значення для відтворення подій в еміграції мали твори таких свідків та учасників цих подій: І. Лютий-Лютенко, М. Дорошенко, та С.Полікша. Вони описують спогади про свою причетність до Холодноярської організації і вихід на загал їх творів. Ці праці позитивно впливали на формування історичної пам'яті населення стосовно боротьби в Холодному Яру, а також сприяли становленню колективної пам'яті населення Галичини та еміграції.

Продовжуючи пошук впливу на історичну пам'ять мемуаристів, варто відзначити позитивний внесок учасників Першого зимового походу, рейд яких пролягав через Чигиринщину. Зокрема, варто виділити спогади М.Омельяновича-Павленка та О.Доценка, згадки яких сприяли відтворенню історичних подій Холодного Яру. Це сприяло формуванню героїчного образу повстанців та становленню цього образу в історичній пам'яті населення. Через банальну відсутність будь-якої документації про Холодний Яр, подібні спогади стали єдиним джерелом, що забезпечило популярність творів і їх фундаментальне значення у збереженні історичної пам'яті про Холодний Яр.

Отже, збереженням історичної пам'яті про боротьбу Холодноярської організації стали спогади і мемуари учасників та очевидців подій, які через брак інших джерел отримали значну популярність серед населення Галичини, що не потрапило під більшовицьку окупацію та української політичної і військової еміграції в Європі та США. Особлива роль належить роману Юрія Горліс-Горського «Холодний Яр».

Список використаної літератури:

1. Горліс-Горський Ю. Холодний Яр: спогади осавула 1-го куреня полку гайдамаків Холодного Яру. – К.: Історичний клуб «Холодний Яр», 2010. – 411 с.
2. Гуля Н., Лаврієнко Н. „Холодноярська республіка” у контексті регіональної історії // Вісник Черкаського університету. Серія історичні науки. – Вип. 50. – Черкаси, 2003. – С. 76 – 79.
3. Лунін С. «Холодний Яр» Юрія Горліс-Горського. Джерелознавчий аналіз. Ч. 1. – Режим доступу URL: <http://www.historians.in.ua/index.php/en/doslidzhennya/1058-serhii-lunin-kholodnyu-yar-yuriya-horlisa-horskohodzhereleloznavchyuanaliz-chastyna-1>
4. Митрофаненко Ю. Холодний Яр в історії Української революції 1917–1920-х рр.: історіографічна традиція та сучасні інновації осмислення. – К., 2012. – С. 8–21.

*Осмоловська Ірина Сергіївна,
Студентка I курсу магістратури
Спеціальності «Суспільствознавство»*

*Науковий керівник:
Кандидат педагогічних наук, доцент
Кафедри методики навчання суспільних дисциплін та гендерної освіти
Камбалова Яніна Миколаївна*

«Основні групи методів навчання в процесі навчання шкільного курсу історії»

Процес навчання історії в школі – це складне, багатогранне, неоднозначне педагогічне явище. Методика розглядає навчально-пізнавальну діяльність учнів, опираючись на зміст та цілі навчання, які, в свою чергу, визначають зміст історичної освіти. Відповідно до цілей і змісту обирається оптимальна технологія викладання і навчання. Цілі, зміст і технологія навчання мають бути відповідними, адекватними пізнавальним можливостям учнів даного віку, даного навчально закладу, даного класу тощо. Ефективність організації педагогічного процесу перевіряється отриманими результатами. Це так звані основні зв'язки процесу навчання історії [10, ст. 109].

Разом з тим, існують і зворотні, корегуючі зв'язки між компонентами цього процесу. Результати навчання аналізуються вчителем і учнями і слугують підвалинами для уточнення подальших цілей і завдань, оптимізації змісту та організації, диференціації навчання відповідно до пізнавальних можливостей учнів. При плануванні та проектуванні процесу навчання, формулюванні цілей і завдань конкретного уроку, курсу, відборі змісту, форм, методів тощо необхідно враховувати пізнавальні можливості тих кого ми навчаємо [10, ст. 109].

Виходячи з вищесказаного, в умовах розвитку нової української школи є необхідним розглянути методику формування знань в учасників освітнього процесу. Тому, слід проаналізувати основні теоретико-методичні аспекти формування знань учасників освітнього процесу та виділити найбільш практичні методи роботи вчителя.

Метод навчання історії – це впорядкований спосіб взаємодії учасників навчального процесу, спрямований на досягнення цілей і завдань шкільної історичної освіти [10, ст. 107]. Розрізняють пасивні, активні та інтерактивні методи.

Пасивні методи визначають учасника освітнього процесу як «об'єкта». Тобто, здобувачі освіти тільки засвоюють та відтворюють навчальний матеріал. Вчитель виступає основним джерелом інформації (лекція, монолог). При цьому, учасники освітнього процесу не мають творчих завдань і не взаємодіють між собою. Для відтворення отриманих знань вчитель може використовувати таку форму контролю як опитування.

Активні методи навчання визначають здобувачів освіти як «суб'єктів». До таких методів відносяться частково-пошуковий чи евристичний, проблемний і дослідницький. При використанні таких методів учасники освітнього процесу виконують творчі завдання, беруть участь в бесіді з вчителем, розвивають творче мислення. При цьому, в одному випадку вчитель подає інформацію у вигляді монологу чи лекції, а потім здобувачі освіти відтворюють свої знання, відповідаючи на запитання. В іншому випадку навчання відбувається шляхом бесіди (евристична, репродуктивна), що дає змогу аналізувати історичні явища, факти, події та розвивати критичне мислення.

Інтерактивні методи навчання передбачають цілковиту взаємодію всіх учасників освітнього процесу. Вчитель і здобувачі освіти виступають суб'єктами навчання. Такий спосіб організації освітнього процесу називають співнавчанням (навчання у взаємодії та співпраці). Головний принцип такої взаємодії – це постійне спілкування здобувачів освіти між собою, їх співпраця, співробітництво, на відміну від активних та «пасивних» методів,

коли спілкування відбувається між учнями і вчителем. Учитель тільки організатор і координатор інтерактивної взаємодії.

На відміну від активних методів навчання, які будуються на односторонній взаємодії (її організовує і постійно стимулює учитель), інтерактивні методи принципово змінюють схему взаємодії учасників освітнього процесу. Інтерактивні методи дають найбільший простір для самореалізації учня у навчанні і найбільше відповідають особистісно-орієнтованому підходу. Інтерактивні методи орієнтовані на реалізацію пізнавальних інтересів і потреб особистості, тому особлива увага приділяється організації процесу ефективної комунікації, в якій учасники процесу взаємодії більш мобільні, більш відкриті і активні [8 с. 100].

Основою інтеракції є принцип багатосторонньої взаємодії, яка характеризується відсутністю полярності, і мінімальною сконцентрованістю на точці зору вчителя. Організації процесу такої взаємодії сприяє використання відповідних методів навчання. Такими методами є: груповий (взаємодія між учасниками процесу навчання реалізується через співпрацю у малих групах); колективний (багатостороння взаємодія є полілогом, у якому бере участь кожен учень класу); колективно-груповий (коли робота малих груп поєднується з роботою всього класу) [10 с. 110].

Загалом, завдяки всім вищесказаним методам важливим є вироблення в учасників освітнього процесу певних навичок наукового сприйняття історії, її суті та впливу. Здобувачі освіти повинні мати можливість формувати свої власні погляди на основі співставлення різних факторів і точок зору. Тобто, виробити навички творчого опрацювання одержаної інформації, навчитися думати критично і бути «конструктивно скептичними» [7, ст. 5].

Список використаної літератури:

1. Баханов К. О. Інноваційні системи, технології та моделі навчання історії в школі: Монографія / К. О. Баханов – Запоріжжя: Просвіта, 2000. – 160 с.
2. Баханов К. О. Лабораторно-практичні роботи у викладанні історії. – К.: Генеза, 1996. – 208 с.
3. Баханов К. О. Організація особистісно-орієнтованого навчання. Порадник молодого вчителя історії / К. О. Баханов. – Х.: Вид. група «Основа», 2008. – 159 с.
4. Баханов К. О. Традиції та інновації в навчанні історії в школі: Дидактичний словник-довідник. – Запоріжжя: Просвіта, 2002. – 108 с.
5. Вагин А. А. Методика преподавания истории в средней школе. Учение о методах. Теория урока / А. А. Вагин. – М.: Просвещение, 1968. – 431 с.
6. Вяземский Е. Е., Стрелова О. Ю. Теория и методика преподавания истории / Е.Е. Вяземский, О.Ю. Стрелова. – М.: Гуманит. изд. Центр ВЛАДОС, 2003. – 384 с.
7. Галлагер Кармел. Викладання історії в контексті сприяння демократичним цінностям і терпимості: Посібник для вчителів / Кармел Галлагер: Пер. з англ. – Х.: Харківська правозахисна група, 2001. – 40 с.
8. Єфімова В. О. Історія: Методичні рекомендації щодо проведення навчальної практики / В. О. Єфімова. – Х.: Вид. група «Основа», 2004. – 144 с.
9. Кузьменко О. В. Урок-семінар // Історія в школах України. – 2001. – No2. – С.29–32; 2001. – No6. – С.20–24; 2002. – No1. – С.37–40.
10. Пометун О. І., Фрейман Г. О. Методика навчання історії в школі. – К.: Генеза, 2006. – 328 с.

*Павлюк Ангеліна Василівна,
Студентка II курсу,
Мпеціальність “Середня освіта(Історія)”*

*Науковий керівник:
Кандидат педагогічних наук, доцент
Кафедри методики навчання суспільних дисциплін та гендерної освіти
Бакка Тамара Володимирівна*

«Антиправова діяльність радянського уряду в роки «Великого терору» за керівництвом Й.Сталіна»

«Великий терор» 1937-38 р. в народі отримав назву «єжовщина». Все було сплановано та знаходилося під безпосереднім контролем Й.Сталіна та наркома НКВС М.Єжова, що прославився своєю жорстокістю та аморальними вчинками. Підготовка до такого масового терору почалася задовго до основного дійства. За постановою ЦВК СРСР від 10 липня 1934 року створюється Народний комісаріат внутрішніх справ СРСР (далі – НКВС), який перебрав на себе керівництво міліцією, карним розшуком, пожежними частинами, органами захисту громадського стану, виправно-трудовами установами [7 с.140]. Після чого почалося удосконалення репресивних органів влади.

Подальші події розгорталися досить швидкими темпами. 1 грудня 1934 року було вбито С.Кірова. Ця смерть дала Й. Сталіну можливість почати втілювати свій план. З приходом на посаду наркома НКВС М. Єжова почалися масові чистки, відправним моментом яких став лютнево – березневий пленум ЦК ВКП(б) 1937 року. На пленумі порушували питання про боротьбу зі шкідництвом, диверсіями та шпигунством японо-німецькотроцькістських агентів, також було звернули увагу й на національний момент в здійсненні “ворожої діяльності.” Промовці зазначали, що шпигуни та шкідники проникли майже в усі господарські, адміністративні та партійні організації, до того ж не тільки на низькі посади, але й на керівні, як у центрі, так і на місцях [2 с.25]. Для збільшення продуктивності виконані чистки червневий пленум ЦК ВКП(б) розглянув питання про надання М.Єжову надзвичайних повноважень [6 с.22].

Влітку 1937 року починається «генеральна чистка» суспільства. НКВС боролися не лише проти противників політики Й. Сталіна а й проти партії в цілому. Під репресії потрапила не тільки колишня опозиція та особи які підтримували з ними зв'язок а й набагато ширше коло людей. 31 липня 1937 року ЦК ВКП(б) затвердив наказ Єжова № 00447, згідно з яким розпочиналася масова операція проти всіх, хто ще нещодавно був позбавлений лише виборчих прав (куркулів, духовенства, кримінальних елементів, т.зв. “бувших” – представники станів та заможні люди періоду царизму), все це проводилося на території усього Радянського Союзу із серпня 1937 року до листопада 1938 року.

За “плановими” показниками арешту підлягало 268950 “антирадянських елементів”, з них вищу міру покарання повинні отримати 75950 осіб. Ліміт для РРФСР був встановлений у кількості 189600 осіб, для України – 28800 осіб [3 с.214]. Але ще на початковому етапі НКВС СРСР запропонував обласним управлінням НКВС внести пропозиції щодо “лімітів”. Таким чином відкривалася можливість „показати себе”, виконати й перевиконати „план”. І багато хто з місцевого керівництва скористався цією можливістю. Загалом за загальнодержавними підсумками виконання наказу № 00447 було засуджено 767397 осіб, з них 386798 розстріляно [8 с.136]. Водночас починаються так звані «національні операції», які регулювалися наказами НКВС СРСР № 00485 від 11 серпня 1937 року, № 00439 від 25 липня 1937 року тощо. З лінійних арештів НКВС СРСР видав 12 наказів, у яких вказувалося на арешти за національною ознакою. Система не забувала і про родини так званих «ворогів народу». 15 серпня 1937 року М.Єжов видав наказ № 00486, в якому йшлося і про членів родин „зрадників батьківщини”. Під час масових арештів слідчим надавалося 2 – 3 дні для закінчення слідства у справі. Так, на

оперативній нараді заступник начальника Житомирського УНКВС встановив норму для кожного слідчого по 5 – 8 „розколів” на день.

І хоч масові репресії відбувалися і до і після «Великого терору», саме 1937-38 роки стали символом сталінського беззаконня, жертв якого, навіть, підрахувати складно, історики так і не змогли прийти до однієї думки в цьому питанні. О. Шатуновський, спираючись на неопубліковані матеріали КДБ СРСР, стверджує, що протягом 1935–1941 рр. було заарештовано 19 млн 840 тис. «ворогів народу», із яких розстріляно приблизно 7 млн чоловік, а більшість засуджених загинула в таборах [5 с.184].

Список використаної літератури:

1. Беладі Л., Краус Т. Сталин. – М., 1989.
2. Материали февральско-мартовского пленума ЦК ВКП(б) 1937 года // Вопросы истории. – 1994. – № 1.
3. Нікольський В.М. Репресії за „лімітами” (1937 – 1938 рр.) // Український історичний журнал. – 2006. – № 3.
4. Політичні репресії в Українській РСР 1937–1938 рр.: дослідницькі рефлексії та інтерпретації. До 75-річчя «Великого терору» в СРСР: матеріали Всеукраїнської наукової конференції (м. Київ, 15 березня 2012 р.) / упоряд: О. Г. Бажан, Р. Ю. Подкур. – К.: Інститут історії України НАН України, 2013. – 456 с.
5. Цокур Є. Г. Перша спроба обмеження репресивно-каральної системи СРСР (1953–1956 рр.) / Є. Г. Цокур // Вісник Запорізького юридичного інституту. – 1999. – № 2. – С. 183–193
6. Шаповал Ю.И. Апогей террориады // Зеркало недели . – 11 августа 2007. – № 29.
7. Шитюк М.М. Еволюція репресивно-каральної системи в радянській Україні // Український історичний журнал. – 2001. – №3.
8. Юнге М., Биннер Р. Как терор стал „большим”. Секретный приказ № 00447 и технология его исполнения. – М., 2003.

*Павлюс Василина Василівна,
студентка IV курсу,
спеціальність «Середня освіта. Історія»*

*Науковий керівник:
кандидат історичних наук, доцент
Кафедри історії України
Візер Світлана Олександрівна*

«Відносини галицького князя Лева Даниловича з Улусом Джучі в другій половині XIII ст.»

Аналізується характер відносин між галицьким князем Левом Даниловичем та монголо-татарським темником Ногаєм в другій половині XIII ст. Визначено основні причини та передумови співпраці Лева Даниловича з монголо-татарами. Характеризуються особливості васальної залежності галицького князя від Золотої Орди.

Ключові слова: Міжусобна боротьба, монголо-татари, династія Чингізидів, система васальної залежності.

Постановка проблеми: Міжусобні війни спричинили виникнення нетрадиційної системи васал-сюзерен у відносинах галицького князя Лева Даниловича та темника Ногая, які використовуючи союзницьку допомогу один від одного, намагалися реалізувати свої зовнішньополітичні та внутрішні плани для зміцнення влади.

Історіографія проблеми. Найяскравіше аналізує діяльність Лева Даниловича та проблему відносин галицького князя з монголо-татарами український дослідник

Л. Войтович [1,2]. С. Панишко у науковій розвідці вдається до аналізу поїздок галицько-волинських князів до Золотої Орди[3]. Б. Черкас намагається з'ясувати та пояснити специфіку відносин князівства з монгольською державою [4].

Метою доповіді є аналіз відносин галицького князя Лева Даниловича з монголо-татарським темником Ногаєм в другій половині XIII ст.

Виклад основного матеріалу. У 1280 р. відбулася поїздка Лева Даниловича до темника Ногая з метою просити військової допомоги у боротьбі проти поляків та прийняттям васальної залежності. Така допомога була отримана і спільне русько-татарське військо здійснило похід на Судомир. [6] Що ж спонукало галицького князя переорієнтуватися у зовнішньополітичному курсі на Золоту Орду? Першою причиною було бажання Лева Даниловича як найстаршого в роду Романовичів зосередити у своїх руках всю повноту влади над князівством. Другим поштовхом стали реалістичні погляди князя, який розумів, що руські князі не мають достатньої сили воювати з таким суперником як монголо-татари. Як мудрий правитель Лев прагнув забезпечити свої землі від можливих нападів, адже саме його володіння безпосередньо межували з володіннями темника Ногая і в разі ординських військових операцій першими потрапляли під удар. Третім чинником, який пришвидшив співпрацю з монголами, стали конфлікти всередині династії Романовичів, в результаті чого сформувалася коаліція Василька Романовича, Шварна та Мстислава Даниловичів проти Лева Даниловича [1,2].

Не лише одному Леву Даниловичу потрібна була підтримка. Улус Джучі також переживав період міжусобної боротьби, тому, щоб зміцнити свої позиції у державі, темник Ногай розглядав галицького князя та й все Галицько-Волинське князівство як союзника, який допоможе у цьому протистоянні. Тим більше, що інтереси галицького князя відповідали бажанням Ногая, який прагнув за допомогою руських князів організувати походи на Польщу та Угорщину і тим самим поширювати свій вплив на Східну Європу.

Висновки. Відносини галицького князя Лева Даниловича з темником Ногаєм стали образом нетрадиційної системи васал-сюзерен, які сформувалися через спільні особистісні бажання обох володарів зміцнити та поширити свою владу. Незважаючи на те, що Лев Данилович поїхав до темника Ногая і прийняв васальну залежність, він фактично був союзником, який надавав і взамін отримував військову допомогу у походах темника.

Список використаної літератури:

1. Войтович Л. Улус Ногая і Галицько-Волинське князівство // Україна – Монголія: 800 років у контексті історії. – К., 2008.
2. Войтович Л. Лев – полководець і політик// Ювілейний збірник на пошану Ярослава Ісаєвича: Українська культурна спадщина. – Львів, 2006 – 2007.
3. Панишко С. Поїздка волинського князя Володимира Васильковича до Ногая у 1286 р. // Київська старовина. – К., 2007.
4. Черкас Б. Західні володіння Улусу Джучи: політична історія, територіально-адміністративний устрій, економіка, міста (XIII – XIV ст.). – К., 2014.

*Пітух Христина Ігорівна,
студентка I курсу магістратури,
спеціальності «історія та середня освіта»*

*Науковий керівник:
кандидат історичних наук, доцент
Кафедри всесвітньої історії
Осмоловська Олена Юрївна*

«Роль імператорів Візантійської імперії у проведенні Ферраро-Флорентійського собору.»

Протягом усієї історії християнства, коли формувались основні його центри, такі як Рим і Константинополь, імператори відігравали важливу роль у цих подіях і, зокрема, у визнанні цієї релігії і наданні їй статусу офіційної. Відповідно, за це християнська церква повинна була сприяти політичній владі імперії, підтримуючи її своїми методами, а саме: ідеологічно впливати на населення, своєрідно пропагуючи позитивну роль політичної влади.

Державі було надано певні права в релігійній сфері: політична влада, а саме імператор мав компетенцію на скликання соборів і реалізацію їх постанов, проте імператор не мав права диктувати і впливати на зміст цих постанов. Тільки єпископи, які збиралися на собор, мали право вирішувати догматичні питання і проблеми. Не виключено, що в багатьох випадках імператори безсоромно втручалися в церковні справи, використовували церкву для своїх політичних цілей. Таким чином, Візантійська церква існувала під впливом цезарепапізму, коли світська влада мала верховенство права над духовною, церковною владою і безпосередньо втручалася в її справи.

Особливо роль василевсів як посередників між Константинопольським патріархатом і Римською курією посилюється в кінці XIV ст. - початку XV ст. не через благородні цілі, а через прагматичну мету - боротьбу з турками, які загрожували Візантійській імперії. Тому головним союзником імператори бачили папу римського, якого візантійська влада сприймала, як сюзерена європейських монархій, тобто основного представника Заходу, з яким можна домовитись щодо допомоги[2, с.85].

Щодо Ферраро-Флорентійського собору, то в нас виникає інтерес до двох останніх імператорів Східної Римської імперії Мануїла II (1391-1425 рр.) та Іоанна VIII (1425-1448 рр.), які намагались врятувати державу від османських зазіхань, використовуючи при цьому церкву.

Під час правління Мануїла II, якого вважали сильним правителем, тиск на церкву посилювався і василевс сам вирішував і контролював дипломатичними відносинами з Римською курією. Імператора звинувачують у лавіруванні Заходом в залежності від політичної ситуації Східної Римської імперії і перевищенні своїх повноважень у релігійній сфері. Коли ж до влади приходив його син, Іоанн VIII, позиції Константинопольського патріарха посилюються і це вказують наступні події, - патріархії дозволяється брати участь в усіх переговорах щодо унії з Римом і безпосередньо визначати умови та пропозиції на переговорах. Хоча і в релігійному оточенні патріархії появляються прихильники унії задля спасіння імперії [3,с.49].

Імператор Іоанн VIII брав безпосередню участь у соборі, який спочатку відбувався у Феррарі, а потім у Флоренції. Він був посередником між двома церковними інстанціями і намагався досягнути компромісу між Східною і Західною Церквами. Надалі проглядається бажання імператора та його прихильників за будь-яких умов отримати військову і фінансову допомогу від папи римського. Після смерті Константинопольського патріарха Йосифа II василевсу вдалося змусити православну делегацію підписати унію і поступитись Римській курії. Хоча бажаного результату унія не дала, а навпаки розколола Візантійське суспільство.

Таким чином, наглядно було показано вплив політичної влади Східної Римської імперії на Константинопольський патріархат і його дипломатичні відносини з Римською курією. Вплив цей посилювався у тих випадках, коли імператору потрібна була допомога від папи римського. Напередодні Ферраро-Флорентійського собору увага акцентувалась на діяльності двох імператорів Мануїла II та Іоанна VIII Палеологів, в яких була головна мета – боротьба із турками-османами, тому задля цього вони використовували усі можливі методи і прийоми, а особливо церкву. Константинопольська патріархія змушена була йти на поступки Римській курії через натиск і прагматичні цілі політичної влади, певною мірою розуміючи, яке складне політичне становище імперії. Тиск на церкву посилювався під час правління Мануїла II, церковна ієрархія була відсторонена від переговорів щодо унії, цим займались представники імператора. На початку правління Іоанна VIII вплив церкви посилювався, але надалі василевс домігся поступок від патріархії і задовільнив прагнення папи римського, хоча унія, яка мала яскраво виражений політичний характер не спромоглась врятувати Візантійську імперію від загибелі.

Список використаної літератури:

1. Chadwick H. East and West: The Making of a Rift in the Church: from Apostolic Times Until the Council of Florence. Oxford, 2004
2. Мейендорф И. Ф. Флорентийский собор: причины исторической неудачи: Пер. с англ. // Там же. 1991.
3. Пашкин Н.Г. Византия в европейской политике первой половины XV в. (1402-1438). Екатеринбург: изд-во Уральского университета, 2007

*Семенова Анжеліка Миколаївна,
студентка I курсу магістратури,
спеціальності «історія і середня освіта»*

*Науковий керівник:
кандидат педагогічних наук, доцент,
кафедри методики навчання суспільних дисциплін і гендерної освіти
Камбалова Яніна Миколаївна*

«Методичні аспекти організації краєзнавчої екскурсії для школярів»

У сучасний період побудови незалежної України перед державною школою стоїть одне із важливих завдань - виховати всебічно розвинену, духовно багату особистість з стійкими та сильними моральними переконаннями, яка буде любити і шанувати свою Батьківщину, красу її неповторної природи, зберігати найкращі здобутки науки і культури, буде пишатися своєю історією. А для того, щоб любити свою Батьківщину - треба її пізнати. У цьому може допомогти краєзнавча екскурсія. Тому у даній статті, буде розглянуто методичні аспекти організації краєзнавчої екскурсії для школярів.

Питання організації туристично-краєзнавчої роботи під час проведення походів вихідного дня були предметом дослідження В.В. Баденюк, Г. М. Гуменюк, Н. М. Огієнко; дослідники Т.С. Вайда, В.В. Матіяш, Т.М. Міщенко, В.В. Обозний, О. В. Тімець зосередили увагу на різних аспектах підготовки майбутнього вчителя до краєзнавчої роботи, на формуванні готовності до застосування краєзнавства у навчально-виховному процесі.

Приступаючи до розгортання туристсько-краєзнавчої діяльності в школі, в першу чергу вчитель, який буде керувати краєзнавчою екскурсією повинен спланувати продуману програму досліджень і скласти на певні відрізки часу детальні календарні плани виконання цієї програми [3].

Другим кроком до організації краєзнавчої екскурсії для школярів повинно стати обрання та вивчення району подорожі. При цьому керівник екскурсії повинен знати, що забороняються далекі подорожі, якщо учні не ходили у туристичні походи по своєму краю. Лише з нагромадженням туристського досвіду можна планувати багатоденні подорожі за межі області. Розробляючи маршрут, керівник намічає можливі місця ночівлі, екскурсійні об'єкти для огляду, зустрічі з місцевим населенням ознайомлення з його життям та побутом [2].

Плануючи маршрут, керівнику екскурсії треба дотримуватися такої практики, щоб по можливості зменшити навантаження на учасників походу. Для цього заздалегідь намічають пункти, куди можна надіслати поштою або транспортом частину продуктів і де можна поповнити їх каси. Рекомендується також створювати базові табори, з яких проводити радіальні маршрути з мінімальним навантаженням. Окрім основного маршруту подорожі планують полегшений запасний варіант. Він знадобиться тоді, коли неможливо буде йти основним маршрутом через хворобу, одного з учасників походу через несприятливі природно-погодні умови.

Під час розробки майбутнього маршруту орієнтовно визначають категорію його складності, користуючись нормативами, вказаними у Правилах організації самодіяльних туристських подорожей (для школярів від I до III категорії). Складність маршруту насамперед від рівня туристської підготовки учасників і керівників [4].

У походах I категорії складності дозволяється брати участь здоровим дітям віком від 14 років. У походах II категорії допускаються діти віком від 15 років причому група випускається на маршрут, якщо 3/4 її складу брали участь у поході I категорії, а інші виконали норматив «Турист». У туристський похід III категорії складності мають право виходити діти не молодші 16 років. При цьому склад групи повинен бути таким: 2/3 юних туристів брали участь у поході II категорії складності. Основними чинниками, що характеризують категорію складності туристського маршруту, є загальна його довжина та протяжність ділянок з природними перешкодами [2].

Розроблений маршрут детально обговорюється на зборах групи та затверджується на педагогічній раді школи у присутності всіх учасників подорожі. Тут учителі історії, біології, літератури та інших предметів можуть давати завдання групі щодо вивчення питань і збирання матеріалів, цінних для школи.

Після розробки маршруту складають план подорожі, який відображає головні завдання походу (пізнавальне, спортивне, суспільне корисне). У плані конкретизують краєзнавчу та суспільне корисну роботу на маршруті, перелічують екскурсійні об'єкти для відвідування, подають відомості про маршрут, графік руху подолання природних перешкод тощо.

Отже, туристсько-краєзнавча робота сприяє розширенню освітнього кругозору учнів підвищує в них інтерес до історії рідного краю та держави, сприяє активізації пізнавальної діяльності дітей, розвиває їх творчу ініціативу, потенціал. Вміння орієнтуватися в краєзнавчо-туристській діяльності дає можливість дітям впевнено пересуватися незнайомою місцевістю, знаходити зручні шляхи, проводити дослідницьку роботу.

Список використаної літератури:

1. Баденюк В. В. Організація краєзнавчої роботи учнів у процесі вивчення фізичної географії основної школи (V-IX класи) : автореф. дис. ... канд. пед. наук за спеціальністю 13.00.02 – теорія та методика навчання географії / Валентина Володимирівна Баденюк ; Ін-тут педагогіки АПН України. – К., 1999. – 24 с.
2. Грицишина Т. І. Маленькі туристи. Краєзнавство і туризм у дошкільному закладі / Т. І. Грицишина. – К. : Ред. загальнопед. газ., 2004. – 128 с.

3. Крачило М. П. Краєзнавство і туризм: підручник [Електронний ресурс]/ М. П. Крачило. – Режим доступу: http://buklib.net/index.php?option=com_jbook&catid=210

4. Поліщук В. В. Розвиток рухових і розумових здібностей дітей 5 і 6 років життя в процесі фізичного виховання засобами дошкільного туризму : дис. ... канд. наук з фіз. Вих. і спорту / В. В. Поліщук. – Переяслав-Хмельницький, 2008. – 266 с.

*Синяк Дмитро Юрійович,
студент V курсу,
Спеціальності «014-Середня освіта (Історія)»*

*Науковий керівник:
Кандидат історичних наук, доцент
Кафедри етнології та краєзнавства
Луцкай Володимир Іванович*

«Історія земельного питання в сучасній Україні: розвиток, проблематика та перспективи»

Дослідженню земельного питання присвячено багато праць в наукових колах, оскільки воно завжди було предметом уваги українського суспільства.

Варто зазначити, що Україна має найкращі за структурою земельні ресурси та є лідером серед країн Європи за показниками площі сільськогосподарських угідь у розрахунку на душу населення. Земельні природні ресурси є загальнонаціональним надбанням українського народу, тож Конституція України закономірно проголошує, що «земля є основним національним багатством, що перебуває під особливою охороною держави» [6].

Тема актуальна, оскільки:

- у світі земля була, є і буде одним із основних засобів існування суспільства та джерелом багатства;

- Україна має унікальні за структурою, найкращі та найродючіші земельні ресурси у цілій Європі, і у країнах, де зростає населення, ці землі стають об'єктом пильної уваги;

- проблеми соціально-економічного розвитку в Україні мають глибинний історичний характер, тому що й досі йде боротьба українців за утвердження власної державності та повноцінне володіння землею (територією), її кордонами;

- відсутні зрозумілі для більшості громадян мета і сутність етапів проведення земельної реформи.

Наукові розвідки таких науковців і спеціалістів як Бистряков І. К.[1], Бойко Л. М.[2], Будзак В.М.[3], Горлачук В.В.[4], Добряк Д.С.[5], Юрченко А.Д.[7] та інших, що досліджували зміни земельних відносин та проведення реформ, сприяли більш предметному усвідомленню сучасних закономірностей розвитку земельних відносин. Проте багато аспектів та проблем є недостатньо розкритими і дискусійними.

На нашу думку, є сенс розділити весь період з 1991 і до 2020 року за принципом того, як змінювалась влада. Тобто взяти до уваги всю кількість обраних парламентів, урядів та президентів і проаналізувати їх внесок у питання розвитку української земельної реформи. Саме тут за допомогою історико-порівняльного методу ми з'ясуємо:

- періоди, під час яких найменше приділялося уваги питанням впровадження земельної реформи;

- періоди, коли було досягнуто найбільших успіхів в ефективному впровадженні земельної реформи;

- основні чинники, які були постійними перешкодами у впровадженні реформи;

- які рішення були вдалими, а які провальними для реалізації земельної реформи.

Ми вважаємо, що зняття мораторію на купівлю-продаж земель сільськогосподарського призначення та запровадження їх «вільного» ринку повинно відбутися за умов виправлення припущених помилок; фундаментальної реформи існуючих державних інституцій, які займаються питаннями землі; проведення широкомасштабних робіт із державного землеустрою та землевпорядкування; захисту прав на раціональне землекористування та усунення правопорушень та зловживань. Поліпшення економічної ситуації, в цілому, та у сільськогосподарському секторі зокрема, дозволить уникнути проблем, пов'язаних з міграцією населення країни. Потрібно розробити адекватну систему кредитування для надання кредитів під закупівлю земельних ділянок або сільгосптехніки та приладів для обробки землі. Важливим також є залучення громадськості до планування використання земельних ресурсів.

Земля – це унікальний та стратегічно важливий національний ресурс, базис продовольчої безпеки держави, основний засіб виробництва в аграрній сфері. Ефективне використання земельних ресурсів повинно стати пріоритетним напрямом державної політики. Реалізація якого має бути спрямована на забезпечення охорони та захисту земельних ресурсів, створення умов для високої продуктивності сільськогосподарських угідь, дотримання інтенсивних технологій виробництва. Лише за таких умов можливими є сталий розвиток країни та добробут суспільства.

Список використаної літератури:

1. Бистряков І.К. Реформування аграрного сектора України: нова цільова орієнтація / І.К. Бистряков // Економічний Часопис-XXI. — 1999. — № 6. — С. 35–37.
2. Бойко Л. М. Теоретичні аспекти економічного регулювання земельних відносин у сільському господарстві / Л. М. Бойко // Актуальні проблеми економіки. - 2015. - № 9. - С. 8-14. - Режим доступу: http://nbuv.gov.ua/UJRN/ape_2015_9_3..
3. Будзяк В.М. Земельно-ресурсний потенціал як фактор розвитку сільськогосподарського підприємництва / В.М. Будзяк // Гал. Екон. вісник. — 2004. — № 3. — С. 103–107.
4. Горлачук В.В. Розвиток землекористування в Україні / В. В. Горлачук; Акад. екон. наук України. — К.: Довіра, 1999. — 255 с.
5. Добряк Д.С. Сучасний стан земельної реформи та перспективи розвитку земельних відносин в Україні [Електронний ресурс] / Д.С. Добряк // Землевпорядний вісник. — 2015. — № 4. — Режим доступу: <http://zemvisnuk.com.ua/news/avtoritetnadamka>.
6. Конституція України : Закон України від 28.06.1996 р. № 254к/96-ВР. Відомості Верховної Ради України. 1996. № 30. Ст. 141.
7. Юрченко А.Д. Сучасна земельна політика України / [Юрченко А.Д., Греков Л.Д., Мірошниченко А.М., Кузьмін А.В.]. — К.: Інтертехнологія, 2009. — 260 с.

*Собко Богдан Михайлович,
Студент I курсу магістратури,
Спеціальності «історія та середня освіта»*

*Науковий керівник:
кандидат історичних наук, доцент
Кафедри всесвітньої історії
Гончар Юлія Борисівна*

«Військові пісні як відображення милітаризму Японії в 1868-1945 рр.»

Постановка проблеми. Японія є найуспішнішою країною в процесі модернізації та в синтезуванні старих традицій з новаціями. Найбільш виразно це проявилось у військовій сфері. Це дозволило японському керівництву зберегти державну незалежність в умовах колоніальної експансії європейських держав. Одночасно, успішне військове будівництво мало далекосяжні негативні наслідки для країни – створивши підґрунтя для японського милітаризму 1930-х роках та участі в Другій Світовій війні на боці країн-агресорів.

Ідеологічний та виховний напрямки були невід’ємними складовими японських реформ епохи Мейдзі (1868-1912 рр.) Особливу увагу було приділено формуванню ідеології милітаризму в суспільстві та патріотичного налаштування нової імператорської армії та флоту. Такою ідеологією японського милітаризму став синтез самурайського кодексу «Бусідо», просякнутий духом воєнної доблесті, відданості сюзерену та повної жертвовності, з ідеями неминучості війни та непереможності японської армії.

Одним із інструментів військового будівництва та патріотичного виховання стали японські військові пісні – «Гунка». Їхній зміст є важливим джерелом розуміння процесу формування японських збройних сил та японського милітаризму.

На початку існування новоствореного уряду Імператора Мейдрі пісні, які вважалися військовими, не рідко створювалися не для армії, а для школи, і вже потім переходили в «військову» сферу. «Шкільні» пісні, які називалися «Сьока» (пісня), спочатку задумувалися урядом Мейдрі як звичайний витвір музичного мистецтва за європейським зразком. Однак уряд зрозумів, що шкільні пісні можна використовувати і для виховання в дітях патріотичних почуттів. Японський уряд почав використовувати їх в пропагандистських цілях. Крім виразно патріотичних пісень, що прославляли армійські звитяги, були й інші, більш ліричні. В них оповідали про тяжку військову службу, про сум за мирними годинами, за загиблими товаришами. Низка таких пісень були заборонені урядом, бо вважалися деморалізуючими. Але їх солдати та народ Японії співали неофіційно.

Після реставрації Мейдзі (1868) в Японії почала поширюватися ідея про необхідність завоювання Кореї. В кінці XIX століття Корея була областю дії інтересів Китаю, що японці вважали дуже небезпечним для себе - адже в разі війни китайці могли б діяти через Корею. Захоплення Китаєм Кореї, сприймалася як «ніж, спрямований в серце Японії», був головним напрямком японської зовнішньої політики того часу. Починаючи з 1880-х років війна з Китаєм стала розглядатися японцями як неминучість. Втручання на Корейському півострові японського уряду в 1875-1876 рр, спричинило загострення між Китаєм та Японією, які хотіли мати контроль на корейським півостровом. Подальше загострення стало причиною японсько-китайської війни (1894-1895).

На початковому етапі першої японо-китайської війни(1894-1895 рр.) була «Теки ва ікуман» (敵は幾万, «Нехай ворог незлічений»). Написана пісня 1891 року, щоб пробудити агресію по відношенню до китайців. У пісні розповідається про натовп злісних, але неорганізованих ворогів, яких перемагають благородні японські воїни: «Нехай ворог незлічений, це [всього лише] безладне збіговисько. А навіть якщо і не збіговисько, все одно наше справу праве і справедливе злу не просто взяти верх над справедливістю,

правда переможе кривду з непохитним і твердим серцем можна і стрілою пронизати скелю, можна і скелю стрілою пронизати, так чого нам боятися? Чого коливатися?» [1.с.1]. Також яскраво оспівується патріотизм за батьківщину: «Полкові знамена розвіваються на вітру, Наші прапори подібні вранішнього сонця. Якщо їх прилітаючими кулями Розірве, то нам же буде слава. Ти воїн країни Вранішнього сонця! Щоб не зганьбити прапори - вперед! Вперед до самої смерті! Вперед, поки тебе не розірве на частини! Нізачо не зганьбимо наші прапори! І чого нам боятися? Чого коливатися?» [1.с.1], «Якщо ти зазнаєш поразки і втечеш, то засоромиш батьківщину, а якщо будеш битися і загинеш, покриєш себе славою. Чим жити, як ціла черепиця, Краще померти як розбитий дорогоцінний камінь. Помирати на татамі Самурай категорично не личить. Коли твоє мертве тіло розірве кінськими копитами І поб'є погодою, Ось тоді світ буде говорити про честь воїна. Так чого нам боятися? Чого коливатися?» [1.с.1].

Отже, можна прослідкувати за тим, що військові пісні починаючи з початку реставрації Мейджі були спрямовані на підняття авторитету армії та впровадження в суспільство Японії мілітаристської ідеології. Це пов'язувалося з прагненнями контролювати територію Кореї та закріпитися на континенті, за для подальшої експансії. Для цього потрібно було підняти значимість армії в суспільстві та в провадити ідею непереможності Японії. Один з інструментів яким уряд хотів для цього скористатися і були військові пісні.

Список використаної літератури:

1. Тэки ва икуман (敵は幾万, «Пусть враг неисчислим») //Японская военная музыка. [Електронний ресурс]. – Режим доступу: https://www.nihongunka.com/songs/teki_wa_ikuman
2. Satoshi Sugita «Cherry blossoms and rising sun: a systematic and objective analysis of gunka (Japanese war songs) in five historical periods (1868-1945)», thesis for Ohio State University, 1972, p. [Електронний ресурс]. – Режим доступу: https://etd.ohiolink.edu/pg_10?0::NO:10:P10_ACCESSION_NUM:osu1170788993.
3. Мак Клімтон & Сара Джейн. Музыка, політика та пам'ять: японські військові пісні у війні та мирі. Гонолулу: Гавайський університет у Маноа, 2011. [Електронний ресурс]. – Режим доступу: <https://scholarspace.manoa.hawaii.edu/handle/10125/101482>
4. Пронь С. В. Історія Японії (від реставрації Мейджі до сучасності: 1868-2009 рр.): Навчальний посібник. Миколаїв: Вид-во ЧДУ ім. Петра Могили, 2010. 560 с.
5. Рубель В. А. Японська цивілізація: традиційне суспільство і державність. Київ: Аквілон-Прес, 1997. 256 с.

*Титенко Ірина Юрївна,
студентка I курсу магістратури,
спеціальність «Середня освіта. Історія»*

*Науковий керівник:
кандидат історичних наук, доцент
кафедри історії України
Візер Світлана Олександрівна*

«Повстання 1508 р. М.Глинського: дискусії та трактування в історіографії»

Постановка проблеми. Одним із аспектів історії українських земель в першій половині XVI ст. безсумнівно був внутрішньополітичний конфлікт між великокнязівською владою та князівським родом Глинських, які мали вагомий вплив на

тогочасне українське суспільство. Михайло Глинський здійснив спробу підняти повстання проти влади Литви під час московсько-литовського конфлікту.

Історіографія проблеми. Даною проблематикою цікавились історики різних епох, які висловлювали неоднозначне бачення і трактування повстання М.Глинського. В історіографії кінця XIX – початку XX ст. це питання критично досліджували історики М.Грушевський[1] та М.Любавський[4]. Серед радянських дослідників, які досліджували даний період, яскравим представником є А. Зимін[2]. Сучасні дослідження почали перегляд історичного значення повстання М.Глинського в українській історіографії[5]. Серед сучасних російських дослідників, які почали об'єктивно аналізувати діяльність князя М.Глинського, є історик М.Кром[3].

Виклад основного матеріалу. В історичній науці XIX – початку XX ст. сформувався думка, що однією з причин повстання М.Глинського стали релігійні утиски православного населення. За історичними даними, які наводять більшість дослідників, прибічники Глинського активно поширювали серед українського населення думку, що литовський князь збирається поширювати католицьку віру та примусово навертати у неї православне українське населення. М.Грушевський аналізуючи «листи князя московського, пишучи до княгині Олені літом 1507 р. (червень), у відповідь на якусь згадку про зносини з ним Глинського, казав не сам тільки Глинський, але й багато руських князів і людей греческої віри, скаржачи ся, що на них прийшла „нужа велика о греческомъ законѣ” — приневолюють їх до латинства, тож вони „били чолом” московському князю — „чтобы намъ пожаловати ихъ, за нихъ стати и боронити ихъ” . В кождім разі зносини Глинського з вел. князем московським були вже розпочаті — і гаслом виставлено інтереси православної віри»[1].

В сучасній історіографії переглянуто та спростовано твердження про релігійні утиски православних на початку XVI ст. у Великому князівстві Литовському. Аналіз джерел XVI ст. свідчить, що в документах, сучасних повстанню 1508 р., не має релігійного забарвлення, а вже твори 80-90-х рр. XVI ст., коли конфлікти на конфесійному ґрунті в українських землях різко загострилися, відбувається переосмислення недавнього минулого і ті ж події зображуються як боротьба православних і католиків[3, с.148].

На думку М.Крома, причиною повстання Глинського стало усунення його від влади новим великим князем Сигізмундом I, якого не влаштовував впливовий статус М.Глинського при литовському дворі. Спираючись на підтримку панів Заберезинських, литовський князь наприкінці 1506 р. відібрав у Михайла Львовича уряд маршалка двору, пізніше втратив посаду київського воєводи його брат Іван Львович[5, с. 64].

Посилаючись на польського хроніста Мацея Стриковського кінця XVI ст. дослідник наводить суперечливі свідчення хроніки про претензії Глинського на київський стіл. Правда, таких даних не має в інших синхронних джерелах, включаючи власні послання князя. Із листування Сигізмунда I з кримським ханом Менглі-Гіреєм відомо, що останній пропонував Глинським «посадити (их) на Києве и на всех пригородех киевских и беречь их от короля» [5, с. 65].

Після провалу повстання восени 1508 р. Глинські з прибічниками знайшли притулок у Московії, де їх прихистив Василій III і обдарував земельними володіннями. Зокрема, Михайло Львович отримав «в кормление» Боровськ і Ярославець[5, с. 65].

Висновки. Події 1506-1508 рр. в історичній науці мають різностороннє трактування, що привертає увагу багатьох українських дослідників та змушує до детальнішого дослідження проблематики повстання М. Глинського та його ролі під час політичного протистояння Литви та Московії.

Список використаної літератури:

1. Грушевський М. С. Історія України-Руси. Т. 4. — К.-Львів, 1907. — 538 с. (2-е вид.).
2. Зимин А. А. Новое о восстании Михаила Глинского в 1508 году // Советские архивы. — № 5. — 1970. — С. 71.

3. Кром М. М. Меж Русью и Литвой: Пограничные земли в системе русско-литовских отношений конца XV - первой трети XVI в. - 3-е изд., испр. и доп. - М., 2019. - 342 с.
4. Любавский М. . Очерк истории Литовско-русского государства до Люблинской унии включительно. - 2-е изд. - М., 1915.
5. Історія України в особах: Литовсько-польська доба /Авт. колектив: О. Дзюба, М. Довбищенко, О. Русина (упоряд. . і авт. передмс) та ін.— К., 1997.— 272 с.

*Ткаченко Віта Олександрівна,
студентка II курсу магістратури,
спеціальності 014 «середня освіта (історія)»
Шубер Олексій Анатолійович,
студент I курсу магістратури,
спеціальності 032 «історія і археологія»*

*Науковий керівник:
доктор історичних наук, професор
Кафедри методики навчання суспільних дисциплін та гендерної освіти
Коляда Ігор Анатолійович*

«Роль народних різдвяних традицій у формуванні духовності майбутнього владики Філарета»

В Україні Різдво відзначали у різні часи: і в роки Голодоморів і репресій, у далеких сталінських таборах і в камерах самітників, коли була вільна держава і коли залежна. Бодай у душі, але у кожного звучала молитва. Якщо не вголос, то колядували душею. Людині не можна заборонити вшановувати її свято, забрати її віру. Можливо, й тому чимало людей з таким трепетом пригадують атмосферу «підпільного» Різдва. Це було настільки справжнє Різдво, можливо, тому, що й Христос народився у схожих обставинах [3]

Сім'ю Денисенків не оминули, ні вир Української революції (1917-1921 рр.) з її кривавою боротьбою за владу денікінців, махновців, червоногвардійців, ні утвердження радянського більшовицького режиму з його політикою «воєнного комунізму» та її насильницькою продрозверсткою і селянським рухом спротиву, ні сталінська модернізація та колективізація. Але і за цих складних умов у родині зберігалась звичаї і традиції, якими споконвіку жило українське село, з його вечорницями, колядками, щедрівками, купальськими піснями, що не могло, як на наш погляд, не вплинути на формування особистості та світогляду малого Михайла, якому з цих років закарбувалось в пам'яті святкування у родині Різдва: перед яким готували невеликий вертеп, варили кутю, миску з якою мати ставила перед іконами. «Це дійсно часи були інші. Це були радянські часи, часи державного атеїзму, то храми були закриті. Батьки, православні християни, відзначали Різдво Христове. Перед Різдвом варили кутю. І у нас готували такий невеликий вертеп. Перед іконами ставили з цієї кутею... з пшениці. Ставили свічку. Варили узвар... Я народився на Донбасі. У нас не було цієї багатой Різдваної вечери, а була оця кутя, пекли пиріжки. Але був ще піст, тому ці пиріжки, які пекли у печі, були пісні...з горохом, квасолею, картоплею і з капустою» - згадував в одному із інтерв'ю владика Філарет [3].

Отже, традиції впливають на соціалізацію особистості на всіх рівнях її інтеграції в суспільстві, але найзначніше – на рівні засвоєння людиною соціальних норм, цінностей, правил поведінки, звичок і інших духовних регуляторів, сприяє психологічній рівновазі особистості, є одним з механізмів формування спрямованості особистості, її соціальної значущості, цілісності, цілеспрямованості [1] Тому у перші роки життя Михайла

Денисенка великий вплив мали народні Різдвяні традиції, які в свою чергу положили у формуванні його духовних начал.

Список використаної літератури:

1. Климova О. «Вплив традицій на особистість і суспільство». [Електронний ресурс]. – Режим доступу: <http://dspace.nbuv.gov.ua/bitstream/handle/123456789/73855/12-Klymova.pdf?sequence=1>
2. Світоч Української Церкви. До 90-річчя з дня народження Святійшого Патріарха Філарета (Денисенка). – К.: ГДП, 2019. – 157 с.
3. Терещук Г. «Українське Різдво» [Електронний ресурс]. — Режим доступу: <https://www.radiosvoboda.org/a/2269916.html>
4. Штогрін І. «Патріарх Філарет: «Я народився на Донбасі...»» [Електронний ресурс]. — Режим доступу: <https://www.radiosvoboda.org/a/1922594.html>

*Хомич Роман Миколайович,
студент 1 курс магістратури,
спеціальність 014 «середня освіта (історія)»*

*Науковий керівник:
доктор історичних наук, професор
Кафедри методики навчання суспільних дисциплін та гендерної освіти
Коляда Ігор Анатолійович*

«Вплив українського письменника О. Бойченка на формування особистості підлітка Валерія Лобановського»

Процеси глобалізації світу, з її інтеграцією економік, культур, гендерними рухами має своїм наслідком нівелювання ціннісних орієнтирів, втрату сім'єю своєї домінуючої ролі у формуванні ідеалів у сучасного молодого покоління і тому робить необхідним в умовах трансформаційних суспільних перетворень повернення до традицій родинного виховання, що склалися протягом минулих століть в Україні. Виховання дітей у сім'ї є першоосновою розвитку дитини як особистості. Духовний вплив батьківського дому на формування її особистості створюється завдяки щирій материнській ласці, небагатослівній любові батька, домашньому теплу, піклуванню, затишку і захисту, родинній злагоді.

Найбільший вплив на формування особистості Валерія Лобановського зробила його родина. А народився він у сім'ї Олександри Максимівни та Василя Михайловича Лобко-Лобановських в м. Києві. Досить цікавими за походженням та соціальним статусом були їхні родини. Його мама, Олександра Максимівна, походила з сім'ї «комуністів-революціонерів». Її рідний брат, Олександр Максимович, видний діяч комуністичної партії [3, с. 8-9]. А батько, Василь Миколайович, походив з родини зовсім іншого «протилежного табору». Він – нащадок польського графського роду. Жили «революціонерка» та «граф» на окраїні міста, дружньо і безмежно поважаючи один одного, виховуючи обох дітей (прим. авт. у В. Лобановського був старший брат – Євгеній) в суворості та справедливості [1, с. 11]. Саме від своїх батьків малий Валерій отримав все те, що отримує маленька дитина від мами та тата, а саме: людяність, віру в себе і свої сили, любов до Батьківщини, інтерес до незвіданого, прагнення до звершень, стійкість, витривалість, цілеспрямованість тощо.

Проте, як відмічають рідні, особливий вплив на особистості підлітка Валерія Лобановського мав його дядько – Олександр Бойченко (1903-1950 рр.), який був активним діячем комуністичної спілки молоді («комсомолу»): спочатку секретар райкому, Київського окружкому, у 1930-1932 роках генеральний секретар ЦК ЛКСМУ. Крім того, він був ще й досить відомим письменником того часу. Незважаючи на те, що останні сімнадцять років свого життя прикутий до ліжка хворобою – анкліозом, він продовжував

наполегливо працювати, а саме в літературно-письменницькій сфері. Вперше до нього малий Валерій потрапив, коли йому п'ять років. З того часу він завжди багато приділяв часу, щоб побути з улюбленим дядею. Варто зазначити, що Олександр Максимович теж полюбляв племінників, та намагався передати їм все духовно цінне, що сам набув в житті. Для Валерія він став беззаперечним авторитетом. Після його смерті Валерій зазначав, що хоче бути схожим у всьому на свого дядька. Як відмічала його мама, Олександра Максимівна, що «вони були навіть зовнішньо схожими. Такий же високий лоб, той же розріз на підборідді. А в роботі – такий же неспокійний та наполегливий, зосереджений та цілеспрямований» [2, с. 135-136]. Саме ці якості стануть головною візитною карточкою особистості – тренера В. Лобановського, вирізняючи його з-поміж інших. Втрату улюбленого дядька В. Лобановський переніс особливо тяжко, а настанови його не забув до останку власного життя.

Таким чином, проаналізувавши деякі аспекти родинного виховання, висвітливши дитячі роки майбутнього футболіста та тренера Валерія Лобановського необхідно констатувати важливість впливів найближчого оточення, крім, матері та батька, особливо дядька О.Бойченка на формування рис та якостей характеру, розвитку професійних здібностей юного Валерія Лобановського, що стануть визначальними у його майбутній професійній кар'єрі.

Список використаної літератури:

1. Горбунов А. Лобановский / Горбунов А. – М.: Молодая гвардия, 2018. – 599 с.
2. Лобановский В.: Сборник статей и документов. – К.: «ЛИЧНОСТИ», 2009. – 320 с.
3. Цяпка В. Валерий Лобановский / В. Цяпка. – Х.: «Фолио», 2010. – 100 с.

*Шевченко Максим Сергійович,
студент I курсу,
Спеціальності «Історія та археологія»*

*Науковий керівник:
кандидат педагогічних наук, доцент
Кафедри методики навчання суспільних дисциплін та гендерної освіти
Бакка Тамара Володимирівна*

«Українське коріння Петра Чайковського. Від козацької ідентичності до "користі, честі і слави"»

Питання українського коріння Петра Ілліча Чайковського дискутувалось багато часів українськими і російськими науковцями та продовжується у сьогодення (тим паче, у нинішні наші відносини з сусідом зі Сходу). Петро Ілліч Чайковський – видатний російський композитор, але він великою мірою творив свою геніальну музику саме під генетичним впливом своїх козацьких коренів.

Основним джерелом відомостей про предків композитора, викладених його братом Модестом Іллічем у тритомній праці «Життя Петра Ілліча Чайковського», яка й понині залишається найдостовірнішою і найавторитетнішою, слугували усні сімейні перекази. В ній зазначається, що прадід композитора Федір Опанасович Чайковський був православним шляхтичем Кременчуцького повіту, у чині сотника брав участь у Полтавській битві й помер від ран, залишивши двох синів. Один із них – син Петро і був дідом композитора. Цей самий Петро казав: «Батько мій, Федір Чайковський, знаходився в Миргородському полку сотні Омельницької козаком, помер два роки тому, а я народився в селі Миколаївці (зараз це с.Троїцьке, Глобинського району, Полтавської області) та за бажанням моїм знаходився на навчанні латинської мови в Київській академії, де по науці дійшов до школи риторики». Він зазначає це у чолобитній, коли хотів зарахуватися лікарем у госпіталь, при цьому представляючи атестат, виданий йому 29 квітня 1769р., як

студентові Київської академії. На дану інформацію наштовхнулися в 1977 році під час ознайомлення з документами Медичної колегії, що зберігаються в Центральному державному архіві стародавніх актів у Москві.

Коли Петро Федорович навчався у Київській академії, то при ньому ще була фамілія Чайка, і при навчанні він змінив її на Чайковський. Таке явище було поширеним у XVIII – XIX ст. Це показує нам, що прадід Петра Ілліча мав таке ж прізвище, а такі імена були притаманні нащадкам відомого на території України козацького роду Чайок. Після російсько-турецької війни Петро Федорович переїхав до Кунгура і одружився там Анастасії Степанівні Посоховій, яка народила майбутнього батька композитора Іллю Петровича, про якого мало що цікавого нам відомо.

Сам Петро Ілліч Чайковський народився 25 квітня 1840 року в поселенні при Камсько-Воткінському заводі Вятської губернії(нині місто Воткінськ). З дитинства у його домі грала музика, яка його і захопила, так і почалося його слідкування за нею. Коли композитору було 24 роки він вперше відвідав Україну, куди потім їздив протягом 28-ми років. Він тут часто бував, тут жили його родичі, тут гастролював. Петро Ілліч дуже часто приїжджав у Кам'янку, Черкаська область, до своєї сестри, йому тут дуже подобалось, він неодноразова захоплювався красою цього місця, це давало йому натхнення писати нові твори. Зі своїм братом Модестом, про котрого я згадував раніше, вони полюбили проводити літо в селі Гранкіно, нині Харківська область. Композитор любив перебувати у свого друга Миколи Кондратьєва, який жив у Низі, Сумська область. Та ніяк не міг об'їхати стороною Браїлов, Вінницька область, бо там була маєток його подружки та благодійниці Надії фон Мекк.

Чому все-таки українська тематика присутня у визнаних творах П. Чайковського? Можливо, він відчував своє коріння, тому він отримував насолоду від перебування на наших землях і брав цю тематику до своїх романсів. Серед шедеврів: пісня-романс «Садок вишневий коло хати», дует «На вгороді коло броду» на слова Т. Шевченка, особливо проникливим видається також написаний на вірші Кобзаря романс «Вечір», у якому з надзвичайною виразністю відтворено неповторний колорит українського пейзажу.

Таким чином, Україна займала значне місце в житті і творчості композитора. Відвідини родичів і спілкування з ними, створення музики та її інтонаційний код втілилися в музиці П. Чайковського. Пласт творчої спадщини Петра Ілліча Чайковського походить саме з України, бо звідси його родинні корені. Але, як би сильно Чайковський не любив би Україну, і скільки б ми про це не казали, він все одно залишається російським композитором. Його більшість робіт присвячена саме Російській імперії та її культурі. Не помилково у темі присутні слова: «до користі, честі і слава», бо саме так звучить девіз ордену Святого Володимира, який вручали або за військові, або за громадянські заслуги.

Акцентувати увагу хотілось би на його Увертурі «1812». Чого вона одна тільки коштує. Як граціозно вона викрикує, мовою музики, торжество. Вона так і вихваляє перемогу Російської імперії у франко-російській війні, так і хочеться «перехреститись перед царем». Ця увертюра – є показником того, що вкладав у свої твори композитор, як саме він думав. Звісно, що дана композиція не єдиний показник. Я думаю, що Чайковський точно розумів у якому світі живе та бачив, що твориться навколо.

Хоча було б тоді важко уявити його як російського композитора, не писавши він такі твори, тому його можна зрозуміти. Бо навіть зараз людина може народитися в Україні, але за корінням бути поляком, ким завгодно, але вона[людина] буде саме українцем.

Список використаної літератури:

1. Чайковский М. И. Жизнь П. И. Чайковского. М.: Алгоритм, 1997. – том 1, 511 с.
2. Кашкин Н. Д. Воспоминания о Чайковском. М.: Музгиз, 1954. – 226 с.

*Шубер Олексій Анатолійович,
студент I курсу магістратури,
спеціальності 032 «історія і археологія»*

*Науковий керівник:
доктор історичних наук, професор
Кафедри методики навчання суспільних дисциплін та гендерної освіти
Коляда Ігор Анатолійович*

«Краса природи у світосприйнятті Квітковарівниці Катерини Білокур»

Природа вона народжує і править життям усього живущого на Землі, починаючи від дрібної комашини до велетенської тварини й кінчаючи найрозумнішою живою істотою — людиною. Вона годує все живе, пробуджує тягу до існування, радість до життя, а для людини найголовніше — душевне і сердечне почуття любові й сприйняття краси. По всій земній кулі вона розпростерлась багатогранними формами. Вона створила безмежне буяння квітів — її вінець і ореол. З усіх живих істот лише людина народжена з почуттям пізнання світу, життя, природи, лише вона здатна збагнути всю її красу і захоплена цим пізнанням, закохана в природу, як найдовершеніше її творіння, наділене розумом, слухом і зором. І тільки людям з винятковим художнім талантом, які по-особливому тонко відчують природу, вдається відкрити і оспівати її в поетичних і прозових рядках, у музиці, живопису настільки неповторно, що ці їхні твори пробуджують у людей найкращі почуття до рідної землі. Одним таким другом природи, залюбленого в неї, яка віддала їй усю себе — свої почуття, життя, талант була незвичайна жінка, велика самоук-художниця Катерина Василівна Білокур. [2 с.29]

Квіти Катерина Білокур любила над усе. Їм і проспівала вона гімн. До цього ще ніхто з художників з таким зачаруванням, так оригінально й натхненно, так поетично й багатогранно і водночас так просто не зображував ще квітів. Створила втаємничений, поетичний, щедрий і болісно гарний Світ Катерини Білокур, Сад Катерини Білокур. У ньому вічним життям живуть химерні, хоч і писані з натури, але ж такі персоніфіковані, такі своєрідні, декоративні і живописні водночас квіти: пишні, скромні і маленькі, яскраві, барвисті, ніжні, засоромлені, червоні-гарячі і ніжно-рожеві, помаранчеві і жовті, блакитні і білі, з тендітними, напівпрозорими пелюстками, витончені, делікатні, наче легкі, вишукані паперові витинанки. Троянди і жоржини, маки і соняшники, кручені паничі і марунки, волошки, бузок, півники, прості сільські помаранчеві лілії, дуже українські чорнобривці і рожі, квітучі і стиглі китиці калини, навіть жовтенькі кульбаби, нагідки, настурці, якесь дивовижне «зілля» а ще... колоски пшениці, яблука, бурячки, кукурудза, морква, виноград, картопелька, всі, всі плоди щедрої і такої часом нещасливої української землі... Як писала сама Катерина Білокур в одному з листів «може, ви незадоволені моєю працею, що я малюю лише квіти? Так як же їх не малювати, як вони ж такі красиві? Я й сама як почну малювати яку картину квітів, то й думаю: ось як цю закінчу, то в голові заснується цілий ряд картин, та одна від другої чудовіші, та одна від другої красивіші, та все ж і квіти... Та й як же їх не малювати, як вони ж такі красиві! А як прийде весна, та зазеленіють трави, а потім і квіти зацвітуть! Ой Боже мій! Як глянеш кругом, то та гарна, а та ще краща, а та ще чудовіша, та начебто аж посхиляються до мене, та як не промовляють: "Хто ж нас тоді буде малювати, як ти покинеш?" То я все на світі забуду, та й знову малюю квіти. Ой, не гнівайтесь на мене, мої близькі і далекі друзі, що я малюю квіти, бо із квітів картини красиві» [1].

Отже, природа зі своїм казковим плетивом найрізноманітніших квітів – троянд, руж, кручених паничів, барвінку, маків тощо, на які така щедра земля українська, – глибоко зворушили серце Квітковарівниці Катерини Білокур та принесли їй радість і велику естетичну насолоду. Пречудові творіння народної художниці стали співзвучні ніжним мелодіям українських народних ліричних пісень.

Список використаної літератури:

1. Катерина Білокур. Альбом. – К.: Мистецтво, 1972. –71с.
2. Катерина Білокур очима сучасників: Спогади, есеї, розвідки, з архіву художниці / Спогади записав, упорядкував, листи опрацював, вступи-розвідки підготував, матеріали з архіву художниці прокоментував М. Кагарлицький. – К.: Томіріс, 2000. – 432 с.
3. Силко Є. Ідея єдності людини з природою як педагогічна технологія естетичного розвитку особистості педагога-художника [Електронний ресурс]. — Режим доступу: <http://erpub.chnpu.edu.ua:8080/jspui/bitstream/123456789/1011/1/pdf>

*Щербак Анастасія Володимирівна,
студентка 1 курсу магістратури,
спеціальності «історія і середня освіта»*

*Науковий керівник:
кандидат історичних наук, викладач
кафедри всесвітньої історії
Журавльова Людмила Віталіївна*

«Політика апартеїду у Південно-Африканській Республіці та її основні складові»

Історія расової сегрегації у Південній Африці бере свій початок ще з епохи колоніальної експансії європейських країн в даному регіоні. Однак, свого апогею конфлікт між темношкірою більшістю і світлошкірою меншістю досяг вже після завершення Другої світової війни. Що безумовно стало одним із важливих тенденцій і наслідків розпаду колоніальної системи.

В результаті процесу деколонізації у Південно-Африканському союзі, сформувалася державна політика расової сегрегації, яка отримала назву «апартеїду». За цією політикою темношкіре населення проживало у спеціальних резерваціях-бантустанах. Нормативно-правова база апартеїду сформувалася у 50-х роках ХХ ст. у Південно-Африканському Союзі в складі Британської імперії. Цьому сприяв прихід до влади в 1948 р Національної партії, яка поставила собі за мету побудувати "Африку для білих". Головною метою було не тільки відокремити білу меншість Південної Африки від небілої більшості, а й відокремити небілих один від одного, а також розділити темношкірих південноафриканців за племінною ознакою.

Спочатку апартеїд не відрізнявся від політики сегрегації урядів Південної Африки, що існували до приходу до влади Африканської Національної Партії у 1948 році. Основна відмінність полягала в тому, що апартеїд зробив сегрегацію частиною закону.

Апартеїд перетворився на політику, відому як окремий розвиток, згідно з яким кожна з дев'яти африканських груп (банту) повинна була стати нацією зі своєю власною батьківщиною, або бантустаном. Темношкірі становили близько 80% населення країни, але уряд ПАР виділив для резервацій 14% території - як правило, бідною ресурсами і малопродатною для сільськогосподарських робіт. Основний принцип окремої політики розвитку полягав в тому, щоб зарезервувати в межах призначених африканських прав і свобод батьківщину, де темношкірі повинні були розглядатися як чужинці.

Більшості африканським міським жителям доводилося жити в селищах по периметру міста. Всі африканці, які жили за межами бантустанів, повинні були дотримуватися суворих правил комендантської години, поліції були надані широкі повноваження.

Кінцева мета полягала у поступовому переході всіх бантустанів до незалежності, це автоматично повинно було зняти питання про громадянство ПАР для

африканців, якщо ті стануть громадянами «незалежних» бантустанів. В якості інших цілей передбачалося зупинити процес національної консолідації африканців; розколоти національно-визвольний рух; створити прошарок, що буде залежати від білих, і видимість вирішення расових проблем для обману міжнародної громадської думки. В економіці уряд хотів увічнити безконтрольну експлуатацію африканської робочої сили.

Паралельно з цим уряд приступив до реформування шкільної та університетської системи навчання. У шкільних підручниках пропагувався принцип обґрунтування ієрархії рас. Це стосувалося і інших книг з історії та географії. Була введена система повністю роздільної освіти, причому не тільки для неєвропейських шкіл і університетів, а й для англійських і африканських навчальних закладів (для білих освіта ставала в Південній Африці безкоштовною). Уже з 1949 року навчання англійських і африканських дітей велося окремо.

Ця політика призвела до довгої і кровопролитної боротьби, в якій провідну роль зіграли темношкірі активісти, такі як Стів Біко, Десмонд Туту і Нельсон Мандела. Пізніше до них приєдналися багато білих і кольорових представників населення, а також південноафриканці індійського походження. Певну роль в краху апартеїду зіграв також тиск з боку міжнародної спільноти. В результаті зміна політичної системи відбулася порівняно мирно: ПАР - одна з небагатьох країн Африки, де жодного разу не траплялося державного перевороту.

Отже, головним елементом політики апартеїду, яка Національною Партією з 1948 по 1994 роки у Південно-Африканському Союзі, а згодом у ПАР, стала територіально-просторова сегрегація у вигляді системи бантустанів. Головними складовими цієї системи стали:

1. Позбавлення темношкірого населення громадянських прав та обмеження цивільних прав на розпорядження землею.
2. Просторовий розділ етнічних груп з метою деконсолідації опору.
3. Реформація системи освіти як інструменту пропаганди расової сегрегації.

Система бантустанів була створена як спроба легітимізувати проект апартеїду, який був крайньою формою расової дискримінації.

Підводячи підсумки можна стверджувати, що уряд ПАР проводив політику апартеїду не лише використовуючи механізми расової сегрегації, але і в усіх сферах життя населення включаючи ідеологічні, політичні та соціальні аспекти.

Список використаної літератури:

1. Meredith, Martin. In the name of apartheid: South Africa in the postwar period. 1st US ed. New York: Harper & Row, 1988.
2. Гигинейшвили М.Т. Понятие апартеида / М.Т. Гигинейшвили // Научный Вестник Южного Федерального округа. №3 (15) Пятигорск: Mar Len- Science, 2010.
3. Жуков Д.М. Апартеид. История режима. М., 2007.

*Юрчишин Павло Володимирович,
студент I курсу магістратури,
спеціальності «історія та середня освіта»*

*Науковий керівник:
доктор історичних наук, професор
Кафедри методики навчання суспільних дисциплін та гендерної освіти
Коляда Ігор Анатолійович*

«Володимир Стернюк – етап усвідомленого вибору життєвих орієнтирів»

Актуальність. У житті кожної людини не так вже багато ситуацій, коли доводиться здійснювати глобальний вибір, який впливає на всю подальшу долю. Один з них молодим людям доводиться робити ще у школі. Це вибір майбутньої професії. Так, вибір, який і визначив долю майбутнього очільника боротьби за свободу віросповідання архієпископа Володимира Стернюка, припав на 1921-1931 рр., коли молодий юнак став на шлях душпастирства, і цей період варто виділи в окремих етап життя - усвідомленого вибору життєвих орієнтирів, а ґрунтовне й всебічне дослідження життєвого шляху та кожних етапів життя, дозволяє системно дослідити причинно-наслідкові зв'язки, що є суспільно необхідним й актуальним науковим завданням сучасної української історіографії. Діяльність В. Стернюка, його сподвижників, яка стала формою духовного дисидентства та релігійного нонконформізму українства, відіграла вирішальну роль в карколомних подіях в історії УГКЦ другої половини ХХ ст., оскільки, ставши греко-католицьким священником, а згодом очоливши цю інституцію, яка в умовах підпілля, жорсткого державного переслідування будь-якого вияву приналежності до неї, забезпечила як відновлення історичної справедливості, легалізувавши діяльність забороненої і зліквідованої офіційно конфесії, так й перетворення її в державотворчу інституцію національного масштабу, поширивши її вплив на усі сфери життя сучасної України.

Володимир Стернюк, народившись на теренах Галичини в священницькій родині, з досягненням повноліття мав здійснити важливий для кожної людини крок – вибір майбутньої професійної діяльності. Проте юнак розумів що місцевої освіти для усвідомленого вибору йому не вистачало. Так, з метою отримання більш ґрунтовної освіти Володимир Стернюк вирішує вирушити до Бельгії – батьківщини перших редемптористів візантійського обряду в Україні. Слід зауважити, що рішення продовжити здобуття освіти в Бельгії Володимир прийняв самостійно [3, с.38]. Тому в 1921 році Володимир подорожує до Бельгії під опікою отців редемптористів й продовжує навчання. В одному із інтерв'ю митрополит Володимир зазначає, що він свідомо продовжив навчання в бельгійській гімназії, щоб «отримати знання, які необхідні священнослужителю, який хоче працювати в католицькій церкві на благо України» [1]. Про віру у перспективність свого учня – українця, юного греко-католика, свідчить і той факт, що навчання і проживання отці монахи-редемптористи забезпечили власним коштом. Родині не довелося шукати досить значних як для неї коштів на навчання за кордоном свого улюбленця. Як пригадував сам майбутній душпастир: «саме це навчання відіграло в моєму житті дуже важливу роль»[1].

У своєму пізнішому інтерв'ю владика Володимир засвідчив, що цей крок не вимагав від нього обов'язку прийняти монаші обіти після закінченні гімназії в бельгійському місті Ессен. Але так сталося, що він виявив власне покликання до монашого служіння. Тоді у 1925р. він вступив до монастиря отців-редемптористів і розпочав навчання в університеті на філософському та богословському факультетах в Боплято та Левені [5, с. 64]. Закінчивши гімназію в м. Есхен біля Антверпена, в липні 1927 р. він вступив до новіціату Чину Найсвятішого Ізбавителя (ЧНІ) в м. Сант-Тронд, водночас розпочавши університетські студії в Боплато та Лювені. Згодом, в 1931 році

отримав ієрейські свячення з рук канадського греко-католицького єпископа Василя Ладики, який якраз у той час їхав до Канади через Бельгію. У тому ж році, сталась ще одна подія – Володимир отримав довічні чернечі обіти [2, с.23]. Таким чином владику готувався до життя місіонера, проте на його долю випало зовсім інше служіння.

Отже, етап усвідомленого вибору життєвих орієнтирів пов'язаний з роками навчання В. Стернюка у бельгійській гімназії м. Ессен та університетах на філософському та богословському факультетах у містах Боплято та Левен, душпастирської діяльності в умовах розгортання політики пацифікації Другою Річчю Посполитою, (1921-1931 рр.) характеризується, отриманням ним ієрейських свячень довічних чернечих обітів, становленням його світоглядних засад та моральних орієнтирів, відстоюванням місійних осередків в період Другої світової війни;

Список використаної літератури:

1 . Інтерв'ю з о. Володимиром Стернюком від 13. 09. 1993/ Інтерв'юер: Борис Гудзяк// Життя як подвиг для Христа / Севастіян Дмитрух. – Львів, 2007. – С. 97-101.

2 . Дмитрух С. Життя як подвиг для Христа: Curriculum Vitae монаха редемпториста, Місцєблжстителя і Правлячого Архієрея Києво-Галицької Митрополії Володимира Стернюка/ Севастіян Дмитрух, ред. Марія Горбаль. – Львів : Свічадо, 2007. – 224 с.

3 . Коляда І., Юрчишин П. Вплив родини, дитинства, юнацьких років на становлення особистості митрополита УГКЦ Володимира Стернюка/ Теорія та методика навчання суспільних дисциплін: науково-педагогічний журнал. – 2018. - №1(6). – С.35-40.

4 . Кохановська М Місце Митрополита Володимира Стернюка у церковно-державних відносинах/ М.Г. Кохановська // Історія релігій в Україні. Науковий щорічник. Книга II. – Львів: Логос, 2006. – С. 342–347.

5 . Піх Р. Володимир Стернюк - «Я робив те, що міг. І більше на ніщо не дивився»/ КнигоДрук - Львів, 2018. - 152 с.

*Якуценко Юрій Юрійович,
студент V курсу
спеціальності «Історія - середня освіта»*

*Науковий керівник:
Кандидат історичних наук, доцент
Кафедри всесвітньої історії
Журавльова,ї Людмила Віталіївна*

«Роль концепції П.А. Ханссона «Будинок для народу» в становленні шведської соціал-демократії»

Політична концепція «Будинок для народу» зіграла важливу роль в історії соціал-демократичної партії Швеції та шведської соціально-економічної моделі. Іноді дану ідею називають «Шведський серединний шлях», як середина між капіталізмом та соціалізмом. Основа народного бачення полягала в тому, що все суспільство повинно бути як сім'я, де кожен робить свій внесок, а також де всі піклуються один про одного[2].

18 січня 1928 року, лідер соціал-демократичної партії Пер Альбін Ханссон виступив з публічною промовою «Будинок для народу» в парламенті Швеції: гарний будинок зазначав він не знає ні привілейованих, ні невимушених, ні поросят, ні пасинків. Там один не дивиться зверхньо на іншого. Там ніхто не намагається отримати перевагу за рахунок інших. Сильні не штовхають та не граблять слабких, сказав Пер Альбін в своїй промові, яка поширилась по всій країні через радіоприймачі[4]. На 1928 рік, як зазначав Пер Альбін, «шведське суспільство ще не було будинком для гарного громадянина. Тут панували формальна рівність, рівність політичних права, але соціальне суспільство все ще існує і в економічному відношенні переважає диктатура небагатьох. В той час як деякі

живуть в палацах, інші живуть в своїх колоніальних будинках. В той час як деякі живуть в достатку, більшість ходять по будинкам, щоб відкусити свій шматок хліба, а бідні починають переживати про завтрашній день, де ховаються хвороби, безробіття та інші біди. Якщо шведське суспільство повинно стати будинком гарного громадянина, необхідно подолати класові відмінності, розвивати соціальну допомогу, провести економічне вирівнювання, надати можливість робітникам приймати участь в управлінні фінансами, демократія повинна реалізовуватися соціально та економічно»[3]. Даною промовою були намічені проблемні сторони шведського життя та закладений курс на розвиток соціально-орієнтованої держави, з метою забезпечити кожного громадянина всім необхідним, та створити рівні умови для розвитку кожної особистості. З тих часів ідея суспільства як «будинку», є стрижневим поняттям шведської соціал-демократії. Концепція мала на меті об'єднання інтересів нації шляхом створення спільного «будинку». Вона стала дієвим гаслом соціал-демократів Швеції для привернення уваги електорат. На нашу думку саме завдяки розвитку ідеї «будинку для народу» шведським соціал-демократам вдалося так довго утримуватися при владі від 1932 по 1976 р.

Загальна ідея концепції полягала в тому, що Швеція повинна стати будинком для своїх громадян, а конкретними цілями були: забезпечення громадян доступним житлом, розвиток громадянського суспільства, подолання безробіття, створення рівних умов для кожного громадянина і т.п. Пояснюючи власну концепцію П.А. Ханссон, зазначав, що Швеція повинна стати схожою на «гарний будинок» та покласти початок рівності та взаєморозумінню. Автор пропагував думку, що традиційне класове суспільство потрібно замінити на «дім для народу», однак в той же час остаточно не відкидаючи цінності марксизму.

Концепцією, були закладені сучасні основоположні цінності шведського суспільства: рівність, турбота, співпраця, взаємодопомога. Стосовно великого дому для народів та громадян це повинно означати зміну всіх соціальних та економічних рамок, які зараз поділяють життя громадян на привілейованих та принижених, панів та залежних, багатих та бідних, грабіжників та розорених». На думку П.А. Ханссона, саме єдність нації та взаєморозуміння повинні сприяти реальному здійсненню такого ідеалу. Однак він відзначав і недостатність методів політики розподілення для досягнення демократичних ідеалів [1, с. 17 .].

Отже концепція Ханссона «Будинок для народу» відіграла ключову роль в становленні шведської соціал-демократії. «Будинок для народу» став вінцем розвитку шведської соціал-демократії, саме він сприяв виробленню основоположних цінностей шведського суспільства та шведської соціально-економічної моделі.

Список використаної літератури:

1. Плевако, Н. С. Швеция: реформизм против реформы? ; К проблеме "экономической демократии" в 60-80-е годы / Плевако, Н. С. / АН СССР, Ин-т международ. рабочего движения ; отв. ред. М. А. Неймарк. — М. : Наука, 1990. — 109 с.
2. Norbert Götz. "The Modern Home Sweet Home." The Swedish Success Story? Kurt Almqvist and Kay Glans (eds). Stockholm: Axel and Margaret Ax:son Johnson Foundation, 2004. 97–107, 300–302.. - [Electronic resource] - Access Mode: https://www.academia.edu/8718837/_The_Modern_Home_Sweet_Home._The_Swedish_Success_Story_Kurt_Almqvist_and_Kay_Glans_eds._Stockholm_Axel_and_Margaret_Ax_son_Johnson_Foundation_2004._97_107_300_302
3. 19280118 – Per Albin Hansson: Folkhemstalet - [Electronic resource] - Access Mode: <http://www.svenskatal.se/1928011-per-albin-hansson-folkhemstalet/>
4. Olle Lönnaeus: I valkampen blir alla folkhemskramare - [Electronic resource] - Access Mode: <https://www.sydsvenskan.se/2009-09-19/i-valkampen-blir-alla-folkhemskramare>

*Яретик Микола Миколайович,
студент II курсу,
Спеціальності «Середня освіта (Історія)»*

*Науковий керівник:
кандидат історичних наук, доцент
Кафедри методики навчання суспільних дисциплін та гендерної освіти
Загребельна Ніна Іванівна*

«Духовний світ мецената Петра Яцика»

Петро Яцик – відомий громадський діяч, бізнесмен і щедрий меценат з українською душею, який дбав про розквіт духовності українців. Він був найбагатшим українцем Канади, який відмовився бути бідним, але не відмовився бути українцем, а ще – не відмовився любити Україну «до глибини своєї кишені». [4, с. 23]. Його благодійність була спрямована на благо України, української ідеї та національних інтересів.

Петро Яцик народився 7 липня 1921 року в селі Верхнє Синьовидне, що на Львівщині, у селянській родині Дмитра та Марії Яциків. Тут пішов до місцевої школи, а згодом – на сільськогосподарські курси. Ще з юного віку виявляв тягу до знань. Усвідомлюючи, що в сільській побут входить техніка, відчуваючи, що за нею майбутнє, хлопець активно шукав свій інтерес у механіці, успішно закінчив у 1939 році шестимісячні залізничні курси та почав працювати помічником машиніста. У роки Другої світової війни пережив і відчув на собі трагедію українського народу в усіх її проявах – окупацію, повстанський рух, водночас мусив дбати про родину, якій після смерті батька став опорою. Улітку 1944 року, коли багато українців тікали на захід, як зазначав М. Слабошпицький, від «більшовицького раю», вирушив із ними й молодий Петро. У 1945 році він опинився в Баварії (Німеччина), де закінчив середню школу і вступив до Українського технічно-господарського інституту. Водночас почав вивчати англійську, німецьку та іспанську мови. Як зазначав Петро Яцик у своєму листі до українських школярів «Так можна досягти успіху в житті», під час навчання він засвоїв декілька правил, одне з яких - «коли бачиш, що щось не є добре, зроби так, щоб було добре». «Не нарікай, роби добру роботу, а винагорода прийде». [5, с. 18].

Гідна уваги й наслідування історія успіху: приїхавши до Канади по Другій світовій війні, маючи «всього лише сім доларів у кишені», почавши роботу посудомийником, помічником м'ясника, згодом Петро Яцик із двома партнерами засновує українську книгарню, потім дозріває до меблевого магазину, а через певний час очолює групу з 18 будівельних компаній, знаних у діловому світі Північної Америки, і стає власником інвестиційного банку, а головне – чесно заробивши свій капітал, цей чоловік стає не лише найбагатшою людиною Канади, найбагатшим українцем світу на той час, а й для багатьох - прикладом життєвого успіху, патріотизму і добродійства.

Петро Яцик – людина глибоко духовна, абсолютно чесна в справах бізнесових, яка сповідувала непорушність моральних цінностей. Спокійний, самозосереджений і доброзичливий, надійний, він має тверде слово, не щедрий на всілякі обіцянки й запевнення, але, пообіцявши щось, неодмінно виконував, хоч би яких зусиль це йому коштувало. [4, с. 3].

Як зазначав П. Яцик, надзвичайно важливими в житті є поняття чесності й етики. Бізнес, зокрема, – це справа чесних людей. [5, с. 24].

Петро Яцик говорив, що все залежить від совісті людини, а не від її становища в суспільстві, і що вбогий духом не може бути багатим, не зважаючи на те, скільки грошей він має. А ще він наголошував: «Якими значними не були б наші успіхи, ми завжди повинні знати, що досягли їх за допомогою інших, і ми повинні поділитися з іншими нашими надбаннями». Яцик вирішив, що найкращим способом вжити надбання для загального добра буде підтримка науки та освіти. [5, с. 25].

Таким чином, з кінця 50-х років Петро Яцик почав направляти значні кошти на реалізацію різноманітних наукових і культурних проектів української діаспори. Він сподівався на піднесення ролі України в світі. Старанно дбав про видання українських книг, словників, енциклопедій. Петра Яцик заснував Лігу українських меценатів, Міжнародний конкурс з української мови імені П. Яцика, профінансував Українські студії в Торонто, повне видання «Історії України-Руси» М. Грушевського англійською мовою. [1, с. 65-66]. За кошти Яцика були видані «Енциклопедія українознавства» В. Кубійовича, англomовний атлас історії України, документальна книга про голодомор в Україні «Жнива скорботи» тощо. [6, с. 70].

У травні 2001 року меценат передав Національному музею літератури України в Києві власну бібліотеку. У ній – сотні унікальних видань: наукових праць, мистецтвознавчої, енциклопедичної, політологічної літератури. Нова книжкова колекція розмістилася в окремій кімнаті, котра тепер носить назву «Бібліотека Петра Яцика». [2, с. 19].

1 листопада 2001 року українці світу втратили найдалекогляднішого та найжертвовнішого мецената української науки. [3, с. 1].

Отже, впродовж всього життя Петро Яцик переймався проблемами й потребами української громади в Україні та за її межами. Його життя – це яскравий приклад відданості українській справі, національній ідеї, українській мові.

Список використаної літератури:

1. Березкіна В. Видавнича діяльність Канадського інституту українських студій. – Бібліотечний вісник, 2010. №4. –С. 65-66
2. Дибчук Л. Паславський Т. Благодійники українських бібліотек з канадської та латиноамериканської української діаспори. – Бібліотечна планета, 2006.- №1.- С.17-20
3. Марко Р. Стех. Петро Яцик – 1921-2001. Будівничий українознавчих студій. - PressRelease. - Канадський Інститут Українських Студій, 14 лютого 2002 р. – С. 1
4. Слабошпицький М. Українець, який відмовився бути бідним / Михайло Слабошпицький. – К.: Ярославів Вал, 2011. –255 с.
5. Слабошпицький М., Сорока М. Меценат, який не відмовився бути українцем. Петро Яцик у спогадах сучасників – К.: Ярославів Вал, 2002. - 195 с.
6. Черниш А. Україноцентричність героїв Михайла Слабошпицького як основа самореалізації. / Анна Черниш // Слово і час. – 2013. - №7. – С. 69-71

*Баранов Сергій Сергійович,
Аспірант другого року навчання
факультету інформатики,
Спеціальності 014.09 “Середня освіта (інформатика)”*

*Науковий керівник:
доцент кафедри інформаційних технологій і програмування,
Струтинська Оксана Віталіївна*

«Аналіз готових технічних рішень від Ubtech robotics для навчання освітньої робототехніки»

Освітня робототехніка є трендом інноваційної освіти сьогодення. У зв'язку з цим виникають нові навчальні набори та дидактичні матеріали. На сьогодні існує значна кількість публікацій про типові інструменти для навчання освітньої робототехніки в школі, наприклад, для таких платформ, як LEGO та Arduino. В той самий час, аналіз україномовних видань показав, що практично відсутні публікації щодо використання готових технічних рішень від Ubtech robotics, що і визначає актуальність даного дослідження.

Дослідження комерційних закладів позашкільної освіти для навчання освітньої робототехніки в 2018 році [1] показало, що переважна більшість гуртків використовують схоже технічне та програмне забезпечення під час навчального процесу. В основному — це різновиди від компанії LEGO (30.8%), набори на основі Arduino (53.8%), інші інструменти (15.4%). Але, для того, щоб мати цілісне уявлення про розвиток навчальних інструментів з робототехніки та підвищити ефективність навчального процесу, важливим є опанування знаннями про інші, не менш перспективні, інструменти.

Таким перспективним засобом для навчання освітньої робототехніки є лінійка робототехнічних платформ та інтерактивних роботів від компанії Ubtech robotics. Слід зазначити, що на час дослідження існує понад 13 різних комплектацій, які можна класифікувати згідно з типом готових технічних рішень та рекомендованим віком для використання (ці дані зазначені виробником).

Слід зазначити, що існують щонайменше три застосунки для операційних систем IOS та Android різних версій, які можна використовувати в навчальному процесі:

- uKit EDU;
- Ubtech EDU;
- JIMU;

Кожен застосунок є доступним безкоштовно для завантаження та ознайомлення, а їх повноцінне використання можливе за наявності відповідних навчальних наборів. Слід також зазначити, що корпорація Ubtech має відділ “Ubtech education”, що займається розробкою освітніх ресурсів. За даними офіційного сайту компанії готові розробки охоплюють різні рівні навчальних наборів компонентів та дидактичних матеріалів для вивчення базових основ робототехніки. Рівні технічного оснащення поділяються за рівнями складності та відповідно мають назви:

- Ubtech UKIT EXPLORE;
- Ubtech UKIT Entry;
- Ubtech UKIT Advanced;

Застосунки “uKit EDU” та “Ubtech EDU” включають кілька рівнів навчальних планів (curriculums), що містять уроки різних рівнів складності відповідно до підготовки дітей та рекомендуються до вивчення за лінійним принципом. Кожен урок охоплює

чотири напрямки відповідно до STEM-методики: “Science” (природничі науки), “Tech” (технології), “Engineering” (інженерія), ”Math” (математика) та містить комп’ютерну 3d-модель з покроковими інструкціями для технічної реалізації певного пристрою, в тому числі роботів.

Слід зазначити, що застосунок “JIMU” не має готових розроблених навчальних планів та уроків, але так само містить покрокові інструкції у вигляді 3d-моделей для конструювання різних механізмів та спроектований для роботи з наступними наборами компонентів:

- JIMU COURTBOT KIT
- JIMU ASTROBOT KIT
- JIMU TRACKBOT KIT
- Ubtech Jimu Robot mini KIT;
- Ubtech Jimu Robot explorer level
- Ubtech Jimu Robot Inventor level;
- Ubtech Jimu Robot Karbot kit
- Ubtech Jimu Robot Scorebot KIT

Отже, на момент дослідження, існує велика кількість різних навчальних наборів, що може бути використана для навчання освітньої робототехніки. Але, крім корпорацій, що є лідерами ринку в даній галузі, існують також й інші аналоги, що заслуговують на увагу. Тому, актуальним питання на теперішній час є вивчення готових технічних рішень від маловідомих в Україні компаній галузі освітньої робототехніки. Велика кількість різних навчальних наборів та дидактичних матеріалів компанії Ubtech robotics відкривають перспективи для подальших досліджень, у зв’язку з чим і постає питання про доцільність вивчення можливостей їх використання у навчальному процесі.

Список використаної літератури:

1. Струтинська О.В., Баранов С.С. Тенденції розвитку освітньої робототехніки в закладах позашкільної освіти. *Фізико-математична освіта*. 2019. Випуск 1(19). С. 196-204. DOI: 10.31110/2413-1571-2019-019-1-031. URL: https://fmo-journal.fizmatsspu.sumy.ua/journals/2019-v1-19/2019_1-19-Strutynska_Bararov_FMO.pdf (дата звернення: : 29.03.2020).
2. Баранов С.С. Робототехніка як складова парадигми навчання STREAM. Інформаційно-комунікаційні технології в освіті. 2018. URL: <https://e-journals.npu.edu.ua/index.php/ikt/article/view/164/167> (дата звернення: : 29.03.2020).
3. UBTECH Robotics [Електронний ресурс]. – 2020. – Режим доступу до

*Конофольська Вікторія Вадимівна,
аспірантка першого року навчання
факультету інформатики,
Спеціальності 014.09 «Середня освіта (інформатика)»*

*Науковий керівник:
кандидат фіз.-мат. наук,
професор кафедри теоретичних основ інформатики
Кузьміна, Наталія Миколаївна*

«Розвиток алгоритмічного мислення учнів початкової школи на уроках інформатики»

Розвиток алгоритмічного мислення в початкових класах – необхідна складова їх розвитку загалом. Опис будь-якого процесу по кроках є зрозумілим молодшим школярам.

Складання алгоритму дозволяє дітям не тільки навчитися вирішувати складні приклади, але й контролювати свої дії. І це завдання слід починати вирішувати ще в початковій школі.

Найбільш часто алгоритми використовуються на уроках математики. В початкових класах це алгоритми додавання, віднімання, множення і ділення натуральних чисел. На уроках природознавства – покрокове виконання елементарних дослідів, а на уроках навчання грамоти, наприклад, звуко-буквений аналіз слова.

Розвиток алгоритмічного мислення учнів передбачає формування у них уявлень про алгоритм, його властивості та основні алгоритмічні структури (лінійні, циклічні або розгалуження). Ці уявлення засвоюються учнями поступово через виконання ними системи вправ під час усього періоду навчання у початковій школі, особливо на уроках інформатики або в курсі «Робототехніка» [2]. Зокрема, в 1 класі в курсі «Робототехніка» можливо використовувати набір Lego WeDo 2.0 [1]. Використання цього набору дозволяє розвинути алгоритмічне, інженерне та креативне мислення дитини, оскільки на уроці можливо поєднати конструювання елементарних роботизованих машин з подальшим їх програмуванням та вдосконаленням.

Використання навчальних матеріалів робототехнічного набору Lego WeDo 2.0, орієнтованих на ключові предмети природничо-наукового та математичного циклів початкової школи, допомагає учням навчитися ставити правильні питання і робити правильні висновки щодо навколишнього світу, а також знайомитися з початками алгоритмізації (рис.1).



Рис. 1

Просте і зрозуміле у використанні програмне забезпечення WeDo 2.0 (рис.2) є відмінним інструментом для навчання учнів початкової школи наукового методу моделювання реальності, проведення дослідницьких і дизайнерських робіт. Навчання дітей у даному програмному середовищі забезпечує також розвиток їх алгоритмічного мислення і закладає основи їх вмінь та навичок у програмуванні.

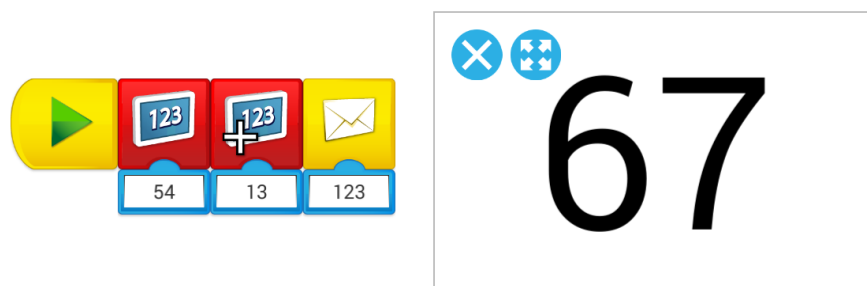

Рис. 2

Поряд з багатьма навичками, діти також розвивають алгоритмічне мислення, яке допомагає визначати чіткі кроки для вирішення тієї чи іншої проблеми. Це дозволяє дитині вирішувати задачі, розбиваючи їх на покрокові етапи. Крім того, програмне забезпечення WeDo 2.0 є інтуїтивно зрозумілим середовищем візуального програмування.

За допомогою міжпредметної проектної діяльності, що включає проектування, конструювання та програмування робототехнічних моделей, учні починають розуміти, як співвідноситься реальне життя і абстрактні наукові теорії і факти. У зв'язку з цим навчання робототехніці дітей стає все більш актуальним і важливим завданням сьогодення.

Список використаної літератури:

1. Морзе Н.В., Гладун М.А., Дзюба С.М. Формування ключових і предметних компетентностей учнів робототехнічними засобами STEM-освіти [Електронний ресурс]. Інформаційні технології і засоби навчання. 2018. Т. 65. № 3. С. 37-52. – URL: <https://journal.iitta.gov.ua/index.php/itlt/article/view/2041/1348>, (дата звернення: 03.12.2018)

2. Морзе Н.В., Струтинська О.В., Умрик М.А. Освітня робототехніка як перспективний напрям розвитку STEM-освіти. Відкрите освітнє е-середовище сучасного університету, № 5 (2018). С. 178-187. URL: <http://openedu.kubg.edu.ua/journal/index.php/openedu/article/view/175/233#.XCValfmLTcs>, вільний (дата звернення: 28.12.2018).

*Касянчук Дмитро Ігорович,
магістр I курсу,
Спеціальності «014.09 Середня освіта
(Інформатика)»*

*Науковий керівник:
кандидат пед. наук,
доцент кафедри інформаційних
технологій і програмування
Струтинська Оксана Віталіївна*

«Вимоги ІТ-ринку до підготовки майбутніх програмістів. Професії, пов'язані з програмуванням»

Використання інформаційних технологій уже давно стало невід'ємною частиною розвитку сучасного суспільства. Необхідність створювати, розвивати та вдосконалювати програмне забезпечення актуалізує потребу у нових спеціалістах. В закладах вищої освіти збільшується кількість місць та розширюються напрями підготовки майбутніх ІТ-фахівців. Український ринок інформаційно-технічного обслуговування стрімко зростає. Зокрема за останні 3 роки експорт ІТ - послуг з України збільшився на 20%. За даними компанії HackerRank, наша країна посідає 11 місце серед 50 держав із найвищим рівнем розробки програмного забезпечення у світі та 6 місце в рейтингу кращих програмістів [1].

На основі аналізу ринку праці в галузі програмування, систем професійної підготовки програмістів і вивчення сучасного стану професійної підготовки майбутніх ІТ фахівців можна виділили зовнішні та внутрішні фактори підвищення якості професійної підготовки майбутніх програмістів.

Професійні та освітні стандарти повинні бути елементами єдиної національної системи кваліфікацій. Вони мають бути представлені у вигляді комплексу взаємопов'язаних документів, використання яких забезпечує взаємодію між професійною освітою та ринком праці з метою поліпшення якості підготовки ІТ фахівців та їх конкурентоспроможності на національному та міжнародному ринку праці [3].

Як зазначає Міжнародний кадровий портал HeadHunter [1], постійний розвиток комп'ютерних технологій, штучного інтелекту, генної інженерії, віртуальної реальності, нанотехнологій визначають потребу в нових технологічних професіях. Прикладами таких професій є: архітектор віртуальної реальності, проектувальник нейроінтерфейсів та інші.

Згідно з даними найпопулярніших сайтів для пошуку роботи в Україні (hh.ua, work.ua, rabota.ua, топ-5 сфер) найвищим попитом та пропозицією у 2020 році користується – ІТ галузь [1].

На початок 2020 року перелік найпопулярніших ІТ-спеціальностей включає наступні професії [1]:

- Програміст (Programmer) – створює програми, що використовуються в роботі компанії; працює з операційними системами, мережами, інтерфейсами;

- системний архітектор (Software Architect) – створює функціональну і технічну специфікацію системи, добирає технології на основі бізнес-вимог; планує способи технічної реалізації;
- спеціаліст кібербезпеки (Cybersecurity specialists) – тестує можливості уникнення ризиків витоку даних, розробляє системи захисту електронних ресурсів, забезпечує управління процесом авторизації;
- системний аналітик (System Analyst) – займається аналізом даних певної сфери діяльності компанії, на підставі розрахунків створює прогнози та рекомендації щодо розвитку певної галузі, також досліджує і моделює бізнес-процеси компаній;
- Web-інженер (Web engineer), тестувальник (Tester) – проводить тестування веб-сервісів, розробку функціоналу для нових систем, розробляє плани і стратегії тестування, написання та оптимізацію SQL запитів тощо;
- системний адміністратор (System administrator), інженер з технічної підтримки користувачів (Technical support engineer) – виконує встановлення та налаштування програмного забезпечення, драйверів;
- системний інженер (System engineer) – займається проектуванням і підготовкою певного типу IT-інфраструктури для розгортання сучасних систем управління підприємством, налаштуванням балансування навантаження,
- SEO-оптимізатор (SEO-optimizer) – просуває сайт у топові позиції, досить часто поєднує функції дизайнера і маркетолога.

Для успішної роботи та досягнення певних результатів будь-який спеціаліст IT-галузі повинен володіти такими особистісними якостями, як: аналітичний склад розуму, відповідальність, висока здатність до навчання, уважність, витривалість, наполегливість, старанність.

Залежно від тривалості практичної діяльності виділяють 3 групи програмістів:

Junior – спеціаліст-початківець без значного практичного досвіду роботи;

Middle – фахівець з досвідом роботи 3-5 років;

Senior – досвідчений фахівець, вирішує складні технічні завдання, розробляє програмні системи.

Використання інформаційних технологій потребує надійних фахівців, адже за ними – майбутній технічний прогрес. Престижність і затребуваність IT-фахівців на ринку праці беззаперечна. Проте не варто обирати дану професію тільки через популярність та високий дохід. В майбутнього програміста має прослідковуватися схильність до точних наук, аналітико-синтетичний тип мислення, наполегливість під час вивчення мов програмування та бажання постійно самонавчатися та вдосконалюватися. Не слід забувати, що дана галузь відзначається значною конкуренцією. На кар'єрне зростання впливає рівень володіння технічною англійською, швидкість навчання новому, а також здібності до вивчення точних наук.

Список використаної літератури:

1. Актуальність IT-професій. Які предмети потрібні, аби вступити на програмування? URL: <https://buki.com.ua/news/aktualnist-it-profesiy-yaki-predmety-potribni-aby-vstupyty-na-prohramuvannya/> (дата звернення 02.03.2020)
2. Круглик В. Аналіз сучасного стану професійної підготовки інженерів-програмістів в Україні. *Науковий вісник мелітопольського державного педагогічного університету*. Серія: Педагогіка. № 1 (18) 2017.
3. Узгодження вимог професійних та освітніх IT-стандартів до компетентностей випускників IT-спеціальностей ВНЗ. URL: <http://science.lpnu.ua/sites/default/files/journal-paper/2018/jun/13020/ilovepdfcom-229-240.pdf> (дата звернення 02.03.2020)

*Козолуп Євгеній Вікторович,
студент II курсу,
спеціальності «014 Середня освіта
(інформатика)»*

*Науковий керівник:
кандидат педагогічних наук, доцент,
професор кафедри комп'ютерної
інженерії та освітніх вимірювань
Франчук Василь Михайлович*

«Методичні рекомендації навчання програмування в закладах загальної середньої освіти для учнів 6-7 класів»

Комп'ютер став невіддільною частиною повсякденного існування, на сьогодні вже не достатньо просто вміти користуватися програмними продуктами. Потрібно розуміти як вони працюють та яким чином створюються для того, щоб бути попереду технологій. Тобто акцентувати увагу саме на вивченні тем алгоритмізації та програмування у шкільному курсі інформатики.

Проте учням доволі важко сприймати подібний матеріал, не говорячи вже про безпосередньо розробку та створення алгоритмів та програмних рішень за допомогою спеціальних додатків або мови програмування. Особливо це стосується підлітків 11-14 років.

Саме тому наразі виникло питання, як максимально ефективно і просто навчити дітей середнього підліткового віку основам алгоритмізації та програмування в обмеженому курсі шкільної інформатики.

За навчальною програмою з інформатики для учнів 5-7 класів закладів загальної середньої освіти не менше ніж 40% від загальної кількості навчальних годин, вчитель має витратити на вивчення теми “Алгоритми та програми”.

Зміст навчального матеріалу передбачає вивчення основних понять теми “Алгоритми та програми”, а також базових алгоритмічних структур. Разом з тим з кожним роком основні поняття доповнюються або замінюються іншими, для кращої адаптації навчальної програми під вікові особливості учнів.

Так наприклад, у 5-му класі, учні використовують за основу поняття “виконавця” алгоритму та його властивості. Це зручно, тому що так поняття алгоритму можна легко пов'язати з реальним життям через практичні приклади.

У 6-му класі відбувається перехід від поняття “виконавця” алгоритму до поняття “програмного об'єкту”. Тобто від того *хто*, виконує дії, до того *над чим* ці дії виконуються.

На противагу поняттю програмного об'єкта в 7-му класі вводиться базове поняття програмування – поняття змінної величини. В більшості мов програмування поняття об'єкта і змінної, до речі є тотожними або взаємопов'язаними, але є й такі мови в яких вони принципово відрізняються.

Разом з цим навчальна програма з інформатики не обмежена конкретним програмним забезпеченням, тому вчитель сам в змозі обрати те середовище алгоритмізації та програмування, використання якого, на його думку, максимально допоможе учням засвоїти новий навчальний матеріал.

В результаті проведеного аналізу існуючих наукових напрацювань в цій галузі було отримано такі результати: в більшості робіт розглядається вивчення теми “Алгоритми та програми” у 5-7 класах на прикладах візуальних середовищ опису та виконання алгоритмів такі як Blockly, Code.org, Scratch та інші.

Головною перевагою таких середовищ є простота їх використання. Проте недоліком візуальних середовищ опису та виконання алгоритму є те, що в основі їх роботи покладено поняття “виконавця”, для якого учні мають розробити алгоритм дій.

Через це під час навчання теми “Алгоритми та програми” в 6-7 класі, може виникнути суперечність між поняттям об’єкта та виконавця, якщо пояснювати ці поняття на прикладі одного середовища візуального опису та виконання алгоритмів.

Для кращої адаптації учнів до вивчення основних парадигм програмування в старших класах є доречним поступово впроваджувати вивчення основ програмування на прикладі простих мов програмування, таких як мова Python. Ця мова побудована за принципом об’єктно-орієнтованого програмування. Тобто, всі величини в цій мові по суті є **об’єктами** того чи іншого класу, а всі основні дії зображаються у вигляді простих функцій з певною кількістю аргументів.

Базові алгоритмічні структури розгалуження та циклу створюються за допомогою спеціальних коротких операторів, синтаксично таку конструкцію програмного коду в цій мові відрізняє лише наявні відступи від лівого краю текстового поля, не має жодних додаткових синтаксичних позначень.

Проте єдиним недоліком використання мови програмування Python для вивчення теми “Алгоритми та програми” у 6-му класі в повному обсязі є невідповідність шкільній програмі з математики. Через те, що базові операції виведення та введення значень та багато корисних математичних дій в цій мові є функціями, це може стати досить серйозною проблемою для учнів, через те, що поняттям “функції” вони не володіють.

Проте за даною методикою учителю пропонується обмеживши синтаксис мови від більшої кількості подібних функцій. Тобто адаптувати методи та способи реалізації програмних засобів до навчальної програми з інших дисциплін.

Так, наприклад, учитель повинен обмежити (звужити) деякі алгоритмічні поняття в силу особливостей рівня математичної обізнаності учнів 6-7 класів. Розглядаючи тему “Типи даних” на уроках інформатики, не зосереджувати увагу на роботі з усіма типами та переведенням даних у інші типи даних, а обмежитися лише натуральними та цілими числами. Також, обмежити використання більшості функцій для запиту та опрацювання значень об’єктів.

Наприклад, учень може вручну створити об’єкт в програмному коді, а в подальших випадках самостійно змінювати його значення.

У 7-му класі учнів вже мають освоїти поняття математичної функції, тому вчитель інформатики може поступово адаптувати це поняття до теми “Алгоритми та програми” та в подальшому використовувати всі можливості цієї мови програмування.

На допомогу учителю в реалізації навчання мови програмування Python в межах цього дослідження було розроблене “Тренувальне середовище програмування”, в якому більша частина коду буде замінена на графічні елементи управління (Рис. 1).

Вікно програми поділене на 3 основні області: область вхідних даних, текстове поле для введення програмного коду та область виведення результату.

В області вхідних даних розташовані поля для введення вхідних даних програми та кнопка запуску виконання алгоритму. Під час цього нові програмні об’єкти



Рис. 1

класу цілих чисел можна додати, натиснувши на кнопку “+”, що знаходиться під останнім полем.

В полі програмний код прописується відповідний код, з урахуванням того, як називаються вже створені вище змінні. Для виведення значень потрібно навчитися працювати з єдиною функцією *print()* та вносити в неї в якості аргументу ім'я об'єкта, що є результатом роботи програми. Для запуску алгоритму дій, потрібно натиснути кнопку “Виконати”, що розміщена в області вхідних даних.

У майбутньому під час вивчення теми “Алгоритми та програми” вже в 7-му класі, учитель може ввести поняття функції та запропонувати учням використовувати їх для створення повноцінних програмних рішень, разом з цим не змінюючи середовище програмування. У вкладці “Вхідні дані” під час вибору пункту “Поле для введення”, замість окремих текстових полів для окремих об'єктів створюється одне загальне поле, зчитати дані з якого можна з допомогою функцій для запиту значень у користувача.

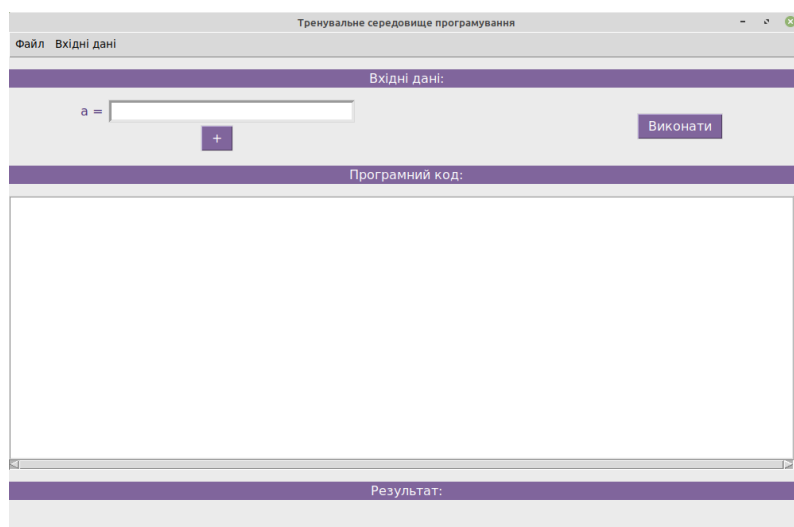
Розроблені методичні рекомендації навчання, спрямовані на полегшення вивчення основ програмування мовою програмування Python для учнів 6-7 класів закладів середньої освіти та впроваджуються в навчальний процес Сумської спеціалізованої школи I-III ступенів №17, м. Суми у 2019-2020 н.р.

Було проведене опитування для оцінки зацікавленості та мотивації учнів продовжувати вивчати тему “Алгоритми та програми” в курсі інформатики 6-го класу. Опитування пройшли 43 учня з 6 класу Сумської спеціалізованої школи I-III ступенів №17, м. Суми.

Важливим фактором в оцінюванні ефективності запропонованих методичних рекомендацій є визначення учнями різниці між очікуваним рівнем складності навчання основам програмування реальною мовою програмування в темі “Алгоритми та програми”. Загалом до початку вивчення, учні вважали, що загальний рівень складності складатиме 3,28 із 5. В процесі вивчення теми, цей показник зменшився до 2,70 із 5.

Разом з тим, збільшився й рівень зацікавленості учнів до продовження вивчення мови програмування Python за запропонованими методами в 6 класі до 4,07 із 5.

З результатів опитування видно, що запропоновані методичні рекомендації щодо вивчення теми “Алгоритми та програми” з використання об'єктно-орієнтованої мови програмування Python є ефективними під час застосування в 6 класі закладів середньої освіти.

На основі отриманих результатів можна зробити такі висновки:

Через швидкість розвитку сучасних інформаційних технологій, викликає доцільність в максимально ефективному засвоєнні учнями основ алгоритмізації та програмування в закладах загальної середньої освіти. На разі більшість наукових напрацювань орієнтовані на вивчення даної теми в 6-7 класах за допомогою візуальних середовищ опису та виконання алгоритмів. Проте для кращого вивчення даної теми є більш доречним використання реальних навчальних мов програмування та їх адаптація до навчальної програми вищезгаданих класів загальноосвітніх навчальних закладів. Використання запропонованих методичних рекомендацій та розробленого навчального середовища програмування підвищує ефективність вивчення теми “Алгоритми та програми” з використанням реальної мови програмування Python, що є досить популярною та практичною на сьогоднішній день. Набуті навички в процесі вивчення цієї теми зможуть допомогти учням в їх подальшій навчальній та науковій діяльності.

В подальшому планується розширити дослідження в 8-9 класах.

Список використаної літератури:

1. Козолуп Є.В. Програмування в школі. Мова Python : Навчальний посібник. 8 клас. Суми, 2017. 82 с.

2. Навчальна програма з інформатики для 5-9 класів, 2017 рік. URL: <https://mon.gov.ua/storage/app/media/zagalna%20serednya/programy-5-9-klas/onovlennya-12-2017/8-informatika.docx> (Дата звернення: 10.01.2020)

3. Оніщенко С.М., Франчук В.М. Delphi (Kylix) як засіб навчання основ програмування. Науковий часопис НПУ імені М. П. Драгоманова. Серія №2. Комп'ютерно-орієнтовані системи навчання: Збірник наукових праць. Київ: НПУ імені М. П. Драгоманова, 2006. №4 (11). с. 126-130.

*Минюк Віталій Олександрович,
Студент I курсу,
Спеціальності 014 «Середня освіта
(інформатика)»*

*Науковий керівник:
кандидат педагогічних наук, доцент
Франчук Наталія Петрівна*

«Перспективи та проблематика використання онлайн сервісів під час вивчення предмету "Інформатика"»

Вступ. Сучасні школярі зростають в ері цифрових технологій і з раннього віку оточені різноманітною технікою – починаючи від смартфона, що став практично невід'ємним елементом в житті людини, і закінчуючи ігровими приставками, smart-годинниками, чи GPS-трекерами, які виконують не лише розважальну функцію, а й використовуються в цілях безпеки дитини. Враховуючи цей факт, та зважаючи на шалений темп суспільства і стрімку глобалізацію теперішня освіта потребує змін та оновлення її змісту, з використанням сучасних технологій в освітньому процесі. Все це призводить до появи нових педагогічних технік, які більш відповідають вимогам часу [4].

На даному етапі стає дуже популяризованим процес використання різноманітних онлайн сервісів під час створення цікавих дидактичних матеріалів для проведення уроків з кожного шкільного предмету, поєднуючи тексти, відео, аудіо та зображення. Це зручні додатки, використання яких надає можливість зручно поєднати та розмістити, на певному ресурсі, матеріали для подальшого використання під час освітнього процесу [1].

Дослідженнями процесу інформатизації освітнього процесу, зокрема і використання онлайн-технологій займалися такі вітчизняні та закордонні науковці: В. Ю. Биков, І. С. Войтович, М. І. Жалдак, С. Г. Литвинова, Н. В. Морзе, Е. Д. Патаракін, С. О. Семеріков, Н. В. Сороко, З. С. Сейдаметова, М. А. Шиненко.

Мета написання статті – окреслити основні перспективи та проблеми у використанні онлайн сервісів під час навчання інформатики в закладах загальної середньої освіти.

Основна частина. Останнім часом спостерігається зниження пізнавальної активності здобувачів освіти. Серед основних причин – застарілі методи і засоби навчання, традиційна структура уроку – де здобувач освіти здебільшого лише відтворює навчальний матеріал, поданий в готовому вигляді педагогом, чи взятий з підручників, великі обсяги матеріалів, незначне врахування нахилів та вподобань здобувачів освіти, під час підготовки до уроків. Зважаючи на це, в учнів варто викликати пізнавальний інтерес, що з легкістю організовується на уроках інформатики, якщо правильно підійти до вибору засобів для навчання [1].

В наш час існує безліч різноманітних ресурсів, що використовуються в освітньому процесі (це стосується абсолютно всіх його учасників), до них можна віднести GoogleMaps – онлайн карти, стають в нагоді 9-ти класникам під час вивчення теми «Web-

2.0. Геосервіси» (поглиблене вивчення інформатики), сервіси для переведення чисел з однієї системи числення в іншу (8 клас – «Математичні основи обчислювальної техніки») чи для розрахунку кількості IP-адрес за маскою мережі (9-й клас «Мережні технології» [5]. Для створення тестів можемо скористатися одним із таких: Google Форми, Quizlet, Proprofs, Kahoot (використання якого, до речі, дає змогу проводити offline-тестування) чи Plickers [6]. Також в мережі Інтернет можна натрапити на онлайн сервіси, що стануть в нагоді під час вивчення програмування (repl.it), створення коротких відеороликів (Video Maker Powtoon); для створення ментальних карт (coggle.it); для створення презентацій (prezi); онлайн перекладачі та безліч інших.

До більшості з перелічених сервісів з легкістю організовується доступ навіть зі смартфонів – потрібен лиш вихід в мережу Інтернет. Звідси випливають певні переваги їх використання: захищене середовище від вірусних атак та втрати даних; доступ в режимі реального часу з будь-якого місця; виконання значного обсягу завдань в режимі онлайн; звільнення дискового простору на пристроях; тісна співпраця учасників освітнього процесу; якісна організація самостійної роботи здобувачів освіти; зменшення витрат на придбання техніки та програмних засобів [2].

Проте варто відзначити і певні проблеми під час використання онлайн сервісів, серед яких варто відзначити: проблеми компетентності вчителів; неможливість пояснити всі нюанси під час роботи з певним сервісом; готовність здобувачів освіти використовувати запропоновані сервіси [3].

Висновок. Зважаючи на стрімкий розвиток технології та, відповідно, суспільства, освітній процес безумовно потребує якщо не змін, то певних коректив. Передусім, це стосується вивчення інформатики. Нині існує величезний обсяг різноманітних ресурсів для вивчення кожної теми, включаючи з онлайн-ресурси, і використовувати їх в освітньому процесі потрібно. Проте варто зважати на певні моменти: підготовка вчителя, доступ до ресурсу всіх учасників освітнього процесу та готовність і бажання здобувачів освіти користуватися наданими ресурсами.

Список використаної літератури:

1. Використання Інтернет-сервісів в навчальному процесі. URL: <http://itcm.comp-sc.if.ua/2018/semankiv.pdf> (дата звернення 05.04.2020).
2. Використання хмарних технологій на уроках інформатики URL: <http://dSPACE.tnpu.edu.ua/bitstream/123456789/10122/1/35Kostezka.pdf> (дата звернення 15.04.2020).
3. Вакалюк Т.А., Присяжнюк Г.Є. Актуальні питання сучасної інформатики: Тези доповідей Всеукраїнської науково-практичної конференції з міжнародною участю “Сучасні інформаційні технології в 265 освіті та науці” (10-11 листопада 2016 р.) Вип. 3. С. 255-258. URL: <http://lib.iitta.gov.ua/706285/1/selection.pdf> (дата звернення 17.04.2020).
4. Корницька І. А. Розвиток пізнавальної активності учнів початкових класів засобами навчальних онлайн-сервісів. Молодий вчений. 2018. №3 (2). С. 551-554.
5. Онлайн сервіси – Методичні матеріали з інформатики. URL: <https://www.ua5.org/services/> (дата звернення 07.04.2020).
6. Сім платформ для створення тестів. URL: <https://osvita.ua/school/method/technol/45747/> (дата звернення 05.04.2020).
7. Франчук Н.П. Використання додатків Office 365 у навчальному процесі. Матеріали Всеукраїнської науково-практичної конференції «Проблеми інформатизації навчального процесу в закладах загальної середньої та вищої освіти», 09 жовтня 2018 року. м. Київ. С. 75-77.

*Симоненко Катерина Павлівна
магістр I курсу,
Спеціальності 014.09
«Середня освіта (Інформатика)»*

*Науковий керівник:
доктор педагогічних наук, доцент,
професор кафедри інформаційних
технологій та програмування
Підгорна Тетяна Володимирівна*

«Використання онлайн середовища під час навчання комп'ютерного дизайну»

В умовах швидкого розвитку інформаційних технологій з'являються нові методики навчання. Саме онлайн технології, що є нині передовими технологіями інформатизованої діяльності людства, можуть відіграти роль провідного інструменту інформатизації освіти. Одним з напрямів інформаційних технологій, що стрімко розвивається є комп'ютерна графіка та дизайн. Під час навчання комп'ютерного дизайну виникає ряд проблем: важко організувати навчання з використанням уніфікованого програмного забезпечення; для використання локального програмного забезпечення потрібні особливі технічні характеристики персонального комп'ютера; вивчення факультативних курсів важко організувати у всіх закладах освіти, а особливо в маленьких населених пунктах.

Одним із шляхів вирішення вищезазначених проблем є використання онлайн середовищ, адже починаючи від завантаження та налаштування вони не потребують особливих знань, витрат часу та є незалежними від апаратного та технічного забезпечення персонального комп'ютера, а потребують тільки підключення до мережі Інтернет. А завдяки цьому можуть об'єднувати учнів з різних куточків України, цим самим створюючи групи для проведення факультативних занять [1].

На сьогоднішній день розроблено достатню кількість локальних середовищ для створення дизайну будівель, інтер'єру кімнат, моделювання одягу, але існують і онлайн середовища для вивчення комп'ютерного дизайну, більшість з них на жаль ще є платними, але існують альтернативні безкоштовні середовища, деякі з них потребують реєстрації. Також існують онлайн середовища які базуються на особливостях графіки, а саме на особливостях растрової, векторної, фрактальної та тривимірної графіки, за допомогою яких можна створювати дизайн друкованої продукції, а саме плакатів, листівок, візиток, дизайн. Використовуючи онлайн середовища, які базуються на видах графіки перед початком роботи потрібно розуміти та враховувати принципи і способи формування графічних зображень враховуючи особливості видів графіки [3].

Розглянемо кілька різних онлайн середовищ, які можуть стати в нагоді під час навчання комп'ютерного дизайну.

- **ImageBot** – є універсальним редактором, в якому можна працювати як з векторною, так і з растровою графікою. Одною з особливостей є те, що в ньому вбудована колекція ефектів для тексту, за допомогою якої ви можете легко створювати нові та дуже яскраві логотипи всього в декілька кліків. Також під час роботи з цим середовищем можна використовувати бібліотеку тематичних векторних зображень, колекцію ефектів і фігур. URL:

<https://flamingtext.com/imagebot/editor.jsp>



Рис. 1. Вікно програми



Рис. 2. Вікно програми

- **EditSDF** – онлайн середовище для створення тривимірних зображень, в якому побудова відбувається за допомогою простих геометричних фігур. Для роботи з таким

середовищем потрібно мати знання англійської мови, розуміти особливості розміщення фігур на площині. У середовища інтуїтивно зрозумілий інтерфейс за допомогою якого можна створити новий, цікавий, зовсім не схожий на інші індивідуальний дизайн для сторінки сайту, для візитівки чи плакату, а також можна створити віртуального персонажа потрібно тільки додати трішки власного креативу.

URL: <https://stephanejinier.com/archive/editSDF/>

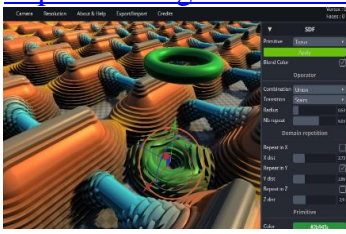
- **Planner5d** – онлайн середовище, за допомогою якого можна самостійно спроектувати власну квартиру чи будинок та спробувати себе в ролі архітектора і дизайнера. Середовище є безкоштовним, але деякі можливості використання обмежені. Інтерфейс зручний, англомовний, але для розуміння достатньо початкового рівня знань англійської мови. В середовищі можна працювати з 2D і 3D графікою, це надає можливість візуально побачити неточності, або краще продумати та спроектувати квартиру.

URL: <https://planner5d.com/editor/?key=648931b7b2d42d4713d199825f45d631>



Рис. 3. Вікно програми



Рис. 4. Вікно програми

- **Diz-Cafe.com** - онлайн середовище для створення власної садової ділянки. Перед початком створення потрібно задати розміри садової ділянки. Наступним кроком є власне створення садової ділянки у меню є три категорії серед яких є всі необхідні елементи для облаштування садової ділянки.

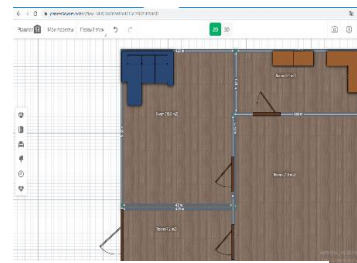
URL: <https://diz-cafe.com/planirovshhik>

- **Futbolka.ua** – онлайн середовище, за допомогою якого можна створювати власний індивідуальний дизайн речей. Інтерфейс програми є інтуїтивно зрозумілим. В середовищі передбачено вибір можливих кольорів, розміру. Недоліком є те, що в середовищі немає можливості створювати та додавати власні малюнки та геометричні фігури.

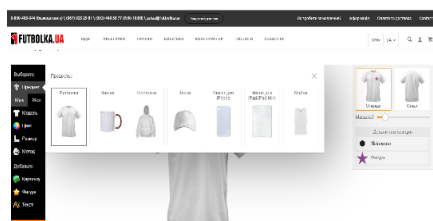
URL: <https://futbolka.ua/ua/constructor>



Рис. 5. Вікно програми

Використання таких онлайн середовищ значно спрощує навчання комп'ютерного дизайну, особливо в умовах дистанційного навчання, адже вони є безкоштовними, незалежними від платформи і пристрою, досить різноманітними та дуже простими у використанні. Використання подібних онлайн середовищ сприяє розвитку творчого потенціалу учнів, бажання займатися самостійною роботою, пізнавальної активності, мислення учнів, активної позиції особистості в сучасному інформатизованому суспільстві.

Список використаної літератури:

1. Використання та можливості ІКТ. URL: <https://naurok.com.ua/vikoristannya-ikt-na-urokah-fiziki-ta-informatiki-3786.html> (дата звернення 25.03.2020).
2. Підгорна Т.В. CorelDRAW: лабораторний практикум. – К.: НПУ імені М.П.Доагоманова, 2011 – 105 с.
3. Технології комп'ютерного дизайну. URL: https://pns.hneu.edu.ua/pluginfile.php/112721/mod_resource/content/2/%D1%821.pdf (дата звернення 25.03.2020).

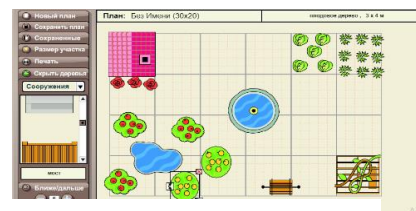
*Андрійчук Аліна Сергіївна,
студентка IV курсу,
спеціальності «Філологія (мова і література)»*

*Науковий керівник:
кандидат педагогічних наук, доцент
Холодна Юлія Миколаївна*

«Розвиток читацьких умінь та навичок на уроках зарубіжної літератури у 5 класі»

Читання є актуальною проблемою в сучасних школах, адже воно тісно пов'язано з вихованням і розвитком особистості учнів, формуванням різних умінь і навичок, що знадобляться в їхньому подальшому житті. «Світова література як одна з головних дисциплін гуманітарного циклу є потужним засобом формування духовного світу людини» [1, с. 25]. Саме тому головна задача вчителя-філолога - чітко обґрунтувати та розробити методику роботи, що є **актуальною** на сьогодні, у процесі якої читацькі вміння формуються та закріплюються на певному етапі розвитку школяра, впливаючи на його реалізацію як особистості в майбутньому.

Метою даного дослідження є теоретично обґрунтована методика формування читацьких умінь учнів та сформовані методичні рекомендації до викладання уроків зарубіжної літератури.

Досягнення поставленої мети передбачає розв'язання таких **завдань**: - дослідити літературознавчу, філософську, педагогічну, психологічну та методичну літературу щодо проблеми формування читацьких умінь учнів; - визначити психолого-педагогічні засади щодо готовності учнів 5 класу до розвитку читацьких умінь; - проаналізувати проблему в методиці викладання зарубіжної літератури; - розробити план-конспект уроку з зарубіжної літератури для учнів 5 класу; - сформулювати методичні рекомендації для розвитку читацьких умінь учнів 5-го класу.

У сучасному світі проблема розвитку читацьких умінь та навичок учнів є досить поширеною і вимагає прийняття цілого комплексу заходів. Опрацювавши низку досліджень з *філософії, літературознавства, психології та педагогіки*, присвячених проблемі читання, прийшли до висновку щодо актуальності читання, зокрема читання художніх творів на уроках зарубіжної літератури є важливим засобом формування й розвитку особистості дитини, її світогляду.

Визначаючи *психолого-педагогічні засади* щодо готовності учнів 5 класу до розвитку читацької компетентності, звернули увагу на те, що школярам не завжди вдається реалізувати вимоги щодо порівняння та аналізу тексту, наприклад «Порівняння деяких елементів тексту чи встановлення зв'язку епізодів. Вони легко запам'ятовують ті прийоми художнього зображення, які відзначаються наочністю і яскравістю» [2, с. 12].

Аналіз питання *в методиці викладання зарубіжної літератури* посідає важливе місце в подальшій розробці шляхів вирішення цієї проблеми. Наприклад, російський вчений-методист М. Рибнікова у своїх працях зазначала: «Наш предмет є творчою переробкою трьох факторів: природи предмета, виховного навчання і особливостей дитячого сприймання та поведінки. Кожен із цих компонентів повинен розглядатися науково, тому методика має бути науковою» [3, с. 310].

Удосконаливши прийоми та види робіт методу творчого читання, що впливають на розвиток читацьких умінь учнів 5-го класу, вчителі сучасної школи мають змогу

реалізувати основні вимоги чинної програми: допомогти учням на уроках зарубіжної літератури сформулювати «поняття *компетентного читача*, що має добре розвинені творчі, розумові та пізнавальні здібності» [4, с. 17], а також «вміє критично мислити, використовувати набуті знання та вміння для творчого розв'язання проблем, прагне на краще змінити своє життя і життя своєї країни» [5].

Список використаної літератури:

1. Богосвятська А.І. Технології прилучення учнів до читання. Всесвітня література та культура в навчальних закладах України. - 2015. - № 1. - С. 19-25.
2. Мартиненко В.О. Труднощі сприймання художніх творів молодшими школярами. - 2012. - С. 16-20.
3. Рибнікова М.А. Нариси з методики літературного читання. — 3-є вид. — М. : 1963. — 313 — С. 309-311.
4. Білко Т.М. Творча робота. Формування читацької компетентності учня в процесі герменевтичного аналізу тексту - С. 1-19.
5. Концепції загальної середньої освіти. Затверджено Постановою Колегії МОН України та Президією АПН України №12/5-2 від 22.11.2001.

*Багрій Юлія Сергіївна,
студентка I курсу,
спеціальність “Мова і література”
(англійська, турецька та зарубіжна література)*

*Науковий керівник:
кандидат філологічних наук, доцент
Шуберт Анна Миколаївна*

«Специфіка художнього світу в романі Дж. Фаулза ‘Коханка французького лейтенанта’»

Творчість письменника пов'язана з певним літературним напрямком і в своєму художньому методі автор слідує творчим принципам даного напрямку; особистість письменника накладає свій відбиток на стиль і всі інші елементи його творчості - від ідеї, смислу твору до зовнішньої форми. [5]

Джон Фаулз як письменник відрізняється самобутністю, оригінальністю, всі його твори виконані з великою майстерністю, в яких представлений цілий світ з химерністю літературних традицій різних епох.

Фаулз осмислює і переломлює крізь призму сучасності свої романи, наповнює зовсім іншим змістом і завдяки цьому вони набувають особливого звучання. Труднощі і явища нинішньої реальності осмислюються через призму подій минулого і розкриваються в нових, зовсім несподіваних гранях. Яскравим зразком цього є роман «Коханка французького лейтенанта». Це творіння являє собою особливе поєднання часів. Твір був написаний в 60-і роки ХХ століття. Події в ньому відбуваються у Вікторіанській епосі і в характеристиці героїв цілком розкривається їх внутрішній світ. [6]

У зв'язку з цим ми вважаємо надзвичайно важливим зупинитися на віхах творчості автора і творач, тексти яких належать до досліджуваного нами матеріалу.

У ході праці над першим розділом магістерської роботи було проведено дослідження художньої картини світу у творах Джона Фаулза. На основі значущих для його світогляду текстів були позначені принципи організації художнього світу, ключові поняття в системі цінностей Фаулза, які знаходять відображення в художньому просторі його творів.

Світ художніх творів Джона Фаулза розглядається в контексті літературної традиції. В другому розділі картина світу письменника аналізується в рамках напрямків екзистенціалізму, постмодернізму і реалізму. Основні риси філософії цих напрямків знайшли відображення у творах Фаулза. Однак слід зазначити, що сам Фаулз виступає проти укладення письменника в рамки якого-небудь напрямку, оскільки обмеження однієї парадигмою істотно звужує можливості для інтерпретації. [1] Далі з метою всебічного вивчення художнього світу письменника в першому розділі подано визначення деяких понять, виявляються властиві їм характерні риси і наводиться аналіз того, наскільки вони проявляються в текстах письменника.

У творчості Фаулза постмодерністська традиція досить сильно виражена, а саме гра в різних її проявах (гра з жанром, літературна гра з читачем, гра, яка ведеться між персонажами творів, гра в Бога), пародійна стилізація, численні алюзії, інтертекстуальність і цитатність. [2]

У другому розділі ми досліджували творчість Джона Фаулза в контексті постмодернізму, а саме на прикладі його роману «Коханка французького лейтенанта». Особлива увага була приділена історії написання та сюжету роману, досліджені літературні алюзії в тексті, мова персонажів роману «Коханка французького лейтенанта» як художній прийом постмодернізму, а також поетика відкритого фіналу в романі.

У заключній частині ми описали, як звернення Д. Фаулза до художніх традицій XVII-XIX століть обумовило жанрові, стилістичні особливості «Коханки французького лейтенанта». Даний твір представляє собою досить складне явище. У його структурі поєднуються елементи роману шляху, роману виховання, історичного, філософського роману. [4] Завдяки чому письменникові вдалося більш повно і глибоко осмислити поставлені їм проблеми. Використання ремінісценцій, включення цитат додало неповторне звучання роману. Впродовж всієї розповіді Фаулз як би грає з читачем. Влучно використовуючи ту чи іншу цитату, літературну алюзію, автор не тільки викликає безліч асоціацій у свідомості читача, а й як би задає йому своєрідну загадку.

Такий підхід письменника обумовлений прагненням показати, що кожен твір є перш за все наступником художніх традицій попередніх епох, які в процесі осмислення і заломлюючись крізь призму сучасності, наповнюються зовсім новим змістом.

Список використаної літератури

1. Андрєєв Л.Г. Художній синтез і постмодернізм [Текст] / Л.Г. Андрєєв // Зар. літ. - 2001. - Вип.1
2. Антипенко Є. Інтертекстуальний характер романів Дж. Фаулза // Балт. філол. кур'єр. - 2003. - № 2. - С. 242-251
3. Кирилова О.А. Семантика візуально-просторового в тексті Джона Фаулза «Коханка французького лейтенанта» і поняття погляду у Жака Лакана.// Totallogy-XXI: Постнекласичні дослідження. – Центр гуманітарної освіти НАНУ. – К., 2003. – Вип.9. – С.370-380.
4. Фрейбергс В.Л. Самобутність літературного таланту Джона Фаулза // Уч. зап. Тартуського держ. ун-ту. Тарту. Вип. 945, 1992. С. 50-57.

5. Фаулз Дж. Коханка французького лейтенанта / пер. з англ. СПб.: Азбука-класика, 2003.

Fowles Jh. The French Lieutenant's Woman. London: Vintage books, 2004

*Баль Ірина Володимирівна,
Студентка IV курсу,
Спеціальності «Філологія»*

*Науковий керівник:
кандидат філологічних наук, доцент
Семененко Галина Миколаївна*

«Специфіка методики застосування методу проектів на уроках німецької мови у старших класах загальноосвітньої школи»

Сьогодні проектні технології привертають увагу багатьох учених та педагогів, серед них – О.Гаврилюк, Т.Міхальцова, О.Когут, О.Кучерук, В.Парубець, О.Пехота, О.Пометун, Г.Сиротинко та інші.

Дослідники проектних технологій наголошують, що в процесі їх використання формується вміння самостійно здобувати знання, орієнтуватися в інформаційному просторі; розвиваються пізнавальні здібності учнів; розвивається критичне мислення, творчі здібності та естетичні смаки [1].

Актуальність дослідження проблеми, яка складає основу нашого дослідження, полягає в тому, що і сьогодні ще недостатньо розроблена методика використання методу проектів в навчанні іноземної мови школярів старших класів. І тому постає потреба програмно-методичного забезпечення цього процесу.

Наявність проблеми використання методу проектів з метою активізації дослідницької діяльності учнів старшої школи обумовили вибір теми статті.

Мета – проаналізувати особливість методики застосування методу проектів на уроках німецької мови у старших класах загальноосвітньої школи.

Метод проектів – це форма організації навчального процесу, тобто він є тільки компонентом системи формування компетентності, а не самою системою.

У старшій школі формування дослідницької поведінки учнів – це засіб розвитку та становлення пізнавальних потреб, формування зростаючої мотивації до навчальної діяльності; створення умов для розкриття та розвитку здібностей і обдарувань [3].

Найчастіше при проектному навчанні використовують наступні методи: мікрофон, мозковий штурм, яблуна ідей та ін. Проілюструємо на прикладі мовної розминки використання методу «Мікрофон»:

Lehrer. Liebe Kinder! Ihr seid jung und wollt jeden Tag schön und modisch aussehen. Jeder von euch möchte seinen eigenen Kleidungsstil haben. Es gibt ein Sprichwort «Wer die Wahl hat, hat die Qual». Habt ihr dieses Sprichwort gehört? Ist es leicht, modische Kleidungsstücke zu wählen? Was bedeutet modisch aussehen? Ihr könnt eigene Meinungen zu dieser Frage äußern. Wir haben ein Mikrofon und jeder sagt seine Meinung vor diesem Mikrofon. Wir wählen den Sekretär und er schreibt die Grundmeinungen der Mitschüler in Ovalen des Wort-Igels.

(Учні передають один одному мікрофон і коротко висловлюють свої власні думки. Секретар заповнює діаграму на дошці.)

Використовуючи у роботі зазначені вище методи, в основі яких закладено діяльнісно-особистісний підхід, на нашу думку, така технологія передбачає тісний зв'язок

навчання та виховання з життям, активізує розвиток самостійності. «Вона реалізується як в індивідуальній, так і парній, груповій діяльності, формує вміння адаптуватися до дійсності, спілкуватися, працювати в команді» [2, с.32].

Результати уроків-проектів показують, що учні можуть виступати активними учасниками процесу створення проекту, виробляти свій власний погляд на інформацію, визначати мету й задачі, шукати шляхи їхнього рішення [4, с.22].

Метод проектів дозволив учням вчитися на власному досвіді й досвіді інших у конкретних справах і приніс задоволення школярам, які бачили продукт власної праці. Учні як активні учасники навчального проекту брали безпосередню участь у плануванні діяльності.

Отже, за словами науковця Н. Пітри, «в основу методу проектів покладено ідею, що виявляє сутність поняття «проект», його прагматичну спрямованість на результат, який можна отримати за умови розв'язання тієї чи іншої практично або теоретично значущої проблеми» [6, с.292].

Таким чином, опрацювавши практичну частину бакалаврської роботи можна зробити висновок, що результати уроку-проекту залежать від багатьох чинників, а саме: підготовки вчителя до уроку, сформованості в учнів необхідних дослідницьких навичок, вміння працювати в групах.

Висновки: Метод проектів є ефективним засобом розвитку пізнавальних інтересів старшокласників. Водночас слід зауважити, якщо проектна діяльність буде застосовуватись у навчально-виховному процесі лише як елемент цікавості чи розваги, то її наслідком не стане розвиток пізнавальних інтересів учнів. Разом з цим, елемент зацікавлення має бути присутнім у такій діяльності як один із її стимулів чи мотивів. Щоб цей метод мав свій результат необхідно ретельно до нього готуватися, створювати вище наведені умови його використання та враховувати якості учнів (їх готовність до проектної діяльності).

Список використаної літератури:

1. Анісімова Т.О., Паламарчук В.Ф. Метод проектів: минуле і сучасне // Проектна педагогіка в інноваційному полі освіти: Практично зорієнтований посібник. – К.: Освіта України, 2008. – С. 200–210.
2. Лисенко С. Про проекти // Відкритий урок. Розробки, технології, досвід. – 2013. – № 17. – С. 32.
3. Метод проектів на уроках іноземної мови [Електронний ресурс]. – Назва з екрану. – Режим доступу: 10.01.2020: http://wiki.ippo.edu.te.ua/.../Метод_проектів_на_уроках_інозем...doc
4. Нич С. Як використати проектну технологію // Відкритий урок. Розробки, технології, досвід. – 2010. – № 1. – С. 22–24.
5. Петришак Б. Інноваційний підхід в організації процесу навчання іноземних мов // Сучасні дослідження з лінгвістики, літературознавства і міжкультурної комунікації (ELLIC 2015): матеріали II Міжнародної наукової конференції / відп. ред. Н.Я. Яцків: Прикарпатський нац. ун-т ім. В. Стефаника. – Івано-Франківськ: Вид. Кушнір Г.М., 2015. – С. 390–393.
6. Пітра Н.В. Проектна методика у викладанні іноземних мов // Сучасні дослідження з іноземної філології: Зб. наук. пр. / відп. ред. М.П. Фабіан. – Ужгород: ПП Аутдор-Шарк, 2015. – Вип. 13. – С. 291–296.

«Специфіка вживання модальних дієслів у художніх текстах»

У прогресивній лінгвістичній науці модальність розглянута як функціонально-семантична категорія мови, що, власне, вважається необхідною складовою комунікації. Модальність формулює ставлення того, хто говорить, до висловлювання, і вважається невід'ємною властивістю тексту, основним елементом прагматичного компоненту слова. Загальновідомо, що підкреслюючи відношення людини до дійсності, модальність виокремлює ймовірність вільного і експресивного вираження дум, тоді як не можна передати відповідну інформацію без презентації того, що, власне, ми повідомляємо. Якраз в наслідок цього модальність переважає в мові різних стилів і жанрів.

Модальні слова та словосполучення вважаються надзвичайно суперечливими, чим вони і привертають невичерпну увагу вчених-лінгвістів з другої половини ХХ століття. Але дана віха до сьогодні не отримала повного розгляду у зв'язку з тим, що явище модальності характеризується багатоплановістю, специфічністю мовного вираження.

Мета дослідження полягає у виявленні специфіки й загальному аналізі модальних слів як особливої частини мови, а також у розгляді модальних дієслів як 1-го із засобів реалізації категорії модальності у художніх текстах.

Недостатнє наукове обґрунтування категорії модальності і засобів її подання в англійській мові обумовлюють актуальність нашого дослідження. Нагальність питання становить й те, що модальність як категорія лексико-граматична створює розмежування у процесі перекладу та при дослідженні її функціональності. Це, однак, пов'язано з тим, що засоби вираження модальності в англійській та українській мовах різняться, що призводить до розкриття модальності під час перекладу цілком неточно або неповно.

Значний внесок у вивчення категорії модальності належить таким вченим, як В. В. Виноградов, Н. Й. Вус, Ш. Баллі, О. І. Беляєва, Л. С. Єрмолаєва, Г. О. Золотова, Ф. Р. Палмер, В. З. Панфілов, Г. Поутсм, О. О. Селіванова та ін. Завдяки численним працям лінгвістів було визначено основні поняття, пов'язані зі спеціалізованим класом зазначеної категорії, а також означено основні шляхи її функціонування в мові. Проте «явище модальності» тільки поживляє цікавість учених до її вивчення та функціональних особливостей.

Так, професор з лінгвістики В. Н. Ярцева вважає: «Модальність (від сер.- лат. *modalis* – модальний; лат. *modus* – спосіб, міра) – функціонально-семантична категорія, що виражає різноманітні види споглядання дійсності, а ще різні моделі суб'єктивного тлумачення того, про що розповідається» [5, с. 39-41]. О. О. Селіванова, сучасний професор з філології, визначає категорію модальності як: «репрезентацію всіляких емотивно-оцінних сигналів, що були свідомо змодельовані автором, реальністю / ірреальністю імітованої референції, що відіграє значну роль в актуалізації змістовно-континуальної організації тексту» [5, с. 39-41]. На погляд Г. Поутсма: «Модальність – це є власна форма дієслова, дієслівне словосполучення або ж модальний прислівник. За допомогою цих засобів мовець сповіщає точку зору на рівень виконання впливу або ж стану, позначеного присудком» [1]. Ш. Баллі заявляє: «Модальність є душею речення і висловлювань без модальності зовсім не існує» [1]. Тому, не зважаючи на велику кількість в сучасній лінгвістичній науці визначень «модальність» мовознавцями, ми дотримуємося в нашому дослідженні такої точки зору, що модальність – це складна

лексико-граматична категорія мови. Вона допомагає авторів текстів висловити своє ставлення до навколишнього середовища, як позитивного, так і негативного.

Слід розглянути декілька підходів, оскільки дослідники дають різні визначення категорії 'модальність'.

На думку Н. Й. Вус найактуальнішими є 3 тлумачення даного терміну у лінгвістиці: 1) «модальність – це відношення змісту висловлення до дійсності». Прихильниками такого тлумачення є В. В. Виноградов, А. Мірович, та К. Воля; 2) І. Беллерт, А. Богуславський, А. Вежбицька розуміють модальність як «відношення мовця до змісту висловлювання»; 3) модальність як комбінація відношення змісту висловлення до дійсності та відношення мовця до змісту висловлювання розглядається такими вченими як У. Гаєвська та В. Шмілауер: «Модальність є багатоаспектним поняттям, яке включає в себе декілька явищ, що накладаються одне на одне» [2, с. 122–123].

Більшість модальних слів в англійській мові походять від прислівників, через це модальні слова нерідко є близькі до прислівників та часток. З цієї причини відрізнити їх від останніх буває досить важко [3;4]. Багато науковців вважають модальні слова окремою частиною мови. При розгляді цих лексичних одиниць думки провідних фахівців із лінгвістики розмежувались: 1) це особлива категорія, 2) прислівники, що були втягнуті в фон модальності та не перестають бути прислівниками. На нашу думку, тільки розглядаючи термін модальності у всій багатогранності його значень, можна скласти уявлення на тему того, що являє собою дана категорія.

Розбіжність засобів модальності призводить до нагальної, частіше, заміни її категорії. Закономірності замін, насамперед, зумовлюються функцією модальності висловлювання та загальновідомими нормами мови. Отже, можна зробити висновок, що в сучасній англійській мові існують як граматичні, так і лексичні засоби вираження модальності (див. Таблицю 1).

Засоби вираження модальності в англійській мові	
Граматичні засоби вираження модальності	Лексичні засоби вираження модальності
модальні дієслова must, should, ought, will/would, can/could, may/might, need	модальні слова, наприклад, такі як: perhaps, maybe, probably, possibly

Таблиця 1

Переклад є некоректним, якщо в ньому відсутня модальність тексту. Перед перекладачем постають різного роду складності – синтаксичні та лексико-граматичні. У різних контекстах англійські модальні дієслова виконують різні функції, які передаються і під час їх перекладу [4, с. 24].

Модальність, невід’ємна з категорією способу дієслова, обумовлена використанням в умовах певного контексту; обширна категорія, що об’єднуючи всі семантичні рівні мови, не обмежена реченням.

Модальність може бути суб’єктивна й об’єктивна. «Лише комплексний підхід гарантує адекватне перенесення модальності з англійської мови на українську» [3, с. 85–90].

Отже, сучасним перекладачам потрібно прагнути до вірної передачі смислового навантаження, яке вклав автор в оригінальний текст, що є запорукою адекватного перекладу модальної складової англійського речення.

Список використаної літератури:

1. Балі Ш. Загальна лінгвістика і питання французької мови / Ш. Балі. - М.: Видавництво іноземної літератури, 1955. - 416 с.

2. Вус Н.Й. Модальність та її трактування у працях дослідників / Н.Й. Вус // Слов'янський збірник. – Одеса, 2006. – Вип. 12. – 128 с
3. Золотова Г.А. Праці В.В. Виноградова і проблеми тексту // Вісник Моск. ун-ту. - Серія 9., Філологія / Г.А. Золотова. - 1995. - № 4. - С. 84 - 98.
4. Іванова І.П., Бурлакова В.В., Почепцов Г.Г. Теоретична граматики сучасної англійської мови / Іванова І.П., Бурлакова В.В., Почепцов Г.Г. - М.: Вища. школа, 1981. - 265 с.
5. Селіванова О.О. Принципи сучасних лінгвістичних досліджень / О. О. Селіванова // Лінгвогеографія Черкащини. - К.: Знання, 2000. - с. 39-41.

*Березовська Уляна Олегівна,
Студентка IV курсу,
Спеціальності «Філологія. Мова і література»*

*Науковий керівник:
кандидат педагогічних наук, доцент
Мельник Анжела Олегівна*

«Використання прийомів інтерактивного навчання на уроках зарубіжної літератури у 7-9 класах»

Актуальність дослідження. Сучасні учні, представники покоління Z або «центеніали» суттєво відрізняються від інших поколінь. Для цих учнів характерні гіперактивність, нетерплячість, зосередженість на короткострокових цілях, фрагментарність мислення. Тому у навчанні таких школярів необхідно використовувати адекватну методику, однією з яких є інтерактивне навчання.

Актуальності проблеми також у тому, що у процесі вивчення творів зарубіжної літератури реалізуються різні діалоги: навчальні, читацькі, міжкультурні. А в основі інтерактивного навчання – взаємодія, діалог.

Мета роботи – показати особливості використання інтерактивних технологій на уроках зарубіжної літератури у 7-9 класах.

Поняття «інтерактивний» походить від англ. «interact» («inter» – «взаємний», «act» – «діяти») [1]. Науковець О. Пометун вважає, що сутність інтерактивного навчання полягає в тому, що навчальний процес відбувається тільки шляхом постійної, активної взаємодії всіх учнів [2, с. 13]. М. Кларін, у свою чергу, розглядаючи проблеми інтерактивного навчання, стверджує, що «це спеціальна форма організації пізнавальної діяльності учнів, що включає конкретні цілі, а саме створення комфортних умов навчання, за допомогою яких учень відчуває свою успішність, свою інтелектуальну спроможність, що робить продуктивним сам процес навчання» [3, с. 34].

Найбільш доцільними у процесі вивчення зарубіжної літератури є такі прийоми інтерактивного навчання, як «мікрофон», «акваріум», «навчаючи-вчусь», «мозковий штурм», «незакінчені відповіді», «дерево рішень».

Покажемо особливості використання інтерактивного навчання у процесі вивчення зарубіжної літератури на прикладі прийому «акваріум». Цей прийом допомагає удосконалити вміння працювати у парах, групах. Сутність його полягає в тому, що учитель пропонує групі учнів для обговорення проблему, інші учні мовчки спостерігають за обговоренням. Групі, що працює, необхідно: 1) прочитати вголос ситуацію; 2)

обговорити її в групі; 3) дійти спільного рішення. На цю роботу групі дається 3-5 хв. Усі інші учні класу мають слухати, не втручатися, спостерігати за дотриманням правил. Потім підбиваються підсумки: 1) Чи погоджуєтесь ви з думкою групи? 2) Чи була вона достатньо аргументована? 3) Який з аргументів ви вважаєте найбільш переконливим? Після цього місце в «акваріумі» займає інша група і обговорює наступну проблему. Усі групи по черзі мають побувати в «акваріумі», і як результат – усі проблеми обговорені.

Ми рекомендуємо використовувати цей прийом під час вивчення «Оди до радості» Ф. Шиллера у 9 класі.

Питання вчителя для обговорення: 1) Дайте визначення, що таке літературна балада. Назвіть художні особливості літературних балад. 2) Що найбільше вас зацікавило у особистому житті Фрідріха Шиллера? 3) У чому секрет популярності драми «Розбійники» Ф. Шиллера? *Орієнтовні відповіді учнів:* *Учень 1:* Балада – ліро-епічний жанр фантастичного, історико-героїчного або соціально-побутового характеру з драматичним сюжетом. Особливості: віршований ліро-епічний твір; невелика кількість персонажів; зосередження уваги на моральних проблемах; напружений сюжет; фольклорна основа, фантастичність; драматична, часто несподівана розв'язка; присутність оповідача; використання діалогів і повторів; невеликий обсяг. *Учень 2:* Шарлотта фон Кальб, кохана письменника, принесла йому багато страждань. Шиллер захопився 17-річною дочкою придворного книгопродавця Маргаритою Шван, однак молода кокетка не виявляла однозначної прихильності до юного поета, а її батько не бажав бачити свою дочку заміжною за людиною без грошей і впливу. *Учень 3:* Балада мала чітко виражене соціальне звучання і супроводжувалася девізом «на тиранів!». Шиллер взяв епіграфом вислів Гіппократа: «Чого не зціляє ліки, зціляє залізо; чого не зціляє залізо, зціляє вогонь». У передмові до драми він заявляв про свій намір викоринити зло.

Перевагами даного прийому є те, що, він розвиває критичне мислення учнів, здатність аргументувати свої думки та й в цілому перевіряє підготовку до уроку. Він цікавий для учнів, адже вони почуваються й справді наче в «акваріумі».

Висновки. Інтерактивні технології – це спеціальна форма організації пізнавальної діяльності учнів, яка забезпечує створення комфортних умов навчання, за допомогою яких учень відчуває свою інтелектуальну спроможність, що робить продуктивним сам процес навчання; сутність його полягає в тому, що навчальний процес відбувається шляхом постійної активної взаємодії всіх учнів (за О. Пометун та М. Кларінім). Найбільш доречними у процесі вивчення зарубіжної літератури є такі прийоми: «мікрофон», «акваріум», «навчаючи-вчусь», «мозковий штурм», «незакінчені відповіді», «дерево рішень». Зокрема, прийом «акваріум» підходить для перевірки критичного мислення учнів, розвиває здатність аргументувати свої думки, перевіряє підготовку до уроку.

Список використаної літератури:

1. Інтерактивні технології навчання, їх сутність і класифікація. Лекція №6. URL: http://ito.vspu.net/ENK/ped_tehnologii_v_ocvitnomu_pro/lektshuras/Lek_6.pdf
2. Пометун О. Енциклопедія інтерактивного навчання. К., 2007. 142 с.
3. Кларин М.В. Инновации в мировой педагогике: обучение на основе исследования, игры и дискуссии. Рига, НПЦ «Эксперимент», 1995. 176 с.

*Берулько Ганна Валеріївна,
студентка I курсу магістратури
спеціальності «Середня освіта (мова і література)»*

*Науковий керівник:
старший викладач
Бицько Оксана Костянтинівна*

«Перекладознавчі засади вивчення зарубіжної літератури в класах філологічного профілю»

Однією з провідних цілей шкільного курсу «Зарубіжна література» в класах філологічного профілю є усвідомлення старшокласниками сутності художнього перекладу, його націєтвірної функції та *«ролі вітчизняних майстрів перекладу в духовному поступі України»* [4]. За новою програмою курсу для 10-11 класів профільного рівня, до кола предметних компетентностей входять, зокрема, такі: розуміння специфіки оригіналу та художнього перекладу твору українською мовою; знання українських перекладів творів зарубіжної літератури, імен перекладачів та здобутків вітчизняної перекладацької школи [там само]. Літературознавча лінія літературного компонента шкільної освіти спрямовує вчителя, між іншим, на ознайомлення учнів із загальними принципами художнього перекладу, а компаративна – на зіставлення оригіналів та україномовних перекладів літературних творів» [там само]. Реалізація названих вище цілей та змістових ліній літературної освіти відбувається як у межах спеціальних вступних розділів, так і протягом всього навчання [там само].

Тож значний навчальний і виховний потенціал перекладознавчих знань та вимога щодо його реалізації, наявна в зазначеній вище програмі, обумовили **тему** даної доповіді.

Мета доповіді – представити перекладознавчі засади методики вивчення зарубіжної літератури в класах філологічного профілю.

Становленню перекладознавства як науки сприяли праці таких вітчизняних і зарубіжних теоретиків літератури й перекладу як І. Франко, П. Куліш, М. Лукаш, М. Рильський, О. Кундзіч, В. Коптілов, Р. Зорівчак, І. Корунець, Д. Наливайко, Т. Денисова, М. Новикова, Т. Сейворі, І. Левий, А. Попович, П. Тороп, С. Влахов, С. Флорін, К. Чуковський, А. Федоров, М. Конрад, П. Топер, Г. Гачечиладзе та ін. Врахування сформованої в їхніх працях системи перекладознавчих знань є необхідною передумовою ефективної діяльності вчителя зарубіжної літератури.

Дослідники визначають **художній переклад** як процес відтворення на рідній мові літературного твору, що існує на іноземній мові [2]. Художній переклад є одним із найважливіших способів входження художнього твору в іншу культуру та виявом його опосередкованої художньої інтерпретації [1].

Специфіка художнього перекладу визначається, з одного боку, його місцем серед інших видів перекладу, а з іншого – його співвідношенням з оригінальною літературною творчістю. Так, С. Єрмоленко й В. Русанівський наголошують, що художній переклад є фактом рідної мови і оцінювати його треба як мовну практику оригінальної літератури [3]. О. Линтвар вказує на такі особливості художнього перекладу: відсутність дослівності у відтворенні оригіналу; переклад стійких виразів (афоризмів, ідіом тощо); гра слів, гумор; дотримання стилю, культури певної епохи тощо [7].

І. Корунець виокремлює три тенденції, які наразі домінують у теорії художнього перекладу: 1) основна орієнтація переноситься з оригіналу на текст перекладу; 2) оцінний підхід замінюється дескриптивним; 3) від тексту як одиниці мови теорія йде до функції перекладу як частини культури мови перекладу [6, с. 27].

Вітчизняні перекладознавці вказують на дві течії розвитку українського перекладу [5; 6]. Перша – **«класична»** – походить від М. Старицького та І. Франка та виявляється в

практиці неокласиків та більшості провідних майстрів перекладу др.. пол.. ХХ ст.: від Г. Кочура до М. Москаленка. Її представники орієнтуються на європейські й національні традиції, дбайливо ставляться до експериментів у сфері форми та лексики, прагнуть відтворити стильові особливості оригіналу переважно з використанням нормативної мови. Друга – «*фольклорна*» – заснована на усній творчості й традиціях українського бароко, представлена П. Кулішем, І. Костецьким, В. Баркою, М. Лукашем. Представники цього напрямку схильні експериментувати, використовуючи фольклорний та діалектний матеріал, щоб відтворити особливості стилю першотвору.

Отже, методика вивчення зарубіжної літератури в класах філологічного профілю має ґрунтуватися на сучасних наукових уявленнях про сутність і роль художнього перекладу, основні течії розвитку українського перекладу та внесок вітчизняних перекладачів у духовний поступ України.

Перспектива дослідження вбачається в розробці методичних рекомендації щодо формування обізнаності майбутніх філологів щодо системи перекладознавчих знань.

Список використаної літератури:

1. Богатырева Е. Д. Художественный перевод как интерпретация: на материале французских переводов поэмы А. Пушкина «Медный всадник»: Автореф. диссер. канд. фил. наук. Москва. 2007. С. 3.
 2. Ганич Д., Олійник І. Словник лінгвістичних термінів. Київ: Вища шк. 1985. С. 296.
 3. Єрмоленко С., Русанівський В. Літературна мова і художній переклад. *Українська мова у ХХ сторіччі: історія лінгвоциту*: Документи і матеріали. Упорядники: Л. Масенко, В. Кубайчук, О. Демська-Кульчицька. Київ: Вид. дім Києво-Могилянська академія. 2005. С. 284.
 4. Зарубіжна література. Програма для 10-11 класів загальноосвітніх навчальних закладів з українською мовою навчання. Профільний рівень (2017 р., чинні з 1 вересня 2018 р.) / Голова авт. кол. – Л. Юлдашева. URL: <https://mon.gov.ua/ua/osvita/zagalna-serednya-osvita/navchalni-programi/navchalni-programi-dlya-10-11-klasiv> (дата звернення: 02.02.2020).
 5. Зорівчак Р. П. Внесок Івана Франка в розвиток перекладознавчої думки в Україні. *Іван Франко – письменник, мислитель, громадянин*: Матеріали Міжнар. конф., присв. 140-річчю від дня нар. Івана Франка (Львів, 25-27 вересня 1996 р.). / Ред. : Л. Бондар, М. Гнатюк, І. Денисюк та ін. Львів: Світ, 1998. С. 41-46.
 6. Корунець І. Вступ до перекладознавства: Підручн. Вінниця: Нова книга, 2008. 512 с.
- Линтвар О. М. До проблеми художнього перекладу. *Наукові записки Національного університету "Острозька академія"*. Серія: Філологічна. 2012. Вип. 30. С. 144

*Белікова Катерина Михайлівна,
студентка IV курсу,
спеціальності «Середня освіта.
Італійська та англійська мови та
зарубіжна література»*

*Науковий керівник:
канд. філол. наук, доцент
Семененко Галина Миколаївна*

«Використання усної народної творчості на уроках італійської мови»

Актуальність дослідження даної проблеми полягає в постійній реалізації мети виховання толерантної, духовно багатой та свідомої особистості в рамках розбудови системи освіти на засадах особистісно-зорієнтованої педагогіки.

Згідно з навчальною програмою з іноземних мов для загальноосвітніх навчальних закладів і спеціалізованих шкіл із поглибленим вивченням іноземних мов одними з функцій іноземної мови у реалізації мети базової загальної середньої освіти є оволодіння знаннями про культуру, історію, реалії та традиції країни виучуваної мови, а також формування в учнів позитивного ставлення до іноземної мови як засобу спілкування, поваги до народу, носія цієї мови, толерантного ставлення до його культури, звичаїв і способу життя [3]. Для реалізації цих функцій слід використовувати надбання народу. Усна народна творчість є невід'ємною складовою культури та історії країн, мова яких вивчається [2, с.426].

Проблема використання фольклору під час навчання іноземної мови не є новою. Цей феномен перебував у центрі уваги багатьох дослідників: Ткачик О.В. [5], Волкової С.В. [4], Балабухи К.В [1]. Але, на жаль, дана проблема не розглядалася в рамках вивчення італійської мови. В навчальній програмі з іноземних мов для загальноосвітніх навчальних закладів і спеціалізованих шкіл із поглибленим вивченням іноземних мов відсутнє навіть положення про зміст, мету та завдання з предмету «італійська мова», не зважаючи на те, що італійська мова викладається у загальноосвітніх учбових закладах.

В ході дослідження було з'ясовано, що ефективним шляхом вивчення фольклору італійської мови є використання на уроках прислів'їв та приказок. За допомогою вивчення походження (першоджерел) італійських прислів'їв та приказок можна підвищити мотивацію учнів до навчання фольклору. За допомогою комплексу вправ на підбір українських аналогів до італійських паремій можна забезпечити більш усвідомлене розуміння італійської культури та історії, а також розвинути в учнів навички порівняння.

В результаті даного дослідження можемо зробити **висновок**, що використання усної народної творчості на уроках італійської мови є невід'ємною складовою успішної реалізації мети виховання толерантної, духовно-багатої особистості, а також формування соціокультурної та соціолінгвістичної компетенцій.

Список використаної літератури:

1. Балабуха К. В. Підготовка майбутніх учителів іноземної мови до навчання старшокласників фразеології : канд. пед. наук. – Одеса, 2007. – 199 с.
2. МЕТОДИКА НАВЧАННЯ ІНОЗЕМНИХ МОВ І КУЛЬТУР: теорія і практика. – К.: «Ленвіт», 2013. – 591 с.

3. Навчальні програми з іноземних мов для загальноосвітніх навчальних закладів і спеціалізованих шкіл із поглибленим вивченням іноземних мов, 5 – 9 класи. Міністерство освіти та науки України. – К., 2017.
4. Образ-символ "Танець Сонця" в американських фольклорних текстах / С. В. Волкова // Нова філологія. – 2013. – № 57. – С. 116-120. – Режим доступу: http://nbuv.gov.ua/UJRN/Novfil_2013_57_34
5. Ткачик О.В. Гендерна презентативність в номінації персонажів британських народних казок. – К., 2006.

**Блинова Тетяна Сергіївна,
студентка III курсу,
Спеціальності «Середня освіта: мова і література
(англійська та китайська мови)»**

**Науковий керівник: викладач
Лавренчук Марина Анатоліївна**

«Порівняння в сучасній китайській мові»

Зазначимо, що в сучасній китайській мові є чимало різноманітних видів порівняльних конструкцій. Правильне їх вживання допомагає іноземцям висловлюватися чітко та зрозуміло. Ці конструкції мають свої граматичні особливості. Розглянемо деякі з них.

Серед найбільш поширених порівняльних конструкцій є “А比В” [A bǐ B], “А 跟В 一样...” [A gēn B yíyàng], де А і В являють собою зіставні об’єкти. Ці конструкції в основному використовуються для порівняння людей, осіб, предметів та речей.

Конструкція «А...比 В...» (*ніж*) вживається для порівняння двох суб’єктів відповідно до їх якостей чи образу дій [1] і має таку структуру: А...比 В + присудок, з яким ми порівнюємо суб’єкти у стверджувальних реченнях: 我比他喜欢汉语 [wǒ bǐ tā xǐhuan hànyǔ] – *Мені , на відміну від нього, подобається китайська мова; 妈妈比我聪明 [māma bǐ wǒ cōngmíng] – Мама розумніша за мене.*

Заперечна форма утворюється за допомогою заперечної частки 不 [bù], що стоїть перед часткою 比 [bǐ] “А...不比 В...”: 这本词典不比那本词典新 [zhè běn cídiǎn bù bǐ nà běn cídiǎn xīn] – *Цей словник не новіший за той; 他不比我学得好 [tā bù bǐ wǒ xuéde hǎo] – Він навчається не краще за мене.*

Ще одна граматична структурна різновидність схожого порівняння – це “А有В...” [A yǒu B...] [1]: 我有他高 [wǒ yǒu tā gāo] – *Я такий же високий як він; 她有我爱开车 [tā yǒu wǒ ài kāichē] – Вона як і я полюбає водити машину.*

Заперечна частина цієї структури утворюється за допомогою частки 没有... [méiyǒu], яка означає *не настільки як, не такий же* – показує меншу ступінь порівняння: 你的书没有我(的)多 [nǐ de shù méiyǒu wǒ (de) duō] – *Твоїх книжок менше ніж моїх; 她写汉字没有我写得好 [tā xiě hànzì méiyǒu wǒ xiě de hǎo] – Вона пише ієрогліфи не так добре як я.*

У порівнянні двох об'єктів або їх властивостей послуговуються конструкцією “А 跟В 一样”, а також двома її різновидами: “А 跟В 一样+ прикметник” та “А 跟В 一样+ дієслово” [2]. Наприклад: 法国咖啡馆跟中国咖啡馆一样贵 [fǎguó kāfēiguǎn gēn zhōngguó kāfēiguǎn yīyàng guì] – *Французькі кав'ярні такі ж дорогі як і китайські*; 妹妹的头发跟我的头发长 [mèimei de tóufa gēn wǒ de tóufa cháng] – *Волосся сестри таке ж довге як і моє*; 弟弟跑跟我跑一样快 [dìdì pǎo gēn wǒ pǎo yīyàng kuài] – *Брат бігає так само швидко як і я*; 他读书跟你一样流利 [tā dúshū gēn nǐ yīyàng liúlì] – *Він читає так само бігло як і я*.

Заперечна форма утворюється за допомогою заперечної частки 不 [bù], яка вживається перед 一样 [yīyàng]. Перед або після 不 також можуть вживатися прикметники 很 [hěn], 太 [tài], 都 [dōu] [2]. Наприклад, такі речення, як-от: 这个房间跟那个房间不太一样 [zhè gè fángjiān gēn nà gè fángjiān bù tài yīyàng] – *Ця кімната не така ж як та*; 他的故事跟我的很不一样 [tā de gùshì gēn wǒ de hěn bù yīyàng] – *Його історія дуже відрізняється від моєї*.

Слід додати, що у сучасній китайській мові існує і порівняльний ступінь, який утворюється за допомогою прислівника ступеня 更 [gēng] – *більш*. Найвищий ступінь порівняння утворюється за допомогою прислівника ступеня 最 [zuì] – *найбільш* [2]. Прикладом можуть слугувати такі речення, як: 老师的声音更大 [lǎoshī de shēngyīn gēng dà] – *Голос учителя більш гучний*; 今天的天气更冷 [jīntiān de tiānqì gēng lěng] – *Погода сьогодні більш холодна*; 她最喜欢唱歌 [tā zuì xǐhuan chànggē] – *Вона найбільш всього полюбляє співати пісні*; 公园是最安静的地方 [gōngyuán shì zuì ānjìng de dìfāng] – *Парк – це найбільш тихе місце*.

Отже, подані вище порівняльні конструкції свідчать про те, що вони посідають значне місце у граматиці сучасної китайської мови. Приклади ілюструють, що ці конструкції мають схожість між собою, тому знання правильного їхнього вживання потребує зусиль та розуміння.

Список використаної літератури:

1. Кошкин А.П. Элементарная грамматика китайского языка с пояснениями и упражнениями. М.: ВКН, 2016. 480 с.
2. Шарко С.В. Практический курс грамматики китайского языка: учебник с упражнениями и ответами. М.: Нобель Пресс, 2013. 210 с.
3. БКРС. [Електронний ресурс]. URL: <https://bkrs.info/> (дата звернення: 13.04.2020).

*Бойченко Анна Русланівна,
студентка IV курсу,
спеціальності «Філологія (мова і література)»*

*Науковий керівник:
кандидат педагогічних наук, доцент
Півнюк Надія Олександрівна*

«Жанрова своєрідність твору Роальда Дала «Чарлі і шоколадна фабрика» та методика його осмислення на уроках зарубіжної літератури у 5 класі»

Твір Роальда Дала «Чарлі і шоколадна фабрика» пропонується діючою навчальною програмою із зарубіжної літератури для вивчення у 5 класі. Це новий для методики твір, тому досвід роботи з ним є обмеженим. Тобто існує нагальна потреба педагогічної практики у створенні певної моделі роботи з твором на уроках зарубіжної літератури. Необхідні моделі мають бути тому, що крім твору «Чарлі і шоколадна фабрика» програма пропонує твори цього жанру інших авторів. Наприклад, у 5 класі : «Аліса в Країні Див» Льюїса Керролла, казки Туве Янсон, «Машина для здійснення бажань...» П. Маара, у 6 класі: «Міо, мій Міо» А.Ліндгрена, «Джим Гудзик...» М. Енде, «Конрад...» К. Нестлінгера.

Потреба у створенні моделі роботи з фантастичним твором обумовлена також необхідністю підготувати учнів до читання і сприйняття більш складних творів, які містять фантастичний компонент. Наприклад, твори М. Гоголя, М. Булгакова, Г. Маркеса тощо.

Актуальність методики обумовлює і вік учнів 5 класу (10 – 11 років). Дослідники дитячого читання довели, що у цьому віці пріоритетний жанр – літературна казка. А критерієм цінності художнього твору для них є герой-одноліток, яким і є, як ми припускаємо, Чарлі з шоколадної фабрики. Методика завжди повинна враховувати читацькі вподобання учнів, до яких вона звертається. У роботі з казкою Р. Дала ми маємо можливість на матеріалі твору, який, апріорі є улюбленим, удосконалити читацьку культуру молодших підлітків. А саме – навички аналізу їх читацьких емоцій, навички «прочитання» у творі певних проблем, а також розуміння художніх особливостей творів, у нашому випадку жанрових особливостей.

Актуальність методичного осмислення твору Роальда Дала «Чарлі і шоколадна фабрика» обумовлена розбігом думок стосовно жанрової природи цього твору. Деякі дослідники відносять його до фентезі [3,4], інші до літературної казки [1]. Розбіжності у визначенні жанру твору відбиваються на якості запропонованої методичної роботи з ним. Ми вважаємо, що «Чарлі і шоколадна фабрика» - літературна казка. А саме – повість-казка. Спираючись на існуючі наукові дослідження, а також власний аналіз твору, було виявлено характерні жанрові риси твору. Він поєднує в собі реальний (буденне життя Чарлі Бакета) та фантастичний світ (шоколадна фабрика Віллі Вонка); створюється характер головного героя (тобто герой Чарлі має як позитивні, так і негативні якості); дається припущення щодо майбутнього героя (тобто після наданого фіналу читач має змогу самостійно фантазувати стосовно майбутнього життя Чарлі). Також у процесі прочитання твору читач може зрозуміти в якому місці та в який час відбуваються події казки (це Англія ХХ ст.).

«Чарлі і шоколадна фабрика» - твір, який порушує серйозні соціальні та моральні питання. Серед моральних – проблема цінності родинних зв'язків. Роальд Дал розглядає їх як базу для існування і розвитку суспільства в цілому. Певним взірцем таких відносин є родина Чарлі, яка об'єднує три покоління. Родинні стосунки - це та сила, яка не тільки підтримує кожну людину, але й надає поштовх до її зростання. Наприклад, вся родина Чарлі піклується про його сьогоднішнє і майбутнє, намагається допомогти йому, наскільки це можливо, саме тому один з дідусів супроводжує хлопчика на шоколадну фабрику.

Торкається Роальд Дал і певних соціальних проблем. Символічні образи відображають уявлення автора про пороки та примхи, сучасних йому дітей, але, на жаль, це актуально і сьогодні. Насамперед, такими пороками є обжерливість, лінь, пасивність, гордіня, намагання перетворення чого-небудь у джерело прибутку (комерціалізація свідомості). Прикро є те, що ці негативні сторони підтримуються дорослими.

Проблема методики полягає у тому, щоб донести до 10-11 річних підлітків зміст і глибину тих проблем, що порушує письменник у творі. Базуючись на літературознавчому аналізі, ми пропонуємо певну методику роботи з твором «Чарлі і шоколадна фабрика». Серед багатьох методичних прийомів ми обираємо ті, що забезпечуть обговорення казки.

А саме - діалогічні прийоми, в межах яких може бути спілкування учнів один з одним та з вчителем на матеріалі твору.

Список використаної літератури:

1. Кушнірова Т.В. Жанрові особливості дитячої прози Роальда Дала / Т.В.Кушнірова // Наукові праці Кам'янець-Подільського національного університету імені Івана Огієнка: Філологічні науки. Випуск 36. – Кам'янець-Подільський: Аксіома, 2014. – С.148-153
2. Мельник А. О. Особливості вивчення твору «Чарлі і шоколадна фабрика» у 5 класі загальноосвітньої школи / Мельник А. // Всесвітня література в школах України. – 2015. – №5. – С. 9-12.
3. Horton N. Roald Dahl // The Continuum Encyclopedia of Children's Literature / Eds. By B.E. Cullinan, D.G. Person. – Continuum Int. Publ. Group, 2005. – P. 216–217.
4. Nickolson C. Dahl, The Marvellous Boy // A necessary fantasy: The heroic figure in children's popular culture / Eds. By D. Jones, T. Watkins. – N. Y.: Garland Publ. Inc., 2000. – P. 309–327.

*Бондарець Валерія Русланівна,
студентка IV курсу,
Спеціальності «Середня освіта: англійська мова та література»*

*Науковий керівник:
доцент
Гладка Ірина Анатоліївна*

«Рольові ігри як засіб активізації пізнавальної діяльності на уроках англійської мови у 9 класі»

Принцип активності є основним у педагогіці та методиці викладання іноземних мов.

Завданням вчителя є постійно використовувати ефективні методи навчання, які спрямовані на активізацію пізнавальної діяльності учнів у процесі навчання.

Питанням активізації навчально-пізнавальної діяльності займалися Т.В. Капітанчук, Н.В. Граматик, А.В. Карнаухова, Г.І. Щукіна та ін.

О.Т. Писарчук, Л.З. Романенко, Д.Б. Єльконін вивчали різні підходи до організації навчального процесу із застосуванням рольових ігор і дійшли висновку, що ефективність навчання на пряму залежить від рівня пізнавальної діяльності учня.

О.Т. Писарчук визначає пізнавальну діяльність як «діяльність, яка спрямована не тільки на засвоєння школярами конкретних знань і умінь, а й оволодіння конкретними способами дій щодо засвоєння змісту» [9, С. 90].

Рольові ігри є найкращим прийомом для підвищення пізнавальної активності учнів. Мета цього прийому полягає у формуванні в учнів вміння використовувати раніше набуті теоретичні знання на практиці.

Т.В. Капітанчук зазначає, що засвоїти потрібні знання, вміння та навички школяр може лише проявляючи власний інтерес та ініціативу. Завданням педагога є зацікавити та змотивувати учнів на це. Тому рольові ігри повинні розроблятися так, щоб вони розвивали пізнавальні процеси дітей [5, С. 3].

Психологічний вплив ігор на різних людей неоднаковий, саме тому при використанні прийому рольових ігор вчитель повинен обов'язково враховувати вікові психологічні особливості учнів.

Психологи зазначають, що у дев'ятикласників такі якості як самостійність, цілеспрямованість, контроль за власною діяльністю розвинуті на достатньому рівні. Також для учнів цього віку характерні зміни у комунікативній діяльності, що позитивно впливає на формування іншомовних навичок та вмій [4, с. 10-11].

Є.І. Пасов у статті «Рольові ігри на уроках англійської мови» пропонує такі вимоги до рольових ігор, якими ми скористалися у нашій бакалаврській роботі:

1) Рольова гра повинна викликати мотивацію до навчання, пробуджувати в учнів інтерес та бажання гарно виконувати завдання. Так, наприклад, під час вивчення теми «Засоби масової інформації» ми пропонували рольову гру «Battle of bloggers», під час якої учні мали змогу не тільки покращити рівень свого діалогічного мовлення, але й із зацікавленістю відстоювали власні думки.

2) Рольові ігри потребують гарної підготовки та організації. Цієї вимоги ми дотримувалися під час підготовки кожної гри, але найбільше ми спиралися на неї готуючи та організовуючи гру «Geniuses XXI», де перед початком гри дітей необхідно було ознайомити з видатними винахідниками сучасності.

3) Рольову гру потрібно проводити в творчій атмосфері, яка викликала б почуття задоволення в учнів. Саме у грі «Create your style» розкривається креативність та створюється позитивне середовище для учнів.

4) Рольова гра має бути прийнята всіма учнями класу. Так як багато учнів після 9 класу покидають школу, то рольова гра «Find yourself» зацікавить їх у пошуку майбутньої спеціальності, тому що завдяки цій грі учні можуть приміряти на себе ролі керівника та підлеглого у різних професіях.

5) Рольові ігри необхідно організовувати таким чином, щоб при активному спілкуванні учні мали змогу використовувати вивчений навчальний матеріал з максимальною ефективністю. Дотримання цієї вимоги можна прослідкувати у нашій грі «Your desires are our possibilities», де діти уявляли, що одні учні – це клієнти туристичної фірми, а інші – туристичні оператори, які допомагали у пошуку подорожі. Через цю рольову гру школярі мали змогу спілкуватися, пригадуючи та удосконалюючи раніше набуті знання. [8, С.31].

У бакалаврській роботі ми спиралися на дослідження В.А. Артемова [1, с. 128-130] та О.А. Колесникової [6, с. 38-42], які стверджували, що майже всі учасники рольової гри оцінюють їх позитивно і вважають їх корисними. Але під час практики в ліцеї №157 м. Києва ми провели опитування вчителів англійської мови і з'ясували, що їхні думки розходяться. Так з 10 вчителів англійської мови у ліцеї, 5 з них підтримали цей прийом і наголосили, що він мотивує учнів вивчати слова, вирази, розвиває образне мислення, а 5 інших виявили негативне ставлення до рольових ігор тому, що, по-перше, багато часу витрачається на підготовку до неї, а, по-друге, не в кожному класі можна застосувати гру, так як є діти більш і менш організовані і для останніх це є сигналом до порушення дисципліни і вчителю потрібно багато часу не на навчання, а на заспокоєння дітей.

Але ми підтримуємо думку, що рольова гра має позитивний вплив тому, що вона комунікативно спрямована, покращує мотивацію та підвищує інтерес до вивчення англійської мови. Використання цього прийому на уроках створює сприятливе ставлення до її вивчення, стимулює самостійну діяльність, допомагає сором'язливим учням знайти контакт з оточуючими.

Список використаної літератури:

- 1.Артемов В. А. Психология обучения иностранным языкам: Учеб. пособие. – М.: Просвещение, 1983. – 222 с.
- 2.Бим И. Л. Методика обучения иностранным языкам. – М.: Высшая школа, 2001. – 319 с. – С. 175.
- 3.Блакитна В. Л. Рольова гра як засіб формування комунікативної компетентності школярів 5-9 класів при вивченні англійської мови//Таврійський вісник освіти. – 2013. – №4(44). – С. 205-211.
- 4.Єрмоленко Л.П. Комунікативний підхід до навчання англійської мови в середній школі // Іноземні мови. – 2002. – № 3. – С. 10–11
- 5.Капітанчук Т.В. Рольова гра як резерв підвищення якості та ефективності навчання іноземних мов.// Англійська мова та література. – 2003. № 31. – С. 2-7., с. 3
- 6.Колесникова О. А. Ролевые игры в обучении иностранным языкам // Иностранные языки в школе. – 1989. – №4. – С. 38–42.
- 7.Методика викладання іноземних мов у середніх навчальних закладах: Підручник. Вид. 2-е, випр. і перероб. / С. Ю. Ніколаєвої. – К.: Ленвіт, 2002. – 328 с. – С. 230.
- 8.Пассов Е. И. Урок иностранного языка в средней школе. Игра - дело серьезное. - М.: Просвещение, 2003. – 130 с. – С. 31
- 9.Писарчук О. Т. Активізація навчально-пізнавальної діяльності молодших школярів в умовах освітньо-розвивального середовища: проблеми і шляхи розв'язання / О. Т. Писарчук // Science and Education a New Dimension. Pedagogy and Psychology. – II(10). – Issue: 20. – 2014. – С. 90-92. – С. 90.
- 10.Сидорова Н. Використання ігрових форм у процесі навчання англійської мови // Завуч. – 2002. – № 8. – С. 6

*Буділовська Катерина Сергіївна,
студентка ІV курсу,
Спеціальності «035 Філологія 035.041 Германські мови та літератури
(англійська мова, переклад включно)»*

*Науковий керівник:
кандидат наук, доцент
Онищук Марія Іванівна*

**«Специфіка відтворення англійських власних назв на позначення героїв
в романі Дж. Роулінг «Гаррі Поттер і в'язень Азкабану» українською мовою:
корпусний підхід»**

Переклад власних імен є складним процесом, який включає багато факторів, тому виникає проблема вибору прийому/способу перекладу, який залежить від стилю тексту та його жанрових особливостей. У традиційному перекладознавстві перекладацькі прийоми і тактики, які застосовуються при перекладі власних назв досліджували такі вчені, як Леонід Бархударов, Сергій Влахов, Ілько Корунець, Михайло Кочерган, Сидір Флорін та ін.

Метою даного дослідження є відтворення специфіки передачі власних назв в україномовному перекладі роману Дж. Роулінг «Гаррі Поттер і в'язень Азкабану», здійсненого Віктором Морозовим.

У рамках *теорії перекладацьких відповідників* Михайла Петровича Кочергана, який виділяє однозначні відповідники, множинні відповідники й трансформації [1], власні імена належать до мовних одиниць з однозначними відповідникам.

За Оленою Олександрівною Селівановою, *антропонім* визначається як будь-яке власне ім'я людини (або групи людей), у тому числі ім'я, по-батькові, прізвище, прізвисько, псевдонім тощо [3].

Оскільки антропоніми є реаліями, відповідно, їх потрібно перекладати за допомогою транскрипції чи транслітерації. Транскрипція передбачає введення в текст перекладу за допомогою графічних засобів мови перекладу відповідної реалії з максимально допустимим цими засобами фонетичним наближенням до його оригінальної фонетичної форми, отже транскрипція – це передача звуків іншомовного слова за допомогою букв алфавіту тієї мови, на яку ведеться переклад, у той час як транслітерація – це передача букв іншомовного слова за допомогою букв алфавіту тієї мови, на яку ведеться переклад.

За результатами попереднього аналізу перекладу роману Дж. Роулінг «Гаррі Поттер та в'язень Азкабану» нами було виявлено, що під час перекладу антропонімів В. Морозов використовував саме прийоми транскрипції та транслітерації. Проілюструємо використання транскрипції: *Ron Weasley – Рон Візлі, Severus Snape – Северус Снейп*; транслітерації: *Harry Potter – Гаррі Поттер, Lord Voldemort – Лорд Волдеморт*.

Крім того було використано такий прийом, як змішане транскодування, наприклад: *Neville Longbottom – Невіл Лонгботом*.

Проблеми в передачі власних назв виникають у тих випадках, коли перекладач стикається з необхідністю відтворити в тексті перекладу “семантично наповнені” імена, а саме власні імена, які мають прозору внутрішню форму, історичну або культурологічну алюзивність, яскраву образність [2].

Так, до прикладу, *Neville Longbottom*, який в українській мові так і залишився, як *Невіл Лонгботом*, у російському перекладі звучить як «Невил Долгопупс». В деяких озвучках українською також використовують варіант «Невіл Довгопупс». Тут перекладачі використали адаптацію, на відміну від транскодування [4]. На нашу думку, саме «Довгопупс» є кращим відповідником, адже це прізвище доповнює образ персонажа – незграбного, наївного, але доброго хлопця.

Таким чином, можемо зробити висновок, що для перекладу власних назв на позначення героїв в україномовному перекладі роману Дж. Роулінг «Гаррі Поттер і в'язень Азкабану» Віктор Морозов використав такі прийоми перекладу: 1) транслітерація, 2) транскрипція, 3) змішане транскодування, 4) адаптація. Вибір же прийомів перекладу залежить від мовної та культурологічної компетенції перекладача та цільової аудиторії.

Список використаної літератури:

1. Кочерган М.П. *Вступ до мовознавства: Підручник для студентів філологічних спеціальностей вищих навчальних закладів*. К.: Видавничий центр «Академія», 2001. 368 с.
2. Корунець І.В. *Вступ до перекладознавства*. Вінниця: Нова Книга, 2008. 512 с.
3. Селіванова О.О. *Сучасна лінгвістика: термінологічна енциклопедія*. Полтава: Довкілля, 2006. 716 с.
4. Віктор Морозов: Ім'я Гаррі Поттера слід було перекласти як «Грицько Гончар». *Друг читача*. URL: <https://vsiknygy.net.ua/interview/31/>
- 5.

*Бура Надія Анатоліївна,
Студентка V курсу,
Спеціальності «Середня освіта»*

*Науковий керівник:
доцент
Александрова Лорина Галіківна*

«Розмовний клуб як засіб поглиблення компетентності у говорінні у закладах вищої освіти»

Комунікативна компетентність у говорінні – це уся система навичок та вмінь, необхідних для усного спілкування, потрібних для створення усних мовленнєвих висловлювань, адекватних з точки зору мовних, мовленнєвих, соціокультурних норм, вимог ситуації, власних намірів, взаємин співрозмовників. Як зазначає

О. Б. Тарнопольський, метою навчання говоріння є розвиток у студентів здатності, відповідно до їхніх реальних потреб та інтересів, здійснювати усне мовне спілкування в різноманітних ситуаціях [1, с. 6].

Наприкінці навчання у закладі вищої освіти студенти повинні вміти:

- висловлюватися спонтанно, дуже швидко і точно, диференціюючи відтінки смислу у досить складних ситуаціях;
- без зусиль брати участь у будь-якій розмові чи дискусії, легко вживаючи ідіоматичні звороти та колоквіалізми; може вільно висловлюватися, розрізняючи найтонші відтінки смислу;
- використовувати мову гнучко і ефективно для суспільних цілей, включаючи емоційні, натякові та жартівливі використання [2, с. 24-27].

Говоріння має значну композиційну складність, вимагає послідовності у викладі інформації, дотримання граматичних та лексичних норм, завершеності думки. Під час навчання англomовного говоріння, на думку О.Ю. Ковалю, перед студентами можуть виникнути такі проблеми:

- відсутність практики спілкування іноземною мовою;
- недостатність лексичного запасу;
- страх здійснити помилку;
- почуття невпевненості у студентів [3, с.525].

Одним із засобів для стимуляції мовленнєвої діяльності у студентів є метод розмовного клубу. Розмовний клуб – це форма навчання, при якій студенти й викладач активно взаємодіють в ході заняття, а студенти виступають в ролі активних учасників процесу, а не пасивних слухачів. Метод полягає в тому, що учасникам задається ситуація певних психологічних відносин, які пропонується розглянути з точки зору певного типу поведінки: найбільш доцільного, найбільш ймовірного і допустимого. Метод будується на типових прикладах, тобто вчить застосовувати теоретичні правила граматики, вимови та лексики на практиці, і у той же час дозволяє учасникам аналізувати конкретні ситуації та виявляти помилки.

При застосуванні методу розмовного клубу, виділяють чотири елементи дискусійної діяльності:

- проблемний зміст;
- організація учасників;
- взаємодія учасників;
- методичне забезпечення.

Змістовно розмова або дискусія може розгортатися з приводу будь-якого предмета, випадків з досвіду студентів, розповіді про свої стосунки з оточуючими тощо. Наприклад,

при формуванні компетентності у говорінні на основному етапі навчання з теми “*Leisure time*” для розмовного клубу можна використати наступне завдання:

Discuss the following questions together:

1. *What is your favourite way to relax?*
2. *How difficult is it to find time for yourself?*
3. *Some people say that a change is as good as a rest. How far do you agree?*
4. *Is it always a good thing to be able to forget your problems?*

Метод розмовного клубу дозволяє студентам формувати комунікативні якості і вміння, розвивати активність, усвідомити важливість вивчення іноземної мови, розвивати вміння слухати інших, створити атмосферу інтелектуального суперництва, тренувати стратегію пошуку ідей, дає можливість аргументувати свої ідеї іноземною мовою, тим самим спонукаючи до поповнення словникового запасу.

Отже, розмовний клуб можна розглядати як один з сучасних інтерактивних методів викладання. Використання методу розмовного клубу під час вивчення іноземної мови у закладах вищої освіти є ефективним інструментом для вдосконалення компетентності у говорінні.

Список використаної літератури:

1.Тарнопольський О.Б. Методика навчання іншомовної мовленнєвої діяльності у вищому навчальному закладі освіти: навчальний посібник. – К.: Фірма «Інкос», 2006. – 248 с.

2.Загальноєвропейські Рекомендації з мовної освіти: вивчення, викладання, оцінювання/Наук. ред. українського видання С.Ю. Ніколаєва. – К.: Ленвіт, 2003. – 273 с.

3.Коваль О.Ю. Особливості навчання англomовного говоріння студентів технічних спеціальностей /О.Ю. Коваль// XXX Міжнародна наукова інтернетконференція «Тенденція та перспективи розвитку науки і освіти в умовах глобалізації: Зб. наук. праць. – Переяслав-Хмельницький, 2017. Вип.31. – С.525-526.

*Василенко Тетяна Сергіївна,
студентка V курсу,
Спеціальності «Середня освіта. Мова і література»*

*Науковий керівник:
доцент,
Рудник Тетяна Михайлівна*

«Використання семантичного, структурного та функціонального аналізу при дослідженні англійських ідіом»

Сучасна англійська мова багата на *ідіоматичні одиниці*. Вони роблять мовлення виразним, яскравим, самобутнім. Тому цілком зрозуміло, що багато лінгвістів неодноразово зверталися до розгляду різних аспектів фразеології. Серед них І.В. Арнольд, О.В. Кунін, В.М. Телія, А.Н. Баранов, Д.І. Квеселевич, Ю.А. Зацний, U. Weinreich, С. Fernando та ін. Прагматичні ідіоми ставали предметом дослідження таких учених, як В.І. Карабан, Л.М. Медведєва, Н.Ю. Медведєва, О.О. Мишак, Т.М. Свиридова, О.В. Скібіцька та ін.

Існує безліч критеріїв за якими можна класифікувати ідіоматичні вирази. П. Кветко акцентує свою увагу на семантичній та структурній складовій фразеологізмів, фіксованості та мінливості, функції, стилістиці та етимології (Kvetko, 2009)

Термін «*ідіома*» походить від давньогрецького слова «*idiōma*», що означає «особливість, своєрідність». Однак, ідіомами вважаються лише такі «стійкі словосполуки, семантика яких не виводиться зі значень її складників, а інтегрована ними формально; виникає внаслідок втрати мотиваційних відношень» (Селіванова, 2006).

З середини ХХ ст. в царині лінгвістичної науки все більше і більше уваги приділяється неоднозначному характеру структурних та семантичних характеристик мовних одиниць, що обумовило необхідність розгляду структурно-семантичних характеристик фразеологізмів у взаємозв'язку.

У зв'язку з цим широкого визнання отримала структурно-семантична класифікація ФО В. В. Виноградова. Вчений виділяє три типи фразеологізмів: фразеологічні зрощення, фразеологічні єдності та фразеологічні сполучення. Визначаючи фразеологічні зрощення як «своєрідні складні синтаксичні слова», до яких і зараховуються ідіоми, або ж які прийнято називати ідіомами, В. В. Виноградов підкреслює, що їх значення не мають ніякого зв'язку із значенням складових компонентів. Основною ознакою фразеологічних зрощень є їх семантична нерозкладність, неподільність, абсолютна неможливість виведення значення цілого із значень компонентів (Виноградов, 1977).

Незважаючи на те, що ідіоматичні одиниці широко застосовуються в усному і писемному мовленні (художній літературі, публіцистиці тощо), їхні семантичні, структурні та функціональні особливості є недостатньо вивченими.

При дослідженні певних мовних одиниць в тій чи іншій мові, використовуються різноманітні методи. Отже, для дослідження англійських ідіом, застосовуються наступні методи: компонентний – *аналіз словникових дефініцій*, для визначення семантики; *словотворче моделювання* – структури фразеологізмів; *функціональний* підхід вивчення ідіом.

Компонентний метод. Застосовують його як метод визначення семантики слів. В компонентному аналізі слово розкладається на складові. Ці складові називають семантичними компонентами або семами. Семи – елементарна складова значення слова, яка відображає ознаки означуваного мовою. Найбільш універсальним способом компонентного аналізу є аналіз на основі словникових дефініцій. Він базується на поширеному в логіці визначення понять – виділення найближчого роду чи класу, до якого належить предмет і визначення видових відмінностей. Спираючись на словникові дефініції, ми екстраполюємо логічну операцію визначення понять на лексичне значення, проте враховуємо при цьому різницю між значенням (категорія мови) і поняттям (категорія логіки) (Кузнецов, 1990).

Словотворче моделювання може пояснити, яким чином функціональне призначення ОІ впливає на формування їх структури. Виявлення словотворчих та структурних моделей ідіом збагачує наукове знання про формальну систему англійської мови (Мосейчук, 2012)

Функціональний підхід до вивчення мовних об'єктів, який дозволяє органічно поєднати постулати структурної та формально-логічної лінгвістики з когнітивними та комунікативними принципами при дослідженні однослівних ідіом. Згідно з настановами цього підходу, функціональне призначення мовної одиниці впливає на процеси формування її форми та значення.

Відгалуження функціонального підходу до вивчення ідіом пов'язане з прагматикою дискурсу, тобто із засобами вираження відповідних інтенцій та настанов. Із цього погляду ідіоми є носіями іллокутивної сили висловлювання, беруть участь у реалізації дискурсивних стратегій та підпорядковуються меті досягнення перлокутивного ефекту (Мосейчук, 2007).

Напрямі функціоналізму ідіома розглядається як продукт когнітивної діяльності людини, а не лише як мовний знак. У світлі настанов когнітивного підходу ідіома постає як мовна одиниця, значення котрої зумовлене загальним знанням людини про світ, що утворює концептуальну систему (Сингаївська, 2008).

На сьогодні фразеологія є таким перспективним і розвинутим напрямом мовознавства, що майже кожен дослідник має можливість запропонувати свою власну типологію або вдосконалити класифікацію, розроблену іншими вченими до нього, з огляду на потреби свого власного дослідження.

Список використаної літератури:

1. Виноградов В. В. Лексикология и лексикография / В. В. Виноградов. – М.: Наука, 1977. – 254 с
2. Кузнецов А. М. Компонентного анализа метод // Лингвистический энциклопедический словарь / Под ред. В. Н. Ярцевой. – М.: Советская энциклопедия, 1990.
3. Кобозева И. М. Компонентный анализ лексического значения // Лингвистическая семантика: Учебник. – 4-е изд. – М.: Книжный дом «ЛИБРОКОМ», 2009. – С. 109-122. – 352 с.
4. Мосейчук О. М. До питання про обсяг і природу ідіоматики / О. М. Мосейчук // Мовні і концептуальні картини світу : Зб. наук. пр. - Вип. 23 / 2. - К. : Видавничо-поліграфічний центр "Київський університет", 2007. - С. 55-59.
5. Мосейчук О. М. Словотворче моделювання однослівних ідіом англійської мови. // Вісник Житомирського державного університету. Випуск 62. Філологічні науки. – 2012. – С.116
6. Селіванова О.О. Сучасна лінгвістика. Термінологічна енциклопедія. – Полтава: Довкілля-К, 2006. – 716 с.
7. Kvetko P. English Lexicology in Theory and Practice. Trnava: Univerzita Sv. Cyrila a Metoda, 2009. – 30-39 p.
8. Сингаївська А. В. Функціональні характеристики однослівних ідіом / А. В. Сингаївська, О. М. Мосейчук // Вісник Житомирського державного університету імені І. Я. Франка. - 2008. - №39. - С. 181-186.

*Ваховська Альона Валеріївна,
студентка IV курсу,
Спеціальності «014 Середня освіта. Мова і література»*

*Науковий керівник:
кандидат філологічних наук, доцент
Позніхиренко Юлія Іванівна*

«Вербальні і невербальні засоби вираження гендерної особливості рекламного тексту в англomовному середовищі»

Рекламний текст – складне семантичне ціле, в якому немає місця випадковим, комунікативно не навантаженим компонентам в силу того, що рішення прагматичного, комерційного завдання в такому тексті завжди первинне. А це передбачає рівну увагу до вербальних і невербальних його складових [12, с. 19].

До основних вербальних компонентів рекламного тексту відносять заголовок, підзаголовок, основний текст, слоган. Багато дослідників додатково виділяють рекламні реквізити [4].

Тема вважається одним з найбільш важливих вербальних елементів реклами. Про важливість заголовка зазначає О. В. Медведєва. На її думку, заголовок вбирає в себе основне рекламне звернення і основний рекламний аргумент [10, с. 7].

Основну роль в англomовному рекламному тексті відіграє функція повідомлення, так як реклама інформує аудиторію про існування продукту, про його основні властивості та переваги перед конкурентами. Функція впливу є не менш значущою в рекламному тексті, тому що основним завданням рекламодавця є вплив на споживача за допомогою рекламного повідомлення [2].

Вербальний компонент рекламного тексту – слоган, заголовок, основний рекламний текст і луна-фраза. А іконічним компонент – це фотографії, малюнки, графіки, що ілюструють рекламований товар (послугу). Рекламний текст, крім вербальних і іконічних компонентів, містить засоби інших семіотичних кодів (колір, шрифт і т.д.) [1, с. 3].

Основними цілями реклами є привернення уваги, викликання інтересу і стимулювання збуту. Укладачі рекламного тексту звертаються до використання різних лінгвістичних і психологічних прийомів [8, с. 54].

О. А. Ксьонзенко вважає, що рекламний текст повинні відрізнити дохідливість, яскравість, лаконічність, екстравагантність, високопрофесійне виконання [7, с. 182].

Реклама включає в себе не тільки слова, але і графіку, образи, звуки. Концепція багатомірного медіатексту важлива для вивчення будь-яких текстів масової інформації, в тому числі і текстів рекламних, так як вона дозволяє отримати об'ємне зображення описуваного об'єкта, краще зрозуміти особливості функціонування слова і образу в масовій комунікації [4].

Важливо відзначити, що реклама вважається мистецтвом і наукою одночасно. У ній ефективно з'єднуються інформація і знання, отримані з гуманітарних наук (науки про поведінку людини), з майстерністю і творчістю комунікативних мистецтв (література, драматичне мистецтво, театр, графіка, фотографія і т.д.) з метою мотивування, видозміни або посилення почуттів, переконань, думок і поведінки споживача [2, с. 6].

Важлива вимога, що пред'являється до англomовних рекламних текстів – максимум інформації при мінімумі слів [3].

На думку О. А. Корабльової, тексти англomовної реклами повинні бути обгрунтовані, складені логічно правильно і легко зрозумілі [6].

Англomовний рекламний текст можна умовно поділити на п'ять частин, тим самим систематизувавши його структуру: назва тексту; підзаголовок; основний текст; рекомендації; слоган [11, с. 67].

У більшості випадків, першим, що кидається в очі при перегляді рекламного тексту, є заголовок, тобто сама назва тексту. Тема може відрізнитися від тексту шрифтом, кольорними характеристиками та іншими факторами. Тема є свого роду формулою, в якій таїться задум, щось більш об'ємне і важливе для читача [9].

Підзаголовок є сполучною ланкою між основним текстом реклами та її назвою. Підзаголовок повинен дати зрозуміти читачеві, що буде обговорюватися в основному тексті, що може його зацікавити. Основною функцією підзаголовка будь-якого рекламного тексту є підтримка інтересу цільової аудиторії до рекламного тексту [5].

Вступ рекламного тексту є попереднім посилком до читача з метою ввести його в курс справи, показуючи загальний стан ситуації. Вступ може бути трохи більшим за змістом, в порівнянні з іншими елементами тексту, якщо йде мова про акцент на унікальність і новизну продукції. Даний структурний елемент рекламного тексту спрямований на постановку проблеми або ж опис можливостей, які можуть бути надані споживачам [8, с. 121].

Основний текст є “серцевиною”, центром рекламного тексту. За обсягом основний текст займає до 85% рекламного місця, його головною функцією є задоволення читачів. В основному тексті читач повинен знайти те, чого так давно чекав, те, чого йому не вистачає [4]. Основна частина рекламного тексту повинна виправдовувати всі його очікування стосовно користі, яку йому може принести придбана продукція. Як правило, основний текст ділиться на три структурні елементи: вступ, основну частину і висновок.

Останнім елементом англомовного рекламного тексту є рекламний слоган. Слоган являє з себе легко запам'ятовувану фразу, яка відображатиме суть рекламного тексту. Як правило, він складається з одного речення, легкого в розумінні і не перевантаженого зайвим текстом. Тобто слоган являє собою всього кілька слів, які спрямовані на створення ефекту від прочитаного і більш повне запам'ятовування суті інформації, поданої в рекламі [7].

Список використаної літератури:

1. Бернадська Ю. С. Текст у рекламі. Москва: ЮНІТІ–ДАНА, 2012. 288 с.
2. Бове К. Л. Сучасна реклама. Тольятті: Довгань, 1995. 661 с.
3. Денісон Д. Підручник з реклами. Як стати відомим, не витрачаючись на рекламу. Мінськ: СЛК, 1996. 320 с.
4. Добросклонська Т. Г. Медіалінгвістика: системний підхід до вивчення мови ЗМІ (сучасне англійське медіамовлення). Москва: Флінта: Наука, 2008. 263 с.
5. Колтишева О. Ю. Маніпулятивний вплив у сучасному рекламному тексті: на прикладі англомовних глянцевого журналу для жінок. Ярославль, 2008. 281 с.
6. Корабльова О. А. Експресивні синтаксичні засоби створення рекламного тексту англійською мовою. Тула, 2008. 202 с.
7. Ксьонзенко О. А. Синтактико-стилістичні особливості експресивності рекламних текстів. 2013. № 3. С. 181–186.
8. Ксьонзенко О. А. Лінгвістичні основи рекламної комунікації: монографія. Москва: Видавництво МБА, 2011. 319 с.
9. Кубрякова О. С. Про поняття дискурсу та дискурсивного аналізу в сучасній лінгвістиці. Москва: РАН ІНІОН, 2000. С. 7–25.
10. Медведева О. В. Рекламна комунікація. Москва: URSS, 2015. 293 с.
11. Пелі Є. Комунікативно-прагматичний аналіз комерційної газетно/журнальної реклами: Москва, 2003. 157 с.
12. Фещенко Л. Г. Структура рекламного тексту. Санкт-Петербург, 2002. 224 с.

«Особливості поняття «політична коректність» в сучасній англійській мові на основі мас медійних текстів»

Ключові слова: політична коректність, мас медійний текст, лінгвістичний феномен

Постановка проблеми: Теоретичною основою нашого дослідження є теорії та положення, розроблені сучасними вітчизняними та закордонними мовознавцями та перекладознавцями: М. Бауманом, С. Г. Тер-Мінасовою, О. Б. Сінкевичем, В. Б. Великородою, Т. Р. Кияком, О. В. Завадською, З. С. Трофімовою, Я. С. Бондарук, Р. Й. Вишнівським, Т. Лоусоном, Д. Герродом, М. Г. Комлевим та Ф. Беквітом. Об'єктом дослідження є політкоректна лексика в англійськомовних медійних текстах.

Мета статті полягає у вивченні функціональних особливостей політкоректної лексики в англійськомовних медійних текстах.

Досягнення поставленої мети передбачає вирішення таких **завдань**:

- 1) з'ясувати соціокультурні передумови виникнення явища політкоректності та розглянути політкоректність як лінгвістичний феномен;
- 2) обґрунтувати вживання політкоректної мови в англійськомовному медійному тексті;

Виклад основного матеріалу дослідження. Мовознавець Джефрі Г'юз в роботі «Політична коректність: історія семантики та культури» пише: «З точки зору лінгвістики, проект політичної коректності почався з переважно ідеалістичного й навіть пуританського прагнення почистити мову за допомогою її позбавлення деяких властивостей, що мали упереджений характер». Якщо вірити Г'юзові, на меті у прихильників політично коректної мови було знівелювати попередню несправедливість, яка була закладена подібними словами, та покращити соціальні стосунки [3, с. 704].

Політична коректність (Political correctness – PC) – це свого роду добровільний суспільний кодекс поведінки, що стихійно склався на Заході. В його основі – досить схвальне прагнення не образити, не зачепити почуттів людини, зберегти гідність особи і гарний настрій. Це досягається через неприпустимість принизливих згадувань про фізичні або психічні вади третіх осіб, про їх расову, релігійну чи національну приналежність, дотримання рівності статей в громадському та приватному житті, заходи проти сексуальних утисків на роботі, а також неприпустимість презирства, принизливих висловлювань та агресивних нападків на адресу тих людей, які відносять себе до сексуальних меншин, якщо їх поведінка не виходить за межі закону. Лінгвокультурний феномен політичної коректності виник в США наприкінці 60-х років ХХ століття [2, с. 12].

Організація медійного тексту зумовлена особливостями публіцистичного стилю. Оскільки основним призначенням медіатексту є інформувати, висловлювати певну громадянську позицію, переконувати людей в її істинності, а деколи й формувати громадську думку, ЗМІ мобілізують усі ресурси мови. При цьому, вибір мовних засобів зумовлений їх соціально оцінними характеристиками та можливостями ефективного, цілеспрямованого впливу на масову аудиторію. Це часто досягається шляхом поєднання логічності викладу з емоційним забарвленням, що є визначальною рисою текстів публіцистики [1, с. 135– 139].

В канадських періодичних виданнях місцевого («Vegreville Observer», «News Advertiser») та провінційного рівня («Edmonton Sun», «Edmonton Journal») за можна виділити певні особливості використання специфічної лексики:

1) спеціалізовані політичні та економічні терміни: *confederation, senate, workforce, national election, crisis, Prime Minister, President, referendum, liberal, democracy, election campaign, premier*. [1, с. 135– 139];

2) політичні слова, які не є термінами: *business, politics, champion, motion, people, defender* [1, с. 135– 139];

3) газетні кліше, тобто стереотипні вислови, звичні фрази, що є відомими для читача та сприяють виникненню відповідних асоціацій.

Наприклад, *to and from, to keep an eye on smb., to work full time, well-done, an easy task, for young and old alike* [1, с. 135– 139];

4) скорочення, часто використовуються назви приватних та державних установ, політичних та промислових організацій: *CNRL (Canadian Natural Resources Ltd.), CEPA (Canadian Environmental Protection Agency), CT (Canada Trust), NDP (New Democratic Party)* [1, с. 135– 139];

5) неологізми, як реакція на нові тенденції в розвитку суспільства шляхом поповнення словникового запасу словами на їх позначення. Наприклад, *to muse on how we might do things better, Canadians were not exactly Obamaed by any of the party leaders* [1, с. 138].

6) різноманітні художні засоби з метою забезпечення виразності та експресії, найчастішими серед таких засобів є метафора: *voter indifference spoke volumes, to lose a tail, time will wash away old scars (Vegreville Observer); зинєрбола: burst at our seams, day and night risk their lives (News Advertiser); enimemu: critical media coverage, intense pressure, globaltop employees, incredible experience, growing division, outstanding year (Vegreville Observer* [1, с. 135– 139]).

Під час виявлення вищезгаданих особливостей лексичного складу статей нами було встановлено, що їх автори відбирають пласт лексики, керуючись певними принципами. Перш за все, прослідковується тенденція до передачі «настрою» та характеру події, тобто веселого, сумного чи патріотичного. По-друге, авторів рідко вдається повністю позбутися особистісного ставлення до проблематики, що відображається у виборі деталей події та лексичних одиниць для їх опису.

Висновки. Політкоректність можна охарактеризувати як новий засіб мовного вираження, що має подвійну природу: з одного боку, політкоректні терміни спрямовані на підтримування тактовності, з іншого – на провокативність.

Основними соціокультурними передумовами виникнення поняття політичної коректності стали публічні виступи представників темношкірого населення США проти пригнічення їхніх прав та поширення феміністичного руху. Розвиток цього явища був зумовлений лібералізацією суспільного устрою, появою нових тенденцій в житті суспільства та збереженням у мові одиниць, які мали дещо негативну конотацію стосовно цих змін.

Список використаної літератури:

1. Бойчук К. В. Мова газетних текстів як засіб впливу на читача / К. В. Бойчук. // Наукові записки. Серія «Філологічна». – 2009. – №11. – С. 135– 139.
2. Сінькевич О. Б. Політкоректність в контексті глобалізаційних процесів сучасності / О. Б. Сінькевич. – Львів : ЛНУ імені Івана Франка, 2013. – 12 с.
3. Лотман Ю. М. Об искусстве / Ю. М. Лотман. – СПб. : Искусство-СПб., 1998. – 704 с.
4. Bárcena Madera E. Professional english. Working and socializing internationally today / E. Bárcena Madera, R. Varela Méndez., 2012. – 290 с.

*Веселовська Євгенія Володимирівна,
студентка IV курсу,
спеціальності «Середня освіта (мова і література)»*

*Науковий керівник:
доктор педагогічних наук, професор
Клименко Жанна Валентинівна*

«Візуалізація навчального матеріалу в процесі вивчення зарубіжної літератури (5-6 класи)»

Візуалізація – це унаочнення, створення візуального матеріалу з метою полегшення його сприйняття, який може бути представлений у вигляді схем, малюнків, відео, таблиць, графіків, діаграм тощо. Основна мета візуалізації у навчанні – підтримка логічних операцій на всіх етапах навчальної діяльності, а найголовніше при виконанні аналітичних дій [1].

Учні 5-6 класів, які народжені після 2000-го року – це діти-центеніали, для яких характерне візуальне мислення. Це покоління потребує зовсім інших підходів у навчанні, спрямованих на врахування особливостей його представників.

У школярів в 5-6 класах переважає наочно-образне мислення. Вирішуючи різні завдання, вони орієнтуються на реальні предмети, або їх зображення. Згодом у них стимулюється абстрактне мислення. Вони оперують глибшими поняттями, змінюється спосіб розв'язання задач. Теоретичне мислення підлітків знаходиться в цьому віці лише на початковому етапі свого розвитку [6]. Дослідники звертають увагу на зручність, доступність і перевагу використання візуалізації в поданні навчальної інформації. У результаті застосування візуальних образів активізуються емоційно-образні компоненти мислення [2].

Підручники для учнів 5-6 класів є різними. Новіші версії 2018 року демонструють ширший потенціал використання візуалізації. Підручники 2013-2015 років видання не розкривають аспекти унаочнення матеріалу, у них використовується неоновлена методика викладання зарубіжної літератури, яка не розрахована на учнів-центеніалів.

Проблема візуалізації у XXI столітті займає важливе місце у методиці викладання зарубіжної літератури. До неї звертаються багато дослідників, які удосконалюють прийоми, придумують нові засоби унаочнення творів. У статті «Дива візуалізації, або як зробити знання видимими, а уроки літератури – незабутніми» Ж. Клименко доводить актуальність візуалізаційного підходу до викладання літератури, докладно та структуровано розкриває сутність поняття візуалізація, її функції, типи, висвітлює принципи використання візуалізації в навчально-виховному процесі [5]. У презентації О. Ісаєвої «Візуалізація як необхідний засіб унаочнення навчального матеріалу під час вивчення зарубіжної літератури» розкривається поняття креолізованого тексту та його різновиди [3]. Креолізований текст – це складне текстове утворення, що поєднує вербальні та невербальні елементи [4]. Автор презентації показує великий вибір засобів унаочнення матеріалу, пропонує способи їх використання та поетапні кроки створення [3].

Які ж засоби візуалізації будуть цікаві для покоління Z, а саме для дітей 5-6 класів? Є як традиційні, так і новітні засоби. До них входять колажі, інфографіка, кроссенси, фішбоуни, хмари слів, інтелект-карти, скрайбінг, кардмейкінг, скрапбукінг, дудли, інтерактивні плакати і презентації, гіфки тощо.

Наприклад, цікавим для учнів може бути кроссенс — асоціативний ланцюжок, головоломка, яка являє собою поле з дев'яти зображень. На уроці у 6 класі можна запропонувати наступне завдання: «Розповісти за кроссенсом про матеріал минулого уроку, схема – «равлик»» (тема «Рей Дуглас Бредбері, новела «Усмішка»). Інший приклад використання кроссенсу – дати школярам відгадати, про кого йдеться у ньому або скласти

свій. Кроссенс є корисним інструментом узагальнення пройденого матеріалу, який розвиває комунікативні вміння, навички роботи з інформацією, сприяє нестандартному мисленню.

Широкі перспективи відкриває зокрема і використання літературної інфографіки з метою увиразнення яскравих фактів із біографії письменника, важливої інформації про художній твір, літературні епохи, напрями, течії тощо.

Конфуцій наголошував: «Не навчайте дітей так, як навчали вас – вони народилися в інші часи». Усі дослідники підтверджують, що використання візуалізації є дуже ефективним в процесі навчання. Система сучасної освіти веде до зміни пріоритетів у діяльності вчителя: не просто навчити, а створити умови для самостійного творчого пошуку учня. Візуалізаційний підхід до навчання якнайкраще допомагає реалізувати цей пріоритет.

Список використаної літератури:

1. Безуглий Д. Візуалізація як сучасна стратегія навчання // Фізико-математична освіта. Науковий журнал. – Суми : СумДПУ ім. А.С.Макаренка, 2014. – № 1 (2). – С. 5-11.
2. Житеньова Н. В. Сутність візуалізації у навчальному процесі [Електронний ресурс] // Харківський національний педагогічний університет імені Г.С. Сковороди. – 2013. – Режим доступу: [file:///C:/Users/HP/Downloads/Telegram% 20Desktop/31532-58981-1-SM.pdf](file:///C:/Users/HP/Downloads/Telegram%20Desktop/31532-58981-1-SM.pdf)
3. Ісаєва О. О. Візуалізація як необхідний засіб унаочнення навчального матеріалу під час вивчення зарубіжної літератури [Електронний ресурс]– 2017. – Режим доступу до ресурсу: [http://www.isaieva.kiev.ua/download-f/prez-1-11-visualization.pdf](http://www.isaieva.kiev.ua/download/f/prez-1-11-visualization.pdf)
4. Ісаєва О. О. Креолізований текст на уроках світової літератури як фактор активізації читацької діяльності [Електронний ресурс]. – Режим доступу: <https://drive.google.com/file/d/0B7TOXX7JRM4S3d6bVFqYk5yY00/edit>
5. Клименко Ж.В. Дива візуалізації, або Як зробити знання видимими, а уроки літератури незабутніми // Всесвітня література в школах України. - 2019. - № 3. – С. 2- 12.
6. Савчин М.В., Василенко Л.П. Вікова психологія: Навчальний посібник. – К.: Академвидав, 2005. – С. 121-122.

*Візер Ірина Вікторівна,
студентка IV курсу,
Спеціальності « іспанська та
англійська мови та зарубіжна література»*

*Науковий керівник:
кандидат філологічних наук, доцент
Семененко Галина Миколаївна*

«Соціальні мережі та мобільні додатки як спосіб підвищення мотивації у вивченні іноземної мови»

*Нудні уроки придатні лише на те,
щоб вселити ненависть і до тих,
кто їх викладає, і до усього, що викладається*

Жан Жак Руссо

Освіта завжди буде основною складовою будь-якої країни. Жорж Жак Дантон французький революціонер та один із засновників Першої французької республіки сказав:

«Після хліба найважливіше для народу - школа». І це справді так, адже саме середній навчальний заклад виховує та формує молоде покоління нації, майбутнє цілої держави. Тому дуже важливо, щоб освітня програма в школах відповідала сучасності та йшла в ногу з новітніми технологіями.

Сучасні школярі – це діти покоління Z, для них соціальні мережі та мобільні додатки це невід’ємна частина життя. Тому вчителі не повинні засуджувати своїх учнів за те, що вони проводять багато часу онлайн, а навпаки використовувати це як засіб мотивації для вивчення іноземної мови. Тому перед сучасним педагогом постає таке завдання – інтегрувати соціальні мережі у навчальний процес. Учні повністю готові до сприймання такого формату уроків та позакласних заходів. «Пріоритетним напрямом розвитку сучасної школи стала гуманістична спрямованість навчання, при якому провідне місце займає особовий потенціал. Він передбачає облік потреб і інтересів учня, реалізацію диференційованого підходу до вчення. Сьогодні в центрі уваги – учень, його особа, неповторний внутрішній світ. Тому основна мета сучасного вчителя – вибрати методи і форми організації учбової діяльності учнів, які оптимально відповідають поставленій меті розвитку особи» [1].

Найпопулярнішим серед соціальних мереж є Instagram. Тут вчитель може створити свій навчальний профайл, йому надається можливість обмінюватися цікавою інформацією з учнями, готувати для них корисні мотиваційні пости, цікаві інформативні картинки, тести, обговорення, опитування. Також можна організовувати різні рольові ігри, як наприклад заповнити профайл улюбленого героя, письменника чи історичної постаті; також учням буде цікаво вести свій репортаж в сторіз, писати есе, пости, ділитися своїми враженнями іноземною мовою.

Ще однією соціальною відео-площадкою, являється YouTube. Його можливості також дуже великі. Перш за все – це вільний доступ до фільмів та серіалів із субтитрами, відео які знімають носії мови, і які можна використовувати у навчальних цілях. Великою перевагою мережі є наявність різноманітних освітніх каналів. Якщо вчитель має бажання та відповідні навички, він може створювати власний контент для своїх учнів.

Facebook та Viber – це мережі які можна використовувати для комунікації з учнями та їх батьками. Також вони застосовуються у навчальних цілях для проведення різних марафонів, вікторин та завдань.

Мобільні додатки для вивчення іноземних мов стануть корисною альтернативою звичайним іграм. Великою перевагою таких застосунків є відсутність реклами та інших факторів, які б відволікали учнів від виконання завдань. Кожен мобільний додаток спрямований на розвиток тої чи іншої функції тому усі корисні застосунки можна розділити на категорії: аудіювання, граматики, лексики та письмо. Так, наприклад, програма PlayPhrase.me допоможе не тільки швидко запам’ятати слова та фрази, а й вимовляти їх з правильним акцентом. Logic Trainer розвиває навички аудіювання використовуючи популярні пісні. Програма Duolingo допоможе потренувати граматику. І насправді таких додатків існує надзвичайно багато.

Сьогодні соціальні мережі та мобільні додатки – це необмежений у використанні ресурс для вивчення іноземних мов. Вчитель може втілити будь-які фантазії, придумати різноманітні види завдань, бути з учнями на одній хвилині розуміючи сучасні тренди.

Список використаної літератури:

1. Бельська А. В. Застосування інноваційних технологій на уроках іноземної мови [Електронний ресурс] / Антоніна Валеріївна Бельська. – 2016. – Режим доступу до ресурсу: <http://timso.koippo.kr.ua/hmura12/2016/10/17/zastosuvannya-innovatsijnyh-tehnolohij-na-urokah-inozemnoji-movy/>.

*Войтовська Юлія Олександрівна,
Студентка I курсу магістратури,
Спеціальності «Середня освіта (мова і література)»*

*Науковий керівник:
доцент
Рудник Тетяна Михайлівна*

«Основні етапи дослідження епітета»

Вивчення епітетів завжди привертало увагу лінгвістів. Дослідженням стилістичних особливостей епітету займалися такі вітчизняні вчені, як О. М. Веселовський, В. М. Жирмунський, та зарубіжні, як І. Р. Гальперін, О. Поп. Проте на сучасному етапі вивчення епітета існує ще безліч невирішених питань, одне з них – це різна інтерпретація поняття, яка зумовлена тим, що воно є досить складним та багатовимірним, чим і пояснюється **актуальність** нашого дослідження. **Метою** роботи є аналіз основних етапів розвитку поняття епітета.

Досягнення поставленої мети передбачає розв'язання таких **завдань**: проаналізувати джерела появи епітета, розглянути основні підходи до вивчення епітета.

Спираючись на історію вивчення епітетів, можна сказати, що було встановлено два види тлумачення цього поняття: у широкому та вузькому планах, так як вчені досі не можуть дійти до загального сприйняття та розуміння цього концепту.

У широкому сенсі епітет – це означення, один із стилістичних прийомів поезики, що підсилює думку, образність предмета. Завдяки тропу відбувається виділення певної особливості предмета, будь то усталеної чи логічної, якою лінгвісти користуються давно, або авторської, оригінальної, що має елемент новизни.

У вузькому розумінні епітет – це лише художньо-образний елемент, який зосереджується на індивідуальній манері автора, незвичності, неповторності певної риси. В. М. Жирмунський зазначає, що «межа між цими двома інтерпретаціями епітету є досить умовною і її можна визначити лише на окремих прикладах, порівнюючи поезику різних текстів» [3, с. 357].

Лінгвісти підкреслюють, що така подвійність визначення терміна «епітет» не є випадковою в сучасній стилістиці, оскільки вона визначає різнопланову зміну вживання лексеми, пов'язану з розвитком поезики та її стилю у XVIII – XIX століттях. На початку XVIII століття науковці вживали термін «епітет» як поетичну особливість, яка не втілює у собі новизну. Згодом лінгвісти стали використовувати термін «епітет, який прикрашає», іншими словами, художньо-образний, індивідуальний та авторський.

Праці англійської літератури XVII – XVIII століть трактували термін «епітет» як поетичну особливість, враховуючи, що в його вузькому значенні в поезії того часу існував усталений перелік традиційних, канонізованих, ідеальних рис для опису конкретних предметів. Саме А. Поп наголошував на використанні традиційних фразеологічних кліше, які можуть точно описати об'єкт [3, с. 360].

Інтенсивний період вивчення епітету в англійській філології припадає на кінець XIX – початок XX століть. І. Р. Гальперін визначає епітет як «експресивний засіб, який ґрунтується на якості та особливостях акценту описуваного явища, що формується у вигляді атрибутивних слів чи фраз» [2, с.138]. Лінгвіст також підкреслює індивідуалізуючу роль епітету, і ця думка була досить поширеною.

Однак, як зазначає О. М. Веселовський, «епітети помирають, як гіперболи, що вже давно померли» [1, с. 75]. Це підтверджує думку про те, що кожен епітет проходить три етапи свого розвитку: від народження (як образний, оригінальний засіб), кульмінації

(інтенсивне вивчення, інтерпретація, розкриття особливостей) до регресу (перевтілення на «потворний», постійний, усталений епітет).

Висновки. Таким чином, існування двох різних точок зору щодо статусу епітета пояснюється складністю самої природи цього тропу. На основі аналізу досліджень вчених щодо поняття епітета, можна зробити висновок, що він є основним стилістичним засобом, а саме тропом, який вказує на ознаку чи якість предмета або явища, його характеристику, пряме відношення автора та експресивно-емоційне забарвлення в тексті; епітет втілює певний художній образ і насичує його настрій, задуманий автором твору.

Перспектива подальшого дослідження передбачає аналіз принципів класифікації епітетів а також дослідження особливостей епітетів в англomовному художньому дискурсі.

Список використаної літератури:

1. Веселовский А. Н. Из истории эпитета // Историческая поэтика / А. Н. Веселовский. – Москва: Высшая школа, 1989. – С. 59 –75.
2. Гальперин И. Р. Информативность единиц языка / И. Р. Гальперин. – Москва: Наука, 1974. – 279 с.
3. Жирмунский В. М. К вопросу об эпитете / В. М. Жимулинский // Теория литературы. Поэтика. Стилистика. – Львов, 1977. – С. 355 – 360.

*Волик Надія Юрїївна,
студентка III курсу,
Спеціальності «Середня освіта (мова і література)»*

*Науковий керівник:
Викладач Лавренчук М.А.*

«Сленгові вирази у сучасному китайськомовному інтернет-просторі»

В епоху цифрових технологій мережа Інтернет посідає все помітніше місце у житті більшості людей. Найбільший вплив вона має на життя сучасної молоді, внаслідок чого віртуальність поступово проникає в їх реальне життя. Таким чином принципово змінюються способи комунікації у світі та Інтернет-лексика стає невід'ємною частиною мовлення сучасної молоді. Це спонукає до створення та розповсюдження нових слів, що максимально відповідають потребам молодого покоління та відповідно семантизують ті чи інші явища в Інтернет-просторі. З цього слідує, що чим більшого розвитку зазнають цифрові технології, тим більше з'являється нових сленгових виразів.

У китайській мові термін “ сленг”(俚语 [lǐyǔ]) має кілька значень. Зазвичай, першою асоціацією у носіїв мови стосовно сленгу є діалектна лексика, яка не належить до літературної частини мови; таке значення терміну 俚语 [lǐyǔ] в китайській мові є найпоширенішим і є зафіксованим у словниках. Якщо ж уточнити поняття, а саме – згадати про молодіжний сленг, то наступним, що спадає на думку китайців, є Інтернет-мова.

За проведеним дослідженням можна визначити декілька груп сленгових виразів в Інтернет-просторі (2):

- 1) Ієрогліфи, що замінюються іншими, схожими за звучанням:
 - 偶 [ǒu] (навіть) замість 我 [wǒ] (я);
 - 稀饭 [xī fàn] (каша) замість 喜欢 [xǐ huan] (подобатися, любити);

- 酱紫 [jiàng zǐ] (темно-фіолетовий) замість 这样子 [zhè yàng zi] (*таким чином*);
- 表 [biǎo] (виражати) замість 不要 [bù yào] (*не потрібно*);
- 神马 [shénmǎ] (містичний кінь) замість 什么 [shénme] (*що*).

Подані сленгізми підібрані за принципом омофонії – це мовленнєве явище, коли слова вимовляються однаково (схоже), але мають різне написання [1, с. 90].

- 2) Китайські сленгові вирази – кальки з англійської:
 - 酷 [kù] – первісне значення «міцний, сильний»; як сленгізм – ієрогліф підібраний за схожим звучання з англійськи словом «cool» - «класно, круто, здорово»;
 - 耶 [yé] – раніше використовувався у давньокитайських текстах на позначення риторичного чи альтернативного питання; в китайськомовному Інтернет-просторі часто можна зустріти як позначення англійського «Yes!», «Ye!», тобто використовується у випадках, коли трапилось щось хороше, виражає радість: «Так!», «Ура!», «Здорово!»;
- 3) Вирази на позначення самої Інтернет-лексики:
 - 上网 [shàngwǎng] - заходить в Інтернет, знаходитись в мережі;
 - 下载 [xiàzài] – завантажувати якусь інформацію з Інтернету;
 - 点赞 [diǎn zàn] – «лайкати», ставить «лайки», оцінювати фото, коментарі.
- 4) Великої популярності набуває використання цифрових елементів, що підбираються за співзвучністю, та стають заміниками цілих фраз під час спілкування у соціальних мережах:
 - 520 [wǔ'èr líng] – 我爱你 [wǒ ài nǐ] – я тебе люблю (кохаю);
 - 94 [jiǔ sì] – 就是 [jiùshì] – саме так, так і є;
 - 88 [bābā] – 拜拜 [bàibài] – бувай! (калька з англійської мови «Bye!»);
 - 687 [liù bā qī] – 对不起 [duìbùqǐ] – вибачте, перепрошую;
 - 995 [jiǔjiǔwǔ] – 救救我 [jiù jiù wǒ] – врятуйте мене (3).

Отже, на прикладі такої Інтернет-лексики ми побачили, що сленгізми є невід'ємною частиною мовлення сучасного молодого покоління. У зв'язку з постійним розвитком цифрових технологій, сленгові вирази змінюються та продовжують розвиватися. Утворення великої кількості нових лексичних одиниць розширює можливості молоді обирати найзручніший для них засіб передачі та обміну інформації в Інтернет-просторі. Це дозволяє зробити Інтернет-комунікацію швидшою та цікавішою.

Список використаної літератури:

1. Современный русский язык. Теория. Анализ языковых единиц: учебник для вузов: в 2 ч. – Ч. 2. Морфология. Синтаксис / под ред. Е. И. Дибровой. – М.: Академия ИЦ, 2008. – 624 с.
2. 于根元 中国网络语言. – 北京 经济出版社, 2003年. - 60 页
搜搜问问 [Electronic resource]. – Access mode: [URL:http://www.wenwen.soso.com](http://www.wenwen.soso.com)

Гаєва Поліна Олександрівна,

*Науковий керівник:
кандидат педагогічних наук, професор
Титаренко Олена Юрївна*

«Використання моос-технологій у процесі підготовки майбутніх фахівців з іноземної філології»

Актуальність дослідження пов'язана із підвищення ролі неформальної освіти на сучасному етапі розвитку суспільства. Питання ефективності впровадження неформальної освіти на теперішній час інтенсивно обговорюються на різних освітніх форумах, онлайн-конференціях, в соціальних мережах тощо. Розвитком неформальної освіти опікуються такі світові організації, як ООН, ЮНЕСКО, Європейський Союз, Рада Європи, тому неформальна освіта в її сучасному розумінні більш розвинена в європейських країнах та сприймається роботодавцями на рівні з формальною.

Метою дослідження є аналіз можливостей використання МООС-технологій у процесі підготовки майбутніх фахівців з іноземної філології.

Об'єктом дослідження є процес навчання майбутніх фахівців з іноземної філології.

Предметом дослідження є методичні основи використання елементів МООС-технологій у процесі підготовки майбутніх фахівців з іноземної філології.

Завдання дослідження: проаналізувати сучасні платформи онлайн-курсів в світі та Україні та можливості їх використання у процесі підготовки майбутніх фахівців з іноземної філології.

У зв'язку з глобалізацією освіти виникає проблема створення і розвитку нових ефективних освітніх моделей. У зв'язку з цим університети і коледжі беруть курс на подолання кордонів своєї закритої самодостатності і унікальності для завоювання і освоєння не тільки свого національного освітнього простору, а й міжнародного.

Однією з провідних тенденцій сучасної освітньої парадигми в світі є створення максимально доступних для кожного умов отримання освіти. На даний момент тема МООС – одна з найбільш обговорюваних в освітньому сегменті Інтернет, в розвитку яких беруть участь провідні навчальні заклади світу, що сприяло розвитку досліджень і практики в цій галузі. Масові відкриті он-лайн курси (МООС) виникли як продовження окремих відкритих освітніх ресурсів, створюваних в мережі Інтернет, з початку 2000-го року провідними університетами та бізнес-школами.

Термін МООС був введений в результаті роботи над курсом "Connectivism and Connective knowledge", який у 2008 році проводили Джордж Сіменс і Стівен Даунс.

Під час впровадження даної технології в процес підготовки майбутніх фахівців з іноземної філології необхідно гармонійно поєднувати елементи МООС з традиційним навчанням.

Використання МООС для підтримки навчання окремих дисциплін підсилить профільну підготовку студентів. Тому окремі теми, а іноді й курси можна запропонувати студентам для самостійного вивчення. Це може бути реалізовано за рахунок використання окремих частин масових відкритих он-лайн курсів, оскільки за останні 2 роки частка масових відкритих он-лайн курсів з гуманітарних наук зросла майже в 2 рази і наразі складає майже 10 % від загальної кількості МООС.

На теперішній час найбільшими платформами, на яких зосереджені МООС, є Coursera, edX, XuetangX, FutureLearn, Udacity, KhanAcademy, CanvasNetwork, FUN, MyEducationKey, Udemu і MIT OpenCourseware. Відповідно до статистичних даних на початок 2019 року до п'яти найбільших у світі платформ масових відкритих он-лайн курсів за кількістю зареєстрованих користувачів належать:

1. Coursera – 23 млн. користувачів (близько 1 700 діючих курсів);
2. edX – 10 млн. користувачів (близько 1 300 діючих курсів);
3. XuetangX – 6 млн. користувачів (близько 300 діючих курсів);
4. FutureLearn – 5,3 млн. користувачів (близько 480 діючих курсів);
5. Udacity – 4 млн. користувачів (близько 170 діючих курсів).

До основних переваг використання технології MOOC у навчальному процесі належать:

- безкоштовний доступ до курсів (за умов доступу до мережі Інтернет);
- доступ до високоякісних навчальних матеріалів (можливість слухати тематичні лекції кращих фахівців світу);
- сприяння автономності роботи студентів, їх незалежний доступ до освітніх послуг;
- можливість роботи з масовими відкритими он-лайн курсами в індивідуальному темпі.

До проблем впровадження та використання MOOC в Україні належать:

- відсутність державної підтримки з реалізації проектів зі створення громадських платформ MOOC, як, наприклад, у Франції чи Китаї;
- необхідність підготовки викладачів і студентів для використання MOOC, особливо для неінформатичних спеціальностей;
- недостатня кількість українських фахівців для розробки якісних MOOC та підтримки платформ, на яких вони будуть розташовані;
- поєднання великого обсягу навчального матеріалу для дисципліни з відносно невеликою кількістю матеріалу, який може бути розміщений у MOOC;
- невизначеність щодо якості навчальних матеріалів для курсів.

Враховуючи результати від проведеного дослідження, можна зробити висновки про наступне.

1.

Ідповідно до сучасних світових тенденцій розвитку освітніх технологій MOOC є одним із перспективних напрямів використання інформаційно-комунікаційних технологій в освіті.

2.

Використання MOOC для підтримки навчання окремих дисциплін підсилить профільну підготовку майбутніх фахівців з іноземної філології. Їх важливо впроваджувати у навчальний процес ще й тому, що навчальні плани підготовки фахівців філологічних спеціальностей не завжди можна швидко адаптувати відповідно до сучасних вимог суспільства та швидких змін у галузі інформаційно-комунікаційних технологій.

3.

Ід час впровадження даної технології в процес підготовки майбутніх фахівців з іноземної філології необхідно гармонійно поєднувати елементи MOOC з традиційним навчанням.

4.

Список використаних джерел

1. Варченко-Троценко Л.О. Організація MOOC з використанням WIKI-технології / Л.О. Варченко-Троценко // Інформаційні технології-2015. Збірник тез II конференції молодих науковців, м. Київ. – К., 2015. – С. 13-16.

2. Strutynska, O., & Umryk, M., 2016: The Use of MOOCs for Training of the Future Computer Science Teachers in Ukraine In: 'E-learning & Lifelong Learning', Monograph Sc. Editor: Eugenia Smyrnova-Trybulska, University of Silesia, Studio-Noa, Katowice-Cieszyn, 2016, p. 297-320.

*Галич Тетяна Михайлівна,
студентка V курсу,
Спеціальності «014. Середня освіта.
Англійська мова та зарубіжна література»*

*Науковий керівник:
кандидат філологічних наук, професор
Титаренко Олена Юрївна*

«Англійські фразеологізми з компонентом-найменуванням явищ природи та довкілля»

Фразеологія певного народу охоплює всі найважливіші сфери його життя, дає характеристику людям, предметам, ознакам, діям та явищам. Вивчаючи фразеологію певної мови, ми відкриваємо для себе таємниці менталітету народу-носія, розуміємо його ставлення до певних явищ життя. Дослідження ідіом, до складу яких входять назви об'єктів та явищ природи в англійській та українській мовах дозволяє вивчити особливості сприйняття оточуючого світу та природи представниками англійської й української мови. Саме цим і зумовлена актуальність нашого дослідження.

Об'єктом дослідження є англійські фразеологізми з компонентом-найменуванням явищ природи і довкілля.

Предметом дослідження є переклад англійських фразеологізмів з компонентом-найменуванням явищ природи і довкілля.

При дослідженні використано компаративний метод, аналіз та синтез. Проаналізовано найчастіше вживані фразеологізми з досліджуваним компонентом.

Метою розвідки є зіставлення та виділення ізоморфних та аломорфних рис у семантиці та етнологістичному потенціалі ідіоматичних одиниць української та англійської мов з номінаціями об'єктів та явищ природи.

Для нашого дослідження особливе значення має поняття ідіома, у розвідці ми використовуємо його наступне визначення: ідіоматична одиниця – це стійкий комплекс, представлений словом, словосполученням чи реченням із цілком або частково переосмисленим значенням компонентів, що має емоційне забарвлення [5]. Ідіоми є найбільш специфічними одиницями кожної мови, так як вони слугують яскравим доказом національно-культурної специфіки різних мов. Одним з провідних аспектів дослідження в галузі фразеології є зіставний аналіз ідіоматичних одиниць мов, який дозволяє визначити особливості відношення до світу представників різних етносів.

Характерними особливостями фразеологічних одиниць з компонентом найменування явищ природи і довкілля можна вважати наявність хоча б одного компоненту, який пов'язаний з навколишнім середовищем, а також наявність like та as у даних фразеологізмах. Взагалі досліджувані фразеологічні одиниці показали, що протягом довгого часу слугують одним із джерел поповнення фразеологічного складу англійської мови.

Фразеологізми з компонентом найменування явищ природи і довкілля доцільно розділити при перекладі на дві групи – ті, які мають еквіваленти в мові перекладу та безеквівалентні. Перші поділяються на повні та часткові еквіваленти. Повні еквіваленти мають не тільки одне й теж значення, а й однакову лексичну і граматичну структуру. Значення і переклад таких еквівалентів не залежить від контексту.

Кожен народ по-своєму опановує та сприймає природу [2, с. 23], в якій живе людина і яка формує світ асоціативних уявлень, особливих метафоричних перенесень, порівнянь, конотацій [1, с. 74–75], про що свідчить аналіз фразеологічних одиниць із номінаціями об'єктів та явищ природи. Ставлення до природи, до життя, розум та

світогляд народу, його здатність до аналізу та асоціативне мислення виявляється у його фразеологічних одиницях.

Проаналізувавши ідіоми української та англійської мов з компонентами-об'єктами та явищами природи за етнолінгвістичним критерієм, ми мали змогу виділити наступні особливості. Фразеологічні одиниці з об'єктами та явищами природи несуть переважно негативні асоціації та конотації, що свідчить про те, що український та англійський народи ставляться до природних явищ і об'єктів з острахом, наприклад: *be a lightning rod for smth* – відповідати за чужі помилки, висіти між небом і землею – бути у невизначеному становищі. Такий оцінний аспект вважаємо ізоморфною рисою обох мов. Для аналізованих ідіом як англійської, так і української мови є характерним лексична варіативність компонентів – деякі слова є взаємозамінними, тому може існувати фразеологічні дуплети, що свідчить про лексичне багатство фразеології зіставлених мов, а також вказує на те, що один план змісту може відповідати багатьом планам вираження, тобто значення ідіоматичної одиниці можна передати його різними варіантами, наприклад: *break ground = fresh ground = new ground* – почати нову справу, нависли хмари = скупчилися хмари – кому-небудь, чому-небудь загрожує неприємність, біда.

Наступною рисою є наявність в одній ідіоматичній одиниці більше одного компонента-об'єкта чи явища природи, що свідчить, на нашу думку, про сприйняття явищ та об'єктів природи як однієї цілої, взаємопов'язаної системи: *thunderandlightning* – різкий осуд, жди з моря погоди, то роса очі виїсть – про перебування в стані невизначеного очікування.

Головна трудність перекладу фразеологізмів полягає в тому, що ні словник, ні довідник з перекладу не може передбачити усіх можливостей використання фразеологізму у контексті, тому перекладачеві доводиться звертати увагу на досить значну кількість речей, а саме різноманітні національні особливості і у цьому випадку головне зберегти національний колорит і не замінити фразеологізмом еквівалент, який несе в собі уже зовсім інші культурні реалії. Фразеологічний зворот може мати еквівалент в мові перекладу, а контекст його вживання не дозволяє зробити таку заміну. Вживання фразеологічних сполучень – це справа стилю, а переклад мусить стиль зберегти і тому, незважаючи на всі труднощі перекладу ФО, вони повинні бути перекладені відповідними чином, чи то фразеологізмом, чи то аналогом, чи то використовуючи описовий метод або ж калькування.

Положення та висновки дослідження можуть бути використані в науковій діяльності, створенні методичних посібників, студентами філологічного факультету, які займаються вивченням даного питання. У досліджуваних ідіомах англійської та української мов знаходимо відображення менталітету народів. В дечому українці та англійці дійсно по-різному сприймають дійсність, однак ідіоматичні одиниці також засвідчують схоже чи навіть однакове бачення життя, навколишнього світу, погоди, явищ та об'єктів природи. Подальшою перспективою дослідження є аналіз використання фразеологізмів із номінаціями явищ та об'єктів.

Список використаної літератури:

1. Зубрик А. Р. Особливості та труднощі перекладу англійських фразеологізмів / А. Р. Зубрик // Наукові записки. – 2013. – № 36. – С. 317-318.
2. Кравцова І.І. Фразеологізми в сучасній англійській мові. Визначення. Підходи. Класифікації / І. І. Кравцова // Науковий вісник Міжнародного гуманітарного університету. – 2016. – №20. – С.31.
3. Пелепейченко Л. М. Класифікація фразеологічних одиниць / Л. М. Пелепейченко – М.: Філоматіс, 2004. – 92 с.

4. Фещенко Ю. І. Ідіоматичний простір «Homo socialis» у сучасній англійській мові : лінгвокогнітивний та комунікативно-функціональний аспекти / Ю. І. Фещенко // Наук. вісн. Херсон. держ. ун-ту. Серія «Лінгвістика» : зб. наук. пр. – Вип. IV. – Херсон: Херсон. держ. ун-т, 2006. – С. 124–128.

5. Longman idioms dictionary. – Oxford: Oxford University press, 2010. – 298 p.

*Гончарук Олена Вікторівна,
студентка IV курсу,
Спеціальності «Середня освіта, вчитель англійської
та французької мов та зарубіжної літератури»*

*Науковий керівник:
к. пед. наук, доцент
Ніколаєнко Віта Валентинівна*

**«Практичне застосування технічних засобів навчання у процесі вивчення тем
«Sport» і «Mass media» учнями 5-9 класів для формування англомовної
компетентності у діалогічному мовленні»**

На сьогоднішній день формування іншомовної комунікативної компетентності учнів середньої школи є однією з основних задач навчання у закладах освіти. Для цього важливим є використання сучасних технічних засобів навчання, які б забезпечили формування англомовної компетентності у діалогічному мовленні (ДМ). Одними з таких засобів є фоно- та відеофонограми.

За М.В. Ляховицьким фонограма – це допоміжний засіб навчання, який демонструється за допомогою звукотехнічного апарату і направляє навчальну мовну інформацію по слуховому каналу сенсорної системи індивіда. Відеофонограму

М. В. Ляховицький визначає як навчальний допоміжний засіб, який демонструється за допомогою звуко-світлотехнічного пристрою і направляє мовну інформацію одночасно по зоровому і слуховому каналу сенсорної системи індивіда [1, с.76].

Технічні засоби слухової і зорово-слухової наочності – фонограми і відеофонограми – повинні інтенсивно використовуватися на всіх стадіях навчання іноземної мови в школі; зрозуміло, в тих ситуаціях, коли їх застосування методично вмотивовано. У навчанні іноземних мов вкрай необхідно широко і інтенсивно використовувати в першу чергу фонограму як засіб, найбільш доступний кожному вчителю, який не потребує значних матеріальних витрат.

Діяльність вчителя та учнів у роботі з фоно- та відеофонограмою у процесі формування іншомовної компетентності в діалогічному мовленні полягає безпосередньо в класній роботі та має декілька етапів. Для початку розглянемо систему вправ для навчання ДМ, яка включає в себе 4 групи вправ:

I група – вправи для навчання «реплікування»;

II група – вправи на засвоєння ДС різних видів;

III група – вправи на створення мікродіалогів;

IV група – вправи на створення діалогів різних функціональних типів [2, с.158].

Наведемо приклад використання фонограми у режимі роботи «фонограма-учень» та «учень-фонограма» на II етапі навчання ДМ з теми «Sport» учнів 6 класу:

Для роботи учням запропоновано прослуховування аудіо “Have you ever played?” [3].

Task 1: Listen to the dialogue.

Task 2: Pupils, your task is to repeat every line after speaker.

Task 3: Ask each other the questions the speaker asks and answer them.

Task 4: Swap roles!

Дана вправа є ефективною в разі дотримання послідовності її виконання. Виконання вправи в режимі «фонограма-учень» можна використовувати як на імітацію, так і на підстановку. Таким чином вчитель мотивує учнів до засвоєння лексики з теми, яка вивчається.

Звернемо увагу на використання не лише аудіоматеріалу в навчанні ДМ, а також на ефективність використання відеофонограми. Вправа на використання відео на уроці англійської мови має двофазову структуру: перша фаза – рецептивна, під час якої учні після перегляду всієї відеофонограми дивляться окремий фрагмент; друга – репродуктивна. Розглянемо приклад використання відео на уроці англійської мови учнів 9 класу з теми «Mass media»:

Для роботи учням запропоновано перегляд відео “Interview with a famous actor” [4].

Task 1: Look at the title of the video and tell me what this video is about.

Task 2: Watch the video without sound. Your task is to predict further development of the speech of the participants of the dialogue. Try to guess the next episode.

Task 3: Watch the video with sound.

Task 4: Your task is to reproduce the dialogue.

Task 5: Now, you will listen to the dialogue again, but with missing words and phrases.

Your task is to put the missing phrases in the dialogue.

Дотримання послідовності пред'явлення відеоматеріалу і правильне формулювання завдання сприяють ефективності використання відео в процесі навчання англійській мові.

Таким чином, робота з технічними засобами навчання в процесі формування комунікативної компетентності в діалогічному мовленні учнів 5-9 класів, а саме використання фонограми та відеофонограми, сприяє не лише вдосконаленню їх навичок аудіювання та говоріння, а і готує до спілкування іноземною мовою в реальному житті.

Список використаної літератури:

1. Ляховицький М. В. Методика преподавания иностранных языков. – М. : Высш. школа, 1981. – 159 с.
2. Методика викладання іноземних мов у середніх навчальних закладах : Підручник. – Вид. 2-ге, випр. і переоб. / Кол. авторів під керівн. С. Ю. Ніколаєвої. – К. : Ленвіт, 2002. – 328 с.
3. Режим доступу : <https://www.123listening.com/freeaudio/sportsplay-5.mp3>
4. Режим доступу : https://www.youtube.com/watch?v=52B_G5_0NuM

*Горленко Ольга Святославівна,
студент I курсу магістратури,
Спеціальності «014 Середня освіта»*

*Науковий керівник:
к. пед. наук, доцент
Божок Олександра Сергіївна*

«Теоретичні положення формування соціокультурної компетентності студентів-філологів у процесі читання англомовної художньої літератури»

Ключові слова: соціокультурна компетентність, англійська мова, студенти-філологи II курсу, англомовна художня література, читання.

В умовах сучасної системи вищої освіти важливими питаннями стають формування і розвиток професійно значущих компетентностей студентів, зокрема соціокультурної, на основі якої відбувається їх включення в діалог різних культур. На розвиток соціокультурної компетентності великий вплив мають засоби навчання іноземної мови. В даній роботі досліджується роль англійської художньої літератури у формуванні соціокультурної компетентності студентів.

Актуальність теми дослідження полягає у високих вимогах, які пред'являються до майбутніх фахівців з міжкультурної комунікації, перекладачів, викладачів іноземних мов і культур, і необхідності володіння ними іншомовною компетенцією на виключно професійному рівні.

Об'єктом дослідження є процес формування соціокультурної компетентності студентів-філологів II курсу у процесі читання англомовної художньої літератури.

Предметом дослідження є комплекс заходів для формування соціокультурної компетентності студентів-філологів II курсу у процесі читання англомовної художньої літератури.

Мета роботи полягає у теоретичному обґрунтуванні та аналізі основних заходів для формування соціокультурної компетентності студентів-філологів II курсу.

Серед основних завдань нами були виділені наступні:

- Теоретично обґрунтувати поняття соціокультурної компетентності та визначити особливості її формування;
- Проаналізувати основні заходи для формування соціокультурної компетентності студентів-філологів II курсу.

С. Савіньон [1, с. 9] та П. Сисоєв соціокультурну компетентність розглядають як рівень знань соціокультурного контексту використання іноземної мови; характеристику досвіду спілкування та використання мови в різноманітних соціокультурних ситуаціях. [2].

Дослідник Ян ван Ек трактує соціокультурну компетентність як «здатність до адекватної взаємодії у ситуаціях повсякденного життя, підтримки соціальних контактів». [3, с. 95]

Інші дослідники, М. Байрам та Ж. Зарат [4], вважають, що соціокультурна компетентність включає здатність до взаємодії з іншими, пізнання їх способу життя.

Тобто, ми можемо зробити висновок, що соціокультурна компетентність — це якісна характеристика особистості, що базується на сукупності набутих знань соціальних та культурних сфер життя, ціннісних орієнтацій; здатність та готовність до міжкультурного спілкування з носіями інших мов та культур.

Неабияку роль у формуванні соціокультурної компетентності становить процес читання англомовної художньої літератури. Успішній роботі студентів над текстами художніх творів, розвитку навичок і умінь читати оригінальні тексти сприяють комплекси вправ, які допомагають організувати навчальну роботу, враховуючи ступінь складності запропонованого художнього тексту, навчають студентів різним прийомам роботи над ним, координують зв'язок між викладачем і студентом, розвивають здібності студентів сприймати лексико-граматичні засоби і розшифровувати усі деталі змісту прочитаного.

Всебічне вивчення тексту художнього твору базується на виконанні комплексу вправ, який включає:

- *вправи для навчання підготовленого діалогічного мовлення* (відповіді на питання, постановка ситуативних та текстуально важливих питань, діалогізація прочитаного); вправи для навчання підготовленого діалогічного мовлення (відтворення зв'язних висловлювань, розробка ситуацій, опис сцен, пояснення реалій, переказ близький до тексту або переказ резюме);

- *вправи для навчання непідготовленого діалогічного мовлення* (розробка аргументованих відповідей на питання, представлення комбінованих діалогів з

репліками та коментарями студентів-слухачів, представлення без підготовки керованого діалогу з лексичними опорами та без них, і, нарешті, проведення дискусії з приводу прочитаного);

- *вправи для навчання непідготовленого монологічного мовлення* (обґрунтування власного судження чи відношення до фактів, характеристика героїв, місця подій і т.ін., а також оцінка прочитаного). [5, с.64].

Висновки. Соціокультурний компонент у аспекті навчання англійської мови містить в собі величезний потенціал в досягненні якісних результатів в оволодінні іншомовним спілкуванням, і полягає як у розвитку здатності студентів до міжкультурної комунікації, так і вміння бути адекватним учасниками міжкультурної комунікації. Найбільш ефективним способом формування соціокультурної компетентності є читання англомовної художньої літератури. Але, традиційне читання текстів з перекладом, за якого студенти шукають кожне незнайоме слово у словнику, не може принести необхідний результат, тому що таким чином не можна охопити всю потрібну інформацію. Тому, на мою думку, під час розвитку вмінь читання текстів на заняттях з англійської мови викладачам слід знайомити студентів з деякими способами читання автентичних текстів, а також складати вправи до текстів, які ми розробили і представимо у подальшій роботі.

Список використаної літератури:

1. Savignon S.J. Communicative Language Teaching: Linguistic Theory and Classroom Practice, Interpreting Communicative Language Teaching (Yale University Press, 2002).

2. Шехавцова С.О. Сутність соціокультурної компетентності майбутніх учителів іноземної мови у контексті компетентнісного підходу [Електронний ресурс] / С.О. Шехавцова. – Режим доступу: <http://nvd.luguniv.edu.ua/archiv/NN14/11ssokkp.pdf>

3. Van Ek J.A., Trim J.L. M., Vantage (Cambridge University Press, 2001).

4. Byram M., Zarate G., The Sociocultural and Intercultural Dimension of Language Learning and Teaching (Strasbourg: Council of Europe Press, 1997).

5. Т. Є. Єременко, О. М. Трубіцина, І. О. Лук'янченко, А. А. Юмрукуз «Навчання читання англійською мовою студентів мовних факультетів» Навчальний посібник з курсу методики викладання іноземних мов у закладах вищої освіти, Одеса – 2018.

*Горобець Альона Віталіївна,
студентка I курсу магістратури
спеціальності «Середня освіта (мова і література)»*

*Науковий керівник:
кандидат педагогічних наук, доцент
Мельник Анжела Олегівна*

«Особливості вивчення творів англійського літературного нонсенсу в 5 класі»

Актуальність дослідження. Нонсенсні твори захоплюють увагу учнів, навчають їх мислити та аналізувати. В методиці викладання зарубіжної літератури проблема вивчення

нонсенсних творів досліджена недостатньо незважаючи на те, що такі твори представлені в шкільній програмі, зокрема диалогія Льюїса Керролла про Алісу.

Мета роботи – особливості вивчення творів англійського літературного нонсенсу на уроках зарубіжної літератури у 5 класі.

Літературознавиці Ірина Ширяєва та Катерина Шкурська стверджують, що нонсенс є досить широким і конкретним набором художніх особливостей, що дозволяє його вважати цілком впізнаваним і сформованим літературним метажанром [4, 5]. Дослідниця Вероніка Чарська-Бойко додає, що «нонсенс не прагне виправити світ або направити його на правильний шлях. Він не руйнує ідеї або сенси, не намагається висвітлити негативні сторони людського буття» [2].

Англійський літературний нонсенс у чистому вигляді зустрічається в творчості Льюїса Керролла та Едварда Ліра. Українська філологиня Марія Ісакова наголошує, що нонсенс у творчості Льюїса Керролла відрізняється від нонсенсу Едварда Ліра зв'язком з логікою, яка панує в керроллівському світі і взагалі відсутня в лімериках і розповідях Е. Ліра; через це нонсенс Керролла вважають більш інтелектуальним (Г. Честертон [3]), більш вишуканим (Г. Веллс [6]). Дослідниця зазначає, що мовна гра майже відсутня у Е. Ліра, а у творах Керролла займає одне з найважливіших місць. М. Ісакова говорить, що Е. Лір, і Льюїс Керролл мали на меті зруйнувати звичні мовні схеми, тим самим руйнуючи стереотипи мислення [1].

«Аліса в Країні Див» Льюїса Керролла представлена в програмі для текстуального вивчення, «Аліса в Задзеркаллі» рекомендована для додаткового читання. Лімерики Е. Ліра для вивчення програмою не передбачені, але ми пропонуємо розглядати їх на уроці позакласного читання. Для кращого розуміння творів Льюїса Керролла варто спочатку ознайомитися та спробувати зрозуміти лімерики Е. Ліра, оскільки твори Льюїса Керролла є більшими та значно важчими для сприймання.

У вивченні творів англійського літературного нонсенсу науковці радять звертати увагу на їх нонсенсну природу, намагатися відшукати смисл у нісенітницях, досягнути, як народжується нонсенс, як він повертає сюжет. З прийомів рекомендують використовувати проблемні питання; порівняння нонсенсу у творчості Льюїса Керролла та Едварда Ліра; створення учнями власних нонсенсних висловлювань.

Спираючись на власний досвід проведення уроку за «Алісою в Країні Див» в школі, можемо виділити найбільш вдалі, на нашу думку, прийоми для досягнення особливостей художньої мови твору. Доцільним вважаємо розпочати урок із лімериків Едварда Ліра, виділити їх характерні особливості (поетична форма, нісенітниця, казковість і т.д.), далі провести аналогію між «Алісою в Країні Див» Льюїса Керролла та лімериками. Після рекомендуємо такі види роботи, які передбачають пригадування ключових епізодів твору, далі – організуємо роботу в групах, яка передбачає пошук нонсенсних епізодів в окремих розділах «Аліси в Країні Див». Так, перша група аналізує сьомий розділ повісті-казки (відшукують гру слів (лежачи-лижучи), загадки без відповіді («Чим крук схожий на капшук?» та інші нісенітницях). Друга група аналізує нонсенсність гри в крокет. Третя група аналізує поведінку королеви та епізод із трояндами. Також на цьому уроці, варто порівняти переклади, хоча б окремих слів, найбільш дивакуватих («Mock Turtle» – «Казна-Що-Не-Черепашка» і т.і.).

Висновки. Англійський літературний нонсенс у чистому вигляді представлений у творчості Льюїса Керролла та Едварда Ліра. Нонсенс у творчості Льюїса Керролла є більш глибинним, складним, тому доцільно вивчати його твори після лімериків Едварда Ліра. Для вивчення творів англійського літературного нонсенсу рекомендуємо такі прийоми та види робіт, як постановка проблемних питань, аналіз творів та пошук нонсенсних епізодів, порівняння нонсенсу Льюїса Керролла та Едварда Ліра, дослідження оригінальних висловів та їх українських відповідників.

Список використаної літератури:

1. Исакова М. Л. «Нонсенс», «абсурд», «бессмыслица» как философско-эстетические концепты и термины поэтики. URL: <http://www.rusnauka.com/TIP/All/Filology/18.html>
2. Чарская-Бойко В. Ю. К вопросу о концепции абсурда и нонсенса в европейской традиции. *Изв. Рос. гос. пед. ун-та им. А. И. Герцена*. 2009. № 110. С. 215-218.
3. Честертон Г. К. Льюис Кэрролл. URL: http://lib.ru/CARROLL/carrol0_2.txt
4. Ширяева И. Н. Литературный нонсенс и смежные понятия. URL: <http://www.gramota.net/materials/2/2016/10-3/16.html>
5. Шкурская Е. А. Лингвистическое сопоставление нонсенса и абсурда. *Изв. Волгогр. гос. пед. ун-та*. 2011. № 7 (61). С. 15-18.
The Wonderfully Weird Tales of Alice. URL: <https://www.southalabama.edu/departments/publicrelations/pressreleases/052616alice.html>

*Гриценко Анастасія Ігорівна,
Студентка IV курсу,
Спеціальності "Мова та література (англійська)"*

*Науковий керівник:
кандидат філологічних наук, доцент
Позніхіренко Юлія Іванівна*

«Сленг як засіб субкультурного кодування в сучасних американських пісенних текстах»

Молодіжний сленг – особлива форма мови, яку дуже важко вивчати, незважаючи на її об'єктивне існування, з огляду на те, що дане явище є не сталим у часі, рухомим і мінливим. Стюарт Б. Флекснер пише: "Американський сленг (...) є ті слова і вирази, які використовуються порівняно великою частиною широких верств американського народу, або які зрозумілі йому, але на думку більшості, не підходять для "хорошого", офіційного вживання їх у мовленні" [9].

Сьогодні, коли в появі нових слів величезну роль відіграють засоби масової інформації: телебачення, інтернет, преса, сленг витісняє респектабельну мову і завдяки масовій культурі накладає свій слід на мову всієї нації. Суспільство сучасної культурно-історичної епохи є рухливою системою, що включає в себе безліч субкультурних утворень (професійних, територіальних, статусних і т.д.), кожне з яких має власну специфічну лексику – власний сленг. При цьому слід зазначити, що субкультури не є абсолютно замкнутими, ізольованими утвореннями, і будь-який сучасний чоловік належить одночасно відразу до декількох субкультур. Це призводить до того, що субкультурні сленгові мови проникають і взаємодіють з так званою літературною мовою, або збагачуючи, або засмічуючи її [2].

Прірва між "класичною" мовою і сленгом розширюється з кожним днем так, що часом буває неможливо зрозуміти носія іноземної мови через академічність підручників, за якими йде вивчення цієї мови. Якщо враховувати той факт, що мова і культура явища взаємопов'язані, то, вивчаючи сленг через пісні, людина долучається до американської культури, що є істотним чинником підвищення інтересу до досліджуваної мови. Через це я вважаю, що дана тема є досить актуальною [9].

Вивчення такого поняття, як сленг хвилювало багатьох відомих науковців. В кожного з них, є своє бачення та трактування визначення "сленгу". Саме через це й існує

багато розбіжностей з приводу цього мовленнєвого феномену і досі не існує чіткого і однозначного його визначення.

Список використаної літератури:

1. Антрушина, Г.Б. Стилїстика сучасної англійської мови / Г.Б. Антрушина. - С-П .: Владос, 2002. - 767 с.
2. Артемова, А.Ф. До питання про емоційний сленгу // Проблеми синхронного і діахронному опису германських мов. - 2001, П'ятигорськ - С. 10-18.
3. Ахманова, О.С. Словник лінгвістичних термінів / О.С. Ахманова. - М.: Радянська енциклопедія, 1999. - 607с.
4. Берегівська, Е.М. Молодіжний сленг: формування і функціонування // Питання мовознавства / Е.М. Берегівська. - М, 2002. - 354 с.
5. Брагіна, А.А. Лексика мови і культура країни в лінгвокультурологічному аспекті / А.А. Брагіна. - М.: Російська мова, 2000. - 200 с.
6. Бурдин, Л.С. Словникове визначення «slang» і тлумачення в сучасній лінгвістиці // Питання лінгвістики і методики викладання іноземних мов / Л.С. Бурдин. - М., 2002. - С. 67-79.
7. Великий енциклопедичний словник. Мовознавство. - М .: Російська енциклопедія, 1988. - 680с.
8. Верещагін, Е.М. Лінгвокраїнознавча теорія слова / О.М. Верещагін, В.Г. Костомаров. - М .: Російська мова, 2001. - 328 с.
9. Волошин, Ю.К. Американський сленг в розмовній мові // Лінгвістичні одиниці різних рівнів і їх функціональні характеристики / Ю.К. Волошин. - Краснодар, 2002. - С. 13-17.
10. Гальперін, І.Р. Про термін «сленг» // Питання мовознавства / І.Р. Гальперін. - 1956. - №6. - С. 114-150.
11. Голденков, М.А. Ази англійської ділового листування та англійського сленгу / М.А. Голденков. - 2-е изд., 2005. - 256 с.

*Гриценко Дарія Русланівна,
Студентка ІV курсу
спеціальності «Філологія»*

*Науковий керівник:
Позніхіренко Юлія Іванівна*

«Підходи до вивчення феномену «успіх» у культурології англомовних країн»

Тема феномену «успіх» є дуже актуальною в гуманітарних науках. Це пов'язано з тим, що більшість людей намагається досягти успіху у всіх сферах життя. У своїй роботі я розглядаю те, якими мовними засобами може виражатися успіх у Великобританії та США. Моє дослідження є важливим для розуміння того, як феномен «успіх» виражається у цих країнах.

Багато науковців досліджували цю тему, але я проаналізувала роботу Ю. В. Андреевої і В. Л. Беніна, на їхню думку, феномен «успіх» має щонайменше п'ять змістовних підстав для трактувань: успіх як різновид щастя; успіх як форма удачі; успіх як характеристика діяльності людини; успіх як соціальний статус людини і матеріальний рівень її життя; успіх як форма самореалізації особистості [1]. Успіх як форма самореалізації особистості розглядається в працях таких науковців, як К. А. Абульханова-Славська, А. А. Налчаджян, К. В. Паталаха А. Адлер, Д. Карнегі, А. Маслоу, К. Роджерс. Наприклад, А. Маслоу розумів самореалізацію як вищу потребу особистості, задоволення якої можливо тільки за умови задоволення потреб нижчого рівня (фізіологічні потреби,

потреба в безпеці і ін.). На сьогоднішній день, на думку А. А. Налчаджян, успіх в контексті самореалізації особистості найчастіше розглядається як критерій ефективності адаптації людини до навколишнього середовища [2]. Ці трактування відображаються не тільки в філософії, а й у педагогіці, філології, лінгвокультурології.

Мета мого дослідження – в'яснити, як виражається феномен «успіх» в англійських країнах, адже це допоможе краще зрозуміти те, чого хочуть люди в США та Британії, які цілі мають. Я досліджую феномен на основі поняття «гендер». Через нього можна в'яснити, яке ставлення в цих країнах до жінок, чоловіків в цілому. Це можна підтвердити словами британського дослідника, що у своїй праці «Мова та влада», визнає необхідність більш глибокого пізнання зв'язку влади та мови, тобто як мова може сприяти домінуванню одних людей над іншими. [3, с. 4] Тобто мій аналіз встановлює те, яким чином представлена гендерна нерівність у мові. Це виражається дуже яскраво, коли йде річ про успіх.

У своєму дослідженні я визначаю, як виражається успіх у лінгвокультурології англійських країн відповідно до гендеру на основі СМІ. Варто відмітити, що жінки та чоловіки самі конструюють почуття власного «я» у мові, тобто, аналіз текстів, що відображають гендерні розбіжності, дають нам змогу дослідити варіанти, що є доступні для соціальних ролей та позицій. Жінки дуже часто описуються словами, які асоціюються з піклуванням, слабкістю та маніпулятивною сексуальністю (наприклад, tease – дразнити), а чоловіки – словами, що мають відношення до конкуренції та влади (наприклад, brute – брутальний, грубий) [4, с. 24]. Навіть до 1979 року урагани називалися лише жіночими іменами, адже вони дуже схожі напередбачуваністю та змінами настрою.

За результатами проведеного дослідження, успішна жінка докладает зусилля для досягнення внутрішньої гармонії, вона впевнена в собі, легко знаходить контакт з іншими людьми, позитивно сприймає навколишній світ. Вона долає свої страхи, дуже любить свою роботу та продуктивно працює.

Успішний чоловік – це чоловік, якого поважають, він популярний, отримує нагороди. Він налаштований на перемогу, має в знайомих відомих людей, саморозвивається, створює успішні проекти.

Список використаної літератури:

1. Каленов, А. А. Феномен ситуації успіху в гуманітарних науках / А. Каленов. - Текст: безпосередній, електронний // Педагогіка: традиції та інновації: матеріали VIII Міжнар. науч. конф. (Г. Челябінськ, січень 2017 р.) - Челябінськ: Два комсомольця, 2017. - С. 3-8. - URL: <https://moluch.ru/conf/ped/archive/210/11682/>
2. Каленов, А. А. Феномен ситуації успіху в гуманітарних науках / А. А. Каленов. - Текст: безпосередній, електронний // Педагогіка: традиції та інновації: матеріали VIII Міжнар. науч. конф. (Челябінськ, січень 2017 р.) - Челябінськ: Два комсомольця, 2017. - С. 3-8. - URL: <https://moluch.ru/conf/ped/archive/210/11682/>
3. Fairclough, N. Language and Power / N. Fairclough. – N. Y.: Longman Inc., 1989. – 320 p.
4. Baron, D. Grammar and Gender / D. Baron. – New Haven : Yale University Press, 1986. – 260 p.

*Гулмаммедова Махим Гарядийвна,
студентка IV курсу,
спеціальності «Філологія (мова і література)»*

*Науковий керівник:
кандидат педагогічних наук, доцент
Півнюк Надія Олександрівна*

«Особливості використання ігрових технологій у процесі вивчення художніх творів на уроках зарубіжної літератури»

Вивчення зарубіжної літератури в 5-9 класі здійснюється за новою навчальною програмою. У програмі визначено, що стратегічно важливим у викладанні зарубіжної літератури є компетентнісний підхід. Засобами предмета «Зарубіжна література» мають бути сформовані ключові та предметні компетентності. Виходячи з вимог часу, зафіксованих у програмі, повинна коригуватися і методика використання зарубіжної літератури у школі

Актуальність запропонованого дослідження також обумовлена діючою навчальною програмою із зарубіжної літератури. Для вивчення на уроках в 5-7 класах пропонуються твори різних епох, різних авторів і різних жанрів. Значна їх частина належить до «дорослої літератури», тобто ці твори не розраховані на сприйняття дітьми. Такі твори є у кожному класі середньої школи. Для того, щоб учні зрозуміли і відчули глибокий зміст цих творів потрібна певна методика. Вважаємо, що тут можуть бути доцільними ігрові прийоми, наприклад, різні види словникової гри.

Складними для сприйняття підліткам 10-11 років будуть і деякі твори дитячої літератури, з тих, що увійшли у програму. Це, перш за все «Аліса в Країні Дів» Льюїса Керролла. Автор розглядає у творі цілком «дорослі проблеми». Враховуючи, що ця казка побудована на основі нонсенсу (словникової гри), ми можемо і методичку робити з твором будувати на цій же основі. Тобто, проблематика, введених у програму творів, а також своєрідність їх художньої форми спонукає до пошуку відповідної методики роботи з ними. Звернення до ігрової методики тут може бути доцільним.

Актуальність досліджуваної проблеми диктує і вік учнів (10-15) років. Це вік самовизначеності. У підлітків з'являється потреба заявляти про себе, формуються у деякого лідерські якості. У той же час у цьому віці людина не завжди адекватно себе оцінює. Завдання педагога створити для підлітків атмосферу інтелектуального неспокою та змусити його працювати над собою – «самовдосконалюватися». Застосування ігрової методики, яка містить в собі елемент змагання, у процесі вивчення художньої літератури створює умови для спілкування з подібними собі. Цьому процесу сприяють і читацькі уподобання підлітків. Критерієм цінності художнього твору для них є наявність в ньому героя-однолітка. Підліткам цікаво познайомитися з життєвим досвідом, якого вони ще не мають. Тобто в літературному герої вони бачать себе. Рольові ігри на уроках зарубіжної літератури дозволяють учням краще зрозуміти і відчути літературного героя, а через нього і самих себе.

Актуальність досліджуваної проблеми обумовлена також і вимогами сучасної освітньої ситуації, яка вимагає від учителя широкого використання активних методів і прийомів навчання. Ігрові прийоми, які активізують процес вивчення літератури в школі, займають тут провідне місце. Це обумовлено психологічними і віковими особливостями молодших підлітків. Гра для них – найбільш органічний стан. В ігрових ситуаціях будь-який навчальний матеріал засвоюється значно ефективніше. Крім цього, ігрові технології сприяють формуванню та удосконаленню комунікативних і пізнавальних навичок у підлітків. Тобто застосування ігрових технологій на уроці зарубіжної літератури сприяє, як навчальним, так і виховним цілям.

Список використаної літератури:

1. Белова О. И. Игра на уроках литературы как средство творческой активности школьников: Автореферат диссертации ... канд. пед. наук: 13.00.02 / Ленинградский гос. пед. институт им. А. И. Герцена. - Л., 1984. - 18с.
2. Коваленко О. В. Зарубіжна література: літературні ігри /О. В. Коваленко. - Тернопіль: Підручники і посібники, 2008. - 62с.
3. Мартинець А. М. Літературні ігри. 5 клас. - Галич: ТЗОВ "Галицька друкарня», 1999.-51с.
4. Мельник А. О. Літературний розвиток учнів 5-7 класів у процесі навчально-ігрової діяльності: дисертація на здобуття наукового ступеню канд. пед. наук зі спеціальності 13.00.02 - теорія і методика навчання (зар. літ.) - Інститут педагогіки АПН України, Київ, 2006. - 216с.
5. Мельник А. О. Організація навчально-ігрової діяльності учнів 5-7 класів у процесі вивчення зарубіжної літератури // Вісник Житомирського педагогічного університету. Вип. 15. - Житомир, 2004. - С. 69-72.
6. Эльконин Д. Б. Психология игры / Эльконин Д. Б - .М.: Владос, 1999. - С. 27-151.

*Гурба Катерина Сергіївна,
студентка V курсу,
Спеціальність «Філологія»*

*Науковий керівник:
кандидат педагогічних наук, доцент
Бегака Дмитро Анатолійович*

«Когнітивні та семіотичні аспекти взаємодії у полімодальному англomовному рекламному тексті»

Визначень терміну "реклама" існує дуже багато. Наприклад, реклама в Кембриджському словнику - це бізнес, який намагається переконати людей купувати товари чи послуги [4]. На думку С.А. Кузнецова реклама - це широко розповсюджене повідомлення про найкращі властивості товарів, витворів мистецтва та послуг з метою привернення уваги та збільшення попиту споживачів [2, С. 783]. Оксфордський словник пропонує наступне визначення: реклама - це діяльність людей у галузі рекламних речей на телебаченні, в газетах, Інтернеті тощо [6]. Словник Коллінза вважає, що реклама - це діяльність спрямована на створення реклами та забезпечення того, щоб люди її бачили [5]. Відповідно до цих визначень ми можемо зрозуміти, що таке є реклама.

Полікод-текст - це текст, який поєднує в собі різноманітні семіотичні коди. Паралельно з цим мультимодальний текст засвоюється за допомогою різних модальностей - шляхом сприйняття інформації, наприклад, слухової чи зорової [3, С. 49]. Семіотика - це наука, яка розробляє поняття знаку, мовного знаку, мови, символу тощо, до якого ми вдаємося в повсякденному житті і з яким ми знайомимось, вивчаючи психологію, лінгвістику, логіку, філософію, мистецтво та ін. Семіотика - це наука про знаки та знакові системи, яка аналізує природу, властивості та функції знаків, класифікує типи знаків та вказує на шляхи їх розвитку [1, С. 7]. Знакова функція реклами в сучасному світі пов'язана зі встановленням ефективної реклами та її впливу на споживача [1, С. 10]. Пропоную розглянути на прикладі.

Першим хочу розглянути рекламний ролик парфумів DKNY Be Delicious з яблуком. Яблуко виступає символом вітальності, юності і якщо ми спробуємо цей аромат

він буде дуже свіжим, тонким та приємним. Так в роликун передається перевага цього продукту, його безпосередній аромат. Ми можемо згадати казки з молодильним яблужком, а також сюжет із міфу яблуко розбрату на якому було написано «найкрасивіша». Також ми пам'ятаємо чудову приказку “An apple a day keeps doctor away”. Ми бачимо, що яблуко це символ здоров'я, краси та молодості. Після цього перейдемо до сюжету, який дуже схожий на біблійський, який глибоко закладений в нас. Сюжет спокушання, гріхопадіння через який передається перевага цього аромату, тобто дівчина скориставшись цими парфумами зможе спокусити будь-якого чоловіка. Наступний етап інтерпретації це яблуко як загадка, тому що воно передається, з'являється, стає сполучною ланкою, оскільки проходить через всю розповідь, збираючи її воедино. Дія відбувається в Нью Йорку і скориставшись цим ароматом ви нібито знаходите ступінь вишуканості і приладдя до певного кола жителів цього міста.

Другим хочу привести приклад рекламного ролика парфумів Dior J'adore з Charlize Theron. Ми бачимо відкритий простір, а не замкнений зал в стилі бароко. Героїня не грає роль жінки з вищого суспільства, вона відчуває, їй подобається торкатися води, подобається коли сонячне світло падає на її шкіру. Золотий колір – невід'ємний елемент продукту Dior показаний мінімально. Сонце падаючи на її шкіру показує, що справжня цінність це людина. А із жіночністю і розкішшю є можливість переживати, відчувати, подорожувати. Dior показує, що справжня краса жінки в її природності і натуральності. А також, що їх аромат такий же унікальний як і те, що створене природою - Земля, сонце, дощ.



Малюнок 1



Малюнок 2

Отже, ми можемо бачити, що основними завданнями рекламного тексту, крім надання інформації, є привертання до них уваги споживачів, звернення до їх почуттів, підштовхування до певних дій. Рекламодавці роблять багато когнітивних та семіотичних хитрощів, щоб створити ідеальний полімодальний рекламний текст та зробити його яскравим, виразним та запам'ятовуючим. Рекламодавці визначають цільову аудиторію та залежно від цього працюють зі своїм майбутнім продуктом. Ми вважаємо, що реклама має великий вплив на людей, тому так важливо використовувати її не тільки для того, щоб щось продати або заробити гроші, але і безсумнівно, використовувати її в соціальних цілях.

Список використаної літератури:

- 1 Єлина Є. А. Семіотика реклами// М.: Дашков и Ко, 2009. — 136 с.
2. Кузнецов С. А. Большой толковый словарь 1 издание// СПб Норинт, 1998. – 1534 с.
- 3 Лебедева Е. В. Полимодальность в англоязычном рекламном тексте// Символ науки – 2017 – С 48-51.
- 4 Cambridge Dictionary // [Режим доступу] – <https://dictionary.cambridge.org/>

5. Collins dictionary // [Режим доступу] – <https://www.collinsdictionary.com/>
6. Oxford dictionaries // [Режим доступу] – <https://www.oxfordlearnersdictionaries.com/>
7. DKNY // [Режим доступу] - <https://www.youtube.com/watch?v=Ha8jrJFZNEY>
8. Dior J'adore // [Режим доступу] - <https://www.youtube.com/watch?v=7QcC-EAQzCc>

*Гуценко Маргарита Миколаївна,
студентка IV курсу,
спеціальності «Середня освіта (мова і література)»*

*Науковий керівник:
доктор педагогічних наук, професор
Ісаєва Олена Олександрівна*

«Використання творчих завдань під час вивчення зарубіжної літератури»

У сучасному світі, де розвиток технологій є щосекундним, дуже важливо не втратити свій творчий потенціал. Адже саме оригінальність та творчий підхід цінується найбільше в умовах сучасності. Але для учня-центеніала це є складним завданням. Оскільки щодня учні піддаються спокусі та просто копіюють вже готові, наприклад, твори, уникаючи власного розуміння тексту та розвитку логічного-аналітичного мислення.

Метою дослідження є аналіз праць методистів-практиків та добір актуальних творчих завдань для сучасних учнів під час вивчення зарубіжної літератури.

Актуальність дослідження полягає в тому, що сучасні підручники мають недостатню кількість творчих завдань, тому перед викладачем виникає потреба особистого добору завдань з метою гармонійного розвитку учня. Враховуючи актуальність проблеми, дослідження науковців продовжуються, створюючи нові типи завдань, що відповідатимуть віковим та інтелектуальним особливостям сучасних учнів.

Чимало викладачів, методистів та психологів досліджували це питання. Дидактичною основою дослідження стали праці Е. Стоунса, В. Стоюніна, М. Корфа, Х. Алчевської, М. Рибникової, В. Голубкова, О. Ісаєвої, Л. Мірошниченко, О. Дем'яненко, В. Цимбалюка, Є. Карсалової, В. Маранцмана, О. Дрейфельд та інших.

Мета використання творчих завдань - це розвиток уяви, фантазії та пам'яті, навчити аналізувати та осмислювати художні твори, розвивати асоціативні здібності, а також залучення до самостійної діяльності. Будь-які творчі завдання надаються учням з урахуванням їх вікових особливостей та здібностей, але перш за все учитель має вміння мотивувати та зацікавлювати учнів до навчання, щоб активувати їх пізнавальну діяльність. [2] Оскільки характерною рисою центеніалів є інтердисциплінарність - це ускладнює процес навчання та вимагає від викладача урізноманітнення типів і видів завдань.

Таким чином, види праці мають видозмінюватися з самостійних в колективні або у малих групах. Це можуть бути наступні прийоми: два-чотири-всі разом, коло ідей, синтез думок, пошук інформації. [3] Окрім цього, на уроці повинні використовуватися як завдання для актуалізації знань, так і на перевірку індивідуального розуміння твору учнями. Тобто це можуть бути наступні вправи: мікрофон, незакінчені речення, кубування, аналіз ситуації, дерево рішень та інші. [1] Також з метою першогочергового зацікавлення учнів ефективними будуть такі нові прийоми, як інтелект-карти, скрапбукінг, кроссенс, буктрейлери і т.д. [4]

Доречним для учнів буде проведення уроку в ігровій формі, тобто використання імітаційних ігор або розігрування ситуацій за ролями. Так, власне на підсумковому етапі вивчення художнього твору для розвитку практичного мислення можна використати такі

завдання, як метод прес, дискусія, дебати, займи позицію тощо. [3] Крім того, з метою розвитку абстрактного мислення учні можуть створювати як словесні, так і художні портрети персонажів або подій, порівнювати епізоди твору з його екранізованим варіантом, або написати твір “Порада режисеру”.

Тож, враховуючи широкий спектр творчих завдань та методів, які можна використовувати на уроці, учитель має можливість знайти підхід до кожного з учнів, допомагаючи розкрити його потенціал. А різноманітність завдань, а також вміння учителя мотивувати учнів до навчання, допомагає учням краще запам’ятовувати матеріал, аналізувати та обговорювати його.

Список використаної літератури:

1. Грошенкова В. А. Обучение школьников “талантливому чтению” в процессе постижения художественного произведения. 2016. [Електронний ресурс] / Режим доступу: <https://cyberleninka.ru/article/n/obuchenie-shkolnikov-talantlivomu-chteniyu-v-protseesse-postizheniya-hudozhestvennogo-proizvedeniya/viewer>
2. Дем’яненко О.О. Система творчих завдань у процесі навчання зарубіжної літератури (5-8 класи). Біла Церква, 2009. 160 с.
3. Ждан Л.А. "Методичні рекомендації "Використання інтерактивних технологій на уроках української мови" [Електронний ресурс] / Режим доступу: <https://naurok.com.ua/metodichni-rekomendaci-vikoristannya-interaktivnih-tehnologiy-na-urokah-ukra-nsko-movi-2736.html>
4. Сич Л.М. Блог учителя ЗЛ [Електронний ресурс] / Режим доступу: http://zarlitslm.blogspot.com/p/blog-page_60.html

*Двернік Лілія Андріївна,
Студентка ІV курсу,*

*Науковий керівник :
кандидат педагогічних наук, доцент
Ніколаєнко Віта Валентинівна*

«Cockney rhyming slang as a secret code of communication»

The article examines the cultural phenomenon of Cockney rhyming slang traditionally spoken by native inhabitants of London's East End and the way people used it as a secret code of communication.

Key words: *rhyming slang, Cockney, code, secret communication, slang, dialect, cant.*

Introduction

Cockney Rhyming Slang is still a famous symbol of London due to its connection with the city life and history. It is a subject of many linguistic researches especially by reason of using this slang among dock workers, merchants and criminals to disguise information.

The aim of the article is to review the phenomenon of Cockney rhyming slang and its construction, show examples of its usage as a secret code of communication and also identify its role in modern England. The examples of Cockney rhyming slang presented in the article are followed by the explanations.

Main part

The term “cockney” has had several distinct geographical, social, and linguistic associations. According to the statement of Hugh Chisholm, originally a pejorative term applied to all city-dwellers, it was gradually restricted to [Londoners](#), and particularly to "Bow-bell Cockneys": those born within earshot of Bow Bells, the [bells of St Mary-le-Bow](#) [1] in the [Cheapside](#) district of the [City of London](#). In [Oxford English Dictionary](#) it is noted that it eventually came to be used to refer to those in London's [East End](#), or to all working-class Londoners generally. [2]

[Cockney English](#) is the accent or dialect of English traditionally spoken by working-class Londoners. In the 1980s, some features of cockney became more frequent in broadcasting, and the media began to speak of a new standard called [Estuary English](#), but most linguists rejected this analysis and the term is less frequently used now. [3]

“Rhyming slang” is a form of slang word construction in the [English language](#). Its origin dates back to its use among dock workers and criminals in 19th century London, eventually finding its way to merchants who served goods in various East End marketplaces like Billingsgate Fish Market and Covent Garden’s various fruit and vegetable stands. These deviant people would speak in code to dodge the police officers, police informants, and rival gangs that were after them. It was probably first used as a [cant](#) – a language designed to disguise what was being said from passers-by. The classic, colourful [argot](#) (cant) is now mostly obsolete, and is largely relegated to the realm of literature and [fantasy role-playing](#), although individual terms continue to be used in the criminal subcultures of both Britain and the United States. [4]

A [British lexicographer](#) Eric Honeywood Partridge pointed that the construction of rhyming slang involves replacing a common word with a phrase of two or more words, the last of which rhymes with the original word; then, in almost all cases, omitting, from the end of the phrase, the secondary rhyming word (which is thereafter implied), [5] making the origin and meaning of the phrase elusive to listeners not in the know.

[Ghil'ad Zuckermann](#), a [linguist](#) and [revivalist](#), has proposed a distinction between rhyming slang based on sound only, and phono-semantic rhyming slang, which includes a semantic link between the slang expression and its [referent](#) (the thing it refers to). [6, p.29] An example of rhyming slang based only on sound is the Cockney "*tea leaf*" (thief). An example of [phono-semantic](#) rhyming slang is the Cockney "*sorrowful tale*" (three months in jail), [6, p.30] in which case the person coining the slang term sees a semantic link, sometimes jocular, between the Cockney expression and its referent. [6, p.30]

The examples of rhyming slang that could be used as a secret code of communication:

- **Cockney:** “*I want to **rabbit** with you in the **nuclear**.*”
- **Standard English:** “*I want to talk with you in the pub.*”

Rabbit (and pork) = Talk. Nuclear (sub) = Pub.

- **Cockney:** “*Babbel rang me on the **dog**.*”
- **Standard English:** “*Babbel rang me on the phone.*”

Dog (and bone) = Phone.

The Cockney population has a rhyme for all kinds of lies—or “**Porky Pies**”. This term dates back to the very beginning of Cockney slang around the mid-1850s and is also one of many terms still in use in present day England.

“**Porky Pies**” stems from a British delicacy, the humble pork pie. The term can also be abbreviated by deleting “lies” and pluralising “porky”, resulting in the term *porkies* used here in a sentence: *Don’t be telling me **porkies**!*

"Apples and pears" (stairs)

To the Cockney, the phrase "steps and stairs" describes the idea of gradation. Every good costermonger has skill in displaying the front of his stall. The selected samples of fruit and

vegetables are expertly graded in "steps and stairs". Apples and pears, when in season, are common on each barrow and, when polished, create an arresting display.

"Bees and honey" (money)

As bees are the epitome of work, work produces money, the possession of which is sweet.

"Bottle and stopper" (copper)

Policeman. There are a possible pair of inferences: to bottle meaning to enclose and a stopper meaning one who holds another back from a course of action.

"Box of toys" (noise)

As a box of toys, particularly a new one given as a present at Christmas time, causes a great deal of noise to be made.

"Coat and badge" (cadge)

Sometimes known as "Doggett's" as watermen who possessed the Doggett Coat and Badge could charge higher fares than those without.

"Cop a flower pot" (cop it hot)

To get into serious trouble. Suggested by the effect of a flower pot dropped from a window above on to someone below.

"Day's a-dawning" (morning)

A term often used by people working at nighttime.

"Derry and Toms" (bombs)

Referring not just to the famous London store, but to "derry" as to "have a derry on" meaning to dislike, referring to "down on", meaning prejudiced against, from Derry Down in Ireland.

"Duck and dive" (hide)

A duck when diving is hidden beneath the pond's surface and to duck is to avoid a blow by a quick dropping movement.

"Helter-skelter" (an air-raid shelter)

Referring to the speed required to run to such a refuge and the fact they were often underground.

"Merry-go-round" (pound)

In the sterling sense. Referring to the saying that "money was made round to go round".

"Near and far" (bar)

As in the idea of "so near and yet so far" relating to a busy pub with a throng of waiting customers.

"Penny-come-quick" (a trick)

A trick of confidence which if successful made for easy money.

"Rattle and clank" (bank)

Suggestive of the busy handling of coins.

"Yet to be" (free)

In the sense both of without cost, implying a part of the good time coming, and without restraint, as in the release from prison.

Nowadays the Cockney accent can be heard even in the central parts of London, although it is most widespread in small towns near to London, its suburbs, and also all over South East England, in such counties as Bedfordshire (in the towns of Luton and Leighton) and Essex (Romford).

In 2012 the [Museum of London](#), citing a study it had conducted, announced that Cockney rhyming slang was dying out and suggested that youth slang, [rap](#) and [hip-hop](#) lyrics, and [text messaging](#) was threatening the "traditional dialect" of working-class Londoners. At about the same time, a campaign to teach Cockney in East End schools developed, as did efforts to recognize Cockney rhyming slang as an "official dialect" among the more than 100 languages already spoken by the area's [diverse](#) population. [7]

In 2015 British experimental folk group [Dead Rat Orchestra](#) recorded versions of songs in thieves' cant as compiled by J.S Farmer in his "Musa Pedestris". These formed part of a soundtrack created for artist filmmaker James Holcombe's film [Tyburnia](#), and were presented live as part of a show about Secret Languages on BBC Radio 3's "The Verb", hosted by [Ian McMillan](#).

Conclusion

Cockney rhyming slang occupies an important place in the history of the English language and London's inhabitants. The use of rhyming slang has spread beyond the purely dialectal and some examples are to be found in the mainstream British English lexicon, although many users may be unaware of the origin of those words. It was invented in London by market traders, costermongers, street hawkers and criminals. It was probably first used as a [cant](#) – a language designed to disguise what was being said from passers-by, so it was a secret code of their communication. Nowadays Cockney rhyming slang is not as commonly spoken as it used to be, but it still present in media, especially in music and as youth slang among teenagers.

References:

1. Chisholm, Hugh, ed. (1911). "[Cockney](#)". [Encyclopædia Britannica](#). 6 (11th ed.). Cambridge University Press. p. 627.
2. Green, Jonathon "[Cockney](#)". [Oxford English Dictionary](#). Retrieved April 10, 2017.
3. "[Estuary English Q and A - JCW](#)". Phon.ucl.ac.uk. Retrieved 16 August 2010.
4. <https://unravellingmag.com/articles/cockney-rhyming-slang/>
5. Partridge, Eric (1967). [A dictionary of slang and unconventional English: colloquialisms and catch-phrases, solecisms and catachreses, nicknames, vulgarisms, and such Americanisms as have been naturalized](#) (6 ed.). New York: Macmillan. pp. 1894–1979. p. 1440.
6. Puxley, Ray (1992). *Cockney rabbit : a Dick'n'Arry of rhyming slang*. London: Robson Books. p. 192.
7. <https://www.britannica.com/topic/Cockney>

*Дворнікова Анна Сергіївна,
студентка IV курсу,
спеціальності «Середня освіта (мові і література)»*

*Науковий керівник:
доктор педагогічних наук, професор
Ісаєва Олена Олександрівна*

«Використання інтерактивних технологій на уроках зарубіжної літератури»

Сьогодні стоїть завдання побудувати навчально-виховний процес таким чином, щоб розвивати в учнів пізнавальний інтерес, вміння самостійно поповнювати свої знання, орієнтуватися в потоці інформації. Для досягнення цієї мети сучасні методисти, вчителі-практики розробляють інноваційні методи, які б могли вплинути на ефективність проведення уроку. Одним із них є *інтерактивні технології навчання*.

Мета дослідження: визначити та обґрунтувати ефективність використання інтерактивних технологій під час викладання шкільного курсу зарубіжної літератури.

Актуальність дослідження пояснюється постійним інтересом провідних науковців та практиків до покращення умов процесу навчання у сучасній школі через використання пріоритетних освітніх технологій.

Наукові роботи вітчизняних та зарубіжних учених були присвячені окремим аспектам досліджуваної проблеми. Дидактичною основою роботи стали праці відомих педагогів та психологів К. Ушинського, А. Макаренка, В. Сухомлинського, П. Каптерєва, П. Блонського, Л. Виготського, Д. Ельконіна, С. Рубінштейна, О. Леонтьєва, О. Никифорової, Л. Жабицької, Р. Бамбергера, Л. Беленької та інших, які суттєво вплинули на розвиток читацької культури школярів.

«Інтерактивний» (від англ. «inter» - взаємний і «act» - діяти) - здатний до взаємодії, діалогу. *Інтерактивне навчання* – специфічна форма організації пізнавальної діяльності, яка має передбачувану мету – створити комфортні умови навчання, за яких кожен учень відчуває свою успішність, інтелектуальну спроможність [2].

Сутність *інтерактивного навчання* полягає в тому, що навчальний процес відбувається за умов постійної активної взаємодії всіх учнів. Це співнавчання, взаємонавчання (колективне, групове, навчання в співпраці), де учень і вчитель рівноправні, рівнозначні суб'єкти навчання.[5, с. 6] Педагог виступає у ролі організатора процесу навчання, лідера групи. Визначальна риса інтерактивного навчання – це практичне використання учнями отриманих знань на уроці під час моделювання життєвих ситуацій з використанням рольових ігор, спільним розв'язання проблем. Воно ефективно сприяє формуванню цінностей, навичок і вмінь, створенню атмосфери співпраці, взаємодії, дає змогу педагогу стати справжнім лідером дитячого колективу [2, с. 28].

В результаті розвитку науки та технологій змінюється не тільки світогляд сучасного учня, а й концепція викладання. XXI століття характеризується проблемою стику двох поколінь: вчителів – «бейбі-бумерів» та учнів – «центеніалів».[1] Як доводять дослідження, політика Міністерства освіти і науки України не враховує особливості сучасного покоління, не надає учителям кваліфікованих рекомендацій, як їм навчати та виховувати представників цього покоління. Можна з упевненістю стверджувати, що переважна більшість сучасних шкіл не встигають за потребами учнів-«центеніалів», не відповідають їх очікуванням і, тим самим, не готують їх до майбутнього життя в інформаційному суспільстві.

Використання інтерактивних технологій навчання дозволяє реалізувати ідею співробітництва тих, хто навчає і тих, хто навчається, вчить взаємодії, сприяє здоровому психологічному клімату на уроці [2]. Саме така форма організації навчального процесу допоможе сучасному поколінню легше усвідомлювати себе у соціумі. Проте, ефективному застосуванню інтерактивних технологій учителями заважають певні труднощі. Більшість учителів-практиків не знають змісту технологій організації інтерактивної взаємодії учнів. Цей інструментарій досі залишається новим і мало дослідженим у вітчизняній дидактиці сучасної школи і не знайшов достатнього застосування у її практиці.

Аналіз науково-методичних джерел дає змогу стверджувати, що вчені визначають необхідність застосування інтерактивних технологій навчання зарубіжної літератури. Незважаючи на достатню кількість науково-методичних праць із використання інтерактивних технологій на уроках вивчення зарубіжної літератури, проблема використання їх є актуальною, потребує системної розробки й обґрунтування ефективного застосування таких технологій під час вивчення окремих художніх творів.

Список використаної літератури:

1. Зеленов Є.А. Цифрове покоління: ризики, переваги, засоби взаємодії. [Електронний ресурс] / Зеленов Є.А. – Режим доступу: <http://oaji.net/articles/2019/690-1553878668.pdf>

2. Інтерактивні технології навчання: теорія, практика, досвід: Метод. посіб. Авт.-уклад.: О.Пометун, Л.Пироженко. – К.: А.П.Н., 2002. – 136 с.

3. Колосова Г. Хто такі «ікси» та «ігреки» і як їм порозумітися з «зетами» [Електронний ресурс] / Ганна Колосова. – Режим доступу : <https://www.pedrada.com.ua/article/1236-qqq-17-m3-15-03-2017-hto-tak-ksi-ta-greki-yak-m-porozumtisia-z-zetami>.

4. Пірошенко С.Ю. Впровадження інтерактивних технологій на уроках зарубіжної літератури / С. Ю. Пірошенко // Педагогічний дискурс. - 2008. - Вип. 4. - С. 119-122.

Пометун О.І., Пироженко Л.В. Сучасний урок. Інтерактивні технології навчання. – К.: А.С.К., 2004. – 192 с.

*Дерев'янченко Марія Петрівна,
студентка III курсу,
Спеціальності «035 Філологія
(українська мова та література, англійська мова)»*

*Науковий керівник:
кандидат філологічних наук, доцент
Блинова Ірина Анатоліївна*

«Особливості перекладу герундія та герундіальних конструкцій у сучасних англомовних творах»

Герундій – це безособова форма дієслова із закінченням *-ing*, що має властивості дієслова та іменника. Н. І. Пушина, аналізуючи безособові форми дієслова, зазначає, що відомості більшості історичних досліджень свідчать про те, що всі безособові форми дієслова пройшли через тривалу стадію вербалізації – набуття дієслівних рис, закріплення семантики дії, та що генетично всі вони беруть початок від імені [2, с. 161].

Герундій має перфектну і неперфектну кореляцію, вживається в активному та пасивному станах. Також для герундія є характерним його подвійність – він вирізняється як номінативними, так і вербальними властивостями [1].

Герундій може виконувати такі синтаксичні функції: підмету, частини складеного іменного присудку – предикативу, додатку, означення, обставини. У реченні він часто вживається як частина герундіального звороту або (напів)герундіальної конструкції, функціонуючи як складений член речення, що зазначався вище.

Двоїста природа англійського герундія обумовлює специфіку його перекладу українською мовою: ми можемо охарактеризувати переклад, наголошуючи на частині мови перекладеного слова (може бути іменником, дієсловом, дієприслівником) або ж на синтаксичній функції, що виконує перекладене слово (може функціонувати в ролі присудка підрядного речення).

Для аналізу були залучені тексти сучасних англомовних авторів, як-от: Дж. Роулінг, Н. Гейман, Т. Пратчетт, С. Кінг у перекладі В. Морозова, Г. Герасимової, О. Михельсона, О. Красюка відповідно. Як доводять наші спостереження, при перекладі герундій може бути виражений:

1) іменником, зокрема абстрактним: *But then it struck Mr Dursley that this was probably some silly stunt – these people were obviously **collecting** for something ... yes, that would be it* [10, с. 11] – *Але тут містерові Дурслі сяйнула думка, що це, мабуть, просто трюк, якась безглузда акція для збирання грошей... атож, цілком може бути* [6, с.15];

2) інфінітивом: *This country started going to hell when they stopped **hanging** folks* [7, с. 5] – Ця країна почала котитися до чорта саме тоді, коли людей перестали **вішати** [3, с. 6];

3) дієприслівником: *No one knows whence the rumour comes, and Dwarfs **going** about their lawful occa, 'ions in the City are hailed with cries such as, e.g., 'Hollah, short stuff, let's see you make some Gold then!* [9, с. 32] – Ніхто не знає, звідки пішла така чутка, але гноми, **потрапляючи** до міста у своїх законних справах, повсякчас чують вигуки, напр.: «Агов, малий, покажи-но, як ти робиш золото!» [5, с. 33];

або функціонувати в реченні як:

4) присудок підрядного речення: *She was trying to approach **without** his seeing her* [8, с. 423] – Вона намагалася наблизитися так, щоб він **не помітив її** [4, с. 445].

Отже, герундій і (напів)герундіальні конструкції є надзвичайно важливим і широко вживаним граматичним явищем в англійській мові. Особливостями їх перекладу є відсутність в українській мові відповідника для перекладу герундія, що і зумовлює варіативність та широкий вибір можливостей для перекладача.

Список використаної літератури:

1. Верба Л. Граматика сучасної англійської мови. Київ, 2009. 341 с.
2. Пушина Н.И. Неличные формы глагола в ономазиологическом и когнитивном аспектах. *Вестник Удмуртского университета*. 2009. В.1. С. 160–172.
3. Гейман Н. Американські Боги. Київ, 2018. 696 с .
4. Кінг С. Сяйво. Київ, 2016. 640 с.
5. Пратчетт Т. Правда Львів, 2017. 464 с.
6. Роулінг Д. Гаррі Поттер та філософський камінь. Київ, 2007. 320 с.
7. Gaiman N. American Gods. London, 2013. 736 с.
8. King S. The Shining. London, 2011. 512 с.
9. Pratchett T. The Truth. New York, 2000. 464 с.
10. Rowling J. Harry Potter and the Philosopher's Stone. London, 1997. 229 с.

*Долгова Анна Валентинівна,
студент IV курсу,
Спеціальності «Середня освіта. Англійська мова та світова література.»*

*Науковий керівник:
Кандидат філософських наук, доцент
Горохова Ірина Володимирівна*

«Лексика харассменту в інтернет-дискурсі»

Поняття вербальної агресії в інтернет-дискурсі — складне і багатокомпонентне. Розкриття поняття вербальної агресії та вивести визначення поняття лексики харассменту треба через розкриття окремо кожного аспекту: агресія, види агресії, вербальна агресія, явище харассменту та його легальні визначення.

Агресія є особливо деструктивна психічна реакція, в тому сенсі що вона має широке поле виявлення в людських побутових і професійних взаємодіях, а також ще в Інтернеті. За Л. Берковіцем, негативний досвід, спричинений не приємними переживаннями, автоматично стимулює різні думки, спогади, виразні рухові реакції та фізіологічні реакції, пов'язані як з реакціями “бити” та “бігти”, які трансформуються в

рудиментарні почуття гніву та рудиментарні почуття страху відповідно. Відповідно до теорій соціального навчання, люди набувають агресивних реакцій так само, як і інші складні форми соціальної поведінки — або шляхом прямого досвіду, або шляхом спостереження за іншими. Згідно з теорією Л. Хьюсмана, коли діти спостерігають насильство в засобах масової інформації, вони вивчають агресивні сценарії. Сценарії визначають ситуації та поведінку: людина спочатку вибирає сценарій для представлення ситуації, а потім бере на себе роль у сценарії. Класифікацію агресії Д. Зіллмана будується згідно з критеріями — позиція агресора по відношенню до жертви і їхні взаємини по схемі «стимул-реакція». Він виділяє 8 типів агресивної поведінки. Ще одна класифікація була дана С.Фешбахом, який ввів одну важливу змінну, пов'язану з мотивуванням поведінки, в свою класифікацію. На підставі цього критерію він виділяє три види агресивної поведінки.

Виділяються два основних аспекти вербальної агресії: 1) зовнішній, або формальний, він також передбачає словесне втілення агресивних висловлювань (лінгвістичні і паралінгвістические кошти); 2) внутрішній, або змістовний, аспект відноситься до дискурсивним характеристикам агресивних висловлювань, їх тематиці, інтенціональної спрямованості.

В судовій практиці по всьому світу сексуальний харасмент і харасмент загалом часто досить часто фігурує у судових справах. Маючи потребу у визначенні харасменту, судові інституції США та Великобританії першими вербалізували і описали це явище формально і вичерпно. Наукові праці, що досліджують харасмент з різних аспектів також ґрунтуються на юридичних визначеннях харасменту. Хоча державні закони про харасмент різняться, вони часто враховують різні рівні та методи харасменту.

Асмус Н. висловила думку що, аналіз комунікації в Інтернеті представляється логічним і необхідним в контексті комунікативного простору, яке визначає спосіб і сферу спілкування, учасників комунікації і вибір ними засобів вираження, тимчасової і просторовий фактор взаємодії. Аругюнова Д. дає визначення дискурсу як комплексного міждисциплінарного поняття. Т. ван Дейк розглядає дискурс як широке і вузьке поняття, трактування поняття дискурсу з широкої точки зору базується на врахуванні соціального, ситуативного аспекту здійснення комунікації, у вузькому сенсі дискурс — це власне продукт спілкування. В. В. Красних розвиває думку про те, що «дискурс є невербалізована мовленнєво-мисленнєва діяльність, що розуміється як сукупність процесу та результату і володіє як власне лінгвістичним, так і екстралінгвістичним планами».

Специфічні властивості Інтернет-дискурсу включають його особливу лексичну підсистему, яка має свої власні мовні особливості і володіє соціокультурними характеристиками: наприклад, використання знайомих лексики створює ефект невимушеності, довірчості, допомагає встановити контакт з різною аудиторією, для деяких користувачів навіть може допомогти зробити складні поняття простими

Список використаної літератури:

1. Berkowitz, L. Motiv Emot (1993)
2. Huesmann L. R. 1998. The role of social information processing and cognitive schema in the acquisition and maintenance of habitual aggressive behavior. See Geen & Donnerstein 1998, pp. 73–109
3. Gass R. Argumentativeness and Verbal Aggressiveness: Two Argument-related «Traits» [Електронний ресурс] : [Веб-сайт]. – Режим доступу: <http://oregonstate.edu/instruct/comm321/gwalker/VerbalAggressive.html> (дата звернення 16.01.2020)
4. Агресивність людини. Том 1. Агресивність і психічний самозахист особистості (А. А. Налчаджян, 2005) [Електронний ресурс] : [Веб-сайт]. – Режим доступу:

https://kartaslov.ru/%D0%BA%D0%BD%D0%B8%D0%B3%D0%B8/%D0%9D%D0%B0%D0%BB%D1%87%D0%B0%D0%B4%D0%B6%D1%8F%D0%BD_%D0%90_%D0%90_%D0%90%D0%B3%D1%80%D0%B5%D1%81%D1%81%D0%B8%D0%B2%D0%BD%D0%BE%D1%81%D1%82%D1%8C_%D1%87%D0%B5%D0%BB%D0%BE%D0%B2%D0%B5%D0%BA%D0%B0_%D0%A2%D0%BE%D0%BC_1_%D0%90%D0%B3%D1%80%D0%B5%D1%81%D1%81%D0%B8%D0%B2%D0%BD%D0%BE%D1%81%D1%82%D1%8C_%D0%B8_%D0%BF%D1%81%D0%B8%D1%85%D0%B8%D1%87%D0%B5%D1%81%D0%BA%D0%B0%D1%8F/2 (дата звернення 16.01.2020)

5. Joan Hoff. Law, Gender, and Injustice: A Legal History of U.S. Women.: NYU Press., с. 431–432.

6. Section 240.25. Harassment in the first degree. Penal (PEN) [Електронний ресурс] : [Веб-сайт]. – Режим доступу: <https://www.nysenate.gov/legislation/laws/PEN/240.25>

7. Асмус Н. Г. Лингвистические особенности виртуального коммуникативного

8. пространства: дис. ... канд. филол. наук: 10.02.19 / Нина Геннадьевна Асмус. — Челябинск, 2005 — 266 с.

9. Арутюнова Н.Д. Дискурс / Н.Д. Арутюнова // Лингвистический энциклопедический словарь / Гл. ред. В.Н. Ярцева – М.: Сов. энциклопедия, 1990. – С. 136–137.

10. Teun A. van Dijk. Ideology: A Multidisciplinary Approach / Teun A. van Dijk. — London: Sage Publications, 1998. — 374с.

11. Ахренова, Н. А. Интернет-дискурс як глобальне міжкультурне явище і його мовне оформлення: автореф. дис. ... Докт. філол. наук: 10.02.19 / Ахренова Наталья Александровна. - Москва, 2009. - 36 с.

12. Рижков М. С. Прецедентные персонажи синхронного интернет-дискурса / М. С. Рижков // [Електронний ресурс]. – Режим доступу: <http://se2010.narod.ru/lcseissue8/msrizhkov>

13. Н. О. Гудзь. ІНТЕРНЕТ-ДИСКУРС ЯК НОВИЙ ТИП КОМУНІКАЦІЇ: СТРУКТУРА, МОВНЕ ОФОРМЛЕННЯ, ЖАНРОВІ ФОРМАТИ / Н. О. Гудзь. // [Електронний ресурс] : [Веб-сайт]. – Режим доступу: <http://eprints.zu.edu.ua/16727/1/%D0%93%D1%83%D0%B4%D0%B7%D1%8C>

*Жук Владислава Олександрівна,
студентка IV курсу,
Спеціальності «Середня освіта
(мова і література (англійська, німецька))»*

*Науковий керівник:
доцент
Кодалашвілі Оксана Богданівна*

«Мовні ігри для навчання англійської мови учнів основного етапу навчання»

Роблячи огляд останніх подій, які відбуваються в сфері освіти України, розширення її зв'язків з зарубіжними країнами, інтеграція в Європу, можемо зробити висновок, що зростає попит до вивчення англійської мови як провідної у світі.. Отже, щоб підвищити інтерес до навчання англійської мови, вчитель повинен доречно підібрати методику її викладення. Як відомо, гра є одним з найприродніших і найпривабливіших

методів навчання іноземної мови поряд з іншим, які використовуються на уроках англійської в учнів основного етапу навчання.

Актуальність дослідження полягає в недостатньому вивченню особливостей проведення уроків з використанням ігор для формування лексичної компетенції в учнів основного етапу навчання.

Провівши дослідження джерел із педагогіки, психології, методики викладання англійської мови, а також *анпробацію* запропонованого комплексу вправ, яка проведена на базі спеціалізованої школи №102 (м. Київ), доводять, що сучасна школа потребує від вчителя такі методи навчання іноземної мови, які б допомогли повністю розкрити потенціал учня та вплинути на розвиток його особистості. І одним з таких найяскравіших методів є гра.

Мета роботи полягає у дослідженні використання ігор на уроках англійської мови учнів основного етапу навчання та розробці комплексу вправ з використанням лексичних ігор.

Щоб вдало та продуктивно застосувати ігри на уроці англійської мови, для початку треба визначити психолого-педагогічні особливості учнів основного етапу навчання. **Ю.А. Гулько** зауважує що, у цей період розвивається система розумових операцій, таких, як порівняння, аналіз, синтез, абстрагування, узагальнення, конкретизація, удосконалюється форма суджень, міркувань й умовиводів, формується здатність усвідомлювати власний процес мислення, стежити за ним, контролювати. Отже, активно розвивається теоретичне рефлексивне мислення [1]. Але як зазначає **С.Ю. Ніколаєва**: «...діти 10-11 років зберігають у структурі мислення наочно-образні компоненти, характерні для молодших школярів. Ми можемо також зазначити, що важливим психічним новоутворенням підліткового віку є розвиток довільності всіх психічних процесів, спричинений передусім новими, більш високими вимогами до них з боку навчальної діяльності. Підліток вже в змозі самостійно організувати свою увагу, пам'ять, мислення, уяву та певною мірою регулювати власні емоційно-вольові процеси [2].

До питання визначення поняття гри у методиці викладання іноземних мов зверталися науковці протягом багатьох років. Не дивлячись на різноманіття цих понять, більшість дослідників приходять до думки, що гра є не просто розвагою для учнів, а засобом пізнання навколишнього світу, формування навичок та вмінь необхідних для психофізичного та особового розвитку дитини, і є одним із головних видів діяльності людини.

Існує багато підходів до класифікації ігор. Велика кількість різноманітних класифікацій виникла тому, що ігри з однаковими правилами, інформаційною базою можна використовувати з різною метою. **Н.В. Слюсаренко** говорить, що класифікацію ігор розуміють як створення порядків ігор на основі принципових і загальних ознак та закономірних зв'язків між ними [3].

Для того, щоб гра на уроці виявилася ефективною та продуктивною, вчитель повинен дотримуватися певних вимог під час вибору гри.

У розробленому комплексі лексичних ігор враховувалися активність, працьовитість, самодисципліна, самостійність, взаємодопомога, вміння відстоювати свою точку зору, проявити ініціативу, знайти оптимальне рішення в певних умовах.

Отже, ми можемо зробити **висновок**, що одним з невід'ємних видів ігор при вивченні англійської мови є лексичні. Використання цих ігор допомагає учням розвивати такі навички, як сприйняття, пам'ять, мислення, уява, сприяє спілкуванню, передачі накопиченого досвіду, одержанню нових знань, правильній оцінці вчинків, розвитку комунікативних навичок.

Перспективи дослідження полягають в більш детальному окресленні особливостей проведення уроків з використанням лексичних ігор та використання на практиці розробленого комплексу.

Список використаної літератури:

1. Гулько Ю. А. Стратегії розуміння творчих задач у звичайних та ускладнених умовах: дис. ... кандидата психол. Наук: 19.00.07 / Гулько Юлія Анатоліївна. – К., 2006. – Бібліогр.: с.167-184.
2. Методика викладання іноземних мов у середніх навчальних закладах : Підручник. Вид. 2-е, випр. і перероб. / Колектив авторів під керівництвом С. Ю. Ніколаєвої. – К.: Ленвіт, 2002. – 328 с.
3. УДК 371.382. Слюсаренко Н.В. Гра та її використання в процесі підготовки майбутніх вчителів.-2011.

*Злонська Анна Геннадіївна,
Студентка IV курсу,
Спеціальності «Середня освіта. Мова і література»
(англійська, польська мови та зарубіжна
література)*

*Науковий керівник:
доцент
Кодалашвілі Оксана Богданівна*

«Методика інтегрованого формування лексичної та лінгвосоціокультурної компетентності учнів старшої школи»

Актуальність дослідження. Методика інтегрованого навчання як такого, що передбачає одночасний розвиток мовленнєвих умінь учнів під час вивчення англійської мови, є і досі відкритою темою для дослідження. Актуальність методики інтегрованого навчання полягає в тому, що дана методика визначає не тільки практичні проблеми, а й активізує певний комплекс знань, який необхідно засвоїти при вирішенні цієї проблеми, а також вдало суміщає навчальну, аналітичну і виховну діяльність, що є дієвим і ефективним в реалізації сучасних завдань системи освіти.

Мета роботи – дослідити методику інтегрованого формування лексичної та лінгвосоціокультурної компетентності (ЛСК) учнів старшої школи.

Інтегроване навчання передбачає одночасний розвиток мовленнєвих умінь на основі загального мовного матеріалу у процесі навчання англійської мови [2].

Зміст навчання передбачає освоєння іншомовних компетентностей, основна з яких – комунікативна.

У зв'язку з тим, що вивчення мови неможливе без вивчення культури, є необхідність виокремити лінгвосоціокультурну компетентність. Вона, в свою чергу, складається з:

- країнознавча компетентності (знання про культуру країн, мова яких вивчається: географія, історія, економіка, державний побут і тд.);
- лінгвокраїнознавча (знання про особливості мовленнєвої та немовленнєвої поведінки носіїв мови);

Мовний та мовленнєвий матеріал є інструментарієм, за допомогою якого формується навчання спілкуванню англійською мовою. Формування комунікативних вмінь можливе лише за умови опанування іншомовних компетентностей.

У підлітковому віці активно розвивається аналітико-синтетична діяльність, учень прагне розуміти вивчене і проаналізувати його зі своєї власної точки зору. «Це дає змогу розуміти мову, як систему і виокремлювати різні аспекти її вивчення: граматику, фонетику, лексику» [1]. У старшій школі ситуації мовлення стають все більш наближеними до реальних умов спілкування, форми роботи дедалі частіше стають творчими, проектними, груповими, інтерактивними. Збільшується робота з пасивним лексичним мінімумом у процесі самостійного читання, чимала увага приділяється самостійній роботі зі новою лексикою та словниками [3]. Проаналізувавши чинні підручники з англійської мови в 10-11 класах (А. Несвіт, О. Карп'юк), можна побачити, що теми для вивчення лексичного матеріалу є досить різноманітними, але рідко пов'язані з культурою країн-носіїв англійської мови (наприклад, в підручнику 11 класу О. Карп'юк з теми «NATURE AND THE ENVIRONMENT» для вивчення подаються тексти українознавчого характеру). В той час, як автентичні підручники (такі, як English file, що застосовуються здебільшого в школах з поглибленим вивченням мови, містять лінгвокраїнознавчий матеріал для вивчення в кожній темі).

Лінгвосоціокультурна компетентність є однією з головних складових якісної мовної освіти. Рівень сформованості ЛСК зумовлює ефективність реалізації міжкультурного спілкування.

При міжкультурному спілкуванні кожна людина несе в собі своє бачення світу, притаманне власній культурі, свій національний менталітет, водночас зустрічаючись з протилежно іншим світоглядом, який відображається в мові.

Важливо розуміти, що існують такі поняття, як «психологічні бар'єри», «культурні бар'єри», «культурний шок», і без засвоєння ЛСК природне спілкування на одному рівні взаєморозуміння буде неможливим. І тільки шляхом вивчення мовних компетентностей досягти максимального результату у вивченні мови також неможливе. ЛСК допомагає формувати риси вторинної мовної особистості і досягти взаєморозуміння з носіями мови.

Висновки. Мовні компетентності (в тому числі і лексична) та лінгвосоціокультурна взаємопов'язані між собою. Мовні компетентності зумовлюють здатність учнів до коректного лексичного, граматичного, артикуляційного, інтонаційного висловлювання власних думок, в той час як лінгвосоціокультурна компетентність дає змогу учням використовувати ці мовні знання для досягнення природного спілкування з представниками інших країн та сприяє взаєморозуміння з ними. Повноцінне вивчення англійської мови у старшій школі неможливе без методики інтегрованого навчання лексичної та лінгвосоціокультурної компетентностей.

Список використаної літератури:

1. Методика навчання іноземних мов у загальноосвітніх навчальних закладах : підручник / Л. С. Панова, І. Ф. Андрійко, С. В. Тезікова та ін. — К. : ВЦ «Академія», 2010 . — С. 54.
 2. Ніколаєва С. Ю. Методика викладання іноземних мов у середніх навчальних закладах / С. Ю. Ніколаєва. — Київ: Ленвіт, 2002. — С. 227
- Савчин М.В., Василенко Л. П. Вікова психологія: навч. Посібник/ Савчин М.В., Василенко Л. П. — К: «Академвидав», 2005. — С. 109

*Іванов Богдан Юрійович,
студент IV курсу,
Спеціальності «035. Філологія»*

*Науковий керівник:
доцент
Ізюмцева Ганна Валентинівна*

«Семантико-стилістичні особливості комп'ютерного дискурсу»

Сучасний етап розвитку суспільства характеризується зростаючою роллю інформаційної сфери, різким збільшенням потоку інформації на всіх напрямках людської діяльності. На розвиток мовної особистості сьогодні великий вплив здійснює комп'ютер як інструмент збереження і обробки інформації. Будучи засобом комунікації, інструментом пізнання, інтернет задовольняє людські потреби в спілкуванні і соціалізації, а також акумулює в собі розмаїття мовних засобів, способів і форматів комунікації.

Актуальність теми дослідження зумовлена пошуком нових шляхів до вивчення мовної та мисленнєвої діяльності людини, її вираження на рівні природної людської мови, а також необхідністю подальшого дослідження лексики інтернет-дискурсу загалом та комп'ютерного дискурсу зокрема.

Об'єкт дослідження: лексика комп'ютерного дискурсу.

Предмет дослідження: семантико-стилістичні особливості комп'ютерного дискурсу.

Проблема і специфіка комп'ютерного дискурсу розглядається в роботах вітчизняних і зарубіжних вчених: К.Я.Авербух, Е.Н. Галічкіна, Є.І. Горошко, Л.А. Кочетова, О.В. Лутовинова, М.Г. Шиліна, D. Crystal, Ch. Fillmore, S. Nowson та ін. Існує багато визначень комп'ютерного дискурсу. На нашу думку, найбільш точним можна вважати таке: «Комп'ютерний дискурс - це набір електронних, аудіо- та відео-повідомлень у поєднанні з екстралінгвістичними факторами, що пов'язані між собою системою гіперпосилань, доступ до яких забезпечується входом у мережу Інтернет за допомогою комп'ютера чи альтернативних мультимедійних приладів» [1, с. 13]. Відзначимо, що на позначення комп'ютерного дискурсу вживаються й такі поняття, як «інтернет-дискурс», «електронний дискурс», «віртуальний дискурс» тощо.

Як показало дослідження, основними шляхами поповнення лексичного арсеналу комп'ютерного дискурсу є різноманітні сайти, блоги, соціальні мережі, інтернет-магазини, інтернет-реклама, комп'ютерні ігри, чати, форуми тощо. Дослідити семантико-стилістичні особливості комп'ютерного дискурсу можна шляхом розподілу лексики мережі Інтернет на наступні групи: 1) професійна лексика та термінологія; 2) скорочення та абревіатури; 3) жаргонізми та комп'ютерний сленг; 4) метафори; 5) неологізми.

Примітним є той факт, що з розвитком комп'ютерної науки створюється спеціальна термінологічна система, яка відрізняється різноманіттям *техніцизмів* і *професіоналізмів*. Багато комп'ютерних термінів, раніше відомих тільки вузьким фахівцям, стали тепер актуальними для широкого кола людей – користувачів комп'ютерами: *server* «сервер»; *hacker* «хакер»; *interface* «інтерфейс»; *provider* «провайдер»; *chat* «чат» тощо [2].

Разом з цим, існують неофіційні позначення тих чи інших понять, тобто те, що можна назвати професійним *жаргоном* або *сленгом*, доволі специфічна і не зрозуміла для пересічного користувача інтернету мова. Інакше кажучи, спрощена мова, якою спілкуються професійні комп'ютерні фахівці та професійні комп'ютерні споживачі: *OSWindows lovers* – прихильники операційної системи Windows, «віндузятники»; *blogger* – той, хто сидить у блогах протягом тривалого часу; *assicons* «смайлики»; *techbros* «технологічне суспільство» тощо [2].

Також слід відзначити і те, що у комп'ютерному дискурсі використовується багато абrevіатур та скорочень: *ICQ* (*I seek you* «я шукаю тебе») – система швидкого обміну повідомленнями через інтернет; *PC* (*personal computer*) – персональний комп'ютер; *Wi-fi* (*WirelessFidelity*) – технологія бездротового доступу до мережі Інтернет; *U(you)*; *Plz* (*please*); *e-mail* – електронна адреса, електронна пошта тощо [4; 5].

Окремий пласт складають метафори: *mailbomb* – повідомлення у електронній пошті, що містить вірус; *Mousepotato* – людина, яка багато сидить за комп'ютером; *brain-box* – комп'ютер; *Cloudcomputing* – програми для зберігання інформації та ін. [2].

Примітною особливістю мови комп'ютерного дискурсу є активне використання неологізмів, які надають мові яскравості, оригінальності та незвичайності. Тому функції неологізмів у мові комп'ютерного дискурсу можна звести до позначення нових слів, термінів та явищ, а також надання мові експресивності та оригінальності [6]. Наприклад, *cyberattack* – кібератака; *YouTuber* – користувач відеохостингу YouTube; *Coronavirus* – корона вірус; *Yettie* – слово, що створене за першими звуками слів «young entrepreneurial technocrat» і означає молоду особу, яка заробляє гроші шляхом побудови бізнесу в мережі Інтернет [5].

Таким чином, Інтернет – це галузь, що стрімко розвивається, а тому комп'ютерна лексика перебуває в постійному розвитку, швидкими темпами поповнюючись новими лексичними одиницями.

Список використаної літератури:

1. Гудзь Н.О. Інтернет-дискурс як новий тип комунікації: структура, мовнеоформлення, жанровіформати [Електронний ресурс] / Н.О. Гудзь. – Режим доступу до статті: <http://eprints.zu.edu.ua/16727/1/%D0%93%D1%83%D0%B4%D0%B7%D1%8C.pdf>
2. Кириченко О.А. Новації у мові комп'ютерних користувачів [Електронний ресурс] / О.А.Кириченко. – Режим доступу до статті:<http://tractatus.sumdu.edu.ua/Arhiv/2010-3/11.pdf>
3. Копитіна А.С. Актуалізація лексико-семантичного поля «простір» в Інтернет-дискурсі[Електронний ресурс] / А.С.Копитіна. – Режим доступу до статті:http://ddpu-filolvisnyk.com.ua/uploads/arkhiv-nomerov/2017/NV_2017_8-1/26.pdf
4. Саидкодирова Д.С.Лингвистическиеаспектыизучения лексики Интернета[Електронний ресурс] / Д.С. Саидкодирова. – Режим доступу до статті: <https://cyberleninka.ru/article/n/lingvisticheskie-aspekty-izucheniya-leksiki-interneta>
5. Шамина Н. Неологизмы в современном английском языке [Електронний ресурс] / Н. Шамина. – Режим доступу: <https://cyberleninka.ru/article/v/neologizmy-v-sovremennom-angliyskom-yazyke-1>
6. Федорів М.Л. Про особливості комп'ютерного дискурсу [Електронний ресурс] / М.Л.Федорів. – Режим доступу до статті: http://ekmair.ukma.edu.ua/bitstream/handle/123456789/8325/Fedoriv_Pro_osoblyvosti_kompyuternoho_dyskursu.pdf

Іванова Еліна Євгенівна
студентка III курсу,
Спеціальності «035 Філологія»

Науковий керівник:
кандидат філологічних наук, доцент
Стефанова Наталія Олександрівна

**«Еволюція концепту КРАСА через призму його варіацій
(на матеріалі роману Джона Фаулза «Колекціонер»)»**

На сьогодні вивчення концепту є одним із найперспективніших досліджень у лінгвістичній науці, а саме в когнітивній лінгвістиці, адже як зазначає З.Д. Попова: «Вся проблематика когнітивної лінгвістики обертається навколо її основних категорій: концепт, концептуалізація, категоризація, концептосфера або картина світу»[8].

Представники лінгвокогнітивного підходу З.Д. Попова та І.А. Стернін вважають, що концепт – це «результат індивідуального пізнання, узагальнення, категоризації, він представляє собою чітку структуровану об'ємну одиницю» [8]. У свою чергу, Степанов Ю.С., як представник лінгвокультурологічного підходу, відмічає, що «концепт – основний осередок культури у ментальному світі людини; «пучок» уявлень, понять, знань, асоціацій, переживань» [8, 43]. У ньому можна прослідкувати такі визначальні риси: історію, сучасні асоціації, оцінки та вихідну форму (власне внутрішня флексія самої назви)[12]. За О.О. Потебнею під внутрішньою формою слід розуміти найближче етимологічне значення слова, той спосіб, яким виражається зміст [9, 175]. Саме внутрішня форма нерозривно пов'язана з його етимомом. Етимологія концепту, або його внутрішня форма, є одним з шарів, що складають всю структуру концепту. Дослідження внутрішньої форми цікаво тим, що вона зовнішній, словесній формі, як правило, не усвідомлюється носіями мови, а відкривається лише лінгвістам-дослідникам.

Мета дослідження полягає в етимологічному аналізі варіацій концепту КРАСА на матеріалі роману Дж. Фаулза «Коллекціонер» для встановлення особливостей його історичної трансформації та специфіки мовної репрезентації. Інтерес до даного концепту не випадковий, адже КРАСА – один із основних ціннісних орієнтирів людства ще з давніх часів, який впливає на будь-яку сферу людської діяльності, визначає відношення однієї людини до іншої та світу в цілому. Основна задача – за допомогою діахронічного методу прослідкувати етимологію слів – номінантів (варіацій) концепту КРАСА, чиї семантичні ознаки дозволяють глибше зрозуміти його природу та прослідкувати, як лінгвокультурний концепт «вкорінюється» в системі мови та яких змін зазнає протягом її розвитку. У лінгвістиці вивченням мовного вираження ідеї краси займалися такі дослідники, як Н.Д. Арутюнова [1], В.З. Дем'янков [2], Ю.В. Мещерякова [5], Е.В. Довганюк [3] та ін.

Концепт КРАСА в англійській мові має велику кількість варіацій, а ключовими одиницями, які здійснюють його базову вербалізацію, є лексеми *beauty* (*n.*) та *beautiful* (*adj.*). Для реконструкції етимологічного концепту, яка передбачає «звернення до групи слів, мотивованих і взаємно структурованих тією галуззю знань, яка їх об'єднує» [9, 124], ми взяли варіації, які найчастіше зустрічаються в романі Джона Фаулза «Коллекціонер», а саме: власне *beauty* (7 разів) та *beautiful* (36 разів), також *lovely* (11 разів), *nice* (17 разів), *pretty* (15 разів).

Іменник **beauty** із сучасним семантичним значенням «властивість або сукупність властивостей речі, місця, живої істоти, зокрема людини, що приносять відчуття приємності, яке відповідає естетичному задоволенню» [14, 15] бере початок від протоіндоевропейського кореня [16] **deu-*(2) «показувати прихильність, глибоко поважати», від латинського *bellus* «гарний, милий, хороший», старофранцузького *biauté* «краса, спокусливість», яке з'явилося у 12 столітті, від середньоанглійського *bealte* «фізична привабливість» (14 століття), а також англо-нормандського *beute* «доброта, чемність».

Прикметник **beautiful** у сучасному значенні «що має привабливу зовнішність; приємний для слуху» [14, 15], якого набуло з середини 15 століття, походить від *beauty* (*n.*) (вище див. *beauty* (*n.*)) + *-ful* «повний чогось; той, що має; характеризується чимось», «кількість або об'єм, що міститься».

Варіація концепту КРАСА **lovely** на сьогодні має значення «чарівний, надзвичайно привабливий, гарний» [14, 15] та походить від староанглійського *luflic* «ласкавий, люблячий» [16] (*love* + *-ly*(1) «що має якості, форми або характеру чогось», «підходящий»), від протоіндоевропейського кореня **leubh-* «дбати, бажати, любити», від

прагерманського *lubo* (також від давньоверхньонімецького *liubi* «задоволення», німецького *Liebe* «кохання», давньоскандинавського, старофризького, нідерландського *lof*, німецького *Lob* «похвала», старосаксонського *liof*, старофризького *liaf*, нідерландського *lief*, давньоверхньонімецького *liob*, німецького *lieb*, готського *liufs* «дорогий, любий»), від староанглійського *lufu* «почуття любові, прихильність, дружелюбність». Значення «милий, завдячуючи красі; привабливий» лексема *lovely* набула у 1300 році.

У сучасному значенні лексема **nice** [14, 15] «милий, приємний» бере початок від протоіндоєвропейського кореня [16] **ne* «не» + основа слова *scire* «знати» (ймовірно спочатку мала значення «відокремити одну річ від іншої, розрізнати», від *scindere* «різати, ділити», від протоіндоєвропейського кореня **skei* «різати, розколоти»), від латинського *nescius* «невчений, необізнаний», від старофранцузького *nicse* «необережний; слабкий; бідний, нужденний; дурний, нерозумний», яке з'явилося у 12 столітті, від середньоанглійського «безглуздий, невчений, легковажний» (13 століття), «метушливий, вередливий» (14 століття), «вишуканий, ніжний» (15 століття), «акуратний, обережний» (16 століття), а у 18 столітті лексема набула значення «лагідний; приємний, завдячуючи зовнішності». Як можна помітити, значення слова варіювалося від століття до століття, і ці зміни були достатньо суттєвими.

Лексема **pretty** [14, 15] у сучасних тлумачних словниках зі значенням «приємний завдяки витонченості, грації; гарненький, симпатичний» (використовується в основному для опису зовнішності жіночої статі, а саме молоді дівчини, не жінки) походить від прагерманського [16] **pratt-* (також від староскандинавського *pretrr* «жарт, фокус», *prettugr* «хитрий», фризького *pret*, середньонідерландського *perre*, нідерландського *pret* «фокус, жарт», нідерландського *prettig* «жартівливий, спортивний, веселий», фламандського *perdig* «жвавий, розумний»), від староанглійського *praetig* (весекський діалект), *pretti* (коптський діалект), **prettig* (мерський діалект) «хитрий, майстерний, проникливий, підступний», від *praett*, **prett* «жарт, бресхивість, ремесло». Зв'язок між староанглійським і середньоанглійським значеннями слів показує, що значення слова *pretty* змістилося у 1400 році на «мужній, галантний», а пізніше, в середині 15 століття, (через «привабливий, майстерно зроблений») на «гарний», «досить красивий».

Таким чином, проаналізувавши певний ряд варіацій концепту КРАСА, які найчастіше зустрічаються в романі, можна зробити висновок, що в англійській мові функціонує велика кількість лексичних одиниць, які номінують різноманітні відтінки цієї естетичної категорії. Так, І.С. Шевченко зазначає, що «вихідним принципом історичної концептології є наявність мовно об'єктивованого діахронічного варіювання понять, яке має неізоморфні опосередковані зв'язки з розвитком людини, типів мислення, суспільства» [13, 83]. При зіставленні даних діахронічного аналізу з даними сучасної англійської мови виявлено, в першу чергу, факт значного розширення семантики за рахунок появи цілого ряду нових значень. З іншого боку спостерігається звуження семантичного поля через втрату ряду значень. В ході дослідження вдалося простежити процес становлення семантичної структури лексеми *beauty*, ключової номінації розглянутого концепту. Дані, отримані шляхом діахронічного аналізу іменника *beauty*, можуть служити додатковим джерелом інформації про структуру досліджуваного концепту.

Список використаної літератури

1. Арутюнова Н.Д. Истина. Добро. Красота: взаимодействие концептов // Логический анализ языка. Языки эстетики: Концептуальные поля прекрасного и безобразного / [Отв. ред. Н. Д. Арутюнова]. – М., 2004. – С. 5–29.
2. Демьянков В. З. Пленительная красота // Логический анализ языка. Языки эстетики: Концептуальные поля прекрасного и безобразного. – М.: Индрик, 2004. – С. 169–209.

3. Довганюк Е. В. Еволюція концепту КРАСА в англomовному дискурсі XIV – XXI століть : Дис. канд. філол. н.: 10.02.04 – германські мови. Харків: ХНУ ім. В.Н. Каразіна. - 2017. - 259 с.
4. Колесов В.В. Жизнь происходит от слова. – Санкт-Петербург, 1999. – 368 с.
5. Мещерякова Ю.В. Концепт КРАСОТА в английском и русской лингвокультурах: автореф. Дисс. ... канд. Филол. Наук.: спец. 10.02.20 «Сравнительно-историческое, типологическое и сопоставительное языкознание» / Ю.В. Мещерякова. – Волгоград, 2004. – 24 с.
6. Окунева И.О. Концепт «красота» в русском и английских языках: дисс. ... канд. Филол. Наук : спец. 10.02.20/ И.О. Окунева. – М, 2009. – 313 с.
7. Пак Е.В. Этимология концепта «Гнев» в английском языке / Е.В. Пак // Известия Российского государственного педагогического университета им. А.И. Герцена. – 2009. – № 96. – 215-218 с. – Режим доступа до ресурсу: <https://cyberleninka.ru/article/n/etimologiya-kontsept-a-gnev-v-angliyskom-yazyke>
8. Попова З.Д., Стернин И.А. Очерки по когнитивной лингвистике / З.Д. Попова, И.А. Стернин. – Воронеж, 2001. – 191 с.
9. Потебня А.А. Эстетика и поэтика / А.А. Потебня. – М. : Искусство, 1976. – 613 с., с. 175
10. Проскурин С. Г. Мифопоэтический мотив «мирового дерева» в древнеанглийском языке и англосаксонской культуре / С. Г. Проскурин // Логический анализ языка: Культурные концепты. – М. : Наука, 1991. – 124–130 с.
11. Степанов Ю. С. Константы : Словарь русской культуры. Опыт исследования. – М. : Школа «Языки русской культуры», 1997. – С. 43.
12. Шевченко І.С. Принципи історичного розвитку концептів / І.С. Шевченко // Когнітивна лінгвістика в міждисциплінарному контексті: теорія і практика: міжнарод. наук. конф. УАКЛіП, 8–10 жовтня 2016 р. : тези доп. – Черкаси : Видавець ФОП Гордієнко Є.І., 2016. – С. 83–84., с. 83.
13. Шостюк З. В. Поняття "концепт" в історієтворчому ключі / З. В. Шостюк // Наукові записки Національного університету "Острозька академія". Серія : Філологічна. – 2015. – Вип. 57. – 132-134 с. - Режим доступа до ресурсу: http://nbuv.gov.ua/UJRN/Nznuoaf_2015_57_32
14. Cambridge Dictionary. Available at: <https://dictionary.cambridge.org/ru/>
15. Dictionary by Merriam-Webster. Available at <https://www.merriam-webster.com/>
16. Online Etymology Dictionary. Available at: [http:// www.etymonline.com](http://www.etymonline.com)

*Івашина Катерина Ігорівна,
студентка ІV курсу,
спеціальності «Середня освіта (мова і література)»*

*Науковий керівник:
кандидат педагогічних наук, доцент
Мельник Анжела Олегівна*

«Методичні прийоми зацікавлення учнів покоління Z вивченням зарубіжної літератури»

Актуальність дослідження. На сьогоднішній день сучасна шкільна практика стикається з новим поколінням учнів – поколінням Z, у навчанні яких традиційні методичні прийоми вже не працюють, а нові ще знаходяться у стані розробки. Учителі зарубіжної літератури спеціалізованої школи № 64 м. Києва зауважили, що кожен

навчальний рік потребує нового підходу до зацікавлення учнів. Саме тому, сьогодні важлива розробка таких методичних прийомів, які б сприяли розвитку пам'яті, креативності, логічного мислення, мотивації до навчання та аргументації власних думок учнів покоління Z.

До цієї проблеми звертались багато педагогів, психологів. Серед останніх досліджень можемо назвати таких авторів, як О. Ісаєва, І. Подік, К. Шах, І. Зарішняк. Особливості покоління Z також досліджувалися на сторінках американського видання Business Insider.

Мета роботи – показати методичні прийоми зацікавлення учнів покоління Z вивченням зарубіжної літератури.

За визначенням вчених К. Шах та І. Зарішняк, «сучасне покоління учнів, які народилися після 2000 р., – це покоління Z, «цифрові» учні», покоління яке має низьку концентрацію, «кліпове мислення», проблеми з пам'яттю та низький рівень емпатії до уроку» [5]. І. Подік зауважує, що «головною мотивацією вчинків покоління Z є виключно інтерес, а не примус чи обов'язок. «Зети» значно більше, у порівнянні з іншими поколіннями, потребують ігрових підходів» [4].

У результаті нашого дослідження ми виявили декілька методичних прийомів зацікавлення уроками зарубіжної літератури, які сприятимуть розвитку креативності, логічного мислення та пам'яті, задовольнять вимоги покоління Z, реалізуватимуть принцип діалогізму шкільної літературної освіти.

Проілюструємо це на конкретних прикладах.

1. Так, у процесі вивчення англійської фольклорної балади «Як Робін Гуд став розбійником» у 7 класі ми використовували такий прийом, як асоціативне дерево, сутність якого полягає в записі асоціацій з певного образу/теми в розрізі погляду з різних боків та аналіз шляху героя. Наприклад, при «розгляді з різних боків» учні підбирали асоціації до слова «захисник» зі сторони «Я» та «Інша людина». Підсумувавши відповіді, ми створили портрет цього слова в розумінні учнів, отримавши варіанти відповідей: «Я» – самотній, добрий; «Інша людина» – сміливий, герой. Отже, ми сприяли розвитку уваги, логічного та креативного висловлення думок. «Аналіз шляху героя» полягає в спостереженні за еволюцією свідомості персонажа. Наприклад, при вивченні балади «Король Лір і його дочки» ми сліdkували за зміною характеру короля Лір «на початку» (холоднокровний, самолюбство) та «в кінці» (доброта, слабкість, любов). Ми проаналізували результати обговорення і з'ясували, що нам вдалося, по-перше, зосередити увагу учнів; по-друге, зацікавити їх навчальним матеріалом. Таким чином, при використанні прийому асоціативне дерево, ми відзначили, що учні активно виражали свої думки та намагались логічно аргументувати їх, спираючись на знання тексту та власні відчуття, уважно прислухались до думок, виявляли інтерес до предмету.

2. Під час вивчення художніх творів на уроках зарубіжної літератури також доцільно використовувати манга (японський комікс), який рекомендують вчені-методисти О. Ісаєва [1] та Ж. В. Клименко [3]. Цей комікс підійде для аналізу художнього твору, оскільки манга – це ряд кадрів/картинок, який виконується через «ефект монтажу» за О. Тедзука [2]. Під час аналізу англійської фольклорної балади «Король Лір і його дочки» учням було запропоновано звернути увагу на пози, погляди, міміку, одяг та оточуючий світ у кожному кадрі манги та проаналізувати їх. Аналізуючи кожен кадр учні змогли схарактеризувати героїв балади, відзначити еволюцію свідомості короля Ліра та проаналізувати ситуацію, в якій він опинився. Таким чином, використання манги, по-перше, розвиває увагу, по-друге, розвиває логічне мислення на основі «кліпового», по-третє, сприяє запам'ятовуванню ключових моментів. Ми також відзначили активність учнів в обговоренні, їх зацікавленість навчальним матеріалом, намагання дібрати більш точні висловлювання.

Висновки. Отож, використання манги та такого методичного прийому, як асоціативне дерево є ефективним у процесі вивчення зарубіжної літератури учнями

покоління Z. Зокрема, при вивченні англійських фольклорних балад ми спостерігали посилення уваги та інтересу учнів до навчального матеріалу. Перспективним вважаємо пошук нових методичних прийомів зацікавлення учнів покоління Z вивченням зарубіжної літератури.

Список використаної літератури:

1. Ісаєва О.О. Медіаосвіта і процес вивчення зарубіжної літератури у школі. Креолізований текст на уроках світової літератури як фактор активізації читацької діяльності. URL: [http://isaieva.kiev.ua/download-f/prez-2-0-0-speckurs.pdf](http://isaieva.kiev.ua/download/f/prez-2-0-0-speckurs.pdf)
2. Катасонова Е.Л. *Тэдзука Осаму и его художественная «перестройка»*. URL: <http://mangalectory.ru/articles/ml509>
3. Клименко Ж.В. Дива візуалізації, або як зробити знання видимими, а уроки літератури – незабутніми. *Всесв. літ-ра в шк. України*. 2019. No 3 (453). С. 2–11.
4. Подік І.І. Студенти Z: особливості та перспективи *Наук. зап. Сер: Педагогічні науки*. Вип.159. Кропивницький, 2017. С. 130-135
5. Шах К.М., Зарішняк І.М. Особливості навчання покоління Z. *Вісн. СНТ ДонНУ ім. Василя Стуса*. Вип II. Вінниця, 2019. Т. 2. С. 120-128

*Йолтуховська Олена Миколаївна
спеціальність 014. Середня освіта (Мова і література)*

*Науковий керівник-
кандидат педагогічних наук,
доцент кафедри методики викладання іноземних мов
Вітченко Анастасія Юріївна*

«Особливості навчання техніки читання англійською мовою у другому класі з використанням комп'ютерних технологій»

У роботі охарактеризовано особливості навчання техніки читання англійською мовою на початковому ступені за вимогами НУШ.

Ключові слова: *техніка читання, початковий ступінь, методика техніки письма.*

Сутність проблеми: навчання англійської мови на початковому ступені у сучасному загальноосвітньому навчальному закладі є надзвичайно важливим. Це процес багатоаспектний, що включає в себе навчання усіх розділів мови (фонетики, лексики, граматики) необхідних для формування мовної та мовленнєвої компетенції учнів. Одним із завдань навчання молодших школярів іноземної мови є розвиток уміння читати нескладні автентичні тексти та розуміти їх [1, с. 125].

Аналіз останніх досліджень і публікацій. Розробкою навчальних посібників та методичних рекомендацій для навчання техніки читання займалися такі науковці-методисти, як І.Т. Федоренко, В.І. Кузнецова, Р.Ю.Мартінова, С.В.Роман, В.Г.Редько. Їхні теоретичні та експериментальні дослідження дозволили визначити етапи розвитку навички читання, дати порівняльну характеристику процесам читання вголос і мовчки та виділити ступені розуміння прочитаного згідно вимог НУШ для учнів початкових класів.

Мета роботи: теоретично обґрунтувати особливості навчання техніки читання англійською мовою учнів початкового ступеня та практично перевірити розроблений

комплекс вправ учнів других класів з використанням комп'ютерних технологій за вимогами НУШ.

З огляду на сформовану мету навчання було визначено наступні **завдання роботи**:

1) виділити цілі та охарактеризувати особливості техніки читання на початковому ступені за вимогами НУШ;

2) розробити комплекс вправ для формування навичок читання англійською мовою у 2 класі з використанням комп'ютерних технологій в процесі вивчення теми "Animal" та перевірити його ефективність.

Виклад основного матеріалу дослідження. Під технікою читання в методиці розуміють суму прийомів, які забезпечують сприйняття і переробку формальної мовної інформації: букв, буквених комплексів, слів, словосполучень, знаків пунктуації, граматичних ознак і в опорі на них граматичних структур речень.

Розглянемо програмові вимоги НУШ до рівня знань учнів на кінець 2 класу:

Читання для орієнтування: учень розуміє прості знаки, що зустрічаються щоденно.

Читання для отримання інформації та аргументування: розуміє найпростіший інформаційний матеріал, що містить знайомі слова у супроводі малюнків, наприклад, де використовується знайома лексика.

Читання інструкцій: розуміє дуже короткі прості інструкції, що вживаються у знайомому щоденному контексті, особливо, якщо вони супроводжуються ілюстраціями.

Читання для задоволення: дескриптори відсутні [3, с. 206]

Розглянемо приклад вправи для ефективного формування навичок техніки читання для учнів другого класу.

Період: стабілізації навичок.

Етап формування навичок: варіюючий.

Мета: формувати навички вживання словесного наголосу; навички співвіднесення прочитаного слова з його значенням; лексичні навички у висловлюваннях понадфразового рівня.

Матеріал для сприймання:

(A) Octie Octopus (B) Cinderella, (C) centipede, (D) a cat, (E) a city, (F) a cloud, (G) a cactus, (H) a cereal, (I) a cinema, (J) an ice-cream, (K) an apricot

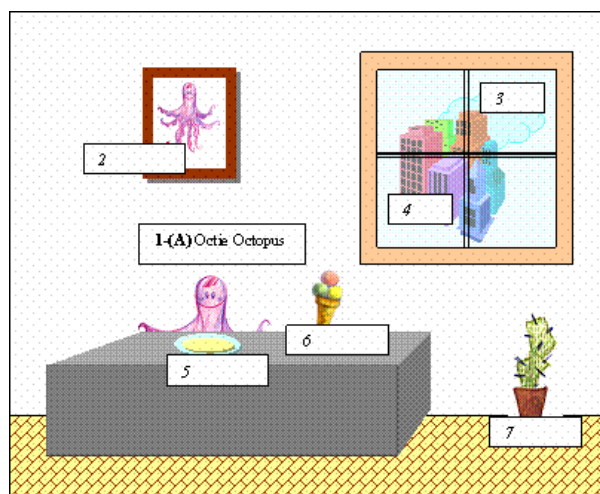

Ключ: 1 (A) *Octie Octopus*; 2 (A) *Octie Octopus*; 3 (F) *a cloud*; 4 (E) *a city*; 5 (H) *a cereal*; 6 (J) *an ice-cream*; 7 (G) *a cactus*.

Варіант висловлювання учнів: *This is Octie Octopus. This is his room. There is a photo on the wall. There is a cactus on the floor. There is a cereal on the table. There is an ice-cream on the table, too.*

Висновки. В процесі аналізу нами було виділені цілі та охарактеризувати особливості техніки читання на початковому ступені за вимогами НУШ.

Розроблено вправу для формування навичок читання англійською мовою у 2 класі з використанням комп'ютерних технологій в процесі вивчення теми "Animal".

Список використаної літератури:

1. Алхазшивили А.А. Психология обучения устной речи на иностранном языке. – М.: Просвещение, 2011. – 125 с.
2. Методика навчання іноземних мов у загальноосвітніх навчальних закладах: Підручник/ Панова Л.С., Андрійко І.Ф., Тезікова С.В. та ін. – К.: Видавничий центр «Академія», 2010. – 328 с.
3. Нова українська школа: поради для вчителя / Під заг. ред. Бібік Н. М. — К.: ТОВ «Видавничий дім «Плеяди», 2017. — 206 с.

*Каракута Людмила Володимирівна,
Студентка 1 курсу,*

*Науковий керівник
кандидат педагогічних наук,
доцент кафедри методики викладання світової літератури
Півнюк Надія Олександрівна*

«Методика вивчення пригодницьких творів на уроках зарубіжної літератури в 6 класі (на прикладі роману Ж. Верна “ П’ятнадцятирічний капітан”)»

Ключові слова: пригодницькі твори, урок зарубіжної літератури,

Постановка проблеми обумовлена діючою навчальною програмою із зарубіжної літератури. Пригодницький роман вперше пропонується для вивчення на уроках у 6 -му класі. Роман “ П’ятнадцятирічний капітан” входив і в попередні навчальні програми із зарубіжної літератури, але нова програма вносить нові аспекти у процес вивчення твору на уроках зарубіжної літератури.

Вони полягають у тому, що програма орієнтує на отримання певних результатів в процесі вивчення художнього твору, які сформульовані у ключових та предметних компетентностях. Але вони потребують певного методичного осмислення.

Метою є визначити теоретичні основи досліджуваної проблеми та на основі узагальнення існуючого методичного досвіду щодо вивчення пригодницької літератури на уроках зарубіжної літератури в школі.

Завданням є дослідити літературознавчі засади вивчення роману “П’ятнадцятирічний капітан”.

Виклад основного матеріалу дослідження. Предметом нашого дослідження є “пригодницький роман”. Він належить до пригодницької літератури. Пригодницька література немає суворих меж. Застосовується для багатьох літературознавчих жанрів і відносяться до творів, які розповідають про напружені конфлікти особистого та суспільного життя.

Пригодницька література - це різновид художньої прози; твір, сюжетну основу якого становить розповідь про незвичайні пригоди, захоплюючи мандрівки, географічні відкриття, тощо [2, с. 80].

Пригода – це переклад поняття “авантюра”, яке означає несподівана подія або смілива дія. Оскільки слово “авантюра” зазвичай вживається в негативному сенсі - як запозичення безпринципний і безпечних вчинків, так утворилися два найменування: літературна пригодницька і літературна авантюра відповідно до двох її різновидів [2, с. 80].

За навчальною програмою з зарубіжної літератури для 5-9 класів головною метою вивчення предмету “Зарубіжна література” в загальноосвітній школі є залучення учнів до кращих досягнень національної та світової культури і літератури, національних і загальнолюдських духовних цінностей, розвиток творчих здібностей учнів, виховання

естетичного смаку, високої читацької та загальної культури, вироблення вмінь самостійно ознайомлюватися зі зразками мистецтва слова, свідомо сприймати втілення в них естетичні духовні цінності [1].

Програма пропонує вивчення твору Ж. Верна “П'ятнадцятирічний капітан” у шостому класі розділі “Пригоди і фантастика”. На вивчення літератури цього розділу приділяється 16 годин, з яких 6 годин можна виділити на твір Ж. Верна “П'ятнадцятирічний капітан”. У цьому розділі також вивчається твори Чарльза Діккенса “Різдвяна пісня в прозі” Миколи Гоголя “Ніч перед Різдвом” [1].

Твір “П'ятнадцятирічний капітан” пропонували вивчати і попередніх навчальних програмах із зарубіжної літератури, але в діючій програмі з'явилися нові аспекти вивчення цього твору в школі. А саме, програма орієнтує на досягнення отримання певних результатів процесі вивчення роману “П'ятнадцятирічний капітан”. Очікувані результати формуються в системі ключових та предметних компетентностей.

Що стосується ключових компетентностей, то, вивчаючи твір Ж. Верна “П'ятнадцятирічний капітан” звернемо увагу на наступні: учень “усвідомлює роль екологічних знань у досягненні життєвої мети”, має оцінити “ініціативність та підприємливість під час ухвалення життєво важливих рішень” [1].

Висновки. Проаналізувавши діючу програму із зарубіжної літератури для 5-9 класів отримали результати, які дозволили встановити основні напрями створення методики роботи з пригодницьким романом на уроках зарубіжної літератури. В той же час було виявлено, що програма, визначаючи зміст роботи з бібліографією допускає деякі пробіли, наприклад, вона не орієнтує на роботу з бібліографією автора, яка б допомогла учням розуміти приховані сенси твору.

Список використаної літератури:

1. Зарубіжна література в школах України. [Електронний ресурс] – Режим доступу: <https://zl.kiev.ua/o-grin-purpurovi-vitryla-vira-v-sylu-nadiyi-ta-spravzhnogo-kohannya/>.

Зарубіжна література: методичні рекомендації МОН України навчального процесу в 2017/2018 навчальному році; оновлені щодо організації на компетентнісній основі навчальні програми для 5-9х класів ЗНЗ;В методичні школи. коментарі провідних науковців щодо впровадження Нової української К. : УОВЦ «Оріон», 2017.80с

Ї

*Кисляк Вікторія Анатоліївна,
студентка ІV курсу,
Спеціальності «014 Середня освіта
(Англійська мова і література)»
Науковий керівник:
кандидат педагогічних наук, доцент
Бегека Дмитро Анатолійович*

«Особливості просодичних і невербальних засобів вираження впливу на слухача у промовах спікерів Ted talks»

Вивченням просодичних засобів займались такі науковці як: А.Е. Левицький, М.А. Соколова, К.П. Гінтовт, І.С. Тіхонова, Р.М. Тіхонова, В.Ю. Парашук, Ю.М. Захарова, С.Ф. Леонтєва. Детальний огляд невербальних засобів можна знайти у роботах Б.Я. Енсона,

М. Ліраца, Х. Оуена, А. Піза, Б. Піз, Дж. Девіта, Е.Г. Вертхайма. Актуальність даного дослідження полягає у розгляді вже аналізованих просодичних і невербальних засобів на основі мало досліджених, але цінних з лінгвістичної точки зору, промов спікерів «Ted talks». Отже, об'єктом дослідження є промови спікерів «Ted talks», предметом дослідження – просодичні і невербальні засоби. У ході роботи були розлого охарактеризовані всі вищеназвані засоби, було визначено і описано функції і структуру інтонації, інтонаційні стилі та досліджено на основі промов.

Просодія або просодичні засоби – термін, що позначає різницю у висоті, гучності, темпі і ритмі. За словами В.Ю. Парашука: «Поняття «просодія» тісно пов'язане із «інтонацією», але просодія виступає більш загальним і ширшим поняттям, а інтонація – її частиною» [1, с. 191]. До просодичних засобів відносять: висоту тону, наголос, темп мовлення, ритм, паузи.

Більшість науковців визначає інтонацію як складну єдність, яка формується змінами висоти, гучності (сили) і темпу (швидкість мовлення і паузації). Її функції формулюються науковцями по-різному. Т.М. Ніколаєва називає 3 функції інтонації: розмежовуюча, об'єднуюча і семантична. Н.В. Черемісіна виділяє 7 основних функцій інтонації: комунікативна, розпізнавальна, розмежовуюча, виражаюча, називаюча, естетична і об'єднуюча, А.Е. Левицький – всього 4 функції. Щодо структури, інтонація являє собою єдність 4 основних компонентів (висоти, фразового наголосу, тембру голоса, ритму) і 2 темпоральних (темп, паузація).

«Інтонаційний стиль – це система взаємопов'язаних інтонаційних засобів, які використовуються у соціальній сфері і служать певній меті комунікації», – як пишуть М.А. Соколова, К.П. Гінтовт, І.С. Тіхонова, Р.М. Тіхонова [2, с. 184]. Вони виокремлюють такі інтонаційні стилі: інформаційний, науковий, публіцистичний, ораторський, розмовний. У кожного стилю є своя сфера дії: деякі з них використовуються у школі, університеті, на наукових конференціях, інші – у бізнес-спілкуванні, на телебаченні, у політичних виступах, попри це межі багатьох із них часто переплітаються.

Поняття «невербальне спілкування» охоплює не тільки мову тіла, до якого входить підтримання зорового контакту, жестикуляція, постава, міміка, а також одяг і прикраси, які носить спікер, його реакція на навколишнє середовище, манера слідкувати за часом тощо. Для того, щоб отримати чітке і правдиве уявлення про людину, потрібно розглядати її невербальну поведінку у цілому [3, с. 256].

Для дослідження було обрано такі промови: «Що ми робимо не так у боротьбі із голодом?», виголошену соціальним підприємцем Жасмін Кроу; «Як це – мати синдром Туретта – і як музика допомогла мені віднайти контроль над собою?» – промова Еши Альвані, «5 кроків до чистого повітря у Індії» Арунабхи Гоша, «Чому телефони роблять нас нещасливими?» психолога Адама Альтера, «Краса всіх кольорів людської шкіри» фотографа Анжеліки Дасс, «Сила віри в те, що ти можеш вдосконалюватись» Керол Двек, «Досить боятися ожиріння» Келлі Джін Дрінквотер і деякі інші. Промови помітно відрізняються одна від одної, насамперед, через те, що мовці, які їх виголошують, різного віку, національності, предмет їхнього мовлення у кожного свій, як і спосіб подачі інформації, взаємодії із аудиторією.

На основі даних промов були визначені просодичні і невербальні засоби, інтонаційний стиль, якого дотримуються спікери, з метою зачепити слухача і вплинути на емоції, думки тощо. Отримані результати свідчать, що промови спікерів «Ted talks» багаті на різноманітні просодичні і невербальні засоби. Оскільки об'єктом дослідження була обмежена кількість промов, можна припустити, що дане джерело, як і сама тема, варте для подальшого вивчення.

Список використаної літератури:

1. Паращук, Валентина Юліївна. Теоретична фонетика англійської мови: Навчальний посібник для студ. вищ. навч. закладів. – Вінниця: Нова книга, 2009. – 232 с.
2. Теоретическая фонетика английского языка: Учебник для студ. высш. учеб. заведений. обуч. по напр. и спец. «Филология». Укл. М.А. Соколова, К.П. Гинтовт, И.С. Тихонова и др. – Москва: Владос, 2004. – 288 с.
3. Baden Eunson. Communicating in the 21st Century. Edition: 3. – Publisher: John Wiley & Sons, 2013. – 750 p.

*Коваль Олена Вікторівна,
Студентка I курсу,*

*Науковий керівник
кандидат філологічних наук,
доцент кафедри англійської філології
Макухіна Тетяна Володимирівна*

«Семантичні особливості фразеологізмів з кількісним компонентом»

Ключові слова: *фразеологічна одиниця, семантика інтенсивності, нумеративний компонент.*

Постановка проблеми: Останнім часом погляд на природу граматичного значення числа певною мірою змінився. З одного боку, дослідники свідомо відмовилися від чітких меж у виділенні числової дефектності як градуального явища, а також градуального обчислення/необчислення. А з іншого, в теорії граматики був проголошений принцип пояснення. Відповідно, в теорії числа цей принцип втілюється в ідеї вироблення мотивованих (насамперед, семантичних) правил вибору числових форм і в ідеї когнітивного обґрунтування ознаки обчислення/необчислення, що зумовлює вибір числових форм. Обидві ідеї в різних аспектах знайшли відображення в працях із зіставного вивчення категорії числа, з типології числа і суміжних категорій тощо [1, с. 19; 3, с.21].

Аналіз останніх досліджень і публікацій: Фразеологізми ставали об'єктом дослідження багатьох лінгвістів, як вітчизняних, так і зарубіжних, зокрема європейських: Н. М. Амосова, В. Л. Архангельського, Ш. Баллі, І. А. Бодуена де Куртене, В. В. Виноградова, О. Єсперсена, О. В. Куніна, О. О. Реформатського, О. І. Смирницького, І. І. Срезневського, Ф. Ф. Фортунатова, І. І. Чернишева, О. О. Шахматова тощо; та американських: Й. Бар-Хіллела, Дж. Катца та Дж. А. Фодора, Ю. Найди, Л. Сміта, Ч. Фріза, Ч. Хоккета та багатьох інших.

Метою є аналіз семантичних особливостей фразеологізмів в англійській мові з кількісним компонентом.

Завдання: виявити критерії ідентифікації фразеосемантичного класу одиниць з гіперонімічною ознакою “кількість”.

Виклад основного матеріалу дослідження. Семантична ознака як інваріантне значення характеризує відношення між протипоставленими одиницями й реалізується в кожній із них як варіантне значення, то останнє розглядається як семантичний, тобто квантитативний компонент [2, с. 4-7].

У концептуальному полі досліджуваного фразеосемантичного класу одиниць найпродуктивнішими виявилися предметно-тематичні групи з квантитативними компонентами *many (much) / few (little)*, які співвідносяться з протиставленням акція-реакція (дія-відповідна дія), що виникає на підставі відповідності/невідповідності речей,

предметів, явищ або їх дій вияву в них невизначеної кількості через певні якісні характеристики за інтенсивністю і ступенем [4, с. 50].

Переважає більшість таких фразеологічних одиниць мають образ надмірного циклічного вияву процесуальної ознаки, як наприклад, англ. *over and over (again)*. Аналогічний партитивний образ (частини одиниць виміру) покладено в основу англійського: *give him an inch and he will take a yard*.

Висновки: В цілому, фразеологізми з кількісним компонентом семантики становлять відкрите фразеосемантичне поле квантитативності, котре розширюється в англійській мові. Це стосується, як правило, предметно-тематичної групи фразем зі спільним значенням множинності та сукупності, зокрема тих, в яких реалізується символіка семіотичної опозиції багато/мало. Перспективами дослідження є аналіз одиниць фразеосемантичного поля квантитативності з погляду їх валентністних можливостей.

Список використаної літератури:

1. Горшкова И.М. Лексико-грамматическая характеристика и особенности функционирования существительных *singularia tantum* в чешском языке в сопоставлении с русским: Автореф. дис... канд. филол. наук / М., 1978. – 19 с.
2. Дегтярев В.И. Семантическая реконструкция грамматической категории числа в праславянском языке // Вопросы славяно-русского языкознания. – Ростов-на-Дону. – 1996. – вып.2. – С. 4-7.
3. Ляшевская О.Н. Семантика русского числа. – М.: Языки славянской культуры, 2004. с. 21
4. Пермяков Г.Л. Пословицы и поговорки народов Востока. – М.: Лабиринт, 2001.с. 50

*Ковальова Вікторія Ігорівна,
студентка IV курсу,
спеціальності «Філологія (мова і література)»*

*Науковий керівник:
кандидат педагогічних наук, доцент
Півнюк, Надія Олександрівна*

«Методика роботи з романтичною поемою Дж. Байрона «Мазепа» на уроках зарубіжної літератури в 9 класі»

Метою діючої навчальної програми із зарубіжної літератури є прилучення учнів до кращих здобутків літератури та культури [3]. Поема Дж.Байрона “Мазепа” входить до списку запропонованих програмових творів, що зумовлює *актуальність* дослідження. Крім того, за програмою твір має розглядатися у літературному, культурному, українському, міжпредметному контекстах та з урахуванням елементів компаративістики. Кожен з цих контекстів може реалізуватися у процесі вивчення поеми “Мазепа”. Наприклад, контекст міжпредметних зв’язків може здійснюватися через створення ментальних мап або розповідей-монологів іноземною мовою[2], що є важливим з урахуванням того, що у оригіналі твір написаний англійською мовою. Вивчення твору через культурний та мовний аспект сприятиме кращому розумінню та засвоєнню поеми “Мазепа”.

Актуальність дослідження також диктує сам жанр твору - поема. Поема є ліро-епічним твором, що поєднує зображально-виражальні засоби, притаманні ліриці та епосу. Є потреба у створенні певної методичної моделі роботи з цим жанром у школі, яка б упорядкувала існуючі методи і прийоми роботи з поемою. Це необхідно тому що після

вивчення поеми “Мазепа” на уроках зарубіжної літератури пропонується для позакласного читання історична драма Ф.Шиллера “Вільгельм Телль”.

Дослідники юнацького читання довели, що поетичні твори не належать до читацьких уподобань учнів 14-15 років. Вони цікавлять здебільшого дівчат, і лише такі, у яких ідеться про кохання [6]. Тобто поема відповідає тематичним очікуванням частини учнів. Завдання методики полягає у розвитку інтересу до читання поетичних творів (у нашому випадку поеми “Мазепа”) не тільки дівчат, а і юнаків. Доречними можуть бути прийоми аудіочитання та виразного читання, що допоможе зробити навчання персоналізованим та креативним. Для школярів аудіочитання тексту може бути набагато цікавішим, ніж читання мовчки.

Актуальність дослідження полягає також у тому, що Мазепа є не тільки історичною, але й *культурою постаттю* для України. Він - знайомий незнайомиць, оскільки його ім'я відоме усім, але про його життя знають дуже мало. Поема Дж.Байрона “Мазепа” може стати поштовхом для справжнього пізнання цієї непересічної особистості.

За висновками дослідників, критерієм цінності художнього твору для школярів 14-15 років є наявність у ньому *героя-дорослого*, якого можна наслідувати [6]. В образі Мазепа Дж. Байрон змальовує зухвалого, мужнього, незламного героя. У цьому персонажі поєдналися і значущість історичної постаті, і привабливість образу для школярів. Для того, щоб реалізувати потенціал твору, варто унаочнити образ за допомогою портретів Мазепа різних епох, сучасних ілюстрацій та постерів. Оскільки у 9 класі учні здебільшого вміють користуватися графічними редакторами, можна запропонувати їм самостійно створити образ Мазепа з урахуванням характеристик головного героя у поемі.

Крім названих прийомів роботи з поемою, пропонуємо і діалогічні прийоми, що передбачають обмін думками стосовно головного героя, постать якого була та залишається суперечливою. Це важливо, тому що у цьому віці є потреба у висловлюванні думки, що зумовлене розвитком мислення та мовлення.

Жанр, образ героя та наявна у творі історична постать спонукає шукати доцільні прийоми роботи, адекватні художній специфіці твору.

Список використаної літератури:

1. Байрон Дж. Мазепа : поема [Електронний ресурс] /Дж. Байрон // Ім'я Івана Мазепа : минуле, сьогодення, майбутнє : електронна бібліотека. — Режим доступу: <http://www.mazepa.name/mazepapoeма/>.
2. Гелемб'юк К., Грицюк Л. Мазепа - переможений, але незламний, як і його рідна земля. //Зарубіжна література в школах України - 2016. - №6. - С. 33-35.
3. Зарубіжна література: методичні рекомендації МОН України щодо організації навчального процесу в 2017/2018 навчальному році; оновлені на компетентнісній основі навчальні програми для 5-9-х класів ЗНЗ; методичні коментарі провідних науковців щодо впровадження ідей Нової української школи. – К.:УОВЦ «Оріон», 2017. – 80 с.
4. Киян Т.В. Дж.Г.Байрон. Поема “Мазепа”. 9-й клас. //Зарубіжна література в школі. - 2016. - № 21-22. - С.12-18.
5. Мірошниченко Л. Ф. Методика викладання світової літератури в школі / Л. Ф. Мірошниченко // Всесвітня література в середніх навчальних закладах України. – 1999. – № 12. – С. 40–47.
6. Півнюк Н.О. Коло читання підлітків і зарубіжна література// Зарубіжна література в навчальних закладах. – 1997. - №3. – С. 2-5.
7. Цаларунга О. І. Спасибі, гетьмане Мазепо, що в нашій долі ви були! (інтегрований урок-дослідження за поемами Дж. Байрона "Мазепа", В. М. Сосюри "Мазепа", В. Гюго "Мазепа", О. С. Пушкіна "Полтава"). 9-й клас [Текст] // Зарубіжна література в школі. – 2014. – № 23/24. – С. 52–55.

*Ковальчук Дар'я Олегівна,
студентка IV курсу,
спеціальності «Філологія (мова і література)»*

*Науковий керівник:
кандидат педагогічних наук, доцент
Мельник Анжела Олегівна*

«Розвиток критичного мислення учнів 7-9 класів у процесі вивчення зарубіжної літератури»

Актуальність дослідження. Застосування технологій розвитку критичного мислення дає змогу більш ефективно використовувати навчальний час, доступніше пояснювати новий матеріал, узагальнювати, здійснювати контроль, робити процес навчання насиченим і цікавим. Великі можливості у розвитку критичного мислення мають і уроки зарубіжної літератури. При вивченні літературних творів розвиваються такі компетентності учнів, як критичне осмислення прочитаного, узагальнення та систематизація, виділення головного, приведення до стилістичної єдності.

Мета роботи – з'ясувати особливості розвитку критичного мислення учнів 7-9 класів у процесі вивчення зарубіжної літератури.

«Критичне мислення» (*critical thinking*) дедалі частіше використовується науковцями у сфері наукового аналізу. Адже людина, яка вміє критично мислити здатна протистояти навіть таким авторитетам, як друковане слово, сила традиції й думка більшості.

С. Терно зауважує, що «критичне мислення – це здатність використовувати певні прийоми обробки інформації, що дозволяють отримати бажаний результат. До основних рис критичного мислення слід віднести такі уміння: робити логічні умовиводи; приймати обґрунтовані рішення; давати оцінку позитивних та негативних рис як отриманої інформації, так і самого розумового процесу; спрямувати зусилля на результат» [2, с. 5].

А Матюшкін стверджує, що людина, яка критично мислить, знаходить власне рішення проблеми та підкріплює це рішення розумними, обґрунтованими доводами, а також визначає, що можливі інші рішення тієї ж проблеми, і намагається довести, що обране рішення логічніше та раціональніше від інших [1].

Незважаючи на різноманітні трактування поняття «критичне мислення», загальний зміст їх зводиться до такого, що критично мислити – це можливість усвідомлено оцінювати, міркувати, мислити, тобто проявляти людиною психічну, емоційну, пізнавальну активність, що повинна бути спрямована на вирішення конкретної проблеми. Більшість дослідників сходяться у думці, що критичне мислення є не окремим навиком, а комплексом навичок і вмінь, що формуються поступово, воно є результатом щоденної кропіткої роботи вчителя й учня.

Тож критичність має значення не тільки для визначення поведінки учнів, це інструмент для опанування та здобуття нових знань і стимул для визначення нових пріоритетів, ідей, теорій, що виходять за межі встановлених стереотипів і загально сформованих поглядів, реалізації альтернативних і раціональних шляхів рішення поставлених завдань (доказ, спростування, гіпотеза). Саме на уроках зарубіжної літератури у учнів є можливість продемонструвати можливості відійти від прийняття єдиної думки, дати можливість самостійно аналізувати події, вчинки персонажів, робити висновки, оцінювати, заохочувати до глибшого пізнання, розвивати вміння творчо підходити до вирішення поставлених завдань.

Аналіз нашої практики проведення уроків зарубіжної літератури в 7-9 класах у контексті проблеми розвитку критичного мислення показав, що цікавим для учнів є урок-дослідження. Дослідницькі, діалогічні, евристичні завдання такого уроку пробуджують «дослідницький рефлекс» в учнів. У процесі їх застосування використовуються інтерактивні технології, залучається проєктна діяльність, коли учні виконують як репродуктивні, так і творчі завдання.

Різноманітні види робіт щодо розвитку критичного мислення на уроках зарубіжної літератури (твори-роздуми, есе, дослідження, відгуки на прочитаний твір, захист учнівських проєктів, написання листів, звернень тощо) апелюють до власного досвіду учнів 7-9 класів, активізують їх емоційну та інтелектуальну сфери, сприяють процесу пізнання.

Також для розвитку критичного мислення у процесі вивчення зарубіжної літератури доречно використовувати такі види роботи, як складання презентацій та портфоліо, виконання творчих проєктів, розв'язання дискусійних питань тощо. При цьому в учнів розвивається комп'ютерна, бібліотечна грамотність, уміння збирати й осмислювати інформацію. Інсценування уривків, ток-шоу «За і проти», «Круглий стіл», дискусії, бесіди, дебати, зустрічі – це основа для формування соціальних та громадянських компетентностей.

Висновки. Уроки зарубіжної літератури мають великі можливості у розвитку критичного мислення учнів. Зокрема, доречними у навчанні учнів 7-9 класів будуть такі види робіт, як написання творчих робіт (твори-роздуми, есе, відгуки на прочитаний твір); захист учнівських проєктів, виконання дослідницьких робіт, складання презентацій та портфоліо, інсценування уривків, ток-шоу «За і проти», «круглий стіл», дискусії, бесіди та ін.

Список використаної літератури:

1. Матюшкин А.М. Мышление как продуктивный процесс совместного решения проблемных ситуаций. *Психолог. журнал.* 2008. Т. 29. № 2. 124-129
2. Терно С.О. Розвиток критичного мислення старшокласників на уроках історії. *Зб. наук. праць Бердянськ. держ. пед. ун-ту (Педаг. науки).* №4. Бердянськ: БДПУ, 2008. С. 5-13.

*Колесникова Аліна Борисівна,
студентка I курсу магістратури,
Спеціальності «Англійська мова та зарубіжна література»*

*Науковий керівник:
к.філол.н., професор
Романовська Юлія Юріївна*

«Мовні засоби вираження вікових стереотипів у романі Джейн Остін «Гордість та упередження»

Постановка проблеми. Дослідження присвячено мовним засобам вираження вікових стереотипів роману *Гордість та упередження* Джейн Остін.

Актуальність дослідження обумовлюється комплексом чинників у дослідженні творчості англійської романістки Джейн Остін на сучасному етапі в аспекті феномену мовних засобів, що їх використовувала письменниця, для зображення певних стереотипів вікових груп своїх героїв.

Формування стереотипів пов'язане з особливостями людського мислення і психіки. Воно являє собою складний і багатоетапний процес, що включає сприйняття, класифікацію та оцінку об'єктів навколишнього світу на основі певних уявлень і систем цінностей.

На сучасному етапі постійне збільшення можливостей застосування нової інформації та вдосконалення вже існуючих методик, необхідність їх ефективності обумовлює актуальність вибраної теми дослідження.

Об'єктом нашого дослідження є вираження поняття віковий стереотип в його мовній репрезентації у тексті роману Джейн Остін *Гордість і упередження*.

Предметом – лінгвістичні засоби вираження вікових стереотипів, що представлені в романі мовою автора та її героїв.

Мета роботи – визначити основні засоби вираження вікових стереотипів та особливості лінгвістичних засобів роману Джейн Остін *Гордість і упередження*.

Аналіз останніх досліджень і публікацій. Були представлені основні теоретичні точки зору видатних лінгвістів, філологів, письменників, видатних людей. Сучасниці Дж. Остін відомі письменниці Ш. Бронте та м. де Сталь представили несхвальні вигуки, називаючи героїв дагеротипами а стиль та мову дуже простими. У. Черчіль був незадоволений аполітичністю Дж. Остін, а Д. Лоуренс її снобізмом.

Щодо загальновідомих авторів, високо цінували письменницю У. Скотт; критики англійської літератури протягом двохсот років створили безліч досліджень щодо творчості Дж. Остін, зокрема характерних для неї мовних засобів. На вітчизняних теренах твори та критика з'явилися здебільшого в другий половині ХХ ст., хоча раніше В. Набоков присвятив Дж. Остін своє дослідження.

Усі дослідники підкреслюють особливий стиль Дж. Остін, виражений мовними засобами.

Виклад основного матеріалу дослідження.

Роман складається з частин родинного життя людей, що належали до «середньої» верстви англійського суспільства. Мовні засоби, що їх застосовує письменниця, характеризують здебільшого вікові соціальні гендерні групи в епоху регентства та вікторіанської доби Англії.

Вік жіночих образів починається з п'ятнадцяти років (Лідія) і включає старше покоління, вірогідно, шістдесяти років (леді Кетрін). Прикметники всебічно характеризують вік і статус молоді жінки Шарлоти та її нареченого містера Колінза, числівником точно вказуючи на вік:

The eldest of them, a sensible intelligent young woman, about twenty-seven, was Elizabeth's intimate friend.

He was a tall, heavy-looking young man of five-and-twenty.

Досить часто Дж. Остін вдається до повторів, коли слова з негативним значенням і підсилювальна частка надають категоричності, що характерно для молодого віку: *I am not romantic, you know. I never was. I ask only.*

Мова героїні Елізабет емоційна і категорична. Характерний повтор *From the very beginning, from the first moment* можна визначити на доданок алітерацією.

Мати Беннет (старше покоління) у розмові з батьком використовує епітети на адресу власних дітей з негативним значенням, практично так само, як і батько: *Lizzy is not*

a bit better than the others; and i am sure she is not half so handsome as Jane, nor half so good-humoured as Lydia; they are all silly and ignorant like other girls.

Елізабет, молодше покоління, використовує епітети з позитивним значенням: *she had a lively, playful disposition which delighted in anything ridiculous.*

Використовується умовний спосіб і чимала кількість модальних дієслів:

– *I might have been mistress!...that could never be;*

Умовний спосіб характерний для наймолодшого героя, підлітка Лукаса, який за віковим стереотипом мріє про безтурботне життя:

– *if I were as rich as Mr. Darcy, I should not care how proud I was. I would keep a pack of foxhounds, and drink a bottle of wine a day .*

Один з найцікавіших винаходів Дж. Остін, невласне пряма мова, використовується здебільшого для молодого покоління, наприклад:

But he was going to be made unhappy, and that it should be through her means; that she, his favourite child, should be distressing him by her choice, should be filling him with fears and regrets in disposing of her, was a wretched reflection

Окличні емоційні речення, вигуки, метафори, риторичні запитання характерні також для молодшого покоління.

Для характеристики молодого аристократа містера Дарсі Дж. Остін добирає епітети прикметники з найвищим ступенем порівняння з узагальнюючою обставиною:

He was the proudest, most disagreeable man in the world.

Для характеристики старшого покоління використовується така фігура мови, як епіфора (різновид повтора, крім анафори), фігура мови спад (bathos). Іронічний ефект створюється як за допомогою граматичних засобів (наприклад, використання умовного способу), так і засобами лексики, *Wickham, perhaps, is my favourite.*

Для найстаршої леді Бур характерний вибір зневажливої лексики типу *the upstart, retentions of a young woman without family, connections, or fortune.*

Висновки з даного дослідження. Основна риса вираження — діалогічне мовлення, іронія, окличні речення, повтори, умовний спосіб, деталізація, алітерація, невелика кількість метафор, епітети, прийом невласне-прямої мови, невербальні курсиви та значна кількість тире.

Практична значимість дослідження полягає в тому, що всі вікові категорії героїв того часу описані та проаналізовані з точки зору мовних засобів.

Список використаної літератури:

1. Квартовкина Ю. О. Речь английских аристократов в произведениях художественной литературы XIX века : дисс. канд. филол. наук : 2004. – 180 с.
2. Палий А.А. О значении творчества Джейн Остин // Проблемы истории, филологии, культуры. - М., 2007. - Вып. 18. - С. 177-182 ; [Электронный ресурс]. – URL: <http://cyberleninka.ru/article/n/o-znachenii-tvorchestva-dzheyn-ostin> (21.11.2017).
3. Попович Ю.О. Відтворення маркерів соціального статусу літературного персонажа в перекладі (на матеріалі українських перекладів британських художніх творів 19 століття). Дисертація на здобуття наукового ступеня кандидата філологічних наук Київ – 2017. 243 с. Електронний ресурс. Режим доступу: www.kspu.edu/.../Попович%20Ю_автореферат.doc?id

4. Созинова К.А. Эпоха Джейн Остин: английское провинциальное дворянство на рубеже XVIII–XIX в. Диссертация на соискание ученой степени кандидата исторических наук. Екатеринбург-2017. Электронный ресурс. Режим доступа: elar.urfu.ru/bitstream/10995/50342/1/urgu1693.pdf
5. [Chi Luu](http://ChiLuu.com). Jane Austen's Subtly Subversive Linguistics. Электронный ресурс. Режим доступа: <https://daily.jstor.org/jane-austens-subtly-subversive-linguistics/>
6. <https://www.britannica.com/biography/Jane-Austen/Austens-novels-an-overview>
7. Austen Jane. Pride and Prejudice. [Электронный ресурс]. Режим доступа: <https://www.e-reading.club/book.php?book=71164>

**Коломієць Любов Михайлівна,
Студентка 1 курс магістратури
Спеціальності «014 Середня освіта.
Мова і література»**

**Науковий керівник:
доцент,
Макухіна Тетяна Володимирівна**

«Функціональні особливості мемів»

У сучасному світі комунікація та Інтернет-комунікація стали нероздільними. Люди не замислюються над тим, що вони постійно перебувають в мережі, навіть коли зайняті справою або спілкуванням в реальному житті. В основному люди переносять реальне спілкування в Інтернет. Однак існує феномен, що проникає з Інтернет-комунікації в наше повсякденне життя, а саме Інтернет-меми.

Дослідники припускають, що Інтернет-мем є способом ідентифікації «свій-чужий» в культурному просторі інтернету. Меми використовують в рекламі та маркетингу, вони відображають різні думки, що виникають в суспільстві, з приводу гострих соціальних, політичних і економічних проблем [6]. Способи конструювання та поширення мемів, їхня динаміка висвітлюються в роботах Т. Є. Савицької [6], І. А. Шаронова [9], Е. Н. Лисенко [4] тощо.

Найбільшого поширення Інтернет-меми набули в соціальних мережах. Отже, об'єктом дослідження були обрані користувачі соціальних мереж англomовних політиків. Предметом аналізу є ставлення користувачів до Інтернет-мемів у сфері політичної комунікації. Мета дослідження – отримати відомості про функціональні особливості мемів в залежності від підходів, що застосовуються до їх вивчення.

Перший підхід можна назвати *редукціоністським*, оскільки він зводить пояснення складного феномена до найпростіших одиниць, які взаємодіють між собою. Він використовується Д. Хофштадтером і Д. Деннеттом [10, с. 67]. Позитивними рисами цього підходу є, на думку Е. Н. Лисенко, фокус на механізми поширення будь-якої ідеї та розширення теорії засобів масової комунікації [4, с. 412]. Однак таке занадто широке визначення мема не дозволяє відрізнити його від звичайного жарту, рекламного повідомлення, фразеологічного виразу, а отже, робить цей підхід непридатним для аналізу Інтернет-мемів у комунікації.

Другий підхід до аналізу мемів – *семіотичний*. У цьому випадку мем може розглядатися як міф в розумінні Р. Барта. Дослідник визначає міф як комунікативну систему, що позначає певну ідею, яка є формою для неї [1]. Перевага даного підходу в тому, що він може використовуватися для аналізу ідеологічних функцій мемів, їхнього впливу на громадську думку, а також планів вираження мема. Недолік семіотичного

підходу полягає у відсутності уваги до механізмів поширення мемів та їх виникнення. Як і в редукціоністському підході, виникає проблема з визначенням та відділенням жартів, реклами, ідеологем від мема.

Третій підхід – це розуміння мемів у масовій комунікації. Дослідник медіа Д. Рашкофф використовував яскраву біологічну метафору і порівняв швидке поширення ідей і образів за допомогою медіа з поширенням вірусів у живих організмах. Відповідно подібні ідеї він називає «медіавірусами» [5, с. 78]. Перевага даного підходу полягає в тому, що вперше увагу звернено на можливість конструювання мемів, а також на їх практичне використання в масовій комунікації. Недолік підходу в тому, що застосування цього підходу до аналізу Інтернет-феноменів є досить обмеженим. Крім того, всі недоліки редукціоністського підходу, на який спирається Д. Рашкофф, присутні в його погляді на проблему.

Четвертий підхід до аналізу мемів – лінгвістичний. З цього погляду мем – це стереотипна, шаблонна фраза або репліка діалогу, близька до комунікативу [7], що є короткою аграматичною стереотипною реплікою діалогу [9, с. 8]. Для дослідження того, як на практиці використовують Інтернет-меми, слід виділити їх функції, засновані на характеристиках, виявлених на основі розглянутих вище підходів до розуміння цього явища. Так, основна функція мема в редукціоністському підході полягає у передачі інформації від людини до людини; в семіотичному – у репрезентації думки та вираженні ідеї; в підході, заснованому на теоріях масової комунікації, провідною функцією мема можна назвати заповнення інформаційного вакууму. Лінгвісти виділяють як основні емоційну та комунікативну функції мема. У науках про мову комунікативною функцією знака називається його здатність бути засобом людського спілкування. В контексті мема слід говорити скоріше про фатичну функцію, тобто здібності знака бути засобом встановлення і підтримання психологічного контакту зі співрозмовником [3; 8].

Дослідниця Н. А. Зінов'єва у статті «Функції Інтернет-мемів у суспільстві. Соціологічний погляд» проводить соціологічний аналіз функцій Інтернет-мемів. На її думку, Інтернет-мем виконує наступні функції: репрезентації ідеї, трансляції ідеології, репрезентації індивіда, репрезентації спільноти, комунікації в співтоваристві, інтеграції спільноти, ідентифікації, інформування [2, с. 56]. Багато з цих функцій впливають одна з одною або дуже тісно пов'язані між собою. Для зручності аналізу та використання функціональної типології мема слід об'єднати деякі з них, а також порівняти цю типологію з тими функціями, які виділяються в різних теоретичних підходах до аналізу Інтернет-мема. Так, функцію репрезентації ідеї, індивіда і спільноти можна назвати просто функцією репрезентації. Вона відповідає за здатність мема відображати характеристики і властивості будь-якої ідеї, яка іноді може висловлювати позицію окремої людини або цілої групи. Трансляція ідеології – це здатність Інтернет-мема бути переконливим і впливати на думки мас, подібно до медіавірусу в підході Д. Рашкоффа і т.д. Відповідно, можна припустити, що будь-який мем виконує хоча б одну з наступних функцій: інформування, репрезентації, трансляції, інтеграції, емоційну, фатичну (контактовстановлюючу). Виходячи з викладеного вище, можна стверджувати, що дослідження практик використання мемів у комунікації є досить перспективним. У першу чергу застосування семіотично-лінгвістичного підходу до розуміння мема є достатньо виправданим, який можна застосовувати і в подальших дослідженнях.

Список використаної літератури:

1. Барт Р. Мифологии. *Электронная библиотека* : веб-сайт. URL: http://book-online.com.ua/show_book.php?book=7016 (дата звернення: 29.03.2020).
2. Зиновьева Н. А. Функции интернет-мемов в обществе. Социологический взгляд. *Материалы XIII Всероссийской объединенной конференции* / Санкт-Петербургский государственный университет. 2017. Том 10. № 4. С. 56–59.

3. Коммуникативная функция. Словарь социолингвистических терминов / отв. ред. В. Ю. Михальченко. М. : Институт языкознания, 2006. 312 с.
4. Лысенко Е. Н. Интернет-мемы в коммуникации молодежи. *Вестник СПбГУ. Социология*. 2017. Том 10. Вып. 4. С. 410–424.
5. Рашкофф Д. Медиавирус. Как поп-культура тайно воздействует на ваше сознание / пер. с англ. Д. Борисов. М. : Ультра. Культура, 2003. 123 с.
6. Савицкая Т. Е. Интернет-мемы как феномен массовой культуры. *Росинформкультура* : веб-сайт. URL: http://infoculture.rsl.ru/donArch/home/KVM_archive/articles/2013/03/2013-03_r_kvm-s3.pdf (дата звернення: 29.03.2020).
7. Столетов А. Мемы: мифы и реальность. *Энциклопедия маркетинга* : веб-сайт. URL: <https://www.marketing.spb.ru/lib-around/socio/meme.htm> (дата звернення: 29.03.2020).
8. Фатическая функция // Жеребило Т. В. Словарь лингвистических терминов. 5-е изд., испр. и доп. Назрань : Пилигрим, 2010. 486 с.
9. Шаронов И. А. Проблемы описания коммуникативов, состоящих из служебных слов. *Известия Саратовского ун-та. Нов. сер. Сер. Филология. Журналистика*. 2012. № 3. С. 7–12.
10. Hofstadter D. R. *Metamagical Themas: Questing for the Essence of Mind and Pattern*. Basic Books, 1985. 852 p.

*Комар Андрій Юрійович,
Студент I курсу магістратури,
Спеціальності «Англійська філологія»*

*Науковий керівник:
кандидат філософських наук, доцент кафедри англійської філології
Ішук Алла Анатоліївна*

«Особливості вживання складених прикметників у сучасній художній літературі»

Проблема визначення особливостей вживання складених прикметників є *актуальною* зважаючи на їх кількісне та контекстне ріноманіття.

Метою розвідки є визначення і опис особливостей вживання англійських складених прикметників у сучасній художній літературі.

Досягнення поставленої мети передбачає розв'язання таких *завдань*: розглянути традиційні та сучасні підходи до визначення прикметника; класифікувати прикметники за їх лексико-граматичними розрядами; сформулювати теоретичні засади вивчення складених прикметників у сучасній лінгвістиці; розглянути традиційні та сучасні підходи до визначення поняття літератури, її специфіки та типологічно-жанрової класифікації;

Прикметник здавна привертав увагу мовознавців. Вивченням прикметників займалися такі видатні філологи, як О. М. Вольф, В. О. Горпинич, А. П. Грищенко, В. Л. Каушанська, Сара Конті та інші. Визначено характеристики, які відрізняють цю самостійну частину мови від інших. Прикметник як частина мови має ряд морфологічних, граматичних та синтаксичних особливостей, серед яких можна виділити наявність ступенів порівняння, розподіл за типом ознаки на якісні та відносні, класифікацію за морфологічним принципом на прості, похідні та складені.

Варто також зазначити, що семантична складова прикметників дуже тісно пов'язана з їх означуваними іменниками. О. М. Вольф дуже вдало описав даний взаємозв'язок: “якість, ознака не існують самі по собі, без їх носія, і на значення прикметника завжди проектується значення носія ознаки” [1, 7].

Ще однією характерною особливістю прикметників є їх особлива синтаксична роль у реченні. Згідно з С. В. Барановою, англійські прикметники у реченні виконують функцію або означення або іменної частини присудка [3, 10].

Для свого дослідження ми не випадково обрали саме клас складених прикметників. Як влучно підмітила О. Маркова: “У сучасній письмовій англійській мові спостерігається тенденція до збільшення вживання складних слів (СС) і складних прикметників (СП) як їх різновиду”[2, 1].

Традиційне мовознавство зазвичай досліджує складені прикметники виключно за морфологічним принципом. Ми ж у своєму дослідженні пропонуємо скомбінувати морфологічний та семантичний підходи. Це дозволить розглянути досліджувану одиницю мови ширше та дасть поштовх до розвитку нових методик у лінгвістиці.

Проміжні результати дослідження показали, що найбільш часто у художній літературі використовуються складені прикметники, що складаються з таких компонентів: іменник + прикметник (emerald-green, owl-free, jet-black), прикметник + дієприкметник теперішнього часу (funny-looking, severe-looking). За типом ознаки переважає кількість досліджуваних лексико-граматичних одиниць належала до розряду якісних прикметників. Матеріалом для дослідження слугував англійський роман ДЖ. Роулінг “Гаррі Поттер і філософський камінь”. Цей роман є чудовим прикладом використання сучасної англійської мови у художній літературі, що у свою чергу підвищує об’єктивність отриманих результатів.

Досліджувати лексико-семантичну одиницю поза її контекстуальним полем на нашу думку не є доцільним. Нами було обрано семантичне поле художньої літератури, оскільки вона постійно перебуває у бурхливому розвитку і максимально використовує всі доступні мовні ресурси. Одним із таких ресурсів є складені прикметники.

Список використаної літератури:

1. Вольф, Е. М. Грамматика и семантика прилагательного/ Е. М. Вольф – Москва: Наука, 1978. – 199 с.
2. Маркова О. В. Відтворення семантичного багатства складних прикметників англійської мови засобами української мови/ О. В. Маркова, Н. В. Ковальська, Т. Г. Шматок – Київ: “Аграр Медіа Груп”, 2010 – С. 1-4.
3. Baranova, S.V. An outline of English morphology. Lecture notes/ S.V. Baranova. – Sumy: Sumy State University, 2017. – 66 с.

*Кононенко Вікторія Анатоліївна,
студентка V курсу,
спеціальності “Середня освіта”*

*Науковий керівник:
кандидат педагогічних наук, доцент
Холодна Юлія Миколаївна*

“Диспут на уроках зарубіжної літератури в старших класах”

Вивчення диспуту залишається **актуальним** з огляду на те, що добре організований диспут сприяє формуванню суспільної уваги в учнівському колективі, розширенню кругозору, розвитку необхідних якостей особистості.

Метою даного дослідження є теоретичне обґрунтування та розробка методики проведення уроку-диспуту у процесі вивчення зарубіжної літератури у школі.

Досягнення поставленої мети передбачає розв’язання таких **завдань**:

- проаналізувати теоретичні основи проведення диспуту на уроках зарубіжної літератури в старших класах;
- дослідити становлення та розвиток поняття диспут у філософії, логіці, еристиці та дидактиці;
- проаналізувати стан досліджуваної проблеми у сучасній шкільній практиці викладання зарубіжної літератури;
- розробити методичні рекомендації з викладання уроку-диспуту в старших класах.

Ще античні мислителі звернули увагу на роль і місце суперечки у спілкуванні людей. Вони досліджували різноманітні види суперечок. Вперше на важливість вміння правильно вести суперечку звернули увагу давньогрецькі вчені. Саме тоді виник афоризм: “Істина народжується у суперечці”. У Стародавній Греції Сократ вважався майстром діалектичної суперечки, завжди ставив влучні запитання та дотримувався етичної поведінки з метою досягти істину.

Більш того, філософи не розділяли суперечку на певні форми, найпоширенішою для них був диспут, проте слід вказати на наявність поділу й чітко розуміти різницю між дискусією та диспутом.

Як відомо, ці поняття досить близькі за значенням і характеризується як обговорення якогось питання. Тлумачний словник [1, с.285-286] дає наступні визначення: дискусія – широке публічне обговорення якого-небудь спірного питання; диспут – публічний спір на наукову, літературну та іншу тему.

Існують також різні погляди щодо функцій диспуту в навчанні. Вона може виступати як метод засвоєння знань, їхнє закріплення і вироблення вмінь та навичок, як метод розвитку психічних функцій, творчих здібностей і особистісних якостей учнів, а також як метод стимулювання і мотивації навчання.

Сучасна дидактика визнає велику освітню та виховну цінність диспуту. Вони вчать глибокому розумінню проблеми, формування самостійної позиції, оперуванню аргументами, критичному мисленню, зважати на думки інших, визнавати вдалі аргументи, краще розуміти іншого, сприяють уточненню власних переконань і формуванню власного погляду на світ. [4, с.53]

Диспут - одна із форм урочної роботи з учнями, яка допомагає розвивати їх самостійність, логічне мислення, соціальну та моральну зрілість; формувати погляди та переконання особистості. Він дає змогу зіставляти свої погляди з поведінкою і думками літературних героїв, використовувати виховну силу позитивного прикладу. Беручи участь у диспуті, учні розвивають вміння і навички полемізувати, аргументовано захищати свої думки [5, с.88].

Організація диспуту передбачає три етапи: підготовчий, основний та заключний. На першому етапі доцільно сформулювати тему диспуту й основні питання, які будуть винесені на колективне обговорення, дібрати відповідну літературу для підготовки, визначити час і місце проведення диспуту. На другому етапі обговорюються ті питання, які були винесені на порядок денний. Третій етап диспуту – підбиття підсумків [2, с. 40].

Підсумовуючи викладене, зазначимо, що диспут як широке публічне обговорення спірного питання є важливим засобом пізнавальної діяльності, що сприяє розвитку критичного мислення учнів і дає можливість не лише поглибити їхні знання з обговорюваної проблеми, а й сформулювати необхідні навички аргументації та відстоювання власної позиції.

Оскільки, тема нашого дослідження безпосередньо стосується учнів старших класів, то слід зазначити, що юність – досить складний етап, під час якого завершується фізичне дозрівання, будується ціннісний фундамент та виникають всі необхідні умови для психічної та моральної зрілості особистості [3, с. 43]. Тому світовий бестселер Джона Гріна "Провина зірок", який належить до літератури з кола підліткового читання, є доцільним вибором для проведення уроку-диспуту. Дана книга мотивує бути сильними, цілеспрямованими, ніколи не опускати руки, завжди боротися за своє життя, незважаючи

на біль й водночас пам'ятати, що нічого неможливо без підтримки рідних та коханих людей.

Зауважимо, що у 2012 роман був екранізованим, тому для кращого розуміння почуттів героїв доречно буде використати під час уроку фрагменти кінофільму, які допоможуть поринути в атмосферу. А також варто акцентувати увагу на влучні висловлювання цього роману і обговорити чи, дійсно, все так відбувається чи це тільки вигадка, яка має право на існування в книгах та кінострічках.

Таким чином, з огляду на зацікавленість людства такою формою дискусії як диспут уже протягом багатьох років, дослідження його різними науковцями, постійним розвитком, використанням людством, можна з упевненістю говорити про унікальність цього нетрадиційного методу та наявну *перспективу* подальшого наукового дослідження теми диспут та його застосуванні на уроках зарубіжної літератури.

Список використаної літератури:

1. Академічний тлумачний словник української мови [Електронний ресурс]. – URL: <http://sum.in.ua/>
2. Андрусенко В. П. Диспут на уроці літератури в гуманітарній парадигмі виховання. *Дивослово*. 2014. №4. С. 38 - 42.
3. Зайченко І. В. Педагогіка. Київ, Освіта, 2008. 528 с.
4. Малафійк І. В. Дидактика. Рівне, 2003. 440с.
5. Пометун О. І. Сучасний урок: інтерактивні технології навчання. Київ, 2013. 192 с.

*Копилова Оксана Вікторівна,
студентка IV курсу,
спеціальності «Філологія (мова і література)»*

*Науковий керівник:
старший викладач
Бицько Оксана Костянтинівна*

«Методичні рекомендації до вивчення китайської народної казки «Пензлик Маляна»

Актуальну проблему сучасної шкільної літературної освіти становить вивчення казок народів світу, зокрема китайської казки «Пензлик Маляна». Діюча програма курсу «Зарубіжна література» для 5-9 класів передбачає її текстуальне вивчення в 5 класі [2].

Дослідження низки наукових джерел та *апробація* пропонованих методичних рекомендацій, проведена на базі гімназії НПУ ім. М. П. Драгоманова (м. Київ), доводять, що казка «Пензлик Маляна» відповідає віковому розвитку п'ятикласників та має значний виховний потенціал. Вона здатна не лише зацікавити учнів, але й переконати їх у важливій ролі мистецтва, спонукає бути доброю людиною та допомагати іншим.

Аналіз методичного забезпечення китайської народної казки «Пензлик Маляна» виявив його недостатність. Наразі у фахових виданнях для вчителя зарубіжної літератури представлено кілька статей із методичними рекомендаціями до проведення уроку за китайською народною казкою «Пензлик Маляна», зокрема [1; 5], однак у них бракує методичних рішень щодо розв'язання проблеми, які б відповідали вимогам діючої програми курсу «Зарубіжна література» та сучасним потребам українського суспільства.

Недостатність методичного осмислення процесу шкільного вивчення китайської народної казки «Пензлик Маляна» обумовила **тему** даної доповіді.

Мета доповіді – представити методичні рекомендації до вивчення китайської народної казки «Пензлик Маляна» за вимогами діючої програми курсу «Зарубіжна література» [2].

Методика вивчення казки «Пензлик Маляна» в 5 класі повинна виходити з особливостей психологічного й літературного розвитку учнів, який *«глибоко і всебічно пов'язаний із загальним розумовим розвитком особистості»* [3]. Психологи наголошують, що учні п'ятого класу відносяться до *молодшого підліткового віку*, для якого характерне почуття дорослості [4], тож вони починають критично ставитися до казки. Крім того сучасні учні відносяться до «покоління Z», а це впливає на сприйняття навчального матеріалу. Тому вчителю варто враховувати психологію молодших підлітків та подати матеріал так, щоб учням було цікаво отримати нові знання, для чого активно використовувати інтерактивні та мультимедійні технології.

Оскільки казка «Пензлик Маляна» присвячена темі мистецтва, її вивчення доречно організовувати в тісному взаємозв'язку з традиційним китайським живописом *гохуа* [1]. Так, учитель може подати учням стислу інформацію про цей стиль живопису та показати картини відомих китайських художників різних жанрів та епох.

На етапі підготовки учнів до читання казки «Пензлик Маляна» доречно застосувати *мультимедійну презентацію*, яка дозволить унаочнити коротку інформацію про Китай, його культуру й мистецтво, допоможе зацікавити учнів, занурити їх у культурне середовище, представлене в творі.

Первинне сприйняття казки можна організувати у формі *виразного читання ланцюжком* або ж *коментованого читання*.

Підготувати до аналізу твору допоможуть такі прийоми як *бесіда за первинними враженнями* та *словникова робота*.

Поглиблену роботу з осмислення твору доречно провести в формі *евристичної бесіди* в поєднанні з *пошуковою роботою* з текстом. Осмислити образ головного героя казки допоможе *складання сенкану* або *даймонду*.

Закріпити та узагальнити вивчене допоможуть *переказ епізоду за ілюстрацією, розгадування кросворду*, інтерактивні прийоми *«мозковий штурм»*, *«навігатор»*, *«незакінчені речення»*, *«мікрофон»*. Можна запропонувати учням міні-вікторину *«Найуважніший читач»*, яка міститиме запитання та завдання за змістом казки.

Отже, вивчення китайської народної казки «Пензлик Маляна» в 5 класі має відбуватися поетапно та із застосуванням сучасних інтерактивних та мультимедійних технологій.

Перспективи дослідження вбачаються в застосуванні технологій розвитку критичного мислення учнів у процесі вивчення китайської народної казки «Пензлик Маляна».

Список використаної літератури:

1. Бицько О. К. Методика вивчення китайської народної казки «Пензлик Маляна». *Всесвітня література в школах України*. 2013. № 1 (386). С. 30-37.
2. Зарубіжна література: Програма для загальноосвітніх навч. закладів. 5-9 класи (2012 р. зі змінами 2015-2017 рр.) / Авт. кол.: О. М. Ніколенко, К. В. Таранік-Ткачук, С. П. Фоміна та ін. URL: <https://mon.gov.ua/ua/osvita/zagalna-serednya-osvita/navchalni-programi/navchalni-programi-5-9-klas> (дата звернення: 18.03.2020).
3. Молдавская Н. Д. Литературное развитие школьников в процессе обучения. Москва: Педагогика. 1976. 224 с.
4. Павелків Р. В. Вікова психологія: підручник. Київ: Кондор, 2015. С. 225.
5. Погрібна В. Чарівна краплина туші: китайська народна казка «Пензлик Маляна». *Всесвітня література та культура в навчальних закладах України*. 2002. № 10. С. 9-11.

*студентка IV курсу,
Спеціальності «035. Філологія.
Германські мови (англійська)»*

*Науковий керівник:
кандидат філологічних наук,
доцент кафедри англійської філології
Макухіна Тетяна Володимирівна*

**«Метафорика текстового втілення концепту ЛЮБОВ»
(на матеріалі роману Г.Філдінг «Щоденник Бріджит Джонс»)»**

Останнім часом у філологічній науці багато уваги приділяється вивченню метафори. Однак, цілий ряд проблем досі залишаються невирішеними: не має єдиної класифікації, недостатньо досліджена емоційна та естетична природа метафори, а найголовніше те, що досі немає узгодженості щодо призначення метафори в мові. Тому вивчення цього лінгвістичного прийому досі залишається актуальним.

Дуже багато авторів наприклад такі, як М.І. Мацько, І.П.Кочан, Т.М.Онопрієнко присвятили свої роботи та статті дослідженню різним сторонам лінгвістичної природи метафори.

Ключові слова: метафора, метафорика, концепт любові, любов.

Актуальність нашого дослідження вбачаємо у необхідності детального розкриття поняття «метафора» та його представлення в обраному романі. Ми обрали цю тему через те, що метафора є цінною як стилістичний засіб, коли в ній криється оригінальна інформація. Тим не менш, вона має свої фази розвитку та з часом може перетворитися на сталий зворот і втратити свою оригінальність.

Мета дослідження передбачає наступні завдання: розглянути трактування метафори; ознайомитись з класифікацією метафор; дати характеристику метафори як стилістичного прийому; визначити функціональні особливості метафори у сучасній англійській мові; виявити метафоричне втілення ЛЮБОВІ у творі Гелен Філдінг «Щоденник Бріджит Джонс».

Об'єктом дослідження є метафора як словесний художній засіб в англійській мові.

Предметом дослідження є функціонально-стилістичні характеристики метафори.

Матеріалом дослідження є повість Гелен Філдінг «Щоденник Бріджит Джонс».

Мета дослідження – вивчити лінгвостилістичні особливості метафори в повісті Гелен Філдінг «Щоденник Бріджит Джонс».

Методи дослідження. Для реалізації визначних завдань застосовані загальнонауковий метод порівняння, функціонально-стилістичний аналіз та метод лінгвістичного опису.

Наукова новизна дослідження визначається насамперед висвітленням метафори та її функціонально-стилістичні характеристики в повісті Гелен Філдінг «Щоденник Бріджит Джонс», а також порівняння метафор англійської мови з еквівалентом перекладу на іншу мову.

Практична значимість роботи полягає в тому, що її результати можуть бути використані в різних лінгвістичних, стилістичних курсах української та англійської мови, в методиці викладання вузівських дисциплін.

Метафора є цінною як стилістичний засіб, коли в ній криється оригінальна інформація. Тим не менш, вона має свої фази розвитку та з часом може перетворитися на сталий зворот і втратити свою оригінальність. Тому було досліджено етапи розвитку метафори.

Розглянуто види метафор (мовну та художню), їх відмінності, а також функції у художньому творі. Серед її головних функцій виокремлюють естетичну (метафора як засіб прикрашання мовлення) та активаційну (метафора як засіб активізації сприйняття адресата), а концептуальну, моделюючу та оцінну функції відносять до другорядних. Розглянуто також інші види класифікацій метафор.

Досліджено метафору як засіб втілення наукового знання в англійській мові. Проаналізовано приклади вживання різних видів метафор у англійських текстах. Окрему увагу приділено простим та розгорнутим метафорам. Розглянуто випадки вживання таких різновидів метафори, як уособлення, антропоморфізм, зооморфізм та уречевлення.

Розглянуто функціонування метафори у сучасній англійській мові. Досліджено приклади перекладу різних видів метафор.

Розглянуто особливості концепту «Любов» в творі англійської письменниці Х. Філдінг «Щоденник Бріджит Джонс», оскільки в цьому романі концепт «Любов» грає важливу роль в розкритті образу головної героїні, її відносини до виникаючих життєвих ситуацій, підкреслює самоіронію. Тим самим ми можемо отримати уявлення про сучасне англійське життя, її традиції і лексичному наповненні концепту «Любов».

Емоційний концепт *Love* може бути вираженим у мові готовими лексемами та фразеологізмами, вільними словосполученнями, структурними та позиційними схемами речень. Тому в творі концепт вербалізується різними засобами: синонімами, метафорами, фразеологічними одиницями, алюзіями та ін. Художній концепт *Love* виражений з двох сторін та містить у собі як позитивні, так і негативні ознаки, тобто містить протиставлення за концептуальними ознаками.

Висновок: Любов — почуття, здатне спонукати людину на будь-які вчинки, – завжди було в центрі уваги поетів всіх часів.

Елемент *Love* розміщений в самому кінці «Щоденника» Бріджит Джонс, і розголошення підкреслює гендерну роль Бріджит як пасивну і покірну, а Дарсі – як активну і вищу. Обстановка, де Дарсі виявляє свою любов до Бріджит – це романтичний готель високого класу в сільській місцевості. Коли Дарсі привозить її туди, він міцно стискає руку Бріджит і повідомляє матері Бріджит, що він “*taking Bridget away*”. Ця сцена разом із постановкою показує, що перевагу чоловіка Дарсі набуває форми суміші архаїчної жорстокості, в якій самець бере все, що хоче, а також більш складну сторону, коли його вища економічна багатство забезпечує романтичну обстановку. Щодо Дарсі, роль Бріджит, таким чином, відповідає опису Терези Л. Еберт “*the child woman*”, герой якої “*wealthy*” і “*dominating*”. Без відома Бріджит Дарсі забронював номер, де він каже їй, що любить її. Визнання кохання Бріджит підкреслює її покірність, оскільки вона не згадує слова кохання про свої почуття Дарсі.

Отже, концептуальні метафори посідають чільне місце як у повсякденній мові, так і в художній. Особливої актуальності в другій набули метафоричні перенесення, пов’язані з абстрактними поняттями, зокрема коханням. На прикладі концептуальних метафор, пов’язаних із вище зазначеним почуттям, ми бачимо, що англійська поезія сповнена метафоричними поняттями як позитивних так і негативних відтінків, які асоціюють любов із болем, хворобою чи вогнем.

Список використаної літератури:

- 1..Алефіренко М.Ф. Сучасні проблеми науки про мову: навч. посібник / Н.Ф. Алефіренко. – 2-е вид. – М.: Флінта: Наука, 2009. – 416 с.
- 2..Арнольд.В. Стилїстика. Сучасний англійська мова. – 8-е изд. – М: Флінта: Наука, 2006. – 384 с.
- 3..Арутюнова Н.Д. Язык и мир человека / Н.Д. Арутюнова. – М., 1999. – 356 с.
- 4..Борботько В.Г. Принципи формування дискурсу. Від психолінгвістики до лінгвосинергетики: – М.: КомКнига, 2007. – 288 с.

5. Вежицька А. Семантичні універсалії і опис мов. – М.: Мови слов'янської культури, 1999. – 776 с.
6. Гейвин Х. Когнитивна психологія / Х. Гейвин. – М.: Питер, 2003. – 268 с.
7. Григор'єва О. Н. Колір і запах влади. Лексика чуттєвого сприйняття в публіцистичному і художньому текстах: Навчальний посібник / О. М. Григор'єва. – М.: Флінта: Наука, 2004. – 248 с.
8. Гуревич В. В. English Stylistics. Стилистика англійського мови / В. В. Гуревич. – М.: Флінта: Наука. – 2008. – С. 72.
9. ...Oxford Advanced Learner's Dictionary. A.S. Hornby. - Oxford University Press, 2005. - 1539 p.
10. Pakarinen J. Values of literature / J. Rakarinen, H. Meretoja, K. Malmio. – Helsinki, 2015. – 228 p.
11. Wallace R. The Practice of Value. – Oxford : Oxford University Press, 2003. – 242 p.
12. Wright A. Literature, rhetoric and values. – Cambridge : Cambridge Scholars Publishing, 2012. – 260 p.

Корюкіна Олена Вікторівна,
студентка I курсу,
Спеціальності “англійська мова та зарубіжна література”

Науковий керівник:
кандидат педагогічних наук,
доцент кафедри методики викладання іноземних мов
Божок Олександра Сергіївна

«Теоретико-методичні особливості формування граматичної компетентності учнів у початковій школі»

Вивчення граматики на початковому етапі викликає багато труднощів через нові граматичні терміни і наявність винятків. Вчителю необхідно зробити вивчення цього аспекту цікавим і пізнавальним. Тому необхідний вибір такого підходу до навчання, що сприятиме формуванню та вдосконаленню відповідних граматичних навичок, розвитку когнітивних граматичних умінь, розширення обсягу знань, систематизації вивченого граматичного матеріалу. У цьому полягає актуальність теми

Іншомовні граматичні навички та вміння представляють собою складові різних видів мовленнєвої діяльності: говоріння, аудіювання, читання та письма [1, с. 20]. Вони забезпечують вираження думок і розуміння смислових висловлювань на основі володіння правилами для вираження тих чи інших граматичних функцій.

В навчанні граматиці можна виділити дві головні цілі:

- по-перше, навчити учнів граматично правильно оформляти свої усно-мовні висловлювання, концентруючи при цьому основну увагу на змісті;
- по-друге, навчити учнів розпізнавати граматичні явища при читанні і аудіюванні, спрямовуючи основну увагу на витяг змістовної інформації [3].

Від рівня володіння граматичною компетенцією залежить загальний характер сформованості іншомовної комунікативної компетенції, тому очевидним є вплив усвідомлення граматичної будови мови на всі види іншомовної мовленнєвої діяльності. В граматичну компетенцію включаємо:

- здатність розуміти і висловлювати певний сенс, оформляючи його в вигляді висловлювань, побудованих за правилами даної мови;
- знання граматичних правил, які перетворюють лексичні одиниці в осмислене висловлювання;
- навички та вміння адекватно використовувати граматичні явища в мовленнєвій діяльності в різних ситуаціях спілкування для вирішення комунікативних завдань [4, с. 46].

Звичайно, граматичні навички у більшості учнів залежать безпосередньо від знання правил, але практика заучування готових правил для учнів не завжди ефективна, тому що правила забуваються. Тому існуючі стратегії формування граматичної компетенції в контексті сучасного особистісно-орієнтованої освіти потребують, без сумніву, певної корекції, бо міцність і гнучкість навичок залежить не тільки від постійного тренування, але і від того, чи ведеться вона усвідомлено, з опорою на знання або інтуїтивно.

Складне і актуальне сьогодні завдання в організації та оптимізації навчального процесу представлено в підвищенні ефективності навчання як якісно важливою цільовою установкою. Важливим з дієвих напрямів його здійснення є впровадження і широке використання в навчальній практиці різного роду технічних засобів, що реалізують такий важливий педагогічний принцип, як наочність навчання [1, с. 20].

Поставивши перед собою мету – активізувати процес навчання за допомогою наочності, педагог, поступово накопичуючи досвід, створює свій, авторський дидактичний матеріал, який застосовується в процесі навчання, який завдяки своїй інформативній концентрованості сприяє більш обґрунтованому засвоєнню складних теоретичних понять, запам'ятовування фактів і т. д.

Технічні засоби навчання – сукупність технічних пристроїв з дидактичним забезпеченням, що застосовуються в навчально-виховного процесу для пред'явлення і обробки інформації з метою його оптимізації. ТЗН поєднують два поняття: технічні пристрої (апаратура) та дидактичні засоби навчання (носії інформації), які за допомогою цих пристроїв відтворюються [2, с. 209].

Технічні засоби навчання активізують засвоєння всіх видів інформації – аналітичної, теоретичної, історико-культурної, філософської та ін. Тому очевидна необхідність комплексного використання технічних засобів навчання в практиці викладання теоретичних та практичних дисциплін, тому що застосування ТЗН сприяє інтенсифікації навчального процесу. Отже, перспективи практичної діяльності педагога тісно пов'язані, з одного боку, з розробкою методики застосування різноманітних технічних засобів навчання, з широким «тиражуванням» дидактичного матеріалу, з іншого – з вдосконаленням науково-технічної бази навчального процесу, яка розкриває нові дослідницькі горизонти.

Практика показує, що засвоєння граматичного матеріалу в початковій школі доцільно проводити на наступних етапах: пред'явлення мовного зразка (через аналіз і синтез граматичного явища); тренування; вживання в мові.

Таким чином, підсумовуючи все вищесказане, приходимо до висновку, що саме наочність, як один з принципів навчання, передбачає вивчення матеріалу на основі живого і безпосереднього сприйняття навчальних явищ, навчального процесу, засобів впливу або їх зображень, які учні повинні засвоювати за планом, і саме наочність є найбільш дієвим методом формування граматичної компетенції як засобу іншомовного навчання в молодших класах.

Список використаної літератури:

1. Басай Н.П. Засоби навчання іноземних мов у початковій школі. Ужгород: *Говерла*, 2017. Вип. 1 (40). С. 19–22.

2. Брецько І.І. Методи організації самостійної роботи школярів в процесі навчання іноземної мови. *Науковий вісник Мукачівського державного університету*. 2016. №1. С. 208-211.
3. Гальскова Н.Д., Гез П.И. Теория обучения иностранным языкам. Лингводидактика и методика. Х.: *Ранок*, 2014. 487 с.
4. Дичківська І.М. Інноваційні педагогічні технології. К.: *Видавничий Дім «Слово»*, 2013. 448 с.
5. Склярєнко Н.К. Навчання граматичних структур англійської мови в школі. Посібник для вчителів. К.: *Рад. школа*, 2012. 103 с.

*Костик Наталія Олексіївна,
студентка IV курсу,
Спеціальності «014 Середня освіта»*

*Науковий керівник:
доцент, канд. пед наук
Вітченко Анастасія Юхимівна*

«Формування соціолінгвістичної компетентності учнів при читанні текстів країнознавчого характеру на уроках англійської мови у 10 класі»

Актуальність теми нашої роботи обумовлена необхідністю формування соціолінгвістичної компетентності учнів за допомогою англомовних текстів країнознавчого характеру. Формування соціолінгвістичної компетентності є одним з найважливіших складників для досягнення успішної іншомовної комунікації.

Мета роботи полягає в теоретичному обґрунтуванні та практичній перевірці ефективності розробленого комплексу вправ, спрямованих на розвиток умінь та навичок соціолінгвістичної компетентності в процесі читання текстів країнознавчого характеру на уроках англійської мови в 10 класі.

Для досягнення цієї мети були поставлені наступні **завдання**:
- уточнити поняття та склад соціолінгвістичної компетентності у змісті навчання англійської мови;

- розкрити структуру та особливості формування соціолінгвістичної компетентності в процесі навчання англійської мови;

- розробити комплекс вправ для формування соціолінгвістичної компетентності старшокласників при читанні англомовних текстів країнознавчого характеру та проаналізувати його ефективність.

Проблемі формування соціолінгвістичної компетентності присвячено увагу таких учених, як Н.Ф. Бориско, С.Ю. Ніколаєва, Є.М. Верещагін, Н.Д. Гальскова, І.А. Зимня, В.Г. Костомаров, Л.П. Рудакова, О.М. Соловова, С.Г. Тер-Мінасова, Н.І. Гез, В.Г. Редько, Р. Adler, D. Brown, E. Hall, R. Lado.

Соціолінгвістична компетентність входить до складу лінгвосоціокультурної компетентності і розглядається як сукупність певних знань, навичок та вмінь, а також здатності та готовності до повноцінної участі в процесі міжкультурної комунікації. Соціолінгвістична компетентність визначається як здатність особистості вибирати, використовувати й розуміти мовні та мовленнєві засоби іншомовного спілкування з національно-культурною специфікою, відповідно до контексту, ситуації та стилю спілкування [2, с. 425-432].

До змісту процесу формування соціолінгвістичної компетентності входять такі основні компоненти: система енциклопедичних країнознавчих знань про країну, мова якої вивчається; система знань про національно-культурні особливості та реалії країни; знання

національно-культурного компонента мови; система мовленнєвих і комунікативних умінь і навичок, які характеризують рівень практичного оволодіння іноземними мовами [1, с. 20].

Соціолінгвістична компетентність формується інтегровано з компетентністю у читанні, яка трактується як «здатність читати автентичні тексти різних жанрів і видів із різним рівнем розуміння змісту в умовах опосередкованого спілкування» [3, с. 54]. Тож можна вважати, що етапи читання текстів та комплекс вправ можуть бути й етапами та вправами для формування соціолінгвістичної компетентності.

На кожному етапі (дотекстовому, текстовому та післятекстовому) формуються соціолінгвістичні знання, навички та вміння. Також вважається, що формування соціолінгвістичних умінь доцільне на післятекстовому етапі на основі відповідних знань та навичок, сформованих на перших двох етапах.

Наведемо приклади вправ, які можуть бути застосовані на післятекстовому етапі: Вправа 1 Classical British idioms [5].

Teacher: Create your own story using these idioms and tell your opinion about them.

- A penny for your thoughts
- Barking up the wrong tree
- Beat around the bush
- Biting more than you can chew
- An arm and a leg
- Best thing since sliced bread

Значення ідіом було пояснено на дотекстовому етапі.

Вправа 2

British manners [4].

Робота в парах в формі інтерв'ю.

Teacher: Choose your partner. Imagine that one of you is interviewer and ask questions about British manners. Another one is a British man and tells about British manners with help of the text.

Запропоновані вправи допомагають учням навчитися використовувати національно-марковану лексику у власних висловлюваннях, вдосконалюють соціолінгвістичні знання, навички та вміння, поглиблюють знання старших школярів про країну, мова якої вивчається. На післятекстовому етапі учні виконують вправи усіх типів для засвоєння соціолінгвістичних знань, умінь та навичок.

Висновки. Підсумовуючи проведену роботу, можна сказати, що соціолінгвістична компетентність в змісті навчання англійської мови містить значущий потенціал в досягненні всіх цілей навчання, а особливо в розвитку учнів до міжкультурної комунікації. Ми розкрили структуру та особливості формування соціолінгвістичної компетентності в процесі вивчення іноземної мови, уточнили склад соціолінгвістичної компетентності у змісті навчання англійської мови та запропонували комплекс вправ для формування цієї компетентності.

Список використаної літератури:

1. Воробйова І.А. Формування соціокультурної компетенції учнів старшої школи засобами іноземної мови: Автореф. дис. канд. пед. наук / АПН України. – Київ, 2003. – 317 с.
2. Методика навчання іноземних мов і культур: теорія і практика: підручник для студ. класичних, педагогічних і лінгвістичних університетів / Бігич О. Б., Бориско Н. Ф., Борецька Г. Е. та ін. за загальн. ред. С. Ю. Ніколаєвої. – К.: Ленвіт, 2013. – 590 с.
3. Склярєнко Н.К. Сучасні вимоги до вправ для формування іншомовних мовленнєвих навичок та умінь // Іноземні мови. – 2004. – №3. – 54 С.
4. British manners – [Електронний ресурс] – Режим доступу: <http://projectbritain.com/behaviour.html>
5. Classical British idioms – [Електронний ресурс] - Режим доступу: <https://www.chapter-living.com/blog/28-classic-british-idioms>

*Красуцька Вікторія Юрївна,
студентка V курсу,
спеціальності «Середня освіта»*

*Науковий керівник:
кандидат педагогічних наук
доцент кафедри методики викладання іноземної мови
Божок Олександра Сергіївна*

«Instructing philology students on how to use idiomatic constructions in the oral discourse on the basis of original fictional texts»

Keywords: *idiomatic constructions, classifications of idiomatic constructions, methodology for teaching idiomatic constructions, linguistic competence.*

As a rule, fictional texts aim to imitate natural speech and, thus, contain a variety of idiomatic constructions which are a staple of the oral discourse. It is a well-known fact that all languages are rich in idioms, tropes and figures of speech. This is particularly true of the English language. Therefore, English learners, in general, and philology students, in particular, must learn to use various idiomatic constructions effectively in both written and oral texts and perceive the subtle differences between them. This can be achieved by providing a solid theoretical basis for the comprehension and correct implementation of English idiomatic constructions as well as ensuring a profound understanding of their linguistic cultural and historic peculiarities.

This article is devoted to the analysis of the morphological structure syntactic functions and historical background of English idiomatic constructions in order to develop a new methodology for teaching them to philology students on the basis of original fictional texts.

Idioms as a separate class have been the object of linguistic studies from the early XXth century. There have been attempts to classify them according to their structural peculiarities, subject matter, origin and pragmatic component. Despite numerous studies conducted by scholars such as O.V. Kunin, A.O. Tuboliev, C. Fellbaum on the issue of English idiomatic constructions in oral discourse, it remains a contested subject in modern linguistics. There have been attempts to provide an in-depth analysis of English idiomatic construction as well as develop a cohesive methodology for teaching these to philology students, nevertheless certain aspects of the problem have yet to be elucidated. The current study investigates the relationship between systems of English and Ukrainian idiomatic constructions. Their discrepancies often cause confusion among philology students. Within the framework of my investigation I have noticed that certain idiomatic constructions change their meaning or take on new shades of meaning due to the context in which they are embedded.

The aim of this paper is to study the problem of teaching philology students how to use idiomatic constructions in the oral discourse on the basis of original excerpts from Sophie Kinsella's novels "I've got your number" and "Can you keep a secret?".

The specific objectives of the present study are:

- to formulate the theoretical basis for teaching English idiomatic constructions;
- examine the historic development of English idiomatic constructions as well as analyze their morphological and lexico-semantic peculiarities;
- to develop a set of exercises on the basis of excerpts from Sophie Kinsella's novels "I've got your number" and "Can you keep a secret?";

– to identify the most effective methods for teaching English idiomatic constructions in the oral discourse;

The study revealed that teaching English idiomatic constructions in the oral discourse based on the context in which they are used in original fictional texts considerably facilitates the process of their comprehension and helps avoid common mistakes by philology students in both written and oral texts. To this end, we have developed a set of exercises to illustrate the use and specific features of English idiomatic constructions and test the students' ability to correctly interpret and implement them in everyday speech.

So, to sum up, selecting a suitable teaching method may pose a certain challenge given the large spectrum of English idiomatic constructions. Thus, we can conclude that using original fictional texts promotes the emersion of philology students into the natural environment and enhances their linguistic competence.

References:

1. Fellbaum, C. (ed., 2007). *Idioms and Collocations*. London: Continuum.
2. Fernando, C. (1996). *Idioms and Idiomaticity*. Oxford: Oxford University Press.
3. Fraser, B. (2008). 'Idioms within a transformational grammar'. In *Foundations of Language* 6. 22-42.
4. Harras, G.; Proost, K. (2005). 'The Lemmatisation of Idioms'. In H. Gottlieb; J.E. Mogensen; A. Zettersen (2005).
5. Hymes D. *On Communicative Competence // The Communicative Approach to Language Teaching*. - London, 2011. - P. 5-27.4
6. Jackson H.; Zé Amvela, E. (2007). *Words, Meaning and Vocabulary: An Introduction to Modern English Lexicology*. London: Continuum.
7. Moon, R. (1998). *Fixed Expressions in English: A Corpus-Based Approach*. New York: Oxford University Press.
8. Tubolieva A. A. **Структурно-семантические трансформации во фразеологизмах современного английского языка– М.: Международные отношения, 2016.**
9. Кунин А.В. *Фразеология современного английского языка*. - М.: Международные отношения, 2006, с. 31
10. Савицкий В. М. *Английская фразеология: проблемы моделирования*. Москва: Знак, 2009. 171 с.
11. Ужченко В.Д., Ужченко Д.В. *Фразеологія сучасної української мови: Навч. посіб.* - К.: Знання, 2007. - 494 с.

*Крижановська Альона Сергіївна
Студентка І курсу,*

*Науковий керівник:
кандидат педагогічних наук,
доцент кафедри методики викладання іноземних мов
Божок Олександра Сергіївна*

«Використання фрагментів англomовних художніх фільмів для навчання старшокласників лексики з національно-культурною симантикою»

Ключові слова: національно-культурна семантика, старокласники, автентичний відео сюжет.

Постановка проблеми. Автентичний художній відеофільм – неповторний витвір мистецтва, в якому втілені задумка й почуття сценариста, режисера, акторів й інших митців. Вплив художнього фільму на студента важко переоцінити. Художній фільм виконує інформаційно-навчальну і мотиваційно-стимулюючу функції через відображення в ньому суб'єктивних образів об'єктивного світу країни, мова якої вивчається. Матеріал автентичного художнього фільму є унікальним джерелом екстралінгвістичної соціокультурної інформації.

Аналіз останніх досліджень і публікацій: Результати аналізу наукових джерел підтверджують, що сьогодні проблемам застосування автентичних відео сюжетів у процесі вивчення англійської мови присвячено чимало досліджень вітчизняних і зарубіжних науковців.

У науково-методичній літературі в працях Н. І. Бичкової, Л. І. Іванової, М. В. Ляховицького, В. Л. Прокоф'євої та ін). висвітлена специфіка застосування кіно-, теле- та відеофільмів при застосуванні в навчальному процесі.

Проте потенціал художнього фільму використовується недостатньо: художній фільм розглядається лише як засіб збагачення лексичного запасу студентів та розвитку окремих навичок усного мовлення. Отже, деякі актуальні питання залишаються поза увагою науковців, зокрема використання художнього фільму як з нічим незрівняної форми комунікації, яка надає унікальну можливість вивчати іноземну мову і культуру через багатство мовних засобів та соціокультурної інформації.

Метою є розкрити важливість використання автентичного художнього фільму, а також показати, що культурологічний матеріал формує позитивну мотивацію у старшокласників, котрі вивчають іноземну мову як частину іноземної культури.

Завдання:

1. розробити вправи для навчання старшокласників лексики з національно-культурною семантикою за фрагментами англомовних художніх фільмів.

Виклад основного матеріалу дослідження. Використання лексики з національно-культурною семантикою передбачає володіння особливостями мовленнєвої та немовленнєвої (міміка, жести, що супроводжують висловлювання, тощо) поведінки носіїв мови в певних ситуаціях спілкування. Старшокласники, познайомившись з національно-культурними особливостями країни, мова якої вивчається, зможуть асоціювати з мовною одиницею ту ж інформацію, що і носій мови, і досягти у такий спосіб повноцінної комунікації.

Наведемо приклади до груп вправ надаються з використанням автентичного художнього фільму «Four Weddings and a Funeral» («Чотири весілля та поховання»).

Вправа 1: рецептивно-репродуктивні умовно-комунікативна.

Мета: формування вміння репродуктивного монологічного мовлення.

T: *You are an actor, playing the role of Charles. As this version of the film is made for foreigners, not keen on English, try to make your utterances not very complicated.*

Вправа 2: рецептивно-репродуктивно, продуктивна, умовно-комунікативної вправи з опорою на вербальне завдання.

Мета: формування вміння відтворювати висловлювання за запропонованим в уривку початком.

T: *You are a student-actor. You're having your class. You have to finish the scene at the shop. You've just heard the beginning of the phrase that Charles was about to say to the shop-assistant. Try to complete it, giving your account of the ending.* Аудіоряд: Charles: *You've been very..*

Вправа 3: рецептивно-продуктивної умовно-комунікативної вправи, з опорою на вербальне завдання.

Мета: формування вміння доводити запропоновану тезу із формулюванням власних аргументів.

T: You are the director of the film. Today you are working on the role of Scarlett with the performing actress. In order to describe this character you've chosen some words from the script, in which the protagonist characterises herself. So, listen to the words of Scarlett and prove them: Аудіоряд: Scarlett: Named after Scarlett O'Hara, but much less trouble.

Опора: positive traits (of character), negative traits (of character)

Вправа 4: рецептивно-продуктивної комунікативної вправи.

Мета: формування вміння відтворювати висловлювання, випущене в уривку фільму.

T: You are a scriptwriter of the film. There are many scenes in the film where the actors are not speaking. Score for sound the scene: Carrie is hidden behind the sofa. Speak of what she might be thinking at that moment.

Висновки: Отже, застосування автентичних художніх фільмів у навчанні допомагає розкрити динаміку мовленнєвого спілкування, передати його характер і особливості, відтворюючи атмосферу спілкування. Під час перегляду автентичних художніх фільмів старшокласники мають змогу ознайомитися з усіма особливостями вимови. Робота з відеофільмами дозволяє навчати усному монологічному мовленню, коли учні говорять переважно у ролі однієї з дійових осіб після перегляду фільму; навчати говорінню у процесі демонстрування фрагментів фільму; спонтанного, непідготовленого говоріння після перегляду художнього фільму під час участі в обговореннях та дискусіях.

Список використаної літератури:

1. Іванова О.В., Тарасова В.В. Практичний курс основної іноземної мови: Learning English Through Video. Навчальний посібник. – Київ: ДДП «Експодрук», 2015. – 400 с.
2. Лемешко, О. В. Застосування мультимедійних засобів як складової інформаційних систем у процесі вивчення англійської мови курсантами ВВНЗ / О.В.Лемешко / Збірник наукових праць НАДПСУ. – Хмельницький: Вид-во НАДПСУ, 2014. – №7(70). – С.86.
3. Черниш В.В. Відеофонограма у формуванні професійної компетенції у майбутніх учителів англійської мови / В.В.Черниш // Вісник київського національного лінгвістичного університету. Серія "Педагогіка та психологія". – К.: Вид. центр КНЛУ. – 2006. – №10. – С. 216-222.

**Кур'янова Ірина Валеріївна,
студентка I курсу магістратури,
Спеціальності «014 Середня освіта.
Мова і література»**

**Науковий керівник:
кандидат філологічних наук, доцент
Калитюк Лілія Петрівна**

«Мовні засоби зображення Каміли Паркер-Боулз у сучасному англомовному медійному дискурсі»

У медійному дискурсі опис герцогині Корнуольської зорієнтований у першу чергу на її вбрання та зовнішність. Найбільш значимими позиціями виявилися відомості про її одяг (*coat, hat, gown, outfit, co-ord, skirt, sheer tights, blazer, shirt, a pair of black leather*

gloves, tartan two-piece top, scarf, a purple velvet suit), зовнішній вигляд (*her trademark blonde hair, voluminous style, subtle makeup, her makeup was fresh, flawless, glowing*), та коштовності (*round stone detail earrings, pearl drops, a diamond bracelet*).

Найбільш рясно вживаються **прикметники**: а) якісні оцінні: *gorgeous, stylish, lovely, sheer, chic, special, flawless, glowing, striking, favourite*; б) якісні на позначення форми, віку: *round, classic*; в) якісні хроматичні *gold, pale grey*; г) відносні на позначення походження, (способу обробки) матеріалу: *ostrich, heraldic, French, embroidered, pointed, printed*. В описі герцогині Корнуольської превалюють оцінні позитивні прикметники з вказівкою на класичність, окремішність, ошатність та вдале поєднання відтінків: «*She changed into embroidered pale blue and gold coat over a **matching** chiffon gown. She also swapped her hat for a **striking** gold leaf feather headdress, tipped with Swarovski diamonds, also made by Philip Treacy*».

Про стильний вигляд герцогині свідчать якісні прикметники: «*a **lovely blue** co-ord*», «*a **royal blue** tweed jacket*». Коротким словом «*chic*» підкреслюється зовнішність герцогині: «*the royal style, the **chic***». Засвідчені вказівки на те, як ретельно герцогиня Корнуольська продумує своє вбрання, щоб вразити публіку а можливо й здивувати: «*dressing to **impress** the Duchess looked stylish*», насправді, її лук – «*smart, and very well*» і належно сприймається у спільноті. Наприклад: «*On Thursday, the Duchess of Cornwall looked as **radiant as ever** as she headed to her latest royal engagement*»; «*We loved her outfit she wore for the occasion - a **lovely, smart** grey coat*»; «*The Duchess of Cornwall looked as **chic** as can be in her **special** outfit*».

Хроматичні прикметники зазвичай засвідчені у сполученні з іменниками, що вказують на предмети одягу, взуття, аксесуарів: *cream, grey, pale blue, gold, pale grey, blue, black, pink, purple*. Наприклад: «*She also swapped her hat for a striking gold leaf feather head dress...*»; «*...the royal looked classic, wearing a lovely tartan two-piece top and skirt, which she teamed with tights, loafers, and a pattern clashing pink and black scarf*».

Цікавим є вживання прикметників, які стосуються опису зовнішності Каміли Паркер Боулз, – особливий акцент роблять на її волосся (*voluminous*) та майкапі. Розкішне волосся Каміли обов'язково є предметом висвітлення з вказівкою на його колір та розкішність, також засвідчені згадки про її стриманий макіяж. Наприклад: «*Her **trademark blonde hair** was coiffed into a **voluminous** style and she sported subtle makeup*»; «*Her blonde hair was teased into a **voluminous** style and her makeup was fresh, flawless and glowing*»; «*Her hair was as **voluminous** as ever and the royal wore minimal makeup*».

Британські масмедіа значну увагу приділяють одягу та взуттю Каміли, рясне вживання **іменників** на позначення їхніх назв та деталей є тому підтвердженням. Прискіпливий опис найдрібніших деталей одягу герцогині (гудзики, комірці, кишені) свідчить про наявність суспільного інтересу та інформаційного попиту до особистості Каміли: *dress, her cream hat, gold coat, trim, appliqued discs, hem, right lapel, French lace, buttons, silk patches, the pockets, collar*. Вказані одиниці згадуються у супроводі хроматичних прикметників, підкреслюючи гармонійну кольорову гаму одягу герцогині. Наприклад: «*The 72-year-old braved the cold in a lovely blue co-ord, which consisted of a royal blue tweed jacket that had statement buttons and silk patches at the pockets and collar, a matching skirt*»; «*a lovely, smart grey coat, which had a great, tailored fit and tartan collar and cuffs*». Герцогиня постійно демонструє стиль та смак у виборі свого вбрання. Наприклад: «*...the Duchess... wearing a heritage printed blazer and a cream ruffle shirt*»; «*The royal styled the **chic** gown with sheer tights...*». У досліджуваних текстах увага приділяється також назвам тканин деяких речей гардеробу герцогині. Наприклад: «*The Duchess of Cornwall looked as **chic** as can be in her special outfit, which consisted of a **purple velvet suit** ...*»; «*Camilla wore a cream silk **chiffon** dress, with a hem of Swiss-made appliqued discs, and a matching **oyster silk** coat*».

Досліджувані медійні тексти насичені власними назвами. Це імена дизайнерів одягу, аксесуарів, взуття та стилістів (*Robinson Valentine, London designers, Jo Hansford,*

Julie Biddlecombe, DeMellier London). Лояльність до традиційних для королівської родини брендів та дизайнерів є завуальованим свідченням несуперечливого характеру невістки королеви. Герцогиня дотримується усталених традицій королівської родини, користуючись послугами дизайнера головних уборів Філіпа Трейсі, улюбленця монарших осіб жіночої статі. Наприклад: «*She chose one of the royal family's favourite milliners, Philip Treacy*».

При описі герцогині Корнуольської помітно мало уваги приділено коштовностям і прикрасам. Бракує експліцитних чи імпліцитних вказівок на розкіш: відсутні числівники, що вказують на кількість діамантів у браслеті чи сережках. На широкий загал не вноситься інформація про ціну цих коштовностей, оскільки такі відомості можуть бути негативно сприйняті соціумом, зашкодивши репутації Каміли. Наприклад: «*The Prince of Wales feathers brooch was pinned to her right lapel of her coat, which consists of diamonds and a single grey pearl*»; «*The bride also accessorised with round stone detail earrings with pearldrops, and a diamond bracelet*». При описі герцогині числівники вживаються спорадично, здебільшого для вказівки на вік (*the 72-year-old*) герцогині. Нами помічено, що в англomовному медійному дискурсі вказівка на вік відомих жінок не належить до сфери табуованих. І Каміла – не виключення.

Для опису герцогині Корнуольської використовуються переважно актантні дієслова, що свідчить про неї як активну особистість. Каміла лаконічна і стильна у своєму вбранні. Підкреслюється, що монарша особа вдягається так, щоб справити враження на публіку: «*Dressing to impress, the Duchess looked stylish, smart, and very well put-together indeed, wearing a heritage printed blazer and a cream ruffle shirt*».

Отже, зображення герцогині Корнуольської в англomовному медійному дискурсі здебільшого зосереджено на її вбранні (з увагою до найдрібніших деталей одягу, краму та вказівкою на дизайнерів) та зовнішності (волосся, макіяжу). Хроматичні прикметники переважно стосуються кольору тканини. Превалювання актантних дієслів свідчить про її активний та бравий характер, здатність вести за собою. Оними вживаються на позначення бренду чи дизайнера. При описі Каміли Паркер Боулз у центрі уваги не лише одяг, взуття, прикраси та коштовності герцогині, а й уміння цієї жінки користуватися косметикою. Тональність опису позитивна, інколи – експресивно-емоційна, і відповідає на інформаційний запит цільової аудиторії, у той же час формуючи позитивну суспільну думку. Каміла Паркер-Боулз, герцогиня Корнуольська, постає стильною, стриманою, ошатною жінкою. Без епатажу і демонстрації розкоші. Її присутність у королівському сімейному колі закономірна, але затьмарена трагічною постаттю принцеси Діани, *heroine in defeat*.

Список використаної літератури:

1. Camilla Parker Bowles' wedding dresses: Look back on all the details of Duchess of Cornwall's TWO gowns to marry Prince Charles (Mirror.co.uk by [Danielle Stacey](#). 09 Apr 2018).
2. The Duchess of Cornwall dresses up her blue co-ord with some funky leather touches (Hello magazine.com by [Laura Sutcliffe](#). 09 Feb 2020).
3. 12 times Duchess Camilla wowed us in beautiful royal gowns - from glittering sequins to elegant lace (Hello magazine.com by Fiona Ward. April 01, 2020).

*Кучерява Марина Михайлівна,
студентка І курсу Магістратури,
Спеціальності «014 Середня освіта. Мова і література»*

*Науковий керівник:
доцент, к.ф.н.
Макухіна Тетяна Володимирівна*

«Пісенний дискурс та його особливості»

Існує велика кількість робіт, присвячених теорії дискурсу. Серед різних типів дискурсу виділяється пісенний дискурс, який представляє собою єдність вербального тексту, оформленого в письмовій або усній формі, і мелодійного компонента, які взаємодоповнюють один одного. Багато наукових робіт присвячено пісенному дискурсу, зокрема праці О. А. Абросімової, М. В. Алексеевої, Т. Н. Астафурової, К. І. Гафіуллиної, В. В. Марченко, В. А. Панченко, Ю. Є. Плотницького, О. В. Шевченка, проте ця проблема є недостатньо вивченою та потребує подальшого дослідження.

Дискурс є складною взаємодією власне тексту з різними екстралінгвістичними факторами або соціокультурним контекстом, що включає всілякі обставини, значимі та випадкові, загальні ідеологічні риси та стилістичний клімат епохи, жанрові та стильові риси як самого повідомлення, так і тієї комунікативної ситуації, в яку воно включається, безліч асоціацій з попереднім досвідом, що так чи інакше потрапили в орбіту певної мовної дії. Особливим видом дискурсу є пісенний дискурс, який розуміється як єдність вербального тексту оформленого в письмовій чи усній формі. Він є продуктом соціально і ситуативно обумовленої комунікації і знаходиться під впливом екстралінгвістичних параметрів ситуації спілкування [2].

Пісенний дискурс є найпотужнішим і найвпливовішим ресурсом утворення та відтворення ключових культурних цінностей і концептів, а його дослідження сприяє глибокому розкриттю різних аспектів взаємодії мови і суспільства, а також основних механізмів конструювання ідентичності [4]. Погоджуємося з Л. Г. Дунашевою, яка зауважує, що пісенний дискурс – «це текст пісень в сукупності з контекстом їх створення та інтерпретації» [3, с. 158].

Пісенний дискурс є родовим поняттям по відношенню до текстів пісень, що характеризуються певними мовними особливостями, що відображають культуру представників тієї чи іншої країни. Ю. Є. Плотницький зазначає, що популярна музика стала одним із шляхів поширення англійської мови у світі, а молодь багатьох країн нерідко краще знайома з англійськими (переважно англійськими та американськими виконавцями), ніж з вітчизняними: «Глобальний характер поширення текстів англійськомовного пісенного дискурсу не може не накладати певний відбиток на ці тексти, здебільшого, в плані їх спрощення: текст пісні не повинен мати складних граматичних явищ, реалій та ідіом, які можуть виявитися незрозумілими аудиторії, для якої англійська не є рідною мовою» [5, с. 21].

Пісенний дискурс характеризується низкою лінгвокультурологічних особливостей, які, на наш погляд, характеризують будь-який дискурс, незалежно від національної приналежності. Серед особливих рис цього типу дискурсу слід зазначити його ідеологічність, суб'єктивність, наявність міжтекстових відношень, єдність вербального тексту оформленого в письмовій чи усній формі, оцінність, ритуальність, поліфункціональність [1, с. 98-101].

Узагальнюючи визначення, ми доходимо висновку, що пісенний дискурс – це складна єдність музичного та мовного компонентів, в якому сукупність текстів характеризується специфічними тематичними, лексичними, граматичними, синтаксичними особливостями. Це своєрідна форма зберігання культурних знань, це відображення життя народу – його основних цінностей, етичних поглядів, соціальних уявлень, стереотипів, моделей поведінки, культурних норм, що передаються з покоління в покоління.

Список використаної літератури:

1. Астафурова Т. Н., Шевченко О. В. Англоязычный песенный дискурс. *Дискурс-Пи*. 2006. No 2.13. С. 98-101.
2. Валгина Н.С. *Теория текста* : Учебное пособие. М. : Логос, 2003. 280 с.
3. Дуняшева Л. Г. Концепт «свобода» в афроамериканском песенном дискурсе. *Ученые записки Казанского университета*. Сер. Гуманитарные науки. Т. 153. Книга 6. Казань, 2011. С. 158-167.
4. Дуняшева Л. Г. Песенный дискурс как объект изучения лингвокультурологии. *Актуальные проблемы романских языков и современные методики их преподавания: Материалы Международной научно-практической конференции (22-23 октября 2015 года)*. Казань, 2015. С. 190-197.
5. Плотницкий Ю. Е. *Лингвостилистические и лингвокультурные характеристики англоязычного песенного дискурса* : дис. ... канд. филол. наук : 10.02.01. Самара, 2005. 183 с.

*Ледней Ирина Іванівна,
студентка ІV курсу,
спеціальності «Філологія»*

*Науковий керівник:
канд.філол.наук, доцент
Щаслива Наталія Сергіївна*

«Вправи для формування монологічних умінь в учнів у 5 класі середньої школи»

Проблему навчання німецької мови неодноразово досліджували, але так як вона є переважно другою іноземною мовою, то часто питанню викладання німецької мови у ЗНЗ приділяють менше увагу. Дослідженням навчання німецької мови займалися такі відомі вчені та педагоги як І. Л. Бім, Н. Д. Гальскова, Г. І. Вороніна, А. А. Леонт'єв, Е.А. Маслико, В. М. Філатов, Н. Н. Чічерина, С. Ф. Шатілов та ін.

З часом покоління учнів надзвичайно змінилося, що призвело до нових питань в навчанні іноземної мови, які раніше не вивчалися, зокрема навчання монологічного мовлення на уроці німецької мови. **Актуальність** дослідження визначається обґрунтуванням окремих засобів навчання спрямованих на формування монологічних мовленнєвих умінь. Підбір доцільних засобів навчання іноземної мови стає реалізацією всіх навчальних цілей. Адже це дає змогу до пошуку та створення нових методів та підходів до вивчення іноземної мови в загальноосвітніх навчальних закладах.

Одним із завдань уроку німецької мови у школі є навчання непідготовленого (спонтанного) мовлення. Для цього необхідно враховувати особливості монологічного мовлення (ММ) в цілому. Монолог – це особлива і складна навичка, яку необхідно спеціально формувати. Зусилля вчителя і учня повинні бути спрямовані на вироблення

правильної структурно-граматичної, лексичної і стилістичної будови речення, а також на відповідність мовного вираження комунікативним призначенням. На думку А. Богуш, до лінгвістичних характеристик монологу належить: розгорнуте висловлювання, використання літературної лексики, наявність складних синтаксичних конструкцій, завершеність, чітке граматичне оформлення зв'язностей [1, с.10].

Державний освітній стандарт іноземною мовою (загальна середня освіта) передбачає оволодіння наступними видами монологів [2, с.3]:

- 1) коротке повідомлення,
- 2) історія,
- 3) опис,
- 4) міркування/переконання.

Всі засоби, що застосовуються для навчання ММ, мають створювати іншомовне середовище, забезпечуючи функціонування ММ учнів, мотивувати їх до навчання, сприяти їхній усвідомленій і творчій активності, забезпечувати навчальний процес необхідною наочністю, відповідати вимогам індивідуального і диференційованого підходів до викладання іноземних мов і культур.

У навчанні учнів створювати іншомовні монологічні висловлювання широко застосовуються технічні аудитивні, візуальні та аудіовізуальні засоби, зокрема фонограма, відеограма, відеофонограма. Їх можна використовувати в якості зображальних, вербальних і комбінованих опор та як джерела інформації і стимул для спілкування у монологічній формі.

Сучасні досягнення науки і техніки багато в чому визначають вибір методів навчання, серед яких вчителі все частіше віддають перевагу активним та інтерактивним педагогічним технологіям. Саме при використанні сучасних освітніх технологій учні можуть повністю зреалізувати себе у класі як творчі особистості. Яскравим прикладом впровадження інноваційних технологій у викладанні іноземних мов є метод проєкту. Аналіз досліджень І. Зимня дозволив з'ясувати, що проєктний метод - це система навчання, в якій учні набувають знань, навичок у процесі планування та виконання практичних завдань, при цьому проєкти постійно ускладнюються [3, с.10]. Методика проєкту характеризується високою комунікативністю та допомагає учням висловити власні думки, почуття, активно займатися реальною діяльністю та брати на себе безпосередню відповідальність за досягнення у навчанні.

Як зазначають Н. Бойко та Л.Іванова з учнями 5-го класу можна застосовувати дидактичну гру [4, с.7]. Саме такий спосіб навчання буде спонукати учнів висловлювати свої думки та не боятись говорити взагалі.

Наприклад, гра „Найкраща пора року”. Мета: навчання монологічного мовлення на тему "Пори року (Die Jahreszeiten)". Хід гри: кожен учень до цього уроку повинен намалювати свою улюблену пору року і підготуватись розповісти про неї. На уроці учитель проводить гру-змагання. Учні по черзі виходять до дошки і, показуючи класові свій малюнок, розповідають про свою улюблену пору року. Вчитель оцінює як якість малюнків, так і мовлення учнів. За малюнок учень може отримати від одного до трьох балів. За кожне правильне речення про улюблену пору року учневі додається один бал.

Проаналізувавши методологічні та дидактичні чинники та беручи до уваги психофізіологічні і психологічні особливості учнів, учитель повинен вибрати найбільш раціональний підхід для формування монологічних мовних навичок.

Список використаної літератури:

1. Лінгводидактичні засади мовленнєвого спілкування : [колективна монографія / А. М. Богуш, Ж. Д. Горіна, О. І. Кисельова та ін.]; за заг. ред. А. М. Богуш. – Одеса : ПНЦАПН України, 2006. – 307 с.

2. Програми для середніх загальноосвітніх шкіл Іноземні мови. 5-11 класи / Іноземні мови.- 1997.-№1.
3. Зимняя И. Проектная методика обучения английскому языку / И. А. Зимняя, Т. И. Сахарова // Иностранные языки в школе. – 1991. – №3. – С. 9-15.
4. Бойко Н.В., Иванова Л.О. Дидактичні ігри на уроках німецької мови для початкової школи/ Навчально-методичний посібник. – Кам'янець-Подільський : Зволейко Д. Г., 2007. – 124 с.

*Лисенко Поліна Петрівна,
студентка I курсу магістратури,
Спеціальності «014 – Середня освіта
(англійська мова, українська мова і література)»*

*Науковий керівник:
кандидат філологічних наук, доцент
Блинова Ірина Анатоліївна*

«Стилістичний потенціал звуку в організації сучасної англійської поезії»

У сучасній англійській поезії досить поширеним є звуковий символізм, за допомогою якого автори створюють певний настрій, виражають емоції та почуття. Використання фоніки поетами зумовлено потребою створення особливої художньої виразності та образності твору. Застосування різних фоностилістичних прийомів для посилення звукової виразності твору називається звукописом [2, с. 282]. Особливість звукопису полягає у підборі слів, котрі своїм звучанням сприяють образному вираженню думки та ідеї, яку хоче донести автор.

Свідомий чи несвідомий підбір слів приховано впливає на емоції реципієнта. Задля створення гармонійного, музичного звучання тексту звукопис може виконувати у поетичному тексті такі функції: виражально-зображальну; емоційно-експресивну; смислову; композиційну та звуконаслідувальну. У лінгвістиці існують різні терміни, які пов'язані з явищем звукопису: звуконаслідування (ономатопея), ідеофон, звуковий символізм, звукові жести, іконізм та ін.

Серед звукових прийомів, що використовують сучасні поети (на матеріалі поезій К. Е. Даффі, Е. Зетлін), спостерігаємо алітерацію, асонанс, звукові повтори, риму, звуконаслідування (ономатопею). Наведемо приклади використання звуку як головного стилістичного компонента в сучасних англійських поетичних текстах.

1) Вживання повтору певної частини слова, зокрема префіксу, в антонімічних парах – різноманітних частинах мови, що створює ефект каламбуру в літературно-художньому тексті: “Name the *unnameable*. *Un-name the named*” [4]. Префікс *un* надає контрасту в звучанні та розрізненні сенсу дієслів ‘to name’ – ‘to unname’, субстантивованих (діє)прикметників ‘*unnameable*’ – ‘*named*’.

Крім цього, повторення префіксу *un* задає певного ритму поезії, створює сумний настрій: “You don’t need me now/ *Unseen, untended, alone, you perform underground miracles... / ... with thin white lines of rain and root until suddenly one day / you are forced into green*” [4].

2) Використання алітерації: приголосний звук [s] відображає швидкоплинність подій: “... where a light snow falls / *sideways, swirls, then dives ...*” [4]; приголосний звук [w] задає розповідну монотонну інтонацію поезії: “*Water, weed, and wait / But by the time the snows come...*” [4].

3) Звернення до асонансу: голосний звук [i] надає милозвучності: “*Take the winter field / where a light snow falls / ... making the wind visible*” [4].

Повторення на початку рядку голосного звуку [ai], що утворює стилістичну фігуру – звукову анафору, використано автором з метою посилення емоційно-піднесеного тону, смислового і логічного виділення головної думки поетичного твору): “*I propose and abandon. / I never apologize. / I convey, I bathe and I soothe. / I am the one who gives / and the one who takes away*” [4].

4) Послугування контекстуальними синонімами для посилення смислового навантаження твору: “*An open expanse of land / usually cultivated, too often / **battleground**, sometimes only / **background**, and now...*” [4].

5) Залучення повтору слів, який суттєво впливає на зміст поетичного тексту, оскільки взаємодіє з іншими мовними засобами і розкриває основну думку. Наприклад, повтор слова ‘look’: “*The heron's the **look** of the river / The moon's the **look** of the night / The sky's the **look** of forever / Snow is the **look** of white*” [3].

6) Вживання перехресної рими: “*The heron's the look of the **river** / The moon's the look of the night / The sky's the look of **forever** / Snow is the look of white*” [3].

7) Використання звуконаслідування (онопатопеї) задля досягнення акустичного ефекту при зображенні певних явищ, наприклад небезпеки: “*Call back the sound of their voices. **Boom. Boom. Boom.***” [3].

Отже, виявлені звукові прийоми у сучасних англomовних поетичних текстах свідчать про можливість звукових образів у розширенні смислової парадигми твору. Як правило, вони створюють відповідний настрій, атмосферу, налаштовують реципієнта на певний смисловий тон, розкривають психологічний стан героя, думки та ідеї автора. Звукові прийоми також несуть певне смислове навантаження, впливають на почуття та уяву реципієнта. Звукова експресія у поетичному тексті виявляється у відповідній ідеї звучання, поєднанні семантики та звуку.

Список використаної літератури:

1. Левицкий В. В. Звуковой символизм. Чернівці: ЧНУ, 1998. 129 с.
2. Літературознавчий словник-довідник. Р.Т. Гром’як, Ю.І. Ковалів. К.: Академія, 1997. 749 с.
3. Duffy С. А. Poetry. URL: <https://www.poetryfoundation.org/poets/carol-ann-duffy>. (дата звернення 03.04.2020).
4. Zetlin E. Poetry. URL: <http://ezetlin.com/poems/>. (дата звернення 04.04.2020).

*Литвиненко Ольги Володимирівни,
студентки I курсу,*

*Науковий керівник
доцент кафедри методики викладання іноземних мов
Кодалашвілі Оксана Богданівна*

«Навчання студентів-філологів третього курсу професійно-спрямованого діалогічного мовлення з використанням ділової гри»

Ключові слова: професійно-спрямоване діалогічне мовлення, ділова гра, студенти-філологи.

Постановка проблеми. Комунікативні і методичні навички, яких студенти набувають на старших курсах лише на заняттях з методики та під час педпрактики, не мають достатньої гнучкості і стабільності, оскільки наявні психологічні, соціальні,

комунікативні та лінгвістичні передумови або зовсім не впливають на процес формування професійної компетентності майбутніх учителів, або діють з відставанням у часі на її формування.

В результаті, володіючи стійкими граматичними навичками та значним словниковим запасом, студенти зазнають труднощів у реалізації іншомовного професійно-спрямованого усного мовлення, що підтверджує висновок про комплексний, «міжпредметний» характер професійно-комунікативних умінь та необхідність реалізації комплексного підходу при систематичному і цілеспрямованому їх формуванні з перших років навчання. Отже, вирішення проблеми щодо формування професійно-спрямованого діалогічного мовлення залишається актуальною.

Аналіз останніх досліджень і публікацій. Ділова гра розглядається як одна з універсальних форм взаємодії викладача і студента, адже така форма організації навчально-виховного процесу здатна перенести в навчальну аудиторію комплексний характер професійно-комунікативної діяльності вчителя ІМ, створити умови для формування професійних навичок в умовах, максимально наближених до реальних [1, с. 16-21].

Серед питань становлення вмінь професійно-адаптованого володіння ІМ при навчанні різних видів мовленнєвої діяльності (І.П.Андрєєва, С.В.Роман, Т.І.Скрипнікова), активізації навчання професійно спрямованого-діалогічного мовлення (Л.В.Калініна, І.В.Коломієць, І.В.Самойлюкевич), а також моделювання реальної професійної діяльності фахівця на аудиторних практичних заняттях (С.В.Роман, Т.І. Скрипнікова, Р.Робінсон) особливе місце займає дослідження можливостей застосування ділової гри як засобу інтенсифікації навчання усного іншомовного спілкування (О.А.Лівшиць, Т.І.Олійник, В.М.Філатов,) та як засобу реалізації професійно-спрямованого навчання ІМ (О.А.Колесникова, І.В.Коломієць, С.С.Коломієць, Л.Б.Котлярова).

Метою є розробка вправ з використанням ділових ігор з метою формування професійно-спрямованого діалогічного мовлення студентів-філологів.

Завданням є обґрунтувати ефективність та визначити особливості використання ділових ігор у процесі навчання студентів мовних спеціальностей професійно-спрямованого діалогічного мовлення.

Виклад основного матеріалу дослідження.

Удосконалення досвіду вживання мовних зразків здійснюється за допомогою вправ, в основі яких лежить ситуація з конкретним професійно-методичним завданням. Діалогічні єдності наближають студентів до самостійного продукування професійно-спрямованого діалогічного мовлення в ситуаціях наступного типу: організованого навчання та ділового спілкування з колегами. Обов'язковими компонентами комунікативного завдання є відомості про характер мовленнєвої діяльності, в які входять різного типу оголошення, інструкції, ремарки і т.п. Використання компонентів такого різновиду сприяє більш глибокому розумінню, стимулює розумову активність, спрямовану на осмислення інформації в контексті конкретної професійно комунікативної задачі [2, с. 35-38].

Наведемо приклади таких вправ:

Ділова гра 1 «*Session is opened*»

Запропонована гра є умовно-комунікативною, рецептивно-продуктивною, частково керованою, з опорою на схему.

Мета: розвиток умінь професійно-спрямованого діалогічного мовлення.

T: You are the leader of English section at school. Begin weekly meeting according to the agenda.

Опора: тезисний план

Some comments before the meeting:

- *Greeting the colleagues.*
- *Questions for discussion.*

- *Some people are new, introduction of new people.*
- *Mrs Combe's explanation about the reasons absence at the previous meeting [3, c. 53-57].*

Даний тип вправи спрямований на вибірковий вид діяльності, актуалізацію попередніх знань. Після закінчення виконання визначеної вправи студенти змогли покращити свої мовленнєві вміння та здійснити пошук потрібної інформації за визначеною опорою.

В результаті виконання умовно-комунікативних вправ, націлених на активізацію мовного професійно-орієнтованого матеріалу, у студентів формуються навички комунікативного регулювання ситуації професійно-комунікативного характеру.

Висновки. Використання ділової гри оптимізує процес формування професійно-комунікативних умінь за допомогою реалізації в навчальному процесі таких вимог: врахування рівня сформованості професійного інтересу; використання моделі професійно-комунікативної поведінки; поетапне оволодіння професійно-комунікативними вміннями; використання вербальних і невербальних засобів професійного спілкування.

Список використаної літератури:

1. Ананьєва Л.В. Дидактичні передумови формування іншомовних професійно-комунікативних умінь у студентів мовного вузу // Теоретичні передумови навчання іноземних мов: Вісник Київського державного лінгвістичного університету. Серія "Педагогіка та психологія. - К.: КДЛУ, 2000., - С.16-21.
2. Калініна Л.В., Самойлюкевич І.В. Методичний театр як засіб удосконалення професійно-методичної підготовки студентів педагогічного вузу // Іноземні мови. – 2001. - №2 – С.35-38.
3. Buttjes D. Teaching Foreign Language and Culture: Social Impact and Political Significance // Language Learning Journal. – 2000. - № 2. – P.53-57

*Литовченко Марія Валеріївна,
студентка V курсу,
Спеціальності «035. Філологія. Германські мови (англійська)»*

*Науковий керівник:
кандидат філологічних наук,
доцент кафедри англійської філології
Макухіна Т.В.*

«Функціонування діалогічних конструкцій як організованих форм діалогічного мовлення»

Вивчення діалогічних конструкцій та діалогу набуває нового етапу розвитку починаючи з ХХ століття. Сучасна лінгвістика зорієнтована на вивчення комунікації як відображення національно-культурних особливостей мовного колективу, провідну роль в якому відіграє діалогічне мовлення з його організованими формами – діалогічними конструкціями. Теоретичним підґрунтям вивчення діалогічних конструкцій як основних форм діалогу стали праці М.М. Бахтіна, В.В. Бузарова, С.Ю.Ніколаєвої, К.Дженкса, К.Уелса, Дж.Хармера та інших вітчизняних і зарубіжних науковців.

Ключові слова: діалог, діалогічний дискурс, діалогічне мовлення, діалогічна конструкція, діалогічна єдність, мовленнєвий акт, репліка, комунікативна ситуація.

Актуальність дослідження вбачається у необхідності виявлення загальних тенденцій утворення різних форм діалогічних конструкцій та функціонування їх у мовленні. Тему було обрано через її різноплановість, оскільки в різних сферах діалоги дуже відрізняються один від одного, як і конструкції, які їх утворюють.

Мета дослідження полягає в виявленні, характеристиці, порівнянні та аналізі функціонування діалогічних конструкцій як основних елементів діалогу.

Для досягнення поставленої мети передбачено вирішення наступних **завдань**: дослідження та обґрунтування теоретико-методологічної основи роботи; виділення та аналіз форм діалогічних конструкцій, які є основами для утворення різних видів діалогів.

Теоретична значущість роботи полягає в якомого ширшому розкритті питання діалогу і все, що з ним пов'язано.

Практична значущість – це представлення та аналіз діалогічних конструкцій на матеріалі британського серіалу «Аббатство Даунтон».

Методи дослідження залежать від мети, яку поставлено в роботі. Основними обрано метод лінгвістичного опису та структурного аналізу.

Ми живемо в активному соціумі, тому немає сумнівів, що навіть дуже замкнута людина має потребу в спілкуванні. Взаємодія з людьми допомагає розвивати психіку, інтуїцію, комунікативні навички, які допоможуть спілкуватися невимушено, навіть з незнайомими людьми.

Діалог розглядається як первинна та естетична форма мовної комунікації, тому він отримав своє найбільше розповсюдження у сфері розмовного спілкування [3, с.204]. Послідовність мовних актів, що належать різним особам – учасникам діалогічного мовлення, складають основу для комунікації – передачі інформації від однієї особи іншій за допомогою реплік. Репліка кожного учасника може включати один або кілька мовних актів, сукупність яких становить його мовленнєвий хід. Висловлювання характеризуються співвіднесеністю, оскільки кожна наступне доповнює попереднє, що забезпечує його адекватне сприйняття і розуміння співрозмовниками. Щоб діалог відбувся, необхідно обов'язково мати, як мінімум, дві семантично та структурно об'єднані репліки, які і утворюють діалогічну конструкцію [5, с.184-187]. Оскільки кожна синтаксична конструкція складається зі слів, словосполучень або речень, відповідно діалогічна, має таку ж структуру. Особливістю діалогічних висловлювань є те, що вони вживаються в усному мовленні. Тому їх зміст розкривається не тільки за допомогою слів, але й за допомогою пауз, жестів, міміки, інтонації.

Типи діалогічних форм можуть залежати від провідної комунікативної функції, характеру взаємозв'язку реплік та їх форми, цілей, соціальних співвідношень та індивідуальних намірів учасників [2, с.313-315]. Діалогічні конструкції можуть реалізовуватися в повній та неповній формах, бути завершеними або навпаки. Еліптичність складає основу у неповних діалогах, які піддаються трансформаціям.

Висновок: Діалог – основна форма спілкування і продукт діалогічного мовлення, в якому складовими компонентами є діалогічні конструкції.

Аналізуючи різні типи діалогічних конструкцій виявлено, що найпростішим за структурою є діалог-розпитування; оскільки складається з логічно послідовних питань і відповідей. Найскладнішим – діалог-дискусія. Важливим функціональним типом діалогу є діалог етикетного характеру. Діалог-обмін думками – найпоширеніший у розмовному мовленні. Діалогічні конструкції, які утворюють інші типи діалогів, широко використовуються не лише у повсякденному спілкуванні, але і у публіцистичному, науковому та офіційно-діловому мовленні.

Список використаної літератури:

1. Бахтин М.М. Работы 1920-х годов. / М.М. Бахтин. – К.: Next, 1994. – 384 с.
2. Бігич О. Б., Бориско Н. Ф., Борецька Г. Е. та ін./ за загальн. ред. С. Ю. Ніколаєвої. Методика навчання іноземних мов і культур: теорія і практика: Підручник для студ. класичних, педагогічних і лінгвістичних університетів. – К.: Ленвіт, 2013. – 590 с.
3. Лагута Т. Про діалог як форму прояву мовленнєвої діяльності студента / Т. Лагута // Теорія і практика викладання української мови як іноземної. – 2007 – № 2. – 476 с.
4. Поперечная О. В. К вопросу о принципах классификации диалогов / О. В. Поперечная // Вісн. Харків. нац. ун-туім. В. Н. Каразіна. Сер.: Філологія. – Вип. 42: Актуальні питання сучасної філології. – Х.; 2004. – 6 с.
5. Сахарчук Л.І. Діалог як базова одиниця мовлення / Л.І. Сахарчук // Проблеми семантики слова, речення, тексту: Вип. 6. – К.: Видавничий центр КДЛУ, 2017. – 286 с.
6. Crystal D., Lich G. The Encyclopedia of the English language 2005, – 455 р.
7. James H. Martin and D. Jurafsky Speech and Language Processing / 3rd edition / Prentice Press Hall, – Chapter 26, 2018.– 487 р.

*Литвиненко Ольги Володимирівни
студентки І курсу,
НПУ імені М.П. Драгоманова
факультет іноземної філології*

*Науковий керівник:
доцент кафедри методики викладання іноземних мов
Кодалашвілі Оксана Богданівна*

«Навчання студентів-філологів третього курсу професійно-спрямованого діалогічного мовлення з використанням ділової гри»

***Ключові слова:** професійно- спрямоване діалогічне мовлення, ділова гра, студенти-філологи.*

Постановка проблеми. Комунікативні і методичні навички, яких студенти набувають на старших курсах лише на заняттях з методики та під час педпрактики, не мають достатньої гнучкості і стабільності, оскільки наявні психологічні, соціальні, комунікативні та лінгвістичні передумови або зовсім не впливають на процес формування професійної компетентності майбутніх учителів, або діють з відставанням у часі на її формування.

В результаті, володіючи стійкими граматичними навичками та значним словниковим запасом, студенти зазнають труднощів у реалізації іншомовного професійно-спрямованого усного мовлення, що підтверджує висновок про комплексний, «міжпредметний» характер професійно-комунікативних умінь та необхідність реалізації комплексного підходу при систематичному і цілеспрямованому їх формуванні з перших років навчання. Отже, вирішення проблеми щодо формування професійно-спрямованого діалогічного мовлення залишається актуальною.

Аналіз останніх досліджень і публікацій. Ділова гра розглядається як одна з універсальних форм взаємодії викладача і студента, адже така форма організації навчально-виховного процесу здатна перенести в навчальну аудиторію комплексний характер професійно-комунікативної діяльності вчителя ІМ, створити умови для

формування професійних навичок в умовах, максимально наближених до реальних [1, с. 16-21].

Серед питань становлення вмінь професійно-адаптованого володіння ІМ при навчанні різних видів мовленнєвої діяльності (І.П.Андрєєва, С.В.Роман, Т.І.Скрипнікова), активізації навчання професійно спрямованого-діалогічного мовлення (Л.В.Калініна, І.В.Коломієць, І.В.Самойлюкевич), а також моделювання реальної професійної діяльності фахівця на аудиторних практичних заняттях (С.В.Роман, Т.І. Скрипнікова, Р.Робінсон) особливе місце займає дослідження можливостей застосування ділової гри як засобу інтенсифікації навчання усного іншомовного спілкування (О.А.Лівшиць, Т.І.Олійник, В.М.Філатов,) та як засобу реалізації професійно-спрямованого навчання ІМ (О.А.Колесникова, І.В.Коломієць, С.С.Коломієць, Л.Б.Котлярова).

Метою є розробка вправ з використанням ділових ігор з метою формування професійно-спрямованого діалогічного мовлення студентів-філологів.

Завданням є обґрунтувати ефективність та визначити особливості використання ділових ігор у процесі навчання студентів мовних спеціальностей професійно-спрямованого діалогічного мовлення.

Виклад основного матеріалу дослідження.

Удосконалення досвіду вживання мовних зразків здійснюється за допомогою вправ, в основі яких лежить ситуація з конкретним професійно-методичним завданням. Діалогічні єдності наближають студентів до самостійного продукування професійно-спрямованого діалогічного мовлення в ситуаціях наступного типу: організованого навчання та ділового спілкування з колегами. Обов'язковими компонентами комунікативного завдання є відомості про характер мовленнєвої діяльності, в які входять різного типу оголошення, інструкції, ремарки і т.п. Використання компонентів такого різновиду сприяє більш глибокому розумінню, стимулює розумову активність, спрямовану на осмислення інформації в контексті конкретної професійно комунікативної задачі [2, с. 35-38].

Наведемо приклади таких вправ:

Ділова гра 1 «*Session is opened*»

Запропонована гра є умовно-комунікативною, рецептивно-продуктивною, частково керованою, з опорою на схему.

Мета: розвиток умінь професійно-спрямованого діалогічного мовлення.

T: You are the leader of English section at school. Begin weekly meeting according to the agenda.

Опора: тезисний план

Some comments before the meeting:

- *Greeting the colleagues.*
- *Questions for discussion.*
- *Some people are new, introduction of new people.*
- *Mrs Combe's explanation about the reasons absence at the previous meeting [3, с. 53-57].*

Даний тип вправи спрямований на вибірковий вид діяльності, актуалізацію попередніх знань. Після закінчення виконання визначеної вправи студенти змогли покращити свої мовленнєві вміння та здійснити пошук потрібної інформації за визначеною опорою.

В результаті виконання умовно-комунікативних вправ, націлених на активізацію мовного професійно-орієнтованого матеріалу, у студентів формуються навички комунікативного регулювання ситуації професійно-комунікативного характеру.

Висновки. Використання ділової гри оптимізує процес формування професійно-комунікативних умінь за допомогою реалізації в навчальному процесі таких вимог: врахування рівня сформованості професійного інтересу; використання моделі

професійно-комунікативної поведінки; поетапне оволодіння професійно-комунікативними вміннями; використання вербальних і невербальних засобів професійного спілкування.

Список використаної літератури:

1. Ананьєва Л.В. Дидактичні передумови формування іншомовних професійно-комунікативних умінь у студентів мовного вузу // Теоретичні передумови навчання іноземних мов: Вісник Київського державного лінгвістичного університету. Серія "Педагогіка та психологія. - К.: КДЛУ, 2000., - С.16-21.
2. Калініна Л.В., Самойлюкевич І.В. Методичний театр як засіб удосконалення професійно-методичної підготовки студентів педагогічного вузу // Іноземні мови. – 2001. - №2 – С.35-38.
3. Buttjes D. Teaching Foreign Language and Culture: Social Impact and Political Significance // Language Learning Journal. – 2000. - № 2. – P.53-57

*Лінник Тетяна Сергіївна,
студент IV курсу,
Спеціальності «Мова і література (англійська)»*

*Науковий керівник:
кандидат філологічних наук, доцент,
Балабан Олена Олександрівна*

«Загальна характеристика семантики зооморфізмів»

Історія найменувань тварин починається з ранніх епох еволюції людства, коли аніمالізм був одним з базових компонентів світогляду. Тоді люди почали конкретизувати певні риси в образі тієї чи іншої тварини. Філологічний аналіз тексту передбачає їх тлумачення [4, с. 97].

У сучасних дослідженнях Ф.І. Карташкова [2] вживаються два терміни для позначення номінацій тварин – «зооніми» і «зооморфізм». Наше завдання визначити семантичні особливості терміну «зооморфізм» і, історію їх становлення, а також виявлення особливостей даної категорії слів в сучасній лінгвістиці.

Тлумачні словники української мови подають таке значення слова зооморфізм: «уявлення богів в образі тварин» [6, с. 686], «давні уявлення про богів в образі тварин» [5, с. 387], «у давніх релігіях - зображення богів в образі тварин» [1, с. 382].

Більшість дослідників виділяють чотири джерела походження зооморфізму:

1. *Спостереження людини за властивостями і особливостями поведінки тварин.* Перебуваючи в постійній взаємодії з людьми, тварини відіграють велику роль в житті людини, а також впливають на її емоційну складову. З давніх часів людина приписує людські якості тваринам, тому спостереження людей за тваринами є найбільш повним джерелом знань про звички представників різних видів: робоча конячка, боягузливий як заєць, вовчий апетит і інші.

2. *Біблійні сюжети.* Кількість зооморфізму, джерелом яких є сюжети Біблії та інших християнських священних текстів, в російській мові не таке велике. Даний вид фразеологізмів з'явився після прийняття християнства великою кількістю населення. Релігія, що стала нормою життя для більшості людей, внесла величезний вплив в культуру, мову і формування стійких виразів, таких як: вовк в овечій шкурі, заблукавши вівця. Майже всі фразеологізми цієї групи були переведені з мов священних книг. Їх відрізняє те, що часто їх неможливо зрозуміти, не знаючи культурної бази, на якій вони ґрунтуються.

3. *Антична міфологія і історія*. Вони становлять особливу. Багато з них не можна зрозуміти без знання історії і міфів Стародавньої Греції та Стародавнього Риму, античної літератури і матеріальної культури, адже джерелом таких зооморфізмів є історія і міфологія. До них відносяться: троянський кінь, біла ворона. Наприклад, людину, що відрізняється від інших людей своєю поведінкою, зовнішнім виглядом або життєвою позицією, часто називають «білою вороною». Цей оборот має коріння в явищі, відомому як альбінізм.

4. Художні твори. Часто в повсякденному житті ми не помічаючи застосовуємо фразеологізми зі знаменитих байок І. А. Крилова, наприклад: «Вовк та ягня». Нерідко буває важко відрізнити фразеологізм з художньої літератури, від мовного обороту сформованого в народі. У випадку з байками І. А. Крилова це зовсім не дивно, так як вони були створені з метою максимально наблизитися до народного мистецтва [3].

Зооморфізм у сучасному світі використовують у двох значеннях – широкому («подібність до тварини будь-якої предметної сфери, тобто абстрактно-філософських категорій, людини, явищ чи предметів») і вузькому («подібність людини до тварини»), утворених на основі розширення значення — «зображення в образі тварин».

Спостерігаючи за вживанням зооморфізмів для іменування того чи іншого явища в різних сферах життєдіяльності людини, можна побачити, які людські риси, що асоціюються з даними представником фауни, найбільше цінуються народом, а які засуджуються, що для нього важливо, а що другорядне. До того ж подібне дослідження дає можливість наблизитися до логіки мислення народу, говорить цією мовою, зрозуміти, які характеристики і яких тварин він відзначає і використовує

Подальші дослідження зооморфізму як активного способу творення вторинної номінації вважаємо перспективними для вивчення етнокультурних особливостей зооморфізмів.

Список використаної літератури:

1. Великий тлумачний словник сучасної української мови / уклад і гол. ред. В.Т. Бусел. – К.: Ірпінь: ВФТ «Перун», 2004. – 1440 с.
2. Карташкова, Ф.И. Имена животных как отражение ценностной картины мира в английской лингвокультуре / Ф.И. Карташкова, И. В. Куражева, А.В. Егорова. – Иваново: ИвГУ, 2009. – 152 с.
3. Колмакова В.В., Буцыкина Ю.С. Зооморфизм как показатель личных качеств человека. Сборник статей XV Международной научно-практической конференции: [World science: problems and innovations](#). 2017. С. 194-197.
4. Лясота, Ю.Л. Английская зоосемия; уч. пособие / Ю.Л. Лясота. – Владивосток: Изд-во Дальневосточного университета, 1984. - С. 116.
5. Словник української мови/ кер. В.В. Німчук та ін.; відп. ред. В.В. Жайворонок – К.: ВЦ «Просвіта», 2012. – 1316 с.
6. Словник української мови: в 11 т./ ред. І.К. Білодід. – К.: Наук. думка, 1970-1980.

*Лінська Вікторія Миколаївна,
студентка IV курсу,
спеціальності «Філологія (мова і література)»*

*Науковий керівник:
старший викладач
Бицько Оксана Костянтинівна*

«Методичні рекомендації до вивчення в школі

новели Акутагави Рюноске «Павутинка»

Однією з новацій чинної програми шкільного курсу «Зарубіжна література» для основної школи стала новела Акутагави Рюноске «Павутинка» [2]. Програма спрямовує на вирішення в ході даної теми таких основних завдань: формування уявлення учнів про Акутагаву як майстра японської новели, осмислення ідейно-філософського змісту новели «Павутинка», зокрема ідеї про моральну справедливість, підтексту та художніх образів твору, виявлення в ньому зв'язку з японськими традиціями тощо.

Методичне осмислення зазначеної новели лише розпочалося. Однією з перших до вирішення проблеми долучилася О. Бицько. В її статті «Вивчення творчості Акутагави Рюноске в школах України» [1] наголошується, що твори японського прозаїка можна цікаво подати учням та отримати позитивний для їхнього інтелектуального й морального зростання результат. Однак вважати зазначене питання вирішеним усе ще зарано.

Значний виховний потенціал творчої спадщини Акутагави Рюноске, зокрема його новели «Павутинка», та відсутність достатньої кількості методичних матеріалів для організації вивчення зазначеного твору в школі обумовили тему даного дослідження.

Метою доповіді є представлення методичних рекомендацій щодо організації поетапного вивчення новели Акутагави Рюноске «Павутинка» в школі, спрямованого на поглиблення обізнаності учнів у японській літературі.

Програма передбачає вивчення новели Акутагави «Павутинка» в **7 класі** (за вибором учителя) в межах розділу «**Світова новела**» [3]. На поетапне вивчення твору та реалізацію вимог програми учитель може відвести 2 уроки (з 6-ти на розділ). Готуючи учнів до першого уроку, доречно запропонувати їм **повторити**, що таке **новела** й підготувати **хмару слів** на тему «Японія». Це дозволить «перекинути місток» від попередньої новели західного письменника (О. Генрі або Г. Велза) до новели Акутагави та підготувати до сприймання екзотичного як для українського читача твору.

Перший урок із вивчення теми спрямуємо на підготовку учнів до читання новели та безпосереднє сприймання твору. Почати радимо з короткої **бесіди** про Японію та **представлення** виконаних учнями «хмарок слів». Останні треба не лише продемонструвати присутнім, але й запропонувати їм **декодувати «хмарку»**. Доречною буде на цьому етапі й коротка **мультимедійна презентація** про Японію, яка дозволить унаочнити ключові образи японської культури, «занурити» семикласників в її атмосферу, що значно відрізняється від української, хоча й має дещо спільне. Сформувані уявлення про Акутагаву як майстра японської новели дозволить **демонстрація світлин** письменника, а також **читання й обговорення** короткої біографічної статті підручника.

Далі приступаємо до читання. Новела досить коротка, тому знайомство з текстом не має зайняти більше 5-ти хвилин. Як показав педагогічний експеримент, проведений на базі Полтавської загальноосвітньої школи №30, сприйняти твір глибоко і художньо учням допоможе заздалегідь підготовлений **аудіозапис** твору в формі читання за ролями під музику з використанням різних за характером музичних фрагментів. Після прочитання зробимо **естетичну паузу** і запропонуємо учням **обмінятися враженнями** від твору. Учні можуть висловити свою думку стосовно «Павутинки», сказати, що сподобалося, а що ні. Така робота допоможе семикласникам осмислити власні естетичні почуття та підготує їх до серйозної розмови про твір. Не менш важливо на цьому етапі також провести **словникову роботу**, осмислити значення наявних у творі японізмів.

Домашнє завдання пропонуємо зробити творчим: кожен має **перечитати твір** та спробувати створити ілюстрацію до новели у формі **манги** – японського коміксу.

На **другому уроці** з теми проведемо докладний **розбір** прочитаного твору. На цьому етапі корисним буде застосування **елементів компаративного аналізу**. Можна запропонувати учням знайти в тексті твору щось нехарактерне для української (західної) літератури та культури, або навпаки – певні спільні риси.

На підсумковому етапі *актуалізуємо знання* учнів з теми розділу: запропонуємо пояснити сутність поняття «новела», пригадати зразки творів даного жанру. Завершити роботу над темою дозволить створення *твору-роздуму* (усного або письмового) на одну з тем: літературознавчого характеру – «*Чи дійсно твір Акутагави «Павутинка» - це новела?*» або ж проблемно-філософського – «*Чому нас вчить новела японця Акутагави?*»

Отже, робота з новелою Акутагави «Павутинка» має відбуватися у відповідності до визначених методикою [3, с. 271] етапів вивчення художнього твору.

Перспективи дослідження вбачаються в створенні методичних рекомендацій до вивчення інших творів японського новеліста.

Список використаної літератури:

1. Бицько О. К. Вивчення творчості Акутагави Рюноске в школах України. *А. П. Чехов та світова культура: Матеріали Всеукраїнської науково-практичної конференції, присвяченої 150-річчю від дня народження А. П. Чехова*. Луцьк, 2010. С. 176-188.
2. Зарубіжна література: Програма для загальноосвітніх навч. закладів. 5-9 класи (2012 р. зі змінами 2015-2017 рр.) / Авт. кол.: О. М. Ніколенко, К. В. Таранік-Ткачук, С. П. Фоміна та ін. URL: <https://mon.gov.ua/ua/osvita/zagalna-serednya-osvita/navchalni-programi/navchalni-programi-5-9-klas> (дата звернення: 21.03.2020).
3. Мірошніченко Л.Ф. Методика викладання світової літератури в середніх навчальних закладах: Підручник. Київ: Вища шк., 2007. 415 с.

*Лужецька Тетяна Романівна,
Магістр I курсу,
Спеціальності «014 – Середня освіта
(Англійська мова і література)»*

*Науковий керівник:
кандидат психологічних наук
Василенко Оксана Миколаївна*

«Особливості метафоризації освіти у педагогічному дискурсі»

Актуальність теми. Загальний вектор змін у філософії освіти початку ХХІ ст. характеризується «лінгвістичним поворотом», адже мова стає не стільки «зряддям думки», скільки смислотворчим посередником між людиною і відтворювальною реальністю. У цьому контексті актуальним стає філософське осмислення метафор, які набувають онтологічного статусу, тобто створюють не фрагменти мовної картини світу, а конституують її простір, проникаючи в усі сфери людської діяльності. Натепер семантична ємність чітких дефініцій виявляється недостатньою для вираження філософських сенсів, оскільки зміст останніх може даватися суб'єкту в інтуїтивній формі, маючи у своєму розпорядженні одночасно декілька смислових центрів. У цьому контексті проблема метафоризації освіти свідчить як про наукову, так і про соціокультурну актуальність.

Легітимація метафори у філософії ХХ ст., що пов'язана зі зміною когнітивної ситуації, призвела до появи спеціальних праць, присвячених філософським проблемам метафоризації освіти. Одним із перших дослідників, що пов'язав метафору з мовою філософії, був М. Блек, який і зробив метафору предметом філософсько-лінгвістичного вивчення. Доцільно окреслити декілька напрямів, за якими здійснювалася розробка проблематики метафоризації. У працях С. Аверінцева, О. Бесонової, С. Неретіної проводиться філософсько-методологічний аналіз теорії метафори. Проблему інтерпретації

метафори і роль метафори в розумінні філософських текстів досліджували М. Блек, Д. Девідсон, Е. Гуренко, А. Шахнарович. Проблеми метафоризації у філософії освіти розкривають такі дослідники, як Ф. Уілрайт, Д. Лакофф, М. Джонсон, Н. Гудмен, Е. Маккормак, П. Рікер, А. Річардс, а також вітчизняні дослідники В. Кругліков, М. Мамардашвілі, І. Полозова. Різні аспекти проблеми метафоризації освіти висвітлені в працях Л. Беляєвої, О. Казарцева, В. Карасіка, О. Коротеєвої, А. Князькова, А. Ладиженської, А. Міхальської, О. Толочко та ін. Проте до теперішнього часу є недостатньо дослідженими методика аналізу метафоричних моделей у педагогічному дискурсі та особливості метафоризації освіти в різних вітчизняних педагогічних концепціях, що дозволяє констатувати затребуваність лінгво-філософських досліджень із цієї проблеми.

Мета нашого дослідження полягає у з'ясуванні смислотворчих особливостей метафоричних моделей, що репрезентують базисний педагогічний концепт «освіта» та визначити теоретичні та методологічні основи когнітивно-дискурсивного дослідження метафори як способу репрезентації базисних концептів педагогічного дискурсу. Методологічною основою є основні положення теорії метафоричного моделювання, розроблені на основі когнітивно-дискурсивної парадигми (Дж. Лакофф, М. Джонсон, Ф. Джонсон-Лерд). Автори також спираються на методологію дискурс-аналізу (Т. Ван-Дейк, Е. Шейгал, А. Баранов, А. Чудінов) та методології постструктуралізму та лінгвокультурології (В. Телія, С. Воркачов, В. Красних).

У центрі дослідницької уваги авторів знаходиться аналіз педагогічного дискурсу, пов'язаного головно з його когнітивним аспектом, з метою вивчення метафоричних уявлень вітчизняних педагогів про освіту. Метафори, що функціонують у педагогічному дискурсі, формуються під впливом досвіду і поточних установок індивідів, демонструючи зміну педагогічної парадигми, що супроводжується змінами в стилі мислення. У ході становлення масових освітніх систем відбувався перегляд традиційного навчання, який виражався в тому числі і в зміні базисних метафор. Низка метафор, пов'язаних з виробництвом, фабрикою, конвеєром, знайшли продовження в технологічній метафорі (освіта як технологія). Метафори, пов'язані зі зростанням, природним розвитком, знайшли продовження в метафорі пошуку (освіта як пошук). У різні моменти розвитку педагогічної системи на перший план за ступенем впливу на свідомість і висуваються різні метафори, актуалізуються ті чи інші метафоричні моделі.

Ми припускаємо, що педагогічний дискурс може бути описаний за допомогою комбінацій метафоричних моделей, на тій підставі, що метафора, будучи особливою формою репрезентації концептів, є базовою когнітивною одиницею зберігання інформації, що підтримує концепт у мовній свідомості і відіграє істотну роль у породженні та інтерпретації педагогічного дискурсу.

Висновок і можливі шляхи застосування досліджень. За результатами проведеного дослідження можна стверджувати, що евристична цінність полягає в застосуванні вже відомих положень теорії метафоричного моделювання до нового об'єкту, в послідовному і цілеспрямованому дослідженні метафоричної репрезентації «освіти» як базового концепту педагогічного дискурсу. Цей ракурс дозволяє виявити суттєві особливості концептуалізації педагогічної дійсності (рівноцінність суб'єктно-суб'єктного та суб'єктно-об'єктного поглядів на базисні концепти; співіснування метафор з позитивним і агресивним прагматичним потенціалом під час репрезентації освіти). Мета розуміння змістовного наповнення різних метафор по відношенню до концепту «освіта» полягає в забезпеченні розуміння структури, змісту та особливостей сенсу освітнього процесу. У когнітивному просторі концепту «освіта», втіленого в низці концептуальних метафор, виділяються такі ознаки: динамічність, трудомісткість, дослідницька активність («освіта як подорож»); творення свого простору, надійність і захищеність, («освіта як будівництво/будова»); відтворюваність процесу, передбачуваність, плановані результати («освіта як виробництво»); здатність до розвитку та якісних змін, природність («освіта як

землеробство»); перехід із пасивного стану в активний («освіта як пробудження»); здатність рухатися і виступати як жива людина ментальної дії («освіта як живий організм»); майстерність, креативність, здатність до самовираження («освіта як мистецтво»); можливість приносити прибуток і бути предметом бажання («освіта як збагачення»). Таким чином, розглянута низка метафор сприяє досягненню складної мети – багатоаспектному визначенню конотацій концепту «освіта» у вітчизняному педагогічному дискурсі. Крім його раціонально-логічних словникових визначень, існує емоційно-образний бік розуміння освіти, вивчити який можливо, аналізуючи метафоричний прошарок вживаних сенсів. Метафоричне розуміння освіти як базового концепту педагогічного дискурсу є суперечливим, що дозволяє зробити висновок про певну асиметрію педагогічної свідомості.

Список використаної літератури:

1. Хабермас Ю. Теория коммуникативного действия. *Вестник Московского университета. Серия 7: Философия*. 1993. № 4. С. 43–63.
2. Rorty R. *Contingency, Irony and Solidarity*. Cambridge ; New York : Cambridge University Press, 1989. 201 p.
3. Кларин М. В. Инновации в обучении: метафоры и модели: Анализ зарубежного опыта. Москва : Наука, 1997. 223 с.
4. Дейк ван Т. А. Критический анализ дискурса. Перевод и лингвистика текста / *Translation & Text Linguistics*. Москва : Совместное изд. ВЦП кафедры рус. яз. Маастрихтского ин-та переводчиков, 1994. С. 169–217.
5. Бирдсли М. Метафорическое сплетение. Теория метафоры: сб. науч. ст. Москва : Прогресс, 1990. С. 201–219.
6. Рикер П. Метафорический процесс как познание, воображение и ощущение. Теория метафоры: сб. науч. ст. Москва : Прогресс, 1990. С. 416–434.
7. Карасик В. И. Характеристики педагогического дискурса. Языковая личность: аспекты лингвистики и лингводидактики: сб. науч. тр. Волгоград : Перемена, 1999. С. 3–18.

*Луста Аліна Анатоліївна,
студентки IV курсу,
035 Філологія (Романські мови та література)*

*Науковий керівник -
кандидат педагогічних наук,
доцент кафедри методики викладання іноземних мов
Вітченко Анастасія Юріївна*

«Засоби і прийоми формування міжкультурної компетентності при вивченні французької мови у 10 класі»

Ключові слова: міжкультурна компетентність, діалог культур.

Сьогодні можливості практики міжкультурного спілкування розширилися за рахунок зростання популярності туристичних поїздок, освітніх програм по обміну, Інтернет-технологій (Skype, Facebook, Twitter та ін.). Завдяки усвідомленню культурних

відмінностей різних етнічних груп, що впливали на формування їх світобачення і устрій країн, та подальшому дослідженню факторів, які зумовлювали ці відмінності, у науковому світі з'явилися теоретичні та практичні надбання щодо знань, вмінь та навичок, якими має володіти індивід для досягнення успіху при взаємодії з представниками інших культур.

Теоретико-методологічними засадами дослідження є фундаментальні роботи в області: теорії міжкультурної комунікації (М. Байрам, Е. Холл, С.Г. Тер-Минасова, А.П. Садохин, О.А. Леонтович, Г. Трейгер, А. Кнапп-Поттхофф, В.Г. Костомаров, К. Кнапп, Є.М. Верещагін, В.П. Фурманова та ін.); ролі іноземної мови в освіті (Н. Гальскова, І.Л. Бім, Г.В. Єлізарова, С.Г. Тер-Минасова, І. І. Халеева та ін.); теорії діалогу культур (М. М. Бахтін, В.С. Біблер, В.В. Сафонова, О.Н. Куракіна); теорії та методики формування міжкультурної компетентності (А.Ю. Муратов, Ю. В. Мещерська, І.С. Соловійова, Н.С. Тирхеева, А. Фантіні, В.Г. Єлізарова, І.Л. Плужнік та ін.).

Мета статті - теоретичне обґрунтування і практична перевірка засобів і прийомів формування міжкультурної компетентності десятикласників в ході уроків французької мови.

Завданнями статті є:

- уточнити сутність поняття міжкультурної компетентності та сутність діалогу культур в сучасній освіті;

- створити комплекс вправ для формування міжкультурної компетентності при вивченні французької мови у 10 класі та перевірити його ефективність.

Міжкультурна комунікація ґрунтується на процесі символічної взаємодії між індивідами і групами, культурні відмінності яких можна розпізнати; сприйняття і ставлення до цих розбіжностей впливають на вид, форму і результат контакту.

Для досягнення взаєморозуміння між представниками різних культур необхідна певна сукупність знань, навичок та вмінь, спільних для всіх комунікантів, яка в теорії міжкультурної комунікації отримала назву "міжкультурної компетентності".

Проблема «діалогу культур» набула особливої актуальності в наші дні - в епоху зростаючої глобалізації світу. Процес глобалізації неминуче втягує культури і локальні цивілізації в світові транснаціональні мережеві відносини, фінансові, торговельні та інформаційні потоки, сприяє поширенню політичних, соціально-економічних і культурних моделей, підсилює міграційні процеси. Культури і цивілізації стають більш ніж коли-небудь відкритими впливам ззовні, принципово змінюється співвідношення між «своїм» і «чужим», категорія «інакшості»[2, с. 10].

В останні роки поняття «діалог» зайняло чи не центральне місце в сфері гуманітарних наук і в соціальному житті. Постановка проблеми «діалогу культур» важлива і тим, що вона підкреслює роль спільної культурної спадщини людства, взаємодії культур і цивілізацій в світовому історичному процесі і в процесі формування культурної та цивілізаційної самобутності.

Глибоке розкриття діалогізму як філософського і культурологічного принципу в західноєвропейській науці було зроблено М. Бубером. Діалог Бубером трактується аж ніяк не гносеологічно і не феноменалістично. Діалог - це онтологічна реальність, визначенням якої є зустріч і спільне буття, спрямовані один на одного, що існують лише у взаємодії.

У концепції Бахтіна діалог трактується як взаєморозуміння, і в цьому процесі кожен учасник зберігає свою думку; діалог - це завжди розвиток і взаємодія. Це завжди об'єднання, а не розкладання. Бути - значить спілкуватися діалогічно. Діалог згідно з Бахтіним має наступні наслідки: синтез, злиття різних точок зору в одну загальну; при діалогічній зустрічі двох культур вони не зливаються і не змішуються, кожна зберігає свою єдність і відкриту цілісність, але взаємно збагачуються; діалог призводить до розуміння принципових відмінностей між учасниками діалогу.

Формування міжкультурної компетентності неможливе без міцного фундаменту в виді лексичних навичок. Щоб оволодіти лексичним матеріалом необхідні комунікативні вправи.

Слід виділити наступні комунікативні вправи:

1) вправи на розвиток словотвірної та контекстуальної здогадки (визначте значення незнайомих слів, утворених від відомих коренів і афіксів; прослухайте (прочитайте));

2) ряд речень, здогадайтеся про значення інтернаціональних слів, схожих з семантичними еквівалентами рідної мови; доповніть речення, дотримуючись наступних зразків...;

4) вправи для навчання прогнозування (назвіть слова, які можуть поєднуватися з даними іменниками, прикметниками, дієсловами);

5) знайдіть закінчення кожного речення з варіантів, наведених нижче; прочитайте ряд речень, які стосуються однієї теми, заповніть пропуски словами і словосполученнями, що підходять за змістом.

Звідси випливає, що відповідно до особливостей формування лексичних навичок і даного виду вправ, можна прийти до висновку, що застосування комунікативних вправ на уроках французької мови має сприятливий вплив на формування лексичних навичок в учнів.

Таким чином, були розроблені і включені в навчальний процес комунікативні вправи:

1. [Вправи на розуміння тексту](#) (прочитати текст; дати відповіді на запитання)

2. Учні повинні з'єднати дати з фразами (події з історії Франції на вибір).

3. Назвіть слова, які можуть поєднуватися з даними іменниками:

Pour faire des exercices (la cuisine, le shopping, les devoirs, enfin, on fait de son mieux, quelqu'un de bien); Se tromper (dîner, argent, décision, bruit, lit, fortune, choix, amis)

Висновки. Формування міжкультурної компетентності, безперечно, є однією з цілей сучасної освіти. Саме система освіти повинна взяти на себе завдання позбавлення людей від застарілих етноцентристських поглядів і заміни їх на нові, етнорелятивістські, що більш відповідають реаліям того єдиного світу, в якому ми живемо. В даній роботі ми уточнили сутність поняття міжкультурної компетентності та сутність діалогу культур в сучасній освіті. Також ми створили комплекс вправ для формування міжкультурної компетентності при вивченні французької мови у 10 класі.

Список використаної літератури:

1. Аврамко Т. О. Міжкультурна комунікативна компетенція // Наукові записки [Національного університету «Острозька академія»]. Серія : Філологічна. – 2012. – Вип. 23.

2. Нароліна В.И. Межкультурная коммуникативная компетентность как интегративная способность межкультурного общения специалиста // Электронный журнал «Психологическая наука и образование». – 2010. – № 2. – с. 1-13.

3. Садохин А.П. Межкультурная компетентность: понятие, структура, пути формирования // Журнал социологии и социальной антропологии. – 2007. – № 1. – с. 200-139.

*Марченко Світлана Сергіївна ,
студентка IV курсу,
Спеціальності «014 Середня освіта. Мова і література»*

Науковий керівник:

«Граматичні типи текстів Англійської ділової переписки»

Сучасний бізнес стає міжнародним. Безліч компаній мають зарубіжних постачальників, іноземних партнерів та філії за кордоном. Володіння діловою англійською мовою давно стало життєвою необхідністю не тільки для керівника компанії, але і для представників багатьох інших професій: бухгалтерів, фінансистів, маркетингологів, PR-менеджерів, секретарів, IT-фахівців, юристам, інженерів та ін.

Професійну компетентність і ділові якості співробітника будь-якої великої міжнародної компанії характеризує вміння правильно скласти діловий лист англійською мовою. Ділова англійська характеризується досить вузькою сферою вживання [4, с. 27].

Ділове листування – найважливіша форма ділової комунікації, а також найбільш часто вживається група документів в письмовому діловому спілкуванні. Вона використовується для оперативного інформаційного обміну між організаціями, фірмами і т.д.

Ділове листування є також найважливішою формою вербальної ділової комунікації. Разом з тим це й надзвичайно глибока її форма. З самого виникнення писемності ділове листування починає займати провідне місце в різних сферах життя суспільства і людини. Таким чином, вже в ті далекі від нас часи існували ділові листи, за допомогою яких людина здійснював обмін інформацією, робив пропозиції, вів переговори, оголошував про свої наміри і т.п. Досить сказати, що багато видів листів мають тисячолітню історію.[2, с.288]

У країнах із розвинутою ринковою економікою та сталими традиціями, діловий лист є невід'ємною частиною соціально – культурних відносин. Основною метою ділових листів є досягнення певних домовленостей, але у кожному конкретному випадку автор переслідує певну ціль, що пояснює класифікації листів за функціональними та тематичними ознаками, адже офіційне спілкування може бути не тільки діловим (комерційним), а й дипломатичним та адміністративним [5].

Американський довідник для працівників федеральних служб "Прості листи (мова та стиль службових документів)" дає просту і водночас суттєву пораду: під час складання листів дотримуватися "правил чотирьох слів" – стислість, простота, ефектність, переконливість [1].

Грамотність і стилістика написання листа є однією із складових частин успішної роботи авторитетних фірм та компаній. Саме тому до написання ділових електронних листів висуваються ті самі вимоги, що й до традиційних, написаних на папері. [3,с.242].

Список використаної літератури:

1. Гончарова Н.І. Документаційне забезпечення менеджменту : [навч. посіб.]. - К. : Центр навч. літ-ри, 2006. - 260 с
2. Ратників В.П. Ділові комунікації: [навч. посіб.]. – М.: Видавництво ЮРАЙТ, 2015. -527 с.
3. Резніченко В.І. Довідник-практикум офіційного, дипломатичного, ділового протоколу та етикету / В.І. Резніченко, І.Л. Михно. - К. : УНВЦ «Рідна мова», 2003. - С. 242-244.
4. Тарнопольський О.Б. Методика навчання англійської мови на II курсі технічного ВНЗ / О.Б. Тарнопольський. – К.: Вища школа, 1995. – 167 с
5. Шевчук С.В. Українське ділове мовлення : [підруч.] / С.В. Шевчук. - К. : Літера ЛТД, 2003. - 480 с.

*Масловська Ірина Ігорівна,
студентка III курсу,
Спеціальності «035 – Філологія
(українська мова та література, англійська мова)»*

*Науковий керівник:
кандидат філологічних наук,
доцент Блинова Ірина Анатоліївна*

«Лексико-семантичні засоби творення сленгізмів та жаргонізмів»

Сленг належить до найбільш вивчених та детально описаних, проте водночас і найбільш дискусійних пластів лексики. Сленгом називають грубуваті або жартівливі розмовні слова і вирази, які претендують на новизну та оригінальність [1, с. 116].

У лінгвістичній енциклопедії (2011) сленг ототожнюється з жаргоном, тобто соціальним різновидом мовлення, для якого характерна професійна лексика з експресивною полісемантикою та фразеологією [4, с. 25]. Категорію «сленг» тут подають як сукупність жаргонізмів, що утворюють різновид розмовної лексики і відображають фамільярне, гумористичне ставлення до предмета мовлення. Інколи сленг – це викривлене, ненормативне та вульгарне мовлення (близьке до арго), коли предмету надають принизливої оцінки. На відміну від арго, сленг/жаргон має в основі літературну мову або іншомовні вкраплення [4, с. 25].

З точки зору генетичного принципу сленгові лексеми мають найрізноманітніше походження й способи утворення. Серед способів словотвору найпоширенішими, за спостереженнями М.І. Радченко [2, с. 205], є:

1) *Афіксація* – більш характерна для творення американської лексики; превалюють утворені іменники, також трапляються прикметники та дієслова. До найпопулярніших суфіксів, що беруть участь у творенні сленгізмів, належать -er, -y/-ie/-eu, рідше – суфікс -o (*niners, cutie, dorky*).

2) *Злиття основ* – явище більш характерне для британського словотвору; експресивність виникає за рахунок семантичного ускладнення акту словотворення метафоричними чи метонімічними переносами значення взаємодіючих основ (*mugwump, brunch, spork*).

3) *Абревіація* – найпоширенішим видом якої є апокопа (усікання кінцівки слова) (*BTW – by the way, Insta – Instagram, pup – puppy, LOL – laugh out loud*).

4) *Римування* – римована заміна вихідної одиниці вторинною одиницею, яка переймає семантику першої (найчастіше – утворюється словосполучення). *Congrats to the newlyweds – congrats* скорочено від *congratulations*, *newlyweds* утворено поєднанням двох лексем *newly* (щойно) та *weds* (молодята).

5) *Поширення культурних/літературних алюзій* – *sooooo beautiful* (вживання літературної алюзії, до складу якої входить сленгова одиниця *sooooo*).

Сленг перебуває в тісному зв'язку із суспільством, його історією, певними економічними, політичними, соціокультурними й іншими позамовними факторами. Характерними рисами соціолекту є також вживання емоційно-емфатичних вигуків (*ughhh – емоція розчарування*), «слів-паразитів» (*yeah – yes, nah – no*), унікальної соціолектної фразеології (*to throw for a loop – бентежити, приголомшити*), відсутність запозичень з грецької, латини та інших мов (*to lift his hoodie – лексема hoodie* походить від слова *hood*, що в англійській мові означає «капюшон» і вказує на елемент одягу Робіна Гуда).

Список використаної літератури:

- 1) Арнольд И. В. Стилистика современного английского языка. Л.: Просвещение, 2000. 300 с.
- 2) Радченко М. І. Сленг як складова частина англомовного студентського соціолекту. *Мовні і концептуальні картини світу*. 2010. Вип. 31. С. 205–207.
- 3) Разинкина Н. М. Функциональная стилистика английского языка. М.: Высшая школа, 2014. 180 с.
- 4) Селіванова О. О. Лінгвістична енциклопедія. Полтава: Довкілля-К, 2011. 844 с.
- 5) Скопченко О. І., Цимбалюк Т.В. Довідник. Мала філологічна енциклопедія. К.: Довіра, 2007. 478 с.
- 6) Товстенко В. Р. Легалізація стилістично зниженої лексики у різних функціональних стилях. *Гуманітарний вісник*. Серія: Іноземна філологія: Всеукр. зб. наук. праць. Черкаси: ЧДТУ, 2004. № 8. С. 310–313.
- 7) Уздинская Е. В. Семантическое своеобразие современного жаргона. *Активные процессы в языке и речи*. Саратов, 2011. 210 с.
- 8) Швейцер А. Д., Никольский Л.Б. Введение в социолингвистику. М.: Наука, 2016. 216 с.

Матвійчук Діана Олександрівна,
студентка IV курсу,
Спеціальності: «СО мова та література
(англійська, українська)»

Науковий керівник -
кандидат педагогічних наук,
завідувач кафедри методики викладання іноземної мови
Ніколаєнко Віта Валентинівна

«Мнемоніка як інноваційна технологія навчання іноземної мови учнів старшої школи»

Розглянуто поняття мнемоніки, його визначення та ключові ознаки. Досліджено соціально-історичний аспект розвитку мнемотехніки, як однієї із складових, яка впливає на формування образного мислення в житті людини. Виділено методи мнемотехніки, що застосовуються у процесі вивчення англійської мови, особливості засвоєння інформації учнями старшої школи.

Ключові слова: *учень, учитель, мнемоніка, навчальна діяльність, пам'ять, образ, асоціація, мислення, уява.*

Останнім часом спостерігається катастрофічний відрив між стрімким ростом високих технологій і здатністю засвоювати інформацію мозком людини. В зв'язку зі змінами в системі освіти, ускладненням навчальних програм зі шкільних предметів, нашим учням дедалі важче справлятися з горами завдань, що треба опанувати, зрозуміти, вивчити напам'ять. Постає питання у пошуку шляхів підвищення навчальної спроможності. Значно підвищити навчальну спроможність може інноваційна спецтехніка запам'ятовування інформації – мнемотехніка. Важливого значення набуло застосування методів мнемоніки при вивченні іноземних мов. Як допомогти освітянам запам'ятовувати необхідну інформацію і вчасно пригадувати її? Як пробуджувати інтерес, спонукати до мовленнєвої активності, дарувати відчуття успіху? Ці запитання завжди турбували і вчителів, і вихователів, і батьків. На всі ці запитання допоможе віднайти відповідь мнемоніка.

Аналіз останніх досліджень і публікацій із зазначеної теми свідчить про інтерес науковців до теоретичних і прикладних аспектів окресленої роботи. Джерельну базу загальної проблематики вивчення мнемотехніки, як новітньої технології засвоєння знань склали дослідження таких авторів як Є. Антошук [1], О. Березій [3], М. Бішин [3], А. Богосвятська [4], Н. Мажиріна [9], О. Пашенко [13], І. Матюгін [10,11,12]. Праці згаданих науковців та дослідників дають можливість з'ясувати сучасний стан та перспективи розвитку обраної теми дослідження.

Метою написання статті є дослідити мнемоніку, прослідкувати її походження і розвиток, вивчити методи застосування цієї техніки при вивченні іноземної мови старшими школярами, дослідити ефективність її застосування у навчально-виховному процесі з іноземної мови у старшій школі.

Головний інструмент нашого розуму – це пам'ять. Пам'ять – це зв'язок минулого із тим, що відбувається сьогодні і майбутнім, процес збереження минулого досвіду, що дає можливість його повторного використання. Для того, щоб пам'ять не підводила нас у найважливіші миті життя, потрібно постійно тренувати її. Методів для розвитку і ефективного використання пам'яті існує безліч. Але, як на мене, існує найцікавіший з них – мнемоніка.

Мистецтво запам'ятовування названо словом «мнемонікон» – іменем давньогрецької богині пам'яті Мнемозини – матері дев'ятох муз. Перші збережені праці з мнемотехніки датуються 86 – 82 рр. до н.е. і належать перу Цицерона і Квінтіліана. Мнемотехніку, як явище, вперше описано в психології в 1907 році. [13, с.118] Найповніше вивчали зорові ейдетичні образи, їх залежність від умов проживання людини, її фізіологічних особливостей.

Мнемоніка – ейдетика – спроможна значно підвищити навчальну спроможність. Сучасна ейдетика – це накопичення великої кількості інформації; це економія часу при запам'ятовуванні; це збереження даних; це потужне тренування уваги і мислення; це відмінна гімнастика для мозку. [1, с. 51] Ейдетику можна, і навіть треба використовувати при вивченні іноземних мов.

Так, мнемоніка – базується на роботі з образами. За допомогою образів можна «записувати» потрібну інформацію, відправляти її у комору пам'яті на конкретну «полицю», а розпізнати її потім допоможе образ, який вирізняє потрібну інформацію з-поміж безлічі інших образів. Сократ, що жив в 5 ст. до н.е. припускав, що у мозку людини існує якась воскова табличка, на якій при запам'ятовуванні виникає слід, як від персня з печаткою. [8, с. 80] Треба наділити елементи відокремлювальними, відмінними від інших елементів ознаками. У запам'ятовуванні матеріалу рідною мовою можна застосовувати лише образи. Але для вивчення іноземного матеріалу нам потрібна допомога ще й ключових слів. Метод ключового слова дуже ефективний саме у вивченні іноземних мов, тому що в різних мовах світу є слова чи частини слів, які звучать однаково чи подібно. Застосування «спецтехніки» запам'ятовування пришвидшує процес вивчення мови, робить його якіснішим. [3, с. 34]

Тренування та покращення пам'яті є, звичайно, провідною метою розвитку ейдетичних здібностей. Але до цього можна додати і розвиток уяви, фантазії, творчого мислення, покращення концентрації уваги. Взагалі важко уявити успішну людину без добре розвинутої образної пам'яті.

Мнемотехніка має великий компенсаторно-розвивальний потенціал. За допомогою розвивальних ігор удосконалюються психічні процеси, зорові відчуття та сприймання, емоційна сфера.

Висновки та пропозиції. Підсумовуючи, слід зазначити, що на маю думку, та на думку вчителів-словесників мнемотехніка, дійсно, допомагає урізноманітнити однотипний процес навчання в школі. Особливо цікаво це учням молодшої ланки, але учні старшої школи теж заслуговують на цікаво викладений та ефективно засвоєний матеріал. У навчанні англійської комунікації та засвоєння нових ЛО, задля володіння ширшим словниковим запасом, методи мнемотехніки насамперед полегшують непросту задачу учнів старших класів та пропонують варіанти вивчення того чи іншого фразового дієслова. Використовуючи дану спецтехніку на уроках англійської мови в ситуаціях, наближених до реального спілкування, учителі створюють умови для розвитку учнів, та спрямовують результат на стовідсотковий успіх, зокрема старшого ступеня ЗНЗ, навичок англійської комунікації та засвоєння нових ЛО.

Список використаної літератури:

1. Антощук Є.В. Швидка педагогічна допомога від «Української Школи Ейдетики». 8 уроків з техніки ефективного запам'ятовування будь-якої інформації. – Вінниця, 2002; с. 51-56.
2. Аристова Т.А. Навчатися успішно/Розвиваючі можливості навчання – Навчально-методичний посібник – СПб.: Бостон, 2010; с. 78-80.
3. Березій О.Г., Бішин М.Г. Образно-асоціативний метод вивчення азбуки. Дидактичні матеріали. – К.: Грамота, 2008, с. 34-37.
4. Богосвятська А.І. Методика ейдотехніки та її використання словесниками. Зарубіжна література в школах України. – 2012, с. 69-75.
5. Житнікова Л. Навчайте дітей запам'ятовувати –М.: Просвіта, 1978; с. 55-61.
6. Кушнір А. Педагогіка грамотності / А.Кушнір // Шкільні технології, с. 55.
7. Лурія А.Р. Ейдетизм [Електронний ресурс].
8. Лурія А.Р. Маленька книжка про велику пам'ять – М.: Вид-во МДУ, 1968, с. 79-80.
9. Мажиріна Н. Ейдетика. Світ іншими очима [Електронний ресурс].
10. Матюгін І.Ю. Розвиток пам'яті та уваги –М.: РПОЛ класик, 2009.
11. Матюгін І.Ю. Як розвинути увагу і пам'ять вашої дитини – М.: РПОЛ класик, 2010.
12. Матюгін І.Ю., Рибнікова І.К. Методи розвитку пам'яті, образного мислення, уяви - М.: Ейдос, 1996, с. 56-70.
13. Пашенко О. Ейдетика – що це? / О.Пашенко // Дошкільне виховання. – 2008, с. 118-120.

*Мельник Яна Віталіївна,
студентка IV курсу,
спеціальності «Середня освіта (мова і література)»*

*Науковий керівник:
кандидат педагогічних наук,
Півнюк Надія Олександрівна*

«Особливості роботи з оповіданнями Е. Сетона-Томпсона на уроках зарубіжної літератури у 5-му класі»

Актуальність дослідження обумовлена діючою навчальною програмою. Твори Е.Сетона-Томпсона входять до навчальної програми 5-го класу і вивчаються в розділі «Природа і людина» [4]. Оповідання «Снап», «Лобо», «Доміно» пропонуються для прочитання на уроках у класі, а оповідання «Ведмежа Джонні» та «Мустанг-іноходець» для уроків позакласного читання. Оскільки твори Е. Сетона-Томпсона вивчалися на уроках зарубіжної літератури за попередніми навчальними програмами, вже існує певний методичний досвід роботи з ними. Проте сьогодні програма вносить новий аспект у процес вивчення творів Е. Сетона-Томпсона. У ній сформульовані певні ключові і предметні компетентності, які мають формуватися у школярів під час вивчення оповідань письменника. Крім цього, програма орієнтує вчителя на викладання літератури в культурному і українознавчому контекстах, а також на базі компаративістики. Тобто потрібна нова модель методики вивчення оповідань Е.Сетона-Томпсона, яка б відповідала сучасним вимогам програми.

Актуальність досліджуваної проблеми диктує і вік учнів (10-11 років), а в особливості їх читацькі уподобання [2]. У молодших підлітків є тягіння до правдоподібного. Їм подобається героїзм, який проявляють герої творів та напружений сюжет. Твори Е.Сетона-Томпсона відповідають цим очікуванням. В основі кожного оповідання гострий конфлікт між твариною та людиною [3]. У конфлікті майже завжди перемогу одержує людина, але симпатії автора, а в слід за ним і читачів на боці переможеної тварини. Напруженості сюжету надає конфлікт, який захоплює читачів. Серед тематичних уподобань у підлітків 10-11 років, як свідчать дослідники дитячого читання, тема природи на третьому місці [2]. У молодших класах учні мали справу лише з казками, байками та міфами. В анімалістичних оповіданнях Е.Сетона-Томпсона вони бачать тварину очима натураліста та мисливця. Таким чином, твори Е.Сетона-Томпсона відповідають читацьким інтересам учнів 5 класу. Це надає вчителю можливість на матеріалі улюблених творів удосконалювати культуру читання учнів, а саме вивчати художній твір відповідно до його художньої специфіки, розвивати вміння аналізувати та інтерпретувати його.

Актуальність проблеми обумовлюють і самі оповідання Е.Сетона-Томпсона. Вони віддалені часом від сучасного підлітка, тобто є потреба шукати у творах нові сенси, важливо показати учням сучасність Е.Сетона-Томпсона. Справа у тому, що традиційна методика, як показує існуючий методичний досвід, розглядає оповідання Е.Сетона-Томпсона, акцентуючи увагу на їх інформаційній складовій. Оповідання містять багатий науково точний матеріал про природу, але зміст творів ширший. Е.Сетон-Томпсон був не тільки натуралістом, а й філософом. Він цікавився проблемою взаємовідносин людини і природи. Його погляди відповідали провідним тенденціям літератури кінця XIX ст.[1]. Англійський письменник Дж. Кервуд визначив цю тенденцію так: «В житті диких тварин, як і в житті людини, є свій трагізм, свій особливий гумор і свій пафос». Саме тому анімалістична література, в кращих своїх зразках, піднімає і вирішує не тільки проблему природи, а й проблему людини як її частини. В такому аспекті дивиться на природу і Е.Сетон-Томпсон. Він писав про природу, але думав про людину, тому що природа для

нього - це дзеркало людської душі. Він вважав, що вдивляючись в природу, людина здатна краще зрозуміти саму себе. Є сенс подивитись з цієї точки зору на його оповідання, в тому числі і програмові. Наприклад, «Доміно» - оповідання про лиса, таких як він Е. Сетон-Томпсон називав «геніями» [3]. В оповіданні багато пізнавальної інформації стосовно життя лис, але це ще й оповідання про мужність, здатність не здаватись, боротись навіть з сильнішими супротивниками.

Завдання методики полягає в тому, щоб розбудити інтерес не тільки до подій в оповіданнях, а й змусити думати, аналізувати, щоб виявити їх філософсько-моральний сенс. Це можуть бути діалогічні форми роботи з твором, які передбачають бесіду учнів одне з одним та бесіду вчителя з ними, коли формуються думки та ідеї.

Отже, хоча твори Е.Сетона-Томпсона відповідають читацьким уподобанням учнів 5-го класу, залишається потреба удосконалювати методику роботи з ними, щоб не тільки навчити учнів читацькій культурі, а й сприяти розвитку їх особистості.

Список використаної літератури:

1. Бельский А. А. Неоромантизм в новеллистике Э. Сетона-Томпсона // Метод и жанр в зарубежной литературе: сборник научных трудов. – 1979. – Вып. 4. – С. 128-139. - Режим доступу: <https://md-eksperiment.org/post/20180801-neoromantizm-v-novellistike-e-setona-tompsona>
2. Півнюк Н. О. Коло читання підлітків і зарубіжна література // Зарубіжна література в навчальних закладах. – 1997. - №3. – С.2-5.
3. Півнюк Н. О., Гребницька Н. М. Природа як вона є в оповіданнях Ернеста Сетона-Томпсона // Всесвітня література в школах України. – 2017. - № 12. – С. 16-21.
4. Програма для загальноосвітніх навчальних закладів (5-9 класи) із зарубіжної літератури, (2012 р. зі змінами 2015-2017 рр.) [Електронний ресурс] // Міністерство освіти і науки України: [офіційний веб портал]. – Режим доступу: <https://mon.gov.ua/ua/osvita/zagalna-serednya-osvita/navchalni-programi/navchalni-programi-5-9-klas>
5. Сетон-Томпсон Е. Доміно [Електронний ресурс] // Режим доступу до ресурсу: <https://www.ukrlib.com.ua/world/printit.php?tid=655>

*Миколаєнко Ірина Іванівна,
студентка IV курсу,
Спеціальності 014 «середня освіта
(українська мова та література)»*

*Науковий керівник:
кандидат психологічних наук, доцент
Василенко Оксана Миколаївна*

«Застосування технології «Storytelling» у навчанні англійської мови»

Постановка проблеми. Сучасне молоде покоління обмінюється інформацією, найчастіше, у віртуальному світі, тому жива комунікація стає вмінням, яке необхідно формувати повсякчас. І саме вчителю належить роль навчити дітей не боятися невідомого, критично аналізувати інформацію, підходити до всього творчо, спілкуватися та співпрацювати з людьми. Методисти не зупиняються на своєму шляху і пропонують нові методи, зокрема, останнім часом набуває актуальності технологія storytelling (сторітелінг).

Технологія педагогічного сторітелінгу була започаткована ще з 90-х років ХХ століття. Показовими роботами тут є закордонні праці Egan K. «Teaching as Storytelling» (1986 р.) та Rossiter M. «Narrative and Stories in Adult Teaching and Learning» (2002 р.). У

цих працях автори запропонували розглянути сторітелінг як альтернативний підхід до організації навчання у закладах середньої освіти. Досить відомими є праці у галузі методики сторітелінгу таких науковців як: Бондаренко Н., Крутій К., Черешнюк І., Маковецької-Гудзь Ю., Симоненко К. О., Большакової І. та Василюшиної М.С.. На сьогодні сторітелінг як технологія навчання є малодослідженою і використовується найчастіше у навчанні іноземних мов дітей дошкільного і молодшого шкільного віку. Однак праць, присвячених застосуванню технології під час вивчення англійської мови учнями основної та старшої школи, є обмаль. Саме тому технологія *storytelling* на уроках англійської мови в основній школі потребує глибинного дослідження [2].

Мета – проаналізувати можливості застосування сторітелінгу в освітньому процесі під час вивчення англійської мови; розкрити особливості сторітелінгу, переваги й можливості використання його як якісно нового методу навчання й виховання в новій українській школі.

Бондаренко Нелія розтлумачує поняття сторітелінг як ефективний метод донесення інформації за допомогою цікавої та повчальної історії [1]. Більшість науковців вважають, що технологія сторітелінгу є однією з реальних і водночас дієвих способів надання навчальному процесу більш високої якості. *Storytelling* має обов'язково складатися з самостійно створених учнями образів, ситуацій або вчинків. Тому під поняттям *storytelling* розуміємо ефективний метод донесення творчої та цікавої інформації до аудиторії з навчальною метою.

Технологія *storytelling* націлена вчити учнів складати оповідання за опорними словами на задану тему, формувати вміння стисло і послідовно висловлювати думку та передавати її на письмі; збагачувати словниковий запас учнів; удосконалити навички літературної вимови іноземних слів; розвивати увагу та пам'ять. Це може бути розповідь: на тему, запропоновану вчителем; за планом; за поданим початком; за опорними словами; складання розповіді чи казки за власним сюжетом. Надати історії більшої динамічності та яскравості допоможе візуальне тло (фото, ілюстрації, інфографіка, презентація) [3]. Щоб уникнути монотонності, треба чітко спланувати послідовність викладу тексту й візуальних елементів. Інформація, оформлена і подана у вигляді розповіді, ще й закодована у яскравих візуальних образах, краще засвоюється.

Storytelling як технологія оповідання історій на уроках англійської мови є надзвичайно ефективною. Наприклад, на одному з уроків учням можна запропонувати скласти оповідання про випадок із власного життя за ілюстраціями на тему «*My typical day*». Саме за допомогою цієї методики учні мають змогу розвинути усне мовлення та поповнити свій словниковий запас. Доцільно використовуючи сторітелінг на уроках, учитель має можливість вирішити декілька важливих завдань: збагатити інтелект учнів, розширити їх світогляд; розвинути здатність вільно висловлювати власну думку; удосконалити навички мовленнєвої діяльності (аудіювання, читання, говоріння); збагатити ціннісні структури особистості; розвивати емоційну сферу; збагачувати зміст і форму уроку англійської мови [1].

У випадку створення сторітелінгу необхідно знати й пам'ятати, що далеко не всі розповіді є лаконічним оповіданням. Задля того, щоб створити оповідання, необхідно розробити цікавий сюжет, вигадати незвичайного героя, додати трохи захоплюючих подій та зробити правильні висновки [2]. Варто не забувати про самостійність, послідовність, зрозумілість та лаконічність викладу.

Висновки. Отже, підсумовуючи, можна стверджувати, що для успішної організації уроку англійської мови вчитель повинен усвідомлювати, що творче ставлення до роботи й навчання є запорукою ефективного освітнього процесу. Використання технології *storytelling* має велике практичне і виховне значення. Розповідь оповідань розвиває увагу,

логічне мислення, мовлення, здатність аналізувати, зіставляти, аргументувати і представляти себе та свої ідеї; збагачує емоційну сферу. Застосування методу потребує використання групових і колективних форм діяльності учнів, що сприяє їх соціалізації, розвитку комунікаційних навичок. Вчителі можуть повноцінно взяти до уваги дану методiku та використовувати на уроках англійської мови.

Список використаної літератури:

Бондаренко Н. *Storitelling* як комунікативний тренд і всепредметний метод навчання. К. Молодь і ринок № 7 (174) 2019р. С. 130 – 135.

Побідаш І. Л. *Сторітелінг: ознаки «гарної» історії*. К.: Обрії друкарства. № 1(7) 2019р. С. 12-13.

Симоненко К.О. Застосування технології «*Storytelling*» у навчанні англійської мови молодших школярів. веб-сайт. URL: https://www.psych.kiev.ua/Симоненко_К.О. (дата звернення 06.04.2020р.)

*Монащенко Єлизавета Олександрівна,
студентка IV курсу,
Спеціальності «035 Філологія.
Романські мови і літератури» (переклад включно)*

*Науковий керівник:
кандидат філологічних наук, доцент
Гончарова Тетяна Володимирівна*

«Ефективність методу проектів для активізації творчого мислення учнів старшої школи»

Сучасна освіта, випереджаючи суспільний розвиток, стрімко опановує інформаційні технології. На зміну пасивному учню приходить учень, як активний суб'єкт, що здобуває знання. Тепер вчитель не єдине основне джерело знань, а організатор пізнавальної діяльності.

Особливого значення нині в навчально-виховному процесі набуває проектна діяльність. Цьому питанню присвячені праці сучасних українських дослідників (І. Єрмаков, М. Елькін, О. Коберник, С. Ящук та ін.), дослідників близького зарубіжжя (П. Лернер, Є. Полат, Т. Гречухіна) і зарубіжних науковців (Дж. Джонсон, П. Фрейре, Д. Хопкінз та ін.)[4,С.1-4]. Вчені вважають, що сьогодні проект - це один із вимірів рівня культури народу, а проектна діяльність забезпечує активне залучення молоді до вирішення багатьох життєвих та професійних завдань, допомагає набутти досвід фахівця, сприяє розвитку індивідуальності кожної особистості. На думку науковців, психолого-педагогічні можливості проектної діяльності досить високі, адже вона оптимально забезпечує суб'єктне пробудження і розвиток особистості старшокласників, цілком відповідаючи їхнім віковим потребам і особливостям. У працях М. Елькіна, С. Ящука, М. Пелагейченко, Л. Чеховської, М. Смирнової та ін. розкривається значення проектної діяльності в розвитку особистісних якостей учнів, соціалізації особистості, підготовки вчителя до організації цього процесу тощо[2,с.40]. Деякі аспекти розвитку ділових якостей особистості розглянуті в працях таких учених, як М. Лукашевич, Н. Чабан, О. Полякова, В. Хмелько та ін.. Однак проблема розвитку творчого мислення старшокласників засобами проектної діяльності ще мало досліджена. Тому вважаємо за доцільне вивчити вплив проектної діяльності на розвиток творчого мислення школярів,

зокрема розглянути методику цього процесу. Результати проведеного дослідження дають підставу зробити такі висновки:

Метод проектів завжди зорієнтований на самостійну діяльність учнів, яка реалізується як в індивідуальній, так і в парній, груповій діяльності, що завжди передбачає розв'язання проблеми: з одного боку — використання сукупності різноманітних методів, засобів навчання, а з іншого — необхідність інтегрування знань, умінь, використовувати знання з різних галузей науки, техніки тощо. Н. Джава зазначає, що вміння вести дискусію у формі діалогу або полілогу – необхідна умова успішної спільної роботи учнів над проектом у малих групах. В процесі обговорення висуваються аргументи і контраргументи, вибудовується логічна послідовність доказів виступаючого[3,с.49]. Учні вчаться розглядати проблему з різних сторін, формулюють свою точку зору, роблять висновки. Проектна робота дуже перспективна, оскільки в ній кожен з учасників не втрачає свого статусу активної діючої особистості, намагається зайняти в групі позицію, що відповідає його можливостям: знанням, умінням, здібностям, мисленню тощо. Це позначається на загальному формуванні індивідуального стилю дитини. Працюючи над проектом, учні спілкуються, співпрацюють і допомагають один одному в процесі навчання, розвивають соціальні, розумові та комунікативні навички. Цей вид діяльності сприяє здійсненню індивідуального підходу в класах з різним рівнем підготовки під час вивчення та засвоєння нового матеріалу.

У контексті розвитку творчого мислення вважаємо за доцільне зробити наголос на застосуванні методу проектування під час вивчення іноземної мови. Розробка і захист індивідуальних або колективних проектів (фрагментів проекту) активізують творчий пошук слухачів у визначенні теми, засобів, підходів до вирішення поставлених у ньому завдань, стимулюють інтелектуальну діяльність особистості, актуалізують життєвий досвід старшокласника, інформацію, знання, отримані у процесі спілкування з вчителями[1,С.1-3]. Важливим елементом активізації творчого мислення можуть стати розроблені заздалегідь учасниками заняття критерії аналізу підготовлених проектів.

Аналізувати проекти, можна за такими параметрами і показниками, як: новизна (у виборі теми, постановці завдань, шляхах їх вирішення та ін.), необхідність (для окремої установи, галузі у цілому), можливість реалізації (реальна і потенційна), результативність (прогнозована зміна кількісних і якісних показників тощо), економічність (не передбачає додаткових коштів, а передбачає значне, незначне фінансування) тощо. Такий підхід до організації навчального процесу сприяє, по-перше, формуванню у старшокласників вміння всебічно оцінювати продукт індивідуальної чи колективної творчості, а по-друге, стимулює прояв ними системності, гнучкості і нестандартності мислення. Останнє може виявитися у відмові від традиційних шляхів вирішення проблеми, знаходженні нових засобів досягнення поставленої мети. Впровадження методу проектів дозволяє позитивно впливати на зміни у вивченні іноземної мови і мисленні старшокласників.

Розвиток у особистості творчих нахилів, реалізація її потенційних можливостей - це реалізація її прагнення свободи, намагання вийти за межі себе, свого часу і простору і в цьому звільненні стати нарешті собою[1,с.2]. Творчість можна трактувати як рівень і якість розвитку особистості. Можна передбачити, що дитина, у якої пробудили таланти - це людина, яка творитиме добро, свідомо великої відповідальності за весь світ. Згадаймо відомий вислів Г. Гейне: «Тріщина світу проходить». Саме така особистість має бути метою освітнього процесу, а творчість - засобом її становлення. Розвиток творчої особистості - ключове питання філософії освіти, а великі можливості для її плекання відкриває перед вчителем метод проектів.

Висновки. Отже, слід відмітити, що метод проектів є надзвичайно демократичним видом педагогіки співпраці, довіри і особистої орієнтації. Цей метод сприяє розвитку

творчої обдарованості. Принципи цієї технології забезпечують добровільність участі, проблематики обговорення, участі в різних акціях, заходах, справах; свободу спілкування на принципах прагнення до взаєморозуміння, конструктивності; повагу до поглядів, ідей, підходів і діяльності учасників; надання можливостей для здійснення учнем вільного і усвідомленого вибору ідей, норм, цінностей, моделей поведінки, рішень, тощо; забезпечує партнерство, рівноправну співпрацю учнів і дорослих.

Список використаної літератури:

1. Абишева Н. Ю. Ефективність застосування методу проектів під час уроків іноземної мови в загальноосвітній школі [Електронний ресурс]/Н.Ю.Абишева.–Режим доступу: ftp://lib.herzen.spb/text/abyшева_102_116_121.pdf
2. Бегьом Ф. Проект на уроці іноземної мови / Ф. Бегьом // К.: Основа, 2007, 45с.
3. Джава Надія. Проблемні методи навчання іноземних мов. Дискусія.//Нова педагогічна думка.-2005.-№3.-С.49
4. Ходос Б. Метод проектів як один з прийомів активізації пізнавальної діяльності учнів у викладанні іноземної мови // Рідна школа. – 2005. – №5. – С. 79 – 80.

*Наливайко Вікторія Станіславівна,
студентка IV курсу,
Спеціальності «035 Філологія»*

*Науковий керівник:
кандидат педагогічних наук, доцент
Лебединець Ганна Михайлівна*

«Лінгвостилістичні особливості політичної риторики на прикладі промов Д. Трампа»

Науковий інтерес до політичного дискурсу спричинив появу нового напрямку в галузі вивчення мови – політичної лінгвістики. Тому мовні особливості політичних промов вже давно знаходяться в полі досліджень науковців, котрі займаються теорією комунікації [3, с. 172-185].

Головним завданням політичного дискурсу є вміння впливати на індивідуальну і масову свідомість різноманітними мовними засобами [2, с. 90]. Напрямок у мовознавстві предметом якого є аналізування експресивних стилістичних прийомів, які впливають на дію аудиторії, називається лінгвостилістикою [1, с. 607].

Предметом нашого дослідження є аналіз лінгвостилістичних особливостей публічної промови діючого президента США Д. Трампа, який є представником політика-оратора, котрий вміло оперує словом і натовпом. Для аналізу було взято уривок з його інтерв'ю на ток-шоу “Jimmy Kimmel Live!”, який характеризується простотою і доступністю, чіткістю і відсутністю складних мовних конструкцій:

*“But, Jimmy, the problem – I mean, look, I’m for it. But look, we have people coming into our country that are looking to do tremendous **harm**. You look at the two – look at **Paris**. Look at what happened in Paris. I mean, these people, they did not come from **Sweden**, okay? Look at what happened in Paris. Look at what happened last week in California, with, you know, 14 people **dead**. Other people going to die, they’re so badly **injured**. And what I wanna do is find out what it – you know, you can’t solve a problem until you find out what’s the root cause. And I wanna find out, what is the problem, what’s **going on**. And, it’s temporary. I’ve had so many people call me and say **thank you**. Now, if you remember, when I did that a week ago it was like*

*bedlam. All of a sudden – and you watch last night, and you see people talking. They said, “Well, Trump has a **point**. We have to get down to the **problem**”. The people that are friends of mine that called to say, “Donald, you have done us a tremendous **service**”. Because we do have a problem, and we have to find out what is the...”*

Проведений аналіз фоностилістичних особливостей промови Трампа. тривалістю в 1 хвилину містить близько 220 слів, з яких 172 (чи 78%), - односкладні (*look, harm, dead, die, cause* і так далі), а 72 (чи 17%) - двоскладні (*problem, happened, injured* і так далі) [4]. Лише 2 слова містять 3 склади (*tremendous, remember*), при цьому прикметник *tremendous* повторюється тричі. Також тільки 2 слова містять 4 склади (*temporary, California*). Переважання односкладових і двоскладових слів з наголошеним закритим складом, таких як *dead, cause, problem, injured, bedlam*, надають мові особливу ритмічну організацію, роблячи її, уривистою і динамічною.

Вцілому стилістична організація відповіді насичена такими риторичними елементами, як парцеляція (*стилістична фігура*, в якій частини єдиного речення інтонаційно розмежовуються як самостійні речення) і синтаксичний паралелізм (*Look at what happened; I mean, And (what) I wanna (do is) find out; and you watch ... and you see*), а також лексичний повтор (займенник *you* повторюється 10 разів, а іменник *problem* - 5). Крім того, використання великої кількості виразів неформального стилю (*I mean, look, I'm for it, okay, I wanna, you know*) робить мову Трампа простою і необтяженою шаблонами, створюючи відчуття начебто він звертається до свого хорошого приятеля.

Отже, ми можемо стверджувати, що Дональд Трамп використовує одні й ті ж риторичні засоби, які мають вплив на слухачів. Серед лінгвостилістичних особливостей його політичної риторики можна виділити, передусім, неформальну лексику, парцеляцію, синтаксичний і лексичний повтор, а також уривистий ритм, створений переважанням односкладових і двоскладових слів. Проте саме простота викладу і є основним риторичним прийомом Дональда Трампа, в результаті використання якого його «мовний образ» зрозуміліший і доступніший простим американцям, адже саме він приніс перемогу політику на президентських виборах.

Список використаної літератури:

1. Ахманова, О.С. Словарь лингвистических терминов [Текст] / О.С. Ахманова. – М.: Советская Энциклопедия, 1966. – 607 с.
2. Попова, Т.Г. Политический текст и его лексические особенности [Текст] / Т.Г. Попова, Н.В. Таратынова // Rhema. Рема. – М.: МПГУ, 2012. – Вып. 3 – 90 с. [Электронный ресурс]. – URL: <http://cyberleninka.ru/article/n/politicheskiy-tekst-i-ego-leksicheskie-osobennosti>
3. Юдина, Т.В. Дискурсивное пространство политической речи [Текст] / Т.В. Юдина // Актуальные проблемы теории коммуникации. – СПб.: Изд-во СПбГПУ, 2004 – С. 172-185
4. The Street [Электронный ресурс]. – URL: <https://www.thestreet.com/story/13418003/1/the-smart-stupid-way-donald-trump-talks.html>

*Ніженець Інна Анатоліївна,
студентка V курсу,
Спеціальності «035. Філологія»*

*Науковий керівник:
доцент
Білоножка Лідія Василівна*

«Комунікативні стратегії і тактики інтерв'юера в англomовному інтерв'ю»

Інтерв'ю є запланованим діалогом, його форма та хід здебільшого залежать від комунікативного наміру (визначається як тактичний хід, що є практичним засобом руху до відповідної комунікативної мети) інтерв'юера, який виступає найбільш ініціативним учасником діалогу. Інтерв'юер має більш відповідальну й складну роль, адже йому необхідно організувати й підтримувати інтерв'ю у потрібному напрямку [1].

Інтерв'юер більш незалежний, ніж респондент, який лише обирає з того, що йому запропоновано. Як ми уже зазначали, взаємодія комунікантів і стратегічна організація інтерв'ю вимагають планування, контролю, інтерпретацій, умовиводів за відношенням до попередніх, поточних та наступних комунікативних ходів іншого комуніканта. При цьому кожне висловлювання будується на тому, щоб наблизитися до певної комунікативної цілі за допомогою комунікативних стратегій і тактик [2].

Ретельно вивчивши матеріал дослідження, ми виділили три комунікативні стратегії, що інтерв'юер застосував відповідно до комунікативної мети: 1) контактна стратегія; 2) стратегія розкриття поглядів респондента; 3) стратегія розкриття поглядів інтерв'юера [3].

Контактна стратегія. Її застосовує інтерв'юер для налагодження комунікації як з респондентом, так і з аудиторією з метою ведення спільної діяльності, що включає в себе обмін інформацією, вироблення єдиної схеми взаємодії, сприйняття та усвідомлення іншого комуніканта. Названа стратегія представлена такими найбільш вживаними тактиками:

Тактика встановлення комунікативного контакту. Комунікативний контакт є важливою складовою спілкування, адже саме від нього залежить ефективність інтерв'ю. У першій контактостановлюючій фазі відбувається привітання комунікантів, представлення респондента аудиторії, встановлення соціальних ролей комунікантів, налаштування їх емоційних хвиль, налагодження психологічного контакту. Тактика встановлення комунікативного контакту супроводжується вживанням інтерв'юером етикетних формул подвійного привітання, окличних речень, розмовного стилю та сленгу.

Тактика введення теми реалізує інтенцію інтерв'юера заповнити наявні прогалини в когнітивній базі представників аудиторії відповідними знаннями. Ця тактика виконує пізнавальну функцію, забезпечуючи надходження нової інформації про респондента, інформуючи щодо теми подальшої бесіди або про зміну теми. Найчастіше інтерв'юери з метою реалізації тактики введення теми використовують розповідні речення, що мають прямий порядок слів, висловлюють думку про наявність або відсутність якогось дійсного або вигаданого явища, і відповідно вони бувають стверджувальними або заперечними.

Стратегія розкриття поглядів респондента. Респондент – основне джерело інформації в Інтернет-інтерв'ю. Саме тому інтерв'юер повинен максимально докладати свої зусилля для отримання бажаної, досі невідомої інформації від респондента. Названу стратегію інтерв'юер застосовує з метою задоволення цікавості та поновлення когнітивної бази аудиторії актуальною інформацією безпосередньо з уст респондента.

Тактика прямого запиту інформації застосовується, щоб інтерв'юер отримав певні відомості про запитувану проблему від респондента. Ця тактика виражається через вживання ініціювальних реплік–питань, що представлені питальними реченнями різного типу.

Тактика розвитку теми представлена розвиваючими й продовжуючими комунікативними ходами, що є прикладом анафоричного зв'язку, відсиланнями до попереднього висловлювання. Часто названа тактика реалізується цитатними висловлюваннями, еліптичними реченнями, що є реакцією на попереднє висловлювання:

Стратегія розкриття поглядів інтерв'юера. Як вже було зазначено в нашій роботі, головним завданням інтерв'юера є — вивернути респондента, отримати від нього максимум інформації. Респондент надає певну інформацію з власного погляду, у відповідний саме для нього спосіб. Інколи інтерв'юер просто губиться на фоні

респондента. Проте на сучасному етапі розвитку інтерв'ю проявляється тенденція щодо нестандартної побудови комунікації між інтерв'юером та респондентом. Інтерв'юер все частіше виступає рівноправним комунікантом на рівні з респондентом, створює власний імідж, привертає увагу аудиторії до власної особистості й професійної діяльності.

Тактика самопросування реалізується шляхом демонстрації професійних достоїнств та просування продукту професійної діяльності; за рахунок комплексу комунікативно-прагматичних засобів: емоційно забарвленої лексики, позитивної оціночної лексики, найвищого ступеня прикметників, розмовної лексики, різноманітних повторів, інтенсифікаторів, пом'якшень тощо.

Тактика створення "свого кола" дозволяє інтерв'юєру визначити себе як члена певної соціальної чи професійної групи, якій властиві певні цінності й манери поведінки. За допомогою цієї тактики інтерв'юєр створює собі імідж особи, що входить до кола наближеного до респондента, тим самим підвищує свою популярність.

Тактика компліменту застосовується для вираження симпатії, формування емоційного настрою, встановлення добрих відносин, управління дистанцією, зміщення уваги в ситуації комунікативної невдачі, конфлікту чи дискомфорту.

Таким чином, саме інтерв'юєр є ініціатором і організатором комунікації. Для досягнення своєї комунікативної мети інтерв'юєр не застосовує конфліктних стратегій. Комунікативну мету інтерв'юєр досягає шляхом кооперації зі співрозмовником. Ми виділили три комунікативні стратегії, що були застосовані інтерв'юєрами відповідно до їх комунікативної мети: 1) контактна стратегія, що застосовується для налагодження комунікації з аудиторією та респондентом; 2) стратегія розкриття поглядів респондента для задоволення цікавості та поновлення когнітивної бази аудиторії актуальною інформацією безпосередньо з уст респондента; 3) стратегія розкриття поглядів інтерв'юєра для привернення уваги аудиторії до власної особистості й професійної діяльності.

Список використаної літератури:

1. Гайфуллина А. Н. Гендерные особенности вербализации концепта мужчины в Интернет-дискурсе : дис. ... канд. филол. Наук / Гайфуллина А. Н. – Казань, 2010. – 217 с.
2. Дискурс як когнітивно-комунікативний феномен / [І. С. Шевченко та ін.]. – Харків : Константа, 2005. – 356 с.
3. Дискурс іноземномовної комунікації : колект. моногр. / під заг. наук. ред. К. Кусько. – Львів : Видавн. центр ЛНУ ім. І. Франка, 2002. – 494 с.

*Новак Ельза Костянтинівна,
студентки I курсу,*

*Науковий керівник
доцент кафедри методики викладання іноземних мов
Кодалашвілі Оксана Богданівна*

«Групові форми роботи для навчання діалогічного мовлення учнів старшої школи на уроках іноземної мови»

Ключові слова: *групові форми роботи, діалогічне мовлення, старша школа.*

Постановка проблеми. Вирішення колективних завдань формує в учнів почуття поваги до думки співбесідників, розвиває вміння приймати колективне рішення, враховуючи різні точки зору. Різновидом колективної форми навчання є групова робота.

Саме вона, на нашу думку, є найбільш складною у застосуванні в навчальному процесі, відтак, популярною в сучасній практиці навчання діалогічного мовлення учнів старшої школи.

Аналіз останніх досліджень і публікацій. Аналіз науково-методичних досліджень, багатьох публікацій на сайтах і форумах, виступів на майстер-класах та науково-методичних семінарах присвячених проблемі реалізації організації процесу навчання діалогічного мовлення англійською мовою учнів старших класів. Значний внесок у висвітленні даної проблеми та аспектів її реалізації в навчальному процесі здійснили методисти Л.В. Шерстюк, О.М. Горіна, П.І. Сікорський, Н.М. Філіпова, Н.В. Ягельська, Л.І. Богатикова, М.П. Гузик та ін. У процесі наукового пошуку були виявлені основні переваги диференційованого навчання в роботі з різнорівневими групами, що свідчить про перспективність їх використання у сучасній методичній практиці. Заслужують на увагу наукові здобутки відомого англійського методиста Керол Ен Томлінсон про значущість диференціації під час навчання іноземних мов у різнорівневих групах.

Метою є теоретично обґрунтувати ефективність використання групових форм роботи при вивченні діалогічного мовлення у старшій школі.

Завданням є розробити вправи для навчання діалогічного мовлення учнів старших класів з використанням групових форм роботи.

Виклад основного матеріалу дослідження. Істотним моментом в організації групової діяльності на уроках англійської мови є сам процес формування груп. Так, учитель може сам об'єднувати учнів у групи або погодитись із створенням груп самими учнями. Колектив методистів під керівництвом Ю.С. Ніколаєвої вважає, що групи можна формувати за певними показниками, серед яких виділяють: навчальні можливості (високі, середні, низькі); пізнавальні інтереси, інтерес до навчальних тем протягом навчального року; професійний інтерес; види спілкування в групі [2, с. 19–21].

У сучасній школі застосовують методи проектів різних типів: дослідницький, творчий, ігровий, інформаційний та практичний. Їх презентують у різних формах: казка, рольова гра, звіт, рекламна акція, фотоколаж, плакати, стіннівки, буклети, проспекти, випуск газет чи журналів на одну з тем, ігри, вікторини, проведення вечірок (концертів, вистав, свят), організація прес-конференцій, інтерв'ю, тематична виставка та мовленнєвий супровід зроблених учнями слайд-шоу тощо. Наведемо приклад такого завдання для учнів старших класів:

Тема: «Holidays»

Мета: розвиток умінь діалогічного мовлення

Форма мовлення: діалогічна

Тип гри: робота в парі, з опорою на мовленнєві кліше.

Вчитель дає команду учням працювати в парі.

Instructions

Teacher: *Work in pairs.*

Student 1: *You found a job and are planning to throw a party for your friends. Make a list, call and invite people to your party using the following expressions:*

How would you like to...?

May I have the pleasure of...?

May I invite you... ?

Student 2: *Your friend is inviting you to a party. You can (can't) come. Thank for the invitation. Use the following expressions:*

Thank you very much. This is kind of you.

Thank you very much. I'd love to

That's very kind of you – but I'm afraid I have already arranged/promised to ... What a pity! I would have loved to come.

Така рольова гра допомагає спілкуванню, сприяє передачі накопиченого досвіду, отриманню нових знань, правильній оцінці вчинків, розвитку комунікативних навичок людини, її пам'яті, уяви, таких рис, як колективізм, активність, дисциплінованість, спостережливість, уважність. Крім того, рольові ігри мають величезну методичну цінність і є цікавими як для вчителя, так і для учня.

Висновки. Отже, групова робота є ефективною формою організації спілкування на уроках англійської мови. Практика доводить, що саме така форма роботи не тільки організовує і залучає кожного учня до колективної праці, а й виявляє його індивідуальні здібності.

Список використаної літератури:

1. Методика навчання іноземних мов у середніх навчальних закладах : підручник / кол. авторів під керівн. С.Ю. Ніколаєвої. – Вид. 2-е, випр. і перероб. – К. : Ленвіт, 2002. – 328 с.
2. Рисинець Г. Групова форма навчання / Г. Рисинець // Математика. – 2006. – № 31. – С. 19–21.

*Окуджава Лія Бесіківна,
студентка IV курсу
спеціальності «Філологія (мова і література)»*

*Науковий керівник:
доктор педагогічних наук, професор
Клименко Жанна Валентинівна*

«Особливості викладання літератури в школах Англії і США»

Кожна країна проходить своєрідний шлях створення шкільної системи освіти. Важливим є вивчення особливостей викладання літератури в різних країнах і порівняння надбань зарубіжних і українських педагогів. Аналіз такої інформації може бути цінним для вдосконалення вітчизняної освіти.

Мета дослідження полягає в тому, щоб проаналізувати сучасний стан викладання літератури в Англії та США, зокрема порівняти програми викладання літератури в навчальних закладах названих країн і українських школах.

У дослідженні проаналізовано праці американських та західноєвропейських науковців, які сприяли створенню сучасних теоретичних засад викладання літератури в школах англійських країн. Значну увагу приділено взаємозв'язку у вивченні мови й літератури, що висвітлено в наукових працях таких західноєвропейських лінгвістів та педагогів, як Генрі Вуддоусон, Клер Крамш, Алан Дафф та Алан Малей. Цікавим також є питання про основні підходи до вивчення літератури, описані американськими теоретиками літератури Рональдом Картером та Мішелем Лонгом [5]. Це *інформаційний підхід, мовний підхід, репродуктивний підхід, підхід персональної відповіді, підхід «література для особистісного зростання», контентно-орієнтований підхід, морально-філософський та стилістичний підходи.*

Здійснено порівняльний аналіз викладання літератури в англійських та україномовних школах. На основі порівняння навчальних програм з літератури Англії, США та України з'ясовано, що основні розбіжності полягають у тому, що Міністерство освіти і науки України визначає для вчителів повний зміст, обсяг та вимоги до навчання предмета, вчитель повинен дотримуватися освітньої програми, плануючи уроки. Міністерство освіти Англії надає вчителям лише вимоги до навчального предмета. Учитель повинен самостійно розробляти програму шкільного курсу, спираючись на надані

вимоги. Водночас Міністерство освіти США, за законом, взагалі не бере участі у розробленні навчальної програми для шкільних предметів, за це відповідають адміністрація та вчителі навчального закладу.

У ході дослідження було проаналізовано підручники з літератури. Зокрема розглянуто американський підручник для 7-го класу Alison R., John M. B., John L. Elements of literature: First Course [4] і підручник із зарубіжної літератури для 7-го класу рівня стандарту, підготовлений Є. Волощук та О. Слободянюк [1]. Також американський підручник Alison R., Chanen B. English A: Language and Literature [3], який порівняли з українським підручником із зарубіжної літератури для 10-го класу профільного рівня авторства О. Ісаєвої, Ж. Клименко та А. Мельник [2]. Англійські підручники пропонують структуру, згідно з якою твори здебільшого поєднуються в розділи за однією головною ідеєю. Українські підручники зберігають структуру, що відповідає розділам навчальної програми і відображає розвиток історико-літературного процесу. Рубрики, які передбачають роботу з текстом, викладення літературознавчого матеріалу та післятекстові запитання і завдання на перевірку пройденого матеріалу, присутні в кожному з аналізованих підручників. Але такі рубрики, як робота зі словником та письмова робота або проєктна робота були присутні тільки в англійських підручниках. Особливістю англійських підручників є те, що наприкінці наведено значний за обсягом теоретичний матеріал щодо граматичного, лексикологічного та стилістичного аналізу тексту. Це пояснюється тим, що в англійських країнах, навчальний предмет *English* спрямований насамперед на вивчення мови із залученням літературних творів.

Спираючись на теоретичні праці та дослідження навчального процесу, ми проаналізували фрагменти уроків англійської літератури в школах Англії та США. Кожний із названих вище підходів педагог застосовував на уроках як окремо, так і в поєднанні один із одним залежно від того, на якому етапі вивчення літературного тексту знаходиться клас та яким є рівень знання учнів з вивченого матеріалу.

У ході дослідження встановлено, що корисним ресурсом є освітня американська цифрова платформа “Course Hero”, яка надає учням зі всього світу набір онлайн-освітніх ресурсів, зокрема зі світової літератури. Платформа містить практичні завдання, навчальні посібники, інфографіку, покрокові пояснення, лабораторні звіти, відео, а також оригінальні матеріали, створені й завантажені викладачами. Освітній ресурс може бути корисним не тільки для українських учнів, а також для вчителів, які готують матеріал до уроку. Зокрема посилання на цю цифрову платформу подано в підручнику «Зарубіжна література. 10 клас. Профільний рівень» (автори – О. Ісаєва, Ж. Клименко, А. Мельник) [2].

Отже, порівняльний аналіз викладання літератури в школах Англії, США і України свідчить про таке:

- в англійських школах викладання літератури насамперед підпорядковано вивченню мови, що не дає можливості сповна розкрити естетичний та виховний потенціал художніх творів;
- вітчизняна літературна освіта відкриває значно ширші можливості для формування читацької компетентності учнів (зокрема цьому сприяє наявність в українських школах двох літературних курсів).

Список використаної літератури:

1. Волощук Є. В., Слободянюк О. Зарубіжна література: підручник для 7-го класу. – Київ: Генеза, 2015. – 272 с.
2. Ісаєва О., Клименко Ж., Мельник А. Зарубіжна література (профільний рівень): підручник для 10 класу. – Київ: УОВЦ Оріон, 2018. – 304 с.
3. Alison R., Chanen B. English A: Language and Literature: from the IB diploma. – Oxford: Oxford University Press, 2012. – 209 с.

4. Alison R., John M. B., John L. Elements of Literature: First Course. – Austin: Holt, Rinehart and Winston, 1997. – 812 p.
5. Carter R., Long M. N. Teaching Literature. – Harlow: Longman, 1991. – 200 p.
6. Course Hero. Освітня американська цифрова платформа. – URL: <https://www.coursehero.com>

*Олексюк Ірина Андріївна,
студентка IV курсу спеціальності «Філологія (мова і література)»*

*Науковий керівник:
старший викладач
Бицько Оксана Костянтинівна*

«Науково-методичні засади шкільного вивчення казок Сходу з використанням інтерактивних технологій»

Актуальну проблему сучасної шкільної літературної освіти в Україні становить використання інтерактивних технологій, в т.ч. в процесі вивчення казок Сходу. Чинна програма курсу «Зарубіжна література» для 5 класу передбачає текстуальне вивчення таких із них як «Фарбований шакал», «Іссумбосі, або Хлопчик-Мізничик», «Пензлик Маляна» та «Синдбад-Мореплавець» (третя подорож) [2]. Окрім цього, програма дає можливість провести урок позакласного читання за казкою «Жабка з Кіото і Жабка з Осака» [2].

Проведення низки уроків за даним програмовим матеріалом під час педагогічної практики, що відбулася восени 2019 р., показало, що для учнів 5 класів вивчення казок народів Сходу є надзвичайно цікавим процесом. Школярів захоплюють нові звичаї, традиції, культури, про які вони дізнаються з таких творів, адже в казках усе це подається в яскравій та зрозумілій їм формі. Значному підвищенню інтересу та успішності навчання впливає застосування на уроках за казками Сходу сучасних інтерактивних технологій.

Відповідність казок Сходу віковим особливостям п'ятикласників та актуальність проблеми використання в навчанні інтерактивних технологій обумовили тему дослідження.

Мета доповіді – представити науково-методичні засади використання інтерактивних технологій у процесі шкільного вивчення казок народів Сходу в 5 класі.

Педагогині О. Пометун та Л. Пироженко пов'язують *інтерактивне навчання* з постійною та активною взаємодією всіх учнів [5, с. 9]. «Це співнавчання, взаємонавчання (колективне, групове, навчання у співпраці), де і учень і вчитель є рівноправними, рівнозначними суб'єктами навчання, розуміють, що вони роблять, рефлексують з приводу того, що вони знають, вміють і здійснюють» [там само]. Тож *інтерактивними технологіями* можна вважати таку систему навчання (методів, прийомів, форм, засобів), яка передбачає творчу взаємодію всіх учасників навчального процесу. Дослідники виокремлюють такі різновиди інтерактивних технологій (ІТ): *технології кооперативного навчання, технології колективно-групового навчання, технології ситуативного моделювання та технології опрацювання дискусійних питань* [5, с. 33-80].

У ході дослідження було проаналізовано два підручники зарубіжної літератури для 5 класу [1; 4]. З'ясувалося, що вони містять певні можливості застосування ІТ в процесі вивчення казок народів Сходу. Так, Є. Волощук [1] пропонує такі види інтерактивних робіт: *фронтальна бесіда за екранізаціями творів, дискусія, інтерпретація зображення обкладинки творів, створення мультимедійних презентацій на основі прочитаного твору*

тощо. Однак кількість і різноманіття пропонованих інтерактивних видів діяльності, на нашу думку, не є достатніми.

Аналіз матеріалів фахових видань показав, що провідні вчителі-практики застосовують інтерактивні технології в процесі вивчення зарубіжної літератури, в т.ч. казок Сходу. Зокрема, вчителька А. Медяник використовує *інтелектуальні ігри*, як-от: *криптограми, кросворди, вікторини, ребуси, чайнворди, літературні конкурси, чемпіонати, турніри, імітації телевізійних передач*. У 5 класі вчитель пропонує рольову гру «*Переказ казки від імені дійової особи*» [3]. Дослідниця Н. Хміль вважає, що використання методів «*Мозковий штурм*», «*Обери позицію*», «*Зміни позицію*» сприяє формуванню навичок співпраці та взаєморозуміння, а метод «*Навчаючи – учусь*» дозволяє формувати вміння опрацьовувати інформацію в групах та репрезентувати її іншим [6].

Однак спостереження за уроками зарубіжної літератури, проведені під час педагогічної практик, показали, що застосування ІТ в навчальному процесі носить переважно епізодичний характер, що негативно впливає на мотивацію учнів до навчання.

Отже, науково-методичні засади шкільного вивчення казок Сходу із використанням інтерактивних технологій становлять сучасні наукові уявлення про сутність поняття «інтерактивні технології» та їх різновиди, а також здобутки методики викладання зарубіжної літератури та досвід провідних учителів України у вирішенні цього питання.

Перспективи дослідження полягають в проведенні більш широкого кола методичних матеріалів з проблеми дослідження.

Список використаної літератури:

1. Волощук Є.В. Світова література: Підруч. для 5-го кл. загальноосвіт. навч. закл. Київ: Генеза, 2013. 256 с.
2. Зарубіжна література: Програма для загальноосвітніх навч. закладів. 5-9 класи (2012 р. зі змінами 2015-2017 рр.) / Авт. кол.: О. М. Ніколенко, К. В. Таранік-Ткачук, С. П. Фоміна та ін. URL: <https://mon.gov.ua/ua/osvita/zagalna-serednya-osvita/navchalni-programi/navchalni-programi-5-9-klas> (дата звернення: 2.03.2020).
3. Медяник А.В. Педагогічна майстерність – домінанта професійної дії вчителя, викладача. Інтерактивні методи на уроках мови та літератур: Навч.-метод. видання. URL: <https://www.slideshare.net/tatyana6221310/ss-29722883> (дата звер.: 12.03.2020).
4. Ніколенко О. М., Конгва Т. М., Орлова О. В. та ін. Світова література: Підруч. для 5 кл. загальноосвіт. навч. закл. Київ: Грамота, 2013. 296 с.
5. Пометун О. І., Пироженко Л. В. Сучасний урок. Інтерактивні технології навчання: Науково-методичний посібник / За ред. О. І. Пометун. Київ: Вид-во А.С.К., 2004. 192 с.
6. Хміль Н. Застосування інтерактивних методів навчання при проведенні виховних заходів з інформатики / Н. Хміль, І. Морквян, А. Волосовцева, С. Гадімова // Наукові записки [Кіровоградського державного педагогічного університету імені Володимира Винниченка]. Сер. : Педагогічні науки. - 2013. - Вип. 121(1). - С. 162-166. - Режим доступу: http://nbuv.gov.ua/UJRN/Nz_p_2013_121%281%29__40

*Омельченко Галина Ростиславівна,
студентка IV курсу
спеціальності «Середня освіта (мова і література)»*

*Науковий керівник:
доктор педагогічних наук, професор
Клименко Жанна Валентинівна*

«Інтерактивні технології в процесі вивчення зарубіжної літератури (5-6 класи)»

У Концепції Нової української школи [5] наголошено на суб'єктивності навчання, необхідності оволодіння учнями різними способами навчальної діяльності, набутті досвіду взаємодії з іншими людьми. Інтерактивні технології є одними з новітніх технологій навчання, що забезпечують ефективність навчально-виховного процесу з метою досягнення означених цілей. «Суть технологій інтерактивного навчання полягає в тому, що процес відбувається тільки шляхом постійної активної взаємодії всіх учнів, спізнавання, взаємонавчання (колективне, групове, навчання у співпраці), де і учень, і вчитель є рівноправними, рівнозначними суб'єктами навчання, розуміють, що вони роблять, рефлексують з приводу того, що вони знають, вміють і здійснюють» [6, с.13].

Дослідження ефективності застосування інтерактивних технологій саме в 5 – 6 класах обрано автором, виходячи з того, що це один з найбільш вразливих для дітей періодів впродовж шкільного життя і потребує осучаснення поглядів на психолого-педагогічні основи реалізації інтерактивних технологій, перегляду концепцій про домінуючий навчальний тип підлітків. Закон України «Про повну загальну середню освіту» виокремлює навчання в 5 – 6 класах як другий адаптаційний період [2]. На наш погляд, саме інтерактивне навчання є надзвичайно важливим у перші роки переходу учнів із початкової в основну школу «як спеціальна форма пізнавальної діяльності, яка має конкретну мету – створити комфортні умови навчання, за яких кожен учень відчуває свою успішність, інтелектуальну спроможність» [6, с.13].

Актуальність теми обумовлена затребуваністю технологій інтерактивного навчання, їх здатністю еволюціонувати, відповідати змінам в освіті, тим інтересом, який виявляють до інтерактивних технологій науковці, педагоги, вчителі-практики, вбачаючи в них дитиноцентричний підхід до навчального процесу.

Метою дослідження є узагальнення кращих набутиків з теорії і практики інтерактивного навчання і розроблення методичних рекомендацій щодо залучення інтерактивних технологій у процесі вивчення зарубіжної літератури в 5-6 класах.

Аналіз останніх досліджень і публікацій дає змогу зазначити, що проблема використання інтерактивних технологій досить добре висвітлена в працях науковців. Л. В. Пироженко та О. І. Пометун дали теоретичне обґрунтування інтерактивних технологій та розробили їх класифікацію [6]. А. І. Богосвятська запропонувала чітку структурування інтерактивних технологій та технологічну карту інтерактивного уроку [1]. О. О. Ісаєвою обґрунтовано методики інтерактивного навчання «як комунікативно-діалогового навчання, що спрямоване на активізацію пізнавальної діяльності школярів» [3]. Останні її роботи презентують зразки прийомів візуалізації. Ж. В. Клименко обґрунтовує актуальність використання інтерактивного потенціалу візуалізації навчального матеріалу «у зв'язку зі специфікою навчання покоління Z» [4]. Водночас у багатьох публікаціях не достатньо висвітлено питання диференціації технологій відповідно до вікових можливостей. Це питання розглянуто в роботі.

У дослідженні систематизовано та узагальнено різні погляди на вивчення проблеми впровадження інтерактивних технологій в педагогічній діяльності. Виокремлені та апробовані на практиці методи та прийоми інтерактивних технологій, ефективних для

навчання учнів 5 - 6 класів. Розроблені рекомендації щодо їх застосування з урахуванням особливостей покоління Z та осучаснених досліджень нейропсихології. За розробленими планами-конспектами було проведено уроки з використанням інтерактивних технологій.

Отже, у роботі теоретично обґрунтовано та практично доведено, що саме за допомогою інтерактивних методів і прийомів на уроці створюється атмосфера співпраці, довіри, партнерства. Навчання відбувається у формі діалогу та полілогу. Засвоєння знань стає доступним, учні 5-6 класів вчать формулювати, висловлювати свою і водночас, поважати думку інших. Також школярі прагнуть вибудовувати конструктивні відносини, моделювати життєві ситуації, творити на уроці, створювати візуальний навчальний продукт.

Список використаної літератури:

1. Богосвятська А. І. Інтерактивний підхід до вивчення літератури як пробудження пізнавальної діяльності учнів // Зарубіжна література в школах України. 2013. - №12. – С. 33 – 37.
2. Закон України від про повну загальну середню освіту № 463 – IX від 16 січня 2020, [Електронний ресурс] <http://ru.osvita.ua/legislation/law/2232/>
3. Ісаєва О. О. Інтерактивні технології вивчення світової літератури [Електронний ресурс] <http://www.isaieva.kiev.ua/download/prez-1-4-intteh.pdf>
4. Клименко Ж. В. Дива візуалізації, або як зробити знання видимими, а уроки літератури – незабутніми [Електронний ресурс] http://enpuir.npu.edu.ua/bitstream/123456789/27116/1/Klymenko_Zhanna.pdf
5. Концепція «Нова школа. Простір освітніх можливостей» [Електронний ресурс] <http://mon.gov.ua/activity/education/zagalna-serednya/ua-sch-2016-40c/>
6. Пироженко Л. В., Пометун О. І., Енциклопедія інтерактивного навчання. Пометун О. І. - К.: Видавництво., АСК, 2007. – 144 с.

*Онищенко Валерія Олегівна,
Студентка V курсу,
Спеціальності «Середня освіта.
Англійська та друга іноземна мова»*

*Науковий керівник:
кандидат педагогічних наук, доцент
Бреславець Надія Олександрівна*

«Вербалізація концепту «ДОБРО» в англомовних казках (на матеріалі творчості Ф. Баума)»

Дана наукова робота виконана в руслі міждисциплінарного підходу на основі досягнень сучасної лінгвістики, психолінгвістики, когнітивної лінгвістики, лінгвокультурології. Визначено, що «добро — це одне з найбільш загальних імперативно-оціночних понять моралі й категорія етики» [9, с.75].

Визначено, що при всьому різноманітті визначень поняття «добра» питання про його сутність виникає знову і знову, і привертає увагу дослідників в різних царинах знань. Так В. Л. Максимов вивчає логіко-методологічний аспект поняття «добро» [6, с.18], В.А. Герасимова розглядає добро з точки зору онтологічної інтерпретації деонтичних модальностей за Лейбніцем [5, с.10], Є. М. Верещагін [3, с.236] і Н.К. Рябцева визначають добро і чесноту в рамках етичної норми [8, с.180], В.Г. Гак аналізує структуру чеснот у зіставленні з гріхами [4, с.91], Г.І. Берестньов доводить універсальність концептуальної пари добро-зло, говорить про іконічність добра,

досліджуючи дану проблему з точки зору теорії знакових систем [2, с.105]. Однак залишається відкритим питання про зміст концепту GOOD/ДОБРО, практично ще не вивчено його вербалізацію в англійській мові на матеріалі літературних казок, що зумовило актуальність здійснюваного аналізу

Визначено, що концепт виступає сполучною одиницею в дослідженнях культури і мови, тому що «він належить свідомості, детермінується культурою і опредмечується в мові» [1, с.125]. Лінгвокультурний підхід до розуміння культурного концепту полягає в тому, що концепт визнається базовою одиницею культури, її концентратом. Ю.С. Степанов пише, що в «структуру концепту входить все те, що і робить його фактом культури — вихідна форма (етимологія); стиснута до основних ознак змісту історія; сучасні асоціації; оцінки тощо» [10, с.41].

З'ясовано, що по мірі розвитку моральної свідомості та оціночних категорій зберігається лексична єдність, однак відбувається семантичне розмежування всередині поняття «добро». Виробляються і закріплюються ознаки власне морального добра. Добро сприймається як цінність, яка не залежить від природних або стихійних явищ. Дії, які можна визначити як добрі, здійснюються вільно, з доброї волі. Головним критерієм визначення того чи іншого феномену як добро чи зло служить оцінка, що дається особистістю мовця, у чому проявляється антропоцентричний характер концепту GOOD/ДОБРО [7, с.87].

На матеріалі текстів казок Френка Баума визначено, що концепт GOOD/ДОБРО є найбільш загальним поняттям для позначення позитивної цінності. Змістовий мінімум концепту проявляється в його словникових дефініціях, висхідних до архетипу ВІДПОВІДНІСТЬ ЕТАЛОНУ/НОРМИ, що поєднують фізичні, матеріальні, моральні якості, які відповідають цій вимозі.

Однак норми поведінки можна розглядати не лише в сакральному відношенні, але і з точки зору належності людини до тієї чи іншої групи людей. Так, поведінку індивіда можуть схвалювати або засуджувати близькі родичі, або колеги по роботі, або члени етнічної групи, при цьому порівнюючи його поведінку з якимось локальним еталоном.

Доведено, що історично складена співвіднесеність понять добра і зла передбачає свободу вибору. Дуалізм цих понять підтверджується наявністю універсальних символів — Бога і Сатани.

Визначено, що концепт GOOD/ДОБРО відноситься до ключових концептів англійської культури. Типологічно він, з одного боку, представляє собою універсальний концепт, з іншого боку, є концептом-регулятивом. В основі досліджуваного лінгвокультурного концепту лежать абстрактні поняття: дружба, любов, сім'я, щастя, віра тощо [1, с.128].

Визначено, що у казках циклу «Чарівна країна Оз» Френка Баума концепт GOOD/ДОБРО орієнтований на систему універсальних і індивідуальних цінностей, думок, стандартів, ідеалів, які можуть послужити базою для формування аксіологічної категорії GOOD/ДОБРО в англійській мовній картині світу.

В текстах казок Френка Баума номінативне поле даного концепту представлено ключовими номінаціями GOOD/ДОБРО і широкими синонімічними рядами, різними лексичними одиницями, словосполученнями, фразеологічними одиницями, а також текстовими фрагментами.

Понятійна складова даного концепту формується на основі трьох тематичних груп: 1) «людина внутрішня і зовнішня», 2) «світські уявлення про добро і зло»; 3) «релігійні уявлення про добро і зло».

Ядром тематичної групи «людина внутрішня і зовнішня» є полярно співвідносні базові ознаки концепту GOOD/ДОБРО 1) «все те, що відповідає нормам поведінки в суспільстві», 2) «все те, що приносить користь».

Базові ознаки ядра концепту розкриваються в наступних ознаках передядерної зони: «риси характеру», «особливості поведінки», «діяльність», «стосунки», «фізичний стан». Диференціальними ознаками концепту GOOD/ДОБРО визнаються «особливості зовнішності», «майновий стан» та «соціально-статусні відносини» [7, с.88].

Периферійна зона концепту характеризується наступними ознаками в структурі концепту GOOD/ДОБРО: «ставлення людини до навколишньої дійсності» і «все те, що приносить задоволення».

У казках циклу «Чарівна країна Оз» приділено увагу поняттю «дружба», так лексема Friendship та її похідні часто зустрічаються в текстах казок Френка Баума. Це важлива моральна якість, яка в більшості випадків дозволяє героям здобути перемогу над темними силами. Ще одним способом вербалізації концепту GOOD / ДОБРО в казках Френка Баума є тема сім'ї, яка виражається лексемами *мама, брат, сім'я — mom, brother, family* тощо [1, с.127].

У науковій роботі доведено важливу роль концепту GOOD/ДОБРО як однієї з естетичних цінностей англомовної лінгвокультурної спільноти, з одного боку, та використання для аналізу вербалізації концепту текстів авторських англомовних казок, з іншого, засвідчує актуальність такої розвідки.

Список використаної літератури:

1. Беликова Е.К. Отражение системы ценностей в шотландских сказках // Вестн. Моск. ун-та. Сер. 19. Лингвистика и межкультурная коммуникация. 2008. №4 С.124-129.
2. Берестнев Г.И. Иконичность добра и зла // Вопросы языкознания. Москва: Наука, 1999. С. 99-113.
3. Верещагин Е.М. Об относительности мирской этической нормы. //Логический анализ языка: Языки этики. Москва: Языки русской культуры, 2000. С. 235-245.
4. Гак В.Г. Актантная структура грехов и добродетелей. //Логический анализ языка: Языки этики. Москва: Языки русской культуры, 2000. С. 90-96.
5. Герасимова И.А. Деонтическая логика и когнитивные установки. //Логический анализ языка: Языки этики. Москва: Языки русской культуры, 2000. С. 7-16.
6. Максимов Л.В. О дефинициях добра: логико-методологический анализ. //Логический анализ языка: Языки этики. Москва: Языки русской культуры, 2000. С. 17-30.
7. Моспанова Н.Ю. Концептуальная оппозиция «Добро — Зло» в фольклорной языковой картине мира: На материале русских народных сказок: Дис. . канд. филол. наук: 10.02.01. Брянск, 2005. 205с.
8. Рябцева Н.К. Этические знания и их «предметное» воплощение. //Логический анализ языка: Языки этики. Москва: Языки русской культуры, 2000. С. 178-183.

9. Словарь по этике/Под ред. А.А. Гусейнова и И.С. Кона. Москва: Политиздат, 1989. 447 с.
10. Степанов Ю.С. Константы: Словарь русской культуры: Изд. 2-е, испр. и доп. Москва: Академический Проект, 2001. 990с.

*Остапець Юлія Олександрівна,
студентка V курсу,
спеціальності «Середня освіта»*

*Науковий керівник:
кандидат психологічних наук, доцент
Василенко Оксана Миколаївна*

«Особливості перекладу фразеологізмів-аніمالізмів»

Фразеологія є одним з яскравих засобів мови. Метафоричність, емоційність, експресивність - всі ці якості фразеологізмів надають мові образності та виразності. Фразеологічні одиниці широко застосовуються в усному і писемному мовленні (художній літературі, публіцистиці, тощо), але їхні структурно-семантичні особливості є недостатньо вивченими.

Зважаючи на особливість фразеологізмів виражати широкий спектр значень, актуальною залишається проблема вживання англійських фразеологізмів та специфіка їх відтворення українською мовою, зокрема при перекладі художньої літератури (В. Архангельський, В. Виноградов, Л. Булаховський, С. Влахов, С. Флорін).

Метою даної розвідки є дослідження особливостей перекладу англійських фразеологізмів-аніمالізмів українською мовою.

Фразеологізм - фразеологічна одиниця, ідіома, стійке поєднання слів, яке характеризується постійним лексичним складом, граматичною будовою. Так впродовж років у свідомості різних культур і народів сформувались різні стереотипи, різні уявлення про представників флори і фауни, що ми можемо спостерігати зі зразків народної творчості - казок, прислів'їв, приказок тощо [1].

Звідси ж з'явилися і фразеологічні одиниці, до складу яких входять назви тварин, причому цим тваринам притаманні людські якості - чи то працьовитість, чи то вірність, лінощі, хитрість. Такі фразеологічні одиниці дістали назву *аніمالізми* або ж *зооніми*. Наприклад, значення, що пов'язані з лисицею в порівнюваних мовах виявляють однакову спрямованість - цей звір асоціюється з хитрістю та лукавством (укр. старий лис, хитрий лис; eng. *sly as a fox, to play the fox* [4]).

Отже, ми бачимо, що певні риси, якими наділені тварини в англійській і українській мовах, збігаються та все ж є і відмінності. Вони відрізняються національними стереотипними уявленнями про ту чи іншу тварину.

Особливість перекладу фразеологізмів полягає у своєрідності інтерпретації тексту. Йдеться насамперед не про переклад в прямому сенсі, а про своєрідні ходи передачі змісту, тобто пошук відповідного еквівалента у мові [3].

Найбільш вживані чотири основні види перекладу фразеологізмів:

Дослівний переклад - це калькування (калькувати - лінгв. створювати слово або вислів за зразком будови відповідного слова чи вислову іншої мови). *Wolf in sheep's clothing*- вовк в овечій шкурі.

Еквівалентно-повний переклад - один із повноцінних способів перекладу фразеологізмів. Він полягає в тому, що в МП знаходять фразеологізм із таким самим значенням, як і у мові оригіналу. *Like a lamb*-покірна, як вівця.

Еквівалентно-неповний переклад - небажаний, оскільки він не завжди передає своєрідність фразеологізму. Цей спосіб полягає також у пошуку відповідного

еквівалентного словосполучення з таким же значенням, але з іншою внутрішньою формою.

Описовий переклад використовується у тих випадках, коли вищеназвані способи неможливі, to be a bear punishment (бути витривалим), see a hare in a hen's nest, намагатися зробити неможливе [2].

Отже, фразеологізми як одиниці перекладу не тільки несуть інформацію про предмети, явища, а також надають можливість, не тільки відтворити зовнішність та внутрішній стан героїв твору, але й допомагають деякою мірою наблизити читача до автора. Значення багатьох фразеологізмів мають свою специфіку, інколи тільки певні знання про менталітет народу допоможуть перекласти фразеологізми коректно.

Список використаної літератури:

1. Верба Л.Г. "Порівняльна лексикологія англійської та української мов" В., "Нова книга" 2003 - 261 с.

2. Виноградов В.В. Вопросы изучения словосочетаний (на материале русского языка): Основные вопросы синтаксиса предложения // Избр. труды: исследования по русской грамматике, М., 2005.

3. Карабан В.І. Переклад англійської наукової та технічної літератури. Граматичні труднощі, лексичні, термінологічні та жанрово-стилістичні проблеми. - Вінниця: Нова Книга, 2002. - 564с

4. Мостовий М.І. "Лексикологія англійської мови" Х., "Основа" 1993 - 319 с

*Павленко Анна Олександрівна,
студентка V курсу,
Спеціальності «0.14 Середня освіта»*

*Науковий керівник:
кандидат психологічних наук, доцент
Василенко Оксана Миколаївна*

«Способи перекладу англійських фразеологізмів українською мовою»

Фразеологічний склад кожної мови – фрагмент концептуальної картини світу, у якій представлені риси національного менталітету, характер соціального, політичного, історичного розвитку народу.

Актуальність дослідження обумовлена тим фактом, що для повного розуміння специфіки мови є необхідним вивчення фразеологічних одиниць, особливостей культури і менталітету населення, адже саме при перекладі фразеологізмів рідною мовою потрібно підбирати вислови, які відповідають культурі та менталітету мови перекладу.

Поява та контекст використання фразеологічних одиниць походить з розмовного мовлення, фольклору та художньої літератури. Звідси можна зробити висновок, що досконале знання мови неможливе без знання фразеологізмів. Правильне використання фразеологізмів робить мову виразнішою. За допомогою фразеологічних виразів, які не перекладаються дослівно, а сприймаються переосмислено, посилюється естетичний аспект мови.

Фразеологія як окрема наукова дисципліна почала розвиватися лише наприкінці XIX – на початку XX століття та сформувалася в самостійну лінгвістичну дисципліну, тобто відокремилася від синтаксису, фразеології та стилістики.

Фразеологізми досліджувались як вітчизняними, так і зарубіжними вченими, такими як: О.Шахматов, Є.Поліванов, М.Шанський, Я.Баран, Ш.Баллі, В.Виноградов, О.Кунін, О.Смирницький, Н.Амосова, Л.Сміт, Ф.де Соссюр. Вчені досліджували значення та словозміну компонентів стійких сполук слів, систематизували і охарактеризували фразеологізми, класифікували фразеологічні одиниці.

У фразеології розроблено досить багато класифікацій. В їх основу покладено різне розуміння обсягу цієї галузі лінгвістики та різні критерії. Залежно від того, який критерій покладено в основу кожної з них, сформувалися такі класифікації: семантична, структурно-семантична, граматична, функціональна, генетична, ідеографічна, стилістична. Проаналізувавши їх, бачимо, що в основі лежать різні принципи, проте зустрічаються й класифікації з подібними рисами. Отже, єдиної та загальноприйнятої класифікації фразеологічних одиниць не існує.

Під час роботи з лексикою англійської художньої літератури великі труднощі для розуміння і перекладу становлять фразеологізми, тобто словосполучення, які не виникають у процесі мовлення, а існують як стійкі фразеологічні звороти. У фразотворенні величезну роль відіграє людський фактор, оскільки переважна більшість фразеологізмів пов'язана з людиною, різними сферами її діяльності.

У фразеологізмах часто міститься метафоричний елемент, тому їх не можна перекладати дослівно, оскільки у багатьох випадках вони мають явно виражене національне забарвлення. Це все та ряд інших факторів призводить до того, що фразеологічні одиниці часто не мають абсолютних відповідників в іншій мові. А складність перекладу полягає у тому, що перекладач повинен уміти підшукати відповідний український варіант.

Найкращим способом перекладу вважається передача фразеологізму фразеологізмом. Це можливо у випадку, коли англійська та українська мова запозичили фразеологічний зворот з інших мов (найчастіше класичних): *Strike while the iron is hot* – Куй залізо, поки гаряче.

Іншим способом є переклад фразеологічним аналогом, тобто використання в українській мові фразеологічних одиниць, які мають те саме значення, але які побудовані на іншому образі. При такому перекладі слід враховувати, що український образ повинен бути нейтральним щодо національного забарвлення.

Підсумовуючи, можна зазначити, що у творенні фразеологізмів велику роль відіграє людський фактор, сфера діяльності людини, її життя в цілому. Фразеологічні вислови посилюють естетичний аспект мови. Труднощі перекладу англійських фразеологічних одиниць на українську мову обумовлені декількома факторами, такими як: складність ідентифікації та культурна специфіка. Труднощі та особливості перекладу англійських фразеологізмів українською мовою свідчать про відповідальність та необхідність компетенції перекладачів та лінгвістів, для підвищення ефективності роботи з художніми текстами.

Список використаної літератури:

1. Балли Ш. Французская стилистика / Ш. Балли ; пер. с фр. К. А. Долинина. М. : Изд-во иностр. лит., 1961. 392 с.
2. Виноградов В. В. Избранные труды: Лексикология и лексикография / В. В. Виноградов. М. : Наука, 1977. 308 с.
3. Зубрик А.Р. Особливості та труднощі перекладу англійських фразеологізмів. Наукові записки Тернопільського національного педагогічного університету ім. В. Гнатюка. Серія «Філологічна». 2013. Випуск 36.
4. Кунин А. В. Курс фразеологии современного английского языка / А. В. Кунин. Дубна : Феникс, 2005. 488 с.

5. Смаглий В.М. Аналіз особливостей англійських фразеологізмів і їхнього перекладу. Науковий вісник Міжнародного гуманітарного університету. Сер. Філологія. 2015. №7 том 2.

*Паршак Ольга Дмитрівна,
студентка III курсу,
Спеціальності «014 – Середня освіта
(Українська мова та література, англійська мова)»*

*Науковий керівник:
кандидат філологічних наук, доцент
Блинова Ірина Анатоліївна*

«Особливості використання мовних засобів впливу в заголовках статей англомовних видань»

Нині заголовок публіцистичного, наукового чи художнього твору є предметом дослідження лінгвістів, літературознавців, журналістикознавців і психологів (див. праці [1, 2]). Такий широкий науковий інтерес до обов'язкового та невід'ємного елементу публікації, її складової частини свідчить про його значущість і першочерговість у процесі як сприйняття та розуміння друкованого тексту, так і впливу на читача. Зміст та оформлення заголовків впливають також на імідж газети чи журналу.

Заголовок газетної статті – це одна з найважливіших частин публікації у друкованих засобах масової інформації. Ефективним заголовком статті періодичного видання вважається такий, в якому сконцентровано головну ідею, основну думку автора, відображення якої є максимально стислим, лаконічним, чітким та конкретним.

Завдяки своїй позиції в публікації саме заголовок насамперед привертає увагу читача, формує його думку про те, про що може бути написано далі. Він є первинним засобом впливу на свідомість і підсвідомість читача; надалі ж інформативну роль відіграє стаття, фотографія чи цитата. У газетах заголовок має особливе значення, оскільки є своєрідною рекламою. Його мета полягає у формуванні зацікавленості до теми поданого матеріалу, а відтак у встановленні опосередкованого контакту автора з потенційним читачем.

Водночас назва статті акумулює найбільш важливу інформацію повідомлення та слугує безпосереднім засобом впливу на її сприйняття. Найважливіша функція заголовка – керувати увагою читача, саме тому все частіше у заголовках ми спостерігаємо використання різноманітних художньо-виражальних засобів, які інтригують нас, цікавлять і змушують звернутися до тексту статті.

Для заголовків сучасних англомовних періодичних видань, зокрема газети *The Washington Post* [3], характерним є використання спеціальних лексичних засобів, які називаються «заголовним жаргоном» або «заголовним кліше». Лексика (суспільно-політична, юридична тощо), використовувана в заголовках статей публіцистичних текстів, добирається цілеспрямовано, відповідно до авторської позиції, яка має засвідчити оцінку описуваних у статті подій, фактів дійсності, певних явищ, наприклад:

ban – "to decide or say officially that something is not allowed" [4] (*Covid-19 is a flimsy excuse to ban abortion* [3]);

crack – "a line on the surface of something where it has broken but not split into separate parts" [4] (*Here's a first crack at a March Madness bracket* [3]);

hit – "a person or thing that is very popular" [4] (*Elvis's Top 40 Hits* [3]);

claim – "demand legal right (claim something to demand or ask for something because you believe it is your legal right to own or to have it)" [4] (*NDA claim* [3]);

plea – "a statement made by somebody or for somebody who is accused of a crime" [4] (*Andreas Markus Bachmann plea agreement* [3]);

bid – "an offer by a person or a company to pay a particular amount of money for something" [4] (*BHB bid protest* [3]);

policy – "a plan of action agreed or chosen by a political party, a business, etc." [4] (*Privacy Policy* [3]).

Влучне й доцільне використання лексем у заголовках статей сприяє їх максимальній інформативності, об'єктивному відображенню тематичного змісту тексту, формуванню публіцистичної гостроти та експресивності.

Список використаної літератури:

1. Коваленко А.М. Заголовок англomовного журнального мікротексту-повідомлення: структура, семантика, прагматика: дис. ... канд. філол. наук: 10.02.04. Київ, 2002. 187 с.
2. Шевченко В. Е. Заголовки як спосіб впливу на суспільну свідомість. *Наукові записки Луганського національного педагогічного університету*: зб. наук. праць. У 3–х т. Вип. 5, Т. 1. Луганськ: Альма–матер, 2004. С. 388–397. (Серія «Філологічні науки»).
3. *The Wahsington Post*. April 2020.
4. Електронний словник "АВВУУ Lingvo". URL: <https://www.lingvolive.com>. (дата звернення 05.04.2020).

Петренко Катерина Сергіївна,

*Науковий керівник:
кандидат педагогічних наук, доцент
Божок Олександра Сергіївна*

«Комплексне використання технічних засобів навчання для формування англomовної граматичної компетентності студентів»

Стаття присвячена комплексному вивченню особливостей використання технічних засобів навчання для формування англomовної граматичної компетентності студентів. Проблема використання технічних засобів та дидактичних матеріалів у навчанні іноземних мов не є новою. Досліджено можливості використання технічних засобів навчання (ТЗН) у навчальному процесі (С.І.Архангельський, Б.А.Бенедиктов, А.В.Деттерер, М.В.Ляховицький, А.Г.Молибог, Л.П.Пресман, Л.Д.Цесарський та ін.), особливості та переваги використання звукозапису (І.М.Берман, Н.І.Бичкова, Н.Г.Головкіна, Н.М.Головкова, І.М.Кошман, А.С.Лур'є, М.В.Ляховицький, Н.К.Скляренко, Е.Stack та ін.), ефективність використання технічних засобів у навчанні мовних аспектів (Н.І.Бичкова, А.С.Лур'є, Н.В.Любимова, Е.А.Штульман), використання комп'ютера у процесі навчання (І.Є.Булах, І.Н.Горелов, Т.В.Григор'єва, В.Я.Ляудис, Е.Л.Носенко, І.С.Панова-Яблошнікова, П.І.Сердюков, J.Baurmann, P.Berlinhof, J.Higgins та ін.), створення та застосування комп'ютерних програм (В.Н.Алалікін, П.Г.Асоянц, В.П.Безпалько, А.А.Братко, Т.І.Коваль, О.П.Крюкова, І.П.Павлова, П.І.Сердюков, Г.С.Чекаль, Н.М.Чемерис, J.Fechner, J.Higgins, H.Finger та ін.), використання відеофонограми та фонограми (Н.І.Бичкова, Н.Ф.Бориско, Л.А.Зайцева, А.Є.Карецький, М.В.Ляховицький, В.М.Поляков, M.Allan, E.Dale, J.Loregran, G.Wazel та ін.), навчального телебачення (С.І.Архангельський, Л.В.Банкевич, В.П.Васильєв, О.Е.Михайлова, В.Л.Прокоф'єва, M.Ltschmann, U.Meinhof та ін.).

Об'єктом мого дослідження є процес формування граматичної компетентності студентів філологічного факультету при вивченні англійської мови

Предметом мого дослідження є методика комплексного використання технічних засобів навчання в процесі формування у студентів граматичної компетентності.

Мета дослідження полягає в теоретичному обґрунтуванні, практичній розробці та впровадженні методики формування граматичної компетентності студентів. Для досягнення поставленої мети передбачено вирішення таких завдань:

- провести класифікацію технічних засобів з точки зору їх функціонального призначення;

- здійснити порівняльний аналіз чинних технічних засобів з метою їх залучення до навчального процесу на одному з етапів формування у студентів граматичної компетентності;

- визначити роль і місце відео, комп'ютера та лабораторії ТЕЛЕКОМ у процесі формування у студентів граматичної компетентності за умови комплексного використання технічних засобів;

- на основі розроблених схем проаналізувати й дати методичну оцінку чинних відеокурсів та комп'ютерних програм з точки зору їх комунікативного спрямування і можливості використання в навчальному процесі;

- на основі методичного аналізу чинних комп'ютерних програм сформулювати рекомендації їх розробникам;

- дослідити психологічні фактори, які сприяють/перешкоджають успішному формуванню у студентів граматичної компетентності;

Актуальністю статті є те що сучасні студенти потребують динамічної системи освіти, яка б була б тісніше пов'язана з їх життям, з тими проблемами, які це життя у всезростаючому темпі ставить перед людиною. Освіта має бути направлена на виховання всебічно розвиненої особистості, конкурентноздатної на ринку праці. Одним із напрямів, який допоможе розв'язати це завдання, є широке і ефективне використання сучасних технологій навчання, зокрема, інформаційно-комунікаційних.

Сьогодні неможливо без інноваційних та інформаційних комп'ютерних технологій. Інноваційні технології, які ми застосовуємо на заняттях іноземної мови, сприяють підвищенню мотивації до її вивчення, ефективності та індивідуалізації процесу навчання, активної педагогічної взаємодії викладача і студентів, створюють оптимальні умови для творчого використання інформації

Список використаних джерел:

1. Експериментальна перевірка ефективності формування граматичної компетентності студентів на основі комплексного використання технічних засобів // Теоретичні питання освіти та виховання. - Вип. 15. - К.: Видавничий центр КДЛУ, 2000. - С.81-85.

2. Методичний аналіз сучасних відеокурсів з німецької мови // Вісник Київського державного лінгвістичного університету. Серія "Педагогіка та психологія". - Вип. 3. - К.: Видавничий центр КДЛУ, 2000. - С.144-147.

3. Методичний огляд мультимедійних комп'ютерних курсів з німецької мови // Іноземні мови. - 2001. - № 1. - С.62-64.

4. Про можливості використання комп'ютерних технологій у навчанні граматики німецької мови // Сучасні педагогічні технології у вищих педагогічних закладах освіти: Матеріали Всеукраїнської науково-методичної конференції. - Ніжин: Редакційно-видавничий відділ НДПУ, 2001. - Ч. 2. - С.116-118.

5. Информационные технологии в формировании грамматической компетенции студентов // Высокие технологии в педагогическом процессе: Тезисы докладов II международной научно-методической конференции преподавателей вузов, ученых и специалистов. - Н.Новгород: ВГИПИ, 2001. - С.168.

6. Комплексное применение современных технических средств в обучении иностранным языкам // Высокие технологии в педагогическом процессе: Тезисы докладов III международной научно-методической конференции преподавателей вузов, ученых и специалистов. - Н.Новгород: ВГИПА, 2002. - Ч. 2. - С.78-79.

*Плюта Наталія Леонідівна,
студентка IV курсу
Спеціальності «035 Філологія»,*

*Науковий керівник:
кандидат філологічних наук, доцент
Стефанова Наталія Олександрівна*

«Peculiarities of the semantic ambiguiators in the scripts of puns»

The pun was counted as the only subject of humour research for a long time. Therefore, the study of humour and the study of pun are interconnected. On this basis, even theories on people and humour of philosophers from Plato to Kant, Schopenhauer and Freud are taken into account. The most prominent researchers in the domain are Victor Raskin and Salvatore Attardo. Many scholars subsequently entered the research field as, for instance, Robert Lew, Konrad Źyśko, Annarita Guidi, Graeme Ritchie and others.

The aim of the paper is to examine the mechanisms of semantic ambiguiators in puns and its connection to the realization of relations between scripts. The examination is based on the selection of puns extracted from Twitter page of a well-known British comedian Colin Leggo, the 2019 UK Pun Champion.

Victor Raskin suggests that a script is a huge portion of semantic information, which surrounds a word or is evoked by it. He also mentions that a text is characterized as fun in the case it is compatible with two scripts. These scripts must be opposite but have an overlap in a certain segment of the text [5, p. 99]. After the representation of a pun both scripts not simply remain available but interact. Pierre Guiraud [1] proposes four possible ways of their interplay: they have no connection; they coexist; the second script assigns connotation to the first; the first script assigns connotation to the second.

Ambiguity is a property of the fragment of text making two or more semantic interpretations available for the recipients [4]. It is cleared by the semantic and pragmatic clarification (determination of the meaning and communicative effect of the text).

Robert Lew [4] proposes the classification of the so-called semantic ambiguiators (means of assuring that both interpretations reach the recipient). He distinguishes the following ambiguiators:

- Creating ambiguity through the narrative;
- Creating ambiguity through the use of proper names;
- Creating ambiguity through the use of varied linguistic systems;
- Creating ambiguity through the use of different levels of language development;
- Creating ambiguity through the use of stereotypes;
- Creating ambiguity through the use of rare lexical units or constructions.

Let us examine the presence and peculiarities of the mentioned classification on the selection of puns extracted from Colin Leggo`s Twitter page.

Apparently the central heating has broken down at Hogwarts ... they're going through a cold spell. [3]

The second sentence contains ambiguity. The 1st possible script is “the students and staff at the school have got an unpleasant period of time because of the low temperatures due to the heating system failure.” The 2nd possible script is “the students study the freezing spells for a certain period of time.” These scripts coexist. They are connected through the notions ‘period of time’ and ‘cold’. The ambiguity is created through the narrative.

The drummer from Genesis has invited me, Mr. Firth and Mr. Farrell to an ‘all you can eat’ buffet. He wants to fill Collins. [3]

The 1st possible script is based on the drummer’s name Phil Collins. The 2nd possible script presupposes that the drummer is willing to drink with an alcoholic beverage with the same name. We arrive at the structure “Phil Collins wants to fill Collins.” The first script assigns connotation to the second. The ambiguity is created by the use of proper names.

I painted this aquatic mammal with bright blue. Now he’s a navy seal. [3]

The 1st possible script is “a picture of an aquatic mammal painted in navy blue colour.” The 2nd possible script is “a member of US Navy SEAL Teams”. It evokes stereotypes about the special operations force members. There is no direct connection between the scripts. The ambiguity is created through the use of stereotypes.

I can’t get enough of Japanese pulled noodles. I’m ramen them down my throat. [3]

The 1st possible script gives us the exact name of the mentioned noodles. The 2nd script is “a greedy way of eating noodles.” The second script assigns connotation to the first. The ambiguity is created through the use of varied linguistic systems.

I hear that ale owls use involuntary movements to seduce female owls. They use their twitch to woo. [3]

The 1st possible script contains the reference to the sounds produced by owls. The 2nd script contains reference to the dated meaning of the word ‘woo’, which was “to court the ladies.” There is no direct connection between the scripts. The ambiguity is created through the use of rare lexical units.

- I bet you can’t guess which placename I always pronounce incorrectly when I’m writing? – Reading? – No, just when I’m writing. [3]

The 1st possible script is “interlocutor №1 does not differentiate the notions ‘pronunciation’ and ‘spelling’ and the rules of their correct use.” The 2nd possible script gives us the name of the UK town which is pronounced incorrectly. The first script assigns connotation to the second. Interlocutor №1 has notably lower level of the language skills than interlocutor №2. The ambiguity is created through the use of different levels of language development.

To conclude, all types of ambiguiators are used in the creation of the selected puns. The most numerous cases of puns are created through the use of narrative and proper names. Other ways are not so common. Scripts of the examined puns do interact in the classified earlier ways. Our selection reflects two often types of interplay: no connection and assignment of connotation to the second script.

Список використаної літератури:

1. Attardo S. Linguistic Theories of Humor / S. Attardo. – Berlin-New York: Mouton de Gruyter, 1994.
2. Krikmann A. Contemporary linguistic theories of humour // Folklore: Electronic journal of Folklore. – 2006. – Vol. 33. – P. 27 – 58. [Електронний ресурс] – Режим доступу: <https://www.folklore.ee/folklore/vol33/kriku.pdf>
3. Leggo C. Twitter [Електронний ресурс] – Режим доступу: <https://twitter.com/colinleggo>
4. Lew R. Ambiguity-generating devices in linguistic verbal jokes, 1996. [Електронний ресурс] – Режим доступу: https://works.bepress.com/robert_lew/27/

5. Raskin V. Semantic mechanisms of humor / Victor Raskin. – Dordrecht & Boston & Lancaster: D. Reidel Publishing Company, 1985.

*Пригорницька Юлія Вікторівна,
студентка IV курсу
спеціальності «Філологія (мова і література)»*

*Науковий керівник:
доктор педагогічних наук, професор
Ісаєва Олена Олександрівна*

«Проблема аналізу та інтерпретації художнього твору при вивченні зарубіжної літератури в школі»

У наш час проблема співвідношення аналізу як специфічної основи літературного дослідження та інтерпретації залишається дискусійною, потребує сучасного переосмислення і висвітлена недостатньо повно.

Метою даної публікації є розкриття сутності проблеми аналізу та інтерпретації художнього твору у сучасній школі, особливостей формування інтерпретаційної компетентності учнів.

Актуальність дослідження пояснюється тим, що процеси аналізу та інтерпретації є взаємопов'язаними та взаємообумовленими між собою і, відповідно, мають розглядатися не як окремі елементи, а як невід'ємні один від одного. На практиці процеси аналізу та інтерпретації починаються з першого ознайомлення з текстом, коли читач намагається розкрити зміст того чи іншого опису, деталі, зауваження, коли складається уявлення про проблематику твору, систему образів, форму оповіді, особливості мистецтва творення, відкриваються широкі можливості інтерпретації суті і причин конфліктів, образів, майстерності митця з позиції читача іншої епохи, обізнаного з розвитком суспільства та літератури. Це має бути тим «діалогом» між автором і читачем, про який писав М. Бахтін [1].

Одним із методичних підходів для ефективного вивчення літературного твору є його культурологічний аналіз, який орієнтує учнів на розгляд літературних явищ на широкому культурному тлі і передбачає розуміння національної специфіки культур різних країн та їхнє відображення в художніх творах. Знайомство учнів із національними особливостями того чи іншого народу допомагає краще зрозуміти текст, його символіку і зміст, що в подальшому полегшить інтерпретацію. Не менш важливим є біографічний метод аналізу, який зумовлює зв'язок між автором і твором. Останній є результатом творчої діяльності письменника, в якому втілюються морально-духовний образ митця, події і враження його життя. Особливо важливим у процесі вивчення творів різних національних літератур є також порівняльний, або **компаративний, аналіз**, який ґрунтується на виявленні спільного й відмінного в літературних явищах шляхом їх порівняння. Такий аналіз дозволяє учням побачити, що художній твір не існує ізольовано, а є частиною світової літератури.

Аналіз та інтерпретація певного літературного твору залежать від його особливостей таких, як жанр, форма, композиція, система образів тощо. Так, наприклад, роман «Майстер і Маргарита» М. О. Булгакова складний за своєю побудовою (три світи: Єршалаїмський, Московський, потойбічний – їх взаємозв'язок), сюжетом, системою

персонажів, має нестандартну форму «роману в романі», тому його осмислення вимагає серйозного і кропіткого дослідження. Однак, варто пам'ятати, що кожен читач по-своєму проникає у глибину булгаковського задуму, відкриваючи для себе нові грані таланту письменника. Тож у шкільній практиці нелегким для вчителя постає вибір оптимальних прийомів та видів роботи, спрямованих на аналіз та інтерпретацію даного роману, його ефективного осягнення учнями. Нами було запропоновано та проілюстровано можливі варіанти роботи вчителя та учнів у ході вивчення даного художнього твору: робота в групах (заповнення таблиці системи образів, аналітична бесіда за трьома світами), мозковий штурм, складання синквену та даймонду, фішбоун, кола Вена, хмари слів, ментальної карти, інформаційного плакату, евристична бесіда, перегляд епізодів із кінострічки, пошуково-дослідницький вид роботи, написання есе.

Підсумовуючи усе сказане, зазначимо, що аналіз та інтерпретація твору завжди будуть поверховими, якщо не спиратимуться на текст. При будь-якому їх аспекті художній твір має звучати на кожному уроці літератури: у читанні, цитатах, у лекції вчителя, відповідях учнів тощо. Твори, прочитані, проаналізовані і проінтерпретовані учнями самостійно, стають органічною часткою їхнього інтелектуального досвіду. Учитель має знайти найкоротший та найефективніший шлях донесення змісту тексту до учня, збудити його пошукову активність. Адже найкраще запам'ятовується саме той матеріал, що був віднайдений учнем самостійно, був ним особисто відчутий і пережитий.

Список використаної літератури:

1. Бахтин М.М. [Проблеми поезики Достоевського](#) – М.: Советская Россия, 1979. – 320 с.
2. Клименко Ж. Лекція 20. Навчання школярів аналізу твору з урахуванням його інокультурної природи / Ж.Клименко // Всесвітня література в школах України. – 2015. – №3. – с. 18-22.
3. Клименко Ж. Проблема використання різних видів аналізу у процесі вивчення перекладних творів: наук.-метод. лекторій для вчителя світової літератури / Ж.Клименко // Всесвітня література в середніх навчальних закладах України. – 2010. – №10. – с. 8-11.
4. Ковбасенко Ю.І. Мистецтво аналізу та інтерпретації художнього тексту / Ю.І.Ковбасенко // Всесвітня література та культура в навчальних закладах України. – 2003. – №7. – с. 44-52.
5. Мірошникова Н. О. Найуживаніші літературознавчі методи аналізу художнього твору: Стисла характеристика / Н.О.Мірошникова // Всесвітня література в середніх навчальних закладах України. – 2004. – №6. – с. 11-13.

*Приймачук Ірина Сергіївна,
студентка II курсу магістратури,
спеціальності «Середня освіта (мова і література)»
Навчально-наукового інституту неперервної освіти*

*Науковий керівник:
кандидат педагогічних наук, доцент
Давидюк Людмила Володимирівна*

**«Теорія поліфонії та діалогу М. Бахтіна як основа діалогізму
у викладанні зарубіжної літератури в школі»**

Актуальність наукової проблеми. В наш час викладачі зарубіжної літератури при підготовці до проведення уроків в школі все частіше звертаються до праць видатного літературознавця М. Бахтіна. В сучасній методиці викладання зарубіжної літератури в школі вивчення та використання наукового доробку М. Бахтіна є дуже актуальним та перспективним і потребує переосмислення з точки зору сучасної парадигми освіти [3].

М. Бахтін зробив значний внесок у розвиток літературознавства. Саме він розвинув теорію поліфонії та діалогу, сутність якої полягає в тому, що художній твір є своєрідним діалогом між автором та читачем. На його думку, кожна людина потребує діалогу, бо без спілкування неможливе повноцінне існування особистості. Твори мистецтва, так само як і людина, також потребують спілкування, потребують діалогу з читачем, інакше вони просто втрачають сенс [1].

Мета наукового дослідження – розглянути теорію поліфонії та діалогу М. Бахтіна як основу діалогізму у викладанні зарубіжної літератури в школі.

У концепції діалогізму важливе значення мали погляди М. Гайдеггера, М. Бубера, Г.-Г. Гадамера. Згідно теорії вчених, діалог передбачає суб'єкт-об'єктні відносини, що представляють двовекторний рух, у результаті якого відбувається зближення суб'єкта з об'єктом пізнання. Ідеї представників філософської герменевтики послужили джерелом для розробки теорії діалогізму в літературознавстві. Зокрема, послідовники філософських ідей Г.-Г. Гадамера Р. Колінгвуд, П. Рікер, Р.Інгарден вважали, що розуміння тексту відбувається в результаті діалогу читача з автором твору та варіативності висловлених суджень [4].

М. Бахтін звернув увагу на те, що гуманітарна думка завжди спрямована на роботу з чужими думками, маючи справу з текстом у різних його іпостасях. У свою чергу, кожен текст має свою систему мови, що складається з мов безлічі соціальних груп. Дослідник працює з текстом, маючи намір створити свій текст-перевіку. В такий спосіб з'являється діалог між автором і читачем. Однак сам автор також передбачає наявність нададресата – вищої інстанції відповідного розуміння. Тому М. Бахтін говорить про третю особу в діалогічній природі тексту [1].

М. Бахтін досліджував помилки, яких припускаються сучасні загальні методології літературознавства. Так, формальний метод і матеріальна естетика в цілому будують систему наукових суджень про літературу у відриві від питання про сутність мистецтва взагалі, при цьому не помічаючи діалогічної природи тексту. Поетика таким чином максимально зближується з лінгвістикою або зовсім стає її відділом. Зрозуміло, робота з текстом передбачає лінгвістичний метод, однак він не повинен бути керівним, але мусить бути частиною комплексного естетичного аналізу.

Згідно з теорією М. Бахтіна, естетичне має бути зрозумілим у зв'язку з його єдністю із загальнолюдською культурою. Спеціальній філософській методології слід вказувати на взаємопроникнення сфери мистецтва та культури в цілому. Емоційно-вольова напруженість форми говорить про ціннісне значення мистецтва. Автор не просто обробляє матеріал: його художньо-ціннісна активність спрямована на перетворення матеріалу з метою передавання певного змісту. Мистецтво створює нову форму ціннісного відношення, що вже стало дійсністю. Сенс художнього твору – це індивідуація, конкретизація дійсності пізнання й етичного вчинку, що знаходять об'єднання у формі естетичного об'єкта.

Об'єктом естетичного аналізу повинен стати зміст естетичної діяльності (споглядання глядача або самого митця). Таке розуміння творчості – архітектоніка естетичного об'єкта. Твір – це дійсність в естетичній інтуїції. У свою чергу, зовнішній матеріальний твір є тільки технічним апаратом для завершення естетичного об'єкта [2].

Висновки. Застосування теорії поліфонії та діалогу М. Бахтіна при вивченні зарубіжної літератури в школі сприятиме кращому вихованню читацької культури учнів, формуванню їхніх духовних цінностей через таку форму спілкування з творами мистецтва.

Список використаної літератури:

1. Бахтин М.М. Проблема текста в лингвистике, филологии и других гуманитарных науках. Опыт философского анализа. *Сборник литературно-критических статей*. Москва, 1986. С. 473-500.
2. Бахтин М.М. Проблема содержания, материала и формы в словесном художественном творчестве. *Сборник литературно-критических статей*. Москва, 1986. С. 26-89.
3. Волошук Л. Специфіка діалогізму сучасної масової культури [Електронний ресурс] // Синопис: текст, контекст, медіа, №1 (9), 2015. Режим доступу: <https://www.google.com.ua/url?sa=t&rct=j&q=&esrc=s&source=web&cd=1&cad=rja&uact=8&ved=2ahUKEwj6tMvIINvoAhVhxMQBHVEWC5YQFjAAegQIARAB&url=https%3A%2F%2Fsynopsis.kubg.edu.ua%2Findex.php%2Fsynopsis%2Farticle%2Fview%2F127%2F117&usg=AOvVaw11yrxn43zRCatd7UVWBffQ3>
4. Небеленчук І. О. Діалогові технології навчання учнів світової літератури учнів 5-7 класів : науково-методичний посібник. Кіровоград, 2015. 205 с.

*Прокопенко Ольга Миколаївна,
студентка IV курсу,
спеціальності «Філологія»*

*Науковий керівник:
канд.філол.наук, доцент
Щаслива Наталія Сергіївна*

«Навчання техніки читання французькою мовою учнів в молодших класах»

Навчання читання як пізнавального процесу передбачає розвиток здібностей учнів до інтелектуальної пізнавальної діяльності. Навчання читання включає як навчання рецептивної діяльності, так і репродуктивної, оскільки процес сприйняття при читанні про себе неможливий без операцій репродуктивного плану, реалізації механізму промовляння. Навчання іноземної мови в цілому має спиратися на наявний досвід у рідній мові.

Навчання техніки читання повинно враховувати психолого-педагогічні аспекти навчання іноземної мови, які було сформовано спочатку у фундаментальних концепціях В.О. Артемова та Б.В. Беляєва, дещо пізніше – Б.А. Бенедиктова та В.О. Зимньої. **Актуальність** нашої роботи пов'язана з Загальноєвропейськими рекомендаціями із мовної освіти, на сучасному етапі розвитку методики викладання іноземних мов особлива увага приділяється проблемі формування мовної компетентності як одного з провідних складників мовної підготовки й розвитку особистості.

Спільним для всіх видів компетентностей є вміння читати і розуміти прочитане, саме тому постає питання про розробку технології навчання техніки читання. Читання зв'язного тексту є реальним актом комунікації, в ході якого читач вирішує певні комунікативні завдання пізнавального або практичного характеру. Пізнавальна діяльність читача характеризується прагненням до отримання інформації. При цьому результат цієї діяльності – розуміння тексту – служить вирішенню практичних завдань комунікації, наприклад: прочитати і обговорити зміст (мовленнєва взаємодія), прочитати і висловити думку (монологічні висловлювання), прочитати і написати анотацію (письмове мовлення) тощо. Навчання іноземної мови в цілому має спиратися на наявний досвід у рідній мові. Це стосується і читання. Незважаючи на те, що при навчанні українськомовних дітей європейським мовам відбувається непростий для них перехід від читання кирилицею до

латинського алфавіту, деякі механізми читання можуть бути об'єктом перенесення. Переносу підлягає механізм реакції читця на букви, з яких складаються слова тексту. Цей механізм вже автоматизований рідною мовою, і його запуск при читанні не вимагає спеціальних умов. Тому на відміну від початкового навчання рідної мови в учнів, які вивчають іноземну мову, не практикується читання за літерами.

Навчання читання передбачає посилену увагу до розвитку прийомів переробки і «присвоєння» одержуваної інформації. Виділяють чотири групи прийомів:

- когнітивні – прийоми, націлені на інформаційну переробку тексту;
- метакогнітивні – прийоми самоврядування навчанням;
- соціоафективні – прийоми взаємодії з іншими учнями;
- компенсаторні – прийоми подолання недостатніх знань і умінь.

Навчання читання як пізнавальному процесу передбачає розвиток здібностей учнів до інтелектуальної пізнавальної діяльності. Для стимулювання пізнавальної активності школярів важливо ґрунтуватися на інтересах учнів при відборі матеріалу для читання, який повинен включати значущу для учнів інформацію, відрізнятися новизною, цікавістю сюжету, іншим ракурсом у висвітленні вже відомого змісту.

Вправи на розвиток умінь співвідносити букву, буквосполучення зі звуком. До них відносяться такі завдання:

- Зачитай вголос слова, в яких звук "h" стоїть на початку і в середині слова: d'habitude, unephoto, unhomme, unhamac, habiter, unehabitude, unchien, unchat, unecloche, ledimanche.

- Прочитай слова та випиши з них ті, які позначають того, хто не вміє говорити: unpère, unemère, unchien, unfrère, unchat, une grand-mère, unéléphant, unloup, unepourée.

- Прочитай слова і випиши ті, які випадають з логічного ряду: uncinéma, untheâtre, uncirque, unerivière, unmagasin, unmusée.

Отже, техніка читання – сума прийомів, які забезпечують сприймання та обробку формальної мовної інформації (літер, сполучень літер, слів, знаків пунктуації, граматичних ознак і граматичних структур речень). Прийоми навчання техніки читання учнів базуються на розвитку периферичного зору, який дозволяє учням у подальшому виконувати різні типи вправ, пов'язаних із формуванням техніки читання.

Список використаної літератури:

1. Ладанов ИД, Розанова В.А. Техника быстрого чтения: Практическое пособие с упражнениями. М.: Бизнес школа «Интелсинтез», 1997. - 402 с

2. "Про затвердження типової освітньої програми закладів загальної середньої освіти III ступеня" [Електронний ресурс]. – Наказ МОН №408 від 20.04.2018 - Режим доступу: [www. URL :http://osvita.ua/school/program/program-5-9/60634/](http://osvita.ua/school/program/program-5-9/60634/)

3. Фоломкина С.К. Обучение чтению на иностранном языке в неязыковом вузе. – М.: Высшая школа, 2010. – 300 с.

4. Шварко Л.И. Особенности формирования инокультурных концептов у младших школьников в процес се изучения иностранного языка. – М.: Высшая Школа, 2006. – 189 с.

*Прохватило Маріанна Євгенівна,
студентка IV курсу, групи 41 ап,
Спеціальності «Мова і література (англійська)»*

*Науковий керівник:
кандидат філологічних наук, доцент
Позніхіренко Юлія Іванівна*

«Комунікативні тактики ввічливості реклами в англomовному інтернет просторі»

Реклама є невід'ємною частиною нашого щоденного існування, вона є різноманітною за змістом та функціонує на різних просторових та часових рівнях, починаючи від локального до міжнародного. Наприклад, англomовна рекламна продукція за свої останні роки стала справжньою скарбницею емоційно виразних і стилістично забарвлених мовленнєвих форм, які активно застосовуються на практиці та мають позитивний відгук серед споживачів.

Крім того, функціонування та існування рекламного тексту на межі техніки, науки, літератури, мистецтва і взагалі мовленнєвої практики постійно збагачує рекламу, а водночас і мову в будь-яких її проявах, зумовлює інтерес з лінгвістичної точки зору.

Реклама, як важливий елемент системи комунікації, реалізує таку особливу функцію – ідеологічну, яка полягає в тому, щоб показати як впливає на адресата певний рекламний текст за рахунок особливого способу організації інформації, який згодом буде мати певне відображення у свідомості читача.

Рекламна діяльність – це трудомісткий та складний процес, який вражає різнобарв'ям форм його виявлення. Найпоширенішою формою рекламування товарів є розміщення реклами на просторах інтернету, така популярна у наш час інтернет-реклама, яка вважається чи не найефективнішою поміж інших. Крім того, рекламна діяльність є надзвичайно важливим процесом прогресуючої ділової комунікації. Важливим акцентом тут є короткі рекламні ролики, які створюються відповідно до потреб сучасних споживачів, які мають своїм інформаційним посилом донести духовні та матеріальні цінності. Різноманітність різних видів реклами: друкована, зовнішня, теле-реклама, радіо-реклама та інші потребує досконалого аналізу, а одним з найпопулярніших детекторів суспільно-політичних змін у суспільстві є реклама, яка розміщена в інтернеті. Тут ми можемо на власному досвіді переконатися, що така рекламна діяльність особливо швидко та навіть з певною чутливістю реагує на зміни в суспільному настрої, трендах та пріоритетах [1; 4].

Головним завданням англійської реклами в інтернеті – це переконати споживача, адже саме ця функція є головною. Цікаво, що функція переконання розкривається через ефекти (їх навіть можна назвати зворотнім зв'язком або *reserve*), які можуть бути поведінковими (купівля рекламного товару), цілеспрямованими (продукція дає позитивні емоції, викликає увагу) та когнітивними (знання про властивості товару) [2].

Найголовнішим результатом сучасних досліджень є те, що ринок поступово приходить до висновку, що англійську рекламу в Інтернеті не можна вимірювати традиційними методиками, адже інтернет – це якісно новий засіб розповсюдження рекламної інформації. А для того, щоб продати себе як майданчик якісної точкової комунікації з повною цільовою аудиторією саме рекламодавець повинен мати у своєму розпорядженні інструменти і технології, що дозволяють збирати інформацію про свою цільову аудиторію [3].

Цікаво, що у споживача англійської реклами в Інтернеті також є свої інтереси, і саме правильно і доцільно їх задовольняючи, рекламодавець досягає ефективності рекламної компанії. Очевидним фактом є те, що чим більше реклама відповідає інтересам, тим менше вона набридає. Реклама в англomовному Інтернет просторі – це можливість дивитися повідомлення, які потенційно цікаві споживачу [5].

Згідно зі статтею Г.Н. Тельминова [6], ввічливість в міжкультурній комунікації розглядається як дотримання правил комунікативного контакту і полягає в дотриманні комунікатами взаємних прав та обов'язків. Серед них виокремлюють приватні правила, наприклад, використання певного типу мовних актів в залежності від ситуації спілкування. Так Г. Грайс ввів ці комунікативні правила в научне користування і

сформулював їх у вигляді основного принципу кооперації і чотирьох постулатів (постулат якості, інформативності, відношення, модальності).

Крім того, ці правила доповнюються і корегуються принципами ввічливості Д. Ліча, які включають в себе певні постулати такту, скромності, симпатії, згоди, великодушності, схвалення.

Класифікація типів ввічливості також має велике значення. Можна виділити 2 типи ввічливості – позитивну та негативну.

Позитивна ввічливість служить для вираження мовцем симпатії та прихильності до адресата. Це тактики зближення, зменшення дистанції. В якості прикладів позитивної ввічливості можна розглянути компліменти, вираження намірів щодо співпраці, уникнення розбіжностей у мисленні, показ уваги, створення комфортної атмосфери під час комунікації.

Список використаної літератури:

1. Бодин, М., Уилберт, Э. Материалы конференции WAN «Реклама в прессе 2004» [Электронный ресурс] / М. Бодин, Э. Уилберт. - <http://www.wan-press.ru/sfh>.
2. Козубова, Г.А. Эффективность психологического воздействия социальной рекламы на ценности современной молодежи [Текст]: автореф. дис.... канд. психол. наук: 19.00.05 / Г.А. Козубова; Рос. акад. гос. служ-бы при Президенте РФ. - М., 2006. - 26 с.
3. Лилова А. Введение в общую теорию перевода. – М.: Высшая школа, 1995. – 256 с.
4. Степанов, В.Н. «Реклама - двигатель...» [Электронный ресурс] / В.Н. Степанов // О лингв, природе эффекта речевого воздействия в текстах телерекламы // Ярослав, пед. вестн. / Ярослав, гос. пед. ун-т им. К.Д. Ушинского. - 2000. - № 4. - <http://yspu.yar.ru/vestnik/novye_issledovaniy/16_2/:>
5. Степанов, В.Н. «Реклама - двигатель...» [Электронный ресурс] / В.Н. Степанов // О лингв, природе эффекта речевого воздействия в текстах телерекламы // Ярослав, пед. вестн. / Ярослав, гос. пед. ун-т им. К.Д. Ушинского. - 2000. - № 4. - <http://yspu.yar.ru/vestnik/novye_issledovaniy/16_2/:>
6. Тельминов Г.Н. Коммуникативные тактики позитивной вежливости в американской интернет-рекламе [Электронный ресурс]. – 2013. – Режим доступа до ресурсу: <https://cyberleninka.ru/article/n/kommunikativnye-taktiki-pozitivnoy-vezhlivosti-v-amerikanskoj-internet-reklame/viewer>.

*Радченко Марина Олександрівна,
студентка IV курсу,
спеціальності «Середня освіта (мова і література)»*

*Науковий керівник:
доктор педагогічних наук, професор
Клименко Жанна Валентинівна*

«Методика компаративного вивчення зарубіжної літератури в 5-6 класах»

У сучасній методиці викладання літератури компаративне дослідження – одна з найбільш ефективних стратегій. Порівняльний метод став не тільки загальноновизнаним, але й одержав статус програмного методу. Компаративний аналіз допомагає учням усвідомити діалектичну єдність світового літературного процесу, роль міжлітературної взаємодії у його розвитку. Таке усвідомлення відповідає головній меті навчання літератури – розвиток творчого потенціалу, виховання учня з самостійним критичним

мисленням, формування гуманного ставлення до світу, культур різних країн і народів та кожної окремої особистості.

Компаративізм як метод вивчення літератури складався впродовж XIX століття, однак його елементи з'явилися в працях Арістотеля ще в епоху античності. Вагомий внесок у порівняльне літературознавство в Україні зробили М.Дашкевич, М.Драгоманов та І.Франко. Значну роль у розвитку сучасної української компаративістики відіграв Д.Наливайко. Так, важливе значення для літературознавчої підготовки вчителя-словесника має збірка його статей під назвою «Теорія літератури й компаративістика» [4]. Науково-методичне забезпечення компаративного підходу до викладання зарубіжної та української літератур у школі представлено в працях А.Градовського, Ж.Клименко, О. Куцевол. Серед навчальних публікацій останніх років привертає увагу посібник «Елементи компаративістики. Зарубіжна література» (автори – Лімборський І.В. та інші) [2].

Метою дослідження є розкрити сутність компаративного підходу до викладання шкільного курсу зарубіжної літератури в 5-6 класах, визначити психолого-педагогічні умови ефективної реалізації компаративного підходу та розробити методичні рекомендації до використання елементів компаративістики в процесі навчання.

Компаративістику або порівняльне літературознавство найчастіше визначають як літературознавчу дисципліну, що зіставними методами вивчає генетичні й контактні зв'язки, типологічні та інтертекстуальні взаємини національних літератур, а також їхні міжмистецькі й міждисциплінарні взаємини [1]. Компаративний підхід до вивчення літератури дає можливість вийти за межі сюжету твору, дослідити зв'язки між художніми текстами різних національних літератур, зв'язки з іншими творами мистецтва, між перекладом та оригіналом. Сучасні вчені-методисти пропонують розрізняти два підходи під час підготовки уроків з елементами компаративного аналізу:

- послідовний (наприклад, спочатку розповісти про одного літературного героя, подію, епоху, а потім у зіставленні з ним про іншого);
- паралельний (одночасне порівняння, коли зокрема розповідається про обох героїв, події, епохи, що дає можливість показати схоже і відмінне) [3].

Дослідники відзначають, що оволодіти прийомом порівняння творів учні можуть тільки за умови його багаторазового використання. Тому вже у 5 класі під час вивчення казок, вчитель має застосовувати елементи компаративного аналізу на уроках зарубіжної літератури.

Школярі 10-11-річного віку є візуалами, а отже, ілюстрації, відео, таблиці, схеми є важливою складовою успішного засвоєння матеріалу. Тому компаративний аналіз художнього твору й твору певного виду мистецтва, наприклад, живопису чи кіномистецтва, призводить до більш успішних результатів, порівняно з іншими видами порівняльного аналізу. Слід пам'ятати й про те, що учні 5-6 класів мають великий творчий потенціал, вони сприймають події у казках чи інших художніх творах буквально, тому на уроках вчитель має застосовувати свою педагогічну майстерність. Для ефективного результату всього навчального процесу або окремо застосованих елементів компаративного аналізу на уроці повинна бути створена дружелюбна, цікава, захоплююча атмосфера, що відповідає темі, яка вивчається.

Сучасні учні покоління Z вимагають особливих підходів вчителів до освітнього процесу. Тому компаративний підхід до викладання світової літератури в поєднанні з підходом візуалізаційним – це потреба часу. Методи порівняння та зіставлення допомагають учням усвідомити унікальність тієї чи іншої літератури та своєрідність народу, до якої вона належить, розкривають зміст вітчизняної культури у контексті світової, демонструють те, що рідна література здобула зі світової, та чим збагатила світовий літературний процес.

Список використаної літератури:

1. Будний В., Ільницький М. Порівняльне літературознавство. – К.: Вид. дім "Києво-Могилянська академія", 2008. – С. 404.
2. Елементи компаративістики. Зарубіжна література / Лімборський І.В. та інші; за заг. ред. О.А. Бондаренко, О. О. Чмигової. - К.: Видавничий дім "Перше вересня", 2018. – 208 с.
3. Куц А. В. Використання компаративного аналізу на уроках української та зарубіжної літератур [Електронний ресурс]. – Режим доступу: <https://klasnaocinka.com.ua/uk/article/naukovo-praktichna-internet-konferentsiya-stattya--2.html>
4. Наливайко Д.С. Теорія літератури й компаративістика. – К.: Вид. дім "Києво-Могилянська академія", 2006. – 347 с.

*Ратушина Вікторія Костянтинівна,
студентка IV курсу,
Спеціальності: «Середня освіта. Мова і література»
(німецька, англійська мови та зарубіжна
література)*

*Науковий керівник:
доцент
Кодалашвілі Оксана Богданівна*

«Розвиток діалогічного мовлення на уроках німецької мови учнів старшої школи»

Актуальність дослідження. Основною і провідною метою у викладанні іноземних мов у загальноосвітній школі є комунікативна мета, яка і визначає весь навчальний процес. Однією з основних форм мовного спілкування є діалогічне мовлення. Розвиток німецькомовного діалогічного мовлення – одна з найгостріших проблем сучасної педагогічної науки. Підтвердженням сказаного є цілий ряд досліджень, статей, посібників, що з'явилися за останній час. І, тим не менш, дана проблема вимагає подальшого методичного аналізу, оскільки сучасні вимоги до діалогічного мовлення – навчити учнів вести бесіду німецькою мовою – не завжди і в повній мірі виконуються [1].

Школа є одним із центральних місць, де набуваються навички діалогічного мовлення. Набуття цих комунікативних навичок спрямоване не лише на майбутнє професійне життя, але й на теперішній час повсякденного шкільного життя та незліченній кількості навчальних ситуацій, в яких ці навички є основними для успішного навчання. Вчитель має значний вплив на дизайн спілкування на уроці. Однак, він не є абсолютно вільним у прийнятті рішень діалогічних ситуацій, але дотримується нормативних положень, таких як навчальна програма, навчальні посібники та вимоги до використання мови.

Вчення про діалог отримало розвиток в роботах А. Беляєвої, І. Васильєвої, Г. Ковальова, М. Бубера, С. Джуларда, Д. Ігона, К. Роджерса, А. Теста, Я. Яноушека. Одна група дослідників розглядає діалог як мовне спілкування і бачить його в ряді відмінних рис, обумовлених тим, що процес спілкування розвивається спільними зусиллями двох суб'єктів. Інші вважають, що взаємодія двох суб'єктів ще не означає діалог, він з'являється там, де є взаємодія двох різних змістовних позицій, які можуть належати як двом особам, так і одній [2].

Мета роботи – розробити і перевірити ефективність комплексу вправ для розвитку діалогічного мовлення на уроках німецької мови у 10 класі.

Для розвитку діалогічного мовлення учнів 10 класів нами було розроблено низку вправ. Оскільки у процесі навчання підліток здобуває здатність до складного аналітико-

синтетичного сприйняття (спостереження) предметів і явищ, подані вправи націлені на конкретно-образні (наочні) компоненти мислення, на розвиток навичок аудіювання та відтворення отриманої і проаналізованої інформації за допомогою діалогу.

Учні переглядають серію міні-серіалу німецькою мовою «*Ticket nach Berlin*». Після перегляду серіалу виконують такі завдання:

Вправа 1. Перегляньте відео і побудуйте діалог-розпитування дороги до вершини гори. Використовуйте допоміжні слова і вирази!

Допоміжні слова: *die Seilbahn, einsteigen, aussteigen, abbiegen, mit dem Zug, die Zugspitze, sich erreichen, wie kann ich...?, Können Sie mir helfen?*

Вправа 2. Перегляньте ще раз фрагмент відео з метеорологом і вставте пропущені фрази у діалог! Уявіть, що ви являєтесь метеорологом і розіграйте власний діалог.

JONAS: Hallo! Entschuldigen Sie, sind Sie der _____?

ROBERT SCHARDT: Jawohl, ihr _____ mich erwischt.

KRISTINA: Endlich!

ROBERT SCHARDT: Habt ihr mir die _____ mitgebracht?

JONAS und KRISTINA: Ja.

ROBERT SCHARDT: Dann schauen _____ das oben in der Station mal genauer an. Kommst _____ mit am besten.

JONAS: Ja, super.

ROBERT SCHARDT: Diese Gegend bei uns ist so mit _____ Grad für heute Maximum angegeben. Das ist auch das Gleiche, wo wir ... Hier haben wir unsere _____ und da haben wir auch die Vorhersage für heute: sonnig und Temperaturen im Tal bis _____ Grad.

ROBERT SCHARDT: So, jetzt sind wir da. Sie haben also sehr _____. Das war also vorgestern noch ganz anders, es war Schneefall, _____ Zentimeter Neuschnee. Seit gestern hat sich das gebessert. _____ jetzt also ein großer Glücksfall.

Висновки. У результаті виконання першої вправи учні змогли побудувати діалог, опираючись на допоміжні слова. Складність вправи полягає у розумінні свого співбесідника і змозі дати йому аргументовану, граматично правильно складену відповідь. У результаті виконання вправи 2, учні розвивають навички аудіювання і використовуючи діалог-зразок, будують власні діалоги. Ефективність цих вправ полягає в тому, що учні вчаться самостійно будувати діалоги. Тож ми можемо зробити висновок, що діалогічне мовлення можна і треба використовувати на уроках іноземної мови. За допомогою цього, здійснюється емоційна підтримка один одного; знижуються бар'єри психологічного захисту, що сприяє усвідомленню власної поведінки у звичних і стресових ситуаціях; закріплюються адекватні і раціональні способи реагування на життєві і виробничі ситуації.

Список використаної літератури:

1. Агаева О. В. Обучение диалогической речи на уроках английского языка [Текст] // Актуальные задачи педагогики: материалы Междунар. науч. конф. (г. Чита, декабрь 2011 г.). — Чита: Издательство Молодой ученый, 2011. — С. 92-94. — URL <https://moluch.ru/conf/ped/archive/20/1289/> (дата обращения: 23.01.2018).
2. Васильева И. О. О значении идеи М. Бахтина о диалоге и диалогических отношениях для психического общения // Психологические исследования общения. М., 1985.
3. Перкас С.В. Учебный диалог на уроках немецкого языка: [монография]– М.: Учебный центр, 2007. – 340 с.

*Рибицька Анастасія Ігорівна,
студентка IV курсу
спеціальності «Філологія (мова і література)»*

*Науковий керівник:
старший викладач
Бицько Оксана Костянтинівна*

«Методика вивчення оповідання Мо Яня «Геній» у загальноосвітній школі (10 клас)»

Актуальність теми обумовлюється тим, що оповідання Мо Яня «Геній» презентує творчість першого на теренах Китаю Нобелівського лауреата з літератури (2012 р.). У зазначеному творі автор порушує філософські питання, важливі для зростання учнів раннього юнацького віку: *«Що таке людина? У чому її призначення? Як вибудовувати свої стосунки з іншими й світом?»* тощо. Невипадково останні роки цей твір було запроваджено до текстуального вивчення (за вибором учителя) в 10 класі загальноосвітньої школи [1; 2].

Ідея запровадження оповідання Мо Яня «Геній» до вивчення в школі належить О. Бицько, а першопроходицею в царині методичного розв'язання даної проблеми стала Ж. Клименко [6]. До розробки навчального забезпечення теми долучилися Ж. Клименко [3; 4] та Н. Кадоб'янська й Л. Удовиченко [5]. Однак питання все ще потребує нових рішень.

Мета доповіді – представити методичні рекомендації до системи уроків за оповіданням Мо Яня «Геній» в 10 класі.

За чинними програмами шкільного курсу «Зарубіжна література» для 10-11 класів рівня стандарту і профільного, ознайомлення учнів з постаттю Мо Яня та його оповіданням «Геній» має відбуватися в межах розділу **«Сучасна література в юнацькому читанні»** [1; 2]. На вивчення твору доречно відвести 2 години навчального часу. Реалізувати вимоги програмової анотації та інші, представлені в розділі, дозволить таке планування уроків:

Урок 1. **Література в сучасному світі. Мо Янь** – сучасний китайський письменник, лауреат Нобелівської премії з літератури. **Оповідання «Геній»** – історія талановитого юнака, який наполегливо шукає спосіб убезпечення людей від руйнівних землетрусів.

Урок 2. **Цзян Дачжі та його однокласники.** Гуманістична сутність образу та духовна стійкість героя на шляху до мети. Зміни у сприйманні однокласниками, вплив героя на пробудження їхньої свідомості.

Перший урок (за типологією М. Кудряшова) матиме ознаки уроків **вивчення теорії та історії літератури** та **вивчення художнього твору**. Його мета – сформулювати загальне уявлення учнів про сучасну літературу, представником якої є китайський письменник Мо Янь; актуалізувати знання учнів про Китай та його культуру й літературу, познайомити з автором оповідання «Геній», що досяг всесвітньої слави як Нобелівський лауреат, та із самим твором; осмислити сюжетну канву оповідання. Досягнути цієї мети дозволять такі методи, прийоми та види навчальної діяльності: *вступна бесіда, розповідь учителя про сучасну літературу, складання асоціативного куща на слово «Китай», мультимедійна презентація групи «китаїстів», робота з фотопортретами письменника та підручником, коментоване читання твору, бесіда за первинними враженнями.*

Узагальнити вивчене на уроці й мотивувати до подальшої роботи з твором дозволить *гра «Правильно – неправильно»* або ж *«Мікрофон»*. Значна кількість методичних прийомів, як бачимо, спрямовує вчителя на *візуалізацію* навчального матеріалу, що пояснюється його значним обсягом. Така робота сприятиме зацікавленню учнів творчістю Мо Яня, сучасною літературою та культурою Китаю, підвищуватиме ефективність навчання, впливатиме на образність мислення учнів.

Якщо на першому уроці вивчення твору сучасного китайського прозаїка превалюватимуть етапи підготовки учнів до читання та власне читання твору, то основний зміст **другого уроку** становитимуть етапи аналізу твору та підсумковий. Такий урок за типом буде **уроком вивчення художнього твору**. Його навчальна мета – проаналізувати прочитаний твір та сприяти осмисленню учнями морально-філософської сутності образів-персонажів та подій твору. Не менш важливо виявити окремі стильові ознаки творчості письменника та її зв'язок із культурою Китаю, зокрема його міфологією.

Глибоко пізнати ідейно-художній зміст твору допоможе *дослідницький метод* з елементами *евристичного й творчого читання*. У ході аналізу поставимо кілька *проблемних питань*, запропонуємо *завдання на порівняння* оповідання з картиною Егіше Тадевосяна «Геній і натопт». Підтримати інтерес до заглиблення в текст китайського письменника дозволять інтерактивні прийоми, зокрема *«ромашка»*, *«кавун»* або *«пінг-понг»*.

Підсумувати вивчене з теми дозволить узагальнююче *слово вчителя*, *тестування* (усне або письмове), *розв'язання / розробка кроссенсу або ребусу* (за вибором учнів).

Вдома або ж на спеціальному **уроці розвитку мовлення** доречно запропонувати старшокласникам написати творчу роботу за проблематикою твору Мо Яня «Геній».

Отже, вивчення творчості Мо Яня потребує проведення системи уроків різного типу із застосуванням традиційних та новітніх технологій.

Перспективи дослідження полягають в деталізації накреслених методичних рекомендацій.

Список використаної літератури:

1. Зарубіжна література. Програма для 10-11 класів загальноосвітніх навчальних закладів з українською мовою навчання. Профільний рівень (2017 р., чинні з 1 вересня 2018 р.) / Гол. авт. кол. – Л. Юлдашева. URL: <https://mon.gov.ua/ua/osvita/zagalna-serednya-osvita/navchalni-programi/navchalni-programi-dlya-10-11-klasiv> (дата зверн.: 1.04.2020).
2. Зарубіжна література. Програма для 10-11 класів загальноосвітніх навчальних закладів з українською мовою навчання. Рівень стандарту (2017 р., чинні з 1 вересня 2018 р.) / Гол. авт. кол. – Л. Юлдашева. URL: <https://mon.gov.ua/ua/osvita/zagalna-serednya-osvita/navchalni-programi/navchalni-programi-dlya-10-11-klasiv> (дата зверн.: 12.03.2020).
3. Ісаєва О. О., Клименко Ж. В., Мельник А. О. Зарубіжна література (профільний рівень): підруч. для 10 кл. закладів загальної середньої освіти. Київ: УОВЦ «Оріон», 2018. 304 с.
4. Ісаєва О. О., Клименко Ж. В., Мельник А. О. Зарубіжна література (рівень стандарту): підруч. для 10 кл. закладів загальної середньої освіти. Київ: УОВЦ «Оріон», 2018. 204 с.
5. Кадоб'янська Н. М., Удовиченко Л. М.. Зарубіжна література (рівень стандарту): підруч. для 10 кл. закладів загальної середньої освіти. Харків: ТОВ «СИЦІЯ», 2018. 256 с.
6. Клименко Ж. В. А що ж таке людина?.. *Всесвітня література в школах України*: щомісячний науково-методичний журнал. 2018. № 4 (442). С. 3-11.

*Ріонідзе Ія Нодарівна,
студент I курсу магістратури,
Спеціальності «014 Середня освіта»*

*Науковий керівник:
к. пед. наук, доцент
Божок Олександра Сергіївна*

«Англомовна комунікативна компетентність як компонент формування професіоналізму студентів-філологів»

Ключові слова: *комунікативна компетентність, англійська мова, студенти-філологи I-II курсів, інтерактивне навчання, вправи, методика.*

У процесі вдосконалення освітнього середовища надзвичайно важливою метою є підвищення якості освіти. Сутність змін полягає в переході від банальної передачі інформації, знань та навичок у навчанні, до формування, розвитку та покращення професійної комунікативної компетентності студентів.

Актуальність теми дослідження зумовлена попитом висококваліфікованих спеціалістів, які володіють англійською мовою на високому рівні і комунікативний фактор відіграє важливу роль в умовах розвитку міжнародної співпраці. Майбутньому викладачу потрібно вільно володіти англійською мовою й демонструвати високу комунікативну компетентність англійської мови. Проте, спостерігаємо у нинішній час, що не всі студенти навіть мовних спеціальностей досягають такий рівень у процесі навчання. Тому й виникає питання про пошук нових методів та засобів вдосконалення англомовної комунікативної компетентності студентів в університеті, які в майбутньому стануть конкурентоспроможними викладачами.

Об'єктом дослідження є процес формування англомовної комунікативної компетентності студентів-філологів I-II курсів.

Предметом дослідження є методика формування англомовної комунікативної компетентності студентів-філологів I-II курсів.

Мета роботи полягає у теоретичному обґрунтуванні та практичній розробці методики формування англомовної комунікативної компетентності студентів-філологів I-II курсів.

Це зумовлює вирішення наступних **завдань**:

- 1) З'ясувати сутність та особливості формування англомовної комунікативної компетентності;
- 2) Розробити комплекс вправ для вдосконалення англомовної комунікативної компетентності студентів-філологів I-II курсів.

Комунікативна компетентність визначається здатністю ефективно взаємодіяти з іншими. Загалом, компетентність розглядають як поєднання мовних здібностей, якими володіє людина для вивчення іноземної мови. Такий потенціал сприяє досягненню людиною високого рівня продуктивності. Комунікативний підхід до викладання іноземної мови стверджує, що для того, щоб результативно засвоїти мову, треба її практикувати. Мовці повинні говорити, розповідати власні історії, думки, жарти. Оскільки в даному випадку викладач не є центром навчання, діяльність, використовуючи комунікативний підхід, зазвичай сприяє взаємодії між студентами і збільшує можливості студентів говорити [1].

Для того, щоб навчити студентів ефективно вивчати мову, слід використовувати наведені нижче вправи:

Вправа 1

В даній вправі одна частина студентів спробують себе в ролі ведучих шоу, які будуть ставити питання, а інша – в ролі гостей, які відповідатимуть на них перед аудиторією студії. Ведучі готують по п'ять питань, записують їх на аркуші та заздалегідь передають гостям, щоб вони мали можливість підготувати відповідь на них. Викладач призначає виконавців ролей і студенти рухаються по черзі.

Вправа 2

Викладач записує на дошці певний діалог, словосполучення і вирази. Завдання студентів – скласти діалог, використовуючи зразок і приведені на дошці підказки.

Вправа 3

Викладач фіксує на дошці твердження якогось відомого вченого. Студентам потрібно погодитися з ним або заперечити, обґрунтувавши свою думку.

Вправа 4

Викладач роздає матеріал, який містить декілька прислів'їв і цитат. Завдання студентів – прокоментувати їх та надати еквіваленти в рідній мові. А також скласти ситуацію, використовуючи одне з прислів'їв або цитат.

Висновки. Формування комунікативної компетентності неможливе без розвитку мовної компетенції. Саме мовна компетенція являє собою сукупність мовних знань та вмінь, оволодіння якими допоможе усно й письмово спілкуватися з представниками різних націй. Її засобом формування мовної компетенції можуть стати різноманітні, подібного роду, наведені нами вправи.

Список використаної літератури:

1. Мамадалиева Х.А. The role of games in teaching foreign languages. [Електронний ресурс]. // Вопросы науки и образования, №1 (42). 2019. С.95-98. <https://cyberleninka.ru/article/n/the-role-of-games-in-teaching-foreign-languages/> (date of access: 14/10/2019).
2. Тополева О. В. Комплекс упражнений, направленных на формирование лингвострановедческой компетенции студентов // Языковое образование в вузе / под ред. М. К. Колковой. – СПб.: Каро, 2005. – С. 88-101.
3. Kabardov, M.K. & Artsishevsky E. V. (1989). Language and communication skills. Abilities and aptitudes. Moscow: Education, 270.
4. Zimnayay, I. A. (2003). Key competencies—A new paradigm of education result. Higher education today, 5, 35-40.

*Романенко Яна Олегівна,
студентка IV курсу,
спеціальності «Філологія (мова і література)»*

*Науковий керівник:
доктор педагогічних наук, професор
Клименко Жанна Валентинівна*

«Методика порівняння оригіналу й перекладу в процесі вивчення зарубіжної літератури в 9-11 класах»

Серед актуальних проблем вивчення зарубіжної літератури в школі дедалі ширше обговорюється питання про використання на уроках оригінального тексту. Понад 90% усіх текстів учні читають у перекладі. Залучаючи школярів до вивчення кращих зразків світової літератури, важливо формувати їхнє уявлення про художній переклад, слід

звертати їхню увагу на важку роботу перекладачів, на проблеми, з якими вони стикаються в процесі перекладання.

Використання оригіналів поряд з перекладами на уроках зарубіжної літератури є актуальним. Учні усвідомлюють не лише сутність художнього перекладу як творчого процесу і його результату, а й глибше розуміють твори, прочитані в оригіналі. Завдяки перекладним творам учні відкривають для себе реалії життя народів зарубіжжя, пізнають їхню історію, духовний світ. Варто звернути увагу на те, що порівняння оригіналу та перекладу або ж двох перекладів розвиває творчий потенціал учнів. Чинна програма із зарубіжної літератури надає можливість проводити уроки такого формату, проте уроку тривалістю 45 хвилин не достатньо на здійснення повноцінного порівняння оригіналу та перекладу. Важливо й те, що й учні, й учитель зазвичай не володіють іноземною мовою на високому рівні, щоб мати змогу вільно перекладати та порівнювати. Якщо ж їх рівня достатньо для проведення даної роботи, то виникає інше питання: вони володіють лише однією іноземною мовою, тоді як вивчають твори письменників різних країн.

Метою дослідження є розроблення й експериментальна перевірка методичних рекомендацій, які базуються на врахуванні специфіки художнього перекладу як творчого процесу та літературного явища.

У ході дослідження ми спирались на праці таких перекладознавців, як М.Рильський, В.Коптілов, В.Радчук та інших. Науково-методичний аспект проблеми знайшов відображення в публікаціях В.Бабенко, Ж.Клименко, О.Ісаєвої, Л.Мірошніченко. Вони досліджують найдієвіші методики щодо порівняння оригіналу та перекладу чи двох перекладів, також подають цікаві прийоми, описують проблеми, з якими можуть зіткнутися вчитель та учні в ході такої роботи. Визначальну роль для нашого дослідження відіграла монографія Ж.Клименко «Теорія і технологія вивчення перекладних художніх творів у старших класах загальноосвітньої школи», в якій представлено ґрунтовні поради щодо формування уявлення учнів про художній переклад, українську перекладацьку школу [1]. Проте проблема реалізації шкільної методики порівняння оригіналу й перекладу потребує нових рішень і практичних розроблень.

У ході дослідження з'ясовано специфіку художнього перекладу, окреслено проблематику аналізу перекладних творів та процесу перекладання. Серед актуальних проблем розглянуто такі: співвідношення контексту автора і контексту перекладача; проблема точності перекладу; проблема збереження національного забарвлення в перекладах художньої літератури; проблема передачі історичного колориту оригіналу; проблема дотримання індивідуальної своєрідності оригіналу.

Також досліджено особливості учнів 9-11 класів та специфіку покоління Z та виявлено, що пропонується методика впливає на розвиток учнів, зокрема розвиває їх уміння спілкуватися, висловлювати свої думки. Здійснивши аналіз проблеми в методиці викладання зарубіжної літератури, ми вказали декілька можливих варіантів розвитку діяльності вчителя та учнів на уроках порівняння, навели приклади опитувальників, що надають більше можливостей для роботи над компаративним аналізом. Було проведено аналіз програм із зарубіжної літератури, зокрема програми для 9 класу [2] та програми для 10-11 класів [3], а також здійснено аналіз підручників стандартного та профільного рівнів навчання. У ході аналізу виявлено, що не всі підручники відповідають вимогам та спрямовують учнів на компаративний аналіз оригіналу й перекладу. Результати дослідження апробовано під час виробничої педагогічної практики в гімназії імені О.М. Бойченка №59 на прикладі фрагменту уроку за баладою Гете «Вільшаний король», що відбувся в 9 класі. Фрагмент присвячено порівнянню двох перекладів балади, а також визначенню адекватності їх оригіналу за допомогою підрядника. Для вивчення ефективності такої роботи було організовано інтерв'ювання вчителя перед проведенням уроку та міні-опитування учнів після нього.

Отже, методика порівняння оригіналу й перекладу на уроках зарубіжної літератури в старших класах буде ефективною за умови володіння вчителем відповідними

літературознавчо-перекладознавчими знаннями й уміннями, науково-методичною базою, а також урахування вікової специфіки учнів покоління Z.

Список використаної літератури:

1. Клименко Ж.В. Теорія і технологія вивчення перекладних художніх творів у старших класах загальноосвітньої школи. – К.: НПУ ім. М. Драгоманова, 2006. – 340 с.
2. Програми для загальноосвітніх навчальних закладів з українською мовою навчання. Зарубіжна література. 5–9 класи(2012 р. зі змінами 2015-2017 рр.) За ред. О. М. Ніколенко, К. В. Таранік-Ткачук // Всесвітня література в середніх навчальних закладах України. – 2012. - № 7 – 8 . – С. 53 – 85.
3. Програми для профільних класів загальноосвітніх навчальних закладів з українською мовою навчання. Зарубіжна література. 10 – 11 класи (Проект)/ За ред. Л. П. Юлдашевої, О. М. Ніколенко, О. О. Ісаєвої, Ж. В. Клименко (2012 р. зі змінами 2015-2017 рр.) // Всесвітня література в середніх навчальних закладах України. – 2012. – №7 – 8. – С. 96–113.

Руденко Олена Анатоліївна,

Науковий керівник:

к.філол.н., доц.

Василенко Оксана Миколаївна

«Метафора у сфері сучасної англійської політичної комунікації : перекладацький аспект»

Актуальність та важливість даної теми визначається сучасними тенденціями в області вивчення метафори та складністю перекладу даного пласта лексики з англійської мови на українську мову. Метафоричність є однією з можливостей створення експресії, бо вона, як правило, пов'язана з семантичними зрушеннями, що призводить до додаткової експресивної насиченості тексту в цілому. Крім того, метафора використовується у всіх публіцистичних творах, але порівняно невелика кількість дослідників займаються її кропітким аналізом

Однією зі специфічних рис політичного дискурсу є його ідеологічна спрямованість. Вона полягає в тому, що політичний діяч актуалізує в тексті свою систему цінностей, оцінок інформації, яку він викладає або в ряді випадків «нав'язує» одержувачу тексту.

Ідеологічна спрямованість реалізується в тексті особливими засобами, які служать для підсилювально-логічного і емоційно - психологічного впливу на одержувача [3].

Найбільш дієвим засобом передачі виразності, оцінковості, агресивності, полемічності і маніпулятивного в політичній мові виступає метафора. У політичному дискурсі метафора виступає засобом переконання, прийняття чи неприйняття певних політичних позицій.

На думку О.В.Дітріх, присутність метафори виявляється непомітним для реципієнта, що, дозволяє впливати не на його свідомість, а на несвідомі компоненти його психіки [2].

А. П. Чудінов розглядає політичну метафору як свого роду комплекс "дзеркал". По-перше, в ньому відбивається ментальний світ людини і суспільства в цілому (метафора дає нам великий матеріал для вивчення когнітивних механізмів у свідомості людини і соціального світосприйняття). По-друге, в цьому дзеркалі ми бачимо відображення звичних уявлень людей про понятійних сферах-джерелах поповнення системи політичних образів. А по-третє, метафора відображає людські уявлення про сферемішені метафоричної експансії (в даному випадку це сучасна політична реальність) [4].

У різних типах дискурсу метафора виконує різні функції. В політичному дискурсі основними функціями метафори є евристична і аргументативна. Завдяки своїй фігурально, небуквальній вона виконує прагматичну інтерактивну функцію згладжування найбільш небезпечних політичних висловлювань, які зачіпають спірні політичні проблеми, мінімізуючи відповідальність мовця за можливу буквальну інтерпретацію його слів адресатом. І наприкінці, оскільки метафора в політичному дискурсі завжди апелює до фонду загальних знань, вона тим самим створює у партнерів по комунікації загальну платформу, спираючись на яку суб'єкт мовлення може більш успішно вносити в свідомість адресата не загальноприйняті думки[4].

Переклад метафори пов'язаний з вирішенням цілого ряду лінгвістичних, літературознавчих, культурологічних, філософських та інших проблем. Важливість правильного підходу до вивчення способів перекладу метафори обумовлена необхідністю адекватної передачі образної інформації та відтворення стилістичного ефекту оригіналу в перекладі [1].

Існує кілька класифікацій перекладу метафор. Наприклад, П.Ньюмарк виділяє наступні стандартні процедури переведення метафор: 1)збереження аналогічного метафоричного образу, т. е. дослівний переклад; 2)переклад метафори порівнянням; 3) заміна еквівалентної метафорою переводить мови; 4) збереження аналогічного метафоричного образу з додаванням пояснення, яке робить підставу порівняння експліцитно; 5) перефразування [5].

На сучасному етапі розвитку лінгвістики, вчені сходяться на думці в унікальності метафори, оскільки вона знаходить свій вияв у всіх мовах і у всіх функціональних різновидах, а також в просторі і в часі, в структурі мови і в функціонуванні.

Ми розуміємо під метафорою слово або ж його поєднання, яке знаходить своє застосування в переносному значенні з урахуванням подібності в тому чи іншому відношенні двох предметів або явищ[1].

Підсумовуючи все вище сказане, можна додати лише те, що складність перекладу метафори в значній мірою пов'язана з відмінностями між метафоричними системами, існуючими в відповідних мовах. Тому далеко не завжди може бути простим переклад метафор з англійської мови на українську. У зв'язку з цим виникає необхідність зміни метафоричного образу. Така заміна допомагає зберегти рівень експресії оригіналу і зробити переклад більше ідиоматичним.

Список використаної літератури:

1. Бреєв Л. В., Бутенко А. А. Лексико-стилістичні трансформації при перекладі : <http://www.belraese2000.narod.ru/Trad/trasform01.htm>
2. Дітріх О. В. Мовні засоби в сфері політики: метафора. // Слов'янське свідомість і самосвідомість: проблема рубежів / Матеріали III Праслов'янських читань 24 травня 1999 г. - Красноярсък, 1999.
3. Матвєєва Г.Г., Самаріна І.В., Селіверстова Л.Н. Взаємозв'язок мови і влади. // Філософія права.- М, 2009. - №1.С.73-78.
4. Самаріна І.В. Прагматичний аспект функціонування політичної метафори в політичному дискурсі. // Особистість, мова та юридична практика: Збірник наукових праць. Вип. 14. - Ростов-н / Д: ДЮІ, 2011 року.
5. Newmark Peter. A Textbook of Translation. Harlow: Pearson Education Limited, 2008.References

*Руженська Тетяна Миколаївна,
студентка II курсу магістратури,
спеціальності «Середня освіта (мова і література)»
Навчально-наукового інституту неперервної освіти*

*Науковий керівник:
кандидат педагогічних наук, доцент
Давидюк Людмила Володимирівна*

«Психологічні особливості організації самостійної роботи учнів 10-11 класів у процесі вивчення зарубіжної літератури»

Актуальність наукової проблеми. Учні старших класів характеризуються якісно новим змістом навчальної діяльності. Це пов'язано із специфікою соціальної ситуації розвитку, в якій вони знаходяться. Поряд із внутрішніми пізнавальними мотивами засвоєння знань з'являються соціальні та особистісні зовнішні мотиви. Основним мотивом для більшості учнів стає орієнтація на результат. Для старшокласників сама навчальна діяльність – це засіб реалізації життєвих планів на майбутнє. Тому основна увага вчителя має бути зосереджена на розвитку самостійності, творчого підходу до рішень, формуванні вміння приймати рішення, аналізувати існуючі і критично та конструктивно їх осмислювати. В цей час зростає важливість самостійної роботи учнів.

Мета наукової розвідки – досліджуючи особливості організації самостійної роботи учнів, проаналізувати психологічні особливості даного питання.

Дослідженню психологічних особливостей учнів старшої школи значну увагу в своїх наукових розвідках приділили С.С. Занюк, А.К. Маркова, Т.А. Матис, А.Б. Орлова, Б.С. Волков, Л.В. Долинська, І.А. Нагрибельна та інші.

Здійснивши аналіз загальнопсихологічних та загальнодидактичних положень щодо організації самостійної роботи, І.А. Нагрибельна зазначає, що способи засвоєння навчального матеріалу тісно пов'язані із психологічними чинниками, до яких належать: мотивація до навчання та самостійної роботи, види мотивів, інтересів, пізнавальні процеси, процеси навчання й розвитку. В сукупності дані чинники сприяють розвитку вмінь та навичок у процесі здійснення самостійної роботи [1, 94].

Сьогодні і науковці-методисти, і вчителі-практики фіксують зниження в учнів зацікавленості до навчання, тому перед учителем стоїть складне завдання: мотивувати учнів та направити їх свідомість на навчання.

С.У. Гончаренко розглядає мотивацію як систему мотивів або стимулів, чинників, які спонукають учнів до конкретних форм діяльності. Це визначення охоплює уявлення й ідеї, почуття й переживання, що виражають потреби людини [2, 217].

На результат навчальної діяльності в цілому та виконання самостійної роботи впливають також такі психічні явища, як увага, пам'ять, мислення.

Під увагою в психології розуміють процес і стан налаштування суб'єкта на сприйняття пріоритетної інформації та виконання поставлених завдань. Увага забезпечує спрямованість стану учнів на важливі для них явища.

Важливим процесом пізнавальної діяльності є пам'ять. В освіті та культурному розвитку учнів важливу роль відіграє словесно-логічна пам'ять – запам'ятовування того, що перетворено за допомогою розумової діяльності та мови.

Досліджуючи ефективність пізнавальної діяльності, слід також згадати про більш складний процес – мислення, який має важливе значення для пізнання в цілому. Мислення відає всією самоорганізацією, самовихованням, самоуправлінням особистості, організовує діяльність усіх пізнавальних процесів, забезпечуючи їх ефективність.

Для того щоб організація самостійної роботи учнів при вивченні зарубіжної літератури була ефективною, вчителю необхідно забезпечити врахування в цьому процесі індивідуальних особливостей кожного з них.

Створюючи систему самостійної роботи для учнів старших класів, необхідно, по-перше, навчити старшокласників вчитися; по-друге, ознайомити з психофізіологічними основами розумової праці, технікою її наукової організації, враховуючи специфіку предмета та мету його вивчення.

Ефективність самостійної роботи залежить від рівня допомоги вчителя. Мінімальна допомога полягає в тому, що вчитель лише ставить певну мету, максимальна – передбачає поставлення навчальної мети і розкриття засобів її досягнення у вигляді деталізованої алгоритмічної інструкції.

Висновки. Важливу роль в організації самостійної роботи учнів старших класів відіграє вчитель, від якого залежить ефективність здійснення самостійної роботи учнями. Саме вчитель при формуванні завдань для самостійної роботи повинен враховувати психологічні чинники, до яких належать: мотивація до навчання та самостійної роботи, види мотивів, інтересів, пізнавальні процеси, процеси навчання й розвитку, та психологічні особливості кожного учня, що значно покращить результат навчальної діяльності.

Список використаної літератури:

1. Нагрибельна І.А. Самостійна робота в системі підготовки майбутніх учителів до навчання української мови в початкових класах : дис. к.п.н. 13.00.02 – теорія та методика навчання. Херсон, 2016. 483 с.
2. Український педагогічний словник / уклад. С.У. Гончаренко. Київ, 1997. 375 с.

*Рябухіна Людмила Олександрівна,
студентка IV курсу,
Спеціальності «035. Германські мови та
літератури (англійська мова)»*

*Науковий керівник:
доцент
Гладка Ірина Анатоліївна*

«Переваги використання поетичних текстів для формування комунікативної компетентності на шкільних уроках англійської мови»

Важливою рушійною силою для еволюції навчального процесу є інтегрування в систему навчання новітніх технологій і підходів до навчання. Оскільки Інтернет наразі може виступати одним із джерел інформації, забезпечуючи учнів електронними ресурсами з граматики-лексичними правилами, підручниками та книжками в електронному варіанті, а також можливістю інтернаціонально спілкування для педагогів та учнів, то неприпустимо ігнорувати саме комунікаційний елемент у процесі вивчення англійської мови учнями, надаючи учням матеріал у вигляді лекцій. Крім того, за Державним стандартом, основна ціль навчання іноземної мови – навчити учнів спілкуватися іноземною мовою, тобто не тільки вивчення граматики, а й формування словникового запасу, необхідного для вираження думок іноземною мовою в типових побутових, культурних, соціальних комунікативних ситуаціях, пояснення різниці між культурними та семантичними кодами України та Англії з метою уникнення непорозумінь, розвиток учня як особистості та матеріалі іноземної мови [7]. Через це, виникає потреба у використанні нових засобів при вивченні іноземної мови, комунікативному методі та водночас

культурологічному підході – вивчення мови з використанням автентичного матеріалу. Зосереджуючись саме використання мови у культурі, ми обираємо автентичні поетичні твори.

Дослідженням використання поетичних творів, а також поетичних творів з використанням музики на уроках англійської мови у початковій та середній школі займалися вітчизняні педагоги Карпенко О., Дика С., та Єлісеєва І. О. Дослідженням у сфері формування різних видів компетентності, використання різних навчальних підходів та взаємозв'язку мови і культури, а також подальшою систематизацією результатів займалися Бігич О. Б., Бориско Н. Ф. та Борецька Г. Е. Визначенням етапів роботи з поетичними текстами та розробкою комплексу вправ займалися Фролова О.В. і Robertson К.

Так як комунікативну компетентність можна поділити на лексичну, граматичну, соціокультурну, враховуючи необхідні рецептивні та продуктивні уміння, і, відповідно до них, навички [6, с.180], [7]. Засвоєння будь-якого матеріалу і, поряд із тим, тренування навичок, відбувається в три етапи: презентація нового матеріалу, тренування нового матеріалу, застосування нового матеріалу на практиці [2, С.7-8] [6, с.181].

Відповідно до поданої вище інформації, з метою активізації засвоєних знань або тренування нового матеріалу, існують різні види вправ. За одним з основних критеріїв – спрямованістю на прийом або видачу інформації – вправи поділяють на рецептивні (засвоєння та розуміння слухової чи зорової інформації), репродуктивні (власне усне або письмове висловлення, але на основі засвоєної раніше інформації, певного тексту з частковим переказом змісту), рецептивно-репродуктивні (відтворення попередньо сприйнятого тексту для тренування мовних навичок, або навичок письма, розуміння написаного, прочитаного або почутого), рецептивно-продуктивні (створення усного чи письмового тексту, що звертається до попередньо сприйнятого тексту – але без його відтворення) і продуктивні (створення власного тексту, на своєму рівні знань) [6, с. 183-184].

Зокрема, Robertson К. виділяє три етапи роботи з поетичними текстами: перший – презентація поетичних текстів, другий – робота з поетичними текстами, третій – застосування знань на практиці [10]. Оскільки, її розробка передбачає володіння учнями англійською мовою, і спрямована на написання учнями авторських поетичних текстів англійською мовою, її вправи більше спрямовані на засвоєння учнями використання лексики в різному контексті. За її розробкою, презентація текстів відбувається протягом усього навчального року – вона не вказує до текстові вправи, перший етап роботи з поетичними текстами полягає в ознайомленні з ними – читання вголос поетичних текстів учнями, на другому етапі Robertson К. подає такі форми роботи і вправи як обговорення тексту, визначення змісту незнайомих слів, створення синонімічного чи антонімічного ряду, самостійна робота зі словником, визначення емоційного забарвлення слів; на третьому етапі учні створюють власний твір, на самостійно обрану тему, або на тему, зазначену вчителем з подальшим декламуванням та обговоренням [9], [10].

Вейц Н.В. і Фролова О.В. в своїх дослідженнях акцентують увагу на відмінність семантичних кодів української та англійської мов, відмінність мовних явищ – тож використання поетичних творів спрямоване на формування в першу чергу лексико-граматичної компетентності, з використанням дотекстових вправ на першому етапі роботи з поетичними тестами – ознайомлення з новою лексикою за допомогою перекладу, підбору знайомої римованої лексики, вибір слова за змістом і римою вірша; на другому етапі пропонуються читання поетичних текстів вголос та добір ілюстрацій до поетичного твору, на третьому етапі – написання власного поетичного твору, перший рядок якого пише вчитель та переклад одного автентичного поетичного тексту [1], [8].

Для ефективного застосування поетичних творів ми пропонуємо такі вправи на кожний етап роботи з поетичними текстами. I етап: *read the list of the new words and give the translation according to the given definitions* – рецептивно-репродуктивна вправа, спрямована на тренування вимови, сприйняття і розуміння зорової інформації, дане визначене англійською мовою сприяє закріпленню розуміння учнів сенсу слова, отже, дозволяє учням варіювати переклад в залежності від контексту; II – *read the poem* – рецептивно-репродуктивна вправа, спрямована на сприйняття учнями зорової і слухової інформації, тренування мовних навичок; *discuss the poem (what is this poem about, personal feelings and author's emotions, related poems/films/songs/etc)* – рецептивно-продуктивна вправа, спрямована на розвиток монологічного та діалогічного мовлення, тренування раніше засвоєних граматичних правил та мовних одиниць, активізація соціокультурних знань, *translate the poem* – рецептивно-репродуктивна вправа, спрямована на перевірку розуміння зорової інформації та активізацію засвоєних граматичних знань та мовних сполук, перевірка розуміння контекстуального значення лексики, *give the words that rhyme to the new words in the poem* – рецептивно-репродуктивна вправа, спрямована на активізацію лексичних та фонетичних знань, *give the synonyms/antonyms to the new word, explain the difference between them* – рецептивно-репродуктивна вправа, спрямована на активізацію лексичних та фонетичних знань, перевірка розуміння семантичного і контекстуального значення та емоційного забарвлення слів; III – *write your own poem using several new words and their antonyms* – продуктивна вправа, спрямована на активізацію і тренування граматичних, лексичних, фонетичних знань та відповідних умінь, *discuss the poems* – рецептивно-продуктивна вправа, спрямована на розвиток монологічного та діалогічного мовлення, тренування раніше засвоєних граматичних правил та мовних одиниць, активізація соціокультурних знань.

Отже, використання поетичних текстів на шкільних уроках англійської мови можна вважати окремим методом для формування комунікативної компетентності, оскільки поетичні тексти можуть широко застосовуватися у вправах різних типів та різного призначення, спрямованих на окремі аспекти формування комунікативної компетентності – починаючи від тренування рецептивних і продуктивних умінь, закінчуючи розвитком комунікативної діяльності – монологічного та діалогічного мовлення в усній та писемній формах, забезпечуючи культурологічну базу, розвиваючи здібність до аналізу літератури та виховуючи інтерес до культури іншої країни.

Список використаної літератури:

1. Вейц Н. В. Проблема обучения иноязычной социокультурной компетенции с помощью чтения / Н. В. Вейц. // Англійська мова та література. – 2011. – №32. – С. 2–5.
2. Володарський О. П. Формування лексико-граматичних навичок / О. П. Володарський. // Англійська мова та література. – 2011. – №7. – С. 2–11.
3. Єлісеєва І. О. Лексико-асоціативні вправи (творча робота з поетичними текстами) / І. О. Єлісеєва. // Англійська мова та література. – 2006. – №28. – С. 17–18.
4. Карпенко О. Ігри-пісні на уроках англійської мови / О. Карпенко. // Англійська мова в початковій школі. – 2006. – №11. – С. 36–37.
5. Кривчікова Г. Ф. Nature in the poetry of British romanticists / Г. Ф. Кривчікова. // Англійська мова та література. – 2007. – №19. – С. 2–20.
6. Методика навчання іноземних мов і культур: теорія і практика : підручник для студ. М54 класичних, педагогічних і лінгвістичних університетів / Бігич О. Б., Бориско Н. Ф., Борецька Г. Е. та ін./ за загальн. ред. С. Ю. Ніколаєвої. – К. : Ленвіт, 2013. – 590 с.

7. Навчальні програми з іноземних мов для загальноосвітніх навчальних закладів і спеціалізованих шкіл із поглибленим вивченням іноземних мов 5-9 класи [Електронний ресурс] // Міністерство освіти і науки України – Режим доступу до ресурсу: <https://mon.gov.ua/storage/app/media/zagalna%20serednya/programy-5-9-klas/programi-inozemni-movi-5-9-12.06.2017.pdf>.

8. Фролова О. В. Лімерик - поетичний твір. Урок-гра для 7-8 класів / О. В. Фролова. // Англійська мова та література. – 2012. – №1. – С. 32–34.

9. Robertson K. Introducing and Reading Poetry with English Language Learners [Електронний ресурс] / Kristina Robertson – Режим доступу до ресурсу: <https://www.colorincolorado.org/article/introducing-and-reading-poetry-english-language-learners>.

10. Robertson K. Writing Poetry with English Language Learners [Електронний ресурс] / Kristina Robertson. – 2009. – Режим доступу до ресурсу: <http://www.readingrockets.org/article/writing-poetry-english-language-learners>.

*Савчук Марина Олегівна,
студентка IV курсу,
спеціальності
«014.Середня освіта: мова і література (італійська)»*

*Науковий керівник:
кандидат філологічних наук, доцент
Семененко Галина Миколаївна*

«Ігрові вправи на уроках ІМ в початковій школі»

У світі, де кожного дня публікуються все більші масиви інформації, отримує перевагу той, хто першим дізнається правдиві й точні дані. Оскільки людина останнього десятиліття має значно більше інструментів для транслявання своїх думок, об'єми інформації ростуть, і тепер грамотність та можливість з допомогою мови охоплювати більшу аудиторію стають інструментами для заробітку.

Крім того, Вольтер мав рацію, коли промовляв, що чудова думка втрачає свою цінність, коли вона погано висловлена, тому будь-якій компанії, що надає товари чи послуги потрібна людина, що зможе висловити цінність цієї компанії для споживача, і потреба в людині, яка може зробити це іноземною мовою, навіть вища. Більше того, володіння іноземною мовою надає доступ до інформації цією мовою, яка іноді не має українського перекладу або не відповідає йому. Саме тому діти в Україні починають вивчати іноземні мови в першому класі школи або ще в дошкільному закладі. І ефективність навчання саме цієї дисципліни надзвичайно важлива для учнів як для майбутніх студентів, працівників та просто людей з розширеним світоглядом.

Вступаючи в шкільне життя, діти 6-7 років набувають нової соціальної ролі – ролі учня. Навчання стає для них основним видом діяльності, але тяжіння до ігрової діяльності ще не зникає, ігри стають поруч із безперервним процесом пізнання. Крім того, ігри – це приємний для учнів спосіб розвивати увагу, уяву, пам'ять, комунікативні навички та вживання окремих лексичних одиниць. Діти не загострюють увагу на процесі навчання і тому грають залюбки.

Дослідження ігрового підходу на уроках англійської мови в 2011 р. в Туреччині доводять позитивний вплив ігрових вправ у навчання граматичного матеріалу англійської мови [5, с.10]. Інше дослідження, що проводилося в Йорданії в 2011-2012 н.р. протягом 5

місяців (100 навчальних годин), показує кращі результати учнів, що навчалися за ігровим підходом в порівнянні з учнями контрольної групи [4, с.11]. За даними дослідження, що проводилося в 2017/2018 навчальному році в Судані, ігровий підхід у вивченні ІМ в молодшому шкільному віці має ряд переваг. За п'ятибальною шкалою опитані вчителі оцінили результативність ігрових вправ на уроках від 4.3 до 4.7 з такими результатами: усунення атмосфери тривоги та стресу в класі, співпраця, задоволення від процесу навчання, залучення неактивних учнів та ін [3, с. 7].

Ю.І.Федусенко в своїй статті вказує, що окрім навчального, виховного та розвивального потенціалу ігрових вправ на уроці іноземної мови, вони можуть виконувати також контролювальну, релаксаційну, мотиваційну, компенсаційну та оздоровчу функції.[2, с. 1] Варто зазначити, що гра є лише прийомом вчителя, який підбирається відповідно до теми, мети уроку, знань та умінь учнів. Тому призначення і функції гри на уроці цілком залежать від задуму кожного вчителя на кожному окремому уроці.

В.Кукшин наводить - серед інших - такі основні принципи організації гри:

- відсутність примусу при залученні дітей у гру;
- принцип розвитку ігрової динаміки;
- принцип підтримування ігрової атмосфери;
- принципи переходу від найпростіших ігор до складних ігрових форм [1, с.1].

До цього переліку варто додати:

- принцип несподіванки (найбільш активно учні беруть участь в ігрових вправах, коли не встигають звикнути до них);
- принцип «ситуації успіху» та «позитивного підсилення» («positive reinforcement») (оскільки в грі часто буває переможець та переможений, вчитель мусить контролювати ставлення учнів один до одного та до результатів своєї праці, створювати «ситуації успіху» для кожного учасника гри).

Дотримуючись таких принципів, обдумуючи функцію і завдання гри, вчитель може урізноманітнити будь-який етап уроку (від фонетичної розминки до тренування вживання нових лексичних, граматичних та ін. одиниць) або навіть домашнє завдання

Отже, дидактична гра як прийом вчителя є досить ефективним інструментом в навчанні іноземної мови молодших школярів. Тим не менш, вчитель, як завжди, визначає доцільність кожного свого елемента уроку в кожному окремому класі, а обравши доцільну ігрову вправу, поживавити процес навчання, покращити результати учнів та розвинути інтерес до вивчення мови і навчання в цілому.

Список використаної літератури:

1. Кукшин В. Ігрові технології на уроках, 2008.
[Електронний ресурс] – Режим доступу: 27.03.2020
<https://osvita.ua/school/method/technol/759/>
2. Федусенко Ю.І. Функції гри та принципи її використання у навчанні іноземної мови. [Електронний ресурс] – Режим доступу: 27.03.2020
<https://vseosvita.ua/library/funkcii-gri-ta-principi-ii-vikoristanna-u-navcanni-inozemnoi-movi-172251.html>
3. Abdelrazig Ibrahim. Advantages of Using Language Games in Teaching English as a Foreign Language in Sudan Basic Schools: American Scientific Research Journal for Engineering, Technology, and Sciences (ASRJETS), 2018.- 11 p.
[Електронний ресурс] – Режим доступу: 27.03.2020
<https://pdfs.semanticscholar.org/78aa/04ec7f4f9ac2b8dd3b85f7e412a1a48c2b0e.pdf>
4. Mania Moayad Mubaslat The Effect of Using Educational Games on the Students' Achievement in English Language for the Primary Stage Amman – Jordan 2011/2012

[Електронний ресурс] – Режим доступу: 27.03.2020
<https://files.eric.ed.gov/fulltext/ED529467.pdf>

5. Yolageldili, G. & Arıkan, Arda. Effectiveness of using games in teaching grammar to young learners. 2011. 219-229.

[Електронний ресурс] – Режим доступу: 27.03.2020
https://www.researchgate.net/publication/281536862_Effectiveness_of_using_games_in_teaching_grammar_to_young_learners

*Семеніхіна Алла Ігорівна,
Студентка IV курсу,
Спеціальність «Філологія (мова і література)»*

*Науковий курівник:
Божок Олександра Сергіївна*

«Формування мовленнєвих умінь в учнів початкової школи засобами дидактичних ігор на уроках англійської мови»

Однією з найбільш важливих цілей сучасної освіти, що представляють собою пріоритетне завдання держави і суспільства, є виховання моральної, ініціативної, компетентної особистості. Виходячи з цього завдання, необхідною є побудова такої системи освіти, яка була б спрямована не тільки на засвоєння дитиною системи знань, умінь і компетенцій, а й на всебічний її особистісний розвиток, прийняття духовно - моральних, соціальних, сімейних та інших цінностей. В ході освоєння основної освітньої програми школяр повинен опанувати такими компетенціями як соціальна, політична, комунікативна, загальнокультурна, інформаційна.

Особливу роль при реалізації цього завдання відіграє мовна освіта, метою якої на сучасному етапі є формування первинних уявлень про іноземну мову і розуміння її як явища національної культури і засоби людського спілкування. Оволодіння вміннями взаємодії з мовними одиницями в процесі вивчення іноземної мови - важлива умова для вирішення ряду пізнавальних, практичних та комунікативних завдань. У той же час, високий рівень оволодіння англійською мовою молодших школярів є невід'ємною частиною соціального замовлення суспільства, а саме, виховання морального, відповідального, ініціативного і компетентного громадянина, що відповідає запитам держави і суспільства.

Школа сучасності націлена на індивідуальний підхід до кожної дитини. Гра - незамінний в цьому помічник. При поясненні нового матеріалу, при закріпленні, при відпрацюванні навичок читання для розвитку мови учнів можна використовувати гру. Гра - це одночасно розвиваюча діяльність, форма життєдіяльності, зона соціалізації і захищеності, самореалізації, співпраці, співдружності з дорослими, посередник між світом дитини і світом дорослого.

Метою дослідження є теоретичне обґрунтування та розробка комплексу дидактичних вправ, мовленнєвих умінь в процесі вивчення англійської мови.

Об'єктом дослідження виступає процес формування мовленнєвих умінь молодших школярів.

Предметом дослідження комплекс дидактичних ігор при формуванні мовленнєвих умінь молодших школярів в процесі вивчення англійської мови.

Для реалізації поставленої мети ми вважаємо за доцільне вирішення наступних завдань:

1. Розглянути специфіку формування мовленнєвих умінь молодших школярів на уроках англійської мови.
2. Дослідити психолого-педагогічні особливості дітей молодшого шкільного віку.
3. Проаналізувати роль дидактичних ігор у формуванні мовленнєвих умінь дітей молодшого шкільного віку.
4. Розробити комплекс ігрових вправ для формування мовленнєвих умінь дітей молодшого шкільного віку на уроках англійської мови.
5. Проаналізувати ефективність розробленого комплексу дидактичних вправ.
6. Сформулювати відповідні висновки.

Виконання вищевказаних умов ми вважаємо за необхідне для ефективної реалізації поставленої мети.

Використання дидактичних ігор для формування мовленнєвих умінь молодших школярів сприяє розвитку мовної активності дітей, підвищенню результативності навчання, збагачення словника дітей, вдосконалення граматичної будови мови, допомагають здійснити перехід від ситуативної форми мови до контекстної, підвищують роль регулюючої функції в мовній поведінці, сприяють формуванню внутрішнього мовлення, стає згодом основою мовного мислення.

Список використаної літератури:

1. Айрапетова Р. Р. Дидактические игры как средство активизации учебного процесса по иностранному языку в школе // Проблемы педагогики. - № 6. – 2016. – с. 1 – 10.
2. Ариоки К. Способы активизации учащихся младшего возраста на занятиях по английскому языку // Раннее обучение английскому языку: теория и практика. - СПб.: 2004. - С. 90-95
3. Баграмова Н.В. Интерактивный подход в обучении иностранным языкам.- Санкт - Петербург, 1996.

*Сергієнко Юлія Володимирівна,
студентка I курсу ІІІІМ групи,
Спеціальності «Середня освіта»*

*Науковий керівник:
Рудник Тетяна Михайлівна*

«Прикметник та його морфологічний склад»

Ще в давні часи люди помічали, що слова, які вони використовували у рідній мові, означають різне. Одні слова називають предмети, інші – дію, процес, треті – якість та особливість предметів.

В елліністичну епоху (III-II ст. до нашої ери) утворилась так звана олександрійська школа граматики, яка на чолі з Аристархом Самофракійським розробила першу в історії класифікацію. У ній прикметник відсутній, що в цілому відображає типову особливість грецької мови. Там прикметники з іменами утворювали одну частину мови, тому що мали спільну систему відмінювання.

Незважаючи на численні недоліки системи класифікації частин мови, яку запропонували олександрійські граматики, ця класифікація міцно закріпилася в науці та використовується зараз з певними змінами.

Фундаментально розглядав поділ слів на частини мови і учений В.В.Виноградов. На його думку, тільки носіїв номінативної функції та самостійного значення, таких, як ім'я (прикметник, іменник, предметно-особовий займенник, числівник та дієслово), категорія стану та адвербатив можна назвати «частинами мови» (Виноградов, 2001).

В англійській мові є дві групи прикметників: відносні та якісні. За морфологічним складом прикметники поділяються на три групи: прості, похідні та складні (Єрошенко, 2012). Прості прикметники – це прикметники у своїй початковій формі, без суфіксів та префіксів: *big, tall, red, small* і т.д. Ширшу групу становлять похідні – «прикметники, що утворені за допомогою префіксів або суфіксів від інших частин мови або від основи інших прикметників» (Хоменко, 2003). Наприклад, *beefy, impressed, irregular* та ін. Зазвичай вони також утворюють і ступені порівняння. Складні – прикметники, утворені шляхом поєднання двох окремих слів: *open-mouthed, high-heeled, long-fingered* і т.д.

До найхарактерніших суфіксів англійських прикметників В. Каушанська відносить: -ant, -ent, -ary, -ory, -ful, -ive, -less, -ous, -ish, -y. (Каушанская, 2008). Прикметники у своєму складі також можуть містити префікси. Кожен має своє значення. Серед найпоширеніших можна виділити такі префікси: *anti-* у значенні *анти*; *auto-* – *авто*; *bi-* – *дво*; *multi-* означатиме *багато*; *post-* – *після*; *pre-* – *до якогось часу*; *semi-* – *напів*; *super-* – *над*. Щодо основокладання в англійській мові, то можна сказати, що – це поєднання двох слів. В англійській мові немає ніяких додаткових сполучних голосних чи суфіксації основи. Це повні два слова, які пишуться разом або через дефіс (*overcrowded, snow-white, cold-blooded*).

Людство зацікавлене прикметником уже протягом більше двох тисяч років, досліджували його різні мовознавці, а нові прикметники постійно формуються та використовуються. Таким чином, можна з упевненістю говорити про наявну *перспективу* подальшого наукового розроблення теми прикметників та їх морфологічного складу.

Список використаної літератури:

1. Виноградов, А.В. (2001). *Русский язык: Грамматическое учение о слове*. (709 с.). Москва: Высшая школа.
2. Єрошенко, О.О., Шабельникова, Л.П., Мясоєдова, С.В., Гісем, О.В., Мартинюк, О.О. (2012). *Сучасний новітній довідник школяра* (с. 48). Донецьк: Глорія Трейл.
3. Каушанская, В.Л., Ковнер, Р.Л., Кожевникова, О.Н. (2008). *Грамматика англійського языка: посіб. для студ. пед. ин-тов и ун-тов (5-е изд., исправленное и дополненное)*. (380 с.). Москва: Айрис пресс.
4. Хоменко, Е.Г. (2003). *Грамматика англійської мови* (с. 69). Київ: Знання – Прес.

**Сидоренко Марія Русланівна,
Студентка V курсу магістратури,
Спеціальності «Англійська філологія»**

**Науковий керівник:
Кандидат педагогічних наук, доцент кафедри англійської філології
Бегака Дмитро Анатолійович**

«Hashtags functions as a techno-discursive phenomenon»

Social networks have become the most used platform for communication, getting information and even conducting researches since 2007. People use special signs – so called hashtags – to share information, to announce some events and even to protest. The usage of hashtags is new techno-linguistic phenomenon.

This phenomenon was investigated by M.-A. Pasho, O. Teslenko, M. Zappavigna, I. Issers, Y. Haliamina, Ch. Herrings, H. Kwak, N. Davudiuk, A. Bruns, A. Sharma, M. Murru, S. Wright, etc.

The **actuality of investigation** is connected with the booming of the process of the creation of hashtags in social networks, its pragmatical and manipulating potential of different types of hashtags.

The **aim** of this work is to analyze the roles of hashtags in techno-discourse and to classify them into groups according to their functions.

To achieve this aim we set the following **tasks**: to clarify techno-discursive phenomenon; to establish functions of the hashtags; to classify hashtags according to their functions and structure.

The 21st century is time of digitalization. All data can be found on the Internet. The appearing of the Internet has changed our life. It has become a platform for virtual communication. And this field is inevitably connected with linguistics. Social networks and websites have become the objects for it. The first social network appeared in 1960. It was called PLATO.

Internet-discourse includes all text on the Internet-space. The main segment of it is hypertext which is connected with hyperlinks (key words or phrases). The structure of the Internet-discourse is hierarchal. The main feature of the Internet-discourse is that it can exist only in the Internet-space.

There are some features of the Internet communication: social equality; social uncertainty; restricted by netiquette; not all stages of real communication (there is no prosodies; it can be substituted by emoji); anonymity [2; p.33] .

The first ‘hashtag’ appeared on Twitter in 2007. Then it was spread to other social networks as Instagram, Facebook, Tik Tok and Messengers such as Telegram, WeChat. The term ‘hashtag’ means a combination of special symbol ‘#’ and key word or phrase [3; p.45]. It can consist of different parts of speech and even the whole phrase. It can be separate or somewhere in the text.

Hashtags are divided into stable and unstable. Stable hashtags are considered as text hashtags. They have direct meaning that is known by everybody. Unstable hashtags are emoji hashtags which are personal and you can only guess about their meaning.

Functions of hashtags can vary according to their usage in the posts. The main of them are manipulating, entertaining, educative, creating and informative. Because of its fast-growing popularity its investigation is still actual and perspective.

References:

1. Давидюк Н.О. Функціональний потенціал хештегів//Вісник КНЛУ, 2017. - №1. – С. 32-44.
2. Dahlberg-Grundberg M. Digital media and the transnationalization of protests. – Sweden: Umea University Publishing, 2016. – 65 p.

3. Zappavigna M. Searchable talk: The linguistic functions of hashtags. – South Wales: New South Wales University Publishing, 2015. – pp. 33-56.

*Скидан Наталія Олександрівна,
студентка II курсу магістратури,
Навчально-наукового інституту
неперервної освіти
Спеціальності 014 «Середня освіта
(Англійська мова та література)»*

*Науковий керівник:
Кандидат філологічних наук, професор
Титаренко Олена Юрївна*

«English-language fairy tale as a genre of pedagogical discourse»

INTRODUCTION

Today, the attention of many literary critics attracts the genre of literary fairy tales as being formed on the basis of folk tales, but nevertheless, is characterized by a number of differences. Literary fairy tale is an author's, artistic, and prose work based on folklore principles, or is original. This is a predominantly fantastic piece that depicts the adventures of fictitious or traditional fairy tale heroes and, in some cases, children-oriented [2, c.22-53]. The English fairy-tale tradition contains a rich heritage of literary images, humor, unusual adventures, magic events. It originates in Celtic mythology and at the same time is bound by numerous threads of kinship with European folklore. During the time of independent existence, English literary tales became carriers of author's consciousness, a kind of generalization of the English spirit and image of thought. In literary tales (as and in folk), the authors reveal such values as truth, goodness, justice, courage, beauty, etc [15, c.112]. The study of the stages of the formation of the literary fairy tale and its linguistic-stylistic peculiarities became the subject of research by such scholars as: VA Begak, L. Yu. Braude, E. I. Ivanova, T. G. Leonov, M. N. Lipovetsky, M. M. Meshcheryakova, V. Ye. Haliseva, V. D. Shynkarenko and others. In the English-language author's discourse of fairy tales, the motifs of folk tales, myths, and fairy tales are combined. The literary (or author's) fairy tale is a unique phenomenon in world literature. Relying on the oldest archetypes, the author's tale is oriented not only on the genre of folk tales, but also on the assimilation of elements of the previous cultural and literary tradition. When creating a fairy tale it is not uncommon to use the ideological principles and story-compositional models of the story, philosophical novel, utopia, parables, fables and other literary genres [10, c.99].

Key words: fairy tale, genre, pedagogical discourse.

During the Victorian period, literature and literature are actively developing from its genres - the author's fairy tale. The literary tale conquers its reader, many English-language writers make an attempt to write fairy tales in order to convey the spirit of the era and to explain certain regularities of that time to the youngest reader. English literary fairy-tale as a genre occurs only in the middle of the nineteenth century, that is, much later than, for example, in Germany or France [12, c.305]. The reasons for this "delay" of the historians of literature are associated with the specific situation in English society after the events of the "glorious revolution" in 1688, when the norms of the Puritan morality were adopted by the essential

restrictions, if not a direct ban, on most phenomena of literary, theatrical and artistic life, and the formation of rationalist ideology of the next century Enlightenment, in turn, also did not contribute to the formation of this genre[9, c.174].

From the 70s of the eighteenth century, that is, in the era of foreromancy, namely, during the emergence of the genre of "Gothic novel", "charm", "miraculous", "fantastic" began to reborn again[. English romance, in the aesthetics of which the category of imagination and interest in national folklore traditions played an important role, brought a number of images and motifs that were used in folk tales and legends into the field of literary discourse[14, c.115]. However, the formation of a literary magic fairy tale as an independent genre unit occurs only in the Victorian era, which determined the peculiarity and basic typological features of the literary fairy tale[7, c.110]. Victorian romantics in the first place are interested in those opportunities, which opens for them the genre of a magic fairy tale for expressing personal thoughts, often a critical attitude to reality, to an existing way of life, to the moral and spiritual values of the era [13, c.222-230].

According to American researchers, "... most English writers began to use the potential contained in the magic fairy tale as a form of literary expression, through which it was possible to express both individual and social protest and instead offered a personal concept, while creating alternative, utopian worlds. The writing of a magic fairy tale was perceived by many authors as a social symbolic event that was of great significance for the upbringing of children and the future of society "[11, c.465-488].

When creating a fairy tale it is not uncommon to use the ideological principles and story-compositional models of the story, philosophical novel, utopia, parables, fables and other literary genres. According to M.N. Lypovetsky, "in general, the artistic worlds of literary tales are always formed as a result of the interaction of magic-fairy genre memory with the models of the world, inherent in the" new genres ".[8, c.570].

In each of the genre types of literary fairy tales, its dominant (adventure, educational aspect). The literary tale can combine mythological elements, folk traditions, as well as legends, retellings, etc., as the authors of modern times have the opportunity to rely on all the achievements of domestic and world culture. Various researchers distinguish various signs of the genre of literary fairy tales, so it is impossible to give a permanent definition to the notion of "literary fairy tale"[3, c. 154]. The literary tale can be composed on the basis of folklore, mythological, epic sources.

Literary fairy tales are distinguished by the peculiarity of artistic fiction and narrative form. Each literary fairy tale is characterized by special, only her inherent types of heroes and an independent circle of plots. Author's fairy tales, as well as folklore, differ in themes (fairy tales about animals, charming, everyday ones), according to pathos (heroic, lyrical, humorous, satirical, philosophical, psychological), by degree of affinity with other literary genres (fairy tales, short stories, fairy tales, tales, parables, parodies, science fiction fairy tales , fairy tales of the absurd)[6, c.208-221].

To sum up, the English literary tale, relies heavily on the epic and on a myth, rather than a folk tale, absorbs structural elements of various cultural layers and traditions, features both folk and literary genres.

CONCLUSIONS

Researchers, literary critics, as a rule, note that the story of the formation of the genre of literary tales begins with copyright transfers and treatments of folk tales in the 17th century[1, c.288-296].

Acting as a function of social and cultural imperatives of the late eighteenth century - the time of social change, ideological collisions and serious aesthetic polemics, a fairy tale borrowed from folklore, undergoes various modifications and acquires various forms. It radically changes to show ideological conflicts, the dynamics of values in the transition before the educational period and give an individual assessment of the existing social situation and customs[16, c.26].

During the author's manipulations the opinion of possible listeners and readers of fairy tales was certainly taken into account. During the seventeenth century, they were mostly educated adults from the upper strata of society, especially ladies, as well as young people who needed patterns of behavior adopted in society[5, c.226-235].

Children's culture at that time is already perceived as another, comparatively with an adult culture. A fundamentally new understanding of childhood appears somewhere in the beginning of the seventeenth century. At this time, there are two new cultural institutions - a new system of education and a new type of reading, which, on its part, generates an unprecedented demand for children's books[15, c.155]. Therefore, the interest in a fairy tale, which will make it a popular genre later, is based on an unpublished "agreement" between the public and the writer on the existence in the text of two types of "inscribed" readers - an educated adult and adolescent.

Fairy-tale discourse interacts with theatrical, television, computer discourses, because fairy tales are often presented on the stage of theaters, folk festivals, television screens, computer monitors[10, c.78-80]. Fairytale discourse is part of fiction and reveals many eastern ones with religious discourse, because the predecessors of the magic fairy tale were a myth and a rites in which the word and action are endowed with magical power gradually lost in fairy tales.

SUMMARY

Characters in the English literary tale are a lot of, and they usually do not repeat in the tales of different authors. The writers attach great importance to the portrait and the psychological characteristics of the hero, with a view to a more profound understanding of the image, with the hero can move from the category of positive to the negative or vice versa. It is worth noting that the English literary tale is simple, well-ordered, has a high level of connectivity. Since the texts of fairy tales are mainly med at children, they do not contain complex grammatical constructions, express logical connections between parts of the statement, in their texts there are mostly simple sentences.

Often, the connection between individual sentences is realized not by means of special grammatical means, but by the sequence of their arrangement and rhythmic-intonational means. Also, in the texts of English literary fairy tales, there are unfinished sentences indicating incompleteness of thought, or a sharp change in the subject of conversation. The authors of English literary tales are actively using stylistic means to give their works their own identity and originality.

References:

1. Всемирная энциклопедия : философия / [глав. науч. ред. и сост. А. А. Грицианов]. — М. ; Минск : АСТ, Харвест, Современный литератор, 2001. — 1312 с.
2. Керлот Х. Э. Словарь символов: мифология, магия, психоанализ / Хуан Эдуардо Керлот. — М. : "REFL-book", 1994. — 608 с.
3. Кубрякова Е. С. Язык и знание : на пути получения знаний о языке: части речи с когнитивной точки зрения : роль языка в познании мира / Елена Сомойловна Кубрякова. — М. : Языки славянской культуры, 2004. — 560 с.
4. Литературный энциклопедический словарь / [под. общ. ред. В. М. Кожевникова, П. А. Николаева]. — М. : Советская энциклопедия, 1987. — 751 с.
5. Мелетинский Е. М. Поэтика мифа / Елеазар Моисеевич Мелетинский. — М. : Наука, 1976. — 407 с.
6. Овчинникова Л.В. Русская литературная сказка XX века (история, классификация, поэтика) : дис. ... доктора филол. наук : 10.01.01, 10.01.09 / Любовь Владимировна Овчинникова. — М., 2001. — 387 с.
7. Почепцов О. Г. Языковая ментальность: способы представления мира / О. Г. Почепцов // Вопросы языкознания. — 1990. — № 6. — С. 110—122
8. Пропп В. Я. Структурное и историческое изучение волшебной сказки / В. Я

Пропп // Семиотика : [сб. перев. / сост. Ю. С. Степанов]. — М. : Радуга, 1983. — С. 566—584.

9. Пропп В. Я. Поэтика фольклора / Владимир Яковлевич Пропп. — М. : Наука, 1998. — 334 с.

10. Слышкин Г. Г. От текста к символу: лингвокультурные концепты прецедентных текстов / Геннадий Геннадьевич Слышкин. — М. : Academia, 2000. — 125 с.

11. Холл Дж. Словарь сюжетов и символов в искусстве / Холл Джеймс ; пер. с англ. — М. : КРОН-ПРЕСС, 1997. — 656 с.

12. Шевченко И. С. Об историческом развитии когнитивного и прагматического аспектов дискурса / И. С. Шевченко // Вісник Харківського національного університету імені В. Н. Каразіна. — Харків : Константа, 2000. — № 471. — С. 300—307.

13. Энциклопедический словарь по культурологии / [под ред. А. А. Радугина]. — М. : Изд-во "Центр", 1997. — 480 с.

14. Энциклопедия эпистемологии и философии науки / [ред. И. Т. Касавин]. — М. : "Канон+", 2009. — 1248 с.

15. Юнг К. Г. Архетип и символ / Карл Густав Юнг. — М. : Renaissance, 1991. — 286 с.

16. Lakoff G. Classifiers as a Reflection of Mind / G. Lakoff // Noun classes and categorization : *Proceedings of a Symposium on categorization and noun classification, Eugene, Oregon, October 1983* / ed. C. G. Craig. — Amsterdam : John Benjamins Publishing Company, 1986. — P. 13—51

*Сокол Ангеліна Андріївна,
Студент IV курсу,
Спеціальності «Середня освіта»*

*Науковий керівник:
Кандидат філологічних наук, доцент
Гончарова Тетяна Володимирівна*

«Розвиток творчих здібностей учнів на уроках англійської мови»

Загальноосвітня школа в сучасній Україні перебуває в процесі реформування. В наш час стрімкого розвитку науки та техніки зростає потреба в особистості з креативним та творчим мисленням, яка швидко буде опановувати нові знання та впроваджувати інновації, саме тому змінюється освітня система, навчальна програма та технології навчання. В навчально-виховному процесі одною з основних складових стає саме розвиток креативної та творчої особистості.

О. Протас пропонує наступне визначення творчості: «творчість – це процес створення нового, що об'єктивно здійснюється у природі або людині. Продуктами творчості є відкриття, винаходи, нові художні образи, твори»[2].

Під розвитком творчих здібностей мається на увазі постановка певних пізнавальних завдань, які потребують креативного вирішення, застосування вивчених методів та прийомів, але не традиційним способом. Таким чином формується особистість з критичним, самостійним мисленням.

Для досягнення успіху, адаптації до нових умов життя, впевненої дії в непередбачуваних ситуаціях у майбутньому, треба зі шкільного віку вчити учнів

розкривати свій творчий потенціал та креативне мислення. Таким є завдання навчально-виховного процесу.

В. Рогозина вважає, творчі здібності відносяться до особливого виду розумових здібностей, що сприяє мисленню за межами поставлених вимог, відходячи від традиційних норм, генеруванню оригінальних ідей та засобів їх практичного втілення [3].

На думку Р. Кравець, кожна особистість має свій творчий потенціал, який потребує цілеспрямованого розвитку та формування. В іншому випадку, без належної уваги, він може себе не проявити. Саме креативна педагогіка має на меті виявити в людині ці задатки, розвивати творчі здібності, вміння думати сміливо та нестандартно, бути впевненим у своїх можливостях, створювати нове та якісне [1].

Предмет «Іноземна мова» має вагомий вплив на розвиток та формування креативного мислення. Знання іноземної мови є засобом відкриття та пізнання світу на культурологічному, країнознавчому, соціальному та інших рівнях. Загальноосвітня школа готує учнів до життя в демократичному суспільстві, тому актуальним є розвиток уміння володіти іноземною мовою, висловлювати, обґрунтовувати та доводити власну думку.

Прикладом завдання, яке сприятиме розвитку творчих здібностей та вивченню нового лексичного матеріалу є складання чантів. Вони складаються з рядків ритмічного тексту, які повторюються, учні вимовляють їх вголос в групах, можуть використовуватися з музикою.

Під час презентації чанту учні також можуть проявити свою оригінальність та креативність. Наприклад, зімітувати потяг ритмом та рухами.

Це завдання можна використовувати, вивчаючи лексику за темою My sports (sailing, hockey, skating, long jump, horse riding, gymnastics, tennis, skiing, football, swimming, fencing, skateboarding, karate, high jump, running, volleyball, climbing).

Train Sport Rhyme

Skating, skating

Jump and hockey, jump and hockey

Karate and swimming, karate and swimming

Football pitch and football kits

Football pitch and football kits

Swimming, sailing

Swimming, sailing

Swimming, sailing

Runi-i-i-i-i-ing

На уроці англійської мови завданням вчителя є створення необхідних умов, які сприятимуть розвитку уваги, пам'яті та уяви, оскільки саме вони є основною складовою здібностей творчої та пошукової активності.

Крім того, важливим чинником є доброзичлива, комфортна атмосфера, яка допомагає налаштуванню дитини до творчості, заохочує її та дає відчуття свободи вибору.

Висновки

Кожна людина має творчі здібності, які потребують розвитку. Завдання школи полягає в створенні умов, які сприятимуть цьому. На уроці іноземної мови необхідно використовувати такі методи та прийоми, які розвиватимуть уяву, фантазію, увагу та нестандартне мислення, виховуватимуть в учнів бажання вчитися та вдосконалюватися.

Список використаної літератури:

1. Кравець Р. Педагогічні умови формування творчого мислення у студентів / Р. Кравець // Наукові записки Тернопільського держ. пед. ун-ту ім. Володимира Гнатюка. Серія : Педагогіка : збірник / М-во освіти і науки України, Тернопільський нац. пед. ун-т ім. В. Гнатюка. -- Тернопіль, 2009. - № 1. -- С. 42-46.
2. Протас О. Л. Розвиток творчих здібностей учнів в умовах загальноосвітнього навчального закладу // Освіта та розвиток обдарованої особистості. – 2014. – № 3 (22). – С. 26-29
3. Рогозина В. Педагогические условия развития творческих способностей на уроке // Воспитание школьников. – 2007. - №4. – С. 28-30.

*Соколова Ірина Сергіївна,
студентка IV курсу,
спеціальності «035 Філологія»*

*Науковий керівник:
канд. філол. наук, доцент
Семененко Галина Миколаївна*

«Використання різних видів наочності на початковому етапі навчання англійської мови»

Проблема використання наочності у навчанні іноземної мови завжди була дуже актуальною. За останні декілька років з розвитком комп'ютерних технологій значно удосконалилась і наочність: розширилась її область та суттєво ускладнився інвентар. Від жестів і рухів, предметів і картинок до колажів, комп'ютерних програм і відеофільмів, за допомогою яких вчитель моделює фрагменти об'єктивної дійсності.

У школярів в початкових класах переважає наочно-образне мислення. Вирішуючи різні завдання, вони орієнтуються на реальні предмети, або їх зображення. Згодом у них стимулюється абстрактне мислення. В них оперують глибші поняття, змінюється спосіб розв'язання задач. Теоретичне мислення учнів знаходиться в цьому віці лише на початковому етапі свого розвитку [3]. Дослідники звертають увагу на зручність, доступність і перевагу використання візуалізації в поданні навчальної інформації. У результаті застосування візуальних образів активізуються емоційно-образні компоненти мислення [4].

Наочність слугує могутнім засобом формування та розвитку мовленнєвих умінь учнів (слухання, говоріння, читання, письмо). Адже саме на сучасному етапі розвитку комунікаційних технологій вчителю англійської мови нової генерації необхідно залучати дітей до «унаочненої комунікації»[2, с. 21].

Учні, які народжені після 2000го року – це діти-центеніали. «У цього покоління уже інший тип мислення, невербальний. Читалки, планшети і ноутбуки з текстом на столах замість важких книжок – уже звичайна справа», - каже Ірина Лук'янова, російська письменниця [6]. Це візуальне покоління потребує зовсім інших підходів у навчанні, які будуть налаштовані під їх особливості.

Вже давно відомо, що ефективність навчання залежить від ступеня залучення до сприйняття всіх органів чуттів людини, адже чим більш різноманітні чуттєві сприйняття навчального матеріалу, тим міцніше він засвоюється. Ця закономірність якраз таки і знайшла своє вираження в дидактичному принципі наочності, який вперше був обґрунтований в педагогічних працях чеха Я. Коменського в XVI ст., який розумів наочність широко: не лише як зорову, а як залучення до кращого і ясного сприймання речей і явищ всіх органів чуття: « все, що тільки можна, представляти для сприйняття почуттями, а саме: видиме - зором, звуки - слухом, запахи - нюхом, те, що можна скуштувати - смаком, те, до чого можна доторкнутись - шляхом дотику. Якщо будь-які предмети відразу можна сприйняти декількома відчуттями, нехай вони відразу схоплюються декількома відчуттями» [5, с. 303].

Роль наочності у процесі вивчення іноземної мови школярів активно досліджували Ю. Безкоровайна, І. Дроздовська, та О. Ярмолович. На думку науковця В.В. Ягупова, чим насиченішим є унаочнення матеріалу, тим доступнішим буде сприйняття нового навчального матеріалу. Сутність принципу наочності можна передати висловом: «краще один раз побачити, ніж сто разів почути». Цей принцип спирається на провідну роль зорових аналізаторів учнів у сприйманні зовнішнього світу. Саме тому навчальний матеріал потрібно подавати в найбільш унаочненій формі [8]. Наочність створює умови для чуттєвого сприймання, приносить іншу дійсність у навчально-виховний процес. По-перше, вона служить опорою в розумінні сприйнятого на слух матеріалу, по-друге, забезпечує правильне осмислення його на етапі ознайомлення, по-третє, завдяки наочності створюються умови для практичного використання матеріалу, кращого його розуміння та активного використання учнями [7, с. 220].

Список використаної літератури:

1. Бабенко Т. В. Навчання англійській мові в початковій школі: навч. посіб. / Т. В. Бабенко / – Львів: НЛІУ ім. І. Франка, 2007. – 222с.
2. Безрукова А.Р., Курінна Д. Наочність як ефективний засіб у навчанні іноземної мови у початковій школі // Вісник Українсько-туркменського культурноосвітнього центру. – 2017. – №1. – С.21-27
3. Вікова психологія / М. В. Савчин, Л. П. Василенко., 2005. – С. 121-122.
4. Житеньова Н. В. Сутність візуалізації у навчальному процесі [Електронний ресурс]// Харківський національний педагогічний університет імені Г.С. Сковороди. – 2013. – Режим доступу до ресурсу: <file:///C:/Users/HP/Downloads/Telegram%20Desktop/31532-58981-1-SM.pdf>
5. Коменський Я. А. Велика дидактика //Избранные педагогические сочинения: В 2-х т. / Я. А. Коменський. – М.: Педагогика, 1982. – Т.1. – 656 с.; Т.2. – 576 с
6. Покоління Z: Чому міленіали вже нікого не дивують і чого навчати своїх дітей? [Електронний ресурс] // Logos Kids Academy. – 2017. – Режим доступу до ресурсу: <https://lgs-kids.lviv.ua/pokolinnya-z-chomu-milenialy-vzhe-nikogo-ne-dyvuyut-chogo-navchaty-svoyih-ditej/>
7. Саволайнен Я.В. Використання різних видів наочності у процесі формування іншомовної лексичної компетенції // Філологічні науки. – 2014. – №37. – С. 219- 223
8. Ягупов В. В. Педагогіка: навч. посіб. / В. В. Ягупов. — К.: Либідь, 2002. — 560 с.

*Старченко Юлія Володимирівна,
студентка IV курсу,
Спеціальності «Середня освіта, мова та література»*

*Науковий керівник:
Гончарова, Тетяна Володимирівна*

«Особливості формування лексичного потенційного словника старшокласників з використанням інтернет-матеріалів»

Використання інтернет-ресурсів на уроках надає учням більш інноваційний і доступний спосіб взаємодії з мовою та її лексикою. Адже, багате знання з лексики часто розглядається як важливий інструмент для тих, хто вивчає іноземну мову, тому що обмежений словниковий запас перешкоджає успішному спілкуванню та розумінню оточуючих.

Формування словникового запасу є центральним фактором в навчанні мови та, як затверджує Windeatt, "навчальна лексика і підхід до її вивчення є однією з найбільш обговорюваних тем навчання мови" [5, с. 174]. А такі дослідники, як Laufer і Nation, Maximo, Read, Gu вказують, що формування словникового запасу грає важливу роль у формуванні інформаційно повних усних і письмових текстів, та поділяють словник на активний та пасивний [2; 3; 4; 1]. Виникає питання актуальності навченою лексики, питання вибору і першорядності при формуванні словникового запасу учнів. Вивчення лексики ускладнюється багатьма факторами, саме тому, якщо вже є така можливість, вчителю просто необхідно максимально спростити свою роботу з лексикою, адже в допомогу йому є інтернет, йому треба лише навчитися правильно підбирати веб-ресурси.

Для більш ефективного застосування інтернет-матеріалів, необхідна науково-дослідницька робота і відповідні висновки, на основі яких можна будувати урок і оновити методикку вивчення іноземної мови. До цього вчителі можуть користуватися допоміжними матеріалами, наприклад, УМК Scott Windeatt, David Hardisty "The Internet", який рекомендував усілякого виду вправи для різних рівнів знання мови, розроблених на основі активних веб-посилань [5].

Роль комп'ютерів в освіті зростає, вони стають важливими ресурсом як для студентів, так і для викладачів. При правильному підході у виборі матеріалу з інтернету, можна не тільки мотивувати, а й прищепити любов до іноземної мови, розвинути інтерес перед незнайомою лексикою.

Використовуючи в роботі сучасні технології, хід уроку перетворюється у взаємне співробітництво, учні відразу здатні зануритися в іноземну середу і приступити до самостійної дослідницької роботи.

З необмеженою кількістю веб-сайтів, присвячених вивченню словникового запасу, можна зробити висновок, що інтернет включає в себе незліченну кількість корисного матеріалу, який може значно прискорити процес запам'ятовування нової лексики. Організація завдань з перевірки засвоєння лексичного матеріалу значно легше з впровадженням Інтернету, бо дозволяє максимально точно оцінити реальні знання учнів. З використанням онлайн завдань у вчителя з'явилася можливість повідомляти учням результат їх роботи протягом декількох хвилин після виконання, що економить час і дозволяє швидше розібрати помилки, коли учень ще залишається в цьому емоційно зацікавленим. А з впровадженням онлайн щоденника, вчитель має можливість простежити успішність учня, зокрема, прогрес розвитку лексичних навичок, для розробки подальшої з ним індивідуальної роботи.

Так, Інтернет дає можливість знайти матеріал до будь-якої теми, а також підібрати захоплюючі завдання і вправи з метою збереження уваги учнів до іноземної мови. Веб-простір включає в себе неосяжний потенціал, який необхідно застосовувати в освіті і надалі.

Список використаної літератури:

1. Gu, Y. Vocabulary learning in second language: person, task, context and strategies. – Electronic Journal, 2003.
2. Laufer, B. & P. Nation. A vocabulary size test of controlled productive ability. – Language Testing, 2009.
3. Maximo, R. Effects if rote, context, keyword, and context/ keyword method or retention of vocabulary in EFL classroom, 2000.
4. Read, J. Assessing vocabulary. – United Kingdom: Cambridge University Press, 2000.
5. Windeatt S., Hardisty D. The Internet, 2000.

*Стеценко Олександр Святославович,
Студент IV курсу,
Спеціальності «Філологія (мова і література)»*

*Науковий керівник:
кандидат філологічних наук, доцент
Семененко Галина Миколаївна*

«Вікові особливості учнів молодшого шкільного віку під час використання креолізованих текстів на уроках англійської мови»

У молодшому шкільному віці, а саме у період життя дитини від 6 (7) до 11 років, відбувається активний психічний та фізичний розвиток школярів, цей віковий етап є найбільш сенситивним періодом для розвитку пізнавальних процесів, загальних здібностей, допитливості, опанування різноманітних навчальних предметів, засвоєння іноземної мови тощо.

У дітей молодшого шкільного віку зазвичай добре розвинені органи чуття, а вага головного мозку наближається до ваги мозку дорослого. Активний розвиток другої сигнальної системи, збільшення словникового запасу і т.д. спричиняють збільшення лобних ділянок мозку. Ускладнюється аналітико-синтетична діяльність кори великих півкуль головного мозку, а центральна нервова система школяра зазнає змін у розвитку та роботі, що позначається й на становленні та формуванні психічних пізнавальних та емоційно-вольових процесів [1].

До психофізіологічних чинників, окрім нейрофізіологічного дозрівання головного мозку, належать розвиток пам'яті, уваги, сприйняття, уяви, мовлення, здатність до наслідування та імітації, мотивація до досягнення успіху, навчально-пізнавальна мотивація, довільність, стійкість та продуктивність пізнавальних процесів та т. ін.

Навчальна діяльність молодшого школяра відзначається специфічним змістом, який зумовлений особливостями формування та розвитку пізнавального інтересу дитини,

її емоційно-вольової та мотиваційної сфери, особливостями комунікативної поведінки тощо. У молодшій школі відбувається поступовий перехід дитини від ігрової до навчальної діяльності. Учні виконують завдання активно граючись, але при цьому, характер гри набуває освітніх характеристик. Такий ігровий підхід дозволяє викликати інтерес у школярів до вивченого матеріалу, стимулює виконання запропонованих завдань, формує ставлення до оточуючого світу, розвиває дитячу пам'ять, увагу тощо.

У початковій школі діти володіють добре розвинутою механічною пам'яттю, що дозволяє їм дослівно відтворювати запам'ятовуване, пам'ять характеризується свідомою урегульованістю та опосередкованістю, а невміння дитини запам'ятовувати негативно позначається на результатах її учбової діяльності та ставленні до навчання [2].

Ефективність навчальної діяльності залежить від багатьох чинників, зокрема й від рівня розвитку мислення молодшого школяра. Це «новоутворення» у психіці дитини молодшого шкільного віку, на думку Л.Виготського, є одним із головних елементів успішно засвоєння знань, оскільки йому притаманні своєрідні риси, зокрема й тісний зв'язок з мовленням дитини.[3]

Основними компонентами мислення дітей початкової школи є операції аналізу, синтезу, абстрагування, узагальнення та конкретизації. Разом з тим, цим компонентам дитячого мислення у цей віковий період притаманна своя специфіка. Так, молодшому школяреві властивий перцептивний рівень класифікації, який дозволяє групувати об'єкти за певними ознаками, легкими для сприйняття. Порівняння кольорів, величин, окремих дій та вчинків і т. ін. відбувається на репродуктивному рівні, за зразком чи аналогією.

Найцікавішими для дітей традиційно є комікси – історії в малюнках, які вдало поєднують літературу та образотворче мистецтво. Також комікси унікальні тим, що за їх допомогою можна презентувати будь-які художні твори, незалежно від їхньої тематики та часу створення [4].

У навчальному середовищі комікс використовується як універсальна форма подачі інформаційного повідомлення. Ємність відображення суттєвих ідей, образність, орієнтованість на свідомість і почуття читача та інші властивості цього жанру творів, чинять свій вплив на розвиток пізнавальної активності особистості. Зорове та слухове сприйняття інформації дозволяють не лише побачити учням суть проблеми та виокремити головне з неї, а й швидше та краще засвоїти початковий матеріал.

Особливого значення під час навчання комікси набувають тоді, коли складно, а іноді не можливо, донести інформацію до особистості вербальним способом. У такому випадку на допомогу вчителю можуть прийти освітні комікси, які задіють візуальні канали сприйняття інформації учня.

Комікс, як поєднання зображення та тексту, дозволяє окреслити необхідні акценти в акті сприйняття образу, події чи явища, а також звернути увагу людини на головне.

Дидактично ефективною особливістю коміксів є їх ігровий жанр, завдяки якому значно зменшується психічне напруження під час засвоєння матеріалу; ємність отриманої інформації, яка дає можливість урізноманітнювати навчальні завдання, використовуючи різні типи креолізованого тексту; стислість та точність мови тощо.

За формою комікси, що використовуються для вивчення іноземної мови, повинні містити комбінацію сюжетів із використанням зображення та мовленнєвих реплік дійових персонажів.

Таке наповнення навчальних історій сприяє більш легкому мимовільному запам'ятовуванню мовлення на лексичному рівні, а переважання вербальної пам'яті у цей віковий період дозволяє швидко опанувати мовленнєві зразки без

усвідомлення їх морфологічних та синтаксичних зв'язків.
Також цей різновид літературного жанру
допомагає учневі опанувати самостійну мовленнєву діяльність,
забезпечуючи його новими мовними конструктами,
що компенсують недостатньо місткий словниковий запас у молодшому шкільному віці.

Список використаної літератури:

1. Барбашова І. А. Сенсорний розвиток молодшого школяра [Текст] : навч. посіб. / І. А. Барбашова. - Бердянськ : Ткачук О. В. [вид.], 2015. - 206 с.
2. Бігич О.Б. Особистісно-діяльнісний розвиток молодшого школяра на уроці іноземної мови: Монографія / О.Б. Бігич – К.: Віпол, 2010. – 138 с
3. Выготский Л.С. Собр. соч.: в 6 т. Т. 3: Проблемы развития психики / Л.С. Выготский. – М.: Педагогика, 1983. – 367 с.
4. Креолізовані тексти: нестандартний підхід до вивчення літератури / [Електронний ресурс]. - Режим доступу до ресурсу: <https://naurok.com.ua/post/kreolizovani-teksti-nestandardniy-pidhid-do-vivchennya-literaturi>

*Стужук Інна Василівна,
студентка II курсу магістратури,
Навчально-наукового інституту
неперервної освіти
Спеціальності 014 «Середня освіта
(Англійська мова та література)»*

*Науковий керівник:
Кандидат філологічних наук, доцент
Кіщенко Наталія Дмитрівна*

“THEORETICAL COMPREHENSION OF THE CONCEPT OF “DISCOURSE” IN MODERN LINGUISTICS”

Abstract

Discourse comprehension is viewed from a multilevel framework that includes the levels of words, syntax, textbase, situation model, rhetorical structure, genre, and pragmatic communication. Discourse researchers investigate the cognitive representation of these levels and the process of constructing them during comprehension. Comprehension frequently is successful at all levels, but sometimes there are communication misalignments, information gaps, ungrounded symbols, and other comprehension obstacles that increase processing time or that lead to comprehension breakdowns. Psychologists have developed a number of psychological models of discourse comprehension, such as the the construction-integration, constructionist, and indexical-embodiment models. Advances in corpus and computational linguistics have allowed interdisciplinary researchers to systematically analyze the words, syntax, semantics, cohesion, situation model, world knowledge, and global structure of texts with computers. These computer analyses help researchers discover new discourse patterns; test hypotheses more rigorously, assess potential confounding variables, and scale texts on difficulty.

Key words: theoretical comprehension, concept, discourse, modern linguistics.

The concept of discourse was first and foremost formed in philosophy and art studies during the crisis of the philosophy of structuralism and the early post of structuralist philosophy at the end of the 60's and the beginning of the 70's and became the basic notion in philosophical systems M. Foucault and J.-P. Liotar, although the origins of the theory of discourse should be sought in the studies of the German school P. Hartman and P. Wunderlich, as well as more distant in the works of M. Bakhtin [2, p. 123]. In the linguistics of the text of the 1970s, the terms "discourse" and "text" were commonly identified, which was due to the lack of a word in some European languages, equivalent to the French-English "discourse," which had to be replaced by the word "text". However, in the late 1970s and early 1980s, tendencies towards their differentiation became noticeable. As a result, differentiate the concept of text and discourse [3, p. 12]. In modern philology, in particular in the linguistic theory of the text, the term "discourse" is used quite actively, but it does not have a clear interpretation [3, p. 12]. Definition of the concept of "discourse" with varying degrees of linguistics was offered as a foreign language (V. Koch, E. Benvenist, A. Graymas, P. Serio, J. Curte, C. Fillmore, T. van Dyke), and Russian researchers (N. Harutunov, V. Kostomarov, N. Burvikov, M. Dimarsky). Early 90s, there are many studies on the analysis of discourse. P. Serio, referring to the book D. Manzhene, considers eight definitions of discourse:

1) the equivalent of the concept of "speech" in the sense of the Sasseur, that is, any specific statement;

2) a unit that is larger than a phrase, a statement in the global sense; what is the subject of the study of "grammar of the text";

3) within the framework of the theory of expression or pragmatism, "discourse" is called the effect of the statement on its recipient and its inclusion in the "situation of expression" (which means the subject of the statement, the addressee, the moment and a certain place of expression);

4) subject to specialization, the meaning of "discourse" means a conversation that is considered to be the main type of utterance;

5) is called speech, assigned by a speaker, as opposed to "narrative", which unfolds without explicit intervention of the subject of utterance;

6) language and speech are sometimes contrasted;

7) the term "discourse" is often used also to denote a system of restrictions imposed on an unlimited number of statements;

8) Traditionally, "analysis of discourse" defines its subject of research by distinguishing between expression and discourse [8, p. 25].

In addition, N.D. Arutyunova defines discourse as a text, "immersed in life", "language in life", that is, text as the result of purposeful social action, as a collection of linguistic, speech, socio-cultural and pragmatic, cognitive and psychological factors [1, p. 136]. O. M. Morokhovskiy asserts, that discourse is a "sequence of interconnected statements". V.O. Zvyagintsev understands discourse as "two or more sentences that are with each other in meaningful communication [5, p. 15]. "Some researchers believe that in the broadest sense discourse can be considered as speech activity in a particular communicative sphere [4, p. 139].

In general, there are three main classes of the use of the term "discourse":

1) actually linguistic, where the discourse is seen as a speech, written in a communicative situation, as a type of speech communication, as a unit of communication;

2) the notion of discourse used in journalism and the works of the French structuralists, first of all M. Foucault;

3) the discourse used in formal linguistics, which tries to introduce elements of discursive concepts into an arsenal of generic grammar (T. Reinhart) [9, p. 173].

O.O. Selivanova submits the following definition of discourse:

1) a coherent text in the context of numerous accompanying background factors - ontological, socio-cultural, psychological, etc.;

2) Closed integral communicative situation, the components of which are communicants and the text as a sign of mediation caused by various factors mediating socialization and understanding (social, cultural, ethnic, etc.);

3) the style, the language of speech communication;

4) a sample of linguistic behaviour in a certain social sphere [6, с. 342].

Discourse is the text "immersed in life", "language in life", that is, text as a result of purposeful social action, as the focus of linguistic and linguistic activities, sociocultural and pragmatic, cognitive and psychological factors [7, p. 98]. Therefore, this is not just a linguistic / speech formation, which is more difficult than a separate sentence, which is known to create new physical actions, mental and mental products [10, p. 39].

In pragmatic terms, discourse is considered as a communicative-pragmatic sample of speech behaviour in the social institutional sphere, which has a corresponding set of variables: social norms, attitudes, roles, conventions, indicators of interactivity [9, p. 169]. The idea of discourse as a unit higher than the text, level allows you to delineate it. Modern linguistic analysis of discourse involves solving the problem of the typology of discourse. Questions about the classification, types and types of discourse come to the fore. A large number of different typologies of discourse offered by modern researchers, is a consequence of the fact that the basis of classification is based on different principles [1, p. 137].

In our time, practical development has been achieved, or political, business, mass-information and other types of discourse have been theoretically identified. Scientific comprehension of such an object as a discursive space requires, on the one hand, a clear separation of the research field, and on the other - it involves the development of a working definition of a specific unit of discursive analysis [5, p. 17].

Conclusions

Discourse comprehension requires not only understanding of words and sentences, but also retrieval of world knowledge, semantic integration of current information with prior context, and coherence checking. An extended bilateral network is engaged during discourse comprehension as individuals make inferences and develop interpretations.

Discourse comprehension involves building meaning from extended segments of language, such as novels, news articles, conversations, textbooks, and other everyday materials. Successfully comprehending larger units of text and discourse requires making inferences to connect ideas both within and across local and global discourse contexts. Establishing such connections relies on the integration of information from prior discourse contents, as well as from prior knowledge, in order to build a coherent memory representation for the events and concepts the text describes. Following successful comprehension, the resultant discourse representation can be retrieved, updated, manipulated, and applied in order to answer questions and solve problems.

REFERENCES

1. Арутюнова Н. Д. Дискурс / Н. Д. Арутюнова // Лингвистический энциклопедический словарь. – М. : Сов. энцикл., 1990. – С. 136–137.
2. Бахтин М. М. Эстетика словесного творчества / Михаил Михайлович Бахтин; [сост. С. Г. Бочаров]. – М.: Искусство, 1979. – 423 с.
3. Белова А. Д. Поняття "стиль", "жанр", "дискурс", "текст" у сучасній лінгвістиці / А. Д. Белова // Вісник Київського національного університету імені Тараса Шевченка. Іноземна філологія. – К.: КНУ, 2002. – Вип. 32. – С. 11–14.
4. Кіщенко Н. Д. Змістовна та пропозитивна структура денотативного простору англomовного тексту / Н. Д. Кіщенко // Каразінські читання : Людина. Мова. Комунікація : матеріали VIII всеукр. наук. конф. (Харків, 5 лют. 2009 р.) / М-

во освіти і науки України, Харк. нац. ун-т ім. В. Н. Каразіна. – Харків: Харків. нац. ун-т ім. В. Н. Каразіна, 2009. – С. 139–140.

5. Мартинюк А.П. Перспективи дискурсивного напрямку дослідження концептів / А.П. Мартинюк // Вісник Харківського національного університету ім. В.Н. Каразіна. – 2009 (6). – № 837. – С. 14–18.

6. Селіванова О. О. Сучасна лінгвістика: термінологічна енциклопедія / Олена Олександрівна Селіванова. – Полтава: Довкілля-К, 2006. – 716 с.

7. Серебренников Б. А. Роль человеческого фактора в языке: язык и мышление / Борис Александрович Серебренников. – М.: Наука, 1988. — 242 с.

8. Степанов Ю. С. В трехмерном пространстве языка / Юрий Сергеевич Степанов. – М.: Наука, 1985. – 335 с.

9. Стилистика английского языка: [учеб. пособие] / [А. Н. Мороховский, О. П. Воробьева, Н. И. Лихошерст, З. В. Тимошенко]. – К.: Вышш. шк., 1991. – 272 с.

10. Kishchenko N. Linguo-Cognitive and Linguo-Cultural Approaches to Metaphorical Understanding of Cultural Concept "Wisdom" / N. Kishchenko, S. Babii // Intellectual Archive. – Concord, Ontario, Canada: Shiny World Corp., September/October 2016. – Vol. 5, No. 5. – P. 38–47.

*Супрун Ангеліна Віталіївна,
студентка IV курсу,
спеціальності «Середня освіта (мова і література)»*

*Науковий керівник:
кандидат педагогічних наук, доцент
Холодна Юлія Миколаївна*

«Діалогічний підхід у процесі вивчення творів екзистенціалізму у старшій школі»

Сучасна освіта, якщо її розглядати як відкриту нелінійну систему, – процес, що постійно перебуває в динаміці. Діалогічний підхід у процесі вивчення гуманітарних наук загалом і літератури зокрема — це **актуальна** тема для досліджень сьогодні, адже діалогічне мислення сприяє формуванню і розвитку критично мислячої, свідомої особистості.

Метою даного дослідження є теоретичне обґрунтування та створення методики проведення уроку у процесі вивчення зарубіжної літератури у старших класах.

Досягнення поставленої мети передбачає розв'язання таких **завдань**:- дослідити поняття діалогічності у філософії, психології, літературознавстві та дидактиці;- проаналізувати теоретичні основи організації діалогічної взаємодії на уроках зарубіжної літератури;- проаналізувати стан досліджуваної проблеми у сучасній шкільній практиці викладання зарубіжної літератури;- розробити методичні рекомендації з організації діалогічної взаємодії у старших класах.

Історія діалогу сягає давніх часів. Людству відомі діалоги періоду античності, шумерські, месопотамські такі як, наприклад „Діалог між плугом і мотикою”, „Діалог між заможним паном та рабом”, „Діалог про людську бідність”. Діалог виник ще на ранньому етапі розвитку людини . У процесі пошуку відповідей на проблемні запитання діалог отримав подальший розвиток. Основна позиція Сократа “Пізнай самого себе” показує основний вектор його діяльності – вивчення Людини, сенсу її існування. Аристотель пізніше визначив людину як соціальну істоту, що, власне кажучи, було одним із найважливіших відкриттів періоду античності [1,с.30].

Сьогодні діалогізм та його основні засади продовжують вивчати. Так наприклад, віднедавна літературознавці та методисти діалог розглядають як одну з основ гуманізації літературної освіти. Діалогічне мислення через літературну освіту формується за умови нелінійного розуміння самого процесу навчання, відбору відповідного змісту навчального предмету, стилю викладання. Це дає освітянам необхідні умови, щоб використовувати діалогічний підхід у процесі вивчення творів літератури [5].

Сьогодні ж діалогічність, точніше діалогічне мислення, використовують методисти у контексті курсу вивчення зарубіжної та української літератури. Одне з дидактичних завдань літературної освіти – навчити учня розуміти „культурного співрозмовника”. У дидактиці тривають пошуки шляхів розв’язання проблеми діалогічного спілкування відповідно до нових завдань, поставлених суспільством перед освітою. Дидактична модель формування умінь діалогічного спілкування старшокласників у процесі навчання гуманітарних предметів побудована на основі особистісно орієнтованого, компетентнісного, аксіологічного, системного та рефлексійного підходів, що у свою чергу становлять методологічну складову [2, с.11].

Діалогічне спілкування у ході вивчення зарубіжної літератури в старших класах здатне задовольнити основні потреби учнів цього віку. Зокрема, як зауважує педагог Є.Калюжна однією з таких потреб є жага до товариськості, котра свідчить про контактність, прагнення утворити емоційні зв'язки як у своїй групі, так і поза її межами. А це у свою чергу свідчить про те, що юнаки та дівчата старшого шкільного віку досить товариські та активні у міжособистісних стосунках та прагнуть до безпосередньої участі у груповому житті [4, с.6]. Оскільки в учнів старших класів, як зазначають психологи, повною мірою розвинене мислення, мовлення та сприйняття, це дає можливість застосовувати діалогічний підхід саме на основі творів екзистенціалізму [3, с. 154]. А тому обраний нами для розробки методики викладання філософський роман екзистенціаліста А. Камю „Чума” вважаємо доречним. До того ж, з урахуванням останніх подій на планеті, твір посилює своє значення та актуальність.

Таким чином, зважаючи на зацікавленість людства у діалогічності задля реалізації освітньої мети, можемо стверджувати, що діалог сприяє формуванню нової світоглядної позиції і є перспективним фундаментом для подальших наукових досліджень.

Список використаної літератури:

1. Аристотель. О софистических опровержениях. – Соч. в 4-х томах, т.2. – М.: Мысль, 1978. С.30
2. Васьківська О.Є. Формування умінь діалогічного спілкування у процесі навчання гуманітарних предметів: автореф. дис. ...канд. пед. наук. Київ, 2017. 23с.
3. Вікова психологія. Збірник вибраних текстів, Дрогобич 2006. 154с.
4. Калюжна Є.М. Психологічні особливості формування Я-концепції у старшому шкільному віці. Актуальні проблеми психології, педагогіки та професійної освіти. 2016. №1. С. 3 – 9.
5. Озадовська Л. В. Парадигма діалогічності в сучасному мисленні / Людмила Озадровська. – К. : Пропан, 2006. – 118 с.

*Супрунович Вікторія Володимирівна,
студентка I курсу,
спеціальність 014. Середня освіта (Мова і література)*

*Науковий керівник-
кандидат педагогічних наук,
доцент кафедри методики викладання іноземних мов
Вітченко Анастасія Юрївна.*

«Методика формування соціолінгвістичної компетентності майбутніх учителів у навчанні читання англомовних публіцистичних текстів на першому курсі»

***Ключові слова:** соціолінгвістична компетентність, міжкультурна комунікація, публіцистичний текст, соціокультурна лексика, комплекс вправ.*

Сутність проблеми: оволодіння іноземною мовою має на меті не лише навчання іншомовної комунікації, але й формування особистості, яка буде готова до міжкультурного спілкування, до успішної участі в діалозі культур. При цьому міжкультурне спілкування являє собою не простий обмін інформацією, спрямований на досягнення певних цілей, це така взаємодія учасників цього процесу, мета якого найчастіше носить «немовний» характер [1, с. 93]. У такому випадку мова виступає як засіб здійснення такої взаємодії.

Важливість паралельного вивчення мови і культури наголошувалася багатьма вченими, такими як Н.Ф.Бориско, Л.Б.Воскресенська, О.Б.Тарнопольський, Л.Н.Жирнова, Є.М.Верещагін, Л.П.Голованчук, Н.Б. Ішханян, Л.П.Рудакова, Н.Д.В. Brown, L. Damen, F. Klippel, L. Carrell, K. Graves та іншими.

Мета роботи полягає в теоретичному обґрунтуванні та практичній розробці комплексу вправ для формування соціолінгвістичної компетентності у майбутніх вчителів при навчанні читання англомовних публіцистичних текстів на першому курсі.

Завдання роботи – визначити сутність соціолінгвістичної компетентності та зміст її формування, розглянути критерії відбору англомовних газетно-журнальних статей із автентичних джерел для навчання читання з метою формування вказаної компетентності, запропонувати вправи для формування у майбутніх учителів першого року навчання соціолінгвістичної компетентності на матеріалі теми «Мистецтво».

Виклад основного матеріалу дослідження. На сьогоднішній день не існує єдиної встановленої точки зору на статус соціолінгвістичної компетентності. Так, Л.І.Бім і В.В.Сафонова вводять соціолінгвістичну компетенцію до складу соціокультурної, а С.Ю. Ніколаєва виділяє її у складі лівосоціокультурної компетентності, тим самим називаючи її однією з декількох субкомпетентностей [1, с. 425]. Проте деякі автори (М.Ф.Овчиннікова, Ю.В.Манухіна) обґрунтовують необхідність формування вказаної компетентності як самостійного рівнозначного компоненту іншомовної освіти [2].

Відповідно до визначення С.Ю.Ніколаєвої, соціолінгвістична компетентність – це здатність особистості вибирати, використовувати і розуміти мовні та мовленнєві засоби іншомовного спілкування з національно-культурною семантикою відповідно до контексту, ситуації і стилю спілкування [1, с. 425].

Успішна та адекватна мовна поведінка учасників комунікації забезпечується такими складниками змісту соціолінгвістичної компетентності як:

- оволодіння нормами мовленнєвого етикету, характерними для країни, мова якої вивчається;
- оволодіння навичками відбору та використання мовленнєвих форм та засобів в залежності від мети і ситуації спілкування;

- оволодіння ситуативними варіантами висловлювання одного й того ж комунікативного наміру [3];

- оволодіння знаннями мовних і мовленнєвих засобів спілкування з національно-культурною семантикою, (до яких відносять країнознавчу безеквівалентну та фонову лексику; сталі вирази, ідіоми і кліше; лінгвістичні маркери соціальних стосунків і ситуацій; фразеологізми, афоризми, прислів'я та приказки) [1, с. 426];

Публіцистичний текст – це ефективний засіб формування соціолінгвістичної компетентності, оскільки він наповнений національно-культурною специфікою, є джерелом нової сучасної лексики, фразеологізмів, а також відображає динаміку розвитку мови.

Раціональний відбір автентичних газетно-журнальних текстів для читання з метою формування соціолінгвістичної компетентності здійснюється з урахуванням таких критеріїв, як тематичність, інформативність та відповідність віковим інтересам студентів. Одним з головних критеріїв є соціолінгвістичний потенціал текстів для читання, який складають навчальні одиниці, які є об'єктами засвоєння студентами у процесі читання англomовних газетно-журнальних статей. Добір текстів здійснювався з англomовних газет і журналів, зокрема, *The Times, Daily Mirror, The Guardian, The New York Times, Newsweek*.

Розроблений комплекс вправ для формування у майбутніх учителів першого року навчання соціокультурної компетентності містить такі види вправ як: впізнання, диференціація, класифікація національно маркованих мовних одиниць, співвіднесення їх з коментарями, виділення національно-специфічного компонента їхньої семантики, прогнозування соціокультурної лексики тексту, читання газетно-журнальних статей з метою розуміння та оцінювання соціокультурних фактів і соціальної оцінки тощо.

Наведемо приклади вправ для формування соціолінгвістичної компетентності при навчанні читання англomовних публіцистичних текстів на матеріалі теми «Мистецтво».

Приклад 1. Мета: навчити студентів ідентифікувати слова-реалії.

Завдання: Read the following article taken from the English newspaper. Underline the words, which express the notions absent in Ukrainian culture. Use the Memo below.

Memo

Realia may be expressed by a word, a word-combination, an abridged word and an abbreviation. They may denote different notions referred to: way of life; political life; literature); theatre and cinema; media; fine arts; prominent people's names.

Приклад 2. Мета: навчити студентів виділяти лексичні маркери експліцитно вираженої соціальної оцінки фактів на рівні тексту.

Завдання: Your friend and you have read the Avengers: Endgame review that appeared in the Guardian newspaper. Your friend has misunderstood the author's point of view. Prove to him / her that he / she is mistaken. Read the extracts from this article and underline the words (nouns, verbs, adjectives) which the author uses to characterize this film. Define the author's attitude towards film remakes.

Висновки. Отже, необхідність навчання іноземної мови як засобу безпосереднього і міжкультурного спілкування актуалізує соціокультурний підхід до її навчання, а відтак і потребу формування соціолінгвістичної компетентності (поряд з мовною та мовленнєвими компетентностями) як одного з показників готовності особистості до міжкультурного спілкування. При цьому публіцистичний текст виступає джерелом та засобом формування вказаної компетентності. У межах розробленої системи вправ (за темою «Мистецтво») формування соціолінгвістичної компетентності відбувається поетапно, що обумовлено комплексним характером цієї компетентності.

Список використаної літератури:

1. Методика навчання іноземних мов і культур: теорія і практика : підручник для студ. класичних, педагогічних і лінгвістичних університетів / Бігич О. Б.,

Бориско Н. Ф., Борецька Г. Е. та ін./ за загальн. ред. С. Ю. Ніколаєвої. – К. : Ленвіт, 2013. – 590 с.

2. Овчинникова М.Ф. Методика формирования социолінгвистической компетенции учащихся общеобразовательной школы: (английский язык, филологический профиль): дис. канд. пед. наук. Улан-Удэ, 2008.

3. Черкасова С.В. До питання про визначення змісту соціолінгвістичної компетенції учнів старшої загальноосвітньої школи [Електронний ресурс] – Режим доступу: <http://dspace.nbuiv.gov.ua/bitstream/handle/123456789/55025/107-CHerkasova.pdf?sequence=1>

4. The Guardian [Електронний ресурс] – Режим доступу: <https://www.theguardian.com/books/2019/nov/13/top-10-golden-age-detective-novels-agatha-christie-josephine-tey>

5. The Guardian [Електронний ресурс] – Режим доступу: <https://www.theguardian.com/film/2019/apr/23/avengers-endgame-review-unconquerable-brilliance-takes-marvel-to-new-heights>

*Таран Анна Олексіївна,
студентка IV курсу,
спеціальності «Середня освіта»*

*Науковий керівник:
к. філол. наук, доцент
Щаслива Наталія Святославівна*

«Формування лексичних навичок говоріння і письма на уроках німецької мови у основній школі»

Згідно даних дослідження, проведеного спільно Центральним управлінням зі шкільної освіти, Міністерством закордонних справ Німеччини, Академічною службою обміну Німеччини та Гете-Інституту, німецьку мову вивчають близько шістнадцяти мільйонів людей. Це зумовлено тим, що це мова новітніх технологій, міжнародної економіки, культури та науки. Німецька мова займає друге після англійської по поширенню у мережі Інтернет.

Лексична компетентність відіграє провідну роль при вивченні німецької мови. Вона дозволяє передавати та сприймати інформацію у всіх видах мовленнєвої діяльності. А навички письма і говоріння є найважливішими для комунікації в іншомовному просторі.

Дослідженням лексичної компетенції займалися багато вітчизняних та іноземних вчених. Серед них Шамов А. Н., Козак С.В., Гаврилюк Н. М., Федоренко Ю. П., Herbert E. Brekle та інші. Однак дослідження лексичної компетентності у основній школі з виокремленням найголовніших навичок говоріння та письма є малодослідженою тематикою. Пошук ефективних та інноваційних засобів навчання лексики залишається актуальним, адже в умовах глобалізації та технологізації суспільства, важко зацікавлювати школярів традиційними засобами навчання, як підручники та словники.

Оволодіння і правильне використання лексичних одиниць є одним із ключових завдань школярів при вивченні німецької мови. Лексична компетенція є надважливою складовою іноземної компетенції взагалі. Під лексичною компетенцією розуміють «лексичні знання, а також здатність використовувати мовний словниковий запас у мовленні: усному та писемному» [1, с. 2]. Лексичні знання на думку О. Коломынової складають:

- «знання про звукову форму лексичної одиниці, необхідні для її правильної вимови та розпізнавання і розрізнення на слух;
- знання про графічну форму, правила орфографії, необхідні для правильного написання ЛЮ та розпізнавання і розуміння її при читанні;
- знання з граматики, необхідні для утворення словоформ;
- знання семантики слів, необхідних для утворення вільних словосполучень;
- знання, пов'язані з правилами сполучуваності відповідних слів у мові, що вивчається» [2, с. 48].

У роботі над лексикою традиційно виділяють три основні етапи:

- 1) ознайомлення;
- 2) первинне закріплення;
- 3) розвиток умінь використання лексичних одиниць у різних видах мовленнєвої діяльності [3, с. 16].

Процес навчання і удосконалення говоріння у основній школі на уроках німецької мови має бути цікавим та адаптованим для учнів, ситуації для діалогічного та монологічного мовлення відповідають віку, несуть країнознавчий характер та досягають різноманітні теми.

Письмове мовлення так само як і говоріння вважається експресивним видом комунікації. Процес писемного мовлення починається саме з внутрішнього. Загалом у внутрішньому мовленні проходить підготовка та обґрунтування програми висловлювання, будується вірне граматичне оформлення висловлювань чи речень та угруповання їх в абзаци, відбувається відбір лексичних одиниць, активно проходить тренування і покращення уяви та фантазії учнів

На уроках німецької мови у основній школі діти добре читають і розуміють іншомовні лексикону. Завдання учителя спрямувати набуті знання у вербальне висловлення думок. Складність розвитку навички говоріння полягає у самому виді роботи.

Список використаної літератури:

1. Козачінер О.С. Формування лексичних навичок в учнів 1-го класу // Англійська мова та література. – 2008. – №3. С. 2 – 3.
2. Коломінова О. О. Формування англійської лексичної компетенції // Іноземні мови. – 2005. – №2. – С.48–51.
3. Смоліна С. В. Методика формування іншомовної лексичної компетенції / С.В. Смоліна // Іноземні мови. – № 4. – 2010. – С. 16 – 23.

*Тарасюк Оксана Володимирівна,
студентка IV курсу,
Спеціальності «035 Філологія (німецька та англійська мова та зарубіжна література)»*

*Науковий керівник:
кандидат філологічних наук, доцент
Гринюк Оксана Степанівна*

«Фонетичні особливості регіональних варіантів сучасної німецької мови»

Поняття «**національний варіант**» є самостійним, територіальним обмеженням державної форми мови, яка потребує відповідного кодифікування граматики та словникового запасу [3; 19]. Таким чином можна формально виокремити ідентичність нації і мови. „*Національний варіант*“ вживається по відношенню до країни, в якій

вживається мова, а „*регіональний варіант*“, в свою чергу, по відношенню до мови, яка є першоджерелом, основою для утворення національного варіанту. Регіональні варіанти німецької мови вживаються на території Австрії, з історичних причин також на території федеральної землі Німеччини - Баварії та у 17 з 26 кантонів Швейцарії. [6]

Австрійська німецька сформувалася із мов германських груп, які оселились на баварських землях. А починаючи з XIV і XV століття розвивається регіональна ранньонімецька писемність з діалектних диференціацій [4; 8]. Швейцарська писемна німецька виникла головним чином із "старої алемано-швейцарської писемності". Хоча довгий в Швейцарії спостерігалась "медіальна диглосія" або "диглосії орієнтована на вживання", тобто діалект вживався тільки усно, а на письма використовувалась літературна німецька мова, все ж з часом діалектизми почали вживатись і в літературі і письмовій мові. [6] В порівнянні з власне німецькою мовою, мова в Австрії та Швейцарії вважалася відхиленням від норми, тому її статус було складно визначити. Відповідно до стандартної мови, вона вважалася нормативною, а відповідно до єдиної німецької мови (Einheitssprache) вона була і є регіональним варіантом (Regionalism) [6]

Помічається ряд особливостей у вимові австрійців та швейцарців, які відрізняються від літературної німецької вимови. В австрійців відзначається більш повільний темп мови, голосні вимовляються більш широко і одночасно більш послаблено, багато слів мають наголос на першому складі, в літературній німецькій мові йому протиставлено наголос в цих же словах на інших складах, наприклад нім. *Kopie* ['ko...], австр. [...'ri:], нім *Uniform* ['uni...], австр. [...'form], властиве збереження якості обох голосних, що утворюють дифтонг, не розрізняються дзвінки і глухі фонемами в парах b-p, d- t, g-k тощо. [1; 124-156]

Для вимови швейцарців характерна відмова від перебільшеного виділення наголошеного першого складу в ряді слів, голосна перед г вимовляється коротко, голосний е в кінці складу завжди вимовляється, в словах з подвоєним приголосним звуком обоє приголосних вимовляються тощо [2; 175-179].

Розглянувши поняття «*регіональний варіант*», «*національний варіант*» та «*різновид мови*» ми дійшли до висновку, що ці поняття суміжні за значенням та сферою вживання. Вони позначають варіант мови, що має чіткі характерні мовні особливості і є поширеним у певній державі.

Отже, регіональні варіанти німецької мови є важливим результатом перебігу природних, спонтанних змін мови та постійного полікультурного мовного контакту в Центральній Європі.

Список використаної літератури:

1. Домашнее А. И. Очерк современного немецкого языка в Австрии. М., 1967, с. 142-156
2. Домашнев А.И. Современный немецкий язык в его национальных вариантах М.: Наука, 1983, с. 175-179
3. Ammon, Ulrich (1995): Die deutsche Sprache in Deutschland, Österreich und der Schweiz. Das Problem der nationalen Varietäten. Berlin/New York: de Gruyter, 1995. S. 19
4. Wiesinger, P. Das österreichische Deutsch in Gegenwart und Geschichte, LIT Verlag, Wien, 2006, S. 8
5. Wiesinger, P. Die deutsche Sprache in Österreich. In: Wiesinger, P. (Hrsg.). Das Österreichische Deutsch. Wien, Köln, Graz: Böhlau, 1988., S. 13-16
6. Wiesinger, Peter (2002): Die sprachpolitische Positionierung der deutschen Sprache und des DaF/DaZ-Unterrichts in der Welt der Mehrsprachigkeit. In: Glatz, Ferenc (Hrsg.):

*Титечко Віта Володимирівна,
студентка IV курсу,
спеціальності «Філологія (мова і література)»*

*Науковий керівник:
старший викладач
Бицько Оксана Костянтинівна*

«Методика вивчення китайської поезії доби Тан в основній школі»

Питання методики вивчення китайської поезії доби Тан в основній школі є актуальним. Танська поезія сприяє розвитку навичок асоціативного споглядання світу, природи, розуміння поетичного слова. До того ж, таке вивчення передбачене чинною програмою курсу «Зарубіжна література» для **8 класу** [1].

До розробки методики шкільного вивчення танської поезії долучилися **Н. Малковець, О. Ніколенко, Л. Сімакова, В. Снегірєва, І. Філіна** та ін. Однак кількість статей із даної проблеми не є достатньою, до того ж, у них бракує методичних рішень розв'язання проблеми з огляду на вимоги оновленої програми курсу [там само].

Мета доповіді - представити методичні рекомендації до уроків із вивчення поезії доби Тан у 8 класі, зорієнтовані на вимоги оновленої програми курсу «Зарубіжна література» щодо виховання всебічно розвинутої особистості XXI століття, яка володіє ключовими та предметними компетентностями.

Програма із зарубіжної літератури для 8 класу передбачає вивчення лірики двох найвідоміших поетів доби Тан – **Лі Бо** та **Ду Фу** [там само]. Їхні філософські за характером вірші досить складні для сприйняття українськими восьмикласниками, тому методика їх вивчення повинна враховувати особливості психологічного й літературного розвитку учнів цієї вікової категорії. Учителю має зацікавити їх темою й залучити до співпраці. Тож варто об'єднати *традиційні* технології навчання й *інноваційні*, зокрема *інформаційно-комунікаційні* (ІКТ).

На вивчення теми відводиться 2-3 години. На етапі підготовки до сприйняття матеріалу доцільно дати учням випереджальне завдання – створити *міні-проект* культурологічного спрямування, наприклад «Традиційна культура Китаю», «Доба Тан», «Конфуціанство», «Даосизм» тощо. Як показує практика, підлітки із задоволенням виконують такі завдання, створюючи *презентації, буклети* тощо, що є засобом розвитку їх пізнавального інтересу. Представлення проєктів на уроці дозволить учням відчути атмосферу середньовічного Китаю, ознайомитися з елементами китайської культури, зануритися в світ поезії доби Тан.

Сформуванню уявлення учнів про Лі Бо і Ду Фу допоможуть такі прийоми як *слово вчителя, робота з портретом та підручником, дидактична гра* «Упізнай поета» та ін.

Художньо сприйняти лірику середньовічних китайських майстрів слова дозволить *метод творчого читання* – «той первинний та чи не найголовніший метод, без якого неможливо собі уявити урок літератури» [5]. Учителю доцільно застосувати прийоми *виразного читання* (вчителем та групою підготовлених учнів), а також *мелодекламації*, особливо під мелодію з яскравим національним колоритом.

Поглибити усвідомлення прочитаного дозволить детальний *аналіз* творів у формі *евристичної бесіди*. Учителю варто поставити учням питання на осмислення перших вражень, а також змісту, композиції, образів та засобів їх творення. Особливу увагу

належить звернути на таку провідну рису китайської поезії доби Тан як *психологічний паралелізм* – паралельне зображення природи й почуттів людини [4].

Окремий урок (або етап уроку) доречно присвятити *компаративному аналізу* поезій **Лі Бо** «Запитання і відповідь у горах» та **Г. Сковороди** «Сад божественних пісень». Порівняння творів допоможе учням зрозуміти спільний філософський зміст обох віршів, які репрезентують не просто різні літератури (китайську та українську), але й різні світогляди (східний і західний).

На етапі узагальнення вивченого можна запропонувати учням створити *кластер* із застосуванням ІКТ, в якому кожен із них зможе візуалізувати отриману інформацію, а слабші учні - побачити її наочно. Використання сучасних мультимедійних технологій сприятиме зацікавленості учнів творами Лі Бо і Ду Фу, адже тут діє принцип “перенесення” зацікавлення з одного предмета (комп’ютера) на інший (танську поезію) [2].

Китайська поезія доби Тан відрізняється значною мелодійністю [3], тому для кращого усвідомлення цієї її ознаки доречним буде не лише застосування мелодекламації, але й залучення учнів до створення власних *плейкастів* – електронних листівок на теми вивчених віршів із використанням музичного та візуального супроводу.

Отже, органічне поєднання традиційних та інноваційних (зокрема інформаційно-комунікаційних) технологій дозволить зацікавити українських підлітків прекрасним світом китайської поезії доби Тан, сприятиме формуванню ключових та літературних компетентностей, всебічному розвитку, духовному збагаченню, активному становленню й самореалізації в сучасному світі.

Список використаної літератури:

1. Зарубіжна література: Програма для загальноосвітніх навч. закладів. 5-9 класи (2012 р. зі змінами 2015-2017 рр.) / Авт. кол.: О. М. Ніколенко, К. В. Таранік-Ткачук, С. П. Фоміна та ін. URL: <https://mon.gov.ua/ua/osvita/zagalna-serednya-osvita/navchalni-programi/navchalni-programi-5-9-klas> (дата звернення: 05.04.2020).
2. Ісаєва О.О. Сучасні технології в процесі викладання зар. літ. *Всесвіт. літ. в серед. навч. закл. України*. 2003. № 3. С. 37-38.
3. Ніколенко О. М., Філіна І.О. Філософія життя у китайській та японській літературах. Харків: Ранок : Веста, 2003. 192 с.
4. Снегірьова В., Сімакова Л. Вірші ієрогліфами: особливості вивчення китайської лірики. 8 клас. *Всесвітня література в сучасній школі*. 2014. №12. С. 20-25.
5. Штейнбук Ф. М. Методика викладання зарубіжної літератури в школі. URL: <https://studfile.net/preview/5264586/> (дата звернення: 01.04.2020).

*Ткалич Ірина Олександрівна,
студентка IV курсу, спеціальності «Філологія»*

*Науковий керівник:
канд.філол.наук, доцент
Щаслива Наталія Сергіївна*

«Формування франкомовної граматичної компетентності учнів початкової школи»

Знання іноземних мов є важливою передумовою для особистих, культурних, професійних та економічних контактів. Вивчення іноземних мов включає декілька аспектів, одним із яких є граматики. У навчанні іншомовного говоріння граматики посідає

важливе місце, це є у своєму роді каркас, на якому будується формування граматичної компетентності. Вивчення граматики та правильне оформлення висловлювання, а також розпізнавання граматичних форм у мові та мовленні відбувається завдяки формуванню граматичної компетентності.

Актуальність досліджуваної проблематики зумовлене загальною орієнтацією сучасного методу викладання іноземної мови на посилення процесів міжкультурного спілкування.

Грамматика – це система об'єктивно діючих правил щодо утворення словоформ і сполучення слів у реченні, які організують мовлення. Оскільки мова є засобом відображення дійсності, то грамматика відображає об'єктивні відношення і зв'язки між предметами і явищами навколишнього світу. Грамматика як наука описує граматичну будову мови. Залежно від підходу до описуваних граматичних явищ розрізняють традиційну, структурну, трансформаційну, описову (дескриптивну) та інші граматики [2, с. 18].

1. школі вивчаються не всі граматичні явища виучуваної іноземної мови, а спеціально відібраний граматичний мінімум, який складається з активного граматичного мінімуму та пасивного граматичного мінімуму. Для вираження власних думок іноземною мовою учень має оволодіти тими граматичними структурами, які входять до активного граматичного мінімуму. До пасивного граматичного мінімуму входять такі граматичні структури, якими учні можуть не користуватися для вираження своїх думок, але які потрібні для сприймання і розуміння мовлення. Щоб сприймати і розуміти думки інших людей, необхідно володіти як активним, так і пасивним граматичним мінімумом. Мета навчання граматичного матеріалу іноземної мови, що вивчається, це оволодіння граматичною компетентністю, а саме: репродуктивними, тобто граматичними навичками говоріння і письма, та рецептивними, тобто граматичними навичками аудіювання і читання [1, с. 73].

Психофізіологічною основою граматичної компетентності є система фразових стереотипів – внутрішніх психічних сполучальних схем речень (термін М. Жижкіна). У процесі оволодіння рідною мовою ці стереотипи формуються підсвідомо, завдяки існуванню природного мовного оточення. Під час навчання іноземної мови необхідно спеціально організовувати мовлення учнів у такий спосіб, щоб забезпечувати повторюваність одних і тих самих граматичних структур протягом обмеженого періоду часу, внаслідок чого сформуються іншомовні фразові стереотипи.

Треба підкреслити, що основною метою навчання граматики іноземної мови у середній школі є формування в учнів граматичних мовних навичок, як одного з важливих компонентів мовних умінь у галузі аудіювання, говоріння, читання й письма.

2. зв'язку із цим, за словами О. Падалки, суттєве значення має питання відбору граматичного матеріалу, достатнього для реалізації комунікативних цілей навчання в межах вимог, передбачених програмою [5, с. 77]. Для надання студентам граматичних знань методисти (Вовк О. І, Орловська Л. К., Руснак Д. А., Скляренко Н. К.) рекомендують використовувати різні типи навчальної інформації: правила (описові правила і правила:інструкції); зразок мовлення на рівні словоформи, словосполучення, фрази, понадфразової єдності; модель; схему; ілюстративну таблицю; когнітивну метафору (вербальну або зображальну); табличні тести (наприклад типи артиклів, їхні форми і правила вживання у мовленні) [4, с. 24].

Навичку визначають як «психічне новоутворення, завдяки якому індивід спроможний виконувати певну дію раціонально, з належною точністю і швидкістю, без зайвих витрат фізичної та нервово-психологічної енергії» [3, с. 77]. Для формування франкомовної граматичної компетентності учнів початкової школи використовують такі види вправ: *рецептивні* (аудіювання або читання тексту з

метою одержання інформації), *репродуктивні* (зміна граматичної форми, переклад), *продуктивні* (повідомлення якихось фактів, написання записок, листа). Формування в учнів початкової школи граматичної компетентності – це автоматизовані дії із мовним матеріалом, спеціально відібраним для шкільного граматичного мінімуму. Визначають активний та пасивний граматичний мінімум. Вправи для формування граматичної компетентності в учнів початкової школи повинні відповідати таким вимогам: вмотивованість; наявність ігрового компонента; комунікативність; відповідність ступеня керування етапам навчання; взаємопов'язаність навчання усіх видів мовленнєвої діяльності; урахування рідної мови на етапі ознайомлення з новим граматичним матеріалом; раціональне використання опор; автентичність навчального матеріалу та його відповідність психофізіологічним особливостям школярів.

Список використаної літератури:

2. Андреевская-Левенстерн Л. С. Методика обучения французскому языку в средней школе. – М., 2003. С.70– 80.
3. Ветохов А. Трудности обучения учащихся школ грамматике иностранного языка и пути их преодоления // *Іноземні мови*. – 2015. – № 2. – С. 18–20.
4. Методика навчання іноземних мов у загальноосвітніх навчальних закладах: підруч. / За ред. Л.С. Панова, І.Ф. Андрійко та ін. – К.: Академія, 2010. – 328 с.
5. Олейникова Е.А. Методика тестирования грамматики в процессе формирования профессиональной иноязычной коммуникативной компетенции (французский язык, неязыковой вуз): автореф. дис. на соискание уч. степени канд. пед. наук: спец. 13.00.02 «Теория и методика обучения и воспитания (иностранный язык)» / Е. А. Олейникова. – М., 2010. – 24 с.
6. Падалко О. Механізм організації процесу навчання граматиці на уроках іноземної мови у середній школі // *Англійська мова та література*. – 2007. – № 18. –С.77

*Токар Анастасія Олексіївна,
студентка IV курсу,
Спеціальності «Середня освіта, вчитель англійської
та китайської мов та зарубіжної літератури»*

*Науковий керівник:
к. філ. наук, доцент
Гончарова Тетяна Володимирівна*

«Використання групових форм роботи на уроках англійської мови у 7 класі»

Одне з основних завдань нової української школи полягає у тому, щоб підвищити якість навчання школярів іноземної мови, підготувати їх до подальшого навчання та застосування здобутих знань на практиці. Розвиваюче навчання з кожним роком займає все міцніші позиції поруч із традиційним. На сучасному етапі одним з найпоширеніших форм роботи на уроці англійської мови є групова робота.

Групові форми роботи змушують учнів зосереджуватися і брати активну участь у виконанні завдання, також формують в школярів почуття відповідальності за виконання завдання, виховують вміння працювати у групах та почуття поваги до думки інших учнів.

С. Савченко підкреслює, що групове навчання організовується в малих групах на основі співробітництва. Воно передбачає чіткий розподіл завдань між учнями. Їх сумісна робота об'єднана спільною навчальною метою і сприяє формуванню в учнів умінь співпрацювати та спілкуватися.[2, 13]

Слід також визначити, які види груп бувають при кооперативній роботі [1,с.25]:

- групи з двох осіб (пара)- високий рівень обміну інформацією і низький рівень незгоди,але якщо верх візьмуть емоції, то ситуація зайде у глухий кут
- групи з трьох осіб – найбільш стабільні групові структури, але двоє сильніших можуть домінувати над третьою особистістю
- групи з п'яти осіб – оптимальний розмір навчальної групи, досить великий для групової стимуляції і досить малий для особистого визнання.

Форм групової роботи існує багато, але ми виділимо такі як «Дерево рішень», «Ажурна пилка», «Рольова гра».

Для проведення уроку із застосування технології «Дерево рішень» вчитель обирає проблему, що не має однозначного рішення. Така проблема має бути подана у формі життєвої історії, судової справи, епізоду з художнього твору або фільму. Після читання / слухання / перегляду формується суть проблеми, її обговорення та знаходження шляхів вирішення. [3, с.285]. Коли кілька ідей буде висловлено, учні поділяються у малі групи (3–4 учня), виконання завдань виконується по схемі:

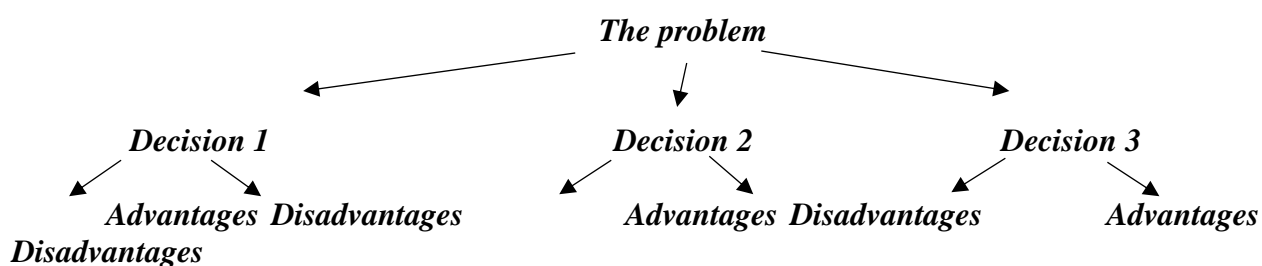

Наприклад,

Task 1: How to prevent the illness?

Task 2: How to attract people to eat healthy food?

Task 3: How to study good at school?

Метод «Ажурної пилки» ми можемо застосувати для створення на уроці ситуації, яка дає змогу учням працювати разом для засвоєння великої кількості інформації за короткий проміжок часу. Цей метод допомагає дітям спробувати на собі роль вчителя, та вчитися навчаючи. Для виконання поданого завдання поділяємо учнів на експертні та домашні групи. Домашні групи отримують інформацію по темі, наприклад до теми про Лондон. І їх завдання потім розійтися по експертним групам та поділитися отриманими знаннями з однокласниками.

Також, під час освітнього процесу є доцільним використання рольових ігор, адже саме вони передбачають мовну діяльність учнів та поєднують у собі ігровий на навчальний компоненти. Прикладом рольової гри може бути, наприклад, «Вікенд», метою якої є активізація та розвиток навичок дискусії, аргументування, пояснення на англійській мові.

Task: Imagine, that you are going to go to London on weekends. You should write a plan of your trip step by step.

Таким чином, ми можемо зробити висновок, що Групові вправи забезпечують більший освітній потенціал для формування комунікативних дій в учнів базової школи, оскільки вони стимулюють використання іноземної мови за власною ініціативою, самостійну активність учнів і створюють умови для їхньої соціалізації.

Список використаної літератури:

1. Пометун О. І. Сучасний урок. Інтерактивні технології навчання / О. І. Пометун. – Київ, 2004. – 192 с.

2. Савченко О. Упровадження компетентнісного підходу в початкову освіту: здобутки і нерозв'язані проблеми / О. Савченко // Рідна школа. - 2014. - № 4-5. - С. 12-16)

3. Сучасні технології навчання іноземних мов і культур у загальноосвітніх і вищих навчальних закладах: Колективна монографія / С. Ю. Ніколаєва, Г. Е. Борецька, Н. В. Майер, О. М. Устименко, В. В. Черниш та інші; [за ред. С.Ю.Ніколаєвої; техн. ред. І. Ф. Соболевої]. – К. : Ленвіт, 2015. – 444 с.

*Устич Надія Олександрівна,
студентка I курсу магістратури,
спеціальності «Середня освіта (мова і література)»*

*Науковий керівник:
кандидат педагогічних наук, доцент
Холодна Юлія Миколаївна*

«Методичні засади вивчення ліричних творів на уроках зарубіжної літератури в старших класах»

Лірика посідає вагоме місце у літературній освіті, оскільки вона виховує в учнів почуття прекрасного, духовного, формує читацькі інтереси, творчу уяву, естетичні смаки, збагачує інтелектуальний розвиток особистості. Саме тому дослідження літературознавчих та культурознавчих засад вивчення ліричних творів на уроках зарубіжної літератури є *актуальним* питанням для вчителів-словесників.

Метою даного дослідження є висвітлення процесу шкільного навчання лірики та аналіз підходів до організації роботи учнів старших класів під час вивчення ліричних творів.

«Лірика (від грец. lyrikos - лірний; твір, виконаний під акомпанемент ліри) - один з трьох, поряд з епосом і драмою, родів художньої літератури, в якому у формі естетизованих переживань осмислюється сутність людського буття, витворюється нова духовна дійсність, розбудована за законами краси».[1, с. 521]. Лірику розглядають як виражальний рід літератури, як художнє втілення думок, душевних станів, переживань, настроїв певної особи, зазвичай чітко не означеної. В ліричних творах, як правило, зовнішні події відступають на другий план, а то й зникають зовсім, натомість уся увага зосереджується на почуттях і переживаннях.

У методиці викладання літератури у школі визначені етапи вивчення ліричного твору. «Логічну послідовність вивчення літературних творів у старших класах можна окреслити такими етапами: 1) підготовка до сприйняття літературного твору; 2) читання твору; 3) навчально-емоційна пауза; 4) повторне читання; 5) словникова робота; 6) бесіда за змістом прочитаного; 7) використання елементів аналізу; 8) повторне читання; 9) вивчення на пам'ять; 10) творчі усні та письмові роботи учнів». [2, с.126-127]

Знання, які учні отримують на першому етапі вивчення ліричного твору, мають викликати у них інтерес до вірша, що вивчатиметься, почуття очікування чогось незвичайного. Це можуть бути відомості з історії створення вірша, пов'язані з фактами біографії автора, про історичні події з літописних джерел, з мемуарів, з епістолярної спадщини. Таким чином, забезпечується логічний перехід від одного етапу - підготовки до сприйняття ліричного твору - до іншого - його виразного читання. Третій етап пов'язаний

з емоційно-естетичною (навчальною) паузою. Після сприйняття вірша в учнів поглиблюється загальний емоційний стан. Їм необхідно побути на самоті зі своїми почуттями, думками. Термін "навчальна пауза" об'єднує у собі емоційну та естетичну паузи. Саме під "навчальною паузою" ми розуміємо обмежений час, відведений на уроці вчителем після прочитання літературного твору для самостійного його осмислення і оцінки, які дають імпульс до саморозвитку і самовиховання. Після навчальної паузи доречним є повторне читання про себе, яке можна використовувати у поєднанні з прийомом читання під музику. Словникова робота передбачає визначення лексичного значення незрозумілих для учнів слів, словосполучень для усвідомлення змісту ліричного твору в цілому. Бесіда за змістом прочитаного, як і словникова робота, спрямована на перевірку розуміння змісту виучуваного твору. Запитання бесіди мають орієнтуватися на зміст кожної послідовно окресленої частини вірша. На даному етапі в процесі відповіді на запитання вчителя доречно вчити учнів використовувати елементи аналізу художнього ліричного тексту, залучаючи окремі теоретичні поняття. Підсумкові заняття після вивчення ліричних творів дають можливість учителю перевірити, чи вдалося йому разом з учнями реалізувати навчально-виховну мету, яку було поставлено до програмової теми. Вчителю варто враховувати особливості вивчення лірики у старших класах, коли «ефективність уроків з вивчення ліричних творів залежить від наступних чинників: обізнаність вчителя з життєвим і творчим шляхом митця; кількості творів, які читав вчитель, добре знає і готовий читати напам'ять; ставлення вчителя саме до цього поета, до вірша, що вивчається; обсягу знань з теорії літератури та володіння методикою вивчення ліричного твору». [3, с.241]

Інтерес до ліричної творчості потрібно розвивати не лише на уроках зарубіжної літератури, а й на позакласних заходах, таких як: вечори поезії, зустрічі з поетами, конкурси на краще виразне читання тощо. При такому вдалому поєднанні класно-урочної системи навчання з позакласною роботою можна досягти помітних успіхів у вивченні ліричних творів та розвинути інтерес школярів до цього роду літератури.

Сучасна методична наука ґрунтується на ідеях видатних науковців М. Рибнікова, Л. Мірошніченко, Є. Пасічник, О. Ісаєва, Ж. Клименко, ідеї яких допоможуть вчителям-словесникам провести цікавий і пізнавальний урок з вивчення ліричних творів, після якого учні із задоволенням читатимуть і краще розумітимуть поезію.

Список використаної літератури:

1. Академічний тлумачний словник української мови [Електронний ресурс]. – URL: <http://sum.in.ua/s/liryka>
2. Бугайко Т. Ф. Майстерність учителя-словесника / Т. Ф. Бугайко, Ф. Ф. Бугайко. – К.: Радянська школа, 1963. – 187 с.
3. Наукові основи методики літератури : Навчально-методичний посібник / За ред. Н. Й. Волошиної. – К. : Ленвіт, 2002. – 344 с.

«Автентичний пісенно-віршований матеріал як важливий засіб стимулювання мовленнєво-мисленнєвої діяльності учнів початкової школи»

У зв'язку з реформуванням і модернізацією системи освіти в Україні, вивчення іноземної мови у початковій школі створило необхідність в оновленні змісту і цілей навчання предмету, а також переходу від традиційного накопичення знань до вмотивованого засвоєння навчального матеріалу та вміння застосовувати здобуті знання у практичній діяльності. Пошук і добір різноманітних методів навчання іноземної мови в початковій школі мають відповідати психолого-віковим особливостям і фізіологічним можливостям учнів молодшого шкільного віку, враховувати потреби та інтереси дітей цієї вікової категорії, а також активізувати комунікативну, пізнавальну і творчу діяльність молодших школярів.

Навчання дітей англійської мови розпочинається з першого класу і має важливе, фундаментальне значення, адже тут вчителем закладаються фонетичні, лексичні та граматичні основи вивчення іноземної мови. Необхідним на початковому етапі є зацікавлення і вмотивування вчителем дітей початкової школи до вивчення іноземної мови, адже формування мотивації учнів початкової школи виступає найважливішим компонентом у структурі навчальної діяльності, і є однією з центральних проблем сучасної освіти. Оскільки не сформована вмотивованість і зацікавленість на початковому етапі призводить до пасивного і неефективного вивчення іноземної мови. Тому вчитель іноземної мови повинен знати ефективні методи і шляхи мотивування, і вміти правильно і вчасно почати формувати у учня мотивацію до вивчення іноземної мови [1].

У підручнику *«Wonderland.Pre-Junior» (Longman)* дуже вдало даються римування під музику на теми «Частини тіла», «Їжа» та інші. Прийменники місця і руху учні швидко запам'ятовують, якщо використовувати пісеньку-гру з навчального посібника *«English Together 2» «We're going on a bear hunt»*. Якщо у вчителя є можливість працювати в початковій школі з якого-небудь з перерахованих посібників, то пісні і римування стають природною частиною уроку, допомагають вводити або закріплювати лексичний матеріал в живій, емоційній формі. Перевага використання курсів, в яких пісенний матеріал внесений авторами як логічна і необхідна частина роботи, очевидний: вчителю не потрібно самому шукати пісні та вірші, перевіряти чи вся лексика підходить, чи поєднується з іншими вправами уроку

Учені-методисти, зокрема І. Л. Бім та П. Б. Гурвич, розглядають теми як потенційні акти комунікації, як імовірні тексти, які подаються в узагальненому, згорнутому вигляді і які підлягають розгортанню у мовленні.

Наприклад, за програмою в 1 класі першою темою, яку вивчають учні є «Я, моя сім'я і друзі». Згідно із програмними вимогами, учні мають засвоїти лексичний матеріал із наступних тем: «Члени родини», «Числа 1 – 10», «Іграшки», «Кольори». Оскільки, це учні молодшого шкільного віку, які тільки починають вивчення іноземної мови, для того щоб полегшити їм завдання, вчителю доцільно використовувати нескладні автентичні пісні, які не тільки допоможуть учням у вивчити та запам'ятати нові лексичні одиниці, але і поступово почнуть занурювати школярів в іншомовну атмосферу [4].

Вивчаючи певну тему доречно буде підібрати мелодійно-ритмічну пісеньку або ж і вивчаючи певну тему доречно буде підібрати мелодійно-ритмічну пісеньку або ж і римівку, яка міститиме лексичний матеріал до вивчаючої теми. Беззаперечним успіхом

тут таки може бути й використання певної наочності. Це може бути готовий роздатковий матеріал, або можна запропонувати учням самостійно намалювати своїх родичів, як творче завдання додому при вивченні теми «*My family*». Найпростішим прикладом римівок до даної теми можуть представлятися такі:

<i>I have my mother</i>	<i>Mother, Father,</i>
<i>I have my father</i>	<i>Sister, Brother.</i>
<i>I have my sister</i>	<i>Hand in hand</i>

Під час розучування таких пісенно-текстових матеріалів можна запропонувати учням показувати відповідний малюнок до відповідного слова. Адже, на початковому етапі опанування мовою діти засвоюють її переважно наочним шляхом, коли водночас і чують нове слово, і спостерігають відповідний предмет, явище чи дію. Тому методика навчання молодших школярів лексики іноземної мови ґрунтується здебільшого на предметній чи картинній наочності. Завдяки цьому автоматично зникає потреба в перекладі англійської лексики, що прискорює процес навчання, привчає дитину «мислити» відразу іноземною мовою, сприяє вільному та легкому засвоєнню нових слів [2, с.5-7].

Отже, під час навчання англійської мови лексика виступає будівельним матеріалом мовленнєвої діяльності.

Відповідно до даних психолінгвістичних експериментів (О. Й. Негневицька, О. М. Шахнарович) слова узагальнюються і зберігаються в пам'яті у вигляді груп, пов'язаних семантичною ознакою. Тому не можна пропонувати дітям вивчати ізольовані за значенням слова, а обов'язково об'єднувати їх відповідно до теми [3].

Хотілося б зазначити, що використання автентичних віршів, римівок і пісень створює психологічно сприятливий клімат і комфортну атмосферу в класі. Прийоми роботи з віршами та піснями поєднуються з іншими прийомами і роблять урок легким, цікавим і незабутнім, вносять жвавий струмінь у хід уроку, створюючи ефект новизни.

Список використаної літератури:

1. Занюк С. Психологія мотивації: Навч. посібник. – К.: Либідь, 2002. – 304 с.
2. Стом О. Пісні на уроках англійської мови // Англійська мова і література. - 2004. - №36. - с.5-7.
3. Негневицкая Е.И., Шахнарович А.М. Язык и дети М.: Главная редакция восточной литературы издательства «Наука», 1981. — 112 с.
4. Формування інтересу до навчання у молодших школярів / [Електронний ресурс]

*Харахурсах Олександра Сергіївна,
студентка I курсу магістратури,
Спеціальності «014 – Середня освіта
(Англійська мова та література)»*

*Науковий керівник:
кандидат філологічних наук, доцент
Хижун Ярослава Володимирівна*

«Роль повторів у створенні англійських текстів публіцистичного та художнього стилів»

Постійний інтерес вітчизняних і зарубіжних дослідників до проблем функціонування різних типів повторів в англійській мові визначають актуальність нашого

дослідження. Аналіз типів і сполучень повторів здатний розкрити стилістичний і функціональний потенціал повтору, у тому числі і тексто-утворюючий потенціал, що дозволяє розглядати повтор як спосіб організації тексту, детермінований умовами жанру принцип логічного, структурного, композиційного та стилістичного оформлення і виділення думки.

У сучасній лінгвістиці повтор розглядається у рамках декількох наукових напрямків: стилістика, теорія тексту, риторика і теорія мовної дії. Вітчизняні та зарубіжні дослідники нерідко звертаються до повтору як засобу інтенсифікації змісту висловлювання і здійснення впливу на адресата і залучення уваги. Проблема різних видів повторів вивчається літературознавцями і стилістами як засобу емоційного посилення, композиційного оформлення тексту і його гармонізації, як спосіб зв'язку у реченні, як засіб мовної гри і показників ідиостилію автора тощо.

Традиційно у стилістиці повтор визначається як фігура мови, яка полягає у повторенні звуків, слів, морфем, синонімів або синтаксичних конструкцій в умовах достатньої тісноти ряду [1, с. 182].

Повтори проявляються на всіх мовних рівнях: морфологічному, синтаксичному, лексичному, семантичному і фонетичному. Між повторами різних рівнів існує тісний взаємозв'язок і взаємодія. Усередині кожного рівня повтори класифікуються залежно від їх специфіки і стають спеціальними об'єктами досліджень.

Розглянувши класифікації повторів, було узагальнено наступні функції повторів, які вони можуть виконувати у різних типах текстів:

1. Функція посилення виразності.
2. Ритмоутворююча функція.
3. Функція вираження багаторазовості або тривалості дії.
4. Функція додаткової дії.
5. Функція послідовності передачі інформації.
6. Функція ясності викладу, яка у повторі реалізується через надмірність, що допомагає уникнути туманності викладу.
7. Функція виділення неповторюваного елемента.
8. Естетична функція.
9. Функція стилізації розмовної емоційної промови.

Слід зазначити, що розглянуті функції повтору не обмежують потенційних можливостей цього стилістичного засобу. Як і будь-який засіб, розрахований на емоційний ефект, повтор можна вважати поліфункціональним засобом, і його вживання залежить від жанрових особливостей текстів, авторського стилю і допускає певні варіації і нововведення.

Тексти публіцистичних статей, ключовою функцією яких є вплив на адресата є середою функціонування значної кількості експресивних синтаксичних конструкцій і, зокрема, повторів як засобів вираження лінгвістичних категорій експресивності, емоційності, оцінювання, та інтенсивності. Особливість повтору як стилістичного прийому полягає у посиленні, закріпленні висловлювання у свідомості читача, у апеляції до його емоцій, почуттів і настроїв. Стаття може містити у собі відразу кілька видів повторів, що говорить про їх універсальність і багатофункціональність: повтор – це одночасно стилістичний, структуруючий і експресивний засіб, завдяки чому повтор є одним з найпоширеніших і улюблених прийомів посилення образності і виразності мовлення авторів публіцистичних статей.

Повтор як стилістичний засіб також дуже поширений у художній літературі і вживається багатьма письменниками для передачі емоційного стану персонажа у критичний період його життя, а також для додання оповіданню ритмічності і динамічності. Характер повторів і їх функціональна навантаженість безпосередньо залежать від жанрового різновиду тексту художнього твору. В авторському тексті

оповідально-міркувального характеру повтори в основному виконують модально-експресивну функцію, а в текстах описового характеру висловлюють суб'єктивно-авторське ставлення до зображуваного.

У свою чергу дослідження речень, що містять у своїй структурі конструкції з повторами, є одним з найскладніших питань у теорії і практиці перекладу. При передачі конструкцій з різними типами повторів застосовуються лексичні, граматичні і лексико-граматичні перекладацькі трансформації різних типів, вживання яких повною мірою відображають всю складність процесу перекладу з англійської мови на українську зазначених типів конструкцій. Очевидно, що традиційні погляди не охоплюють всієї повноти конструкцій з різними типами повторів в англійській мові як проблеми дослідження, тому необхідно звертати увагу не тільки на формально-граматичні ознаки, структурні характеристики та семантичні особливості, але й враховувати частотність вживання таких конструкцій у лінгвістичному корпусі.

Література

1. Арнольд И. В. *Стилистика современного английского языка (стилистика декодирования)*. М.: 1990. 300 с.
2. Гацалова Л. Б. *Повтор как выразительное средство языка художественного произведения*. [Электронный ресурс] – Режим доступа: <https://cyberleninka.ru/article/n/povtor-kak-vyrazitelnoe-sredstvo-yazyka-hudozhestvennogo-proizvedeniya>
3. Киселева А. В. *Виды стилистических фигур, основанных на принципе синтаксического повтора*. [Электронный ресурс] – Режим доступа: https://pgu.ru/upload/iblock/c46/uch_2011_v_00002.pdf
4. Радченко И. И. *Повтор как средство реализации лингвистической категории экспрессивности в тексте газетной статьи*. [Электронный ресурс] – Режим доступа: <https://cyberleninka.ru/article/n/povtor-kak-sredstvo-realizatsii-lingvisticheskoy-kategorii-ekspressivnosti-v-tekste-gazetnoy-stati>

*Хмелярук Аліна Миколаївна,
студентка IV курсу,
спеціальності «Філологія»*

*Науковий керівник:
кандидат філософських наук,
доцент кафедри англійської філології
Іщук Алла Анатоліївна*

«Стилістичні особливості використання професійної термінології в оповіданнях Джеффри Арчера»

Терміни – це слова, що мають спеціальне значення, які виражають і формують професійне поняття та застосовуються в процесі пізнання й освоєння наукових і професійно-технічних об'єктів, відносин між ними [1, с.200].

Лінгвопрагматичні засади функціонування термінологічної лексики значною мірою зумовлені жанровими особливостями текстів, комунікативними настановами, способами

трансферу інформації, соціодискурсивною спрямованістю та індивідуальними авторськими інтенціями. В наукових статтях і вузькофахових монографіях термін перебуває у своїй термінологічній сфері і весь термінокомплекс цієї субмови використовується в повному обсязі. При цьому базові терміни в таких текстах, як правило, не потребують визначень чи тлумачень, оскільки адресовані компетентним користувачам, що володіють знаннями відповідної фахової сфери [2, с.175].

У той же час терміни можуть вживатися за межами текстів наукового чи офіційного стилів та використовуватися навіть в художньому дискурсі, де набувають додаткових значень, а також більш виразної чи емоційної конотації, і, таким чином, можуть втратити своє фіксоване словникове значення та переклад. Тому використання терміна як фігури мови та художніх образів породжує їх часткову або повну семантичну детермінологізацію.

Оповідання англійського письменника Джеффри Арчера містять значну кількість професійної термінології, що має поліфункціональне значення, залежно від структурних та семантичних особливостей. Юридична та економічна лексика у творах вводиться, як правило, без пояснень, проте це не ускладнює сприймання тексту.

На думку Левицького А. Е., у функції терміна може виступати будь-яке самостійне загальноживане слово, якщо воно входить як елемент до відповідної терміносистеми й у її межах однозначно називає певне поняття [1, с.201]. Також виділяють конкретні терміни, отримані з певних наукових дисциплін, галузей виробництва та технологій [5]. В оповіданнях Дж. Арчера ці два види термінології виступають в якості характеристики певних явищ, дають загальне уявлення про факти професійної діяльності героїв та служать одним із засобів створення необхідного колориту. Така лексика позначає поняття юридичної та економічної сфери (*courtroom, witness box, oath, expertise, alibi, main beneficiary, solvent, recompense*), а також назви різних професій (*legal adviser, family solicitor, judge, prosecuting counsel*) [4].

Одним із засобів надання терміну певного емоційно-експресивного забарвлення є емоційно насичені слова, які вживаються як препозитивний та постпозитивний компонент терміна. Такими словами можуть бути прикметники у ролі означення, які виступають епітетами, що характеризують термін, вносять емоційно-експресивний відтінок та сприяють передачі ставлення героя до позначуваного терміном явища чи поняття у конкретній професійній ситуації [3, с.89]. (*You will explain to all of them that, due to an unwise investment I made soon after my wife's death, I now find myself in debt* [4, с.28]. *I made a handsome profit from my original shareholding when you sold the company* [4, с.30]).

На процес детермінологізації у художніх творах впливають мовленнєва ситуація та статус мовця. Термін, зберігаючи значення, може втратити свій статус, якщо мовець не має відношення до професійної діяльності, для якої є характерним вживання такої лексики, і тому стає суто стилістичним засобом. В іншому ж випадку, термінологічна лексика може формувати уявлення читача про героя, розкривати специфіку його професійної діяльності та демонструвати рівень професіоналізму (*In nine cases out of ten where a handgun is involved, the weapon is never recovered, because the murderer makes sure that he or she disposes of the evidence* [4, с.10]. *Mrs Richards's prints were most prominent on the trigger and the butt of the gun, which causes me to believe that she was the last person to handle the weapon* [4, с.11]. *Whereas what actually happens in the case of suicide is that the force of the gun's recoil jerks it from the victim's grip, propelling it several feet from the body* [4, с.12]).

Крім того, терміни можуть набувати емоційно-експресивного забарвлення за рахунок вживання поряд з ними певних стилістичних засобів та конструкцій (*Unless the murderer is a complete fool, or is actually caught in the act* [4, с.10]. *But I fear I got sucked in whenever they needed a further injection of cash* [4, с.31]).

Отже, у художньому дискурсі, перебуваючи у новому стильовому контексті, термін може втрачати свої специфічні ознаки та набувати додаткових функцій, розвивати емоційно-експресивні відтінки і конотації.

Список використаної літератури:

1. Левицький А. Е. Особливості динаміки процесу номінації у сфері сучасної англійської термінології//Проблеми семантики слова, речення та тексту: Збірник наукових праць / М-во освіти і науки України,Київський національний лінгвістичний університет. – К.: КНЛУ, 2006. – Вип.17. – С.199-203.
- 2.Рибачок С. М. Прагмасемантична специфіка функціонування термінів // Мова і культура. – Київ.: Видавничий Дім Дмитра Бураго, 2008: Язык и культура. – Вип. 10 Т. 7 (107). – С. 174-178.
3. Телегіна Н. І. Прагматика термінів у художньому дискурсі (на матеріалі роману Джона Грішема «Фірма») // Науковий часопис Національного педагогічного університету імені М. П. Драгоманова. Серія 9. Сучасні тенденції розвитку мов. – К: Вид-во НПУ ім. М. П. Драгоманова, 2009. – Вип. 4.: До 175-річчя НПУ ім. М. П. Драгоманова – С. 87-90.
4. ArcherJ.To cut a long story short / J. Archer. – London: Harper Collins Publishers, 2001. – 355 p.
- 5.5th International Conference on Lifelong Education and Leadership for all.Conference proceeding book.Topic economical sides of lifelong education and sustainability. [Електронний ресурс]. – Режим доступу: https://books.google.com.ua/books?id=Y67NDwAAQBAJ&printsec=frontcover&hl=uk&source=gbs_ge_summary_r&cad=0#v=onepage&q&f=false

*Цисаренко Валерія Миколаївна,
Студентка IV курсу*

*Науковий керівник:
кандидат педагогічних наук, доцент
кафедри методики викладання іноземних мов
Божок Олександра Сергіївна*

«Навчання монологу-роздуму (монологу-переконання) учнів старших класів»

Ключові слова: *монологічне мовлення, навчання монологу-роздуму, мікромонолог, іншомовні навички та вміння.*

Постановка проблеми. Звичною формою мовлення для наших шкіл був монолог. Таку форму будує одна особа, сама визначає структуру, композицію і мовні засоби. Монолог відносно автономний, хоча будується на певній ситуації. Мовець, відштовхуючись від певної ситуації, самостійно розвиває думку. Є різні форми монологу. Це привітання, похвала, лекція, розповідь, аналіз, характеристика і т.д. Найчастіше трапляється розповідь, характеристика, де мовець дає оцінку чомусь, висловлює власне ставлення до проблеми.

Стандартами та програмами з іноземної мови для старшої школи передбачається володіння учнями 10-11 класів такими видами монологу, як монолог-повідомлення, монолог-розповідь, монолог-опис, монолог-роздуми з елементами розмірковування і переконання [3].

Аналіз останніх досліджень і публікацій: Опубліковано цілий ряд вітчизняних і зарубіжних праць, присвячених загальнотеоретичним питанням навчання

монологічного мовлення таким, як лінгвістична характеристика монологічного висловлювання у доробках О.О. Алхазішвілі, Саруханян І.Р. та ін, розглядом функціональних типів монологічного мовлення займалися такі методисти А.К.Артыкбаева, Н.В.Долгалова, М.Н.Калнинь, О.А.Нечаєва, Л.И.Новожилова, О.Г.Резель та ін. Слід наголосити на дослідженнях Попова Т.В., Пахмутова З.І., Запороженко А.П., Фроликова Є.Ю., Андреасян І.М., котрі найчастіше звертаються до проблем навчання монологічного мовлення на старшому етапі.

Метою є розробка вправ для формування навичок та вмінь монологічного мовлення учнів 10 класів на уроках англійської мови.

Завдання:

7. розглянути особливості формування навичок монологічного мовлення на уроках англійської мови у старшій школі;

8.) розробити комплекс вправ для формування монологу-роздуму на уроках англійської мови в 10 класі.

Виклад основного матеріалу дослідження.

Для монологу-роздуму характерна настанова на комунікацію, вони є мовленнєвою формою внутрішньої роботи думки, засобом самопізнання і роз'яснення для себе різних життєвих питань. Вони також є формою моральних шукань діючих осіб. У таких монологах думка ще формується, виражається потреба осмислити питання, які хвилюють. Роздуми тісно пов'язані з попереднім викладом і характеризуються синсемантично. Цей підтип ВМ відрізняється різною довжиною синтаксичних одиниць, яка може виходити і за межі надфразної єдності. Кількість речень у структурі роздуму варіативна, при цьому міжфразовий зв'язок може бути водночас і асоціативним, і логіко-семантичним [1, с. 5-15].

У багатьох роздумах розвиток думки ускладнюється різними включеннями, що особливо характерно для роздумів діючих осіб у складних та важких ситуаціях, які вносять напруженість у психічний стан героя.

Розглянемо приклади вправ для навчання монологу-роздуму спрямованого на розвиток монологічної компетенції учнів 10 класів.

Вправа 1: умовно-комунікативна, рецептивнорепродуктивно-продуктивна, індивідуальна, з опорою, з частковим керуванням, без рефлексивного компонента.

Мета: формувати вміння вживати мовленнєві формули.

T: You are to make a report on problems tourist industry faces in Ukraine. Look at the expressions below that help introduce new information: What I am going to talk about today is ... What is very important is ... The reason of the problem is ... The result of ... is ... Prepare a part of the report which covers one problem (4–5 sentences) using the expressions.

Вправа 2: комунікативна, рецептивно-репродуктивна, індивідуальна, з опорою, з частковим керуванням, з рефлексивним компонентом.

Мета : формувати вміння узагальнювати інформацію, рефлексивні вміння.

T: Read the paragraph and summarize it in one sentence.

A: Most resource-poor island states trying to survive in the global economy cannot afford to neglect the economic opportunities tourism offers. As they suffer from the continuing slide of international commodity prices, many have no alternative but to offer their natural beauty – and

cheap labour costs – to attract the tourist industry. Following the rules for sustainable tourism – while tough – could reduce the risks to the environment.

B (reflection): Compare your summary with the partner's. What improvements would you like to make?

Висновки: Таким чином, ми розглянути типи вправ для навчання монологу-роздуму чнів старших класів та особливості формування вмінь іншомовного спілкування. В результаті вчителі іноземної мови, повинні на своїх уроках постійно залучати учнів до спілкування. Не слід забувати водночас контролювати і грамотність висловлювань. Саме тоді старшокласники ліпше знатимуть мову та швидше оволодять мовленнєвою компетентністю.

Список використаної літератури:

1. Шерстюк О.М. Навчання монологу-роздуму на основі спеціальних засобів для самостійної роботи учнів старших класів // Іноз. мови. 1999. № 2. С. 5-15.
2. Методика навчання іноземних мов і культур: теорія і практика : підручник для студ. класичних, педагогічних і лінгвістичних університетів / Бігич О.Б., Бориско Н. Ф., Борецька Г. Е. та ін./ за загальн. ред. С. Ю. Ніколаєвої. Київ: Ленвіт, 2013. 590 с.
3. Англійська мова. Навчальна програма для 10-11 класів (академічний рівень) [Електронний ресурс] – Режим доступу : <http://osvita.ua/school/program/30993/>.

*Чередніченко Анастасія Романівна
Студентка 4 курсу,
Спеціальності «англійська філологія»*

*Науковий керівник:
Доцент
Гладка Ірина Анатоліївна*

«Етапи і система вправ для формування соціокультурної компетентності при використанні автентичних пісень в 11 класі»

Сучасна шкільна освіта направлена на міжкультурне спілкування учнів з представниками інших культур за допомогою іноземної мови. Соціокультурний компонент має за мету формування в учнів вмінь репрезентувати рідну культуру у процесі міжкультурної комунікації; розширення діапазону ролей у різних ситуаціях сімейної, шкільної та позашкільної комунікації; створення необхідної бази для можливості використання іноземної мови у професійній освіті та розвиток навичок збирання, систематизації та узагальнення інформації (включаючи культурознавчу) [3; с. 14-17]. Це підтверджує актуальність нашого дослідження.

Ніколаєва С. Ю. виділяє три етапи формування соціокультурної компетентності, до яких Нацюк М. Б. виділяє вправи доречні до кожного із цих етапів. В нашому дослідженні ми спираємося на їх роботи

Етап до прослуховування[2, с. 95]. Метою цього етапу є підготовка учнів до прослуховування пісні, передбачення труднощів, які можуть виникнути при вивченні тексту конкретної пісні, розгляд соціокультурних понять та реалій, наявних в пісенному матеріалі. Актуальними прийомами є асоціації з кадрами із музичного відео, "мозковий штурм", робота зі словником, відповіді на запитання для виявлення знань або особистого

досвіду учнів, щодо наявної в пісні проблеми, ознайомлення з автором пісні або історією її написання тощо[1, с. 126].

Пропонуємо інструкції до використання вправ з опорою на пісню Sting «I'm an Englishman in New York»

Приклад інструкції вправи №1: Teacher says: Before going to another country, it's important to find out some information about the country, their traditions, rules, taboos and even gesture language. In the song, Sting compares the culture of typical American man and Englishman. You have to say, which one of these two cultures characterized by: Drinking coffee (American), Drinking tea. (English), having toast done on one side. (English), Fifth Avenue. (American), Walking with walking cane. (English), Gentleness. (English), a license for a gun (American). Add more culture features. (Eg. American: smile, Hamburgers, baseball, Hollywood etc; English: humor, good manners, queue, fish and chips, Big Ben etc).

Етап прослуховування пісні[2, с. 95]. Метою є робота зі змістом пісні, виділення соціокультурної інформації в пісенному матеріалі. Доречними прийомами є завдання здогадатися за контекстом, яке значення має наявна в ній ідіома, знаходити особливості опису культурних особливостей, наприклад одягу або поведінки тощо[1, с. 126]. Приклад інструкції вправи №2: Teacher says: There are some underlined idioms in the lyrics of the song. In addition, there are some definitions for these idioms below the song. Match the definition with the idiom, according to the contest.

"Manners maketh man" (Someone who might be judged according to his behavior towards another people). "It takes a man" - Response to hardship or emotional distress in a stereotypical masculine manner, without questions, complaining, crying and any emotions.

"Be yourself" - Act naturally, according to your understanding, culture and character.

Етап після прослуховування[2, с. 95]. Метою вправ є закріплення отриманої інформації та перевірка її засвоєння учнями. Прийомами на цьому етапі можуть бути використання безеквівалентної лексики або іншомовних ідіом у висловлюванні власних думок, знаходження схожих та відмінних рис між рідною та чужою культурами, написання власних думок на погляди виражені в пісні тощо [1, с.126].

Приклад інструкції вправи №3. Teacher says: According to the song, the singer is An Englishman in New York. There also was a singer Shinehead, who wrote a song called «A Jamaican in New York». If you were A Ukrainian man in New York, what would be your greatest challenge? Write a short paragraph (10-12 sentences).

Під час проходження практики у СЗШ №297 м. Києва, в 2019 р., ми запропонували своє бачення вправ для кожного етапу та дізналися, що дана система вправ є ефективною. Виходячи з вищесказаного, ми дійшли висновку, що при правильній системі вправ на кожному етапі, використання автентичних пісень може бути корисним для формування соціокультурної компетентності.

Список використаної літератури:

1. Методика викладання англійської мов у середніх навчальних закладах: Підручник. Вид. 2-е, випр. і перероб. / С. Ю. Ніколаєвої. – К.: Ленвіт, 2002. – 221 с.

2. Нацюк М. Б. Методика формування лінгвосоціокультурної компетентності англійської мови в читанні художньої літератури / М. Б.Нацюк // Наукові записки Тернопільського національного педагогічного університету імені Володимира Гнатюка. Серія : Педагогіка. – 2014. № 3. – С. 90-97.

3. Byram M., Zarate G. Sociocultural and intercultural dimension of language learning and teaching/ Strasbourg: Council of Europe Publishing, 1997. – 119 p.

Черняк Оксана Володимирівна,
Студентка V курсу,
Спеціальності «Англійська філологія»

Науковий керівник:
кандидат філософських наук,
доцент
Ішук, Алла Анатоліївна

«Вираження категорії означеності / неозначеності в англійській мові за допомогою займенників»

Проблема займенників залишається *актуальною*, адже завдяки своїм функціонально-семантичним особливостям вони є одними з найчастіше вживаних мовних одиниць.

Мета наукового дослідження полягає у дослідженні теоретичних засад вивчення англійських займенників на позначення різного ступеня категорії означеності / неозначеності.

Досягнення поставленої мети передбачає розв'язання таких *завдань*: розглянути проблему класифікації займенників в англійській мові; проаналізувати наукові підходи до вивчення займенників; визначити функціонально-семантичні особливості та вживання займенників на позначення категорії означеності / неозначеності.

На сьогодні і досі існує проблема об'єднання займенників у розряди за спільними ознаками, що є причиною розбіжності поглядів у їх класифікації. Традиційно займенники поділяються на лексико-граматичні розряди.

Розглянемо класифікацію займенників за В.Л. Каушанською: 1) особові (personal pronouns): *I, he, she, it, we, you, they*; 2) присвійні (possessive pronouns): *my, his, her, its, our, your, their; mine, his, hers, ours, yours, theirs*; 3) зворотні (reflexive pronouns): *myself, himself, herself, itself, ourselves, yourself (yourselves), themselves*; 4) взаємні (reciprocal pronouns): *each other, one another*; 5) вказівні (demonstrative pronouns): *this (these), that (those), such, (the) same*; 6) питальні (interrogative pronouns): *who, whose, what, which*; 7) відносні (relative pronouns): *who, whose, which, that, as*; 8) сполучникові (conjunctive pronouns): *who, whose, which, what*; 9) означені (defining pronouns): *each, every, everybody, everyone, everything, all, either, both, other, another*; 10) неозначені (indefinite pronouns): *some, any, somebody, anybody, something, anything, someone, anyone, one*; 11) заперечні (negative pronouns): *no, none, neither, nobody, no one, nothing* [2].

І.П. Іванова і Я.М. Казанцева, на відмінну від В.Л. Каушанської, об'єднують англійські означені, неозначені, а також заперечні займенники в єдиний розряд – неозначені займенники (indefinite pronouns). Ядро цих займенників утворене за допомогою *some, any, no*, а похідними є: *something, anything, nothing; somebody, anybody, nobody; someone, anyone, no one* [1].

Оскільки займенники характеризуються певним ступенем узагальненості і активізуються лише в певному контексті, вони позбавлені предметного реального змісту поза контекстною ситуацією. Це дає змогу стверджувати, що займенники виступають засобом вираження категорії означеності / неозначеності. Найвищим ступенем вираження цієї категорії володіють означені (defining) і неозначені (indefinite) розряди займенника.

Останні десятиліття характеризуються зростанням цікавості науковців до вивчення цих займенників. Лінгвісти розглядають дані розряди з позицій прагматичного підходу,

визначаючи залежність семантики займенників від наявності інформації у мовця (А.М. Овешкова); прескриптивного аналізу, намагаючись звести значення займенників до правил їх синтаксичного застосування (І.П. Іванова та В.В. Бурлакова, Н.М. Раєвська, В.В. Гуревич); значна кількість робіт спирається на теорію референтності (О.В. Падучева, О.В. Чернікова, Л.В. Сергієнко).

У працях присвячених семантиці та функціонуванню означених і неозначених займенників, зауважується, що їх функції цим не обмежуються: вони виступають в якості уточнювальних компонентів; узагальнювальних слів; катафоричної вказівки на те, про що буде йти мова далі. Розглянемо кожну з цих особливостей окремо разом з наведеними прикладами.

Займенники можуть виступати: а) у ролі уточнювального компонента (при цьому в реченні наявні вставні слова зі значенням гіпотетичної модальності типу (maybe, possibly, supposedly, probably, definitely, presumably, potentially, likely, perhaps, apparently, etc.): *Possibly, some people might suspect him of a degree of under-bred pride.*; б) у ролі узагальнювального слова при однорідних членах речення: *They sat by the hour eating anything they could spear on a toasting fork – bread, English muffins, marshmallows.*

Характеризуючись вказівною функцією, означені й неозначені займенники репрезентують препаративний тип вказівки, який відсилає до того, про що далі буде йти мова: *Get him something that he can eat...I suggested boiled milk or tea.*

Підсумовуючи зазначене вище, можна стверджувати, що неозначені та означені займенники англійської мови репрезентують свої значення у декількох функціонально-семантичних варіантах. Реалізація функції вираження означеності / неозначеності цими займенниками здійснюється за рахунок контексту, що вказує на відповідне значення, тобто дозволяє відрізнити один функціонально-семантичний варіант від іншого.

Отже, означені й неозначені займенники виконують ряд функцій, серед яких вираження категорії означеності / неозначеності, що набуває особливого значення при дослідженні їх функціонально-семантичного аспекту і становить безперечний інтерес науковців, окреслюючи *перспективу* подальших досліджень.

Список використаної літератури:

1. Иванова И.П., Бурлакова В.В., Почепцов Г.Г. Теоретическая грамматика современного английского языка / И.П. Иванова, В.В. Бурлакова, Г.Г. Почепцов – Москва: Высшая школа, 1981 – 285 с.
2. Каушанская, В.Л., Ковнер, Р.Л., Кожевникова, О.Н., Прокофьева, Е.В., Райнес, З.М., Сквирская, С.Е., Цырлина, Ф.Я. Грамматика английского языка / В.Л. Каушанская, Р.Л. Ковнер, О.Н. Кожевникова, Е.В. Прокофьева, З.М. Райнес, С.Е. Сквирская, Ф.Я. Цырлина – Москва: АЙРИС-пресс, 2008 – 384 с.
3. Clark H.H., Sengul C.J. In research of referents for nouns and pronouns. Retrieved from <https://link.springer.com/content/pdf/10.3758%2FBF03196932.pdf>.

*Шахматова Анастасія Олексіївна,
факультет іноземної філології*

Науковий керівник-

«Consonant Clusters in English and Arabic»

Keywords: *English, Arabic, consonant clusters, sounds, syllable.*

Introduction.

Although languages of the world may have common features, they are different from each other. Each language has its own linguistic system. That means that each language has its own semantic, grammar, morphology, phonetics, phonology and syntax. This study compares between two languages: Arabic and English. Both languages are totally different. “English is a West Germanic language related to Dutch, Frisian and German with a significant amount of vocabulary from French, Latin, Greek and many other languages .Approximately 341 million people speak English as a native language and a further 267 million speak it as a second language in over 104 countries.” [2]. On the other hand, Arabic is one of the Semitic languages. It is read and written from right to left. Arabic includes the Modern standard Arabic that derived from the Holy Quran and also the spoken Arabic varieties that is spoken across the Middle East and North Africa.

In this article, we will analyse the English and Arabic consonant clusters.

Main part

Consonant clusters are groups of two or more consonant sounds in a row, for example, strong, desk, desks, or sister. It is essential to remember that we are talking about groups of consonant sounds, not consonant letters. These are not the same. As an illustration, ship and sing each have groups of two consonant letters, but each group represents only one sound (sh=/ʃ/ and ng=/ŋ/).However, the letter x as in six represents a consonant cluster of two sounds: /ks/[1].

Consonant clusters in English can occur at the beginning, middle, or end of words. There are restrictions which consonants can occur together and how many of them can occur in a particular position. /sd/, /fp/, and /zpr/ are not possible consonant combinations, because there are not any words that begin with those order of sounds. Though, /sk/ as in sky, /pl/ as in play, and /spr/ as in spring are all possible grouping at the start of a word. At the beginning of words: In English, we spot words and syllables that begin with one, two, or three consonants, but never more than three. Some of these words begin with only one consonant letter, but as a matter of fact they have two consonant sounds. For example, cute, beauty, pure, few, and huge all begin with one written consonant, followed by an “invisible /y/” and the vowel sound /uw/. We hear a /y/ sound, which counts as a consonant, even though there’s no letter y. (For example, cute is pronounced /kyuwt/, not /kuwt/.) In words like quick, quiet, and question, the letters qu stand for the consonant cluster /kw/[2].

When three consonants come together at the beginning of a syllable, we discover small number of possible combinations, The first consonant is always /s/, the second is a voiceless stop, and the third is a liquid or glide. But, not all of these combination actually occur, and some are rarely used.

We can find one, two, three, or four consonants together at the ends of words. Some of the longer clusters are in words with the grammatical endings -s or -ed, which add an extra sound. Here are some examples of words ending in two-consonant clusters: felt, old, milk, shelf, art, curb, mark, tense, ranch, sink, else, march, bulge, fourth. And these are examples of words

ending in three-consonant clusters: text, sixth, exempt, waltz, world, glimpse, quartz, against. Some words end in four-consonant clusters because a grammatical ending has been added: texts, sixths, exempts, waltzed, worlds, glimpsed[4].

In Arabic, consonant clusters made up of just two consonants and they can appear just at the end of syllable.

Initial consonant clusters in English can be made of either two or three consonants and final clusters can be made up of two, three or four consonants. Some examples of clusters that appear in English:

/pr-/ /pres/ /str-/ /stri:t/

/-mp/ /læmp/ /-lp/ /help/

/-skt/ /a:skt/ /-kts/ /ækts/

/-ksts/ /teksts/ /-mpts/ /tempt/

In opposition, in Arabic does not allow initial consonant clusters on any occasion. There can be just one word-initial consonant in any Arabic word. Arabic permits consonant clusters, but only in the syllable-final position and they can be made up of just two consonants. Following are some of the final consonant clusters permissible in Arabic.

/-zq/ /rɪzq/ (fortune)

/-ldʒ/ /θaldʒ/ (snow)

/-rs/ /ærs/ (lesson)

/-fs/ /næfs/ (soul)

This difference between the English Arabic systems is a problem of pronunciation to native speakers of Arabic learning English as a foreign language. Most likely that they break the cluster by putting a vowel between the consonants forming the cluster. By doing this, they are increasing the number of syllables in a word by one (if /stri:t/ is pronounced /ɪstri:t/, the word has an extra syllable) and this is bound to affect the speech-rhythm of their English. Though Arabic does permit syllable-final consonant clusters, these clusters are made up of just two consonants, while English permits up to four consonants to cluster together at the end of a syllable. A thorough and exhaustive list of the Arabic consonant clusters will reveal the differences between the clusters that are permissible in English and those that are permissible in Arabic. For example, /ðz/ is cluster that occurs in English (as in clothes /kləʊðz/) but I do not think this cluster is a permissible one in Arabic, because most Arabic speakers pronounce the word clothes as /kləʊðɪz/. To cite another example, /ŋks/ is a permissible cluster in English, but since Arabic does not permit more than two consonants to form a cluster at the end of a syllable, most Arabic speakers pronounce the word thanks as /'θæŋkɪs/. It is likely that all clusters made up of three and four consonants at the end of a syllable and those two-consonant clusters that occur in English but not in Arabic will present difficulties to native speakers of Arabic[3].

Another confusing phenomenon existing in both languages but used differently is doubling of consonants. In Arabic, it requires great muscular tension, so the doubled consonants in writing will be pronounced with more power. While the English language has gemination, or

doubling consonants, in writing that is not rendered to phonemical level. Taking into consideration that Arabic is identical in pronunciation and writing unlike English, Arabic learners of English often may turn the orthography gemination into the phonetical, which is incorrect [5] .

Conclusion

Arabic consonants clusters contrast considerably from the English ones. They do not have more than two consonants involved. And also they can appear in a middle position and are never used in the initial position. As a result, all above combinations of English clusters can be difficult for Arabic learners, they try to insert vowels between combinations of more than two consonants, causing misleading and misinterpretation of the vocabulary units.

All of these are changes that learners unintentionally produce to make words easier to pronounce. However, they also make it much harder for listeners to understand what the speaker is trying to say. Teachers need to help students understand and practice the patterns of English syllable structure to make their speech more understandable.

References:

1. Gimson, A. C. (1987). An Introduction to the Pronunciation of English. London, Edward Arnold.

2. Javed, F. (2013). Arabic and English Phonetics : A Comparative Study. The Criterion An International Journal in English, Vol. 4, (Issue-IV).

3. Kharma, N. and Hajjaj, A. (1997) : Errors in English Among Arabic Speakers: Analysis And Remedy. York press. Beirut, Lebanon.

4. O'Connor, J. D. (1991). Phonetics. A simple and practical introduction to the nature and use of sound in language. London, Penguin Books.

5. Shehata, A. (2015). Problematic Arabic Consonants for Native English Speakers : Learners ' Perspectives, 2(9), 24–47.

*Шевчук Наталія Віталіївна,
студентка IV курсу,
спеціальності «036 філологія»*

*Науковий керівник:
кандидат філологічних наук, доцент
Гринюк Оксана Степанівна*

«Структурно-семантичні особливості фразеологізмів в німецькомовних засобах масової інформації»

За лінгвістичним словником, термін «фразеологізм» визначається як «лексико-граматична єдність двох або більше нарізно оформлених компонентів, граматично організованих за моделлю словосполучення чи речення, але неподільних лексично, і є стійкою у своєму складі й структурі, що, маючи цілісне значення, відтворюється у мові» [3, с. 855].

Фразеологізми виступають важливими комунікативними елементами газетно-публіцистичного дискурсу, який тісно пов'язаний як із логіко-понятійним, так і з емоційно-образним сприйняттям тексту й актуалізуються на когнітивному та культурному рівнях фразеологічної інформації. Експресивність та емоційність ФО включені у процес аргументації, переконання (чим вищий рівень експресивності й емоційності фразеологізму, тим сильніший його вплив на адресата комунікативного акту) [2, с. 320].

Згідно з класифікацією І. І. Чернишової розрізняють три класи фразеологізмів, що активно функціонують у пресі : а) фразеологічні єдності; б) фразеологічні вислови; в) фразеологічні сполучення [6, с. 200].

Так, Н. Burger, W. Fleischer та інші, взявши за основу своїх досліджень аналіз фразеології в аналітичних статтях мас-медіа, дійшли висновку, що фразеологізмам, які зустрічаються у газетно-публіцистичному стилі, притаманні всі ознаки загальномовних ФО [8, с. 224; 7, с. 155–175].

Виходячи з експресивно-оцінної природи фразеології, фразеологізми преси треба досліджувати концептуально, що зумовлено іменуванням когнітивних структур [3, с. 855].

У фразеології зберігається система загальнонаціональних цінностей (суспільна мораль, ставлення до світу, до людей, до інших народів тощо). Публіцистичні фразеологізми найбільш наглядно демонструють спосіб життя, географічне положення, історію народу, традиції тої чи іншої суспільності, яка об'єднана однією культурою [1, с. 3–11].

В образній основі фразеологізмів сучасної преси можна виділити такі дві групи: національні фразеологізми (які є особливими у кожній мові) та інтернаціональні або міжкультурні (запозичені з інших мов) фразеологізми. Я. Т. Билиця вважає, що виникнення та подальший розвиток фразеологізмів преси політичної спрямованості відбувається в основному під безпосереднім впливом екстралінгвістичних політичних чинників. [4, с. 13].

Цілий ряд фразеологізмів преси етимологічно пов'язаний із різними сферами народної духовної культури, зокрема обрядами, звичаями, повір'ями, прикметами, уявленнями про різні предмети та ін. У цілому фразеологія преси репрезентує своєрідну етномовну картину світу [5, с. 55–60].

Отже, оскільки ФО преси є одним із засобів логічного, образного та емоційного пізнання світу, вони стають об'єктом вивчення в когнітивній парадигмі. У мові сучасної преси яскраво виявляються як національні фразеологізми, так і знаходять своє особливе місце інтернаціональні фразеологізми на газетних та журнальних шпальтах.

Список використаної літератури:

1. Байрамова Л. К. Тожество фразеологизмов в зеркале трансформаций и корреляций / Л. К. Байрамова // Проблема тождества фразеологических единиц. – Челябинск : Челяб. гос. пед. ин-т, 1990. – С. 3–11.
2. Костомаров В. Г. Языковой вкус эпохи. Из наблюдений над речевой практикой масс-медиа / Костомаров В. Г. – Златоуст, 1999. – 320 с.
3. Культура мови : словник термінів / [уклад. Л. Струганець]. – Т. : Навчальна книга, 2000. – 855 с.
4. Марковська А. В. Когнітивний аспект фразеологізмів і стиль преси / В. Марковська // Новітня філологія. – Миколаїв : МДГУ ім. Петра Могили, 2005. – №3 (23). – С. 59–67.
5. Марковська А. В. Національні та інтернаціональні фразеологізми у сучасній німецькій пресі / А. В. Марковська // Наукові праці : науково-методичний журнал. Філологія – Миколаїв : МДГУ ім. Петра Могили, 2007. – Вип. 57. – Т. 70. – С. 55–60.
6. Чернышева И. И. Фразеология современного немецкого языка / Чернышева И. И. – М. : Высшая школа, 1970. – 200 с.

7. *Fleischer W. Phraseologismus und Sprichwort: lexikalische Einheit und Text* / W. Fleischer. // EUROPHRAS '92. Tendenzen der Phraseologieforschung. – Bochum : Brockmeyer. – 1994. – S. 155–175.

8. *Burger H. Phraseologie* / Burger H. – Berlin : Erich Schmidt Verlag GmbH & Co., 1998. – 224 S

*Шмагун Аліна Андріївна,
студентка IV курсу,
спеціальності «035 Філологія»*

*Науковий керівник:
кандидат філософських наук,
доцент кафедри англійської філології
Іщук Алла Анатоліївна*

«Функціональні особливості модальності на основі роману Еріка Сігала «Історія кохання»

Модальність, як функціонально-семантична категорія, є важливою складовою мовної системи. Про значення модальності Ш. Балі зазначав наступне: «Модальність – душа речення. Як і думка, вона утворюється здебільшого у результаті активної операції мовця, відповідно, не можна надавати великого значення висловлюванню, якщо в ньому не виявлено будь-яке вираження модальності» [1, с. 44]. Явище модальності в англійській мові було і залишається предметом активних досліджень вчених-лінгвістів, серед яких можемо виділити І. В. Арнольд, М. Я. Блоха, Л. П. Войланович, В. Н. Мещерякова, О. В. Иванову, Ю. С. Правдівцеву, Ф. Р. Палмера, П. Коллінза, Р. Беррі, Р. Факінетті, Дж. Лайонза та інших. Метою нашого дослідження є визначення особливостей вираження та функціонування модальності, які зустрічаються у тексті вибраного художнього твору.

Для вираження модальності в англійській мові існують певні мовні засоби, при виборі яких потрібно враховувати мовні правила, комунікативні завдання, особистісні якості та емоційний стан людини [5, с. 309]. Модальність може бути виражена за допомогою модальних дієслів, модальних слів, способу дієслова, порядку слів у реченні, морфологічних засобів. Модальні дієслова застосовуються для вираження різних видів емоцій, не позначаючи дію чи стан, відносяться до службових, а основними значеннями модальних дієслів є необхідність, можливість вчинення дії, припущення, заборона, докір і несхвалення. Модальні слова позбавлені номінативної функції, вони не є членами речення і можуть виражати впевненість, непевність, схвалення та несхвалення і бути словами-«підсилювачами» [6, с. 158-159]. До морфологічних засобів вираження модальності відносять суфікси, які можуть бути нейтральними та стилістично забарвленими. Модальність також може виражатися інверсією та способом дієслова, що передає дію нереальну, бажану або таку, яка може бути виконана тільки за певних умов, передає відношення дії до дійсності [3, с. 32].

Різні типи модальності виражають її різноманітні функціональні особливості. Вивчаючи класифікації, було виділено наступні типи: В. Н. Мещеряков виділяє об'єктивну та суб'єктивну модальність, залежно від того чи позамовна дійсність чи саме висловлювання піддається оцінці [4, с. 57]. Л. С. Єрмолаєвою виділяється «внутрішня модальність», тобто ставлення суб'єкта дії до здійснюваної ним дії та «зовнішня модальність» – відношення змісту речення до дійсності і ступінь упевненості мовця щодо фактів, що повідомляються [2, с. 29]. Ф. Палмер на більш високому термінологічному рівні розрізняє «ієнтивну модальність» та «пропозиційну модальність», де перший вид включає в себе деонтичну та динамічну модальність, а другий – епістемічну та евіденційну модальність [8, с. 59]. У першому типі динамічна модальність виражається

конкретним мовцем і її функція – вираження бажання чи здатності, а деонтична модальність виказується за допомогою зовнішніх джерел для вираження дозволу, зобов'язання та виникнення потенційної ситуації. У другому ж типі епістемічна та евіденційна модальність більше стосуються статусу виконання дії та причин її підтвердження.

Для визначення функціональних особливостей у творі Еріка Сігала «Історія кохання» використовується класифікація Ф. Палмера. Наприклад, модальне дієслово *can* у реченні “*I can see what are you driving at*” виражає евіденційну модальність надаючи сенсорні докази правдивості судження [7, с. 26]. Модальне слово *maybe* висловлює деонтичне значення модальності про можливість утворення певної ситуації у реченні “*Maybe if i humor him he'll go away*” [7, с. 6]. Деонтична модальність виражається також інверсією у реченні “*Wise up, Barret, wouldja, please*”, передаючи значення бажаності виконання певної дії, дієсловом, що стоїть перед підметом [7, с. 15]. Способом дієслова може бути виражена динамічна модальність зі значенням бажання, як у реченні “*I certainly wish you would play ball now and then, Oliver*” [7, с. 19]. За допомогою суфікса з стилістичним забарвленням негативної оцінки *-ie* автор виразив епістемічну модальність “*Oh? No? Preppie*” [7, с. 2]. У даному художньому творі застосовуються усі вищезазначені засоби вираження модальності, які, залежно від комунікативної ситуації, можна віднести до того чи іншого типу та підтипу.

Список використаної літератури:

1. Балли Ш. Общая лингвистика и вопросы французского языка / Ш. Балли. М.: Изд-во Иностранной Литературы, 1995. – 416 с.
2. Войналович Л. П. Модальність як багатоаспектна лінгвістична категорія / Л. П. Войналович // Наукові записки [Ніжинського державного університету ім. Миколи Гоголя]. Серія: Філологічні науки. – 2013. – Кн. 3. – С. 28-32.
3. Іванова О. В. Англомовні засоби вираження ірреальності / О. В. Іванова // Науковий вісник національного університету біоресурсів і природокористування України. – 2015. – Вип. 225: Серія «Філологічні науки». – С. 29-35.
4. Мещеряков В. Н. Модальность текста / В. Н. Мещеряков // Филологические науки, №4. – 2001. – С. 99-105.
5. Правдівцева Ю. С. Розкриття функцій модальності під час перекладу англійського тексту / Ю. С. Правдівцева // Наукові записки Національного університету «Острозька академія». – Серія «Філологічна». – 2014. – Випуск 45. – С. 308-310.
6. Ралдугіна К. О. Модальність як логіко-філософська та лінгвістична категорія / К. О. Ралдугіна // Вісник Запорізького національного університету. – Запоріжжя, 2008. – №1. – С. 156–161.
7. Segal E. Love story. – London: Coronet books, 1972. – 46 p.
8. Salkie R., Busuttil P., Auwera J. Modality in English: Theory and Description. – Walter de Gruyter, 2009. – 384 p.

*Шостак Катерина Павлівна,
студентка IV курсу*

Науковий керівник:
кандидат філологічних наук, доцент
Балабан Олена Олександрівна

«Теоретичні засади вивчення компліменту в англійській мові»

Актуальність проблеми полягає в тому, що комплімент є однією зі складових частин повсякденного живого мовлення людини та може функціонувати в різних сферах життя.

Комплімент - це мовленнєвий акт, спрямований на формування позитивної емоційної реакції співрозмовника та пролонгації контакту. Зазвичай мовець має за мету підтримку хороших стосунків, що в подальшому передбачає реакцію співрозмовника. Саме під час живого спілкування відправник компліменту, може висловити своє захоплення та здивування достоїнствами, дати свою суб'єктивну оцінку, показати свою схильність, залучити переваги та в той же час підтримати подальше спілкування, що може супроводжуватись підвищеною емоційністю.

Мета статті – розкрити поняття компліменту та історію його вивчення в англійській мові.

Комплімент - це висловлювання, що вербально представляє собою структуровану формулу, котра може бути з мінімальними зусиллями застосована в багатьох ситуаціях, що вимагають позитивного відгуку. В англійському варіанті: *compliment is the act or expression (as by speech, gesture or ceremony) of civility, respect, regard or praise and admiration* [4]. У словниковому визначенні вказується на те, що в англійській мові комплімент може називати не лише мовленнєві дії і в певному контексті слугувати синонімом до слів «вітання», «визнання достоїнств», «ввічливість», «щирість».

Комплімент як об'єкт лінгвістичного аналізу розглядався багатьма дослідниками, зокрема Р. К. Герберт, Дж. Мейнз і Н. Вулфсон, Дж. Холмз, Б. Левандовська-Томашик, Н. І. Формановська, Л. О. Кокойло та ін.

Р. Герберт, Дж. Мейнз та Н. Вулфсон розглядали комплімент через призму етнографії мовлення, адже при вивченні цього феномена важливо було враховувати соціокультурний аспект, а не обмежуватись лише описом його природних мовних ознак [5]. У своїх роботах, вчені досліджували лексико-граматичну структуру компліментів, і дійшли до висновку, що це збірка клішованих фраз, які позбавлені оригінальності у своєму вираженні. Дж. Мейнз акцентувала увагу на тому, що компліменти можна розглядати як відображення культурних цінностей носіїв англійської мови. За її переконаннями, у позитивних висловлюваннях знаходять віддзеркалення такі цінності, як зовнішня привабливість, професійні достоїнства, талант і працьовитість [5]. Р. К. Герберт та Б. Левандовська-Томашик розглядали комплімент на рівні мовленнєвої події. Вони припускали, що комплімент та відповідь на нього взаємопов'язані. Виходячи з цього, дослідники розробили репліки-відповіді, які базувались на багатьох параметрах [2]. Серед них були такі: чи позитивне висловлювання розуміється адресатом як комплімент, чи погоджується адресат з компліментом, чи містить відповідь комплімент та чи підвищується рівень похвали в ньому, як репліка-відповідь. Н. І. Формановська розглядає комплімент як мовленнєвий акт, що вербально має певну форму або є клішованою фразою та може використовуватись при контакті як позитивний або схвальний коментар [3]. Плідними можна вважати роботи Л. О. Кокойло, в яких автор дослідив комплімент та запропонував типологію, яка базується на комунікативних функціях, беручи за основу спосіб вираження позитивно-оцінного висловлення про адресата [1].

Досліджуючи комплімент, велику зацікавленість викликає у лінгвістів контрастивний аспект вивчення цього феномену. Використовуючи метод порівняльного

аналізу, були виявленні розбіжності у вживанні компліменту у британській, американській, польській, російській, українській та інших мовах і культурах.

У лінгвістиці комплімент досліджується у широкому позамовному контексті, де до уваги береться соціальні та культурні аспекти ситуацій комунікації [2]. Проте особливості особистісного порядку зазвичай ігноруються. Емоції комунікантів, їх цілі та потреби все ще не є домінуючими у вивченні компліменту.

Отже, комплімент є невід'ємною частиною реалії сьогодення, він є елементом мовленнєвого акту та застосовується комунікантами в різних соціальних ситуаціях. Вивчаючи комплімент, можна зробити висновок, що основна увага зосереджена на соціокультурні фактори цього феномену. Незважаючи на те, що дослідженню присвячено досить багато робіт, тільки невелика частина такої поширеної та складної комунікативної одиниці як комплімент вивчена.

Перспективи дослідження полягають у більш детальному вивченні аспектів особистісного порядку, які відносять до сфери мікропрагматики компліментарних висловлювань та дослідити його відображення на основі художнього дискурсу.

Список використаної літератури:

1. Кокойло Л. О. Компліментарні висловлювання в сучасній англійській мові (структура, семантика, вживання). Автореф. дис. канд. філол. наук: 10.02.04. / Київський держ. лінгвістич. універ. – К., 1996. – 24с.
2. Мищенко В. Я. Комплімент у мовленнєвій поведінці представників англомовних (британської та американської) культур. – Монографія. – Харків, Майдан, 2008. – 144с.
3. Формановская Н. И. Культура общения и речевой этикет / Н. И. Формановская. – М.: ИКАР, 2005. – 2-е изд. – 250с.
4. OED – Online Etymology Dictionary [Електронний ресурс]. – Режим доступу: <https://www.etymonline.com/>
5. Wolfson N., Manes J. The compliment as a social strategy // Papers in linguistics: International journal of human communication. – 1980. – P. 410-451.

*Шпачук Дар'я Сергіївна,
студентка V курсу,
Спеціальності «Філологія»*

*Науковий керівник:
кандидат філософських наук, доцент
Іщук Алла Анатоліївна*

«Омонімія англійських прислівників міри і ступеня з підсилюючими частками»

Актуальність обраної теми зумовлена недостатністю вивчення явища міжчастиномовної омонімії, зокрема омонімії прислівників міри і ступеня з підсилюючими частками.

Мета роботи полягає у дослідженні явища омонімії прислівників міри і ступеня з підсилюючими частками в англійській мові.

Досягнення поставленої мети передбачає розв'язання наступних завдань: проаналізувати теоретичні засади вивчення прислівників та часток; навести загальну

класифікацію англомовних прислівників та часток; проаналізувати особливості омонімії прислівників міри і ступеня та підсилюючих часток; навести приклади омонімії прислівників міри і ступеня та підсилюючих часток.

Прислівник – це самостійна частина мови, що описує чи надає більше інформації про дієслово, прикметник, інший прислівник, або усе речення.

Частка є однією з службових частин мови, що надає словам та словосполученням додаткові відтінки значення, та характеризується багатофункційністю, частиномовною омонімією та лексичним значенням, яке реалізується сповна лише у контексті.

Вивченням прислівника та частки займалися такі дослідники, як Розамунд Мун, Вірджинія Еванс, Річмонд Томасон, Кайл Роулінс, Томас Ернст, Валентина Каушанська, Ілько Корунець, Марк Блох, та Наталія Раєвська.

В даній роботі ми будемо керуватися класифікацією прислівників та часток за семантичним критерієм. Таким чином, ми поділяємо прислівники на: прислівники часу, прислівники повторюваності/частотності, прислівники місця та напрямку, причини та наслідку, способу дії та прислівники міри і ступеня. Частки, у свою чергу поділяються на: частки емпатичного уточнення, вказівні частки, стверджувальні, підсилювальні, заперечні, приєднувальні та обмежуючі частки. Об'єктом нашої уваги є прислівники міри і ступеня (a few, a bit, a little, a lot of, accurately, badly, completely, deeply, enormously, even, exactly, fully, hardly, just, least, many, partially, precisely, quite, rather, scarcely, simply, terribly, very, well, та ін.) та підсилюючі частки (all, but, even, exactly, hardly, just, only, precisely, quite, right, simply, still, yet).

Таким чином, лексемами, що можуть утворювати міжчастиномовну омонімію, є: even, exactly, hardly, just, precisely, quite, simply. Для того, щоб відрізнити одну частину мови від іншої, можна користуватися наступними підказками:

- прислівник *even* стоїть перед головним дієсловом але після допоміжних та модальних дієслів (Unfortunately, the assortment seemed so disparate that he could not *even* imagine where to begin. [2]), як частка, *even* може підсилювати не лише певне слово, а й певну фразу (They're not *even* from the same eras in history. [2]);

- *exactly*, як прислівник, стоїть після слова, до якого відноситься (I trust you know *exactly* where SBB Thirteen is located? [2]), як частка – підсилює значення певної одиниці (Peter Solomon knew *exactly* what he needed to do. [2]);

- *hardly*, як прислівник, стоїть перед головним дієсловом але після допоміжних та модальних дієслів (Katherine had *hardly* gotten her bearings before the man had removed the wire from her wrists and ankles. [2]), як частка – підсилює значення певної одиниці (That is *hardly* the act of an uncommitted or uncertain individual. [2]);

- *just* як прислівник, відноситься до дієслова, прикметника чи іншого прислівника, уточнюючи його значення (I *just* called field support. [2]), як частка – відноситься до присудка та зазвичай використовується в наказових реченнях (*Just* show me what you've got. [2]);

- *precisely*, як прислівник, відноситься до дієслова, прикметника чи іншого прислівника, уточнюючи його значення (Tonight, the Temple Room was lit by a series of *precisely* arranged candles. [2]), як частка – підсилює причину чи пояснення певного явища (Think of it simply as changing your perspective, accepting that the world is not *precisely* as you imagine. [2]);

- якщо *quite* стоїть перед прикметником, прислівником чи дієсловом, то лексема є прислівником (*Quite* simply, the cornerstone was set at that date and time because, among other things, the auspicious Caput Draconis was in Virgo. [2]), якщо після *quite* вживається іменник, то це слово є часткою (*Quite* a story. [2]);

- як прислівник, *simply* стоїть біля прикметника, дієслова чи прислівника, до якого відноситься (I've learned never to close my mind to an idea *simply* because it seems miraculous. [2]), як частка, *simply* стоїть до слова, до якого відноситься (Whether it was this

adrenaline-filled revelation or *simply* the extra few seconds lying there, Langdon did not know, but he suddenly felt control returning to his body. [2]).

Отже, лексеми *even, exactly, hardly, just, precisely, quite, simply* можуть відноситися як до прислівників міри і ступеня, так і до підсилюючих часток, тому важливо вміти розрізняти ці класи.

Список використаної літератури:

1. Каушанская, В. Л. Грамматика английского языка. / В.Л. Каушанская. – Москва: Айрис–пресс, 2012.
2. Brown, D. The Lost Symbol. Available from: <https://www.bookscool.com/en/The-Lost-Symbol-172653/1>

*Шулячинська Алла Володимирівна,
студентка IV курсу, «035. Філологія»*

*Науковий керівник: кандидат педагогічних наук, доцент
Лебединець Ганна Михайлівна*

«Англомовна проповідь як специфічний мовленнєвий акт»

Комунікація як процес являє собою обмін смисловою інформацією між людьми, при якому повідомлення або сигнал у вигляді скомпонованих певним чином знаків або символів передається цілеспрямовано, приймається вибірково у відповідності з певними правилами, незалежно від того, чи приводить цей процес до очікуваного результату [2].

Найголовніша функція мови – комунікативна. Мова служить, насамперед, засобом людського спілкування. Ми живемо в суспільстві й спілкуємося в певному соціумі в певному просторі в певний час. Таким чином, мова є основним засобом спілкування.

Дуже важливе місце в комунікативній функції займають власне комунікативні вміння й навички – вибрати потрібну мовну форму, спосіб вираження залежно від умов комунікативного акту, – тобто вміння й навички мовного спілкування відповідно до комунікативної ситуації.

Мовленнєвий акт – це мінімальна одиниця мовленнєвого змісту. Мовленнєвим актом називається творення конкретного речення в умовах реальної мовленнєвої комунікації [3].

Існують три різні типи мовленнєвих актів: *локутивний* (проголошення), *ілокутивний* (намір, мета, конвенційність) і *перлокутивний* (результат і вплив на слухачів).

Особливий інтерес вітчизняних та зарубіжних дослідників у руслі лінгвопрагматики викликають стратегії і тактики мовця, їх зумовленість комунікативними інтенціями суб'єкта мовлення і дослідження з позиції теорії мовленнєвих актів.

Для опису стратегічних параметрів англомовної протестантської проповіді послуговуємося концепцією Т.А. ван Дейка, яка передбачає поділ стратегій на глобальну (стратегія всього дискурсу, загальна стратегія учасника мовленнєвої взаємодії, яка контролює результати на локальних етапах і реалізується за допомогою локальних стратегій), локальні (стратегії, спрямовані на досягнення більш конкретних цілей) і мовленнєві (функціональна одиниця послідовності дій, яка сприяє розв'язанню локального або глобального завдання) [1].

Глобальною стратегією англомовної протестантської проповіді нами визначено персуазивну стратегію, яка зорієнтована на втілення комунікативної мети, що

полягає у зміні поведінки, свідомості та моделі світу реципієнтів проповіді відповідно до протестантської релігійної доктрини.

На локальних етапах глобальна стратегія втілюється за допомогою підпорядкованих їй локальних стратегій, спрямованих на досягнення більш конкретних намірів проповідника, а саме:

– привертання й утримання уваги реципієнта (наприклад: *“Have you ever wondered about God?”*, *“Do you ever stop and think about God?”*) [4];

– надання і роз’яснення інформації щодо основних засад протестантизму (наприклад: *“Yes, all men know that there must be a God”, “God is absolutely holy and He cannot even look upon sin!”*) [4];

– здійснення впливу на раціональне мислення та підсвідомість реципієнта (наприклад: *“God loves you! You say “But, Billy, I don’t deserve such love, I’m a sinner, I’ve broken His law, I’ve failed Him a thousand times” – I know! That’s the beauty and the greatness and the thrill of God’s love that no matter what you’ve done, He loves you”*) [4];

– утворення позитивного іміджу проповідника і протестантської церкви (наприклад: *“There is a Judgement Day coming, you are going to be there if you’re outside of Christ”, “There is a little voice that’s been speaking to you while I’m speaking, that’s the voice of Spirit of God and God has been convicting you of your sin...”*) [4];

– спонування діяти відповідно до настанов проповідника (наприклад: *“you have to repent of your sins”*) [4].

Список використаної літератури

1. Дейк Т.А. ван. Язык. Познание. Коммуникация. Москва : Прогресс, 1989. 312 с.
2. Коноваленко, М. Ю. Теория коммуникации : учебник для бакалавров / М. Ю. Коноваленко, В. А. Коноваленко. — 2-е изд., перераб. и доп. — М. : Издательство Юрайт, 2014. — 415 с. — Серия : Бакалавр. Углубленный курс.
3. Austin J. L. How to do things with words. Cambridge, MA: Harvard University Press, 1962. 166 p.
4. Graham B. For God so Loved. URL: <https://www.youtube.com/watch?v=mUERPoE7YVA> (дата звернення: 01.04.2020).

*Ярмоленко Анна Олександрівна,
студентка III курсу,
Спеціальності «035 – Філологія
(українська мова та література, англійська мова)»*

*Науковий керівник
кандидат філологічних наук, доцент
Блинова Ірина Анатоліївна*

«Неологізми сучасної англійської мови: формування та функціонування»

Неологія – наука, що займається вивченням нових слів, які з’явилися в мові з різних причин (економічних, політичних, культурологічних тощо), класифікує їх та вивчає засоби їх побудови. Неологізми – нові слова, які раніше не фіксувалися в усіх сферах людської діяльності. Переважно ці слова знаходяться на етапі входження і не є літературними нормами. Завданням сучасної неології є дослідження появи нових слів, з’ясування причин їх виникнення в мові та аналіз.

Усі неологізми проходять такі етапи (за М. Хундтом):

1. виникнення (поєднання різних слів, перехід слів з однієї мови в іншу тощо);
2. узуалізація (стає загальноживаним);
3. акцептуалізація (входить до мовної норми);
4. лексикалізація (слово закріплюється в мові та має самостійне лексичне значення) [2].

Проблемами вивчення неологізмів займалися М.Н. Булавін, С.С. Волков, Р.З. Гінзбург, В.І. Заботкіна, R. Burchfield, G. Gruner та інші вчені.

Існують класифікації неологізмів за видом мовної одиниці, за ступенем новизни мовної одиниці, за видом означуваної реалії і за способом утворення.

В.І. Заботкіна вважає, що в англійській мові переважають неологізми на позначення нових реалій [1] та виділяє такі типи:

1. **фонологічні** – утворюються з окремих звуків, називають їх «штучними», мають постійний звуковий склад. Наприклад, лексема *zizz*, що є, за нашими спостереженнями, широко вживаною в англійській коміксах, серед британської молоді означає «короткий сон» (під час сну людина може видавати схожий звук). Значення вказаного неологізму не зафіксовано нами в сучасних тлумачних словниках англійської мови, зокрема в електронному словнику "АВВУ Lingvo" [4]. Ще одним прикладом є слово *meh*, яким послуговуються в розмовному мовленні на позначення «байдужості» [4]: – *What do you want for dinner? – Meh* [4]. Як видно, звуконаслідувальні неологізми є характерною рисою лексичного складу сучасної англійської мови;

2. **запозичення** – переважно слова, які перейшли в англійську з французької, іспанської, італійської, німецької та інших мов для позначення реалій, що відбуваються в той чи іншій країні. Наприклад, слово ***annexation*** означає «насильне, незаконне приєднання території» [4]: *The annexation from Ukraine followed a Russian military intervention in Crimea that took place in the aftermath of the 2014 Ukrainian revolution and was part of wider unrest across southern and eastern Ukraine.* [3]. Також лексема *decommunization* – «процес в повалення ідеології комунізму на території України» [5]: *In some states, decommunization includes bans on communist symbols* [3];

3. **морфологічні** – неологізми, створені за аналогією та за допомогою різних морфем, що існують в мові. Наприклад, лексеми, утворені афіксальним (префіксальним, суфіксальним) шляхом або основокладанням: *nonversation* – «безмістовна розмова» (*non + versation*), *errorist* – «той, хто часто робить помилки» (*error + ist*), *hiberdating* – «ігнорування друзів на користь своєї другої половинки» (*hiber + dating*), *sponger* – людина, яка витрачає чужі кошти не за призначенням, а на себе (*spong + er*) та інші;

4. **семантичні** – лексеми, які існують у мові, але змінили своє значення на позначення невідомих раніше реалій. Наприклад, *geobragging* – слово, що використовують у соціальних мережах, щоб вказати своє «місце знаходження». Також, лексема *a smombie* вживається на позначення «людини, яка постійно "сидить" у телефоні». Це слово утворюється шляхом скорочення, так званого бленду (англ. *blending*), лексем *smartphone* та *zombie*.

Отже, лексичний склад англійської мови постійно змінюється і наповнюється новими словами внаслідок впливу різних факторів в різних галузях людської діяльності. Велика кількість неологізмів увійшла до лексики політики, економіки, інформаційних технологій, повсякденного життя тощо.

Нові слова в мові виникають шляхом словотворення, шляхом запозичення або ж переосмислення значення. Неологізми розвивають мову, роблять її багатшою та вносять новизну в лексичний склад.

Список використаної літератури:

1. Заботкіна В.И. Новая лексика современного английского языка. М.: Высшая школа, 1989. 126 с.

2. Hundt M. Deutsche Wortbildung – synchron und diachron. Heidelberg: Groos Verlag. 2006.
3. Вільна енциклопедія «Вікіпедія». URL: <http://uk.wikipedia.org/wiki>. (дата звернення 13.04.2020).
4. Електронний словник "ABBYY Lingvo". URL: <https://www.lingvolive.com>. (дата звернення 14.04.2020).
5. Електронний словник "Multitran". URL: <https://www.multitran.com>. (дата звернення 15.04.2020).

*Ярцева Владислава Костянтинівна,
студентка IV курсу,
Спеціальності «Середня освіта: англійська мова та література»*

*Науковий керівник:
доцент
Кодалашвілі Оксана Богданівна*

«Використання Google-форм як засобу навчання писемного мовлення в старшій школі»

Актуальність дослідження. В сучасному світі люди постійно працюють з інформаційно-комунікативними технологіями (ІКТ). Їх вже багато років використовують в процесі навчання іноземної мови. Серед вітчизняних вчених багато праць цьому питанню присвятила О.Б. Бігич, а також російський вчений П.В. Сисоєв. Актуальність даного дослідження полягає у тому, що ІКТ не тільки є сучасним інструментом у вивченні іноземних мов, але й навчають справлятися з реальними життєвими ситуаціями.

Мета роботи – визначити основні ІКТ, за допомогою яких можна навчати писемного мовлення; виділити програмні вимоги до вмінь онлайн письма англійською мовою в 10-11 класах; дослідити, в яких ситуаціях використовується технологія «Google-форми»; визначити її дидактичні особливості та методичні функції; розробити зразок завдання спрямованого на розвиток вмінь писемного мовлення учнів старшої школи.

На основі класифікації В.В. Черниш [6. с. 43 – 47], виділимо ІТ, за допомогою яких можна розвивати вміння писемного мовлення: блог, соціальні мережі, закладки, месенджери, web-quest, Google-форми, Moodle, conversational arenas (форуми), WIKI.

Google-форми мають наступні дидактичні особливості: наявність шаблонів, нелінійність, мультимедійність, інтертекстуальність, доступність (безкоштовні), можливість налаштування системи оцінювання та обмежень, а також зручний контроль і доступ до статистичних даних.

За програмою загальноосвітніх шкіл на третьому етапі навчання учні мають оволодіти такими вміннями онлайн письма [3. с. 39]:

- писати прості фактологічні електронні повідомлення, наприклад запитувати інформацію, надавати чи просити підтвердження;
- писати заявки з декількома уточнюючими деталями;
- розміщувати дописи в Інтернеті про особистий досвід, почуття та події;
- співпрацювати онлайн, вимагати роз'яснення деталей, зокрема реєструватися на навчальний курс, екскурсію, захід, подавати заявку на роботу.

Проаналізувавши вітчизняні підручники, ми помітили, що навіть у виданнях 2017-2018 років учні все ще вчать писати листи у старому форматі паперових повідомлень [1,2,4]. В той час як електронні листи та онлайн заявки відрізняються за структурою, лексичними одиницями та формою подачі. В бізнесі, освіті та інших сферах анкети та опитування надсилаються саме через Google-форми. Тому ми пропонуємо розробку

онлайн-квесту «Job application», за результатами якої учні можуть навчитися заповнювати коротку анкету-резюме (CV) та писати простий супровідний лист (cover letter).

Квест складається з двох частин: теоретичної, в якій учень зможе закріпити знання необхідні для написання текстів відповідного характеру і познайомитися зі структурою онлайн анкет, та практичної, в якій учні заповнюють особисту інформацію.

В теоретичній частині учні отримують чотири вакансії з описом, які за вимогами відповідають можливостям учням, а саме: *an intern in a summer camp, a delivery boy, a dog-walker, and a volunteer for a music festival*. Залежно від того, яку вакансію вибере учень, він отримує наступні завдання. Але всі вони мають однакову структуру:

1) *Here is the information about Name, who applied for this job. Fill in the information to appropriate fields in the questionnaire.*

2) *Read his/her cover letter and rewrite with the correct alternative.*

В практичній частині учні заповнюють ідентичну анкету та пишуть супровідний текст за вимогами роботодавця.

Висновки. Технологія «Google-форми» надає багато можливостей для розвитку вмінь писемного мовлення. За допомогою цих форм можна навчити учнів заповнювати різні типи онлайн анкет, опитувань та тестів, перевіряти рівень знань учнів за темою та давати швидкий зворотній зв'язок для поліпшення результатів учнів.

Список використаної літератури:

1. Карпюк О.Д. Англійська мова (10-й рік навчання) (English (the 10th year of studies)): підручник для 10-го класу закладів загальної середньої освіти. Рівень стандарту. – Тернопіль: «Видавництво Астон». 2018. – 256с.
2. Кучма М.О. Англійська мова. 6-й рік навчання [рівень стандарту] : підручник для 10 кл. закладів загальн. серед. освіти; English. Year 6 [standard level] : a textbook for the 10th form of secondary schools / М.О. Кучма, І.П. Задорожна.-Тернопіль : Навчальна книга-Богдан, 2018.-192 с.
3. Навчальні програми з іноземних мов для загальноосвітніх навчальних закладів і спеціалізованих шкіл із поглибленим вивченням іноземних мов 10 – 11 класи. – 2017 [Електронний ресурс] – Режим доступу: <https://mon.gov.ua>
4. Нерсисян М.А., Піроженко А.О. Англійська мова (10-й рік навчання, рівень стандарту) підручник для 10 класу закладів загальної середньої освіти / Нерсисян М. А. Піроженко А. О — К.: Ірпінь: Тов «Видавництво «Перун», 2018-192с.
5. Сучасні технології навчання іноземних мов і культур у загальноосвітніх і вищих навчальних закладах: Колективна монографія / С. Ю. Ніколаєва, Г. Е. Борецька, Н. В. Майер, О. М. Устименко, В. В. Черниш та інші; [за ред. С.Ю.Ніколаєвої; техн. ред. І. Ф. Соболевої]. – К. : Ленвіт, 2015. – 444 с.
6. Сысоев П.В., Пустовалова О.В. Развитие речевых умений обучающихся на основе сервиса «твиттер» // Язык и культура. – 2014. – 3№. – С. 176-186

Кафедра світової літератури та теорії літератури

*Амірханова Маргарита Олександрівна,
студент V курсу,
спеціальності 035 «Філологія»*

«Особливості екранізації роману П. Шодерло де Лакло «небезпечні зв'язки»

Актуальність проблеми. Протягом майже всієї історії кіно і до теперішнього часу серед мистецтвознавців і, зокрема, кінознавців широко поширеною є точка зору, що екранізація є своєрідним «перекладом» мови літератури мовою кіно. Дослідження принципів перенесення літературного твору на екран, специфіки «перекладу» є надзвичайно актуальним для сучасного літературознавства. Вивченню екранізації літературних творів присвятили свої праці такі вчені, як І.Вайсфельд, У.Гуральник, В.Дьомін, С.Соколова, Л.Фрадкін, Н.Цукерштейн-Горницька, М. Ромма та інші. Але основною проблемою екранізації залишається протиріччя між ілюструванням літературного тексту, буквальним його прочитанням, та його інтерпретацією засобами екранної мови [2]. Через обмежену тривалість фільму певним часовим форматом, екранізація не може вмістити всі репліки персонажів, а також сцени, через які проходить розвиток сюжету. Тож у процесі екранізації літературного роману режисер може відмовитися від другорядних сюжетних ліній, деталей та епізодичних героїв, чи, навпаки, додати в сценарій епізоди, яких не було в оригінальному творі, але які краще передають, на думку режисера, основну ідею твору засобами кінематографа.

Виклад основного матеріалу дослідження. У представленій роботі розглянута і проаналізована екранізація роману П. Шодерло Де Лакло «Небезпечні зв'язки» [1], який має 7 кіноадаптацій, а саме «Небезпечні зв'язки» (1959, Франція, Італія), «Вірна жінка» (1976, Франція), «Небезпечні зв'язки» (1988, Велика Британія, США), «Вальмон» (1989, Франція), «Жорстокі ігри» (1999, США), «Прихований скандал» (2003, Південна Корея), «Небезпечні зв'язки» (2012, Китай, Корея, Сінгапур).

Розглядаючи сім кінострічок за романом «Небезпечні зв'язки», можна виділити три основні підходи до розгляду особливостей екранізації літературного тексту:

1. *Пряма екранізація або «адаптація».* Із 7 екранізацій роману тільки дві кінострічки є адаптацією сюжету і проблематики роману XVIII століття у відповідних історичних декораціях. Такими романами є «Небезпечні зв'язки» (1988, Велика Британія, США) – режисер Стівен Фрірз та автор сценарію Крістофер Гемптон [3], «Вальмон» (1989, Франція) – режисер Мілош Форман та автори сценарію Жан-Клод Каррьер та Мілош Форман. Цей підхід відтворює атмосферу першоджерела, переносить зміст книги на екран. Текст скорочується, адже він за обсягом більше передбачуваного метражу фільму; опис думок і почуттів героїв, а також авторські міркування переводяться у форму діалогів і монологів, у різні види закадрової мови; при цьому великі театральні сцени розбиваються на кілька фрагментарних.

2. Наступний підхід – *«за мотивами».* Основне завдання таких фільмів – показати літературний твір в новому ракурсі. Екранізація цього типу не надто суворо відповідає першоджерелу, але передає головне, і додає щось нове. До цього типу екранізацій віднесемо «Небезпечні зв'язки» (1959, Франція, Італія), «Прихований скандал» (2003, Південна Корея) та «Небезпечні зв'язки» (2012, Китай, Корея, Сінгапур).

3. *Загальна кіноадаптація.* Метою цього підходу є не тільки передати якомога точніше книгу, а й створити на її матеріалі новий твір, який, тим не менш, наочно взаємопов'язаний з першоджерелом. «Вірна жінка» (1976, Франція) та «Жорстокі ігри» (1999, США) відносяться саме до цього типу екранізацій, у яких головне завдання – донесення до глядача суті класичного твору, його основної концепції, інтелектуальної або емоційної атмосфери за допомогою специфічних засобів кіноінтерпретації.

Проаналізувавши 7 екранізацій роману «Небезпечні зв'язки», можна виділити стійкі компоненти змісту і форми першоджерела, які зберігаються, незалежно від країни і епохи створення кінострічок. Ці компоненти проявляються на наступних рівнях: сюжетний рівень (форма оповідної ілюстрації дії); образний рівень (образи головних героїв); філософський рівень (ідея про зв'язок інтелектуальної свободи, сексуального розкріпачення і морального розкладання виражається на різних рівнях глибини у всіх адаптаціях роману); епістолярний рівень (цитування листів у тексті, листи та їх еквіваленти як засіб зв'язку кіногероїв).

У той же час можна виділити змінні компоненти: стилістичний рівень (стилістика кожної конкретної адаптації залежить від художнього стилю епохи) та просторово-часовий рівень (кожен раз в адаптації присутні тимчасові показники, які виражаються у формі предметів побуту, музичного супроводу).

Висновок. Роман П. Шодерло Де Лакло «Небезпечні зв'язки» – це твір, що дозволяє на своїй основі створювати різноманітні художні кіноадаптації. Кінематографічні адаптації роману відрізняються різноманітним режисерським баченням класичного роману.

Список використаної літератури:

1. Лакло Шодерло де. Небезпечні зв'язки / Шодерло де Лакло; пер. с франц. В.С. Бойко. – М.: «Фоліо», 2001. – 420 с.
2. Екранізація // Лексикон загального та порівняльного літературознавства. – Чернівці: Золоті литаври / голова ред. А. Волков. — 2001. — С. 171 – 173.
3. Гемптон К. Небезпечні зв'язки : п'єса в трьох актах за мотивами однойменного роману Шодерло де Лакло / К. Гемптон // Суфлер: журнал зарубіжної драматургії. Вип. 1 (97) – М.: Рудоміно, 1992. – С. 55 – 85.

*Антілогова Анастасія Станіславівна,
студент IV курсу,
Спеціальності «Німецька та англійська мови та зарубіжна література»*

*Науковий керівник:
доктор філологічних наук, професор
Пахарєва Тетяна Анатоліївна*

«Кінематографічний аспект вивчення творчості Б. Брехта»

Актуальність даного дослідження полягає перш за все у безперечності твердження щодо посилення інтермедіальних зв'язків між різними видами мистецтва та їхнього широкого охоплення у суспільстві та культурі нині. Адже в епоху сучасних технологій, де в кожного є доступ до інформаційних, розвивальних та розважальних платформ, вкрай важко уявити собі людину, яка б їх не використовувала: не читала би книжки/статті/збірки тощо, не дивилася б фільми, не споглядала б за театральним дійством у режимі онлайн та інше. Усі ці види мистецтва тісно переплелися та закріпилися у свідомості людей, впливаючи на їхнє світо- і мистецтвospрийняття. Враховуючи сьогоденну тенденцію захоплення авангардом, його різноманітним та розвитком; загальною настрою відходу від класичних форм і створення чогось нового як для митців, так і для читачів/слухачів/глядачів; прагнення формувати нові візуальноорієнтовані твори (орієнтація на театр та кіно), слід зазначити, що у витоків руху авангардизму серед багатьох стоїть і Бертольт Брехт, творчість якого й досі є не просто натхненням чималої кількості художників, а й причиною дискусій. Тож питання всебічного вивчення його

творчості у тому розмаїтті естетичних контекстів, яке передбачено поетикою драм Брехта, ще на часі.

Кінематограф для Бертольта Брехта був не просто новим видом мистецтва, він став для нього абсолютно новим способом вираження своїх думок, реалізації ідей і тем, розкриття проблем, що турбували його. Адаже в кінематографі з самого початку були присутні як мінімум дві близькі Брехтові як митцю якості: гостра сучасність, новизна художньої мови і демократизм, адресація до найрізноманітніших кіл аудиторії. Зазначимло, що професійному зануренню Брехта в мистецтво кіно сприяв не дуже успішний, але по-своєму корисний досвід його роботи в якості сценариста в Голівуді, де він затоваришував з Ч. Чапліним. Незадовго до цього знайомства Брехтом була написана п'єса «Кар'єра Артуро Уі, якої могло й не бути», що містить численні перегуки з кінострічкою Чапліна «Великий диктатор».

Проблематика творчості письменника досить широка та охоплює і бунт проти фашизму, і зображення соціально-моральних проблем людства, і питання відносин «суспільство-митець» тощо. Багато з піднятих Брехтом тем злободенні й у сьогоденному світі, а специфічність їх розкриття та подачі вражає в рівній мірі розум і душу. Творчість автора таких приголомшуючих своєю чесністю, інтелектуальним натиском, здоровим цинізмом творів як «Кар'єра Артуро Уі, якої й не могло бути», «Тригрошова опера», «Що той солдат, що цей», «Матінка Кураж та її діти» та багатьох інших націлена на нового глядача, глядача, який вчиться сприймати та аналізувати новий рівень мистецтва. Це мистецтво не задля насолоди чи співчуття, це мистецтво думки, волі та характеру. Кінопоетика Бертольта Брехта має інтернаціональну, загальнолюдську природу, феномен якої й нині досліджується як у теоретико-літературознавчих, так і історико-літературних дослідженнях. Серед науковців, які осмислюють та аналізують кінематографічний аспект творчості німецького письменника, можна назвати наступних: Є.О. Леонова [1], Й. Кнопф [5], І. М. Фрадкін [3], Ю.Г. Еткінд [4], М. Туровська [2] та багато інших.

Осмислення зображально-виражальних особливостей літератури, які увібрали в себе «коди» кінематографії є нагальним питанням літературознавства. Актуальність цього ракурсу дослідження сприятиме кращому осмисленню інтермедіальності літератури та кіно, і на прикладі творчої спадщини одного з геніїв авангардизму – Бертольта Брехта – інтермедіальні аспекти поетики розкриваються досить яскраво. Перспектива цього дослідження слугуватиме поштовхом для подальших робіт із вивчення кінематографії, літератури, інтермедіального синтезу тощо.

Список використаної літератури:

1. Леонова Е.О. Немецкая литература XX века: Германия. Австрия. М.: Флинта, 2010. 360 с.
2. Туровская М. И. На границе искусств: Брехт и кино. М.: Искусство, 1984. 255 с.
3. Фрадкин И. М. Творческий путь Брехта-драматурга // Бертольт Брехт. Театр. Пьесы. Статьи. Высказывания. В пяти томах. М. : Искусство, 1963. Т. 1.
4. Эткинд Е. Г. Бертольд Брехт. Л.: Просвещение, Ленингр. отд-ние. 1971.
5. Knopf J. Bertolt Brecht. Lebenskunst in finsternen Zeiten. München: Carl Hanser Verlag, 2012. 560 p.

Бєбіна Катєрина Сєргіївна,

*студентка IV курсу,
Спеціальності «французька мова та
зарубіжна література»*

*Науковий керівник:
кандидат філологічних наук, ст. викладач
Кондакова Дар'я Юріївна*

«Кінематографічні інтерпретації як спосіб зображення художнього простору роману»

На сучасному етапі розвитку мистецтва його різноманіття здається майже безмежним. Проблема інтерпретації художнього твору іншими видами мистецтва продовжує залишатися в даний час надзвичайно актуальною. Однією з форм інтерпретації художнього твору на рівні з літературно-критичними і публіцистичними статтями, біографічними і літературознавчими монографіями, театральними інсценівками є екранізація. За допомогою різних варіацій жанру (класика, мюзикл, драма), акторської гри, манери зображення (операторська робота) можна абсолютно по-новому розкрити простір літературного твору.

Проблема простору в художній літературі завжди викликала науковий інтерес. Для аналізу твору нерізноко виникає необхідність визначити просторову наповненість та насиченість художнього світу, оскільки цей показник в багатьох випадках характеризує стиль художнього твору або напряду, говорить про переважання в ньому оповідних чи динамічних елементів. Іноді часопросторові параметри твору є рамкою, в якій розвивається сюжет. Тоді художній простір розглядається як місце, де в певний момент відбувається якась зображена подія. З іншого боку, відомий вчений М.М. Бахтін вважав, що час та простір художнього твору є воротами до сфери смислів [5].

Не зважаючи на оригінальність даної теми, вона все ще є мало дослідженою. Екранізацій творів французького письменника Віктора Гюго, особливо його роману «Знедолені» чимало, проте існує надзвичайно мало досліджень та аналітичних робіт, присвяченим кіноінтерпретаціям. Отже, ця тема є актуальною.

Завданням цієї роботи є проаналізувати художній простір роману В.Гюго «Знедолені», його особливості, а також хронотоп у романі та у фільмах. Тобто дослідити екранізації названого твору й, зокрема, детально проаналізувати та порівняти дві з них: «класичну» (1998 р., режисер Білле Аугуст) та фільм-мюзикл (2012 р., режисер Том Хупер).

Основними методами дослідження є аналіз просторових деталей твору, виділення основних та найважливіших моментів, пошук та ознайомлення з кінематографічними інтерпретаціями «Знедолених», історією екранізацій роману та їх проблем, співставлення простору у романі та у фільмі.

Зображення літературного простору на екрані залежить від загальних тенденцій соціокультурного розвитку та стилю автора. Його парадоксальність виражається, зокрема, в тому, що воно не прямо обумовлено позитивним або негативним ставленням до кінематографа – більше значення мають задум автора і монтажність його мислення.

Зрозуміло, «відносини між текстом літературного ряду і кіноінтерпретаціями, що лежать поза ним, не можуть бути просто причинними, а можуть бути тільки відносинами відповідності, взаємодії, залежності або взаємозумовленості» [1, с. 331]. Естетична маніпуляція кіно стимулювала ускладнення літературного зображення художнього простору.

На основі опрацьованих літературознавчих та культурологічних досліджень, можна стверджувати, що художній простір – це один із формотворчих та композиційних елементів літературного твору, який виконує багато функцій в залежності від стилю автора, літературного напрямку, з яким він пов'язаний, методу автора, його цілей (зобразити тогочасну епоху, соціальне явище, внутрішній стан та характер дійових осіб, встановити зв'язки між змістом та засобами його подання) та естетичних концепцій. А кінематограф, беззаперечно, на даний час є одним з кращих засобів зображення простору художнього твору, його оформлення поза романом, та посилення впливу на читача, що стає глядачем-рецепієнтом нової форми художнього простору літературного твору.

Список використаної літератури:

1. Арутюнян С.М. Экранизация литературных произведений как специфический тип взаимодействия искусств. Автореферат диссертации на соискание ученой степени канд. филол. наук. М., 2016.

2. Бахтин М.М. Формы времени и хронотоп в романе / М.М. Бахтин // М.М. Бахтин Вопросы литературы и эстетики. – М: Наука, 1975. – С. 234 – 407.

*Беседа Марина Юрійвна,
Студентка I курсу,
Спеціальності «035.Філологія»*

*Науковий керівник:
доцент
Астахова Алла Андрійвна*

«Міфо-фольклорні рецепції та своєрідність їх функціонування в образній системі та композиційній структурі в романі П.Зюскінда «Парфумер»»

Як відомо, роману «Парфумер» П.Зюскінда присвячено багато досліджень, в яких аналізувалися жанрова природа твору, його проблематика та образ головного героя. Детальному аналізу роману П.Зюскінда присвячені статті українських літературознавців: Л.Левчука, В.Личковахи, С.Павличко, Д.Затонського.

Але ніхто з авторів не аналізував зв'язок роману з міфологічними та фольклорними мотивами.

Як і герої багатьох міфів і казок, герой «Парфумера» з'являється на світ при дивних та незвичайних обставинах. Мати героя народжує його в місці, де торгують рибою, та ще й під рибним прилавком, і залишає померати серед смороду та бруду. Таким чином П.Зюскінд своєрідно трансформує традиційний мотив, який зустрічається в багатьох казках народів світу, коли для того, щоб народити дитину, жінка мусить з'їсти рибу.

Герої міфів та казок зазвичай мають унікальні та чудесні властивості. Є вони і у Гренуя. Це його нюх. Герой роману народжується унікальним та має чудесну властивість - відчувати запахи. Це допомагає йому створювати нові парфуми. Гренуй мріє створити запах, який би примусив людей його любити. Але врешті-решт саме через цю мрію стає убивцею, який прагне створити запах, що допоможе йому стати володарем світу.

У казках обов'язково присутні чарівні речі. Серед них магична хусточка, яку головний герой казки використовує заради свого спасіння. Хусточка з

ароматом, створеним Гренуєм, рятує його від смерті, але потворить людей, які під впливом його аромату втрачають голову і піддаються інстинктам.

Ім'я героя відсилає нас до казки братів Грімм «Король Жабеня». «Гренуй» в перекладі з французької мови означає «жаба», і таким чином в контексті роману підкреслює його негативну сутність. А контрастує з його сутністю ім'я Жан, бо в казках усіх народів світу позитивний герой носить зазвичай найбільш популярне в народі ім'я. А у в французьких казках це ім'я Жан.

В міфології та фольклорі відсутність запаху – ознака приналежності до світу мертвих. Невипадково, коли казковий герой потрапляє до лісової хатинки, яка символізує вхід в царство мертвих, чує від її хазяйки: «Фу-фу, людським духом пахне» В.Я.Пропп в книзі «Исторические корни волшебной сказки» зазначає, що герой «пахнет не просто, как человек, а как живой человек. Мёртвые, бестелесные не пахнут, живые пахнут. Мёртвые узнают живых по запаху...Этот запах живых в высшей степени противен мертвецам...Здесь на мир умерших перенесены отношения мира живых с обратным знаком» [4, с.159]. Відсутність запаху – це як відсутність імені, а це означає, що для оточуючих ти ніхто. У романі П.Зюскінда таким чином автор натякає, що головний герой вже мертвий, точніше духовно мертвий. А його бажання отримати запах – бажання стати живим, таким ,як всі.

Класифікуючи образи героїв чарівних казок, Пропп В.Я. в книзі «Морфология сказки», виділяє такі типи персонажів: герой, спорядник, дарувальник, помічник, царівна, антагоніст героя. Останній з них є втіленням зла, з яким герой казки вступає в боротьбу. Цікаво, що Гренуй поєднує в собі по суті іпостасі всіх цих типів, а «царівнами» у романі виступають його жертви. Головний герой роману - негативний герой, який творить зло. Таким його робить бажання присвоїти собі аромати інших дівчат, вбиваючи їх.

У романі використана сюжетна схема чарівної казки: Гренуй долає перешкоди для досягнення мети. Мета його не казкова – отримати омріяний запах. Для цього він порушує всі моральні правила та закони. Для досягнення мети він не рятує, а вбиває.

Роман закінчується тим, що головного героя покарано: люди, «зачаровані» його парфумами, з'їдають його. Поїдання теж генетично пов'язане з давніми ритуалами. Серед функцій їжі, з'їдання, як це зазначає Топоров В.Н. [5, с.428] ,є і така: властивість рослини, тварини, людини, яку з'їдають «переходить» тому, хто це з'їв. Як, наприклад, молодість дітей в казці братів Грімм «Гензель та Греттель» мусить перейти відьмі. Але у фіналі роману цей акт сприймається по-іншому: стає для Гренуя покаранням.

Як бачимо, саме використання образів і мотивів, генетично пов'язаних з міфами та казками, допомагають автору, і створити образ головного героя, і звернутися до важливих проблем сучасності, і розкрити своє до них ставлення. Міфо-фольклорні мотиви таким чином надають роману притчового змісту.

Список використаної літератури

1. Затонський Д.В. Роман П. Зюскінда "Запахи" у дзеркалі літературознавства// Всесвітня література в середніх навчальних закладах України. – 2002. – № 5-6. – С. 71-74.
2. Л. Т. Левчук, В. І. Панченко, О. І. Оніщенко, Л. Ю. Кучерюк; За заг. ред. Л. Т. Левчук. — 2-ге вид., допов. і переробл. — К.: Вища шк., 2006. — 431 с : іл.

3. Павличко Соломія. Дискурс модернізму в українській літературі: Монографія. — 2-ге вид., перероб. і доп. — К.: Либідь, 1999. — 447 с.
4. Пропп В.Я. Морфология «волшебной» сказки. Исторические корни волшебной сказки. (Собрание трудов / В.Я. Проппа). — М.: Лабиринт, 1998. — 512 с.
5. Топоров В.Н. Еда// Мифы народов мира: Энциклопедия в 2-х т. — Москва: сов.Энциклопедия, 1991. — Т1. А-К. — 427-429 С.
6. Штейнбук Ф. Западне мистецтво бути людиною: (Патрік Зюскінд «Запахи»). // газ. Зарубіжна література. — 2002. — №14. — С. 7-8.

*Вітвіцька Вікторія Анатоліївна,
студентка IV курсу,
Спеціальності 014 «Середня освіта»*

*Науковий керівник:
доктор філологічних наук
професор кафедри світової
літератури та
теорії літератури
Юферева Олена Володимирівна*

«Жанрова своєрідність прози харукі мураками (на матеріалі роману «полювання на овець»)»

Актуальність проблеми

Навколо творчості Х. Мураками тривають наукові дискусії. Одне з проблемних питань – жанрова своєрідність доробку автора. Одні літературознавці стверджують, що в ньому домінують ознаки фентезі, з вигаданими світами, фантастичними створіннями та власною міфологією. Інші – це містичний детектив – з погонями, загадковими вбивствами та потрапляннями в паралельні світи. Треті наполягають, що письменник розвиває роман-алегорію. «Джазовий дзен» – так критики метафорично визначають особливість прози, маючи на увазі інтермедіальні характеристики письма. Певні романи Х. Мураками демонструють ознаки, які містяться у жанрі «крутійського» (або хард-боїлд) детективу (hard-boiled detective), що, у свою чергу, у Х. Мураками поєднується з метафізичною детективною історією. Використання прийому нерозв'язаної ситуації та лабіринту є основними засобами сюжетної організації в романах Х. Мураками, що унаочнює спорідненість з жанром хард-боїлд.

У роботах, присвячених «Трилогії Щура», а особливо третьому роману трилогії – «Полювання на овець», – увага дослідників найчастіше звертається до лабіринтоподібності наративу, чим зумовлюється неможливість однозначного розв'язання теми та ідеї. До цього додається невирішеність дослідниками питання ролі та місця містики в романі. Відповідно, проблема аналізу жанрової своєрідності потребує більш детальної розробки.

Метою дослідження є виявлення жанрової специфіки роману Х. Мураками «Полювання на овець».

Виклад основного матеріалу дослідження

Дослідники П. Мерівейл та С. Свіні стверджують, що глибша інтерпретація центральних персонажів Мураками є шляхом вияву жанрової специфіки. «Хард-боїлдні»

властивості функціонують як захисний механізм проти травм сучасності; ризоматичні зв'язки відкриваються і ускладнюють отримання форми розуміння реальності, яка стає відкритою для нескінченного тлумачення. Як результат, герої Мураками «втілюють в собі інтуїцію, повсюдну для сучасності, щоб незрозуміле стало звичним: це нормально, що відбувається щось ненормальне» [2,7].

Сутер додає, що в «Полюванні на овець» простежується «квест типу таємниці та неможливий пошук сенсу» [3,93].

Щоб досягти ефекту «неможливості пошуку сенсу», Мураками зводить в одну дві найбільш переконливі та загальні риси метафізичної детективної історії, а саме – лабіринтоподібний нарратив та принципову нерозв'язанність ключової теми та ідеї, які підкреслюють ризоматичний характер створення сенсу та тлумачення творів письменника. У цих романах вирішення будь-яких питань виключене, і цей ефект незавершеності має величезний вплив на читача. Він змушує повернутися до тексту, щоб знайти власне значення, або потенціальний/можливий сенс. Мета Мураками – ввести суперечності та сформувані коло підказок, щоб змусити читача знайти якийсь особистий, індивідуальний сенс в тексті.

Таким чином, жанрова гра у творі сприяє тому, що читач стає більш активним учасником у створенні смислового поля. С. Тані продовжує аналіз значущості прийому «невирішення», коли констатує що «це спосіб залишити роман живим, а не «спожитим» і відкладеним на полицю, залишити його об'єктом зацікавленості навіть після його завершення. Мається на увазі, що можливе закінчення, придумане індивідуально читачем, буде його спонукати на перечитування та переосмислення, що і свідчитиме про високі художні якості роману» [4, 83].

Отже, відкритий характер тексту допомагає закріпити повідомлення метафізичного детективного сюжету більш переконливо, ніж традиційний детектив.

Список використаної літератури:

1. Мураками Х. *Охота на Овець*. Роман / Харуки Мураками; [пер. с яп. Д Коваленина]. – СПб.: изд-во Азбука, 1998.
2. Merivale P. Sweeney S. E. *Detecting Texts: The Metaphysical Detective Story from Poe to Postmodernism*. Philadelphia: U of Pennsylvania, 1999.
3. Suter R. Murakami Haruki between Japan and the United States. In *The Japanization of Modernity*. Cambridge: Harvard U Asia Center, 2008. pp. 87-103
4. Tani S. The Contribution of the Detective Novel to Postmodern American and Italian Fiction. In *The Doomed Detective*. Carbondale: Southern Illinois UP, 1984. pp. 61-88.

*Глінська Наталія Вікторівна,
Студентка V курсу,
Спеціальності «035 Філологія»*

*Науковий керівник:
доктор філологічних наук, доцент
Юдін Олександр Анатолійович*

«Еволюція концепції особистості у творчості Альбера Камю»

Невідповідність світової необхідності і людської свободи призводить до відчуття відчуженості та самотності кожного індивіда. Дана проблема стала наскрізною у творчості Альбера Камю. Розрив між світом та особистістю продукує відчуття абсурду – тотальної дисгармонії, несумісності буття особистості та світового уставу. За Камю, абсурд існує не у світі, а власне у самій особистості. Людина прагне зрозуміти світ, тому зводить його до

певного принципу, певної єдності. Саме в цьому проявляється певна трагічність, адже всі людські знання про світ зводяться до звичайної констатації його існування.

Філософське есе Альбера Камю «Міф про Сізіфа», що вважається класикою філософії абсурду, починається досить знаменно: «Є лише одна дійсно філософська проблема: це самогубство. Вирішити, чи варте чи не варте життя того, щоб його прожити, – значить відповісти на фундаментальне питання філософії. Все інше – чи має світ три виміри, чи керується розум дев'ятьма або дванадцятьма категоріями – другорядне. Такі умови гри: перш за все потрібно дати відповідь» [2].

Подібна постановка питання спочатку вводить читача в світ переживань і думок тієї особистості, яку сам автор називає «абсурдною людиною» і яка стане наскрізною темою його художньо-філософських текстів.

У романі «Сторонній» А. Камю робить свого героя безликим, у нього навіть немає імені, яке відрізняло б його від інших, а тільки прізвище Мерсо, яке є одним з найпоширеніших в Алжирі, тобто, за задумом автора, він один з багатьох.

Звичайний, пересічний клерк, нічим не привертає увагу громадськості, що веде таке ж «стороннє» існування, як і він сам. Мерсо, подібно персонажам ранніх творів письменника («Зворотний бік і особа» і «Одруження»), нескінченно відданий тільки природі; лише з'єднавшись з землею, морем і сонцем, він знаходить щастя і спокій.

У Мерсо «стороннього» був попередник-однофамілець в повісті «Щаслива смерть». Між ними багато спільного, але чітко простежується головна відмінність: постріл «стороннього» – трагічна випадковість, злий жарт природи, а не ретельно сплановане вбивство з метою наживи як в «Щасливій смерті». В даному випадку простежується еволюція поглядів автора від сліпої спраги щастя за всяку ціну («Щаслива смерть» – «... жага щастя – найблагородніше, що тільки є в людському серці. У моїх очах все було виправдано, ... я не відступав перед шахрайством. Я не відступав би ні перед чим») [4, с. 125], до спроби осмислити своє існування і те, що таке є це щастя: («Сторонній» – Наче недавнє моє бурхливе обурення очистило мене від всякої злоби, вигнало надію і, дивлячись на це нічне небо, засіяне знаками і зірками, я в перший раз відкрив свою душу ласкавій байдужості світу. Я збагнув, як він подібний до мене, по-братньому подібний, зрозумів, що я був щасливий і все ще можу назвати себе щасливим») [5, с. 131].

Мерсо зі «Стороннього», як і герой ще одного твору Камю «Калігула» сповідують безвір'я знедолених, які не чекають ні допомоги, ні порятунку і знають, що приречені зникнути за примхою сліпої долі [5, с. 215]. І тим не менше, «сторонній» не зазіхає на святині і не вчить нікого уму-розуму, він іде в стороні від усіх за обраним ним самим шляхом.

В романі Альбера Камю «Чума» спостерігаємо перехід від споглядального збагнення абсурду «стороннього» і самотнього бунтарства Калігули до індивідуально сприйнятої громадської боротьби проти лиха, що загрожує існуванню людини. «І якщо є еволюція від «Стороннього» до «Чуми», то в напрямку солідарності і співучасті», – зазначав А. Камю [1, с. 206].

Підтвердженням цьому слугує образ журналіста Рамбера, перед яким стоїть серйозний вибір між особистим щастям і обов'язком. Журналіст вибирає друге, тому що «... соромно бути щасливим одному» [2, с. 297]. Як в «Чумі», так і в «Падінні» сенс життя знаходить тільки той, хто чесно робить свою справу, не вважаючи себе героєм і не чекаючи слави.

У своїй пізній творчості А. Камю приходять до висновку, що реальне, повсякденне життя – це «вигнання», а «царством» або справжнім існуванням є якесь внутрішнє життя, яке людина знаходить в рідкісні хвилини, за межами повсякденності. («Вигнання і царство» (1957р.)) Стіна між «вигнанням» і тим «царством», про який люди тужать, споруджується через суєту їхнього життя і взаємне нерозуміння.

У своєму останньому автобіографічному романі «Перша людина» А. Камю зазначить, що головний герой роману Жак «зберігаючи лише єдину сліпу надію, що та

темна сила, яка упродовж стількох років підносила його над плином днів, щедро підживлювала його, попри найважчі обставини, житиме його і надалі, з тою самою невичерпною щедротою, з якою дарувала його життю сенс, сенс старіти і померати змирившись»[3, с. 346].

Отже, еволюція концепції особистості у творчості Альбера Камю полягає у тому, що на перших етапах особистість розглядається як самотній бунтар або ж споглядач, який вважає, що досягнув всю суть абсурдності життя, також присутні персонажі, яким притаманна сліпа спрага наживи. На наступному етапі людина намагається осмислити концепт щастя, переходить від самотності до співучасті і солідарності у боротьбі з лихом. Панує думка, що усвідомлення сенсу приходить до того, хто віддано робить свою справу і не чекає нічого взамін. Однак, під кінець, індивід залишається наодинці з собою і приходить до висновку, що також існує внутрішнє життя і щастя, яке приходить в певні моменти. Всі буденні труднощі його підживлюють і дають сили рухатись далі.

Список використаної літератури:

1. Великовский С.И. В поисках утраченного смысла. М.: Худож. лит-ра, 1979. 295 с.
2. Камю А. Избранное. М.: Прогресс, 1969. 543 с.
3. Камю А. Щаслива смерть: Роман: Перша людина: Роман / з фр. пер. Г. Філіпчук та О. Жупанський. К.: Юніверс, 2005. 416 с.
4. Кушкин Е.П. Альбер Камю. Ранние годы. Л.: ЛГУ, 1982. 182 с.
5. Ерофеев В.В. В лабиринтах проклятых вопросов. М.: Сов. Писатель, 1990. 448 с.

*Голуб Валерія Олегівна,
студентка II курсу,
Навчально-наукового інституту
неперервної освіти
заочної форми навчання
спеціальність 014 Середня освіта
мова і література (англійська)*

*Науковий керівник:
кандидат філологічних наук, ст.викладач
Кондакова Дар'я Юріївна*

«Особливості відображення античних сюжетів у книзі А.Барікко “Гомер. Іліада”»

Давньогрецький твір славнозвісного сліпого співця Гомера «Іліада» [1] став основою для подальших шедеврів світової класики, а знамениті античні герої – вершители бойових подвигів на арені розбрату між троянцями і греками, оспівуються у багатьох сюжетах як благородні та сміливі. Проте здійснивши уявну мандрівку в часі, подорожуючи країнами, що примусово опинились учасниками воєнних подій з усіма їх неминучими трагічними наслідками, природньо постає питання: чи дійсно озброєний конфлікт є обов'язковим і незамінним елементом відстоювання своїх переконань чи право володіння. У творі «Гомер. Іліада» [2] А. Барікко здійснює грандіозну спробу інтерпретувати всесвітньовідомі сюжети Троянської Війни, обравши незвично оригінальний спосіб повістування, а саме – розповіді від першої особи. Підбір оповідань проводився на смак і розсуд Барікко відповідно до смислового навантаження, яке несуть повідомлення кожного із героїв. Метою роботи було виявити комплекс сюжетів і образів,

а також їх творче використання у сучасному творі А. Барікко. Для дослідження використовувався метод їх художнього співставлення. В результаті було переосмислено тогочасні події Троянської Війни з подальших переакцентуванням на почуттях, емоції та думки кожного із центрових учасників твору. Висновки побудовані на нововиявленій теорії цінності людської душі, на противагу кількісної теорії аналізу досягнень людини як єдино можливої оцінки особистості.

Цікавим для читача постає манера, яку А. Барікко використовує для ознайомлення зі своїм баченням «Іліади». Один за одним, оповідачі – безпосередньо учасники війни або ті, хто залишаються в її тіні – ніби оживають на сторінках книги, маючи змогу виразити свій особистісний погляд на події, які з ними відбувались. Ретроспективна техніка поступово вибудовує цілісну картину Троянської війни, змальовану за допомогою різноманітних гам кольорів, кожен із яких – повноправна її частина. І коли витвір мистецтва нарешті готовий, фінальним штрихом Барікко стає промовисте запитання, яке він ставить собі і читачам. Воно дає змогу і навіть примушує замислитись чи насправді війна є красою світу (як позиціонує Гомер), вірним супутником, що допомагає розкритися людській особистості.

Антична Греція – колыска європейської культури і мистецтва. А славнозвісна гомерівська «Іліада» - найдавніша пам'ятка давньогрецької літератури про подвиги героїв у Троянській Війні, покровителями якої були Боги. Вони безперестанно втручались у перебіг подій, були учасниками визначних битв на боці тієї чи іншої конфліктної сторони, маніпулюючи почуттями і діями героїв.

Оспівана Гомером десятирічна війна як священна, насправді ж є марнотратством життів і потопом людських душ у кровопролитному мороці жорстоких сутичок. А. Барікко підбирає лінійку образів, які, на його погляд, найбільш вдало відображають зміст певної події. Автор умовно поділив оповіді своїх героїв на декілька спрямувань: прямо мова троянських воїнів, грецьких, останньою, але не значимістю, є жіноча. Вперше, так чітко і яскраво виокремлена проблематика душевних страждань жінки, що в гомерівському епосі нівелювалась. Їхні долі принципово різняться між собою, але одна об'єднує їх воедино: відчайдушна спроба віднайти душевний спокій і місце в грубому жорстокому чоловічому світі, який, тим не менш, є домінуючим. Душа і тло жінки – належить чоловікам. А сама вона – знецінена особистість чиї страждання і сльози не мають жодного значення на тлі звеличення «справжніх» людських чеснот, тобто чоловічих – сміливість, рішучість, фізична сила та ефективна дієвість. Істинно жіночі цінності – сім'я, вірність партнера, внутрішня свобода – цілковито втопані у криваву землю Трої. Сльози і благальні монологи Гекуби, яка передчуває смерть Гектора, не здатні вплинути на подальший хід подій і вберегти сина. Нікого не цікавить скільки матір-героїня втратила синів на цій війні та чи варто рахувати тіла, в той час, коли людська душа – безцінна. Як і безцінною є право свободи, яке всіма силами намагаються відстояти військові полонянки – Хрисеїда і Брисеїда. Але в цій битві сили нерівні, особливо, коли жінка і не розглядається як правова одиниця суспільства. Вона – військовий трофей, яким чоловік-воїн може користуватися на власний розсуд. Власне, подібна доля очікує і жінок Трої, як і їхніх дітей. Адже, після прогнозованої загибелі Трої жінок вб'ють, звалтують або з використають як прислугу для грецьких царевичів. Власне, цим з цим і апелює дружина Гектора Андромаха, благаючи чоловіка не повертатися на смертельний двобій із Ахіллом, а залишитися вдома з нею і маленьким сином. Та жодна благальна репліка жінки не є вирашною на полі смертельних чоловічих ігор. І так триватиме доти, доки не відбудеться переосмислення цінностей. Поки світ продовжуватиме прославляти сумнівні подвиги героїв Троянської Війни, такі як різанина сплячого війська опонента, ініційована Одисеєм, або численні вбивства супротивників заради веселої розваги, що здійснював Патрокл, доти пануватиме смерть і страждання у світі живих.

Отже, підсумувавши усе вище зазначене, можна сказати, що були порівняні сюжети і образи гомерівського героїчного образу із обраними на вибір італійського

сучасного романіста Алессандро Барікко. Знайдено світоглядні відмінності між особистісним сприйняттям авторів подій Троянської Війни. Основна відмінна риса версії сучасного письменника у наданні людській душі найвищій значимості на протипагу оспівування героїчних подвигів, спрямованих на здобуття перемоги будь-яким коштом численною кількістю людських життів.

Список використаної літератури:

1. Гомер. Илиада; Пер. с древнегреч. Н. Гнедича / Предисл. А. Нейхардт; Прим. и словарь С. Ошерова; Ил. Д. Бисти. – М.: Правда, 1985. – 432 с., ил.
2. Алессандро Барикко. Гомер. Илиада. М.: Иностранка, 2007, 176 с.

*Гречковська Олеся Юрївна,
студентка IV курсу,
Спеціальності «035 Філологія»*

*Науковий керівник:
доктор філологічних наук, професор
Корнієнко Оксана Олександрівна*

«Сутність конфлікту та засоби його розкриття в романі Ф. С. Фіцджеральда "Великий Гетсбі" та кінематографічній інтерпретації База Лурманна»

Конфлікт в художньому творі – це протиріччя, що розвиває сюжет і дію, формує систему образів та способи їх опису, впливає на побудову композиції, мови, визначає особливості жанру, втілює концепцію світу і відіграє важливу ідейно-естетичну функцію. В теорії літератури умовно виділяються «зовнішні» і «внутрішні» конфлікти, перші реалізуються як протилежність, протиріччя у взаєминах персонажів або дійових осіб, другі розгортаються як боротьба у внутрішньому світі літературного героя.

«В основі внутрішньої організації сюжету як певної послідовності перебігу та сюжету розгортання дії лежить конфлікт (від лат. conflictus – зіткнення), тобто певна суперечність у стосунках між героями, проблема, що окреслюється темою твору і, потребує свого вирішення, мотивує той чи інший розвиток дії» [1, с.166].

В романі Ф. С. Фіцджеральда «Великий Гетсбі» (1925) структуру основних конфліктів формують:

- протистояння між Джеєм Гетсбі та Томом Б'юкененом;
- внутрішні конфлікти головних героїв Джея Гетсбі та Ніка Каррауея;
- морально-соціальний конфлікт між Гетсбі та суспільством.

Очевидне, і з деякої точки зору, доволі банальне протистояння між Томом і Джеєм за кохання жінки стає засобом розкриття більш глибоких, серйозних соціально-психологічних конфліктів. Вже у даному антагонізмі можна простежити суперечність між зворушливими душевними переживаннями й цинізмом, між романтичним уявленням про світ і жорстокою реальністю.

У романі також добре простежується певне протистояння між Гетсбі та «вищим» суспільством, в яке він так прагнув проникнути. Розвиток і як результат, остаточне зруйнування мрії протагоніста роману є наслідком його фатального бажання приєднатися до вищого кола заможних американців. Гетсбі не вдалося стати частиною цього суспільства тому, що, не дивлячись на придбане багатство, для справжніх багатіїв він назавжди залишиться простим аферистом.

На нашу думку, основний конфлікт твору – внутрішній конфлікт Джея Гетсбі між контрабандистом і наївною, чистою людиною, між реальністю та мрією. Єдиним способом розв’язання внутрішнього конфлікту Гетсбі стає його смерть, тому що герой не міг би визнати того, що реальний світ відрізняється від омріяного. Поєднання в образі Гетсбі двох протилежних начал мрійника й авантюриста могло привести тільки до катастрофи. Загибель чоловіка стала закономірним, єдино можливим закінченням історії.

Інший головний герой роману – Нік Каррауей, який, на відміну від Гетсбі, повністю змінює свої переконання впродовж історії, проходить еволюцію від зверхнього ставлення до Джея до захоплення цією незвичайною людиною. Гетсбі спровокував появу внутрішнього конфлікту в свідомості Ніка: з одного боку, Джей втілював усе, до чого Нік мав презирливе ставлення, з іншого – він був унікальною людиною з виключною здатністю мріяти. «Only Gatsby <...> was exempt from my reaction – Gatsby, who represented everything for which I have an unaffected scorn. <...> there was something gorgeous about him, some heightened sensitivity to the promises of life...» [2, с.4].

Таким чином, провідними конфліктами, які беруть участь у створенні та русі сюжету роману, стали саме внутрішні конфлікти головних героїв, особливо Джея Гетсбі. На внутрішньому конфлікті головного героя зав’язана концепція твору, яка ілюструє поняття «американської мрії» та її падіння. Завдяки внутрішньому конфлікту оповідача Ніка Каррауея і розв’язанню цього конфлікту, можемо зробити висновки про ставлення автора до світського суспільства 20-х років ХХ століття і усвідомлення письменником «американської мрії» як ілюзії та псевдоідеалу.

До екранізації роману Фіцджеральда «Великий Гетсбі» режисери зверталися неодноразово (1929, 1949, 1974, 2000). Фільм База Лурманна «Великий Гетсбі», знятий у 2012 році, передає основні сюжетні лінії, зосереджується на якому відображенні художніх деталей роману. Декорації, ретельно підібрані костюми, джазова музика і візуальні ефекти – все націлено на передачу атмосфери 20-х років ХХ століття «мовою» кіно. За допомогою монтажних засобів, завдяки майстерній грі Леонардо Ді Капріо і Джоела Едгертона екранізація повно ілюструє протистояння між Томом Б’юкененом і Джеєм Гетсбі. Через цей антагонізм глядач може зрозуміти і соціальні протиріччя між аристократом та нуворишем, і протиборство між мрією і реальністю, що розгортається у свідомості Гетсбі. І все ж режисер під призмою свого авторського бачення дещо змінює концепцію класичного роману, у фільмі неабияке місце займає змалювання суспільства і «духу» епохи завдяки кінематографічним ефектам у зображеннях ексцентричних масових сцен в маєтку Гетсбі. Аналізуючи кінофільм, ми дійшли висновку, що екранізація Лурманна втрачає глибину деяких конфліктів роману. Зокрема, психологічний конфлікт Ніка Каррауея, який мав передати неоднозначне ставлення до образу Гетсбі, на екрані зовсім не був втілений, оскільки оповідач у фільмі занадто ідеалізує головного героя історії. Вважаємо, що зазначене не останнім чином вплинуло на неоднозначне сприйняття фільму: від численних нагород у різних номінаціях престижних премій («Оскар», «БАФТА», «ААСТА Award», «ASSG Award», «Key Art Award» та ін.), до прохолодних відгуків кінокритиків, суперечливих (проте в більшості схвальних) відгуків глядачів. Безсумнівно те, що аналізована кіноверсія База Лурманна спонукає сучасників на ознайомлення або повторне прочитання першоджерела – роману Ф. С. Фіцджеральда «Великий Гетсбі».

Список використаної літератури:

1. Галич О. А., Назарець В. М., Васильєв Є. М. Теорія літератури. – К.: Либідь, 2005. – 489 с.
2. Fitzgerald F. S. The Great Gatsby. – Kyiv: Znannia, 2015. – 198 p.

*Двернік Лілія Андріївна,
студентка IV курсу,
Спеціальності «035 філологія»*

*Науковий керівник
доктор філологічних наук, професор
Анненкова Олена Сергіївна*

«Образ героя як символ: специфіка зображення героїв у романі Ч. Діккенса «Домбі й син»

Актуальність проблеми. Роман «Домбі і Син» називають новою віхою в художньому розвитку Чарльза Діккенса, романом з великою соціальною і загальнолюдською ідеєю. Письменник наділив своїх героїв тими рисами характеру, які символізували тогочасне суспільство. Проте проблеми, яких торкнувся Діккенс, та сутність героїв-символів зберігають сучасність роману, незважаючи на те, що твір був написаний ще у ХІХ столітті.

Стан розробки проблеми. Жоден із дослідників творчості Діккенса не обійшов увагою цей роман. Зображення героїв у романі найбільше цікавила таких авторів, як: К.Ю. Генієва, В.В. Івашева, Г.Н. Підлісна, Н.П. Михальська, Г.К. Честертон.

Виклад основного матеріалу дослідження. У 1848 році Діккенс завершив роботу над великим романом "Торговий дім Домбі і Син ". Ідейний сенс цього роману стає зрозумілим у міру того, як розкриваються характери героїв і розгортається дія [2].

Для художньої манери Діккенса характерним є широке використання різноманітних художніх засобів, які служать для кращого розуміння персонажів, їх індивідуалізації, виявлення найсуттєвіших особливостей, психологію характеру. Так, наприклад, хочу звернути увагу на трьох основних героїв роману: Домбі, Поль, Флоренс.

У центрі роману власник фірми «Домбі і син», для якого гроші і процвітання його підприємства є найголовнішою метою усього життя. Малюючи портрет Домбі, Діккенс вдається до улюбленого художнього засобу побудови комплексного способу: риса за рисою, деталь за деталлю створює образ типового комерсанта, торгового короля Сіті [2]. Своєрідність зображення характеру в Діккенса полягала у виборі основної риси, яка б підпорядкувала собі всі інші. Психологічною домінантою образу Домбі є його холодна гординя [1, с. 11]. Він егоїстичний і самотній, у нього немає друзів. Людські прихильності не мають матеріальної цінності для нього. Домбі – символ егоїзму, самотності, жорстокості та черствості.

У той же час син Домбі маленький Поль, як і багато інших дитячих образів Ч. Діккенса, є носієм кращих людських якостей: віри в правду і справедливість, безкорисливої доброти і самовідданої любові. «Домбі, щасливий, що нарешті справдилось його палке бажання, побрязкував важкеньким золотим годинниковим ланцюжком, що звисав з-під його бездоганного синього фрака з гудзиками, які фосфорично мерехтіли, відбиваючи полум'я каміну. А Син, затиснувши і скрутивши кулачата, зібравши всю свою кволу силу, неначе сердився на життя, що дісталось йому так несподівано», – так автор зобразив перші хвилини життя хлопчика [1, с. 16]. Поль – символ того дитинства, що залишається живим, чарівним, поетичним всупереч зовнішнім впливам. Він жертва «економічного» погляду на життя.

Ще одна героїня, яку неможливо не згадати, є дочкою Домбі. Автор пише про ставлення Домбі до Флоренс наступним чином: «Його почуття до дочки було незичливе

від самого її народження. Він не відчував огиди до неї, чимсь таким не варто було ні забирати собі час, ні псувати собі гумор» [1, с. 44].

Флоренс, що не була бажаною для свого батька, символізує ту людяність, щирість та безкорисність та мужність, яких не вистачало більшості героїв роману.

Висновок. Чарльз Діккенс розділяє своїх героїв на негативних та позитивних, наділяючи їх певними символічними рисами. Через долі своїх героїв письменнику вдалося звернути увагу на справжні цінності у своєму житті.

Список використаної література:

1. Діккенс Ч. Домбі і син: Роман/Пер. з англ. М. Іванова за ред. М. Габлевич: Передмова і коментарі Н.Жлуктенко. – К.: Дніпро, 1991. – 880 с.
2. Ивашева В.В. Чарльз Диккенс [Електронний ресурс]. – Режим доступу: URL: http://lib.ru/INPROZ/DIKKENS/dikk_o.txt

*Долга Алла Олександрівна,
студентка IV курсу,
Спеціальності 014 «Середня освіта»*

*Науковий керівник:
доктор філологічних наук,
доцент кафедри світової літератури та
теорії літератури факультету іноземної філології
Юдін Олександр Анатолійович*

«Способи вираження міфопоетичного в романі Германа Мелвілла «Мобі Дік»

Проблема тлумачення роману Г.Мелвілла «Мобі Дік, або Білий Кит» ніколи не втратить свого значення, скільки б не було написано про цей твір у світовій американістиці. З двадцятих років ХХ століття, з часу відродження уваги до творчості американського романіста, «мелвілловській бум» переріс в «мелвілловську індустрію», що демонструє широкий методологічний діапазон зарубіжної літературної критики ХХ століття. Незважаючи на кількість міфопоетичних, психоаналітичних, неокритичних інтерпретацій твору, насиченість літературного, історичного матеріалу роману змушує читачів повертатися до нього і досі.

Проблема була висвітлена в роботах таких вчених як: Н.Щоґенцукова, Н.Ратушинська, Е.Белікова, Б. де Монд, Дж. Кемпбел, Д.Хоффман, М.Боуэн. Однак, досі, питання щодо особливостей міфопоетики в романі залишається відкритим.

«Мобі Дік» є багатим на міфологічну символіку яка проявляє себе в архетипах, алюзіях та персонажах християнської, єгипетської міфологіях та ін. Всі ці засоби складають загальну структуру роману: міф-подорож, який бере свій початок від «Одіссеї» Гомера та «Аргонавтики» Аполлонія Родоського. Мелвіл використовує міфологічну спадщину літератури на двох рівнях: безпосередньо застосовуючи прямі посилання та порівняння та опосередковано через алюзії, паралелі та символізм.

Прикладом безпосередніх міфічних елементів можна вважати алюзію на міф про Осіріса в образі Ахава. Як Осіріс, він розчленований (втрачає ногу) та його плоть розкидана по морю. Протистояння Ахава та Білого кита порівнюється з Осірісом та Тифоном (Сетом). Х. Брюс Франклін в своїй роботі “The wake of the gods melville's mythology” зазначає: «Ахав це божество-цар що подорожує морем на кораблі, що прирівнюється до Арго. Він також полює на водяного чудовиська, що символізує океан та все що є згубним для людини в природі.» [1, с.74]

Щодо образу Мобі діка, то його прийнято, в даному контексті, інтерпретувати як архетип «вмираючого бога» а його смерть – запорукою появи обновленого світу. Божественність кита розкрита в розділі під назвою «Мобі Дік». Примітно, що фраза Ахава «I now prophesy that I will dismember my dismember», буквально означає: «Тепер я передбачаю, що розчленую того, хто розчленував мене». Момент розчленування тут важливий, тому що він був обов'язковий в жертвовному ритуалі, та імітує космогонічний міф. «Ми помітили розповсюджену традицію священного поїдання бога, як в вигляді тварини, що репрезентує бога, так і в формі хліба, зробленого в формі тварини чи людини... коли створіння вважається божественним, наш дикун сподівається поглинути частину божественності разом з матеріальною формою» [2, 494] Кит мав би стати тією жертвою, яка почне новий цикл творіння, але в фіналі роману ролі помінялися - жертвою стали Ахав і його команда.

Роман Германа Мелвіла «Мобі Дік» є багаторівневим твором з великою кількістю міфопоетичних елементів, які складають історію космогенної подорожжі, метою якої є жертвоприношення Білого кита.

Список використаної літератури:

1. H. Bruce Franklin, *The Wake of the Gods: Melville's Mythology*, Stanford Univ. Press, 1966, p 74
2. J. G. Frazer, *The Golden Bough: A study in magic and religion*, abridged edition, London: Macmillan and Co., 1929, p 494: <https://archive.org/details/TheGoldenBough-Part1-TheMagicArtAndTheEvolutionOfKingsVol.1/page/n4/mode/2up>

*Замикула Єлизавета Євгенівна,
студентка IV курсу,
Спеціальності «Філологія»*

*Науковий керівник:
доктор філологічних наук, професор
Корнієнко Оксана Олександрівна*

«Міф про "вічне повернення" та його інтерпретація в романі Мілана Кундери "Нестерпна легкість буття"»

Роман сучасного чесько-французького письменника Мілана Кундери «Нестерпна легкість буття» (1982) привертає увагу дослідників і читачів, проте досі не з'ясованою залишається літературознавча проблема функціонування, авторської інтерпретації та художньої реалізації міфу про «вічне повернення» у творі, що і обумовлює актуальність даної розвідки.

Перш за все підкреслимо, що міф як невід'ємна складова культури продуктивно функціонує у літературі, узагальнює людський досвід і набуває позачасового характеру, а тому: «можна говорити про вічну буттєвість міфу, який хоча й існує у формі оповіді про те, що колись сталося, однак є транспективним і схильним до безкінечного повторення» [3, с. 161].

Зміст та структура міфу про «вічне повернення» базуються на універсальній ідеї та схемі циклічності. Остання є своєрідною концепцією сприйняття світу, реалізується в багатьох культурних традиціях та зазнає багатьох проявів впродовж всього існування людської цивілізації.

Міф про «вічне повернення» неодноразово фігурував у філософських працях різних часів як одна з моделей циклічності розвитку суцього (Томас Браун, Артур Шопенгауер, Фрідріх Ніцше та ін.).

Вже з перших сторінок роману «Нестерпна легкість буття» автор-оповідач зосереджується на філософських роздумах про ідею «вічного повернення» в

«ніцшеанській версії» та її власній інтерпретації: «Вічне повернення – загадкова ідея, і Ніцше страшенно спантеличив нею філософів: подумати лишень, що настане така пора, коли повториться все, чого ми зазнали в житті, і що саме це повторення повторюватиметься до нескінченності!» [1, с. 9].

Міф про «вічне повернення» у романі варіюється завдяки ідеям закономірної повторюваності історичного розвитку, запропонованої Г. В. Ф. Гегелем, а також повторюваності історії, повторення колективних подій, як от революції, акції, демонстрації, котрі корелюють з первісним ритуалом, на що вказував Мірча Еліаде у праці «Міф про вічне повернення: архетипи і повторюваність» (1949) [4]. Міф про «вічне повернення» унаочнюється в романі зображенням подій окупаційного режиму в Чехії. Міркування А. Шопенгауера про волю як нескінчений потік повернення та становлення в творі реалізується на прикладі тих особистостей, що ведуть невпинну боротьбу проти тоталітарних режимів; а стоїчна доктрина кругообігу розкривається у мимовільному роздумі про планету, де людина знову і знову відроджується на світ.

Окрім поліваріативних і гетерогенних усвідомлень «вічного повернення» у філософському сенсі, включаючи загальнолюдський, історичний, соціальний і особистісні рівні, ідея «вічного повернення» набуває в романі структуроутворюючої ролі, яка, наприклад, помітна у сюжетній організації роману, перманентній зміні локацій персонажів, переміщенні у часі та просторі. Доволі часто автор-оповідач застосовує ретроспекцію, що зумовлена абсолютно різними факторами історичної, соціально-публічної чи то міжособистісної сфер. Повторення одних й тих самих масштабних подій (яскравий приклад – війни) з відмінними учасниками, але з подібним змістом та наслідками, свідчить про здатність історії до відтворення аналогічних результатів навіть за різних епох. Те саме стосується політичних ситуацій та подій особистого життя героїв, коли індивід по-своєму проживає явища, котрі вже мали місце в загальнолюдському бутті.

Ще одним шаблоном, де реалізується міф про «вічне повернення», є образна структура твору. Пряме підтвердження цьому – в динаміці взаємовідносин головних та другорядних персонажів, які схильні до відтворення однакових шаблонів поведінки. Зокрема, подружжя Томаша та Терези не здатне змінити парадигму власних стосунків, що ґрунтуються на вічних зрадах, маніпуляціях почуттями один одного, зміні ролей «винуватець – жертва», спробі розійтися назавжди або ж знову працювати над відновленням шлюбу. Інший варіант: паралелі відносин Франц – Марі Клод і Франц – Сабіна, котрі, розвиваючись, досягають свого апогею та повертаються до первісного положення. Важливо зазначити й те, що вказані прояви зазвичай мають серйозні передумови (події минулого, вплив дитинства).

Міф про «вічне повернення» функціонує й на мотивному рівні: мотив повторюваності стає одним із структуроутворюючих лейтмотивів твору.

Аналізований міф реалізується у романі також за допомогою образної символіки. Наприклад, кошик з немовлям, який стає підвалиною стосунків Томаша й Терези як гарант їх неминучості, і водночас – доказ циклічності, оскільки даний мотив і образ присутній ще в декількох відомих міфах з історії людства (порятунок маленького Мойсея, спасіння ще дитиною Едіпа). Навіть образ-«супутник» подружжя – песик Каренін демонструє намагання спрямувати життя своїх господарів до ідилії та рівноваги у вічному колі повторюваності буття і буденного плину життя.

Міф про «вічне повернення» простежується і у композиційній організації твору. Звернімо увагу, що назви першої частини роману «Легкість і вагота» і «Душа і тіло» суголосно повторюються у другій частині, де описуються ситуації, що вже відбулися; проте саме у другій частині з'являється чудова нагода для їх оціночної ревізії. Крім того, зображені події мають спіралеподібний розвиток, себто вони не обмежені в своєму русі. Таким засобом М. Кундера вказує на світову повторюваність явищ попри те, що сама людина опиниться у вічності. Доречними стають слова Ф. Ніцше: «Все йде, все повертається, вічно крутиться колесо буття. Буття з'являється кожної миті, навколо

кожного "Тут" перекочується куля "Там". Скрізь середина. Стежина вічності – крива» [2, с. 189].

Список використаної літератури:

1. Кундера М. Нестерпна легкість буття / Пер. з франц. Л. Кононовича. – Львів: Видавництво Старого Лева, 2019. – 320 с.
2. Ніцше Ф. Так казав Заратустра; Жадання влади / Пер. з нім. А. Онишка, П. Таращука. – К.: Основи, Дніпро, 1993. – 415 с.
3. Томчук О. Ф. Міф у літературознавчому вимірі // Науковий вісник Ізмаїльського державного гуманітарного університету. – 2008. – Вип. 25. – С. 160-164.
4. Элиаде М. Миф о вечном возвращении: архетипы и повторяемость / Пер. с фр. Е. Морозова, Е. Мурашкинцева. – СПб.: Алетейя, 1998. – 250 с.

*Карпенко Олена Дмитрівна,
студентка IV курсу,
Спеціальності "Середня освіта. Англійська мова та література"*

*Науковий керівник
доктор філологічних наук, професор
Анненкова Олена Сергіївна*

«Маскулінність в літературі вікторіанства»

Актуальність проблеми. Все більше вчених приходять до висновку, що осмислення літератури і культури через призму гендера дає цінний матеріал для гуманітарних наук, зокрема для літературознавства. В англійській національній літературі ХІХ ст. гендерна проблематика є однією з домінуючих і виступає джерелом до розуміння місця чоловіка і жінки в суспільстві.

Стан розробки проблеми. На відміну від феміністичної теорії чи жіночих досліджень, які розробляються як вітчизняними дослідниками (О. Забужко, Н. Зборовська, В. Агеєва, С. Павличко, Т. Гундорова та інші), так і західними (В. Вулф, Е. Сиксу, А. Колодни, С. Гілберт та інші), дослідження маскулінності є порівняно новим підходом до аналізу літератури. Вітчизняні науковці практично не звертаються до теми маскулінності в літературі та впливу патріархату на чоловіків. Але в англійських джерелах зустрічаються доробки щодо аналізу чоловічих героїв, через який, зокрема, можна простежити перемогу альтернативних маскулінностей над гегемонічними ідеалами. Вважається, що ця тема потребує подальшого вивчення в літературознавчих дослідженнях маскулінності [1].

Метою тез є виявлення специфіки втілення письменниками вікторіанства маскулінних рис у зображенні персонажів на прикладі творів Ч. Діккенса та Джордж Еліот.

Виклад основного матеріалу дослідження. Вікторіанство – своєрідний культурний феномен, у руслі якого розвивався англійський національний характер. Королева Вікторія сформувала суворі звичаї та непохитну ідеологію своєї держави, згідно якої, основними чеснотами визнавались практичність та розважливність, чуттєвість підпадала під заборону, а жінки були цілком підкорені чоловікам.

Важливою складовою чоловічого статусу для представників середнього класу була робота, завдяки якій вони виконували свій прями́й обов'язок – забезпечувати родину.

Світи роботи й дому різко розмежовувалися, тому чоловіки, які працювали вдома, наприклад, письменники, відчували деяку хиткість своєї мужності [2].

Вікторіанські уявлення про мужність рясніють метафорами залізної стриманості та терпіння, протилежними зображенням вулканічного хаосу чи надмірності. Чим інтенсивніший конфлікт, тим мужніша перемога.

Проте ідеал не завжди був життєздатним, що можна простежити в літературних творах доби. Так, Діккенс у ранніх романах зображує ідеальних юнаків – серйозних, працьовитих та сильних (Ніколас Нікльбі, Марк Теплі, Джо Волет, Волтер Грей, Мартін Чезлвіт та інші). А тих, хто відхиляється від ідеалу, робить об'єктами висміювання та критики. У зрілій творчості ж усе частіше змальовуються чоловіки, які втілюють в собі жіночий ідеал теплого, ласкавого вихованця, а іноді навіть демонструють фізичну слабкість і непридатність для професійного світу, яку, зазвичай, пов'язували з вікторіанськими концепціями жінки. Наприклад, Боб Кретчет з “Різдвяної пісні в прозі” частіше грає няньку для Крихітки Тіма, ніж місіс Кретчет. Барнабі Рудж з однойменного роману полюбає носити пір'я та стрічки й відрізняється високою емоційністю.

Дещо стирає межу між жіночим і чоловічим і Джордж Еліот у романі “Млин на Флосі”. Письменниця вбачає несправедливість і неприродність у тому, що Мегі Тьюллівер не має доступу до освіти, на відміну від свого менш розумного брата. І наділяє дівчинку чоловічими рисами – змальовує її як “пацанку” – з коротким волоссям, кмітливу та неслухняну. У той час як Том є уразливим та шукає схвалення.

Висновок. Отже, чоловічі образи в літературі вікторіанства створювалися на засадах стриманості та працьовитості, а прояви фемінних рис у характерах визначалися як неповноцінність.

Список використаної літератури:

1. Hobbs, Alex. Masculinity Studies and Literature. Literature Compass. – Blackwell Publishing Ltd, 2013. – Vol. 10, issue 4. – Pp. 383-395.
2. Danahay Martin A. Gender at Work in Victorian Culture: Literature, Art and Masculinity (The Nineteenth Century Series). – Routledge, 2005. –200 p.

*Левчук Тетяна Олександрівна,
студентка IV курсу,
спеціальності «035 Філологія»*

*Науковий керівник:
кандидат філологічних наук, доцент
Загребельна Наталія Костянтинівна*

«Філософський зміст повсякденності в поезії В. Шимборської»

Термін «повсякденність» все частіше стає предметом дослідження. Під ним розуміється процес життєдіяльності людей, який розгортається в звичних, загальнозначущих ситуаціях на базі самоочевидних очікувань. У повсякденному житті людей утворився простір, заповнений знайомим для кожного культурним матеріалом незалежно від того, де живе людина, до якої етнічної спільності або соціального прошарку вона належить [3].

Повсякденне життя стало привертати увагу дослідників в кінці 1960-х початку 1970-х рр., коли виник новий напрям у соціології: соціологія повсякденності «everyday life sociology», яка займалася комплексним дослідженням побуту різних соціальних верств, емоційних реакцій на різні події дійсності.

Повсякденне життя має просторово-часовий вимір – хронотоп. Час не тільки організовує й орієнтує людину, але кожен раз повертає її в повсякденну реальність. П. Бергер і Т. Лукман зазначають: «Реальність повсякденного життя організується навколо „тут” мого тіла і „зараз” мого теперішнього часу. Це „тут-і-зараз” – фокус моєї уваги до реальності повсякденного життя безпосередньою присутністю, але охоплює і ті феномени, які не дані „тут-і-зараз”. Це означає, що я сприймаю повсякденне життя в залежності від ступеня просторової та часової близькості або віддаленості» [1, с. 18].

У нашій роботі повсякденність розглядається на площині поезії польської поетеси Віслави Шимборської. Предметний світ, яким оточена лірична героїня (житло, меблі, одяг, їжа, зовнішній вигляд та ін.) має свою значимість, як, наприклад, у вірші «Музей»: «є тарілки, але немає апетиту, // є обручки, проте немає взаємності уже принаймні триста років. // є віяло – де ж рум’янці? // є мечі – куди ж подівся гнів?» [2].

Повсякденне життя знаходить своє відображення в людському досвіді та одночасно збагачує його. Воно включає в себе практики, підпорядковані задоволенню потреб. Тут на передній план виступає здоровий глузд, необхідний при інтерпретації суб’єктивної реальності індивідами. Повсякденне життя у зв’язку з цим, за П. Бергером і Т. Лукманом, представляється реальністю, яка інтерпретується людьми і має для них суб’єктивну значимість цілісного світу [1, с. 37].

Соціальну реальність повсякденного життя можна зрозуміти в континуумі типізацій, при яких людина обирає той чи інший спосіб дії, який відрізняється від прийнятого іншою людиною в залежності від того, що вважає відповідним його переконанням та інтересам. До прикладу можна навести рядки з вірша «Радість писання»: «мить буде тривати так довго, як захочу, // дозволить розділитись на маленькі вічності // наповнені призупиненими в польоті кулями. // Назавжди, якщо звелю, нічого тут не станеться. // Без мого дозволу навіть лист не впаде // ані стеблина не зігнеться під крапкою копитця» [2]. Також різні переконання людські зображені у вірші «Похорон», який побудований у вигляді вирваних з контексту фраз із розмов під час погребіння: «„так раптово, хто би того сподівався” // „нерви і цигарки, я застерігав його” // „брат теж помер на серце, то певно родинне” // „з тою бородою я би пана ніколи не впізнала” // „сам винен, завжди у щось втручався” // „ти одна була розумна, що взяла парасольку” // „два жовтки, ложка цукру” // „складіть вдові співчуття від мене, бо мушу встигнути на”» [4].

Сталість життєвих ситуацій засвоюється людиною всякий раз заново, тому повсякденність проявляє себе не тільки в монотонній і рутинній повторюваності фігур мислення і мовлення, актів комунікації і поведінки, але і з’являється в нових формах, культивує нове в рамках добре відомого старого. Для прикладу вірш «Кіт у порожній оселі» представляє kota, який лишився у будинку, господар якого помер. Хоча смерть, по суті, поняття відоме, воно все одно порушує лад, який був у світі kota: «щось тут не відбувається як повинно. // хтось тут був і був, // а потім зник // і знову вперто немає» [4].

Одним із проявів повсякденності у ліриці В. Шимборської є вічний пошук і роздуми над буттям, що можна побачити у вірші «Коротке життя наших пращурів»: «коли зло тріумфує, добро ховається, // коли з’являється добро, зло вичікує в укритті» [2]. Будь-яка радість наша – під загрозою, але й нещастя невічне – воно загартовує. Нам лишається прийняти їхню неминучість.

Отже, філософський зміст повсякденності у поезії В. Шимборської проявляється у зображенні роздумів людини у буденних ситуаціях, у звичайних речах, у пошуку істини, незважаючи на буремність навколишнього світу.

Список використаної літератури:

1. Бергер П., Лукман Т. Социальное конструирование реальности. Трактат по социологии знания. — М.: «Медиум», 1995. — 323 с.

2. З поезій Віслави Шимборської. [Електронний ресурс]. – Режим доступу: <http://www.metaphora.in.ua/?p=11345>
3. Хайдеггер М. Бытие и время / М. Хайдеггер; Пер. с нем. В.В. Бибихина. — Харьков: «Фолио», 2003. — 503, [9] с.
4. Шимборська В. Вірші. [Електронний ресурс]. – Режим доступу: <http://www.ji.lviv.ua/n10texts/szymbor2.htm>

*Литвак Анна Леонідівна,
студентка IV курсу,
спеціальності «035 Філологія»*

*Науковий керівник:
кандидат філологічних наук, доцент
Загребельна Наталія Костянтинівна*

«Моральна проблематика в літературі жанру хоррор: на матеріалі творів Е. А. По та С. Кінга»

У творах жанру хоррор знайшли своє місце не лише гострі соціальні проблеми, але і моральні та психологічні питання. Соціальні проблеми в цьому жанрі розкриваються не гірше, ніж в інших, проте головною особливістю та характеристикою жанру жахів є створення специфічного настрою в творах. Поведінка людини у творах жанру «хоррор» мотивована ставленням до подій, характер героя проявляється в основному в дії, в нерозв'язаному конфлікті з навколишнім ворожим світом. Готичний роман виник в рамках англійського передромантизму, починаючи з 60-х років XVIII століття, коли передромантизм займав «прикордонну» зону між вже застарілими та новими естетичними системами [4].

Неординарно «жахливе» зображує у своїх творах Е. А. По. Замість того, щоб просто описувати «похмуре, страшне», він описує «незвичайне, дивне». Він помічав, що будь-яке життя або події в житті однаково підходять як основа для творчості, тому і намагався інтерпретувати реалії життя у своїх творах, додаючи «дивне та незвичайне». Едгар Аллан По створив власну систему відносин жанру хоррор із суміжними жанрами: логічні та раціональні твори, схожі на сучасні детективні історії; твори, написані під впливом Гофмана, екстравагантні та гротескні; твори, у яких описані психічні проблеми героїв, які викликають у читача жах та страх; твори надприродного страху (загроза відчувається протягом усього твору, жахливі тортури стають для читачів та героїв природним і очікуваними) [1].

Одним з найпопулярніших сучасних представників жанру жахів є Стівен Кінг. Він має власний стиль письма, який і став причиною його популярності серед читачів різного віку. У творах письменнику вдається створювати цілі світи, побудовані на протистоянні правди і неправди, добра і зла. Він пише про всім відомі проблеми сім'ї та друзів, страх перед незвіданим, прагнення знайти споріднену душу. Кінг говорить, що у своїх творах ніколи не намагається налякати читачів. Вважає, що його книги часто мають психотерапевтичний ефект, пояснюючи і аналізуючи природу різних фобій і навіть допомагають їх позбавитися. Майже в кожному творі Кінга присутній катарсис і фінальна перемога добра над злом [3].

Якщо порівнювати стилі По та Кінга, можна помітити, що для По матеріалом і об'єктом є психологія та психіка людини, а для Кінга – почуття та аналіз реального життя.

Хоррор – один із жанрів, який охоплює твори літератури, кіно, живопису та інших видів мистецтва. Певним стереотипом є те, що героями хоррору можуть бути лише вампіри, перевертні, зомбі, а не звичайні люди, як воно насправді і є.

Важливим у творі жахів є і власне реалізм. Класичне бачення хоррору – ми читаємо і чекаємо на той момент, коли ж у сюжеті відбудеться та сама кульмінація, найстрашніша подія. Проте мало хто згадує, що цей момент показується не відразу, а проходить певний період часу до моменту кульмінації, коли читач чекає, що ж там приготував автор. Це відтягування моменту, період «до» кульмінації і становить суть хоррору, тому що страшно не те, що у монстра великі зуби і кігті, а страшно ще на етапі, коли нічого страшного не відбувається. Це називається ірраціональність, яка змушує людей перегортати сторінки, продовжувати читати [2].

Невід'ємною частиною таких творів є саспенс, який тримає читача особливому стані хвилювання, тривоги, напруження, який постійно наростає, робить читача ніби учасником подій, що розгортаються у творі. Створити у творі атмосферу саспенсу автору допомагають мова та сюжет разом [3].

Отже, не варто списувати жанр хоррору як жанр «низький» та створений лише для малої групи людей, які читають «нерозумні» книги. Хоррор, як і будь який жанр, має свою структуру, своїх прихильників серед читачів та письменників, а також не гірше від інших літературних жанрів висвітлює проблеми людей, показує їх життя з усіма його щасливими та гіркими моментами. А головне, бере до уваги психологію при описанні вчинків героїв.

Список використаної літератури:

1. Джерри Вейс М. Выборочные произведения Стивена Кинга в жанре Хоррор. Методические указания для преподавателей литературы. http://www.stephenking.ru/texts/articles/teachers_methodical_instructions.html
2. Ежов М. Хоррор // Эстезис – журнал о литературе, выпуск 3 марта 2018. <https://aesthesis.ru/magazine/march18/horror>
3. Жаринов Евгений Викторович. Историко-литературные корни романа «ужаса». <http://lit-prosv.niv.ru/lit-prosv/articles-eng/zharinov-istoriya-zhanra-romana-uzhasa.htm>
4. Лавкрафт Г. Ф. Сверхъестественный ужас в литературе. <http://literature.gothic.ru/hpl/hpl-esse.htm>

*Лободи Андрія Григоровича
Студента II курсу
Навчально-наукового інституту
неперервної освіти
заочної форми навчання
спеціальність 014 Середня освіта
мова і література (англійська)*

*Науковий керівник:
доктор філологічних наук, доцент
Юдін Олександр Анатолійович*

«Міфіопоетика у збірці оповідань Бруно Шульца «ціннамонові крамниці»»

Літературна творчість Бруно Шульца являє собою спробу створення свого власного міфу, цілісної світоглядної картини, яка б нагадувала міфічний світ давніх культур. Так охарактеризував мету створення своїх збірок оповідань їх автор [1, с. 27]. При першому, навіть поверхневому ознайомленні із «Циннамоновими крамницями», читачеві впадає в око велика кількість, як прямих паралелей, так і аллюзій на міфологічні твори. Сам факт запозичення міфіопоетичних наративів у авторській літературі не новий. Новаторство Шульца полягало в тонкому переплетенні побутових фактів і міфіопоетичних нарисів. За відсутності як таких фантастичних подій, проза Шульца створює враження заглиблення у давню містерію. Автор запрошує читача у світ власного

дитинства сповнений фантазій виражених поетикою міфа, міфа який прагнув створити сам Бруно Шульц.

Збірка оповідань «Циннамонові крамниці» привертає увагу своїм яскравим посиланням до колективного позасвідомого й архетипів, як потужних рушіїв творчої уяви. При детальнішому аналізі творів, стає зрозумілим, що попри свідоме створення «власного міфу», серед міфопоетичних образів Бруно Шульца зустрічаємо і такі, що наврядче були результатом свідомого створення за аналогією з уже наявними міфологічними і релігійними системами поглядів.

Численні звертання до таких наративів дозволяють припустити, що прагненню до створення «власного міфу» у Шульца передували позасвідомі чинники, образний світ автора збережений з дитинства.

У центрі світобудови у «Циннамонових крамницях» знаходиться батько автора, наділений численними рисами притаманними язичницьким божествам, діячам провідних світових релігій, первосвященникам давніх культів. Порівняння батька із старозавітним пророком є очевидним посиланням до семітичного коріння автора. З іншого боку, дивує певна комічність образу батька, гротескність окремих сцен із оповідань і побутова беспорядність старого Якуба. Такі, на перший погляд сатиричні риси так само мають посилання до міфопоетичних образів, адже значення гумору в цілому і сміху зокрема у давніх культурах було пов'язано із воскресінням, відродженням, або реінкарнацією [4]. Такі деталі наврядче були відомі Шульцу і не могли бути свідомо створеною частиною «шульцового міфу», тим не менш природно доповнюють його твори. Показовою є подібність образів дитини-наратора та її батька, інколи мало не ототожнення двох героїв, захоплення сина батьком і його образом. Ця лінія також вказує на міфологічне уявлення про духовне злиття учителя з учнем, вірянину з божеством [2, с. 215].

Важливою у міфопоетиці «Циннамонових крамниць» є бінарна опозиція жіночих і чоловічих образів типова для міфології з її богом, асоційованим із небомі, матір'ю, яка асоціюється із землею і віряниним який прагне віднайти їхню єдність. Заслугує на увагу протиставлення чоловічого образу батька із його доктриною про манекени, якій він вчить як стародавній філософ і жіночої енергії Аделі, подібної до служниці культу Вакха, або індійської богині-матері із відповідними атрибутами. Натомість, образ матері Генрієтти не оповитий поетичними деталями може справити враження повністю позбавленого міфічних рис [1, с. 17] Але подальший аналіз привертає увагу наявністю навіть у зовнішності цілого ряду ознак архетипу матері [2, с. 126],

У центрі міфопоетичної картини світу Бруно Шульца є також топос Дрогобича, його рідного міста. У своїх оповіданнях автор жодного разу не називає місто, але численні ознаки вказують на Дрогобич. Маленьке провінційне містечко в Галичині стає моделлю всесвіту, а для головного героя дитини він видається величним і нескінченним. Він уподібнюється небесному Єрусалиму, досконалому місту. На рівні архетипу місто відповідає цілісності людської психіки, адже давнє місто традиційно мало ворота і стіни, які відокремлювали його від решти світу, ділило його на дійсність і потойбіччя.

Творчість Бруно Шульца унаочнює здатність релігійних образів існувати у масовій культурі поза контекстом релігійних інституцій. Міфопоетика «Циннамонових крамниць» за своїм образним наповненням, структурою і особливостями образів уподібнюють збірку до релігійного тексту.

Список використаних джерел

1. Фіцовський Є. Регіони великої ереси і околиці / Пер. з польськ. А Павлишина. – К.: ДУХ І ЛІТЕРА, 2010. 544с.

2. Юнг К. Г., Архетипи і колективне несвідоме / переклала з німецької Катерина Котюк; науковий редактор українського видання Олег Фешовець. 2-ге опрацьоване видання – Львів: Астролябія, 2018. 608 с.
3. Юнг К. Г., Аіон: Нариси щодо символіки самості – Львів: Астролябія/ переклала з німецької Катерина Котюк; науковий редактор українського видання Олег Фешовець, 2018. 432с.
4. О смыслах сказки и мифов в народной традиции: веб-сайт . URL: <https://www.youtube.com/watch?v=hIrQgCS7ii0&list=PLHA3LKN2nZjvkmXBAkZpqH5lkCPMEACYi>

*Мельник Христина Володимирівна,
студентка V курсу,
Спеціальності «035Філологія»*

*Науковий керівник
доктор філологічних наук, професор
Анненкова Олена Сергіївна*

«Роман Кадзуо Ішігуро «Не відпускай мене» як сучасна антиутопія»

Актуальність даної роботи полягає в тому, що творчість Кадзуо Ішігуро викликає беззаперечний інтерес, оскільки це нове явище не лише в британській літературі, а й у світовому мистецтві загалом. Особливо його роман-антиутопія «Не відпускай мене», який досі є мало дослідженим, особливо у вітчизняному літературознавстві.

Стан розробки проблеми. В роботах, присвячених роману «Не відпускай мене», а також і самій творчості Кадзуо Ішігуро, увага дослідників найчастіше звернена на мультикультурні аспекти, а також характер розповіді від першої особи з фігурою «ненадійного оповідача» і тісно пов'язана з цим проблема пам'яті. В той час, як жанр антиутопії, яку Ішігуро нам повернув та докорінно змінив, залишається поза полем зору науковців, відповідно, проблема аналізу сучасної антиутопії потребує більш детальної розробки. У літературознавстві серед робіт, написаних про Кадзуо Ішігуро, необхідно назвати статті Є. Белової, О. Сидорової, Т. Селітріної, В. Пестерева, Б. Проскурніна, які присвячені окремим аспектам творчості письменника в контексті сучасного англійського роману.

Метою тез є дослідити типологічні риси жанру антиутопії в романі Кадзуо Ішігуро «Не відпускай мене».

Виклад основного матеріалу дослідження. Антиутопія в самому сенсі – це критичне зображення державної системи, яке протирічило принципам справжнього гуманізму. В антиутопії виражений протест проти насильства, абсурдного існуючого устрою, безправного становища особистості. Автори антиутопій, спираючись на аналіз реальних суспільних процесів, за допомогою фантастики намагалися передбачити їх розвиток в майбутньому, попередити тим самим про небезпечні наслідки існуючого порядку. [1, с. 136].

Роман «Не відпускай мене» розглядають як антиутопію, як фантастичний роман, тоді як насправді його жанрова природа значно складніше і багатше.

Однак, Кадзуо Ішігуро створює відмінну від класичної антиутопії форму, що передусім зумовлена особливістю конфлікту. У своєму, напевне, найвідомішому романі «Не відпускай мене» Ішігуро буквально вивертає принципи антиутопії назовні, позбавляючи твір емоційної оцінковості. У фокусі – жертви системи, однак жертви добровільні, які повністю приймають свою місію й навіть пишаються нею. Жоден

персонаж роману не хоче нічого змінити, не вступає в боротьбу, навіть подумки не виражає усвідомленої незгоди: опікуни усвідомлюють неможливість зміни існуючої системи, клони ж сприймають її як щось само собою зрозуміле.

До іншим відхилень від «класичного» канону антиутопії можна віднести і ставлення до мистецтва (яке грає в романі практично головну роль і на сюжетному, і на образному, і на просторово-часовому рівнях тексту), і завдання автора, про що говорить сам Ішігуро в одному з інтерв'ю: «Крім того, у мене немає енергії думати про те, як будуть виглядати машини або магазини або держачки чашок у цивілізації майбутнього. І я не хотів писати нічого, що могло б бути помилково сприйнято як «пророцтво». Швидше я хотів написати історію, в якій кожен читач може побачити відгомони його або її власного життя» [2, с. 331].

Висновок. Підводячи підсумок, варто сказати, що антиутопія дуже вплинула на все людство XX та XXI століття. Вона змусила людей замислитися над тим, що може статися, якщо не змінити свої сьогоднішні погляди на світ.

Список використаної літератури:

1. Бесчётникова С. В. Жанр антиутопии в ситуации постмодерна: «жизненная правда» и «другая действительность» / С. В. Бесчётникова // Славянські літератури у кантэксте сусветнай: VII Міжнар. навук. канф. – Минск: Выд. Цэнтр БДУ, 2007. – Т. 1. – С. 135-141
2. Нестеренко Ю.С. Элементы японской культуры в романе Кадзуо Исигуро «Не отпускай меня» // Знание. Понимание. Умение. – М., 2015. – С. 326 - 334.

*Новохацька Олена Василівна
студентка I курсу рівня «магістр»,
спеціальності «Англійська та турецька мови,
зарубіжна література»*

*Науковий керівник:
доктор філол. наук, професор
Пахарєва Тетяна Анатоліївна*

«Стамбульський текст» у світовій літературі: національно-культурні різновиди»

Місто займає особливе і виключно важливе місце в історії загалом і в історії культури. «Всі дороги ведуть в місто, - писав М. Анциферов в «Книзі про місто». – Міста – місця зустрічей. Міста – вузли, якими зв'язані економічні та соціальні процеси. Це центри тяжіння різноманітних сил, якими живе людське суспільство. В містах зародилась динаміка історичного розвитку. Через них здійснюється розкриття культурних форм»[1,с.27].

Література проявляє інтерес до міст з самого початку їх виникнення в історії людства. В міському середовищі формується свій тип людини, при цьому місто і саме може стати одним із персонажів твору, який буде мати рівні права зі своїми жителями[3].

Саме виникнення «міських текстів» пов'язано зі зверненням письменника до теми міста. Письменнику як людині творчій найбільш доступний цілісний образ міста, з його особливою історією, долею, законами розвитку і місцевими жителями. Класичною працею для побудованого в сучасному літературознавстві цілого напрямку у вивченні регіональних, локальних, топосних текстів, як правило, справедливо вважають статтю В. М. Топорова «Петербург и петербургский текст російської літератури». В. М. Топоров писав про «міський текст»: «...це те, що місто говорить саме за себе неофіційно, негучно, не заради якихось амбіцій, а просто в силу того, що місто і люди міста вважали природним

виразити в слові свої думки і почуття, свою пам'ять і бажання, свої потреби і свої оцінки...»[8,с.176].

Коли текст міста проектується в середовище, сам образ починає існувати і на сторінках книги, і в свідомості читачів. Завдання читача – вичитати з міського тексту різного роду побажання його жителів, прослідкувати за їх життям, побутом і долею. В літературному тексті образ міста повстає в так званому «чистому вигляді», а смислові моменти мають знакову форму[3].

Під душею міста М. П. Анциферов розумів «єдність, що історично проявляється, всіх сторін його життя (сил природи, побуту, населення, його росту і характеру його архітектурного пейзажу, його участь в загальному житті країни, духовне життя його громадян)» [1,с.48]. М. С. Каган пояснює душу міста як культурну цілісність, яка знаходить вираження в єдності стиля поведінки жителів, в обліку міста з архітектурними змінами епох [2,с.27].

Стамбулу-Константинополю-Царгороду належить особлива роль в історичному, політичному, економічному й культурному житті Туреччини. З-поміж усіх турецьких текстів, написаних на тему міста, найбільше присвячено саме йому — місту, що є своєрідним мостом між Заходом і Сходом, давньою столицею великої імперії. Узагальнений образ величного міста Стамбул яскраво представлений у класичній літературі Дивану (Газель Недіма(1681-1730) «Стамбульська касида»:

*Це місто Стамбул, якому немає рівні і ніяк скласти йому ціну,
Хай однісінькому твоєму каменю буде жертвою весь Іран.
Воно між двох морів – ніби велика й коштовна перлина,
Воно рівне хіба сонцю, що осяває світ.*

Під ним чи над ним оте сьоме коло раю? [9, с. 353].

Упродовж останніх століть інтерпретація образу Стамбула в турецькій літературі зазнавала змін, найчастіше зумовлених історико-суспільними обставинами. Так, до середини ХІХ ст. в художній літературі це був об'єкт естетичного захоплення і втілення величчя імперії, тобто увагу акцентовано на історико-ідеологічному й естетичному аспектах (роман «Сергюзешт» (1897) Саміпашазаде Сезаї).

Напередодні Кримської війни формується так званий штамп західного сприйняття Стамбула: статті Ж. де Нерваля, книга «Константинополь» Т. Готье відтворювали не пафосно-урочистий Стамбул, а його околиці, руїни, темні вулички, породжуючи поняття «стамбульської меланхолії», про яку («хюзюн» — «печаль») писатимуть пізніше практично всі турецькі письменники ХХ ст.

Образ Стамбула знайшов своє відображення і в сучасній турецькій прозі («Сад всередині дитини» (1982) Феййяза Каяджана, мемуарах «Стамбул: Спогади і місто» (2003) Орхана Памука та ін.), і в драматургії. Однією з перших про вплив мегаполісу й «осучаснення» турецького суспільства у драматургії заговорила Нудіє Нізаметтін у п'єсі «Бейоглу» (1931). Віршований твір на дві дії Озена Юли «Стамбул білий, горілка кольорова» (1998) — яскравий приклад майстерного відображення процесу урбанізації на турецькому матеріалі.

Це місто, яке перемелює людей. Цей млин...[11,с.12].Стамбул – пастка. Він змушує забути про час...[11,с.13]. Кожен Стамбул, цей Стамбул. Тікай звідси, рятуйся...[11,с.14].Стамбул – величезний колодязь. Місто горя Стамбул...[11,с.25].Це не місто, це ринок продажу душ. Стамбул – брехня[11,с.55].

У п'єсі «Стамбул білий, горілка кольорова» місто сприймається як своєрідна зона деморалізації вихідців з маленьких міст, зона, де калічаються їхні долі.

Таким же песимістичним постає Стамбул в романі Зюльфію Ліванелі «Готель «Константинополь»». Паралельно з історіями учасників світського рауту наводяться історії простих жителів Стамбулу (таксистів, електриків, домохазяйок, власників маленьких закусокних, хлопчиків-автомобільних крадіїв і т.д.),що відкривають місто з зовсім іншої сторони. Бідність, невігластво, релігійна зашореність, зростаюча

приступність в основному щодо жінок говорять про те, що місто повне протиріч, що воно неоднорідне, що в ньому співіснують багатство і бідність як дві протилежності одного початку [5].

Стамбул став центральним топосом постмодерністської прози, найвідомішим представником якої є Орхан Памук. Вважаємо, що постмодерністський образ Стамбула — це своєрідний симбіоз основних тенденцій тлумачення образу цього міста в турецькій художній традиції. Поділяємо слушну думку К. Посохової про те, що завдяки творчості Памука Стамбул «увійшов у так звану “літературну географію” поряд із Дубліном Дж. Джойса, Лондоном Ч. Дікенса, Парижем М. Пруста і Петербургом Ф.М. Достоевського» [4].

Зовсім іншим постає для нас Стамбул у творчості Ельчіна Сафарлі. Для нього, це «місто душі», яке, не зважаючи на всі свої недоліки, представлено як найкраще місце на землі.

Ти знаєш, як я люблю це місто, його земля наснажує і оберігає. Принадна таємниця століть, туман над мостами через протоку, пахощі щойно звареної кави і вуличні коти, яких запрошують до кафе перечекати негодю.

Стамбул – як розписна шкатулка з гудзиками. Запускаєш у них руку, перебираєш, надихаєшся. У Стамбулі почувашся гудзичком у величезній скринці [7,с.135].

Ельчін Сафарлі розкриває тонкі грані Сходу, показує світлі і темні сторони таємничого царства. Він не приховує негативні сторони Стамбулу:

Батько вибирає сину професію, мати – жінку. Будеш противитись – батько відвернеться назавжди. Зовнішня демократичність оманлива. Всередині сім'ї розмови, дії інші. Дає про себе знати релігійний відтінок [6, с.226].

Не дивлячись на яскраву європеїзацію, турки залишаються турками. Східним народом з релігійним менталітетом, помірною долею націоналізму [6, с.253].

Як би не заперечували присутність проблеми національних меншин, вона є. Проблема затаїлась за вмілими декораціями турецького народу – ввічливістю, людинолюбством. За красиво оформленою сценою ховається реквізит негативного ставлення до деяких націй. До греків, курдів, євреїв тощо [6, с.145].

Яскравим узагальненням образу і сучасних реалій Стамбулу може слугувати книга В. Шабловського «Убивця з міста абрикосів». Місто сповнене дико заплутаних суперечностей, а його риторика ще більш закручена і наснажена типовим східним блефом. «На всі спроби в чомусь розібратись європеєць отримує одну відповідь: «Ти не турок, тобі не зрозуміти» [10, с.107]. На обкладинці книжки зображено турецький прапор, на тлі якого стоїть жінка, загорнута в мусульманську хустку –хіджаб, зроблену з прапору Євросоюзу. Ця невибаглива метафора характеризує перебування Туреччини на межі Сходу і Заходу, дивакуваті контрасти, породжені таким перебуванням.

Отже, урбаністична тематика сучасної турецької літератури формується завдяки топосу Стамбула, який є виразником зовнішніх процесів та особливостей внутрішнього життя людини. Топос міста — це завжди локус, де розгортаються важливі в житті героїв події, де відчутні урбаністичні тенденції. Та водночас, будучи центром політичного й культурного життя, місто виступає центром нищення, у якому люди втрачають основи буття. Така трагічна інтерпретація переважає в творах сучасних турецьких драматургів. На всіх етапах розвитку урбаністичного дискурсу в турецькій літературі урбаністичний топос Стамбула трактувався і як ментальний архетип із виразною історіософською домінантою, і як об'єкт естетизації, і як складний суперечливий образ-символ політичних і культурних колізій усієї історії країни.

Список використаної літератури:

1. Анциферов Н. П. Книга о городе. Л.: Брокгауз-Ефрон, 1991 . 228с.
2. Каган М. С. Град Петров в истории русской культуры. СПб.: Славия, 1996. 359с.

3. Малыгина Ю. В. Образ города в языке русской классической литературы // Филологические науки. 2016. №1. С.30-33.
4. Посохова Е. В. Заброшенные особняки и Босфор: к вопросу о символических образах в романе Орхана Памука «Стамбул: город воспоминаний» // Культура народов Причерноморья. 2013. № 255. С. 67–70.
5. Репенкова М. М. Образ Стамбула в романе Зюльфию Ливанели «Отель «Константинополь» // Филологические науки. Вопросы теории и практики. 2019. Т. 12, № 9. С. 105–111.
6. Сафарли Э. Сладкая соль Босфора. М.: АСТ, 2018. 288с.
7. Сафарлі Ельчін Чекай удома, коли повернуся . К.: Форс Україна, 2018. 288с.
8. Топоров В. Н. Миф, Ритуал. Символ. Образ: Исследования в области мифопоэтического: Избранное М.: Издательская группа «Прогресс» — «Культура», 1995. 624 с.
9. Халимоненко Г. І. Історія турецької літератури. К.: КП Редакція журналу «Дім, сад, город», 2009. 544с.
10. Шабловський В. Вбивця з вулиці абрикосів. К.: Тампора, 2012. 257с.
11. Yula Ö. Toplu oyunlari. İstanbul: Mitos boyutları, 2007. 172 s.

*Пасічник Яна Сергіївна,
студентка III курсу
спеціальності «035. Філологія»*

*Науковий керівник:
кандидат філологічних наук, доцент
Загребельна Наталія Костянтинівна*

Образ провінції в романі Джейн Остен «Гордість та упередження»

Термін «провінція» носить часто негативний характер і вживається для позначення чогось «неповноцінного, відсталого, патріархального, властивого не столичному, а окраїнному, закоснілому світосприйняттю [1, с.21].

Поняття «провінція» мало особливе значення в англійській культурі і літературі XVIII-XIX століть. Під провінцією розуміли її географічне розташування. Про це свідчать словники XIX — XX століть. Наприклад, у «Великому Оксфордському тлумачному словнику англійської мови» наводиться таке визначення: провінція — це місцевість за межами столиці (з латинської) ('the parts of the country outside its capital city (from Latin)') [5, 537].

Проблеми провінції, шлюбу, жіночої освіти, виховання, правового становища жінок в Англії на рубежі XVIII–XIX ст. порушувалися у наукових роботах Дж. Тревельяна, Л. Стоуна, М. Рейнольдса, А. Віккері, Д. Девліна, А. Річардсона, М. Сандерсена тощо.

У художній літературі XVIII-XIX століть з'явилися провінційні романи, а в теорії літератури — термін «провінційний сюжет». У наукових дослідженнях зазначено, що поняття «провінційний сюжет» — термін умовний. «Провінційний сюжет» — це, насамперед позначення просторового модусу в художній літературі.[3, с.206].

Якісно нового значення в поняття «провінція» вніс Генрі Філдінг, який представив панорамні картини провінційного і столичного життя. За словами Г. Макаллістер, провінція в творчості Дж. Остен ставала символом спокійного добродісного життя, де навіть зло було частиною загальної гармонії [3, с.207].

На думку Д. Вершиніної, «в основі ментально-географічного простору романів Дж. Остен лежить ідея дихотомічного світу, побудованого на опозиції центр / периферія, де центр – провінційний мікросвіт (власний дім, маєток), а периферія – увесь інший світ (столиця, будь-яке велике місто)». Така організація художнього простору засвідчує наявність ознак ідилічності [2, с.8].

Дж. Остен зобразила особливий тип свідомості, властивий англійській провінції, про що свідчить галерея образів її романів. При цьому провінційна свідомість не означає неосвічений, вульгарний, це наївне, простодушне, не зіпсоване світом, столичним життям, довірливе, щире, безпосереднє, близьке до природи світосприйняття, яке можна вважати синонімом природної свідомості.

Англійська провінція як ключовий елемент художнього простору роману необхідна для характеристики тієї епохи, для розвитку дії і для більш яскравого комічного ефекту.

Роману «Гордість і упередження» вслативе глибоко реалістичне зображення характерів і вдач хай не всього англійського суспільства, але його провінційних пластів в кінці XVIII – початку XIX століття», – стверджує А. Палій [3, с. 216].

У романі відзначено досить простий уклад життя родин англійської провінції [4, с.268]. Оскільки в основі роману «Гордість і упередження» лежить правдивість в зображенні дійсності, властивий реалізму, твір має і деяку історичну цінність. Він розповідає про побут і традиції простих англійців XIX століття.

Ключовою проблемою провінційного дворянства був вигідний шлюб. Остен зображує шлюбний союз нового, модного типу – романтичний шлюб. В романі «Гордість і упередження» настала черга романтичного шлюбу. Остен іронічно ставилась до передромантизму і романтизму; це ставлення відображено в моделі романтичного шлюбу («шлюбу за пристрастю») у цьому творі.

Роман Дж. Остен «Гордість та упередження» чітко відображає уявлення про шлюб в цьому середовищі та показує, як шлюбні закони і договори обмежували вибір супутника життя для чоловіків і жінок.

Список використаної літератури:

1. Браже Л.А. Феномен провинциализма и его интерпретация: от семиотики к синергетике // Проблемы языкознания. № 6. 2012. С. 20 - 24.
2. Вершинина Д. Б. Грани женской эмансипации в судьбе и творчестве английских писателей XVIII-XIX веков/Проблемы метода и поэтики в мировой литературе: Межвузовский. сб. научн. тр / Перм. ун-т; отв. ред. Н. С. Бочкарева. Пермь, 2005. С. 5-12.
3. Палий А. А. История исследований творчества Джейн Остен в отечественной и зарубежной критике и литературоведение // Омск. Научный вестник. Омск, 2006, С. 204-218.
4. Честертон Дж. К. Раннеетворчество Джейн Остен // Писатели Англии о литературе / [Сост. : К.Я. Атарова]. Москва: Прогресс, 1981. С. 267-271.
5. Oxford English Dictionary, second edition, edited by John Simpson and Edmund Weiner, Clarendon Press, 1989, twenty volumes, hard cover URL: ISBN 0-19-861186-2

*Платонова Катерина Сергіївна,
студентка V курсу,
спеціальності «Іспанська та англійська мови
та зарубіжна література»*

*Науковий керівник:
доктор філол. наук, професор
Пахарєва Тетяна Анатоліївна*

«Інтертекстуальна складова постмодерністського художнього світу роману І. Бояшова «Путь Мурі»»

У даному дослідженні ми розглянемо інтертекстуальну складову художнього світу роману І. Бояшова «Путь Мурі», який, безсумнівно, є постмодерністським твором, адже йому притаманні такі риси цієї течії як інтертекстуальність, ризоматичність, деконструктивізм, плюралізм, відмова від єдиної правди, тощо.

Актуальність нашого дослідження зумовлена, з одного боку, приналежністю роману до течії постмодернізму, в епоху якої ми існуємо, а з іншого, порівняно невеликою кількістю наукових робіт, у яких проводиться глибокий аналіз складових і характерних рис постмодернізму, зокрема інтертекстуальності у творі сучасного російського письменника.

Події твору у романі розгортаються на тлі історичних подій. У 1992-2001 на території колишньої Югославії була війна за розділення територій і надання незалежності окремим державам. Усі сюжетні лінії персонажів роману розвиваються в існуючих локаціях, а час подолання котом Мурі дистанції між населеними пунктами більш ніж достовірний.

Увесь роман побудований на мотиві дорозі [1], сюжетна лінія кожного персонажа – це його власна путь, отже саме мотив путі найбільше актуалізує інтертекстуальну складову художнього світу роману Бояшова, адже вписує цей роман у нескінченну парадигму текстів «путі» - від «Одісеї» Гомера до «Улісса» Дж. Джойса. А окрім того, в більшості сюжетних ліній роману, пов'язаних з його різними героями, ми відчуваємо відгомони величних класичних творів, які відіграли значущу роль в історії літератури.

Розглянемо найвиразніші інтертекстуальні зв'язки. Коли ми знайомимося з Яковом – сумнівів не залишається, що це сучасний Мойсей. Обидва виводять єврейський народ із місця, де його пригнічують, так само знаходяться ті, хто не хоче іти, не вірить у провидіння старця, а серед тих, хто все-таки вирушає у путь, виявляються ті, хто втрачають віру. Згідно біблійського мотиву бог дав Мойсею скрижалі із заповідями, а янгол з'явився у вигляді неопалимої купини задля того, щоб направити старого єврея. Подібно і раббі стає для Якова чимось вищим, тим, хто давав йому настанови і хотів зробити його своїм наступником: «О, равви Веджамин был умнейшим человеком! На заре юности моей он сказал мне: «Яков, тележка твоя всегда должна быть наготове. Береги ноги – они тебе еще пригодятся» [2, с. 16].

Загребський астроном Петко Патиц розповідає історію про корабель Робінзона Крузо, безперечно прирівнюючи себе до нього і відсилаючи нас до персонажа, чиї зусилля виявились марними, проте який не опустив руки і не відмовився від своєї мети. «Петко Патиц, загребский неудачник, не дождавшись долгожданного взрыва, подобно герою Дефо, без конца готовому строить лодки, в который раз пересчитал свою таблицу и вновь разыскал в ней очередную погрешность.» [2, с. 113]. І ще один момент: «– Да будет тебе известно, – еще более торжественно произнес Петко Патиц, собираясь на свое очередное дежурство и натягивая тулуп и меховые сапоги, – когда Робинзон построил лодку, то обнаружил, что смастерил ее слишком далеко от берега – ему раньше не пришло в голову, что тащить ее в одиночку до океана невозможно! – Этот Робинзон весьма похож на вас, – заявил техник. – Робинзон принялся кататься по песку и посыпать им голову. Он все

волосы выдрал от отчаяния. Он вопрошал Бога: «Господи, почему?» Он испытал великое потрясение, величайшее из всех, какие только могут быть, истинное отчаяние Иова! – Эта притча – ваш любимый конек! – подтвердил техник. – Тысячу раз ее слышал. – Наконец Робинзон устал плакать, – продолжал, не обращая внимания на критику, несгибаемый Патиш, – устал кричать, вопрошать, посыпать голову... Он устал обращаться к Богу и даже устал чувствовать себя несчастным – а уж для человека это последняя стадия отчаяния – можешь мне поверить! – И тогда он начал строить новую лодку, – уныло подытожил техник. – Из дерева, которое росло недалеко от берега» [2, с. 36]. Так через подвійний ланцюг інтертекстуальних послань (Дефо, Книга Іова) Бояшов ніби стверджує, що з його героями відбувається вічна історія відчаю та його подолання, яка постійно повторюється в житті людей.

Сюжетна лінія пса Адольфа – справжнього інтелектуала – відсилає нас до старої доброї казки. Коли він каже коту: «Я же, сидя здесь, под этим жалким навесом, нахожусь на вечном перекрестке. Сойдусь с циркачами – это одно! Подамся к старушке – судьба сложится совершенно иначе. Возможность выбора – вот что держит меня. Поэтому я никогда не уйду отсюда ни на север, ни на запад, ни на юг» [2, с. 92], – одразу згадується «направо підеш, туди потрапиш, наліво підеш...». Ось і пес Адольф знаходиться на перехресті, а життя його нікуди не рухається, бо неможливо для цього персонажу обрати єдину путь.

У цій же сюжетній лінії трохи віє образом Каштанки із однойменної повісті А.П. Чехова. Солодка слава і сите життя жодній собаці не замінять свободи.

Ще одна сюжетна лінія роману перетинається з персонажем із цієї повісті. А саме лінія гусака Тимоші. Щоправда у повісті Чехова гусак Іван Іванович не був настільки здібним математиком, як Тимоша. Проте зв'язок очевидний. Далеко не в кожному творі зустрічаємо гусака, який вмiє рахувати.

Лінія кашалота Діка перетинається одразу із двома величними творами літератури. Початок історії нас відсилає до «Білого котика» Редьярда Кіплінга. Кашалот так само має білу пляму, він суттєво відрізняється від інших. А потім його історія ледь не повторює історію, яку розповів Меллвіл у романі «Мобі Дік». Обидва морських жителі повстають в очах людей жорстокими вбивцями, проте, насправді, вони просто хочуть жити, а не вбивати, просто захищають себе і свою домівку, куди людина прийшла незваним гостем і уявила себе володарем.

Наступним і останнім у нашому дослідженні інтертекстуальним зв'язком являється сюжетна лінія китайця-канатоходця, завдяки якому переносимося до Ніцше і його філософського роману «Так казав Заратустра». У тексті філософа Заратустра приходиться у «найближче місто» і на ринковій площі проголошує вчення про Надлюдину. Як людина перевершує мавпу, так надлюдина перевершує людину. Таким чином, людина – це канат, натягнутий між твариною і надлюдиною. Це порівняння навіть канатоходець, який розважає натовп. Пояснюючи своє учення, Заратустра відмічає, що він любить тих, хто пізнає, працює і винаходить, так як вони бажають власної загибелі, тобто долають самих себе. Раптово канатоходець зривається з канату і розбивається. Заратустра заспокоює помираючого, заявляючи, що диявола не існує і пекла також, а потім забирає труп і залишає місто і ховає канатоходця у дуплі лісного дерева [3]. «Диявола не існує і пекла також», «Бог помер», факт заховання у дуплі відсилає до язичницької традиції залишати мертве тіло сонцю і повітрю. Усе це підтверджує постійне твердження Заратустри «Бог помер», тобто відмова навіть ховати тіло за християнськими традиціями, нібито канатоходець не заслужив того, щоб його залишили у землі гнити, а за свою спробу наблизитися до ідеалу, до образу надлюдини він достойний того, щоб його заховали за звичаями, які виникли не у темні часи християнства, а у світлі язичництва, коли людина уявлялась єдиним цілим з природою.

Бояшовський канатоходець не розбився після того, як зірвався з канату, і його ніхто не заохотив після того, як поліцейські дістали китайця з бурного потоку річки і, навпаки, наказали.

Отже, ми розглянули інтертекстуальну складову постмодерністського художнього світу роману І. Бояшова «Путь Мури». Що хотів усіма цими відсилками сказати автор? Однозначно відповісти неможливо. Саме у цьому і полягає сенс ризоматичності, інтертекстуальності. Завдяки численним переплетінням, міжтекстовим і міжкультурним зв'язкам створюється безкінечна множинність інтерпретацій, бездонний підтекст. І кожен реципієнт створить свій сенс, вибудує власний світ у силу своїх знань і досвіду.

Список використаної літератури:

1. Бахтин М. М. Вопросы литературы и эстетики. Исследования разных лет. – М.: Худож. лит., 1975. – 504 стр.
2. Бояшов Илья. Путь Мури. – СПб., Москва: Лимбус Пресс, Издательство К. Тублина, - 2007 г. – 125 С.
3. [Ницше Фридрих Вильгельм](#). Так говорил Заратустра. – М.: Эскмо, 1988. 256 с.
4. Melville Herman Moby-Dick or, The whale New-York Harper and Brothers, Publishers. – 1851. – 634 p.
5. Чехов А.П. Каштанка. – К.: ЭНАС-КНИГА, - 2011. - 23 с.

*Призва Таміла Сергіївна,
студентка V курсу,
Спеціальності «Філологія. Германські мови та
літератури (переклад включно), перша – англійська»*

*Науковий керівник:
доктор філологічних наук, професор
Анненкова Олена Сергіївна*

«Протистояння справжнього художника та буржуазного світу як трагічний конфлікт романів В. С. Моема»

Актуальність проблеми. Проблема протистояння справжнього художника та буржуазного світу заслуговує на особливу увагу в історії літератури. Сам феномен трагічного конфлікту не є новим і бере свій початок ще в літературі античності. Насамперед тому, що термін «трагедія» має міфологічні витoki і пов'язаний з культом бога Діоніса, який поєднував протилежні функції: родючості землі, виноградарства, символ високих урожаїв і функцію смерті, виступав як володар душ мертвих. У той же час конфлікт – це зіткнення протилежних інтересів, сторін. Цей конфлікт простежуються у творах протягом всієї історії розвитку європейської літератури. Естетична думка ХХ століття активно продовжує розробку проблеми трагічного конфлікту. В. С. Моема можна сміливо віднести до класиків цієї доби. І хоча ще півстоліття тому письменник піддавався жорсткій критиці, популярність Моема зростає з кожним роком.

Стан розробки проблеми. При вивченні творчості С. Моема значну увагу науковці приділяли глибокому внутрішньому змісту та художній організації образу митця. Тобто охоплювався загальний потенціал твору або ж зосереджувались на специфіці характеру героя, в той час як аналіз тонкої психології справжнього художника в його взаємодії з тогочасним буржуазним суспільством залишається поза увагою науковців. Відповідно, проблема трагічного конфлікту людини, а саме, творчої особистості і суспільства потребує більш детальної розробки.

Метою тез є визначення художньо-естетичних принципів в художньому світі Моема.

Виклад основного матеріалу дослідження. Пожвавлення інтересу до теми мистецтва, переконана Н. С. Бочкарьова, викликане кризою романного жанру, що спонукає літературознавців до визначення нових форм таких, як «антироман», «нероман», «самопороджуючий роман» (self-beggeting novel) і, нарешті, «роман-творіння» та «роман про художника», різниця між якими «полягає у зміщенні акцентів на героя-художника та хронотоп культури» [1, с. 11]. Змістом двох романів («Місяць і мідяки», «Тягар пристрастей людських») В. С. Моем зробив питання, пов'язані з соціальними умовами та естетичними проблемами художньої творчості, а героями – людей мистецтва. Нове трактування образу митця знайшло своє вираження у специфіці образів художників В. С. Моема, кожен з яких наполегливо працює задля досягнення конкретної мети. Стрікленд заробляє на хліб та приладдя для малювання власним трудом. Філіп Кері невтомно шукає сенс життя ще зі шкільних років.

Якщо в публіцистиці Моем висловлювався прямо й однозначно, то в художніх творах він, вірний певним літературним традиціям та особливостям свого обдарування, відкидав «лобові» рішення, прямолінійну тенденційність у зображенні дійсності. Більш за все він прагнув бути правдивим і відтворити розмаїтість і складність життя людських доль. Довіряючи читачеві, не нав'язував йому готових суджень, але підводив до них логікою розвитку сюжетів і характерів, виразними деталями оповіді. Варто додати, що як сам письменник, наділений професійним хистом та природньою невимушеністю для написання діалогів («It seems to me that I had a natural lucidity and a knack for writing easy dialogue» [2, с. 38]), так і дослідники його творчості називали моемівський діалог неперевершеним («the dialogue is superb»). Діалог у «трилогії про художників» виступає потужним засобом драматизації романного твору. В першу чергу, завдяки тому, що не виконує функцію повідомлення, а прирівнюється до вчинку.

Суть роману «Місяць і мідяки» зводиться до двох основних конфліктів: митця й суспільства, генія і моралі. Процвітаючим, уже не першої молодості й непримітним біржовим маклером Стріклендом заволодіває непереборна потреба творчості. Захоплений нею, він безоглядно пориває з колишнім своїм діловим світом. Посмертне визнання його таланту здобує ціною тяжких страждань при житті, така доля насправді є глибоко типовою для тогочасного митця. Але цей трагізм не тільки в несумісності істинного художника з буржуазним світом. Своєрідність його особистості, ступінь одержимості творчістю, самореалізацією надає його конфліктові зі світом додаткового й істотного етичного смислу. Суть цього конфлікту – геній і моральність, жа доба мистецького освоєння світу з гармонійним у ньому існуванням.

Висновок. Можна стверджувати, що Моем – тонкий психолог. Зображуючи характерні деталі, він створював цілісну особистість. Герой письменника не ідеальний, з неординарною долею, цікавим життям. Письменник завжди вірний життю, реалістичний, він захоплює читача, не створюючи нічого надзвичайного. Унікальність романів С. Моема, на нашу думку, полягає саме в тому, що він досконало володіє вільною формою оповіді-спогаду. Це породжує ілюзію вірогідності, тим більше, що оповідач не просто спостерігач, а й учасник подій, при цьому зберігає абсолютну об'єктивність. Тож читачеві надана перевага самому встановити свої моральні границі та робити висновки.

Список використаної літератури:

1. Бочкарева Н. С. Роман о художнике как «роман творения», генезис и поэтика: На материале литератур Западной Европы и США конца XVIII-XIX вв.: дис. доктора филол. наук: спец. 10.01.03 «Литература народов стран зарубежья» (западноевропейская литература), 10.01.08 «Теория литературы. Текстология» / Нина Станиславовна Бочкарева. – Пермь, 2001. – 350 с.

2. Моэм С. «Братья Карамазовы» Достоевского / С. Моэм // Писатели Англии о литературе XIX-XX вв.: сборник статей. - М.:Прогресс, 1981. – С. 272 – 276.

*Проценко Олена Миколаївна,
студентка IV курсу,
Спеціальність « англійська мова та література»*

*Науковий керівник:
доктор філологічних наук,
Юдін Олександр Анатолійович*

«Образ автора в системі образів роману Джека Лондона «Мартін Іден»

Лінгвістична категорія *образу автора* як стильового центру художнього твору і творчості письменника в цілому була розроблена у 20-х роках минулого століття у працях російського філолога В. Виноградова.

Образ автора, за В. В. Виноградовим, – це „ не простий суб’єкт мовлення, часто він зовсім не названий в структурі художнього твору. Це концентроване втілення суті твору, що об’єднує всі системи мовленнєвих структур персонажів у їх співвідношенням з оповідачем і через них виступає ідейно-стилістичним центром, фокусом цілого”; це “образ, що створюється чи створений із основних рис творчості поета. Він втілює в собі та іноді відображає в собі елементи художньо переробленої біографії поета; [1, с. 151]

Г. В. Винокур звертає увагу на літературну особистість автора: «Поряд з реальною особистістю письменника, яку ми пізнаємо у біографії на основі відповідних матеріалів, живе інша, літературна особа, та, яка наявна у його творах. У будь-якому тексті є той, хто говорить, – суб’єкт мовлення, хоча й слово «я» в ньому і рази не зустрічалось» [2, с. 242].

Під таким же кутом зору розглядає образ автора Михайлина Коцюбинська: «Слово включається в контекст особи автора. Ми ніби присутні при тому, як думає поет, відчуваємо глибини його почуттів, зміни настроїв, його творче зростання і кровний зв’язок з оточенням. За словом постає людина. За словом постає образ автора, можна сказати, типовий характер автора». [3, с. 118]

Образ автора є складником проблеми суб’єктивної, авторської модальності: образ автора одночасно занурений у світ тексту і знаходиться «над ним»; створений автором, проте не тотожний ні з його особистістю, ні механічним поєднанням мовних структур суб’єктів мовлення.

Учені-лінгвісти виходять з того, що модальність – обов’язкова категорія художнього тексту. Так, як не існує тексту стилістично нейтрального, не існує тексту, позбавленого авторської модальності. У зв’язку з цим базовим етапом у тлумаченні авторської модальності вважаємо розгляд як текстової категорії чи, іншими словами, у масштабах зв’язного тексту, а не лише окремого висловлення.

Роль модальності у тексті дуже важлива. Текст є завжди результатом суб’єктивного авторського осмислення дійсності і, звичайно, відображає не просто світ, але світ, побачений очима автора. Відповідно до цього модальність тексту виявляється не тільки і не стільки у наявності спеціальних модальних та оцінних засобів (що само собою також дуже важливе для виявлення модальності), скільки у відборі характеристик, що репрезентують навколишню дійсність «очима автора», тобто через його власне світосприймання.

З перших рядків роману «Мартін Іден» ми можемо відчути присутність образу автора. Він, немов перебуваючи над всім, що відбувається в творі, об’єднує всіх героїв в окремий всесвіт.

Образ автора у романі виявлений на поверхневому рівні. Читаючи твір нам не потрібні додаткові фонові знання, автор «напряму» говорить із своїм читачем.

Організація художнього твору на поверхневому рівні з точки зору оповіді позначає *авторську присутність у тексті*. [4. с. 5] Тип оповіді може бути двох видів: оповідь від першого і від третього лица. Е. І. Орлова пропонує позначати лице від якого іде розповідь: розповідачем (1 лице) та оповідачем (3 лице). Різновидами типів авторської присутності у оповіданні від першого лица є такими:

- Автор – розповідач;
- Герой – розповідач;
- Розповідач, який не є героєм. [4. с.12 – 16]

На початку і протягом твору ми бачимо, що тип розповіді ведеться від першого лица, де авторська присутність – це розповідач, який не є героєм. Розповідач сам служить предметом зображення, він окрема фігура твору, яка описує не тільки події та інших персонажів, а й себе самого, своє ставлення та думки.

Але ми не можемо прочитати це буквально, читач інтуїтивно відчуває його присутність та сприймає його внутрішній голос.

Ми можемо сказати, що завдяки присутності в романі ще однієї сторони, ми можемо зрозуміти ставлення автора до всього, що відбувається в творі, цією стороною і є *образ автора*.

Список використаної літератури:

1. Виноградов В.В. О языке художественной литературы / В. В. Виноградов. М. : Художественная литература, 1959. 615 с.
2. Винокур Г. Избранные работы по русскому языку / Г. Винокур. М. : Госучпедиздат МП РСФСР, 1959. 492 с.
3. Коцюбинська М. У майстерні художнього слова / М. Коцюбинська. К., 1965. 166 с.
4. Орлова, Е. И. Образ автора в литературном произведении : учеб. пособие. М., 2008. 44с.

*Пугачова Катерина Сергіївна,
студент IV курсу,
Спеціальності «Англійська та китайська мови»*

*Науковий керівник:
доктор філологічних наук, професор
Пахарєва Тетяна Анатоліївна*

«Символ у поезії драм А. Стріндберга»

«Із прямого двочленного образного паралелізму ще в древній усній народній творчості виник такий вагомий вид словесно-предметного інакомовлення, як символ» [1, с. 528]. Символ – це предмет, який вимагає від нас не поверхневого розгляду, адже при цьому він може втратити весь свій таємно-закодований сенс, а повного занурення та концентрації в розшифруванні естетично-пізнавальної інформації, організованої творцем у своєму творі: «знак, наділений всією органічністю та безденною багатозначністю образу» [3, с. 41]. Під час дослідження символ відкриває нам свою комплексність, багатозаровість та сукупність багатогранних значень за рахунок різноманітних й іноді нестандартних поглядів та роздумів, що виникають у сприймаючого. «Слухаючий може набагато краще говорючого зрозуміти, що сховано словом, и читач може краще самого поета зрозуміти ідею його твору. Сутність, сила такого твору не в тому, що мав на увазі

автор, а в тому, як він діє на читача або глядача – отже, в невичерпному можливому його змісті» – писав А. Белий [2, с. 635].

Варто зазначити, що письменники використовують символізації (створення образів-символів) для того, щоб зруйнувати ілюзію життєподібності, яка нерідко виникає у читачів, а також підкреслити багатозначність, велику смислову глибину створюваних ними образів. Тому образи-символи ми можемо нерідко зустріти в літературних творах : в ліриці, в епосі і драматургії.

Адже символ у драматургії європейського театру є невід'ємним компонентом «нової драми». Починаючи з 1870-х років, традиція «нової драми» протиставляла себе розважальному театру для буржуазних глядачів, згодом пододала нелегкий шлях до процвітання, реагуючи на усі творчі пропозиції культури рубежу XIX – XX століть. Тому звідси і випливає, що символістична драматургія невід'ємна від діяльності символістичної літератури, в якій переплітаються як елементи романтизму, натуралізму, експресіонізму, так і звичайно ж елементи символізму.

Якщо уявити проблематику символістичної драматургії, то вона одразу асоціюється із постійним конфліктом «життя і сну», свідомого і підсвідомого, свободи і рабства душі, мрії і реальності. «Подібний конфлікт сповнений високою трагічністю – «пробудження» до «нового життя» і одкровення «справжності» дається не просто так. За ним стоїть гамлетівська боротьба людини з самою собою, зі своїми «масками» і «антимасками». У цю жорстоку боротьбу, в це жертвопринесення на вівтарях пізнання і самопізнання залучені Любов, Смерть, Очікування.» [1, с. 528].

Щодо творчості Августа Стріндберга кінця 1890– 1900-х років хочеться відмітити, що вона дуже різноманітна з точки зору символізму, а також має експериментальний характер. Справа в тому, що стріндбергівський символізм, незважаючи на пережите письменником в кінці 1890-х років «духовне звернення», «органічно включає в себе елементи тих рішень, які були інтуїтивно знайдені їм ще в натуралістичних п'єсах», таких як «Батько» і «Фрекен Жулі» [1, с. 528].

У Августа Стріндберга є багато символістичних драм: трилогія «На шляху в Дамаск» (Till Damaskus: I, II - 1898; III - 1904; пост. першої частини в 1900 р.), «Танець смерті» (Dodsansen, 1902, пост. 1905), «Соната привидів» (Spoksonaten, 1907), «Чорна рукавичка» (Svarta handsken, 1909) – а п'єса «Гра снів» (Ett dromspel, 1901) займає дуже особливе місце. Стріндберг називав цю драму, плід своїх «найгостріших душевних страждань», «найулюбленішою».

«Гра снів» – п'єса про людські страждання. Через всю драму проходить лейтмотив, виражений суміжно із простою фразою: «Шкода людей!» Ці прості слова повторює Дочка Індри, бога давньоіндійського пантеону. Наполовину божество, наполовину смертна, вона, захоплена сильним співчуттям, добровільно зійшла до людей і, подібно до Христа, виступає посередницею між земним і небесним світом. У символіці п'єси наполегливо підкреслюється її послідовний дуалізм. Прекрасні квіти виростають з бруду. Чудовий замок із голими приміщеннями загоряється, і над ним розпускається гігантська хризантема. За таємними зачиненими дверима в театрі, що викликають загальну цікавість, ховається порожнеча. Зміст та поетична символіка, таємна атмосфера сну, інтонація «смутку і співчуття до всього живого» залишають місце надії.

Також неможливо не згадати твір «На шляху в Дамаск» – драму про болісний пошук вищої істини, про надважкий шлях колишнього атеїста, скептика і бунтаря до духовного преображення, до віри в справедливе Провидіння. У драмі Стріндберга вперше метою сценічного втілення стає не ілюзія реального світу, а внутрішній стан людини, матеріалізований в сценічних образах. Побічні персонажі постають породженням, проекцією душевних станів, мук совісті героя – Невідомого, чий образ повністю домінує в п'єсі, заповнюючи собою весь простір драми. Мотив шляху трактується, звичайно, не в просторовому значенні, а в філософському, як символ релігійно-моральної еволюції героя; зупинками ж позначені етапи його духовного становлення. «Створюючи драму,

Стріндберг орієнтувався не тільки безпосередньо на біблійський текст, а й на Е. Сведенборга, читання робіт якого привело його до думки, що «матеріальний світ – це лиш обман наших почуттів і що свідомість не може контролювати метафізичну картину світу, породжену уявою художника», так як «галюцинації, фантазії, мрії володіють високим ступенем реальності»[с. 442].

Зовсім інша атмосфера, з елементами гротескної символіки і «сну наяву», з мотивом катастрофи в фіналі, панує в одній із останніх камерних п'єс – «Сонаті привидів». Об'єкт зображення – представники вищого стокгольмського суспільства, мешканці фешенебельних кварталів, в яких «з'єдналися краса, освіченість і багатство», де все виявляється несправжнім, фальшивим, хибним, а персонажі постають у вигляді гротескних привидів, відверто викриваючи себе. Безлад в будинку, який Дівчина постійно намагається зменшити, символізує внутрішній стан відносин членів родини. І Дівчина ніби є єдиним, що стримує хаос: «Оттого, что слишком долго молчат, образуется стоячая вода, и она гниет. Так и у вас в доме. Тут – какая-то гниль!» – говорить Студент до Дівчини [5]. І спільний захват неймовірною красою квітів стає знаком взаєморозуміння, що вони створені один для одного.

Отже, підсумувавши усе вище зазначене, ми можемо впевнено заявити, що такий художній елемент, як символ, є невід'ємним супутником творчості скандинавського письменника рубежу ХІХ– ХХ століть Августа Стріндберга. «В заклинателе стихий и певце революций, безбожнике и авторе атеистических трактатов нам открылся предшественник и провозвестник урбанистического мистицизма, которым дышали впоследствии русский и европейский символизм» – пише Шарипкін із влучними словами, якого ми не можемо не погодитись.

Список використаної літератури:

1. Вступ до літературознавства: Підр. для філол. спец. ун-тів/ Г. Н. Поспелов, П. А. Ніколаєв, І. Ф. Волков та ін.; Під ред. Г. Н. Поспелова. – М.: Вища шк., 1988. – 528 с.
2. Белий А. Символізм, М.: Мусагет, 1910. – 635 с.
3. Колодіна Н. І. Символ в художніх творах//Розуміння як розгляд і побудова смислів. – Твер: ТГУ, 1996. – С. 40-45.
4. Бугаєва Л. Д. Міф про шлях в Дамаск. – Санкт-Петербург: Наука, 2002 – С. 442
5. Стріндберг А. Соната привидів. – М.: Худ. література, 1986.

*Савельєва Вікторія Петрівна,
студентка І курсу,
факультет іноземної філології,
спеціальності «Мова і література (англійська)»*

*Науковий керівник:
кандидат філологічних, доцент
Костюк Олена Миколаївна*

«ОСОБЛИВОСТІ ДРАМАТИЧНОГО ДІАЛОГУ У ТВОРЧОСТІ ГАРОЛЬДА ПІНТЕРА (НА ПРИКЛАДІ П'ЄСИ «ПЕЙЗАЖ»)»

Актуальність проблеми. Робота присвячена дослідженню особливостей драматичних діалогів в творчості видатного англійського драматурга Гарольда Пінтера. Саме дослідження особливостей діалогу, як родової ознаки драматургічного жанру, допомагає визначити творчий стиль, характерні ознаки і навіть актуальність творів.

Г. Пінтера – поета, режисера, актора, громадського діяча, лауреата Нобелівської премії з літератури 2005 року вважають також одним із найвпливовіших англійських

драматургів ХХ століття. Його творчий здобуток отримав високу оцінку, його ім'я ставлять в один ряд з іменами таких майстрів, як Іонеско, Беккет, Хічкок. П'єси Пінтера бажані для багатьох театрів світу завдяки і суто жанровим драматургічним особливостям, і морально-етичному аспекту. Він звертався до однієї з найболючіших тем мистецтва постмодерну – замкнутість людини у своєму відокремленому просторі. Інтерес до цієї морально-етичної проблематики, дефіцит досліджень творчості Г. Пінтера у вітчизняному літературознавстві (зокрема й особливостей драматичного діалогу в еволюційній проекції) з одного боку, і зростання інтересу до творчості англійського драматурга, з іншого, зумовлюють актуальність цієї роботи.

Стан розробки проблеми. Категорію драматичного діалогу розкриваємо спираючись на Тлумачний словник української мови, дослідження М. М. Бахтіна, К. С. Станіславського, О. А. Анікста, Ю. М. Лотмана, С. Т. Ваймана та ін. як особливу форму сценічної комунікації. До кола досліджень особливостей п'єс Пінтера входять праці М. Біллінгтона, М. Есліна, Дж. Р. Холліса, Дж. Р. Тейлора, Г. М. Таланової. Розглянуті дуже цікаві, але окремі аспекти творчості. П. О. Хегберг (“Dramatic works of Samuel Becket and Harold Pinter” [4]) головним чином звертає увагу на проблему комунікації і використання таких інструментів, як монолог, паралельні діалоги. Дж. Р. Холліс (“Harold Pinter. The poetic of silence” [5]) звертає увагу на здатність Пінтера відтворювати звук мовчання. Безпосередньо до діалогів у п'єсах Пінтера звертається, наприклад, Дж. Р. Браун (“Dialogue by Pinter and Others” [3]), порівнюючи їх з діалогами Чехова, визначає окремі особливості, але не робить системного аналізу.

Мета пропоновної роботи - аналіз особливостей драматичних діалогів у п'єсах Г. Пінтера в еволюційній проекції.

Виклад основного матеріалу дослідження.

Деякі п'єси Г. Пінтера називають комедіями погроз – його герої поступово скидають лушпиння пересічених життів и виявляють безодні агресії, страху, почуття провини, нескінченного суму. Формально драми Пінтера відповідають традиціям реалістичного театру: його персонажі це звичайні люди здебільшого з середнього класу, дія розвивається в побутовому оточенні, лексика – розмовна... Але непередбачуваність розвитку подій, стосунки між персонажами, і головне, розвиток діалогу – це те, що робить твори Г. Пінтера особливими, такими, що виходять за межі реалістичного театру.

Як відомо, діалог в драмі має свої родові ознаки і будується особливим чином. Враховуючи дієву природу слова, воно в діалозі або безпосередньо реалізується в дії, або пов'язано з дією опосередковано: «всякое слово направлено на ответ и не может избежать глубинного влияния предвосхищаемого ответного слова» [2]. Драматичний діалог – це синтаксична реалізація монологічної авторської інтенції, авторського задуму. В діалозі містяться практично всі компоненти твору – характери і спонукання персонажів, сутність драматичного конфлікту, основна ідея твору. В драмах Г. Пінтера чи не основним виразним засобом є саме діалог, який виходить за рамки суто комунікативної функції. Пінтер створює персонажів, котрі не мають спільної мови, не можуть дійти порозуміння, ці персонажі – проекції основної проблеми культури постмодерну – замкнутості людини в своєму відокремленому світі.

П'єса «Пейзаж» (“The landscape”, 1967) саме про нездатність людей почути і зрозуміти один іншого, навіть коли вони багато років прожили разом в шлюбі. Вона відкриває цикл драматичних творів Пінтера - “memory plays”. На початку автор дає ремарку з детальним описом приміщення, де відбувається дія – це кухня замського будинку, діючи особи – дві, це подружня пара Дафф і Бет, їм близько п'ятдесяти. Вони не дивляться один на одного і розмовляють так, нібито не чують один одного. Їх діалоги – це спогади про минуле, але у кожного вони свої. Люди, які мають багато спільного у минулому, багато років разом - не чують і не розуміють один одного. Труднощі спілкування, небажання зрозуміти та почути близьку людину – це те, про що п'єса. Тут нібито немає сюжету, все що відбувається на сцені – розмова, але це ніби не діалог, а два

окремих монологів без точок перетину, реакції, відповіді. Фокус скерований не на дію, а на відсутність взаємодії між двома персонажами.

Розбивають ці «монологи» досить ритмічні паузи. Це особливий прийом, так звана «пінтерівська пауза». Вони ніби створює певний ритм – на фізичному рівні – мов дихання, на ментальному – мов зупинка для оновлення спогадів.

П'єса «Пейзаж» - наче два різні пейзажі, намальовані руками двох різних людей. Пейзаж жінки нібито написано пастельними тонами, а чоловіка – різкими тонами. Роз'єднання Бет і Даффа відбувається на рівні розбіжностей їх бачення минулого. Глядач майже нічого не знає про цих персонажів, але яскраву емоційну ретроспективу їх життів автор передає завдяки уривчастим спогадам.

Текстура пам'яті Даффа груба, різка, як і ті звуки, що він вимовляє – dog, duck, shock, bung, gong, rock, та ін. Текстура пам'яті Бет шовковиста, лірична – «як приємно відчувати тілом пісок. Відчувати його дотик. Наді мною безмежні небеса. Легкими рухами він торкався моєї шиї...». І чим більше персонажі занурюються до своїх спогадів, тим більшою стає між ними прірва.

Висновок. У драматургії діалог – основний виразний засіб, основний інструмент автора для вираження його інтенції. Дослідження особливостей діалогу стає принципово важливим завданням в розмові про особливості авторського стилю Пінтера. Новаторство письменника, який завжди наполягав на консервативних сценографічних рішеннях, лежить у площині стилю і розкривається в драматичному діалозі. Зокрема, у п'єсі «Пейзаж» саме діалог дає змогу максимально підкреслити основну ідею твору через взаємну невідповідність реплік та систему пауз – показати абсурдність відносин без співчуття, порозуміння, уваги.

Список використаної літератури

1. The New Encyclopedia Britannica. – Micropaedia. – Ready Reference. – Encyc. Br. Inc. – Chicago, 1993. – P.368.
2. Бахтин М. М. Проблемы поэтики Достоевского. М., 1979, -с.211
3. Brown J.R. Dialogue in Pinter and Others // Modern British dramatists. - Englewood Cliffs (N.Y.), Prentice-Hall, 1968.- P.142.
4. Hadberg P. O. The dramatic works of Samuel Beckett and Harold Pinter..- Gothenburg, Univ. of Gothen, Engl. dep, 1972.
5. Hollis J.R. Harold Pinter, The Poetics of Silence. – Southern Illinois University Press, 1970.
6. Pinter, Harold. / Plays. The Three.- London: Methuen, 1978, - p. 136.

*Стебко Єлизавета Сергіївна,
студентка V курсу,
спеціальності «Філологія»*

*Науковий керівник:
кандидат філологічних наук, старший викладач
Кондакова Дар'я Юріївна*

«Категорія хронотопу в романі Дженіфер Іган «Час сміється останнім»

Художній світ роману “Час сміється останнім” [1] є дуже неоднозначним і багатогранним. Дженіфер Іган використовує різноманітні часопросторові прийоми.

Одиним із них є монтаж. Оповідь роману йде не хронологічно, хронотоп змішаний. Читач змушений постійно перескакувати з одного часу в інший. Розділи – це окремі історії, які з'єднуються в єдине ціле лише в процесі читання літературного твору.

Інший прийом, до якого вдається авторка, і який чітко прослідковується у романі – пришвидшення або уповільнення художнього часу [2]. Письменниця використовує його з різною метою: показати динамічність або повільність події, зосередити увагу читача чи, навпаки, відвернути від чогось незначного – ситуації, думки, персонажа.

Авторка також часто вдається до ретардації чи проспекції. Таким чином Дженіфер Іган створює так звані сюжетні мости, які з'єднують розділи в єдине ціле, допомагають тримати читача в напрузі та не знижувати ступінь зацікавленості.

Реальний і художній час роману не збігається. Даний аспект прекрасно видно вже в першому розділі “Речі із життя”. Головна героїня вищезгаданої частини – клеptomанка Саша. “Зараз” вона знаходиться на прийомі у психотерапевта Коса, розповідає про побачення, яке відбулось напередодні сеансу. Коли читач починає розділ, складається враження, що зустріч із хлопцем – це теперішній час, проте далі з'являються вставки з розмовою Саші й Коса, як вона себе відчувала в той чи інший момент, які думки щодо цього має. Так читачеві стає зрозуміло, що попередньо описувана подія – це недалеко минуле. Крім того, в тексті наявні фрагменти з далекого минулого – ситуації, які відбувались з героїнею раніше. Автор включає їх, щоби розповісти більше про світ того чи іншого персонажа.

Реальний і художній час даного розділу можна схематично зобразити на такій послідовності часових прямих:



Рис. 1. Реальний час першого розділу роману.



Рис. 2. Художній час першого розділу роману.

Отже, концепт хронотопу є не тільки сюжетотворчим елементом у романі Дженіфер Іган “Час сміється останнім”, а й основою побудови всього твору.

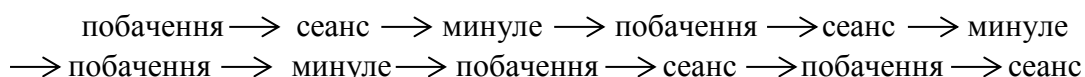
Автор використовує різноманітні, як класичні, так і новаторські часопросторові техніки та прийоми, що, ймовірно, сприяло популярності книжки у читачів та критики.

Список використаної літератури:

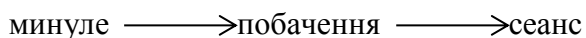
1. Иган Д. Время смеется последним / Дженнифер Иган. – Москва: Corpus, 2013. – 432с.
2. Темирболат А.Б. Проблема хронотопа в современной прозе: Учебное пособие. – Алматы, 2003. – 199 с.

*Танцюра Алла Сергіївна,
студентка IV курсу,
Спеціальності «035 Філологія»*

*Науковий керівник:
доктор філологічних наук, професор
Анненкова Олена Сергіївна*

«Засади типології жіночих образів у романах В. М. Теккерей»

Актуальність проблеми зумовлюється тим, що лише після смерті видатного письменника, коли зрозуміли всю глибину його задумів, почався процес вивчення творчості видатного письменника. Однак дослідники, що проявляли інтерес до творчості та до визначення типів у романах Теккерей, закладали всього лише один чинник в основу типологізації. Тому актуальність теми нашої роботи є очевидною.

Стан розробки проблеми. З огляду на обрану тему слід звернути увагу на дослідника Д. Сесіла, який у своїй роботі «Victorian novelists» говорить про те, що при типологізації жіночих образів В. Теккерей можемо взяти за основу дві риси: пристрасність та добродушність. І співвіднести це із зовнішністю, умовно поділивши образи на «брюнеток» та «блондинок». Таким чином, пов'язати зовнішню сторону образів із внутрішніми характеристиками [с. 60, 3]. Дж. Броун не виділяє типи, проте говорить про особливості образної системи: «Вони - не карикатури, не продукти уяви, а живі люди, яких ми зустрічаємо щодня. Це в повному розумінні слова образи, і водночас вони представлені так тонко і об'ємно, що ми ніколи не можемо помилитися в них або змішати їх один з одним» [1]. Як ми бачимо, навіть незважаючи на наявність робіт зарубіжних та вітчизняних дослідників, комплексно тема типології жіночих образів, засад типологізації не була розглянута жодним дослідником. Тому ця тема потребує глибокого аналізу, беручи до уваги важливість постаті В.Теккерей.

Метою тез є виявлення засад типології жіночих образів у творах В. М. Теккерей.

Виклад основного матеріалу дослідження. Теккерей відрізняється від більшості письменників вікторіанської епохи тим, що його героїні багатогранні, їхній характер складний, з негативними та позитивними рисами, він не ідеалізує їх, а показує справжніми. В його романах не знайдемо історію того чи іншого героя, чи групи образів, які б розвивалися на «соціальному фоні». У романах англійця ми бачимо вималювані портрети та розкриті характери, і ці характери міцно пов'язані між собою, підпорядковані головному бажанню Теккерей – «типизувати явище суспільного життя» [2]. «Теккерей наділяє свої характери спільним знаменником, який вбачає в універсальних аспектах людського характеру»[с.67, 3] - так пише у своєму дослідженні Д. Сесіл. Засади, які різні дослідники брали за основу своєї типології жіночих образів у романах Теккерей, є різними: деякі дослідники виділяють одну найхарактернішу рису, інші говорять, що основною засадою є іронія, яка звернена в більшій чи меншій мірі до кожної з героїнь. Проте кожна з таких типологій має свої недоліки, і основний недолік – це поверхневий аналіз, який не дозволяє заглибитися у суть кожного образу.

Тому ми на основі романів «Історія Генрі Есмонда», «Ярмарок суєти» та повісті «Ребекка та Ровена», виділили та простежили розвиток двох типів жіночих образів: тип «ніжної паразитки» та «підприємливої авантюристки».

Засади типологізації знаходимо в образах Ребекки та Ровени. Варто сказати про те, що ці два образи не претендують бути чітко окресленими, з відповідним набором якостей типами. Саме в цих образах знаходимо витoki типологізації. Обидві героїні, хоча і є представницями певного типу, проте потенційно можуть бути віднесені до обох із них.

Проаналізувавши два характери, можемо сказати, що жінка типу «ніжної паразитки» наділена такими якостями: її кохання віддане, сильне, змушує йти на

самопожертву; неготовність бути щасливою без свого кохання; водночас це жінки приємної зовнішності, які привертають до себе увагу своєю спокійністю, стриманістю, жіночністю та ніжністю. Провідними рисами є також жага бути коханою, це хороші матері, які часто в житті переживають трагедії. Їх життя протікає повільно, сіро, у домашніх клопотах. Але це був би не Теккерей, який до цих рис не додав егоїзм. «Ніжні паразитки» страшенно егоїстичні. Вони можуть користуватися кохання інших людей до них. Тому, незважаючи на те, що, на перший погляд, це майже ідеальна героїня з янгольською зовнішністю, вона також має багато недоліків.

«Підприємлива авантюристка» – це жінка, яка вміє влаштувати все так, як потрібно їй, яка з легкістю йде на ризик, йде проти всіх, заради власного щастя. Це жінки сильні, вольові, вони вміють звернути на себе увагу, вміють спілкуватися з чоловіками. Такі героїні часто шукають для себе матеріальну вигоду. Одна із головних цілей для них – зайняти гідне місце в суспільстві. Для них поняття сильного, вічного кохання є незрозумілим. Вони лицемірні. Проте в деяких випадках викликають жалість, і автор сам часто схиляється саме до цього типу, про що вказує в своїх творах. Вони живуть і діють так, як вміють. І керуються в житті єдиною метою – бути щасливими. Хіба можна їх за це засуджувати? Звичайно ні, адже жага до щастя є метою кожної людини.

Якщо говорити про романи, то у «Ярмароку суєти» та «Історії Генрі Есмонда» головні героїні є чітко окресленими представницями певного типу. До типу «ніжної паразитки» ми відносимо Емілію Седлі та Рейчел Каслвуд, а до типу «підприємливої авантюристки» Ребекку Шарп та Беатріс.

Висновок. Теккерей – це письменник, його образи не діляться на позитивні та негативні. Його герої, як і люди, мають як світлі, так і темні сторони. Їхні характери складні, однак домінують певні риси, і ось саме домінуючі риси стали основою для виділення двох типів.

Список використаної літератури:

1. Александров Н.Н. «[Уильям Теккерей](http://az.lib.ru/a/aleksandrow_n_n/text_1891_teckerey.shtml). Его жизнь и литературная деятельность»/ [Електронний ресурс]. – Режим доступу: http://az.lib.ru/a/aleksandrow_n_n/text_1891_teckerey.shtml
2. Маслова М.А. , Пепеляева С.В. «ТИПОЛОГИЯ ЖЕНСКИХ ОБРАЗОВ В ТВОРЧЕСТВЕ У. ТЕККЕРЕЯ»/ [Електронний ресурс]. – Режим доступу: <https://www.science-education.ru/ru/article/view?id=19693>
3. Cecil D. Victorian novelists. Essays in Revaluation. – Chicago. L., 1963. – P. 87.

*Чеглатонєва Віталіна Володимирівна,
студентка I курсу,
спеціальності «035. Філологія»*

*Науковий керівник:
кандидат філологічних наук, доцент
Загребельна Наталія Костянтинівна*

«Проблема відчуження особистості у романі Франсуа Моріака «Тереза Дескейру»

У Моріака представлена тема відчуження людини, що стала філософсько-естетичною відзнакою літератури Заходу 50–60-х років. Але, всупереч абстрактно-

метафізичним уявленням екзистенціалістів та їм подібних, вона виникає в нього з конкретних соціальних, фінансових та естетичних стосунків людей, з їх морально-психологічної несумісності.

Роман «Тереза Дескейру» починається сценою, яка відразу ж вводить читача в глибини похмурої свідомості зацькованої героїні. Терезу звинувачують в спробі вбити власного чоловіка. На суді вона виправдана — «за недостатністю доказів», але автор не залишає сумнівів: героїня винна, вона навмисне давала хворому Бернару замість ліків отруту.

Тереза Дескейру все життя нудьгувала в провінційному закутку, яким представлявся їй рідний край, де нічого не відбувається. Аржелус справді стоїть на краю землі, далі вже ні проїхати, ні пройти; тут немає ні церкви, ні мерії, ні кладовища, лише кілька ферм, розкиданих навколо житнього поля, серед яких панські будинки сімейств Ларок і Дескейру.

Терезі Ларок долею визначено заміжжя з сусідом Бернаром Дескейру, шлюб з яким зручний, щоб об'єднати угіддя. У всьому іншому Бернар Дескейру, людина з хворим серцем, замучений страхом смерті і постійним нездужанням, ніколи не подобався Терезі. Їй драгував його порожній погляд, все важче було переносити його тіло, і родина все частіше ставала їй тягарем. Сильна натура Терези рветься з пут традиційної сім'ї. Їй бачиться інше життя. Прагнучі до утвердження свого особистісного призначення, Тереза стає на злочинну стежу: вона намагається позбутися ненависного чоловіка, якого вона вважає єдиною перешкодою на своєму шляху. У романі про злочин і кару Терези, детективна фабула підпорядкована дослідженню психологічного і морального фону, які призвели до відчуження особистості головної героїні.

Для Моріака Тереза — це «темна і пристрасна душа» з неабиякою силою характеру; ще в ліцеї вона славилася розумом, «а розум, як відомо, веде до вільнодумства». Моріак показує пристрасне бажання Терези пояснити чоловікові, що з нею відбувається, її безнадійну самотність, напружену роботу душі і муки, які змусили її визнати, що вона «створена за образом і подобою цього безплідного краю, де немає нічого живого, крім перелітних птахів та диких кабанів» [4].

Тереза, сильна і вольова жінка, прагне до духовно багатого життя, але не може відірватися від свого оточення, її пригнічує тужливе існування та власний чоловік. Тереза нескінченно самотня, її бажання боротися за свободу приймає перекручений і аморальний напрямок. Вона несвідомо приходиться до свого страшного задуму: «У мене зовсім не було такого відчуття, що я у владі жажливої спокуси, мені здавалося, що мною рухає цікавість — правда, задовольнити її було небезпечно» [4, с. 65]. Так воно і вийшло. Порочна цікавість, яка переросла в злочинну пристрасть, згубила життя героїні. Тереза не вважає людське життя цінністю. Тереза думає, що життя Бернара марне. Немає ні ідеї, ні справи, ні людини, для яких Бернар був би необхідний, вважає вона. Тому не буде нічого страшного в тому, якщо вона вб'є його заради власної свободи.

У крові героїні чітко живе почуття власності, в її характері уживається мрійливість і жорсткий практицизм, здатність «вийти заміж за сосни». Вона хотіла вирватися на свободу, але у той самий час залишити свою спадщину та бути єдиною володаркою лісу і землі. Вчинки героїні — ілюстрація протиприродних і злочинних взаємин, що складаються в сучасному суспільстві «купівлі-продажу», з якими не хотіла і не могла миритися Тереза.

Список використаної літератури:

1. Вераксих И. Ю. Зарубежная литература. XX век. Курс лекций. — М., 2011.
2. Зарубежная литература XX века: Учебник для вузов / Л. Г. Андреев, А. В. Карельский, Н. С. Павлова и др.; Под ред. Л. Г. Андреева. 2-е изд., испр., доп. — М.: Высшая школа, 2001. — 559 с.

3. Кормо Н. Мастерство Франсуа Мориака. — М., 2003
4. Мориак Ф. Тереза Дескейру // Мориак Ф. Избранные произведения. Пер. с фр. / Сост. О. Жданко; Посл. З. Кирнозе. — М.: Панорама, 1997. — 480 с.
5. Мориак Ф. Тайны Расина // Мориак Ф. Не покоряться ночи: Художественная публицистика. Пер. с фр. / Предисловие В. Е. Балахонова. — М.: Прогресс, 1986. — 432 с.

*Артющенко Ірина Олександрівна,
студентка III курсу,
Спеціальність «Музичне мистецтво»*

*Науковий керівник:
доцент
Василенко Наталія Анатоліївна*

«Фортепіанна музика В.С. Косенка в репертуарі піаністів-початківців»

22 листопада 2020 року виповниться 124 роки від дня народження відомого українського композитора, піаніста, педагога Віктора Степановича Косенка, постаті європейського рівня і значення. Всі, хто знав цього видатного митця, згадували його прекрасні піаністичні і композиторські здібності: абсолютний слух, надзвичайну пам'ять (у дев'ятирічному віці грав на слух «Патетичну сонату» Бетховена), а також як високодуховну, культурну і шляхетну людину, яка безкорисливо віддавала своє життя і працю справі розвитку вітчизняного мистецтва.

Митець отримав музичну освіту спочатку у Варшавській консерваторії, потім у Петербурзькій. Після закінчення консерваторії працював у Житомирі. Там організував фортепіанне камерне тріо (В.С. Косенко – фортепіано, В.Г. Скороход – скрипка і В.Ю. Коломайцев – віолончель) і сформувався як віртуоз-піаніст і педагог. У 1924 році були вперше надруковані його власні музичні твори, також з авторськими концертами він гастролював містами України. З 1929 року працює в Києві на посаді викладача музично-драматичного інституту імені М. Лисенка: веде класи спеціального фортепіано, камерного ансамблю, курс аналізу форм на історико-теоретичному та композиторському факультетах. З 1932 – професор. На 42 році життя його не стало. Творчий спадок композитора налічує понад 250 творів різних жанрів, які увійшли в золотий фонд української фортепіанної музики:

- Героїчна увертюра для симфонічного оркестру (1932); «Молдовська поема» (1937);
- Концерт для фортепіано з оркестром (1937), завершений Л. Ревуцьким та Г.Майбороною; Камерні ансамблі. Романси.
- Для фортепіано – 6 поем, 2 поеми-легенди, 3 сонати, 2 концертні вальси.
- «24 дитячі п'єси», цикл із 6 дитячих ялинкових пісень.
- Аранжування і гармонізація народних пісень.
- Етюди, прелюди, поеми, твори для хорів.

Звернення В.С. Косенка до дитячої музики не було епізодичним або випадковим. Початкова музична освіта того часу потребувала неабиякого розвитку, оновлення і створення сучасної яскраво-образної музики для дітей. Тогочасні українські композитори, такі як Б. Барвінський, Н. Вілінський, Ф. Надененко, Б. Яновський, С. Шевченко плідно працювали в цій царині. Колектив українських музикантів-професорів у складі Г. Беклемишева, В. Золотарьова, Л. Ревуцького також долучилися до складання систематизованого фортепіанного репертуару, до якого увійшли кращі твори класичної, української та сучасної музики. Вже у 1930 році В. Косенко написав свої перші фортепіанні твори для дітей («4 дитячі п'єси»), які потім увійшли до циклу «24 дитячі п'єси». Пізніше створив збірник з 12 п'єс – обробок та гармонізації мелодій А. Голубицького.

Протягом всього свого недовгого життя дитяча музика була в пріоритеті у митця. Цикл «24 дитячі п'єси» (для учнів 1-5 класів) був створений в період стрімкого

розвитку дитячої музичної освіти, як відповідь на завдання музично-естетичного виховання молоді.

Композитор усвідомлював, що уявлення про прекрасне в житті і в мистецтві формується з дитинства. Загальновідомо, що для гармонійного розвитку дитини є необхідність залучати три базових види мистецтва: музику, живопис і літературу. Найбільш емоційний вид мистецтва – це музика. Вона збагачує сприйняття літературних творів, живопису, допомагає дітям зрозуміти їх зміст, розвиває естетичні почуття і формує уявлення про добро, красу, духовні цінності.

Вивчивши музичний доробок видатних композиторів, зокрема Р. Шумана, П.І. Чайковського, В.С. Косенко здійснив свій творчий і педагогічний задум – створити збірку українських національних творів для юних піаністів з метою розвинути їх техніку гри на фортепіано цікавими засобами музичної виразності, використанням різних тональностей, ритмів, динаміки тощо. У збірку увійшли різножанрові твори: мініатюри, марші, народні пісні, танці.

Митець зазначав: мені дуже близька теплота і задушевність української пісні, так як ці пісні про життя працюючого народу, про його думки, почуття і прагнення, про його радість і сум.» Працював над великою серією обробок і гармонізації народних мелодій. До прикладу, мелодія «Заслужений хліб добрий» із збірки Д. Ревуцького «Золоті ключі» увійшла в збірник оброблених композитором українських пісень для голосу і фортепіано та стала основою для створення дитячої п'єси «Українська народна пісня». Її тужлива мелодія відповідала трагічному змісту про тяжку долю і «гіркий» хліб кріпака, як контраст минулого життя і теперішнього часу.

В.С. Косенко дуже тонко відчував особливості дитячого сприйняття і створював яскраві образи у п'єсах. Чи не до кожного твору циклу «24 дитячі п'єси» можна підібрати програмну назву, літературний сюжет. Цілком зрозумілий і близький художній образ, настрій, характер у таких п'єсах: «За метеликом», «Скакалочка», диптиху «Не хочуть купити ведмедика» і «Купили ведмедика», «Казка», «Петрушка», «Дощик», «Похід», «Піонерська пісня». Дві пейзажні мініатюри «На узліссі» та «Пастораль» зображують красу рідної природи: мелодії подібні до награшу флейти, скрипки чи людського голосу, вони ліричні, ніжні, поетичні, близькі фольклорним мотивам. У мініатюрах «Петрушка» застосовано прийом передзвону дзвіночків, у «Дощику» – стукіт крапельок дощу, у «Поході» – звучать фанфари, у «Піонерській пісні» – стукіт барабанів. В основі усіх п'єс лежать три основні жанри: пісня, танець і марш. У цих творах В.С. Косенка застосовані ігрові, рухливі образи, котрі проявляються дрібною технікою, яку потрібно розвивати з перших років навчання дітей; в стакатному русі та техніці стрибків, в чергуванні штрихів *legato* і *staccato*. Кожний з наведених технічних прийомів несе в собі художній образ і виступає засобом виразності. Цикл «24 дитячі п'єси» і сьогодні є одним з кращих досягнень української фортепіанної дитячої літератури – музика яскрава і святкова, написана з майстерністю, з любов'ю – є необхідним репертуарним посібником для початківців. Вона розвиває піаністичні навички, творче мислення, образну уяву, любов до природи та рідної землі.

Список використаної літератури:

1. Эстетическая культура и эстетическое воспитание: Книга для учителя. / Составитель Г.С. Лабковская. - М.: Просвещение, 1983. - с. 36-61
2. Барвінський В.Віктор Косенко // Укр. музика. — 1939. — № 1.
3. Фільц Б. Фортепіанна творчість В. Косенка.— К., 1965.

*Безушко Валерія Володимирівна,
магістр I курсу,
Спеціальність «Музичне мистецтво»*

*Науковий керівник:
кандидат педагогічних наук, доцент
Мельник Ольга Петрівна*

«Ансамблеве музикування як ефективна форма роботи з розвитку музичних здібностей учнів мистецьких шкіл»

Реформа, що нині відбувається в Україні на всіх освітніх ринках і напрямках, неминуче торкнулася проблем початкової мистецької освіти. Як зазначено у Концепції сучасної мистецької освіти, що найважливішою місією сучасної мистецької школи є виявлення творчої індивідуальності та розвиток творчого потенціалу кожного, хто виявив здібність і бажання навчатися мистецтву[1].

Ансамблеве музикування – це один з видів колективної виконавської діяльності, що на сьогодні стає дедалі популярним у музичному світі не тільки серед виконавців, а й у колі композиторів і науковців.

У психолого-педагогічній, музикознавчій літературі різні аспекти даної проблеми висвітлювали Л. Баренбойм, Д. Кабалевський, З. Кодай, К. Орф, Е. Жак-Далькроз, Ш. Сузукі на інші. Ансамблеве музикування в жанрі фортепіанного дуету вивчали А. Готліб, Н. Лук'янова, М. Моїсєєва, О. Сорокіна, О. Стурзеску, В. Шубіна. У дослідженнях означених авторів доведено, що ансамблеве музикування передусім є цікавим, розвиваючим і пізнавальним видом виконавської діяльності, який може суттєво вплинути на якість навчання учнів у мистецьких школах.

Сучасні дослідники Н. Біла і Н. Штурман визначають ансамблеве музикування як колективною формою гри, в процесі якої музиканти за допомогою засобів виконавської виразності спільно розкривають художній зміст твору. Вони підкреслюють, що в такій діяльності чітко простежується єдність сприймання музики учасників ансамблю та, відповідно, єдність відтворення музичного матеріалу [2].

Ансамблеве музикування цікавить учнів протягом всіх етапів навчання. На початковому етапі навчання гри на фортепіано гра в ансамблі з викладачем є однією з ефективних форм роботи на занятті, що дозволяє підтримати цікавість учня, відпрацювати основні прийоми звуковидобування й артикуляції, закріпити навички правильної організації ігрового апарату тощо. Упродовж подальшого навчання учня-піаніста звернення до ансамблевого музикування розкриває широкі можливості для освоєння нових ігрових прийомів, оволодіння різними типами фактури, формування та удосконалення моторно-рухових навичок і музичних здібностей.

Зокрема, гра в ансамблі сприяє інтенсивному розвитку музичного слуху учня. Відомо, що на початковому етапі навчання гри на фортепіано учень грає переважно одноголосні мелодії, що у подальшому може призвести до проблем зі слуховими орієнтирами. В той час як ансамблеве музикування, де існує партія акомпанементу, дозволяє учасникам ансамблю диференціювати бас і мелодію, чим значно розвиває гармонічний та мелодичний слух.

Ще одна з музичних здібностей, що ефективно розвивається під час ансамблевого музикування - чуття ритму. Граючи у ансамблі, діти знаходяться у межах метро-ритмічної організації музичного твору, що дає змогу подолати тенденцію до прискорення або сповільнення. Тож, гра в ансамблі їх ритмічно організує та стабілізує в плані темпової стійкості.

Великий вплив ансамблеве музикування здійснює на музичне сприймання, музичне мислення особистості, які в результаті сумісних творчих пошуків учасників ансамблю суттєво поглиблюються, збагачуються за рахунок винайдення «спільної концепції» виконання твору.

Ансамблеве музикування дозволяє підтримувати музичний інтерес учнів, а також значно збагачувати та розширювати їхній музичний кругозір. Це зумовлено великою кількістю ансамблевого репертуару, завдяки якому учні-піаністи мають можливість знайомитись з творами різних жанрів і форм - різноманітними інструментальними, оперними, симфонічними, вокальними перекладами тощо.

Отже, ансамблеве музикування є актуальним видом музично-виконавської діяльності, що сприяє:

- розвитку музичних здібностей учнів;
- підвищенню інтересу учнів до виконавської діяльності;
- вдосконаленню виконавських навичок;
- набуттю досвіду ансамблевої гри;
- розширенню музичного кругозору через ознайомлення з великою кількістю якісного музичного репертуару та різнохарактерної музичної інформації;
- формуванню музично-естетичних смаків;
- подоланню страху публічних виступів;
- розвитку важливих особистісних якостей (уважність, дисциплінованість, почуття товаришкості, взаємодопомоги, відповідальності та ін.).

Підсумовуючи, можна припустити, що ансамблеве музикування є одною з актуальних та ефективних форм роботи, що дозволяє суттєво покращити інтерес до навчання та його якість за рахунок активного розвитку всіх музичних здібностей учнів у даному колективному виді музично-виконавської діяльності.

Список використаної літератури:

1. Концепція сучасної мистецької освіти // Наказ Міністерства культури України від 20.12.2017 № 1433. Режим доступу: http://mincult.kmu.gov.ua/control/publish/article?art_id=245415870.
2. Біла Н. Л., Штурман Н. О. Ансамблеве музикування: до сутності поняття / Н. Л. Біла, Н. О. Штурман // Наукові записки НДУ ім. М. Гоголя. –201

*Буслінська Єлизавета Вікторівна,
магістр II курсу,
Спеціальності «Музичне мистецтво»*

*Науковий керівник:
кандидат педагогічних наук, доцент
Степанова Людмила Павлівна*

«Вокально-хорова діяльність як засіб естетичного виховання підлітків»

Особливої актуальності в умовах глобальних процесів сучасного техногенного світу набувають питання використання мистецтва, зокрема вокально-хорового, у естетичному вихованні особистості. Найбільш характерним видом музичного виконавства для української ментальності є хорове мистецтво як найбільш демократичний вид масової культури, здатний охопити широкі групи дітей.

Музичний твір, який дитина слухає або відтворює, «вчить» її людяності, певних моральних принципів тощо. На прикладі життєвих ситуацій, що розкриваються в музиці, підліток може зрозуміти, як себе поводити, може погоджуватися або заперечувати дії героїв [1, с. 17].

Тому естетично виховувати учнів можна лише на високохудожньому хоровому репертуарі. Адже виховання на низькопробних, безідейних творах спотворює естетичний смак. Потім це виявляється в поведінці, у стилі спілкування тощо.

Велике значення має єдність формування вокально-хорових навичок і глибокого розуміння музичного твору, що забезпечує створення яскравих художніх образів. Керівник хору має пам'ятати, що репертуар має бути високохудожнім, відповідати віковим та розумовим здібностям дітей, бути різноманітним за характером та змістом, мати послідовне ускладнення та бути цікавим хористам.

Вікові особливості підлітків обумовлюють їх імпульсивність, дратівливість, у них з'являється часта зміна настрою – їм необхідно виплеснути емоції. Тому особливу увагу треба приділяти виразному, емоційному виконанню репертуару, що дає вихід переживанням, які охоплюють підлітка [2, с. 39-41].

Науковці та педагоги одноставно відзначають роль хорових колективів у естетичному вихованні учнів. Окрім того, саме в процесі хорової діяльності відбувається розвиток музичного слуху дітей та оволодіння певними вокально-технічними навичками, як то: чисте інтонування, правильне співацьке дихання, артикуляція, дикція та інші. Саме вокально-хорова діяльність має визначальне значення: допомагає підліткам реалізовуватися у виконавській діяльності, задовольняти естетичні потреби.

Єдині прагнення всього колективу ушляхетнюють особистість, виховання в колективі сприяє її гармонійному розвитку і розквіту. Вокально-хорова діяльність також формує волю, дисциплінованість, культуру учня тощо. Існують приклади того, як у підлітків, які займалися вокально-хоровою діяльністю покращувалась загальна успішність, розширювалося коло інтересів у житті, діти ставали впевненішими в собі, а значить, формувалась їх світогляд, художньо-естетичний смак.

У становленні особистості підлітка важливо відзначити роль учителя, який має бути високо кваліфікованим фахівцем, щоб забезпечити якісну вокально-хорову діяльність і ефективність їхнього естетичного виховання.

Знайомство з хоровим мистецтвом, досвід підготовки і участь у різноманітних виступах, сформовані навички вербальної та невербальної комунікації мають вагомий вплив на подальше життя.

Таким чином, ми виділяємо вокально-хорову діяльність з усіх видів активної музичної діяльності дітей підліткового віку, яка є дієвим засобом їх музично-естетичного виховання.

Список використаної літератури:

1. Коваль Л. Г. Музично-естетичне виховання підлітків. К.: «Знання», 1979. 48 с.
2. Хлебникова Л. О. Хорова художня самодіяльність у школі як засіб естетичного виховання учнів. К.: «Радянська школа», 1964. 81 с.

*Гоц Марія Петрівна,
магістр I курсу,
Спеціальності «Музичне мистецтво»*

*Науковий керівник:
кандидат педагогічних наук, професор
Завадська Тетяна Миколаївна*

**«Змістовно-структурна характеристика слухо-моторних уявлень
учнів-піаністів молодшого шкільного віку»**

Уявлення — наочний образ предмета, який відображений по пам'яті в уяві з максимальним відтворенням конкретних ознак. Слухо-моторні уявлення — це складний комплекс слухових та рухових образів, що створюється та удосконалюється в процесі музичної діяльності та відображується у свідомості поза її безпосереднім впливом. Пошуки ефективних шляхів фортепіанного навчання учнів передбачають формування слухо-моторних уявлень як необхідної умови активізації їх виконавської діяльності.

Питання формування слухо-моторних уявлень учнів постійно знаходяться в центрі уваги музикантів-педагогів. На необхідність розвитку слухової уваги наголошували ще Ф.Бузоні, І.Гофман, Ф.Ліст, К.Мартінсен, Л.Моцарт, А.Г.Рубінштейн та М.Г.Рубінштейн, Ф.Шопен, Р.Шуман. Формування слухо-моторних уявлень як провідного компонента спеціальних здібностей учнів-піаністів також розглядається в працях фахівців в галузі теорії і методики піанізму: О. Алексеєва, А. Батуєва, Л. Баренбойма, Т.Беркман, А. Бірмак, Й. Гата, Л. Гінзбурга, М. Маккінон, К. Мартінсена, Б.Міліча, І. Рябова, Г. Прокофєва, С. Савшинського, М. Фейгіна, Г.Ципіна, В.Шульгіної, О. Щапова та інших, які довели необхідність музично-слухового виховання учнів в процесі виконавства.

Молодший шкільний вік є сенситивним періодом для розвитку спеціальних творчих здібностей. У цьому віці добре розвивається уява, фантазія, хист до творчого мислення, формується вміння спостерігати, порівнювати, здатність оцінювати свою діяльність [1]. Тому саме цей вік є сприятливим для розвитку слухо-моторних уявлень. Розвивати свої слухо-моторні уявлення учень має можливість у процесі роботи над творами музичного мистецтва у класі фортепіано. Для цього потрібно навчитися охоплювати не тільки окремі компоненти музичної мови (звуквисотність, тембр, гармонія тощо), а в першу чергу, їхні комплексні утворення [2]. Для того, щоб цілеспрямовано впливати на розвиток слухо-моторних уявлень та коригувати музично-творчу діяльність молодших школярів, педагогу необхідно знати структуру слухо-моторних уявлень, яка являє собою єдність таких компонентів: уявлення про звуквисотне розташування; темброво-слухові уявлення; уявлення гармонії; уявлення мелодії; уявлення технічних прийомів; просторово-клавіатурні уявлення; уявлення музичного образу.

Уявлення про звуквисотне розташування - це здатність відтворювати в уяві звуквисотні відносини в мелодії, акордах, інтервалах і т. д.

Темброво-слухові уявлення. Розвиток темброво-слухових уявлень в учнів на заняттях фортепіано слугує, в першу чергу, виявленню барвистості в звучанні. Звучання рояля може бути найрізноманітнішим — прозорим, м'яким, теплим або навпаки - колючим, притемненим. Відтворення необхідного тембру потребує пошуку відповідного дотику до клавіш.

Уявлення гармонії. Для розвитку слухо-моторних уявлень важливе значення має здатність до усвідомлення звучань гармонії, а саме — гармонічних функцій.

Усвідомлення гармонії в художній формі та виховання навичок слухового гармонічного аналізу сприяють збагаченню гармонічних уявлень молодших школярів.

Уявлення мелодії. Це здатність відтворити мелодію в уяві. Важливе значення для формування уявлень мелодії має розвиток «горизонтального слуху», який являє собою спроможність охоплювати мелодію цілісно, відчувати зв'язок між мелодійними структурами та вміння будувати та об'єднувати фрази у єдину музичну форму [1].

Уявлення технічних прийомів. В уяві можливо намічати різні технічні моменти, до яких відносяться типові формули фортепіанної фактури. А саме: позиційні групи, гами, арпеджіо, мелізми, трель, пальцеві репетиції, мелодичні і гармонічні фігурації, подвійні терції, а також акорди, октави та інші подвійні ноти (квінти, сексти), тремоло, стрибки та туше. Розуміння особливостей рухів пальців, зап'ястя, передпліччя і плеча при виконанні тої чи іншої техніки сприяє формуванню слухо-моторних уявлень [3].

Просторово-клавіатурні уявлення. Сюди належать просторові уявлення дотикових та м'язово-рухових відчуттів різних нотних груп, пов'язаних з аплікатурою. До просторово-клавіатурних уявлень відносять уявлення аплікатури, дотику до клавіші, внутрішнього м'язового тону, просторові уявлення.

Уявлення музичного образу. Цей вид слухо-моторних уявлень хоча й пов'язаний з музикою, але виходить за рамки чисто звукових феноменів. Їх можна назвати «позазвуковими» уявленнями, які з'являються у процесі реального або внутрішнього сприйняття. Музичний образ повинен нести в собі певну емоційну інформацію, яка дає виконавцю широке поле для фантазії та інтерпретації.

Отже, в роботі над музичним твором перед учнем стоїть завдання постійного слухового контролю за власним виконанням. Сформовані слухо-моторні уявлення дозволяють учневі краще розрізняти тонкощі власної гри на інструменті, що зумовлює спроможність сприймати багатогранне звучання та здатність логічно будувати звукове оформлення музичного твору. Означена змістовно-структурна характеристика відкриває можливість для дослідження педагогічного потенціалу навчання гри на фортепіано в аспекті формування слухо-моторних уявлень учнів, а також створює підґрунтя для розробки та впровадження відповідних методів педагогічного керівництва навчальною діяльністю учнів.

Список використаної літератури:

1. Теплов Б.М. Психология музыкальных способностей. //Избр. труды: В 2-х т. /Б.М.Теплов. – М.: Педагогика, 1985. – Т. I. – С. 42-222.
2. Фейнберг, С. Е. Мастерство пианиста / Самуил Евгеньевич Фейнберг. – М. : Музыка, 1978. – 207 с.
3. Шульпяков, О. Ф. Техническое развитие музыканта-исполнителя : пробные методологии / Олег Федорович Шульпяков. – Л. : Музыка, 1973. – 10

*Дерев'янчук Софія Юріївна,
Студентка IV курсу,
Спеціальності «Музичне мистецтво»*

*Науковий керівник:
кандидат педагогічних наук, професор
Завдська Тетяна Миколаївна*

«Особливості професійної підготовки майбутніх учителів музики до керівництва хоровим колективом»

Особистість сучасного педагога співвідноситься з такими загальними змістовними ознаками як активність, відкритість, здатність до саморозвитку у єдності з комплексом професійно-педагогічних компетентностей та функціональної спроможності. Усі вищезгадані ознаки утворюють ключову властивість особистості вчителя музики — цілісність. Особистість керівника шкільного хору розглядаємо як специфічну професійну модель, в якій поєднано індивідуальні, педагогічні та функціональні якості. Індивідуальні якості особистості учителя — керівника хору можна тлумачити як поєднання природно-психологічних особливостей і набутих в процесі навчання якостей, які визначають траєкторію розвитку музичного колективу й самого керівника.

Професійно-педагогічна діяльність майбутнього учителя музики охоплює всі аспекти роботи, спрямовані на формування та розвиток музичної культури. У системі професійної діяльності вчителя музичного мистецтва особливе місце посідає диригування, що є складовою частиною в усіх, без винятку, напрямках, пов'язаних із музичним мистецтвом. Диригування — один із видів творчої діяльності в галузі музично-хорового мистецтва, тому підготовку майбутніх учителів до хорового диригування слід розглядати як їх підготовку до творчої діяльності. Ця підготовка передбачає оволодіння системою музично-теоретичних знань, методологією і методикою творчої діяльності, численними вміннями і навичками. Психолого-педагогічні знання, уміння та навички забезпечують якісну підготовку вчителя музики до диригентської діяльності.

Хоровий клас і практична робота з хором є однією з основних виконавських і практичних дисциплін спеціального циклу професійної підготовки майбутніх вчителів музичного мистецтва, яка складається з тісно взаємопов'язаних, при цьому досить самостійних, двох розділів. У розділі “Хоровий клас” студент, будучи членом хорового колективу, вчиться і співає в хорі під керівництвом педагога; у розділі “Практична робота з хором” цей же хоровий колектив служить базою для отримання студентом практичних умінь і навичок управління хором, де студент виступає вже в якості диригента. Позиція, коли студент-музикант займає місце хорового диригента, дозволяє майбутньому вчителю музичного мистецтва розвинути організаторські здібності, виконавську волю, набуті вміння знаходити психологічний і творчий контакти з кожним з учасників хору та з хоровим колективом в цілому, застосувати теоретичні та практичні знання, вміння та навички в реальній музично-педагогічній діяльності.

Диригентська діяльність учителя музичного мистецтва відрізняється від аналогічної діяльності професійного диригента рівнем, на якому вона здійснюється, але залишається подібною за своїм змістом. Тобто в процесі реалізації цієї діяльності вчитель вирішує ті самі творчі завдання, які вирішує професійний диригент.

Отже, формування знань, умінь і навичок майбутнього вчителя музичного мистецтва з техніки диригування є важливою ланкою підготовки його до диригентської діяльності в школі та за її межами. Треба відзначити, що вчитель музики потім зустрічається з хоровим колективом у школі. При роботі з дитячим хором потрібно

Особливості дитячої фізіології певного віку вимагають від учителя музичного мистецтва дотримання правил охорони і гігієни дитячого співацького голосу. Враховуючи, що спів – це процес фізіологічний, під час якого витрачається багато енергії, педагог має стежити за тим, щоб не допускати перевтоми співаків. У молодшому шкільному віці потрібно звернути особливу увагу на фізіологію та психологію дітей, тому що у цей період дитячий організм тільки розвивається, а разом з цим і голосовий апарат. Можливості пам'яті, концентрації уваги в цей період обмежені. Дуже важливим є підбір цікавого, різноманітного та доступного матеріалу.

У підлітковому віці психологія та фізіологія дітей дещо інша. Зростає розвиток і концентрація уваги, уяви, пам'яті, збільшується витривалість, в цей період майже завершуються фізичний розвиток. Готовність майбутнього вчителя музики до роботи

з хоровим колективом передбачає розуміння того, що хлопчики в цьому віці переживають період мутації, тому заняття співом тут потребує спеціального режиму. Добір репертуару потрібно здійснювати відповідно до їх уподобань, він має бути сучасним, цікавим та доступним для учнів даного віку.

Майбутні педагоги-музиканти повинні чітко усвідомлювати, що у роботі з дитячим хоровим колективом необхідно дотримуватися принципу спадкоємності, як і в організації вокально-хорового виховання загалом. Завдання учителя полягають у тому, щоб: зацікавити дітей, починаючи з молодшого шкільного віку, вокально-хоровим співом, хором мистецтвом; удосконалювати культуру звука; розширювати вокальні можливості дитячого голосового апарату, сприяти подальшому формуванню у них естетичного смаку.

Список використаної літератури:

1. Рудницька О.П. Педагогіка загальна та мистецька. Навч. Посіб. – К.: ТОВ Інтерпроф, 2002. 270 с.
2. Вишнякова Т.П. Практика роботи з хором/ Т.П. Вишнякова, Т.В. Соколова – СПб.: Астеріон, 2008. 52 с.
3. Дашанова Н.А. Основи хорознавства: навчальний посібник / Н.А. Дашанова. – Казань: ТГГПУ, 2008.

*Лагода Анна Генадіївна,
студентка III курсу,
Спеціальність «Музичне мистецтво»*

*Науковий керівник:
доцент
Василенко Наталія Анатоліївна*

«Деякі принципи роботи педагога-музиканта з учнями з особливими освітніми потребами»

У заняттях музикою з дітьми з особливими освітніми потребами, наочні методи найбільш важливі, особливо на початкових етапах роботи. При їх застосуванні слід пам'ятати такі психо-фізичні особливості дітей, як: неконтрольованість уваги, повільне реагування на новий матеріал, труднощі в засвоєнні нової інформації. Розповідь повинна бути лаконічною, виклад матеріалу вимагає емоційного забарвлення й виразності. Бесіда ж має бути зрозумілою, питання – чітко сформульовані і зрозумілі дитині.

Розглянемо основні, загальнодидактичні принципи.

1) Принцип індивідуального підходу до навчання.

Індивідуальний підхід спрямований на створення сприятливих умов навчання, що враховує як індивідуальні особливості кожної дитини (особливості нервової діяльності, темпераменту, характеру, швидкість протікання розумових процесів, рівень сформованості знань і навичок, працездатність, вміння вчитися, мотивацію, рівень розвитку емоційно-вольової сфери і та ін.) так і типологічні особливості, властиві даній категорії дітей.

2) Принцип опори на сенсорне сприйняття.

Перш за все він передбачає організацію навчання, опираючись на безпосереднє сприйняття матеріалу з підключенням різних органів почуттів. Найчастіше використовуються кілька видів наочних засобів:

- образні (слайди, фільми, ілюстрації, картинки);
- умовно-символічні (знаки, схеми);
- предметні (іграшки, муляжі).

Наочні засоби підбираються індивідуально, залежно від сприйняття учня.

3) Принцип послідовності та систематичності.

Навчання дитини будується по одній системі – від простого до складного. При розробці плану навчання слід враховувати міжпредметні зв'язки (з сольфеджіо, хором), що дозволить сформувати в учня цілісну картину не лише музики, а й світу.

4) Принцип міцності засвоєння матеріалу.

У дітей з особливими освітніми потребами виявляються труднощі із запам'ятовуванням навчальної інформації. У зв'язку з цим зростає роль повторення і закріплення пройденого при спеціальній організації різних видів діяльності дітей, що спонукає до пригадування і відтворення навчальної інформації або практичних дій.

5) Принцип активності і свідомості в навчанні.

Навчання і виховання являє собою двобічний процес. З одного боку – дитина, яку навчають і виховують, а з іншого боку – дитина, яка самостійно активно навчається, і чим вища її суб'єктивна активність, тим кращий результат. Зниження рівня цієї активності, слабкість пізнавальних інтересів, відсутність навчальної мотивації істотно впливають на успішність освоєння навчальної програми дітьми з особливими педагогічними потребами.

6) Принцип доступності.

Даний принцип зобов'язує педагога враховувати вікові, психо-фізичні особливості учня. Спираючись на це знання, слід обирати посильні завдання, при цьому небажано як полегшувати, так і надмірно підвищувати ступінь труднощів навчальної інформації.

7) Принцип зв'язку теорії з практикою.

Навчання на інструменті безпосередньо пов'язане з постійною концертною діяльністю, участь в заліках, іспитах. Регулярно виступаючи перед публікою, зникає «страх сцени», покращуючи його психо-емоційний стан, що позитивно впливає на самооцінку учня. Завдяки цьому юний музикант піднімається на новий рівень навчання.

Однак, не варто забувати про реалії життя сучасного школяра. Величезна завантаженість, важка і напружена для дитячого віку розумова робота. Діти різняться і за рівнем моральної підготовки, і за фізичним здоров'ям. Враховуючи це, педагогу слід залучати різні, навіть несхожі між собою методики навчання.

Одне з основних завдань уроків музики: знімати нервово-психічні перевантаження, відновлювати позитивний емоційно-енергетичний тонус учня. Завдання на уроці музики – створити умови для збереження здоров'я учнів, і в цьому посприє слухання музики з правильно обраним музичним матеріалом. В нього слід включити кращі зразки світової класики, перш за все спокійного, плавного і світлого характеру. Музика Вівальді, Баха, Бетховена, Моцарта, Шопена допомагає дітям досягти рівного, спокійного психоемоційного стану, а також поступового включення в продуктивну діяльність.

Грамотно побудовані музичні заняття зможуть активно сприяти розвитку різноманітних творчих можливостей дітей з особливими потребами з раннього віку, забезпечуючи їм багатий досвід спілкування з мистецтвом, наповнюючи їх життя радісними і яскравими враженнями.

Список використаної літератури:

1. Алиев Е.Б. Настольная книга школьного учителя-музыканта (б-ка учителя музыки) - М.: ВЛАДОС, 2000. 336 с.

2. Коростылев Л.А. Проблемы самореализации личности в системе наук о человеке / Л.А. Коростылева // Психологические проблемы самореализации личности; под ред. А.А. Крылова, Л. Коростылевой. - СПб.: Изд-во СПбУ, 1997. С.3-19.

3. Юдовина-Гальперина Т.Б. «За роялем без слез, или я – детский педагог» / СПб; Изд-тво "Союз художников", 2002 р. 20 с.

*Шковелюк Інна Олександрівна,
Студентка IV курсу,
Спеціальності «Музичне мистецтво»*

*Науковий керівник –
кандидат педагогічних наук
Строгаль Тетяна Юрівна*

«Педагогічні ідеї Г. І. Побережної: їх роль та місце в сучасній мистецькій педагогіці»

Гуманістична спрямованість сучасної мистецької освіти вимагає забезпечення розвитку особистості учнів, які індивідуальної цілісності, неповторної та найвищої цінності. В цьому аспекті особливого значення набуває впровадження в навчально-виховний процес особистісно орієнтованих і здоров'язберігаючих педагогічних технологій. Формування здатності учнів до активної навчальної взаємодії, творчого співробітництва, ініціативної поведінки в пізнавальній сфері сприяє застосування інтерактивних педагогічних технологій.

Сучасні науковці дійшли до висновку: адаптація до різних умов існування як зовні так і зсередини можлива лише через набуття психокультури і перш за все через прищеплення їй дітям формуванню необхідних психотехнічних навичок саме в дитячому віці дасть люду шанси виживання і розвитку [1].

Г.І.Побережна висунула нову парадигму музичної терапії на перетині сучасної педагогіки і глибинної психології. Коло наукових інтересів зосереджено на перетині наукових дисциплін: навколо проблеми типології творчої особистості, психологічних факторів музичного стилеутворення, музичної терапії, сакральних аспектів музичного мистецтва, методології інтегрованих музично-теоретичних курсів.

Музика є найскладнішим для розуміння мистецтвом, але незважаючи на це, музика для молодого покоління є найпривабливішим захопленням, якому вони віддають значно більше часу ніж усім іншим видам мистецтва. Але на жаль, як в Україні, так і в світі дуже малий відсоток дітей які ходять в музичну школу. З огляду на це, можна зробити висновок, що багато дітей не мають змоги слухати класичну музику ні по радіо, ні телебаченню та, на жаль, основна маса назавжди залишається поза справжнім мистецтвом. Таким чином, шкільний вчитель музики є необхідною, а може й найважливішою ланкою на етапі створення культурно музичного життя держави. Адже, без освіченого кола слухачів ні класична музика, ні композиторська та виконавська творчість не знайдуть попиту в майбутньому.

Досить згадати що, у прадавнину музика була однією з обов'язкових (математичних!) дисциплін у загальній і спеціальній освіті. Чи не настав час повернути музиці її роль та зробити її основною частиною освіти кожного майбутнього вчителя і спеціально - вчителя музики. Саме поєднання педагогічних методів та музичного впливу може відродити та покращити духовне і фізичне здоров'я суспільства з урахуванням мінімальних фінансових витрат. Г.І.Побережна вважає, що музична терапія що активно

входить в соціальний простір України після більш ніж столітнього поширення її в світі можуть стати унікальну виховною системою [2]

Музика – це унікальний вид мистецтва, який може стати вирішальним чинником в утворенні психокультури нашої країни. Ця думка досить аргументована сучасною наукою. Якщо ж зазирнути до галузі фізіології мозку, виявляється він працює за музичними принципами. Музика, як зазначає Г.І.Побережна, діє на глибині нейрони мозку, при цьому діє ефективно і якісно. Музика здатна зменшити різко посилений дисбаланс в роботі мозку, стимулює роботу в правій півкулі мозку. Адже саме музика здатна направлено і гармонійно формувати психіку дитини, розвивати мозкову діяльність позитивно впливати на фізичному, духовному та душевному рівні дитячої особистості.

Науковці Шеффілдського Університету сформулювали аспекти так званих “інтелектуальних вигод” від музики. Ними були визначені побічні інтелектуальні ефекти, що виникають в результаті музичних впливів, такі як: підвищення рівня читацьких навичок; підвищення рівня мовних навичок; поліпшення навичок, необхідних для вирішення просторових і тимчасових завдань; поліпшення вербальних і лічильноарифметичних здібностей; поліпшення концентрації уваги; поліпшення пам’яті; поліпшення моторної координації.

Застосування музикотерапії в навчанні молодших школярів є дієвим способом зведення стресів невпевненість у власних силах подолання труднощів у спілкуванні а також зменшує агресивність ворожість дітей.

Отже, музикотерапевтичний підхід у навчанні полягає в широкому використанні різних форм музикотерапії при застосуванні педагогічних технологій у навчально-виховному процесі з метою підвищення ефективності навчальної діяльності учнів і посилення позитивного впливу музики на розвиток гармонійної особистості школяра.

Список використаної літертури:

1. Побережная Г.И. «Музикотерапия как инновационная технология личностного развития» // Проблемы педагогики мистецтва. Сер.: Музична педагогіка. Мистецтвознавство. – Вип.4.(Ялта: РВВ КГУ, 2009. С. 55-65)

2. Побережная Г.И. «Ребенок третьего тысячелетия дома и в школе: общеобразовательной и музыкальной. Книга для родителей и учителей» - К., ДИА, 2012. 192 с.

*Берегич Анна Павлівна,
магістр I курсу,
Спеціальності 013 «Початкова освіта»*

*Науковий керівник:
кандидат педагогічних наук, доцент
Тесленко Тетяна Василівна*

«Підготовка майбутніх учителів до громадянського виховання молодших школярів»

Проблема підготовки майбутніх педагогів до громадянського виховання учнів початкової школи є досить актуальною. В ході дослідження було проаналізовано стан проблеми в психолого-педагогічних джерелах та визначено, що велика кількість вчених, дослідників та педагогів вивчали проблему громадянського виховання, а саме А. Бик, М. Боришевський, М. Богуславський, Н. Дічек, Г. Калмиков, В. Киричок, В. Кіндрат, М. Красовицький, М. Мухін, А. Розенберг, М. Сметанський, Д. Стельмухов, В. Сухомлинська, К. Чорна та інші [3].

Акцент на компетентнісний підхід обумовлюється вимогами реформування національної системи освіти, тому кінцевим інтегрованим результатом навчальної діяльності у процесі професійної підготовки є компетенції суб'єктів навчання.

В той же час сучасність диктує свої вимоги. Надзвичайно актуальною стає проблема виховання у молодого покоління патріотичних почуттів, активної громадянської позиції, сприяння усвідомленню учнями свого громадянського обов'язку на основі національних і загально-людських духовних цінностей. Громадянськість стала нагальною потребою держави, якій необхідні національно свідомі громадяни, здатні забезпечити країні гідне місце в цивілізованому світі, особистості, які своєю діяльністю, любов'ю до Батьківщини прагнуть створити суспільство, зацікавлене в тому, щоб саморозвиток особистості, становлення її самосвідомості здійснювалися на моральній основі та визнанні пріоритету прав людини.

Ідея громадянського виховання пройшла довгий і непростий шлях розвитку. Тож не дарма, на початку XXI століття, у період розбудови української демократичної держави важливого значення набуває розвиток громадянської освіти та її ключової категорії громадянської компетентності. Головна відповідальність за формування громадянської компетентності української молоді лягає на школу, особливо на її початкову ланку.

У Методичних рекомендаціях щодо національно-патріотичного виховання у закладах середньої освіти зазначається, що «у початкових класах соціальна і громадянська компетентності як ключові є міждисциплінарними та інтегруються через усі освітні галузі і, спрямовуються на соціалізацію особистості, набуття громадянських якостей, дотримання соціальних норм і правил» [4].

Проте, ефективність формування громадянської компетентності молодших школярів стане можливою лише за умови відповідної підготовленості вчителів початкової школи, адже сучасний учитель повинен володіти не тільки професійно моральними якостями (чуйність, милосердя, повага до учнів, справедливість), а й якостями громадянина своєї країни, мати чітку громадянську позицію. Тому варто розглядати сформовану громадянську компетентність майбутнього вчителя початкової школи як один із чинників готовності випускників закладів вищої освіти, до професійної діяльності у процесі їхньої фахової підготовки [2].

З такої позиції важливим є професійна та ґрунтовна підготовка майбутнього вчителя до громадянського виховання учнів початкової школи, яка передбачає таку форму

активності студента, у процесі якої він досягає свідомо поставлених цілей, що формуються внаслідок виникнення певних потреб особистості.

Кожен з дослідників дав своє власне бачення визначення «громадянське виховання», але враховуючи всі думки, можна сказати, що громадянське виховання – це формування громадянськості як інтегративної якості особистості, що дає змогу людині бути юридично, морально і політично дієздатною [2].

Головна мета громадянського виховання – виховання в людині моральних ідеалів суспільства, почуття любові до Батьківщини, потреби в діяльності на благо суспільства

Враховуючи думки багатьох вчених, можна зробити висновок, що готовність до здійснення роботи щодо громадянського виховання - це сукупність необхідних знань, умінь та навичок, а також особистісної спрямованості та ставлення майбутнього вчителя до даного виду діяльності [1].

Таким чином, щоб здійснити підготовку вчителів доданого виду діяльності пропонується у навчальних закладах здійснювати комплекс заходів, який включає в себе лекції, бесіди, огляди, виставки, акції, концерти, екскурсії, проекти, експедиції, походи, презентації, дискусії, конференції, круглі столи та інші форми роботи для ознайомлення з історією та культурою України, відзначення державних свят, пам'ятних дат, днів пам'яті видатних державних та громадських діячів.

Список використаної літератури:

1. Кобзар Б. С. Виховання громадянськості як інтегральної якості особистості в умовах соціально-реабілітаційного центру / Кобзар Б. С., Постовойтов Є. П. – К. : Інститут проблем виховання АПН України, 2000. – 225 с.

2. Концепція громадянської освіти в Україні // Освіта України. – 2000. – 15 листоп. (№ 46). – С. 12.

3. Кучинська І. О. Виховання громадянськості в Україні (друга половина ХІХ – ХХ ст.): монографія / І. О. Кучинська. – Кам'янець-Подільський: Кам'янець-Поділ. нац. ун-т ім. І. Огієнка, 2009. – 196 с.

4. Про затвердження Концепції національно-патріотичного виховання дітей і молоді, Заходів щодо реалізації Концепції національно-патріотичного виховання дітей і молоді та Методичних рекомендацій щодо національно-патріотичного виховання у загальноосвітніх 201 навчальних закладах [Електронний ресурс]: наказ М-ва освіти і науки України від 16.06.2015 р. № 641 // Міністерство освіти і науки України : офіц. веб-сайт. – Київ, 2015. – Режим доступу: <http://old.mon.gov.ua/ru/about-ministry/normative/4068>.

***Бондар Вероніка Вікторівна,
Студентка 4 ІV курсу,
спеціальності «Дошкільна освіта»***

***Науковий керівник:
кандидат педагогічних наук
Шкляр Наталія Анатоліївна***

«Розвиток емоцій і почуттів старших дошкільників засобами казки»

Розвиток та виховання підростаючого покоління, формування гармонійної особистості є пріоритетною метою побудови нового демократичного суспільства. У ньому визначені вимоги до дошкільної освіти, які повинні ґрунтуватися на індивідуальних психологічних якостях особистості дитини, зокрема її емоційно-чуттєвих особливостях.

Дошкільний вік – це первинна фаза соціалізації в житті дитини. У цей період дитина прив'язується до загальнолюдських цінностей і встановлює перші взаємодії з

людьми, вона швидко розвиває емоційну сферу, що має великий вплив на її подальший розвиток, опановуючи різноманітні види діяльності.

Емоції певним чином допомагають сприймати реальність, реагувати на неї. Здатність щиро радіти, розуміти почуття та емоційний стан людей, які чітко висловлюють свої бажання та спілкуватися з людьми, бути сприйнятливими до мистецтв та проявів життя – все залежить від того, наскільки емоційно сформувався малюк. Як розвинена емоційна сфера дитини дошкільного віку, що впливає на розуміння маленької людини світу та успішну взаємодію з нею.

Вивчення різних компонентів емоційно-чуттєвої сфери людини було предметом численних теоретичних та емпіричних досліджень (Б. Ананьєв, П. Анохін, І. Вартанян, В. Вілунас, К. Дарвін, В. Дерябін, Д. Джонсон, Б. Додонов, К. Ізард, Н. Лебединський, А. Леонтьєв, В. Мясіщев, І. Петров, К. Платонов, С. Рубінштейн, П. Саймон, Д. Уотсон, П. Якобсон та ін.).

У психології вважається найбільш влучним визначенням, для якого емоції – це психічне відображення у формі прямого упередженого досвіду відчуття життєвих явищ та ситуацій щодо їх об'єктивних властивостей до потреб суб'єкта (В. Вілунас, А. Петровський, С. Рубінштейн, П. Симонов та ін.).

На сучасному етапі розвитку психолого-педагогічних технологій актуальним стає питання про напрямки шляхів та засобів розвитку емоційної сфери дитини. Існуючі сучасні програми розвитку зазвичай реалізують часткові завдання емоційного розвитку дитини, тоді як ефективність впливає, насамперед, на комплексний вплив на емоційну сферу дитини загалом. Необхідність інтеграції існуючих підходів до емоційного розвитку дітей визначає високий дослідницький потенціал цієї проблеми як в науково-теоретичному, так і в практичному аспектах.

У сучасній психології та педагогіці проблема емоційного розвитку дітей справедливо визнається пріоритетною. В першу чергу це пов'язано з неоднозначним розумінням терміна «емоційний розвиток» у різних науково-теоретичних підходах та окремих концепціях. Інтенсивний розвиток особистості дошкільника зумовлює глибокі зміни емоційної сфери. Якщо в ранньому віці емоції нагнітаються безпосередньо навколишніми впливами, в дошкільника вони починають опосередковані своїм ставленням до певних явищ. Завдяки появі опосередкованих емоцій вони стають більш узагальненими, обдуманими, контрольованими. Дитина виявляє здатність придушувати небажані емоції, спрямовувати їх відповідно до вимог дорослих та інтерналізованих норм поведінки.

Казка, гра, фантазія – животворне джерело дитячого мислення, благородних почуттів і прагнень. Через казкові образи в свідомість дітей входить слово з його найтоншими відтінками. Під впливом почуттів, що породжені казковими образами, дитина вчиться мислити словами. Діти знаходять велике задоволення у тому, що їхня думка живе у світі казкових образів, в них – перший крок від яскравого, живого, конкретного до абстрактного [1].

Нове, третє тисячоліття висуває перед вихователем нові навчально-виховні завдання, зумовлені необхідністю формування в дітей почуттів любові, справедливості, правди, співчуття, милосердя та інших чеснот. Привабливість казки як засобу педагогічного впливу для дитини обумовлена її властивостями: відсутність прямих повчань, напучувань; події казкової історії логічні, природно витікають одна з одної, що дозволяє дитині засвоювати причинно-наслідкові зв'язки і спиратись на них; через образи казки дитина знайомиться з досвідом багатьох поколінь.

Використання казкотерапії, як інструменту розвитку особистості дитини та її здібностей, допомагає педагогу та батькам позитивно впливати на здатність дитини фантазувати, сприяє розвитку творчого мислення та уяви, розкриває внутрішній світ дитини. Використання казкотерапії дає змогу дитині подолати власні страхи, надмірну тривожність, попрацювати над виправленням негативних рис характеру. Наразі

казкотерапію вважають найбільш м'яким методом впливу на особистість. Він працює без обмежень і є надзвичайно ефективним. Найкращі результати можна спостерігати у роботі з дітьми, які найактивніше співпереживають казковим героям [6].

Використання методу казкотерапії допомагає дитині долати бар'єри тривожності і страхів, вона стає більш розкутою та відкритою. Методика казкотерапії також надає важливого значення навчанню мистецтву релаксації тобто розслабленню [4]. Слід додати, що на «казкових» заняттях діти, по-перше, вчаться усвідомлювати свої відчуття, емоції, спонукання, спрямування та бажання, по-друге, переборювати власні страхи і тривоги, а, по-третє, поступово оволодівати «тілесним усвідомленням».

Список використаної літератури:

1. Бейер О. Формування духовно – моральних основ особистості, або Казка виховує і навчає, // Методична скарбничка вихователя №11, 2014.
2. Гавриш Н. Віками блукають світом казки // Методична скарбничка вихователя № 11, 2014.
3. Дудкевич Т.В Дошкільна психологія: Навч. посіб. – К.: Центр учбової літератури, 2007.
4. Казкотерапія в роботі з дошкільниками / Видавнича група «Основа». – Х.: 2012.
5. Кононко О.Л. Соціально-емоційний розвиток особистості (в дошкільному дитинстві): Навч. посіб. для вищ. навч. закладів. – К.: Освіта, 1998.
6. Кучеренко Ж. Казка як складова освітнього процесу//Вихователь-методист дошкільного закладу №10. – 2010.
7. Шевчук А. Творче освоєння дитиною світу культури / А. Шевчук // Вихователь-методист дошкільного закладу. – 2012.

*Бондар Ірина Олегівна,
аспірантка I-го року навчання,
спеціальності 011 Освітні, педагогічні науки*

*Науковий керівник:
кандидат педагогічних наук, доцент
Шулигіна Раїса Андріївна*

«Storytelling-технологія у роботі зі старшими дошкільниками: теоретичний аспект»

Сучасне суспільство висуває все більше умов до системи дошкільної освіти, зокрема, дослідження, розширення та впровадження в практику освітнього процесу нових технологій, методів навчання та виховання дітей дошкільного віку. Активно впроваджуються технології LEGO-конструювання, STEAM-освіта, навчання на основі проблемних ситуацій, принципи едьютейнменту (навчання як розвага) тощо. Особливий інтерес у науковців викликає дослідження новій технології, в основу якої покладене мистецтво цікавого розповідання різноманітних історій – технологія storytelling.

В умовах сьогодення Storytelling-технологію вивчають у контексті підготовки фахівців різних галузей: журналістиці, політичній науці, підготовці менеджерів та ін. Також її елементи використовуються у системі вищої, середньої та початкової освіти, але залишається маловивченим використання storytelling-технології у роботі з дітьми дошкільного віку.

Переважає більшість наукових праць, присвячених використанню технології сторітелінгу, належать іноземним дослідникам. Зокрема, К. Еган – сучасний англійський

філософ з питань освіти, розглянув у своїй праці «Навчання як розповідь історій», основну ідею *storytelling*-технології, яка полягає в тому, що історії є потужним середовищем для освіти, потрібно навчитися ефективно поєднувати її елементи в стратегію навчання, щоб зробити його захоплюючим та змістовним [1]. Також принципи, особливості використання *storytelling*-технології у своїх працях розглядали Н. Бондаренко Г. Гич, Н. Гущина, О. Караманова, К. Симоненко, О. Харитоненко, Т. Черненко та ін. Виховний та навчальний вплив *storytelling*-технології у роботі з дошкільниками частково розглядає К. Крутій.

Технологію *storytelling* вперше увів у практику управління міжнародною компанією американець Д. Амстронг. Він зазначив, що за допомогою використання історій можна логічно аргументувати та довести будь-яку думку. Але можна зазначити, що основа *storytelling*-технології закладена в далекому минулому, зокрема в етнопедagogіці, де основними виховними методами виступало розповідання міфів, казок, притч тощо. Розповіді були цікавими, містили навчальну або виховну мету, базувалися на досвіді народу та були близькими до життя людей [3].

Поняття «сторітелінг» (з англ. *story* – розповідь, історія; *tell* – розповідати) має велику кількість трактувань. Але всі вони зводяться до того, що це мистецтво складання та розповідання захопливих історій. Хоча ця технологія активно розробляється в практиці управління, системі середньої та початкової освіти, але її можна ефективно адаптувати до роботи з дітьми дошкільного віку [2].

К. Крутій зазначає, що *storytelling*-технологію доцільно використовувати як мотиваційний компонент на заняттях та в освітніх ситуаціях, звертає увагу на те, що розповідання цікавих історій можна використовувати як сюрпризний момент. Вона розглянула переваги використання історій у роботі з дошкільниками, до них слід віднести наступні: розповідь може бути використана у будь-який момент, у будь-якій ситуації, допомагає реалізувати індивідуальний підхід (історії можна будувати відповідно до складу групи, їхніх потреб, вирішенню виховних завдань, що є актуальними саме для цього колективу); розвивати уяву, креативність дітей; сприяти налагодженню контактів між дітьми та з педагогом; знімати певне психологічне напруження [3].

Сьогодні *storytelling*-технологію у роботі з дітьми найчастіше розглядають у контексті мотиваційного компоненту під час занять або у роботі з розвитку зв'язного мовлення (через методики складання розповідей, розвиток діалогічного та монологічного мовлення дітей середнього та старшого дошкільного віку). Завдання з розвитку зв'язного мовлення можна реалізувати через складання розповідей за допомогою кубиків для сторітелінгу (кубики історій). У роботі з ними діти з допомогою педагога у ігровій ситуації мають скласти цікаві, захоплюючі історії.

Як зазначалося вище, *storytelling*-технологія виконує не лише навчальні, але й виховні завдання. За допомогою захоплюючих розповідей можна пояснити дітям певні моральні цінності, правила поведінки та спілкування, розглянути у доступній формі, що таке «дружба» тощо. Це могутній засіб вирішення завдань морального виховання дітей дошкільного віку. Цікава історія дає можливість на яскравому прикладі продемонструвати правила поведінки дітей у конкретній ситуації, на прикладі близькому до життя дітей, миттєво відреагувати на проблемну ситуації з повсякденного життя дошкільника та групи дітей загалом. На нашу думку, найдоцільнішим є використання *storytelling*-технології у процесі вирішення виховних завдань зі старшими дошкільниками, адже для них характерною є позаситуативно-особистісна форма спілкування, що дає можливість розглядати певні абстрактні поняття, такі як дружба, добро, зло тощо. Також можна створювати у розповідях конкретний образ дошкільника та наділяти його певними рисами, створювати з ним проблемні ситуації морального вибору, що значно полегшить процес виховного впливу.

Отже, аналіз наукової літератури підтвердив необхідність теоретичного обґрунтування особливостей використання *storytelling*-технології, важливість вивчення

можливостей мистецтва розповідання у роботі зі старшими дошкільниками в процесі здійснення освітньої діяльності в умовах закладу дошкільної освіти.

Список використаної літератури:

1. Egan K. Teaching as Story Telling. Canadian Journal of Education: Revue canadienne de l'éducation. 1988. P. 52.
2. Гич Г.М. Сторітелінг як інноваційна методика формування мовної компетентності учнів ЗНЗ / Г. М. Гич // Науковий вісник Миколаївського національного університету імені В. О. Сухомлинського. Педагогічні науки : збірник наукових праць/ за ред. проф. А. Л. Ситченка. – № 4 (51), грудень 2015. – Миколаїв : МНУ імені В. О. Сухомлинського, 2015. – С. 188-191.
3. Крутій К. Сторітелінг : мистецтво розповідання, або Як зацікавити й мотивувати дітей / К. Крутій, Л. Зданевич // Дошкільне виховання. № 7. – 2017. – С. 2-6.

*Бондар Мирослава Іванівна,
магістрант I курсу,
Спеціальності «Початкова освіта»*

*Науковий керівник:
кандидат педагогічних наук, доцент
Себало Людмила Ігорівна*

«Формування готовності майбутніх учителів до впровадження нетрадиційних засобів зміцнення здоров'я у фізичному вихованні молодших школярів»

Актуальність дослідження супроводжується тим, що проблема готовності вчителя початкових класів до зміцнення здоров'я молодших школярів на уроках фізичного виховання потребує з кожним роком нових напрацювань та вдосконалення системи фізичного виховання.

За період навчання у школі кількість здорових дітей з першого до одинадцятого класу зменшується у 3-4 рази [1, 2]. Так, за даними соціального моніторингу, початкову школу закінчує 20 % здорових дітей, а середню – лише 5-7 % [4].

Г. Щедрина, зазначає, що здоров'я - це «цілісний, багатогранний, динамічний стан, що розвивається в процесі реалізації генетичного потенціалу, в умовах конкретного соціального та екологічного середовища, а також є станом, що дозволить людині різноманітним чином здійснювати свої біологічні та соціальні функції» [5, с.135].

Збереження здоров'я дітей розкрито в працях Т. Андрющенко, Л. Калуської, С. Юрочкіної та інших науковців; про застосування оздоровчих технологій писав М. Дідур, М. Єфименко, В. Мануйлова, А. Мухамед та інші науковці. Вчені вказують на важливість перебування дитини в середовищі, що сприяє формуванню в неї всіх видів здоров'я.

Показниками здоров'я можуть бути кількісно охарактеризовані такі ознаки:

- 1) рівень і гармонійність фізичного розвитку;
- 2) функціональний стан організму (йогорезервні можливості, передусім, серцево-судинної системи);
- 3) рівень імунного захисту і неспецифічної резистентності;
- 4) наявність якого-небудь захворювання або дефекту розвитку;
- 5) рівень морально-вольових і ціннісно-мотиваційних настанов особистості. В основі структури феномену «фізичне здоров'я», на думку автора, закладено стабільність гомеостазу та саморегуляції організму [5].

Для реалізації виховання у молодших школярів здорового способу життя, за умови запровадження інтегративного підходу здійснюється у процесі об'єднання 3 напрямів. І завдання – ознайомлення і розширення уявлення молодших школярів про здоровий спосіб життя за умови збагачення змісту навчальних предметів фізіологічними, медичними і гігієнічними – «Основи здоров'я»; біоритмологічними «Природознавство» та ін.; на уроках фізичного виховання відбувається оволодіння навичками та вміннями ведення здорового способу життя засобами гігієни та фізичної культури.

II завдання – вплив виховуючих суб'єктів з метою формування у молодших школярів здорового способу життя. Для педагогів початкових класів - це проведення інтегрованих уроків, ранкових зустрічей, виховних годин.

III завдання – формування фізичного і психічно здорової особистості всіма учасниками виховного процесу – педагоги початкових класів, медичних працівників та батьків [3].

З метою підвищення рухової активності, покращення фізичної підготовки дітей потрібно використовувати комплекси традиційних вправ у поєднанні з нетрадиційними засобами зміцнення здоров'я. При цьому варто не допустити втоми та перевтоми дітей, урахувавши вимоги до організації їхньої життєдіяльності, об'єму фізичного навантаження, рухової активності.

Список використаної літератури:

1. Бальсевич В.К. Онтокінезиологія человека / Бальсевич В.К. – М.: Теорія і практика фізическої культури, 2000. – 275 с.
2. Бар-Ор О. Здоров'є детей и двигательная активність: от фізіологіческих основ до практического применения / О.Бар-Ор, Т. Роуланд ; пер. с англ. И. Андреев. – К.: Олимп. лра, 2009. – 528 с.
3. Кондратюк С. М. Інтегративний підхід до виховання у молодших школярів здорового способу життя: дис... канд. пед. наук.: 13.00.07 / Інститут проблем виховання АПН України. - К., 2003.
4. Паніна Н. В. Українське суспільство 2000-2012 р.р.: соціологічний моніторинг / Н. В. Паніна. – К.: ТОВ «Видавництво Софія», 2012. – 170 с.
5. Щедрина А.Г. Онтогенез и теорія здоров'я: Методолог. аспекти / А.Г. Щедрина; Отв. ред. Ю.И. Бородин. — Новосибирск : Наука, 1989. — 136 с.

***Борисова Ганна Олександрівна,
магістрантка II-го року навчання,
Спеціальності "Дошкільна освіта"***

***Науковий керівник:
доктор педагогічних наук, професор
Луценко Ірина Олександрівна***

«Методика використання дидактичної гри у процесі формування математичної компетенції»

Актуальність дослідження. У сучасних програмах з дошкільної освіти, Базовому компоненті дошкільної освіти серед завдань математичного розвитку і математичної підготовки дітей дошкільного віку зазначається потреба у формуванні не лише певних математичних понять і уявлень, а й математичної компетенції. Натомість у наукових дослідженнях сутність цього феномену, особливості його досягнення, зважаючи на вік дітей, педагогічні умови, за яких математична компетентність може бути сформованими в дошкільників, майже не розглядалися.

Базовий компонент дошкільної освіти «математичну компетенцію» визначає як уміння дитини: виявляти інтерес до математичних понять; усвідомлювати і запам'ятовувати їх; розуміти відношення між числами і цифрами, склад числа з одиниць і двох менших (у межах 10); бути обізнаною зі структурою арифметичної задачі; вміння розв'язувати задачі та приклади на додавання і віднімання в межах 10 [1, с.3-8]. Оволодіння цими операціями оптимізує загальний розвиток дітей.

Логіко-математична компетенція має наступну компонентну структуру: **мотиваційний компонент** – це ставлення дитини до математичної діяльності, виявлення пізнавального інтересу, розуміння значущості математики в житті людей; **змістовий компонент** – це оволодіння математичними знаннями в межах програми вікової групи та наступного періоду навчання дітей; **дійовий компонент** – це оволодіння процесуальними, конструктивними, контрольно-оцінювальними діями [6, с.194-196].

Існує методика введення дітей у світ логіко-математичних уявлень з допомогою спеціальної серії навчальних логіко-математичних ігор, які треба розглядати як певну систему з поступовим ускладненням завдань [5, с. 128-135]. У цих іграх моделюються такі логічні, математичні конструкції, розв'язуються такі задачі, які сприяють прискоренню формування і розвитку у дітей простих логічних структур мислення і математичних уявлень. Наприклад, для цих ігор використовуються «Логічні блоки», які розробив угорський психолог З. Дьенеш. Використовуючи логічні блоки Дьенеша, можна конструювати цілий ряд розвиваючих логіко-математичних ігор, дидактичних вправ для дітей кожної вікової групи. Наприклад, дидактичні ігри: «Лабіринт», «Намісто», «Відшукай», «Так чи ні». Хід цих ігор у кожній віковій групі однаковий, але зміст і складність завдань різні. Ігрові заняття проводились, базуючись на таких принципах: *вільної участі*: дітям дозволяється брати (чи не брати) участь у грі за власним бажанням, вільно «виходити з гри» та спокійно повертатися; *взаємоповаги*: в групі діють певні правила взаємодії - звертання до учасників має бути поіменне, без використання особових займенників «він», «вона», «вони»; кожна дитина має право висловити свої думки, пропозиції, кожному дитину потрібно вислухати, не перебиваючи її; *усвідомлення*: на початку заняття дітям пояснюють його мету і структуру. Якщо хтось з дітей не розуміє умови, правила ігрового завдання чи гри, то необхідно пояснити дитині всі незрозумілі моменти; *рефлексії*: для ефективного закріплення результату заняття після виконання серії ігор підводяться підсумки - діти говорять, що їм сподобалося, чи виникали труднощі під час гри, якого досвіду вони набули.

Суттєве значення для організації та проведення сюжетно-дидактичних ігор має підготовка ігрового матеріалу (виготовлення іграшкових цінників, банкнот, вивісок, товару тощо). Наприклад: на картках діти малюють різну кількість хлібобулочних виробів. У ході гри продавець знаходить картку із замовленою кількістю хліба (бубликів, пиріжків тощо), покупець перевіряє, чи правильно виконано замовлення тощо.

На нашу думку, формування математичної компетенції у старших дошкільників за допомогою дидактичних ігор доцільно розпочинати у третьому кварталі, забезпечуючи індивідуально-диференційований підхід до вихованців. Так, дітям із високим рівнем сформованості елементарних математичних уявлень (добре знають цифри та знаки, склад числа; вміють відлічувати по одиниці) можна пропонувати дидактичні ігри на знаходження суми та остачі, невідомих компонентів (перший або другий доданок). Дошкільників, умовно віднесених до підгрупи середнього рівня, слід готувати до обчислювальної діяльності (вивчати склад числа з одиниць та з двохменших, суміжні числа).

Список використаної літератури:

1. Базовий компонент дошкільної освіти в Україні / за науковою редакцією О. Л. Кононко, [Колектив авторів]. – К.: Ред ж-лу «Дошкільне виховання», 1999. – 70 с.

2. Білоусько Л. Шляхи формування мовної (математичної) компетенції дошкільників в умовах дошкільного навчального закладу / Л. Білоусько // Рідна шк.. - 2016. - № 10. - С. 58-60.
3. Божко В. Г. Формування елементарних математичних уявлень у дітей дошкільного віку: навчально-методичний посібник / В. Г. Божко, А.В.Сазонова. - Луганськ : Знання, 2008. - 100 с.
4. Брежнева О.Г. Сучасні інноваційні підходи до забезпечення математичної освіти дітей дошкільного віку/ О. Г. Брежнева // Оновлення змісту, форм та методів навчання і виховання в закл. освіти : зб. наук. пр. - 2014. - Вип. 1 (44). - С. 34-38.
5. Електронний підручник «Математика в дитячому садку»: Електронний ресурс: Режим доступу: http://www.i-gnom.ru/books/metlina_matematika_v_detskom_sadu.html
6. Підлипняк І. Логіко-математичний розвиток дітей дошкільного віку: особливості освітньо-виховного процесу/ Підлипняк І. // Науковий вісник. - 2017. - Вип.2 (41). – с. 194-196.

**Братунець Олена Володимирівна,
магістрантка І курсу,
спеціальності «Дошкільна освіта»**

**Науковий керівник:
кандидат педагогічних наук, доцент
Шулигіна Раїса Андріївна**

«Мотиваційна готовність дітей 6-го року життя до навчання в школі»

У Законі України «Про освіту» та інших державних документах в галузі освіти підкреслюється важливість і необхідність забезпечення наступності у діяльності закладу дошкільної освіти і школи. Це одна з необхідних умов безперервної освіти, яка певною мірою має забезпечити єдність, взаємозв'язок мети, змісту, методів, способів, організаційних форм навчання і виховання з урахуванням вікових особливостей дітей.

На сьогодні простежується тенденція досить великої кількості учнів, що не встигають у навчанні, адже постійне ускладнення навчального матеріалу програмах, іноді занадто вимогливих вчителів, недостатня психологічна готовність дітей до навчання в школі. У першу чергу, проблема криється в слабкій мотивації, нерозумінні своєї нової, внутрішньої позиції школяра. Саме тому необхідно звернути увагу на формування мотиваційної готовності дитини ще в період її перебування в закладі дошкільної освіти. До того ж доведено, що у дітей, які не готові до систематичного навчання, важче і триваліше проходить період адаптації, частіше проявляються різноманітні труднощі в навчанні, згасання потягу до нових знань.

Проблема підготовки дитини до навчання в школі є складною і багатоаспектною. Так вважають багато психологів-науковців серед яких І. Бех, Л. Божович, С. Ладивір, Т. Піроженко та інші. Готовність дитини до навчання охоплює усі сфери життя та діяльності майбутнього першокласника. Знані вчені О. Запорожець, Д. Ельконін, Л. Виготський, І. Дубровіна, виокремлюють інтелектуальну й особистісну готовність дитини до навчання в школі. Останнє вимагає наявності свідомого рівня розвитку соціальних мотивів поведінки й морально-вольових якостей особистості.

На основі теоретичного аналізу означеної проблеми та узагальнення здобутих даних, нами було складено критерії і показники мотиваційної готовності до навчальної діяльності, що практично виявляються у певних типах ставлення дошкільників до навчання: *внутрішня позиція сформована* (високий рівень) – готовність дитини до школи з позитивним ставленням до навчання та домінуванням пізнавальних і широких

соціальних мотивів; *внутрішня позиція частково сформована* (середній рівень) – дошкільнята з позитивним ставленням до навчання і домінуванням нестійкої навчальної мотивації; *внутрішня позиція не сформована* (низький рівень) – дошкільники з негативним ставленням до навчання, відсутністю бажання вчитися.

На констатувальному етапі експерименту для діагностики рівня мотиваційної готовності дітей старшого дошкільного віку ми обрали комплекс методик, зокрема: для виявлення позитивного ставлення до школи: «Навчальна мотивація» (автор М. Гінзбург); «Малюнок школи» (автор Т. Нежнова); бесіда щодо виявлення внутрішньої позиції школяра (автор Н. Гуткіна); бесіда «Школа»; ігри на прийняття «позиції школяра», зменшення рівня тривожності, страхів, пов'язаних з майбутнім навчанням в школі тощо.

Результат їх застосування щодо виявлення рівня мотиваційної готовності дітей шостого року життя показав, що у дітей переважає частково сформована мотивація до навчання: в експериментальній групі – 50% та контрольній – 60%, з не сформованою внутрішньою позицією виявлено 30% дошкільників експериментальної та 20% контрольної груп дітей, зі сформованою внутрішньою позицією виявлено по 20% дітей в обох групах. Такі результати свідчать про необхідність посилення роботи щодо формування мотиваційної готовності дітей шостого року життя до навчання в школі на наступному етапі – етапі формуального експерименту, метою якого було проведення спеціально організованої роботи щодо формування мотиваційної готовності дітей шостого року життя до навчання в школі. В ході експерименту нами застосовано низку різноманітних форм, методів і прийомів роботи, зокрема ігор та ігрових вправ з формування навичок навчальної діяльності та адекватного уявлення дитини про школу, інтелектуальних вікторин, екскурсій пізнавального характеру, занять на розвиток логіки, творчості тощо, а також методики «Уяви собі...» (за Н. Гуткіною); ігор «Школа-казка», «Я готуюсь до школи», «Я малюю школу»; вправа «Я не можу – я можу – я спробую»; «Я йду до школи» (за програмою С. Буцкіної) [2, с. 49-51].

Отже, у підсумку можна зазначити, що вкрай важливо підтримувати в дитині її прагнення стати школярем, оскільки діти, які люблять навчатися демонструють високі результати в школі та подальшому житті. Ми можемо прищепити дітям їм інтерес до навчання, сформуванню мотиваційну готовність до здобуття знань, як під керівництвом дорослого – у закладі дошкільної освіти, школі, так й самостійно. Серйозне ставлення дорослих до перших досягнень дитини та її можливих труднощів, допоможуть підтвердити майбутньому першокласнику значимість його нового статусу й діяльності.

Список використаної літератури:

1. Божович Л. И. Личность и ее формирование в детском возрасте. Психология личности: хрестоматия / Л. И. Божович. – Самара, 2000. – 464 с.
2. Буцкіна С. Проблема формування мотиваційної готовності дітей до навчання в школі / С. Буцкіна // Рідна школа. – 2001. – №10. – С. 49-51.
3. Волошина В. Готуємо дитину до навчання в школі / В. Волошина // Рідна школа. – 2003. – №6. – С. 49-53.

*Бурбак Анна Віталіївна,
магістрантка I-го курсу,
Спеціальності «Початкова освіта»*

*Науковий керівник:
кандидат педагогічних наук, доцент
Янковська Інна Миколаївна*

«Теоретичні засади проблеми підготовки майбутніх учителів початкових класів до застосування арт-терапії у роботі з молодшими школярами»

Сьогодні суспільство все більше починає розуміти, що його основи закладаються у дитинстві, а найбільш цінний його здобуток — це психічне здоров'я дитини, її неповторний індивідуально-творчий потенціал.

Обравши гуманізм за основу свого розвитку, педагогічна наука виділяє для себе низку актуальних сучасних напрямів виховного процесу: інтенсивно розробляються питання економічного, екологічного, гендерного, соціального та духовного виховання майбутнього носія людської культури.

Розвиваючи новітні технології навчання та виховання, наша педагогіка часто обходить найголовніше питання — питання буття дитячої душі. Саме «Нова українська школа» вбачає головною метою – створити школу, в якій буде приємно навчатись і яка даватиме учням не тільки знання, а й уміння застосовувати їх у повсякденному житті. НУШ – це школа, до якої приємно ходити учням. Тут прислухаються до їхньої думки, вчать критично мислити, не боятись висловлювати власну думку та бути відповідальними громадянами. Водночас батькам теж подобається відвідувати цю школу, адже тут панують співпраця та взаєморозуміння.

Одним із першочергових завдань сучасної вищої школи на нашу думку є формування у майбутніх вчителів цінностей особистісно орієнтованої моделі виховання, яка виступає передумовою успішної гуманізації суспільства й модернізації вітчизняної системи освіти

У педагогічній науці вже склалося підґрунтя для розв'язання окресленої проблеми: визначено філософські й методологічні засади гуманізації виховання, зокрема особистісно орієнтованої його моделі (І.Бех, А.Бойко, І.Бондаревська, Н.Денисенко, О.Кононко, В.Сухомлинський та ін.); з'ясовано питання гуманізації професійної освіти (Є.Барбіна, М.Євтух, І.Зязюн, Н.Кічук, О.Коберник, С.Литвиненко, О.Листопад, В.Радул, О.Савченко, О.Сухомлинська та ін.); поглиблено наукові уявлення про теоретичні аспекти формування гуманістичної системи цінностей учителя (М.Богданова, І.Бужина, В.Бучківська, С.Єрмакова та ін.); досліджено особливості впливу мистецтва на особистісний розвиток людини (Ю.Борев, Н.Брюсова, Л.Виготський, Дж.Гаррісон, І.Грін, І.Котенєва, Б.Лихачов та ін.); визначено виховний потенціал мистецтва (Н.Миропольська, Л.Масол, О.Рудницька, Г.Левченко та ін.).

У сучасній педагогічній науці уточнено зміст основних категорій, з'явилися нові поняття, в яких відображено сучасні наукові уявлення про роль виховання: педагогічна підтримка (О.Хазман, С.Юсфін); дискурсивні позиції спілкування (І.Бех); педагогічна допомога й супровід, особистісний образ дитини, суб'єктний досвід особистості (Є.Бондаревська); виховний простір, доміанти буття, якість буття, дводомінантність виховного процесу (І.Колесникова); життєва ситуація вихованця, особистісний досвід, особистісно орієнтована виховна ситуація, діалогічність виховання (В.Серіков); події як

чинник виховання (І.Демакова, В.Слободчиков); виховний простір, інтелектуально-моральне «поле» колективу (Л.Новікова, В.Караковський). У контексті особистісно орієнтованої парадигми виховання розробляється теорія, підґрунтям якої є врахування «життєвої ситуації вихованця», його вітагенного досвіду (А.Белкін, Н.Вербицька).

Державний стандарт початкової освіти наголошує на розвитку в дітей творчих здібностей, критичного та системного мислення, ініціативності, вміння приймати рішення, самостійності та вміння працювати в колективі, де вчитель виконує роль друга-помічника, що допомагає знайти правильні способи вирішення проблемних питань, будуючи все на фундаменті інтегрованого та проектного навчання використовуючи модернізовані засоби та методи навчання. На сучасному етапі популярності серед вчителів та психологів набирають технологічні прийоми арт- терапії. Через легкість у виконанні, позитивні емоції та цікаві вправи, можна впевнено стверджувати, що це ефективний засіб навчання та рефлексії.

Арт-терапевтичні технології у сьогодення займають одну з провідних ролей, так як завдання сучасної Нової української школи виховувати в дітей естетичні компетентності, вчити її мислити креативно та розкрити індивідуальні творчі здібності.

За дослідженнями О. Сороки, арт-терапевтична технологія – це освітня технологія, що містить сукупність дій з арт-терапевтичної діагностики, конструювання, реалізації та аналізу арт-терапевтичного процесу і забезпечення комфортні умови для розвитку учнів [1].

Арт-терапевтичні технології є інструментом для вивчення почуттів, ідей та подій, для розвитку міжособистісних навичок і відносин, для зміцнення самооцінки, впевненості й створення більш впевненого образу себе [2].

Л. Лебедева також вказує на широкі можливості арт-терапевтичних форм роботи, зокрема: виховні – беручи участь у груповій формі роботи, учні можуть навчитися коректному спілкуванню, співчуттю, взаєморозумінню, взаємоповазі та взаємопідтримці; корекційні – достатньо успішно коректується образ «Я», який раніше міг бути деформованим, покращується самооцінка, зникають неадекватні форми поведінки, налагоджуються способи взаємодії з іншими людьми; психотерапевтичні – терапевтичного ефекту можна досягнути завдяки тому, що у процесі творчої діяльності створюється відчуття психологічного комфорту, захищеності, радості та успіху, що мобілізує цілющий потенціал емоцій; діагностичні – арттерапія дозволяє отримати унікальні відомості про індивідуальні особливості розвитку учнів, їх психічний та емоційний стан; розвивальні – завдяки використанню різноманітних форм художньої експресії виникають умови, за яких кожна дитина переживає відчуття успіху, оскільки побічним результатом арт-терапії зазвичай є задоволення, що виникає в результаті виявлення прихованих талантів [3].

Спікер вебінару «Використання арт-терапії у школі: теорія і практика» Катерина Кирилук доводить, що арт-терапія має високу ефективність, є доволі простою у використанні, передбачає виконання цікавих вправ та викликає позитивні емоції у дітей та дорослих. Під час такої терапії використовуються різні типи фарб, кольорові олівці, крейда, альтернативні матеріали, тісто, пластилін, пісок (кінетичний, кварцовий та звичайний) та інші природні матеріали. Усе це відкриває перед вчителем дійсно широкі можливості для успішного терапевтичного процесу [4].

Отже, аналіз літературних джерел та практична діяльність дали можливість дійти висновку, що арт-терапевтичні технології є дійсно перспективними при роботі з молодшими школярами. Тому, при підготовці майбутніх педагогів молодших класів особливо важливо сформулювати у них вміння і навички практичної арт-терапевтичної роботи з молодшими школярами; розкрити можливості арт-терапевтичних технологій у роботі з молодшими школярами; висвітлити структуру проведення арт-терапевтичного заняття з дітьми та ознайомити їх з найбільш дієвими та ефективними арт-техніками.

Список використаної літератури:

1. Сорока О. В. Підготовка майбутніх учителів початкової школи до використання арт-терапевтичних технологій: теоретико-методичні основи / О. В. Сорока. – Тернопіль: Астон, 2015. – 350 с.
2. Гаптрахімова Р. С. Применение арт-терапии в период адаптации первоклассников / Р. С. Гаптрахімова, Н. В. Комарова, С. Ф. Фаткуллина, Л. А. Рыбакина // Научно-методический электронный журнал «Концепт». – 2013. – Т. 3. – С. 141–145.
3. Лебедева Л. Д. Практика арт-терапии: подходы, диагностика, система занятий / Л. Д. Лебедева. – СПб. : Речь, 2003. – 256 с.
4. <https://naurok.com.ua/webinar/vikoristannya-art-terapi-u-shkoli-teoriya-i-praktika>

*Варга Інна Миколаївна,
Студентка II курсу магістратури,
Спеціальності «Початкова освіта»*

*Науковий керівник:
кандидат педагогічних наук, доцент
Севастюк Мар'яна Степанівна*

«Підготовка майбутніх учителів початкової школи до впровадження педагогічних ідей В.О.Сухомлинського у практику сучасної початкової школи»

Дослідження педагогічної системи В. О. Сухомлинського завжди було, є і буде актуальним та потребує пошуку шляхів підготовки майбутніх вчителів до вивчення та використання його досвіду у майбутній професійній діяльності.

Теоретико-практична спадщина В. Сухомлинського є прогресивним соціально-педагогічним явищем, у якому органічно поєдналися теоретико-методичні ідеї та практичний досвід. Педагогічна спадщина В. Сухомлинського відзначається високим рівнем духовності, демократизмом і гуманізмом, спрямована на утвердження пріоритетів загальнолюдських цінностей, виховання всебічно розвиненої особистості, патріота України. Тому розбудова національної освіти неможлива без вивчення і творчого впровадження прогресивних ідей видатного педагога.

Проведене дослідження встановило, що працюючі вчителі та студенти виявляють інтерес до спадщини В.О.Сухомлинського, але, в більшості, мають поверхові, директивні знання про можливості її впровадження у навчально-виховний процес початкової школи.

Для ефективного використання майбутніми вчителями педагогічних ідей Сухомлинського у власній практичній діяльності необхідно: засвоїти знання про особливості організації навчально-виховного процесу у початковій школі, запропоновані В.О.Сухомлинським, сформувати у студентів інтерес до спадщини педагога, стійкі мотиви її використання в навчально-виховному процесі початкової школи, сформувати вміння організувати навчально-виховний процес на гуманістичних засадах Сухомлинського.

Перевірка розроблених педагогічних умов підготовки студентів до використання ідей Сухомлинського у навчально-виховному процесі початкової школи проводилася у процесі формуального експерименту. Нами був проведений цикл лекційних та практичних занять із вивчення педагогічної спадщини В.О.Сухомлинського. На практичних заняттях вивчались можливості використання ідей Сухомлинського в сучасній початковій школі та вивчався досвід вчителів, які активно використовують його ідеї у власній роботі.

Значна робота проводиться із вивчення літературної спадщини педагога. Студенти читали та обговорювали книги «Школа під голубим небом», «Чиста криниця», «Вічна

тополя», які мають важливе значення для розвитку мовлення молодших школярів, засвоєння моральних понять та формування естетичного досвіду. Аналіз дитячих збірок В. Сухомлинського «Гаряча квітка», «Чиста криниця», «Вічна тополя», «Казки школи під голубим небом», дав можливість розглянути твори-мініатюри та зробити їх відбір для молодших школярів. Студентами були проаналізовані твори, які входять в програмне вивчення на уроках читання у початковій школі. З метою виділення практичних порад В.О.Сухомлинського нами було проаналізовано його книги «Серце віддаю дітям» та «Сто порад вчителю».

На практичних заняттях студентів знайомили із методикою проведення уроків мислення серед природи. Вони навчались визначати мету, можливу тематику, особливості цих уроків. Значний інтерес у студентів викликав аналіз досвіду працюючих учителів, які впроваджують ідеї В.О.Сухомлинського. Так, ними були проаналізовані урок-екскурсії читання у 3 класі на тему «Хто у лісі взимку не спить», урок-проект з позакласного читання «Людські чесноти в творах В.О. Сухомлинського».

Для узагальнення та систематизації отриманих знань із студентами проводилась робота із складання словника термінологічних понять спадщини В.О.Сухомлинського.

Таким чином, впровадження розробленої системи вивчення майбутніми вчителями спадщини В.О.Сухомлинського показало, що студенти повинні не лише знайомитись із теоретичними поглядами педагога, а й отримувати досвід використання його прогресивних ідей у сучасній шкільній практиці.

Список використаних джерел:

1. В.О.Сухомлинський у роздумах сучасних українських педагогів: монографія/упоряд. О.В.Сухомлинська, О.Я.Савченко; авт. кол.: В.Сухомлинська, О.Я.Савченко, В.С.Курило, І.Д.Бех та ін. – Луганськ: Вид-во ДЗ «ЛНУ імені Тараса Шевченка», 2012. – 504 с.

2.Севастюк М.С., Макаренко Л.Л. Підготовка майбутніх учителів початкової школи до впровадження педагогічних ідей В.О.Сухомлинського в практику сучасної початкової школи // Наукові записки / Ред. Кол.: В.Ф.Черкасов, В.В.Радул, Н.С.Савченко та ін. – Випуск 172. – Серія: Педагогічні науки. – Кропивницький : «КОД», 2018. – С.136-140.

*Вірченко Мирослава Михайлівна,
Студентка-магістрантка I курсу,
Спеціальності «Початкова освіта»*

*Науковий керівник :
кандидат педагогічних наук, доцент
Коханко Оксана Григорівна*

«Теоретичний аналіз проблеми формування готовності майбутніх учителів до виховної роботи з педагогічно занедбаними молодшими школярами»

У зв'язку зі збільшенням в Україні кількості проблемних сімей, зниженням рівня педагогічної освіти батьків, негативним впливом засобів масової комунікації, проблемами в політично-економічному розвитку країни помітно зростає чисельність важковиховуваних, педагогічно занедбаних дітей.

Питання педагогічної занедбаності та важковиховуваності досліджували М.Алемаскін, В. Баженов, А. Белкін, П. Блонський, Л. Виготський, Л. Зюбін, Б. Кобзар, І. Козубовська, А. Кочетов, І. Литвинов, А. Макаренко, Л. Маленкова, Г. Медведєв, А. Микитіна, В. М'ясищев, І. Невський, В. Обухов, Р. Овчарова, І. Солопенко, В. Сухомлинський та ін.

Водночас недостатньо вивченим є питання підготовки майбутніх учителів початкової школи до роботи з педагогічно занедбаними учнями.

Вивчення та ознайомлення з досвідом підготовки вчителів до виховної роботи з педагогічно занедбаними учнями початкової школи у педагогічних ЗВО України дає підстави зазначити, що у навчально-виховний процес упроваджується особистісно-орієнтований підхід – технологія навчання, основною ідеєю якої є положення про те, що, реалізуючи свій творчий потенціал під час навчання у виші, майбутні педагоги навчаються виявляти та розвивати обдарування. Поширеними методами та формами роботи з обдарованими студентами є активні методи навчання, методи мікрвикладання та моделювання навчально-виховних проєктів, ділові ігри, тренінги, аукціони педагогічних ідей, навчальні конференції, методичні семінари, лекції-діалоги, конкурси (конкурс педагогічних талантів, виставка-ярмарок “Своїми руками”, аукціон педагогічних ідей, захист творчих проєктів), педагогічний театр, консультативна діяльність, клуб “Волонтер”, “Телефон довіри”, “Школа майбутнього науковця”, “Дні відчинених дверей” тощо [4].

Результатом професійної підготовки майбутнього вчителя, на думку багатьох учених, є готовність до виконання професійних обов’язків. Тому готовність до виховної роботи з педагогічно занедбаними молодшими школярами розглядаємо як результат відповідної підготовки у ЗВО.

Нова система підготовки майбутнього вчителя до виховної роботи з педагогічно занедбаними учнями висуває особливі вимоги до особистості сучасного викладача.

Г. Цукерман говорить, що для ефективного навчання важливою є наукова ерудиція педагога, яка забезпечує викладання без штампів, в творчому трактуванні, зі своїм ставленням до нього, його наукової і прикладної значущості [5].

Г. Кучерява вважає, що задача викладання у вищій школі – не «натаскування» студентів, а підведення їх до глибокого розуміння закономірностей предмета, який вивчається, і до самостійного розширення знань. У результаті вивчення навчального предмету студенти мають достатньо орієнтуватися у відповідних галузях науки, глибоко розуміти основне та істотне, вміти користуватися мовою і апаратом науки та використовувати накопичені знання у відповідній практичній діяльності [3].

Майбутній учитель особливо чутливий до складних педагогічних ситуацій, саме тому період навчання у ЗВО вважають сенситивним (сприятливим) для розвитку мотиваційно-ціннісного ставлення до педагогічних інновацій.

Система підготовки майбутніх вчителів початкових класів до виховної роботи з педагогічно занедбаними учнями має на меті надати систематизовані знання про сутність педагогічної занедбаності, про можливі форми прояву педагогічної занедбаності в особистості дитини, про основні причини виникнення педагогічної занедбаності, обізнаність з формами й методами виховної роботи. Зміст роботи з досліджуваної проблеми спрямований на те, щоб ознайомити студентів з напрямками, загальними принципами профілактики, діагностики і корекції, шляхами виховної роботи вчителя із педагогічно занедбаними учнями початкової школи. Підготовка студентів до виховної роботи з педагогічно занедбаними учнями здійснюється впродовж вивчення дисциплін: «Загальні основи педагогіки», «Теорія і методика виховання», яка характеризується цілеспрямованістю, послідовністю, систематичністю, єдністю всіх навчально-виховних впливів. У вирішенні проблеми цілеспрямованої підготовки майбутнього вчителя до роботи з педагогічно занедбаними учнями прослідковується певна поетапність роботи викладачів університету. Кожен із етапів передбачає поглиблення, узагальнення і систематизацію професійних знань, поступове формування професійних умінь, розвиток та саморозвиток якостей особистості майбутнього класовода-вихователя.

Таким чином, нова система підготовки майбутнього вчителя до виховної роботи з учнями висуває особливі вимоги до його готовності працювати з різними категоріями учнів, зокрема, з педагогічно занедбаними.

Список використаної літератури:

1. Бондар В.І. Вчителю про дітей, які мають труднощі в навчанні. *Початкова школа*. 1995. № 10-11. С.6-9.
2. Важковиховуваність: сутність, причини, реабілітація / за ред. О.М. Полякової. Суми: Університетська книга, 2009. 346 с.
3. Кучерява Г. Важкі діти. *Шкільний світ*. 2001. № 39. С. 5-6.
4. Ніколаєнко О.В., Ушата Т.О. Теоретичні засади підготовки майбутнього вчителя до виховної роботи з учнями. *Педагогічні науки* Суми: Університетська книга, 2009. 346 с.
5. Шапошнікова І.М. Засоби реалізації завдань практичної підготовки майбутнього вчителя початкової школи. *Наукові записки / М-во освіти і науки України, НПУ ім. М. П. Драгоманова*. Київ: НПУ, 2002. Вип. 46: Педагогічні та історичні науки. С. 150–155.

*Волошина Наталія Леонідівна,
студентка V курсу,
спеціальності «дошкільна освіта»*

*Науковий керівник:
кандидат філологічних наук, доцент
Поворознюк Світлана Іванівна*

«Роль краєзнавчої роботи у вихованні патріотичних почуттів дошкільників»

Патріотизм – одне з найглибших громадянських почуттів, змістом якого є любов до батьківщини, відданість своєму народові, гордість за надбання національної культури [1].

Патріотизм об'єднує у собі всі сторони особистості: моральну, трудову, розумову, естетичну, а також фізичний розвиток.

У поняття патріотизму входять когнітивний, емоційний, поведінковий компоненти, що реалізуються у сфері соціуму та природи.

Патріотичні почуття дітей дошкільного віку засновуються на речах, які нерозривно пов'язані з ними, наприклад, найближче оточення (сім'я, рідний дім, рідний край).

Краєзнавство – це цілеспрямований процес вивчення особливостей рідного краю.

Краєзнавчою роботою є система заходів, які передбачають ознайомлення з рідним краєм, збирання та узагальнення матеріалу про свій рідний край.

Краєзнавча робота з дітьми реалізується шляхом вивчення культури, побуту, звичаїв рідного народу, а з дітьми дошкільного віку передбачає також комплексне розв'язання завдань: навчальних, виховних, розвивальних, пізнавальних, мовленнєвих.

Ознайомлення з народними звичаями, традиціями, обрядами сприяє формуванню інтересу до пізнання рідного краю, його історії; формує почуття гордості за відомих представників свого краю.

У процесі пізнання рідного краю відбувається духовне та культурне збагачення, прищеплюється любов не тільки до рідного краю, але і до природи та планети в цілому.

Краєзнавча робота глибше розкриває патріотичні почуття, дає можливість на сучасному етапі розуміти події сьогодення.

Широке використання малих форм усної народної творчості – казок, колісанок є першоджерелом інформації про культуру та побут власного народу у процесі краєзнавчої роботи з дітьми дошкільного віку.

Підібраний матеріал для роботи має бути максимально наближений до місцевих традицій. Для легшого сприймання дітьми матеріалу інформація має добиратися відповідно до регіональних особливостей.

Формування почуття власної гідності, любов до рідного краю, формування поваги та любові до культурного спадку власного народу, толерантне ставлення до представників інших національностей (їх звичаїв та культури), формування бажання пізнання та збереженню історико-культурної спадщини рідного краю, відродженню духовності, історичної пам'яті – це основні завдання краєзнавчої роботи у процесі вихованні патріотичних почуттів дошкільників.

У процесі краєзнавчої роботи важлива роль відводиться організації взаємодії ЗДО та сім'ї з метою виховання патріотичних почуттів дитини.

Методика краєзнавчої роботи у вихованні патріотичних почуттів дошкільників має охоплювати роботу з дітьми дошкільного віку, з батьками та з вихователями.

Основними формами та методами краєзнавчої роботи у вихованні патріотичних почуттів дошкільників є: цикли тематичних занять, екскурсії, прогулянки, подорожі, краєзнавчі ігри, бесіди з цікавими людьми, читання фольклорних творів, слухання народної музики, розглядання творів образотворчого і декоративно-прикладного мистецтва, спільні з родинами виховні заходи, тематичні свята, розваги.

Під час ознайомлення із традиціями, народною творчістю (пісні, казки, прислів'я, приказки, ігри, загадки тощо), розширюючи уявлення про народні промисли (вишивка, петриківський розпис, яворівська іграшка), діти отримують безпосередні знання про неповторність творчості власного народу.

Список використаної літератури:

1. Гончаренко С.У. Український педагогічний словник / Семен Устимович Гончаренко. – К.: Либідь, 1997. – 376 с
2. Назаренко К. В. Патріотичне й інтернаціональне виховання дітей дошкільного віку / К. В. Назаренко. – К. : Радянська школа, 1979. – 167 с.
3. Єпіхіна М.А. Формування основ патріотичного виховання у дошкільників засобами народознавства / М.А. Єпіхіна, Н.О. Курило // Наук. вісн. Ужгород. ун-ту. Серія: «Педагогіка. Соціальна робота» : зб. наук. пр. – Ужгород, 2017. – № 1 (40). – С. 97-98.

*Газукіна Оксана Олександрівна,
магістрантка II курсу,
Спеціальності «Дошкільної освіти»*

*Науковий керівник:
доктор педагогічних наук, професор
Луценко Ірина Олексіївна*

«Організація спільної діяльності з однолітками як засіб формування соціально-комунікативної компетенції дітей старшого дошкільного віку»

Старший дошкільний вік є початковим і дуже важливим етапом у процесі формування соціально-комунікативної компетенції, засвоєння механізмів моральної поведінки і становлення моральних звичок, що залежить від процесу спілкування. Протягом дошкільного віку спілкування дітей один з одним істотно змінюється. У цих змінах можна виділити три якісно своєрідних етапи (або форми спілкування) дошкільнят з однолітками [1; 2; 3].

Емоційно-практична форма спілкування з'являється на другому – четвертому році життя. У молодшому дошкільному віці дитина чекає від однолітка співучасті у своїх забавах і жадає самовираження. Їй необхідно і достатньо, щоб одноліток приєднався до її витівок і, діючи з нею разом або поперемінно, підтримав та підсилив загальні веселощі. Кожен учасник такого спілкування переймається насамперед тим, щоб привернути увагу до себе і отримати емоційний відгук партнера

Ситуативно-ділова форма спілкування складається приблизно до чотирьох років і залишається найбільш типовою до шестирічного віку. Після чотирьох років у дітей (особливо у тих, хто відвідує дитячий садок) одноліток за своєю привабливістю починає обганяти дорослого і займати все більше місце в їхньому житті. Цей вік є періодом розквіту рольової гри.

Діти з несприятливим положенням у групі мають низьку успішність у діяльності, яка викликає у них негативні емоції, відмову від роботи [4]. Поряд з потребою у співпраці на цьому етапі чітко виділяється потреба у визнанні і повазі однолітка. Чуйно ловить в їхніх поглядах і міміці ознаки ставлення до себе, демонструє образ у відповідь на неухвагу або закиди партнерів. Успіхи і промахи інших набувають особливого значення. У процесі гри або іншої діяльності діти пильно і ревниво спостерігають за діями однолітків та оцінюють їх. Реакції дітей на оцінку дорослого також стають більш гострими і емоційними.

Все це дозволяє говорити про глибоку якісну перебудову ставлення дитини до однолітка. Інша дитина стає предметом постійного порівняння із собою. Через порівняння з однолітком дитина оцінює і стверджує себе як володаря певних достоїнств, які важливі не самі по собі, а «в очах іншого» [5]. Цим іншим для чотирьох-п'ятирічної дитини стає одноліток. Все це породжує численні конфлікти дітей і такі явища, як хвастощі, демонстративність, конкурентність тощо. Однак ці явища можна розглядати як вікові особливості п'ятирічок. До старшого дошкільного віку ставлення до однолітка знову істотно змінюється.

До шести-семи років значно зростає доброзичливість до однолітків і здатність до взаємодопомоги. Звичайно, конкурентне, змагальне начало зберігається у спілкуванні дітей. Дошкільнята вже не тільки розповідають про себе, а й звертаються з питаннями до однолітка: що він хоче робити, що йому подобається, де він був, що бачив та ін. Їх спілкування стає позаситуативним.

Розвиток позаситуативного у спілкуванні дітей відбувається за двома напрямками. З одного боку, збільшується число позаситуативних контактів: діти розповідають один одному про те, де вони були і що бачили, діляться своїми планами або уподобаннями, дають оцінки якостям і вчинкам інших [6].

До шести років значно зростає емоційна залученість у діяльність і переживання однолітка. У більшості випадків старші дошкільнята уважно спостерігають за діями однолітка та емоційно включені в них. Іноді навіть всупереч правилам гри вони прагнуть допомогти йому, підказати правильний хід. Якщо чотирьох-п'ятирічні діти охоче слідом за дорослим засуджують дії однолітка, то шестирічні, навпаки, можуть об'єднуватися з товаришем у своєму «протистоянні» дорослому [6]. Все це може свідчити про те, що дії старших дошкільнят спрямовані не на позитивну оцінку дорослого і не на дотримання моральних норм, а безпосередньо на іншу дитину. Така в загальних рисах вікова логіка розвитку спілкування і відносин до однолітка в дошкільному віці.

Список використаної літератури:

1. Завіниченко Н.Б. Особливості розвитку комунікативної компетентності майбутнього психолога системи освіти: Дис. ... канд. психол. наук. – К., 2003. – 229 с.
2. Крок за кроком: дитина в дошкільні роки / за ред. О. А. Дікунова, О. М. Кравченко. – Кривий Ріг, 2018. – 57 с.

3. Назаренко В.О. Психологічні умови розвитку комунікативної компетентності керівників Державної прикордонної служби: Дис. ... канд. психол. наук. – Хмельницьк, 2007. – 234 с.
4. Орбан-Лембрик Л. Є. Спілкування як соціально-психологічний феномен / Л. Є. Орбан-Лембрик // Збірник наукових праць: філософія, соціологія, психологія. – Івано-Франківськ, 2003. – Вип. 8. – Ч. 1. – С. 3–10.
5. Поніманська Т. І. Дошкільна педагогіка : навч. посібник. – К.: Академвидав, 2013. – 462 с.

*Гайдаренко Тетяна Ігорівна,
магістрантка II курсу,
Спеціальності «Дошкільна освіта»*

*Науковий керівник:
кандидат педагогічних наук, доцент
Шулигіна Раїса Андріївна*

«Формування у старших дошкільників моральної свідомості засобом української народної іграшки»

Одним із найголовніших напрямків національної системи дошкільної освіти визначено формування моральної свідомості, морального здоров'я, забезпечення пріоритетності розвитку особистості маленьких громадян, відтворення культури і духовності. Реалізація цих завдань може успішно здійснюватися через використання в освітньому процесі закладів дошкільної освіти української народної іграшки – цілісного культурного феномену. Через неї передається і зберігається соціально-культурний досвід, здійснюється зв'язок поколінь.

Це підтверджено в працях видатних філософів і педагогів різних країн та епох: М. Бердяєва, П. Блонського, В. Вахтерова, К. Вентцеля, В. Гегеля, Г. Гельвеція, О. Духновича, А. Канта, П. Каптерева, Я. Коменського, Ж.-Ж. Руссо, Г. Сковороди, В. Сухомлинського та інші. На сучасному етапі порушену проблему вивчають Л. Калуська, О. Кононко, Н. Кудикіна та ін.

Знайомство старших дошкільників з українською народною іграшкою ґрунтується на загальнодидактичних принципах: природовідповідальності; гуманності; послідовності та наступності; емоційності; активності самої дитини; систематичності; зв'язку набутих знань та вмінь з практикою життя.

При ознайомленні старших дошкільників з українською народною іграшкою реалізується багато завдань: пізнавальні – спрямовані на розширення знань про традиції народу, звичаї, природу рідного краю, походження і властивості різних матеріалів та ін.; розвивальні – передбачають моральний і художньо-естетичний розвиток шляхом одержування знань про народну іграшку і спосіб її виготовлення; виховні – визначають формування інтересу до іграшки не тільки як до витвору мистецтва, а як до результату своєї праці та праці інших, виховання позитивних моральних якостей.

Так науковці стверджують, що народна українська іграшка дає дитині те, чого не завжди може дати сучасна іграшка. Існуючи поряд, вони доповнюють одна одну. Проте, існують закономірні зв'язки між діяльністю педагога і вихованців, суть яких полягає у тому, що, з одного боку, виступають різні види дитячої діяльності, а з другого – сукупність вибраних вихователем методів і прийомів, спрямованих на реалізацію освітніх завдань. Перед педагогом стоїть завдання не лише збагатити уявлення та знання дітей про українську народну іграшку і все, що з нею пов'язано, але і виробити емоційно-ціннісне ставлення, навчити складати словесно-образну характеристику діям та відносинам між людьми у процесі гри з нею.

У роботі Л. Калуської «Виховний вплив народних ремесел на формування особистості старших дошкільників» [2, 30] було розроблено модель морально-трудового виховання. Вона ґрунтувалася на єдності знань про народні ремесла та моральні норми поведінки, традиційної для нашого народу. Крізь призму цієї моделі ми виокремили основні компоненти активізації дітей щодо використання народної іграшки в освітньому процесі: когнітивний (пізнавальний), що характеризується нагромадженням знань про народну іграшку; аксіологічний (емоційно-смісловий) – його завдання полягають у розвитку здатності до художньо-творчого переживання і співпереживання, у формуванні морально-етичних уявлень; праксеологічний (діяльнісний), що полягає у практичній реалізації засвоєних знань про українську народну іграшку.

Зміст *когнітивного компоненту* включає в себе ознайомлення з українською народною іграшкою, узагальненими поняттями про іграшку як культурно – історичну пам'ятку, де розкриваються вірування та звичаї українців, пов'язані з народною іграшкою, символікою давніх образів, значення іграшки в житті людини, що має давнє походження. *Аксіологічний компонент*, зміст якого розкриває національну своєрідність української народної іграшки, багатство видів народних іграшок за матеріалом виготовлення, декоративне оздоблення іграшок, а також звичаї та традиції, пов'язані з їх виготовленням. Реалізація *праксеологічного компоненту* відбувається на заняттях та у повсякденному житті: виготовлення виробів за мотивами української народної іграшки (ліплення, малювання, аплікація) у формі подарунків, сувенірів для молодших; виготовлення іграшок разом з батьками, старшими братами чи сестрами, складання казок та творчих розповідей тощо.

Під час ознайомлення старших дошкільників з українською народною іграшкою використовуються загальні методи та методичні прийоми: – розглядання ілюстрацій із зображення давнього житла та різних видів української народної іграшки; – екскурсія у краєзнавчий музей; – емоційно насичені розповіді педагога про давні іграшки-обереги; – зустрічі з народними умільцями, спостереження за виготовленням іграшок; – тематичні заняття та бесіди за орієнтовною тематикою: «Про що розкаже оберег», «Народні майстри», «Дивна лялька» та ін.; дидактичні ігри: «Відгадай за описом», «Знайди потрібні іграшки», «Склади казку за іграшкою» та інші; свята та розваги: «Конкурс знавців народної іграшки», «Майстерня яворівської іграшки», «Сорочинський ярмарок» та ін.; бесіди педагога з дітьми; використання фольклору та читання художніх авторських творів про народну іграшку.

Отже, українська народна іграшка має здатність глибоко впливати на почуття, емоції дитини і водночас нести певні оцінні характеристики, що є вкрай важливим у формуванні моральної свідомості старшого дошкільника.

Список використаної літератури:

1. Воропай О. Звичаї нашого народу. Етнограф. нарис / О. Воропай. – К. : Оберіг, 1991. – 89 с.
2. Калуська Л. В. Виховний вплив народних ремесел на формування особистості старшого дошкільника / Л. В. Калуська // Проблеми освіти. – Вип. 7. – К., 1997. – С. 30.

*Гамерник Аліна Валентинівна,
магістрантка I-го курсу,
спеціальності «Дошкільна освіта»*

*Науковий керівник:
кандидат психологічних наук,
Семенча Людмила Григорівна*

«Зміст та структура організації процесу навчання образотворчого мистецтва дітей середнього дошкільного віку»

Дослідження занять з образотворчої діяльності та їх організацію у дошкільних закладах вивчали такі дослідники, як В. Лихвар, Т. Поніманська, Г. Сухорукова, Л. Шульга, Н. Яковлева, Л. Янцур та ін.) [1].

У дослідженнях щодо визначення проблем художньої творчості були розкриті засоби художньої виразності, користуючись якими діти здатні передавати художній образ в малюнку (Н. Ветлугіна, І. Дзержинська, В. Єзикеєва, Т. Казакова).

У працях В. Давидова, А. Запорожця, М. Поддякова [1] встановлено, що дошкільнята здатні в процесі предметної чуттєвої діяльності, у тому числі малюванні, виділяти суттєві властивості предметів і явищ, встановлювати зв'язок між окремими явищами і відображати їх в образній формі.

Розроблення особистісно-розвивальних технологій малювання складає мету і предмет багатьох сучасних, вітчизняних і зарубіжних наукових досліджень і новаторської практики. В наш час вивченням саме цих питань займаються Г. Григор'єва, О. Дронова, Т. Козакова, Т. Комарова, Г. Сухорукова, Л. Шульга, В. Котляр та ін. [4].

Формою організації образотворчої діяльності є заняття. Це особлива форма спілкування педагога з дитиною, яка традиційно вважається формою організованого навчання.

Взагалі будь-яке спілкування педагога з дітьми можна назвати «заняттям», адже воно передбачає пряме чи непряме навчання, освіту, розвиток. Освітнє, навчальне, корекційно-розвивальне, арт-терапевтичне спілкування передбачає певні форми організації дітей:

- індивідуальну форму;
- групову;
- фронтальну [5].

На заняттях діти опрацьовують тему, запропоновану вихователем (нова інформація, уточнення відомого, пошук власного способу розв'язання), або творчо реалізують набуті навички та вміння у самостійно обраній темі [5].

Розглянемо структуру проведення заняття за К. Крутій [3]:

1. Етап спілкування. Мотивація. Презентація теми заняття (до 3 хв.).
2. Етап пізнавальної діяльності. Надбання необхідної інформації (до 5 хв.).
3. Етап перетворювальної діяльності. Інтерактивна вправа — центральна частина заняття (до 12 хв.).
4. Етап оцінно-контрольної діяльності (до 3 хв.).

За видами художньої практики розрізняють такі заняття:

- Малювання (орієнтовна тематика завдань: «Веселка», «Акваріум», «Ваза», «Котик Мурчик», «Жуки сонечка», «Осіньне дерево», «Ялинковий хоровод», «Зимові візерунки», «Посилка з фруктами», «Захід зимового сонця», «Ой летіли ластівочки», «Тюльпани для мами», «Зоряне небо», «Їжачок», «Загадки із грядки», «Метелики»).

- Аплікація (орієнтовна тематика завдань: «Кольорова травичка», «Білетики», «Монетки», «Прикраси на ялинку», «Килимок», «Зимові візерунки»,

«Санчата», «Букет для матері», «Сади цвітуть», «Вишеньки-черешеньки», «Картата сорочка», «Капітошка і хмаринка», «Улюблені пухнастики», тощо).

- Ліплення (орієнтовна тематика завдань: «Дарунки осені», «Грибна галявинка», «Їжачки», «В гостях у казки» (виготовлення персонажів казок для настільного театру «Рукавичка», «Троє поросят», «Маша і Ведмідь», «Пан Коцький», «Сірко», «Солом'яний бичок» тощо) [2].

Навантаження з художньо-продуктивної діяльності (музична, образотворча, театральна, тощо) для дітей середнього дошкільного віку складає – 5 занять на тиждень. Тривалість одного заняття – 20 хвилин [6].

Отже, проаналізувавши зміст та структуру організації процесу навчання образотворчого мистецтва дітей середнього дошкільного віку, ми можемо зробити висновок, що навчання дітей образотворчому мистецтву є необхідною складовою для всебічного розвитку особистості.

Список використаної літератури:

1. Біла І. М./Психологія дитячої творчості. – К. : Фенікс, 2014. – 137 с.
2. Дитина: Освітня програма для дітей від двох до семи років / наук. кер. проекту В.О. Огнев'юк ; авт. кол.: Г.В. Беленька, О.Л. Богиніч, Н.І. Богданець-Білоskalенко [та ін.] ; наук. ред.: Г.В. Беленька, М.А. Ма- шовець ; Мін. осв. і науки України, Київ. ун-т ім. Б. Грінченка. — К. : Київ. ун-т ім. Б. Грінченка, 2016. — 304 с.
3. Крутій К.Л. Сучасне заняття з дошкільниками: традиції чи інновації? / К.Л. Крутій / Монографія. — Запоріжжя: ТОВ «ЛІПС» ЛТД, 2009. — 160 с.
4. Микуліна А. К. Методика навчання малюванню дітей дошкільного віку / А.К. Микуліна / Методичні рекомендації з дисципліни «Основи образотворчого мистецтва з методикою керівництва» для студентів спеціальності 012 «Дошкільна освіта» ступеня «Бакалавр», груп ДО – 2, ДО – 3 / з – Мукачєво: МДУ, 2018, -105с.
5. Образотворче мистецтво з методикою викладання в дошкільному навчально-му закладі : підруч. / Г.В. Сухорукова, О.О. Дронова, Н.М. Голота, Л.А. Янцур. — К. : Слово, 2010. — 373 с.
6. Про затвердження гранично допустимого навчального навантаження на дитину у дошкільних навчальних закладах різних типів та форми власності [Електронний ресурс] // Наказ МОН України – Режим доступу до ресурсу: <https://zakon.rada.gov.ua/laws/show/z0520-15>.

*Герасименко Оксана Володимирівна,
студентка ІV курсу,
спеціальності «Практична психологія»*

*Науковий керівник:
кандидат психологічних наук, доцент
Євченко Ірина Миколаївна*

«Дослідження рівня розвитку емоційного інтелекту у студентів різних напрямків підготовки»

Розвиток емоційної культури людини стає однією з найбільш актуальних проблем сучасної психології. Це пов'язано з підвищенням емоціогенності сучасних життєвих умов, прискоренням темпу життя, збільшенням числа факторів стресу, зростанням вимог до конкурентноспроможності особистості й відсутності своєчасних можливостей для релаксації. Зазначені фактори призводять до підвищення частоти та інтенсивності емоційних навантажень, на що людина реагує переживаннями тривожності,

безпорадності, туги й відчаю. Тому вміння володіти собою й грамотно організувати взаємодію виявляється незамінним, якщо мова йде про сферу діяльності, що припускає безпосереднє спілкування з людьми [1].

Концепція емоційного інтелекту, внаслідок безлічі підходів до цього поняття, неоднозначна. За одною з них, емоційним інтелектом називають емоційно-когнітивну здатність, яка полягає в емоційній сензитивності, обізнаності та спроможності до управління емоціями, які дозволяють людині контролювати почуття психічного здоров'я, душевної гармонії й високої якості особистого життя [2].

Емоційний інтелект (ЕІ) поєднує в собі здатність особистості до ефективного спілкування за рахунок розуміння емоцій оточуючих і вміння підлаштовуватися під їхній емоційний стан. Високий рівень розвитку емоційного інтелекту дозволяє домагатися професійного й життєвого успіху в цілому.

Вміння розпізнавати власні емоції та емоції навколишніх, здатність управляти ними, емпатувати, входять як складові, до поняття емоційного інтелекту особистості, а його розвиток є запорукою соціально-психологічної адаптації майбутнього фахівця.

Дослідження рівня розвитку ЕІ проводилося на студентах-медиках, що навчаються за напрямами підготовки «Педіатрія» та «Загальномедична» та на студентах-психологах, що навчаються за напрямом «Практична психологія». Спільним аспектом підготовки студентів даних напрямів виступає процес формування емоційного інтелекту як сукупності здатностей, знань, умінь і навичок, що дозволяють людині управляти власними емоціями й, аналізуючи ситуацію спілкування, створювати сприятливу емоційну атмосферу в процесі комунікації, яка б позитивно впливала на виконання професійних обов'язків.

Емоційний інтелект як базову складову комунікативної компетентності пов'язують із прихильністю пацієнтів до лікування та успішністю терапії у цілому.

Федорчук В. головну роль відводить емпатії та емоційній компетентності як інтегральним професійно значущим якостям психолога-професіонала. На його думку, якщо психолог позбавлений професійно такої значущої якості, як емоційна компетентність, то його взаємодія з клієнтом перетвориться в рольову гру, в якій психолог спирається швидше на свої фантазії, ніж на відчуття внутрішнього емоційного стану клієнта [3].

Вимірювання рівня емоційного інтелекту та його складових проводили за методиками Люсіна Д. «ЕмІн», «Діагностика рівня емпатії» Бойко В. та тесту на визначення рівня ЕІ Холла Н..

Загальну вибірку становили 39 студентів-медиків та 31 студент-психолог. Аналіз результатів дозволив констатувати занижений рівень емпатії та середній рівень загального емоційного інтелекту (за методикою Д. Люсіна), низький рівень емоційного інтелекту (за методикою Н. Холла) у студентів обох досліджуваних напрямків. Варто зазначити, що кількісні показники результатів студентів-медиків, за всіма даними методиками, в межах єдиного рівня перевищують показники психологів.

Отже, результати дослідження встановили, що когнітивна здатність міркувати про емоції й правильно використовувати власні емоції для поліпшення розумової діяльності в опитаних студентів розвинена на середньому рівні.

Список використаної літератури:

1. Андреева И. Н. Эмоциональный интеллект как феномен современной психологии / И. Н. Андреева. – Новополюк : ПГУ, 2011. – 388 с.
2. Власова О. І. Психологія соціальних здібностей: структура, динаміка, чинники розвитку: моногр. / О. І. Власова. – Київ: Видавничо-поліграф. центр «Київський університет», 2005. – 308 с.

3. Федорчук В. М. Емоційна компетентність психолога / В. М. Федорчук // Проблеми сучасної психології : Збірник наукових праць КПНУ імені Івана Огієнка, Інституту психології імені Г. С. Костюка НАПН України. – 2012. – Випуск 17. – С. 623–630.

*Геращенко Олени Євгенівни,
Студентки-магістрантки I курсу,
Спеціальності 013 «Початкова освіта»*

*Науковий керівник:
кандидат педагогічних наук, доцент
Кондратюк Олена Михайлівна*

«Підготовка майбутнього вчителя початкової школи до навчання учнів розв'язування сюжетних задач засобами проектної технології»

Актуальність дослідження теми обумовлена тим, що сьогодні створений новий державний стандарт згідно якого висувуються нові вимоги щодо професійної підготовки фахівців початкової школи. Відповідно, підвищуються вимоги до підготовки майбутнього вчителя початкової ланки освіти на етапі навчання у вищому навчальному закладі. Сутність підготовки майбутнього вчителя до навчання учнів розв'язування складених сюжетних задач включає в себе методико-математичну підготовку студентів та загальну підготовку до розв'язування сюжетних задач і задач в цілому. Науковці по-різному визначають сутність поняття «методична компетентність». Так, О. Матяш розглядає методичну компетентність майбутнього вчителя математики як очікуваний результат методичної підготовки вчителя; Н. Глузман, Н. Кузьміна, Т. Мамонтова та В. Шаган – як інтегральну професійно-особистісну характеристику педагога [4]. А. Варіс під математичною компетентністю вчителя початкових класів розуміє здатність особистості фахівця до теоретико-практичного застосування математичного апарату для виконання завдань у професійній діяльності. Математична компетентність учителя є однією зі складових його професійної компетентності [1]. Формування професійно-методичної компетентності учителів початкових класів передбачає ознайомлення з напрямками та тенденціями розвитку початкової математичної освіти. Системність та ґрунтовність підготовки забезпечується впровадженням новітніх досягнень педагогічної науки та сучасної математичної освіти в Україні [2]. Підготовку майбутнього вчителя початкових класів до навчання учнів розв'язування складених сюжетних задач спрямовано на формування системи дидактико-методичних, психолого-педагогічних та поліпредметних знань, комплексу вмінь і навичок, що забезпечують набуття досвіду вирішення типових та нестандартних дидактико-методичних ситуацій навчально-пізнавальної діяльності молодших школярів [3]. Тому при підготовці майбутніх вчителів слід формувати когнітивні складові знань студентів (забезпечення інтеграції психолого-педагогічних, дидактико-методичних та поліпредметних знань студентів, переведення їх до стану системності) та особистісно-розвивальні (забезпечення розвитку особистісних та професійних якостей майбутніх фахівців), а також професійно орієнтовну складову (формування комплексу вмінь та навичок розв'язання складених сюжетних задач) [3].

Для того, щоб вчителі початкових класів могли навчати учнів розв'язування сюжетних задач більш ефективно можна використовувати засоби проектних технологій. У ході аналізу Галузевого стандарту вищої освіти діяльності вчителя початкових класів презентовано готовність студентів до застосування інтерактивних технологій, зокрема метод проектів, у початковій школі, яка складається з трьох основних компонентів: мотиваційно-цільового (мета і ставлення), когнітивного (знання), операційного (уміння і навички). Сутність мотиваційно-цільового компонента передбачає спрямованість

особистості майбутнього вчителя на розв'язання проблем, пов'язаних із засвоєнням та відображенням проєктивної технології у своїй педагогічній діяльності [5]. Когнітивний компонент передбачає наявність у майбутніх вчителів знань про сутність та особливості застосування проєктивних технологій на уроках математики [6]. Операційний компонент готовності передбачає наявність відповідних умінь та навичок організовувати проєктну технологію під час навчання молодших школярів на уроках математики. З метою ефективної підготовки майбутнього вчителя початкової школи до навчання учнів розв'язування сюжетних задач засобами проєктної роботи нами було запропоновано наступні педагогічні умови:

- 1) застосування інтерактивних методів та прийомів навчання при вивченні студентами змістової лінії «Сюжетні задачі»;
- 2) підвищення рівня усвідомлюваності значущості обраної професії вчителя початкової школи та домінування професійно значущих мотивів шляхом створення ситуації розмірковування й успіху на заняттях з методики навчання освітньої галузі «Математика»;
- 3) збільшення кількості годин практики спрямованих на розв'язування сюжетних задач;
- 4) психологічна готовність майбутніх вчителів факультету початкової освіти під час навчання та вивчення змістової лінії «Сюжетні задачі»;
- 5) створення відповідного наукового та методичного забезпечення у вигляді практичних заняттях, проєктів оформлених у електронний посібник.

Таким чином, для того, щоб підготовка майбутнього вчителя початкової школи до навчання учнів розв'язування сюжетних задач засобами проєктної технології була ефективною має бути комплексною, систематичною.

Список використаної літератури:

1. Вагіс А. Формування математичної компетентності майбутніх вчителів початкових класів засобами навчально-дослідницької діяльності. *Проблеми підготовки сучасного вчителя*. 2015. Вип. 11(1). С. 93-98.
2. Ковальчук В. Ю. Педагогічні умови модернізації фахової підготовки сучасного вчителя. *Початкова школа*. 2014. № 10. С. 30-33.
3. Маляренко О. С. Проблема задачного підходу в професійній підготовці вчителя початкових класів. *Вісник Луганського державного педагогічного університету імені Тараса Шевченка: Педагогічні науки*. 2007. № 3. С. 156-160
4. Скворцова С.О. Підготовка майбутніх учителів початкових класів до навчання молодших школярів розв'язувати сюжетні математичні задачі: [монографія] / Світлана Олексіївна Скворцова, Яна Станіславівна Гаєвець. – Харків: «Ранок-НТ», 2013. – 332 с.
5. Сисоєва С. Основи педагогічної творчості – К., 2006. – 240 с.
6. Скалич Л. Підготовка майбутнього вчителя початкової школи до використання інтерактивних технологій навчання. *Актуальні питання гуманітарних наук*. 2015. Вип. 14. С. 319-324.

*Геращенко Олени Євгенівни,
Студентки-магістрантки I курсу,
Спеціальності 053 «Психологія»*

*Науковий керівник:
кандидат медичних наук, доцент
Дем'яненко Борис Трохимович*

«Вибір копінг-стратегій у підлітків із акцентуацією характеру»

Актуальність дослідження вибору копінг-стратегій у підлітків із акцентуацією характеру обумовлено тим, що підлітковий вік є суперечливим. У цьому віці формуються різні новоутворення та саме для цього віку характерні акцентуації. Підліток, який зустрічаючись з певними труднощами в процесі соціалізації може гостро їх переживати та гостро на них реагувати. В складних ситуаціях підліток використовує ті чи інші способи подолання стресу. На вибір копінг-стратегій чинять вплив безліч факторів, наприклад, психологічні особливості самого підлітка, зокрема акцентуації характеру.

Аналіз наукових джерел дав можливість визначити, що копінг-поведінка – це, з одного боку, індивідуальна стійка особистісна структура, тобто набір певних, відповідних індивідуально-психологічним характеристикам і емоційно-динамічним властивостям індивіда варіантів (способів) поведінки і реагування в стресових ситуаціях. З другого боку, це широкий спектр різноманітних стратегій подолання стресу, які особистість може використовувати залежно від зовнішніх обставин, умов діяльності та індивідуальних цілей [6]. За результатами теоретичного дослідження було з'ясовано, що різні науковці в основі поділу копінг-стратегій вбачали різні критерії. Виділять наступні види копінг-стратегії: проблемно-сфокусовані; емоційно-сфокусовані; конструктивні; неконструктивні; адаптивні; відносно адаптивні; не адаптивні; фокусовано на проблемі; фокусовано на переживаннях; фокусовано на оцінці; когнітивні; емоційні; поведінкові. Загальним, на нашу думку, у всіх класифікаціях є те, що одні копінг-стратегії передбачають вирішення проблемної ситуації, а інші – навпаки, прагнуть від неї відгородитися.

Підлітковий вік є сенситивним для розвитку тих чи інших особистісних рис, зокрема акцентуацій характеру. Акцентуації характеру – це своєрідні загострення індивідуальні особливості. К. Леонгард виділив 12 типів акцентуацій характеру. Вони поділяються на дві групи за принципом акцентуації рис або характеру (демонстративний, педантичний, застряглий, збудливий), або темпераменту (гіпертимний, дистимічний, тривожний, циклоїдний, екзальтований, екстравертований, інтравертований) [2; 4]

За результатами теоретичного дослідження було визначено особливості копінг-поведінки у дітей підліткового віку. Однієї із особливостей є те, що копінг-поведінка у цьому віці іще не сформована. Відповідно до цього, підліток в ситуаціях в які вже потрапляв і раніше може використовувати різні копінг-стратегії. По-друге, це може означати, що підліток є відкритим до використання більшої кількості різноманітних стратегій копінгу, ніж дорослі. Є велика ймовірність того, що в різних ситуаціях підліток буде використовувати однакові копінг-стратегії через те, що не знатиме, що можна реагувати іншим чином. По-третє, несформованість стилю поведінки у стресовій ситуації може призвести до того, що використані підлітком стратегії, які в класичному розумінні є неадаптивними, але які в його ситуації були все-таки ефективними, може призвести до закріплення таких стратегій в арсеналі підлітка як переважаючих [1].

Копінг-поведінка особистості акцентуації характеру знаходяться в взаємозв'язку. Аналіз наукових робіт Т. Кирпенко, дав змогу виявити, що діти підліткового віку, яким притаманний збудливий тип акцентуації характерна емоційність, слабкий самоконтроль, імпульсивність. Відповідно до цього вченою було визначено, що такі підлітки в стресових ситуаціях схильні проявляти такі захисні механізми, як проекція та інтелектуалізація.

Окрім цього, діти підліткового віку зі збудливим типом акцентуації в складних життєвих ситуаціях можуть використовувати конфронтаційний копінгом, дистанціювання та копінг «втеча-уникання» [3]. Дещо іншої точки зору дотримувалися І. Мартинова та Д. Ошевського, на їхню думку, підлітки із загостренням конфронтаційний копінг схильні використовувати підлітки із гіпертимною акцентуацією. Збудливі підлітки схильні дистанціюватися від проблем [5]. На думку Т. Кирпенко, підлітки із гіпертимною, педантичною акцентуаціями схильні в складних життєвих обставинах використовувати такі механізми, як заперечення та регресія. Це означає, що підлітки із вище означеними акцентуаціями схильні не вирішувати проблеми, а ігнорувати їх або уникати. Підліток, який має акцентуацію характеру по інтровертованому типу схильний до прояву такого захисного механізму, як реактивні утворення [3].

Таким чином, за результатами теоретичного дослідження було з'ясовано, що акцентуації характеру відкладають відбиток на вибір стратегій поведінки особами підліткового віку в різних життєвих ситуаціях.

Список використаної літератури:

1. Дідковська Л. І. Психологічні особливості копінг-стратегій підлітків із різним соціально-психологічним статусом у класі. *Проблеми сучасної психології*. 2014. Вип. 24. С. 191-202.
2. Зозуля І. В. Акцентуації характеру особистості / Електронний ресурс: <http://www.enpuir.npu.edu.ua/bitstream/123456789/13252/1/Revyakina%20Kurbanova.pdf>
3. Кирпенко Т. М. Соціально-психологічні фактори становлення психологічного самозахисту підлітка. *Актуальні проблеми психології : зб. наук. пр. Ін-ту психології ім. Г. С. Костюка НАПН України*. – Житомир : Вид-во ЖДУ ім. І. Франка, 2012. Т. VII: Екологічна психологія, вип. 30. С. 123-131.
4. Леонгард К. Акцентуированные личности / К. Леонгард, 2000 – 432с.
5. Мартынова И.Р, Ошевский Д.С. Копинг-стратегии у подростков с акцентуациями характера, склонных к проявлению агрессии. *Электронный журнал «Психологическая наука и образование» www.psyedu.ru*, 2013. № 3. С. 191-201
6. Сазонова О. В. Дослідження співвідношення між домінуючими копінг-стратегіями, рівнем тривожності та самооцінки учнів. *Проблеми сучасної психології*. 2014. Вип. 23. С. 562-573.

*Герич Олеся Миколаївна,
студентка III курсу,
спеціальності «Початкова освіта»*

*Науковий керівник:
кандидат педагогічних наук, доцент
Коханко Оксана Григорівна*

«Педагогічні умови ефективного використання заохочення і покарання як методів виховання»

Ступінь розробленості проблеми ефективного використання заохочення та покарання у молодшому шкільному віці досить високий. Питанню даної теми присвятили свої роботи такі вчені як А. Герцен, А. Гордин, А. Дістервег, К. Ушинський, Н. Магарик, А. Макаренко, Б. Наумов і багато інших.

В умовах сучасної школи, молоді і досвідчені вчителі стимулюють вихованців до доцільної активності методами підсилення, якими є заохочення і покарання. М.Г.

Стельмахович відносить заохочення до лагідних методів виховання, формою вираження якого може бути «ласкаве слово, приємна усмішка, теплий погляд, гладження по голівці (якщо дитина мала) чи попліскування по плечу (якщо підліток чи юнак), гостинець (у вигляді ласощів), залучення до виконання дій, які дітям подобаються...». [3]

На жаль, методи та прийоми заохочення недостатньо розроблені в наших закладах освіти, що значно збіднює всю технологію виховання. Адже «розвиток системи заохочень — це один з істотних напрямків гуманізації сучасної практики виховання.» [4]

Колись покарання було, як відомо, переважаючим методом педагогічного стимулювання. В сучасних умовах воно все більш стає суперечливим за своїми наслідками. А.С. Белкін казав «Покарання педагогічне не є засіб залякування. Виховання не може обрати одного вихованця для того, щоб на його прикладі вчити інших».. [5, с. 92]

Е.І. Монозон свого часу справедливо відзначав: «Нерідко вживається теза – «ні одна провина учня не має залишатися безкарною» - по суті своїй є помилковою, так як з цієї точки зору кожна провина дитини автоматично тягне за собою покарання» [2]. І це слід зазначити і про використання заохочень: далеко не кожен позитивний вчинок вихованця необхідно заохочувати.

На думку дослідників, ефективність застосування аналізовані в даному дослідженні методів педагогічної корекції поведінки вихованців прямо пропорційна частоті їх застосування [6]. З чого випливає, що зловживання цими методами в системі виховної роботи неприпустимо. До них слід вдаватися лише в тих випадках, коли необхідність їх використання чітко і неодмінно диктується конкретною педагогічною ситуацією.

Заохочення і покарання можуть трактуватися як заперечення авторитарної і розвиток гуманістичної педагогіки, коли: вони об'єктивні й справедливі, не принижують гідності дитини; застосовуються до всіх без винятку дітей, незважаючи на класовий стан і матеріальний рівень життя; здійснює їх досвідчений, методично підготовлений учитель; урахується вік, індивідуальні особливості особистості дитини, а також ситуація, причини і мотивація вчинку; дається вичерпна, зрозуміла моральна оцінка проступку дитини, його вчинку, що пояснює використання тих чи інших методів заохочення і покарання.

«Похмурий погляд, похвала, догана, жарт, порада, поцілунок, казка як нагорода, словесне заохочення — ось лікувальні процедури, які треба призначати в малих або великих дозах, частіше чи рідше в залежності від конкретного випадку і особливостей організму», — писав Я. Корчак.[1]

На сучасному етапі свого розвитку педагогічна наука обґрунтовує ситуативне застосування заохочення і покарання на основі принципу гуманізму. При використанні аналізованих у даному дослідженні методів педагогічної корекції, перш за все, повинна проявлятися турбота педагога про особистісне зростання вихованця. При підборі методів виховного впливу педагогом має враховуватися те, що метод заохочення має бути ведучим, покарання ж — допоміжним. Застосування досліджуваних нами методів виховного впливу, має носити індивідуалізований характер. В рамках використання заохочення покарання як засобів педагогічної корекції повинні враховуватися вік і психологічні особливості особистості. Використання даних методів має відповідати наявності певної педагогічної ситуації. Необхідність звернення педагога до методів заохочень і покарань в кожному конкретному випадку обґрунтовується не якою-небудь «шкалою» проступків або досягнень, які передбачають певну міру покарання або нагороду, а реально виявляється в даній педагогічній ситуації потреби в корекції поведінки вихованців. В системі реалізації виховного впливу у вигляді методів заохочення і покарання необхідним елементом є такт. Сукупність зазначених ознак забезпечує необхідна коригуючий дія.

Список використаної літератури:

1. Корчак Я. Избр. пед. произв. — М., 1979. — С. 177.
2. Макаренко А. С. Книга для родителей. Л.: Лениздат, 1981. С. — 320.
3. Стельмахович М.Г. Українське родинне виховання. — К., 1996. — С. 173.
4. Трухін І.О., Шпак О.Т. Основи шкільного виховання: Навчальний посібник. — Київ: «Центр навчальної літератури», 2004. — С. 149-153.
5. Фармаковский В.И. Методика школьной дисциплины, О., 1931.
6. Щеглова А.Е. Содержание и тенденции эволюции идей поощрения и наказания в зарубежной педагогике: монография. Ульяновск, 2016.

*Головій Інна Миколаївна,
магістрант I курсу,
спеціальності «Дошкільна освіта»*

*Науковий керівник:
кандидат психологічних наук, доцент
Гальченко Вікторія Миколаївна*

«Формування самооцінки дитини старшого дошкільного віку в процесі ігрової діяльності»

Зміни, які відбулися останнім часом в суспільстві, позначили проблему розвитку особистості як центральну для педагогіки і психології. Особливої гостроти набула проблема формування самооцінки дитини. Правильно сформована самооцінка виступає не просто як знання самого себе, не як сума окремих характеристик, а як певне ставлення до себе і передбачає усвідомлення особистості як суб'єкта життєдіяльності. Самооцінка дозволяє зберегти стійкість особистості незалежно від мінливих ситуацій, забезпечуючи можливість залишатися самим собою. Для психологів і педагогів все більш очевидним є вплив самооцінки дошкільника на поведінку, міжособистісні контакти.

Методологічну базу дослідження склали роботи вчених, присвячені вивченню самооцінки дітей, пошуку оптимальних методів і засобів формування самооцінки дошкільників, а також вивчення своєрідності гри, її ролі та значення у формуванні самооцінки (Р. Жуковська, В. Істомін, М. Михайленко та ін.).

Теоретичними засадами дослідження послуговувалися праці психологів, які акцентували увагу на розвиток особистісних якостей дітей (Е. Бондаревська, М. Корепанова, В. Серіков), психологічні теорії емоцій, що зв'язують емоції з потребами і мотивами (А. Леонтьєв, С. Рубінштейн, П. Симонов), пріоритетність виховання емоційної сфери особистості (Я. Корчак, В. Мінаєва, В. Сухомлинський, Е. Яковлева).

Мета цього дослідження – здійснити теоретичний аналіз проблеми особливостей формування самооцінки дитини старшого дошкільного віку.

Самооцінка є особистісним утворенням, яке відображає емоційно-ціннісне ставлення особистості до себе, яка бере участь в регуляції поведінки й діяльності.

Самооцінка – це оцінка особистістю самої себе, своїх можливостей, якостей і місця серед інших людей. Відносячись до ядра особистості, самооцінка є найважливішим регулятором її поведінки. Зокрема, саме від самооцінки залежать взаємини людини з оточуючими, її критичність, вимогливість до себе, ставлення до успіхів і невдач.

У різних словниках поняття самооцінка трактується по-різному так, наприклад, у психологічному словнику «самооцінка – це оцінка особистістю самої себе, своїх можливостей, якостей і місця серед інших людей». У словнику української мови самооцінка – це «оцінка особистістю самої себе, своїх можливостей, якостей і місця серед інших людей; один з найважливіших регуляторів поведінки особистості» [4].

У нашому дослідженні під самооцінкою старшого дошкільника ми розуміємо компонент самосвідомості особистості, який включає знання своїх зовнішніх і внутрішніх якостей, положення серед інших (когнітивний компонент); оціночні ставлення до знань зовнішніх і внутрішніх якостей, стану серед інших (емоційний компонент). Самооцінка дитини старшого дошкільного віку характеризується емоційністю, в зв'язку з цим вихованець часто дає собі позитивну оцінку. Негативне оцінювання себе відзначається тільки у окремих дітей старшого дошкільного віку.

Когнітивний компонент відображає знання людини про себе, вони збагачуються суб'єктом у соціальному контексті, неминуче насичуються емоціями, сила і напруженість яких визначається значущістю для особистості оцінюваного змісту. Основу даного компонента самооцінки становлять операції порівняння себе з іншими людьми, зіставлення своїх якостей з виробленими еталонами. Емоційний компонент – це ставлення людини до себе, міра задоволеності собою.

Таким чином, у сучасній психологічній літературі проблема формування самооцінки дитини в дошкільному віці є однією з пріоритетних. Було з'ясовано, що самооцінка виступає найважливішою особистісною інстанцією. Самооцінка старших дошкільників відрізняється збереженням загальної позитивної самооцінки, виникненням критичного ставлення до оцінки себе дорослими і однолітками. У дітей складається усвідомлення своїх фізичних можливостей, умінь, моральних якостей, переживань і деяких психічних процесів. До кінця дошкільного віку розвивається самокритичність, здатність мотивувати самооцінку.

Перспективу наших подальших досліджень убачаємо в розробці та впровадженні комплексної програми формування самооцінки дитини старшого дошкільного віку в процесі ігрової діяльності.

Список використаної літератури:

1. Беляев Г. Ю. Педагогическая характеристика образовательной среды в различных типах образовательных учреждений: дис. ... канд. пед. наук: 13.00.01 / Геннадий Юрьевич Беляев; науч. рук. Леонтьев А.А.; Исследовательский центр проблем качества подготовки специалистов. – М., 2000. – 157 с.
2. Гозман Л. Я. Семейная педагогика / Л. Я. Гозман, Э. В. Эткин. – М. : 2016. – 376 с.
3. Гончаренко А. Сучасний підхід до створення розвивального середовища у ДНЗ / А. Гончаренко // Вихователь-методист дошкільного закладу. – 2010. – № 3. – С. 43-49.
4. Грінченко Б. Д. Словник української мови / Б. Д. Грінченко. – К., 1907–1909. – Т. 1–4.
5. Кольшко А. М. Психология самоотношения / А. М. Кольшко. – Гродно : ГрГУ, 2014. – 102 с.

*Гомба Ольга Миколаївна,
Студент II курсу ОС «Магістр»,
Спеціальності «Початкова освіта»*

*Науковий керівник:
кандидат педагогічних наук, доцент
Севастюк Мар'яна Степанівна*

«Формування у майбутніх учителів початкової школи професійного інтересу до вивчення педагогічної спадщини В.О.Сухомлинського»

На формування інтересу до майбутньої професійної діяльності значно впливає вивчення педагогічної минулого, до якої відносять постійно актуальні ідеї К.Ушинського, В.Сухомлинського, А.Макаренка, Ш.Амонашвілі. Однак, як свідчить практика, студенти

виявляють інтерес до їх педагогічних ідей, але їх знання дуже часто поверхові та декларативні, а замість дослідницького, професійного інтересу, у них сформовано лише зацікавленість, поверхове ставлення до педагогічного минулого.

Значні можливості для удосконалення практичної підготовки майбутніх учителів закладені в педагогічних ідеях В.Сухомлинського, які є актуальними для розбудови нової української школи. До цих ідей можна віднести: особистісно-орієнтоване ставлення педагога до учнів, інтеграція навчального процесу через проведення уроків мислення на природі, формування в учнів початкової школи навчальних вмінь, безбальне оцінювання навчальних досягнень. Всі ці ідеї є актуальними і для сучасної початкової школи та вчителя оновленої вітчизняної школи.

Як свідчить практика, вивчення спадщини Сухомлинського зацікавлює студентів, однак не всі вони з великим бажанням перечитують книги педагога, в яких закладено безліч цінних сучасних ідей. Тому виникає проблема, як сформувати у майбутніх учителів дослідницький, пошуковий інтерес до педагогічного минулого.

На вирішення даної проблеми нами були визначені педагогічні умови формування інтересу до педагогічних ідей видатного педагога, до яких віднесли: по-перше, активізацію пізнавальної діяльності студентів під час вивчення педагогічних дисциплін, по-друге, включення в навчальну діяльність елементів професійної діяльності через вирішення педагогічних задач, моделювання педагогічних ситуацій.

Під час вивчення теми «Педагогічна спадщина В.О.Сухомлинського» студентам експериментальних груп замість традиційної лекції була прочитана інноваційна лекція з елементами інтерактивної бесіди, обговорення ситуацій. Під час проведення лекції обговорювались питання: «Яким бачив В.О. Сухомлинський вчителя? Що означає хороший учитель? Яка ідея В.О. Сухомлинського випередила свій час? Чи сприяють погляди видатного педагога відновленню національної школи України?» Інтерактивний характер лекційного матеріалу значно вплинув на створення позитивної емоційної ситуації на занятті, а використання мультимедійної презентації, перегляд кінофільму «Сонце В.О.Сухомлинського» забезпечило емоційне сприйняття матеріалу.

На практичних заняттях, які проводились у вигляді тренінгових занять, нами використовувались активні методи роботи: інтерактивні вправи, групову роботу, дискусію, обговорення та виконання проектних робіт.

Значна робота проводиться із вивчення літературної спадщини педагога. Студенти читали та обговорювали оповідання Сухомлинського для дітей, які включені в книги «Школа під голубим небом», «Чиста криниця», «Вічна тополя», та мають важливе значення для розвитку мовлення молодших школярів, засвоєння моральних поянь та формування естетичного досвіду. Після аналізу літературної спадщини видатного педагога проводився конкурс малюнків до казок В.О.Сухомлинського, студенти склали власні оповідання та казки моральної тематики. Великий інтерес у студентів викликало обговорення 14 Законів дружби, правил "Десять не можна", "Дев'ять негідних речей" та ін., що складають азбуку моральної культури.

Значний інтерес у студентів викликало обговорення та аналіз педагогічних ситуацій та способів їх вирішення, які описані в працях В.О.Сухомлинського «Серце віддаю дітям» та «Сто порад вчителю». Студентам пропонувалось знайти вихід із сучасних педагогічних ситуацій, використовуючи ідеї великого педагога.

Узагальнення студентами ідей В.Сухомлинського відбувалось через використання інтерактивної гри «Я хочу сказати своє слово», під час якої студенти відповідали на питання «Спадщина В.О. Сухомлинського – це...», рольової гри «Діалог через роки», проектної роботи «Скринька ідей», де студенти могли висловити власні почуття, емоції щодо поглядів педагога.

Під час самостійної роботи студентам пропонується скласти порівняльні таблиці педагогічних систем різноманітних педагогів, що вимагає глибокого опрацювання матеріалу, творчого підходу, вміння працювати з першоджерелами, узагальнювати і

систематизувати. Складанню порівняльних таблиць передують вивчення першоджерел, аналітичних статей, схем і таблиць. Саме вони допомагають студентам ефективніше сприймати матеріал, формувати конкретні уявлення, узагальнювати і аналізувати вивчене.

Таким чином, процес формування інтересу студентів до педагогічної спадщини В.О.Сухомлинського буде успішним, якщо знання будуть носити прикладний характер та під час навчання будуть широко використовуватися активні форми і методи роботи.

Список використаної літератури:

1. В.О.Сухомлинський у роздумах сучасних українських педагогів: монографія/упоряд. О.В.Сухомлинська, О.Я.Савченко; авт. кол.: В.Сухомлинська, О.Я.Савченко, В.С.Курило, І.Д.Бех та ін.. – Луганськ: Вид-во ДЗ «ЛНУ імені Тараса Шевченка», 2012. – 504 с.

2. Крамаренко Л.І. Формування інтересу до науково-педагогічних знань у майбутніх учителів початкових класів у педагогічному училищі: Автореф. дис... канд. пед. наук: 13.00.04 / Л.І. Крамаренко; Кіровоград. держ. пед. ун-т ім. В.Винниченка. — Кіровоград, 2005. — 20 с.

*Дейнека Наталія Миколаївна,
студентка IV курсу,
Спеціальності «Практична психологія»*

*Науковий керівник:
доктор наук, професор
Марусинець Мар'яна Михайлівна*

«Когнітивний розвиток молодших школярів в умовах НУШ»

Психологічні особливості молодших школярів, їх природна допитливість, чуйність, особлива прихильність до засвоєння нового, готовність сприймати все, що пропонує вчитель, створюють сприятливі умови для розвитку їх пізнання. Поняття “когнітивний” (від лат. *cognitio* – знання, пізнання), як і поняття “розвиток”, не отримало широкого використання у вітчизняній психологічній літературі. Він асоціюється з назвою одного з напрямів сучасної психології, що зародився у США в 60-ті роки ХХ ст. – “когнітивна психологія”. В. Дружинін вважає цей термін синонімічним до термінів “пізнавальний”, “розумовий”, “ментальний”.

Дослідження когнітивного розвитку (пізнавальних процесів і здібностей) пов'язане з перебудовою систем, утворенням нових структур (Я. Пономарьов), традиційно проводиться у різних психологічних напрямках і школах на основі констатуючого лабораторного експерименту (Н. Ах, Д. Брунер, Л. Виготський, О. Леонт'єв, В. Ляудіс, Ж. Піаже, Я. Пономарьов, В. Рубцов, Л. Сахаров та ін.).

Значну роль у вивченні пізнавальних процесів відіграв Л. Виготський. Він розглядав пізнавальні процеси як невід'ємну складову розвитку інтелекту, розуміючи його достатньо широко – як результат розумового (в цілому – психічного) розвитку вищих психічних функцій особистості дитини в процесі її навчання.

А. Біне на відміну від Ф. Гальтона вважав, що основним чинником, що визначає особливості пізнавального розвитку дитини, є навколишнє середовище. На думку А. Біне, застосування навчальних процедур, їх інтенсифікація, сприяють зростанню якості інтелектуального функціонування. Зміст поняття «інтелект» виявився, таким чином, розширеним як з погляду переліку його проявів, так і з погляду чинників його становлення.

Зміни, які відбуваються в освіті, особливо в початковій, ставлять за мету розвивати в учнів не тільки знання з різних галузей науки, а й на основі них формувати особистість школяра, здатного використовувати їх у процесі індивідуальної траєкторії розвитку (навчальні уміння, розумові операції, внутрішнє мовлення, кліпове мислення тощо). Аналіз теорії та практики навчання свідчить, що продуктивне навчання не можливе без пошуку шляхів розвитку пізнавальної сфери школяра.

До вступу шестирічок до школи переважають мимовільні пізнавальні процеси. Однак, завдяки організації цілеспрямованого навчання з боку вчителя, відбувається перехід від нижчих психічних функцій до вищих психічних функцій, яким властива довільність і опосередкованість (за Л. Виготським). Головною особливістю розвитку когнітивної сфери дітей молодшого шкільного віку є перехід психічних пізнавальних процесів на більш високий рівень – довільний характер протікання більшості психічних процесів (сприйняття, увага, пам'ять). Саме ці процеси, за даними психологів, – основа для розвитку продуктивного мислення і творчих здібностей учнів.

Концепція розвитку НУШ ставить за мету розвивати пізнавальні процеси учня з урахуванням можливостей рівня його домагання. Освітній процес сучасної школи більше не може вкладатися у схему «вчитель – учить, а учень – вчиться». Для успішного існування освітнього поля важливо формувати пізнавальну самостійність дитини, створювати умови, за яких інтелектуальна пасивність учнів стане неможливою. Виникає питання до вимог змісту початкової освіти, який повинен задовольняти освітні потреби кожної дитини відповідно до її інтересів, здібностей, життєвих намірів. З огляду на це необхідно розширити академічну свободу та автономність навчального закладу у формуванні власних освітніх програм, які повинні передбачати індивідуалізацію, диференціацію і варіативність здобуття освіти, враховувати індивідуальний стиль навчання кожного учня, мають існувати типові освітні програми як орієнтир для масового використання їх у шкільній практиці, відповідно до таких основних пріоритетів – особистісної та компетентнісної орієнтованості, спрямованості на гармонійний розвиток дитини, гуманітаризації та фундаменталізації змісту, його міжпредметної інтеграції, доступності, посилення діяльнісного і креативнокогнітивного складників змісту.

Зарубіжний і вітчизняний досвід засвідчує, що результати такого навчання полягають у значно глибшому й усвідомленому розумінні учнями сутності вивченого, сформованості умінь самостійно аналізувати і оцінювати інформацію, формулювати висновки, аргументовано відстоювати свої погляди, поважати альтернативну думку, працювати в групі, будувати конструктивні стосунки з її членами і визначати своє місце в ній. У цьому контексті роль і місце довільних процесів є домінуючим.

Список використаної літератури:

1. Виготський Л.С. Т 2. Педагогическая психология / Под ред. В.В. Давидова. - М.: Педагогика, 1991. - 480с.
2. Виноградова Л. Інтелектуальний контроль: метакогнітивні аспекти інтелектуальної регуляції. К., 2009. – С. 51-56.
3. Когнитивная психология. История и современность. Хрестоматия. М.: Ломоносов, 2011. 384 с.
4. Максименко С. Д. Загальна психологія. – К. : Центр учбової літератури, 2008. – С. 198- 206.
5. Марусинець М.М., Мішкулинець О.О. Вікова і педагогічна психологія з основами психодіагностики : навчальний посібник / Київ: ОЛДІ-ПЛЮС, 2018. – 439 с.

*Демченко Марія Романівна,
студентка I курсу,
Спеціальності 013 «Початкова освіта»*

*Науковий керівник:
кандидат педагогічних наук, доцент
Тесленко Тетяна Василівна*

«Інклюзивна освіта у початковій школі НУШ»

Інклюзивне навчання — спосіб отримання освіти, у який учні з особливими освітніми потребами (ООП) навчаються в загальному освітньому середовищі за місцем свого проживання. Мета інклюзивної освіти — зробити так, аби жоден із дітей з особливими освітніми потребами не відчував себе іншим, зайвим, небажаним. Тож організація інклюзивних класів і груп у закладах освіти є цінною як для дітей з особливими освітніми потребами та їхніх ровесників, так і для педагогів, батьків, керівників закладів освіти, зрештою для суспільства в цілому.

Згідно зі ст. 3 Закону України «Про освіту» в Україні створюються рівні умови доступу до освіти. Дітям з особливими освітніми потребами, як і всім іншим, гарантовано право на доступ до освіти, на можливість отримувати досвід і знання. Утім для цього необхідні спеціальні умови. Інклюзивний заклад — заклад освіти, який формує ці умови й забезпечує інклюзивне навчання як систему освітніх послуг.

Індивідуальний навчальний план та індивідуальну навчальну програму розробляє команда педагогів із залученням корекційного педагога, практичного психолога, батьків дитини. Особистісно орієнтоване спрямування освітнього процесу забезпечує асистент вчителя, який бере участь у розробленні та виконанні навчальних планів і програм, адаптує навчальні матеріали з урахуванням індивідуальних особливостей навчально-пізнавальної діяльності дітей з ООП.

Щороку у школах збільшується кількість дітей, які мають складні порушення розвитку. Це, зокрема, діти з розладами спектра аутизму, синдромом Дауна, з порушеннями опорно – рухового апарату, з вадами зору, слуху, розумовою відсталістю. Вони потребують тимчасового чи постійного супроводу під час уроку та в позаурочний час.

Відповідно до порядку такий супровід мають забезпечувати соціальні працівники, батьки чи уповноважені ними особи. Заборона здійснювати такий супровід під час уроку є неприпустимою і порушує права дитини. Для здійснення супроводу дитини один із батьків, уповноважена особа чи соціальний працівник пишуть заяву. На підставі цієї заяви директор закладу: видає наказ, ознайомлює особу, яка здійснюватиме супровід, з правилами школи [1].

Але питання інклюзії варто розглядати не тільки в аспекті створення доступного освітнього середовища для дітей з особливими освітніми потребами. Інклюзивна освіта в широкому сенсі передбачає створення рівних можливостей для всіх категорій дітей в Україні. Жоден з них не має відчувати себе іншим – і це головне завдання інклюзії [2]. Важливо, щоб із першого року навчання дітей з вадами здоров'я в загальноосвітній школі створенням їхньої освітньої траєкторії займався професійно підготовлений спеціаліст – вчитель початкових класів, від якості фахової підготовки котрого залежить сформованість високого рівня готовності до виконання функцій професійної діяльності в умовах інклюзії [3].

Нині особливої уваги заслуговує проблема формування професійної готовності педагогів до роботи в умовах інклюзивної освіти, оскільки спектр функцій учителя значно розширюється: окрім основних (дидактичної, виховної і розвивальної), додаються просвітницька (інформування громадськості та батьків про позитиви інклюзії),

діагностична (вивчення можливостей та потреб дитини), корекційна (добір і проведення психолого-педагогічних заходів щодо виправлення або послаблення недоліків психофізичного розвитку дітей, їхньої адаптації та соціалізації) та рефлексивна (розроблення критеріїв і показників для оцінювання освітніх досягнень учнів, аналізу ефективності навчально-виховного процесу і пошуку способів його коригування). Для виконання цих функцій учитель має володіти глибокими знаннями з фахових дисциплін, методики викладання предметів початкової школи, високим рівнем майстерності в галузі навчально-виховної та розвивальної роботи як зі здоровими учнями, так і з особливостями в розвитку.

Сучасний учитель початкових класів повинен мати високий рівень фахової, методичної та психологічної видів готовності. Перша з них охоплює систему знань із методології інклюзивної освіти та високий рівень корекційно-педагогічної майстерності; друга полягає у володінні вчителем загальнопедагогічними та корекційно-розвивальними технологіями; третя інтегрує у собі особистісні якості педагога (емпатія, толерантність, емоційна підтримка іншої людини, рефлексія тощо) [4].

Список використаної літератури:

1. Педагогічна рада. URL: https://www.pedrada.com.ua/article/2593-nklyuzivna-osvta-v-pochatkovy-shkol-nush?from=PW_F5_Auth_Desktop&token=25428a16-bcaa-11a0-af7d-2d017910050d&ttml=7776000&ustp=W
2. Офіційний сайт Міністерства освіти і науки України. Інклюзивне навчання. URL: <https://mon.gov.ua/ua/tag/inklyuzivne-navchannya>.
3. Демченко І. І. Готовність учителя початкових класів до роботи в умовах інклюзивної освіти: структура та діагностика: навч.-метод. посіб. – Умань: Видавець Сочінський М. М. 2014. – 160 с.
4. Тесленко В. Теорія і практика соціально-педагогічної підтримки дітей з обмеженими можливостями в промисловому регіоні: монографія. Вид. 2-е, доп. та перероб. – Луганськ: Альма-матер, 2007. – 368 с.

*Демяненко Марія Георгіївна,
студентка 22 зДмгпнр групи,
Спеціальності «Практична психологія»*

*Науковий керівник:
кандидат психологічних наук, доцент
Дубініна Катерина Віталіївна*

«Страхи молодших школярів: теоретичний аспект»

Проблема страху дітей молодшого шкільного віку була і залишається однією з актуальних у психологічній науці. І незважаючи на достатню її дослідженість (О. Захаров, В. Мухіна, М. Осоріна, А. Прихожан та ін.), вона не тільки не втрачає своєї актуальності в наші дні, а й загострюється у зв'язку з масштабними змінами в суспільно-політичному та економічному житті суспільства. На сьогодні відзначається тенденція зростання кількості дітей зі страхами, з якими тісно пов'язані тривожність та почуття невпевненості в собі, що в свою чергу, негативно впливає і на їх самооцінку. Діти, батьки, вчителі потребують кваліфікованої психологічної допомоги у розв'язанні питань подолання дитиною страху. Тому проблема страхів молодших школярів та їх подолання набуває особливої актуальності як в науковому, так і в практичному плані.

З теоретичних джерел відомо, що «страх – це емоція, яка виникає в ситуаціях загрози біологічному чи соціальному існуванню індивідуума і спрямована на джерело

дійсної чи уявної небезпеки» [9, с. 543]. Страх розглядається як одна з основних емоцій, яка може призвести до різних внутрішніх переживань і зовнішніх проявів.

Р. Овчарова виділяє такі види страхів: вікові страхи, що спостерігаються в емоційно чутливих дітей як відображення особливостей їх психічного й особистісного розвитку; невротичні страхи, які характеризуються великою емоційною інтенсивністю та напруженістю, не сприятливим впливом на формування характеру й особистості, взаємозв'язком з іншими невротичними розладами та переживаннями, уникненням об'єкта страху [8, с. 30-31].

Одним з основних механізмів виникнення страхів у дітей вважають навіяні страхи, які закладаються дорослими з близького оточення дитини [3, с. 448].

К. Ізард розподіляє причини страху на зовнішні (зовнішні процеси та події) та внутрішні (потяги та гомеостатичні процеси, потреби та пізнавальні процеси, сприйняття індивідом загрози під час спогадів чи передбачення). Із зовнішніх причин автор виділяє культурні детермінанти тривожного стану [6, с. 464].

О. Захаров виділяє такі причини виникнення страху у дітей: тривожність у відношеннях з дитиною. Надмірне запобігання їй від небезпеки та ізоляція від спілкування з однолітками; велика кількість заборон з боку батьків тієї ж статі чи повна свобода дитини, дарована батьками іншої статі; психічні травми типу переляку, які загострюють вікову чутливість дітей до тих чи інших страхів; психологічне зараження страхами в процесі безпосереднього спілкування з однолітками та дорослими [4, с. 118].

На думку А. Ковалевської, «страх – це невід'ємне емоційне проявлення нашого психічного життя, яке з'являється і закріплюється в дитячому віці. Страх вважається одним із найбільш характерних почуттів дитини. Максимальна кількість страхів діти відчувають в дошкільному та молодшому шкільному віці, після чого спостерігається зниження їх числа. Фіксація страхів може привести до виникнення проблем в поведінці і житті дитини, так як страх залишає слід й в зовнішньому вигляді й в організмі людини. Страх може тримати людину в постійній напрузі, породжує невпевненість в собі і не дозволяє особистості реалізуватися в повну силу. Він сковує активність людини; при тривалій дії тривоги та страху в організмі можуть виникати й розвиватися різноманітні психосоматичні захворювання [7, с. 241].

Результати аналізу літературних джерел свідчать про те, що молодший шкільний вік, важливий етап становлення особистості, від позитивного перебігу якого залежить розвиток інтелекту особистості, бажання й уміння навчатися, віра у свої сили і, поза всяким сумнівом, подальша життєдіяльність людини. У цей період формується здатність вчитися і здатність до соціальної взаємодії, тому молодший шкільний вік надзвичайно важливий період у формуванні соціальної поведінки [2; с. 4].

Згідно з В. Аверіним, провідний страх цього віку – страх «бути не тим», страх не відповідати загальноприйнятим нормам поведінки, вимогам близького оточення. Конкретними формами цього страху є страхи зробити не те, неправильно, не так, як слід. Найбільше частим видом страху невідповідності в цьому віці є страх запізнитися до школи [1, с. 335].

З початком шкільного навчання батьки розмовляють з дітьми про школу, їх учіння, взаємовідносини з однолітками тощо. Під впливом цих розмов, у дитини на несвідомому рівні можуть з'явитися такі страхи – відповідати на уроці, виходити до дошки, страх йти до школи тощо. Іноді батьки самі відчувають страх до шкільного закладу і підсвідомо навіюють його своїм дітям або перебільшують проблеми з початком навчального року, виконують замість дітей домашнє завдання, а також сильно контролюють їх. Виходячи з цього у таких дітей з'являється невпевненість у своїх силах, сумніви щодо своїх знань тощо.

Також серед причин виникнення страху у дітей, з одного боку, виділяють біологічні, пов'язані з інстинктом самозбереження. Такі страхи дитини як страх самотності, темряви, тварин, болі, на думку О. Захарова, мають наслідувальний характер,

особливо якщо вони властиві матері [5, с. 60]. Виділяють також й соціально культурні та психологічні причини: урбанізація життя; кількісний склад сім'ї; наявність єдиної дитини в сім'ї; вік батьків; недостатня рухова та ігрова активність; ранній вихід матері на роботу з декретної відпустки; особистісні особливості матері; конфлікти в сім'ї [1, с. 193].

Підводячи підсумки, слід зазначити, що наявність тривожності, а в подальшому й поява страхів у дитини може нанести шкоду її психічному здоров'ю та розвитку. А тому важливим є своєчасне їх виявлення та пошук шляхів психопрофілактики і подолання страхів у молодшому шкільному віці.

Список використаної літератури:

1. Аверин В.А. Психология детей и подростков: Учеб. пособие. – СПб: Изд-во Михайлова В.А., 1998. – 379 с.
2. Давыдов В.В. Строеие учебной деятельности младшего школьника // Возрастная и педагогическая психология. – М., 1979. С.76.
3. Захаров А. Дневные и ночные страхи у детей. СПб., 2000. 448 с.
4. Захаров А.И. Как помочь нашим детям избавиться от страха. – СПб: Питер, 1995. – 276 с.
5. Захаров А.И. Страхи. Как предупредить отклонения в поведении ребенка. – М: Просвещение, 1992. – 302 с.
6. Изард К. Психология эмоций. СПб., 1999. 464 с.
7. Ковалевська А. О. Причини та види страхів молодших школярів / А. О. Ковалевська // Проблеми сучасної педагогічної освіти. Сер.: Педагогіка і психологія: зб. статей. – Вип. 26. – Ч.2. – Ялта: РВВ КГУ, 2010. – С. 238.- 242.
8. Овчарова Р. Практическая психология в начальной школе. М., 1996. 240 с.
9. Щербатых Ю.В. Психология страха: популярная энциклопедия / Ю.В. Щербатых. – М.: Изд-во Эксмо, 2003. – 512 с.

*Дем'янович Крістіна Сергіївна,
Студент II курсу ОС «Магістр»,
Спеціальності «Початкова освіта»*

*Науковий керівник –
доктор педагогічних наук, професор
Слабко Володимир Миколайович*

«Формування творчої особистості майбутнього вчителя сучасної початкової школи в процесі вивчення педагогічної спадщини В.О.Сухомлинського»

Педагогічна творчість В. О. Сухомлинського належить до тих здобутків української та всесвітньої педагогічної науки і практики, які є реально невичерпними, а його гуманістичні переконання – це ідеї майбутнього. Любов до дитини, розвиток творчих сил кожної окремої особистості, культ природи, формування у дітей «культури бажань» і «культури потреб», розробка демократичних педагогічних засобів і методів навчання та виховання (повага, заохочення, зосередження на позитивному, моральне покарання), звернення до внутрішнього світу дитини, опора на її сили, внутрішні можливості, розвиток ідей емоційного сприйняття процесу навчання, демократизація структури управління навчально-виховним процесом у школі – ці фундаментальні ідеї Сухомлинського стали основою розвитку сучасної початкової школи.

Особливе значення має педагогічна спадщина вченого-новатора, дослідника, педагога-гуманіста у підготовці вчителя. Його книги, щоденники складно переоцінити для

професійного розвитку і саморозвитку майбутнього вчителя будь-якої спеціальності, зокрема і у становленні творчої особистості вчителя початкової школи.

Сьогодні особливо актуальні ідеї В. О. Сухомлинського щодо формування творчої особистості вчителя, оскільки саме Василь Олександрович зазначав, що «творчість є діяльністю, в яку людина вкладає немовби частинку своєї душі, і чим більше вона вкладає, тим багатшою стає її душа. ... Творчість – це незримі ниточки, які об'єднують серця. Якщо ви хочете, щоб людина благотворно впливала на людину, утверджуйте в духовному житті колективну й особистісну творчість» [1, с.507]. Актуальною є думка Василя Олександровича про те, що творча праця вчителя починається там, «де загорається іскра живої, трепетної думки, що шукає відповідь на питання, яке висувається життям. Без питання, без бажання знайти причинні залежності між явищами ця іскра ніколи не загориться» [2, с.406].

Творчу особистість майбутнього вчителя початкових класів необхідно формувати ще на етапі підготовки до педагогічної діяльності у ЗВО. Шлях до творчості у вчителя починається з усвідомлення її значення в професійній діяльності, а потім продовжується в розвитку і переходить у творчий саморозвиток. Це визначається, з одного боку, потребами у професійному самовдосконаленні, а з іншого – потребами в усвідомленні і пізнанні своїх сильних і слабких власних професійно-особистісних якостей.

Для досягнення цієї мети необхідна наявність сприятливих педагогічних умов, до яких ми відносимо:

- формування у студентів постійної потреби в самовдосконаленні, саморозвитку;
- формування позитивної професійної мотивації. Оволодіння майбутньою професією відбувається більш успішно, якщо у студентів є пізнавальний інтерес, позитивне ставлення до педагогічної діяльності, потреба в отриманні професійних знань, умінь, навичок, прагнення до розвитку творчого потенціалу та реалізації себе в якості вчителя;

- дослідницька спрямованість навчального процесу та професійного становлення майбутнього вчителя. Василь Олександрович вважав, що «справжній педагогічній творчості властиві риси дослідження, творчого узагальнення своєї праці» [2, с.422].

- діалогічний підхід у професійній підготовці вчителя. Взаємодія на основі спільної творчої діяльності створює атмосферу співтворчості – найвищий рівень взаємодії, при якій «одухотворення й натхнення однієї особистості породжує одухотворення й натхнення в душах інших людей» [1, с.507];

Таким чином, формування творчої особистості майбутнього вчителя сучасної початкової школи стане ефективним, якщо будуть дотримані зазначені вище умови. Причому доцільність кожної із наведених умов підтверджується педагогічними ідеями Василя Олександровича Сухомлинського та практикою роботи Павлівської школи. Спадщина видатного педагога підтверджує: творчі здібності потрібно розвивати, творчості можна вчити, творчу особистість учителя потрібно формувати. І, як зазначалося вище, необхідно створювати такі умови, щоб навчання переходило у самонавчання, виховання у самовиховання, а особистість зі стану розвитку у фазу творчого саморозвитку.

Список використаної літератури:

1. Сухомлинський В. О. Методика виховання колективу / В. О. Сухомлинський // Вибр. тв. : в 5 т. – К. : Рад. шк., 1976. – Т. 1. – С. 403–640.
2. Сухомлинський В. О. Розмова з молодим директором школи / В. О. Сухомлинський // Вибр. твори: В 5-ти т. – К. : Рад. шк., 1977. – Т.4. – с.393–626.

*Діякон Вікторія Володимирівна,
студентки II курсу магістратури,
Спеціальності «Дошкільна освіта»*

*Науковий керівник:
кандидат психологічних наук, доцент
Лапченко Інна Олександрівна*

«Театралізована діяльність як засіб формування емоційно-ціннісних ставлень до довкілля у дітей 4-го року життя»

Однією з умов формування емоційно-ціннісного ставлення до довкілля особистості є реалізація екологічної свідомості на особистісному рівні в якості світогляду. Головним питанням світогляду ставлення людини до світу, в якому вона живе і діє.

Історичний аналіз проблеми екологічного виховання дітей дошкільного віку засвідчив, що методологічні засади її розв'язання закладено у працях Я. Коменського, Й. Песталоцці, К. Ушинського. Вони визначили багатогранність впливу природи на особистість дитини, що фактично відповідає системному підходу до розуміння сутності та значення природи. Активно розробляючи теорію й практику дошкільного виховання, Є. Водовозова, Є. Тихеева, О. Симонович, С. Русова та інші систематично звертались до природи як засобу гармонізації внутрішнього світу дитини, її відносин із довкіллям.

Дослідження провідних науковців сучасності (Л. Артемової, Г. Беленької, А. Богуш, З. Борисової, Н. Виноградової, Н. Лисенко, С. Ніколаєвої, З. Плохій, Т. Поніманської, Н. Яришевої та ін.) засвідчують, що ефективними формами та методами ознайомлення з природою є ті, що забезпечують чуттєве сприймання, наочно знайомлять дітей з живою природою, дають чіткі уявлення про навколишній світ.

Метою нашого дослідження є залучення дітей до творчої діяльності шляхом ознайомлення з театральним мистецтвом, використання театралізації для формування емоційно-ціннісних ставлень до довкілля у дітей 4-го року життя. Для досягнення мети були сформульовані завдання – використання театралізації для розвитку творчих, акторських та сценічних здібностей вихованців, формування в них мовленнєвої компетентності, навичок театральної-виконавської діяльності у дітей 4-го року життя засобом театралізованої діяльності в закладах дошкільної освіти.

Нами був проаналізований досвід вихователів ДНЗ № 125 м. Києва по темі «Формування емоційно-ціннісних ставлень до довкілля у дітей 4-го року життя». Ми отримали дані про те, що за критерієм «Розвиток емоцій» високий рівень мають 15% дітей середньої дошкільної групи, середній рівень виявляють 75% дітей середньої дошкільної групи та низький рівень – 10% дітей. За цим критерієм високий рівень мають 15% дітей середньої дошкільної групи, середній рівень – 75% дітей та низький рівень – 10% дітей.

За критерієм «Розвиток почуттів» високий рівень зафіксовано у 10% дітей середньої дошкільної групи, середній рівень мають 72% дітей та низький рівень виявляють 18% дітей.

За критерієм «Формування емоційно-ціннісного ставлення до природи» високий рівень встановлено у 15% дітей середньої дошкільної групи, середній рівень мають 80% дітей та низький рівень виявляють 5% дітей.

Ми дійшли висновку про те, що використані у вихованні методи формування емоційно-ціннісного ставлення до природи, що використовуються у дитячому садку, є ефективними та доцільними у виховному процесі. Запропоновані методичні рекомендації для вихователів мають на меті удосконалити формування емоційно-ціннісного ставлення до довкілля засобами театралізованої діяльності.

Список використаних джерел:

1. Ахнезер А. С. Культура и экологическая проблема / А. С. Ахнезер // Экология и культура: методологические аспекты. – Ставрополь, 1982. – 247 с.
2. Базовий компонент дошкільної освіти / науковий керівник : А. М. Богуш, дійсний член НАПН України, проф, д-р пед. наук ; авт. кол-в: А. М. Богуш, Г. В. Беленька, О. Л. Богініч, Н. В. Гавриш та ін. – К. : Видавництво, 2012. – 26 с
3. Клімова Л. В. Емоційно-ціннісне ставлення до природи як складова екологічної культури дошкільника / Л. В. Клімова // «Формування ціннісно-змістовної сфери дітей дошкільного та молодшого шкільного віку» : матеріали обласної науково-практичної конференції 28 березня 2018 р. – Дніпро. – 531 с.

*Дмитренко Анастасія Дем'янівна,
студентка I курсу магістратури,
спеціальності «Початкова освіта»*

*Науковий керівник:
кандидат педагогічних наук, доцент
Васютіна Тетяна Миколаївна*

«Суть навички співпраці як наскрізного уміння і підходи до його формування у молодших школярів»

Одним із важливих завдань педагога є формування колективу та уміння учнів у ньому взаємодіяти. Закон України «Про освіту» та нова Типова програма початкової освіти зазначає, що уміння співпрацювати з іншими особами є спільним наскрізним умінням для усіх ключових компетентностей, якими повинні оволодіти учні.

Аналіз фахових джерел засвідчив існування посиленої уваги до формування наскрізних умінь учнів загалом і здатності до співпраці зокрема. Проблема формування умінь спільної діяльності та взаємодії з однолітками розглядалася в працях Л. Виготського, П. Гальперіна, А. Леонтьєва, С., Д. Ельконіна. Серед сучасних дослідників даною проблемою також займалися Шевирьова М., Комаров В., Санжієва Т., Демидова І., Приходько Ю., Слободчиков В. та інші вчені [5].

У нормативних документах досліджуване наскрізне вміння трактується як здатність особистості слухати та вступати в діалог; брати участь у колективному обговоренні проблем; інтегруватися в групу однолітків і будувати продуктивну взаємодію; здійснювати співробітництво з однокласниками та дорослими, враховуючи позиції інших людей, партнерів із спілкування або діяльності [2].

Під час формування та розвитку колективу головна мета для вчителя – створення умов для його згуртування колективу та самореалізації особистості [1]. Формуючи уміння спільної трудової діяльності, педагог отримує можливість індивідуалізувати освітньо-виховний процес, враховуючи при цьому індивідуальні можливості дітей, їх інтереси, рівень підготовки, ритм роботи [4]. Опрацювавши класифікації взаємин у дитячому колективі, нами встановлено, що основні характеристики взаємин дітей, до розвитку яких має прагнути вчитель, працюючи над формуванням у них уміння співпрацювати це: вияв взаємного інтересу, особистісна орієнтація співрозмовників, рівність особистісних позицій взаємодіючих суб'єктів, проникнення у світ почуттів один одного, врахування бажань усіх сторін. При цьому дитина виступає суб'єктом пізнання, спілкування, предметно-перетворювальної діяльності, творення власної індивідуальності [3].

Систематичність залучення дітей до трудової діяльності забезпечує різні її форми організації. Психологи В.Слободчиков, Є.Ісаєв, посилаючись на дослідження Л.Уманського, зупиняються на таких можливих формах організації спільної діяльності, як

спільно-взаємодіюча діяльність, коли відбувається одночасна взаємодія кожного учасника з усіма іншими; сумісно-індивідуальна діяльність, коли кожен учасник робить свою частину загальної роботи, незалежно один від одного; сумісно-послідовна діяльність, коли загальна задача виконується послідовно кожним учасником [7].

Для формування умінь спільної трудової діяльності молодших школярів, ми розробили систему уроків, кожен з яких включає у себе одну чи декілька форм організації спільної праці, опираючись на відповідні нормативні документи [2] та Типову освітню програму, за якою працює наш клас [6]. Так, на уроці за темою «Робота з природним матеріалом. Аплікація з листя» провідною формою діяльності була парна робота. Разом із партнером, учням потрібно було створити аплікацію з листя. Метою уроку було формування в учнів поняття про аплікацію; вміння характеризувати особливості рослинних форм та працювати з природним матеріалом, продовжувати вдосконалювати навички правильної підготовки робочого місця до праці та вміння виготовляти аплікацію з листя, трав, квітів; формування вміння співпрацювати у парі, домовлятися, враховувати думку партнера, розвиток вміння підбирати матеріал відповідної форми і кольору для поєднання у виробі; виховання художнього смаку та охайності у роботі з природним матеріалом. Для цього вони повинні разом обрати тему аплікації, обрати матеріал та домовитися щодо його розташування на аркуші паперу. Вдале компонування пар дозволило нам ефективно організувати роботу. У результаті була створена виставка робіт.

Як показали наші спостереження, внаслідок цілеспрямованих виховних зусиль усіх однокласників, частина учнів значно поліпшує своє становище в міжособистісних взаєминах в колективі. Завдяки системі таких впливів кожний учень працює, творить, відчуваючи відповідальність перед товаришами, відзначається чимось своїм, тільки йому властивим, але конче потрібним усьому класові, прагне внести щось своє, нове в життя класного колективу.

Таким чином, розвиток навички співпраці позитивно позначається на формуванні у молодшого школяра наступних якостей: причетність до спільної справи, відповідальність, колективність, обов'язковість, дисциплінованість. У процесі виховання співпраці відбувається соціалізація молодшого школяра, його залучення до суспільства; дитина стає більш товариською, розкритою, у неї проявляється потреба до активізації пізнавального процесу. Результати проведеного нами дослідження показують, що найбільш відчутний прогрес відбувся у розвитку вміння доводити, аргументувати свою думку, підвищилася також гнучкість, здатність оперувати знаннями в нових умовах, вміння використовувати свої знання в практичному відношенні, з'явилися колективні інтереси, на перше місце за привабливістю в спільній діяльності ставилися спілкування з різними людьми, можливість поділитися своїми знаннями. Учні стали краще усвідомлювати мету дії, стали більш рішучими, особисті інтереси стали відходити на другий план.

Список використаних джерел:

1. Глазнова Т.А. Організація колективної, групової та індивідуальної діяльності. *Початкова школа*. № 10,1999.
2. Державний стандарт початкової освіти. URL: <https://nus.org.ua/news/uryad-opublikuvav-novuj-derzhstandart-pochatkovoyi-osvity-dokument/> (дата звернення: 18 листопада 2019 р.)
3. Землянська Е.Н. Навчальне співробітництво молодших школярів на уроках. *Початкова школа*. 2008. № 1. С. 16-23.
4. Новікова Л.І. Педагогіка дитячого колективу. М. Педагогіка, 1978. 144 с.
5. Савченко О.Я. Дидактика початкової школи: Підручник для студентів педагогічних факультетів. К. Абрис. 1997. 416 с.
6. Типова освітня програма розроблена під керівництвом О.Я. Савченко. URL: <http://osvita.ua/school/program/program-1-4/60407/> (дата звернення: 20 лютого 2020 р.)

7. Шевырѐва М. И. Формирование навыков сотрудничества у детей 5 – 7 лет посредством моделирования. *Актуальные вопросы современной педагогики: материалы IV Междунар. науч. конф.* (г. Уфа, ноябрь 2013 г.). Уфа: Лето, 2013. С. 70-72.

*Дмитренко Ірина Олегівна,
магістрантка II курсу,
Спеціальності «Дошкільна освіта»*

*Науковий керівник:
кандидат філософських наук, доцент
Скрипнікова Софія Віталіївна*

«Розвиток творчих здібностей у дітей дошкільного віку засобами нетрадиційних технік малювання»

Характерними ознаками сучасного соціокультурного простору є швидкість змін у всіх сферах діяльності людини, мозаїчність та візуалізація інформації, швидкий розвиток науки та техніки. Тому, суспільство вимагає більш успішної реалізації людських ресурсів, що є неможливим без формування духовно багатой особистості, яка здатна знаходити творчі підходи до розв'язання різноманітних задач та працювати у сучасних умовах життя [6]. Розвиток творчих здібностей особистості науковці пов'язують із залученням дитини до художньо-творчої діяльності, що спирається на його власний досвід, індивідуальні особливості, потреби, інтереси, вікові психічні новоутворення.

Дошкільний вік є сенситивним для розвитку у дітей продуктивної діяльності: малювання, аплікація, ліплення, конструювання. У цих видах діяльності діти висловлюють своє ставлення до навколишнього світу, розвивають творчі здібності, усне мовлення та логічне мислення [4]. Одним із засобів формування естетичного і творчого розвитку дитини виступає образотворче мистецтво, і зокрема найулюбленіша діяльність малят – малювання. Це перший досвід вираження свого ставлення до навколишнього світу. Завдання дорослих – допомогти дітям реалізувати потребу в самовираженні за допомогою образотворчого мистецтва, розвивати уяву дітей, формувати естетичне сприймання, викликати позитивні емоції, що являється основою духовного здоров'я дітей.

Вагомим завданням педагога щодо технології супроводження малюнка є, передусім: збереження феномену дитячої творчості; розвиток інтересу до малювання, оцінювального ставлення дитини до цієї діяльності; ознайомлення із зображувальними матеріалами та їхніми можливостями для створення малюнка; ознайомлення з графічними й живописними техніками та збагачення досвіду творчих дій з різними матеріалами; стимулювання прагнення досягти образно-естетичної виразності малюнка і найголовніше досягти стану емоційного задоволення від процесу та результату малювання [5].

На заняттях із зображувальної діяльності та під час вільної творчості можна помітити, що у більшості дітей існує страх «творити» звичайними способами, так як вони бояться, що не вміють малювати, що в них нічого не вийде, оскільки навички зображувальної діяльності у дітей розвинені ще недостатньо, а формотворчі рухи сформовані слабко. Саме тому нетрадиційні техніки малювання є оптимальним засобом формування досягнення позитивних емоцій, адже ці техніки передбачають на 100 % позитивний результат.

Існує безліч технік нетрадиційного малювання. Мета – спонукати дітей вдосконалювати свої малюнки шляхом експериментування, самостійного пошуку, застосування різних матеріалів у процесі роботи [3]. Для кожного періоду дошкільного віку доцільним є використання певного набору нетрадиційних технік зображувальної діяльності, які відповідають віковим можливостям дітей [2].

Варто зазначити, що використання нетрадиційних технік малювання дає змогу набути позитивних особистісних якостей [1]: упевненість і розкутість під час зображувальної діяльності; активність та індивідуальність у самостійному виборі зображувальних матеріалів та розміщення зображення на папері; здатність аргументувати свої дії.

Малювання нетрадиційними засобами розвиває такі уміння дошкільників: експериментування із зображувальним матеріалом; прояв фантазії, художньої творчості та уяви; активізація художнього потенціалу; передавання особистого ставлення до зображуваного.

Досвід показує, що малювання нетрадиційними матеріалами дозволяє дитині: отримувати незабутні позитивні емоції; привчитися до творчості; розвивати думки (як ще можна зобразити? як інакше?); розвивати самостійність; розвивати уявлення; розвивати дрібну моторику рук; позбутися психологічних меж, страхів (раптом не вийде так, як потрібно) [3; 1].

Опанування нетрадиційними техніками малювання дає змогу дошкільнику відійти від предметного зображення, виразити в малюнку свої почуття й емоції, дарує свободу діяльності, вселяє впевненість дітей у своїх силах. Володіючи різними техніками зображення предмета, діти отримують можливість вибору, що сприяє розвитку творчих здібностей, обдарувань дошкільників. Особлива цінність нетрадиційних засобів малювання полягає в тому, що вони дають дітям змогу швидко досягти бажаного результату діяльності, реалізувати власний творчий задум. Саме нетрадиційні техніки малювання створюють атмосферу розкутості, відкритості, розвитку самостійності дітей, створюють емоційно – позитивне відношення до діяльності. Результат зображувальної діяльності не може бути поганим чи хорошим, робота кожної дитини індивідуальна, неповторна.

Список використаної літератури:

1. Курилко О. А., Терещенко А. А. Використання нетрадиційних технік зображувальної діяльності у формуванні творчих здібностей дітей дошкільного віку : творча майстерня для вихователів. *Дошкільний навчальний заклад : Практичний журнал вихователя*. 2010. № 6. С. 25- 32.

2. Нетрадиційні техніки малювання — стимул до творчості. Центр розвитку дитини «Гармонія». URL: <http://www.garmoniya.mk.ua/articles/netradyciyni-tehniky-malyuvannya-stymul-do-tvorchosti.html> (дата звернення 25.03.2020).

3. Погрібняк Н. В., Михайліченко А. Ф. Використання нетрадиційних технік як засіб творчого розвитку дітей дошкільного віку. Дайджест. 2. ТОВ «ЛІПС» ЛТД. [Б. м.] : [б.в.], 2010. 100 с.

4. Сазонова А. Досвід використання в дитячому садку прийомів нетрадиційних технік малювання. *Планета дитинства (Интернет журнал для воспитателей и учителей)*. 11.03.2013. URL: <https://planetadetstva.net/vospitatelam/pedsovet/dosvid-vikoristannya-v-dityachomu-sadku-prijomiv-netradicijnix-texnik-malyuvannya.html> (дата звернення 25.03.2020).

5. Суржанська В. А. Розвиваємо творчі здібності. Харків : Основа, 2007. 112 с.

6. <http://intkonf.org/nazarenko-im-tvorchiy-potentsial-osobistosti-zmist-ta-struktura> (дата звернення 25.03.2020).

*Єнько Олександра,
Ільчишена Анастасія,
Студентки II курсу,
Спеціальності «Практична психологія»*

*Науковий керівник:
доктор педагогічних наук, професор
Марусинець Мар'яна Михайлівна*

«Моделі поведінки підлітків»

У підлітковому віці відносини з дорослими складаються під впливом виникає почуття дорослості, яке за вченими є важливим психологічним новоутворенням. Дорослість для підлітка, стверджує В.Татенко, на початку має негативний вияв, як вимога свободи від залежності і обмежень, впевненість у самостійному вирішенні прийняті рішень тощо. Це веде до бурхливої і часом драматичної «переоцінки цінностей», що помічається на відносинах з батьками. Підлітки починають чинити опір по відношенню до раніше виконуваних вимог з боку дорослих, активніше відстоювати свої права на самостійність, що ідентифікується в їх розумінні з «Я дорослим». Вони болісно реагують на реальні чи удавані утиску своїх прав, намагаються обмежити претензії дорослих по відношенню до себе. Незважаючи на увагу протидії, притаманну по відношенню до дорослого, підліток відчуває потребу в підтримці дорослого. Особливо сприятливою є ситуація, коли дорослий виступає в якості партнера. У такому контексті дорослий може надати допомогу підлітку, скеровуючи його на пошук себе в новому статусі, розширити коло можливостей і здатностей.

Для дорослого дуже важливо знайти стиль підтримування такої взаємодії. Особливо сприятливими є ситуації довірливого, нерегламентованого спілкування, коли дорослий виступає в якості друга, партнера. З ним легко проводити час, знаходити теми для розмов, а також займатися спільною діяльністю. Такий тип взаємин, наголошує І. Кон, допомагає підлітку по-новому подивитися на світ дорослих і, завдяки йому, набути самостверджуючих позицій для власного життя. В результаті цього створюються глибокі емоційні і духовні контакти з дорослими, які підтримують підлітка в складних чи критичних життєвих ситуаціях.

До позитивних досягнень, що виникають у довірливому спілкуванні, є потреба підлітка в емпатії по відношенню до дорослого, яка визначає прагнення допомогти і підтримати його, розділити з ним радість і горе. Дорослий, який здатний зрозуміти співпереживання і готовий прийняти співчутливе ставлення підлітка до себе, виступає у взаємовідносинах з ним на «рівних» правах. Емпатійний підліток завжди відчуває потребу поділитися своїми враженнями, розповісти про події свого життя, але йому буває важко зробити перший крок до інтимного спілкування. Для дорослого дуже важливо, у зв'язку з легкою ранимістю такого підлітка, обрати саме нерегламентовану форму спілкування, з метою підтримання довірливих контактів.

Основним змістом спілкування підлітків з дорослими стають питання соціальних проблем, взаємовідносин між людьми, моральних оцінок подій і вчинків оточуючих, особистісних взаємин між юнаками і дівчатами та проблема вибору ціннісних орієнтацій і самоствердження себе як особистості. Серед партнерів по спілкуванню ними виділяються вчителі, батьки, близькі родичі, однолітки, друзі.

Вчені пропонують дотримуватися єдиних вимог у ставленні до підлітка. Якщо підліток відчує, що від нього багато чого чекають, він може намагатися ухилитися від виконання обов'язків під прикриттям найбільш «доброго» дорослого. Тому для освоєння нової підліткової системи відносин важлива аргументація вимог з боку дорослого. Зауважимо, що така форма взаємостосунків як нав'язування, гіперопіка, як правило,

повинні відкидатися. Дорослі змушені переходити на нові форми взаємодії з ними. Цей процес не завжди проходить безболісно, оскільки на сприйняття дорослими підлітків, як підлеглих і залежних від них, впливає чимало чинників: економічні (підліток матеріально залежить від батьків), соціальні (підліток зберігає соціальне становище учня), особистісні (відсутність прав бути самотнім), що спричинюють конфлікти. Наприклад, реакція емансипації, що виявляється у прагненні вивільнитися з-під опіки батьків, може призвести і до крайніх форм вираження – втеча від батьків, прийняття іншої субкультури для того, щоб різними способами привернути увагу до себе.

Характерними для підліткового віку є імітація поведінки когось із авторитетів, яка досягла певного успіху. Т. Титаренко вказує, що підлітки оцінюють тільки за зовнішніми ознаками через недостатню критичність і несамостійність у судженнях. Такий зразок для наслідування може мати негативний вплив на поведінку підлітка (через батьків, членів родини, від яких підліток зазнавав чимало образ). Моделі поведінки дорослих, що пов'язані з попускним та ігноруючим стилями, як правило, демонструють недостатність уваги, турботи і керівництва старших. У таких ситуаціях підліток дуже часто почуває себе самотійним, або таким, якого «ніхто не розуміє», тому може стати джерелом проблем і тривог всієї сім'ї. З іншого боку, прагнення звільнити підлітка від труднощів і неприємних обов'язків спричинить нездатність до об'єктивної рефлексії, що призведе до критичної ситуації.

Водночас підлітки, які стикаються з демократичним, егалітарним та дозволяючим типами взаємовідносин з дорослими, здатні відповідати суспільним очікуванням у сфері спілкування і бувають достатньо прогнозованими. Вони рідко переживають почуття відторгнутості і покинутості. Наведені моделі сприяють поступовому розвитку емоційної і поведінкової самостійності і дозволяє підліткам оволодівати вміннями прийняття рішень та взяття відповідальності за їх виконання на себе.

Список використаної літератури:

1. Кіраль А. Й., Марусинець М. М. Протистояння криміналізації у підлітковому віці: експериментальний аспект дослідження. *Fundamental and applied researches in practice of leading scientific schools*. Hamilton, Ontario, L8N 3x3 Canada, 2017. Number 5, volume 23. С. 27–35. (ISSN2313–7525)
2. Павелків В. Р. Специфіка прояву агресії та деструктивної поведінки у підлітковому віці. *Проблеми сучасної психології*: збірник наукових праць К-ПНУ імені Івана Огієнка, Інституту психології імені Г. С. Костюка НАПН України. Випуск 30. Кам'янець-Подільський: Аксіома, 2015. С. 483-495.
3. Поліщук В. М. Вікові кризи у підлітковому і юнацькому віці: монографія. Суми: Університетська книга, 2015. 478 с.
4. Татенко В. Методологія суб'єктно-вчинкового підходу: соціально-психологічний вимір: монографія. Київ: Міленіум, 2017. 184 с.
5. Титаренко Т. М. Життєві кризи: технології консультування: навч. посіб. Київ: Главник, 2007. Ч. 1. 144 с. (Серія "Психологічний інструментарій").

*Журавель Іванна Іванівна,
магістрантка II-го року навчання,
спеціальності «Дошкільна освіта»*

*Науковий керівник:
кандидат педагогічних наук
Шкляр Наталія Анатоліївна*

«Профілактика емоційних розладів у дітей старшого дошкільного віку засобом художньо-творчої діяльності»

Сьогоднішній світ надто мінливий і події, які відбуваються навколо нас є досить складними, особливо для розуміння їх дітьми дошкільного віку. Внаслідок криз, які відбуваються в світі з певною циклічністю і з неможливістю прогнозування навіть найближчого майбутнього, збільшується кількість емоційних розладів у дорослих і як наслідок – емоційних розладів у дітей та неблагополучною ситуацією в сім'ї і в суспільстві в цілому. Ситуація з дітьми є досить складною, тому що дитина здебільшого не розуміє свій емоційний стан і не може його контролювати та стримувати свої емоції, що ускладнює в майбутньому її спілкування з однолітками та іншими людьми, сприйняття себе як особистості та своїх потреб.

Питання емоцій та емоційних розладів дітей дошкільного віку досліджувались багатьма вченими, психологами та педагогами пострадянського простору та зарубіжних країн. У працях Л. Виготського, О. Запорожця, О. Кононко, М. Лісіної, А. Леонтєва, Я. Неверович, показано як відбувається інтенсивний розвиток емоцій дитини під впливом оточуючого соціального середовища, якості життя та виховання. Науковцями було доведено, що емоції набувають ширшого змісту та складних форм виявлення у процесі засвоєння дитиною соціальних норм та правил поведінки, створених ідеалів, життєвих цінностей та впливу на них близького оточення, а саме батьків чи осіб, що їх замінюють. Л. Божович стосовно емоційних розладів дитини схиляється до думки, що «...за переживаннями дитини – лежить світ потреб дитини – її прагнення, бажання, наміри в їх складному переплетенні між собою і в їх співвідношенні з можливостями їх задоволення» [1].

Різні науковці розкривають поняття емоційних розладів відповідно природи емоцій та власних підходів у їх вивченні. Тому це питання і надалі вивчається та досліджується багатьма науковцями сьогодення. У своїх дослідженнях Джеймс та І. Ланге пояснюють емоційні стани посиляючись на фізіологічні особливості та процеси [2; 4]. Ними було розкрито пряму залежність процесу розвитку емоцій від розвитку інших органів.

Емоції можуть бути як позитивні так і негативні. І якщо позитивні емоції такі як: радість, щастя, задоволення – мотивують дитину та заохочують навчатись, робити гарні вчинки, допомагати іншим, то негативні, такі як: страх, страждання, гнів, незадоволення, ненависть і т.п., навпаки – дезорганізують дитину, псують стосунки з оточуючими, зменшують її активність, пригнічують та обезсилюють дітей.

На допомогу дітям дошкільного віку, які проявляють негативні емоції приходять дорослі в особі їх батьків, вихователів, педагогів, психологів і використовують різні засоби профілактики емоційних розладів у дітей, і роблять це для того, щоб допомогти дитині краще зрозуміти себе, оточуючих, свої та чужі вчинки, зрозуміти чому потрібно щось зробити так, а не інакше, які можуть бути наслідки тої чи іншої дії і т.д.

Термін «профілактика» в перекладі з грецької означає «запобіжний», в психолого-педагогічній практиці його використовують для позначення заходів, що запобігають виникненню емоційних розладів, психічних хвороб та подальшому їх ускладненню. Вибір конкретного засобу профілактики залежить від напрямку та завдань профілактики, форми

проведення профілактичних заходів та охопленої ними проблематики, індивідуальних та вікових особливостей дитини дошкільного віку.

Художньо-творча діяльність – це особлива форма відображення чогось відомого у новому форматі, вона завжди насичена яскравими позитивними емоціями і завдяки цьому володіє великою цілющою силою, в ній відображаються особисті емоції та почуття людини, власний почерк та власна розповідь чогось свого особливого і особистого, відповідно до обставин та подій, які вона переживає в даний момент [3].

На сьогоднішній день досить потужним та цікавим засобом профілактики емоційних розладів у дітей старшого дошкільного віку у художньо-творчій діяльності є арт-терапія. Арт-терапія може супроводжуватись художніми та музичними творами, будь-якими руховими вправами та танцювальними рухами. У даному засобі профілактики не потрібно володіти спеціальними навичками митця, немає вікових обмежень. Завдяки арт-терапії, дитина налагоджує контакти з дорослими та іншими дітьми, також цей засіб профілактики має свою унікальність в тому, що показує істинні форми життя даної дитини, її оточуючого середовища та особистості в цілому, дає можливість самовиражатись та пізнавати самого себе, створює формулу успіху у дитини, яка мотивує її на позитивні думки та дії. Арт-терапія стала успішним засобом профілактики в психолого-педагогічній практиці, тому багато вчених продовжує працювати над створенням нових або вдосконаленням вже існуючих методів та підходів в арт-терапії для роботи з дітьми та досягнення кращого результату в ході профілактики емоційних розладів [5].

Отже, не зважаючи на досить стислий виклад проблеми, можна зробити висновок щодо найголовнішого: 1) дослідження науковцями сьогодення щодо вивчення причин та ймовірного розвитку емоційних розладів у дітей старшого дошкільного віку продовжується; 2) триває пошук актуальних і потрібних засобів профілактики емоційних розладів у дітей старшого дошкільного віку та пошук найкоротших шляхів вирішення проблемних емоційних станів дітей.

Оскільки діти є головним центром нашого світу, а через вікові особливості, деякі індивідуальні психофізичні особливості, близьке оточення дитини, емоційні розлади можуть траплятись досить часто, і для того щоб їх попередити, нам необхідно бути дуже уважним до їх настроїв, навчання, інтересів та зацікавлень і намагатись вчасно вирішувати усі проблеми, що виникають внаслідок неуспішного досвіду або виконання тих чи інших завдань.

Список використаної літератури:

1. Бігун Н.І. Профілактична робота в практичній психології: навчально – методичний комплекс дисципліни/ Н.І. Бігун. – Кам'янець-Подільський: Медобори. – 2006, 2011. – 96 с.
2. Дмитріюк Н.С. Вплив емоцій на формування та становлення особистості/ Н.С. Дмитріюк, стаття, збірник наукових праць К-ПНУ імені Івана Огієнка, Інституту психології ім. Г.С. Костюка АПН України, 2010, Випуск 8.
3. Іваненко О. Особливості художньо-творчої діяльності учнів шкіл мистецтв на інтеграційних засадах/ О. Іваненко, стаття, електронний ресурс www.irbis-nbuv.gov.ua>irbis_nbuv>cgiirbis_64, К. – 2015., УДК 37.015.31-057.874:7.03
4. Кононко О.Л. Соціально-емоційний розвиток особистості (в дошкільному дитинстві)/ О.Л. Кононко: Навчальний посібник для вищ. Навч. закладів. – К.: Освіта, 1998. – 255 с.
5. Копытин А.И. Практикум по арт-терапии/под. ред. А.И. Копытина – СПб.: Интер, 2001 – 488с: ил. – (Серия «Практикум по психологии»). ISBN 5-8046-0184-9.

*Залізник Галина Вікторівна,
бакалавр IV-го року навчання,
спеціальності «Дошкільна освіта»*

*Науковий керівник:
кандидат педагогічних наук
Шкляр Наталія Анатоліївна*

«Формування творчих навичок старших дошкільників засобами художньої праці»

Проблема людських здібностей викликала величезний інтерес людей у всі часи, однак в минулому у суспільства не виникало особливої потреби в оволодінні знаннями про творчість людей. Таланти з'являлися як би самі собою, стихійно створювали шедеври літератури і мистецтва, робили наукові відкриття, винаходили, задовольняючи тим самим потреби людської культури. У наш час ситуація змінилася докорінно, життя в епоху науково-технічного прогресу стає все різноманітніше і складніше і вимагає від людини не шаблонних, звичних дій, а рухливості, гнучкості мислення, швидкої орієнтації і адаптації до нових умов, творчого підходу до вирішення великих і малих проблем.

Питання творчого розвитку дитини на сучасному етапі продовжують залишатися актуальними і цікавими для дослідників. Різні аспекти творчого розвитку особистості висвітлені в працях Л. Виготського, О. Газмана, Б. Теплова та багатьох інших вчених. Розвиток різних напрямків дитячої творчої діяльності представлені в дослідженнях Н. Ветлугіної, Б. Йєменського, Р. Комарової, В. Левіна, Н. Сакуліної, Е. Фльоріної.

Проблема творчого розвитку особистості та її прояви у творчій діяльності і по сьогоднішній день залишається актуальною у вітчизняній і зарубіжній психолого-педагогічній теорії і практиці, намагаючись виявити суть творчої діяльності і знайти ефективні способи її реалізації. Це вміння дивуватися і знати, вміння знаходити рішення в нестандартних ситуаціях; це орієнтація на відкриття нового і здатність глибоко усвідомлювати досвід.

Передумови розвитку творчої особистості виникають у дитини дуже рано, але навіть ті елементи якостей творчої особистості, які можуть сформуватися в дошкільному дитинстві, не так часто зустрічаються у дітей. Розвиток творчої особистості відбувається не самостійно і вимагає особливої уваги. При правильному підході до виховання творчість може зберегтися на все життя, а творчість може перетворитися в життєву цінність дитини. Для цього необхідно знати і розуміти особливості творчої діяльності дошкільнят.

Дошкільний вік вважають найбільш сприятливим періодом життя людини для розвитку його творчих здібностей та їх прояву в сферах пізнання і художньої діяльності. У цей період відбувається становлення і розвиток більшості психічних процесів, зокрема пам'яті, мислення, сприйняття, уяви, а також емоційної сфери [1]. Дитині не властиве стереотипне мислення під час реалізації ігрових, побутових, навчальних, соціально-моральних завдань. Тому вона здатна продукувати багато ідей.

Активізуючи діяльність дітей, надаючи сфері художньої праці пізнавального характеру, забезпечуючи стійкий інтерес дитини до занять з художньої праці, створюючи передумови для вдосконалення її творчих здібностей, ми забезпечимо формування предметно-практичної компетентності. Крім цього, можливість вибору дитиною найбільш самоцінних для неї видів діяльності забезпечить самореалізацію особистості [5].

Результати аналізу практики дошкільної освіти переконливо свідчать, що підвищенню інтересу до художньої діяльності дітей дошкільного віку сприяє поява нових і цікавих матеріалів, що можуть бути використані для занять творчістю (фоміоран, фетр, пухнастий (синельний) дріт, глітери, різноманітний декорувальний матеріал (пастилки,

бусини, висічка)). Закономірно, що поширюється значна кількість технік роботи з матеріалами, раніше недоступних дітям дошкільного віку [3].

Художні можливості дітей диференційовані, а про результати їхнього навчання свідчить не лише те, наскільки вміло вони працюють, виготовляючи різні доробки, а й глибина та сила інтересу, самопізнання, ставлення до якості виконаного завдання, прагнення і намагання вдосконалювати навички художньої діяльності. Саме тому дитячі вироби на заняттях з художньої праці можуть бути досить різноманітними навіть за умови однотипного завдання.

Таким чином, результати проведеного дослідження засвідчують актуальність проблеми формування предметно-практичної компетентності дітей дошкільного віку засобами художньої праці. Формування предметно-практичної компетентності є необхідною умовою розвитку художньо-творчих здібностей дітей дошкільного віку. Для виявлення творчості на заняттях з художньої праці в дитини мають бути накопичені знання та уявлення про предметний світ, функціональні можливості предметів, властивості матеріалів, способи дії.

Список використаних джерел:

1. Базовий компонент дошкільної освіти. / Науковий керівник: А.М. Богуш, дійсний член НАПН України, проф, д-р пед. наук; Авт. кол-в: Богуш А.М., та ін. К.: 2012.
2. Дичківська І. М. Інноваційні педагогічні технології / І. М. Дичківська. – К. : Видавничий Дім «Слово», 2013.
3. Котляр В.П. Основи образотворчого мистецтва та методика керівництва образотворчою діяльністю дітей / В. П. Котляр. – Запоріжжя : Канон, 2006.
4. Матвієнко С.І. Сучасні підходи до запровадження дошкільної дизайн-освіти. Актуальні проблеми формування творчої особистості педагога в контексті наступності дошкільної та початкової освіти, 2019.
5. Щербина Н.П. Пізнавальна самостійність дітей старшого дошкільного віку як основа розвитку їх творчості в художній праці. «Інноваційні технології в дошкільній освіті України: розвиток дитячої обдарованості та креативності»: Матеріали Всеукраїнського науково-методичного семінару Інституту розвитку дитини НПУ імені М. П. Драгоманова / Укл. І. І. Загарницька. К., 2012.

*Задерака М.М.,
студентка I курсу,
Спеціальності “Практична психологія”*

*Науковий керівник:
доктор педагогічних наук, професор
Марусинець Мар'яна Михайлівна*

«Асоціальна поведінка дітей як наслідок неправильного виховання у сім'ї»

У сучасному світі все більше зростає розуміння сім'ї як визначального чинника не тільки розвитку дитини, але і зрештою розвитку всього суспільства.

«Проблемні», «важкі», «неслухняні» діти, так як і діти «з комплексами», «нещасливі», – завжди результат неправильно сформованих відносин в сім'ї, як наслідок, незадоволених потреб дитини.

Вольнова Л.М. у книзі «Профілактика девіантної поведінки підлітків» простежила вплив сімейного виховання на формування особливостей характеру дитини і виділила найбільш загальні типові випадки (за П.Лесгафтом), які представляють інтерес у контексті нашого дослідження. Визначимо їх сутнісні характеристики.

Лицемірний тип. Така дитина відрізняється скромністю і веселою поведінкою, не користується повагою серед своїх товаришів, стосовно яких поводить грубо, самовпевнено, ізольована від колективу. В своїх діях керується особистою вигодою. Вимоги дорослих людей виконує тільки під страхом покарання. Формуванню такого типу сприяли сімейні умови, коли батьки самі поводитися лицемірно, сповідуючи подвійну мораль, цинічне ставлення до людської доброчесності, демонстрували зневагу до людей.

Честолюбний тип. Відрізняється помітним почуттям гідності. Такі діти закохані в самих себе, вважають себе надзвичайними. Формуванню такого типу сприяє родинне оточення, де в дитині вбачають майбутнього генія, стимулюють її дух до змагання, почуття марнославства і переваги над іншими.

Добродушний тип. Така дитина тиха, спокійна, уважна, користується повагою товаришів, захищає невинних, не сприймає неправду і насильство. Це добра і любляча дитина в сім'ї, в якій між батьками існують спокійні, доброзичливі стосунки, до дитини ставляться рівно і з повагою. Для дитини такого типу притаманні альтруїзм, гуманізм, симпатія до інших людей.

М'яко-затурканий тип. Така дитина затуркана надмірними пестощами, характеристиками її поведінки виступають: надзвичайна сором'язливість у новому оточенні, невпевненість у своїх діях, намагання наслідувати поведінку інших, безініціативність. Такий тип дитини виховується в сім'ї, де спроба будь-якої діяльності стримувалася, коли замість дитини все робили дорослі. Для дитини такого типу притаманні егоїзм, егоцентризм, байдужість до близьких.

Злісно-затурканий тип. Дитина, цього типу похмура, надзвичайно недовірлива до дорослих, на прояви ласки чи ніжності відповідає різкими відштовхуючими рухами. Головними особливостями сімейного виховання, які призвели до формування дитини такого типу, є: жорстокість, надмірні фізичні покарання за будь-яку провину, негативна оцінка всіх її вчинків.

Пригноблений тип. Характерна риса поведінки дитини цього типу - скромність і працьовитість. Егоїстичні прояви у неї відсутні; вона завжди м'яко і уважно ставиться до інших, ніколи не ображає їх, дуже вдячна людям, які зробили їй послугу і можливими засобами намагається не залишитися у боргу. Така дитина, як правило, жила і розвивалася у дружній трудовій сім'ї, на долю якої припадали труднощі, бідність, а іноді й злидні.

Наведені приклади характерологічних типів дітей дають можливість простежити вплив психологічного клімату сім'ї, поведінки подружжя, їх способу життя на формування характеру дитини.

Отже, сім'я – це група людей, яка поєднана родинними зв'язками і бажає дати своїм нащадкам виховання, освіту, закласти моральні та духовні цінності, забезпечивши гідне життя. Одним з головних завдань сім'ї є формування особистості дитини, якостей, які виявляються найбільш прийнятними для її подальшого розвитку. Сім'я є одним з найважливіших та впливових факторів соціалізації дитини. Через це умови виховання, соціальне становище сім'ї, рід занять її членів, матеріальне забезпечення та рівень освіти батьків в значній мірі встановлюють життєвий шлях дитини. Крім свідомого, повноцінного та цілеспрямованого виховання, яке дають батьки, на дитину впливає вся внутрішньосімейна атмосфера, причому ефект цього впливу з віком накопичується, переломлюючись у структурі особистості.

Список використаної літератури:

1. Деніжна С. О. Етика і психологія сімейного життя: навчальний посібник / С. О. Деніжна, М. О. Сова. – К.: Вид. центр НУБіП України, 2010. – 212 с.
2. Кравченко Т. В. Допомога батькам у вихованні дітей: методичні рекомендації для соціальних працівників / Т. В. Кравченко, І. М. Трубавіна. – К.: Державна соціальна

служба для сім'ї, дітей та молоді Мін-ва України у спра- вах молоді та спорту, Ін-т проблем виховання АПН України, 2005. – 99 с.

3. Кузікова С. Б. Теорія і практика вікової психокорекції: навч. посіб- ник / С. Б. Кузікова. – Суми: Університетська книга, 2006. – 384 с.

*Зикіна Наталія Олександрівна,
магістрантка 26 групи ЗМДШ,
Спеціальності «Дошкільна освіта»*

*Науковий керівник:
кандидат психологічних наук
Товкач Ірина Євгенівна*

«Теоретичні засади формування у вихователів ЗДО готовності до розвитку образотворчих навичок у дітей старшого дошкільного віку»

Система дошкільної освіти орієнтована на розвиток дитини передбачає нову педагогічну позицію, що потребує вихователів–професіоналів, які б орієнтувалися в інноваціях педагогічної науки, володіли різноманітними технологіями виховання і розвитку дітей та були здатні до саморозвитку, самовдосконалення, творчого прояву індивідуальності та постійного фахового зростання. Тому до вихователя закладу дошкільної освіти висуваються особливі вимоги. Пріоритетним завданням вихователя є формування професійних якостей та професійний саморозвиток, тобто свідомою роботою щодо вдосконалення своєї особистості, яка реалізується в житті як професіонал, спрямована на розвиток своїх професійних знань, умінь та навичок.

Важливим результатом оволодіння дитиною образотворчих навичок є усвідомлення себе активним суб'єктом творчості. Показник образотворчих навичок дітей дошкільного віку визначається рівнем розвитку естетичного сприймання об'єктів та явищ, умінням працювати з різними матеріалами, використовувати різні техніки, добирати відповідні засоби реалізації задуму, виявляти творчу уяву, естетичну чутливість, емоційно–ціннісне ставлення до навколишнього.

Сьогодні фахівці дошкільної освіти шукають різні форми і методи, які б повною мірою сприяли для всебічного розвитку дитини.

Основними структурними компонентами готовності вихователів до організації образотворчої діяльності з дітьми дошкільних навчальних закладів є креативний, організаторський, рефлексивний.

Креативність характеризується, як здатність народжувати незвичні ідеї, відхилятися від класичних методик мислення, швидко розгадувати проблемні ситуації. Чинниками креативності є оригінальність, винахідливість, конструктивність, швидкість, чіткість, чутливість до проблеми, гнучкість мислення [3, с. 226].

Так, на думку О. Дунаєвої, ознаками педагогічної креативності є здатність до створення нового, нестандартного підходу в організації навчально–виховного процесу, вміння творчо вирішувати будь–які професійні проблеми, взаємодіяти із вихованцями, колегами, батьками дітей, уміння розвивати креативність у дітей, що мала б втілюватись у їхній поведінці, ставала нормою життя. Педагогічна креативність реалізується в індивідуальному розв'язанні педагогічних завдань та імпровізувати [1, с. 62]. Провідним способом впливу на розвиток організаторських властивостей особистості вихователів з організації образотворчої діяльності з дітьми вважається вміння проводити заняття з образотворчого мистецтва з урахуванням вікових і персональних особливостей дітей, рівня підготовленості вихованців, їх, вміння логічно будувати процес передачі інформації вихованцям, втілювати індивідуальний підхід до кожної дитини.

Рефлексивна складова має на увазі сформованість у вихователів рефлексії, що за психологічним словником визначається як аналіз особистого психічного стану, думок, сповнене сумнів і протиріч [23, с.18].

Науковець Р. Неіл, наголошує на важливості рефлексії у процесі втілення педагогічної діяльності. Він вважає, що процес рефлексії, тобто «комплексна розумова здатність до постійного аналізу і оцінки будь-якого кроку професійної діяльності» вважається головною умовою, яка гарантує ефективну діяльність вихователя в різних несподіваних ситуаціях [2, с. 166-170].

Отже, організацію образотворчої діяльності з дітьми можливо сприймати як взаємодію вихователя і дітей під час занять з образотворчої діяльності з метою вивчення малювання, ліплення, аплікації, розуміти та розбирати твори мистецтва, що регулюється встановленим режимом та критеріями роботи дошкільного навчального закладу. Виховання образотворчих навичок у дошкільнят сприяє зниженню у дітей агресивності та жорстокості, також усунення страхів, подолання тривожності. Актуальним є використання в діяльності вихователів – нетрадиційних технік образотворчої діяльності.

Список використаної літератури:

1. Дунаєва О.М. Формування педагогічної креативності майбутніх учителів у процесі професійної підготовки : дис. ... канд. пед. наук: 13.00.04 – «Теорія та методика професійної освіти» / О.М. Дунаєва. – Вінниця, 2008. с. 62.

2. Кавиліна Г. К. Підготовка майбутніх фахівців дошкільної освіти до організації образотворчої діяльності в різновікових групах дошкільного навчального закладу / Г. К. Кавиліна // Науковий Вісник Південноукраїнського Національного Педагогічного Університету імені К.Д.Ушинського. Спецвипуск «Сучасні тенденції в педагогічній науці України та Ізраїлю: шлях до інтеграції». – Одеса, 2010. – С.166-170.

3. Чубук Р. В. Підготовка майбутніх соціальних педагогів до роботи із студентською молоддю: дис. ... канд. пед. наук: 13.00.04 – «Теорія і методика професійної освіти» / Р. В. Чубук. – Одеса, 2008. с. 226.

*Золотаренко Тетяна Олександрівна,
студентка IV курсу,
спеціальності «Початкова освіта»*

*Науковий керівник:
кандидат педагогічних наук, доцент
Васютина Тетяна Миколаївна*

«Хвильове занурення та STREAM-освіта як складові формування основ громадянської компетентності в учнів початкової школи»

Реалізація формування основ громадянської компетентності в учнів початкової школи продукує необхідність у перегляді змісту, форм, методів і засобів навчання школи I ступеня.

Громадянська компетентність школяра у нормативних документах та фахових джерелах представлена як наявність в учня активної громадянської позиції, що відповідає демократичним принципам, та здатність до її реалізації в житті. Це особистісне утворення, яке має таку структуру зі своїм змістовим наповненням: знання та їх критичне розуміння, навички та вміння, цінності, ставлення. Організаційно-методичними особливостями її формування є: використання різних варіантів інтегрованих уроків, проведення екскурсій різними місцями (музеями, виробництвом) та дидактичною метою, застосування ТЗН та

сучасних інформаційних ресурсів, різножанрових творів та ілюстративних засобів, використання інтерактивних вправ та тренінгових методик.

У процесі дослідження встановлено, що одним із методів формування основ ГК учня є хвильові занурення. У психології та дидактиці вони характеризуються з точки зору навіювання як один з методів з групи технологій концентрованого навчання. В їх основі покладено міждисциплінарну інтеграцію та проєктну діяльність.

Аналіз практики роботи приватних закладів освіти показав, що повноцінний перебіг хвильових занурень у початковій школі можливий за умов запровадження STREAM-освіти. Це дозволяє педагогам більш інтенсивно інтегрувати навчальний матеріал, ширше використовувати інтерактивні вправи та вправи на розвиток критичного мислення, організувати групову роботу в межах хвильових занурень з учнями як під час уроків, так і в позаурочній діяльності.

Для реалізації мети і завдань дослідження було охарактеризовано рівні сформованості елементів громадянської компетентності у молодших школярів у процесі хвильових занурень в умовах STREAM-освіти: високий, середній та початковий. В їх основу було покладено загальні та обов'язкові результати здобувачів освіти з галузі «Громадянська та історична», класифікацію різних когнітивних рівнів та таксономію Б.Блума, критеріїв оцінювання освітніх досягнень школярів (якість знань; сформованість ключових і предметних компетентностей, способів навчальної діяльності (виконання за зразком, за аналогією, в нових ситуаціях); досвід елементарної творчої діяльності та емоційно-ціннісного ставлення до себе та оточення).

Результати експериментального дослідження дозволили зробити такі висновки.

Рівень сформованості основ критичного мислення та знань про права дітей в 60 учнів 2-го класу, задіяних у констатувальному експерименті, домінував переважно на початковому та середньому рівнях.

Для покращення одержаних результатів було охарактеризовано педагогічні умови та розроблено методичні матеріали для їх реалізації, які ми втілили у освітній процес в ЕГ. До них ми віднесли: календарно-тематичне планування уроків для 2-го класу за Типовою освітньою програмою О.Савченко (вересень-жовтень 2019 р.), адаптоване до STREAM-предметів і змісту хвильового занурення «Подорож Україною», розробки занять за блоками хвилі відповідно до теми. Впроваджене нами занурення тривало 6 тижнів, було евристичною (проєктною) моделлю з технологій концентрованого навчання, передбачало використання інструментарію освітніх платформ «Критичне мислення», «Living Demoscasy» швейцарсько-українського проєкту DOCCU та досвіду впровадження STREAM-освіти у дошкільні установи та школи.

Порівняльний аналіз результатів дослідження показав, що первинні (на констатувальному етапі) показники експериментальної та контрольної груп майже збігаються, а вторинні (на контрольному етапі) – відрізняються. Використані методи математичної статистики дозволили визначити відносні частоти учнів, що засвоїли матеріал на високому та середньому рівнях у ЕГ та КГ і встановити їх істотну різницю для обох досліджуваних компонентів.

Тож, можна зробити висновок, що ефект змін зумовлений саме експериментальним впливом педагогічних умов формування в учнів 2-го класу елементів громадянської компетентності (знання про права дитини та вміння критично мислити) в процесі хвильового занурення «Подорож Україною».

Список використаної літератури:

1. Золотаренко Т. Педагогічні умови формування складових громадянської компетентності учнів початкової школи // *Розвиток особистості молодшого школяра: сучасні реалії та перспективи*. Матеріали Всеукраїнської науково-практичної інтернет-

конференції молодих науковців та студентів. Випуск 6. Упорядники: О.І. Кіліченко, Л.І. Хімчук: Івано-Франківськ, 2019.

2. Золотаренко Т. Теоретичні основи формування критичного мислення у молодших школярів. *Інноваційні трансформації освітнього простору: зміст, напрями і технології реалізації*: Матеріали VI Всеукраїнської науково-практичної конференції молодих вчених і студентів (16 травня 2019 року). / Національний університет «Чернігівський колегіум» імені Т.Г.Шевченка/Відп. ред. Г.І. Жара. Чернігів: НУЧК імені Т.Г.Шевченка, 2019. С.26-28

3. Золотаренко Т.О. Реалізація ідей STREAM-освіти у процесі формування основ громадянської компетентності учнів початкової школи. *Сучасні інформаційні технології та інноваційні методики навчання: досвід, тенденції, перспективи*. Матеріали IV Міжнародної науково-практичної Інтернет-конференції (м. Тернопіль, 7–8 листопада, 2019), С.38 – 40. URL: [//www.conf.fizmat.tnpu.edu.ua](http://www.conf.fizmat.tnpu.edu.ua).

**Зубко Надія Павлівна,
магістрантка I курсу,
Спеціальності «Дошкільна освіта»**

**Науковий керівник:
доцент
Довбня Софія Олегівна**

«Економічне виховання дітей дошкільного віку засобом гри-стратегії: актуальність дослідження»

Успішна адаптація особистості до умов життя, що невідмінно змінюються (нестабільна економічна ситуація, екологічні кризи, запровадження воєнного та карантинного стану) залежить від економічної обізнаності. Розпочинати процес економічного виховання необхідно саме в дошкільному віці, систематизовано та комплексно розширюючи й поглиблюючи в подальшому, що сприятиме раціональним та зваженим діям і вчинкам тощо.

У багатьох країнах світу проводяться дослідження економічної та фінансової грамотності населення; здійснюється процес розробки та впровадження національних програм і стратегій формування фінансової грамотності населення.

У державних освітніх нормативно-правових документах: Закон України «Про освіту» (2017) [2], «Про дошкільну освіту» (2001, із змінами 2018) [3], «Базовий компонент дошкільної освіти» (2012) [1, с. 43-64], «Національна стратегія розвитку освіти в Україні на період до 2021 р.» [4] наголошено, що метою дошкільної освіти є формування різнобічно розвиненої, життєво компетентної особистості, яка здатна діяти в постійно змінюваному середовищі. Серед завдань виховання і розвитку дитини дошкільника виокремлено: формування основ світогляду, відповідального ставлення до життя, розуміння причинно-наслідкових зв'язків, що є основою активної громадянської позиції тощо.

Базові теоретичні основи економічної досвідченості дошкільників висвітлено в наукових працях педагогів-класиків – Я. Коменський, К. Ушинський, А. Макаренко, В. Сухомлинський та ін.

Економічне виховання дітей старшого дошкільного віку досліджено сучасними науковцями в різних аспектах: визначено зміст і методи економічного виховання (А. Богущ, Т. Богдан, Л. Гурнік, Г. Григоренко, Л. Галкіна, Н. Дудник, Л. Лохвицька, А. Сазонова, А. Шатова та ін.), розкрито завдання економічного виховання (Н. Баріло, Ю. Васільєва, А. Залізник, М. Фіцула, та ін.), розглянуто економічне виховання як одну із складових трудового виховання (П. Атутов, С. Батишев, Н. Кулакова та ін.), обґрунтовано

особливості забезпечення економічної соціалізації старших дошкільників засобами гри в умовах закладу дошкільної освіти (О. Гнізділов, І. Кабина, Н. Манжелій, І. Орлова, І. Свердлова, Г. Сова, Л. Фесюкова, С. Чорна, та ін.), окреслено готовність майбутніх педагогів до формування початкових економічних уявлень у дітей (Т. Богдан, Л. Галкіна, Н. Грама, Н. Найдьон, І. Ярита та ін.).

Теоретичні засади дослідження гри-стратегії як засобу економічного виховання дітей старшого дошкільного віку комплексно й системно не вивчалися. Певною мірою її торкалися вчені в руслі досліджуваних ними питань: психологічні основи ігрової діяльності дітей дошкільного віку (Л. Виготський, Д. Ельконін, О. Запорожець, О. Леонтьєв, Г. Люблінська та ін.), педагогічне супроводження ігрової діяльності дітей дошкільного віку (Л. Артемова, А. Богуш, Г. Григоренко, Р. Жуковська, Н. Кудикіна, Н. Луцан, Д. Менджерицька, І. Школьна, К. Щербакова, О. Янковська та ін.), формування первинного економічного досвіду старших дошкільників в ігровій діяльності (Н. Гавриш, Н. Сазонова, О. Стаєнна та ін.).

Виховний потенціал гри-стратегії дітей старшого дошкільного віку в контексті дослідження полягає у багатоплановій діяльності, яка потребує від учасників чітких спланованих дій, вміння домовлятися, діяти спільно й шукати нестандартні підходи до розв'язання проблеми. Особливе значення має опосередкований педагогічний супровід педагогами цих ігор, який сприяє усвідомленню дітьми власних можливостей та формує їх первинний економічний досвід. Таким чином, в гри-стратегії у дітей старшого дошкільного віку природно та вільно виховується ініціативність, комунікативні, соціальні та економічні навички, збагачується емоційна, пізнавальна, вольова сфера [5, с. 35–36].

Висновки. Таким чином, важливість і актуальність досліджуваної проблеми, її недостатня теоретико-методична розробленість, зумовили доцільність наукового пошуку та шляхів вирішення теми, а саме: теоретично обґрунтувати та експериментально перевірити ефективність методики економічного виховання дітей старшого дошкільного віку на різних етапах гри-стратегії.

Список використаної літератури:

1. Базовий компонент дошкільної освіти України : схвал. рішенням колегії М-ва освіти і науки, молоді та спорту України 04.05.2012 р. № 5/2-2 // Інформ. зб. та коментарі М-ва освіти і науки, молоді та спорту України. – 2012. – № 13/15. – С. 43–64.
2. Закон України «Про освіту» [Електронний ресурс] // Відомості Верховної Ради України (ВВР). – 2017. - №38-39. – ст. 380. [Із змінами, внесеними згідно із Законами № 2905-III ... 2541-VIII від 06.09.2018, ВВР, 2018, № 43, ст.345.]. Режим доступу: <http://zakon2.rada.gov.ua/laws/show/2145-19/conv>.
3. Закон України «Про дошкільну освіту» [Електронний ресурс] // Відомості Верховної Ради України (ВВР). – 2001. - №49. – ст. 259. – Режим доступу: <http://zakon2.rada.gov.ua/laws/show/2628-14/conv>.
4. Національна стратегія розвитку освіти в Україні на 2012 – 2021 роки [Електронний ресурс] / Офіц. сайт. – Режим доступу: <http://www.mon.gov.ua/index.php/ua/>.
5. Стаєнна О. Секрети кухні для дошкільників: гра-стратегія / О. Стаєнна // Методична скарбничка вихователя. – 2017–№10. – С. 35–36.

*Ищук Аліна Сергіївна,
студентка IV курсу,
Спеціальності “Дошкільна освіта”*

*Науковий керівник:
доктор педагогічних наук, професор
Марусинець, Мар'яна Михайлівна*

«Феномен переживання самотності у підлітковому віці як психологічна проблема»

Проблема самотності представляє інтерес для фахівців різних наукових напрямів і вчень (Н. Бердяєв, М. Бубер, І Кант, А. Камю, Ж.-П. Сартр, М. Хайдеггер, К. Ясперс й ін.). Самотність розглядалася ними як реалізація принципу замкнутого антропологічного універсуму, за якого внутрішня ізольованість людини є основою будь-якого її індивідуального буття. Тобто, людина обирає самотність, коли не знаходить емоційного відгуку в ході спілкування з іншими людьми. Ф. Ніцше, а потім і Е. Фромм, тлумачили самотність як падіння моральних норм, культивування нерозумних потреб, наслідком негативного прояву ідеології ринкових відносин, конкурентності людини з людиною (К. Хорні). В. Франкл вважав, що людина потрапляє в стан самотності втративши певні цінності і сенс життя.

В останнє десятиліття вікові параметри самотності набувають іншого соціального забарвлення і прояву. Вчені стали звертати увагу на особливості підліткової самотності, як періоду їх життя (О. Бондарчук, Я. Коломинський, І. Кон, А. Реан, Т. Татененко, Т. Титаренко й ін.). На їх переконання, особливості стану переживання самотності простежуються у підлітковому віці. Детермінантами виникнення самотності є зміни в афективній, мотиваційній та поведінковій сферах життя підлітків і їх соціалізацією І. Бех, Л.Виготський, С.Максименко й ін. визначають такий стан як перехід від дитинства до юності, що характеризується емоційно – психологічними новоутвореннями.

Ст. Холл пов'язує самотність підлітків з кризою самосвідомості, переборовши яку, вони здобувають «відчуття індивідуальності», самостійності. Остання сприяє дозріванні трьох сфер підлітка, що є передумовою самостійності: статевая (гормональна активність, статевая ідентифікація, розвиток уявлення про привабливість свого фізичного «Я», зміна психосексуальної свідомості), загально – органічна (зміна зовнішності, швидке збільшення росту та внутрішніх органів, що безпосередньо пов'язано зі статевою і соціальною сферами), соціальна (засвоєння нових норм та цінностей, відокремлення від світу дорослих та входження до референтних груп). Для багатьох підлітків самотність є особливим психоемоційним станом, який може стати базовим для формування таких негативних явищ, як комплекс неповноцінності, тривожність, порушення комунікативної сфери. О. Власова, О. Поліщук, С. Ставицька й ін. пояснюють такий стан з розвитком рефлексії, посиленням потреб в самопізнанні, прийнятті та визнанні, спілкуванні і відокремленні, самооцінкою та ідентичністю. Що стосується ідентичності, то вона має вияв у прийнятті (ототожненні) себе або відокремлення. У разі якщо ідентифікація переважає над відокремленням, відбувається втрата свого «Я», що супроводжується переживанням власної нікчемності і втратою самоповаги, (а якщо відбувається ототожнення з негативними героями, то і поваги оточуючих). Якщо ж переважає механізм відокремлення, то відбувається надмірне відділення від оточуючих, відмова від побудови близьких стосунків і спілкування. У контексті дослідження представляє інтерес дослідження І.Кона, який розглядає самотність як природний стан, як відкриття свого внутрішнього світу – як дуже важливої і хвилюючої події, яка викликає багато тривожних і драматичних переживань. Разом із усвідомленням своєї унікальності, неповторності, несхожості на інших, приходять відчуття самотності.

Отже, за І. Слободчиковим, самотність у підлітковому віці – це особливий феномен, що має власну картину проявів, динаміку, цінність і значущість».

Список використаної літератури:

1. Кон И. С. Психология старшеклассника / И. С. Кон – М.: Просвещение, 1980. – 192 с
2. Майерс Д. Социальная психология / Д. Майерс; пер. с англ. – СПб.: Питер, 1999. – 688 с.
4. Марусинець М.М., Мішкулинець О.О. Вікова і педагогічна психологія з основами психодіагностики : навчальний посібник / Київ: ОЛДІ-ПЛЮС, 2018. – 439 с.
3. Перлман Д. Теоретические подходы к одиночеству / Перлман Д., Пепло Л. Э // Лабиринты одиночества : [сб. ст.] : пер. с англ. / сост. общ. ред. и предисл. Н. Е. Покровского. – М. : Прогресс, 1989. – 623 с. 5. Ялом И. Экзистенциальная психотерапия / И. Ялом / [пер. с англ. Т. С. Дробикина]. – М. : РИМИС, 2008. – 604 с.

*Капишученко Олександр Леонідович,
студент I курсу магістратури,
Спеціальності «Практична психологія»*

*Науковий керівник:
кандидат психологічних наук, доцент
Липченко Інна Олександрівна*

«Обґрунтування методів дослідження саногенного мислення підлітків»

Теоретичний аналіз проблеми показав, що саногенне мислення визначається як різновид мислення, що розгортається як конструктивний спосіб інтерпретації життєвого досвіду, спрямований на розв'язання проблем внутрішнього характеру, що перебуває в тісному взаємозв'язку з афективною сферою особистості, сприятливо впливає на психологічне здоров'я особистості [1]. Саногенне мислення як компонент інтелекту людини відіграє принципову роль у розв'язанні власних, внутрішніх проблем особистості. Саногенне мислення акцентує увагу особистості: на завданнях і цілях, а не на проблемах; на бажаннях суб'єкта, а не на те, чого не бракує; на можливостях, а не на перешкодах; на успіхах, а не на невдачах.

Саногенне мислення розглядається як основа життєтворчості особистості та обов'язково носить творчий характер[2]. В цьому виявляється його схожість з мисленням продуктивним, що передбачає переструктурування проблемної ситуації та її нове сприйняття. Часто саногенне мислення називають позитивним мисленням, що відображає роль емоційних переживань у розв'язанні проблемних ситуацій. Саногенне мислення є одним з ефективних засобів розв'язання психотравматичних проблем, який базується на свідомій їхній постановці та розгляді, свідомому рефлексивному аналізі власних емоцій та стресогенних факторів.

Саногенне мислення є складовою психологічного здоров'я особистості. Поняття психологічного здоров'я в розумінні науковців постає як комплексний феномен, який включає оптимізм та життєстійкість особистості як здатність протистояти життєвим негараздам, відповідати на виклики життя [3]. Думка перетворюється на переконання, які закріплюються та керують життям, включаючи ставлення, дії, переживання, оточення особистості. Вона може носити позитивний характер і приводити до успіху, здоров'я, щастя й інших бажаних наслідків[4].

Теоретично встановлено, що підлітковий вік – це вік проблем, розмірковувань і суперечок. Навіть при виборі друга для них важливо мати партнера для міркувань. В

підлітковому віці лише починається інтенсивний розвиток абстрактних понять, який продовжується в юнацькому віці. Головним у розвитку мислення в підлітковому віці є той факт, що підліток вперше оволодіває процесом утворення понять, що він переходить до нової і вищої форми інтелектуальної діяльності – до мислення поняттями. Зміни, що відбуваються в мисленні підлітка, який оволодіває поняттями, – це зміни внутрішнього, інтимного структурного характеру, що часто не виявляються ззовні, не кидаються в очі спостерігача. Процес утворення понять знаменує собою дійсно революційні зміни як у сфері змісту, так і в сфері форм мислення. Саме вищі форми мислення, зокрема логічне мислення, розкриваються в своєму значенні перед підлітком. Для підлітка все більшого значення набуває теоретичне мислення, здатність встановлювати максимальну кількість смислових зв'язків у навколишньому світі.

На основі теоретико-емпіричного аналізу встановлено, що структуру саногенного мислення утворюють емоційний, рефлексивний та мотиваційний компоненти. Емоційний компонент характеризується переважанням позитивних за модальністю переживань, оптимістичного настрою. Рефлексивний компонент відображає здатність особистості розуміти, з одного боку, свої емоції, мотиви і прагнення, а, з другого – потенційні можливості досягнути бажаної мети. Мотиваційний компонент виступає спонуканням закріпити у особистості позитивні емоції, викликати інтерес, допитливість, бажання до самостійного розмірковування і як наслідок – сформулювати прагнення до пошукової діяльності.

Зважаючи на вказане та з метою визначення особливостей саногенного мислення у підлітків було відібрано комплекс методів та діагностичних методик: емоційний компонент досліджувався за допомогою «Тесту на оптимізм» Р.С. Немова, рефлексивний компонент – методики діагностики рівня розвитку рефлексивності (опитувальник А.В. Карпова), мотиваційний компонент – авторської методики «Вибір позиції в різних ситуаціях». Свою ефективність показала остання методика, яка полягала у веденні щоденнику «Самоаналіз позитивного мислення», спрямованого на розвиток у підлітків самоаналізу, спостережливості та рефлексивності. В основу цього природного експерименту покладено механізм рефлексії, завдяки якому підлітки зосереджують увагу на своїх переживаннях, прагненнях, очікуваннях та реальних подіях, які виправдовують або заперечують їхні сподівання. Емпіричні дані засвідчили, що підлітки мають труднощі у вербальному висловлюванні своїх переживань, у зосередженні уваги саме на позитивних подіях, що потребує відповідного підкріплення з боку значущого дорослого. Результати дослідження показали, що в умовах природного експерименту рівень саногенного мислення підлітків підвищився, що пояснюється вдосконаленням їхньої рефлексивності та спостережливості на основі природних змін у мисленнєвому розвитку.

Список використаної літератури:

1. Еттінген Г. Перегляд позитивного мислення на основі нової науки про мотивацію / Г.Еттінген ; пер. з англ. Л. Герасимчука. – Київ : Наш формат, 2015. – 182с.
2. Селье Г. Стресс без дистресса / Г. Селье [Электронный ресурс]. – Режим доступу: <http://www.rulit.net/books/stress-bez-distressa-read-15443-1.html>.
3. Крайнова Ю. Н. Саногенное мышление против негативных переживаний / Ю. Н. Крайнова // Психология здоровья и личностного роста. – 2010. – №4. – С. 58-74.
4. Морозюк С. Н. Саногенный стиль мышления. Управление эмоциями. «Обида». Модульно-кодовое учебное пособие в мобильной системе обучения КИП-М к циклу курсов по бесконфликтной адаптации и саморазвитию личности / С. Н. Морозюк, Е. В. Мирошник. – М.: 2006. – 102 с.

*Карпачова Марія Андріївна,
магістрант I курсу,
спеціальності «Дошкільна освіта»*

*Науковий керівник:
кандидат психологічних наук, доцент
Гальченко Вікторія Миколаївна*

«Подолання страхів у дітей старшого дошкільного віку засобами арт-терапії»

Сьогодні, слід відмітити, що проблема виникнення страхів у дітей старшого дошкільного віку стрімко зростає. У зв'язку з тим, що діти ростуть в сучасному світі, повному жорстокості, це призведе до психологічних порушень. Діти стикаються з агресією і неадекватною поведінкою, дивлячись численні фільми, мультфільми, наповнені різними негативними героями, які розбурхують погані емоції, а багато комп'ютерних ігор сприяють розвитку насильства і психологічно формують жорстоку і холодну дитину. Крім того, саме оточення дитини: батьки, родичі, – вони можуть нести за собою емоційну неурівноваженість, агресивність, стреси, які допомагають розвивати дитячі страхи невротичного характеру.

Такі автори, як А. Воронова, А. Захаров, М. Кисельова, О. Копитін, М. Кузьміна, Л. Лебедева, Л. Островська, М. Смірнова досліджували різні питання, які пов'язані з дитячими страхами, крім того, розглядали причини виникнення дитячих страхів, їх особливості, прояви, а також методи їх психологічної корекції.

Мета нашого дослідження: здійснити теоретичний аналіз проблеми наявності страхів у дітей старшого дошкільного віку.

Психолог О. Захаров вважає, що «страх» – це афективне, емоційно загострене відображення у свідомості дитини конкретної загрози для її життя та благополуччя [2].

Він зазначає, що особа, яка боїться конкретних об'єктів і думок, відчуває страх. А якщо вона починає боятися самого факту виникнення страху, тобто відчувати страх страху, то в неї виникає високий, нерідко межовий рівень тривоги. Це пояснюється побоюванням всього, що може навіть опосередковано загрожувати її життю і благополуччю [2].

Особливим видом є дитячі страхи, які діляться на тимчасові (тварини, комахи, змії) і глибокі (страх самотності, невпевненості в собі, відповідальності, невідповідності). Також дитячі страхи можуть виникнути на основі уявних об'єктів і фантазії (вампири, привиди, темрява, кошмари тощо) [8].

Крім тимчасових і глибоких страхів, у дитини можуть з'явитись невротичні страхи – це ті страхи, які ускладнюють нормальну життєдіяльність особистості, заважають її розвитку та адаптації, і поширюються на всі сфери життя [3].

За наявності у дитини різних страхів виникає необхідність проведення психокорекційної роботи. Серед усіх форм психокорекційної роботи з подолання дитячих страхів актуальним виступає використання арт-терапії.

Арт-терапія – це засіб, який дозволяє піклуватися про емоційний стан та психічне здоров'я дитини засобами художньої діяльності (Г. Буряковський, Л. Гисневич А. Захарова, Т. Зінкевич-Євстигнеєва, О. Лебедева, Г. Назолоян, Р. Хайкін та інші).

Терапевтичний процес впливає на психіку, і не тільки понижує кількість страхів, рівень тривожності, агресивності, але і допомагає знаходити стійкість, впевненість у собі. Арт-терапія здатна найбільше м'яко і гуманно підтримати особистість дитини, стрімко збільшити її здатності до самопізнання.

На сьогоднішній день існує декілька арт-терапевтичних методів: музикотерапія, ізотерапія, лялькотерапія, казкотерапія, кольоротерапія, пісочна терапія, танцювальна

терапія тощо. Ізотерапія виступає найбільш поширеним видом арт-терапії. Це терапія образотворчим мистецтвом і творчістю, в першу чергу, малюванням [4, с.75].

Завдяки ізотерапії дитина може виражати свої почуття, використовуючи папір, пластилін, фарби, кольоровий папір, олівці й інші образотворчі засоби. Згодом страх востає в дитину, а дитина востає в страх, і відпустити його може бути дуже складно. Використовуючи засіб зображення, ліплення, дитини проектує свої страхи на папір, пластилін чи глину [4].

Ізотерапія розвантажує нервову систему, заспокоює дитячу психіку і поліпшує її дрібну моторику. Цей метод роботи - один із кращих, тому що дозволяє довідатися, про що думає дитина, чого боїться, соромиться і що її турбує.

Отже, арт-терапія – це творчий спосіб, який дозволяє дитині відчувати і зрозуміти самого себе, виразити вільно свої думки та почуття, звільнитися від страхів, внутрішніх своїх конфліктів, переживань завдяки художній діяльності. У процесі використання малювання у дитини зникає психічна напруга, стресові стани, що допомагає корегувати неврози та страхи.

Перспектива нашого подальшого дослідження полягає у розробці методики подолання дитячих страхів засобом арт-терапії.

Список використаної літератури:

1. Воронова А. А. Арт-терапия для детей и их родителей / А. А. Воронова. - М. : Феникс, 2013. – 253 с.
2. Захаров А. И. Как преодолеть страхи у детей / А.И. Захаров. – М. : Педагогика. – 1986. – 109 с
3. Камінська О. В. Проблема дитячих страхів у дослідженнях вітчизняних та зарубіжних науковців [Електронний ресурс] / О.В. Камінська, Н.В. Громик. – Режим доступу : <http://www.apsijournal.com/index.php/psyjournal/article/download/296/198/>
4. Киселева М. В. Арт-терапия в работе с детьми: руководство для детских психологов, педагогов, врачей и специалистов, работающих с детьми / М. В. Киселева. – СПб. : Речь, 2009. – 75 с.
5. Поддубная Н. Я. Страхи и тревожность как деструктивные эмоциональные состояния в жизни младшего школьника: теоретический аспект проблемы / Н. Г. Поддубная, О. В. Большунова // Состояние здоровья: медицинские, социальные и психолого-педагогические аспекты. – Чита, 2013. – С. 154-160.

*Качковська Вероніка Анатоліївна,
магістрантка II курсу,
спеціальності «Дошкільна освіта»*

*Науковий керівник:
кандидат педагогічних наук, доцент
Шулігіна Раїса Андріївна*

«Розумова діяльність дошкільників: особливості розвитку»

Старший дошкільний вік характеризується закладанням основ розвитку дитини, зокрема розумового, тому цей аспект перетворюється в один з важливих педагогічних завдань, яке належить розв'язувати в контексті особистісного розвитку кожної дитини.

Виходячи з положень Базового компонента дошкільної освіти, педагог має озброїти дитину вмінням жити, сприймати життя в цілісності. Це значно складніше, ніж окремо формувати систему різноманітних знань і вмінь. Дитина не оволодіє істинним світоглядом, якщо не вмітиме цілісно сприймати світ.

Сьогодні особливе занепокоєння викликає зниження рівня інтелектуального здоров'я дітей дошкільного віку, оскільки саме в цей віковий період закладається його фундамент.

У науковій літературі проблемі розвитку розумової діяльності присвячені роботи психологів П. Гальперіна, В. Давидова, Є. Кабанової-Меллер, Г. Костюка, П. Кудрявцева, Н. Менчинської, В. Паламарчук, О. Скрипченка, Н. Тализіної, І. Якиманської та інших та педагогів, як зарубіжних Я. Коменського, Дж. Локка, М. Монтесорі, Ф. Фребеля, так й вітчизняних С. Русової, В. Сухомлинського, К. Ушинського та інших. Усі науковці стверджують, що дошкільне дитинство – це оптимальний період для розумового розвитку, зокрема період шести років характеризується інтенсивним психічним і фізичним розвитком, тому виховання інтелектуально здорового школяра проблема не лише батьків і вихователів, а проблема загальнодержавна [2, с. 15-17].

На думку Т. Кривошеї, разом з розвитком мислення дітей відбувається розвиток розумових сил. Розумові сили дитини – це певний ступінь розвинутої розуму, який робить її, *по-перше*, здатною до накопичення фонду знань, бо жодна цінна якість розуму, яка потрібна для інтелектуальної і активної пізнавальної діяльності, не може розвиватися без запасу систематизованих знань. П. Блонський зазначав, що пуста голова не міркує: чим більше досвіду і знань має ця голова, тим більше вона здатна міркувати; *по-друге*, дитині необхідно оволодіти основними мисленнєвими операціями; *по-третє*, потрібно сформулювати інтелектуальні вміння (загальні і спеціальні, прийоми переносу, передбачення) [3, с. 138-141].

Протягом дошкільного дитинства формуються і вдосконалюються головні розумові дії (мисленнєві операції): *аналіз* (розкладання цілого на його складові), *синтез* (об'єднання предметів і явищ за спільними ознаками), *порівняння* (встановлення схожих і відмінних ознак об'єктів), *узагальнення* (перехід від одиничного до загального, від менш загального до більш загального), *класифікація* (розподіл предметів за певними ознаками) та ін.

На думку В. Імбера, старший дошкільний вік слід розглядати лише як період, коли має розпочатися інтенсивне формування логічного мислення, ніби визначаючи тим самим найближчу перспективу розумового розвитку. Однак, багато педагогів і психологів зазначають, що основний фундамент логіки і базових логічних операцій може бути сформований саме в дошкільному віці [1, с. 55].

Розумовий розвиток і відповідно розумову діяльність не слід розглядати як окреме, самостійне завдання, – він є складовою частиною загального психічного розвитку дитини. Розумовий розвиток поєднується з інтелектуальним, моральним, естетичним розвитком, за умов виховання позитивних рис поведінки, добору інтересів.

Найважливіший вплив на розвиток дошкільників роблять саме дорослі – батьки та вихователі. Вони навчають, розповідають, дають приклад. Від чого відносини між дітьми та дорослими виходять на перший план. Т. Піроженко пропонує свою модель взаємодії дорослого з дитиною, яку можна реалізувати через професійну підготовку вихователів дошкільних закладів на певних засадах та оцінках психічного розвитку дитини, є це так званий варіант «педагогіки взаємодії», «педагогіки співробітництва», модель «проектної педагогіки». Такий підхід створює умови для індивідуального й творчого самовираження дитини в різних сферах життєдіяльності й тому соціальна та інтелектуальна активність дошкільника виступає метою психологічного благополуччя розвитку та критерієм оцінки розвивальної ситуації. Тому так важливо забезпечувати дитину необхідними умовами і засобами для розвитку розумових здібностей. Зокрема, позитивний емоційний настрій; творчий характер діяльності; доступні завдання та ін.

Таким чином, можна переконливо стверджувати, що розумовий розвиток – поняття багатогранне і включає у себе розвиток великої кількості навичок та вмінь дошкільника, які потребують більш глибокого вивчення.

Список використаної літератури:

1. Імбер В. І. Розвиток логічного мислення дітей дошкільного віку / В. І. Імбер // Наукові записки. Серія. Педагогіка і психологія: зб. наук. праць / ред. кол. В. І. Шахов, М. І. Сметанський, О. В. Шестопалюк. – Вінниця, 2012. – Вип. 38. – С. 54-56.

2. Кейс І. Г. Теоретичні аспекти підготовки дітей шостоко року життя до навчальної діяльності у школі / І. Г. Кейс, І. В. Гелебрант // Збірник тез доповідей за матеріалами Всеукраїнської науково-практичної Інтернет-конференції «Актуальні проблеми сучасної дошкільної освіти» від 26 жовтня 2017 року. – С. 15-17.

3. Кривошея Т. М. Умственное развитие детей старшего дошкольного возраста в процессе формирования элементарных математических представлений в контексте современных инноваций / Т. М. Кривошея // Социально-педагогическая и медико-психологическая поддержка развития личности в онтогенезе: сб. материалов международной научно-практической конференции, Брест, 15-16 апреля 2015 г. / Брест. гос. ун-т им. А. С. Пушкина; редкол. Г. Н. Казаручик (отв. ред.), Т. В. Александрович, М. С. Ковалевич. – Брест : БрГУ, 2015. – С. 138-141.

*Квак Інна Василівна,
Студент II курсу ОС «Магістр»,
Спеціальності «Початкова освіта»*

*Науковий керівник –
доктор педагогічних наук, професор
Марусинець Мар'яна Михайлівна*

«Педагогічні умови формування творчих здібностей молодших школярів засобами літературних казок В.О.Сухомлинського під час уроків читання»

Серед надбань авторський казок особливо виділяються казки В.Сухомлинського, які увібрали в себе значний педагогічний потенціал і можуть бути широко використані в навчально-виховній роботі сучасної школи. Оповідання і казки педагога-гуманіста опубліковані у збірках "Гаряча квітка" (1978), "Чиста криниця" (1993), "Вічна тополя" (2003), "Усі добрі люди – одна сім'я" (2013), "Бути людиною" (2014), "Я розповім вам казку... Філософія для дітей " (2016) [2].

Відома дослідниця педагогічної спадщини В. О. Сухомлинського О. Савченко визначає такі художні особливості оповідань, казок, етюдів видатного педагога: а) майже в усіх творах сюжет дуже чіткий, читач може відразу зрозуміти, де, коли і як відбувається подія, скільки дійових осіб, хто вони; б) основою сюжетів є опис короткотривалих ситуацій спілкування і взаємодії між дітьми, дитиною і батьками, учнями і вчителями, між казковими істотами тощо, в процесі якого постає значуща морально-етична або пізнавальна проблема; в) націленість сюжету на таку проблемність часто підказують заголовки текстів; г) моральна ідея не завжди визначається автором у тексті, вона є прихованою, її сутність мають виявити читачі самостійно "у діалозі" з автором [1].

Вивчення дітьми казок В.О.Сухомлинського впливає на розвиток їх творчих здібностей. Як зазначав В.О.Сухомлинський, казка – це дитяча творчість, властива дитині. Без казки не можна уявити дитинство. Казка — надзвичайно сильний засіб пробудження думки дитини. Власне казка робить дитину розумною, кмітливою, спостережливою, вона — перший світ дитячої творчості.

Нами були виділені педагогічні умови формування творчих здібностей учнів початкової школи засобами авторської казки В.О.Сухомлинського. До них віднесено: створення учнями власних казок на основі ідей педагога-гуманіста; впровадження малювання та інсценування казок Сухомлинського; забезпечення вчителем позитивного емоційного фону на уроках читання.

Складання казок, як зазначав В.О.Сухомлинський, – це перший крок, перший етап творчості, найактивнішої розумової праці. Казка — надзвичайно сильний засіб пробудження думки дитини. Під час складання казок діти підмічають, осмислюють найтонші відтінки слова. В. О. Сухомлинський відзначав, що казка робить дитину розумною, кмітливою, спостережливою, що вона — перший світ дитячої творчості.

Значний вплив на розвиток творчих здібностей учнів здійснює інсценізація казок. У ході інсценізації дитина входить у предметний світ казкових образів, створює свої образи та свій хід подій у казці. Для дітей інсценізація казок — важлива справа. Саме в інсценізації молодші школярі виявляють творчу уяву, вчать працювати колективно.

Під час роботою над казкою вчитель може використати різні види творчих завдань:

- завдання на розвиток фантазії: Як продовжити казку? Як можна продовжити цю історію? Придумайте розповідь про те, як діти допомогли журавлику пережити зиму? Розкажіть, якими ви уявляєте хлопчиків, де вони живуть, що з ними могло трапитися далі. Придумайте казку, в якій діють сонце, мороз і птахи та ін.;

- завдання на доповнення та перебудова тексту; складання творчих переказів; придумування подій, які могли передувати зображеним; розширення змісту казок новим епізодом; уявлення себе учасником подій; придумування нових обставин сюжету, придумування нового закінчення казки та ін.;

- завдання на відновлення у тексті пропущених слів і речень;

- завдання на складання ланцюжків ознак, добір римованих слів, продовження казок;

- завдання на словесне малювання та ілюстрування прочитаного;

- завдання на складання за аналогією казок.

Дуже часто вчителі пропонують дітям завдання на ілюстрування прочитаних творів, які вони виконують із великим задоволенням, а також малювання словесних картин. Під час виконання цих завдань важливу роль відіграє створення вчителем мотивації до творчості через таку атмосферу спілкування на уроках, що заохочує дітей придумувати щось своє, фантазувати.

Таким чином, робота над казкою, її ілюструванням впливає на розвиток творчих можливостей учнів. Особливо це стосується авторських казок В.Сухомлинського, в змісті та формі яких враховано психологічні особливості молодших школярів та які спрямовані на духовний, творчий розвиток дітей.

Список використаної літератури:

1. Савченко О. Художні твори Василя Сухомлинського для дітей як джерело виховання цінностей / О. Я. Савченко; головний редактор І. П. Шоробура // Педагогічний дискурс: [зб. наук. праць]. – Хмельницький: П. П. Балюк І. Б., – 2011. – Вип. 10. – 441с.

2. Сухомлинський В.О. Я розповім вам казку... Філософія для дітей / Василь Сухомлинський; уклад. О.В. Сухомлинська – Х.: ВД «Школа», 2016. – 576 с.

*Квачук Катерина Василівна,
магістрант I курсу,
спеціальності «Дошкільна освіта»*

*Науковий керівник:
кандидат психологічних наук, доцент
Гальченко Вікторія Миколаївна*

«Виховання моральної поведінки дітей старшого дошкільного віку засобом народної казки»

Моральне виховання є основою соціалізації дитини старшого дошкільного віку. Саме у цьому віці дитина починає розвивати вміння налагоджувати спілкування, входити у товариство однолітків, домовлятися з ними, висловлювати свої побажання, рахуватися з інтересами інших. Ці найпростіші суспільні якості – перша сходинка на шляху розвитку загальнолюдських моральних якостей.

Тобто актуальним сьогодні є формування у дітей морально-етичних знань, моральних звичок, виховання моральних почуттів і розвиток моральної свідомості та самосвідомості, а також культивування моральної поведінки. Особливе місце у моральному вихованні дітей дошкільного віку належить засобам казці. Казка є джерелом високої моральності, згустком досвіду, філософією буття й передбачення. В.Сухомлинський розглядав це як ідеальний засіб формування молодшої душі, бо ж дитина в ній пізнає світ не тільки розумом, а й серцем і всім еством відгукується на почуте й прочитане, виявляє своє бачення добра та зла.

Проблема морального виховання дошкільників досліджувалися різносторонньо в таких аспектах: через призму особистісного зростання в період дошкільного дитинства (І.Бех, О.Кононко та інші); з'ясування основних тенденцій морального розвитку – формування емоцій і моральних почуттів (О.Кульчицька та інші); визначення балансу між моральною свідомістю та самосвідомістю (О.Галян та інші), дослідження генезису морального вчинку (Т.Авдулова, Т.Титаренко та інші); стимулювання відповідного ставлення до моральних цінностей, причини можливих порушень моральних імперативів (О.Дяченко, Т.Лаврентьева та інші). Дослідники одностайні, що у період дошкільного дитинства дитина стає суб'єктом власної життєдіяльності, починає усвідомлювати моральні цінності, підкорятися власним бажанням і прагненням, ураховуючи вимоги інших; у неї формуються вміння оцінювати свої вчинки та вчинки інших людей, виникає супідрядність мотивів довільної поведінки, здатність до співпереживання, співчуття, що зумовлює засвоєння моральних еталонів поведінки (В.Котирло, Ю.Приходько та інші).

Мета цього дослідження – здійснити теоретичний аналіз проблеми формування моральної поведінки дитини старшого дошкільного віку.

Важливим аспектом розвитку мотивів поведінки у дошкільному віці є підвищення рівня їх усвідомленості: дитина починає розуміти, чим зумовлені її вчинки, як пов'язані вони з наслідками поведінки. Це стає можливим завдяки розвитку в дошкільника самосвідомості – розуміння того, ким він є, якими якостями наділений, як ставляться до нього інші і чим зумовлене це ставлення. Формування моральних переживань зумовлюється появою позитивної емоційної спрямованості дитини на іншу людину (дорослого чи однолітка).

Казки з етично-моральною основою сприяють виробленню у дітей розуміння людських характерів, суспільних відносин, закріплюють у свідомості визначення про те, що таке “добре” і що таке “погано”. Переслідуючи соціальне зло, долаючи життєві перешкоди, розвінчуючи сили, спрямовані проти добра, справедливості, казки кличуть до якісного видозмінення світу з допомогою людяності.

Науковцями вивчалися різні аспекти морального виховання дошкільників, зокрема сутність формування у дітей моральних уявлень, що сприяє розвитку моральних почуттів. Ними доведено, що у процесі морального розвитку упродовж дошкільного дитинства формується спрямованість особистості – система мотивів поведінки. Під час проведеної роботи на теоретичному рівні розкрито механізм перетворення моральних норм на суб'єктивну моральність, якою є моральні почуття – стійкі переживання у свідомості дитини, її суб'єктивне ставлення до себе, явищ суспільного буття, до інших людей. Завдяки моральним почуттям моральна свідомість і вчинки набувають морального смислу. Тобто, доведено, що моральна свідомість поєднує у собі знання моральних норм, усвідомлення їх значення для особистості, яке здійснюється через моральні почуття [3;4].

Таким чином, моральна поведінка особистості формується на основі таких складників: сприйняття ситуації, її переживання, що веде до морального осмислення й мотивів поведінки, вибір вчинку, моральна спрямованість поведінки і кінцева мета – моральна якість. Узагальнено трактування морального виховання – цілеспрямована взаємодія дорослого і дитини з метою формування моральних почуттів і якостей, засвоєння моральних норм і правил, розвитку моральних мотивів і навичок поведінки.

Перспективи подальших досліджень вбачаємо у розробці та впровадженні методики виховання моральної поведінки дітей старшого дошкільного віку.

Список використаної літератури:

1. Бех І.Д. Моральний розвиток особистості в історико-педагогічному осмисленні / І.Д. Бех // Дошкільне виховання. - 2012. – №8. – С. 18-24.
2. Вавілова І.В. Використання фольклорного матеріалу в дитячій літературі та на сторінках дитячих періодичних видань XIX - початку XX ст. / І.В.Вавілова // Гуманізація навчально-виховного процесу: зб. наук. пр. / Слов'ян. держ. пед. ун-т. – Слов'янськ, 2012. – Вип. XIX. – С.19-23.
3. Зубрицька-Макота В.І. Психологічні умови формування уявлень про моральні норми у дошкільників : автореф. дис. на здобуття наук. ступеня канд. психол. наук: спец. 19.00.07 «Педагогічна та вікова психологія» / І.В.Зубрицька-Макота; Прикарпат. нац. ун-т ім.В.Стефаника. – Івано-Франківськ, 2011. – 20 с.
4. Кисельова О.І. Морально-етичне виховання дітей старшого дошкільного віку засобами українського фольклору: автореф. дис. на здобуття наук. ступеня канд. пед. наук: спец. 13.00.08 «Дошкільна педагогіка» / О.І.Кисельова ; Південноукр. держ. пед. ун-т ім. К.Д.Ушинського. – Одеса, 2009. – 21 с.

*Киричок Дар'я Володимирівна,
студентка III курсу,
спеціальності «Початкова освіта»*

*Науковий керівник:
кандидат педагогічних наук, доцент
Коханко Оксана Григорівна*

«Виховання у молодших школярів здатності до співпраці у процесі позакласної виховної роботи»

Школа – це життєвий простір дитини. Тут вона не просто готується до життя, а живе. Актуальність пояснюється станом сучасних дітей, що характеризується глибокою проблемою співпрацювати один з одним. Ця проблема розглядалась у працях видатних педагогів та психологів: А.С.Макаренка, Л.Ш. Амонашвілі, І. Іванова, В. Сухомлинського, С.М. Лисенкова та інших.

Як зазначав А.С. Макаренко [4], колектив – це соціальний живий організм, який через те і організм, що він має органи, що там є повноваження, відповідальність, співвідношення частин, взаємозалежність, а якщо нічого цього немає, то немає і колективу, а є просто юрба або зборище. Виховання особистості в колективі є вираженням певних закономірностей розвитку суспільства. Лише в колективних взаєминах створюються умови для соціально-психічного розвитку особистості. Відокремлення людини від інших людей, від соціального середовища - це соціально-психічний вакуум, який стоїть на заваді розвитку окремої людини і певної спільноти взагалі.

В.О. Сухомлинський, не заперечуючи важливої ролі колективу, все ж наголошував, що це лише один із можливих засобів виховного впливу на особистість, хоча і надзвичайно сильний, через що його слід використовувати дуже обережно; у той же час застерігав від абсолютизації його значення: «Наївна віра в якусь фантастичну силу колективу часто приводить учителів до розчарування» [5].

Учитель наближується до дитини за рахунок великої любові й поваги до неї за В. Сухомлинським, віддаючи серце дітям. Слідом за В. Сухомлинським цю дорогу пропонував і відомий грузинський педагог Ш. Амонашвілі. Система виховання та навчання за Амонашвілі – це «педагогіка цілісного життя дітей та дорослих», яка будується на началах гуманності й віри в дитину, вихованні творчості і співпрацю педагогів із дітьми, де в якості педагогів розуміються також батьки. Щодо батьків, то в межах гуманної педагогіки їм потрібно зрозуміти – дитина не є їх власністю, вона скоріше гість, якого вони самі запросили [1].

Головним мірилом хорошого або поганого навчання Ш.Амонашвілі вважав збудження інтересу дітей до навчання. Цікаво дітям вчитися, світяться їхні очі - хороша школа; нудно їм, обтяжливо, «тьмяні без кольору очі» - школа погана. Свобода учнів була показником якості навчання. Будь-який примус вказує на недоліки методу викладання. Вільна школа не та, де свобода від вчення, а де прекрасно вчать, і тому учні відчувають себе вільними. Співпраця виробляє це парадоксальне і рятівне зближення: вона примудряється невиразно сплавити ігрове і ділове, жорстке і пластичне; спілкування натяками, усмішками, півслова - і грубо наближені визначення; незграбне, сором'язне проходження через негаразди - і блискучі легкі розчерки майстерності [2].

Але надважливим питанням є пошук та використання ефективних і дієвих методик в досягненні високого рівня сформованості дітей співпрацювати. Чому б не задіяти всі наші методики на позакласній роботі?

Позакласна виховна робота спрямована на закріплення, поглиблення знань, застосування їх на практиці, розширення кругозору учнів, формування наукового світогляду. Не менш важливим є вироблення умінь і навичок самоосвіти, розвиток творчих здібностей, організація дозвілля, культурного відпочинку. Але окремо варто відзначити – у позакласній роботі учні згуртовуються, вчать співпрацювати.[3]

Педагогіка виходить з того, що дітей з раннього віку треба цілеспрямовано вчити співпрацювати, дитина змалку повинна розуміти, що таке колектив, партнерство, допомога один одному та ін. КТС, виховні заходи, ігри та методики якраз і є тим джерелом, тим засобом, що допомагає вихованню рівня сформованості до співпраці..

В основі педагогіки партнерства - спілкування, взаємодія та співпраця між учителем, учнем і батьками. Учні, батьки та вчителі, об'єднані спільними цілями та прагненнями, є добровільними й зацікавленими спільниками, рівноправними учасни

Ми можемо зробити висновок, що позакласна виховна робота ефективно впливає на виховання здатності молодших школярів до співпраці за таких умов:

- систематичність проведення колективних творчих справ, проєктів, ігор та інших позакласних виховних форм;
- залучення учнів початкової школи у процесі позакласної виховної роботи до роботи у групах, парах;

- цілеспрямоване формування комунікативних умінь та навичок молодших школярів у процесі позакласної роботи.

Отже, колективні творчі справи, проекти, ігри та інші позакласні виховні форми пішли тільки на користь і вчителю, і класу. Як бачимо, людина не може існувати ізольовано у суспільстві, всі її найкращі якості, вміння та риси характеру виявляються у колективі, а він їй з цим і допомагає. Здатність співпрацювати підштовхує людину знайти своє призначення у житті, стати тим, ким вона прагне стати. Колектив, безсумнівно, є одним з факторів розвитку та становлення здатності співпрацювати та бути партнерами.

Список використаної літератури:

1. Амонашвили Ш.А. Личностно-гуманная основа педагогического процесса. Минск: Универс. 1990. 37с
2. Вікова психологія : за ред. Г. С. Костюка. К. : Рад. шк., 1976. 269 с.
3. Корніяк О. М. Проблеми сучасної психології. 2009. № 3. с. 180–194.
4. Макаренко А.С. Книга для батьків: Формування комунікативної компетентності молодших школярів засобами дитячої періодики. Житомир: Вид-во ЖДУ ім. І. Франка, 2017. 134 с.
5. Сухомлинський В.О. Батьківська педагогіка. К., 1978.

*Кислюк Ольга Андріївна,
магістр I курсу,
Спеціальності 013 «Початкова освіта»*

*Науковий керівник:
кандидат педагогічних наук, доцент
Тесленко Тетяна Василівна*

«Підготовка майбутніх учителів початкової школи до роботи з учнями з проявами девіантної поведінки»

Молодь нашої країни формується в складних соціокультурних умовах і на освіті відбиваються всі економічні й політичні суперечності, невірноваженість соціальних процесів.

Постійне оновлення усіх сфер життя і діяльності нашого суспільства в умовах ринкових відносин і національного відродження України вимагають кардинальної перебудови системи освіти, виховання підростаючого покоління та вдосконалення підготовки майбутніх вчителів у відповідності з вимогами сучасного стану. Це обумовлено різким падінням соціального статусу і престижу знань серед молоді, збільшенням кількості дітей з девіантною поведінкою, зокрема серед учнів початкової школи. Для організації корекційно-виховної роботи з такою категорією дітей необхідні фахівці, діяльність яких потребує широкого світогляду, досконалого володіння методами психолого-педагогічної діагностики учня.

Сьогодні проблема відхилень у поведінці набула особистої гостроти в нашій країні, де всі сфери суспільного життя зазнають серйозних змін, відбувається девальвація колишніх норм поведінки.

Прогресуюча тенденція зростання схильності до девіантної поведінки ставить перед суспільством, школами та іншими виховними закладами в якості основних задач пошук форм, методів та технології роботи з даною категорією дітей, вимагає концентрації зусиль, спрямованих як на реабілітацію дитини, схильної до девіантності, так і на попередження відхилень від соціальних норм, усунення умов, які здійснюють негативний вплив на формування особистості школяра.

Небезпечним симптомом суспільства є те, що останнім часом учасниками серйозних правопорушень стають учні початкових класів і навіть, дошкільники. У межах досліджуваної проблеми вкрай важливою є роль учителя в становленні особистості дитини та попередженні негативних проявів її поведінки.

Професійна підготовка майбутнього педагога обумовлена процесом навчання у закладі вищої освіти; наявністю педагогічних та спеціальних вмінь для ефективного вирішення педагогічних завдань; також деякими професійно значущими та предметно обумовленими особистісними якостями майбутнього учителя; готовністю до майбутньої педагогічної діяльності, що враховує специфіку професійно-педагогічної праці [1].

Професійна готовність до конкретного виду діяльності - це, на думку вчених, цілеспрямоване виявлення особистості, що охоплює установку, погляди та переконання, систему відносин, мотивацію, емоційно-вольові та розумові якості, професійну майстерність, навички та вміння її практичного втілення.

Грунтуючись на аналізі стану проблеми вивчення девіантної поведінки у філософській, соціологічній та психолого-педагогічній літературі ми визначили як необхідні для нашого дослідження, такі характеристики девіантної поведінки молодших школярів:

- девіантна поведінка молодших школярів є наслідком процесу дезадаптації;
- девіантна поведінка учня, на відміну від простих відхилень у поведінці, має характер стереотипного, стійкого утворення та призводить до формування моделі поведінки учня;
- характерною рисою такої поведінки є значний збиток для подальшої соціалізації особистості учня [3].

Під підготовкою студентів до роботи з учнями з девіантною поведінкою ми розуміли процес формування у студентів під час навчання у вищому педагогічному закладі сукупність науково-педагогічних знань, професійно-педагогічних умінь і навичок, а також якостей особистості, що обумовлюють ефективне вирішення завдань корекційно-виховної роботи з учнями з проявами девіантної поведінки [1].

Теоретичний аналіз проблеми дозволяє зазначити, що девіантна поведінка молодших школярів являє собою вчинки та дії, які не відповідають офіційно прийнятим у суспільстві освітньо-виховним і морально правовим нормам.

Аналіз наукової літератури дозволив виділити основні чинники детермінації девіантної поведінки учнів молодшого шкільного віку. До них віднесено діалогічні, психологічні, соціальні та педагогічні чинники.

З аналізу психолого-педагогічної літератури можемо констатувати, що основною причиною девіантної поведінки є наростання емоційної напруженості, яка характеризується виходом за нормальні межі почуттів, емоцій, переживань дітей. За таких умов, напруженість веде до втрати почуття реальності, зниження самоконтролю, нездатності правильно оцінювати свою поведінку.

Під впливом емоцій, дитині важко контролювати свою поведінку, вона здатна на безрозсудні дії, тобто девіантна поведінка – це зміна реакції дитини на неприйнятну для неї ситуацію, спроба виправити ситуацію шляхом зміни своєї поведінки.

Крім головної причини – зростання напруженості життя, що зумовлює постійну тривожність у дітей і деформує їхню поведінку, діють також виховні фактори. Тобто, девіантна поведінка є також результатом неправильного виховання наприклад, гіперопіка або, навпаки – відторгнення [2].

Отже, досліджувана проблема дуже актуальна на сьогоднішній день і потребує ретельної підготовки з такою категорією учнів.

Список використаної літератури:

1. Гайдай І. Критерії готовності майбутніх учителів до роботи з педагогічно занедбаними дітьми молодшого шкільного віку / І. В. Гайдай // Педагогічна теорія і практика : зб. наук. праць. – К. : КиМУ, 2010. – Вип. 1. – С. 30-41.

2. Гельмонт А. М. Причини неспішності і шляхи її подолання / А. М. Гельмонт. – М., 2004. – 326 с.

3. Данченко І. Профілактика девіантної поведінки молодших школярів у навчально-виховному процесі: дис. канд. пед. наук: 13.00.07 / Данченко Ірина Олексіївна. – К., 2006. – 350 с.

*Климець Галина Вікторівна,
Студентка II курсу,
Спеціальності «Початкова освіта»*

*Науковий керівник :
кандидат педагогічних наук, доцент
Коханко Оксана Григорівна*

«Співпраця вчителя з батьками в умовах нової української школи»

Вчитель далеко не єдина людина, яка має вплив на формування особистості дитини. Всім добре відомо, що одну з головних ролей в цьому важкому, довготривалому і багатогранному процесі відіграє сім'я. Найбільший вплив на учнів мають батьки - люди від яких напряму залежить те, як дитина буде відноситися до навчання, вчителів і школи. Якщо раніше думку батьків щодо покращення навчального процесу, умов навчання дітей та інших питань пов'язаних з освітою і вихованням дітей в навчальних закладах, ніхто особливо і не враховував (оскільки до недавнього часу в зарубіжній та вітчизняній педагогіці існував чіткий поділ виховання сімейного і виховання в навчальному закладі), то тепер все змінилося - думка батьків і їх участь в навчальному процесі дітей є дуже важливою і потрібною.

Кожна дитина – неповторна, наділена від природи унікальними здібностями, талантами та можливостями. Місія нової української школи – допомогти розкрити та розвинути здібності, таланти і можливості кожної дитини на основі партнерства між учителем, учнем і батьками. З 2018 року за Концепцією нової української школи [1] в освітній процес розпочато впровадження ідей педагогіки партнерства, в основі якої – спілкування, взаємодія та співпраця між усіма суб'єктами цього процесу. Учні, батьки та вчителі, об'єднані спільними цілями та прагненнями, є добровільними та зацікавленими однодумцями, рівноправними учасниками освітнього процесу, відповідальними за результат. Одним з основних принципів цієї концепції є «діалог-взаємодія-взаємоповага». Також створено деякі органи самоврядування до складу яких можуть входити батьки і впливати певним чином на роботу школи, а отже робити свій внесок в покращення умов навчання і виховання дітей. Такими організаціями є: [1; 2]

- батьківська рада – громадський орган самоврядування, повноваження якого чітко не прописані в законі і мають визначатись спеціальним законом та статутом школи;

- піклувальна рада - це орган самоврядування, який формується з представників органів виконавчої влади, підприємств, установ, навчальних закладів, організацій, окремих громадян (до її складу можуть входити батьки учнів) з метою залучення громадськості до вирішення проблем освіти, забезпечення сприятливих умов ефективної роботи загальноосвітнього навчального закладу. Ця організація може брати участь у визначенні стратегії розвитку школи та контролювати її виконання, залучати додаткове фінансування, контролювати кошторис, вносити рекомендації, які директор зобов'язаний розглянути, а також вносити засновнику школи подання про заохочення або відкликання керівника;

- педагогічна рада – постійно діючий колегіальний орган управління загальноосвітнім навчальним закладом. До складу педагогічної ради входять директор, його заступники, учителі, вихователі, педагог-організатор, бібліотекар, лікар, голова батьківського комітету школи. Мета педагогічної ради – найбільш раціонально й ефективно вирішувати актуальні питання навчально-виховного характеру, сприяти розвитку творчої думки педагогічного колективу. Педагогічна рада спрямована на підвищення науково-теоретичного рівня знань учителів і вдосконалення їх педагогічної майстерності. У цьому випадку вона виступає як важлива форма підвищення кваліфікації.

Нам здається, що те, що батьки, є учасниками таких організацій, говорить про те, що до їхньої думки прислухаються і її поважають. І саме так має бути.

Особливо важливою співпраця між батьками і вчителями є в теперішній непростий час. Країною поширюється вірус, через який всі установи, а в тому числі і всі навчальні заклади змушені були закрити на карантин і увести в них дистанційне навчання. Ці заходи стали причиною початку ще більш тісної співпраці вчителів початкових класів з батьками учнів. Адже, якщо в середній і старшій школі діти вже є досить самостійними і їх дистанційне навчання може проходити без жодного залучення до цього процесу батьків, то в початковій школі батьки є «посередниками» між вчителем і дітьми. Саме вони є тими, хто наразі керує навчанням дітей і від кого залежить, чи зможе дитина отримати нові знання від вчителя, який буде знаходитися десь в іншому кінці міста.

Таким чином, тісна співпраця між вчителем і батьками є дуже важливою, особливо в умовах нової української школи, адже для того щоб досягти поставленої школою мети, потрібно щоб всі, хто має виховний і навчальний вплив на дитину, працювали спільно в одному напрямку.

Список використаної літератури:

1. Концептуальні засади реформування середньої освіти «Нова українська школа» // URL: <https://mon.gov.ua/storage/app/media/zagalna%20serednya/nova-ukrainska-shkola-compressed.pdf>

2. Про затвердження Положення про піклувальну раду загальноосвітнього навчального закладу // URL: <https://zakon.rada.gov.ua/laws/show/z0146-01>

3. Просто про складне. Що варто знати батькам про новий Закон про освіту // URL: <https://nus.org.ua/questions/prosto-pro-skladne-shho-varto-znati-batkam-pro-noviy-zakon-pro-osvitu/>

*Кобилінська Поліна Анатоліївна,
магістрантка II курсу,
Спеціальності 013 «Початкова освіта»*

*Науковий керівник:
кандидат педагогічних наук, доцент
Тесленко Тетяна Василівна*

«Організація самостійної навчальної діяльності молодших школярів засобами диференційованого навчання»

Сучасне навчання в початковій школі у першу чергу спрямоване на всебічний розвиток дитини, її індивідуальності. Тому засоби, що застосовуються в опануванні різних предметів молодшими школярами, мають створити найкращі умови для максимальної реалізації здібностей кожного учня. Одним із них є диференційоване навчання. У даній роботі ми детально розглянемо поняття диференціації в організації самостійної навчальної діяльності молодших школярів.

Питання диференціації навчання вирішувалося на різних етапах педагогічної науки по-різному залежно від рівня накопичених знань і соціального замовлення. Диференційований підхід у навчанні досліджувало чимало науковців як вітчизняних, так і зарубіжних. Насамперед, це Ю. Бабанський, П. Блонський, А. Бударний, В. Буряк, В. Євдокимова, А. Кірсанова, П. Підкасистий, Є. Рабунський, О. Савченко та інші. У своїх наукових роботах вони обґрунтовано описували шляхи його впровадження, а також доводили, що такий підхід до навчання дітей у молодших класах значно підвищує якість навчання.

Загалом питанню диференційованого навчання в початковій школі завжди приділялась серйозна увага. Специфіка предметів, абстрактність деяких понять, складність логічних міркувань приводить до того, що вже на початковому етапі явно простежується розшарування учнів.

Диференціація (від лат. *differentia* – різниця, відмінність) передбачає врахування індивідуальних особливостей кожного учня в умовах групування дітей в межах одного класу за певними ознаками: рівень засвоєних предметних знань, умінь, навичок; нахили і здатність до навчання, рівень розвитку загальних розумових здібностей (научуваність); готовність до здійснення самостійної пізнавальної діяльності – наявність відповідних інтелектуальних умінь, особливостей когнітивних процесів таких як: увага, пам'ять, швидкість переходу від однієї логічної операції до іншої [3].

Ефективність диференційованого навчання ґрунтується на врахуванні індивідуальних відмінностей тих, кого навчають, і тих, хто навчає, пам'ятаючи про те, що навчання – це процес двобічний. Він перш за все передбачає обов'язкову взаємодію, а значить, і взаємовплив суб'єктів, які беруть у ньому участь. Диференційовані підгрупи створюються на основі індивідуальних відмінностей – особливостей мотивації, уваги, сприймання, мислення, особливостей навчальної діяльності тощо. Не слід забувати, що такі групи можуть існувати як формально (різнорівневі класи), так і лише у свідомості вчителя (гетерогенні класи) [1;4].

Основна мета диференційованого навчання – навчити кожного учня самостійно здобувати знання, формувати навички, самостійно виконувати практичні завдання. Тож суть диференційованого підходу – не в тому, щоб полегшити зміст матеріалу, а в знаходженні шляху, по якому дитина має прийти до кінцевої мети, тобто до самостійного виконання завдання [2].

Диференціація навчання на уроці – проблема досить складна для вчителя не стільки з точки зору диференціації змісту навчання, діагностики індивідуальних особливостей учнів, скільки з точки зору організації навчання учнів з урахуванням їхніх індивідуальних особливостей, тобто з точки зору технології диференційованого навчання [2, с. 235].

Ефективність навчання визначається не тим, який матеріал вчитель намагається дати учням, а тим, як вони засвоїли знання і яке в них виробилось ставлення до навчання. Думку про необхідність диференційованого підходу до навчальної діяльності молодших школярів не раз висловлював у своїх працях В.О. Сухомлинський: «До кожного учня треба підійти, побачити його труднощі, кожному дати тільки для нього призначене завдання» [5, с. 364].

Отже, диференціація та індивідуалізація навчання допомагає залучити до роботи кожного учня, знайти найоптимальніший та найраціональніший підхід до груп учнів різних рівнів, дає можливість засвоїти максимум інформації, поданої учителем на уроці.

Диференційоване навчання – це, передусім, організація навчального процесу, при якій створюються умови, що дають змогу кожній дитині розкрити всі свої потенціальні можливості. Навчання, у ході якого усім школярам ставляться однакові вимоги, нехтує індивідуальними особливостями дітей.

Тож впровадження на уроках диференційованого навчання повинно навчити кожного учня самостійно здобувати знання, логічно мислити та швидко знаходити шляхи виконання практичних завдань і вправ.

Список використаної літератури:

1. Братанич О.М. Реалізація диференційованого навчання в умовах комбінованого уроку. Посібник у журналі «Рідна школа», 2000, №11. – 36-48 С.
2. Бутузов И.Т. Дифференцированное обучение – важное дидактическое средство эффективного обучения школьников – М.: Педагогика, 1988. – 200 с.
3. Володько В.М. Індивідуалізація і диференціація навчання і виховання // Гуманітарні науки. – 2002. – №4. – 54-65 С.
4. Дичківська І.М. Інноваційні педагогічні технології: Навчальний посібник. К.: Академвидав, 2004. – 352 с.
5. Сікорський П.І. Теорія і методика диференційованого навчання. – Львів: Сполох, 2000. – 420 С.

*Коваль Юлія Олександрівна,
студентка I курсу,
спеціальності “Дошкільна освіта”*

*Науковий керівник:
кандидат філологічних наук, доцент
Поворознюк Світлана Іванівна*

«Інноваційні методи ознайомлення дітей середнього дошкільного віку з народною казкою»

Народна казка – один із найпопулярніших видів усної народної творчості серед дітей, адже вона захоплює й полонить серця читачів. Досить складно переоцінити значення казки в освітньому процесі ЗДО. К. Д. Ушинський назвав казки “першими блискучими спробами” створення народної педагогіки і вважав, що навряд чи хто-небудь був би спроможний “змагатися в цьому випадку з педагогічним генієм народу” [1, с. 271]. Високо оцінюючи виховне значення казки, К. Д. Ушинський зазначав: “Я рішуче ставлю народну казку недосяжно вище від усіх оповідань, написаних спеціально для дітей освіченою літературою... У народній казці велика, сповнена поезії дитина-народ розповідає дітям про свої дитячі мрії і принаймні наполовину вірить сама в ці мрії” [2, с. 272].

Українська народна казка потрібна кожній дитині як духовний хліб, який ніколи не приїдається, адже казки зачаровують дітей образністю рідного слова, красою співучої української мови. Саме про це писав І. Франко: “Оті простенькі сільські байки, як дрібні, тонкі корінчики, вкорінюють у нашій душі любов до рідного слова, його краси, простоти і чарівної милозвучності. Тисячі речей у житті забудете, а тих хвиль, коли вам люба мама чи бабуся оповідала байки, не забудете до смерті” [3, с. 13].

Народні казки доступні дітям уже з раннього віку як за умов родинного виховання, так і в закладах дошкільної освіти. Оскільки казки різні за змістом, за сюжетом, різняться композиційною будовою, методика їх використання у різних вікових групах також специфічна. Казки повинні насамперед відповідати віковим особливостям дітей. Тут доречним буде застереження І. Франка: “Гола, повна правда життя — то тяжка страва. Старші можуть заживати її, вона для них смачна і здорова. Але дітям не можна давати її так, як старшим, треба приготувлювати її в ріденькім стані, в образках, у байках, і вони так приймають її” [3, с. 21].

В. Сухомлинський дійшов висновку, що складовою частиною виховання дітей повинно бути розповідання, читання, слухання, драматизування та інсценування казок: “Казки виховують любов до рідної землі вже тому, що вони творіння народу” [3, с. 38].

Враховуючи соціальну ситуацію розвитку молодого покоління, звичайним розповіданням казок малюків не зацікавиш, тому варто використовувати альтернативні інноваційні методи ознайомлення дітей з народною казкою. Дітей середнього дошкільного віку в ознайомлюють як із казками «звіриного епосу», так і з чарівними. У роботі з дітьми цього віку варто використовувати такі інноваційні методи: використання танграмів, LEGO-конструктор, методи мнемотехніки, сенкан.

Використання танграму розвиває просторову уяву, конструктивні здібності, кмітливість, зорову пам'ять, фантазію та дрібну моторику рук. З геометричних фігур можна скласти сюжет казки, і супроводжувати його розповіданням, головне — використовувати зрозумілі дітям сюжети.

Завдяки поєднанню читання казки з LEGO-конструюванням, діти занурюються у сюжет твору і за допомогою кольорових деталей самі відтворюють сюжет казки або деякі фрагменти. Конструювання дітям не набридає, адже граючись з конструктором, діти помічають, що цеглинки можна трансформувати у будь-які елементи (тварини, рослини, будівлі). Перевагою конструктора, є те, що його елементи досить яскраві, і дитина легко запам'ятовує комбінації для створення елементів, які поєднуються в сюжеті.

Використовуючи елементи мнемотехніки, ми збільшуємо обсяг пам'яті дитини. Завдяки зоровим картинкам дитина легко пригадує інформацію і сама переповідає сюжет картинки, а отже, і відтворює сюжет казки, ілюстрацію до якої ми їй пропонуємо. Під час використання методів мнемотехніки доцільно поєднувати їх з такими прийомами, як “Карусель” або “Мікрофон”, так діти не підозрюючи починають переказувати казки.

Під час ознайомлення дітей середнього дошкільного віку із казкою та її головними героями використання сенканів є досить ефективним. Описуючи в певній послідовності назву казки або героя, діти аналізують свій попередній досвід ознайомлення з казками, проводять паралелі зі схожими казками, вчать описувати та узагальнювати.

Кожен із цих методів доцільно використовувати у поєднанні з традиційними методами ознайомлення дітей з народною казкою.

Список використаної літератури:

9. Ушинський К. Д. Питання виховання і навчання в початковій школі // Вибр. пед. твори: в 2-х т. Т. 2. – К. : Радянська школа, 1983. — с. 359
10. Ушинський К. Д. Питання виховання і навчання в початковій школі//Вибр. пед. твори: в 2-х т. Т. 2. – К. : Радянська школа, 1983. — с. 359
11. Франко І. Коли ще звірі говорили: Казки для дітей // Повне зібр. творів: У 50 т.—К., 1979.—Т. 20.— с. 170.
12. Богуш А. М. Лисенко Н. В. Українське народознавство в дошкільному закладі. - К.: Вища шк., 2002. - с. 102-110.

*Коломієць Вероніка Віталіївна,
студентка IV курсу,
спеціальності «Практична психологія»*

*Науковий керівник:
доктор психологічних наук, професор
Приходько Юлія Олексіївна*

«Динаміка мотивації до обраної професії у студентів-першокурсників»

Професійна мотивація виступає як внутрішній рушійний чинник розвитку професіоналізму особистості, оскільки тільки на основі її високого рівня сформованості можливе ефективне професійне та особистісне зростання. Професійна мотивація студентів

– майбутніх фахівців у психологічній науці розглядається як сукупність чинників і процесів, які, відбиваючись в свідомості, спонукають і направляють особу до вивчення майбутньої професійної діяльності. При цьому під мотивами професійної діяльності розуміється усвідомлення актуальних потреб особою (здобування вищої освіти, саморозвиток, самопізнання, професійний розвиток, підвищення соціального статусу тощо), учбових завдань, що задовольняються за допомогою виконання і спонукають її до вивчення майбутньої професійної діяльності [1]. Є.П.Льїн зазначає, що провідними мотивами вибору мотивації студентами-першокурсниками у пізнавальній сфері є: «оволодіння професією», «здобуття нових знань», «отримання диплому» [2].

Дослідженнями встановлено, що протягом навчання студента у ВНЗ відбувається зміна його професійної мотивації. М.Н.Нестеров виділяє три етапи у розвитку професійної мотивації студентів. *Перший етап*, характерний для студентів I курсу, відрізняється високим рівнем показників професійних і учбових мотивів, що керують їх учбовою діяльністю. Тут обрана професія ідеалізується, оскільки існує переважно розуміння її суспільного, а не особистісного сенсу. На *другому етапі* (II, III курси) професійна мотивація помітно знижується, пізнавальні і професійні мотиви перестають управляти навчальною діяльністю. Третій *етап* (IV-V курси) характеризується підвищенням у випускників рівня професійної мотивації [3].

Мета нашого емпіричного дослідження полягала у вивченні динаміки розвитку професійної мотивації у студентів першого курсу спеціальностей «практична психологія» та «початкова освіта». Дослідження здійснювалося на базі Факультету педагогіки і психології НПУ імені Михайла Драгоманова.

Аналіз отриманих результатів дослідження засвідчив, що 90% студентів-першокурсників обох спеціальностей на початку навчального року мали високий рівень мотивації до оволодіння обраною професією, середній(80%) та високий (20%) рівень мотивації щодо набуття знань та отримання диплому. В ході навчання, у більшості студентів формувалася високий рівень мотивації до набуття нових знань (90%), тоді як рівні інші видів мотивації залишалися незмінними.

Дослідженням було встановлено, що 10% студентів-першокурсників мають низькі показники за такими видами мотивації як: «оволодіння професією» та «набуття знань». Ми схильні вважати, що це опосередковано може свідчити про несвідомий вибір цими студентами майбутньої професії, або ж про вибір під впливом порад авторитетних для них людей – батьків, друзів. Таку думку, підтверджують часті вибори студентами своєї майбутньої професії через бажання наслідувати своїх батьків чи родичів, або ж авторитетних дорослих.

Результати проведеного нами дослідження дають підставу стверджувати, що дієвими мотиваторами до навчання за обраною професією для студентів першого курсу є їхні соціальні контакти у процесі навчання у межах своєї академічної групи та спілкування із студентами старших курсів. Ці мотиви є важливими й такими, що з часом стають характерними для більшого числа студентів. У майбутніх психологів цей показник зростає з 40% до 65%, у майбутніх вчителів початкових класів - з 45% до 73%. Це можна пояснити неминучими особистісними змінами в процесі набуття студентами нових знань, появою потреб до самоактуалізації та визнання в студентській групі, зайняття певної соціальної ролі та позиції.

Отже, протягом першого курсу навчання мотивація до обраної професії у студентів зростає за такими мотивами, як: здобуття нових знань, самоактуалізація та визнання в соціумі, це призводить до більш повного усвідомлення студентами своєї майбутньої професії.

Список використаної літератури:

1.Реан А.А. и др О ценностно - мотивационной сфере студентов – универсантов. Ананьевские чтения - 99: Тезисы научно - практической конференции. - СПб.,1999.

2. Ильин Е.П. Мотивация и мотивы. СПб.: Питер. – 2000.
3. Нестеров М. Н. Мотивация персонала . М.: Азимут, 1998. – 309 с.

*Колтунова Вікторія Сергіївна,
магістрантка I курсу,
Спеціальності «Дошкільна освіта»*

*Науковий керівник:
кандидат педагогічних наук, доцент
Рейпольська Ольга Дмитрівна*

«Формування культури взаємин дітей старшого дошкільного віку з використанням комп'ютерних технологій»

Актуальність проблеми виховання культури взаємин у дітей старшого дошкільного віку обумовлюється потребою їх адекватного пристосування до нового колективу, входження до соціального середовища групи, дитсадка, засвоєння ними моральних цінностей та норм поведінки у спілкуванні із іншими людьми. Саме під час цілеспрямованого формування культури взаємин у дітей закріплюються норми ввічливого звертання, поважного ставлення до інших, навички здійснення гуманних вчинків, висловлення співчуття і надання підтримки тим, хто потребує.

Теоретичні аспекти формування культури взаємин дошкільників розкриваються сучасними науковцями Н. Гавриш, А. Гончаренко, Т. Поніманською, Н. Скрипник, О. Соколовською, Л. Черевко та ін. При цьому умови виховання дошкільників мають враховувати сучасні засоби освітньої роботи з ними. Тому доцільно розглянути вплив комп'ютерних технологій на формування у дітей культури взаємин.

У дошкільному віці закладаються основні моральні інстанції, формується ціннісне ставлення до себе і до іншої людини, відбувається виховання гуманних, доброзичливих взаємин, тож є цілком актуальним виховання культури взаємин у дошкільнят. За О. Соколовською, культура взаємин – це дотримання дитиною основних вимог і правил співжиття, вміння знаходити правильний тон у спілкуванні з оточуючими. Складовими культури взаємин є: дотримання норм і правил спілкування з дорослими та однолітками на основі доброзичливості; повага до інших; ввічлива поведінка у громадських місцях [2, с. 59]. За Л. Черевко, основою культури взаємин дітей є гуманне ставлення до людини, що виявляється завдяки відвертості, довірі, дружелюбності, ввічливості і тактовності [4, с. 68].

Ефективним засобом виховного впливу на дітей в сучасних умовах їх зростання є комп'ютерні технології, використання яких в освітньому процесі дитсадка сприяє: активізації пізнавальної діяльності дошкільнят; розширенню меж їх самостійної діяльності; урізноманітненню форм подання інформації дітям; створенню освітнього середовища, що забезпечує занурення дитини у певні розвивальні ситуації. За свідченням Н. Василенко, комп'ютерні технології також мають соціальну спрямованість – це взаємодія людини: з людиною, природою, комп'ютером, нарешті – із самою собою. Під час гри дитина навчається законів взаємовідносин між людьми, усвідомлює вічні людські цінності [1, с. 287].

Значно впливають на формування культури взаємин дітей тематичні мультфільми. На думку Ю. Сонник, якісні, глибоко психологічні мультфільми сприяють гармонізації стосунків між людьми, надають моделі комунікативно-мовленнєвої діяльності, пропонують зразки для засвоєння культурних відносин з однолітками і дорослими. [3, с. 162].

За результатами педагогічного експерименту було встановлено потребу проведення зі старшими дошкільниками виховної роботи з формування культури взаємин з використанням комп'ютерних технологій. Розроблена і впроваджена система виховної роботи включала: 1) проведення підготовчих бесід про культуру відносин, про важливість доброзичливого і поважного ставлення до інших людей; 2) проведення занять про дружні відносини та культуру доброзичливих взаємин між однолітками; 3) перегляд мультфільмів за тематикою дружніх відносин дітей та звірят з використанням комп'ютера («Капітошка», «Котик та Півник», «Колосок», «Курча в Клітинку», «Топ і Тутті: Свара», «Мудрі казки тітоньки Сови», «Місток», «Маленький Єнот», «Про Всіх На Світі»); 4) бесіди за сюжетами мультфільмів, обговорення вчинків героїв; 5) відтворення поведінки улюблених героїв, інсценізація сюжету мультфільму з альтернативним закінченням; 6) залучення дітей до художньо-творчої практичної діяльності (малювання, ліплення, аплікація) з відтворення образу чи характеру улюбленого героя з наступною організацією виставки творчих робіт дітей. Це надало змогу зацікавивши дошкільнят у творчому процесі відображення героїв мультфільмів та їх характерів. Впровадження системи виховної роботи надало змогу відпрацювати з дітьми навички культурної поведінки, сформувавши доброзичливе ставлення до однолітків, розвинути толерантність і повагу до дорослих.

У ході апробації системи роботи з формування культури взаємин дітей засобами ІКТ у вихованців старшої групи на третину зросли показники культури взаємин з однолітками, почастішали прояви доброзичливості і толерантності, турботи і доброти у спілкуванні з іншими дітьми. Дошкільнята стали більш уважні до емоційних проявів оточуючих, співчували тим, хто плаче, намагалися підтримати їх. Відзначено загальне покращення атмосфери у групі, діти стали більш турботливими, охоче запрошували однолітків до спільної гри, малювання, виконання різних пізнавальних завдань.

Доведено високу ефективність впровадженої системи виховної роботи з формування культури взаємин дітей засобами комп'ютерних технологій. Рекомендуємо її до впровадження у практику роботи педагогів закладів дошкільної освіти із вихованцями старших груп.

Список використаної літератури:

1. Василенко Н. Комп'ютерні ігри як засіб соціалізації підростаючого покоління. *Вісник ХДАК*. 2009. Вип. 27. С. 283–289.
2. Соколовська О. Виховання культури поведінки дітей старшого дошкільного віку у взаємодії дошкільного навчального закладу і сім'ї. *Науковий вісник МДПУ ім. Б. Хмельницького. Серія: Педагогіка*. 2012. № 8. С. 53–61.
3. Сонник Ю. А. Педагогічний потенціал мультфільмів у формуванні комунікативно-мовленнєвої компетенції дошкільників. *Дошкільна освіта у сучасному соціокультурному просторі : зб. наук. праць*. Полтава : Видавець Шевченко Р. В., 2017. Вип. 1. С. 153–162.
4. Черевко Л. Культура спілкування. *Позакласний час*. 2006. № 13–16. С. 68–73.

Комарова О. А.,

**«Формування творчого потенціалу дітей молодшого дошкільного віку
засобами театралізованої діяльності»**

Молодший дошкільний вік є періодом інтенсивного розвитку творчих можливостей. Яскравість почуттів і уяви дитини, безпосередність сприйняття нею навколишнього світу, активне пізнання світу створюють передумови для формування в цей період творчої діяльності. Творити – означає створювати нове. Розвиток творчого потенціалу дітей молодшого дошкільного віку передбачає нове рішення, нове бачення, новий підхід, тобто готовність до відмови від звичних схем і стереотипів поведінки, сприйняття, мислення. Творчість – це привнесення в світ чогось нового [1, с. 108-144].

Саме в молодшому дошкільному віці для перевтілення в образ достатньо найменшого поштовху ззовні. Дитина без затримки і з задоволенням готова прийняти запропоновані ігрові обставини і починає існувати в них, гра сприймається як свято.

Проблема розвитку творчого потенціалу дітей молодшого дошкільного віку в даний час є одним з перспективних напрямків, оскільки творчість є важливою складовою розвитку особистості дитини. Провідні психологи та педагоги відзначають, що творчий потенціал розвивається тільки в діяльності. Найбільш ефективною для цього є театралізована діяльність, оскільки саме вона дозволяє розвинути в дитині творчий потенціал. Саме театралізованим іграм належить важлива роль формування у дитини умінь подумки діяти в уявних ситуаціях.

Театралізована діяльність є унікальним засобом розвитку творчого потенціалу.

На думку вченого Виготського Л.С., розвиток має місце там, де є новий предмет освоєння [2, с. 29-30]. А для дитини молодшого дошкільного віку театральне дійство і є той самий новий предмет. Предмет цієї категорії новизни, де вона перш за все, пов'язана не з інформативністю, а з емоційністю. Крім того, в цьому випадку дитина орієнтується не тільки на результат діяльності, а й на сам процес досягнення цього результату – на творчість.

Театралізована діяльність – це творча діяльність дитини, пов'язана з моделюванням образів, відносин, з використанням різних виразних засобів: міміки, жестів, пантоміміки. Театралізовані ігри – цікавий, зрозумілий і доступний для дітей вид діяльності. Тому навіть найбільш боязкі, невпевнені в собі діти зазвичай приймають в них участь.

Маханева М., вважала, що театралізована діяльність є одним із найефективніших засобів педагогічного впливу на розвиток особистості дитини та виступає як специфічний вид дитячої активності, один із найулюбленіших видів творчості [3, с. 23-31].

Театр – це видовищний вид мистецтва, що представляє собою синтез різних мистецтв: літератури, музики, хореографії, вокалу, образотворчого мистецтва та інших, але володіє при цьому власною специфікою. Відображення дійсності, конфліктів, характерів, а також їх трактування та оцінка, твердження тих чи інших ідей тут відбувається за допомогою драматичної дії, головним носієм якого є актор. Театр являє собою одну з найбільш наочних форм художнього відображення життя, яка ґрунтується на світовідчутті через образи, засобом вираження сенсу і змісту якої є сценічна вистава, що виникає в процесі ігрового взаємодії акторів [4. с. 33-39].

Поєднуючи різні види мистецтва – театр володіє великою силою впливу на емоційний стан дитини. Навчання театральним мистецтвом вводить дитину у світ

прекрасного, проте також формує сферу емоцій, співчуття, формує вміння ставити себе в роль іншого, насолоджуватися та турбуватися спільно з ним.

На думку дослідників, театралізована діяльність відіграє важливу роль у формуванні особистості та потенціалу дитини, оскільки є джерелом розвитку почуттів, глибоких переживань і відкриттів дитини, прилучає її до духовних цінностей, розвиває емоційну сферу, змушує її співчувати персонажам, співпереживати розігруванням подій, дозволяє дитині вирішувати багато проблемних ситуацій опосередковано від особи будь-якого персонажа, що дає можливість долати боязкість, невпевненість в собі, сором'язливість. Заняття театралізованою діяльністю допомагають розвивати інтереси і здібності дитини, сприяють прояву допитливості, засвоєння нової інформації та нових способів дії, розвивають асоціативне мислення, актуалізують вольові риси характеру, цілеспрямованість, працьовитість, систематичність в роботі [5. с. 152-158].

Театралізована гра приносить дитині радість творчості. Беручи участь у театралізованих іграх, дитина як би вступає в образ, живе його життям [6. с. 35-398].

Розвиваючі можливості театралізованої діяльності посилюються тим, що їх тематика практично не обмежена. Вона може задовольнити різнобічні інтереси дітей.

Отже, за допомогою театралізованої діяльності дитина висловлює свої думки, своє ставлення до побаченого, до прочитаного, дитина повідомляє про свої враження, ділиться почуттями. Театралізована діяльність відкриває простір для самовираження, в тому числі стимулює прояв творчої активності, що сприятливо відбивається на розвитку творчого потенціалу. Цей вид діяльності вимагає від дітей уваги, кмітливості, швидкості реакції, організованості, вміння діяти, підкоряючись певного образу, перевтілюючись в нього, живучи його життям.

Список використаної літератури:

1. Артемова Л. В. Театр і гра / Л. В. Артемова. К.:Томіріс, 2016. с. 108–144.
2. Виготський Л.С. Зібрання творів / Л.С. Виготський. М: Педагогіка, 2015. с.29-30
3. Маханева М. Д. Театралізовані заняття в дитячому садку. / М. Д. Маханева. - М.: Сфера, 2015. - С. 23-31
4. Мигунова, Е. В. Організація театралізованої діяльності в дитячому саду: Навчальний метод. допомога. - Великий Новгород: новго ім. Ярослава Мудрого, 2015. С. 33-39.
5. Риговска І. І. Театральна студія в соціальному становленні підлітків // Урал. держ. пед. ун-т; Перм. держ. ін-т мистецтва і культури; відп. ред К. П. Матвеева, Л. А. Кузьміна. 2016. с. 152-158.
6. Герасимова Н. Г. Театрально-виконавська діяльність в сучасній системі освіти // Художнє загальне і додаткову освіту XXI століття: аналіз стану та стратегія підвищення якості: матеріали міжнар. наук.-практ. конф, 2016. с. 35-39.
7. Рохлова Е. Н. Розвиток творчих здібностей через театральну діяльність [Електронний ресурс]. Режим доступу: <http://sergeevo.parfinskiy.okpmo.nov.ua/DswMtdia/razvitiyevorcheskixsposopnosteyroxlova.doc>.
8. Губанова Н.Ф. Ігрова діяльність в дитячому садку. Програма та методичні рекомендації. - М.: Мозаїка-Синтез, 2016.-128с.

*Кондратюк Руслана Анатоліївна,
студентка I курсу магістратури,*

**«Формування регулятивних навчальних умінь молодших школярів
в умовах соціальних змін»**

В контексті сучасного реформування початкової освіти відбуваються зміни, які зумовлені новими підходами до постановки цілей, результатів, змісту, підходів до організації і оцінки якості освітнього процесу. Методологічною і нормативною таких нововведень є закон України «Про освіту», Концепція НУШ, Основи державного стандарту, якими повинні послуговуватися вчителі, методисти, керівники освітніх закладів, формуючи готовність працювати в ситуації вибору нових програм, навчально-методичного забезпечення; посилення психологічної підготовки до використання нових способів навчальної взаємодії з учнями. Особливий акцент початкова школа повинна зробити на формування сукупності універсальних навчальних дій, що забезпечують компетенцію навчити вчитися. Саме про це йдеться в стандартах другого покоління.

Регулятивні універсальні навчальні дії науковці розглядають як системне утворення, що вимагає створення певних психолого-педагогічних умов для їх формування. З огляду на їх специфічні особливості, формування способів навчальних дій має орієнтовну (психологічну) основу навчальної діяльності, є вирішальною умовою успішності вирішення навчальних і практичних завдань. Створення ключових основ освітнього середовища за вимогами НУШ створює розвивальне середовище для успішного формування регулятивних універсальних навчальних дій молодшого школяра. У широкому значенні термін «універсальні навчальні дії» трактується як вміння вчитися, тобто здатність суб'єкта до саморозвитку та самовдосконалення шляхом свідомого і активного присвоєння нового соціального досвіду. У більш вузькому значенні визначається як сукупність способів дії учня (а також пов'язаних з ними навичок навчальної роботи), що забезпечують самостійне засвоєння нових знань, формування умінь, включаючи організацію цього процесу. Встановлено, що регулятивні дії забезпечують учням організацію їх навчальної діяльності. До них відносяться:

- цілепокладання – постановка навчальної задачі на основі співвіднесення того, що вже відомо і засвоєно учням, і того, що ще невідомо;
- планування – визначення послідовності проміжних цілей з урахуванням кінцевого результату; складання плану і послідовності дій;
- прогнозування – передбачення результату і рівня засвоєння знань, його тимчасових характеристик;
- контроль – виявлення відхилень і відмінностей від еталону;
- корекція – внесення необхідних доповнень і коректив у план і спосіб дії в разі розбіжності еталона, реальних дій їх результатів;
- оцінка – виділення і усвідомлення учням того, що вже засвоєно і що ще потрібно засвоїти, усвідомлення якості та рівня засвоєння;
- саморегуляція – здатність до мобілізації сил і енергії до вольового зусилля (до вибору в ситуації мотиваційного конфлікту) і до подолання перешкод.

У процесі формування регулятивних навчальних дій велике значення мають методи, прийоми і форми організації діяльності, що дозволяють створити умови для побудови самостійного, ініціативного дії учня. Важливо, щоб з початкової школи формувати в учнів здатності навчатися самостійно, брати на себе роль учителя, оволодівати нею, та програвати з іншими учнями, задля розуміння сутності процесу навчання та оволодіння знаннями на рівні рефлексії. Це можливо, якщо організувати взаємодію учнів у різновікових групах, де старші учні виконують роль учителя для

молодших дітей, або в процесі організації навчальних рольових ігор. Така взаємодія ґрунтується на принципі: «Хто вчить, той вчиться сам». Організація такої взаємодії доцільна, підтверджується вимогами часу, особливо в умовах сьогодення (соціальні та глобалізовані виклики). Враховуючи їх, вчителі початкових класів повинні враховувати такі обставини й інноваційно підходити до їх реалізації.

Список використаної літератури:

1. Баркова Е.А. Управление процессом формирования регулятивных умений учащихся в исследовательском обучении. *Историческая и социально-образовательная мысль*. 2013. № 1 (17). – С. 75–78.

2. Марусинець М.М. Інноваційні технології як навчально - методичний ресурс у підготовці майбутнього вчителя / Технології професійної підготовки фахівців у сучасному освітньому просторі. / Матеріали Міжнародної науково-практичної конференції 17 травня 2019 м. Чернівці. Видавничий дім «РОДОВІД» 2019. – С. 204-206

3. Онопрієнко О.В., Скворцова, С.О. Система навчальних завдань, зорієнтована на якісний результат. *Початкова школа*. № 9, 2018.

*Кононенко Аліна Андріївна,
студентка I курсу,
Спеціальності “ Практична психологія ”*

*Науковий керівник:
доктор педагогічних наук, професор
Марусинець Мар'яна Михайлівна*

«Бодіпозитив» як новий соціальний рух сприйняття молоддю своєї зовнішності»

Бодіпозитив (The Body Positive) – соціальний рух, який має в своїй основі фемінізм і виступає за тотальне прийняття зовнішності себе та оточуючих без засудження і з здатністю за вільного самовираження.

Контекст еволюції сприйняття можна назвати складним. З наукової точки зору, краса рідкісна. У західній культурі, під впливом християнства, виникло упереджене ставлення до людського тіла. Якщо ідеал людини в Стародавній Греції і в Римі можна виразити фразою «здоровому розуму – здорове тіло», для середньовічної людини, над яким взяла верх релігія, таким ідеалом став чернечий аскетизм. Антична людина була частиною природи і Всесвіту, а середньовіччя – вінцем Божого творіння, центром Всесвіту. Влада церкви була повсюдною: людині потрібно думати про вічне, а не про тілесне. Якщо в античній скульптурі вбачали красу тіла і культ сили, то в Середньовіччя тіло потрібно було ховати під покривом одягу [3, 5]. Звідси вийшло і сучасне ставлення людини до тіла. Мета бодіпозитива - позбутися від комплексів і вільно говорити про людське тіло.

Рух бодіпозитив бере свій початок в 1996 році, коли Конні Собчак і Елізабет Скотт створили організацію "The Body Positive". Мета організації - допомогти людям подолати конфлікт з їх тілом для більш щасливого і продуктивного життя. Конні і Елізабет заснували організацію через «загальну пристрасть до створення спільноти, яка пропонує свободу від громадської думки, котра диктує свої правила і створює проблеми людям, які мають труднощі із сприйняттям себе». [2] Мотивом до створення цього руху підштовхнула особиста трагедія Конні : через прагнення до схуднення померла її сестра Стефані. Разом із А. Елізабет (психотерапевт), яка допомагає жінкам прийняти та

полюбити своє тіло, відчутти свою цінність як особистості, вони започаткували організацію «The Body Positiv». Нині – ця організація настільки популярна, що на її основі виник потужний міжнародний рух – сприйняття себе і свого тіла.

У 2014 році Собчак випустила книгу «Навчись любити своє унікальне тіло», в якій наголошувала, як важливо любити своє тіло і приймати його у всій його різноманітності. [5] Представники руху відстоюють право людей бути такими, якими вони є. Вони вважають, що суспільство повинно навчитися приймати людей із зайвою вагою. Мета руху - боротьба проти нав'язаних стандартів краси. Основними напрямками діяльності є:

– прагне до шанобливого сприйняття будь-якої зовнішності, в тому числі і зміненої внаслідок хвороби, травми або особистого рішення». Йдеться про тих, хто потрапив в аварію і втратив руку або ногу, про людей, яким в обличчя бризкали кислотою, про жінок після мастектомії, про кастрованих чоловіків.

– сприйняття тіла в медіа та соціальних мережах, включаючи Instagram, Facebook і блоги [3].

Дослідник Рене Енгельн-Меддокс у дослідженні впливу ідеалізованих медіа зображень на жінок у 2005 році виявив, що через те, що їм представили всього три рекламні оголошення з дуже привабливими жіночими моделями, багато жінок порівнювали себе і своє тіло з ідеалізованими зображеннями. Навіть коли учасники використовували критичну техніку обробки контраргументів або генерації контраргументів проти нездорового соціального порівняння, вони все одно відчували незадоволеність, пов'язану із власною зовнішністю.

Крім того, не тільки рекламні оголошення і цільові повідомлення для споживачів впливають на образ нашого тіла, але також впливають зображення, які ми бачимо у наших друзів, колег і знайомих в соціальних мережах. У 2013 році дослідники Маріка Тіггеманн і Емі Слейтер зв'язали використання Facebook з більш високими проблемами із зображенням тіла у дівчаток 13-15 років.

Дослідники Браун і Тіггеманн становили взаємозв'язок між переглядом фотографій в Instagram і настроєм і незадоволеністю тілом у молодих жінок. Учасникам був показаний один з трьох наборів зображень: зображення знаменитостей в Instagram, зображення невідомих, однаково привабливих однолітків в Instagram або набір контрольних зображень подорожей з Instagram. Не дивно, що ті, хто переглядав зображення знаменитостей і однолітків, відчували більш негативний настрій і велику незадоволеність своїм тілом, ніж ті, хто переглядав зображення подорожей [5].

Автори доводять, коли справа доходить до наших тіл, сором - це занадто поширене почуття, яке притаманне багатьом людям, особливо жінкам. За статистикою: в будь-який середній день 97% жінок говорять, що їм не подобається їхнє тіло. І дослідник Брен Браун виявив, що джерелом ганьби номер один для жінок є тіло і вага. Більше 67% жінок говорять, що вони дотримуються дієти, щоб змінити своє тіло.

The Body Image Project – це онлайн-проект, спрямований на пошук жінок і дівчат різного віку, щоб поділитися своїм індивідуальним досвідом і почуттями з приводу сприйняття іміджу свого тіла. Мета цього проекту – зробити так, щоб дівчата зробили сміливий крок, щоб поділитися своєю історією, і в кінцевому підсумку розкрити тим, хто розділяє, і тим, хто читає думки інших людей, – ви не самотні.

Список використаної літератури:

1. Боришевський М.Й. Дорога до себе: Від основ суб'єктності до вершин духовності : монографія. К. : Академвидав, 2010. – 416 с.

2. Вульф Н. Миф о красоте.
<http://cyclowiki.org/wiki/%D0%91%D0%BE%D0%B4%D0%B8%D0%BF%D0%BE%D0%B7%D0%B8%D1%82%D0%B8%D0%B2>

3. Гофф Ж., Трюон Н. История тела в средние века. <http://cyclowiki.org/wiki/%D0%91%D0%BE%D0%B4%D0%B8%D0%BF%D0%BE%D0%B7%D0%B8%D1%82%D0%B8%D0%B2>

4. Коростелина А. В. Образ тела как психологический феномен. *Вопросы психологии*. – 1999. – № 4. – С.110-114.

5. Энгелн Р, лекция на тему «Эпидемия Красоты». TED
Подробнее: <http://cyclowiki.org/wiki/%D0%91%D0%BE%D0%B4%D0%B8%D0%BF%D0%BE%D0%B7%D0%B8%D1%82%D0%B8%D0%B2>

**Корнійчук Анна Вікторівна,
магістрантка І курсу,
Спеціальності «Дошкільна освіта»**

**Науковий керівник:
кандидат педагогічних наук, доцент
Шулигіна Раїса Андріївна**

«Формування моральних цінностей у старших дошкільників: базовий концепт»

В умовах сьогодення особливої актуальності набуває проблема формування моральних цінностей підростаючого покоління, на якій наголошується в державних документах, зокрема Законах України «Про освіту», «Про дошкільну освіту», Базовому компоненті дошкільної освіти в Україні та інших.

Соціально-політичні зміни, які відбуваються в нашій державі потребують виховання високоморальної, гуманної, чесної, доброї та милосердної особистості. І саме дошкільний вік є найбільш сенситивним періодом для формування системи моральних цінностей, почуттів та якостей особистості, засвоєння нею певних норм поведінки та збагачення соціального досвіду.

Проблему становлення системи цінностей людської особистості в різні історичні періоди розглядали науковці Д. Антонович, С. Божович, В. Винниченко, О. Воропай, М. Грушевський, М. Гончаренко, С. Герасимов, Д. Джола, І. Зязюн, Є. Маланюк та ін.

Аспекти формування моральних цінностей дітей дошкільного і молодшого шкільного віку вивчали Л. Артемова, І. Бех, А. Богуш, О. Кошелівська, Т. Поніманська.

У праці А. Богуш «Духовність і моральність: виховний контекст» поняття «цінність» розглядається як будь-який предмет чи об'єкт, що має життєво важливе значення для суб'єкта, групи, колективу, вікового прошарку, етносу. Моральними цінностями – є нормативні уявлення про Добро і Зло, Справедливість, Чесність, Ввічливість, Чуйність, загальнолюдські ідеали, норми, принципи життєдіяльності [1, с. 2].

Потреби людини, перетворені на інтереси, стають цінностями. Однак, якщо вважати феномен «цінності» лише як задоволення потреб суб'єкта, то повністю нівелюється моральний аспект проблеми цінностей. Цінності мають наповнювати сенсом існування людини, духовно відтворювати людину. Отже, цінності – це дещо позитивне з погляду задоволення духовних та матеріальних потреб людини [3, с. 102].

О. Вишневський визначає морально-етичні цінності як фундаментальні світоглядні поняття, ідеї та норми, якими живе людське суспільство і якими регулюються прагнення та стосунки всіх людей на землі, життя окремих народів, громади, сім'ї, окремої людини [2, с. 124].

Процес виховання моральних цінностей безпосередньо у дітей старшого дошкільного віку передбачає врахування вікових особливостей і виокремлення змістової структури моральних цінностей дітей цієї вікової групи. Багаточисельні дослідження вчених доводять, що найперші моральні цінності формуються під час виховання дитини в

сім'ї. У всіх життєвих ситуаціях дитина керується саме ціннісними орієнтирами, духовними цінностями, на які їй потрібно найбільше звертати увагу в процесі виховання дошкільника. І лише тоді дитина зможе побачити світ «добрими» очима і мислити спираючись на співчуття, а не на ненависть.

Переконаливим є твердження, що моральні уявлення та цінності формуються також у процесі спільної колективної діяльності в умовах закладу дошкільної освіти, в спілкуванні дитини з дорослими та однолітками. Тому від правильної організації спільної діяльності та спілкування залежить моральна розвиненість дитини, і те, чи діє вона за законами добра за власної ініціативи чи під тиском інших.

Вчені (Б. Ананьєв, І. Бех, Л. Виготський, О. Запорожець, О. Леонтьєв, С. Рубінштейн) доводять, що емоційно-почуттєвий розвиток є одним із найважливіших механізмів формування моральних цінностей дошкільників. Тому саме у старшому дошкільному віці з'являється емоційна регуляція поведінки, формується система особистісних новоутворень, які визначають становлення моральних цінностей дитини, а саме: емоційна уява, здатність до емпатії, довільна поведінка, поява «етичних інстанцій», формування оцінних еталонів, елементарна саморегуляція поведінки, ієрархія мотивів, причому на перше місце виступають мотиви морального змісту.

Отже, на основі аналізу наукових джерел, опису практики діяльності, результатів дослідження даного напрямку, можна зробити висновок про те, що саме дошкільний вік є найбільш сприятливим для формування моральної сфери дитини дошкільного віку та на її основі емоційного розвитку, моральних цінностей, усвідомлюється необхідність набуття моральних якостей. Тому головне завдання, яке постає перед педагогами-вихователями та батьками, – це виховання високоморальної особистості дитини, яка діє відповідно до моральних законів людської життєдіяльності та соціальної дійсності.

Список використаної літератури:

1. Богуш А. Духовність і моральність: виховний контекст. Дошкільне виховання. 2010. № 3. С. 2-4.
2. Вишневський О. Сучасне українське виховання: Педагогічні нариси / О. Вишневський. – Л.: Львівський обл. науково-методичний інститут освіти; Львів, обл. пед. т-во ім. Г. Ващенко, 1996. – 238 с.
3. Етика: навч. посіб. / В. О. Лозовой, М. І. Панов та ін. – К.: [б. в.], 2002. – С. 102-103.

*Коростель Ірина Володимирівна,
магістрантка II курсу,
спеціальності «Дошкільна освіта»*

*Науковий керівник:
кандидат філологічних наук, доцент
Поворознюк Світлана Іванівна*

«Процедура дослідження стану сформованості культури спілкування дітей середнього дошкільного віку»

У дошкільній педагогіці ігрова діяльність здавна використовувалася для навчання і виховання дітей. Вона була неодмінним атрибутом народної педагогіки. Її зразки передавалися найменшим дітям із покоління в покоління через дорослих і старших дітей. Ігрова діяльність – один із найбільш ефективних засобів морального виховання дошкільника в родині [1]. Саме через ігрову діяльність формується культура спілкування, зокрема, у дітей середнього дошкільного віку.

У нашому дослідженні, для того, щоб виявити рівень вихованості культури спілкування дітей середнього дошкільного віку, були використані такі методи: бесіди; спостереження за дітьми в ході безпосередньої освітньої діяльності, на прогулянці, а також в ігровій діяльності.

За допомогою методики Т. Репіної «Секрет», тесту «Постав собі оцінку за ввічливість» було проведено обстеження рівень вихованості культури спілкування дітей в умовах реальної навколишньої дійсності. Ці методики дозволили виявити, з ким із однолітків діти середнього дошкільного віку воліють спілкуватися, і з яких причин не склалися деякі взаємини в групі, а так само рівень виховання культури спілкування в ігровій діяльності. Для проведення подальшого спостереження використовувалася методика, запропонована В. Мухіною [2] щодо вивчення навичок культури спілкування.

В ході діагностування діти середнього дошкільного віку проявляли великий інтерес до проведеної роботи, із задоволенням виконували ігрові завдання. Тим не менш, деякі діти воліли залишатися наодинці, не завжди бажали спілкуватися з дорослими і однолітками. У сюжетно-рольових іграх поводитися скуто, соромилися виконувати головні ролі і бути на очах у інших.

Результати констатувального етапу засвідчили, що в експериментальній групі високий рівень вихованості культури спілкування в ігровій діяльності встановлено лише у 20% дітей середнього дошкільного віку, середній рівень – у 47% дітей середнього дошкільного віку, а низький рівень виявлено у 33% вихованців.

Отже, виховання культури спілкування буде більш ефективним із використанням ігрової діяльності та спеціально організованої педагогічної роботи, яка повинна здійснюватися з урахуванням вікових можливостей дітей середнього дошкільного віку.

Список використаної літератури:

1. Эльконин Д.Б. Психология игры. Москва : Владос, 2013. 368 с.
2. Мухина В. С. Возрастная психология: феноменология развития, детство, отрочество В. Мухина. –9-е изд. –М.: Издательский центр «Академия», 2004. – 456 с

*Корсовська Анастасія Русланівна,
магістрантка II-го року навчання,
спеціальності «Дошкільна освіта»*

*Науковий керівник:
кандидат філософських наук, доцент
Коннов Олександр Федорович*

«Використання методів арт-терапії у роботі з дітьми дошкільного віку»

Постановка проблеми. Сучасний освітній процес вимагає від педагогів нового підходу до своєї діяльності, новітніх форм, методів та технологій виховання, розвитку та навчання, тема арт-терапії та її методи у психолого-педагогічній діяльності завжди залишаються актуальними. Сьогодні зміст освіти ускладнюється, акцентується увага на творчих та інтелектуальних здібностях дітей. У цих умовах педагогу дошкільної освіти потрібно орієнтуватися в розмаїтті освітніх інновацій, вміти правильно, доцільно та творчо їх використовувати. Які методи арт-терапії використовуються у психолого-педагогічній діяльності? Чи спроможні методи арт-терапії розвивати здібності дітей? Арт-терапія – це вид психотерапії, який знайшов своє місце в педагогіці та психологічній корекції, заснований на мистецтві та творчості. Методи арт-терапії передають дух майбутнього, який виражатиметься в синтезі та приводить до нових відкриттів в сфері педагогіки та психології.

Мета доповіді:

1. Розглянути арт-терапевтичні методи як дієвий інструмент в педагогічній роботі. Сучасні методи арт-терапії представляють симбіоз, який відкриває нові форми психолого-педагогічної роботи та філософії, найдоречніші для майбутнього розвитку педагогічних знань.

2. Провести аналогію між тенденціями сучасних психологічних знань, педагогікою та ідеями сучасних досліджень у галузі педагогічних наук.

Аналіз досліджень та публікацій. Теорії арт-терапевтичного дослідження в психології та педагогіці розглядаються в працях науковців: Б. Ананьєва, С. Рубінштейна, М. Беляєва, Л. Божовича, А. Маркової, В. Мясіщева, М. Цветкова, Г. Щукіної, Ю. Бабанського, В. Бондаревського, Н. Гамбург, В. Максимової, Ф. Савиної. А. Льовіна. Проблему розвитку пізнавальних інтересів досліджували В. Сухомлинський, А. Алексюк, О. Біляєва, Є. Голанд, Л. Гордон, К. Делікатний, В. Демиденко, Б. Друзь, Є. Киричук, В. Онищук, В. Шморгун, Є. Рабунський, О. Синиця, О. Савченко, І. Унт та ін.

Виклад основного матеріалу: Основою арт-терапевтичної роботи є процеси мислення та креативних задатків, адже дитина прагне заглибитися в сутність пізнаваного. З цієї точки зору пізнавальний інтерес до творчості є можливим мотивом навчання, який є основою позитивного ставлення дошкільників до занять, знань, який пов'язаний із радісними переживаннями від розумової праці, із бажанням заглибитися у процес заняття арт-терапією. Завдяки індивідуальному підходу, педагог зможе розширити, розвивати задатки дитини, мотивувати її до розвитку та навчання. Ізотерапія, казко-терапія, пісочна та музична терапія – це одні з небагатьох видів арт-терапії, які широко використовуються в освітній діяльності. Сьогодення стрімко демонструє нам науково-технологічний прогрес, разом з ним розвиваємось і ми. Характерними ознаками арт-терапевтичної роботи є динамічність, перехід від явища до сутності. В інтелектуальній діяльності, що протікає під впливом арт-терапевтичного інтересу, проявляються активний пошук, здогад, критичність, креативність, порівняння, пошуковий підхід, готовність до розв'язання нових завдань.

Висновки. Арт-терапія – це один з методів роботи, який використовує можливості мистецтва для досягнення позитивних змін в інтелектуальному, соціальному, емоційному та особистісному розвитку дитини. Творчий характер занять допомагає дитині відкривати в собі щось нове, краще розуміти себе, розвиватися. Керуючись принципом особистісно зорієнтованого підходу до виховання, слід творчо опрацювати та використовувати інформаційні технології з метою підготовки дітей.

Список використаних джерел:

1. Бондаревський В. Б. Виховання інтересу до знань і потреби до самоосвіти : Книга для учителя / В. Б. Бондаревський. – М.: Просвещение, 1985. – 144 с.

2. Ветко Г. Арт-терапия в работе психолога детского лагеря отдыха / Г. Ветко, К. Кавизина // Психолог. – 2014. – № 7, спецвыпуск : Психолог у дитячому літньому оздоровчому таборі. – С. 52–55.

3. Копытин А. И. Арт-терапия детей и подростков / А. И. Копытин, Е. С. Елена. – Москва: Когито-центр, 2007. – 199 с.

*Кошіль Тетяна Павлівна,
аспірантка I-го року навчання,
спеціальності 011 освітні, педагогічні науки*

*Науковий керівник:
доктор педагогічних наук, професор
Цвєткова Ганна Георгіївна*

«Особливості формування пізнавальної активності молодих школярів засобами LEGO-технологій»

На сучасному етапі розвитку суспільства науковці здійснюють пошук ефективних засобів активізації пізнавальної активності учнів початкової школи у процесі навчальної діяльності. Проблема пізнавальної активності учнів займалися такі вітчизняні та зарубіжні науковці, як: Л. Виготський, П. Гальперін, О. Леонтьєв, О. Лурія, С. Рубінштейн.

Проблема пізнавальної активності учнів початкової школи на уроках актуалізується у низці нормативних документів. Так, у «Концепції початкової освіти» зазначається наступне: «Об'єктами контролю у процесі навчання є: знання про предмети і явища навколишнього світу, взаємозв'язки і відношення між ними та про способи розумової і практичної навчально-пізнавальної діяльності; вміння та навички застосовувати засвоєні знання; досвід творчої діяльності; досвід емоційно-ціннісного ставлення до навколишнього світу, до інших людей, до самого себе». «Державний стандарт початкової загальної освіти» побудований з урахуванням пізнавальної активності учнів, що засвідчує наступна цитата: «Цей Державний стандарт початкової загальної освіти (далі — Державний стандарт), розроблений відповідно до мети початкової школи з урахуванням пізнавальних можливостей і потреб учнів початкових класів...» [1, с.5].

У Законах України «Про освіту» та «Про загальну середню освіту» визначено завдання загальноосвітньої школи, основними з яких є: розвиток індивідуальності дитини на основі виявлення її задатків і здібностей, формування ціннісних орієнтацій, задоволення інтересів і потреб зростаючої особистості, виховання потреби й здатності до самостійного пізнання світу, вироблення умінь творчого застосування здобутих знань у практичній діяльності. У цьому зв'язку розвиток пізнавальної активності особистості є важливою умовою, необхідною для досягнення позитивних результатів навчання і виховання. Проте в сучасній школі, на жаль, часто навчання зводиться до запам'ятовування навчального матеріалу та репродуктивного відтворення знань і прийомів дій, типових способів розв'язування завдань. Природно, що це суттєво гальмує розвиток пізнавальної активності, позбавляє дитину радості відкриття.

У науковій літературі поняття «пізнавальна активність» розуміється як властивість особистості, що формується протягом її життя в суспільстві у процесі цілеспрямованого навчання і виховання. Так, на думку Г.Щукіної, пізнавальна активність, це особистісне утворення, яке виражає індивідуальний відгук на процес пізнання, живу участь, розумово-емоційну чуйність учня в пізнавальному процесі. У дослідженнях В.Лозової "пізнавальна активність" визначається як властивість особистості, котра виявляється в її ставленні до пізнавальної діяльності, передбачає стан готовності, прагнення до самостійної діяльності, спрямованої на засвоєння індивідом соціального досвіду, накопичених людством знань і способів діяльності, а також в якості цієї діяльності, яка здійснюється шляхом вибору найбільш оптимальних способів для досягнення цілей пізнання [4, с.68]. Спільним для вчених є те, що пізнавальна активність завжди пов'язується зі сформованістю самостійності дитини, а саме, здатності без допомоги дорослих визначити мету діяльності, спланувати та організувати її, правильно оцінити результат.

У виникненні й формуванні пізнавальної активності молодших школярів важливим є ефект новизни, який стимулює безпосередню увагу та інтерес учнів. Таким чином, новизна та емоційна привабливість змісту матеріалу, поступовість в оволодінні вміннями і навичками, подоланні труднощів, постановці й розв'язанні пізнавальних завдань сприяють становленню пізнавальної активності. При цьому, радість активного пізнання, самостійного відкриття ще невідомого породжує більш глибокі та значущі для особистості спонукання, ніж отримання інформації, переданої іншими.

Принципи Нової української школи орієнтуються на потреби та інтереси сучасного школяра і саме завдяки впровадженню в систему освіти конструктора LEGO, діти можуть навчатися граючись. Робота з LEGO – конструктором дозволяє учням у формі пізнавальної гри дізнатись багато важливих ідей і розвинути необхідні в подальшому житті навички.

LEGO-технологія:

- формує вміння розв'язувати проблемні завдання, ставити мету, міркувати про подальшу роботу, розробляти план дій;
- розвиває творче мислення;
- розвиває мовлення-діти навчаються детально пояснювати дії, розповідати історії, висловлювати власні думки;
- формує вміння співпрацювати, зокрема уміння працювати в парах чи групах, ділитися матеріалами, уміння вчитись у своїх однолітків, уміння розподіляти ролі і обов'язки;
- розвиває сенсорне сприйняття, формує уявлення про зовнішні властивості предметів: форму, величину, колір, положення у просторі;
- розвиває дрібну моторику;
- формує цілісну систему уявлень дитини про навколишній світ, збагачує життєвий досвід дитини [2, с.7].

Отже, за допомогою LEGO-технологій у молодших школярів розвивається кругозір, уява і фантазія, формується пізнавальна активність.

Список використаних джерел:

1. Бібік Н. М. Нова українська школа: порадник для вчителя / Під заг. ред. Бібік Н. М. К.: ТОВ «Видавничий дім «Плеяди», 2017. 206 с.
2. Гра по-новому, навчання по-іншому: Методичний посібник/ Упорядник О. Рома. The LEGO Foundation. 2018. 44 с.
3. Мойсеюк Н.Є. Педагогіка. Навч. Посібник 3-тє видання, доповнене. / Мойсеюк Н.Є. – К., 2001 – 608 с.

***Кривонос Вадим Миколайович,
Студент II курсу ОС «Магістр»,
Спеціальності «Початкова освіта»***

***Науковий керівник:
кандидат педагогічних наук, доцент
Севастюк Мар'яна Степанівна***

«Василь Сухомлинський та сучасна початкова школа»

Одним із головних викликів сучасної освіти в нашій державі є самоідентифікація, тобто пошук свого місця в світовому освітньому просторі. З часу набуття незалежності система освіти зазнавала постійних реформ. Більшість із них не втілювалися в життя через постійні зміни у політичному векторі розвитку нашої країни. Останньою спробою

реформувати систему освіти стало впровадження концепції «Нова українська школа: простір освітніх можливостей». Під час її впровадження був досліджений досвід систем освіти найбільш розвинутих держав світу в плані освіти (Фінляндія, США) і країн сусідів (Польща, Литва). Це безумовно правильне рішення, але крім досвіду інших країн, при створенні оновленої системи освіти потрібно враховувати власний досвід, накопичений за минулі роки. Зробити це можна звернувшись до праць наших вчителів-класиків, зокрема досвіду Василя Олександровича Сухомлинського — педагога, ідеї якого актуальні і в наш час.

Свої ідеї Василь Олександрович втілював в життя під час роботи директором Павлівської школи. Попри тогочасні реалії педагог зумів створити Школу Радості, у якій навчання було максимально схожим на ту модель, яка впроваджується широкі маси лише в наш час.

Погляди Василя Олександровича щодо формування загально навчальних вмінь, практичного спрямування знань, створення освітнього середовища, педагогічної просвіти батьків школи знайшли своє практичне відображення в основних положеннях нової української школи.

Зокрема, В. Сухомлинський один із перших у світовій педагогіці звертається до принципу наступності у процесі формування компетентності «учити – вчитися», саме цим підтверджуючи її надпредметність та життєву значущість. Василь Олександрович казав, що «ось тут і виникає розрив між початковими класами і дальшими ступенями навчання. У початкових класах ми дуже боязко, несміливо даємо в руки дитині інструмент, без досконалого володіння яким неможливо уявити її інтелектуальне життя, її всебічний розвиток, а потім у середніх класах учителі вимагають, щоб інструмент цей у руках дитини діяв швидко і безвідмовно»[2].

Також у НУШ важливим є перехід від “школи зазубрювання”, до школи в якій основним завданням є навчити дітей користуватися знаннями на практиці. Ось як про це говорив В. О. Сухомлинський про це "... Вам, звичайно, доводилося зустрічатися з таким явищем: учень добре запам'ятав (завчив) правило, закон, формулу, висновок, але не вміє користуватися своїми знаннями, застосовувати їх, а трапляється й так, що не розуміє суті того, що завчив. Це зло особливо дається знаки у вивченні граматики, арифметики, алгебри, геометрії, фізики, хімії, тобто предметів, зміст яких становить систему узагальнень, а знання з яких виявляються насамперед в умінні застосовувати ці узагальнення в практичній роботі. Звичайно в таких випадках говорять: учень визубрив, не розуміючи. Але чому ж він визубрив? Що необхідне для запобігання зубрінню — цьому великому злу? Запам'ятовування (заучування) має ґрунтуватися на розумінні. Ведіть учнів до запам'ятовування через осмислення (усвідомлення), розуміння численних фактів, речей, предметів, явищ. Не допускайте запам'ятовування того, що ще не усвідомлене, не осмислене. ..." [4, с. 51]

В. Сухомлинський одним із перших розглядав середовищний підхід до освіти дітей як комплекс взаємопов'язаних компонентів, а не просто як сукупність частин, що їх оточують. Сухомлинський відносив до нього і найближчий до дитини світ — школа, клас, учитель, батьки, і віддалений у часі і просторі — село (місто), країна, природа, світ праці, культурно-історичні реалії. Особливого великого значення надавав Василь Сухомлинський природі як виховному засобу. «Я прагнув до того, щоб перед тим, як відкрити першу книжку, прочитати по складах перше слово, діти прочитали сторінки найпрекраснішої в світі книги – книги природи», – наголошував педагог. – «... Кожна мандрівка в природу – урок мислення, урок розвитку розуму»[3, с.224]. Природа – це джерело доброти. Вивчення її – це засіб виховання у маленької людини гуманності, моральності, сердечності, чуйності та інших загальнолюдських цінностей. Лише таким ставленням до природи можна виховати в дитині світлі, добрі почуття, виховати таке ставлення до природи, що перетворює знання морально-етичних норм і правил на внутрішнє надбання людини.

В. Сухомлинський першим у вітчизняній педагогіці розпочав організацію педагогічного просвітництва батьків. У педагогічній системі В. Сухомлинського утвердилася певна система родинно-шкільного виховання, за якої батьки повинні були стати активними помічниками вчителів. Цьому приляло не лише навчання батьків, але й спільне проведення свят, різноманітних суспільно-корисних справ.

Висновок. Актуальність ідей В.О.Сухомлинський лише тільки підтверджується часом. На ключових ідеях видатного українського педагога ґрунтовано найсучаснішу концепцію розвитку вітчизняної освіти «Нова українська школа», а дослідження та вивчення спадщини педагога допоможе осмислити та усвідомити нові вектори розвитку освіти.

Список використаної літератури:

1. В. О. Сухомлинський у роздумах сучасних українських педагогів: монографія / упоряд. О. В. Сухомлинська, О. Я. Савченко ; авт. кол. : В. Сухомлинська, О. Я. Савченко, В. С. Курило, І. Д. Бех та ін. – Луганськ: Вид-во ДЗ «ЛНУ імені Тараса Шевченка», 2012. – 504 с.
2. Сухомлинський В. О. Сто порад учителеві. — К.: Рад. шк., 1988. — 304 с.
3. Сухомлинський В. Серце віддаю дітям. Уклад.О.Сухомлинська. Харків: Акта, 2018. 540 с.
4. Севастюк М.С., Слабко В.М. Сучасна початкова школа в освітніх вимірах Сухомлинського / Науковий часопис Національного педагогічного університету імені М.П.Драгоманова. Серія 5. Педагогічні науки: реалії та перспективи. – Випуск 69: збірник наукових праць/ М-во освіти і науки України, Нац.пед.ун-т імені М.П.Драгоманова. – Київ: Вид-во НПУ імені М.П.Драгоманова, 2019. – С.215-219.

*Крук Тетяна Вікторівна,
магістрантка II-го року навчання,
Спеціальності "Дошкільна освіта"*

*Науковий керівник:
кандидат педагогічних наук, доцент
Косенчук Ольга Геннадіївна*

«Роль педагога у використанні української народної іграшки для розвитку творчих здібностей дітей старшого дошкільного віку»

Проблема розвитку творчих здібностей дітей старшого дошкільного віку – одна з актуальних завдань реалізації дошкільного виховання. Художньо-образна природа мистецтва робить художню діяльність дітей єдиним у своєму роді засобом формування творчих здібностей, продуктивного мислення та уяви, що лежать в основі будь-якого виду творчості [2, с.14].

О.Долинна вважає значущим пробудження дитячої активності, яка можлива тільки за умови правильної взаємодії з дорослими людьми. В цьому аспекті мається на увазі, що для дітей важлива наявність атмосфери психологічного та емоційного комфорту, в якій дитина може проявляти свої потреби, висловлювати свої ідеї, будучи прийнятою та зрозумілою [3, с.159]. Завдання дорослого – дати дитині своєрідні інструменти для творчості–розвивати операції уяви, вчити створювати нові образи, використовуючи різні прийоми, вчити експериментувати, пробувати, шукати різні нестандартні варіанти.

Основною метою роботи вихователя повинен бути розвиток творчих здібностей за допомогою використання народної іграшки. Для досягнення цієї мети на заняттях необхідно виконати наступні завдання:

На *освітньому рівні*: збагачувати та розширювати уявлення дітей про народну іграшку; вчити розрізняти особливості різних видів народної іграшки; удосконалювати

технічні навички при роботі з папером, фарбами, пластичними матеріалами та відповідними інструментами.

На *розвиваючому рівні*: розвивати творчі здібності у дітей (уяву, творче мислення, фантазію) через знайомство, виготовлення та прикрасу народної іграшки; розвивати дрібну моторику; розвивати естетичне сприйняття світу, почуття прекрасного.

На *виховному рівні*: виховувати любов до народної творчості, народної іграшки; виховувати любов до історії та традицій України [4, с. 224].

Список використаної літератури:

1. Базовий компонент дошкільної освіти / наук. керівник А. М. Богуш; авт. кол.: Богуш А. М., Беленька Г. В., Богінч О. Л. [та ін.]. - Київ, 2012. - 26 с.
2. Демчик К. І. Основи образотворчого мистецтва з методикою керівництва зображувальною діяльністю дітей: навч.-метод. посіб. для студентів пед. ф-ту напряму підгот. 6.010101 «Дошкільна освіта» / К. І. Демчик; Кам'янець-Поділ. нац. ун-т ім. Івана Огієнка. - Кам'янець-Подільський: Аксіома, 2009. - 128 с.
3. Долинна О. П. Художньо-естетичний розвиток старших дошкільників засобами декоративно-прикладного мистецтва / О. П. Долинна // *Обов'язкова освіта дітей старшого дошкільного віку: форми здобуття, організація і зміст роботи: зб. метод. матеріалів* / [авт.-упоряд. О. П. Долинна [та ін.]; керівник проекту Б. Фенюк]. - Тернопіль: Мандрівець, 2011. - С. 159-163.
4. Янцур Л. А. Художня освіта майбутніх вихователів як основа керівництва образотворчою діяльністю дошкільників / Л. А. Янцур // *Оновлення змісту, форм та методів навчання і виховання в закл. освіти: зб. наук. пр. / Рівнен. держ. гуманіт. ун-т. - Рівне, 2012. - Вип. 4.*

*Кузьменко Ірина Анатоліївна,
аспірантка I-го року навчання,
спеціальності 011 «Освітні, педагогічні науки»*

*Науковий керівник:
доктор педагогічних наук, професор
Цвєткова Ганна Георгіївна*

«Особливості розвитку логічного мислення старших дошкільників»

Розвиток мислення, творчих та інтелектуальних здібностей старших дошкільників, виховання активності до здобуття знань – проблеми, важливість яких визначається вимогами часу. Саме мислення є основою пізнання світу, прогнозування розвитку подій, практичного оволодіння закономірностями об'єктивної дійсності. Питання розвитку мислення спонукає науковців до пошуку нових організаційних і змістовних технологій навчальної діяльності, завдяки яким відбувається розвиток мислення дітей дошкільного віку та оптимізується освітній процес.

Погляди на мислення, як творчу діяльність висвітлено у роботах Л. Виготського, П. Гальперіна, В. Давидова, Д. Ельконіна, О. Запорожця, Г. Костюка, О. Леонтьєва, Ж. Піаже, С. Рубінштейна, І. Сеченова та ін. «Мислення маленьких дітей алогічне, «сновидне», лише в процесі життя, в спілкуванні з людьми мислення переходить на ступінь логічних операцій» Ж. Піаже [5, 203]. Згідно з О. Запорожцем, мислення є вищим пізнавальним процесом, формою творчого відображення людиною навколишньої дійсності. Це специфічна розумова й практична діяльність, що передбачає залучення до неї ряду репродуктивних і продуктивних дій і операцій. О. Леонтьєв зауважував, що мислення дитини розвивається в процесі засвоєння нею знань, однак, крім навчання, він виділяє також спадкові передумови становлення дитячого мислення. Я. Гальперін

теоретично та експериментально показав, що мислення формується послідовно, в процесі перетворення зовнішньої дії у внутрішню і виділив п'ять етапів цього процесу.

Серед досліджень останніх років, присвячених проблемі формування логічного і креативного мислення та дослідницьких умінь у старшому дошкільному та молодшому шкільному віці, можна виділити дослідження А. Богуш і Н. Гавриш, які наголошують на тому, що через мислення людина усвідомлює взаємозв'язки природних явищ, їх якісний і кількісний бік, характер процесів, що відбуваються між ними тощо [1, ст.21]. К. Крутій наголошує на необхідності зосередити увагу на розвитку продуктивного мислення дітей, формуванні в них цілісної картини світу, вміння досліджувати, моделювати, творити, і головне — спрямовувати свою діяльність на благо людей і природи [4, ст. 3].

У процесі сенсорного розвитку у дітей дошкільного віку здійснюється перехід від наочно-дійового і образного мислення до логічного, дитина набуває загальних уявлень, які стають основою для розвитку пізнавальної активності. Логічне мислення, будучи вищою формою інтелектуальної діяльності дитини, проходить тривалий шлях розвитку. На початкових етапах діти накопичують чуттєвий досвід і навчаються розв'язувати ряд конкретних наочних завдань практичним шляхом. У старшому дошкільному віці вони вже мають можливість формулювати завдання, ставити питання, будувати докази, розмірковувати і робити висновки. Л. Виготський зазначав: «Якщо для дитини раннього віку мислити – означає розбиратися у видимих зв'язках, то для дитини старшого дошкільного віку мислити – значить розбиратися у своїх власних уявленнях» [1, ст. 431].

Структура логічного мислення представлена В.Єгоріною, яка вказує, що мислення має проблемний характер, у кожному конкретному випадку воно є вирішенням конкретного завдання, його процес відбувається на основі вже накопиченого досвіду, уявлень, понять і прийомів діяльності. Авторка зазначає, що структура логічного мислення полягає в єдності розвитку таких логічних операцій, як: уміння виділяти суттєві ознаки предмета; рівень розвитку вміння порівнювати предмети та поняття; уміння узагальнювати; наявність у дітей теоретичного аналізу; розуміння кон'юнктивних та диз'юнктивних зв'язків між предметами [3, с. 69–75].

Отже, логічне мислення – це процес пізнавальної діяльності, для якого характерне узагальнене й опосередковане відображення дійсності, при якому використовують логічні конструкції та готові поняття. Воно формується на основі образного мислення як вища стадія його розвитку; це тривалий і складний процес, який потребує вміння оперувати словами й розуміти логіку міркувань, володіти операціями (аналіз, синтез, абстрагування, порівняння, узагальнення), формами (судження, умовивід) та методами (індукція, дедукція) мислення. Логічне мислення вимагає не лише високої активності розумової діяльності, але й узагальнених знань про істотні й загальні ознаки предметів і явищ дійсності, закріплені в словах.

Список використаної літератури:

1. Богуш А. М., Гавриш Н. В. Дошкільна лінгводидактика: Теорія і методика навчання дітей рідної мови: Підручник/ За ред. А. М. Богуш. – К.: Вища шк., 2007. – 542 с.
2. Выготский Л. С. Избранные психологические исследования/ Л.С. Выготський. – М., 1956. – 431с.
3. Егорина В. С. Формирование логического мышления младших школьников процессе обучения: дисс. канд. пед. наук: 13.00.01/ В. С. Егорина. – М., 2003. – 208 с.
4. Крутій К. STREAM-освіта дошкільнят: виховуємо культуру інженерного мислення [Текст] / К. Л. Крутій // Дошкільне виховання. – 2016. – № 1. – С. 3-7.
5. Пиаже Ж. Речь и мышление ребенка/ Ж. Пиаже; [Сост., пер. с фр., коммент. В.А. Лукова, В.Л. Лукова]. – Москва: Педагогика-пресс, 1994. – 527 с.

*Кузьнецова Євгенія,
студентка IV курсу,
Спеціальності “Дошкільна освіта”*

*Науковий керівник:
доктор педагогічних наук, професор
Марусинець Мар'яна Михайлівна*

«Психологічні детермінанти конфліктної поведінки та їх вплив на самооцінку підлітків»

Конфлікт являє собою біполярне явище, яке проявляється в активності сторін. Вчені сверджують, що конфлікти можуть бути обумовлені і внутрішніми чинниками. Внутрішній тип конфлікту притаманний людині з моменту, коли вона починає усвідомлювати своє «Я», несформованістю ціннісної ієрархії; відсутністю внутрішньої мотивації; високим рівнем вимогливості до себе (синдром відмінника); прагненням до постійного переосмислення прийнятих рішень (підвищений рівень тривожності); заниженою самооцінкою.

Внутрішній стан конфліктності особистості підлітка зумовлений протиріччями, зумовленими ставленням до самого себе, до інших людей і до довкілля. Досліджуючи підлітків учені прослідковують зв'язок самооцінки з тривожністю, коли висока загальна самооцінка порівнюється з невисокою тривожністю, а невисока – з підвищеною тривожністю. Це впливає на внутрішній світ підлітка і викликає збалансованість незбалансованість психічних процесів, станів, що призводить до деструктивних форм поведінки.

До числа стресових факторів, здатних виступити в якості внутрішнього конфліктогена підлітків відносять освітню діяльність (як основного виду), а саме: складність і чималу кількість навчальних предметів (у порівнянні з початковими класами); високу вимогливість учителів-предметників до засвоєння необхідного обсягу знань (особливо ті, що вимагає ЗНО); адаптація до вимог і стилю викладання предметів вчителями предметниками; формування умінь і навичок системного і самостійного навчання; усвідомлення відповідальності тощо.

Р. Бенедикт, на основі етнографічних досліджень, вивела йще один важливий чинник виникнення внутрішнього конфлікту - конкретні соціальні обставини життя підлітка. Вони зумовлені тривалістю підліткового віку, наявністю чи відсутністю криз, конфліктів, труднощів, особливостями переходу від дитинства до дорослості. Згідно з цим дослідженням у підлітків природне не може бути протиставлене соціальному, оскільки природне є теж соціальним. Психолог Роберта Сіммонс та подружжя Розенбергів, обстежуючи 2000 дітей та підлітків від 8 до 17 років, дійшли висновку, що в 12-14 років помітно посилюється потреба у самоспостереженні, яка спричинює появу таких рис характеру, як: сором'язливість, егоцентризм, занижену стійкість образу «Я», самоповагу та невдоволеність собою.

Психологи й психіатри називають таке явище як «підлітковий комплекс» і «пубертатна криза». Перше – зумовлено психологічними особливостями підлітка в їх яскравому прояві; друге – змінами в поведінці, що викликаються самою поведінкою. Відтак, підлітковий комплекс складається з важливих для підлітка особливостей, поведінкових моделей і специфічних поведінкових реакцій на вплив навколишнього середовища, що викликає часті внутрішні протиріччя — конфлікти.

О. Личко, З. Фройд ідентифікують таке явище з емансипацією, групуванням з однолітками, реакціями захоплення (хобі-реакції) і реакціями, обумовленими сексуальними потягами. Реакція емансипації розвивається у підлітків під впливом соціопсихологічних факторів (надмірна опіка з боку дорослих, постійний контроль,

позбавленням елементарної самостійності та будь-якої свободи в діях і оцінках) - ставленням до нього як до дитини. Реакція групування з однолітками має майже інстинктивне походження, через те, що більшість порушень підлітків зафіксовано в різних їх угрупованнях (саме там, де відбувається і формується залежність до алкоголю, токсичним речовинам, першим крадіжкам, обману тощо).

Невід'ємним атрибутом є хобі-реакції. Одне і те ж захоплення може мати різні спонуки. Тому деякі захоплення підлітків можуть бути кваліфіковані як порушення поведінки через надмірну інтенсивність, глибоку зануреність, що може викликати асоціальний її зміст через захоплення.

Дослідження реакцій, обумовлених сексуальним потягом, свідчать про те, що сексуальна поведінка підлітків характеризується крайньою нестабільністю і може бути наближеною до патологічних форм. Причиною такої нестійкості є недиференційована сексуальність (поведінкові реакції відмови, опозиції, імітації, компенсації і гіперкомпенсації), що теж є чинником внутрішньої конфліктності.

Отже, основними детермінантами, що викликають внутрішню конфліктність самооцінки підлітків можна схарактеризувати, як: психологічні та психофізіологічні; соціальні - мікро- і макросередовище, особистісні.

Визначені психологічні детермінанти в різному ступені обумовлюють підліткову конфліктність від якої залежить рівень їхньої самооцінки .

Список використаної літератури:

1. Котлова Л. О. Гендерні особливості конфліктних форм поведінки у підлітковому та юнацькому віці / Л. О. Котлова // Педагогічна освіта: теорія і практика. Педагогіка. Психологія: Зб. наук. пр. – 2013. – Вип. 19. – С. 95–99.

2. Мізерна О. О. Психологічні особливості прояву агресії у дітей підліткового віку: Автореф. дис... канд. психол. наук: 19.00.07 / О. О. Мізерна; НПУ ім. М. П. Драгоманова. – К., 2005. – 20 с.

3. Психологія конфлікту: Навч.-метод. посіб. для підготовки магістрів усіх форм навчання / В.Я. Галаган, В.Ф. Орлов, О.М. Отич, О.О. Фурса. К. : ДЕТУТ, 2008. 422 с.

*Куліш Ольга Валеріївна,
студентка V курсу,
Спеціальності «Початкова освіта»*

*Науковий керівник:
кандидат педагогічних наук, доцент
Телецька Людмила Іванівна*

«Підготовка майбутніх учителів до формування екологічної компетентності молодших школярів»

Із оновленням Державного стандарту початкової освіти та впровадженням Концепції «Нова українська школа», перед учителями постає першочергове завдання екологічної освіти – формування екологічних компетентностей у підростаючого покоління як запоруки збереження навколишнього природного середовища.

Екологічна компетентність – це здатність особистості до ситуативної діяльності в побуті та природничому оточенні, за якої набуті екологічні знання, навички, досвід і цінності актуалізуються в умінні приймати рішення, виконувати відповідні дії, нести відповідальність за прийняті рішення, усвідомлюючи їх наслідки для довкілля [3].

Формування екологічної компетентності громадян є одним з найголовніших завдань освіти сталого розвитку. Екологічна компетентність дає змогу сучасній людині

відповідально вирішувати життєві ситуації, підпорядковуючи задоволення своїх потреб принципам сталого розвитку [5, с. 6]. Отже, екологічна компетентність є визнаним у світі критерієм та інтегрованим показником якості екологічної освіти.

Мелаш В.Д, Варениченко А.Б, Безталанна К.С. наголошують на тому, що сучасні вимоги до освіти, потребують якісної методичної підготовки майбутнього вчителя здатного формувати екологічну компетентність, яка пов'язана із набуттям знань про навколишнє середовище (соціальне і природне у їх зв'язку і взаємозалежності) та практичного досвіду використання знань для вирішення екологічних проблем на локальному та регіональному рівні; прогнозуванням відповідної поведінки й діяльності у побуті; формуванням потреби у спілкуванні з природою та бажанням брати особисту участь в її відновленні та збереженні [4, с.264].

Підготовка майбутнього вчителя початкових класів до формування екологічної компетентності учнів початкових класів полягає в тому, щоб розвивати і вдосконалювати необхідні йому екологічні цінності з урахуванням особливостей його професійної діяльності. На думку А. Крамаренко «поетапне формування екологічних цінностей майбутніх учителів початкової школи ефективно впливає на процес становлення еколого - зорієнтованої особистості» [2].

Професійну готовність майбутнього вчителя до екологічного виховання учнів Н. Казанішена розглядає як єдність двох взаємопов'язаних складових – особистісної та педагогічної готовності, під особистісною готовністю розуміючи цілісне особистісне утворення, що характеризується певним рівнем оволодіння екологічними знаннями, сформованим ціннісномотиваційним ставленням до навколишнього середовища й людей і активною життєвою позицією у питаннях вирішення екологічних проблем. Складовими особистісної готовності науковцем визначено когнітивний, мотиваційноціннісний і діяльнісний компоненти. Педагогічну готовність Н. Казанішена розглядає як систему спеціальних психолого-педагогічних знань, умінь і навичок, які дають змогу ефективно організовувати в школі виховні заходи екологічного спрямування, та внутрішню позитивну налаштованість майбутнього вчителя на їх здійснення [1, с. 184].

В. Угрін у своєму дослідженні влучно зазначила, що педагогічна діяльність з формування екологічної компетентності має спрямовуватись на: становлення екологічної відповідальності в учня початкової школи, яке базується на використанні в навчальному процесі міжпредметних зв'язків, практичної-дослідницької діяльності, що забезпечує детальне вивчення об'єктів навколишнього середовища, а також активного залучення сім'ї під час проведення масових екологічних заходів та реалізації природоохоронної діяльності, як первинного носія екологічної компетентності. Першочергове завдання вчителя – навчити учня поповнювати свої знання у сфері функціонування законів живої природи, забезпечити усвідомлення молодшим школярем сутності взаємозв'язків живих організмів з навколишнім середовищем, здійснювати оцінку власним діям та обирати екологічно-виправдані стратегії поведінки [6, с.24].

Таким чином, екологічна компетентність має непростий механізм формування, що починається із оволодіння особистістю певною екологічною інформацією. Важливими для формування компетентності є відомості, що стосуються побутової сфери діяльності кожної людини, її повсякденного впливу на довкілля незалежно від її професії. Зміст процесу формування екологічної компетентності забезпечує насамперед здобуття учнями відповідних знань, які становлять підґрунтя вироблення ставлень, практичних умінь і навичок поведінки і діяльності щодо довкілля, які дають змогу особистості вільно і творчо брати реальну участь у вирішенні екологічних проблем.

Список використаної літератури:

1. Казанішена Н. В. Підготовка майбутнього вчителя початкових класів до екологічного виховання молодших школярів : дис. ... канд. пед. наук: 13.00.04 / Наталія

Вікторівна Казанішена; Вінниц. держ. пед. ун-т імені Михайла Коцюбинського. – Вінниця : Б. в., 2011. – 256 с.

2. Крамаренко А. М. Поетапність формування екологічних цінностей майбутніх учителів початкової школи [Електронний ресурс] / А. М. Крамаренко // Народна освіта. – 2013. – Вип. 2(20). – Режим доступу: https://www.narodnaosvita.kiev.ua/?page_id=622.

3. Лопатюк Т. Екологія – наука про довкілля. Початкова освіта. 1999. № 2. С. 2–5.

4. Мелаш В, Варениченко А, Безталанна К. Методична підготовка майбутнього вчителя початкової школи до формування екологічної компетентності в умовах нової української школи // Вісник Чернігівського національного педагогічного університету. Серія: Педагогічні науки. – 2018. – 151(1). – С.262-265.

5. Пустовіт Н.А. Формування екологічної компетентності школярів : наук.-метод. посібник / Н. А. Пустовіт, О. Л. Пруцакова, Л. Д. Руденко, О. О. Колонькова. – Київ, «Педагогічна думка», 2008. – С. 64.

6. Угрін В. В. Формування екологічної компетентності в учнів 3 класу в системі природоохоронної діяльності сучасної початкової школи : кваліфікаційна робота студентки психолого-педагогічного факультету групи ПНП-м-13 / В. В. Угрін ; наук. керівник Л. П. Лисогор. – Кривий Ріг, 2018. – 127 с.

*Кушніровська Катерина Олександрівна,
Студентка IV курсу,
Спеціальності «дошкільна освіта»*

*Науковий керівник:
кандидат педагогічних наук, доцент
Левінець Наталія Валентинівна*

«Значення правильної постави для гармонійного розвитку дітей 6-7 років життя»

Дошкільний вік є важливим етапом становлення особистості дитини, формування рухових навичок, розвитку фізичних якостей, забезпечення умов оптимального біологічного розвитку.

Оцінюючи фізичний розвиток дітей дошкільного віку, не треба забувати про їхню поставу, яка змінюється в різні вікові періоди. На кінець періоду дошкільного віку в здорової дитини хребет набуває звичайної форми з невеликим вигином вперед, у шийному й поперековому відділах та назад – у грудному відділі [1].

Постава - це комплексне поняття про звичне положення тіла при невимушеному стоянні людини. Постава визначається і регулюється рефлексами пози і відображає не тільки фізичний, а й психічний стан людини, будучи одним з показників здоров'я [1, с.55].

Постава визначається, по-перше, положенням голови, формою хребта й грудної клітки, кутом нахилу таза, станом плечового пояса, верхніх і нижніх кінцівок; по-друге, роботою м'язів, які беруть участь у збереженні рівноваги тіла. Правильне положення тіла є наслідком рівномірної м'язової тяги та взаємотонусу м'язів плечового пояса, шиї, спини, таза та задньої поверхні стегон.

Із фізіологічного погляду, поставу вивчають як динамічний стереотип, який набувається протягом індивідуального життя, у процесі виховання. Постава формується механізмом утворення тимчасових зв'язків, а тривалі й часті повторення сприяють утворенню умовних рефлексів, що забезпечують утримання тіла в спокої та рухах. Формування постави відбувається з першого року життя дитини, коли вона починає

стояти та ходити. Положення голови викликає рефлекс пози, які створюються тонічними рефlekсами спинного, довгастого мозку та мозочка.

Водночас, із біомеханічної точки зору, правильна постава є результатом такого співвідношення усіх діючих сил між собою, коли фізіологічні вигини хребта чітко виражені й мають рівномірно хвилеподібний вигляд, що є основним моментом, оскільки вони, згідно із законами механіки, надають хребту більшої стійкості та опірності, збільшують його ресорні властивості й полегшують можливість збереження рівноваги. Тому постава оцінюється за геометрією маси тіла людини, оскільки однією з причин її порушень є виникнення надмірно великої ваги, що переводить її відносно однієї або двох площин простору, які займає тіло людини. Це викликає зайву перенапругу м'язів-розгиначів і деформацію поздовжньої осі хребетного стовпа [3, с.86].

Порушення постави не є захворюванням, це стан, що при вчасно розпочатих оздоровчих заходах не прогресує. Проте порушення постави поступово може призвести до зниження рухливості грудної клітки, діафрагми, погіршення ресорної функції хребта. Неправильне положення тіла порушує легеневу вентиляцію, зменшує надходження кисню до мозку, утруднює приплив крові до нього. Через неправильну поставу порушується робота нервової системи, оскільки в міжхребцевих отворах проходять численні нерви, що регулюють роботу окремих органів та організму в цілому. Організм стає супутником багатьох хронічних захворювань унаслідок прояву загальної функціональної слабкості дитини [2, с.83]. При порушенні постави можуть виникнути короткозорість, остеохондроз хребта та інші захворювання. Правильне ж положення тулуба залежить від рівномірного натягнення м'язів його задньої, передньої й бокових поверхонь.

Формування правильної постави дитини 6-7 року життя залежить насамперед від раціонального режиму; умілого чергування праці та відпочинку, сну, розумного розпорядку дня, повноцінного харчування, виконання фізичних вправ і загартовування організму [5]. За відсутності профілактичних і корекційних заходів, деформація постави ускладнюється й може перейти в сколіотичну хворобу [4, с.15].

Отже, постава розглядається в спеціальній літературі як динамічний стереотип, який формується в процесі індивідуального розвитку в процесі онтогенезу. Вона формується і визначається в значній мірі формою хребта та його біомеханічними властивостями. Про стан опорно-рухової системи можна робити висновки з постави – невимушеного положення тіла, що зберігається у стані спокою та руху. Малорухомий спосіб життя може стати причиною розвитку порушень постави через викривлення хребта.

Список використаної літератури:

1. Євмінов В. Виправлення порушень постави і сколіозів / В. Євмінов, І. Куделя // Вихователь-методист дошкільного закладу. – 2010. – № 4. – С. 55–57.
2. Звіряка О. Практикум з теорії і методики лікувальної фізичної культури / О.Звіряка, Ю. Корж. – Суми : СумДПУ ім. А. С. Макаренка, 2007.–184 с
3. Кашуба В. Биомеханика осанки / В. Кашуба. – К.: Олимпийская литература, 2005. – 278 с.
4. Мороз Л. Профілактика порушень постави та зору учнів в умовах загальноосвітніх навчальних закладів : метод. рек. / уклад. Л. Мороз. – Суми : СумДПУ ім. А. С. Макаренка, 2003. – 40 с.
5. Хребет – основа здоров'я : метод. рек. для самостійної роботи студ. пед. вузів / уклад. Т.Кохановська. – Суми : СумДПУ ім. А. С. Макаренка, 2002. – 25 с.

*Лефтер Анна Володимирівна,
магістрантка II курсу,
спеціальності «Дошкільна освіта»*

*Науковий керівник:
кандидат психологічних наук, доцент
Товкач Ірина Євгенівна*

«Дослідження стану пізнавальної активності старших дошкільників»

Сучасна педагогічна наука розглядає розвиток пізнавальної активності як процес формування інтелектуальної культури, пізнавальних мотивів, розумових сил, мислення, світогляду та інтелектуальної свободи особистості.

Значний інтерес для нашого дослідження мають наукові роботи вітчизняних вчених – Л. Артемової, Н. Горопаха, І. Дячківської, Л. Жулідової, Л. Ладивір, П. Поніманської, І. Товкач та інших. Вагомими для дошкільної освіти також можна вважати праці Л. Грегуля та Л. Шовкової (виокремлення значення різноманітних практичних дій у процесі пізнавальної діяльності), Г. Альтшулера, Уільма Дж. Гордона (місце і значення пізнавальної активності в інтелектуальному розвитку старших дошкільників).

Проведений теоретичний аналіз з проблеми дослідження дозволяє стверджувати, що дослідники в галузі дошкільної освіти підкреслюють важливість розвитку пізнавальної активності у дітей старшого дошкільного віку [1, с. 8-11; 3, с. 4-5]. Тому, для вирішення поставлених завдань було проведено експеримент, процедура якого включала детальну розробку методики розвитку досліджуваної якості у дітей дошкільного віку з урахуванням їх вікових особливостей.

Мета експерименту полягала у: *виявленні* рівнів пізнавальної активності у дітей старшого дошкільного віку з подальшим *аналізом* динаміки досліджуваної якості; *обґрунтуванням* методики і умов її реалізації щодо успішного розвитку пізнавальної активності у дітей старшого дошкільного віку під час її впровадження.

В експерименті взяли участь 36 дітей старшого дошкільного віку ЗДО № 679 «Ластівка» м. Києва, яких було розподілено на дві рівнозначні групи експериментальну і контрольну по 18 дітей в кожній. У процесі дослідження бралися до уваги терміни перебування дитини у закладі, оскільки це могло впливати на рівень їх пізнавальної активності.

Основний метод, що застосовувався під час експерименту, полягав у систематичному і цілеспрямованому спостереженні за тим, як діти ставляться до оточуючих предметів, як діють з ними. Спираючись на знання дітей, насамперед вважали за необхідне визначити їх спільні інтереси, уявлення та бажання пізнавати нове, досліджуючи невідоме самостійно, адже завдання розвитку пізнавальної сфери передбачає формування у дітей здатності осягати світ довкола себе.

Для оцінки рівнів пізнавальної активності було визначено такі критерії:

- бажання пізнавати нове;
- наявність у дитини пізнавальної активності в різних видах діяльності;
- здатність діяти без допомоги дорослого.

Для з'ясування рівнів розвитку пізнавальної активності використовувалась комплексна діагностика. В ході тривалих спостережень за поведінкою дітей експериментальної та контрольної груп у повному складі, в спеціально створених ситуаціях ми дізнались про прояв цікавості до нових іграшок, літературних творів, кількість запитань дорослого до дитини та емоційний стан зацікавленості після та під час відповіді дорослого на запитання, вміння дитини користуватися способами розумової діяльності, а також інші діагностичні методики «Знайти щось нове, цікаве», «Картинка»,

ігри та ігрові вправи «Розумники й розумнички» з інтелектуальними завданнями тощо [2, с. 15].

Обробивши результати експерименту: спостереження, опитування дітей, проведення діагностування, ми з'ясували рівні розвитку пізнавальної активності кожної дитини ЕГ і КГ. Результати показали, що високий рівень розвитку пізнавальної активності продемонстрували 5 дітей, що склало 27,8%, середній – 7 (38,9%), а низький рівень було виявлено у 6 дошкільників, що склало 33,3% від загальної кількості дітей експериментальної групи.

В контрольній групі високий рівень пізнавальної активності виявлено у 4-х дітей, що склало 22,2%, середній – у 8 осіб (44,5%), а низький – у 6 (33,3%).

Таким чином, у результати проведеного експерименту ми дійшли висновку, що у дітей старшого дошкільного віку виявлено не належний рівень пізнавальної активності, пасивний при «спілкуванні» з новим незнайомим предметом, недостатньо розвинута спостережливість в оточенні, часто виникають проблеми з використанням розумової діяльності, недостатня зацікавленість завданнями інтелектуального змісту тощо. Знання дітей залежать не тільки від того, що вони дізнаються у закладі дошкільної освіти, а й від соціального досвіду набутого в сім'ї, що мотивує дитину до активного пізнання.

Список використаних джерел:

1. Бондарєва Т. В. Дитяче експериментування / Т. В. Бондарєва // Дошкільне виховання. – 2002. – № 4. – С. 8-11.
2. Галяпа М. С. Розвиток інтелектуальних здібностей дошкільників в ігротечі розвивальних ігор / М. С. Галяпа, Н. О. Руднік // Вихователь-методист дошкільного закладу. – 2010. – № 8. – С. 13-17.
3. Ладивір С. О. Дарувати радість пізнання / С. О. Ладивір // Дошкільне виховання, 1990. – № 10. – С. 4-5.

*Лук'яненко Марина Миколаївна,
аспірантка III року навчання,
спеціальності «053 Психологія»*

*Науковий керівник:
доктор психологічних наук, професор
Приходько Юлія Олексіївна*

«Когнітивний компонент у структурі ціннісно-сміслові сфери молодшого школяра»

Ціннісно-сміслова система є ядром особистості, одним із центральних особистісних утворень, є складовою міжособистісних та внутрішньоособистісних відносин, визначає мотивацію поведінки та впливає на всі сторони життєдіяльності особистості, зумовлює вектор її розвитку, спілкування, будує цілі та способи їхнього досягнення.

Ціннісні орієнтації, як одна з категорій ціннісно-сміслові сфери, тісно пов'язані зі знаннями. У знаннях проявляється усвідомлення предметів та явищ навколишньої дійсності, а в ціннісних орієнтаціях – ставлення особистості до них [1]. Від когнітивного розвитку дитини залежить можливість усвідомлення, вибору та прийняття дитиною соціально значущих цінностей [3].

Проведене нами емпіричне дослідження присвячене вивченню когнітивного компонента ціннісно-сміслові сфери молодшого школяра. Когнітивний компонент ми розглядаємо, як набуття молодшими школярами системи аксіологічних знань, вкладання певного особистісного смислу в те чи інше ціннісне поняття. Вибірка досліджуваних

складалася із 217 учнів 1-4 класів. Для здійснення діагностичного зрізу була застосована методика «Експрес-діагностика сфери ціннісних орієнтацій дошкільника» [2] модифікована відповідно до вікових особливостей молодшого школяра. Отримані результати дослідження подані на рисунку 1.



Рис. 1. Відсоткові показники розвитку когнітивного компонента молодших школярів

Аналіз отриманих даних засвідчив, що високий рівень розвитку когнітивного компоненту мають 33,33 % учнів 1-х, 26,32 % учнів 2-х, 33,93 % учнів 3-х та 57,81 % учнів 4-х класів. Молодші школярі з даним рівнем розвитку мають системні, повні та глибокі знання про виділені нами ціннісних понять. Середній рівень розвитку когнітивного компоненту мають 48,72 % молодших школярів 1-го класу, 59,65 % – 2-го класу, 58,93 % – 3-го класу та 35,94 % – 4-го класу. Такі учні розуміють значення більшості ціннісних понять, але мають фрагментарні, не досить глибокі та міцні знання про них. Низький рівень розвитку когнітивного компоненту мають 17,95 % учнів 1-го класу, 14,04 % учнів 2-го класу, 7,14 % учнів 3-го класу та 6,25 % учнів 4-го класу. Молодші школярі з низьким рівнем розвитку мають поверхневі, часткові, безсистемні знання про ціннісні поняття.

Отже, отримані результати дослідження дають підстави стверджувати, що середній рівень розвитку когнітивного компоненту становить найбільший відсоток – серед досліджуваних усіх класів: 37,41 % - високий рівень, 51,25 % - середній рівень та 11,34 % - низький рівень, що є свідченням про необхідність розвитку даного компонента в учнів усіх класів.

Список використаної літератури:

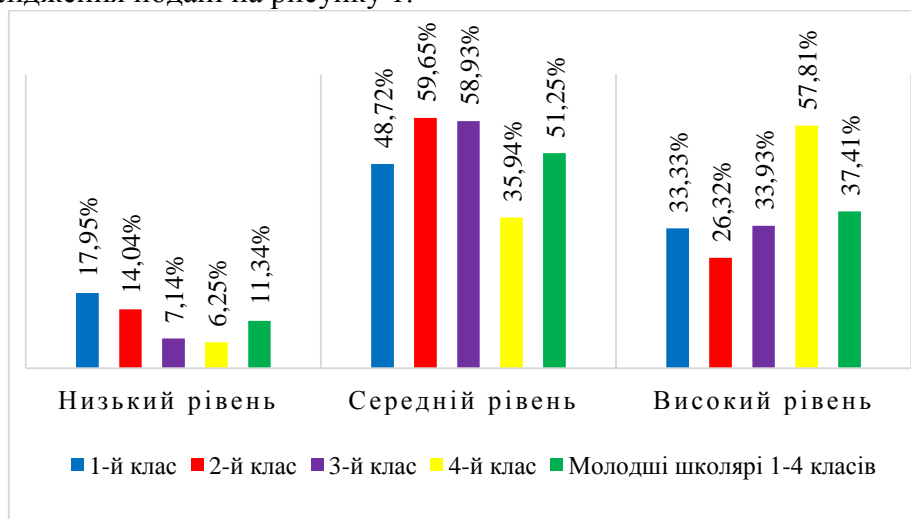
1. Павлюк О.В. Оволодіння молодшими школярами моральними нормами як передумови утворення їх ціннісних орієнтацій книжка прихोдько. *Ціннісні орієнтації в громадянському становленні особистості*: Зб. Всеукраїнської наук.-практ. конференції, м. Дрогобич, 30 верес. – 2 жовт. 1998 р. Дрогобич, 1998. С. 77-80
2. Піроженко Т.О., Соловйова Л.І. Ціннісні орієнтації дитини у дорослому світі : навч.- метод. Посібник. Київ : Видавничий Дім „Слово”, 2016. 248 с.
3. Піроженко Т.О., Карабаєва І.І., Ладивір С.О. Прийняття дитиною цінностей : посібник / за ред. Т.О. Піроженко. Київ : Видавничий Дім «Слово», 2018. 240 с

*Лук'яненко Юлія Олексіївна,
магістр II курсу,
Спеціальності 013 «Початкова освіта»*

*Науковий керівник:
кандидат педагогічних наук, доцент
Тесленко Тетяна Василівна*

«Розвиток творчих здібностей молодших школярів засобами інтерактивних технологій»

Творчі здібності формуються впродовж усього життя людини, проте в генезі її становлення існують оптимальні сенситивні вікові періоди формування. У ряді досліджень (Т.Байбара, Д.Богоявленська, Л.Виготський, Ю.Гільбух, Л.Лозова) показано, що саме молодший шкільний вік є найсприятливішим для творчого розвитку дітей, їхніх здібностей до творчості. В цей період активно розвиваються уява, дар фантазувати, творчо мислити, критично оцінювати діяльність.

Застосування педагогами універсальних методів розвитку творчих здібностей дітей дає змогу підвищити ефективність навчально-виховного процесу. Методи мозкового штурму, пошуку альтернатив рішення проблеми, моделювання, дослідження задачі та інші мають функціональну спрямованість на розвиток критичності, гнучкості, глибини, наполегливості, незалежності мислення дітей, їх уяви [1].

Показником творчого розвитку є творча обдарованість або креативність. Поняттям «творчі здібності» в психологічних дослідженнях позначають комплекс інтелектуальних і особистісних особливостей індивіда, що сприяють самостійному висуванню проблем, генеруванню великої кількості оригінальних ідей і нешаблонному їх рішенню. Необхідно розглядати розвиток та формування творчих здібностей як процес і комплекс інтелектуальних і особистісних особливостей індивіда, властивим багатьом особистостям [3].

Інтерактивні технології навчання включають чітко спланований очікуваний результат навчання, окремі інтерактивні методи та засоби навчання, що стимулюють процес пізнання, педагогічні умови, за допомогою яких можна досягти запланованих результатів.

За словами О. Пометун, „інтерактивна технологія – жива нитка, що пов'язує вчителя з кожним учнем і учнів між собою. Таке нововведення – не данина молоді й не самоціль. Це лише простий і надійний спосіб створити атмосферу активної праці, творчості і співробітництва, взаєморозуміння в класі” [2, с. 9].

Інтерактивними вважаються такі методи навчання, які реалізуються завдяки активній взаємодії учнів і дають змогу на основі внеску кожного з них у спільну справу отримувати нові знання, організувати спільну діяльність, ідучи від окремої взаємодії двох-трьох осіб до широкої співпраці класного колективу [2, с. 72].

Інтерактивне навчання як специфічна форма організації пізнавальної діяльності має передбачувану мету створити комфортні умови навчання, за яких кожен учень відчуває свою успішність, інтелектуальну спроможність, самостійність. Відбувається колективна, групова, індивідуальна співпраця, коли вчитель і учні – рівноправні суб'єкти навчання. Застосування цих технологій у навчанні дає змогу учням: ґрунтовно аналізувати навчальну інформацію, творчо підходити до засвоєння навчального матеріалу; навчитися слухати іншу людину, поважати альтернативну думку; моделювати і розв'язувати пізнавальні, життєві та соціальні ситуації, таким чином збагачуючи власний пізнавальний і соціальний досвід; учитися будувати конструктивні відносини в групі, визначати своє місце в ній, уникати конфліктів, розв'язувати їх, шукати компроміси,

прагнути до діалогу, знаходити спільне розв'язання проблеми; розвивати навички проектної діяльності, самостійної роботи, виконання творчих робіт тощо.

У навчальному процесі початкової школи вчитель використовує такі інтерактивні технології: «Мікрофон», «Мозковий штурм», робота в парах, робота в малих групах, «Навчаючи – вчусь», «Метод ПРЕС», «Займи позицію», «Незакінчене речення»; «Діалог», «Синтез думок», «Кола Вена», «Спільний проект» (із застосуванням комп'ютерних технологій), «Коло ідей», «Дебати», «Асоціативний куш», «Сенкан», «Кубування», «Метод шести капелюхів Едварда де Боно», «Мозаїка» тощо [2].

Інтерактивне навчання найбільше відповідають особистісно зорієнтованому підходу до навчання. В процесі застосування інтерактивних технологій, як правило, моделюються реальні життєві ситуації, пропонуються проблеми для спільного вирішення, застосовуються рольові ігри. Тому інтерактивні методи найбільше сприяють формуванню в учнів умінь і навичок, виробленню особистих цінностей, створюють атмосферу співробітництва, творчої взаємодії в навчанні.

Список використаної літератури:

1. Кондратюк О. Інноваційні технології в початковій школі.-К.: Шк. Світ, 2008.-250 с.
2. Пометун О. І. Енциклопедія інтерактивного навчання / О. І. Пометун. – Київ, 2007. – 144 с.
3. Сафаян С. І. Основні чинники формування творчої особистості та розвитку її творчих здібностей у процесі навчання / С. І. Сафаян // Народна освіта: наук.-метод. електронний пед. журнал. – 2007. – Вип. 1. – С. 67 – 73

*Луценко Надії Володимирівни,
магістрантка I курсу,
спеціальності: «Початкова освіта»*

*Науковий керівник:
кандидат педагогічних наук, доцент
Васютіна Тетяна Миколаївна*

«Реалізація ідей інтегрованого навчання у сучасній початковій школі»

Анотація. В тезах здійснено теоретичний аналіз досліджуваної проблеми у фахових виданнях і практиці роботи сучасної школи за такими науковими векторами: суть поняття «інтеграція», види і значення інтеграції навчального матеріалу, особливості здійснення інтегрованого навчання у початковій школі. Досліджено, що напрямками, які можуть бути ефективними у процесі навчання молодших школярів є внутріпредметна та міжпредметна інтеграція.

Ключові слова: інтеграція, міжпредметні зв'язки, внутріпредметна та міжпредметна інтеграція.

Аналіз сучасних педагогічних реалій дозволяє стверджувати, що проблема інтеграції як педагогічного явища слід розглядати в контексті сучасних провідних тенденцій світової педагогічної системи і традицій української освіти [4].

Теоретичне та методологічне обґрунтування інтеграції знань у навчально-виховному процесі стало предметом детального аналізу науковців. Дослідження інтегративного підходу повною мірою відображені у працях М. Н. Берулави, А. П. Беляєвої, І. В. Богданової, Л.Є. Вичорова, С.У. Гончаренка, Т. А. Горзій, О. Г. Джулик, Л.В. Дольнікова, І.М. Козловської, О. Г. Прокази, Є. В. Романенко, О.В. Савченко, Н. В. Светловська, Т.М. Усатенко, Є. Б. Яворського.

Інтеграція в шкільному навчанні реалізується як у межах окремого навчального предмету, так і між різними навчальними дисциплінами. Коли вчитель встановлює зв'язки між блоками навчальної інформації (чи окремими темами) у межах кожного навчального предмета, він реалізує внутрішньопредметну інтеграцію. Якщо вчитель установлює зв'язки між окремими навчальними дисциплінами, він реалізує міжпредметну інтеграцію. Інтеграційні теми й міжпредметні зв'язки можна використовувати на різних етапах сучасного заняття: актуалізації знань, вивчення нового матеріалу, перевірки і закріплення вивченого матеріалу, домашнього завдання й навіть у процесі контролю знань [3].

Для реалізації міжпредметних зв'язків загалом розроблено два підходи. Перший з них дає змогу уникнути дублювання тих самих зв'язків і понять у різних навчальних предметах, що здійснюються при розробці програм шкільних дисциплін. Другий спрямовано на поглиблення й розширення знань і вмінь з вивченого навчального предмету під час навчання учнів. Міжпредметні зв'язки усувають дублювання матеріалу, навіть якщо його вивчено давно. Діти за завданням учителя самостійно повторюють раніше вивчений матеріал з іншого предмета, поглиблюють знання на наступному, це зокрема стосується теоретичного матеріалу [3].

Окрім об'єктивних передумов, для здійснення міжпредметних зв'язків, учителям потрібні вміння відбирати до конкретного заняття важливі відомості з інших шкільних дисциплін [1]. При цьому слід урахувати, що учень також здобуває знання з навколишньої дійсності: кіно, радіо, телебачення, газет, журналів, виробництва та ін. Для реалізації такого типу зв'язків учитель визначає спеціальні методи та прийоми [2].

Таке підвищення рівня здатності до засвоєння й узагальнення нового навчального матеріалу забезпечує розвивальний ефект навчального здобутку молодших школярів. Використання в шкільній практиці тих зв'язків, за якими здійснюється міжпредметне перенесення мислительних дій та операцій, є важливою умовою повноцінного інтелектуального розвитку учнів, тому потрібно систематично привчати дітей до застосування знань з інших предметів [6]. Тому заздалегідь визначаючи інтегровані уроки, зіставляючи матеріал різних предметів, слід визначати теми, близькі за змістом або метою використання. Адже до проведення інтегрованих уроків готуватись треба не лише вчителю, а й учням.

Таким чином, проблема інтеграції навчання і виховання в початковій школі важлива і сучасна як для теорії, так і для практики. Її актуальність продиктована новими соціальними запитами, які пред'являються до школи, і зумовлена змінами в сфері науки і виробництва

Список використаних джерел:

1. Антонов Н. С. Інтеграційна функція навчання / Н. С. Антонов. К. Освіта. 2010. 304 с.
2. Біда О. А. Теоретико-методологічні засади підготовки майбутніх учителів до здійснення природознавчої освіти: дис. Д-ра пед. наук: 13.00.04 / Олена Анатоліївна Біда. К, 2004. 492 с.
3. Большакова І., Пристінська М. Інтегроване навчання: тематичний та діяльнісний підходи. URL.: <http://nus.org.ua/wpcontent/uploads/2017/08/Integrovanе-navchannja-modul.pdf> (дата звернення 10.10.2019)
4. Іванчук М.Г. Інтегроване навчання: сутність та виховний потенціал. Чернівці. Рута, 2004. 360 с.
5. Лозова Валентина Іванівна. Пізнавальна активність школярів:/спецкурс із дидактики/. Харків. Основа. 2010. 89 с.
6. Митник О. Я. Підготовка майбутнього вчителя до формування культури мислення молодшого школяра: теорія і практика: [монографія] / О. Я. Митник. Тернопіль. Мандрівець. 2009. 368 с.

*Мацкевич Георгій Валерійович,
магістр II курсу,
Спеціальності 013 «Початкова освіта»*

*Науковий керівник:
кандидат біологічних наук, професор
Телецька Людмила Іванівна*

«Підготовка майбутніх учителів до формування соціальної компетентності молодших школярів засобами інтерактивного навчання»

Зміни в постіндустріальному суспільстві призвели до зміни педагогічної діяльності, перетворення та розширення функцій педагога, одним із пріоритетних напрямів діяльності якого є створення умов для психологічного комфорту, бажання і намагання одержувати знання учнями, задоволення їхніх потреб, запобігання та подолання негативних явищ у стосунках найближчого оточення, сім'ї і школі.

В умовах зміни завдань сучасної освіти, які визначаються варіативністю навчально-виховних закладів, модернізацією змісту, розширенням інноваційних процесів, виникає необхідність по-новому розглянути специфіку педагогічної діяльності і, зокрема, фахову підготовку сучасного вчителя. Варто зазначити, що суспільство інформаційних технологій – постіндустріальне суспільство, на відміну від індустріального суспільства кінця XIX – середини XX століття значно більшою мірою зацікавлене в особистостях, здатних самостійно й активно діяти, приймати рішення, гнучко адаптуватися до змінних умов життя. Тому, на наш погляд, одним з основних завдань сучасної освіти є підготовка людини до морального і професійного самовизначення в ринковій системі відносин, до самостійної взаємодії з динамічним світом. У зв'язку з цим, великого значення набуває здатність педагога допомогти людині усвідомити свої здібності, особистісні якості і, перш за все, якості, які необхідні для її професійної самореалізації.

Ретроспективний аналіз становлення і розвитку передової педагогічної думки щодо навчання і виховання молодого покоління дає змогу визначити основні його напрямки: навчання спрямоване на дитину, на розвиток її особистості; найкраще навчати дитину не індивідуально, а в колективі; навчання повинен здійснювати кваліфікований педагог; основною рушійною силою процесу навчання є спілкування особистостей у процесі навчання, обмін їх ідеями, думками, міркуваннями тощо. Реформування школи, що відбувається в останні роки, спрямоване не тільки на реформування технологій і методів навчання і виховання, а на перебудову всього життя дитини, розширення можливостей вибору особистістю свого життєвого шляху. Сучасна педагогічна наука відповідає всім вимогам суспільних відносин, і запроваджує на вимогу школи у закладах вищої освіти підготовку майбутніх учителів до формування соціальної компетентності молодших школярів засобами інтерактивного навчання. Вважаємо, що це потребує розробки єдиного методологічного і теоретичного підходу, спроможного адекватно поєднати, пояснити і розвинути результати попередніх досліджень, створити міцний теоретичний базис для підготовки вчителів до широкого застосування інтерактивних технологій при навчанні молодого покоління [1].

Інтерактивні методи передбачають організацію кооперативного навчання, коли індивідуальні завдання переростають у групові, кожний член групи вносить унікальний внесок у спільні зусилля, зусилля кожного члена групи потрібні та незамінні для успіху всієї групи. Для роботи за інтерактивними методами учителю необхідно змінити свої особисті підходи до навчання, а в учнів повністю змінюють в такому разі життя класу. Тому для роботи за даними методами учителю необхідна певна підготовка (дидактична,

моральна) та й учителю і учням треба звикнути до них. Свою роботу вчителю слід починати з простих інтерактивних методів – робота в парах, малих групах і переходити до більш складних. Коли у вчителя і учнів з'явиться досвід подібної роботи, то уроки будуть проходити набагато легше, цікавіше, а підготовка до них не буде займати багато часу. Підсумовуючи вищесказане, наголосимо на тому, що в кожній складовій технології навчання обов'язково застосовується один-кілька методів для одержання навчального результату [3].

Простежуючи педагогічний механізм забезпечення фахової підготовки майбутніх учителів до формування соціальної компетентності молодших школярів засобами інтерактивного навчання дозволило нам зробити висновки, що система організації навчально-методичної роботи зі студентами має бути побудована з урахуванням таких педагогічних умов:

- мотивування студентів до використання засобів інтерактивного навчання для формування соціальної компетентності молодших школярів ;
- опанування майбутніми вчителями сутності інтерактивних методів, уміння використовувати їх для розв'язання навчальних завдань у початковій школі;
- стимулювання навчальної активності студентів, спрямованої на рефлексію використання інтерактивних технологій;
- залучення студентів до формування соціальної компетентності молодших школярів засобами інтерактивного навчання у процесі проходження різних видів педагогічної практики [2].

Список використаної літератури:

1. Богданова І.М. Інноваційні технології у професійно-педагогічній підготовці вчителя // Наука і освіта. – 1997. – №1. – С. 2-6.
2. Використання інтерактивних технологій навчання в професійній підготовці майбутніх учителів: Монографія / Н.Г.Баліцька, О.А.Біда, Г.П.Волошина та ін., за заг. ред. Н.С.Побірченко. – К.: Наук.світ, 2003. – 138 с.
3. Комар О.А. Інтерактивні технології – технології співпраці // Початкова школа, 2004. - № 9. – С. 5-7.

*Мельничук Єлизавета Олександрівна,
магістранта I курсу,
спеціальності «Дошкільна освіта»*

*Науковий керівник:
доктор педагогічних наук, професор
Цвєткова Ганна Георгіївна*

«Розвиток критичного мислення дітей старшого дошкільного віку засобом ейдетики»

На сьогоднішній день формуванню критичного мислення дітей дошкільного віку у різноманітних соціальних інститутах приділяється недостатня увага. Навчити мислити критично – означає правильно поставити запитання, спрямувати увагу на об'єкт аналізу, навчити самостійно робити висновки та знаходити альтернативне рішення. В епоху цифрових технологій зростає потреба в критичній рефлексії фактів, доказів, навколишньої дійсності. Саме старший дошкільний вік є найбільш сприятливим для такого розвитку. Період старшого дошкільного дитинства - підґрунтя для інтелектуального становлення особистості, період в якому формуються елементарні основи критичного мислення. Отже, розвиток критичного мислення старшого дошкільника- це актуальна проблема сьогодення, яка потребує прискіпливої уваги психологів, педагогів, практиків.

Дослідник О. Тягло вказує, що критичне мислення – це мислення вищого порядку, яке спирається на інформацію, усвідомлене сприйняття власної інтелектуальної діяльності та діяльності інших, яке сприяє розвитку такої особистісної риси, як креативність, і формує творче мислення, а отже, творчу особистість [1]. Питанням розвитку особистості дитини та її мислення присвячено фундаментальні праці Л. Виготського про зону найближчого розвитку, ідеї розвивального навчання висвітлено в працях Д. Ельконіна та В. Давидова, в дослідженнях Ш. Амонашвілі, С. Векслера, Т. Браїлко, Н. Гавриш, Т. Шкваріна, Д. Халперн та ін. На основі теоретичного аналізу презентованих вище наукових здобутків можна дійти висновку, що розвиток критичного мислення старших дошкільників - процес і результат кількісних та якісних змін у мисленні, що спрямований на самостійне розв'язання дітьми конкретної пізнавальної чи життєвої проблеми.

Перед науковцями та практиками постає ключове завдання – розробка та апробація сучасних інноваційних педагогічних технологій, програм, що дозволяють ефективно розвивати критичне мислення дітей старшого дошкільного віку. Одним з таких засобів є ейдетика.

А. Беседіна зазначає, що ейдетика – це унікальна методика, що спрямована на розвиток всіх психічних процесів і залучає усі можливі ресурси людської пам'яті заради використання набутих знань у житті та сприяє гармонійному розвитку обох півкуль головного мозку [2].

У психологічному значенні, на думку І. Барташнікової, ейдетика — це здатність відтворювати наочний образ будь-якого предмета або явища через певний відрізок часу; ейдетична пам'ять характеризується більш яскравими та емоційними спогадами [3].

Система ейдетичних методів сприяє вирішенню таких педагогічних завдань: розширенню творчих можливостей дитини завдяки гармонійній роботі лівої і правої півкуль головного мозку; формуванню вмінь ефективно і самостійно вчитися; підвищує самооцінку дитини завдяки результативності її навчання [4].

О. Кузнецова виділила низку умов, які педагогу треба врахувати при впровадженні методів ейдетики:

- ✓ виділити час та забезпечити можливості для застосування ейдетичних прийомів;
- ✓ дозволити дітям вільно розмірковувати;
- ✓ приймати різноманітні ідеї та думки;
- ✓ сприяти активному залученню дітей до процесу навчання;
- ✓ забезпечити для дітей безризикове середовище, вільне від негативної оцінки;
- ✓ підтримувати віру у кожную дитину, в її здатність породжувати власні судження;
- ✓ цінувати міркування дітей [5].

Отже, розвиток критичного мислення старших дошкільників - процес і результат кількісних та якісних змін у мисленні, що спрямований на самостійне розв'язання дітьми конкретної пізнавальної чи життєвої проблеми. Фундаментом сучасних інноваційних педагогічних технологій, програм, що дозволяють ефективно розвивати критичне мислення дітей старшого дошкільного віку є ейдетика, що спрямована на розвиток всіх психічних процесів і залучає усі можливі ресурси людської пам'яті заради використання набутих знань у житті та сприяє гармонійному розвитку обох півкуль головного мозку.

Список використаної літератури:

1. Тягло О.В. Критичне мислення: Навчальний посібник. – Х: Основа, 2008. – 189 с.
2. Беседіна А. Вплив методів і завдань ейдетики на розвиток особистості дитини: [досвід школи № 318 м.Києва] /А. Беседіна // Рідна школа. – 2009. – № 2/3. – С. 61-62.
3. Барташнікова І. А. Розвиток сенсорних здібностей і пам'яті у дітей 5-6 років: [Навчальний посібник] / І. А. Барташнікова, О. О. Барташніков. – [2-е вид., переробл.]. – Тернопіль: Навчальна книга – Богдан, 2007.

4. Лошак О. А. Ейдетика як найефективніший метод запам'ятовування віршів. 1 клас: метод. посіб. / Оксана Анатоліївна Лошак. – Хмельницький: Хмельницьке навчально-виховне об'єднання №5, 2013. – 54 с.

5. Кузнєцова О.М. Як краще навчити дитину за допомогою методів ейдетики / О.М. Кузнєцова // Розкажіть онуку. – 2007. – № 4. – С. 57-62.

*Мельничук Світлана Іванівна,
магістрантка II курсу,
спеціальності «Дошкільна освіта»*

*Науковий керівник:
кандидат педагогічних наук, доцент
Косенчук Ольга Геннадіївна*

«Педагогічні умови адаптації першокласників до навчання в умовах Нової української школи»

Концепція «Нової української школи» стратегічно змінює вектор освітньої діяльності у системі освіти України. Запроваджені нові освітні стандарти унормовують якість надання освітніх послуг відповідно до міжнародних, Європейських стандартів, які орієнтуються на формування ключових компетентностей особистості, впродовж життя.

Проблема створення оптимальних умов для адаптації першокласників до «Нової української школи» постає перед науковцями та практиками. Педагогічна та наукова спільнота намагається винайти «унікальну формулу» адаптації першокласників до школи [1].

Предметом наукового пошуку багатьох учених у таких напрямках: впровадження передшкільної освіти в сучасному суспільстві, як особливої ланки в системі дошкільної освіти (А. Богуш, О. Зима, О. Ковшар, Т. Степанова); організаційно-педагогічні умови підготовки дітей до школи (Н. Черепаня); психологічна готовність дітей до школи та оволодіння навчальною діяльністю (Є. Аркін, Л. Венгер, Л. Виготський, Д. Ельконін, О. Запорожець, О. Леонтьєв та ін.); створення умов для адаптації першокласників (О.Савченко, І.Шапошникова, Р.Шиян); розумовий розвиток дітей та підготовка їх до школи (Т. Бабаєва, А. Богуш, З. Борисова, Н. Гавриш, Ф. Блехер, Є. Водовозова, Г. Лаврентьєва, В. Логінова, М. Морозова, Г. Петроченко, О. Проскура, Є. Фльорина, О. Фунтікова, В. Ядешко та ін.).

Зважаючи на той факт, що основна мета Нової української школи – виховати інноватора та громадянина, який вмє ухвалювати відповідальні рішення та дотримується прав людини [2].

У зв'язку з вище викладеним, питання створення педагогічних умов для адаптації першокласників до НУШ не стало предметом окремого дослідження. Тому проблема нашого дослідження є актуальною.

Змінюються пріоритетний вектор діяльності – формується ядро знань, на яке накладаються уміння цими знаннями користуватися, а також цінності та навички, що знадобляться випускникам української школи у професійному та приватному житті.

Ключовими компетентностями першокласників НУШ – вільне володіння державною мовою; здатність спілкуватися рідною (у разі відмінності від державної) та іноземними мовами; математична компетентність; компетентності у галузі природничих наук, техніки і технологій; інноваційність; екологічна компетентність; інформаційно-комунікаційна компетентність; навчання впродовж життя; громадянські та соціальні компетентності, пов'язані з ідеями демократії, справедливості, рівності, прав людини, добробуту та здорового способу життя, з усвідомленням рівних прав і можливостей; культурна компетентність; підприємливість та фінансова грамотність [3].

Це можливо лише за умови запровадження інтегрованого та проєктного навчання, нової моделі оцінювання досягнень учнів у межах Нової української школи[4].

У нашому дослідженні, ми робимо припущення, що процес адаптації першокласників до навчання в школі значно покращиться за умови запровадження педагогічних умов [5].

На підставі теоретико-методологічних положень щодо педагогічної діяльності нами визначено і обґрунтовано *педагогічні умови адаптації першокласників до «Нової української школи»*: 1) змістово-технологічне забезпечення наступності між дошкільною та початковою освітою; 2) підготовка педагогів закладів освіти до адаптації першокласників до НУШ; 3) доцільна організація освітнього середовища.

Список використаної літератури:

1. Методичні рекомендації щодо адаптаційного періоду для учнів першого класу [Електронний ресурс]. Доступно:

<https://mon.gov.ua/storage/app/media/zagalna%20serednya/1-klas-nysh/nmo-923-dodatok.pdf>

2. Наказ Міністерства освіти і науки України «Про затвердження методичних рекомендацій щодо адаптаційного періоду для учнів першого класу у Новій українській школі»<https://mon.gov.ua/storage/app/media/zagalna%20serednya/1-klas-nysh/nmo-923-nakaz.pdf>

3. Рекомендація 2006/962/ЄС Європейського Парламенту та Ради (ЄС) "Про основні компетенції для навчання протягом усього життя" від 18 грудня 2006 року [Електронний ресурс]. Доступно: https://zakon.rada.gov.ua/laws/show/994_975

4. Стратегічний план діяльності міністерства освіти і науки України до 2024 року (Проект). [Електронний ресурс]. Доступно:

https://www.auc.org.ua/sites/default/files/sectors/u-137/proyekt_stratplanu_mon_2024.pdf

5. А. Шлейхер, Найкращий клас у світі: як створити освітню систему 21-го століття. [Електронний ресурс]; пер. з англ. Ганна Лелів. Львів, Україна: Літопис, 2018. 296 с. Доступно: [https://mon.gov.ua/storage/app/media/zagalna%20serednya /yakist-ovsiti/shlyaykher-naykrashchiy-klas-u-sviti-yak-stvoriti-sistemu-osviti-21-go-stolittya.pdf](https://mon.gov.ua/storage/app/media/zagalna%20serednya/yakist-ovsiti/shlyaykher-naykrashchiy-klas-u-sviti-yak-stvoriti-sistemu-osviti-21-go-stolittya.pdf)

*Мещеріна Алла Павлівна,
студентка IV курсу,
Спеціальності «Дошкільна освіта»*

*Науковий керівник:
кандидат психологічних наук, доцент
Тімакова Юлія Вікторівна*

«Формування пізнавальних інтересів дітей середнього дошкільного віку»

Проблемі розвитку пізнавальних інтересів дошкільників у процесі експериментальної діяльності присвячені роботи багатьох видатних науковців: Г. Беленької, Н. Глухової, Н. Кот, Н. Лисенко, З. Плохій, М. Поддякова та інших. Науковцями наголошується на тому, що лише в умовах спеціально розробленої педагогічної технології відбувається повноцінний розвиток пізнавальної сфери дошкільника в цілому. І його пізнавальних інтересів, зокрема [2].

Пізнавальна активність дитини в середньому дошкільному віці характеризується дисбалансом в основних нервових процесах: процеси збудження переважають над гальмуванням. Відповідно, дитина не в змозі швидко припинити дію, миттєво відповісти або відреагувати на певні заборони чи накази. Ці особливості психіки дошкільників необхідно враховувати при розробці педагогічної технології.

Розробляючи технології розвитку пізнавальних інтересів дітей будь-якої вікової категорії необхідно зважати на особливості психічного розвитку кожного підперіоду віку. Зокрема, що стосується дітей середнього дошкільного віку, треба зазначити наступні моменти:

1. У дошкільника цього віку ще недостатній ступінь зрілості центральної нервової системи, що обмежує його когнітивні здібності. Тому у жодному разі не можна силоміць прискорити його розвиток, перевантажувати мозкову діяльність дитини. Основою для навчання дітей середнього дошкільного віку повинен бути, насамперед, розвиток здібностей (імітації, відтворення, вміння дивитися і слухати, порівнювати, розрізняти, узагальнювати тощо).

2. Для кожної здорової дитини протягом перших трьох років життя характерний високий ступінь реакцій на все навколо себе. Ця вікова особливість стимулює так звані сенсомоторні потреби. Доведено, що якщо діти обмежені в отриманні інформації та обробці її відповідно до віку, то темп їх розвитку відбувається повільніше. Тому важливо, щоб життя дитини було різноманітним, багатим враженнями.

3. Суцільною особливістю середнього дитинства є взаємозв'язок та взаємозалежність стану здоров'я, фізичного та нейропсихологічного розвитку дітей. Навіть незначні порушення в здоров'ї дитини впливають на її емоційну сферу.

4. Особливе значення в середньому дошкільному дитинстві мають емоції, які так необхідні при проведенні режимних процесів - при годуванні, спостереженні за дитиною, формуванні її поведінки та навичок, забезпеченні її всебічного розвитку. Раннє формування позитивних емоцій на основі встановлення соціальних відносин із дорослими, а в майбутньому з однолітками - ключ до формування особистості дитини. Емоційна сфера має великий вплив на формування пізнавальних здібностей дітей.

5. Піврівна роль у розвитку маленьких дітей належить дорослому. Саме він забезпечує всі необхідні умови для розвитку та оптимального здоров'я дитини. Соціальна ситуація розвитку дитини в середньому дошкільному віці характеризується спільною діяльністю дитини з дорослим. Увагу маленької дитини викликає предмет, з яким діє дорослий. Вона хоче оволодіти цим предметом, але спосіб і закономірність дії з предметом належать дорослому. Ця ситуація містить протиріччя, вирішити які можна лише в спільних діях із дорослими, спрямованими на асиміляцію соціально розроблених способів боротьби з предметами.

6. У середньому дошкільному віці система взаємин «дитина – дорослий» доповнюється системою «дитина – одноліток». Виникає особлива потреба у спілкуванні з однолітками. Присутність однолітків активізує дитину. Але перехід до спілкування з однолітком стає можливим лише через вплив дорослої людини. Організуючи спільну практичну діяльність дітей, дорослий повинен допомогти їм «побачити» одне одного [3].

Отже, незважаючи на те, що дитина-дошкільник уже багато може зробити сама, дорослий повинен постійно бути поряд і схвалювати, заохочувати та підтримувати дитину. Необхідно повністю підтримувати діяльність дитини, коли вона, виконуючи дії «як дорослий», намагається щось робити самостійно, саме ця діяльність є однією з основних умов для повного розвитку пізнавальних інтересів дитини.

Основою взаємодії дитини з дорослим є спілкування. Спілкування про об'єкти та дії з ними не може бути лише емоційним, перш за все, воно має бути інформативним. Але емоційне позитивне ставлення дорослого до дитини створює тло, на якому дитина може успішно опанувати способи використання об'єктів, дій з ними, вивчати їх властивості, задовольняючи тим самим свої пізнавальні потреби [1].

Отже, опановуючи предметний світ, наповнюючись знаннями про нього, дитина середнього дошкільного віку навчається орієнтуватися у великому світі речей, розуміти, що кожний предмет має своє призначення. Так вибудовується технологія формування пізнавальних інтересів.

Список використаної літератури:

1. Куликовская И.Э., Совгир Н.Н. Детское экспериментирование. Старший дошкольный возраст: Учебн. пособие. М.: Педагогическое общество России, 2005.
2. Поддьяков Н. Мышление дошкольников в процессе экспериментирования со сложными объектами / Н. Поддьяков // Вопросы психологии. – 1996. – № 4.
3. Савенков А.И. Путь к одаренности: исследовательское поведение дошкольников. СПб.: Питер, 2004.

*Микитенко Анастасія Миколаївна,
студентка I курсу магістратури,
спеціальності «Початкова освіта»*

*Науковий керівник:
кандидат педагогічних наук, доцент
Лук'янченко Ольга Миколаївна*

«Методи виховання толерантної поведінки у школярів початкової школи»

Аналіз літератури засвідчив, що дослідженням понять «толерантність», «толерантна поведінка» займаються вчені О.Скуратова, П. Степанов, О.Бабаєва, О. Столяренко, Г. Кожухар, С. Болдирева, Д. Колесов, Е.Клепцова, І. Каганець, Л. Ніколаєва, О. Волошина, С. Бобінова, Л.Сьоміна та ін.

На думку Л.Сьоміної основну роль у вихованні толерантності відіграє освіта, яку традиційно сприймають як процес і результат засвоєння людиною досвіду поколінь у вигляді системи накопичених знань, практичних умінь і навичок. [3]

На думку дослідниці О. Гриви, виховання толерантності ґрунтується на поважному ставленні один до одного; на знайомстві дітей, молоді, населення з традиціями, культурою та історією свого народу; на відповідній педагогічній культурі вихователів; на можливості національної та релігійної освіти для кожного народу; на створенні та функціонуванні національно-культурних, релігійних та інших організацій. [1]

Мета дослідження: виявлення ефективних методів виховання толерантної поведінки у школярів початкових класів.

В «Декларації принципів толерантності» визначено, що поняття «толерантність» означає повагу, сприйняття і розуміння багатого різноманіття культур нашого світу, форм самовираження та самовиявлення людської особистості. Толерантність – це єдність у різноманітті. [2]

Виховання толерантності має здійснюватися за формулою: «батьки + діти + вчитель». Заходи, в яких беруть участь батьки, служать хорошим прикладом взаємодії двох найважливіших чинників у житті дитини, школи і сім'ї, що об'єднали свої зусилля, які спрямовані на виховання відкритого, неупередженого ставлення до людського різноманіття. Взаємозв'язок родинного середовища і особистості вчителя, як референтної особи, набувають особливого значення у вихованні толерантності молодшого школяра.

Виявлено, що до ефективних методів виховання толерантності належать:

-сюжетно-рольові ігри (передбачають поділення ролей між дітьми та вираження власних почуттів, розв'язування внутрішніх конфліктів, опановування маловідомих способів дій, набування досвіду конструктивної взаємодії, спілкування, що є важливим у

формуванні умінь і навичок толерантної поведінки, наприклад можна використати таку гру, як «Толерантність у людських стосунках», «На дні народженні», «Королівство»);

- педагогічні ситуації (передбачають розгляд та обговорення ситуацій інтолерантної поведінки на основі релігійних, національних та інших конфліктів, вирішення цих проблем шляхом їх розв'язання, наприклад можна використати таку тематику ситуацій, як «У магазині», «У школі», «В гостях»);

- бесіди (передбачають діалог між вчителем і учнем, при якому вчитель за допомогою вдало поставлених питань спонукає учнів до роздумів, аналізу та висновків, наприклад з таких тем: «Всі ми такі різні», «Вчимося толерантному спілкуванню», «Вихована особистість»);

- демонстрація навчальних мультфільмів (передбачає перегляд мультфільму з аспекту виховання толерантності, з подальшим його обговоренням та вирішенням побаченого. Персонажі мультиплікаційних фільмів демонструють дитині найрізноманітніші способи взаємодії з навколишнім світом. Вони формують у школярів поняття про добро і зло, еталони гарного і поганого поводження. Наприклад, можна запропонувати такі мультфільми: «Пригоди Кота Леопольда» (реж. А. Реніков «Екран», «Капризна принцеса» (В. і З. Брумбгер), «Гидке каченя» (реж. В. Дегтярьов «Союзмультфільм»);

- читання та обговорення художніх творів дитячої літератури (передбачає прослуховування та обговорення казок, оповідань, віршів, які викликають у дітей емоційний відгук, збагачують життєвий досвід школярів, показують приклади толерантної поведінки, наприклад: «В. Сухомлинський «Пелюстки і квітка», Б. Комар «Загублені рукавички», М. Фролова «Щасливий день»).

Отже, дійшли висновку, що толерантність – багатоаспектне поняття, яке розглядається з одного боку як ціль і результат виховання, що супроводжується формуванням певних моральних позицій, а з іншого – моральна якість особистості, яка виявляється у характерній поведінці і вчинках. Виховання толерантної поведінки стає вкрай важливим, оскільки толерантна поведінка – це необхідна умова для створення атмосфери доброзичливості й взаєморозуміння між людьми.

Встановлено ефективні методи виховання толерантної поведінки у школярів початкових класів, а саме: сюжетно-рольові ігри; педагогічні ситуації; бесіди; демонстрація навчальних мультфільмів; читання та обговорення художніх творів дитячої літератури, що містять виховний громадянський аспект.

Список використаних джерел:

1. Грива О. Виховання толерантності в дітей та молоді. *Психолог*. 2005. № 21-22. С. 5-6.
2. Декларація принципів толерантності. *Педагогіка толерантності*. 1999. № 8. С. 175-179.
3. Сьоміна Л. И. Вчимося діалогу. Толерантність: об'єднання й зусилля *Сім'я і школа*, 2001. № 11—12. С. 36-40.

*Мізіна Олена Валеріївна,
студентка I курсу магістратури,
Спеціальності «Практична
психологія»*

*Науковий керівник:
кандидат психологічних наук, доцент
Липченко Інна Олександрівна*

«Вплив батьків на розвиток самооцінки дітей старшого дошкільного віку»

Актуальність обраної теми зумовлена тим, що період старшого дошкільного віку є зародженням самооцінки дитини, і в той же час дитина переходить до нової соціальної ролі – ролі школяра, важливими рисами якого є здатність аналізувати, самоконтроль, оцінювання себе й інших, здатність до сприйняття чужих оцінок. Тому особливо важливо визначити, які фактори і як вони впливають на процес формування самооцінки дітей старшого дошкільного віку.

А. В. Петровський розглядає самооцінку як ядро особистості і, отже, саме вона є важливим регулятором її поведінки. «Від самооцінки залежать взаємовідносини людини з оточуючими, її критичність, вимогливість до себе, відношення до успіхів і невдач». Тим самим самооцінка впливає на розвиток особистості [4, с. 362].

В. Сатир дає інше визначення самооцінки: «самоцінка – це компонент самосвідомості, оцінка самого себе (своєї зовнішності, особливостей, особистісних якостей), почуття, думки людини по відношенню до самої себе» [5, с. 72].

Метою даної роботи було дослідження особливостей впливу батьківських відносин на формування самооцінки дитини старшого дошкільного віку. В психологічній літературі представлена велика кількість робіт, в яких досліджувались типи ставлення батьків до дитини у зв'язку з їх впливом на розвиток її особистості, самооцінки, особливостей характеру і поведінки (Дж. Боулби, В.І. Гарбузов, О.І. Захаров та ін). Спостереження і дослідження, присвячені впливу негативних батьківських відносин, наприклад, материнської депривації (В. Ландгмеер, З. Матейчик, Е.Т. Соколова). У вітчизняній літературі дитячо-батьківські стосунки досліджували А. Я. Варга, А. С. Співаковська, В. О. Столін та ін.

Гіпотеза дослідження ґрунтується на припущенні, що сприятливе ставлення батьків до дітей, що характеризується емоційним прийняттям і доброзичливими формами взаємодії, сприяє формуванню самооцінки середнього і високого рівнів у дітей старшого дошкільного віку. Низька самооцінка формується під впливом негативних форм дитячо-батьківських відносин (емоційне відхилення, інфантилізація дитини, жорсткий контроль тощо).

Завданнями нашого дослідження було вивчення накопиченого теоретичного матеріалу з проблеми впливу дитячо-батьківських відносин на розвиток самооцінки дитини, а також емпіричне визначення впливу батьківського ставлення на формування самооцінки дітей старшого дошкільного віку.

У дослідженні взяли участь група дітей з 10-ти осіб та їхні батьки. Для вирішення поставлених завдань ми використовували такі методи дослідження: для дослідження дитячо-батьківських відносин був використаний тест (ОРО) – опитувальник батьківського ставлення, автори А. Я. Варга, В.В. Столін [2, с. 28]; для дослідження самооцінки дітей старшого дошкільного віку були використані методика «Сходинки» – вивчення особливостей самооцінки та співвідношення реального та ідеального «Я», методика «Який я?» – для визначення самооцінки дитини дошкільника, проективна методика «Малюю себе» [3, с. 36].

В ході дослідження за методикою «Сходинки», де досліджувалось співвідношення реального та ідеального «Я», всі діти показали високий та середній рівень самооцінки. За даними методики «Який я?» всі діти виявили високий та середній рівень самооцінки. За проективною методикою «Малюю себе» всі діти показали високий та середній рівень самооцінки, що збігалось з позитивними типами ставлення батьків, які були виявлені в ході проведення тестування за опитувальником батьківського ставлення. Отримані результати дають нам підстави стверджувати, що гіпотеза, висунута на початку дослідження у своїй основі підтвердилася, доброзичливе ставлення батьків до дітей, що характеризується емоційним прийняттям і кооперативними формами взаємодії сприяють формуванню самооцінки високого та середнього рівнів у дітей старшого дошкільного віку.

Враховуючи величезний вплив батьківського ставлення на розвиток дитини можна надати наступні рекомендації: створювати атмосферу любові, поваги, дбайливо ставитися до індивідуальних особливостей дитини, бути зацікавленим в її справах, впевненим в її досягненнях. Притримуватися послідовності у вихованні. Створювати умови для повноцінного спілкування дитини з іншими дітьми.

Також збагачувати індивідуальний досвід дитини. Розвивати здатність аналізувати свої переживання і результати своїх дій. При оцінюванні дитини, необхідно оцінювати її дії, а не її особистість; знаходити причини труднощів і помилок, а також способи їх виправлення. Важливо формувати у дитини впевненість, що вона впорається з труднощами, досягне хороших успіхів, у неї все вийде.

Список використаної літератури:

1. Варга А.Я. Структура и типы родительского отношения: дис. канд. психол. наук. М., 1986. – 206 с.
2. Варга А.Я. Тест-опросник родительского отношения // Практикум по психодиагностике. Психодиагностические материалы. – М.: изд-во МГУ, 1988. – С. 107 - 113.
3. Немов Р.С. Психология: Учебник для студ. высш. пед. учеб. заведений: В 3 кн. – 4-е изд. – М.: Гуманит. изд. центр ВЛАДОС, 2001. - Кн. 3: Психодиагностика. Введение в научное психологическое исследование с элементами математической статистики. – С. 143.
4. Петровкий А.В., Ярошевський М.Г. Психология: Учебник для студентов высших учебных заведений. – 6-е вид., стер. – М.: «Академия», 2006. – 512с.
5. Сатир В. Как строить себя и свою семью. – М.: Педагогика-пресс, 1992. — 192 с.

*Маліневська Ліна Миколаївна,
магістрантка II курсу,
Спеціальності «Дошкільна освіта»*

*Науковий керівник:
кандидат психологічних наук
Товкач Ірина Євгеніївна*

«Психолого-педагогічні особливості формування пізнавального інтересу дітей дошкільного віку»

Виховання у дітей стійких пізнавальних інтересів, їх розвиток завжди були актуальною проблемою, формування активної творчої особистості, її самостійності є

головним спрямуванням сучасної педагогіки і в галузі дидактики, і при вирішенні докорінних питань морального формування особистості дошкільників.

Пізнавальний інтерес у педагогіці трактують як чітко усвідомлену спрямованість особистості на продуктивну діяльність з пізнання навчального матеріалу, в якій простежуються прагнення учнів до опанування знаннями в урочній та позакласній діяльності [3]. Він являє собою сплав важливих для розвитку особистості психічних процесів, основним елементом яких є вольове зусилля (Б. Ананьєв, О. Брежнева, Д. Годовікова, М. Добринін, С. Ладивір, О. Люблінська та ін.). Інтелектуальна, емоційна, вольова сторони пізнавального інтересу складають не його частини, а єдине взаємопов'язане ціле. Існує класифікація пізнавальних інтересів за різними критеріями: 1. За стійкістю пізнавального інтересу. Ситуативний інтерес – епізодичне переживання, коли в дитини ще немає стійкого інтересу до предмета, він виникає як реакція на щось нове, емоційно привабливе у змісті, прояви інтересу мають тимчасовий характер. Стійкий інтерес – перетворення епізодичного переживання у емоційно-пізнавальне ставлення до предмета, яке спонукає дітей прагнути до пізнання нового, вирішувати пізнавальні завдання не тільки під час заняття, але й у вільний час. Інтерес-ставлення – емоційно-пізнавальна спрямованість особистості, яка під впливом пізнавального інтересу поступово змінює сенс життя дитини. Цей інтерес є достатньо глибоким. Він закріплюється не тільки відповідною навчальною діяльністю, але спостерігається й у пізнавальній активності поза межами навчального процесу. 2. За спрямованістю пізнавального інтересу. Безпосередній інтерес – до самого процесу діяльності – процесу пізнання або змісту навчального матеріалу. Опосередкований інтерес – до результату діяльності (наприклад, до оволодіння якоюсь спеціальністю). 3. За рівнем дієвості інтересів. Пасивний інтерес – споглядальний, коли дитина лише сприймає цікавий для неї об'єкт. Активний інтерес – той, який спонукає дитину оволодіти об'єктом інтересу, він формує розвиток особистості, характер, здібності. 4. За обсягом пізнавального інтересу. Широкі інтереси (пов'язані з навчанням різних предметів, з процесом навчання в цілому). Вузькі інтереси (вивченням одного предмета або окремих тем). Варто вказати *етапи розвитку пізнавального інтересу* за рівнем розвитку усвідомлення пізнавальних потреб, стійкості інтересу та здатності особистості до пізнавальної активності: 1) зацікавленість – перший етап розвитку пізнавального інтересу, ситуативний інтерес. Його основними характеристиками є нестійкість, довільний характер, вибіркова пізнавальна активність особистості, що виникає на його основі і швидко зникає; 2) допитливість – другий етап розвитку пізнавального інтересу – характеризується прагненням розширити свої знання з окремої теми, самостійно розв'язувати пізнавальні проблеми; 3) заглибленість – на третьому етапі розвитку пізнавального інтересу він стає глибоким, стійким та індивідуально значущим. На розвиток пізнавальних інтересів дошкільників мають вплив також різноманітні чинники, зокрема: психологічні (позитивна емоційна атмосфера, особистісно-орієнтоване спілкування в навчально-виховному процесі; вольові зусилля дітей до подолання пізнавальних труднощів; вікові особливості, а також задатки, здібності); освітні (зміст навчального матеріалу: цікава пізнавальна інформація, проблемні завдання); процесуальні (зміст, форми, методи і прийоми роботи вихователя з дітьми)[1]. Отже, саме інтерес дає людині шанс залишитись неповторною індивідуальністю, іти своїм шляхом у житті, творчо самоутверджуватись, ініціативно працювати. Через пізнання предмета інтересу, зрештою, відбувається розвиток особистості дошкільника.

Список використаної літератури:

1.Товкач І. Пізнавальний інтерес старшого дошкільника як один з вагомих мотиваційних тенденцій навчальної діяльності / І.Товкач // Вісник Інституту розвитку дитини. Серія: Філософія, педагогіка, психологія: зб. наук. пр. – К. : Вид-во НПУ ім. М. П. Драгоманова, 2010. – Вип. 9. - С. 118-123.

2. Унт И.Э. Индивидуализация и дифференциация обучения.- М.: Педагогика, 1990. – 192 с.

3. Щукина И.Г. Педагогические проблемы формирования познавательных интересов учащихся. – М.: Просвещение, 1988. – 208 с.

*Моголівець Тетяна Володимірівна,
магістрантка II-го року навчання,
спеціальності «Дошкільна освіта»*

*Науковий керівник:
кандидат педагогічних наук,
Шкляр Наталія Анатоліївна*

«Подолання тривожності у дітей старшого дошкільного віку засобами казко-терапії»

Актуальність даної проблематики ґрунтується на завданнях психолого-педагогічної практики, які поставлені перед нею через підвищення сучасних вимог суспільства до різних аспектів здоров'я дитини. На особливу увагу заслуговує проблема діагностики та профілактики дитячої тривожності, тому що при наростанні тривожності в дошкільному віці вона може перейти в стійку особистісну якість, як в шкільному, так і в дорослому житті, послужити причиною дитячих неврозів і психосоматичних захворювань.

Негативний емоційний досвід, несприятливі обставини можуть сприяти появі різних негативних наслідків, в тому числі і підвищення рівня тривожності дитини. У зв'язку з проблемою особистісного та емоційного розвитку дітей дошкільного віку вивчення тривожності стає актуальною проблемою сфери дошкільної освіти.

У зарубіжній та вітчизняній психології проблемі тривожності присвячені дослідження В. Астапова, М. Дорки, А. Захарова, Н. Новикова, А. Прихожан, Є. Рогова, Ч. Спілбергера, Р. Теммла, Ю. Ханіна та ін. Велику кількість праць вчених було присвячено вивченню тривожності у школярів і дорослих.

У психологічній літературі є ряд досліджень, присвячених психологічним, поведінковим і фізіологічним проявам тривожності. Можна зустріти різні визначення цього поняття, хоча більшість дослідників сходяться у визнанні необхідності розглядати його диференційовано – як ситуативне явище і як особистісну характеристику з урахуванням перехідного стану і його динаміки.

Аналіз психолого-педагогічної літератури показав, що існують різні підходи до дослідження тривожності, а також зв'язок тривожності з іншими сферами психічної діяльності людини. Складність структури тривожності, її поступовий розвиток і ускладнення відображені в дослідженнях, присвячених онтогенезу емоцій [3; 5].

Серед причин, що викликають дитячу тривожність, на першому місці – відсутність або недолік емоційних потреб з боку близьких дорослих і умовність батьківської любові. Це призводить до переживання дітьми емоційного дискомфорту, пов'язаного з очікуванням неблагополуччя і передчуття небезпеки, що загрожує. Дитяча тривожність може бути і наслідком надмірної опіки дитини, що обумовлено наявністю тривожних передчуттів, побоювань і страхів у самих батьків.

Встановлено, що дитина сприймає і засвоює причинно-наслідкові зв'язки, що існують в світі. Читаючи або слухаючи казку, дитина «вживається» в розповідь. Вона може ідентифікувати себе не тільки з головним героєм, а й з іншими персонажами. При цьому розвивається здатність дитини відчувати себе на місці іншого. В теперішній час казка може слугувати цілям навчання і виховання, так як навчання посередництвом казки не

несе в собі дидактики і повчання, в ній присутня образність і метафоричність мови, психологічна захищеність (хороша кінцівка), наявність таємниці і чарівності. Саме це і робить казку ефективним психотерапевтичним і розвиваючим засобом [2].

Проведене нами дослідження не вичерпує всіх аспектів означеної теми. Подальших досліджень потребує проблема подолання тривожності у дітей старшого дошкільного віку за допомогою арт-терапії.

Список використаної літератури:

1. Антипова, К. Тістопластика та казкотерапія: робота з учнями початкових класів [Текст] / К. Антипова // Психолог (Шкільний світ). – 2012. – № 13-14. – С. 5-8.
2. Бурчик, О. В. Групова казкотерапія в особистісно орієнтованому вихованні дітей [Текст] / О. В. Бурчик // Вісн. Житомир, держ. ун-ту ім. І. Франка. – 2005. – № 25. – С. 203-205.
3. Гетманська, М. Казка чи казкотерапія? Виховання чи лікування? [Текст] / М. Гетманська // Психолог дошкілля (Шкільний світ). – 2012. – № 9. – С. 29-32.
4. Демиденко, Н. Казкотерапія з молодшими школярами в умовах спецшколи – інтернату [Текст] / Н. Демиденко // Дефектолог (Шкільний світ). – 2010. – № 2. – С. 38-40.
5. Єгорушкіна, К. Казкотерапія як інструмент психолога та педагога [Текст] / К. Єгорушкіна // Вихователь-методист дошкільного закладу. – 2012. – № 2. – С. 4-9

*Москалець Валентина Георгіївна,
студентка II курсу магістратури,
спеціальності «Дошкільна освіта»*

*Науковий керівник:
кандидат філологічних наук, доцент
Поворознюк Світлана Іванівна*

«Особливості патріотичного виховання дітей старшого дошкільного віку»

Одним із важливих педагогічних завдань, визначених Законом України «Про дошкільну освіту», є виховання у дітей любові до України.

Важливе значення для розробки сучасних підходів та методів формування у дітей старшого дошкільного віку елементів національної самосвідомості та патріотизму мають концепції розвитку українського дошкілля, розроблені Л. Артемовою [3], А. Богуш [4], Н. Гавриш [8], Т. Поніманською [10] та іншими.

Патріотичне виховання – це сфера духовного життя, яка проникає в усе, що пізнає, робить, до чого прагне, що любить і ненавидить людина, яка формується (за В. О. Сухомлинським [9]).

Виокремлено три різновиди патріотизму:

- 1) етнічний (ставлення до рідної мови, культури, свого народу);
- 2) територіальний (ідентифікує себе з певною місцевістю, ландшафтом, кліматом);
- 3) державний (як провідна мета виховання в дітях державницького, громадянського світогляду) [5].

До основних завдань патріотичного виховання дітей дошкільного віку належать: формування любові до рідного краю (причетності до рідного дому, сім'ї, дитячого садка, міста); формування духовно-моральних взаємин; формування любові до культурного спадку свого народу; виховання любові, поваги до своїх національних особливостей; виховання почуття власної гідності як представників свого народу;

формування толерантного ставлення до представників інших національностей, до ровесників, батьків, сусідів, інших людей [1].

Методи виховання дошкільнят забезпечують оволодіння ними знаннями про рідний народ, його Батьківщину і на цій основі – розвиток національних рис і якостей молодого покоління.

Для повноцінного патріотичного виховання мають використовуватися різноманітні методи і форми роботи з дітьми: 1) екскурсії і цільові прогулянки: це можуть бути екскурсії до краєзнавчого музею, до монумента Військової слави тощо; 2) розповідь вихователя; 3) спостереження за змінами рідного населеного пункту, за працею людей в дитячому садку і в місті; 4) бесіди про рідне місто, країну, її історію; 5) показ ілюстрацій, фільмів, слайдів; 6) прослуховування аудіо записів, наприклад, Гімну України, пташиних голосів рідного лісу тощо.

Засобом патріотичного виховання є мистецтво: музика, художні твори, образотворче мистецтво, народне декоративно-прикладне мистецтво. Необхідно, щоб твори мистецтва, які використовуються у роботі з дітьми були високохудожніми.

Отже, національно-патріотичне виховання дітей старшого дошкільного віку сприяє формуванню справжнього патріота української держави, національної самосвідомості, почуття любові до Вітчизни, шанобливого ставлення до історичних пам'яток, народних звичаїв і традицій, прагнення до зміцнення честі і гідності своєї держави.

Список використаної літератури:

1. Андрусич Н. Виховання патріота-громадянина (ознайомлення дітей з явищами суспільного життя) / Н. Андрусич, О. Рубан // Дошкільне виховання. – 1986. – № 7. – С. 12 – 14.
2. Андрущенко В. Формування особистості вчителя в сучасних умовах / В. Андрущенко, І. Табачек // Політичний менеджмент. – 2005. – № 1. – С. 58 – 69.
3. Артемова Л. Активізація засвоєння старшими дошкільниками знань про явища суспільного життя відповідно до вимог нової програми / Л. Артемова // Дошкільне виховання. – 1986. – № 6. – С. 6–8.
4. Богуш А. Національно-патріотичне виховання в українському дитячому садку. Концепція Софії Русової та сьогодні [Текст] / Алла Богуш // Дошкільне виховання. – 2016. – № 2. – С.2-5.
5. Болтарович З. М. Традиції сімейного виховання / З. М. Болтарович // Народна творчість та етнографія. – 1993. – № 2.
6. Болотіна Л. Р. Дошкільна педагогіка / Л. Р. Болотіна, Т. С. Комарова. – Москва: Академія, 1997. – 216 с.
7. Ващенко Г. Виховання любові до батьківщини / Г. В. Ващенко.– Дрогобич, 1997. – С.65-101.
8. Гавриш Н. Як навчити серце добра і любові? / Н. Гавриш // Джміль. — 2012. — № 3. — С. 8 — 10.
9. Гончаренко С. Український педагогічний словник / С. Гончаренко. – К.: Либідь, 1997. – 367 с.
10. Поніманська Т. І. Виховання людяності / Т. Поніманська // Дошкільне виховання. — 2008. — № 2. — С. 6-9.

*Мостепан Катерина Василівна,
магістр I курсу,
Спеціальності «Практична психологія»*

*Науковий керівник:
доктор педагогічних наук, професор
Марусинець Мар'яна Михайлівна*

«Стратегії поведінки підлітків у конфліктних ситуаціях»

Стратегію поведінки вчені визначають як стійкий, найбільш сприятливий для конкретної людини комплекс дій, який використовується суб'єктом для вирішення різних завдань життєдіяльності.

Вибір тієї чи іншої стратегії залежить від багатьох чинників: соціальних умов (сім'ї, суспільства, моралі, норм, традицій) до індивідуальних, соціально-психологічних і психічних властивостей особистості (стать, формально-динамічні властивості, загальні здібності і т.д.). Крім того, не слід забувати, що стратегія поведінки більшою мірою є особистим вибором людини, заснованим на стійких індивідуальних характеристиках - ціннісних орієнтаціях та реальному ресурсу.

Підлітковий вік у психологічних дослідженнях визначають як перехідний (від дитинства до дорослості), конфліктний, агресивний, девіантний, оскільки мають місце суперечливі тенденції соціального розвитку. З одного боку, показовими є негативні прояви, дисгармонійність у структурі особистості, згортання усталеної системи інтересів дитини та характер поведінки по відношенню до дорослих. З іншого – позитивні: зростає самостійність, більш різноманітними та змістовними стають відносини з однолітками і дорослими, розширюється й істотно змінюється сфери діяльності, розвивається відповідальне ставлення до себе, до інших суб'єктів взаємодії.

Для вивчення особливостей використання стратегій поведінки підлітків у конфліктних ситуаціях було обрано методика К. Томаса. Тлумачення конфлікту як інтерсуб'єктивного феномена ставить акцент на внутрішньому баченні реальної ситуації кожним учасником взаємодії (Н. Грішина, А. Ішмуратов, Л.Петровська, Т. Титаренко). Соціопсихологічна модель конфлікту ґрунтується на аналізі його як соціально-психологічного феномену, котрий передбачає : об'єктивна ситуація → сприйняття ситуації як конфліктної → вибір стратегії (стилю) поведінки в конфліктній ситуації.



Рис.1. Стратегії поведінки підлітків у конфліктних ситуаціях

На рис.1 віддзеркалено стратегії поведінки підлітків у конфліктних ситуаціях, які вони набрали за шкалами: уникнення, компроміс, суперництво, співробітництво, пристосування.

На першій сходинці переважають шкали – уникнення (27,4%), що характеризується відходом підлітка від конфлікту, втратою власних цілей та суперництво (27,4%) – схильність до тиску, а іноді і до примусу партнера; цілеспрямованість, амбітність, здатність утримувати свою позицію, не виявляючи особливої зацікавленості в інших, відкрито відстоює свої інтереси, вперто наполягає на своєму рішенні.

На другій сходинці – стратегія компромісу (24,2%), що часто необхідна для збереження стосунків, особливо у тих випадках, коли інтереси сторін неможливо поєднати. Компроміс рідко приносить справжнє задоволення результатом, оскільки кожна зі сторін щось приносить у жертву. Будь-які варіанти поділу (навіпіл, порівну) створюють ситуацію напруги. Ця стратегія ефективна в ситуаціях, коли немає іншого виходу, і коли необхідно прийняти швидке рішення.

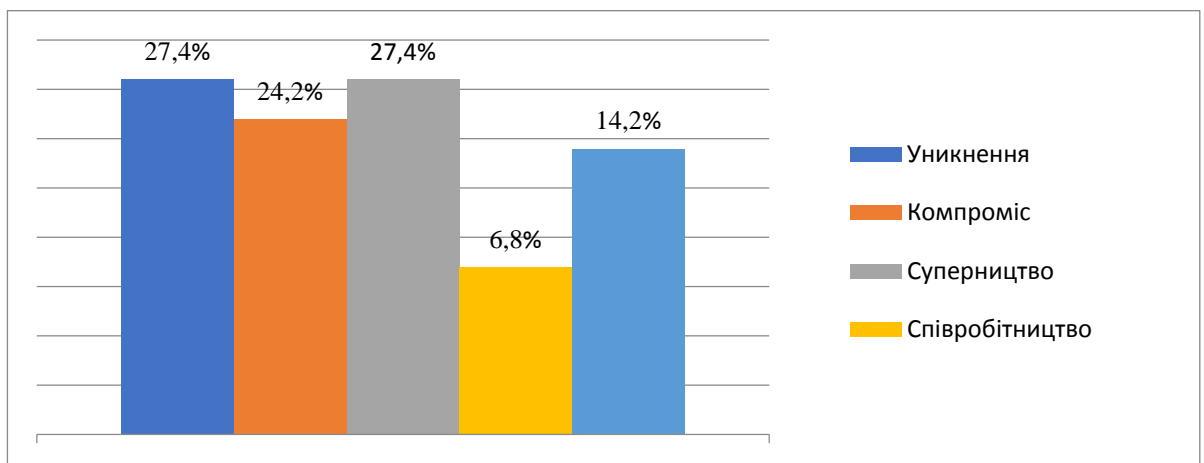
Третю сходинку займає шкала пристосування (14,2%), що вказує на таку стратегію поведінки, яка зорієнтована на мінімальне врахування в конфлікті власних інтересів, а максимальне задоволення від інтересів опонента.

Останню позицію у ранжуванні шкал займає співробітництво (6,8%), що є ідеалом, «вищим пілотажем» безконфліктної взаємодії та високим проявом толерантності. Іншими словами, не завжди досяжний, але вічно бажаний результат конфлікту.

Визначено гендерні відмінності у виборі стратегії поведінки. Дівчата - підлітки надають переваги шкалі співробітництва і втечі-уникненню, мотивуючи тим, що для них важливим є почуття захищеності. Хлопці- підлітки – компромісу і суперництву, намагаючись побудувати план дій з подальшим прорахуванням. За гендерними відмінностями хлопці - більш раціональні, а дівчата - емоційні. Таким чином, можна говорити про наявні гендерні відмінності в особливостях стратегій хлопчиків і дівчаток в підлітковому віці. Отже, вибір тієї чи іншої стратегії поведінки обумовлений навколишнім середовищем і особистісними особливостями самих підлітків, так само як і вибір стратегій накладає певний відбиток на всю поведінку підлітка.

Список використаної літератури:

1. Макмиллиан Л. Батьки і підлітки: Як будувати відносини/ Л. Макмиллан, М. Рей; пер. з англ. М.: Лотест; Заокський: Християнська служба сім'ї та здоров'я, 2004. - 192 с.
2. Марусинець М.М., Мішкулинець О.О. Вікова і педагогічна психологія з основами психодіагностики : навчальний посібник / Київ: ОЛДІ-ПЛЮС, 2018. – 439 с.
3. Павелків В. Р. Специфіка прояву агресії та деструктивної поведінки у підлітковому віці. *Проблеми сучасної психології* : збірник наукових праць К-ПНУ імені Івана Огієнка, Інституту психології імені Г. С. Костюка НАПН України. Випуск 30. Кам'янець-Подільський : Аксіома, 2015. С. 483-495.
4. Поліщук В. М. Вікові кризи у підлітковому і юнацькому віці : монографія. Суми : Університетська книга, 2015. 478 с.

*Мудрак Андрій Тарасович,
студентка I курсу,
Спеціальності “Практична психологія”*

*Науковий керівник:
доктор педагогічних наук, професор
Марусинець Мар'яна Михайлівна*

«Ризики тривожності у студентів-першокурсників під час навчання у закладах вищої освіти»

Студентський вік пов'язаний з перехідним періодом в житті старшого юнацького віку, професійним самовизначенням особистості, зміною ціннісних орієнтацій. Більшість учених за визначають його як кризовий, що супроводжується суперечностями, які викликають негативні переживання. Це:

1) розквіт інтелектуальних і фізичних сил студента і жорстокий ліміт часу, економічних можливостей для задоволення зростаючих потреб;

2) прагнення до самостійності у відборі знань і досить жорсткими формами і методами підготовки спеціаліста певного профілю, що має дидактичний характер, може призвести до незадоволеності студентів і викладачів результатами навчального процесу(Ю. Серман).

4) соціальний престиж, соціальне просування, студентська згуртованість;

5) активна взаємодія з різними соціальними угрупованнями; висока інтенсивність спілкування, напружений пошук сенсу життя, прагнення до нових ідей і прогресивного перетворення в суспільстві (О. Кокун).

7) ризики, необдумані вчинки, які викликані різноманітними зловживаннями, безкорисливим жертвуванням; песимістичним настроєм; 9) природна дисгармонія через бажання і прагнення розвиваються раніше, і в таких умовах не завжди здатний придушити деякі надмірні і зайві прагнення і бажання (І. Мечников).

Особливою відмінністю є також і переорієнтація змісту спілкування з батьками, однолітками, одногрупниками (Н. Подоляк, Т. Татенко, Т.Титаренко).

Навчання у вищому закладі освіти є одним з тих видів діяльності, який передбачає велике розумове та нервовоемоційне навантаження. В особливо складне становище потрапляють студентипершокурсники, які після важких випускних екзаменів у школі та ще складніших вступних іспитів у вищий навчальний заклад опиняються у незвичних соціальних умовах.

Змінюється ритм роботи, відпочинку, сну; з'являються нові емоції та переживання. Досить часто вони призводять до фрустрації і розчарування.

Для першокурсників перший семестр пов'язаний з адаптацією до ВУЗу, ця категорія студентів найбільш схильна до тривожного і стресового стану, особливо якщо першокурсник виявився вперше без батьківського піклування та контролю в новому місці, а також адаптація в новому колективі, адаптація до вимог ВНЗ і навчального навантаження. Рівень тривожності спостерігається під час ознайомлення з новими видами навчальної діяльності; ставленням до професії; освоєнням нових навчальних норм, форм і видів оцінювання, самостійної роботи, інших вимог; пристосування до нового колективу, правил і норм поведінки, організації студентського життя, звичаїв і традицій; до нових умов побуту в студентському гуртожитку, встановленням нових відносин тощо.

Для студентів третього курсу характерно розчарування в обраній професії, виникають тривожно-депресивні стани, що характеризуються зниженням навчальної мотивації і успішності, звідси – прогули занять і заборгованості по сесії.

На випускному – тривожно-депресивний стан у студентів пов'язаний з професійним визначенням, вибором місця роботи, змінами ціннісних орієнтацій.

Отже, основними факторами розвитку тривожних станів у студентів-першокурсників є нервові напруження під час екзаменаційної сесії, дефіцит часу, необхідність засвоювати в стислі терміни великий обсяг інформації, підвищені вимоги до вирішення проблемних ситуацій, жорсткий контроль і регламентація режиму навчальної діяльності.

На основі проведеного теоретичного аналізу доходимо висновків:

екзаменаційна тривожність проявляється у студентів під час екзаменаційної сесії і залежить від багатьох факторів: особистісної тривожності, впевненості в своїх знаннях предмета, від особистості викладача, а також таких особистісних якостей, як: саморегуляція, працездатність, організованість, темперамент та ін.

значущість професійних інтересів і мотивація досягнення успіху в навчальній діяльності. Студенти цінують особистісний успіх, часто оцінюють оточуючих не тільки по їх особистісним якостям, а й за досягненнями в житті. Для тривожних студентів властива занижена самооцінка, емоційна непристосованість до стресових і соціальних ситуацій.

Факторами ризику тривожного стану студентів є: соціально-психологічний характер (труднощі адаптації в новому студентському середовищі; складності у навчанні – великі інтелектуальні навантаження, необхідність запам'ятовування більшої кількості навчального матеріалу; стресова ситуація екзаменаційної сесії).

Основними факторами формування тривожних станів у студентів ВНЗ є нервові напруження під час екзаменаційної сесії, дефіцит часу, необхідність засвоювати в стислі терміни великий обсяг інформації, підвищені вимоги до вирішення проблемних ситуацій, жорсткий контроль і регламентація режиму навчальної діяльності.

Список використаної літератури:

1. Березин Ф. Б. Тревога и адаптационные механизмы. М., 2008. – 230 с.
2. Богуш В. М. Особливості прояву екзаменаційного стресу у студентів ДВНЗ. *Молодий вчений*. – 2017. № 9.1 (49.1). – С. 1-4.
3. Кон И. С. Психология ранней юности: Кн. для учителя. М.: Просвещение, 1991. – 255 с.
4. Корнієнко І. О. Проблема опанування у ситуації високої тривожності / І. О. Корнієнко // Науковий вісник Мукачівського державного університету. Серія «Педагогіка і психологія». 2015. Вип. 1(1). – С. 147-152.

*Муріна Ольга Василівна,
Студент II курсу ОС «Магістр»,
Спеціальності «Початкова освіта»*

*Науковий керівник –
доктор педагогічних наук, професор
Марусинець Мар'яна Михайлівна*

«Педагогічні умови ефективного впливу казок В.О.Сухомлинського на формування духовних цінностей молодших школярів під час уроків читання»

Художні твори В. О. Сухомлинського є справжньою абеткою моральної культури дитини, тому вони привертають значну увагу вчителів, вихователів, авторів підручників. Особливо це актуально для початкової школи та молодшого школяра, в якого власне в цей період формуються та закладаються морально етичні інстанції.

Авторські казки В. О. Сухомлинського мають неоціненні можливості щодо виховання ціннісного ставлення дитини до власного "Я": самоповаги, скромності, вимогливості, товарищескості, справедливості тощо. Читаючи повчальні казки й оповідання педагога, діти надихаються бажанням працювати, надавати безкорисливу допомогу, стають вимогливішими до себе та відповідальнішими за результат особистої чи колективної праці. Педагогічні казки В. Сухомлинського нібито опосередковані, непомітні зовні, але активно та ефективно виховують у дітей найкращі почуття доброти та любові до всього прекрасного, формують перші навички людяності у взаєминах між людьми.

Основними педагогічними умовами ефективного впливу казки на формування моральних цінностей молодших школярів є: визначення вчителем ціннісного потенціалу авторських казок Сухомлинського та використання творчих методів роботи з текстами казок В. О. Сухомлинського: слухання казок; читання казок; бесіди про казки; виготовлення і добір ілюстрацій до казок; інсценізація казок (театралізація); творення казок.

Як зазначають українські науковці (Савченко О. Я., Сухомлинська О. В.), педагогічні казки видатного педагога В. О. Сухомлинського нібито опосередковано, непомітно зовні, але активно й ефективно виховують у дітей молодшого шкільного віку найкращі людські почуття щирості й любові до всього прекрасного, формують перші навички людяності у взаєминах між юними особистостями. Педагогічна цінність казок Сухомлинського власне і полягає в тому, що вони невеличкі за обсягом, включають дуже чіткий сюжет, читач може відразу зрозуміти, де, коли і як відбувається подія, скільки дійових осіб, хто вони, проблемність тексту задає заголовок, а повчальність виражена не нав'язливо, не прямолінійно [1]. Аналіз казок збуджує дітей до формування оціночних суджень характеру казкових дійових осіб. Учні самостійно визначають характерні ознаки казкових персонажів: доброту, сміливість, чесність або боягузтво, чванливість, пихатість, брехливість тощо. Сприймаючи казку молодші школярі легко відрізняють її умовність, а тому чітко відділяють фантазію від реальності, що також забезпечує ненав'язливий її вплив на особистість дитини.

Аналіз педагогічної спадщини Василя Олександровича дозволив нам виділити основні форми роботи з казкою у Павлівській школі, які на думку педагога, найбільш ефективно сприяли формуванню ціннісних орієнтацій молодших школярів: слухання казок; читання казок; виготовлення і добір ілюстрацій до казок; інсценізація казок (театралізація); творення казок. Такий підхід є дійовим засобом впливу казки на формування ціннісних орієнтацій молодших школярів.

Для того, щоб казка вплинула на емоції дитини, вона повинна бути відповідно виконаною. Читання казки вимагає від педагога володіння культурою мови, артистизму, фантазії. На першому етапі казку у Павлівській середній школі розповідав учитель або хтось з учнів (за бажанням). Після прослуховування йшло обговорення твору, яке було необхідне для того, щоб спонукати школяра до усвідомлення образів, які виникли в його уяві на ґрунті емоцій. У процесі обговорення учень зіставляв свої уявлення з уявленнями товаришів.

Виготовлення і добір ілюстрацій – цікавий, захопливий для дітей вид роботи. Дитина добирає малюнки (картинки, вирізки з журналів, аплікації та ін.) саме відповідно до свого бачення казки, що збагачує, розширює, деталізує уявлюваний образ.

Інсценізація казки дозволяє перетворити уявний образ у реальний. За цих умов фантазія набирає предметних форм. За цих умов думки та емоції дітей проявляються активніше, діти прагнуть вплинути на події, про які йшлося в казці, в чому виявляється їх ставлення до подій та активна позиція.

Творення казки – заключний етап роботи, хоча, звичайно, на кожному етапі є елемент творчості: під час добору і виготовлення ілюстрацій, а особливо – у ході інсценізації, коли дитина входить у предметний світ казкових образів. В. Сухомлинський наголошував, що створення казок – одне з важливих джерел формування морально-етичних почуттів учнів.

Таким чином, казки Сухомлинського є могутнім засобом становлення особистості молодшого школяра. Основними педагогічними умовами ефективного використання казок В.О.Сухомлинського як засобу формування моральних цінностей молодших школярів є: усвідомлення ціннісного потенціалу казок та використання творчих методів роботи. Василь Олександрович був переконаний, що читання, розповідання, інсценізація, творення казки – могутній засіб виховання добрих людських почуттів учнів.

Список використаної літератури:

1. Савченко О. Художні твори Василя Сухомлинського для дітей як джерело виховання цінностей / О. Я. Савченко; головний редактор І. П. Шоробура // Педагогічний дискурс: [зб. наук. праць]. – Хмельницький: П. П. Балюк І. Б., – 2011. – Вип. 10. – 441с.

2. Сухомлинський В.О. Я розповім вам казку... Філософія для дітей / Василь Сухомлинський; уклад. О.В. Сухомлинська – Х.: ВД «Школа», 2016. – 576 с.

*Наталенко Анна Валеріївна,
магістрантка I курсу,
Спеціальності «Дошкільна освіта»*

*Науковий керівник:
доцент
Довбня Софія Олегівна*

«Українська народна казка як засіб формування шанобливого ставлення до батьків у старших дошкільників»

Актуальність теми. Трансформації українського суспільства, прагнення побудувати сучасну державу, в якій головною цінністю була б людина та її особистість вимагають докорінної зміни системи освіти та виховання молодого покоління. Особливо актуальним в цій проблемі стає оновлення етично-морального виховання дітей та молоді щодо формування в них гуманних цінностей. Впровадження ефективних підходів морального виховання є необхідним враховуючи сучасний стан та тенденції до загального зниження рівня моралі, пануванні в суспільстві гедоністичних поглядів і цінностей, орієнтація багатьох людей на виживання тощо. Однак суспільство не може існувати без власної культури, складовим елементом якого й є норми моралі та правила поведінки.

Таким чином формування високих моральних цінностей у дітей є одним з головних пріоритетів сучасної дошкільної освіти. Це визначено в різних нормативно-правових документах, що регулюють діяльність системи дошкільної освіти: Законі України «Про дошкільну освіту», Базовому компоненті дошкільної освіти та у чинних програмах навчання та виховання дітей дошкільного віку та ін.

Компонентом моральних цінностей та поглядів, які повинні бути сформовані в дошкільників є їх шанобливе ставлення до старших, а особливо до батьків. Родина завжди цінувалася в українському суспільстві, батько та матір завжди були найпочеснішими людьми для кожного українця, їм завжди надавалася шана. Однак негативні процеси останніх десятиліть в певній мірі знизили рівень такого ставлення, що відповідно, обумовлює у свою чергу відродження таких традицій та формування в дітей високого шанобливого ставлення до батьків [8. с. 14].

Особливо цінним у педагогічному супроводженні з формування шанобливого ставлення дітей до батьків засобом української народної казки, яка є носієм культури та суспільної свідомості українського народу. В ній відображені основні традиції, норми моралі та правила поведінки, які віддавна були прийняті в нашому народі. В повній мірі це стосується й питань шанобливого ставлення до батьків. Відповідно використання української народної казки може в дуже істотній мірі сприяти й розвитку в дітей такої високої моральної цінності як шанобливе ставлення до батьків [9, с. 8].

Мета дослідження – обґрунтувати використання української народної казки як засобу щодо формування шанобливого ставлення до батьків у старших дошкільників.

За результатами проведеного дослідження праць (О. Бутенко, Л.Верб, А. Гончаренко, Т. Гурко, О. Докукіна, К. Журба, З. Зайцева, О.Киричук, О.Кисельова, О.Косарева, Т.Кочубей, Т.Кравченко, Р.Лемехова, Д. Луцик, М. Машовець, О. Рябошапка, А. Карнаухова та ін.) було визначено, що під шанобливим ставленням до батьків слід розуміти позитивне сприйняття дитиною емоційного, фізичного, психологічного образу власних батька та матері, їх статусу в родині та родинних стосунках, що засноване на моральних знаннях і досвіді дитини та відображається в моральних вчинках стосовно власних батька та матері, безумовній повазі, доброзичливості, довірі, допомозі, сприйняття вказівок та порад батьків та бажання дітей бути схожими на своїх батьків [7, с. 24].

Формування шанобливого ставлення до батьків починається з раннього віку й здійснюється протягом всього дошкільного віку, педагогічними формами, методами, прийомами та засобами – бесіди, розповіді, приклад дорослих, ігрові методи та ін., але найціннішим у вище зазначеній проблемі є впровадження української народної казки, що обумовлено високим рівнем сприйняття дошкільниками цього виду народної творчості, надзвичайною цікавістю дітей до різних казок, в тому числі й народних.

На основі аналізу досліджень Б. Андрєєвої, А. Богущ, С. Бакуліної, Т.Гризоглазової, А. Карнаухової, С. Панків, М. Пономаренко, С. Савічевої, Є.Соколової та ін., «народну казку» розглядаємо як народно-поетичний твір про вигадані події, явища чи осіб, дуже часто з використанням фантастичних героїв тощо [9, с. 22].

Українські народні казки є надзвичайно ефективним засобом виховання дітей старшого дошкільного віку, здатні впливати на почуттєву й інтелектуальну сферу дитини, сприяти розвиткові допитливості, навчати жити за законами природи. Казки – самий популярний серед дітей жанр народної та художньої творчості. Різноманітні герої казок, особливо українських народних, яким притаманні високі моральні цінності, в казках часто ведуть боротьбу з темними силами, що символізують соціальне зло й несправедливість. Образи казкових позитивних героїв завжди є для дошкільників втіленням кращих рис людей. Дошкільники уважно стежать за розвитком казкового сюжету, відверто реагують на дії персонажів казок, проникаються специфікою їх відносин, дії, думок і почуттів, симпатизують позитивним героям, засуджують негативних [7, с. 21].

Використання українських народних казок в дуже істотній мірі сприяє розвитку дитини, зокрема, формуванню пам'яті, уяви, мислення, мовлення дітей. Дуже важлива роль українських народних казок в формуванні моральних почуттів цінностей та правил поведінки. В казках можна віднайти дуже багато прикладів різних позитивних моральних якостей – доброти, чуйності, співпереживання, справедливості та ін. Також в українських народних казках можна віднайти дуже багато прикладів позитивного шанобливого ставлення до батьків, які можуть бути використані в роботі з дітьми старшого дошкільного віку [8, с. 42].

Висновки. Отже, важливим завданням кожного сучасного закладу дошкільної освіти є моральне виховання дітей дошкільного віку. Один з важливих його компонентів – це формування у старших дошкільників, шанобливого ставлення до батьків. Доведено, що ефективним засобом формування шанобливого ставлення до батьків у старших дошкільників є українська народна казка у якій акумульовано дуже багато яскравих прикладів цієї проблематики.

Список використаної літератури:

1. Бакулина С. Ю. Воспитание нравственных чувств младших школьников средствами сказок народов мира. /С.Ю. Бакулина - О., ОДПУ 2000. - 191 с.

2. Беленька Г. В. Навчання через казки // Г. В. Беленька / Дошкільне виховання / Палітра педагога. - 2004. - № 1. - С. 14-17.
3. Богуш А. М., Лисенко Н. В. Українське народознавство в дошкільному закладі/А.М. Богуш. - К. : Вища школа, 1994. - 398 с.
4. Бріцина О. Ю. Українська народна казка / О. Ю. Бріцина. - К.: Наук. думка, 1989. – 21 с.
5. Карнаухова А. В. Формування шанобливого ставлення у дітей 5-го року життя до дорослих засобами української казки / А.В. Карнаухова. Дс. Канд. Наук. - К.: Інститут проблем виховання. - 2016. - 240 с.
6. Прозорова Л. Казки, що вчать доброти /Л. Прозорова // Дошкільне виховання. - 2017. - №3. - С. 16-17.
7. Софянчук Л. Казка як засіб розвитку особистості / Л.Софянчук. - Кіровоград, 2013. - 25 с.
8. Туров М. П. Створи себе через казку / М.П. Туров. - К. : Кобза, 2003. - 128 с.
9. Фесенко Л. І. Українська народна казка як засіб розвитку зв'язного мовлення у дітей старшого дошкільного віку. /Л.І. Фесенко О.: ОДПУ, 1994. - 176 с.

*Немировська Вероніка,
Студентка IV курсу,
спеціальності «Початкова освіта»*

*Науковий керівник:
кандидат педагогічних наук, доцент
Васютина Тетяна Миколаївна*

«Вплив групової роботи на формування духовно-моральних цінностей молодших школярів у процесі вивчення природознавства»

Сучасна освіта, яка, в першу чергу, працює на майбутнє країни, прагне забезпечити національну самобутність, а отже, спрямовують світоглядну місію школи в лоно культури, моральності, духовності і духовно-моральних цінностей. Духовність і моральність стають тими чинниками, що дозволяють дитині звернутися до загальнолюдських цінностей; залучитись до національної культури, традицій; за християнською вірою творити добро, що виступає серцевиною нашої свідомості, гуманно ставитися до інших людей, поважати і розуміти їх. Як показує історичний досвід, основним завданням середньої освіти є формування національного світогляду у молодого покоління.

Однією із складових національного світогляду є духовно-моральні цінності та норми, які у фаховій літературі трактуються як вираження певних відносин, що пропонуються мораллю суспільства до поведінці і діяльності особистості в різних сферах. [1] До переліку таких цінностей, які ми обрали для формування у молодших школярів під час вивчення природознавства були: повага та співчуття, справедливість та чесність, дружба та комунікабельність. Для визначення рівня їх сформованості ми розробили відповідні рівні та критерії і згідно одержаних результатів, стан на практиці потребує цілеспрямованої освітньої діяльності з боку вчителя.

Одним із засобів формування усіх складових с особистості людини, в тому числі для її навчання та виховання, з доведеною ефективністю є групова форма роботи. Як свідчить дослідження О.Г.Ярошенко, групову навчальну діяльність учнів можна застосовувати на всіх етапах процесу навчання. Проте на етапах первинного сприйняття нового матеріалу належний рівень цієї діяльності досягається лише за умови, що всі учні класу характеризуються високим та середнім рівнем навчальних можливостей, добре володіють навичками самостійної роботи і виявляють велику працездатність. [4]

Реальні умови масової школи свідчать, що в школі найбільш раціонально організовувати навчальні групи із чотирьох-п'яти осіб. Нечисленні групи сприяють зручному і швидкому розміщенню учнів, активній діяльності кожного члена групи, розподілу обов'язків. Істотним моментом у створенні навчальних груп є їх склад. Групи мають бути гетерогенними за навчальними та психологічними можливостями дітей: у групі повинен бути хоча б один сильний учень. Групу слід формувати на основі особистісних переваг учнів, обрати консультанта, розподілити обов'язки. При створенні груп потрібно брати до уваги психологічну сумісність дітей, їх бажання, потенціал можливостей для їх успішної спільної діяльності. Консультанта, за товариською згодою, призначає вчитель. Це, зазвичай, успішний у навчанні учень. Робота в навчальних групах будується за принципом рівноправності. [4]

Однак, групова робота відрізняється не тільки тим, що дає більше можливостей учням висловлюватися. Із груповою роботою пов'язаний якісно новий, багатший рівень взаємодії. Мовлення у традиційних методах обмежується ініціативою лише одного вчителя, в умовах коли цілий клас стає „груповим співбесідником” і діти звикають поважати тільки вчителя, а не своїх однокласників. Ще однією важливою перевагою є безпека невеликої групи, де кожний не такий помітний для усіх, не такий вразливий на критику чи незгоду думок та може розраховувати на співчуття та розуміння з боку інших. [3]

Серед форм групової роботи основними є ланкова, бригадна, парна. Ланкова форма передбачає організацію навчальної діяльності постійних груп учнів з 4 –6 осіб (на семестр або навчальний рік) з однаковою або з різною успішністю. Ефективнішою є група зі змішаним складом учнів (учні з високими, середніми та низькими навчальними можливостями). Вони працюють над єдиним завданням (вчитель пояснює матеріал, у групах здійснюють повторний аналіз за питаннями, запропонованими учителем). [3]

Для впровадження та перевірки змісту та ефективності групової роботи як засобу формування духовно-моральних цінностей молодших школярів, ми розробили та провели комплексні інтегровані уроки на різноманітні теми: «Повітря», «Гірські породи», «Корисні копалини», «Ґрунт», використовуючи гетерогенні групи.

Наприклад, у темі «Повітря та його властивості» зміст уроку полягав у практичній, репродуктивній та дослідницькій діяльності на визначення основних його властивостей (враховуючи той факт, що діти попередньо ознайомлені з цією темою в 2-му класі). Тобто, діти в групах проводили досліди для того, щоб визначити ту чи іншу властивість, яка притаманна повітрю, аналізували та отримували інформацію, взаємодіяли та дискутували один з одним. Основними методами і прийомами роботи на даному уроці були: робота з ілюстраціями та обладнанням для дослідів, робота в зошитах з друкованою основою та словесні методи пояснення та бесіда, метод «Мікрофон». Таким чином, кожен з цих методів і прийомів формував в дитині різнобічні духовно-моральні цінності через різні вправи. Під час дослідів у групі, діти формували у собі здатність комунікувати один з одним, домовлятися та аналізувати думки інших, а це в свою чергу формує цінність дружби та комунікабельності, та під час групової бесіди та пояснення діти опановують цінність справедливості та чесності. [2]

За результатами наукової роботи ми дійшли висновків, що найбільш ефективними для формування в учнів досліджуваних духовно-моральних цінностей (повага та співчуття, справедливість та чесність, дружба та комунікабельність) за допомогою групової роботи під час вивчення природознавства є: дослідницька групова діяльність, діалогічні взаємодії, групові ігрові та рольові проекти, залучення дітей до колективних творчих справ на знаходження властивостей того чи іншого природного явища, проведення групових та колективних обговорень, бесід, виступів, застосування методів «Мозкового штурму», «Мозаїки», «Клубочку» тощо.

Список використаних джерел:

1. Вишневський, Омелян Іванович. Сучасне українське виховання : педагогічні нариси / Омелян Іванович Вишневський, Львівський обласний науково-методичний інститут освіти, Львівське обласне педагогічне товариство ім. Г.Ващенка . Львів: Б.В., 1996 . 71-79 с.
2. Навчальні програми Нової української школи. URL: <http://osvita.ua/school/program/60529/> (дата звернення: 11.09.2019)
3. Ярошенко О.Г. Групова навчальна діяльність школярів: теорія і методика – К.: Партнер, 1997, с.46-52
4. Ярошенко О.Г. Проблеми групової навчальної діяльності школярів: дидактико-методичний аспект. К.: Станіца, 1999, с.110-115

*Нерух Тетяна Олександрівна,
Магістрантка I курсу,
Спеціальності «Початкова освіта»*

*Науковий керівник:
кандидат педагогічних наук, доцент
Тесленко Тетяна Василівна*

«Теоретичні засади підготовки майбутніх учителів початкової школи до розвитку критичного мислення молодших школярів»

Необхідним атрибутом життя людей ХХІ століття стає уміння працювати з інформацією упродовж життя, здобувати її, аналізувати, застосовувати. Саме тому виникла очевидна життєва необхідність розвивати критичне мислення вже у молодшому шкільному віці. Це вимагає від майбутніх фахівців у галузі початкової освіти готовності до практичного застосування прийомів розвитку критичного мислення в навчальному процесі початкової школи.

Категорія «критичне мислення» у психолого-педагогічній літературі досліджувалась у роботах як зарубіжних, так і вітчизняних науковців: Дж.Брунера, Л.Виготського, Д.Дьюї, Д.Клустера, А.Кроуфорда, М.Ліпмана, Д. Макінстера, С.Метьюз, Р.Пауля, Ж.Піаже, Л. Халперна та інших.

Поняття «критичне мислення» вперше ввів американський психолог Бенджамін Блум в методичній літературі у 1956 році, розуміючи під ним мислення вищого рівня. Зі США ідея розвитку критичного мислення розповсюджується по Європі. В різний час даною проблемою займалися Дж. Д'юї, М. Ліпман, Р. Джонсон, Д. Халперн, Ч. Темпл, К. Баханов, О. Пометун, О. Тягло, С. Терно, О. Чуба, О. Бриніф'є та ін. Теоретичні засади критичного мислення висвітлені у працях К.Баханова, О.Пометун, С.Терно, О.Тягло, О.Удода.

Критичне мислення – це усвідомлений, самостійний, рефлексивний, цілеспрямований, обґрунтований, контрольований та самоорганізований процес. Результат такої діяльності – вміння самостійно мислити, розв'язувати життєві та професійні задачі.

Критичне мислення — мислення самостійне. Учні повинні мати достатньо свободи, щоб мислити і самостійно вирішувати найскладніші питання. Мислити критично можна в будь-якому віці [1].

Останнім часом з'явилося чимало праць українських учених з проблеми формування критичного мислення учнів та студентської молоді. Дослідженню цього питання приділяють значну увагу Т.Воропай, Д.Десятов, О.Марченко, О.Пометун, Л.Терлецька, С.Терно, О.Тягло.

Критичне мислення є важливим засобом зміни ментальності громадян, необхідного під час розвитку демократичного суспільства. Отже, важливим є у процесі профільної підготовки вчителів початкової школи зосередитись на розвитку умінь забезпечувати освітні, виховні та розвивальні потреби школярів, стимулювати їхню самостійну діяльність, спонукати до рефлексії. [3].

Навчаючи студентів основам критичного мислення в першу чергу необхідно сформулювати мотиваційну складову критичного мислення майбутнього фахівця, оскільки вироблення установки на критичне мислення не менш важливе, ніж розвиток умінь критично мислити. Мотивація до впровадження критичного мислення у навчальний процес, за Л. Ткаченко, визначає: «характер ціннісного ставлення майбутнього вчителя початкової школи до формування критичного мислення (мотиваційна установка на здійснення критичного мислення); мотивацію до професійного самовдосконалення (мотивація на здобуття професійних знань та сформованість професійних умінь, усвідомлення значущості професійного зростання); громадянськість (громадянська свідомість, громадянська активність, громадянська позиція, громадянська відповідальність); толерантність; комунікативні уміння» [2].

Професійно орієнтоване навчання передбачає професійну спрямованість не лише змісту навчальних матеріалів, але і діяльності, що містить прийоми й операції, які формують професійні вміння.

Список використаної літератури

1. Кроуфорд А., Саул В. Технології розвитку критичного мислення / А. Кроуфорд, В. Саул. – К.: Плеяди, 2006. – 220с.
2. Кодлюк Я. Теоретико-методичні засади формування дидактичної компетентності майбутніх учителів початкової школи / Я. Кодлюк // Імідж сучасного педагога. – 2012. – № 6. – С. 13–16.
3. Терно С. Критичне мислення – середньовічна відсталість? / Наукові праці історичного факультету Запорізького національного університету, 2013. - Вип. XXXVII. – С. 301 - 306.

*Олійник Світлана Сергіївна,
студентка VI курсу,
Спеціальності «Дошкільна освіта»*

*Науковий керівник:
кандидат педагогічних наук, доцент
Себало Людмила Ігорівна*

«Основні напрямки розвитку пам'яті від народження до трьох років»

Пам'ять є основою психічної діяльності людини. У психологічній науці вона вважається одним із провідних пізнавальних психічних процесів, оскільки пам'ять є головною основою всякого пізнання. Так вважали вчені: А. Біне, Б. Ломов, Р. Аткинсон, Л. Виготський, О. Лурія, Т. Зітчеко, А. Смірнов та ін.

Пам'ять є умовою набуття знань, умінь і навиків, вона знаходиться в основі здібностей дитини. Єдність і цілісність особистості забезпечується пам'яттю. Людина усвідомлює наступність кожного моменту її життя, його зв'язок з попереднім і наступним досвідом.

Пам'ять на початковому етапі свого онтогенетичного розвитку відзначається синкретизмом із іншими психічними явищами, насамперед із відчуттями, сприйняттями, емоціями. Внаслідок цього зміст пам'яті дитини визначається картинами оточуючого її життя, способом його організації дорослим [2, с. 202].

Одразу після народження розпочинається накопичення особистого досвіду дитини. Освоєння предметних дій створює сприятливі умови для запам'ятовування різноманітних рухів і дій. Найбільш добре запам'ятовуються ті з них, які отримали сильне емоційне і дійове підкріплення у вигляді досягнутого дитиною результату. На основі рухової пам'яті відбувається утворення різних рухових навичок. Однак лабільність і нестійкість нервових зв'язків в корі головного мозку ускладнює швидке перетворення рухів в автоматизми, характерні для сформованої навички. Навіть короткочасне припинення повторення рухів веде до згасання утворених асоціацій і руйнування стереотипу. Протягом раннього віку збільшуються обсяг і міцність пам'яті. Характерною особливістю пам'яті дитини цього періоду є її мимовільний характер, тобто інформація запам'ятовується як би "сама собою". Найчастіше діти запам'ятовують те, що в тій чи іншій мірі супроводжує їх практичну діяльність, що їм безпосередньо необхідно, цікаво, що викликало сильні емоційні реакції.

Можна виділити *основні напрями розвитку пам'яті дитини*:

- збільшення обсягу та міцності збереження матеріалу;
- збагачення змісту уявлень;
- інтенсивний розвиток запам'ятовування слів;
- збільшення латентного періоду впізнавання і відтворення;
- звільнення мнемічних процесів від опори на сприйняття;
- поява і розвиток відтворення;
- формування передумов довільної пам'яті [1, с. 45].

Перші прояви пам'яті свідчать про її образний характер, тісний зв'язок з відчуттями. Поведінка дитини набуває ознак повторюваності при систематичній дії на неї певного подразника. Так, вже на першому місяці малюк розпочинає плакати при вигляді рушника, бо з цим предметом у нього пов'язані неприємні відчуття під час купання [2, с. 202].

У перші роки життя дитини йде активний розвиток пам'яті, розвиваються всі її види: емоційна, моторна, образна, вербальна.

Емоційна пам'ять допомагає дитині орієнтуватися в дійсності, фіксуючи увагу і направляючи органи чуття на найбільш важливі в емоційному відношенні об'єкти. Моторна пам'ять з'являється на 7-9 тижднів. Дитина може повторити певний рух, з'являються характерні для неї жести. Потім у немовлят починає розвиватися образна пам'ять. Якщо в 4 місяці вони просто сприймають предмет, то в 8-9 місяців здатні відтворити його в пам'яті. Якщо у дитини запитати, де знаходиться певний предмет, вона починає активно шукати його, переміщаючи погляд, повертаючи голову, тулуб. Розвиток образної пам'яті впливає на спілкування і формування мотиваційної сфери. Коли дитина навчається впізнавати, вона починає ділити дорослих на приємних і неприємних. Приємним вона посміхається, а при вигляді неприємних проявляє негативні емоції. Вербальна пам'ять починає розвиватися з 3-4 місяців, коли дитина починає дізнаватися голос матері. Потім з 6 місяців вона може правильно вказати названий предмет або знайти його, якщо той перебуває поза поля зору.

До двох років у дитини розвивається оперативна пам'ять. Їй доступні легкі логічні і тематичні ігри, вона може складати план дій на короткий проміжок часу, не забуває мету, поставлену кілька хвилин тому [3, с. 54].

Чимдалі більше зростає тривалість збереження образів пам'яті: у 2 роки дитина впізнає знайоме обличчя після перерви у 1,5-2 місяців, а з 2-х років – об'єкти, сприйняті рік тому. Запам'ятовування за змістом включає не тільки образи об'єктів, осіб, але й елементарні способи поведінки та дій. Дитина засвоює, що можна, а що заборонено, як слід збиратись на прогулянку, вітатись з іншими дітьми, звертатись до старших тощо.

На основі розвитку мовлення стає можливою тісніша інтеграція цього процесу із пам'яттю. У результаті інтенсивно розвивається словесна пам'ять. Починає діяти принцип смислової організації пам'яті, коли краще запам'ятовується те, що добре зрозуміле людині. Дитина не тільки краще розуміє слова дорослого, але й прагне до цього. На основі

словесної пам'яті та процесу розуміння мовлення різко зростає її лексичний запас. Перехід до активного мовлення зумовлений запам'ятовуванням слів, які дитина може доречно відтворювати для побудови висловлень.

Описане вище є підґрунтям для формулювання таких *висновків*: у дитини з народження розпочинається накопичення особистого досвіду; пам'ять на початковому етапі свого онтогенетичного розвитку відзначається синкретизмом; розвиток пам'яті починається з різних видів образної пам'яті (зорова, слухова, рухова, емоційна пам'ять); на основі розвитку мовлення до кінця року складаються передумови для розвитку словесної пам'яті.

Список використаної літератури:

1. Гонина О. О. Психология дошкольного возраста: учебник и практикум для СПО / О. О. Гонина. — 2-е изд., испр. и доп. — М.: Издательство Юрайт, 2018. - 425 с.
2. Дуткевич Т. В. Дитяча психологія: навчальний посібник для ВНЗ / Т. В. Дуткевич – К.: Центр учбової літератури, 2012. – 424 с.
3. Хилько М. Е. Возрастная психология : конспект лекций / М. Е. Хилько, М. С. Ткачева. — М.: Издательство Юрайт, 2010. – С. 54.

*Охріменко Яна Анатоліївна,
магістр II курсу,
Спеціальності 013 «Початкова освіта»*

*Науковий керівник:
доктор педагогічних наук, професор
Унінець Ірина Михайлівна*

«Формування дослідницьких умінь молодших школярів засобами проектних технологій»

У сучасній теорії і практиці проектного навчання приділяється значна увага, оскільки, працюючи за нею, учні здобувають знання у них формуються дослідницькі уміння в процесі планування та виконання практичних завдань (проектів), які поступово ускладнюються. Усі проекти, які пропонуються програмами початкової школи, мають, як правило, короткотерміновий характер, інтегрований зміст, а за домінуючим видом поділяються на дослідницькі, творчі, рольові, ігрові, інформаційні.

У педагогічній теорії і практиці розрізняють такі групи дослідницьких умінь: операційні (уміння спостерігати, порівнювати, аналізувати, встановлювати причинно-наслідкові зв'язки, застосовувати знання і вміння в новій ситуації), технічні (уміння працювати з літературою (конспектувати, анотувати, скласти бібліографію і використовувати її), підбирати необхідний для дослідження матеріал); організаційні (вміння визначати мету і завдання дослідження, планувати дослідження, вибрати найбільш ефективні методи і засоби дослідження, здійснювати самоконтроль і саморегуляцію дослідницької діяльності, перебудовувати свою діяльність у разі потреби, аналізувати і контролювати результати своєї діяльності з метою її поліпшення); комунікативні (вміння викладати свої думки, застосовувати прийоми співпраці у процесі дослідницької діяльності (обговорення завдання і розподіл обов'язків, взаємодопомога і взаємоконтроль), виступати з повідомленням про результати дослідження). У загальному вигляді у контексті виконання проектних робіт до дослідницьких умінь відносять: уміння спланувати і здійснити науковий пошук, розробити задум, логіку та програму дослідження, відібрати наукові методи та вміння їх застосувати, організувати та здійснити дослідницько-експериментальну роботу, обробити, проаналізувати отримані результати та оформити їх у вигляді наукового тексту, сформулювати висновки та успішно їх захистити

перед співтовариством (однокласниками та вчителем) тощо.

Одним з ефективних способів досягнення цієї мети є організація проектно-дослідної діяльності учнів початкової школи як на уроках, так і в позаурочний час [1]. Саме в цьому вбачається суть проектно-дослідної технології навчання, яка полягає в забезпеченні освітньої підготовки, виховання учнів, цілеспрямованого формування їхніх особистісних якостей в умовах здійснення систематичних навчальних досліджень під час виконання проектів. Мета застосування проектно-дослідної технології в початковій школі – набуття учнями досвіду дослідницької роботи в пізнавальній діяльності, об'єднання розвитку їх інтелектуальних здібностей, дослідницьких умінь і творчого потенціалу й на цій основі формуванням активної, компетентної, творчої особистості [2].

У процесі дослідження нами було охарактеризовано рівні та критерії сформованості у молодших школярів дослідницьких умінь у процесі проектно-дослідної діяльності. Такими рівнями є: вихідний, початковий, продуктивний і креативний. Критерії встановлено такі: практична готовність учня до здійснення досліджень у процесі виконання проектів, мотивованість дослідницької діяльності учнів для її виконання у рамках проекту, прояв креативності в дослідницькій діяльності дітей у процесі роботи над виконаннями завдань проекту та представленням його результатів, ступінь прояву самостійності у ході реалізації завдань проекту.

Вивчаючи стан сформованості в учнів дослідницьких умінь у процесі виконання проектних робіт з природознавства у практиці роботи початкової школи, було проведено анкетування учителів і встановлено, що вони загалом позитивно ставляться до цього виду роботи, але причиною їх несистематичного проведення є недосить висока матеріальна база (особливо лабораторного обладнання), надмірна збудженість при виконанні проектів та небажання батьків допомагати в їх проведенні.

Для реалізації мети дослідження нами було розроблено певні завдання з методичними коментарями, спрямовані на формування в учнів дослідницьких умінь засобами проектних технологій. За основу взято відповідні методичні матеріали Т.Васютіної [3], за якими проекти – це доступні творчі завдання, що виконуються на уроках та в позаурочній роботі з природознавства. Проектні технології дозволяють учасникам навчального процесу перейти до суб'єкт-суб'єктних відносин, надають можливість діяти самостійно, сприяють самостійній цілеспрямованій, умотивованій і результативній діяльності школярів.

Результати спостережень за учнями в ході виконання проектів та їх оцінювання показали, що більшість з них мають креативний та продуктивний рівні сформованості дослідницьких умінь. Порівняння результатів сформованих дослідницьких умінь при виконанні проектів в експериментальному класі показали, що кількість учнів із креативним (47%) і продуктивним (42%) рівнями дослідницьких умінь вища за аналогічні показники у контрольному класі – (33%) і (37%) відповідно.

Таким чином, використання проектних технологій для формування в учнів початкової школи дослідницьких умінь створює умови для всебічного розвитку особистості у процесі організації творчої діяльності. Результативність даного процесу залежить від усвідомлення вчителями початкових класів суті дослідницької діяльності учнів у межах навчального предмету, знань з методики її організації у процесі проектно-дослідної роботи, дотримання ними алгоритму проектно-дослідної діяльності відповідно до вікових особливостей учнів та змісту програми.

Список використаної літератури:

1. Андрійчук Б.І., Данильченко Н.Г. Проектна діяльність учнів початкової школи / Б.І. Андрійчук, Н.Г. Данильченко // Таврійський вісник освіти. – 2013.– №2 (42)
2. Бабанский Ю.К. Педагогика / Ю.К. Бабанский. –М.: Просвещение. – 1983. – 380 с.

*Параниця Ольга Сергіївна,
студентка I курсу,
спеціальності «Початкова освіта»*

*Науковий керівник:
кандидат педагогічних наук, доцент
Тесленко Тетяна Василівна*

«Розвиток початкової освіти у контексті завдань нової української школи»

Сьогодні, коли все стрімкіше ростуть вимоги до рівня підготовки учнів, оптимізація навчального процесу стає одним із головних завдань вчителів шкіл.

Дослідження проблем початкової освіти в контексті завдань нової української школи ведеться останнім часом особливо інтенсивно.

Питанню змін стосовно початкової школи, присвятили свої доробки наступні науковці: Н. Бібік, І. Большакова, Л. Кондратенко, В. Мартиненко, Ю. Найда, О. Онопрієнко, М. Пристінська, О. Савченко, Н. Софій та інші.

З 2017/2018 навчального року втілюється стандарт Концепції Нової української школи [1]. Головна ідея Нової української школи – компетентнісне навчання. Це означає, що учні не просто набувають знання, а вчаться використовувати їх на практиці. Як показують перші показники – це цікавий, практикоорієнтований, безпечний і дружній експеримент для учнів, а для батьків – відкритий, чесний і націлений на співпрацю.

Така постановка проблеми не випадкова. Вона повністю вписується в концепцію ідейного обґрунтування і морального виправдання глобалізації соціально-політичних і економічних процесів у всьому світі, так як дозволяє транснаціональним корпораціям долати захисні системи національно-державних інтересів.

Для вирішення цього завдання досить поставити в центр обговорюваних проблем розвитку школи не відтворення нею якісних характеристик підростаючих поколінь конкретного суспільства, а її функції щодо задоволення запитів окремої людини [2].

Актуальність даної проблеми визначається: по-перше, тим, що початкову освіту, будучи структурним елементом соціального інституту освіти, надає безпосередній і непрямий вплив на попередні і наступні ступені навчально-виховної діяльності. По-друге, ми погоджуємося з колективом авторів, підкреслює цілісність людської особистості у трьох важливих сферах (Я – «Відчуваю», «Думаю», «Дію»), дбаючи про інтелектуальний, духовний, фізичний розвиток дитини [3, с. 7].

Домінування даної тенденції знижує увагу до якісних характеристик початкової підготовки молодших школярів. По-третє, на початковій освіті, що виконує вихідні і фундаментальні завдання навчально-виховного процесу, найбільш болісно відбиваються інноваційні дії керівників системи освіти і самостійна творчість педагогів, так як замість аналізу дієвості навчання і виховання дітей їх енергія зосереджена на реалізації авторських навчальних планів і програм. В четверте допомогти розкрити та розвинути здібності, таланти і можливості кожної дитини на основі партнерства між учителем, учнем і батьками. Учні, батьки та вчителі, об'єднані спільними цілями та прагненнями, є добровільними та зацікавленими односторонніми, рівноправними учасниками освітнього процесу, відповідальними за результат. Нарешті, по-п'яте, необхідні нові управлінські рішення щодо організації і режиму навчання, модернізації змісту освіти, впровадження компетентнісного підходу і нових технологій, засобів оволодіння вчителями навчально-ігровою комунікацією з учнями та ін. [4, с. 1 - 4].

Питання шкільної неспішності як питання педагогічні, психологічні, соціальні з'явилися тоді, коли шкільна навчальна успішність стала підґрунтям для формування всієї програми майбутнього життя дитини, коли здатність/нездатність справитись з програмою навчання почала сприйматись суспільством як показник глобальної життєвої здатності/нездатності людини. Від початку в основі проблеми неспішності лежала не сама неспішність як така, а сприймання її результатів соціумом [5, с. 16].

Розроблена концепція Нової української школи дозволяє в рамках оптимального змісту навчальних предметів забезпечити підготовку молодшого школяра для подальшого навчання. Навчальна програма, складена відповідно до даної концепції, націлена на оволодіння дітьми необхідними для подальшого навчання знаннями, навичками і вміннями, а також придбання ними первинних, науково обґрунтованих і морально виправданих з позицій загальнодержавних інтересів уявлень до суспільства, природи, праці.

Список використаної літератури:

1. Концепція НУШ. URL: <https://mon.gov.ua/storage/app/media/zagalna%20serednya/novaukrainska-shkola-compressed.pdf>
2. Савченко О.Я. Початкова освіта в контексті ідей нової української школи і учнів. *Всеукраїнський науково-практичний журнал «Директор школи, ліцею, гімназії»: Том 19 № 3 (2018)*. URL: <https://www.director-ua.info/index.php/dslg/article/view/51>
3. Нова українська школа: основи Стандарту освіти. Львів, 2016. 64 с.
4. Савченко О.Я., Бібік Н.М., Мартиненко В.О. Концепція початкової освіти. *Початкова школа*. 2016. № 6. С. 1 – 4.
5. Кондратенко Л.О. Психологія первинної шкільної неспішності: монографія. Чернігів: Десна Поліграф, 2017. 488 с.

*Петрищенко Каріна Сергіївна,
Студентка IV курсу,
Спеціальності « Практична психологія»*

*Науковий керівник:
кандидат психологічних наук, доцент
Липченко Інна Олександрівна*

«Теоретичний аналіз сучасних досліджень самооцінки студентів»

Першим ввів поняття «самооцінка» У. Джеймс – «образ самого себе» у структурі особистості. Так, у теорії У. Джеймса структура особистості складається з трьох частин. По-перше, це її складові елементи; по-друге – відчуття й емоції відносно цих елементів (самооцінка); по-третє, це вчинки, що обумовлені цими елементами особистості.

Проблема самооцінки широко вивчається сучасною психологічною наукою і практикою: розроблені визначення даного поняття, підходи до її теоретичного вивчення, є певні відомості про види та рівні розвитку самооцінки, створені діагностичні методики, спрямовані на її дослідження (А. Адлер, Л. Виготський, М. Лісіна, А. Маслоу, Дж. Мід, К. Хорні та багато інших). Самооцінка відноситься до фундаментальних утворень особистості. Вона в значній мірі визначає її активність, ставлення до себе та інших людей.

Як найскладніший компонент самосвідомості самооцінка є системним утворенням: має основні структурні компоненти (раціональний та емоційний); різні види

(прогностична, актуальна і ретроспективна); показники (адекватність, стійкість, висота); виконує дві основні функції: регуляційну, на основі якої відбувається розв'язання задач особистісного вибору та саморегулювання поведінки й діяльності; захисну, що забезпечує стабільність і незалежність особистості. Самооцінка може функціонувати на усвідомленому та неусвідомленому рівнях; виявляється в різних формах, які постійно переходять одна в одну: загальна (цілісне емоційне ставлення людини до себе, що є наслідком інтеграції уявлень про себе) і конкретна (оцінка своїх умінь у конкретній діяльності, що складається на основі результатів власної діяльності) [1].

В онтогенезі самооцінка формується спочатку на основі оцінок дитини близьким оточенням, а з періоду молодшого шкільного віку на основі включення в самосвідомість механізму рефлексії. Самооцінка все більше уточнюється і вдосконалюється у процесі самоаналізу з урахуванням власного досвіду успішності в діяльності, ставлення до значимого оточення.

Інтерес викликають дослідження, які вивчають залежність самооцінки студентів від особливостей їхньої діяльності та поведінки. Зокрема, встановлено зв'язок самооцінки, її рівня з результативністю діяльності студентів, її успішністю. У студентів, що вважаються успішними в учбово-професійній діяльності, самооцінка відображає їх сприйняття себе нонконформістами, тенденцію до визначення авторитетів. Неадекватна самооцінка пов'язується з тривожністю, фрустрацією та почуттям провини, з низькою успішністю. Іспити сприймаються цими студентами як змагання у честолюбстві; в їхніх уявленнях вони самі не надто далекі від образу ідеального студента [2].

Самооцінку студента в значній мірі визначають успішність процесу його адаптації як на етапі прийняття ним соціальної ролі студента (I-II курси), так і на етапі прийняття професійної ролі (IV-V курси). Важливим моментом щодо професійної адаптації особистості студента, яка починає відбуватися саме на III курсі, є професійне самовизначення студента. Провідною характеристикою на цьому етапі навчання стає домінантність, яка описує прагнення особистості до самоактуалізації та критичне ставлення до себе як суб'єкту обраного напрямку діяльності [2].

Ю. Загребнюк виділяє цікавий аспект професійного самовизначення студента, що пов'язано із суперечностями його уявлень щодо учбово-професійної як реальної та майбутньої професійної як ідеальної діяльності. Реальна учбово-професійна діяльність виступає в уявленні студента як психологічне дійсне, а ідеальна професійна – як психологічне майбутнє. Інтеграція названих уявлень визначає сутність професійного самовизначення [3]. В такому контексті самооцінка студента зазнає впливу всіх компонентів самовизначення: змістового, ціннісно-цільового, регулятивно-поведінкового. Змістовий компонент включає образ реального «Я» та образ ідеального «Я» студента як майбутнього фахівця. Ціннісно-цільовий компонент або професійний план включає професійну (віддалену) цінність-мету та допоміжні (найближчі) цілі. Регулятивно-поведінковий компонент – це програма учбово-професійних дій у професійному самовдосконаленні, яку студент визначає на основі образів «Я» та професійного плану.

Зважаючи на зазначене, подальшого емпірико-експериментального розкриття потребують особливості самооцінки студентів на рівні ідеальних та реальних уявлень про свою професійну діяльність.

Список використаної літератури:

1. Гончаренко С. У. Український педагогічний словник / С. У. Гончаренко. – К. Либідь, 1997. – 376 с.
2. Дмишко О. С. Психологічні основи формування професійного «я-образу» у студентів / О. С. Дмишко // Український науковий журнал «Освіта регіону». Політологія. Психологія. Комунікації. – К. – 2013. – №2 (32). – С. 283-288.

3. Загребнюк Ю. В. Теоретичні підходи до трактування поняття «Професійне самовизначення» у вітчизняній та зарубіжній педагогіці / Ю. В. Загребнюк // Сучасна іншомовна освіта в Україні: стан, проблеми, перспективи. – 2014. – С. 34 – 38.

4. Закатнов Д. О. Технології підготовки учнівської молоді до професійного самовизначення: монографія / Д. О. Закатнов. – К.: Педагогічна думка, 2012. – 160 с.

*Поплавко Тетяна Вікторівна,
студентка 1 МГПН групи,
Спеціальності «Початкова освіта»*

*Науковий керівник:
доктор педагогічних наук
Мартиненко Світлана Миколаївна*

«Підготовка майбутніх учителів початкових класів до формування мовленнєвої копетентності учнів»

Реформування освіти вимагає нових підходів до викладання української мови, коли через посередництво слова відбувається соціалізація особи.

Мовно-мовленнєва підготовка педагогів має бути спрямована на виховання високоосвіченого кваліфікованого конкурентноспрямованого фахівця, який може комунікативно доцільно користуватися усіма засобами рідної мови в різноманітних ситуаціях.

Методичним змістом кожного заняття курсу «Українська мова за професійним спрямуванням» має бути формуванням мовних, мовленнєвих і комунікативних компетентностей майбутніх учителів початкових класів.

Ефективними умовами формування мовленнєвої компетенції молодших школярів є такі:

1. Створити навчальне середовище для підготовки професійно зрілого та компетентного вчителя в питаннях методики викладання математики у початкових класах;

2. Озброїти студентів основами творчого підходу до навчання дітей молодшого шкільного віку математики;

3. Розкрити сучасні тенденції розвитку початкової школи на основі аналізу Базового компонента дошкільної освіти та Державного стандарту початкової загальної освіти, програм з математики для 1 – 4

Список використаної літератури:

1. Вятютнев М.Н. Традиции и новации в современной методике преподавания русского языка / М.Н. Вятютнев // Научные традиции и новые направления в преподавании русского языка и литературы. – М., 1986. – 34 с.

2. Изаренков Д.И. Базисные составляющие коммуникативной компетенции и их формирование на продвинутом этапе обучения студентов нефилологов / Д.И. Изаренков // Русский язык за рубежом. – 1990. – №4. – С.54–60.

3. Казарцева М.О. Культура речевого общения: теория и практика обучения: учеб. пособие / О.М. Казарцева. – 2-е изд. – М. : Флинт, Наука, 1999. – 499 с.

4. Коммуникативная компетентность. Стратегии, тактики, виды общения. [Электронный ресурс]. – Режим доступа: http://pro-psichology.ru/socialnop_sixologicheskiefenomeny/133-kommunirativnaya-kompetentnost-strategii-taktiki.html

5. Мартиненко С.М. Діагностична діяльність майбутнього вчителя початкових класів: теорія і практика: [монографія] / С.М. Мартиненко. – К. : КМПУ імені Б.Д. Грінченка, 2008. – 434 с.

6. Рурік Г.Л. Комунікативна компетентність як складова професійної майстерності учителя та засіб побудови гуманних взаємин між учасниками навчально-виховного процесу / Г.Л. Рурік // Формування професійної компетентності майбутнього вчителя в умовах вищого навчального закладу: наук. пос. – К. : Видавничий дім «Слово», 2011. – С. 344 – 380.

7. Савченко О.Я. Дидактика початкової школи: підруч. для студ. пед. ф-тів / О.Я. Савченко. – К. : Абрис, 1997. – 416 с.

*Потапенко Анастасія Сергіївна,
Студентки VI курсу,
Спеціальності «Практична психологія»*

*Науковий керівник:
кандидат психологічних наук, доцент кафедри
Лапченко Інна Олександрівна*

«Страхи молодших школярів та їх психокорекція методами арт-терапії»

Діти постійно чогось бояться. Часто страхи у дітей виникають внаслідок неправильної поведінки дорослих, які залякують дітей різними, навіть випадковими образами, речами тощо. Іноді дитина починає боятися через прочитані казки, а на сьогодні частіше через мультфільмів, сповнених агресією. Крім того, діти можуть боятися темряви, тварин, комах тощо. Усе це вимагає постійної уваги до дитини з боку дорослих, щоб подолати нав'язливі страхи. Проблеми подолання страху в дітей присвячені праці таких психологів, як: Л. А. Амаатової [1], О. Б. Бернадської [2], М. А. Вальдрес [3], В. О Вознесенської [4], А. І. Копитіного [5], Л. Д Лебедевої [6] та багато інших.

Арт-терапія як лікування мистецтвом є назвою, що часто застосовується, особливо в психологічній практиці. Тому, як правило, під арт-терапією розуміють «візуальні види мистецтва» [4, с. 7]. Термін «арт-терапія» з'явився в Західній Європі в середині ХХ століття. Професор Б. Карвасарський визначає такі напрями психотерапії: – креативна терапія як терапія творчістю; – експресивна терапія як терапія творчою експресією (в цій назві робиться акцент на власне творче самовираження як основну терапевтичну особливість арт-терапії); – терапія творчим самовираженням тощо [4, с. 5 – 6].

Психологи використовують такі види арт-терапії: – музикотерапія застосовується як творчий напрямок, багатий за силою впливу, широтою можливостей, існуючого емпіричного матеріалу; – танцювальна терапія – це метод терапії, що використовує як інструмент виразних рухів і танців; – драматерапія є одним з напрямків, що найбільш інтенсивно розвивається в наш час; – казкотерапія заснована на використанні казки як метафори з метою психодіагностики, психокорекції (розвиток креативності особистості як розширення спектру альтернативних рішень), психотерапії та психологічного консультування (зцілення за допомогою казки); – пісочна терапія розглядається як аналог предметної скульптури й роботи з об'єктами в арт-терапії. Пісочна терапія включає створення різноманітних форм із піску, вибір і аранжування мініатюрних предметів і фігурок [4, с. 13 – 16]. Арт-терапія як метод заснований на мобілізації творчого потенціалу дитини, внутрішніх механізмів саморегуляції та зцілення відповідає фундаментальній потребі самоактуалізації, тобто розкритті нових можливостей.

За допомогою арт-терапевтичних технологій можна зрозуміти переживання та внутрішній стан дитини. Перевагами цих методів є те, що арт-терапія не вимагає спеціальних здібностей дитини, а як засіб вільного самовираження та самопізнання вона

створює атмосферу довіри, високої толерантності, уваги до внутрішнього світу молодшого школяра.

Взаємодія з мистецтвом дає можливість дитині відчувати свободу вирішувати, що створити. Продукти творчості як об'єктивні свідчення настроїв та думок людини, дають можливість використовувати їх для ретроспективної, динамічної оцінки стану, здійснення досліджень та аналізу. З іншого боку, арт-терапія дає високий позитивний емоційний заряд, формує активну життєву позицію, впевненість в своїх силах, автономність і особисті межі. [2, с. 10–12].

Отже, можна зазначити, що засоби арт-терапії ефективно впливають на усунення страхів, які виникають у дітей молодшого шкільного віку та поліпшують сприймання навколишнього середовища, однозначно впливають на розвиток творчості та комунікації учнів.

Список використаних джерел:

1. Аметова Л.А. Педагогическая технология использования арт-терапии в начальной школе. — Автореф. дисс. на соиск. уч. степени канд. пед. наук. — М.: Московский государственный открытый педагогический университет, 2003.
2. Бернадська О. Б. Арт-терапія у вихованні самостійності підлітків / О.Б. Бернадська. — К.: Редакції загально педагогічних газет. — 2012. — с. 10 – 12.
3. Вальдрес М. С. Арттерапия в работе с подростками. Психотерапевтические виды художественной деятельности : методическое пособие / М.С. Вальдрес. — Москва: Владос. — 2007.
4. Вознесенська О. Арт-терапія в роботі практичного психолога : використання арт-технологій в освіті / В.О. Вознесенська, Л. Мова. — Київ: Шкільний світ. — 2007. — с. 12 – 16.
5. Копытин А.И. Арт–терапия в общеобразовательной школе. Методическое пособие. — СПб.: Академия постдипломного педагогического образования, 2005.
6. Лебедева Л.Д. Практика арт-терапии: подходы, диагностика, система занятий. — СПб.: Речь, 2003.
7. Оклендер В. Окна в мир ребенка: Руководство по детской психотерапии. — М.: Независимая фирма Класс, 2003.

*Прокопенко Тетяна Анатоліївна,
магістрантка II курсу,
Спеціальності 013 «Початкова освіта»*

*Науковий керівник:
кандидат педагогічних наук, доцент
Тесленко Тетяна Василівна*

«Розвиток пізнавального інтересу молодших школярів засобами впровадження сучасних інформаційно-комунікативних технологій»

Інформаційні технології суспільства на сучасному етапі розвитку стали невід'ємною частиною життя людини, вони перестали бути окремою обмеженою сферою. Тож важливих змін вимагає й система шкільної освіти.

Дана робота присвячена впровадженню інформаційно-комп'ютерних технологій у навчально-виховний процес в початковій школі. В ній ми розглянемо доцільність та перспективність такого навчання.

Сучасні інформаційно-комунікаційні технології (ІКТ) в освіті – це процес підготовки і передачі інформації, засобом здійснення яких є комп'ютер. Таким чином,

інформаційно-комунікаційні технології навчання – це сукупність педагогічних методів і технічних засобів, направлених на реалізацію навчальної мети шляхом використання інформаційних технологій на основі комп'ютерних мереж, що максимально забезпечує ефективність навчального процесу [1]. В сучасному освітньому просторі ІКТ є потужним багатофункціональним засобом навчання.

Об'єктом методики використання інформаційно-комунікаційних технологій у навчальному процесі початкової школи є процес навчання молодших школярів в умовах сучасних загальноосвітніх закладів. Нині якісне викладання дисциплін не може здійснюватися без використання засобів і можливостей, які надають комп'ютери, технології. Вони дають змогу вчителю краще подати матеріал, зробити його більш цікавим, швидко перевірити знання учнів та підвищити їхній інтерес до навчання [5, с.72]. Саме тому для вчителя важливо використовувати у своїй роботі з учнями інформаційно-комунікаційні технології та Інтернет. Впровадження ІКТ у навчально-виховний процес є доцільним і перспективним, адже допомагає здійснювати якісне викладання предметів.

Сучасні інформаційно-комунікаційні технології, як найбільш ефективний і багатофункціональний засіб, що інтегрує в собі могутні розподілені освітні ресурси, може забезпечити підвищення пізнавальної активності учнів та формування навчально-пізнавальної компетентності. Застосовуючи ІКТ на різних уроках та використовуючи цифрові освітні ресурси у викладанні предметів для початкової ланки, вчитель також підвищує свої професійні знання, демонструє кваліфікацію на значно вищому рівні [3, с.96]. Завдяки комп'ютерним технологіям, навчальне середовище, де панує традиційний друкований підручник, можна доповнити відео, звуком та анімацією, що мають сильний емоційний вплив. Це значно підвищує якість навчання, кожен педагог та його учні отримують велике задоволення від процесу пізнання [4].

Провідним завданням навчання засобами інформаційно-комунікаційних технологій є не передача учневі певної кількості знань, а формування в школярів ще на початковому етапі вмінь самостійно здобувати й опрацьовувати інформацію, розвивати навички мислення – логічного та абстрактного, пам'ять, увагу, мовлення, фантазію, просторову увагу, а також вміння аналізувати, синтезувати, оцінювати. Впровадження ІКТ у початковій школі дозволяє також розвивати у дітей певні нахили і здібності, задовольняти їхні запити й потреби, розкривати творчий потенціал, закладати основи сучасної інформаційної культури молодших школярів.

Використання ІКТ передбачає також активну взаємодію учителя та учня. Атмосфера співробітництва між вчителем та учнем сприяє інтелектуальній розкритості дитини, вільному обміну думками, реалізації їх пізнавальних потреб й інтересів. До речі, й самі діти беруть активну участь у підготовці уроків. Вони з великим задоволенням шукають потрібну інформацію в мережі Інтернет, готують доповіді, створюють власні тести-перевірки знань, з великим ентузіазмом пояснюють новий матеріал [2]. Такі засоби навчання стимулюють учнів до навчання, що сприяє їх подальшому саморозвитку, самовираженню і самоосвіті.

Накопичений досвід використання ІКТ у навчанні молодших школярів, докладно описаний багатьма науковцями, свідчить про те, що завдяки комп'ютеру на уроках в учнів подвоєно час довільної уваги, а ігровий аспект залучає їх у навчальний процес, підвищує зацікавленість, сприяє кращому засвоєнню навчального матеріалу. Життя учнів початкової ланки стає цікавішим. Вони мають стабільні результати та позитивну динаміку навчальних досягнень, високий рівень навчально-пізнавальної активності [1, с.35].

Результати проведених дослідження підтверджують, що ІКТ є важливим чинником для здійснення роботи в інтерактивному режимі у системі «учень – програмне середовище – вчитель», допомагаючи творчо підходити до процесу формування елементів знань як вчителю, так і учням. Залучення комп'ютерних технологій на різних етапах навчання стимулює учнів до саморозвитку і самоосвіти. При використанні ІКТ зростають можливості індивідуальної роботи з урахуванням особистісних психофізіологічних

особливостей учня, що відповідає принципам особистісно-зорієнтованого навчання [4, с.102]. Низкою педагогічних досліджень доведено, що застосування сучасних інформаційних технологій на уроках у початковій школі суттєво підвищує рівень пізнавальних інтересів школярів. Діти починають більше цікавитися різними темами, намагаються робити власні відкриття, що суттєво підвищує їхню пізнавальну активність.

Список використаної літератури:

1. Анісімова Г., Нікулочкіна О., Петрик О. Упровадження інновацій в освітній процес початкової школи. Запоріжжя: ТОВ «ЛПКС» ЛТД, 2010. – 35-36 С.
2. Анісімова Г. О., Нікулочкіна О. В., Сучасний урок у початковій школі: традиції та інновації [навчально-методичний посібник] – Тернопіль: Мандрівець, 2012. – 104 с.
3. Нікулочкіна О. Розвиток інформаційної компетентності вчителів початкових класів у системі післядипломної освіти: [навчальний посібник]. – Запоріжжя: ТОВ «ЛПКС»ЛТД, 2009. – 245 с.
4. Пономаренко Л.В. Використання інформаційних технологій у практиці роботи початкової школи. – Х.: Вид. група «Основа», 2010. – 154 с.
5. Шакотько В. В. Методика використання ІКТ у початковій школі: [навч. - метод. посібник] – К. : ТОВ Редакція «Комп'ютер», 2008. – 128 с.

*Проценко Аліна Анатоліївна,
магістрант I курсу,
спеціальності «Дошкільна освіта»*

*Науковий керівник:
кандидат психологічних наук, доцент
Гальченко Вікторія Миколаївна*

«Сенсорний розвиток дітей раннього віку засобом нетрадиційних технік малювання»

Сенсорний розвиток дітей раннього віку є одним з ключових моментів у вихованні та розвитку повноцінної особистості.

Актуальність даної теми полягає в тому, що сенсорний розвиток, з одного боку, є фундаментом загального розумового розвитку дитини, з іншого боку, має самостійне значення, оскільки повноцінне сприймання необхідне на всіх етапах існування особистості. Використання нетрадиційних технік малювання для сенсорного розвитку дітей сприяє не тільки цікавій праці вихователя та дитини, а й розумінню та вивченню нового матеріалу в більш доступній та багатогранній формі.

Сенсорним розвитком дошкільників висвітлено у працях багатьох вітчизняних та зарубіжних учених, таких як Я.А.Коменський, Г.Песталоцці, Ж.Ж. Руссо, Ф. Фребель, Л. Венгер та інші. Сенсорний розвиток дитини – це розвиток її сприйняття й формування уявлень про зовнішні властивості предметів: їхню форму, колір, величину, розташування у просторі, а також запах, смак тощо. Значення сенсорного виховання в ранньому віці важко переоцінити [2]. Саме ранній вік дитини являється найбільш сприятливий для вдосконалення органів чуттів та накопичення уявлень про навколишній світ.

Доведено, що сенсорне виховання виступає обов'язковою складовою розвитку дитини, яка потребує усвідомлених дій з боку вихователів, що підтверджується наявністю значної кількості методичного та практичного матеріалу (Л. Артемова, Н. Г.Доман). Л. Венгер визначив сенсорний розвиток як розвиток сприймання дитини та формування уявлень про зовнішні властивості предметів і явищ: величину, форму, колір, положення в

просторі, а також про запах, смак, звук тощо [1]. Проблемі сенсорного виховання приділяється значна увага і сучасними дослідниками. Для дітей раннього віку вони пропонують спеціально організовані заняття із сенсорного виховання, зокрема такі, які включають нетрадиційні техніки малювання та дидактичні ігри [3].

Зважаючи на важливість сенсорного розвитку дітей раннього віку, слід включати в методику виховання такі напрями, як: розвиток дрібної моторики руки; формування системи сенсорних еталонів; формування психічних процесів; активізація словника дітей; створення розвивального середовища; розвиток розумових операцій; розвиток комунікативних здібностей; розвиток координації рухів; формування навичок саморегуляції; робота з батьками та педагогами. Своєчасне сенсорне виховання дітей є головною умовою пізнавального розвитку, а швидке включення сенсорних систем є однією з ключових здібностей людини, основ її повноцінного розвитку.

Незамінним засобом формування сенсорного розвитку виступає мистецтво. Воно формує естетичне середовище дошкільника, спонукає до краси. Малювання – найважливіший засіб естетичного виховання. Сама методика малювання не є настільки різноманітною та цікавою без використання нетрадиційних технік, тому що дошкільників цікавить щось нове та різноманітне. Насьогодні існує безліч нетрадиційних технік малювання, серед них: малювання пальчиками, малювання ватними паличками або піском, кляксографія, ниткографія та ін. Усі ці техніки активно впроваджуються педагогами в роботу з дітьми вже з раннього віку, що призводить до значних успіхів.

Отже, сенсорне виховання дітей раннього віку, організоване за такими принципами, як систематичність, послідовність та чіткість, сприятиме ефективному розвитку всіх психічних процесів малюків – пам'яті, уваги, уяви, мислення, а головне – мовлення. А нетрадиційні техніками малювання тільки підсилуватимуть цей вплив.

Список використаної літератури:

1. Венгер Л. А. Воспитание сенсорной культуры ребенка от рождения до 6 лет: Кн. Для воспитателей дет. сада / Л. А. Венгер, Э. Г. Пилюгина, Н. Б. Венгер ; [под ред. Л. А. Венгера]. – М. : Просвещение, 1988. – С. 25-40.
2. Малікова Ю.В. Сенсорне виховання у спадщині видатних педагогів минулого / Ю.В. Малікова // Науковий вісник. – 2010 – №3-4.
3. Поніманська Т.І. Дошкільна педагогіка : навчальний посібник для студентів вищих навчальних закладів / Т.І. Поніманська. – К. : «Академвидав», 2006. – 456 с.

*Прядко Карина Миколаївна,
студентки-магістрантки,
Спеціальності «Початкове навчання»*

*Науковий керівник:
кандидат педагогічних наук, доцент
Чайченко Валентина Федорівна*

«Підготовка майбутніх вчителів до діагностичної діяльності в адаптаційний період навчання першокласників»

У сучасних умовах розвитку демократичного суспільства триває новий етап модернізації освітньої системи, який супроводжується суттєвими змінами у педагогічній теорії та практиці. Успіх реалізації Концепції «Нова українська школа» залежить від ефективної організації діагностичної діяльності сучасного вчителя початкової школи, оскільки, здійснюючи педагогічну діагностику навчально-виховного процесу, вивчаючи індивідуальні особливості учнів, учитель зможе проаналізувати специфіку навчально-

пізнавальної діяльності молодших школярів, ураховуючи таким чином індивідуальні можливості та інтереси кожної дитини.

Особливості сучасної педагогічної діяльності і роль в ній педагогічної діагностики досліджуються українськими та зарубіжними вченими, зокрема, Л. Афанасьєвою, О. Боровець, В. Вітюк, В. Корнят, І. Підласим, О. Савченко та ін. [1, 2, 5, 7]

У дослідженнях Н. Боритко, С. Мартиненко, І. Підласого розкрито сутність основних функцій педагогічної діагностики (інформаційна, прогностична, контрольна, оціночна), комплексного підходу до діагностування начальних досягнень, вихованості, розвитку пізнавальних здібностей особистості.

Історичний аспект розвитку педагогічної діагностики відображено у працях як вітчизняних, так і зарубіжних науковців (К. Ушинський; А. Біне, К. Інгенкамп, Ч. Спірмен, З. Стоунс).

Державним стандартом початкової освіти визначено, що однією з цілей реформи є заміна цінностей навчання на цінності розвитку дитини. Особистісно-орієнтована взаємодія, що лежить в основі педагогічного процесу нової української школи, передбачає знання вчителем своїх учнів, бачення проявів індивідуальності і розуміння свого професійного призначення як надання педагогічної допомоги і підтримки дітям [4]. Такий підхід має забезпечити педагогічна діагностика.

Педагогічна діагностика в практиці початкової школи дозволяє ефективно провести тематичну перевірку, оцінити успішність професійної діяльності педагога, виявити задоволеність батьків якістю освітніх послуг, допомогти вчителям і батькам зрозуміти причини, що зумовлюють труднощі у адаптації дитини до школи, навчання, визначити успішність освоєння освітньої програми на різних етапах навчання [2, с. 4].

Відзначено численними дослідженнями, що проблеми підготовки до діагностичної діяльності вельми різноманітні. Ця ситуація визначається перш за все недостатністю теоретичної розробленості науково-обґрунтованого апарату педагогічної діагностики [1, с. 128]. Різноманіття сфер педагогічної діагностики вимагає диференційованого підходу до розробки діагностик, оскільки цілі їх використання вченими, експертами, педагогами різні

Вчитель початкових класів покликаний створювати педагогічні умови, за яких розкривається позитивний потенціал навчання, виховання і розвитку особистості. Початкова школа, зберігаючи наступність із дошкільним періодом дитинства, має забезпечувати перспективне становлення дитячої особистості, її інтелектуальний, фізичний і соціальний розвиток в умовах масової класно-урочної системи під час адаптації першокласників та в подальшому навчанні. Успішне розв'язання цих функцій професійної діяльності вчителя безпосередньо пов'язане з володінням ним педагогічною діагностикою [5, с. 132].

В рамках дослідження було здійснено теоретичний аналіз проблеми підготовки майбутніх вчителів до діагностичної діяльності та визначено основні педагогічні умови, дотримання яких забезпечить сформованість діагностичних умінь:

- спрямованість методів навчання на методологічне розуміння студентами сутності педагогічної діагностики;
- вибір педагогічно доцільних активних методів, форм і засобів, які дають можливість активізувати пізнавальну діяльність, формувати мотиваційно-ціннісне ставлення до неї, удосконалювати операційну складову педагогічної діагностики;
- особистісно-орієнтоване навчання, яке сприятиме прагненню до саморозвитку, самовдосконалення, динаміці професійної самосвідомості;
- вибір методів спрямованих на суб'єктивний досвід студента, його творчість і рефлексію.

Розглядаючи готовність до реалізації діагностичної діяльності як єдність її компонентів: компетентнісного, практичного та особистісного (за О. Мельник) [6], було проведено дослідження, що дозволило оцінити її сформованість за наступними

критеріями: методологічний (знання підготовка), технологічний (практичні уміння) і рефлексивний (особистісне ставлення).

Дослідження показало, що у студентів досить реалістичне бачення своїх досягнень та знань. З очки зору методологічної грамотності, то тут студенти більш невпевнені у своїх знаннях. В більшості їм характерний аналітичний стиль мислення, який ми визначили, як один з основних показників готовності до діагностичної діяльності, розвинута схильність до творчості (креативність), рефлексивності та на середньому рівні розвинута схильність до саморозвитку.

Таким чином, у формуванні готовності студентів до діагностичної діяльності головна робота повинна спрямовуватись на підвищення методологічної грамотності та збільшення впевненості у доцільності застосування власних методичних розробок, на оволодіння ними всіма функціями, які дозволять сьгоднішнім студентам у майбутньому стати ефективними організаторами своєї діяльності.

Список використаної літератури:

1. Боровець О. Діагностична діяльність сучасного вчителя початкової школи / Нова педагогічна думка. № 2 (94). 2018. С. 127–132.
2. Вітюк В.В. Готовність педагогів до змін в умовах реалізації Концепції «Нова українська школа» / Наукові публікації «Педагогічний пошук» № 2 (94), 2017. С. 3–7.
3. Ингенкамп К. Педагогическая диагностика: Пер. с нем. - М.: Педагогика, 1991. - 240 с.
4. Концепція реалізації державної політики у сфері реформування загальної середньої освіти «Нова українська школа» на період до 2029 року. Розпорядження КМУ № 988-р від 14.12.16 року URL: https://osvita.ua/legislation/Ser_osv/54258/ (дата звернення: 05.01.2020).
5. Корнят В. Структура діагностичних умінь соціального педагога / В. Корнят // Освітологічний дискурс. 2014. № 3 (7). С. 125–134. URL: http://nbuv.gov.ua/UJRN/osdys_2014_3_15 (дата звернення 08.10.2019).
6. Мельник О.М. Підготовка майбутніх учителів початкових класів до діагностичної діяльності: Автореф. дис. канд. пед. наук: 13.00.04 / Центральний ін-т післядипломної педагогічної освіти АПН України. — К., 2002. — 21с.
7. Савченко О.Я. Дидактика початкової школи: підручник для студентів педагогічних факультетів. – К.: Генеза, 2002. С. 72–89.

*Пустовідко Катерина,
магістрантка II-го року навчання,
Спеціальності «Дошкільна освіта»*

*Науковий керівник:
доктор педагогічних наук, професор
Марусинець Мар'яна Михайлівна*

«Виховання культури взаємин у старших дошкільників»

У філософській літературі дефініція «взаєморозуміння» розглядається як важлива характеристика функціонування соціальних зв'язків, як невід'ємна умова спільної діяльності, як форма практичного буття людей і спосіб пізнання іншої людини (Б. Величковський, В. Знаків, В. Ковалевська, В.Шинкарук). У такому контексті взаємодія суб'єктів передбачає діалог, який веде до розуміння і взаєморозуміння (М.Бахтін, С. Мартинович).

Культура взаєморозуміння проявляється в прагненні суб'єктів погоджувати позиції на основі вироблення спільного бачення завдань, ідентифікації смислів і емоційних станів

один одного, використання відповідних засобів (емоційних, комунікативних, поведінкових), що забезпечують досягнення спільної згоди.

Старший дошкільний вік у цьому сенсі є сензитивним періодом у вихованні культури взаємин, потреби у змістовному спілкуванні з однолітками, дорослими. Однак, у дослідженнях Л. Коломинського, О. Кононко, В. Котирло, С. Ладивір, Т. Пироженко й ін.. спостерігається тенденція щодо відсутності ефективної системи виховання культури взаємин у старших дошкільників. Вчені припускають, що нині діючі педагогічні технологія в умовах закладів дошкільної освіти, не сповна приділяють належну увагу вихованню культури взаємин між однолітками.

Така робота повинна здійснюватися комплексно і включати низку компонентів, які забезпечать формування культури взаємин, а саме: розвиток у дошкільнят уявлень про норми і правила культури взаєморозуміння і способи вирішення конфліктних ситуацій; формування уявлень про однолітків як партнерів по спілкуванню і спільній діяльності (сміслова ідентифікація), культуру взаєморозуміння в підтримці дружніх відносин з однолітками, розвиток розуміння зовнішнього вираження емоційних станів (емоційна ідентифікація), корекцію емоційного фону в групі, створення емоційно-позитивної мотиваційної основи для прояву партнерського ставлення до однолітків і встановлення взаєморозуміння в спілкуванні і спільній діяльності; комунікативно - поведінковий, що передбачає формування у дошкільнят комплексу практичних умінь (вміння привернути до себе увагу, зрозуміло висловити свою думку, відстоювати свою позицію, уважно вислуховувати партнера і проявляти готовність до пошуку порозуміння та прийняття спільного рішення), враховувати емоційний стан партнера, підтримувати діалог і зворотний зв'язок, бути толерантним до себе й інших учасників взаємодії.

Проведене нами пілотне дослідження за проективною методикою «Вирішення умовних проблемних ситуацій» («Поясни правильно...», «Зустріч з незнайомим казковим героєм...», «Образ...»), показав, що культура взаєморозуміння в спілкуванні для старших дошкільнят значима й

емоційно забарвлена, натомість рівень усвідомлення ними сутності самого механізму взаєморозуміння залишається на рівні конкретного сприймання, конкретного прикладу. Значущими є підтримка один одного та дружні відносин з однолітками, які ґрунтуються на згоді, довірі, емпатії, емоційних переживаннях, які емоційно-забарвлені і зумовлені дотриманням або невиконанням правил поведінки. Отже, у дошкільному віці формуються основи виховання культури взаємин, що у подальшому сприятимуть позитивній адаптації в соціумі.

Список використаної літератури:

1. Марусинець М.М., Мішкулинець О.О. Вікова і педагогічна психологія з основами психодіагностики : навчальний посібник / Київ: ОЛДІ-ПЛЮС, 2018. – 439 с.
2. Філософський енциклопедичний словник : енциклопедія / НАН України, Ін-т філософії ім. Г. С. Сковороди ; голов. ред. В. І. Шинкарук. Київ : Абрис, 2002. – 742 с.

*П'ясецька Наталія Вікторівна,
магістр I курсу,
Спеціальності «Початкова освіта»*

*Науковий керівник:
кандидат педагогічних наук, доцент
Тесленко Тетяна
Василівна*

«Формування у молодших школярів уміння співпрацювати у команді засобами інтерактивного навчання»

Зміни, які відбуваються в сучасному українському освітньому середовищі і віддзеркалюють тенденції розвитку світової освіти, вимагають від вчителів переорієнтації навчально-виховного процесу на забезпечення умов формування учня-громадянина розвинутого демократичного суспільства, якому притаманна динаміка соціального прогресу, прискорене зростання інформаційного потоку.

Великого значення в Концепції НУШ набуває аспект педагогіки партнерства між всіма учасниками освітнього процесу. Педагогіка партнерства (співробітництва) ґрунтується на принципах гуманізму й творчого підходу до розвитку особистості. Її метою є створення нового гуманного суспільства, вільного від тоталітаризму і офіціозу. Головним завданням педагогіки партнерства є подолання інертності мислення, перехід на якісно новий рівень побудови взаємовідносин між учасниками освітнього процесу. Це завдання реалізовується у спільній діяльності учителя й учнів, учителя й батьків, що передбачає взаєморозуміння, єдність інтересів і прагнень з метою особистісного розвитку школярів [2].

Одним із засобів формування в учнів уміння співпрацювати, зокрема, є колективна та групова робота, а також інтерактивне навчання.

Групова форма навчальної діяльності виникла як альтернатива існуючим традиційним формам навчання. В їх основу покладено ідеї Ж.-Ж. Руссо, Й. Песталоцці, Дж. Дьюї про вільний розвиток і виховання дитини. Й. Песталоцці стверджував, що вмiле поєднання індивідуальної і групової навчальної діяльності допомагає успішному навчанню дітей, а їх активність і самодіяльність підвищують ефективність уроку. З цим пов'язана ідея взаємного навчання, висловлена Й. Песталоцці.

В молодшому шкільному віці є необхідність в груповій роботі. Працюючи в групах учні вступають у взаємини співвиконавців, співавторів, керівника й виконавця або ж виконують ролі керівника групи (зачитує завдання, організовує виконання, надає по черзі учасникам групи можливість висловитися, підбиває підсумки роботи, визначає доповідача), секретаря (записує результати роботи групи), посередника (стежить за часом, активізує діяльність групи), доповідача (доповідає про результати роботи групи тощо).

Обґрунтована методика організації групової роботи передбачає три етапи. Перший — підготовчий, де учні працюють в парах. Другий — виконавчий, де учні мають перші спроби працювати в групах і виконують тільки репродуктивні вправи. Третій - творчий, учні працюють в групах різного складу, пропонуються завдання творчі [3].

Групова форма навчання дуже вдало реалізується засобами інтерактивного навчання. Сьогодні намітився перехід від авторитарної педагогіки до гуманістичного розвитку особистості, від накопичення знань - до вміння оперувати знаннями, від «одноразової» освіти - до безперервної. Цей процес є особливо актуальним сьогодні.

Проблема інтерактивного навчання і зараз активно розробляється в теоретичному та методологічному аспектах. Поняття «інтерактивний» походить від англ. «interact» («inter» - «взаємний», «act» - «діяти»). Таким чином, основними складовими інтерактивних уроків є вправи і завдання, які виконують учні. Важлива відмінність інтерактивних вправ і завдань від загальних полягає в тому, що виконуючи їх учні не тільки закріплюють вивчений матеріал, але і одночасно опановують новий [1].

Співпраця — це спільна з будь-ким діяльність, спільна праця для досягнення мети. Це процес, в якому двоє або більше людей або організацій працюють разом задля досягнення спільних цілей, (наприклад цікаве заповзяття, яке має творчий характер), за допомогою обміну інформацією, навчання і досягнення консенсусу.

Можна вважати, що основним із ефективних шляхів формування творчої особистості у школі є використання інтерактивних форм і методів, які дають змогу створити умови для тісної міжособистісної взаємодії, атмосфери співпраці. Саме за таких

умов можливе виховання особистості, підготовленої до майбутнього, у якому необхідно розв'язувати проблеми та приймати конкретні рішення.

Список використаної літератури:

1. Іванішена С. Форми та методи інтерактивного навчання. // Початкова школа. - 2006. - № 3. - 28 с.
2. Концептуальні засади реформування середньої освіти «Нова українська школа» [Електронний ресурс]. – Режим доступу :mon.gov.ua. – Назва з екрану./ М-во освіти і науки України; упоряд. Л. Гриневич та ін. – Електрон. текст. дані.– Київ : МОНУ, 2016.– 40 с.
3. Коломишин В.Ф. Групова форма навчання: зміст, переваги і практичне застосування // Проблеми освіти: наук.– метод. зб. – Вип. 14. – К., 1998.– С.15–26.

*Речинська Олександра Олександрівна,
студентка IV курсу,
спеціальності «Дошкільна освіта»*

*Науковий керівник:
кандидат психологічних наук, доцент
Євченко Ірина Миколаївна*

«Виховання працелюбності у дітей у процесі ігрової діяльності»

У дошкільному віці потреба в взаємодії з однолітками і оточуючим соціальним світом висовується на одне з перших місць. Оволодіння трудовими навичками та вміннями є необхідною умовою соціалізації дитини, її подальшої соціальної успішності, ефективної самореалізації. У Базовому компоненті дошкільної освіти трудове виховання дошкільників передбачається здійснювати через формування позитивних установок до різних видів праці і творчості, через виховання працелюбності [1].

Початковим етапом розвитку трудових умінь є період дошкільного дитинства. На цьому етапі вікового розвитку дитина активно засвоює й реалізує в процесі гри різноманітні цілі, засоби і способи трудових умінь, набувається й удосконалюється, таким чином, власний соціально-комунікативний досвід з оточуючими людьми, досягаючи важливі цілі в різних видах ігрової діяльності. Найбільш суттєвою особливістю дитячої праці є відсутність значущого результату, що має матеріальну цінність, продукти дитячої праці мають цінність для самої дитини або групи дітей [2].

При порівнянні дитячої праці та трудової діяльності дорослих вбачається відмінність в результативності, нездатності дитини в силу вікових особливостей створювати матеріальні й духовні цінності, необхідні людині. Відзначається нестійкість цільової установки у праці, переважання ігрової мотивації, відсутність попереднього планування, несформованість трудових умінь і способів самоконтролю, недолік вольового зусилля для подолання зовнішніх і внутрішніх перешкод для досягнення мети.

Відмінною особливістю праці дітей є її близькість до гри. Виконуючи трудові завдання, діти часто переключаються на гру – грають водою під час вмивання, обіграють трудові дії. Праця дитини носить ситуативний, не обов'язковий характер. З одного боку, часто необхідність в певних ігрових предметах диктує виконання трудової дії, тоді діти виготовляють атрибути й потім включають їх у гру. З іншого боку, продукти дитячої праці нерідко допомагають створити уявну ситуацію, підказуючи вибір і розвиток сюжету гри.

В ігровій діяльності відбувається підготовка дітей до праці. Граючи, діти розуміють мету праці дорослих, сутність їхніх стосунків. Особливо близькі до трудової діяльності дорослих гри з будівельним матеріалом. Вони виховують у дітей такі якості, які

безпосередньо готують їх до праці: постановка мети, планування роботи, передбачення результату праці, доведення розпочатої справи до кінця, вміння не перемикатися на інший вид діяльності, підбір необхідного матеріалу, здатність критично оцінювати результат своєї роботи, творчий підхід до здійснення поставленої мети.

Розвиток вміння будувати, передбачаючи необхідний результат гри – одне з найважливіших педагогічних завдань. Його втілення допоможе виховувати у дітей ініціативу, вміння практично, своїми руками домагатися результату.

Цінні якості можуть бути виховані у дітей після закінчення гри, в процесі збирання будівельного матеріалу: розвиток у дітей дбайливого ставлення до іграшок, працелюбності, вміння виявляти зусилля, долати труднощі, закінчувати розпочату справу.

Багато дослідників дитячих ігор відзначають силу і справжність почуттів, пережитих в грі. Ці почуття багаті й різноманітні. У творчих ролевих іграх діти переживають почуття, пов'язані з виконуваними ролями: турботу, теплоту, відповідальність водія або лікаря тощо. Дитині приносить радість досягнення в грі результату, подолання труднощів [2, 3].

Дошкільник грає не заради отримання або закріплення знань – до гри його спонукають інші мотиви, а саме: бажання діяти як дорослий, прагнення до спілкування, до активних дій, привабливість ігрових завдань, змагальний момент і т. д. Навіть в дидактичну гру діти грають не заради того, щоб навчитися чогось. Удосконалення знань, розвиток пізнавальних здібностей є супутнім процесом, який непомітний для дитини, відбувається ненавмисно.

Таким чином, формування працелюбності в старшому дошкільному віці має сприйматися, як одне з важливих завдань дошкільної освіти. Пізнання цінності праці для дошкільнят, радості від роботи в колективі перетворює працю в потребу, служить джерелом моральних почуттів дитини. Єдність мети й спільне досягнення її в роботі, загальні переживання і допомога товаришам, буде виховувати в дітях моральні риси, такі як вірна дружба, розуміння інтересів колективу, безкорисливість.

Список використаної літератури:

1. Базовий компонент дошкільної освіти України: схвал. рішенням колегії М-ва освіти і науки, молоді та спорту України 04.05.2012 р. № 5/2-2 // Інформ. зб. та коментарі М-ва освіти і науки, молоді та спорту України. – 2012. – № 13/15. – С. 43–64.
2. Літченко О. Д. Трудове виховання дітей дошкільного віку на сторінках педагогічних журналів / О. Д. Літченко // Молодий вчений. – 2017. – №3.2. – С. 58 – 62.
3. Яковенко В. В. Становлення ідей трудового виховання дітей дошкільного віку // Теорія та методика навчання та виховання. – 2018. – № 44. – С. 187-198.

*Рибачук Олеся Сергіївна,
студентка II курсу магістратури,
Спеціальності «Початкова освіта»*

*Науковий керівник:
кандидат педагогічних наук, професор
Телецька Людмила Іванівна*

«Підготовка майбутнього вчителя початкових класів до впровадження здоров'язбережувальних технологій»

Пріоритетною цінністю та необхідною умовою сучасного суспільства є здоров'я та успішна діяльність кожного учасника педагогічного процесу та й в загальному закладу освіти.

Особистість майбутнього педагога відіграє ключову роль в оздоровчій роботі з учнями. Педагог має володіти не тільки багажем знань щодо здоров'язбережувальних технологій, а й бути цікавою особистістю з постійним саморозвитком та особистим прикладом жаги до здорового способу життя, віри у досягнення поставлених цілей та постановці нових.

Щоб раціонально організувати навчальний процес необхідно використати такі елементи: дотримання гігієнічних нормативів обсягу навчального навантаження; освітня діяльність раціонально організована; методики та технології навчання відповідають віковим особливостям; застосування особистісно-орієнтованого, індивідуального підходу в освітньому процесі; використання технологій навчання на основі доступності змісту; використання наочності; використання проблемних, ігрових, діалогових форм роботи; формування позитивної мотивації, що сприяє самореалізації дітей; усвідомлення дитиною успішності в будь-яких видах діяльності; забезпечення адекватного відновлення сил; забезпечення ефективного запам'ятовування.

Саме здорова дитина із задоволенням включається в усі види діяльності, вона життєрадісна, оптимістична, відкрита у спілкуванні з однолітками і педагогами. Це запорука успішного розвитку всіх сфер її особистості, всіх її властивостей і якостей. Негативно впливають на здоров'я дітей малорухливість під час заняття та слабка різноманітність видів діяльності.

Турбота про здоров'я дітей – це й контроль над нормами та вимогами гігієни, і профілактика захворювань, що найчастіше трапляється у дітей, і виявлення патогенних чинників освітнього процесу, і виявлення причин неуспішності та відхилень у поведінці.

Основним результатом при підготовці майбутніх учителів початкових класів до впровадження здоров'язбережувальних технологій у навчально-виховний процес початкової школи має бути здоров'язбережувальна компетентність, що являє собою складну інтегровану характеристику майбутнього вчителя, яка відображає результати поетапного впливу на особистість учня в період навчання й характеризується: рівнем сформованості мотивації до здійснення здоров'язбережувальної діяльності в навчально-виховному процесі початкової школи; рівнем оволодіння знаннями, вміннями та навичками впровадження здоров'яформувальних технологій у педагогічний процес; здатністю до побудови навчально-виховного процесу на засадах здоров'яформувальної діяльності.

Мотиваційна настанова щодо майбутньої діяльності в контексті формування культури здоров'я; інтерес до власного здоров'я і здоров'я школярів як до найвищої цінності; знання засобів фізичного виховання у фізкультурно-оздоровчій роботі; сучасних методів оцінки фізичного розвитку й фізичного здоров'я; сучасних здоров'язбережувальних технологій у вихованні учнів; уміння та навички систематично організовувати процес самоконтролю; проводити діагностику функціонального стану учня та рівня фізичної підготовленості; систематично застосовувати найбільш ефективні сучасні здоров'язбережувальні технології в процесі навчання з урахуванням індивідуальних особливостей учнів.

Змістом підготовки майбутніх учителів початкових класів до впровадження здоров'язбережувальних технологій у навчально-виховний процес початкової школи є: реалізація програми-орієнтиру фізичного самовиховання; впровадження в процес підготовки майбутніх учителів спецкурсу «Здоров'язбережувальні технології у початковому навчанні»; спрямованість педагогічної практики здоров'язбережувальної компетентності.

Отже, процес підготовки майбутнього вчителя початкових класів до професійної діяльності у новій українській школі на засадах здоров'язбереження необхідно здійснювати шляхом наукового обґрунтування з урахуванням сучасних досягнень у галузях педагогіки, психології, медицини, валеології, екології тощо.

Знання, володіння і застосування здоров'язбережувальних компетентностей є важливою складовою професійної компетентності сучасного вчителя початкових класів; є тією основою, яка формує гуманітарне мислення, поведінку діяльності майбутніх фахівців, розвиває інтелектуальну, емоційно-вольову сферу людини, сприяють збагаченню морально-естетичного досвіду та інтеграції фізичної і професійної культур і особистості.

Список використаної літератури:

1. Загальнодержавна програма «Здоров'я – 2020: український вимір» // [Електронний ресурс]. – www.moz.gov.ua.
2. Митяева А.М. Здоровьесберегающие педагогические технологии: учеб. пособие для студентов высш. учеб. заведений / А.М. Митяева. – М.: Академия, 2008. – 192 с. – (Высшее профессиональное образование).
3. Національна стратегія розвитку освіти в Україні на 2012-2021 роки // [Електронний ресурс]. – ministry@mon.gov.ua
4. Лаврінченко Л. І. Здоров'язбережувальні технології в початковій школі: Навч.- метод. посібник для вчителів початкових класів класів та вихователів ГПД. – Чернігів, 2015. –147 с
5. Концепція НОВОЇ УКРАЇНСЬКОЇ ШКОЛИ / Група упоряд. Л. Гриневич, О. Ельконін, С. Калашнікова та ін. / Під заг. ред. М. Грищенко. – К.: МОН України. – 2016. – 34с.

*Розсоха Юлія Михайлівна,
студентка V курсу,
Спеціальності « Початкова освіта»*

*Науковий керівник:
кандидат педагогічних наук, доцент
Коханко Оксана Григорівна*

«Теоретичні засади проблеми підготовки майбутніх учителів до формування у молодших школярів здатності до співпраці засобами проектної технології»

Проблема професійної підготовки майбутніх учителів до формування в учнів здатності співпрацювати активно розглядається у психолого-педагогічній літературі. Розгляд мотивується фундаментальними положеннями модернізації загальної середньої освіти в Україні, визначеними в Концепції Нової української школи.

Дослідник В. Котубей визначає підготовку майбутніх учителів початкових класів як процес засвоєння теоретичних і практичних навичок, формування необхідних психологічних якостей особистості педагога, що сприяють самореалізації й усвідомленню сенсу набутих знань [5, с.153].

С. Петриченко зауважує, що професійна підготовка вчителя початкових класів – це не тільки володіння знаннями, вміннями та досвідом, але й уміння сформулювати внутрішню мотивацію пізнавальної діяльності, чітко, логічно і доступно викласти свої думки, під час уроку організувати співробітництво, знайти шляхи оптимального спілкування, вміти розкрити творчий потенціал, розвивати мислення учнів молодшого шкільного віку [7, с.51].

Підготовка майбутніх учителів до формування в учнів здатності співпрацювати відображається через наявні педагогові науково-теоретичні, методичні, технологічні знання, прогнозування результатів власної діяльності, її корекція та рефлексія, естетична,

етична, дослідно-творча компетентність, культура праці, комунікативні, організаційні уміння і навички [2, с.269].

Л. Коваль приходиться до висновку, що педагог насамперед має мати здатність самоосвіти, саморозвитку, бути спрямованим на кар'єрне зростання [3,с.85, 86].О. Хома пропонує при підготовці майбутніх учителів до формування в учнів здатності співпрацювати враховувати індивідуально-диференційований підхід, підбір відповідних технологій, теоретичних обґрунтувань інноваційних форм навчання [8, с.172].

Одним зі способів формування у молодших школярів здатності співпрацювати є проектна технологія.

Дослідниця О. Комар наголошує на важливості співпраці зазначаючи, що це співнавчання, взаємонавчання, де і учень, і вчитель є рівноправними партнерами, мають спільну мету, очікуваний результат, що сприяє реалізації потреб кожного [4].

До основних завдань проектної технології у контексті навчання здобувачів початкової освіти з метою формування у них здатності співпрацювати з іншими суб'єктами освітнього процесу Р. Михайлишин відносить: формування навичок самостійної діяльності, застосування знань у нестандартних ситуаціях; формування в учнів комунікативних умінь та навичок; формування навичок науково-дослідної роботи [6, с.48].

Н. Грона висловлює переконання, що системне впровадження проектної технології в школі(починаючи з початкової ланки) сприятиме тому,що учні опановують її не тільки як навчальну технологію, а й як метод організації та планування своєї подальшої життєдіяльності,критичного мислення, уміння самостійно здобувати знання, творчо підходи до виконання навчальних завдань [1, с.142].

Таким чином, впровадження проектної технології для формування у молодших школярів здатності співпрацювати розглядається у науково-педагогічному контексті як перспективний підхід до організації освітньої діяльності молодших школярів, як засіб формування ключових компетентностей, розвитку креативності та здатності до спільної діяльності здобувачів освіти задля досягнення поставленої мети і конкретних результатів.

Список використаної літератури:

1. Грона Н. Організація проектної діяльності на уроках читання (на матеріалі творів В. О. Сухомлинського). Наукові записки. Серія: Педагогічні науки. Випуск 123(І). С. 137-142.
2. Калита Н.Підготовка вчителя початкової школи в контексті сучасних освітніх парадигм. Актуальні питання гуманітарних наук. Педагогіка. Вип. 14, 2015, С.265-269.
3. Коваль Л., Професійна підготовка майбутніх учителів початкової школи: культуротворчий вимір. Вища освіта України. 2013. № 1. С.81-87.
4. Комар О. Інноваційна підготовка сучасного вчителя початкової школи. URL: <http://bdpu.org/wp-content/uploads/2019/02/%D0%9E%D0%BB%D1%8C%D0%B3%D0%B0-%D0%9A%D0%BE%D0%BC%D0%B0%D1%80.pdf> (дата звернення: 24.02.2020).
5. Котубей В.Ф. Основні напрями професійної підготовки майбутніх учителів початкових класів. Науковий часопис НПУ ім.. М.П. Драгоманова. 2018. Вип. 61. С.151-154.
6. Михайлишин Р. Метод проектів у початковій школі як педагогічна технологія. Вісник Львівського університету. Серія педагогічна. 2016. Вип. 30. С. 43–53.
7. Петриченко Л. О. Підготовка майбутнього вчителя початкової школи до інноваційної діяльності в поза аудиторній роботі. Харків, 2007. 237 с.
8. Хома О.М. Проблеми підготовки вчителів початкових класів у вітчизняній педагогічній науці. Серія “Педагогіка, соціальна робота“. Випуск 20. С. 171-173.

*Савченко Аліна Миколаївна,
магістрантка II-го року навчання,
спеціальності «Дошкільна освіта»*

*Науковий керівник:
кандидат педагогічних наук
Шкляр Наталія Анатоліївна*

«Формування пізнавальної активності дітей раннього дошкільного віку засобами дидактичних ігор природничого змісту»

При сучасному підході до освітнього процесу в закладах дошкільної освіти варто відзначити важливий вплив пізнавальних інтересів на подальший розвиток формування характеру, саморозвиток, творчості, соціалізацію зростаючої особистості. Це зумовлює необхідність пошуку шляхів оптимізації навчання та виховання дітей, зокрема формування у них пізнавальної активності, що закріплено в документах про освіту: Законі України «Про дошкільну освіту», Базовому компоненті дошкільної освіти в Україні, Базовій програмі «Я у світі», які регламентують пріоритетні напрями її розвитку.

Успішність дітей раннього дошкільного віку забезпечується шляхом цілеспрямованого формування й розвитку їхньої пізнавальної активності (Н. Бібік, В. Давидов, Д. Ельконін, О. Савченко, Н. Скрипченко та інші вчені). Застосування різноманітних дидактичних ігор сприяє формуванню в дітей вказаного віку пізнавальних процесів, оволодінню прийомами і методами пізнавальної діяльності. Дидактичні ігри сприяють подоланню пізнавальних труднощів у дітей, усувають страх, почуття дискомфорту, що відбивається на успішності дітей та їхній пізнавальній активності.

Ефективність застосування дидактичних ігор у формуванні пізнавальної активності дітей раннього віку переконливо доведено в роботах Ш. Амонашвілі, Н. Бібік, М. Вашуленка, Л. Виготського, Л. Занкова, В. Мясіщева, С. Рубінштейна, А. Смірнова, Б. Теплова, Д. Узнадзе, Г. Щукіної та інших відомих науковців та психологів.

Різні підходи науковців до проблеми активізації пізнавальної діяльності засобами дидактичних ігор (М. Богданович, Н. Вашуленко, Н. Голованова, Л. Кондрашова, Т. Ніколаєва, Н. Підгорна та інші) єднає спільна ідея: процес розвитку пізнавальної активності за допомогою дидактичної гри зумовлений зростанням активності самої дитини, посиленням проявом її інтересу до пізнання, тобто ефективність навчання перебуває в прямій залежності від активності самої дитини.

Використання дидактичних засобів підвищує пізнавальну активність, увагу дітей. Забезпечується яскравість передачі знань завдяки включенню дітей у ситуації, повідомленню цікавих фактів, використанню добре організованої ілюстративності, наочної образності тощо. Безпосередня участь дітей у створенні наочності допомагає підвищенню рівня засвоєння знань дітей. Дидактичні ігри допомагають розвивати органи чуття дитини, увагу, пам'ять, логічне мислення.

Дидактична гра – це гра, яка спрямована на розвиток у дитини потреби в знаннях, активного інтересу до того, що може стати їх новим джерелом, удосконалення пізнавальних умінь і навичок (за Т. Поніманською) [3, с. 190]. Дидактичні ігри природничого змісту сприяють розвитку пізнавальних і розумових здібностей: отримання нових знань про навколишнє середовище, їх узагальнення та закріплення, розширення наявних у них уявлень про предмети та явища природи, рослин, тварин; розвитку пам'яті, уваги, спостережливості; розвитку вмінню висловлювати свої судження. У іграх з природними матеріалами діти оперують з реальними природними об'єктами (овочами, фруктами, листками, квітками тощо), внаслідок чого у дітей формуються реалістичні уявлення про об'єкти природи.

Дидактична гра виступає інструментом розв'язання суперечностей між характером мотивації, пізнавальною спрямованістю особистості дошкільника та об'єктивною необхідністю оволодіння новими знаннями, між сприйняттям явищ й усвідомленням їх як наукових фактів, між знаннями, які є в дітей, і тими, що мають бути, між усвідомленням одиничного й загального, елементарного та систематичного [2, с. 43].

При використанні дидактичних ігор природничого змісту робота педагога спрямовується не лише на засвоєння її змісту, а й на формування понять про світ, що оточує дошкільника. Ігри позитивно впливають на діяльність дитини і на міжособистісні стосунки в групі, підвищують загальний рівень згуртованості дошкільників. Дидактична гра – ефективний метод отримання і закріплення знань, вона має надавати дитині радість і задоволення, вносити в неї елементи цікавості.

З метою розвитку пізнавальної активності дітей раннього віку варто застосовувати, наприклад, такі ігри як:

– *«Шнурівочка»*. Наслідком роботи є розвиток дрібної моторики рук, орієнтування в просторі. Формування вміння нанизувати предмети (фрукти, овочі), відповідно до завдання, закріплення кольорів.

– *«Як почуєш голоси»*. Після прослуховування знайомих голосів домашніх тварин, птахів, дошкільник має визначити хто це.

Практика застосування дидактичних ігор природничого змісту доводить, що задля прояву кожною дитиною пізнавальної активності, вияву індивідуальності та позитивних емоцій, необхідно активно і систематично використовувати дидактичні ігри і завдання для індивідуального і колективного їх вирішення дошкільниками. Результати такої дидактичної гри доводять, що у відповідно створених умовах діти отримали можливість для самовираження, виявлення позитивних емоцій, фантазій.

Отже, пізнавальна активність дитини дошкільного віку формується і розвивається на базі пізнавальної потреби у різних видах діяльності, забезпечує формування, цілісного уявлення про оточуючий світ і характеризується наявною пізнавальною орієнтацією дитини, ініціативою, інтересом, самостійністю та оригінальністю ідей дошкільника.

Список використаної літератури:

1. Бурова А.П. Організація ігрової діяльності дітей дошкільного віку / А.П. Бурова. – 2-е вид. зі змін. та доп. – Тернопіль : Мандрівець, 2013. – 296 с.
2. Гончарук П.А. Психологія навчання / П.А. Гончарук. – К.: «Вища школа», 1985. – 143 с.
3. Поніманська Т.І. Дошкільна педагогіка: Навчальний посібник для студентів вищих навчальних закладів / Т.І. Поніманська. – К.: «Академвидав », 2004. – С. 189-194.

*Семенюк Юлія Володимирівна,
студентка IV курсу,
Спеціальності «практична психологія»*

*Науковий керівник:
Кандидат психологічних наук, доцент
Лапченко Інна Олександрівна*

«Взаємозв'язок підліткової тривожності та конфліктності»

У період підліткового віку в особистості дитини відбуваються складні суперечливі зміни, на підставі чого його ще називають важким, критичним, перехідним. Така оцінка зумовлена якісними змінами, які нерідко пов'язані з докорінним ламанням попередніх позицій, особливостей активності, інтересів і стосунків. Зміни здебільшого бувають несподіваними і надають процесові розвитку стрибкоподібного, бурхливого характеру.

Майже завжди ці зміни супроводжуються появою у підлітка суб'єктивних труднощів. Ускладнюється виховання, оскільки підліток не підкоряється ефективним щодо молодшого школяра впливам дорослих, у різних формах проявляє непослух, опір і протест (упертість, грубість, негативізм, замкненість) та безпосередньо виникає конфліктність [5].

У даному дослідженні ми розглянемо взаємозв'язок підліткової тривожності та конфліктності. Актуальність дослідження зумовлена практичним запитом сучасного розвитку суспільства щодо чинників конфліктності підлітків, серед яких не завжди розглядають особистісну тривожність.

Гострими періодами проявами та виникненню тривожності є зміна умов повсякденного життя: вступ до дитячого садка, вступ до школи, перехід від середньої школи до дорослого життя тощо. Такі зміни стимулюють розвиток особистості через вибір життєвого шляху, оволодіння соціальними нормами і правилами, адаптацію до нових умов життя і діяльності. Тому прояв тривоги і невпевненості в собі формує особистість тривожною, а це, в свою чергу, створює ланцюг проблем на шляху її становлення та соціалізації [3]. Дослідниками було визначено, що ряд соціально-психологічних особливостей, серед яких чільне місце займає підліткова тривожність, впливають на формування та виникнення конфліктності у підлітків.

У дисертаційній роботі Алексеєва А. М. підкреслює, що конфліктність як особистісна риса часто зустрічається в ті періоди, в яких відбувається оволодіння дитиною соціальними ролями. До цих періодів відносяться: адаптація дитини до умов дитячого садка, перехід від раннього дитинства до дошкільного, засвоєння ролі школяра, підлітковий вік [1].

В працях Л. Божович, Д. Фельдштейна [2] ядром конфліктної поведінки, яка призводить до психологічної деформації особистості є не біологічні особливості, а виховання, соціум, вроджені особливості та, як похідна, особистісна чи ситуативна тривожність. Конфліктна, агресивна поведінка підлітків пов'язана з негативними формами поведінки: бійками, образами, тілесними ушкодженнями тощо [4].

Д. І. Фельдштейн стверджує, що якщо потреба підлітка в інтимно-особистісному спілкуванні задовольняється, то розвиток особистості здійснюється в позитивному напрямку, але коли потреба підлітка в соціально-орієнтованій формі спілкування залишається незадоволеною і обумовлює перевагу стихійно-групового спілкування, то призводить до негативного напрямку розвитку особистості підлітка [2]. Однією зі складових конфліктної ситуації є її образ – те, як сприймають учасники конфліктної взаємодії один одного та ситуацію.

Тривожність може виступати яскравим показником дезадаптації підлітка, його труднощів у міжособистісному спілкуванні, конфліктності [6]. Тривожність порушує звичне життя підлітка, нерідко виступаючи причиною порушення соціальних зв'язків, опиняючись в ситуації так званого «зачарованного психологічного кола» [7]

Підсумовуючи, саме тривожність породжує психологічний бар'єр, непорозуміння, що породжує конфліктність. Оскільки тривожність виникла у процесі міжособистісного спілкування, і, в свою чергу, вплинула на формування конфліктності.

Список використаної літератури:

1. Алексеєва А.И. Влияние самооценки на способ разрешения конфликтной ситуации: Дис. канд. психол. наук / А.И. Алексеєва. – Л., 1983. – 167 с.
2. Моделі конфліктної поведінки [Електронний ресурс]. – Режим доступу: <http://jurisprudence.com.ua/197-model-konflktnoyi-povednki.html>.
3. Практикум по общей, экспериментальной и прикладной психологии/ Под ред. А.А. Крылова, С.А. Маничева. – 2-е издание., доп. и перераб. – СПб.: Питер, 2007. — 560с.

4. Психология современного подростка / Под ред. Д. И. Фельдштейна. – М., 1987. – 347 с.
5. Стрес у підлітковому віці та шляхи його подолання / О.В. Царькова, Н. Й. Величко // Наука і освіта. – 2010. – № 3. – С. 157-161.
6. Томчук С.М., Томчук М.І. Психологія тривоги, страху та агресії особистості в освітньому процесі: [монографія] / С.М. Томчук, М.І. Томчук. – Вінниця: КВНЗ «ВАНО», 2018. – 200 с.
7. Зайцев Ю.А. Тревожность в подростковом и раннем юношеском возрастах: диагностика, профилактика, коррекция / Ю. А. Зайцев, А. А. Хван. – М.: КГПА, 2006. – 112 с.

*Сехан Ірина Сергіївна,
магістрантка II курсу навчання,
Спеціальності «Дошкільна освіта»*

*Науковий керівник:
доктор педагогічних наук, професор
Луценко Ірина Олексіївна*

«Методика розвитку пізнавальної активності у дітей дошкільного віку у процесі леґо-конструкторів»

Постановка проблеми. Під час пізнавальної діяльності людина активно вивчає навколишню дійсність. Під час цього процесу індивід здобуває знання, пізнає закони існування навколишнього світу і вчиться не тільки взаємодіяти з ним, а й цілеспрямовано впливати на нього. Людина, а найголовніше - дитина, повинна пізнати світ, щоб існувати в ньому.

Мета статті. Проаналізувати методику розвитку пізнавальної активності у дітей дошкільного віку в процесі конструкторів Lego.

Аналіз останніх досліджень та публікацій. Питаннями пізнавального інтересу і пізнавальної активності дітей займалися багато педагогів і психологів, серед яких Ш.А. Амонашвілі, Б.Г. Ананьєв, Н.А. Добролюбов, А.Г. Ковальов, Н.А. Корф, А.С. Макаренко, К.Д. Ушинський, Г.І. Щукіна та ін.

Виклад основного матеріалу. Пізнавальна активність, зазначає С.О. Ладивір, - це бажання вчитися, здобувати новий досвід, розвивати певні здібності та навички [2, с. 5]. На думку О.В. Ковшар, формування пізнавальної активності - частина широкої проблеми виховання всебічно розвиненої особистості [1, с. 288].

Заняття з використанням конструктора Lego розвивають мисленнєві процеси та викликають інтерес до створення чогось нового [4, с. 6]. Ефективним способом підвищення пізнавальної активності є конструювання за допомогою моделей, схем, креслення, планів, за зразком (наприклад, «Місто», «Меблі», «Тварини», «Транспорт», «Гараж», «Дитячий садок» та ін.). У процесі втілення ідеї дитина створює нові конструкції на основі існуючих уявлень про об'єкт і вдосконалює конструкцію, що викликає інтерес.

Побудова за планом, схемою, моделлю, завершення цілої фігури («Побудова будинку за кресленням», «Реконструкція зламаного моста», «Оздоблення будинку (гаража, дитячого саду, кімнати тощо) за зразком» допомагає розвинути увагу, що підвищить пізнавальну активність дошкільника.

Під час розвитку пізнавальної активності та підвищення інтересу до зовнішнього світу за допомогою Lego діти передають знання та враження від занять, екскурсій, спостережень та прогулянок («Що ми сьогодні бачили?», «Знайди те саме», «Що схоже і що відрізняється?», «Розкажіть про властивості об'єкта» тощо). Отримані конструкції поєднуються в тематичну структуру «Мое місто», «Моя вулиця», «Тварини Африки»

тощо, які використовуються не тільки на заняттях, але і в самостійній ігровій діяльності дітей та сприяють розвитку навичок спілкування.

Створені конструкції Lego діти використовують у рольових іграх. Наприклад, двоє хлопчиків будували будівлі Lego. Спочатку вони зробили поїзд, потім тунель і міст. Потім вони розпочали гру: поїзд заїхав у тунель, перейшов міст і т.д. Ідею, реалізовану в конструкціях Lego, діти черпають із зовнішнього світу. Чим яскравіші та емоційніші їхні враження про світ, тим цікавішими та різноманітнішими стають конструкції.

Висновок. Оволодіння конструктивною ігровою діяльністю за допомогою Lego є важливим для розвитку пізнавальної активності, вміння та бажання вчитися, виконувати завдання відповідно до поставленої мети, досягати її.

Список використаної літератури :

1. Ковшар О. В. Формування пізнавальної активності дошкільників засобами ігрових технологій / О. В. Ковшар // Збірник наукових праць. Педагогічні науки : збірник / М-во освіти і науки України, Херсонський держ. ун-т. - Херсон, 2010. - Вип. 55. - С. 287-291.

2. Ладивір С.О. Пізнавальна активність старших дошкільнят: індивідуальні особливості / С.О. Ладивір// Дошкільне виховання. – 2006. – № 11. С. 3–6.

3. Мухацька Б. Стимулювання пізнавальної активності дітей у дитячому садку: автореф. дис. ... д-ра пед. наук / Нац. пед. ун-т імені М. П. Драгоманова. К., 2001. 41 с.

4. Пеккер Т. В., М. А., Голота Н. М., Терещенко О. П., Резніченко І. Ю. Програма розвитку конструктивних здібностей дітей дошкільного віку «ЛЕГО-конструювання». – К., 2010. – 20 с.

*Степаненко Тетяна Сергіївна,
студентка IV курсу,
Спеціальності «Практична психологія»*

*Науковий керівник:
кандидат психологічних наук, доцент
Липченко Інна Олександрівна*

«Вплив стилю педагогічного спілкування на міжособистісні стосунки молодших школярів»

Визначення стилю педагогічного спілкування можна сформулювати як прийоми виховного впливу, які проявляються в типовому списку вимог і очікувань безпосередньої поведінки учнів. Він реалізується у відповідних формах організації діяльності та спілкування дітей і має характерні способи реалізації ставлення вчителя до особистості учня, пов'язані з досягнутим рівнем професійної та педагогічної діяльності.

Вплив стилю педагогічного спілкування на міжособистісні стосунки молодших школярів завжди було у центрі наукових і прикладних досліджень, оскільки саме у спілкуванні виявляється людська сутність, шляхом комунікації люди реалізують себе, самостверджуються, вирішують конфлікти та знаходять нові, нестандартні рішення вже знайомих проблемних ситуацій. Спілкування з однолітками відіграє найважливішу роль в житті молодшого школяра. Воно є умовою формування громадських якостей особистості дитини, прояву та розвитку колективних взаємин дітей.

До проблем процесу педагогічного спілкування звертаються багато вчених. Концепцію про діяльнісне розуміння процесу спілкування, його внутрішній та зовнішній зміст висвітлюють у своїх працях Б. Баєв, Г. Костюка, В. М'ясищева, О. Леонтєва, Б. Ломова, Л. Петровської, О. Раєвського, І. Синиці, і – в наш час – І. Беха, О. Киричука, С. Максименко, Т. Піроженко, Г. Чайка, Т. Щербан та ін. Проблемою вивчення структури

педагогічного спілкування займалися Н. Трубецької, Р. Якобсон та ін. Вивченням функціональних одиниць педагогічного спілкування займалися В. Кан-Калик, Н. Кузьміна, Т. Стежко, А. Щербакова та ін.

В. Куніціна виділила чотири типи індивідуальних стилів, які характеризують сучасного вчителя: емоційно-імпровізаційний стиль (ЕІС), емоційно-методичний стиль (ЕМС), розмірковуючо-імпровізаційний стиль (РІС), розмірковуючо-методичний стиль (РМС). Для дослідження впливу стилю педагогічного спілкування на міжособистісні стосунки молодших школярів була розроблена програма, досягнення якої передбачало застосування комплексу теоретичних, емпіричних та статистичних методів: «таблиця спостереження виявлення стилю педагогічного спілкування викладача», «анкета-опитувальник характеристик впливу педагогічного спілкування на учнів початкових класів», тест «Особливості індивідуального стилю педагогічної діяльності» (А. К. Маркової, А. Я. Ніконової), методика діагностики рівня шкільної тривожності (Т. Філіпса), методика з визначення психологічного клімату класного колективу (В. С. Івашкін, В. В. Онуфрієва).

З отриманих даних видно, що високий рівень тривожності в учнів переважає у 1 і 4 класах, в яких педагоги мають емоційно-методичний стиль (ЕМС) педагогічної діяльності. На уроках відбувається часта зміна видів роботи, практикуються колективні обговорення, учень повинен активно проявляти себе на заняттях, щоб отримати бали, отже необхідно готуватися до занять і до можливої конкуренції в ході дискусії, що і сприяє підвищенню тривожності в учнів молодшого шкільного віку.

Середній рівень тривожності виявився в учнів 3-х класів, в яких педагоги мають розмірковуючо-методичний стиль (РМС) викладання. На уроках учитель дає можливість висловити свою думку кожному учню, особливий час приділяє слабким учням, що сприяє підвищенню у них тривожності.

Низький рівень тривожності виявився в учнів 2-х класів, де педагоги мають емоційно-імпровізаційний стиль (ЕІС) викладання. На уроках учитель звертається в основному до сильних учнів, вважає за краще колективне обговорення і стимулює спонтанне висловлювання учнями, тим самим не сприяє прояву тривожності. За словами дітей, із середнім і низьким показником успішності, вони впевнені, що їх не запитають, так як учитель опитує тільки сильних учнів і тих, хто активно працює на уроках.

Отже, можемо зробити висновок, що стиль педагогічної діяльності вчителя впливає на рівень тривожності учнів. Особистісною особливістю, що сприяє досягненню оптимального педагогічного спілкування, є виявлена нами успішність соціальної адаптованості учнів, що свідчить про їхнє бажання спілкуватися з учителями в ході освітнього процесу та наявність позитивної зовнішньої навчальної мотивації, виявленої у переважної кількості учнів. Особливістю, що перешкоджає оптимізації педагогічного спілкування, є відсоток учнів, що мають негативне ставлення до учителів.

Список використаної літератури:

1. Бодалев А. А. Личность и общение. М.: Международная педагогическая академия, 1995. 328 с.
2. Братчикова Ю. В. Место и роль межличностных взаимодействий младших школьников в учебном процессе // Актуальные проблемы психологии личности: сб. науч. ст. / Урал. гос. пед. ун-т; отв. ред. Н. Н. Васягина. Екатеринбург, 2006. Вып. 4. С. 124 – 128.
3. Диагностика уровня сформированности самооценки младших школьников // Профессионализм в образовании. – Электронный ресурс : <http://www.focusededucation.ru/exeds-169-1.html>
4. Кан-Калик В. А. Тренинг профессионально-педагогического общения. М., 1990. 32 с.

5. Кузьмина Н. В. Педагогическое мастерство учителя как фактор развития способностей учащихся // Вопросы психологии. 1984. № 1. С. 20 – 27.
6. Куницына В. Н. Стиль общения и его формирование. Л.: Знание, 1985. 20 с.
7. Леонтьев Д. А. К проблеме общения в работах А. А. Леонтьева // Культурно-историческая психология. 2017. № 1. С. 19 – 25.

*Стрижак Алла Євгенівна,
студентка другого курсу аспірантури,
спеціальності «Психологія»*

*Науковий керівник:
доктор педагогічних наук, професор
Митник Олександр Якович*

«Проблема формування соціальної успішності особистості у наукових джерелах»

В епоху глобалізації, інформатизації та трансформації соціокультурної реальності, пошук сучасного українського суспільства власної ідентичності, ефективності соціальної організації, стратегії розвитку, у цілому, залежить від успішності унікальної траєкторії розвитку особистості.

Категорія «особистість», яка перебуває у центрі нашої уваги має динамічну, функціональну систему. Г. Костюк визначає особистість як складну, нерозривно зв'язану систему систем [2]. О. Орлов характеризує особистість як «соціальне..., психологічне утворення, що представляє собою систему відносин, визначених мотивами та потребами, які опосередковують взаємодію суб'єкта та об'єкта» [8, с.507]. Категорія «особистість» щільно взаємопов'язана з поняттям «успіх». Особистість як правило орієнтована на успіх, тому, що успіх поступово стає зразком в реалізації справжніх соціально-онтологічних смислів.

Успіх, це не лише можливість задоволення базових потреб, а й особистісне зростання та розвиток [4]. Р. Стернберг вважає, що запорукою досягнення успіху особистістю, рівня заданих особистих стандартів, обумовлених певним соціумом, слугує інтелект [9]. І. Бех під успіхом розуміє почуття, які є, локомотивом психічного розвитку особистості та джерелом виникнення різноманіття видів діяльності [1].

Процес успішності, на думку О. Матеюка, дорівнює процесу рефлексії (коли соціальні, моральні цінності суспільства, переживаються особистістю, та слугують внутрішнім мотивом діяльності) [5]. С. Максименко поділяє успішність особистості на відносну (відносно себе) та абсолютну (адаптація) і розглядає її як критерій гармонійного розвитку особистості [6].

Соціальна успішність особистості за розумінням Н. Калініної це, визнання цінних, для особистості досягнень у соціально значущій діяльності, яка супроводжується успішною комунікацією та вирішенням важливих життєвих задач [3].

Формування соціальної успішності особистості, має бути у центрі уваги українського суспільства як мотиватор діяльності особистості, при якому соціальна успішність особистості, визнається її власною заслугою, за об'єктивними критеріями, результатом розвитку і проявом її власних зусиль.

У закордонній науковій літературі формування соціальної успішності особистості досліджували: І. Зейвальд, В. Пятуніна, Е. Варламова, І. Малишева; особистісні ресурси, стратегії успішності - В. Толочек, А. Бандура, Р. Вайсман, Н. Розенберг, М. Ganaie. Вітчизняні вчені досліджували: соціокультурні фактори соціальної успішності Л. Буркова, А. Сагалакова, Н. Соколовська; інтелектуальні вміння як чинники соціально успішної

особистості О. Митник; інтелектуальний саморозвиток як фактор успішності М. Смульсон; інтелект як чинник життєвої успішності Ю. Ільїна.

В. Пятуніна визначає соціальну успішність особистості як явище, яке відбиває досягнення особистості, визнання соціумом, самооцінку. Формування соціальної успішності особистості, на думку вченої, це, формування позитивної Я-концепції особистості, яка здібна до самореалізації, успішної комунікації, яка переживає свої досягнення як важливе надбання для подальшого розвитку [7].

Підсумовуючи, зазначимо, що для досягнення особистістю соціальної успішності треба мати уявлення про цінність сутності певного феномену. Соціальна успішність особистості орієнтована на зовнішню оцінку у випадку, коли особистості необхідне підтвердження від оточення, і на внутрішню оцінку у випадку, коли в особистості є потреба відчувати успішність. Наявність в особистості соціальної успішності характеризується самореалізацією, самоконтролем, саморозвитком, самоефективністю, самоактуалізацією.

Список використаної літератури:

1. Бех І.Д. Вибрані наукові праці. Виховання особистості. Том1. – Чернівці: Букрек, 2015 – 840 с.
2. Костюк Г.С. Избр. Психологические труды. – М.: Педагогика, 1988 – 304 с.
3. Калинина Н.В. Социальная успешность в школьном возрасте: показатели и возможности диагностики / Н.В. Калинина // Ученые записки. Т.1. Сер. Психология. Педагогика. - №1-2. – 2008. – С. 27-32.
4. Левченко В.В. Секреты успеха и успешности современного человека: [монография] / В.В. Левченко. – М.: ФЛИНТА, 2014. – 259с.
5. Матеюк О.А. Успешность особистості: Сутність та зміст феномена / О.А. Матеюк // Вісник Національної академії Державної прикордонної служби України. – 2012. – Вип. 4. – [Електронний ресурс]. – Режим доступу: 2019_12_27_
6. Максименко С.Д. Генезис существования личности. – Киев Издательство ООО "КММ", 2006. – 240 с.
7. Пятунина В. М. Воспитание у старшеклассниц качеств социально успешной личности: автореф. дис...на соискание научной степени канд. пед. наук: спец. 13.00.01 «общая педагогика, история педагогики и образования» / Пятунина Вера Михайловна. – Ярославль, 2013. – 24 с.
8. Райгородский Д.Я. Психология личности. Т.2. Хрестоматия. – Самара: Издательский дом «Бахрах-М», 2006. – 544 с.
9. Стернберг Р. Дж. / Практический интеллект, Дж.Б. Форсайт, Дж. Хедланд и др. – СПб.: Питер, 2002. – 272с. – (Серия «Мастера психологии»).

*Суюндукова Юлія Ігорівна,
студентка I курсу магістратури,
спеціальності «Початкова освіта»*

*Науковий керівник:
кандидат педагогічних наук, доцент
Васютіна Тетяна Миколаївна*

«Академічна доброчесність студента: етична норма чи знання правил роботи з інформацією?»

Європейські та новозеландські науковці Е. Льофстрьом, Т. Тротман, М. Фурнарі, К. Шепард визначають поняття «академічна доброчесність» як усвідомлення культури

поведінки в академічному середовищі та вміння чесно діяти у ньому відповідно до встановлених етичних норм та поважати наукові здобутки колег [1]. Поняття «академічна доброчесність» є всеохоплюючим. Воно стосується не лише загальної корпоративної культури вищого навчального закладу, а й у той же час і внутрішньої культури особистості.

Науковці Сіракузького університету (США) зазначають, що академічна доброчесність – це «чесна гра», «гра без обману». І якби всі її дотримувались, освіта б функціонувала так, як слід.

Нажаль, в незалежній Україні склалося прикре враження, що академічна доброчесність сприймається переважно як деяка міфічна концепція, про яку дуже модно говорити, а не як дієвий інструмент забезпечення якості освіти; у кращому випадку, як підстава заборонити студентам і викладачам безконтрольно і безвідповідально використовувати чужі думки, видаючи їх за свої, і визначити порядок покарання за плагіат і списування

У цьому розумінні академічна доброчесність зводиться до правил роботи з інформацією. Таке розуміння проблеми занадто вузьке, оскільки суть її вирішення полягає, насамперед, у світоглядно-ціннісній площині [4]. Основною причиною академічної недоброчесності у вітчизняній вищій школі є те, що члени академічної спільноти не мають стандарту академічної поведінки, не має також і межі неприйнятної академічної поведінки.

Але, останніми роками обговорення питань академічної доброчесності стало одним з найбільш популярних у публічних дискусіях в академічному середовищі. Цьому, безперечно, сприяли грантові проекти, спрямовані на підтримку принципів академічної доброчесності в університетському середовищі, серед яких особливе місце посідає Проект сприяння академічній доброчесності в Україні (Strengthening Academic Integrity in Ukraine Project – SAUIP), місія якого полягає в тому, щоб сприяти формуванню та становленню довіри до системи вищої освіти України, ґрунтуючись на засадах чесності, справедливості, відповідальності та взаємоповаги всіх учасників академічного процесу, а також поширювати ідеї важливості якісної вищої освіти з метою формування сучасного успішного громадянина – рушія якісних змін у розвитку України [2].

Згідно зі статтею Закону «Про освіту» «академічна доброчесність – це сукупність етичних принципів та визначених законом правил, якими мають керуватися учасники освітнього процесу під час навчання, викладання та провадження наукової (творчої) діяльності з метою забезпечення довіри до результатів навчання та/або наукових (творчих) досягнень» [5].

Академічна доброчесність – поняття дуже широке, а проблема є досить актуальною. Воно включає в себе як духовні засади, так і етичні та моральні принципи, якими повинні керуватися усі учасники академічного середовища під час здійснення освітнього процесу [6].

Дотримання академічної доброчесності для здобувачів вищої освіти передбачає: самостійне виконання навчальних завдань, завдань поточного та підсумкового контролю результатів навчання (для осіб з особливим освітніми потребами ця вимога застосовується з урахуванням їх індивідуальних потреб і можливостей); посилання на джерела інформації у разі використання ідей, тверджень, відомостей; дотримання норм законодавства про авторське право; надання достовірної інформації про результати власної навчальної (наукової, творчої) діяльності.

Таким чином, сформованість культури академічної доброчесності майбутніми фахівцями не може виникнути одночасно, під силовим впливом. Академічна доброчесність – показник особистої культури студента, молодого вченого, що потребує цілеспрямованого формування і базується на принципах, відмічених у документах Європейської хартії дослідників, Європейського кодексу дослідницької доброчесності; у

вітчизняних нормативних документах, як: Закон України «Про освіту» [3], Закон України «Про вищу освіту», «Про авторське право і суміжні права» тощо.

Список використаної літератури:

1. *Brick, Jean.* Academic Culture: A Student's Guide to Studying at University. — Macmillan Education Australia, 2009
2. SAUIP: Про Проект. URL: <http://www.saiup.org.ua/proproekt/> (дата звернення: 1.03.2020).
3. Академічна культура українського студентства: основні чинники формування та розвитку. URL: [http://fond.sociology.kharkov.ua/index.php/ua/about-ua/21-fond/news-site/main news/134-akadem-ua](http://fond.sociology.kharkov.ua/index.php/ua/about-ua/21-fond/news-site/main%20news/134-akadem-ua) (дата звернення: 11.11.2019).
4. Академічна чесність як основа сталого розвитку університету / Міжнарод. благод. фонд «Міжнарод. фонд дослідж. освіт. політики»; за заг. ред. Т. В. Фінікова, А. Є. Артюхова. Київ: Таксон, 2016. 234 с.
5. Закон України «Про освіту». URL: проект [від 30.03.2016] // Верховна Рада України: офіц. веб-портал. Електрон. данні. Київ, 1994–2016. URL: <http://w1.c1.rada.gov.ua/pls/zweb2> (дата звернення: 1.09.2019).
6. Ткаченко Т.П., Сологуб В.И., Пасинкова Г.И. Основи інформаційної культури: Нач. посіб./ М-во освіти і науки, молоді та спорту України; донец.нац. ун-т економіки і торгівлі ім. Тугаріна-Барановського; Наук. б-ка. Донецька; 2-ге вид перероб і доп. Донецьк: Ноулідж, 2012. 363с.:іл.

*Теплова Марія Сергіївна,
магістрантка II курсу,
Спеціальності «Дошкільна освіта»*

*Науковий керівник:
кандидат психологічних наук
Товкач Ірина Євгеніївна*

«Аналіз психолого-педагогічних підходів до виховання моральних цінностей у дітей дошкільного віку»

Формування в дітей моральних норм і цінностей, розвиток духовності завдяки вивченню ними творів художньої літератури, розвитку мовленнєвих умінь та етичних суджень являють собою пріоритетні напрями розвитку дошкільної освіти в Україні. При цьому реалізація завдань з удосконалення якості дошкільної освіти неможлива без роботи над систематичним і цілеспрямованим збагаченням духовного світу і морального досвіду дітей, виховання у них позитивних морально-етичних якостей та вміння оцінювати і висловлювати своє ставлення до подій.

Відомі українські науковці Г. Беленька, А. Богуш, Н. Богданець-Білоskalенко, Н. Гавриш, Н. Лисенко, І. Луценко та інші засвідчують доцільність використання дитячого фольклору як засобу морального виховання дітей дошкільного віку. Фольклорні твори (казки, колискові, мирилки, утішки та ін.) супроводжують дитину з перших років життя і мають неперевершене виховне, пізнавальне, моральне, естетичне значення для становлення та розвитку її особистості. Їх образи найяскравіші і найдоступніші для засвоєння дітьми молодшого дошкільного віку, сприяють формуванню перших уявлень дошкільнят про оточуючий світ та моральні норми взаємодії в ньому (І. Бабій, А. Богуш, С. Заболоцька, С. Ладивір, Л. Лохвицька, С. Садовенко, Н. Шевченко, О. Шрамченко, Н. Шиховцова та ін.). Так, на думку А. Богуш, до моральних цінностей належать нормативні уявлення про Добро і Зло, справедливість, чесність, ввічливість, чуйність, людські ідеали, норми, принципи життєдіяльності [1].

У праці С. Ладивір вказано, що цінності відіграють особливу роль у становленні особистості дошкільника, вони є регуляторами поведінки, значимими критеріями й стимулами дій дитини у взаємодії з оточуючим світом, стимулюючи її до самовизначення та самоствердження. Відповідно до вказаного, дуже важливим завданням педагогів ЗДО є засвоєння цінностей кожною дитиною [2, с. 12]. Л. Лохвицька визначає моральні цінності як частину загальнолюдських цінностей (добро, справедливість, терпимість та ін.), які обумовлюють гармонію суспільного порядку і внутрішню гармонію особистості [3, с. 105].

Дослідниця Н. Шиховцова визначає моральні цінності особистості як єдність моральних знань, принципів і моральних почуттів, що проявляються у вчинках, а також постійне усвідомлення і осмислення особистістю свого морального становища в суспільстві [4, с. 11]. У найзагальнішому вигляді моральні цінності можна визначити як норми, принципи, правила поведінки людей, а також саму людську поведінку (мотиви вчинків, результати діяльності), почуття, судження, в яких виражається нормативна регуляція відносин людей один з одним і суспільним цілим (колективом, класом, народом, суспільством).

Отже, категорія «моральні цінності» є досить вивченою в психолого-педагогічній науці. Дошкільний вік є найсприятливішим періодом життя людини для початку формування моральних цінностей. У період дошкільного дитинства закладаються основи моральності, формуються уявлення, виховуються почуття, виробляються звички та навички людини. Молодший дошкільний вік є початковим періодом формування основ ставлення до навколишнього світу, людей, до себе, засвоюються перші моральні норми поведінки.

Список використаної літератури:

1. Богуш А. М. Морально–духовні цінності дошкільного дитинства [Електронний ресурс] / А. М. Богуш. – Режим доступу: [http://ird.npu.edu.ua/files/12\(2\).pdf](http://ird.npu.edu.ua/files/12(2).pdf).
2. Ладивір С.О. Поле ціннісних орієнтацій старших дошкільників / С. О. Ладивір // Вихователь–методист дошкільного закладу. – 2015. – №8. – С. 11–15.
3. Лохвицька Л.В. «Скарбниця моралі» : Програма з морального виховання дітей дошкільного віку / Л. В. Лохвицька. – Тернопіль : Мандрівець, 2014. – 128 с.
4. Шиховцова Н. Н. Педагогические условия формирования нравственных ценностей подростков общеобразовательной школы : автореф. дисс. ... канд. пед. наук: 13.00.01 / Н. Н. Шиховцова. – Карачаевск, 2007. – 22 с.

*Тимошенко Анна Анатоліївна,
студентка I курсу магістратури,
спеціальності «Початкова освіта»*

*Науковий керівник:
кандидат педагогічних наук, доцент
Васютіна Тетяна Миколаївна*

«Формування в учнів наскрізних умінь у процесі проектної діяльності яє одне із завдань сучасного вчителя»

Проблема підготовки майбутніх учителів до виконання своїх професійних функцій стала більш актуальною з уведенням в дію Державного стандарту початкової освіти та з упровадженням у навчально-виховний процес нових програм. З огляду на це, важливим питанням підготовки фахівців для початкової ланки освіти є оволодіння ними тими професійними якостями, які забезпечать формування у молодших школярів усіх

наскрізних умінь, що дадуть їм можливість успішно навчатись в основній та старшій школах.

Формування у молодших школярів ключових компетентностей та наскрізних умінь є головним завданням Державного стандарту початкової освіти та Концепції НУШ. Здатність співпрацювати та творчо мислити є тими наскрізними вміннями, які забезпечуватимуть успішне життя випускника у майбутньому. Перед вищою педагогічною школою постала проблема вдосконалення підготовки майбутніх учителів із високим рівнем професіоналізму в умовах реформування початкової школи, які відповідально і творчо ставилися б до результатів свого навчання і до майбутньої професійної діяльності. На даному етапі є ускладнення змісту освіти, зростання обсягу необхідної інформації та зменшення часу, відведеного для її засвоєння.

Аналіз фахової літератури показав, що проблема підготовки вчителя початкової школи до формування в учнів наскрізних умінь, таких як уміння співпрацювати та творчо мислити присвячено чимало наукових досліджень. Зокрема такі вчені як: І. Чередов, І. Вітковська, Є. Задоя, О. Ярошенко, О. Пометун, Л. Пироженко, та ін.) присвятили свої працю змісту та методиці формування в школярів різного віку уміння співпрацювати. Також проблемою навчальної співпраці займалися такі учені як Д. Ельконін, Г. Кравцов, А. Люблинська, Г. Мягін, С. Соловейчик, С. Якобсон та інші.

Проблемі розвитку в учнів креативності, а звідси і формуванню у молодших школярів наскрізного уміння – творчо мислити, – присвячено наукові праці Л. Виготського, С. Медніка, В. Моляко, Д. Перкінса, Е. Торренса, О. Яковлевої та інших вчених. Особливості його формування прямо чи опосередковано висвітлені у дослідженнях А. Матюшкіної (проблемні ситуації у мисленні і навчанні), Г. Щукіної (проблема пізнавального інтересу в педагогіці), П. Енгельмейера (теорія творчості).

Одним із засобів з доведеною ефективністю, який здатний сприяти формуванню в учнів досліджуваних наскрізних умінь є проектна діяльність. Так, питанню організації проектної діяльності учнів в закладах освіти приділяли свою увагу О. Кондратюк, О. Онопрієнко, Є. Полат, Н.Рижова, А. Цимбалару та інші учені [2]. Одним із шляхів вирішення проблеми готовності до формування наскрізних умінь є ширше впровадження проектної діяльності у освітній процес з чітко розробленим змістом, формами організації і методами навчання молодших школярів. Слід зазначити, що проектна діяльність – це особливий вид інтелектуально-творчої праці, характерними рисами якої є самостійний пошук необхідної інформації, її творче перетворення в матеріалізований продукт вироб. Тому, метод проектів відкриває доступ до різноманітних джерел інформації, підвищує ефективність самостійної роботи, дає змогу студенту творчо виявляти себе, знаходити і закріплювати навички, а також дозволяє реалізувати нові форми та методи навчання.

Однак, через спільне існування Державних стандартів початкової освіти 2011 та 2018 р. виникає суперечність між необхідністю формування наскрізних умінь в учнів 3-4 класів та недостатньою її методичною забезпеченістю на практиці сучасними ресурсами.

Таким чином, підготовка майбутніх учителів до формування в учнів наскрізних умінь через проектну діяльність має бути цілеспрямованою, з чітко окресленим змістом та методичним забезпеченням і втілюватись у більшість робочих програм з підготовки студентів ОС «Бакалавр».

Список використаних джерел:

1. Державний стандарт початкової освіти. URL: <http://nus.org.ua/news/uryad-opublikuvav-novuj-derzhstandart-pochatkovoyi-osvity-dokument/> (дата звернення: 1.12.2019).
2. Васютіна Т. Методичні орієнтири організації проектної діяльності учнів з природознавства у початковій школі // *Початкова школа*. 2015. № 11. С.50 – 54
3. Концепція «Нова українська школа». URL: <http://nus.org.ua> (дата звернення: 1.12.2019).

4. Нова українська школа: poradnik dla vchytelja / za zag. red. N. M. Bibik. Kyiv : Litera LTD, 2018. 160 s.
5. Тимошенко А. Теоретичні засади формування наскрізних умінь у молодших школярів засобом проектної діяльності // *Розвиток особистості молодшого школяра: сучасні реалії та перспективи*: матеріали четвертої науково-практичної інтернет-конференції молодих науковців та студентів. Випуск 5. Бердянськ, Вінниця, Івано-Франківськ, Кам'янець-Подільський, Київ, Кропивницький, Полтава, Умань, 2018. С.162-164

**Тищенко Катерина Вячеславівна,
студентки II курсу магістратури,
Спеціальності «Практична психологія»**

**Науковий керівник:
кандидат психологічних наук, доцент
Липченко Інна Олександрівна**

«Дослідження цінностей особистості юнацького віку»

Проблема цінностей особистості у юнацькому віці розгортається дуже гостро. Адже саме у цей віковий період людина зазирає у свій внутрішній світ, щоб краще зрозуміти себе, свої пріоритети та цінності.

Вагомий внесок у розуміння цього поняття в різні періоди зробили А. Маслоу, Б. Ананьєв, В. Вундт, В. Франкл, Е. Фромм, Є.Б. Фонталов, І. Бех, К. Левіна, К. Роджерс, Л. Божович, М. Бердяєв, О. Асмолов, О. Бодальов. З розвитком філософії постає наука аксіологія, заснована Р.–Г. Лотце, що вивчає природу духовних, моральних, естетичних та інших цінностей людини, їх зв'язок між собою, із соціальними та культурними чинниками та особистістю людини [3, с.513].

У психологічній літературі ми знаходимо наступне визначення поняття цінності. Цінності – це орієнтири життя людини, які визначають її цілі та бажання, а також виступають в якості механізму соціального контролю та підтримки порядку [2].

Так, на думку Г. Олпорта, більшість цінностей особистості є мораль суспільства, проте виділяв і певні ціннісні орієнтації, які не були продуктом моральних норм. Такі як: допитливість, ерудиція, спілкування. На його думку, моральні норми і цінності формуються і підтримуються за допомогою зовнішнього підкріплення [3, с.117].

М. Рокич вважав, що зміна цінності відбувається, коли людина усвідомлює невідповідність між деякими цінностями, що провокує у неї почуття незадоволеності собою. І навпаки, цінність стабілізується, якщо людина задоволена собою і своїми діями [4, с. 20-28].

У нашому дослідженні ми поставили завдання визначити, які цінності реалізуються у житті юнаків за допомогою методики «Діагностика реальної структури ціннісних орієнтацій особистості» С.С. Бубнової, яка призначена для вивчення реалізації ціннісних орієнтацій особистості в реальних умовах життєдіяльності.

У дослідженні брали участь студенти 1-го курсу спеціальності «Практична психологія» Національного педагогічного університету імені М.П. Драгоманова 26 осіб.

В ході нашого дослідження серед юнаків ми визначили, що пріоритетними цінностями, які реалізують у житті наші досліджувані є: приємне проведення часу та відпочинок (30%). Це означає, що для досліджуваних важливими цінностями є стан спокою або активної діяльності, що веде до відновлення сил і працездатності, а також приємне проведення часу.

На другому місці за пріоритетністю ми визначили: визнання та повага людей і вплив на оточуючих (28%). Це означає, що для досліджуваних важливими цінностями

виступають позитивна оцінка з боку оточуючих, а також вплив на інших задля власних пріоритетних цілей.

Найменше прихильності отримали такі цінності як: високий соціальний статус та управління людьми (2%) та здоров'я (2%).

Дані, отримані в ході дослідження ілюструють те, що молодь юнацького віку орієнтована на зовнішні зв'язки та оточуючих світ. Вони хочуть проводити час у колі друзів, а також мали вплив на зовнішній світ задля досягнення власних цілей. Проте, такі цінності як здоров'я та високий соціальний статус реалізовується лише у маленькій кількості опитуваних.

Отже, можна зробити висновок про те, що для студентів-першокурсників найбільш актуальним і важливим є проведення дозвілля із задоволенням та відпочинок, отримання схвалення від оточення, прояв допомоги до інших. При цьому можна визнати, що студенти не мають матеріальних проблем, мало звертають увагу на своє здоров'я та не прагнуть отримати високий соціальний статус.

Список використаних джерел:

1. Кримський С.. Практично-духовне освоєння світу // [Філософський енциклопедичний словник](#) / [В. І. Шинкарук](#) (голова редколегії) та ін. ; Л. В. Озадовська, Н. П. Поліщук (наукові редактори), І. О. Покаржевська (художнє оформлення). — Київ: Абрис, 2002. — 742 с.
2. Громова Е.М., Беркутова Д.И., Горшкова Т.А. Ценности личности как основа жизненной и профессиональной стратегии // Современные проблемы науки и образования. – 2013. – № 2.;
3. Оллпорт Г. Личность в психологии / Г. Оллпорт. – СПб.: Ювента, 1998. – 345 с.
4. Рокич М. Природа человеческих ценностей / М. Рокич // Свободная пресса. – 1973. – №5. – С. 20-28.

*Тішина Світлана Володимирівна,
Студентка-магістрантка І курсу,
Спеціальності «Початкова освіта»*

*Науковий керівник :
кандидат педагогічних наук, доцент
Коханко Оксана Григорівна*

«Теоретичні основи формування навчальної мотивації молодших школярів у процесі інтегрованих уроків та тематичних днів»

Починаючи з другої половини ХХ століття і у наш час мотивація є предметом дослідження одразу декількох галузей наукового знання. У психолого-педагогічній науці концептуальні положення набули подальшого розвитку та конкретизації в дослідженням ряду науковців (Л. Божович, А. Вербицький, В. Вергасов, Т. Габай, О. Гребенюк, В. Давидов, О. Дусавицький, Н. Костюкова, Т. Кулікова, А. Маркова, В. Мільман, В. Моргун). Проблему мотивації навчальної діяльності, її структуру та засоби формування вивчали А. Алфьоров, Ю. Бабанський, В. Репкін, П. Сирбіладзе, Г. Щукіна та ін. Умови та чинники, що впливають на формування й розвиток навчально-пізнавальної мотивації молодших школярів цікавили Ш. Амонашвілі, В. Давидова, Д. Ельконіна, Л. Занкова, М. Матюхіну, Н. Талізїна, І. Якиманську та ін.

Отже, ураховуючи різноманітність підходів, можна зробити висновок про те, що більшість дослідників розуміють мотивацію як складну, неоднорідну багаторівневу

систему спонукань, яка включає потреби, мотиви, інтереси, ідеали, прагнення, установки, емоції, норми, цінності тощо. В структурі загальної мотиваційної теорії особистості навчальна мотивація визначається як низка взаємозумовлених чинників, що спонукають навчальну діяльність особистості. Незважаючи на наявність багатьох наукових праць, у яких аналізуються особливості навчальної мотивації учнів, деякі питання в означеному напрямку й досі залишаються відкритими.

Сучасні підходи до реформування нової української школи [5] передусім базуються на формуванні в учнів ключових компетентностей. У світовому досвіді під сформованими компетентностями розуміють інтегрований результат освіти, який передбачає зміщення акцентів із накопичення знань, умінь і навичок на вироблення та розвиток в учнів умінь, ставлень, цінностей. Завданням надзвичайної ваги є утримання у дитини мотивації, позитивного ставлення й інтересу до навчання, що реалізуються сукупністю навчальних предметів, кожен з яких — це важлива складова частина інтегрованого змісту початкової освіти.

Сьогодні навчальний процес потрібно побудувати так, щоб максимально залучити учнів до процесу пізнання. Цього можна досягти через цілісну, логічно обґрунтовану систему інтегрованих завдань [4; 5]. Інтегрованими можна назвати такі завдання, які мають за мету «синтез змісту (способів пізнання) з декількох тем, розділів програми або видів діяльності навколо однієї теми» [3]. Іншими словами, інтегровані завдання це серія (цикл, система) завдань, проведення яких зумовлено пошуками шляхів формування у дитини цілісного світогляду, які важко розвивати в умовах предметної системи навчання.

У сучасній школі працює міжпредметна інтеграція, здійснювана різними шляхами:

- створення інтегрованих курсів («Я досліджую світ», «Мистецтво» та ін.);
- розробка інтегрованих уроків, бінарних уроків, уроків з міжпредметними зв'язками;
- впровадження навчальних тематичних проектів;
- організація тематичних днів та тижнів.

Дидактичні можливості *інтегрованих занять (уроків)* в початковій освіті досліджували такі вчені як Н. Бібік, М. Вашуленко, С. Гончаренко, В. Ільченко, О. Савченко, В. Тименко, Т. Яценко та ін.

Коли програмовий матеріал різних навчальних предметів дозволяє інтегрувати його в межах одного навчального дня, можуть організовуватися так звані *«тематичні дні»*, коли всі уроки за розкладом спрямовують на реалізацію єдиної виховної мети, що знаходить логічне продовження у виховному заході.

Отже, інтегровані уроки та дні, побудовані на міжпредметній основі, сприяють вирішенню багатьох нагальних проблем сучасної школи і, зокрема, працюють на посилення навчальної мотивації молодших школярів.

Список використаної літератури:

1. Бланк Т. В. Формування позитивної мотивації як фактору успіху навчальної діяльності молодших школярів. *Початкове навчання та виховання: наук.- метод. журн.* Харків: Основа. 2009. N 16/18. С. 2–9.
2. Божович Л. И. Проблема развития мотивационной сферы ребенка. *Изучение мотивации поведения детей и подростков // под ред. Л. И. Божович, Л. Р. Благондежипа.* Москва : Педагогика. 1972. С. 7–44.
3. Большакова І. Інтегроване навчання: тематичний та діяльнісний підходи. НВК «Новопечерська школа». URL: <https://www.youtube.com/watch?v=f2kvqQdQp54>.
4. Ніколенко Л. Нова українська школа: інтеграційний підхід у початковій загальній освіті // *Методист.* – 2018. - № 2, С. 72-74.
5. Нова українська школа: poradnik dla vchytela / Під заг. ред. Бібік Н.М. Київ: ТОВ «Видавничий дім «Плеади». 2017. 206 с.

*Товстенко Юлія Вікторівна,
студентка III курсу,
спеціальності «Початкова освіта»*

*Науковий керівник:
кандидат педагогічних наук, доцент
Коханко Оксана Григорівна*

«Казка як засіб духовно-морального виховання молодших школярів»

*Роки дитинства — це насамперед виховання серця
В.О.Сухомлинський*

У сучасній науці все частіше порушуються питання духовно-морального виховання особистості. Актуальність пояснюється станом сучасного суспільства, що характеризується глибокою кризою духовності, яка охопила всі галузі життєдіяльності людини. Ця проблема розглядалась у працях видатних педагогів та психологів: Л. Божович, В. Скутіна, О. Сухомлинська, В. Сухомлинський, І. Харламов та інших.

М.Фіцула вважає, що "духовно-моральне виховання – це виховна діяльність школи та сім'ї, що має на меті формування стійких моральних якостей, потреб, почуттів, навичок поведінки на основі засвоєння ідеалів, норм і принципів моралі, участь у практичній діяльності"[3].

В. Сухомлинський говорив про те, що необхідно займатись моральним вихованням дитини, навчати "вмінню відчувати людину". Василь Олександрович говорив: "Ніхто не вчить маленьку людину: "Будь байдужим до людей, ламай дерева, попирай красу, вище за все став своє особисте". Все діло в одній, в дуже важливій закономірності морального виховання. Якщо людину вчать добру – вчать уміло, розумно, вимогливо, в результаті буде добро. Вчать злу (дуже рідко, але буває і так), в результаті буде зло. Не вчать ні добру, ні злу – всеодно буде зло, тому що і людиною її треба зробити" [4].

Але надважливим питанням є пошук ефективних і дієвих засобів в досягненні високого рівня духовно-морального розвитку дітей. Чому б не розглянути казку як цей засіб?

Наука виходить з того, що в дітей з раннього віку треба цілеспрямовано формувати моральні почуття, дитина змалку повинна розуміти, що таке любов до людей, милосердя, доброта та ін. Казка якраз і є тим джерелом, тим засобом, що допомагає вихованню моральних якостей дитини.

Які важливі слова говорив В.Сухомлинський з цього приводу, адже він як ніхто розумів велику перевагу жанру казки в початковій школі. "З казки бере дитина перші уявлення про справедливість і несправедливість... Казка для маленьких дітей – це не просто розповідь про фантастичні події; це – цілий світ, в якому дитина живе, бореться, протиставляє злу свою добру волю. Дитині хочеться не тільки слухати казку, а й самій розповідати її, хочеться не тільки слухати пісню, а й самій співати, не тільки спостерігати за грою, а й брати участь у ній"[4].

Казковий світ магічно впливає на дитину, манить таємницями, чудесами, чаклунством. Діти з радістю подорожують в уявному, нереальному світі, активно діють у ньому, творчо трансформують, перетворюють його. За допомогою казок вони здобувають знання про довкілля, про взаєностосунки людей, проблеми, які трапляються в житті. Казки навчають дитину знаходити вихід із складних ситуацій, вірити в силу добра, любові, справедливості, краси. Діти дуже люблять казки, бо в них компенсується недостатність дій у реальному житті і стає можливою реалізація їх творчого потенціалу.

Але важливо розуміти, що дитина не зможе скористатися цими скарбами, якщо ніхто не обговорював з ним казок, а тільки читав або розповідав. Щоб знання про світ, які

дає казка, ожили, дорослий повинен знайти можливість обговорити з дитиною прочитане, порівняти казкові сюжети з історіями з життя. Так малюк вчиться діяти усвідомлено, бачити причинно-наслідкові зв'язки між подіями, міркувати про своє призначення, відкривати свої здібності і таланти.

Казкова, незвична картина життя дає малюкові і можливість порівняти її з реальністю, з оточенням, в якому існують він сам, його родина, близькі йому люди. Це необхідно для розвитку мислення, так як воно стимулюється тим, що людина порівнює і сумнівається, перевіряє і переконується. Казка не залишає дитину байдужим спостерігачем, а робить його активним учасником того що відбувається, вчить переживати разом з героями кожен невдачу і кожен перемогу. Казка привчає дитину до думки, що зло в будь-якому випадку має бути покаране.

Мета казкарів - виховувати в дитині такі моральні якості ,як людяність - цю дивну здатність людини хвилюватися чужими нещастями, радіти радості іншого, переживати чужу долю як свою. Завдяки казкам у дитини і виробляється здатність співпереживати, співчувати без яких людина не людина.

Отже, для повноцінного розвитку дитини необхідна цілеспрямована виховна робота вчителя, оскільки молодший шкільний вік є сенситивним для засвоєння соціальних норм морального розвитку, становлення адекватної самооцінки, розвитку критичності по відношенню до себе і оточуючих, розкриття індивідуальних особливостей і здібностей. А важливим помічником в цьому буде казка, така близька і знайома кожному з дитинства, цінність якої складно переоцінити.

Список використаної літератури:

1. Бельська Л. Л. Моральне виховання молодших школярів засобами українського фольклору у позашкільних навчальних закладах: автореф. дис . канд. пед. наук: 13.00.07 / Любов Леонідівна Бельська . – Умань : Б.в., 2012 . – 20 с.
2. Бех І. Д. Виховання особистості : підруч. для вищих навч. закл. / І. Д. Бех. – К.: Либідь, 2008. – 840 с.
3. Фіцула М.М. Педагогіка: Навч. посібник для студентів вищих пед. закладів освіти.– Тернопіль: Навчальна книга–Богдан, 1997. – 192 с.
4. Сухомлинський В. А. Вибрані педагогічні твори / Сухомлинський В.А. – М., 1980р.
5. Гордійчук О. Є. Моральне виховання молодших школярів засобами етнопедagogіки. Дис. канд. пед. наук: 13.00.07 / Гордійчук Оксана Євгенівна. – Тернопіль, 2008 – 234 с.

*Торба Ангеліна Сергіївна,
магістрантка II курсу,
спеціальності «Дошкільна освіта»*

*Науковий керівник:
кандидат педагогічних наук, доцент
Шулигіна Раїса Андріївна*

«Методи діагностики розвитку творчих здібностей у старших дошкільників засобом театралізованої діяльності»

В даний час питання про використання всіх наявних педагогічних ресурсів для ефективного і гармонійного розвитку дитини є надзвичайно актуальним. Сфера мистецтва виступає простором, який сприяє формуванню соціально-естетичної активності особи. Вчені вважають, що розкриттю внутрішніх якостей особистості та самореалізації її творчого потенціалу якнайкраще сприяє синтез мистецтв. Театр – є синтезом танцю,

музики, акторської майстерності, живопису, який поєднує в собі всі наявні засоби виразності та створює умови для виховання та розвитку цілісної творчої особистості.

Погляди вчених минулого і сучасності підтверджують думку про те, що синтез мистецтв найбільше сприяє розкриттю внутрішніх якостей особистості та сприяє самореалізації її творчого потенціалу. Так дослідження Б. Ананьєва, Л. Артемової, Д. Богоявленської, Л. Виготського, Дж. Гілфорда, Н.С. Карпінської, Г. Костюка, Н. Лейтеса, О. Леонтєва, О. Матюшкіна, Д. Менджерницької, В. Моляко, О. Музики, Я. Пономарьова, Дж. Рензулі, В. Рогозіної, В. Роменця, С. Рубінштейна, Б. Теплова та інших дозволяють розглядати творчі здібності, як інтегративну властивість індивіда, що стимулює розвиток багатьох психічних процесів у дитини.

Зазначимо, що у Базовому компоненті дошкільної освіти визначено, що метою діяльності закладу дошкільної освіти є забезпечення гармонійного розвитку особистості дитини, створення сприятливих умов для її творчої самореалізації [1, с. 4]. Основною метою включення дітей старшого дошкільного віку в театралізовану діяльність є створення умов для винахідливості, творчості дітей [2, с. 54].

Для того, щоб визначити критерії творчих здібностей для дітей старшого дошкільного віку, нами було опрацьовано моделі розвитку творчих здібностей Е. Торренса та О. Кульчицької та обрано наступні:

- творча продуктивність,
- творча оригінальність,
- творча уява.

Наразі, щоб діагностувати творчі здібності дошкільників використовуються різні методи – починаючи зі спостереження і закінчуючи спеціальними завданнями та методиками. До цих методів висувались певні вимоги, такі як: відповідність віковим можливостям дитини, можливість дослідити наявний рівень сформованості творчих здібностей в умовах освітнього процесу конкретного закладу дошкільної освіти.

Грунтовний теоретичний аналіз дав нам змогу здійснити добір оптимальних методик для вивчення (діагностики) особливостей розвитку творчих здібностей у дітей старшого дошкільного віку засобом театралізованої діяльності, відповідно до попередньо визначених критеріїв і показників, які відображено у таблиці.

Діагностування проводилося поетапно. На першому етапі, за допомогою відібраних методик нами визначався загальний рівень творчих здібностей у дітей старшого дошкільного віку, на другому – фактичний стан прояву творчих здібностей за допомогою мовленнєвих та пластичних етюдів.

Рівні розвитку були визначені наступні – високий, середній, низький.

Методи діагностики творчих здібностей старших дошкільників

№	Критерії творчих здібностей	Показники творчих здібностей	Методики
.	Загальний рівень творчих здібностей	– Створення нестандартних продуктів творчої діяльності на основі отриманих і засвоєних знань	Опитування батьків, методика «Скульптура»
.	Творча оригінальність	– Вміння продукувати нові елементи творчості; – Вміння нестандартно мислити	Методика «Придумай казку з означеними словами»
.	Творча уява	– Здатність фантазувати та імпровізувати; – Здатність створювати	Методика «Сни тварин», Н. Краснощоківа

		нове із вже відомого, спираючись на досвід	
.	Творча продуктивність	– Результативність творчої діяльності; – Різноманітність творчої діяльності	Методика «Завершення фігури» Е. Торренс (модифікація А. Торби)

Таким чином, при урахуванні правильного добору діагностичних методів розвитку творчих здібностей старших дошкільників та створенні відповідних умов для розкриття їх внутрішніх якостей, з'являється потужна можливість щодо самореалізації творчого потенціалу кожної дитини засобом театралізованої діяльності як синтезу мистецтв.

Список використаної літератури:

1. Базовий компонент дошкільної освіти в Україні / Наук. керівник : А. М. Богуш; авт. кол-в : Богуш А. М., Бельська Г. В., Богінч О. Л. та ін. – К. : Видавництво, 2012. – 26 с.
2. Біла І. М. Психологія дитячої творчості / І. М. Біла. – К. : Фенікс, 2014. – 136 с.
3. Кульчицкая Е. И. Одаренность и ее выявление у детей дошкольного возраста (Методические рекомендации) / Е. И. Кульчицкая, В. А. Моляко и др. – К. : «Знание», 1993. – 105 с.
4. Макаренко Л. В. Театр і театралізована діяльність у сучасному дошкільному навчальному закладі : монографія / Л. В. Макаренко. – Донецьк : ЛАНДОН–XXI, 2011. – 211 с.

*Турок Лілії Сергіївни,
Студентка-магістрантка I курсу,
Спеціальності «Початкова освіта»*

*Науковий керівник :
кандидат педагогічних наук, доцент
Коханко Оксана Григорівна*

«

Аналіз проблеми підготовки майбутніх учителів до національно-патріотичного виховання молодших школярів»

У вирі останніх подій велику увагу стали приділяти саме національно-патріотичному вихованню учнівської молоді, починаючи з початкової школи. Але для цілеспрямованого виховання учнів, спершу слід підготувати спеціалістів, які будуть вміти подати систему національного виховання з урахуванням тенденцій розвитку сучасного суспільства. Такий вчитель повинен не лише сам бути вихованою людиною, патріотом, а й стати для дітей тим прикладом, на який учні будуть рівнятись у житті.

Таким чином, постає питання щодо підготовки вчителів до виховання молодших школярів та національно-патріотичного виховання зокрема.

Комплексний аналіз проблеми професійної виховної діяльності у науковій психолого-педагогічній літературі свідчить про те, що на сучасному етапі виникла необхідність розробки нової теоретико-методологічної концепції, на основі якої по-новому вирішувалися б питання підвищення ефективності виховання учнівської молоді, а отже й тих педагогів, які їх виховують.

Питанням професійної підготовки сучасного вчителя початкової школи України присвячені роботи А. Алексюка, В. Бондаря, Н. Кичук, О. Мороза, О. Савченко та ін. Моделюванню педагогічної освіти свої праці присвятили А. Жваво, О. Глузман, Р.

Підкурганная, В. Сазонов, Ю. Сухарников та ін. Розробці моделей вчителів, зокрема вчителів початкових класів, свої дослідження присвятили О.Кіліченко, І.Казанжі, Н.Кузьміна, М.Прокоф'єва, О.Отіч, В.Сластенін, Л.Холміч та ін.

Проблеми національного виховання і формування національної свідомості в учнівській та студентській молоді займають значне місце у дослідженнях М. Боришевського, П. Ігнатенка, В. Струманського, О. Сухомлинської, Б. Чижевського, Р. Осипець, О. Павленко та інших.

Підготувати вчителя, здатного ефективно реалізовувати національно-патріотичне виховання в сучасній школі – одне з важливих завдань закладу вищої освіти. Неможливо уявити готовність до педагогічної діяльності без відсутності національних почуттів у самого вчителя, його відчуття гордості за власний народ та країну. Як відомо, саме вчитель є авторитетом для учнів початкової школи, а отже, в його руках знаходиться формування національної свідомості учнів та їх патріотичних почуттів. Тож, в першу чергу у ЗВО необхідно підготувати спеціалістів, які не просто отримають знання, сформуують вміння та навички навчати учнів, а й виховують їх справжніми громадянами, захисниками та патріотами нашої держави.

У дисертації С. Паршук розроблена модель формування готовності студентів до національного виховання учнів початкових класів. Г.Шпиталевська вказує, що майбутні вчителі початкової ланки освіти повинні не лише набути високої фахової кваліфікації, але й стати одночасно носіями цінностей та ідеалів культури українського народу, здатними до роботи з різними учнями. К. Ждеджера у своїй праці вказує на важливість формування культури спілкування у роботі з молодшими школярами. В.Коткова зазначає про необхідність застосування мультимедійних технологій для формування естетичного ставлення до національного фольклору [3].

Проаналізувавши чинні програми та дисциплін педагогічного циклу, можемо з упевненістю сказати, що існує чимало дисциплін, які спрямовані на формування готовності у студентів – майбутніх учителів – до здійснення національно-патріотичного виховання молодших школярів. Зокрема, це: «Загальні основи педагогіки», «Теорія та методика виховання», методики початкового навчання, «Педагогічні технології в початковій школі» та педагогічні практики. Але, для цього потрібно враховувати спеціальні педагогічні умови та розробляти відповідну методику.

Отже, стає зрозуміло що система підготовки майбутніх вчителів до професійної діяльності та національного виховання молодших школярів засобами українського фольклору є важливою складовою навчання у ЗВО.

Список використаної літератури:

1. Кіліченко О. І. Підготовка майбутнього вчителя до педагогічної взаємодії з учнями молодшого шкільного віку: автореф. дис. на здобуття наук. ступеня канд. пед. наук: 13.00.04. К., 1997. 24 с.

2. Коркішко О.Г. Патріотичне виховання молодших школярів: методичні рекомендації вчителям початкових класів, вихователям груп продовженого дня, організаторам виховної роботи /за заг. ред. В.і. Сипченка. Слов'янськ. 2002. 38 с.

3. Коткова В. Підготовка майбутнього фахівця початкової школи в умовах інформаційно- комунікаційного педагогічного середовища. *Психолого-педагогічні проблеми сільської школи: збірник наукових праць Уманського державного педагогічного університету імені Павла Тичини* / [ред. кол.: Побірченко Н. С. (гол. ред.) та інші]. Умань: ПП Жовтий, 2010. Випуск 35. С. 101–107.

4. Лавриненко С.О. Підготовка майбутнього вчителя до національного виховання молодших школярів засобами хореографії. *Наукові записки. Випуск 45. Частина 2. Серія: Педагогічні науки*. Кіровоград: РВЦ КДПУ ім. В. Винниченка, 2002. С. 3-6.

5. Лавриненко С.О. Підготовка майбутніх учителів початкових класів до національного виховання учнів засобами мистецтва: автореф. дис. на здобуття наук. ступеня канд. пед. наук: спец. 13.00.04 "Теорія та методика професійної освіти". Кіровоград, 2005. С. 8

*Хабарова Єлизавета Сергіївна,
студентка IV курсу,
Спеціальності «Дошкільна освіта»*

*Науковий керівник:
кандидат педагогічних наук,
Шкляр Наталія Анатоліївна*

«Формування навичок самообслуговування у дітей молодшого дошкільного віку під час організації режимних моментів»

Головною метою сучасної дошкільної освіти в Україні має стати виховання компетентної особистості. На самостійність як одну зі складових компетентності дитини вказує більшість сучасних дослідників, що вивчали цей феномен. Вивчення проблеми самостійності велося у різних аспектах. Досліджується: суть самостійності, її природа (Г. Бал, П. Підкасистий, А. Хрипкова); структура і співвідношення компонентів самостійності (Ю. Дмитрієва, Г. Годіна, Т. Гуськова); етапи, умови і методи розвитку самостійності (З. Єлісеєва, Н. Криво́ва, К. Кузовкова, А. Люблінська); взаємозв'язок самостійності з різними психічними процесами (Т. Горбатенко, Д. Ольшанський, Н. Циркун); значення і роль самостійності як чинника адаптації до дошкільного освітнього закладу (Т. Філютіна).

Науковці визначають самостійність як узагальнену якість особистості, що виявляється в ініціативності, критичності, адекватній самооцінці та почутті власної відповідальності за свою діяльність і поведінку; як підхід до вирішення будь-якого питання, справи без втручання інших і виявляється в допитливості, кмітливості, гнучкості мисленнєвих процесів, незалежності суджень, критичності сприйняття інформації. Вони підкреслюють зв'язок самостійності як особистісної якості з активною роботою думки, почуттів та волі [2; 5].

Розглядаючи самостійність як інтегровану якість особистості, дослідники підкреслюють, що її роль виявляється в об'єднанні різних особистісних проявів, загальному спрямуванні на внутрішню мобілізацію людиною усіх сил, ресурсів та засобів для здійснення обраної програми дій без сторонньої допомоги (Г. Беленька, О. Богініч, О. Денисюк, О. Кононко та ін.) [4].

Проаналізувавши чинні нормативно-правових документи та психолого-педагогічні джерела, було визначено, що в спектрі напрямів роботи з дітьми молодшого дошкільного віку одним з провідних завдань є формування культурно-гігієнічних навичок і навичок самообслуговування. У процесі самообслуговування діти активно засвоюють необхідні навички, знання про власному тілі, предмети особистої гігієни, організацію гігієнічних процедур, набувають практичний досвід самостійності. Діти поступово закріплюють обов'язки по догляду за собою, які дають можливість відчувати своє дорослішання, звички до трудових зусиль підвищують відповідальність.

В цей період важливо формувати у дітей звичку до чистоти, акуратності, порядку, адже навички та звички, сформовані в молодшому дошкільному віці, зберігаються на все життя. Слід також зазначити, що формування у дітей навичок особистої гігієни відіграє найважливішу роль в охороні їх здоров'я, сприяє правильній поведінці в побуті, у громадських місцях. Зрештою, від знання і дотримання дітьми необхідних гігієнічних правил і норм поведінки залежить не тільки їх здоров'я, але й здоров'я інших дітей і дорослих.

Список використаної літератури:

1. Аркин Е.А. Ребенок в дошкольные годы. – М.: Просвещение, 1968. – 444 с.
2. Базовий компонент дошкільної освіти в Україні // Дошкільне виховання. – 1999. – № 1. – С. 6-28.
3. Баранов С.П., Болотина Л.Р., Воликова Т.В., Слостенин В.А. Педагогіка. – М.: Просвещение, 1981. – 367 с.
4. Божович Л.И. Личность и ее формирование в детском возрасте. – М.: Просвещение, 1988. – 226 с.
5. Борисова З. Н. Виховання дошкільника в праці / З. Н. Борисова, Г. В. Беленька, Н. М. Кот, М. А. Машовець, Н. Б. Кривошея. – 2-вид., стер. – К., 2002. – 112 с.
6. Буре Р. С. Учите детей трудиться / Р. С. Буре, Г. Н. Година. – М.: Просвещение, 1983.

*Чебан Тетяна Миколаївна,
студентка I курсу магістратури,
Спеціальності «Початкова освіта»*

*Науковий керівник:
кандидат педагогічних наук, доцент
Тесленко Тетяна Васиївна*

«Особливості застосування методу проектів у професійно-педагогічній підготовці вчителя»

Актуальність теми зумовлена реформами, що неминуче відбуваються у загальноосвітній та професійній школах України, та вимагають принципових змін у всій системі освіти. Змінюється мета освіти, удосконалюється зміст навчальної інформації, змінюються засоби педагогічної комунікації, в значній мірі змінюється й сам об'єкт педагогічного впливу – учні. Все це зумовлює необхідність підвищення вимог до рівня професіоналізму вчителя, удосконалення професійної підготовки майбутнього вчителя, посилення уваги щодо його становлення як вчителя-творця, який володіє педагогічними стимулами формування творчої особистості учня.

Вчитель початкових класів стоїть біля витоків розвитку творчих здібностей дитини. За таких умов проблема професійної підготовки майбутнього вчителя початкової школи набуває особливої актуальності.

Педагогічне проектування відображено в різних теоретичних моделях і відрізняється різноманітністю підходів до його вивчення, різними понятійними апаратом, аспектами самого проектування. Ряд авторів Є. Алісов, В. Безрукова, В. Бордовська, В. Давидов, О. Заїр-Бек, І. Зязюн, О. Коберник, В. Монахов, Г. Муравйова, Т. Подобєдова, В. Радіонов, В. Стрельников, Я. Фруктова досліджують педагогічне проектування в загальноосвітньому закладі та проектування й моделювання навчання у вищій школі, підготовку викладачів до педагогічного проектування.

О. Кравець, М. Люшин, Т. Подобєдова, О. Солом'яний, Т. Ткач, А. Ткачук, А. Цимбалару, Т. Шиян розкривають дефініції «проект», «проектування», «проектна діяльність», «педагогічне проектування». За Г. Муравйовою, проектування – це: перетворення природних явищ у штучні предмети і процеси, що задовольняють людські потреби; створення уявлення про об'єкт, що ще не існує; вибір способу дій, підготовчі дії; компонент життєдіяльності людини, що дозволяє їй раціонально будувати своє життя і виконувати різноманітні види необхідної діяльності; ставлення людини до дійсності, прагнення до комфортного існування [1].

Отже, проектування – це діяльність із осмислювання майбутнього перетворення дійсності з урахуванням природних і соціальних законів, на основі вибору і прийняття рішень [2].

Діяльнісний підхід, який лежить в основі методу проектів, сприяє оптимізації процесу професійно-педагогічної підготовки у таких вимірах:

– набуття досвіду професійної діяльності в процесі опанування теоретичного матеріалу, адже виконання проектного завдання передбачає створення певного продукту, який імітує продукт професійної діяльності вчителя (складання плану-конспекту уроку, методичних розробок, створення наочних посібників, участь в методичному об'єднанні, проведення конференцій тощо);

- інтеграція набутих знань з різних педагогічних дисциплін.

Важливим є те, що проектна діяльність збагачує не тільки тих хто вчиться, але і тих, хто навчає. До професійного навчання повною мірою можна віднести наступне зауваження: «Адже дослідницька діяльність формує компетентність не тільки учнів, але і викладача. Він повинен сам володіти тими вміннями, яким навчаються його учні, повинен уміти організувати ті ситуації, в яких ці вміння могли б напрацьовуватися. Проекти як співтворчість дозволяють сформувати комфортні взаємостосунки в колективі, взаємостосунки між вчителем і учнями, розкрити різноманітні здібності їх учасників і дають можливість бути успішними і в житті, і в професійній діяльності» [3].

Список використаної літератури:

1. Матяш Н. В. Подготовка будущих учителей технологии к обучению школьников проектной деятельности / Н. В. Матяш, Н. З. Семенова. – Брянск, 2000. – 256 с 2.

2. Муравьева, Г. Е. Педагогическое проектирование в деятельности школьного учителя: учеб.-метод. пособ. [для начинающих учителей] / Е. В. Куренная, Е. А. Дубова, Г. Е. Муравьева.– Шуя : 2011. – 190 с.

3. Педагогічні технології: наука – практиці / О.І. Кульчицька, С.О. Сисоєва, Я.В. Цехмістер ; За ред. С.О. Сисоєвої. – Вип. 1. – К. : ВШОЛ, 2002. – 280 с.

*Черняк Леся Дмитрівна,
магістрантка II-го курсу навчання,
спеціальності «Дошкільна освіта»*

*Науковий керівник :
кандидат психологічних наук, доцент
Тімакова Юлія Вікторівна*

«Методика використання казкотерапії у процесі формування моральних якостей»

Головна функція морального виховання полягає в тому, щоб сформувати у підростаючого покоління моральну свідомість, стійку моральну поведінку та моральні почуття, що відповідають сучасному життю, сформувати активну життєву позицію кожної людини, звичку керуватися у своїх вчинках, діях, відносинах почуттям громадського обов'язку.

Казка допомагає педагогу отримувати можливість не тільки зняти емоційну напруженість, збудженість, тривожність, агресивність, недовіру до себе та інших, допомогти дитині знайти впевненість в собі та своїх діях.

Виділяють наступні види роботи з казкою [2, с. 5-8]:

1. Використання казки як метафори: казкові образи і сюжети асоціюються з життєвим досвідом дитини. Ці асоціації можна обговорити.

2. Малювання за мотивами казки: вільні асоціації проявляються в малюнках,

які аналізують та обговорюють.

3. Обговорення поведінки і мотивів вчинків персонажів: є приводом для розмови про моральні цінності, систему оцінювання себе та оточуючих.

4. Програвання епізодів казки.

5. Використання казки як притчі-повчання: підказка варіанту вирішення ситуації на прикладі казкового сюжету.

6. Творча робота за мотивами казки (моделювання, дописування, переписування, робота з казкою, виготовлення ляльок-персонажів казки).

Слід зауважити, що практична робота з морального виховання конкретних якостей дошкільників засобами казки повинна бути побудована поетапно.

На першому, пізнавально-мотиваційному етапі роботи з казками велику увагу потрібно приділити набуттю дітьми базисних знань про духовність і моральність через казки, сказання, оповідання, а також сформуванню у дітей інтересу до духовних і моральних проблем і особистісне ставлення до даної літератури, оскільки саме у казках діти отримують перші уявлення про справедливість, честь, гідність, відданість і т. д.

На другому – емоційно-оцінному етапі – основна увага педагога повинна бути приділена формулюванню дітьми свого особистісного ставлення до категорій духовності та моральності на доступному їхньому віку рівні. Якщо на першому етапі діти отримують базові знання з проблеми, то на другому етапі діти повинні мати можливість реалізувати свої знання в оціночних судженнях, що виражають ставлення до сімейних та духовних цінностей. Подальше «занурення» в тему систематизує та актуалізує знання дітей про традиції духовного становлення, дає можливість, спостерігаючи життя оточуючих, встановити причинно-наслідкові зв'язки таких явищ, як «сімейний лад», «родинна душа», «шанування людей похилого віку», і навпаки – «сімейний розлад».

На третьому – діяльнісному етапі – вже можливе драматизоване зображення подій у казці. Воно, насамперед, сприяє тому, щоб дитина входила в коло уявних обставин, подумки сприяла героям твору, емоційно переживала нові для неї почуття.

Протягом усього дитинства дитина проходить тривалий шлях усвідомлення сюжету казки, емоційно оцінюючи її. Для старших дошкільників характерно вже вміння абстрагуватися, зайнявши позицію поза казковими подіями, розглядаючи казкові явища як би з боку. Іншими словами, дитина старшого дошкільного віку здатна подолати негативні поведінкові реакції в стресових ситуаціях. У цьому віці вирішальне значення для дитини набуває суспільна значущість людських вчинків, їх внутрішній зміст і оцінка їх оточуючими людьми, дорослими і однолітками[3, с. 172].

Список використаної літератури:

1. Базовий компонент дошкільної освіти в Україні / за науковою редакцією О. Л. Кононко, [Колектив авторів]. – К.: Ред ж-лу «Дошкільне виховання», 1999. – 70 с.

2. Басюк Н. Українська народна казка у вихованні моральних почуттів молодших школярів / Н.Басюк. – Вісник Львівського національного університету. Серія педагогічна. Вип. 22. – 2007. – С. 182-186.

3. Білюк Л.В. Проблеми морального виховання молодших школярів / Л.В.Білюк. – Кам'янець-Подільськ. – 2011. – 62 с.

4. Богуш А. М. Методика навчання української мови в дошкільних закладах / А. М. Богуш. – К. : Вища школа, 1993. – 327 с.

5. Музичук О. О. Казка як засіб розвитку особистісних цінностей молодших школярів / О. О. Музичук // Проблеми сучасної психології. – 2012. – № 17. – С. 317-327.

6. Програма розвитку дитини дошкільного віку «Українське дошкільля» / О. І. Білан, Л. М. Возна, О. Л. Максименко та ін. – Тернопіль : Мандрівець, 2014. – 264 с.

*Черповодська Оксана Борисівна,
магістрантка I курсу,
Спеціальності «Дошкільна освіта»*

*Науковий керівник:
кандидат психогічних наук
Семенча Людмила Григорівна*

«Особливості організації експериментування дітей старшого дошкільного віку як засобу розвитку їхнього пізнавального інтересу»

На основі досліджень (Н. Поддьяков, А. Поддьяков, І. Фрейдкін, Л. Парамонова, Н. Веракса, А. Савенков, О. Афанасьєва) дитяче експериментування можна визначити як активно-перетворюючу діяльність дошкільнят, в якій пізнаються властивості і якості об'єктів навколишнього світу [3].

Залежно від обсягу та складності організації і проведення, експеримент може бути як окремим заняттям, так і його компонентом. Наприклад, на занятті з малювання за темою «Веселка» дітям пропонується провести експеримент і подивитись, які кольори утворюються при змішуванні фарб: червона-жовта; синя-жовта та синя-червона. Нескладні експерименти проводять також під час екскурсій та прогулянок. Наприклад, під час екскурсії до пожежної частини можна провести експеримент з різними засобами гасіння вогню (піском, водою, збити тканиною, щільно накрити запалену свічку банкою) [4].

Спочатку діти вчаться експериментувати в спеціально організованих видах діяльності під керівництвом вихователя, потім для розвитку пізнавального інтересу для експериментування в групі необхідно виокремити дитячу лабораторію або осередок дитячого експериментування, наповнити його різноманітними матеріалами, приладдям, спеціальним одягом. Наприклад, збільшуване скло, ваги, пісочний годинник, компас, магніти, лабораторний посуд, камінчики, глина, пісок, мушлі, пташине пір'я дріт, шматочки шкіри, хутра, пластмаси, дерева, тканини, пробки, піпетки, колби, дерев'яні палички, мірні ложки, гумові груші, шприци (без голок), дзеркала, повітряні кулі, кольорові і прозорі скельця, сито, різні види паперу **дитячі халати**, клеючасті фартухи, рушники, інвентар для прибирання.

Експеримент у закладі дошкільної освіти повинен відповідати наступним умовам [2]:

- 1) максимальна простота конструкції приладів і правил поводження з ними;
- 2) безвідмовність дії приладів і однозначність одержуваних результатів;
- 3) показ тільки істотних сторін явища або процесу;
- 4) чітка видимість досліджуваного явища;
- 5) можливість участі дитини у повторному показі експерименту.

Також [2]:

- Експериментальна діяльність зі старшими дошкільниками має носити пізнавальний та пошуковий характер, відповідати віковим особливостям дітей, бути реальною у виконанні та доводитися до логічного завершення.

- Дуже важливо під час експериментальної роботи з дітьми задіяти всі їхні органи чуття - дати змогу дітям не тільки бачити і чути, а і нюхати, чіпати, і навіть пробувати на смак (якщо це можливо і безпечно).

- Визначаючи тривалість експерименту, враховуються особливості досліджуваного явища, стан дітей та їхнє ставлення до цього виду діяльності.

- Не можна проводити з дітьми експериментів, у результаті яких живі істоти або рослини гинуть. Також не рекомендується спеціально для експериментів зрізати здорові гілки дерев.

Для ефективного розвитку пізнавального інтересу у дітей під час занять з експериментування важливо дотримуватись наступних принципів:

1. Вихователю бути емоційно залученим в процесі експериментування.
2. Стимулювати допитливість та пізнавальну активність дитини, враховуючи рівень сформованості її пізнавальної активності. Підтримувати дитячу активність, дослідницький інтерес і цікавість.
3. Передавати ініціативу від дорослого дитині, надавати дітям самостійність під час занять з експериментування.
4. Враховувати дитячі інтереси у плануванні занять з експериментування [1].

Отже, теоретично проаналізувавши проблему особливостей організації експериментування дітей старшого дошкільного віку як засобу розвитку їхнього пізнавального інтересу, ми можемо зробити наступні висновки:

3. експериментування має бути не просто одним із видів діяльності дітей, а пронизувати всі сфери їхньої активності;
4. вихователю потрібно враховувати індивідуальні особливості дітей та додатково заохочувати дітей з середнім та низьким рівнем пізнавальної активності;
5. також доцільно проводити роботу з батьками, пояснюючи важливість залучення дітей до експериментування в домашніх умовах.

За названих умов розвиток пізнавального інтересу у дітей старшого дошкільного віку в процесі експериментування відбувається більш інтенсивно.

Список використаної літератури:

1. Виховуємо базові якості особистості старшого дошкільника в умовах ДНЗ: методичний посібник /Г. Беленька, Н. Гавриш, С. Васильєва, В. Маршицька, С. Нечай, Г. Орлова, О. Остряньська, О. Полякова, В. Рагозіна, О. Рейпольська, Н. Шкляр ; за заг. ред. Н. Гавриш. – Х.: Марид, 2015. – 220 с.
2. Дошкільнятам про світ природи. методичний посібник для вихователів дітей дошкільного віку Старший дошкільний вік /Г Беленька, Т Науменко, О Половіна К.: Київ. ун-т ім. Б. Грінченка, 2013 - 115 с.
3. Карук І.В. Розвиток пізнавальних інтересів у дітей дошкільного віку в процесі експериментальної діяльності //«Молодий вчений» - № 5.2 (57.2) - травень, 2018 р.- С. 89-92.
4. Кіт Г. Пошуково-дослідницька діяльність дітей дошкільного і молодшого шкільного віку: засадничо-процесуальний аспект // Актуальні проблеми дошкільної та початкової освіти в контексті європейських освітніх стратегій: збірник матеріалів науково-практичної конференції викладачів і студентів інституту педагогіки, психології і мистецтв (Вінниця, ВДПУ ім. М. Коцюбинського, 4-5 квітня 2012 р.) / За ред. Г. Тарасенко; Вінницький державний педагогічний університет імені Михайла Коцюбинського, інститут педагогіки, психології і мистецтв. – Вінниця: ФОП Корзун Ю.Д., 2012. – С. 100–105.

*Шаботова Валерія Вікторівна,
студентка II курсу,
Спеціальності «Початкова освіта»*

*Науковий керівник :
кандидат педагогічних наук, доцент
Коханко, Оксана Григорівна*

«Проблема співпраці вчителя з батьками в сучасних реаліях»

Проблема взаємовідносин сім'ї та школи існувала у педагогічній теорії та практиці завжди. До ХХ ст. в зарубіжній та вітчизняній педагогіці був чіткий поділ виховання сімейного і виховання в навчальному закладі.

Великий внесок у цей напрям увів видатний український педагог, засновник гуманістичної педагогіки - Василь Олександрович Сухомлинський. Він стверджував: «Педагогіка повинна стати наукою для всіх – і для вчителів, і для батьків» [2]. Цими слова він підкреслював зв'язок вчителів і батьків, які мають на меті спільне завдання – виховання та розвиток майбутнього покоління.

ХХІ століття – це епоха інновацій, які не оминули і педагогіку. Порівнюючи форми співпраці вчителів та батьків у всім відомій нам Павлівській школі, де батьки мали змогу відвідувати уроки, проходити курси, лекції та бесіди педагогіки та психології, то сьогоднішня «педагогіка партнерства» в новій українській школі просто удосконалила ту базу, яку дав нам Василь Олександрович та й багато інших, зокрема: Ш. Амонашвілі, Н. Дерев'янкіна, Г. Дудчак, Ю. Кричевська, М. Кудрявцева, Т. Тарарака та інш.

Головними завданнями педагогіки партнерства є встановлення партнерських відносин з сім'ями учнів, визначення ціннісних орієнтирів спільної діяльності та шляхів їх досягнення; залучення родини до організації освітнього процесу та управління життєдіяльністю школи.

Співпраця вчителя з батьками має будуватися на основних принципах партнерства, що сповідувалися ще Ш. Амонашвілі та В. Сухомлинським, зокрема: *повага до особистості; доброзичливість і позитивне ставлення; довіра у відносинах; діалог – взаємодія – взаємоповага; розподілене лідерство; принципи соціального партнерства.*

Щоб мати хороший кінцевий результат сучасні вчителі використовують такі традиційні та нетрадиційні форми взаємодії вчителя та батьків:

- *батьківські збори (традиційного формату, або нетрадиційного – «чаювання», «вайбер-групи», колективні обговорення через круглі столи, диспути та дискусії і т.д.),*
- *бесіди (індивідуальні та колективні на різні теми, що хвилюють батьків),*
- *дні відкритих дверей або відкриті уроки для батьків (або нетрадиційні – проведення уроків батьками),*
- *стенди та стінгазети для батьків, або створені батьками і учнями,*
- *батьківські дні, спільні КТС, спільні екскурсії, концерти і т.д.,*
- *виставки робіт дітей для батьків, спільні виставки робіт батьків і дітей,*
- *спільні перегляди фільмів, обговорення прочитаних книг з проблем виховання дітей,*
- *консультативні та тренінгові форми роботи з батьками,*
- *індивідуальні доручення, ведення батьками гуртків, секцій для дітей та ін.*

З розвитком суспільства, виникненням проблем у духовно-моральному розвитку людства, змінюються цінності, пріоритети та ставлення батьків до школи, до вчителя. А тому з'являються такі проблеми у взаємодії вчителів та батьків:

- Ставлення до вчителя не як до авторитетного наставника, а як до представника обслуговуючого персоналу. Це спровоковано тим, сім'я зацікавлена

більшою мірою оцінками, які одержує дитина. Це найперше стосується сімей з високим матеріальним достатком.

- Певна частина батьків взагалі відсторонюється від виховання дитини, вважаючи, що цим повинна займатися школа.

- Гіперактивність батьків також створює велику проблему для вчителів: контроль їх роботи, намагання влаштувати свої порядки, налаштування дітей та інших батьків проти них при малій несправності або не підтримці їх ідей та настанов - продукують цим конфліктні ситуації, що призупиняють активну взаємодію між батьками.

У цих випадках необхідно використовувати всі можливі форми та методи продуктивної співпраці сім'ї та школи: підвищити педагогічну культуру батьків, знаходити механізми спільної взаємодії, враховувати специфіку та інтереси сучасних дітей та їх сімей.

Отже, взаємозв'язок вчителів та батьків необхідний компонент в процесі навчання дитини, але для того, щоб запобігти проблемам, з якими зустрічаються ці дві сторони, треба просто спиратися на дитину, на її потреби, схильності та уподобання.

Список використаної літератури:

1. Концептуальні засади реформування середньої освіти «Нова українська школа»
// URL: <http://mon.gov.ua> (дата звернення: 6.04.2019).

2. Сухомлинський В. О. Павлиська середня школа. *Вибр. твори: в 5 т.* – К. : Рад. шк., 1977. – Т. 4. – 390 с.

3. Цуркан Т. Сучасні проблеми взаємодії школи і сім'ї у процесі формування особистості молодшого школяра // URL: http://www.rusnauka.com/39_VSN_2014/Pedagogica/4_182984.doc.htm

*Шадріна Олександра Михайлівна,
Студентка-магістрантка I курсу,
Спеціальності «Початкова освіта»*

*Науковий керівник :
кандидат педагогічних наук, доцент
Коханко Оксана Григорівна*

«Теоретичний аналіз проблеми систематизації та узагальнення знань, умінь та навичок молодших школярів засобом лепбука»

Проблема організації навчально-пізнавальної діяльності учнів здавна цікавила ряд науковців: Л. Аристова, Ю. Бабанський, Н. Бібік, В. Паламарчук, П. Підкасистий, В. Онищук, О. Савченко, І. Харламов, Г. Щукіна та ін.

У психолого-педагогічній літературі переконливо показано, що правильно організована пізнавальна робота учнів на уроці сприяє значному підвищенню ефективності навчання, активізації навчально-пізнавальної діяльності (П. Голант, М. Данилов, Н. Дайрі, Б. Єсіпов, Р. Лемберг, І. Малкін, Р. Мікельсон, І. Огородніков, Т. Панфілов, М. Скаткін, Р. Срода, А. Усова та ін.) [1].

Для сучасної дидактичної теорії і практики важливим є питання визначення ефективних способів та засобів активізації пізнавальної діяльності учнів на кожному з етапів навчання: засвоєння нових знань, формування умінь і навичок, систематизація і узагальнення ЗУН, повторення та практичне застосування. Досить значна увага приділяється способам засвоєння нових ЗУН, коли вчитель шукає ефективні засоби, прийоми ознайомлення учнів з новою інформацією. А от етап систематизації та узагальнення часто залишається поза увагою, або виноситься на самостійну роботу учнів –

вдома під час виконання домашніх завдань. Вважаємо, що саме це знижує загальні результати навчання та рівень навчальних досягнень учнів. Молодші школярі досить часто демонструють фрагментарні ЗУН і набагато важче їм вдається їх систематизувати та представити узагальнено.

Вважаємо, що головне завдання школи сьогодні [2; 3] – це навчити молоде покоління ефективно справлятися з тим потоком інформації, що вони сприймають, систематизувати його через процеси аналізу, синтезу, порівняння. У освітньому процесі мають використовуватися такі способи та засоби, що дозволяють учням навчатися процесу систематизації та узагальнення сприйнятої інформації. А для початкової школи – ці засоби мають бути ще й цікавими, з ігровими елементами та проектною діяльністю учнів.

Лепбуки, на нашу думку, ідеально підходять для використання в освітньому процесі початкової школи як засіб, що допомагає молодшим школярам у цікавій формі систематизувати засвоєну інформацію, відтворити та повторити її, перевірити себе, виправити неправильні знання і т.д.

У статті Т. Рудакової подається наступне трактування лепбука [5]: «Термін «лепбук» (з англійської «lapbook» – книга на колінах) вперше використала у своїй домашній школі мати та письменниця з Вірджинії Теммі Дабі. Ще у 18-х роках минулого сторіччя Діна Зайк, авторка різноманітних міні-книг, запропонувала використовувати складені аркуші паперу, для легкого та ненав'язливого запам'ятовування інформації дітьми. Вона детально описала у своїй книзі різні способи їх створення. Використання таких складених різними способами аркушів паперу або «мінікниги», давало можливість дітям, працюючи над їх виготовленням, швидко та надовго запам'ятовувати потрібну інформацію. Ця техніка широко застосовувалась у домашніх школах усього світу. Таммі Даббі запропонувала вкласти ці міні-книжки в одну оригінально оформлену саморобну папку – «lapbook» – книгу, яка може розташуватись на колінах у дитини».

Основні завдання, які вирішує робота з лепбуками у початковій школі: по-перше це повторення та відтворення засвоєних раніше ЗУН; по-друге, систематизація та узагальнення цих знань; посилення пізнавального інтересу учнів до теми; формування навчальної мотивації; формування низки наскізних умінь (наприклад, співпрацювати у команді, ініціативність, творчість, уміння висловлювати думку, домовлятися і т.д.). З часом даний засіб може набувати нових функцій: засвоєння нових ЗУН, багаторазове повторення і т.д.

Таким чином, саме така тематична папка як лепбук легко захоплює учнів своєю привабливістю і непомітно включає у навчальну діяльність. Для вчителя це засіб, що формує у дітей цілісну картину світу, дає можливість повторювати великий обсяг інформації, приводити в систему ті знання, що вивчалися впродовж певного часу, розвивати у дітей наскрізні уміння. Для учнів – це спосіб вчитися цікаво, невимушено і з захопленням.

Список використаної літератури:

1. Бондар В. І., Коханко О. Г. Дидактика: теорія і технологія її вивчення. Навчально-методичний посібник для студентів вищих педагогічних навчальних закладів спеціальності «Початкова освіта». К.: Вид-во НПУ імені М.П. Драгоманова, 2012. 145 с.
2. Концепція «Нова українська школа». *Електронний ресурс*. URL: <http://mon.gov.ua/activity/education/zagalna-serednya>.
3. Нова українська школа: poradnik dla vchytelja / Під заг. ред. Бібік Н.М. К.: ТОВ «Видавничий дім «Плеяди», 2017. 206 с.
4. Романич Н. В. Лепбук як новітній спосіб систематизації навчальної інформації. URL: <http://shtf.tilda.ws/lapbook1>.

5. Рудокова Т. А. Лепбук – новий засіб узагальнення вивченого матеріалу та простір для творчості школярів. *Розвиток філологічної науки в сучасному міжкультурному просторі*. URL: <http://molodyvcheny.in.ua/files/conf/fil/29may2019/5.pdf>

***Швець Вероніка Петрівна,
студентка I курсу магістратури,
Спеціальності «Дошкільна освіта»***

***Науковий керівник:
кандидат педагогічних наук, доцент
Левінець Наталія Валентинівна***

«Значення тренінгових технологій у формуванні готовності майбутніх вихователів до міжособистісного спілкування»

Професійна підготовка майбутніх вихователів до педагогічної діяльності передбачає формування в студентів готовності чітко виконувати фахові функції у своїй роботі. Однією з основних функцій вихователя є підготовка до організації оптимального міжособистісного спілкування.

У закладах вищої освіти особлива увага приділяється формуванню готовності майбутніх вихователів до міжособистісного спілкування, що дає змогу не лише на належному рівні навчати й виховувати дітей, а й сприяти визначенню й сприйняттю студентами оптимальних зразків педагогічної взаємодії на різних рівнях (вихователь – дитина, вихователь – вихователь, вихователь – батьки). Для цього під час здобуття вищої освіти доцільно використовувати такі педагогічні технології, які сприятимуть засвоєнню студентами ефективних моделей міжособистісного спілкування. Оптимальними в цьому контексті є тренінгові технології [3].

Огляд останніх досліджень і публікацій свідчить про те, що тренінг є одним із дієвих засобів підготовки майбутніх фахівців до професійної діяльності.

Увагу дослідників привертала різні аспекти та напрями дослідження тренінгів. У наукових пошуках В. Федорчука акцентується увага на тому, що тренінг є «найперспективнішим методом психолого-педагогічної підготовки фахівців різних галузей» [5]. Застосування у вищій школі психологічних тренінгів обстоював О. Бреусенко-Кузнецов [1]. Л. Мороз аргументує ефективність застосування тренінгових технологій у навчанні студентів у закладах вищої освіти [4]. Одночасно, науковці стверджують, що нині не існує загальноприйнятого визначення поняття «тренінг». Це призводить до його розширеного тлумачення й пояснення цим терміном найрізноманітніших форм, прийомів, засобів і способів, які використовуються в психологічній і педагогічній практиці.

Принциповими положеннями для формування готовності майбутніх вихователів до міжособистісного спілкування засобами тренінгових технологій узято думку І. Вачкової, що «саме тренінг дає змогу реалізувати необхідні умови розвитку професійного і особистісного самоусвідомлення» [2]. Адже одним із вагомих факторів, що впливає на ефективність тренінгу, є прагнення його учасників до самовдосконалення, їхня активність, відкритість, бажання розвиватись у професійному плані. Під час участі у тренінгу майбутні вихователі пізнають особливості сприймання іншими людьми їхніх особистісних якостей, поведінки та комунікативних умінь, окреслюються шляхи особистісного зростання.

Проведений аналіз наукових досліджень і публікацій, присвячений використанню тренінгових технологій у підготовці майбутніх фахівців до міжособистісного спілкування, дав змогу виокремити такі особливості тренінгу порівняно з іншими формами навчання:

1) граничність цілей – порівняно завужені, але точно визначені, що веде до досягнення мети;

2) тренінг забезпечує безпечний, комфортний простір, де відбувається активізація активно-пізнавальної та розумової діяльності студентів, їхнє залучення до процесу формування готовності до міжособистісного спілкування;

3) поведінкова спрямованість – тренінгова група відіграє роль міні-соціума, тому учасники мають змогу розглянути себе в якості майбутніх вихователів;

4) у тренінгу моделюється реальна ситуація міжособистісного спілкування, що посилює мотивацію формування готовності до педагогічної взаємодії.

Отже, використання тренінгових технологій у підготовці майбутніх вихователів до міжособистісного спілкування сприяє не лише підвищенню ефективності освітнього процесу, а й формуванню здатності позитивно взаємодіяти; професійно здійснювати різні види діяльності у стандартних і надзвичайних ситуаціях; творчо мислити та приймати конструктивні рішення у процесі вирішення педагогічних ситуацій.

Список використаної літератури:

1. Бреусенко-Кузнєцов О. Психологічні тренінги: від профанації та дискредитації до автентичного застосування у вищій школі / О. Бреусенко-Кузнєцов, В. Зливков // Вища освіта України. – 2003. – № 4. – С. 112–116.

2. Вачков И. В. Основы технологии группового тренинга. Психотехники : учеб. пособие / И. В. Вачков. – 2-е изд., перераб. и доп. – М. : Ось-89, 2000. – 224 с.

3. Мельничук І. М. Цільові аспекти використання тренінгів / І. М. Мельничук // Психолого-педагогічні проблеми сільської школи : зб. наук. праць Уманського держ. пед. ун-ту ім. П. Тичини. – Умань : УДПУ ім. П. Тичини, 2007. – Вип. 19. – С. 185–192.

4. Мороз Л. І. Тренінгові технології навчання студентів у ВНЗ / Л. І. Мороз, С. І. Яковенко та ін. – К., 2004. – 202 с.

5. Федорчук В. М. Соціально-психологічний тренінг «Розвиток комунікативної компетенції викладача»: Навчально методичний посібник. – К.-П.: Абетка, 2004. – 240 с.

*Келлер (Шевченко) Наталія Вячеславівна,
студентка ІV курсу,
спеціальності «Дошкільна освіта»*

*Науковий керівник:
кандидат педагогічних наук
Шкляр Наталія Анатоліївна*

«Розвиток словника старших дошкільників у процесі ігрової діяльності»

Мовленнєве спілкування є одним із перших видів діяльності, яким дитина оволодіває в онтогенезі; воно є універсальною умовою розвитку особистості в період дошкільного дитинства. У процесі різнопланового спілкування в ігровій діяльності дитина пізнає природний, предметний і соціальний світ, що її оточує, в його цілісності й різноманітності; формує і розкриває свій власний внутрішній світ, свій образ «Я»; засвоює і створює культурні цінності, виступаючи при цьому активним суб'єктом взаємодії.

Базовий компонент дошкільної освіти визначає кінцевою метою мовленнєвого розвитку випускника закладу дошкільної освіти сформованість у нього комунікативної компетенції. Мовленнєвий розвиток дитини є головним інструментом, за допомогою

якого вона встановлює контакт з довірцями і завдяки якому відбувається соціалізація дитини. Водночас, як засвідчує практика, поширення комп'ютеризації, телебачення та інших технічних засобів, які стали доступними і дітям дошкільного віку як у сім'ї, так і в закладах дошкільної освіти, обмежують безпосереднє спілкування дітей з іншими, внаслідок чого не збагачується їхня пізнавальна сфера і водночас гальмується мовленнєва. Зазначимо, що мовленнєва компетенція є однією з провідних базисних характеристик особистості, що формується на етапі дошкільного дитинства [1].

У складній системі взаємодії діяльностей за функціональними ознаками можна назвати пріоритетними такі види, як пізнавальна, ігрова, мовленнєва і комунікативна, оскільки вони супроводжують усі види діяльності дитини [2]. Одним із аспектів інтеракційного підходу до діяльності дошкільника є те, що мовлення завжди входить у будь-яку інтелектуальну чи практичну діяльність. Водночас стосовно дітей дошкільного віку серед пріоритетних, стрижневих і взаємопов'язаних без сумніву є ігрова діяльність. Відтак, вивчення розвитку мовлення дітей дошкільного віку повинно відбуватись насамперед у контексті гри, в ігровій діяльності. За словами В. Яшиної, характером ігрової діяльності визначаються «функції, зміст і засоби спілкування дитини з довірцями» [3].

Гра є інтерактивною, оскільки для того, щоб грати, дитина повинна взаємодіяти з різними предметами та іншими особами. Вона повинна впливати на цю особу або предмет, реагувати на зміни, які вона викликає. Ця діяльність є взаємною, навіть, предмети «реагують», коли з ними грають. Дитина, яка пасивно дивиться або слухає, не грає. Гра є вільною, спонтанною і невимушеною. Для того, щоб грати, дитина повинна бажати робити те, що вона робить. Вона може сама обирати собі види діяльності або ж зони можуть бути запропоновані вихователем, проте дитина повинна робити це вільно.

Гра є відкритою, образною, виразною, творчою, різноманітною. У дитячій грі немає правильних чи неправильних відповідей. У найкращому варіанті немає також переможців і переможених. Коли діти грають, вони зайняті процесом, де все, що вони роблять (якщо це не завдає шкоди їм та оточуючим), є прийнятним і робить внесок до цінності цієї діяльності. Дитина, яка уявляє себе твариною, – грає; дитина, яка складає на комп'ютерній програмі картинку тварин, може не грати.

Водночас тільки грою діяльність дитини не обмежується. Як компонент мовленнєво-ігрової діяльності, гра в поєднанні з навчанням і мовою, є засобом всебічного розвитку дитини. У зв'язку з цим мовлення та гра виконують низку функцій.

Список використаної літератури:

1. Базова програма розвитку дитини дошкільного віку «Я у світі» / Міністерство освіти і науки України, Акад. пед.наук України; О.Л.Кононко. – К.: Світич, 2008
2. Богуш А.М. Дошкільна лінгводидактика. Навчальний посібник. – Запоріжжя: ЛПДС, ЛТД, 2000.
3. Методика розвитку рідної мови і ознайомлення з навколишнім у дошкільному закладі / [Богуш А. М., Орланова Н. П., Зеленко М. У., Лихолетова В. К.]. – К. : Вища школа, 1992.

*Шкудун Дар'я,
Кульгильдинова Каріна,
Студентки II курсу,
Спеціальності « Практична психологія»*

*Науковий керівник:
доктор педагогічних наук, професор
Марусинець Мар'яна Михайлівна*

«Впевненість у собі як детермінанта успішної соціалізації студентської молоді»

Сучасна система вищої освіти вимагає персоніфікації навчального процесу, врахування особистісно-індивідуалізованого підходу до формування професійно важливих якостей особистості студентів. Водночас, поза межами уваги дослідників залишається низка питань, які характеризують і визначають соціально-психологічні особливості формування таких важливих якостей поведінки, як упевненість у собі. Різноманітність прояву такої поведінки, її визначальний вплив на якість будь-якої діяльності зумовили складність і багатогранність розуміння вченими цієї дефініції у міждисциплінарному контексті. Як базове поняття впевненість зустрічається у контексті таких визначень, як: незалежність, відповідальність, особистісна позиція, етична переконаність, уміння протистояти груповому тиску (Л. Акімова, Є. Ільїн, Є. Хохлова та ін.)

Р. Емерсон (американський поет, есеїст, лектор, філософ) у праці «Довіра до себе», відстоюючи ідеї безмежних можливостей людини, наголошує на тому, «... ми починаємо жити, тільки тоді, коли починаємо довіряти своїй внутрішній силі, «я» свого «я», як єдиному та достатньому засобу проти всіх жахів «не я». Довіра повинна бути сама собою і не може бути схожою ні на кого іншого. Свій дар людина завжди може проявити у всій силі, накопичений за ціле життя, але, копіюючи таланти іншого, діє без підготовки і здатна оволодіти ним тільки наполовину.

Англійський філософ-психолог Девис Ф. убачає в цій якості здатність, яка супроводжує людину впродовж усього життя, формує достатній потенціал задля розв'язання несподіваних ситуацій і конструктивних взаємодій з іншими людьми. Вчений визначає дві основні перешкоди на шляху довіри до самої себе (два види страху): страх людини перед думкою більшості, який штовхає її до неширих учинків, і страх виявити внутрішню суперечність. Узагальнено їх можна визначити як внутрішню сутність людського «Я» і ставлення людини до самої себе як вільної, незалежної.

У логіці нашого дослідження представляє інтерес визначення впевненості І. Толкуновою як знання про себе, ступінь довіри до себе, самооцінку своїх можливостей. Основними чинниками, що сприяють розвитку запропонованої моделі є: внутрішні (активність, цілеспрямованість, рішучість, рівень власної гідності); зовнішні (соціальне становище, здатність висувати вимоги і домагатися їх здійснення).

Психоаналітики Г. Фенстерхейм і Дж. Бейер характеризують упевненість у собі за такими ознаками:

- людина вільно висловлює свої думки і почуття. За допомогою слів і дій вона каже: «Це – я. Це те, що я думаю, відчуваю, бажаю».
 - людина може спілкуватися з людьми на всіх рівнях: з незнайомими людьми, друзями, родинами. Таке спілкування завжди відкрите, чесне;
 - кожна людина має активну орієнтацію в житті. Вона досягає того, що бажає.
- Дії людини характеризуються самоповагою. Така людина приймає обмеження в певній ситуації, і її дії спрямовані на підтримку самоповаги [2].

Як і багато інших якостей впевненість у собі формується у студентські роки. Однак, студентське життя змінює акценти впевненості. Вплив на цю якість мають

об'єктивні й суб'єктивні чинники. Перші – особливості прояву батьківського та шкільного виховання, вплив референтних груп, соціо-культурних, освітнє та комунікативне середовище, засоби ЗМІ. Суб'єктивні – це установки, цінності, базові потреби, стратегії самооцінювання, сприйнятливність до впливу зовнішніх факторів, активність, оптимізм, рефлексія, досвід, вміння ставити перед собою цілі та реалізовувати їх. [3]. Цінності та установки студентів є більш значущими, ніж батьківський вплив. Особливий вплив на їх формування має студентська група, яка підтримує юнаків і юноків не втрачати впевненість у собі в різних соціальних, професійних (навчальних) фізіологічних та психофізіологічних ситуаціях.

Список використаної літератури:

1. Акимова Л.Р. Специфика структурной организации уверенности и общительности студентов на разных этапах социально-психологической адаптации в вузе. Вестник Челябинского государственного педагогического университета. – 2009. – № 10. – С. 5-16.

2. Марусинець М. М., Марчук Л.М. Розвиток асертивної поведінки майбутніх психологів у процесі професійного становлення: емпіричний аспект дослідження. Збірник наукових статей Київського міжнародного університету й Інституту соціальної та політичної психології НАПН України. Серія: «Психологічні науки: проблеми і здобутки». Випуск 1 (11). – К. : КиМУ, 2018. –120-141

3. Мельничук С.К. Психологічні особливості розвитку впевненості у собі в юнацькому віці. Науковий часопис Національного педагогічного університету імені М.П. Драгоманова : збірник наукових праць / М-во освіти і науки України, Нац. пед. ун-т ім. М.П. Драгоманова. – К. : Вид-во НПУ ім. М. П. Драгоманова, 2015. – Серія 12 : «Психологічні науки». Вип. 1 (46). – С. 222-228.

*Шмалій Марина,
студентка IV курсу,*

*Науковий керівник
кандидат психологічних наук, доцент
Євченко Ірина Миколаївна*

«Формування пізнавальної активності дошкільників засобами дидактичних ігор природничого змісту»

Сучасний розвиток української дошкільної освіти характеризується обґрунтуванням та реалізацією нових методологічних засад виховання і навчання дошкільників. У Законах України «Про освіту», «Про дошкільну освіту», Базовому компоненті дошкільної освіти в Україні зазначено, що центром виховного впливу має стати дитина, а метою – формування соціально активної, творчої, гуманістично спрямованої особистості [1; 2; 3].

Щоб навчання і виховання сприяло становленню особистості, необхідно пробудити в дитині ключове джерело її розумової діяльності – пізнавальну потребу, яка і є виток пізнавальної активності і лежить в основі розвитку пізнавального інтересу людини.

На різних етапах формування в освітньому процесі інформаційного запасу дитини пізнавальна активність повинна відповідати основним завданням програми, що реалізується у ЗДО, а також рамкам окремо взятої безперервної освітньої діяльності.

У контексті досліджуваної проблеми варто акцентувати увагу на дидактичні ігри природничого змісту. Дидактичні ігри під час ознайомлення дошкільників з природою виконують три функції: закріплення знань про природу; діагностику наявних у дітей знань

про природу; формування знань про природу. Специфіка дидактичних ігор природничого змісту полягає в тому, що вони можуть проводитися лише тоді, коли у дітей вже є знання. В іграх ці знання стають дійовими, вони застосовуються дітьми, а отже, закріплюються, набувають міцності. Багато дидактичних ігор спрямовані на узагальнення знань, їх систематизацію. Такі ігри дуже зручно використовувати для діагностики засвоєння дітьми знань про природу.

В ознайомленні з природою використовуються такі види дидактичних ігор: 1) з природними матеріалами; 2) з картинками (у т. ч. настільно-друковані); 3) з іграшками; 4) словесні [4].

Ми провели експериментальне дослідження з метою визначення рівня сформованості пізнавальної активності старших дошкільників в контрольній і експериментальній групах. Для проведення констатувального експерименту були використані такі методики: методика «Дерево бажань» В. С. Юркевич, спрямована на визначення рівня пізнавальної активності дітей старшого дошкільного віку; методика «Зіткнення інтересів» (Н. І. Гуткіна), що дозволяє виявити провідний мотив діяльності дитини; блок практичних завдань на визначення рівня природничих знань старших дошкільників для динаміки рівня знань впродовж експерименту.

У результаті проведеної роботи на початковому етапі дослідження було встановлено, що 20% дітей контрольної групи і 20% дітей експериментальної групи мають низький рівень сформованості пізнавальної активності, визначених на початку дослідження. Відсутня допитливість. У 70% дітей контрольної групи і 60% експериментальної групи виявлено середній рівень пізнавальної активності. Дітей з високим рівнем пізнавальної активності у контрольній групі – 10% і в експериментальній – групі 20%. Для більш ґрунтовного дослідження нами було прийнято рішення дослідити рівень сформованості екологічних знань дітей експериментальної групи та простежити динаміку зміни цього рівня впродовж експерименту для підтвердження того, що розроблені нами та впроваджені дидактичні ігри природничого змісту не лише здатні суттєво підвищити рівень пізнавальної активності, а й слугують ефективним інструментом у формуванні знань дітей про природу.

Результати дослідження рівня сформованості знань про природу свідчать про те, що в досліджуваній групі дітей низький рівень сформованості мають 35% дітей, середній рівень – 55% та високий рівень виявлений у 10% дітей. Загалом результати дослідження по групі дозволили визначити переважно середній рівень сформованості природничих знань, який характеризується наявністю середнього об'єму знань про тварин, рослини, але загалом вони не систематизовані, діти орієнтуються у представниках тваринного світу, розрізняють їх за видами, але відчують складнощі в разі потреби надати їм повну характеристику.

У ході дослідження, на основі ґрунтовного теоретичного аналізу та на основі власних спостережень, було виокремлено низку педагогічних умов, які сприяють формуванню пізнавальної активності старших дошкільників в умовах закладу дошкільної освіти.

Найдоцільнішим методом формування пізнавальної активності дітей дошкільного віку визначена дидактична гра. Для перевірки цього припущення нами було проведено дослідження, що складається з трьох етапів. Ми виявили критерії та показники та визначили рівень сформованості пізнавальної активності у старших дошкільників.

Для розвитку пізнавального інтересу і стимулювання пізнавальної активності в групі створений і має велику популярність серед дітей пізнавальний куточок.

Невід'ємною частиною центру пізнання та науки стали розвиваючі настільні та настільно-друковані ігри, в тому числі: кубики Зайцева, кубики Б. Нікітіна, палички Х. Кюїзенера, логічні блоки З. Д'енеша, добірки кросвордів і логічних завдань (головоломки, ребуси, схеми-карти і т.п.), дидактичні ігри на основі технології ТРВЗ [22].

У ході реалізації педагогічних умов, спрямованих на розвиток пізнавальної активності у старших дошкільників, нами було відібрано дидактичні ігри та реалізовано їх у контексті занять природничого напрямку, було сформульовано 5 тем природничого змісту, у ході яких ми намагались підвищити рівень пізнавальної активності старших дошкільників:

1. Природа – наш дім.
2. Лісові та домашні тварини.
3. Птахи та комахи.
4. Рослинний світ.
5. Природні дива України.

Після завершення основного етапу дослідження було проведено контрольне обстеження дітей, що увійшли в контрольну та експериментальну групи.

Рівень сформованості показників у дітей експериментальної групи став значно вищим, ніж у дітей контрольної групи, з якими не проводилося спеціальних заходів з використанням дидактичної гри.

У результаті проведеної роботи на контрольному етапі дослідження було встановлено, що 20% дітей контрольної групи і 10% дітей експериментальної групи мають низький рівень сформованості пізнавальної активності, виходячи з трьох критеріїв, визначених на початку дослідження. 60% дітей, що входять у контрольну групу та 40% дітей, що становлять експериментальну групу, показали середній рівень. Дітей з високим рівнем пізнавальної активності в контрольній групі становлять 20% і в експериментальній групі – 50%. Результати дослідження рівня сформованості знань про природу свідчать про те, що у досліджуваній групі дітей після формульованого етапу низький рівень не зафіксовано, середній рівень мають 65% дітей та високий рівень виявлений у 35% дітей.

Отримані результати дозволяють зробити висновок, що в експериментальній групі відбулись суттєві зміни. В контрольній групі зміни незначні та пов'язані найбільшою мірою з тим, що діти вже виконували аналогічні завдання.

Відтак, можемо стверджувати, що проведені нами дидактичні ігри природничого змісту сприяли формуванню знань про природу у дітей старшого шкільного віку та можуть бути ефективними в освітньому процесі загалом.

Список використаної літератури:

1. Базовий компонент дошкільної освіти / науковий керівник: А. М. Богуш. – К.: Видавництво, 2012. – 26 с.
2. Закон України «Про дошкільну освіту» від 11.07.2011 № 2628-III [Електронний ресурс]. – Режим доступу : <https://zakon.rada.gov.ua/laws/main/2628-14>
3. Закон України «Про освіту» від 05.09.2017 № 2145-VIII. [Електронний ресурс]. – Режим доступу : <https://zakon.rada.gov.ua/laws/main/2145-19>
4. Яришева Н. Ф. Методика ознайомлення дітей з природою : підручник для педінститутів / Н. Ф. Яришева. – К. : Вища школа, 1993. – 260 с.

*Шпак Ольга,
студентка IV курсу,
спеціальності «Початкова освіта»*

*Науковий керівник:
кандидат педагогічних наук, доцент
Кондратюк Олена Михайлівна*

**«Навчання молодших школярів самоконтролю у процесі форумвання
обчислювальних навичок»**

Відповідно до Державного стандарту початкової освіти математична компетентність є однією з ключових. Її сформованість визначається за низкою показників, серед яких уміння учня критично оцінювати дані, процес та результат розв'язання навчальних і практичних задач [2]. Розвиток означеного уміння безпосередньо пов'язаний з формуванням у молодших школярів самоконтролю під час навчання математики.

Значущість формування в учнів самоконтролю висвітлено у наукових розвідках Ш.Амонашвілі, Ю.Бабанського, Л.Божович, П.Гальперіна, В.Гриньової, В.Давидова, О.Савченко, В.Сухомлинського, А.Хуторського, П.Ерднієва та інших).

Одне з основних завдань навчання математики в початкових класах – формування в учнів обчислювальних навичок. І саме, в початкових класах вчитель повинен сформувати міцні навички та вміння безпомилково виконувати арифметичні дії та розуміти їх зміст, володіти поняттями, що пов'язують компоненти арифметичних дій та операції над ними. Процес формування обчислювальних навичок вимагає від учнів постійного контролю і самоконтролю.

Самоконтроль – явище складне і багатогранне. Якщо зіставити всі визначення самоконтролю, то можна помітити, що, не дивлячись на деякі відмінності у формулюваннях даного поняття, всі автори однаково виражають його психологічну суть. Полягає вона в «зіставленні», «співвідношенні» виконуваних дій із «зразком».

В.Давидов і А.Маркова виділяють такі види самоконтролю, як прогнозувальний, поопераційний, підсумковий. О.Савченко також вказує на три види самоконтролю: планувальний, поопераційний, за кінцевим результатом. У початковій школі поширеним є підсумковий контроль, за яким визначається якість завершеної дії, наприклад, правильність виконаних обчислень. Однак, на думку науковців, потенціал самоконтролю під час навчання математики і, зокрема, у формуванні обчислювальних навичок може бути реалізований за систематичного навчання учнів поточного контролю [4]. Цей вид самоконтролю забезпечує стеження за правильністю виконання дій, їх корекцію, усвідомлення зробленого і дій, які ще треба виконати.

Спостереження за виконанням обчислень четвертокласниками експериментальної і контрольної груп, аналіз їхніх робіт засвідчив недостатню сформованість в учнів мотивації до самоконтролю і умінь його здійснювати. У роботі з учнями експериментальної групи ми керувалися розумінням, що для учнів початкової школи оволодіння самоконтролем на початковій стадії розвитку виступає самостійною формою діяльності, яка є зовнішньою щодо основного завдання, що їх необхідно вчити спеціальних прийомів самоконтролю [3]. У процесі навчання самоконтролю спиралися на мотиваційний і процесуальний компоненти учіння, створювали умови для виховання в учнів потреби якісно виконувати і перевіряти будь-яку роботу [1].

На основі аналізу методичної літератури було виділено основні види завдань та прийоми роботи з ними, які і використовувалися для формування в молодших школярів навички самоконтролю. Насамперед, це спеціальні завдання, що містять помилки. Учням пропонувалася низка виразів із правильно і неправильно обчисленими значеннями. На початку роботи ми називали учням правильну кількість помилок, потім давали інструкцію «знайди та виправ усі помилки», а пізніше давали їм неточну інформацію, називаючи більшу або меншу кількість помилок. Останній прийом привчає учнів бути пильнішими, орієнтуватися під час перевірки на спосіб, а не на слова вчителя. Крім того, вчитель іноді навмисно робив помилку в обчисленні, але не говорив про неї і продовжував далі, що формувало в учнів увагу до виконання завдання. Завдання, що передбачають роботу в парах «контролер-виконавець» пропонувалися учням опанування ними алгоритмів письмових обчислень. Один з учнів – виконавець – виконував, наприклад, множення «у стовпчик», коментуючи власні дії, другий – контролер стежив за правильністю виконання дій відповідно до алгоритму, фіксував це і вказував на пропущений крок. Потім учні мінялися ролями. Також ми пропонували учням експериментальної групи різні види

математичних диктантів (усні, письмові, зорові, вибірккові, навчальні та контролюючі) та організували взаємоперевірку та самоперевірку результатів роботи.

Експериментальна робота засвідчила ефективність використання вказаних завдань і прийомів роботи як для формування в учнів обчислювальних навичок, так і для навчання самоконтролю. Таким чином, робота з формування обчислювальних навичок на уроках математики стає ефективнішою, якщо поєднується зі спеціальним навчанням учнів самоконтролю. Уміння учнів критично оцінювати дані, процес та результат розв'язання навчальних або практичних завдань створює умови для успішного формування в них математичної компетенції.

Список використаних джерел:

1. Глазова В.В. Формування контрольних-оцінних умінь у молодших школярів: дис. кандидата пед. наук.: 13.00.09/Віра Віталіївна Глазова. – Слав'янськ, 2012. – 200 с.

2. Державний стандарт початкової освіти від 21 лютого 2018 р. Електронний ресурс. – Режим доступу: <https://www.kmu.gov.ua/ua/npas/pro-zatverdzhennya-derzhavnogo-standartu-pochatkovoyi-osviti>

3. Легін В.Б. Самоконтроль у навчальній діяльності молодших школярів / В. Б. Легін // Науковий вісник Кременецької обласної гуманітарно-педагогічної академії ім. Тараса Шевченка. Серія: Педагогіка. - 2017. - Вип. 8. - С. 86-96.

4. Толмачова І.М. Технологія формування навчальної дії контролю у молодших школярів / І.М. Толмачова // Розвивальні технології навчання молодших школярів: навч. посібник / за заг. ред. В.І. Лозової, О.М. Іонової. – Х.: ХНПУ імені Г.С. Сковороди, 2011. – С. 120–176.

*Щербак Олена Вячеславівна,
магістрантка II курсу,
Спеціальності «Дошкільна освіта»*

*Науковий керівник:
кандидат філософських наук, професор
Дорога Алла Євгенівна*

«Формування естетичної культури дітей старшого дошкільного віку у співпраці сім'ї і закладу дошкільної освіти»

Постановка проблеми. Модернізація змісту дошкільної освіти сьогодні потребує якісно нових підходів до розвитку, виховання та навчання зростаючих особистостей. Саме дошкільне дитинство є початковим періодом становлення особистості, коли закладаються основи ставлення до навколишнього світу, людей, до себе, засвоюються перші моральні норми, особистісні якості, формується культура.

В теперішніх умовах розвитку нашої держави, коли загострюються суспільні суперечності, втрачаються загальнолюдські і духовні цінності, особливого значення набуває естетичне виховання зростаючих особистостей. Естетичне виховання повинно сприяти формуванню творчо активної особистості, здатної повноцінно сприймати прекрасне, гармонійне, досконале у житті, природі та мистецтві, забезпечувати становлення її естетичної культури. Тому важливо формувати естетичну культуру у дошкільні роки в межах закладів дошкільної освіти та в сім'ї, тому що так здійснюється цілеспрямоване формування естетичної культури дітей.

Саме у родинному колі дитина засвоює найкращі зразки емоційного реагування на красу оточуючого світу, сприймає ідеали, з якими порівнюються поняття краси і потворності, честі, порядності. Від найближчого родинного оточення залежить, які

естетичні уявлення у дитини будуть формуватися надалі, чи здатна вона буде милуватися красою природи, захоплюватися співом пташок, дбайливо ставитиметься до творів мистецтва тощо.

Проблема формування естетичної культури дітей широко представлена у дослідженнях сучасних науковців Н. Гвоздяк, В. Григоренко, Т. Інспекторової, І. Казмерчук, І. Паласевич та ін. На співпрацю педагогів ЗДО та батьків дошкільнят у різних видах виховного впливу та під час формування естетичної культури дітей звертають увагу Г. Беленька, Т. Валентьєва, Н. Каньоса, О. Ковтун, С. Ладивір, І. Нестайко, В. Новікова, Л. Носуля, Л. Сухарева, та ін.

На сучасному етапі суспільного розвитку дуже часто батьки не мають бажань або можливості займатися естетичним вихованням дошкільнят, приділяють мало часу спільній художньо-творчій діяльності разом із дитиною, замінюючи це переглядом мультфільмів чи простими прогулянками біля дому. У практиці роботи ЗДО також недостатньо можливостей для тісної співпраці з батьками дошкільників у даному напрямку.

Приділяючи багато уваги підготовці старших дошкільнят до школи, батьки не звертають уваги на естетично-духовне становлення особистості, надаючи йому другорядного значення. Відтак актуальність проблеми формування естетичної культури дітей старших дошкільників у співпраці ЗДО і сім'ї є досить вагомою, і потребує детального теоретико-прикладного дослідження.

Основна мета виступу – проаналізувати особливості формування естетичної культури дітей старшого дошкільного віку у співпраці закладу дошкільної освіти і сім'ї.

Виклад основного матеріалу. Взаємини педагогів ЗДО і батьків вихованців на сучасному етапі є однією із складних проблем. У той же час родина і заклад дошкільної освіти мають взаємодіяти для повноцінного розвитку дитини.

І. Паласевич зазначає, що формування естетичної культури у дошкільнят відбувається в різних видах художньо-естетичної діяльності: на заняттях з образотворчого, декоративно-ужиткового мистецтва, музики, хореографії; при ознайомленні з творами художньої літератури; при відвідуванні театру, музею; упродовж спілкування з природою тощо [3, с. 38]. Це надає змогу безпосередньо осягати чуттєве багатство світу, розмаїття його форм, осмислити цінність. Тому дуже важливо залучати батьків дошкільників до спільної роботи з естетичного виховання дітей, спрямовувати їх увагу на важливість відвідування виставок, театру, читання вдома з дітьми казок, обговорення поведінки героїв з позицій краси, доброти і честі, організації різних естетично насичених подій, свят тощо.

Досягти позитивних результатів в естетичному вихованні дітей можна за умови вмілого підбору різних форм співробітництва ЗДО і сімей вихованців, активного залучення до цієї роботи всіх членів педагогічного колективу ЗДО і членів сімей дошкільників. На думку В. Новікової [2], найефективніші форми роботи з батьками це ті, що вибудовуються на діалозі, передбачають обмін досвідом сімейного виховання, забезпечують становлення всіх учасників (батьків, дітей, вихователів) як суб'єктів педагогічного процесу.

Висновки. На основі аналізу особливостей естетичного виховання дітей дошкільного віку вказано на доцільність співпраці закладу дошкільної освіти із сім'ями вихованців. Саме у взаємодії педагогів ЗДО і батьків дошкільнят можна створити сприятливе середовище, наповнене яскравими естетичними образами, в якому й відбувається становлення естетичної культури дитини.

Список використаної літератури:

1. Григоренко В. Особливості естетичного виховання старших дошкільників у процесі ознайомлення з декоративно-ужитковим мистецтвом: Критерії і показники.

Психолого-педагогічні проблеми сільської школи. 2015. Вип. 53. С. 255–261.

2. Новікова В. М. У співпраці – результат. Робота вихователя з батьками в ДНЗ. Х.: Вид-во «Ранок», 2011. 144 с.

3. Паласевич І. Засоби формування художньо-естетичної компетентності старших дошкільників. *Молодь і ринок*. 2018. № 10 (165). С. 35–40.

*Щербатюк Анастасія Дмитрівна,
Студентка I курсу,
Спеціальності «Початкова освіта»*

*Науковий керівник:
кандидат педагогічних наук, доцент
Тесленко Тетяна Василівна*

«Дидактичні можливості стратегій критичного мислення у навчальному процесі початкової школи»

Модернізація системи освіти в Україні, зміна її напрямів на особистісний рівень освітченості учня, на формування його інтелектуальної схильності та забезпечення безупинного самовдосконалення, потребує змін і в системі сучасної початкової освіти. Вона має бути направлена на вироблення в учнів готовності вирішувати поставлені життям завдання, зокрема й за допомогою мови. Саме в цих умовах особливого значення набуває проблема використання стратегій критичного мислення у навчальному процесі учня початкової школи.

Як показує аналіз науково-педагогічної літератури, сполучення слів «критичне мислення» з'явилося не відразу, йому передували дослідження процесів мислення, про яке науковці говорили як «творче».

Поняття «критичне мислення» вперше ввів американський психолог Бенджамін Блум в методичній літературі у 1956 році, розуміючи під ним мислення вищого рівня. Зі США ідея розвитку критичного мислення розповсюджується по Європі. В різний час даною проблемою займалися Дж. Д'юї, М. Ліпман, Р. Джонсон, Д. Халперн, Ч. Темпл, К. Баханов, О. Пометун, О. Тягло, С. Терно, О. Чуба, О. Бриніф'є та ін. [3].

Навчити учнів мислити критично з першого уроку фактично неможливо. Критичне мислення формується поступово, воно є результатом щоденної роботи вчителя й учня, з уроку в урок, з року в рік.

Це процес аналізу, синтезування й обґрунтування оцінки достовірності, цінності інформації; властивість сприймати ситуацію глобально, знаходити причини і альтернативи; здатність генерувати чи змінювати свою позицію на основі фактів й аргументів, коректно застосовувати отримані результати до проблем і приймати зважені рішення – чому довіряти та що робити далі.

Критичне мислення — мислення самостійне. Це процес аналізу, синтезування й обґрунтування оцінки достовірності, цінності інформації; властивість сприймати ситуацію глобально, знаходити причини і альтернативи; здатність генерувати чи змінювати свою позицію на основі фактів й аргументів, коректно застосовувати отримані результати до проблем і приймати зважені рішення – чому довіряти та що робити далі.

Учні повинні мати достатньо свободи, щоб мислити і самостійно вирішувати найскладніші питання. Мислити критично можна в будь-якому віці. Навіть у першокласників накопичено для цього достатньо життєвого досвіду та знань. Навіть малюки здатні думати критично і самостійно. Саме завдяки критичному мисленню традиційний процес пізнання знаходить індивідуальність і стає свідомим, безперервним та продуктивним [1].

Важливі ключові характеристики, які має критичне мислення:

- Свободу та самостійність (здатність висловити ідею незалежно від інших).
- Інформація для нього – відправна, а не кінцева точка для розвитку (щоб народити зважену думку потрібно опрацювати величезну кількість матеріалів).
- Починається з постановки питань та проблем, які потрібно вирішити (перший крок до того, аби навчити учнів критичному мисленню полягає в тому, щоб допомогти їм розгледіти безкінечну кількість питань навколо).
- Використовує переконливу аргументацію (коли людина знаходить власне вирішення і підкріплює його розумними доказами).
- Є соціальним процесом (будь-яка думка перевіряється і відточується тоді, коли ми ділимося нею з іншими; коли ми сперечаємось, обговорюємо, заперечуємо і обмінюємося думками з іншими – ми поглиблюємо свою позицію) [2].

Отже, розвиток критичного мислення є складовим етапом особистісного розвитку. Критичне мислення вказує на здатність учня до самостійної оцінки явищ навколишньої дійсності, інформації, наукових знань, думок і тверджень інших людей, вміння бачити їх позитивні і негативні аспекти.

Список використаної літератури:

1. Белкіна-Ковальчук О. В. Критичне мислення учнів початкових класів / О. В. Белкіна-Ковальчук // Практична психологія та соціальна робота. – 2005. – № 4. – С. 37–42.
2. Большакова І. Розвиток критичного мислення / І. Большакова // Початкова освіта. – 2012. – № 11. – С. 3–7.
3. Психологія критичного мислення Д. Халперн: http://www.e-reading.link/bookreader.php/110655/Halpern_-_Psihologiya_kriticheskogo_myshleniya.html

*Юрченко Олена Юрївна,
студентка I курсу магістратури,
спеціальності «Початкова освіта»*

*Науковий керівник:
кандидат педагогічних наук, доцент
Васютіна, Тетяна Миколаївна*

«Суть і структура громадянської компетентності учня нової української школи»

Створення умов для формування особистості, для якої громадянське суспільство є осередком розкриття її творчих можливостей, задоволення особистих і суспільних інтересів, залишається одним із основних завдань освіти в Україні. Ухвалення Закону «Про освіту» та основ стандартів освіти Нової української школи, введення із 2018-2019 програму до якої входить «Громадянська та історична галузь», яка входить до інтегрованого курсу «Я досліджую світ». Метою галузі є розвиток ціннісного ставлення до життя інших людей, усвідомлення правової відповідальності у ситуаціях застосування норм і правил життя в суспільстві, інші соціальні навички щодо взаємодії і співпраці в різних видах діяльності; виховування активної позиції щодо громадянської і соціально культурної належності себе і своєї родини до України, пошани до символів держави, інтересу до пізнання історії свого краю і країни [1].

Звертаючись до структури громадянської компетентності, варто зазначити, що в сучасній літературі з даної проблеми існують різні підходи. О. Пометун компонентами громадянської компетентності визначає знаннєвий (знання, уявлення),

діяльнісний (уміння й навички), ціннісний або мотиваційно-ціннісний (ставлення, ціннісні орієнтації, переживання тощо), процесуальний, технологічно-процесуальний або особистісно-творчий (сфера самореалізації) [2, с. 66–67].

Найбільш цікавою для нас є структура громадянської компетентності, представлена колективом науковців швейцарсько-українського проекту DOCCU (керівник в Україні Н.Протасова), які займаються впровадженням освіти для демократичного громадянства та освіти з прав людини [3] рис. 1.

Структура громадянської компетентності представлена чотирма складовими, які мають своє змістове наповнення: знання та їх критичне розуміння, навички та вміння, цінності, ставлення.

Саме початкова школа виконує роль фундаменту, на якому базується вся система громадянської освіти школярів, формування у них основ громадянської компетентності. Все, що закладається учням у цей період навчання і виховання, в подальшому визначає успіх процесу формування особистості, її світогляду і загального розвитку. Набуті особистісні якості, знання, вміння і навички не лише забезпечують основу навчання і виховання підлітків, а й значною мірою визначають особливості практичної, громадської та професійної діяльності дорослої людини [1, с.15].



Рис.1. Структура громадянської та соціальної компетентностей учня.

Громадянська компетентність є інтегративною характеристикою особистості, що уналежнює певний рівень її готовності до активного здійснення суспільного життя. Сформована громадянська компетентність напряду пов'язана з громадянськістю як духовно-моральною цінністю, світоглядно-психологічною характеристикою людини, зумовленою державною самоідентифікацією, усвідомленням приналежності до конкретної країни.

Список використаних джерел:

1. Типова освітня програма для закладів загальної середньої освіти. – URL: <http://mon.gov.ua>.
2. Пометун О. І. Дискусія українських педагогів навколо питань запровадження компетентнісного підходу в українській освіті / Компетентнісний підхід у сучасній освіті: світовий досвід та українські перспективи: Бібліотека з освітньої політики. – К. : К.І.С., 2004. – С. 66–72.

3. Про проект «Живемо в демократії». – [Електронний ресурс]. – Режим доступу: <https://www.living-democracy.com.ua>

4. Бурау О.Ф., Смирнова М.О. Формування громадянської компетентності учнів засобами інформаційно-комунікативних технологій. – [Електронний ресурс]. – Режим доступу: <https://journal.iitta.gov.ua/index.php/itlt/article/viewFile/939/701>

*Яківець Олеся,
магістрантка II-го року навчання,
спеціальності «Дошкільна освіта»*

*Науковий керівник:
доктор педагогічних наук, професор
Марусинець Мар'яна Михайлівна*

«Особливості поведінки дитини старшого дошкільного віку в сюжетно-рольовій грі»

Застосування правил дітьми в сюжетно-рольовій грі здійснюється на засадах добровільного «занурення» у спільну діяльність, задля створення спільної позитивної взаємодії. У психолого-педагогічній літературі вже усталеною є думка, що основне виховне значення полягає в тому, що саме грають діти (сюжет) і що є центральним моментом їхніх ігор (зміст). Однак, у ситуації гри дитина, мабуть, не відчуває правила як обов'язкового атрибуту їх виконання. Ельконін визначав рольову поведінку дітей у грі як складно організовану, у якій є зразок, який, із одного боку, орієнтує, а з іншого – слугує взірцем для контролю. Тобто, у рольовій поведінці є виконання дій за зразком і порівняння з ним, або самоконтроль.

Накопичення такого досвіду призводить до подальшого поступового узагальнення правил, усвідомлення їх як умовних і обов'язкових. На переконання вчених, це одна з ліній педагогічного управління розвитком сюжетних ігор, що є природним процесом їх поступового освоєння доквілля та взаємовідносинами в соціумі.

Інший аспект розвитку сюжетної гри пов'язаний з участю дорослого, який вчить дитину ігровим діям, включаючи її в спільну діяльність і пред'являючи перед нею вимоги щодо дотримання правил та їх контролю. На кінець четвертого року життя дошкільники вже мають незначний досвід спільної гри з дорослим, де їм навіюється ставлення до правил як обов'язкової вимоги її результату, і всіх учасників гри. Зауважимо, що у дітей цього віку у процесі ігрової діяльності виникають неузгодженості, конфлікти з приводу розподілу головних персонажів, аксесуарів, які почасти дестабілізують спільні дії і позитивну атмосферу. Зазвичай це призводить до неприйняття дітьми правил, а тому вони стають нестійкими, часто змінюються, що призводить до завершення гри, або її заміни. За результатами спостереження за дітьми старшого дошкільного віку було встановлено, що більшість із них – 40%, беруть на себе відповідальність за роль, дотримання правил, котрі встановлюють, намагання поважливо ставиться до партнерів по ігровому майданчику.

З бесід з вихователями було встановлено, що вони більшою мірою задоволені тим (50%), як граються діти, який зміст та сюжет розігрують, як розподіляють між собою ігрові ролі та атрибутику. Більше того, 70% вихователів наголосили на тому, що навіть у зміст традиційних ігор, таких як: «сім'я», «дитячий садок», «лікарня», «магазин», «швидка допомога» й ін.. збагачують новими сюжетами, ігровими ситуаціями, джерелом яких є досвід, набутий ними в сім'ї, побуті, перегляду мультфільмів тощо. Однак, всі вихователі одностайні були у відповіді щодо непрямого керівництва сюжетними іграми дітей. Серед прийомів керівництва вони надавали перевагу:

– збагаченню соціального досвіду дітей через усі види діяльності (спостереження, екскурсії, читання казок, перегляд дитячих телепередач, бесіди про цікаві історії, програвання ігрових персонажів тощо);

– залучення дітей до виготовлення атрибутів та оформлення ігрового майданчика;

створення розвивального середовища для розвитку творчої фантазії (ігрові куточки, ігрові зони);

– залучення дітей до виготовлення іграшок та ігрових аксесуарів (з іграшок-напівфабрикатів, флористики,

– формування у дітей знань про норми і правила поведінки в грі.

На основі проведеного нами пілотного дослідження за ігровою діяльністю дітей та дотриманням ними правил, констатуємо, що рівень активності їх до гри високий, однак, дотримання правил поведінки залишається на середньому рівні, тому вихователям потрібно звернути увагу на цей аспект під час організації ігрової діяльності.

Список використаної літератури:

1. Марусинець М.М., Мішкулинець О.О. Вікова і педагогічна психологія з основами психодіагностики : навчальний посібник / Київ: ОЛДІ-ПЛЮС, 2018. – 439 с.

2. Эльконин Д. Психология игры. М. : Педагогика, 2008. – 301 с.

3. Флейвелл Джон Х. Генетическая психология Жана Пиаже / Джон Х. Флейвелл; [пер. с англ. М. Лисина и Л. Обухова; послесл. П. Я. Гальперина и Д. Б. Эльконина]. — М. : Просвещение, 1967. — 623 с

*Ястремська Альна Вікторівна,
магістрантка II-го року навчання,
спеціальності «Дошкільна освіта»*

*Науковий керівник:
кандидат педагогічних наук
Шкляр Наталія Анатоліївна*

«Виховання толерантної поведінки у дітей старшого дошкільного віку на засадах національних цінностей»

Актуальність проблеми виховання толерантної поведінки дітей старшого дошкільного віку зумовлюється одним із головних завдань сучасного суспільства, що передбачає втілення в життя гуманістичних та демократичних ідей, становлення кожної особистості на засадах толерантності, моралі і духовності. Це вимагає від освітньої системи вмілого виховного впливу на зростаюче покоління, що у рамках дошкільної освіти передбачає виховання толерантної поведінки дітей, засвоєння моральних і національних цінностей, які засвідчують важливість гуманного, справедливого, чесного, поважливого ставлення до людей, тварин, бережливого ставлення до природи.

Наукове обґрунтування проблеми виховання толерантної поведінки дітей представлено у дослідженнях А. Богуш, Н. Гавриш, К. Крутій, О. Кононко, Т. Поніманської та ін. Розробці методичних засад виховання толерантної поведінки дошкільнят присвячені праці С. Ладивір, В. Ляпунової, Т. Піроженко та інших, які приділяли увагу вихованню толерантності, гуманності, співчуття, совісті, справедливості у відносинах дітей.

Аналіз виховної практики дошкільної освіти засвідчує про доцільність приділення підвищеної уваги виховання дітей на засадах національних цінностей добра, милосердя, співчуття. На важливості ґрунтового використання національних цінностей у виховному

процесі ЗДО наголошують А. Богуш, Л. Калуська, Т. Піроженко, Л. Шелестова та ін. Відтак, проблема виховання толерантної поведінки дошкільнят є актуальною і потребує науково-прикладного пошуку ефективних форм і методів, виховних засобів впливу на дітей.

Приділяючи увагу вивченню проблеми виховання толерантної поведінки у дітей дошкільного віку, відзначимо, що дане поняття входить до структури толерантності особистості. При цьому В. Ляпунова пропонує таке визначення: толерантності дошкільника: «це інтегративна якість особистості, що формується на основі пізнання різноманітності світу, мультикультурної обізнаності й розуміння дитиною спільності різних культур, визначає її бажання й уміння встановлювати соціальні контакти з іншими дітьми та дорослими, незалежно від їх статі, віку, етнічної належності, фізичних особливостей, на основі толерантного, шанобливого ставлення й готовності до взаємодії та співробітництва» [3, с. 10].

За ствердженням О. Столяренко, структура толерантності відображається єдності таких компонентів, як: толерантна свідомість, толерантні почуття, і толерантна поведінка, яку дослідниця визначає як тип соціальної поведінки, основою якої є активне включення дітей у взаємодію з іншими під час виконання спільних завдань (співпраця) та асертивність [4, с. 41-42].

Разом з цим розвиток толерантної поведінки багато в чому є проекцією цінностей суспільства, в якому зростає дитина. Старші дошкільники мають досить розвинену свідомість і рефлексію, тому їх ціннісні орієнтації, як у дзеркалі, відображають точку зору дорослих [5, с. 95]. У старшому дошкільному віці закладається основна більшість морально-етичних і національних цінностей. Звичайно, у дошкільнят згадані цінності ще не сформовані на рівні понять, але діти вже мають уявлення, пов'язані з вічними цінностями та їх антиподами (доброта – жорстокість, чесність – нечесність). Деяким дітям притаманні уявлення про національні цінності (національна гідність, любов до рідної мови, повага до національних свят і традицій), проявляються пошана до державних та національних символів (О. Кононко, В. Луценко, С. Нечай та ін. [5]).

Успішність і результативність процесу виховання толерантної поведінки дошкільнят залежить від правильного добору засобів і методів, форм виховного впливу на дітей. При цьому найбільш ефективними для виховного впливу на дітей дошкільного віку є бесіди, пояснення, приклад дорослих, рольові і сюжетні гри, привчання, вправи тощо. На доцільність використання різноманітного навчального і виховного матеріалу, залучення дітей до слухання казок, розігрування сюжетно-рольових ігор у вихованні толерантної поведінки дошкільників наголошують Г. Беленька, Н. Гавриш та ін. Вони вказують, що у вихованні толерантної поведінки дітей важливе усвідомлення головної ідеї казки про відмінності між персонажами, що сприяє формуванню у дітей толерантного ставлення до будь-яких живих істот в загалі. Діти мають засвоїти, що ми всі різні: кожен має свої переваги, інтереси, особливі смаки, нахили, і те, що любить один, може не подобатися іншому [1, с. 192-193].

Таким чином, виховання толерантної поведінки у дітей дошкільного віку розуміється як процес формування під впливом спеціально створених педагогічних умов особистості дитини, здатної до свідомих характерних проявів, а саме: безкорисної турботи та чуйності; доброзичливих емоційних проявів та емпатії; рівноправного, поступливого ставлення до оточуючих; позитивного прийняття себе та стриманого відстоювання своїх позицій. Основна ідея виховання толерантності старших дошкільників полягає в необхідності прищеплення їм цінності кожної людської особистості, гуманне ставлення до оточуючих і до себе.

Список використаної літератури:

1. Виховуємо базові якості особистості старшого дошкільника в умовах ДНЗ : метод. посіб. / Г. Беленька, Н. Гавриш, В. Маршицька та ін. ; за заг. ред. Н. Гавриш. – Х. : Мадрид, 2015. – 220 с.
2. Гнипа Ю. Особливості виховання толерантних взаємостосунків старших дошкільників / Ю. Гнипа // «Сучасне дошкілля: актуальні проблеми, досвід, перспективи розвитку» : зб. наук. ст. – Ніжин : НДУ ім. М. Гоголя, 2018. – С. 21-26.
3. Ляпунова В. А. Теоретичні і методичні засади професійної підготовки майбутніх вихователів до формування толерантності дітей у дошкільних навчальних закладах : автореф. дис. ... канд. пед. наук / В. А. Ляпунова. – Мелітополь, 2017. – 24 с.
4. Столяренко О. В. Виховання культури толерантних взаємин у студентської молоді : навч.-метод. пос. / О. В. Столяренко. – Вінниця : ТОВ «Нілан-ЛТД», 2014. – 248 с.
5. Формуємо у старших дошкільників цілісне світобачення: навчально-методичний посібник / О. Л. Кононко, В. О. Луценко, С. П. Нечай та ін. – К. : «Імекс-ЛТД», 2013. – 260 с.

*Вайнбергер Вікторія Андріївна,
студентка II курсу,
Спеціальності «Право»*

*Науковий керівник:
кандидат юридичних наук, доцент
Макарова Олена Василівна*

«Проблеми законодавчого регулювання булінгу у закладах освіти»

Останнім часом явище булінгу стає все більш актуальним у сучасному суспільстві. Про це свідчать результати всеукраїнського дослідження ЮНІСЕФ у лютому 2017 році, а саме що 67% відсотків дітей стикалися з випадками булінгу за останні 2-3 місяці; 40% жертв булінгу ні з ким не діляться цією проблемою [1]. Верховна Рада України 18 грудня 2018 року прийняла Закон «Про внесення змін до деяких законодавчих актів України щодо протидії булінгу (цькуванню)», який набув чинності 19 січня 2019 року.

За даними Єдиного державного реєстру судових рішень, станом на 09.12.2019 р. суди розглянули 316 справ про булінг, з яких у 123 справах було винесено рішення про накладення стягнення. Суди розглянули 316 справ про булінг (станом на 09.12.2019 р.), з яких у 123 справах (40%) винесено рішення про накладення стягнення:

- у 103 випадках (84%) – штраф (найчастіше на матір дитини);
- у 10 випадках (8%) – громадські роботи (які на думку суддів рідко призначаються, оскільки не є ефективними);
- у 9 випадках – попередження, яке не перебачено в санкції статті;
- в 1 випадку – зобов'язання публічно вибачитися.

Окрім того, 88 справ (28% від загальної кількості справ) відправлено на доопрацювання до органів Національної поліції, 84 справи (26%) було закрито за відсутністю складу правопорушення або у зв'язку зі спливом строку позовної давності, у 21 справі (6%) суд обмежився усним зауваженням [2].

Чинне законодавство, зокрема п.3, ст.1 Закону України «Про освіту» трактує: «**Булінг (цькування)** - діяння (дії або бездіяльність) учасників освітнього процесу, які полягають у психологічному, фізичному, економічному, сексуальному насильстві, у тому числі із застосуванням засобів електронних комунікацій, що вчиняються стосовно малолітньої чи неповнолітньої особи та (або) такою особою стосовно інших учасників освітнього процесу, внаслідок чого могла бути чи була заподіяна шкода психічному або фізичному здоров'ю потерпілого» [3].

Проаналізувавши дану норму, можна зробити висновок, що чинне законодавство вказує на те, що це діяння спрямоване саме на малолітніх (до досягнення 14 років) і неповнолітніх (до досягнення 18 років) осіб чи діяння вчинене такими особами стосовно інших учасників освітнього процесу. Постає питання: чому ж не може бути кривдником повнолітня особа, адже учасниками освітнього процесу є, наприклад, студенти, яким як правило, виповнилося 18 років. Крім того «учасниками освітнього процесу» можуть бути і батьки, викладачі, а також і в школах можуть навчатися повнолітні особи.

Саме з цієї причини ми у нашій доповіді будемо використовувати термін «Булінг» як діяння, що вчиняється також повнолітніми особами. Більшість з нас хоч раз в житті зустрічалися з булінгом. Зазвичай жертвами булінгу стають морально несформовані особистості, ті хто невпевнений в собі, має проблеми з самооцінкою. У школі нас можуть цькувати за наш одяг, взуття, зовнішність, з часом цей перелік тільки розширюється.

В ст.173-4 Кодексу України про адміністративні правопорушення вказано типові ознаки булінгу:

- систематичність (повторюваність) діяння;
- наявність сторін - кривдник (булер), потерпілий (жертва булінгу), спостерігачі (за наявності);
- дії або бездіяльність кривдника, наслідком яких є заподіяння психічної та/або фізичної шкоди, приниження, страх, тривога, підпорядкування потерпілого інтересам кривдника, та/або спричинення соціальної ізоляції потерпілого [4].

Можемо зробити висновок, що діяння повинно бути повторюваним, тобто систематичним. З цієї норми підсумовуємо, що одноразове цькування не є підставою кваліфікації правопорушення за статтею ст. 173-4 КУПАп. І в цьому ми вважаємо проблему. Адже булінг може бути одноразовим актом.

Міністерство юстиції України виділяє кілька видів булінгу:

- фізичний : штовхання, підніжки, зачіпання, бійки, нанесення тілесних пошкоджень;
- психологічний : принизливі погляди, жести, образливі рухи тіла, міміка, поширення образливих чуток, ізоляція, ігнорування, погрози, маніпуляції, шантаж;
- економічний : крадіжки, пошкодження чи знищення одягу, особистих речей, вимагання грошей;
- сексуальний : принизливі жести, рухи тіла, прізвиська та образи сексуального характеру, зйомки у переодягальнях, поширення образливих чуток, сексуальні погрози;
- кібербулінг : приниження за допомогою Інтернету та сучасних засобів комунікації.

В нашій країні, на нашу думку, найпоширенішим є психологічний та фізичний булінг. Фізичний булінг поширений серед підлітків 12-15 років, а психологічний серед 17-19 осіб.

Отже, в Україні на даний момент є проблеми в законодавчому регулюванні «Булінгу» і в практичному застосуванні цієї норми в судах. Адже як показує практика, багато справ не вирішуються в суді через відсутність складу правопорушення та повертаються на повторний розгляд в органи досудового розслідування. І згодом справи закриваються за відсутності доказів. Також, можна говорити про низьку соціально-правову активність наших громадян, як показують дослідження, більшість мовчить, коли бачать вияви булінгу.

Список використаних джерел:

1. Булінг. Ситуація в Україні [Електронний ресурс]. – 2017. – Режим доступу до ресурсу: <https://www.stopbullying.com.ua/adults/statistics> .
2. Падачук О. Булінг — стоп! Аналіз першого року реалізації Закону щодо протидії булінгу [Електронний ресурс] / Олександра Падачук // Юридична газета. – 2020. – Режим доступу до ресурсу: <https://yur-gazeta.com/publications/practice/inshe/buling--stop-analiz-pershogo-roku-realizaciyi-zakonu-shchodo-protidiyi-bulingu.html> .
3. Закон України «Про освіту» [Електронний ресурс] // Відомості Верховної Ради України. – 2019. – Режим доступу до ресурсу: <https://zakon.rada.gov.ua/laws/show/2145-19> .
4. Кодекс України про адміністративні правопорушення [Електронний ресурс] : Закон України від 07.12.1984 р. із змінами і доп. // Відомості Верховної Ради Української РСР (ВВР). – 1984.– Режим доступу: <http://zakon2.rada.gov.ua/laws/show/80731-10> .

*Галенко Тетяна Миколаївна,
студентка IV курсу,
Спеціальності «Право»*

*Науковий керівник:
кандидат юридичних наук, доцент,
доцент кафедри теорії та історії держави і права
Макарова Олена Василівна*

«Правосвідомість та її деформація в Україні»

У кожного громадянина нашої держави свідомо чи не свідомо формуються думки, почуття, емоції щодо права та закону. Неважливо чи особа лікар, школяр, юрист, науковець, чи студент, однаково в свідомості цієї особи буде складатися внутрішнє природне ставлення до правових норм, приписів закону та державної системи загалом.

У соціологічній та юридичній науці таке явище називають правосвідомістю і визначають його як різновид суспільної свідомості, який відображає в правових чуттєво-раціональних формах існуючу правову дійсність, правові явища, що існували в минулому, і бажані правові явища, здійснює нормативно-регулюючу дію на соціальну діяльність людей [1, с. 30].

Макарова О.В. у своїй статті схиляється до такої думки, що правосвідомість людей формується під впливом багатьох чинників, таких як історичні передумови, соціально-економічне, політичне становище держави тощо. Нерідко, так звана, позитивна правосвідомість громадян перетворюється в деформовану [2, с. 67].

Правосвідомість має свої ознаки, які виявляються у тому, що це різновид суспільної правосвідомості; її носіями є різноманітні суб'єкти права (і не може такого бути, що особа не матиме жодної правосвідомості, навіть деформованої); об'єктом цього явища є відношення людини до правових процесів та правового життя в цілому, вираження власних оцінок справедливості чи несправедливості законів та інших нормативно-правових актів, щодо діяльності органів державної влади, в тому числі правоохоронних та судових органів; правосвідомість є активним елементом системи правового регулювання, також вона виступає одним із чинників розвитку системи права та праворозуміння; це явище є специфічним засобом саморегуляції поведінки людей, рівень правосвідомості впливає на правомірний вибір особи та ухвалення нею рішення щодо дотримання, виконання, використання чи порушення правових норм [3, с. 170].

Проте завжди поряд із правосвідомістю виникають її деформації. Вони не з'являються без причин, так само без причин й не зникають. Такому процесу науковці знайшли чимало пояснень. Серед яких наразі найбільше проявляються політичні, правові, релігійні, економічні, освітні чинники та стан правосуддя тощо.

Деформація правової свідомості – це викривлені, неправильні, зруйновані позитивні почуття, ідеї, установки особи – носія правосвідомості до права, правової реальності, правової системи та механізму реалізації.

Нині, коли йде мова про належне функціонування правової системи, варто зазначити, що протягом усіх років сучасної державності України вплив негативних чинників на правосвідомість громадян є наслідком критично негативний рівень довіри більшості людей до системи права в державі. Про це свідчать результати соціологічних досліджень та висновки експертів, що представлені у дослідженні Центру Разумкова «Україна після виборів: суспільні очікування, політичні пріоритети, перспективи розвитку»:

«станом на липень 2019р., в числі найважливіших проблем країни респонденти найчастіше називали такі: 1) боротьба з корупцією (47%), 2) підвищення зарплат і пенсій

(46%), 3) зниження тарифів на комунальні послуги (44%), 4) вирішення проблеми Донбасу(42%)»;

водночас, серед проблем, що турбують громадян особисто, найчастіше звучали «підвищення зарплат і пенсій (63%)» та «зниження тарифів на комунальні послуги (64%)»; також досить часто називалось покращення системи охорони здоров'я і медичного обслуговування (36%). Натомість, боротьба з корупцією та вирішення проблеми Донбасу розташовувались у «рейтингу» проблем, найважливіших для самих опитаних, набагато нижче (24% та 22%, відповідно)» [4].

Аналізуючи дані відповіді, приходимо до висновку, що рівень правосвідомості суспільства ще не досягнув мінімального (найнижчого) показника. Громадяни, незважаючи на політичні та економічні труднощі в державі, часте недотримання прав людини та громадянина, повністю не зневірилися у тому, що країна може зробити щось корисне для суспільства. Респонденти не ставлять у пріоритет власні потреби над державними. Водночас найбільший відсоток відповідей щодо боротьби з корупцією свідчить про недовіру населення до органів державної влади.

На нашу думку, в сучасних умовах суб'єкт правовідносин не може володіти ідеальною правосвідомістю без жодного дефекту. Як би людина не довіряла законам та державі, причини, що виникають в сучасному політичному та економічному житті України як позитивно, так і негативно впливають на внутрішнє ставлення суб'єкта до права, в процесі якого формуються деформації правосвідомості. Наразі уникнути її дуже важко або зовсім неможливо. Тому актуальними залишаються наукові дослідження в даній сфері для знаходження дієвого шляху та механізму попередження виникнення та подолання вже наявних дефектів правової свідомості та їх причин.

Список використаної літератури:

1.Черкас М. Є. Правосвідомість та її функції в механізмі правового регулювання : монографія / М. Є. Черкас. – Х. : Право, 2014. – С. 30.

2. Макарова О. В. Форми прояву деформації правосвідомості населення України / О.В. Макарова // Часопис Київського університету права. — 2009. — № 1. — С. 66-70. — Бібліогр.: 13 назв. — укр.

2.Черкас М. Є. Актуальні проблеми формування правосвідомості в Україні / М.Є. Черкас // Право та інновації. - 2015. - № 4. - С. 169-175. - Режим доступу: http://nbuv.gov.ua/UJRN/apir_2015_4_26.

3. Сущенко В. Україна після виборів і правова система держави. [Електронний ресурс] / В. Сущенко. – Режим доступу: <http://razumkov.org.ua/statti/ukraina-pislia-vyboriv-i-pravova-systema-derzhavy>.

*Дараган Юлія Віталіївна,
студентка IV курсу,
Спеціальності «Право»*

*Науковий керівник:
кандидат юридичних наук, доцент
Песцов Руслан Геннадійович*

«Використання спеціальних знань при розслідуванні вбивства»

Спеціальні знання – це не пов'язані з веденням кримінального судочинства знання, які за змістом виходять за рамки загальноосвітніх та спеціальних освітніх програм, які використовуються для досягнення юридичних цілей в ході кримінального процесу.

Однією з найбільш ефективних форм застосування спеціальних знань є експертиза. Експертиза призначається у випадках, коли для вирішення певних питань при провадженні в справі потрібні наукові, технічні або інші спеціальні знання. Як експерт може бути викликана будь-яка особа, що має необхідні знання для дачі висновку з досліджуваних питань. Питання, які ставляться експертові, і його висновок по них не можуть виходити за межі спеціальних знань експерта. Також для участі в процесуальних та непроцесуальних діях залучаються спеціалісти[3].

Практично кожен випадок розслідування кримінальних правопорушень, не відбувається без використання спеціальних знань, тобто залучення спеціалістів чи судових експертів. Це пов'язано перш за все з тим, що розслідування кримінальних правопорушень професійно здійснюють фахівці в галузі юриспруденції, криміналістики та інших галузей наукового знання, якого вони набули, навчаючись в юридичних навчальних закладах, під час стажування в правоохоронних органах, на курсах перепідготовки, а також у результаті власної практики[2].

Однак яким би високоосвіченим та добре підготовленим за своєю спеціальністю не був суб'єкт діяльності з розслідування кримінальних правопорушень, він завжди залишається фахівцем вузького профілю. За межами його професійних знань та навичок лежить багато чого з того потенціалу науки, техніки, ремесел, мистецтва, чим він належним чином не володіє. Тому у всіх необхідних випадках він вправі й повинен вдаватися до допомоги фахівців при вирішенні питань, які належать до їх компетенції.

Під час дослідження доказів на стадії судового розгляду, суд може скористатися усними консультаціями або письмовими роз'ясненнями спеціаліста, наданими на підставі його спеціальних знань (ч. 1 ст. 360 КПК України).

Спеціалістом у кримінальному провадженні щодо вбивства є особа, яка володіє спеціальними знаннями та навичками застосування технічних або інших засобів і може надавати консультації під час досудового розслідування і судового розгляду з питань, що потребують відповідних спеціальних знань і навичок (ч. 1 ст. 71 КПК України). Він звертає увагу слідчого на обставини, пов'язані з виявленням та закріпленням доказів, дає пояснення з приводу спеціальних питань, які виникають при її проведенні[1].

Процедура участі спеціаліста та одержані результати відображаються в протоколі, що стосується огляду, обшуку, допиту або іншої слідчої (розшукової) дії.

Також поширеною формою використання спеціальних знань при розслідуванні кримінальних правопорушень є консультативна допомога спеціалістів. З цією метою використовується вже накопичений досвід спеціаліста з урахуванням особливостей конкретних обставин.

Консультація є думкою спеціаліста, яка має тільки орієнтує значення при розслідуванні кримінального провадження. Навіть викладена письмово, вона не може розглядатися як документ – речовий доказ, оскільки не має процесуальних гарантій достовірності викладених відомостей[2].

Залежно від процесуальної урегульованості порядку застосування спеціальних знань чи нерегульованості і, відповідно, відбиття результатів у процесуальних документах, науковці та практики виділяють їх непроцесуальні та процесуальні форми.

Відмінність непроцесуальної форми від процесуальної форми використання спеціальних знань полягає у тому, що факти, встановлені при непроцесуальних діях повинні бути перевірені процесуальним шляхом, що є одним з найважливіших постулатів доказування.

Список використаної літератури:

1. Криміналістика [текст] : підручник. / В. В. Пясковський, Ю. М. Черноус, А. В. Іщенко, О. О. Алексєєв та ін. – К. : «Центр учбової літератури», 2015. – 544 с.
2. Проблеми теорії та практики судової експертизи. – Луганськ: ЛДУВС ім. В.О. Дідоренка, 2012.-263 с.- (Вісник Луганського державного університету внутрішніх справ імені Е.О. Дідоренка; №2)
3. Шепітько В. Ю. Довідник слідчого / В. Ю. Шепітько. – Х. : Одиссей, 2013. – 232 с. – (Бібліотека слідчого).

*Карпова Жанна Геннадіївна,
студентка IV курсу,
Спеціальності «Право»*

*Науковий керівник:
кандидат юридичних наук, доцент
Пєсцов Руслан Геннадійович*

«Законодавче забезпечення надання міжнародної правової допомоги в кримінальному провадженні»

Злочинність в міжнародному масштабі має досить динамічне зростання і просліджується виникнення та виявлення нових видів кримінальних правопорушень. Оскільки суспільні відносини змінюються, долаючи нові етапи розвитку, розширюється і врегульована ними сфера міжнародних відносин. Враховуючи цей фактор, поширеним явищем на міжнародній правовій арені стало укладення багатосторонніх договорів, які і є одним із головних джерел міжнародного права.

Стаття 9 Конституції України передбачає, що чинні міжнародні договори, згоду на обов'язковість яких надано Верховною Радою України, є частиною національного законодавства України. Органи державної влади, у тому числі й органи досудового розслідування повинні суворо дотримуватися вимог, що містяться в таких міжнародних договорах [1; 425].

У чинному КПК України 2012 р. закріплено новелу, відповідно до якої кримінальне процесуальне законодавство України застосовується з урахуванням практики Європейського суду з прав людини. Відповідно до ст. 8, 9 чинного КПК України однією із загальних засад кримінального провадження є принцип верховенства права та законності, які в кримінальному провадженні застосовуються з урахуванням практики Європейського суду з прав людини.

Права людини, які закріплені у діючих міжнародно-правових договорах, є результатом довготривалого історичного розвитку суспільно-політичної думки, поступового формування стандартів, що стали нормою життя сучасного демократичного суспільства [2; 10].

Фахівці-юристи умовно визначили поділ актів міжнародного значення, які беруться до уваги в кримінальному провадженні на таку систему:

- загального характеру (тобто такі міжнародні пакти, конвенції, які мають юрисдикцію в більшості країн світу):

“Загальна декларація прав людини” від 10 грудня 1948 року; Кодекс поведінки посадових осіб із дотриманням правопорядку 1979 року; Декларація основних принципів правосуддя для жертв злочинів та зловживань владою, прийнята на сороковій сесії Генеральної Асамблеї ООН 29 листопада 1985 року; Мінімальні стандартні правила Організації Об'єднаних Націй щодо заходів, не пов'язаних з тюремним ув'язненням (Токійські правила) від 14 грудня 1990 року; Мінімальні стандартні правила поводження з

в'язнями (Резолюція 45/111 Генеральної Асамблеї ООН від 14 грудня 1990 року); Звід принципів захисту всіх осіб, підданих затриманню або арешту в будь-якій формі, прийнятий Генеральною Асамблеєю ООН 9 грудня 1988 року; Мінімальні стандартні правила ООН, що стосуються здійснення правосуддя щодо неповнолітніх (Пекінські правила), прийняті на 96-му пленарному засіданні ООН у 1985 році; Основні принципи, що стосуються незалежності судових органів, схвалені резолюціями Генеральної Асамблеї ООН 40/32 від 29 листопада 1985 року і 40/146 від 13 грудня 1985 року.

- європейського значення (такі акти, резолюції, договори, які заключаються і діють виключно між європейськими країнами):

Європейська конвенція про захист прав і основних свобод людини від 4 листопада 1996 року; Європейська конвенція з відшкодування шкоди жертвам насильницьких злочинів від 24 листопада 1983 року; Європейська конвенція про запобігання тортурам та нелюдському або таким, що принижують гідність, поводженню чи покаранню від 1987 року; Європейська конвенція про взаємодопомогу в кримінальних справах, ратифікована Законом України № 44/98-ВР від 16 січня 1998 року; Європейська конвенція про видачу (екстрадицію) від 13 грудня 1957 року; “Про роль прокуратури в системі кримінального судочинства”. Резолюція 78 (8) Комітету міністрів Ради Європи про юридичну допомогу і консультації від 2 березня 1978 року; Рекомендація R (81) 7 Комітету міністрів Ради Європи державам-членам відносно шляхів полегшення доступу до правосуддя від 14 травня 1981 року та інші конвенції, рекомендації і резолюції.

Чималий вклад у вдосконалення та розвиток міжнародних договорів зробив І. І. Лукашук, який став фундатором сучасного напряму досліджень в сфері міжнародного права.

Висновки та пропозиції І. І. Лукашука не тільки увійшли до Віденської конвенції про право міжнародних договорів 1969 року, а й були використані під час формулювання положень Віденської конвенції про правонаступництво держав стосовно міжнародних договорів (1978 р.). У 1995 році колосальну частину було внесено до Віденської конвенції про право міжнародних договорів між державами та міжнародними організаціями.

Водночас, дослідження положень зазначених міжнародних актів надає можливість підкреслити, що значна увага у них приділена саме захисту прав підозрюваного, обвинуваченого, зокрема щодо затримання, тримання під вартою, участі у провадженні захисника та ін. Разом з цим, захист прав потерпілого (жертви) впливає із загальних прав кожної людини, зокрема: право на рівний доступ до суду та рівність перед судом; право на відкритий судовий розгляд; право на судовий розгляд компетентним, незалежним і безстороннім судом, створеним відповідно до закону тощо. У цьому контексті важливого значення набуває положення, згідно якого суд зобов'язаний визначити істотним порушенням прав людини і основоположних свобод у разі порушення права на захист. Проте, у положеннях ст. 20 КПК України правом на захист забезпечений підозрюваний, обвинувачений, виправданий і засуджений. Між тим, у світлі рекомендацій Комітету Міністрів Ради Європи основною функцією кримінального правосуддя має бути задоволення запитів і охорона прав та законних інтересів й потерпілого. В цьому напрямі ми відстаємо від вимог міжнародних правових стандартів, практики та кримінального процесуального законодавства країн Європи, в той же час наукові дослідження з цих питань також достатньо не проведено.

Список використаної літератури:

1. Збірник міжнародних договорів України про правову допомогу у кримінальних справах. Багатосторонні договори. - К.: Фенікс, 2006. - 800 с.
2. Шуміло І.А. Міжнародна система захисту прав людини: навчальний посібник / І.А.Шуміло. – К.: ФОП Голембовська О.О. 2018.–168с.

*Костюшко Уляна
Вікторівна,
студентка I курсу,
Спеціальності «Право»*

*Науковий керівник:
кандидат юридичних наук, доцент,
доцент кафедри теорії та історії держави і права
Макарова Олена Василівна*

«Євроінтеграційні орієнтири в Законі України «Про повну загальну середню освіту»»

Євроінтеграційне спрямування системи національної освіти є логічним продовженням реалізації Україною Угоди про асоціацію з Європейським Союзом, яка передбачає поглиблення співробітництва в галузі освіти з метою покращення взаєморозуміння та активізації міжкультурного діалогу і посилення знань щодо відповідних культур [1].

Одним із законів на шляху інтеграції нашої країни в єдиний європейський освітній простір є прийнятий 16 січня 2020 року новий Закон «Про повну загальну середню освіту» (далі – Закон) [2].

Слід зазначити, що структура середньої (обов'язкової) освіти в Європейському Союзі не є однаковою. При цьому ЄС вживаються системні заходи щодо її гармонізації, виходячи з єдності мети в організації освіти, а саме створенні можливостей для набуття всіма громадянами восьми основних компетентностей, необхідних для особистої реалізації та розвитку, активного громадянського життя, соціальної єдності та працевлаштування, закріплених у Рекомендації Європейського Парламенту та Ради ЄС № 2006/962/ЄС «Про основні компетенції для навчання протягом усього життя» від 18 грудня 2006 року (далі – Рекомендація № 2006/962/ЄС) [3]. До таких компетентностей належать можливість спілкування рідною мовою, спілкування іноземною мовою, математична компетентність та базові компетентності у галузі науки і техніки, цифрова компетентність, можливість вчитися заради здобуття знань, соціальні та громадянські навички (міжособистісна, міжкультурна, соціальна і громадянська компетентності), ініціативність та практичність, обізнаність та культурне самовираження.

Україна, впроваджуючи кращі європейські традиції, не тільки визначила в Законі єдину з ЄС мету в організації власної системи середньої освіти (ст. 3), а й врахувала інші аспекти, наведені в Рекомендації № 2006/962/ЄС [3]. Так, норма статті 3 Закону, з посиланням на Закон України «Про освіту», окреслила ідентичний з Рекомендацією № 2006/962/ЄС перелік ключових **компетентностей**, необхідних для реалізації та розвитку учнів, та, до вже визначених, додала ще екологічну та фінансову компетентності [3]. Стаття 5 Закону визначила можливість отримання середньої освіти мовами національних меншин, вчитися рідною мовою та навчатися рідній мові, що відповідає політиці полікультурності Європейського Союзу та сприяє здобуттю першої з восьми компетентностей (спілкування рідною мовою), визначених Рекомендацією № 006/962/ЄС [3]. Євроінтеграційне спрямування за формою і змістом мають положення статті 5 Закону щодо можливості викладання навчальних предметів, поряд із державною мовою, англійською чи іншою офіційною мовою Європейського Союзу. Це не тільки сприяє вивченню мов країн ЄС, а відповідає також принципу білінгвальної (двомовної) системи освіти, яка практикується в Європі. Вміння спілкуватися іноземною мовою належить до другої з восьми компетентностей, визначених Рекомендацією № 2006/962/ЄС [3].

Для досягнення математичної грамотності під час навчання (третя компетентність у Рекомендації № 2006/962/ЄС) Закон (ст. 17) впроваджує складання обов'язкового іспиту з математики під час державної підсумкової атестації на кожному рівні отримання повної загальної середньої освіти [2; 3].

Реалізуючи Рекомендацію № 2006/962/ЄС щодо набуття учнями протягом навчання вмінь та навичок соціального та громадянського характеру (шоста компетенція), Закон (ст. 28) надає широкі можливості для повноцінного функціонування у закладах освіти учнівського самоврядування з метою формування та розвитку громадянських, управлінських і соціальних компетентностей учнів.

Закон надає також можливість реалізації права на освіту безпосередньо в країнах ЄС шляхом участі закладів середньої освіти у міжнародному співробітництві та безпосередньої участі учнів та/або педагогічних працівників у програмах двостороннього та багатостороннього міжнародного обміну зі збереженням за ними статусу за основним місцем навчання/роботи (ст. 63, 65).

Підсумовуючи викладене, можна стверджувати, що національна система середньої освіти поступово, але впевнено інтегрується в єдиний європейський освітній простір. І черговим кроком на цьому шляху стало прийняття Закону України «Про повну загальну середню освіту».

Список використаної літератури:

1. Угода про асоціацію між Україною, з однієї сторони, та Європейським Союзом, Європейським співтовариством з атомної енергії і їхніми державами-членами, з іншої сторони: Угода від 27.06.2014. Офіційний вісник України. 2014. № 75. Ст. 2125. URL: https://zakon.rada.gov.ua/laws/show/984_011.

2. Про повну загальну середню освіту: Закон України від 16.01.2020 р. № 463-ІХ. Офіційний вісник України. 2020. № 24. Ст. 916. URL: <https://zakon.rada.gov.ua/laws/show/463-20> <https://zakon.rada.gov.ua/laws/show/463-20>.

3. Рекомендація 2006/962/ЄС Європейського Парламенту та Ради (ЄС) «Про основні компетенції для навчання протягом усього життя» від 18.12.2006. Офіційний вісник Європейського Союзу. 2006. С. 10. URL: https://zakon.rada.gov.ua/laws/show/994_975.

*Купчак Наталія Володимирівна,
Студентка I курсу,
Спеціальності «Право»*

*Науковий керівник:
старший викладач
Деркачова Наталія Олександрівна*

«Конституція України як Основний Закон України»

Основи конституційного розвитку в Україні були ще закладені у конституційному проекті Пилипа Орлика 1710 року. Вперше у цьому документі були сформовані ідеї конституційного ладу, основні конституційні права та свободи людини і громадянина, закріплено поділ владних повноважень між структурами державного механізму. Конституція Пилипа Орлика відіграла вагомий роль у правосвідомості українців, їхньому прагненні до свободи та демократії.

Прийняття Верховною Радою України 28 червня 1996 р. Конституції України має важливе значення для всієї української правової системи. Вона регулює всі відносини, що склалися у суспільстві, дає напрямки та перспективи розвитку цих відносин, закріплює

принципи утворення та діяльності державної влади, встановлює норми взаємовідносин особистості та держави, гарантії та межі прав і свобод людини, закріплює правовий статус людини і громадянина. Основний Закон також виконує певні функції, такі як світоглядну і філософську, з цього випливає, що Конституція є джерелом для появи принципів, концепцій, цілей формування особистості, що є притаманним демократизму та правовому суспільству.

Конституція України, як зазначає В. Костицький, є своєрідною моделлю Української держави [1, с. 16-17], основою розвитку національного права.

Конституція України визначається багатьма особливостями, що відрізняють її від інших нормативно-правових актів.

Вона є установчим нормативно-правовим актом держави, що визначає її найвищу юридичну силу щодо всіх законів. Підтвердженням цього є такі ознаки, як первинність, «першопочатковість», пріоритетність у встановленні визначних засад суспільного і державного устрою, становища людини у суспільстві, універсальності, винятковості, унікальності у регулюванні основних засад держави і суспільства, підвищена юридична стабільність [1, 47]. Тому Конституція України як Основний Закон нашої держави є головним нормативно-правовим актом у системі актів законодавства України.

У статті 8 Конституції України вказано, що її норми є нормами прямої дії. Звернення до суду для захисту конституційних прав та свобод людини на основі Конституції гарантуються державою [2].

Важливість Конституції України визначається у тому, що вона закріплює жорсткий механізм змін до неї, які зазначені у статтях 154-159.

Основний Закон України містить принципи формування національного законодавства України, це означає, що всі нормативно-правові акти, прийняті уповноваженими органами, повинні відповідати нормам Основного закону України. Якщо ж ці акти не відповідають конституційним нормам, тоді повинні бути скасовані. А ті нормативно-правові акти, які набрали чинності до прийняття Конституції 1996 року, повинні діяти, не суперечачи її нормам.

Також вона визначає набрання чинності та дії міжнародних договорів на території України та їх місце у системі національного права. У статті 9 зазначено, що чинними на території України є міжнародні договори обов'язковості яких надана Верховною Радою України і вони є частиною законодавства України.

Ще однією особливістю Конституції України як Основного Закону України є поділ державної влади на три гілки: виконавчу, законодавчу і судову. А також розподіл нормотворчих повноважень органів державної влади і місцевого самоврядування відповідно до статті 6 Конституції України.

Проголошення найважливіших прав та свобод людини закріплені Конституцією України. Основний Закон України проголошує, що всі люди є рівними й вільними у своїх правах. Права й свободи людини є непорушними і невідчужуваними, тобто вони є невичерпними.

Крім того, слід зазначити, що конституційні права, про які йшлося вище, є важливою передумовою реалізації проголошеного в основному законі принципу визнання людини як найвищої соціальної цінності, а утвердження і забезпечення її прав та свобод – головним обов'язком держави. Центральне місце серед соціально-економічних прав посідає права на працю та право на соціальне забезпечення [3].

У юридичній літературі підкреслюється, що людина наділена виключним правом самій розпоряджатися своїми здібностями до праці; не можуть існувати законні підстави для залучення до примусової праці; людина може вільно обирати вид і форму діяльності [4, с. 226]. Вперше в Конституції зазначена заборона використання примусової праці.

Термін «соціальне забезпечення» визначає види і форми матеріального забезпечення непрацездатних громадян. Але зазвичай виділяють два підходи для визначення поняття «соціального забезпечення» для кращого його обґрунтування. Одні

вчені відносять до соціального забезпечення, соціально-економічні заходи, спрямовані на відшкодування втраченого заробітку та забезпечення тих громадян, які задовольняються з державних або громадських джерел поза прямим зв'язком з результатом їхньої попередньої діяльності. Інші вважають заходами соціального забезпечення лише ті, що пов'язують це право із зазначенням непрацездатних, хворих та сімей, що мають дітей [5, с. 16].

Отже, можна впевнено сказати, що Конституція України, враховуючи основні вище сказані ознаки, такі як вища юридична сила Конституції; установчий характер; її норми є нормами прямої дії; Конституція служить основою чинного національного законодавства; закріплення у Конституції норм, які регулюються у всіх сферах суспільства; поділ влади на три гілки, а також така важлива ознака, як жорсткий механізм змін до Конституції, є основним Законом України, який визначає основні напрями української держави та суспільства.

Список використаної літератури:

1. Костицький В. Конституція України 1996 року - модель Української держави. Право України.- 2001.
2. Конституція України : офіц. текст. Київ : ПС, 2019, 79 с.
3. http://ekmair.ukma.edu.ua/bitstream/handle/123456789/8046/Kostiuk_Osoblyvosti_Konstytutsii_Ukrainy.pdf?sequence=1&isAllowed=y.
4. Конституція України: науково-практичний коментар В. Б. Авер'янов, О. В. Батанов, Ю. В. Баулін та ін.- ред. кол. В. Я. Тацій, Ю. П. Битяк, Ю. М. Грошевой та ін. Харків: «Право»; Київ: дім «Ін Юре», 2003.
5. Конституція України: офіц. текст: коментар законодавства України про права та свободи людини і громадянина: навч. посіб.:автор.-уклад. М. І. Хавронжж.- Київ: А.С.К., 2003.

*Мазур Віталій Сергійович,
студент IV курсу,
Спеціальності «Політологія»*

*Науковий керівник:
кандидат політичних наук, доцент
Карнаух Анна Анатоліївна*

«Політична еліта в сучасній Україні: проблеми та перспективи»

Ключова роль правлячої еліти в політичній системі України: наша держава досить молода, і тому, з моменту набуття незалежності, і в період перехідного суспільства, політична еліта відіграє дуже важливу роль в політичній системі країни та виконує ряд важливих функцій (зокрема, кадрову, управлінську, інтегративну, представницьку) [6]. Саме представники Верховної Ради України, Кабінету Міністрів України та Президент є сьогоднішніми «менеджерами» політичної системи, які визначають курс держави та мобільність під час непередбачуваних викликів [1].

Криза легітимності стосовно політичної еліти: на сьогоднішній день в українському суспільстві існує недовіра до політичної системи в цілому, особливо скептично суспільство сприймає політичну еліту, яка представлена в головних інститутах влади в Україні. Так, згідно з дослідженнями Інституту Соціології НАН України, в період з 1994 року по 2019 рік довіра до апарату Верховної Ради України істотно змінилася. Якщо в 1994 році серед опитаних українців не довіряло всього 29,1%, то в 2012 вже 35,7%, а в 2019 році – 50,1 [7]. Отже, ми прослідковуємо тенденцію на спад довіри до парламенту, де представлена політична еліта сучасного українського суспільства.

Кадрова криза: на разі в українській політиці досить небагато політиків та лідерів, які є висококваліфікованими та досвідченими фахівцями в тій сфері, в якій вони займають високі посади в політиці, і це є ключовим фактором недовіри суспільства. Так, наприклад Верховна Рада України відправила у відставку уряд Олексія Гончарука (29.08.2019 – 04.03.2020), висловивши тим самим недовіру до Кабінету Міністрів України та аргументуючи недосвідченість та невідповідність деяких міністрів, оскільки дуже важко приймати політичні рішення в країні, яка знаходиться у кризовому стані [3].

Закритість системи: політична еліта в Україні все ж таки прагне до закритості, куди потрапити дуже важко, хоча останнім часом ця тенденція відходить і на сьогоднішній день до політичної еліти може потрапити кожен [5].

Відсутність якісної системи рекрутування політичних еліт: в умовах української демократії політична еліта в Україні оновлюється та обирається за допомогою виборів з оновленим Виборчим кодексом 2020, проте в ньому наразі відсутні механізми, які б дозволяли політичній еліті мати досвідчені кадри. Проблема полягає у тому, що до політики можуть прийти люди, які не є фахівцями та за рахунок яких створюється дисбаланс політичної системи в цілому, саме тому держава може бути не готова до багатьох викликів.

«Фасадна» контреліта: реалії політичного життя України показують нам тенденцію, коли опозиція є лише картинкою демократичного ладу, оскільки сьогоднішня опозиція не пропонує ніяких альтернатив правлячій владі, а постійно їй заперечує, змінюючи кожного разу свої цілі та погляди [4]. Так, в Парламенті, представники опозиції, зокрема, фракція «Європейська солідарність», в безлічі брифінгах та інтерв'ю наполягали на відкликанні законопроекту про відкриття ринку землі та заявляли, що ні в якому разі не підтримають даний закон. 31 березня 2020 року Верховна Рада України в цілому прийняла Закон «Про внесення змін до деяких законодавчих актів України щодо обігу земель сільськогосподарського призначення» (№2178-10), Законом з 01 липня 2021 року вводиться ринок землі в Україні. Більшість депутатів з фракції «Європейська солідарність» його підтримала. Можна зробити висновок про те, що представники опозиції в Україні демонструють лише наявність цієї опозиції, але не демонструють ключових ознак опозиції в демократичному суспільстві.

Політична еліта в Україні здатна до розвитку: оскільки Україна набула свою незалежність досить недавно, всі перелічені вище проблеми властиві для транзитивних держав в умовах демократії. Дана проблематика є початком становлення демократичного суспільства, тому політична еліта в Україні має безліч горизонтів для розвитку та вдосконалення [6]. Можна також погодитися з учасниками ініціативної групи «Першого грудня», які говорять про те, що Україні потрібні еліти, які, окрім високого професіоналізму, були б вірними принципам політичної й особистої доброчесності [3].

Великий потенціал політичної еліти в сучасній Україні: не дивлячись на недоліки, які є в українській політичній еліті, вона має достатній потенціал для свого покращення, адже розвиток політичної системи та відносин в державі є динамічним, і політична еліта повинна пристосовуватись до кожних змін в ній. Проте, спостерігаючи за колишніми соціалістичними країнами (напр., Польща, Болгарія, Чехословацька республіка), можна сказати, що становлення демократичних принципів в цих державах проходило набагато швидше та більш радикально, аніж в Україні [4]. Ці принципи і залежать від волі політичної еліти, які в першу чергу є управлінцями та законотворцями.

Список використаної літератури:

1. Алексєєнко І. Г. Взаємодія президента і парламенту у президентсько-парламентській формі правління на основі досвіду сучасної України та країн ЄС / І. Г. Алексєєнко // Економічний часопис - XXI / І. Г. Алексєєнко. – Київ, 2010. – С. 57.
2. Актуальні проблеми політики: Зб. наук. праць / За ред. С. В. Ківалова. — Одеса.: Юрид. літ., 2001. — Вип. 10-11.

3. Давидюк М. Як зробити Україну успішною / Микола Давидюк. – Київ: Смолоскип, 2018. – 286 с.
4. Маскевич О. Л. Проблема політичного лідерства в Україні на сучасному етапі розвитку / О. Л. Маскевич, Ю. І. Гороховська, Я. А. Кровіцка // «Молодий вчений» / О. Л. Маскевич, Ю. І. Гороховська, Я. А. Кровіцка. – Київ, 2014. – С. 381
5. Михальченко М. Пошук лідерів: чесних, талановитих, справедливих / М. Михальченко // Політ. менеджмент. - 2006. - Спец. вип. - С. 15-22
6. Світлана Б. Політичне лідерство в Україні: генезис і динаміка розвитку / Бойко Світлана // Політичний менеджмент / Бойко Світлана. – Київ, 2011. – С. 437
7. Українське суспільство: моніторинг соціальних змін. // НАН України. – 2017. – №4. – С. 599

*Рихлюк Анна Віталіївна,
студентка IV курсу,
Спеціальності «Політологія»*

*Науковий керівник:
доктор політичних наук, професор
Остапенко Марина Анатоліївна*

«Проблеми запровадження інституту префектів в Україні»

Термін «префект» походить від латинського «praefectus». Він слугував на позначення окремих посадовців Стародавнього Риму, що керували провінціями [5]. Префекти виявили свою ефективність у іноземній практиці, однак цей термін не є новим і для нас. В Україні теж уже були спроби введення інституту префектів. У 2015 році розроблявся законопроект «Про внесення змін до Конституції України (щодо децентралізації влади)» від 01.07.2015 та законопроект «Про префектів» від 16.11.2015 року. Ці законопроекти базувалися на європейському досвіді, зокрема на досвіді Франції.

Однак, сьогодні Україна повернулася до цих напрацювань. Це стосується, насамперед, реформи децентралізації, а саме передачі повноти влади на місця. В таких умовах потрібен дієвий орган для забезпечення функції адміністративного нагляду. Таким може стати інститут префектів. Префекти виконуватимуть функцію адміністративного нагляду через:

1. Здійснення нагляду за конституційними нормами та законами місцевих органів влади.
2. Координацію діяльності територіальних органів виконавчої влади.
3. Забезпечення та сприяння державних програм.
4. Узгодження та координація діяльності територіальних органів центральних органів виконавчої влади в умовах правового режиму воєнного, надзвичайного стану, стану надзвичайної екологічної ситуації [4].

Однак, на сьогодні точаться постійні дискусії між експертами, представниками громадськості, парламентарями щодо організації діяльності префектів у частині виконання ними нагляду за органами місцевого самоврядування. Аналізуючи джерела проблемних питань впровадження інституту префектів, можна виділити такі:

1. Питання щодо кадрових призначень та процедур.

Нині не зрозуміло яку фахову підготовку надаватиме держава майбутнім префектам [1]. Залишається під питанням те як призначатиметься/звільнятиметься префект та його секретаріат, процедури відбору їх на відповідні посади, склад секретаріату. Окремим питанням виноситься можливість забезпечення безперервної діяльності виконавчої гілки влади.

2. Питання взаємозв'язку інституту префектів з іншими інститутами влади.

Ці питання включають проблеми ієрархізації префектів різних рівнів. Розглядається питання встановлення процедури «листування» префектів з відповідною юридичною силою цих листів як елементу «м'якої сили» [2]. Також розглядається питання можливості висловлення префекту вотуму недовіри органами місцевого самоврядування.

3. Питання обґрунтування необхідності інституту префектів.

Залишається спірним питання сприйняття інституту префектів населенням. За результатами соціологічного дослідження «Децентралізація і реформа місцевого самоврядування в Україні» префект як орган державного нагляду посідає третє за популярністю місце. 20,1% населення вбачають у ньому інститут, що має забезпечувати нагляд держави на місцях. 37,3% опитаних підтримують прокуратуру у здійсненні таких функцій, 30,8% - спеціально створений орган виконавчої влади. Ще 2,1% обрали варіант «інше», 11,9% важко відповісти на це питання [3]. Також існує позиція контролю органів місцевого самоврядування правоохоронними органами та судовими практиками для уникнення дублювань у діяльності префекта.

4. Питання юридичної термінології.

Ці питання стосуються назв правових документів, що їх буде видавати префект та префектури. Для вирішення цих питань потрібно врахувати думку лінгвістів та мовознавців.

Отже, упровадження інституту префектів може мати для України як конструктивні зміни, так і деструктивні наслідки. Найбільше питань виникає до повноваження префекта призупиняти акти місцевого самоврядування з відповідним зверненням до суду. Також виникають застереження щодо того, наскільки сильно префекти зможуть впливати на органи місцевого самоврядування і чи буде в цих органів механізм висловлення недовіри префекту. Потребує узгодження і низка питань щодо кадрового призначення префектів та їхніх секретаріатів, формування кадрового та оперативних резервів, звільнення префектів, їхньої ієрархії та ін. Проблемою є і те, що відносно незначна кількість громадян вбачають префекта органом здійснення державного контролю на місцевого рівні.

Список використаної літератури:

1. Ворона П. Особливості кваліфікаційних вимог до префектів та до системи їх підготовки. URL: http://dridu.dp.ua/konf/konf_dridu/mup_konf_2015/pdf/48.pdf (дата звернення 10.02.2020 р.)
2. Ганущак Ю.І., Чипенко І.І. Префекти: уроки Франції для України. Київ: ІКЦ «Легальний статус», 2015. 44 с.
3. Децентралізація та реформа місцевого самоврядування. Результати соціологічного дослідження серед жителів територіальних громад, які пройшли процес об'єднання у 2015-2016 роках./ замов. Програма Ради Європи «Децентралізація та реформи місцевого самоврядування в Україні». Київ: Київський міжнародний інститут соціології. 2019. 214с.
4. Марцеляк О.В. Інститут префекта у Франції як приклад для України. Серія «Право». Вип. 35. Ч.ІІ. Т.1
5. Юридична енциклопедія : в 6 т. / редкол.: Ю.С. Шемшученко (голова редкол.) та ін. Київ: Українська енциклопедія, 2003. Т. 5. 200 с.

*Сушко Світлана Борисівна,
аспірантка кафедри політичних наук,
Спеціальність «052- Політологія»*

*Науковий керівник :
доктор політичних наук, професор
Бабкіна Ольга Володимирівна*

«Екологічні рішення як чинник розвитку політичної культури»

Політична культура сучасного суспільства багатоскладова, у ній важливо вирізняти, наприклад, молодіжну, електоральну, парламентську, урядову та багато інших рівнів; це і поведінкові практики у політиці, і світоглядні установки її активних і пасивних учасників; це масові поширені цінності, й елітарні переконання, які впливають на структуру й специфіку політичного життя кожного конкретного суспільства. Сучасні науковці, як і відомі політичні мислителі минулого напрацювали значний масив підходів, бачень, класифікацій політичної культури. Нашу увагу привертають екологічні орієнтири, природоохоронна суспільно-політична діяльність, енвайронменталізм як важливі складові сучасних політичних рішень та, одночасно, ймовірно впливовий чинник розвитку політичної культури суспільства у найближчому майбутньому.

Українські вчені з різних галузей наук (Т. Іванова, О. Караїм, О. Кіндратець, З. Лавринюк, В. Мариненко, А. Надежденко, Л. Поппер, Н. Ребрина та ін.), безумовно, розвивають цей напрямок дослідження. Це і системний підхід, що пропонує чіткі механізми та регулятори впровадження екологічних рішень у сучасну структуру публічного управління [див. напр. 1], а відтак вже й утвердження їх значимості у світогляді й культурі громадян. З іншого боку, утверджується й розуміння інноваційності екологічної політики [див. напр. 3], тобто актуалізується значення впровадження послідовних реформ, що сприятимуть ціннісним перетворенням. Нарешті, важливу нішу складають підходи, у яких екологізм постає як окрема ідеологія [див. напр. 2], прийняття та розвиток якої в суспільстві є необхідним підґрунтям для важливих політичних реформ. Загалом варто відмітити перспективу міждисциплінарного пошуку як дійсно важливого для розуміння складних екологічних проблем, а також власне політологічного, який допоможе досягнути структуру гетерогенних інтересів і конфліктів у системі прийняття екологічних рішень.

Екологічні рішення – поетапні, багатокомпонентні та життєво важливі рішення, що приймаються міжнародними організаціями, відповідальними державними структурами, органами місцевого самоврядування та суспільно-політичними інституціями. Загалом йдеться про максимально широке коло суб'єктів у координатах локальної, національної, регіональної та глобальної політики, що увиразнюється з розвитком сучасних способів комунікації людини з природою загалом, а також окремих організацій різного рівня з навколишнім середовищем. При цьому екологічні проблеми поряд зі своїм різноманіттям мають три спільні характеристики: вони взаємопов'язані, багатоскладові та викликають труднощі саме на стадії реалізації рішень.

Тут варто підкреслити, що політико-управлінське завдання з підтримки й збереження навколишнього середовища часто реалістичніше здійснити на рівні локальної політики, аніж міжнародної. Згорання ж локальних екологічних ініціатив, скорочення місцевих програм з охорони довкілля є найчастіше сигналом погіршення системи національної безпеки. Парадоксальність ситуації розгортається саме на політико-культурному рівні та полягає у тому, що екологічні загрози, які спочатку часто відносять до проблем окремого регіону, однієї національної економіки та відповідної держави, зрештою призводять до загально регіональних та глобальних катастроф, що відтак потребують нових систем екологічного менеджменту, спільних зусиль організацій різного

рівня, передусім, міжнародної співпраці. Загалом же погіршення екологічної ситуації в країні майже завжди призводить до послаблення безпекових позицій держави, і навпаки – системно вибудований та продуманий екологічний менеджмент посилює можливості держави як впливового суб'єкта міжнародних відносин, оскільки приваблює, передусім, ефективних, вмотивованих, успішних лідерів-новаторів та якісні громади.

У підсумку зауважимо, що проблематика рішень та культури є тісно взаємопов'язана, її подальше розуміння залежить від конкретних кейсів, вивчення ситуації у різних сферах політики – соціальної, молодіжній, освітній та інших, зокрема й екологічній. Остання виразно демонструє необхідність системних реформ та впливових рішень, які б отримали належну підтримку в суспільстві, відобразилися б на якості його життя, а відтак і на культурних практиках та світоглядних орієнтирах.

Список використаної літератури:

1. Іванова Т. В. Державне управління еколого-економічною безпекою як умова сталого розвитку України [Текст]: автореф. дис. на здобуття наук. ступеня д-ра наук з держ. упр.: 25.00.02 «Механізми державного управління»; Акад. муніцип. упр. – К.: [б. в.], 2011. – 36 с.

2. Поппер Л. В. Цінності екологізму як чинник вироблення дієвої державної політики України // Держава і право: Збірник наукових праць. Серія Політичні науки. – Випуск 82. – К.: Вид-во «Юридична думка», 2018. – С. 143–156.

3. Ребрина Н. Екологічні інновації як інструмент досягнення екологічної безпеки транскордонного регіону // Науковий вісник Східноєвропейського національного університету імені Лесі Українки. Міжнародні відносини. – 2013. – № 9. – С. 26–29.

*Шаблій Катерина Володимирівна,
студентка IV курсу
Спеціальності «Право»*

*Науковий керівник:
кандидат юридичних наук, доцент
Макарова Олена Василівна*

«Зворотне відсилання в міжнародному сімейному праві»

Однією з особливостей застосування колізійної норми є зворотне відсилання. Воно дуже часто проявляється саме в сімейних відносинах, ускладнених іноземним елементом. Сутність зворотного відсилання полягає в тому, що суд, використавши колізійну норму, яка відіслала до права іноземної держави, керується не лише матеріальними нормами цієї держави, а й колізійними, які в свою чергу, можуть знову відіслати до права країни суду. Якщо в цей процес включається право третьої держави – має місце зворотне відсилання до права третьої держави. Закон України «Про міжнародне приватне право» дає дещо плутане визначення зворотного відсилання, зокрема закон його розглядає як повторне відсилання колізійної норми права іноземної держави до права іноземної держави до правопорядку держави, колізійна норма якого відіслала до даного іноземного правопорядку [1]. Відсилання до права третьої держави розглядається як відсилання колізійної норми права іноземної держави, визначеної відповідно до Закону України «Про міжнародне приватне право» до права третьої держави.

Право та практика різних держав вирішує проблему зворотного відсилання неоднаково. Існують країни, законодавство яких допускає прийняття зворотного відсилання до свого національного законодавства. Водночас деякі держави негативно ставляться до зворотного відсилання і не приймають його взагалі. Найбільш поширеними

є змішаний підхід: за загальним правилом воно виключається, однак при регулюванні окремих груп суспільних відносин використання зворотне відсилання допускається, або навпаки. Такий підхід виражений, наприклад, у ст. 9 Закону України «Про міжнародне приватне право», в якій, зокрема говориться, що будь-яке відсилання до права іноземної держави має розглядатись як відсилання до норм матеріального права, яке регулює відповідні правовідносини, виключаючи застосування його колізійних норм, якщо інше не встановлене законом. Однак у випадках, що стосуються особистого та сімейного статусу фізичної особи, зворотне відсилання до права України приймається [1].

На основі вищевикладеного можна зробити такий висновок, що проблема зворотного відсилання має принципово різне правове регулювання у законодавстві різних країн, але враховуючи, що інститут відсилань – одна з найбільш важливих і складних проблем, необхідно є уніфікація правил про відсилання на міжнародному рівні.

Список використаної літератури:

1. Про міжнародне приватне право: Закон України від 23 червня 2005 р. // Відомості Верховної Ради України – 2005. – Ст. 9.

*Антонюк Софія Валентинівна,
студентка III курсу,
Спеціальності «Біологія»*

*Науковий керівник:
доцент, к.біол.н.
Лебединець Наталія Віталівна*

«Поширеність та діагностика порушень зору у дітей шкільного віку»

Серед багатьох сенсорних систем людського організму зорова є найбільш інформативною. Вченими було доведено, що майже 90% усієї інформації про те, що нас оточує, ми одержуємо завдяки цій системі. Вона забезпечує розпізнання об'єктів, їхніх форм, кольорів, просторове розташування предметів, рух різноманітних тіл.

Серед українців офтальмологічна патологія у дітей шкільного віку є надзвичайно актуальною соціально-медичною проблемою. Відмічається зростання рівня захворюваності та поширеності хвороби ока та додаткового апарату серед дитячого населення. За даними вітчизняних і закордонних дослідників порушення зору є одними з найчастіших відхилень у стані здоров'я дітей. Частота даної патології серед учнів загальноосвітніх шкіл коливається від 4,5% до 43,7%. Патологія органу зору посідає перше місце у структурі захворювань, які виявляються у дітей старшого шкільного віку [1, 2].

Детальний аналіз науковців щодо вікових особливостей розповсюдження окремих видів патології зору у дитячому та підлітковому віці в Україні показав, що у структурі поширеності хвороб ока та його додаткового апарату аномалії рефракції посідали третє місце (5,29 %). За результатами проведених обстежень, міопічна рефракція виявлена у 5,1% дітей, гіперметропія середнього ступеня - у 2,5%, гіперметропія високого ступеня - у 0,1%, астигматизм - у 2,1%. Обтяжена спадковість спостерігається у 8,2 % школярів, а у 2,3% дітей короткозорість почала розвиватись у дошкільному віці [5, 6].

Міопія є видом аметропії, при якому паралельні промені, що йдуть від розміщених далеко предметів, з'єднуються попереду сітківки. Міопія частіше за все обумовлена подовженням передньозадньої осі ока, рідше – надмірної заломлюваної сили його оптичних середовищ. Розвитку короткозорості сприяють напружена зорова робота на близькій відстані при ослабленій акомодатії та спадковість. При слабості склери відбувається прогресуюче розтягнення очного яблука, що призводить до змін у судинній і сітчастій оболонках. Ослаблення акомодатії і розтягнення склери можуть виникати під впливом загальних інфекцій та інтоксикацій, ендокринних зрушень і порушень обміну речовин. При міопії порушується чіткість бачення на відстані (через аметропію та слабу акомодатію). Уроджена міопія на першому році життя послаблюється, і зближується рефракція обох очей. У разі виникнення високого рівня міопії, регулювальних механізмів недостатньо, аби привести рефракцію до норми [3].

Для зниження темпів поширеності міопії необхідна рання діагностика та вимірювання її ступеня. При міопії зір удалечінь утруднений і знаки 10-го рядка таблиці Головіна–Сивцева розпізнаються погано або не розпізнаються зовсім. При додаванні слабого позитивного скла сила рефракції збільшується, і фокус віддаляється вперед від сітківки. Тобто пацієнт скаржиться на погіршення зору. Для визначення ступеня міопії використовують негативні скельця, збільшуючи їх за величиною до отримання найкращого зору. Наведений вище метод діагностики виду й ступеня аномалій рефракції прийнятий для схематичного ока з точковим заднім фокусом. За еметропічного ока внаслідок глибини розташування фокусної ділянки обстежений може мати ясний зір за допомогою слабких збиральних лінз, оптична сила яких не перевищує глибини фокусної

ділянки. Ця поправка несуттєва для практичного підбору окулярів, але її треба враховувати при спеціальних рефрактометричних дослідженнях [4].

Гіперметропія є порушенням зору, при якому погіршується бачення на близькій відстані. Втім, при високому ступені далекозорості хворий може погано бачити навіть віддалені предмети. Далекозорість зазвичай виникає через те, що очне яблуко має неправильну форму, зменшується відстань по поздовжній осі. У результаті зображення предмета фокусується не на сітківці, а за нею. Часто неправильна, стиснута форма очного яблука поєднується з недостатньою оптичною силою рогівки й кришталика. Значно рідше далекозорість буває обумовлена лише слабкістю оптичної системи ока за нормальної довжини очного яблука. Діти з гіперметропією тримають текст віддалено від очей, часто мружаться, намагаючись допомогти акомодатції, що може сприяти розвитку блефаритів і кон'юнктивітів поряд із постійною напругою війкового м'яза. Тривале зорове навантаження при гіперметропії може викликати скарги на втому, біль в очах, головний біль, сльозотечу, печіння, поколювання в очах. Можуть виникнути неприємні відчуття при погляді на світло або непереносимість яскравого освітлення. Це називається акомодатційною астенопією. Акомодатційна астенопія виражена тим більше, чим більший ступінь гіперметропії [3].

Діагностика гіперметропії, що проведена вчасно, дозволяє знизити її ступінь. Розрізняють слабку - до +2,0 діоптрій, середню - від +2,0 до +4,0 діоптрій та високу - більше +4,0 діоптрій, ступінь гіперметропії. Гострота зору гіперметропічного ока може бути нормальною, як і у випадку еметропії, і зниженою (при вищих ступенях), якщо зусилля акомодатції не в змозі достатньо збільшити заломлюючу силу ока й сумістити задній фокус із сітківкою. Для діагностики ступенів гіперметропії крім перевірки гостроти зору можуть застосовувати рефрактометрію, кератометрію, оптичну когерентну томографію, пахіметрію, скіаскопію, УЗД, біомікроскопію [4].

Астигматизм виникає внаслідок порушення сферичної форми рогівки, рідше кришталика. Рогівка набуває різної кривизни за різними напрямками. В різних меридіанах поверхні рогівки існує різна заломлююча сила, а зображувальні предмети при проходженні світлових променів спотворюються. Розрізняють рогівковий та кришталиковий астигматизм, але вплив рогівки на заломлення ока позначається сильніше, тому що вона має більшу заломлювальну здатність. Різниця у силі заломлення найсильнішого і найслабшого меридіанів характеризує величину астигматизму в діоптріях. Напрямок меридіанів буде характеризувати вісь 47 астигматизму, відображену в градусах. Як правило, астигматизм – стан уроджений або одержаний після травм або операцій на рогівці, але при деяких захворюваннях, наприклад при кератоконусі, має набутий характер. Набутий астигматизм зазвичай розвивається через грубі рубцеві зміни на рогівці після травм і хірургічних втручань на очах. Світлові промені, що проходять через деформовану рогівку або кришталік, фокусуються на сітківці не в одній точці, а відразу в декількох. Тому зображення сприймається оком нечітко. Як правило, астигматизм поєднується або з короткозорістю (міопічний астигматизм), або з далекозорістю (гіперметропічний астигматизм) [3].

Діагностика астигматизму шляхом підбору коригуючих лінз неможлива, тому що обстеження астигматичного ока включає методи для визначення положень осей астигматизму (осьові проби) і рефракції у двох головних меридіанах. Діагностика можлива рефрактометричним способом. Оптичні рефрактометри є комп'ютеризованими, вимірюють вид і ступінь аномалії рефракції, ступінь астигматизму і положення його головних осей. Також застосовують скіаскопію - метод визначення клінічної рефракції ока шляхом спостереження за переміщенням тіні в освітленій зіниці при повертанні дзеркала; здійснюється за допомогою дзеркального офтальмоскопа або скіаскопа і скіаскопічних лінійок [4].

Косоокість – це захворювання, викликане неправильною роботою одного або декількох очних м'язів, що призводить до порушення положення очей. У нормі обидва ока

фокусуються на одну точку, але передають мозку картинку зі своєї точки зору. Мозок об'єднує два зображення, що дає об'ємність образу і контролює всі 12 м'язів, які відходять від очних яблук, щоб обидва ока дивилися в правильному напрямку. Для об'єднання двох зображень в одне необхідна злагоджена діяльність очних м'язів. У дітей косоокість необхідно виявляти якомога раніше, оскільки вони дуже легко адаптуються. Якщо виникає косоокість, мозок дитини починає одержувати дві картинки, які він не може звести в одну. У дитини виникає двоїння, на що її мозок швидко реагує пригніченням одного зображення, щоб працювати з іншим. У дуже короткий термін мозок викликає непоправне пригнічення зору з ока, що косить, роблячи його «ледачим», або амбліопічним. У дітей також може розвинутиися нахил чи поворот голови, щоб компенсувати косоокість і позбутися двоїння.

Комплексне дослідження косоокості повинне включати наступні елементи: перевірка корекції окулярів за допомогою лінзметра; бінокулярне вирівнювання на відстані і зблизька при первинному погляді, а також погляді вгору, вниз і горизонтальному положенні, за можливості. Якщо дитина носить окуляри, вирівнювальне тестування повинно проводитися з корекцією. Разом з тим перевіряється функція екстраокулярних м'язів; оцінюється монокулярний і бінокулярний оптокінетичний ністагм для виявлення асиметрії в носовому і скроневому напрямку, пов'язаного з інфантильною езотропією. Також необхідне виявлення латентного або маніфестного ністагму. Сенсорні дослідження включають оцінку фузії і гостроту стереоскопічного зору [4].

Отже, незважаючи на несуттєве зниження показників захворюваності ока та його додаткового апарату за останнє десятиліття, в межах 1 %, проблематика поширеності та захворюваності органів зору серед дитячого населення залишається надзвичайно актуальною. Науковці зазначають, що зростає кількість випадків захворювань органів зору, що пов'язана з загальними захворюваннями (неврологічними, ендокринними, судинними), а також мають спадковий характер. До ефективних методів боротьби з розповсюдженням зорової патології у дітей залишається ретельне спостереження з боку батьків та вчителів щодо скарг і характерної поведінки з боку дітей (різь в очах, сльозотеча, періодичне погіршення зору, болі в очах, почервоніння очного яблука, свербіж і печіння, зміна відстані при зоровій роботі); дотримання гігієнічних правил зорового навантаження; раціональне харчування, достатня рухова активність.

Список використаної літератури:

1. Гайдай И. Заболеваемость и распространенность болезней органов зрения в Украине / И. Гайдай // Гл. врач. – 2004. – № 6. – С. 28–30.
2. Дубиніна Т. Є. Медичне забезпечення дітей організованих колективів міста / Т. Є. Дубиніна // Підсумки роботи галузі «Охорона здоров'я» столиці в 2010 році, завдання та перспективи розвитку / за ред. Р. О. Моїсеєнко. – К., 2010. – С. 42–45.
3. Практична офтальмологія : навч. посіб. / С. Е. Лекішвілі. – Суми : Сумський державний університет, 2015. – 234 с
4. Офтальмологія : Навчальний посібник для студентів вищих медичних закладів III–IV рівнів акредитації. – Полтава : Дивосвіт, 2012. – 248 с. : іл., 64 с. вкл.
5. Баранов А. А. Оценка здоровья детей и подростков при профилактических 152 медицинских осмотрах / А. А. Баранов, В. Р. Кучма, Л. М. Сухарева. – М. : Династия, 2004. – 168 с.
6. Барінов Ю. В. Аналіз стану офтальмологічної допомоги дитячому населенню України за 2009 рік / Ю. В. Барінов // Офтальмол. журнал. – 2010. – № 5. – С. 89–94.

*Бадига Яна Вікторівна,
студентка II курсу,
Спеціальності «Біологія»*

*Науковий керівник:
к.б.н., доцент
Пархоменко Олександр Вікторович*

«Розвиток мисливської культури полювання у дочірньому лісгосподарському підприємстві "Сяйво" сільськогосподарського виробничого кооперативу "Озерський" села Озеро Володимирецького району»

Мисливство – одне із найдавніших занять українців. Воно в Україні має давні і міцні традиції, які склалися історично. Мисливство регулюється багатьма законами України. Один із них це Закон України про мисливське господарство та полювання. В ньому зазначається що: «Для потреб мисливського господарства користувачі мисливських угідь мають право у встановленому порядку, за згодою власників або користувачів земельних ділянок, будувати на мисливських угіддях необхідні будівлі та біотехнічні споруди, вирощувати кормові культури, створювати захисні насадження, проводити штучне обводнення, здійснювати інші заходи, пов'язані з веденням мисливського господарства, які не суперечать законодавству та інтересам власників або користувачів земельних ділянок»[1].

Сьогодні існує багато різних мисливських господарств у всіх областях України. Зокрема, загальна площа мисливських угідь Рівненської області становить - 1млн. 425 тис.га., з них лісових земель – 700,0 тис.га, польових – 578,0 тис.га, водно-болотних – 147 тис.га.

На початку 2000–х років, ведення мисливського господарства в області, мало жалюгідне становище. Мисливське господарство, а саме - полювання, було в руках браконьєрів. В угіддях була, практично, пустеля. Єгерська служба, в ті часи, по УТМР була практично відсутня. На підприємствах лісової галузі переважна більшість єгерів займалася не властивими для них обов'язками. Суттєві зрушення у веденні мисливського господарства області відбулися у період 2007-2009 рр. [2]

В 2007 році група фахівців мисливського господарства Рівненщини вивчала досвід ведення мисливської галузі в Польщі та Білорусії. Основна їх увага була сконцентрована на підходах менеджменту сталого використання природних ресурсів, законодавчій базі, ефективному мисливському господарюванню, державних програмах, взаємодії між мисливцями і місцевими громадами та проведенні самого полювання. Багато нового і пізнавального, що було побачено в тих країнах, з часом вдалося реалізувати майже по всіх господарствах області. Наприклад мисливські угіддя почали закріплюватися за окремими первинними мисливськими колективами; було створено так звану інспекцію, яка проводить перевірки господарств на постійній основі; збільшено кількість штрафів за незаконне полювання; також різноманітну біотехніку, саму організацію проведення колективних та індивідуальних полювань, та донести до наших мисливців культуру та етику полювання. Із цих питань, кожного року, доводилось неодноразово з користувачами мисливських угідь проводити наради та виїзні пізнавальні семінари-навчання на базі кращих мисливських господарств Рівненщини.[2]

На даний час в області діє 78 користувачів мисливських угідь із них: 5 державних (44,5 тис. га), 38 громадських організацій (871,7 тис. га), 32 приватні організації (485,3 тис.га) та інші (23,5 тис.га) [4]. В тому числі на території Володимирецького району діють сім господарств (таблиця 1) [4].

Мисливські господарства Володимирецького району

	Назва господарства	Площа
	ВАТ «Володимирецьке АТП»	4,5 тис.га
	ПП «Сопачів Гута»	3,7 тис.га
	ВР ГО МРК «Полісся»	4,2 тис.га
	ГО МГ «Клич»	5,6 тис.га
	ГОМРК «Каскад»	6,9 тис.га
	ГОМРК «Лісівник»	3,1 тис.га
	ГОМРК «Рись»	10,5 тис.га

На території села Озеро Володимирецького району Рівненської області в 1954 р було створено дочірнє лісгосподарське підприємство «Сяйво», яке від початку заснування було державним. Починаючи з 2012 р., господарство перейшло у керівництво громадської організації села (рис.1). Метою цього господарства було збереження чисельності поголів'я копитних тварин, відслідковування їх популяції. Також на меті було ведення лісового господарства, охорони, захисту, раціональне використання, відтворення лісів та одержання прибутку від комерційної діяльності.



Рис.1. Карта лісових мисливських угідь дочірнього лісгосподарського підприємства «Сяйво».

Площа лісових угідь села становить 1261,4 га, польових – 956, 3 га, водно-болотних – 2360,7 га. Загалом мисливські угіддя діляться на 12 кварталів. Кожен із них має свою назву і площу (таблиця 2). В них було створено багато солонців і годівниць для підгодівлі тварин у зимовий період (див. табл. 2). Зокрема, всього налічується 38 солонців на території лісових масивів Озерського мисливського господарства. Також ще 25 знаходиться на землях запасу сільської ради села Озеро. Також є три майданчики для підгодівлі. Один з них розташований в 12 кварталі – «Болото». Ще 2 знаходяться на території запасу сільської ради с. Озеро.

Таблиця 2.

Характеристика кварталів дочірнього лісогосподарського підприємства «Сяйво».

Назва кварталу	Площа, га	Кількість солонців, що знаходяться в кожному кварталі, шт
«Острівець»	80,6	4
«Люта»	85,4	5
«Любуль»	70,9	4
«Замалишки»	223,3	2
«Подмілля»	68,4	3
«Вигари»	168,9	1
«Красниця»	73,2	6
«Мости»	256,2	2
«Волок»	56,2	4
«Дубища»	64,8	3
«Гребелька»	48,4	2
«Болото»	65,1	2

В лісових угіддях мисливського товариства водяться такі звірі як: свиня дика (*Sus scrofa Linnaeus, 1758*), сарна європейська (*Capreolus capreolus Linnaeus, 1758*), олень благородний (*Cervus elaphus Linnaeus, 1758*), лось європейський (*Alces alces Linnaeus, 1758*), вовк (*Canis lupus Linnaeus, 1758*), лисиця звичайна (*Vulpes vulpes Linnaeus, 1758*), єнот уссурійський (*Nyctereutes procyonoides Gray, 1843*), заєць русак (*Lepus europaeus Pallas, 1778*) (таблиця 3). На болотах водиться багато перелітної водоплавної дичини.

Таблиця 3.

Чисельність мисливських видів у господарстві

№	Назва тварини	Кількість особин
1	Свиня дика (<i>Sus scrofa Linnaeus, 1758</i>)	32-40
2	Сарна європейська (<i>Capreolus capreolus Linnaeus, 1758</i>)	10-13
3	Олень благородний (<i>Cervus elaphus Linnaeus, 1758</i>)	9-11
4	Лось європейський (<i>Alces alces Linnaeus, 1758</i>)	7-9
5	Вовк (<i>Canis lupus Linnaeus, 1758</i>)	12-14
6	Лисиця звичайна (<i>Vulpes vulpes Linnaeus, 1758</i>)	16-18
7	Єнот уссурійський (<i>Nyctereutes procyonoides Gray, 1843</i>)	14-17
8	Заєць русак (<i>Lepus europaeus Pallas, 1778</i>)	60-70

Чисельність різних видів коливається протягом року тому, що землі лісового господарства села не відгороджені від земель сусідніх господарств і тварини мають змогу мігрувати з одних угідь до інших. Тому і не дивно, що щороку в село приїжджають багато мисливців, аби полювати. Зокрема сезон полювання на пернату водоплавну дичину розпочинається з середини серпня, на хутрового звіра – з початку листопада. На копитних тварин в лісогосподарському підприємстві «Сяйво» ліцензій на відстріл не видається, і тому полювати на них заборонено. Це пов'язано з зменшення їх кількості. Виняток

складає лише свиня дика, яку відстрілюють, через те, що вона є переносником африканської чуми, яка є дуже поширеною в західних областях України.

Для мисливців на території лісгосподарського підприємства «Сяйво» організовано два місця відпочинку, де після полювання можна безпечно обробити дичину. Один з них знаходиться в 1 кварталі (Острівець), інший – в 12 (Болото).

У завершенні роботи хотілося б ще підкреслити важливість правового аспекту в області полювання. Браконьєрство завдає непоправні збитки тваринному світу. Скільки зла творить людина заради наживи і задоволення своїх кровожерливих бажань. Можна також відзначити, що правова база даної галузі екологічного права ще далека від досконалості. Хотілося б висловити надію що надалі прогалини будуть ліквідовані.

Список використаної літератури:

1. Закон України ‘‘ Про мисливське господарство та полювання ‘’: за станом на 14 серпня 2013 р./Верховна Рада України. – Офіц.вид. – Київ: Парлам. вид-во, 2013
2. <https://rivnelis.gov.ua/material/538>
3. <https://ahf.org.ua/uk/bases/hunting/rivne>

*Богинська Валентина Володимирівна,
студентка IV курсу,
Спеціальності «Біологія»*

*Науковий керівник:
к.п.н, доцент
Цуруль Ольга Анатоліївна*

«Використання методики розвитку критичного мислення в освітньому процесі з біології основної школи»

Активний розвиток суспільства, інтенсивні процеси глобалізації й інформатизації вимагають від сучасної молоді абсолютно нового типу мислення, який дасть змогу пристосуватися до постійних соціальних змін, генерувати нові ідеї, а також здійснювати комплексний аналіз отриманої інформації та давати їй об’єктивну оцінку. Саме тому в сучасному освітньому просторі важливу роль відіграє критичне мислення, яке є основою навчальної діяльності. Організація освітнього процесу ЗЗСО повинна бути спрямована передусім на розвиток критичного мислення школярів, що допоможе їм оволодіти основними компетентностями, які необхідні для соціалізації особистості та формування її індивідуальності.

Обґрунтування методики розвитку критичного мислення здійснено у дослідженнях Дж. Брунера, Л. Виготського, Д. Дьюї, І. Загашева, С. Заір-Бек, Д. Клустера, А. Кроуфорда, М. Ліпмана, Д. Макінстера, С. Метьюза, Р. Пауля, Д. Халперна та ін. Серед українських учених вивченню цього питання приділяють значну увагу І. Бондарчук, Т. Воропай, О. Пошетун, Л. Терлецька, С. Терно, О. Тягло та ін.

Проведений аналіз наукової літератури [2–4, 6, 7] дає змогу розуміти критичне мислення як складний процес творчого переосмислення отриманої інформації, який ґрунтується на усвідомленому сприйнятті власної розумової діяльності в інтелектуальному середовищі.

Реалізація технології розвитку критичного мислення та відповідно провідних методів та методичних прийомів передбачає здійснення трьох основних стадій: «виклик» (організаційно-мотиваційний етап), «осмислення» (операційно-пізнавальний етап уроку), «рефлексія» (розмірковування) [3].

Перша стадія характеризується активізацією попередніх знань, виникненням інтересу до теми, визначенням мети навчання нового навчального матеріалу.

На цьому етапі провідними є такі методичні прийоми: «Світлофор», «Асоціювання», «Мозковий штурм», «Літературний пінг-понг», «Гронування», «Так або ні», «Вірю – не вірю», розгадування кросвордів, ребусів; заповнення таблиць, постановка проблемних питань.

Друга стадія – змістовна, у ході якої відбувається безпосередня робота учня з текстом, причому робота цілеспрямована, осмислена.

На фазі осмислення ефективними є такі методичні прийоми: «Читання з маркуванням тексту», «Спрямоване читання», «Читання з зупинками», «Почергові запитання», «Кластер», «Подвійний щоденник», «Карта персонажів», «Семантична карта», «Кола (діаграма) Венна», «Займи позицію», «Дискусійна сітка Алверманна», «Фішбоун», «Дерево рішень», «Драматичні ролі».

Третя стадія – розмірковування. На цьому етапі учень формує особистісне ставлення до тексту й фіксує його або за допомогою власного тексту, або своєю позицією в дискусії. Саме на цій стадії відбувається активне переосмислення власних уявлень з урахуванням набутих знань.

Прийоми проведення рефлексії: «Сходінки успіху», «Палітра емоцій», «Смайлики», «Семантична карта», рюкзак, ЗХД, «Незавершені речення», вірш-асоціація, сенкан, рефлексивний твір, «Лист по колу», «Ромашка Блума».

Аналіз шкільної практики показав, що провідними методами та методичними прийомами розвитку критичного мислення в освітньому процесі з біології основної школи є «Біологічний диктант», «Діаграма Вена», «Мікрофон», «Знайти зайве», «Асоціації», «Біологічний крос», «Моделювання», «Дешифрувальник», «Так чи ні», «Незакінчене речення», постановка проблемних питань.

У ході виконання завдань дослідження ми розробили та апробували на базі Білоцерківського НВО «Ліцей – МАН» інструктивно-методичні матеріали для розвитку критичного мислення учнів 8 класу під час вивчення теми 6 «Транспорт речовин» [1].

Нами було проведено 2 діагностичні зрізи (табл. 1), якими були охоплені 46 учнів двох 8-х класів: К₁ (22 учні) та К₂ (24 учні):

а) анкетування №1 (ДЗ №1), яке проводилося напередодні, на завершальному етапі стандартного, традиційного уроку «Внутрішнє середовище організму. Поняття про гомеостаз» в обох класах;

б) анкетування №2 (ДЗ №2), яке проводилося на завершальному етапі уроку «Будова та функції кровоносних судин. Кровотечі. Рух крові», що був стандартним у К₂ класі та заключним циклу експериментальних уроків у К₁ класі (їх основу склали авторські інструктивно-методичні матеріали).

Таблиця 1

Результати анкетування

/п	Запитання	Варіанти відповідей	К ₁ клас			К ₂ клас		
			К-ть учнів (%)		приріст (%)	К-ть учнів (%)		приріст (%)
			ДЗ №1	ДЗ №2		ДЗ №1	ДЗ №2	
	Мій настрій на початку уроку	Добрий	8	9	5	9	2	
		Поганий	1	9		8	2	
	Матеріал уроку для мене був	Зрозумілим	5	7	18	5	3	9
		Незрозуміли	4	2		4		

		м	5	7		6	7	
		Корисним	7	8		7		
		Некорисним	2	1		2		
			3	2	9	1	5	4
		Цікавим	8	9		8		
		Нудним	1	9		1		
		Короткотривалим	7	9	14	7	1	
		Довготривалим	2	9		2	9	
			3			9		
		Не втомився/-лась	5	7		4		
		Втомився/-лась	9	3	14	6	4	8
			4	2		5		
			1	7		4	6	
		За урок						
		Своєю роботою на уроці	9	9		9		
		-а	1	5	4	2	2	
		Незадоволений/-а	9	5		8		
		Активним/-ою	1	4		2		
		8	5	27	5	3	8	
		Пасивним/-ою	9	5		7		
		2	5		5	7		
		Мій настрій наприкінці уроку	8	8		8		
		Поліпшився	2	6	4	8	2	4
		Погіршився	1	1		1		
		8	4		2			
		Легким	7	8		7		
		7	6	9	5	9	4	
		Важким	2	1		2		
		3	4		5	1		
		Цікавим	5	7		5		
		5	3	18	8	3	5	
		Нецікавим	4	2		4		
		5	7		2	7		

Анкети містили рефлексивні запитання, адже рефлексія – це механізм зворотнього зв'язку щодо якості ходу і результатів освітнього процесу. Досягнення мети ґрунтується на розвитку рефлексивних умінь учнів, тому що «рефлексія як усвідомлення мотивів власних дій не тільки відіграє особливу роль в освітньому і пізнавальному процесах, а й дає поштовх актуалізації глибинних структур особистості, сприяючи її саморозвитку» [5, с. 34].

Порівняння результатів діагностичних зрізів та їх аналіз дають підстави для висновків про позитивну динаміку за більшістю показників, а отже і позитивний вплив на учнів розроблених інструктивно-методичних матеріалів щодо розвитку критичного мислення.

Отже, результати проведеного експериментального дослідження доводять ефективність стратегій розвитку критичного мислення в освітньому процесі з біології основної школи.

Список використаної літератури:

1. Біологія. 6–9 класи. Програма для загальноосвітніх навчальних закладів (оновлена). Рівень стандарту (затверджена наказом МОН України). [Електронний ресурс] – Режим доступу до ресурсу: <http://mon.gov.ua/activity/education/zagalna-serednya/navchalni-programi-5-9-klas-2017.html>
2. Загашев И.О. Критическое мышление: технология развития / И.О. Загашев, С.И. Заир-Бек. – СПб: Альянс-Дельта, 2003. – 284 с.
3. Олійник Т.О. Розвиток критичного мислення / Т.О. Олійник // Педагогічні науки. – Суми, 2001. – С. 54-59.
4. Пометун О.І. Навчасмо мислити критично: посібник для вчителів / О.І. Пометун, І.М. Сущенко. – Дніпропетровськ: Ліра, 2016. – 144 с.
5. Ткачук О. Розвиток рефлексивних умінь учнів / О. Ткачук // Педагогічна тека. – 2013. – № 254. – С. 33–35.
6. Тягло О. Критичне мислення – освітня інновація доби демократично орієнтованих трансформацій суспільства / О. Тягло // Вісник програм шкільних обмінів. – 2006. – № 28. – С. 7–10.
7. Цуруль О.А. Технологія розвитку критичного мислення у змісті методичної підготовки сучасного вчителя біології / О.А. Цуруль // Імплементация сучасних технологій навчання у навчальний процес: матеріали Міжнар. наук. конф. (м. Київ, 17-18 березня 2015 р.). – К.: Вид-во НУХТ, 2015. – С. 272-276.

*Бугайова Дарина Денисівна,
студентка IV курсу,
Спеціальності «Біологія»*

*Науковий керівник:
к.б.н, асистент кафедри біології
Єжель Ірина Миколаївна*

«Використання результатів алелопатичних досліджень у викладанні біології в ЗСО»

Діяльність гуртків займає важливу роль у системі виховної на освітньої роботи в школі. Гурткова робота може бути багатогранною та різнобічною за своєю тематикою, оскільки, розвиває творчі здібності учнів, поглиблює їх знання та формує наукові навички. На заняттях гуртків вчитель має змогу пізнати особистість кожного учня та допомогти йому самовизначитись. Тому, нами було розроблено конспект гурткового заняття з біології для учнів 6 класу.

Тема гурткового заняття: «Взаємовплив культурних і лікарських рослин»

Мета: Навчальна: сформувати поняття про взаємозв'язки рослинних організмів та їхніх угруповань між собою і з навколишнім середовищем; вивчити послідовність виконання практичної роботи з дослідження впливу факторів середовища на проростання насіння; Розвивальна: розвивати аналітичне і критичне мислення, уміння виділяти головне у навчальному матеріалі; розвивати розуміння цілісності природи; Виховна: активізувати пізнавальний інтерес до вивчення біології та дослідницької діяльності, виховувати відповідальне ставлення до природи.

Поняття та терміни: Алелопатія, угруповання рослин, взаємозв'язки рослин, коліни, арніка гірська, аронія чорноплідна, ромашка лікарська, диня посівна.

Методи і методичні прийоми: словесні (розповідь, пояснення, інструктаж); наочні (демонстрація посібників); практичні (лабораторний дослід).

Засоби навчання: презентація, дослід.

Форма проведення: гурткове заняття.

Міжпредметні зв'язки: екологія, ботаніка, екологія рослин, біохімія.

Обладнання: Чашки Петрі, фільтрувальний папір, насіння дині посівної, водний розчин арніки гірської, ромашки лікарської, аронії чорноплідної, маркери.

Хід заняття:

Структурні етапи заняття та їх зміст	Методи та методичні прийоми роботи	Час
Вступна частина	Розповідь	5 хв.
Основна частина	Пояснення, інструктаж, демонстрація презентації, лабораторний дослід	35 хв.
Заклучна частина	Демонстрація презентації	5 хв.

I. Вступна частина

Привітання. З'ясуємо вплив одних рослин на інших; зробимо висновки щодо значення рослин в природі.

Вчитель: Будь-яка рослина, починаючи з проростання насіння, виділяє у навколишнє середовище продукти своєї життєдіяльності. З часом, у процесі росту й розвитку рослини, кількість її виділень різко зростає і досягає максимуму тоді, коли рослинний організм починає відмирати.

Виділення одних видів вищих рослин можуть безпосередньо діяти на інші. Такими виділеннями можуть бути ефірні олії, органічні кислоти, алкалоїди, вітаміни, ферменти, глюкозида, нуклеотиди, а також речовини, які називають колінами[1]. *Як ви вважаєте, як коліни діють на рослини?* Вони вбивають рослини або ж затримують їхній ріст, гальмують фотосинтез, отруюють інші важливі процеси життєдіяльності рослин.

Цікаво відмітити, що коліни діють як отрути лише у високих концентраціях. Якщо їх розчинити у великій кількості води, то вони починають діяти протилежно, стають стимуляторами росту цих же рослин.

Про це розповідає А. М. Гродзинський у своїх працях. Академік Гродзинський вперше розглянув алелопатію як самостійну біологічну проблему, розробка якої надзвичайно важлива для фізіології та біохімії рослин, рослинництва, агротехніки багатьох культур [2].

II. Основна частина

1. *Вчитель:* сьогодні ми перевіримо, як лікарські та культурні рослини впливають один на одного. Але спочатку розберемося, що таке алелопатія.

Алелопатія досліджує колообіг фізіологічно активних речовин у біогеоценозі, які беруть участь в саморегуляції процесів відновлення, розвитку і зміни рослинних угруповань. Початковим етапом алелопатичного колообігу слід вважати біосинтез колінів, або їх попередників в рослині-донорі, який супроводжується подальшим виділенням їх в середовище, кінцевим етапом – поглинання колінів рослиною-акцептором та їх різноманітна фізіолого-біохімічна взаємодія [1].

В якості досліджуваного об'єкта візьмемо насіння дині посівної та водні розчини арніки гірської, аронії чорноплідної та ромашки лікарської. *Для визначення алелопатичних властивостей рослин розділимо клас на 3 групи:* 1 група учнів пророщує диню з арнікою; 2 група - диню з аронією; 3 група - диню з ромашкою.

Дослідження алелопатичної взаємодії лікарських та культурних рослин проведемо за методикою А. М. Гродзинського.

1. Нам необхідно взяти по 3 чашки Петрі на кожну рослину. Дезінфікувати їх спиртом та дати висохнути.

2. В чашки Петрі розкласти по 10 насінин дині в кожну.

3. Потім за допомогою медичного шприца відміряти необхідну кількість водного розчину (арніки гірської, аронії чорноплідної, ромашки лікарської) та води, додати в кожну чашку Петрі. Необхідну кількість вимірюємо з розрахунку 10 мл рідини на чашку Петрі, наприклад, 5 мл водного розчину та 5 мл води

4. В 6 чашках Петрі дослід проводився з різними концентраціями розчину. Ще одна була контрольна, де додали тільки воду, і в останні 2 чашки Петрі вміщено водні розчини (10 мл водного розчину арніки гірської, 10 мл водного розчину ромашки лікарської та 10 мл водного розчину аронії чорноплідної).

Методика виготовлення водних розчинів: необхідно на вагах зважити 10 грамів сировини, висипати в колбу, залити 250 мл дистильованої води та залишити на 24 години. Через 24 години готові водні розчини процідити через марлю.

Концентрації виготовлено такі: 8 мл води до 2 мл водних розчинів аронії чорноплідної та арніки гірської та 4 мл води до 6 мл водних розчинів аронії чорноплідної та арніки гірської та 1:10 водного розчину ромашки лікарської до води; 1:100 водного розчину ромашки лікарської до води [3].

III. Заключна частина. Робимо висновки.

Через 7 днів необхідно зробити виміри кореня та пагона пророщеного насіння дині посівної.

Саме в цій частині роботи ми пропонуємо застосувати метод проєктів. Кожна група учнів через 7 днів повинна зробити виміри кореня та пагіна дині під керівництвом вчителя та зробити таблицю з результатами.

Наведемо приклад розробки такого проєкту.

Тема проєкту: «Вплив рослин один на одного».

Мета проєкту: опанувати навичками зняття результатів дослідження; навчитися оформлювати результати в таблицю; встановити вплив лікарських та культурних рослин один на одного; навчитися робити висновки досліджень.

Об'єкт: лікарські рослини: арніка гірська, аронія чорноплідна, ромашка лікарська.

Предмет: алелопатичні властивості лікарських рослин.

Матеріали і обладнання: чашки Петрі з пророщеним насінням дині посівної.

План проєкту:

1. Учні отримують чашки Петрі з досліджуваними рослинами та проводять виміри кореня та пагона насіння під дією водних розчинів досліджуваних рослин.

2. Разом з вчителем учні виносять результати в таблицю, кожна група робить окремий графік довжини кореня та пагона насіння.

3. Учням пропонується зробити висновки з використанням таких понять: алелопатичні властивості, досліджувані рослини, прискорене проростання насіння, уповільнене проростання насіння, спостерігається швидкий ріст та розвиток, спостерігається повільний ріст та розвиток насіння.

На основі даного плану та проведеного гурткового заняття, учні оформлюють результати в електронному варіанті на дошці. Висновки проєкту презентують при захисті результатів дослідження (таблиця 1).

Таблиця 1

Приклад презентації результатів дослідження, де ВР-водний розчин

Концентрація	Середнє арифметичне, см	
	Пагін, см	Корінь, см
Контроль	6,1	10,65
ВР аронії чорноплідної до води: 2:8	3,1	3,1
4:6	2,15	2,05

ВР арніки гірської до води: 2:8	8,6	12,05
4:6	5,26	5,55
ВР ромашки лікарської до води: 10:1	3,8	12,9
100:1	3,8	14,8

Висновок: під час гурткової роботи ми провели лабораторний дослід на визначення алелопатичних властивостей досліджуваних рослин. У насіння дині посівної спостерігається швидкий ріст та розвиток під дією водного розчину арніки гірської. Але при пророщуванні насіння в водному розчині аронії чорноплідної відбувається уповільнене проростання. В досліді з ромашкою лікарською ми бачимо прискорене проростання кореня насіння і навпаки уповільнене проростання пагона.

Отже, завершення проекту можна провести на позакласному занятті на тему: «Чи впливають рослини один на одного», де учні презентують результати проєктної роботи.

Проєктна технологія є середовищем, у якому учні набувають знань та впевненості, і ситуація успіху є відправною точкою подальшого усвідомленого зростання та розвитку школярів.

Список використаної літератури:

1. Брайон О. В. Фізіологія рослин для допитливих. Стежина в зелений світ : посібник / О. В. Брайон. - К. : Український фітосоціологічний центр, 2003. - 220 с.
2. Гродзинский А. М. Аллелопатия растений и почвоутомление: Избранные труды / А. М. Гродзинский. – Киев: Наукова думка, 1991. – С. 22-25
3. Бугайова Д. Д. Дослідження алелопатичного ефекту арніки гірської *Arnica montana* за методикою гродзинського на тест-об'єкті диня посівна (*Melo sativus*) / Д. Д. Бугайова. // VII Міжнародна науково-практична конференція студентів, аспірантів та молодих вчених «Біотехнологія: звершення та надії». – 2018. – С. 116.

///

**Бугайова Дарина Денисівна,
студентка IV курсу,
Спеціальності «Біологія»**

**Науковий керівник:
к.б.н, асистент кафедри біології
Єжель Ірина Миколаївна**

«Дослідження алелопатичної взаємодії лікарських та культурних рослин *Arnica montana*, *Aronia melanocarpa*, *Matricaria chamomilla* та *Cucumis melo*»

Знання про особливості взаємовпливу рослин між собою та з іншими організмами в природних ареалах їхнього зростання, що склалися еволюційно протягом значного періоду часу і в штучних умовах інтродукції, має велике теоретичне і практичне значення. У цьому плані алелопатія або хімічна взаємодія рослин займає визначальне місце, яке в сучасних умовах розвитку науки трактується як екологічна проблема інтегрального характеру [1].

Алелопатія має велике значення для формування продуктивності фітоценозів та агроценозів. Алелопатична взаємодія через рослинні виділення є екологічним чинником, який необхідно вивчати для подальшого використання. У зв'язку з унікальністю та неповторністю біогеоценозів, виникає бажання досліджувати взаємодію рослин із Карпатських регіонів, серед яких є *Arnica montana*, *Matricaria chamomilla* та *Aronia melanocarpa*.

Об'єкт дослідження — *Arnica montana*, *Matricaria chamomilla* та *Aronia melanocarpa*.

Предмет – алелопатичні властивості *Arnica montana*, *Matricaria chamomilla* та *Aronia melanocarpa* на тест-об'єкті *Cucumis melo* L.

Мета: з'ясувати вплив алелопатичних властивостей *Arnica montana*, *Matricaria chamomilla* та *Aronia melanocarpa* на вирощування *Cucumis melo* L.

Завдання: 1) виготовити водний розчин *Arnica montana*, *Matricaria chamomilla* та *Aronia melanocarpa*;

2) помістити насіння *Cucumis melo* L. у водний розчин *Arnica montana*, *Matricaria chamomilla* та *Aronia melanocarpa* різної концентрації для пророщування;

3) термостатувати чашки Петрі з дослідним матеріалом 7 діб при температурі +24°C;

4) визначити кількість проростків та розміри морфологічних частин *Cucumis melo* L.;

5) зробити висновок про алелопатичну активність та можливість сумісного органічного вирощування *Arnica montana*, *Matricaria chamomilla* та *Aronia melanocarpa* з *Cucumis melo* L.

Методика: Водний розчин виготовлено за методикою Д.М. Гродзинського (Гродзинський 1989). Ми взяли 14 чашок Петрі. Дезінфікували їх спиртом та дали висохнути. Потім на вагах зважили 10 грамів листків *Arnica montana*, 10 грамів квіток *Matricaria chamomilla* та 10 грамів плодів *Aronia melanocarpa*. Дослідний матеріал подрібнили, висипали в колби, залили 250 мл дистильованої води та залишили на 24 години. Через 24 години водні розчини процідили через марлю і за допомогою медичного шприца відміряли необхідну кількість водних розчинів та води, додали в кожен чашку Петрі. В чашки Петрі розклали по 10 насінин *Cucumis melo* L. в кожен. Чашки Петрі поставили в термостат. В 11 чашках Петрі дослід проводився з різними концентраціями розчину. Ще одна була контрольна (10 мл H₂O), куди додали тільки воду, і в останні 2 чашки Петрі вміщено водні розчини (10 мл водного розчину *Arnica montana* та 10 мл водного розчину *Aronia melanocarpa*) [2].

Концентрації виготовлено такі: 8 мл води до 2 мл водного розчину *Arnica montana* та 8 мл води до 2 мл водного розчину *Aronia melanocarpa* відповідно(8:2) ; 4 мл води до 6 мл водного розчину *Arnica montana* та 4 мл води до 6 мл водного розчину *Aronia melanocarpa* (4:6) ; 6 мл води до 4 мл водного розчину *Arnica montana* та 6 мл води до 4 мл водного розчину *Aronia melanocarpa* (6:4); 2 мл води до 8 мл водного розчину *Arnica montana* та 2 мл води до 8 мл водного розчину *Aronia melanocarpa* (2:8);

Експериментальним шляхом нами було досліджено, що *Matricaria chamomilla* в звичайному розведенні згубно діє на насіння, тому концентрації виготовлено такі: 1:10 (водного розчину *Matricaria chamomilla* до води); 1:100 (водного розчину *Matricaria chamomilla* до води); 1:1000 (водного розчину *Matricaria chamomilla* до води);

На 7-ий день від початку пророщування констатували кількість пророслих насінин на тест-об'єкті: у контролі (10 мл H₂O) – 10 проростків, *Arnica montana*: у 10 мл водного розчину – 10 проростків, 8:2 – 10 проростків, 6:4 - 8 проростків, 4:6 – 9 проростків, 2:8 - 9 проростків. *Aronia melanocarpa*: у 10 мл водного розчину – 4 проростки, 8:2 – 1 проросток, 6:4 - 2 проростки, 4:6 – 6 проростків, 2:8 - 5 проростків, *Matricaria chamomilla*: у 0,1 мл водного розчину – 10 проростків, у 0,01 мл – 10 проростків, у 0,001 - 10 проростків.

Середнє арифметичне значення розмірів морфологічних частин тест – об'єкта *Cucumis melo* L. під впливом різних концентрацій водного розчину *Arnica montana* : контроль 10 мл Н₂О : пагін - 6,1 см, корінь - 10,65 см; 10 мл водного розчину: пагін - 5,75 см, корінь - 7,35 см; 8:2: пагін - 8,6 см, корінь - 12,05 см; 6:4: пагін - 5,26 см, корінь - 5,55 см; 4:6: пагін- 4,1 см, корінь - 6 см; 2:8: пагін - 4,1 см, корінь - 5,8 см.

Середнє арифметичне значення розмірів морфологічних частин тест – об'єкта *Cucumis melo* L. під впливом різних концентрацій водного розчину *Aronia melanocarpa*: 10 мл водного розчину: пагін – 0,4 см, корінь – 0,15 см; 8:2: пагін – 0,05 см, корінь – 0 см; 6:4: пагін – 0,5 см, корінь – 0,8 см; 4:6: пагін – 2,15 см, корінь – 2,05 см; 2:8: пагін - 3,1 см, корінь – 3,1 см.

Середнє арифметичне значення розмірів морфологічних частин тест – об'єкта *Cucumis melo* L. під впливом різних концентрацій водного розчину *Matricaria chamomilla*: контроль 10 мл Н₂О : пагін – 3,6 см, корінь – 8,9 см; 0,1 мл водного розчину: пагін – 3,8 см, корінь – 12,9 см; 0,01 мл водного розчину: пагін – 3,8 см, корінь - 14,8 см; 0,001 мл водного розчину: пагін – 3,5 см, корінь - 5,8 см (табл. 1).

Таблиця 1

Зміна біометричних показників тест-об'єкта *Cucumis melo* L. під впливом різних концентрацій водних розчинів *Arnica montana* та *Aronia melanocarpa*.

Концентрація	Середнє арифметичне, см	
	Пагін, см	Корінь, см
Контроль	6,1	10,65
Водний розчин <i>Aronia melanocarpa</i>	0,4	0,15
2:8	3,1	3,1
4:6	2,15	2,05
6:4	0,5	0,8
8:2	0,05	0
Водний розчин <i>Arnica montana</i>	5,75	7,35
2:8	4,1	5,8
4:6	4,1	6
6:4	5,26	5,55
8:2	8,6	12,05
Водний розчин <i>Matricaria chamomilla</i>	0	0
1:10	3,8	12,9
1:100	3,8	14,8

1:1000	3,5	5,8
--------	-----	-----

Висновок. Отже, виявлено, що алелопатичні властивості *Arnica montana* здійснюють стимулюючий ефект на проростання *Cucumis melo* (на противагу *Aronia melanocarpa*, яка здійснює гальмуючий ефект) при концентрації 2 мл водного розчину до 8 мл води. Це дає підстави для рекомендації подальшого дослідження сумісного вирощування *Arnica montana* та *Cucumis melo*, оскільки при вирощуванні насінин *Cucumis melo*. у водному розчині *Arnica montana* при концентрації 8:2 довжина пагона збільшилася на 41%, а кореня - на 13% порівняно з контролем. Це свідчить про актуальність подальших досліджень взаємовпливу *Arnica montana* та *Cucumis melo*. А при вирощуванні даної культури. алелопатичні властивості *Matricaria chamomilla* здійснюють стимулюючий ефект на проростання *Cucumis melo* при концентрації 0,1 та 0,01 мл водного розчину. Це дає підстави для рекомендації подальшого дослідження сумісного вирощування *Matricaria chamomilla* та *Cucumis melo*, оскільки при вирощуванні насінин у водному розчині *Matricaria chamomilla* при концентрації 0,01 водного розчину довжина пагона збільшилася на 6%, а кореня - на 66% порівняно з контролем. Ми рекомендуємо використовувати отримані результати для подальших досліджень взаємовпливу *Matricaria chamomilla* та *Cucumis melo*.

Список використаної літератури:

1. Юрчак Л. Д. Алелопатія в агробіогеоценозах ароматичних рослин / Л. Д. Юрчак. — К. : Фітосоціоцентр, 2005. — С. 5
2. Бугайова Д. Д. Дослідження алелопатичного ефекту арніки гірської *Arnica montana* за методикою гродзинського на тест - об'єкті диня посівна (*Melo sativus*) / Д. Д. Бугайова. // VII Міжнародна науково-практична конференція студентів, аспірантів та молодих вчених «Біотехнологія: звершення та надії». – 2018. – С. 116.

*Дашко Тетяна Миколаївна,
студентка III курсу,
Спеціальності «Біологія»*

*Науковий керівник:
канд. біол. наук, доцент
Журавель Наталія
Михайлівна*

«Павловнія (*Paulownia Siebold & Zucc.*) – перспективна для флори України швидкоросла невибаглива деревна рослина»

Останнім часом стрімко змінюються обставини й умови життя в Україні: окрім соціально-економічної, маємо й екологічну кризу, пов'язану з масовим знищенням рослинних ресурсів країни, лісових угідь зокрема. Масове несанкціоноване вирубування лісів без нових насаджень призводить до незворотних змін ландшафтів, паводків, руйнування цілих екосистем і навіть екологічних катастроф. Відновлення лісових насаджень натомість вирубаних лісів проводять, але ці дії недостатні, процес відновлення дуже тривалий у часі, витратний і не завжди ефективний. Тим більше вже доведений факт, що первинні ліси більш продуктивні, ніж відновлені, тому з метою використання останніх в майбутньому доведеться використовувати більшу площу вирубування, а угіддя вичерпні.

Вирубування лісів – це одна із проблем екології України і взагалі всього світу. Поряд із зникненням лісів постійно збільшуються світові потреби деревини. Історія

інтенсивного землеробства, глобальні темпи вирубування лісів продовжують зростати, поєднуючись із зростаючим попитом на лісопродукти [1].

Всьому цьому є альтернатива – рід вічнозелених і напіввічнозелених листопадних дерев, що включає в себе близько 40 видів – Павловнія (*Paulownia Siebold & Zucc.*) або «Адамове (чи смарагдове) дерево» родини Ранникові (*Scrophyllariaceae*) чи Бігніонієві (*Bignoniaceae*) порядку Глухокропивоцвіті (*Lamiales*). На сьогодні рід визнаний єдиним представником одноіменної родини Павловнієві (*Paulowniaceae*) [2].

Про цю рослину говорять, що вона врятує Землю. І цьому є цілком логічне пояснення.

Унікальність Павловнії полягає в тому, що це дерево не потребує повторної посадки, після кожного обрізування відновлюється. Тривалість життя кореневої системи рослини в цілому – 70-100 років, і життєвих циклів окремих партикул може бути від 4 до 8-9 упродовж восьми років, що дає можливість відновити робочий процес без витрат на нові посадки та обробіток землі. Стовбур можна вирубувати в будь-який час року, незважаючи на сезон, на відміну від інших видів деревних порід.

Ця рослина є толерантною (невибагливою) до посухи та тепла: Павловнія потребує регулярного поливу лише упродовж перших двох років життя. Витрати води на одну молоду рослину-саджанець становлять 30-40 л, полив вноситься 1-2 рази на тиждень. Після остаточного формування кореневої системи (третьої рік життя) вимоги до спеціального поливу відпадають.

Павловнія – це дерево, пристосоване до умов будь-якої місцевості, воно стійке до погодних умов, відновлює і регенерує ґрунт, високодекоративне, екологічно неагресивне насадження, а також це потужний продуцент кисню і засіб проти глобального потепління, виробник целюлози, кормів, гарний медонос (виділяє велику кількість нектару). До того ж, Павловнія досить швидко росте і збільшує вегетативну масу. Швидкоросла Павловнія є альтернативою західного червоного кедра, бальзи, маранти і американської липи [3].

У природних умовах це листопадне дерево 10-25 м заввишки, з великими листками до 80 см завдовжки (у п. повстистої), розміщеними на гілках почергово. Цвіте рано навесні, квітки зібрані у широкі волоті 10-30 см завдовжки, мають циліндричну форму, світло-фіолетові, схожі на квітки наперстянки. Плід – суха коробочка, що містить тисячі дрібних «пухнастих» насінин. Восени коробочки липкі, мають коричневе забарвлення [4].

Павловнія має глибоко занурену кореневу систему (на 6-9 м), чим ідеально підходить для ущільнення і стабілізації ґрунтів від зсувів, що робить її незамінною для вирощування в районах крутих схилів, де дерева зазвичай не ростуть. Завдяки глибоко розміщеним кореням, вона також має більшу витривалість до дії вітру, що дозволяє їй зростати на відкритих безлісних ділянках. Павловнія не є вибагливою до родючості і хімічного складу ґрунтів, тому здатна рости в регіонах з бідними за хімічним складом ґрунтами, на невіддях, і тому ідеально підходить для лісовідновлення та лісонасадження у всьому світі. Оскільки ріст Павловнії як деревної породи швидкий, цією рослиною можна швидко «заліснювати» територію. Однак вчені радять провести необхідні ґрунтові дослідження для того, щоб досягти максимальної продуктивності плантації Павловнії. Дерево віддає перевагу добре дренованім і вологим, але не вогким ґрунтам з кислотністю від 5 до 8,9 рН. Стійке до температур від -25 до +45 °С.

Квітки павловнії великі в діаметрі – до 6 см, синьо-фіолетові, бузкові або майже білі, згруповані у волотеподібні суцвіття. Цвітіння навесні триває до 8 тижнів, що робить павловнію ідеальним посадковим матеріалом для створення зелених зон у містах і парках. Ще одна цікава особливість: бутони утворюються в кінці літа, а розпускаються навесні наступного вегетаційного періоду, до появи листків. Квітуча рослина виглядає неймовірно красиво.

Дерево добре адаптується до міських районів. Великі листки і широка крона забезпечують щільну тінь в парках і скверах, зонах відпочинку, утворюючи куточки зі свіжим повітрям, особливо в містах, де воно забруднене вихлопними газами. Завдяки

великим розмірам листків одне дерево павлонії може поглинати щодня до 22 кг CO₂, при цьому виробляється до 6 кг кисню. Залежно від середовища вирощування, дерева павлонії можуть досягати висоти до 30 м, також вони можуть розвиватися у вигляді великих розлогих кущів [5].

Всі види павлонії, вирощені з комерційною метою, є клонами. Вони є ідентичними рослинами зі специфічними характеристиками. Найбільш часто використовуються гібриди павлонії «*Fortunei*» і «*Tomentosa*». Перший має властивість швидко зростати та високу якість деревини, другий (в перекладі назва означає «повстистий, вкритий волосками») відомий своєю стійкістю до морозів. Поряд з цими гібридами використовується вид п.видовжена (*Paulownia elongata*) та похідні гібриди, які також дають чудові результати.

Під час відбору виду (сорту) слід враховувати стійкість до низьких температур. Відомо, що *Paulownia tomentosa* стійка до температури -27 °С, *P. elongata* стійка до температури -16 °С, і, навпаки, *P. fortunei* не витримує температури нижче 0°С [6].

Paulownia Clon in Vitro 112 Oxytree, Оксітрі також відоме як «Кисневе дерево» – сорт павлонії гібридного походження (походить від схрещування між *P. fortunei* та *P. elongata*). Сорт був виведений біотехнологічною компанією з Іспанії. Дерево, що швидко зростає, не чутливе по відношенню до кліматичних умов. Він має європейський паспорт Служби громадського сорту рослин (CPVO), сертифікат якості та ліцензію на торгівлю. Відділом лісового та генетичного університету Кастіль-Ла-Манча (Іспанія) клон був визнаний найціннішим з точки зору корисних якостей серед культиварів Павлонії [7].

Походить Павлонія з Південно-Східної Азії (батьківщиною є Китай), але її використовують у всьому світі у багатьох галузях: від будівництва, виробництва дошок для серфінгу до біопалива. Дослідження її біологічних особливостей справді розпочалися лише тоді, коли вирубування лісів у Північній Америці стало критичною проблемою, і постав попит на швидкоростучі дерева. Завдяки швидкості росту, Павлонія стає однією з надійніших видів деревини листяних порід з гарантованим швидким ростом, задовольняючи у ній потреби людства, що повсякчас зростають [8].

Вперше в Європі Адамове дерево з'явилося у 1830 році в Амстердамі завдяки відомому мандрівнику і досліднику німецького походження Філіпу фон Зібольду, і звідти почало поширюватися по всьому європейському континенту. Висівали його з насіння і через 5 років молоді дерева вже рясно цвіли. Названа рослина вже згаданим Ф. Зібольдом та німецьким ботаніком, професором Мюнхенського університету Йозефом Герхардом Цуккаріні, на честь королеви Нідерландів, Анни Павлівни, дочки імператора Павла I. Оскільки назви рослин від імені «Анна» вже були, наукова назва – Павлонія (*Paulownia*) була отримана завдяки по-батькові королеви, яке вчені прийняли ніби за її друге ім'я [9].

У 1846 році через Крим ця рослина потрапила до України, де її вирощували у Нікітському ботанічному саду. Але, на жаль, за умов нашого клімату рослина не досягає своїх розмірів, бо верхні гілки її обморожуються на холоді, тому великих масштабів вирощування поки що в Україні немає. В наших широтах рослина досягає максимально 6 метрів, при тому, що на своїй батьківщині сягає до 30 м заввишки.

В Україні в наш час плодоносні рослини павлонії повстистої (*Paulownia tomentosa*) зростають в Ужгороді, Мукачеві та Одесі, у Києві (у Ботанічному саду ім. акад. О.В.Фоміна КНУ імені Т.Шевченка та на подвір'ї заповідника «Софія Київська»).

Зараз в деяких регіонах України, зокрема на Прикарпатті, Волині почали вирощувати Павлонію у промислових масштабах. Вчені Прикарпатського національного університету імені В. Стефаника працюють над виведенням нових сортів і форм дерев, які були би пристосовані до наших кліматичних широт. Тобто інтерес до цієї рослини в Україні стрімко зростає [10].

Список використаної літератури:

1. <http://www.ecoleague.net>.

2. <https://ru.wikipedia.org/wiki/Павловния>.
3. <https://paulownia.pro/en/paulownia/>.
4. <https://en.wikipedia.org/wiki/Paulownia>.
5. <https://ecotown.com.ua/news/Ukrayinski-naukovtsi-proponuyut-vyroshchuvaty-pavlovniyu-dlya-vyrobnytstva-biopalyva/>.
6. <http://agro-yug.com.ua/archives/8979>.
7. https://uk.wikipedia.org/wiki/Paulownia_Clone_in_Vitro_112.
8. Уейн К. Клаттербак. Дональд Г. Ходжес. «Культури деревини для маргінальних сільгоспугідь. Павловнія. З фінансовим аналізом» Wayne K. Clatterbuck Associate Professor, Forestry, Wildlife and Fisheries Donald G. Hodges Professor, Forestry, Wildlife and Fisheries «Tree Crops for Marginal Farmland. Paulownia. With a Financial Analysis».
9. <http://dendrology.ru/books/item/f00/s00/z0000012/st047.shtml>.
10. <https://khm.depo.ua/ukr/khm/na-khmelnichchini-uspishno-sadyat-dereva-rekordsmeni-pavlonii-20190618980813>.

Квітко Альона Вікторівна,
Науковий керівник:
доц., к. б. н.
Пархоменко, Олександр Вікторович

«Дослідження гельмінтозів у закладах дошкільної освіти м. Маріуполь»

Людина на своєму життєвому шляху стикається з багатьма випробуваннями, зокрема випробуваннями хворобами. Однією з найвідоміших і найпоширеніших хвороб є гельмінтози.

За даними ВООЗ у всьому світі гельмінтозами страждає близько 5 млрд. осіб. Проте за деякими оцінками 95-99% населення планети має паразитів, але не знає про це [2].

За даними офіційної статистики в Україні станом на 2018 рік з 342 видів гельмінтів поширеними є 30 видів [4]. Серед них 73,7% припадає на ентеробіоз, 22,4% - на аскаридоз, 3,3% - на трихоцефальоз, до 0,6% - на менш поширені гельмінтози, серед яких опісторхоз, гіменолепідоз, токсокароз, ехінококоз, дирофіляріоз, теніаринхоз, дифілоботріоз (табл.1).

Таблиця 1

Найбільш поширені гельмінтози, що реєструються в Україні

№ з/п	Назва гельмінтозу	Збудник	Кількість випадків
	Ентеробіоз	Гострик людський (<i>Enterobius vermicularis</i>)	58 984
	Аскаридоз	Аскарида людська (<i>Ascaris lumbricoides</i>)	38 555
	Трихоцефальоз	Волосоголовець (<i>Trichocephalus trichiurus</i>)	18 05
	Опісторхоз	Сисун котячий (сибірський) (<i>Opisthorchis felineus</i>)	36 0
	Гіменолепідоз	Карликовий цип'як (<i>Hymenolepis nana</i>)	32 8
	Токсокароз	2 види токсакар <i>Toxocara canis</i> , <i>Toxocara mystax</i>	27 3
	Ехінококоз	Ехінокок (<i>Echinococcus granulosus</i>)	18

	коз		9
	Дирофіл яріоз	Нематоди роду <i>Dirofilaria</i>	99
	Теніари нхоз	Бичачий (неозброєний) ціп'як (<i>Taeniarrhynchus saginatus</i>)	54
	Дифілоб отріоз	Стьожек широкий (<i>Diphyllobothrium latum</i>)	13

Окрім ентеробіозу та аскаридозу, в останні роки та території країни реєструються також такі захворювання, як дирофіляроз, опісторхоз, дифілоботріоз, які є незвичними для України. Дирофіляріоз, збудником якого є нематоди роду *Dirofilaria*, має кардинально інший шлях зараження – перкутанний. Це зараження через шкіру за допомогою кровосисних комах.

Наразі всі відомі гельмінти об'єднуються у три групи залежно від циклів розвитку. Біогельмінти у життєвому циклі пов'язані зі зміною хазяїв – проміжного і остаточного. Геогельмінтам для дозрівання яєць потрібен ґрунт. Контактні гельмінти – особлива група паразитів, які розвиваються у безпосередній близькості до людини і передаються під час контактів з хворим – через брудні руки, предмети побуту тощо.

У більшості випадків основним шляхом зараження людини гельмінтами є пероральний шлях, тобто проковтування яєць паразита з немитими руками, овочами, фруктами, сирією водою, у якій містяться яйця.

Гельмінтози помилково вважаються забутими хворобами, проте статистика говорить про інше. Щорічно в Україні реєструється 1 млн. дітей, хворих на гельмінтози.

В Україні з виявлених гельмінтозів близько 90% припадає на дитячий вік. Особливо високий рівень захворюваності спостерігається в організованих дитячих колективах, зокрема у закладах дошкільної освіти. У деяких таких колективах виявляється рівень захворюваності на ентеробіоз у 100% дітей.

Гельмінтози негативно впливають на організм дітей, уражуючи різні системи органів. Токсико-алергізаційний, механічний вплив, конкуренція за поживні речовини, міграція у життєво важливі органи з порушенням їх функцій, пригнічення імунної відповіді – це ще не повний перелік негативної дії гельмінтів на організм дитини. На тлі гельмінтозів частішає захворюваність на респіраторні та інші інфекційні хвороби, знижується ефективність проведених щеплень, пригнічується психічний, фізичний, розумовий розвиток. Іноді внаслідок ускладнень відбувається абсцес печінки та підшлункової залози, кишкова непрохідність, перфорація кишечника, закупорка жовчних протоків із розвитком механічної жовтяниці [1].

Діагностику гельмінтозів ускладнює той факт, що захворювання має поліморфну симптоматику. У зв'язку з цим всі діти, у яких виявлені хронічні шкірні захворювання, зниження імунітету, алергічні порушення, часті гострі респіраторні інфекції, а також захворювання травного тракту, дихальної системи та сечостатевої системи повинні пройти ретельне обстеження на наявність зараження гельмінтами.

Проте обстеження на гельмінтози має свої особливості залежно від виду паразита, його стадії розвитку, місця локалізації в організмі. Точність копрографічного аналізу складає всього близько 30% через те, що кожен паразит виділяє яйця на певній стадії свого розвитку і в певний час. Значно ускладнена лабораторна діагностика тканинних гельмінтозів. Тому важливо приділяти увагу профілактиці гельмінтозів для унеможливлення поширення даних хвороб.

Отже, проблема гельмінтозів у наші часи не втрачає своєї актуальності.

Діти, які відвідують заклади дошкільної освіти, знаходяться у групі ризику стосовно небезпеки ураження гельмінтами. Особливо це стосується контактних гельмінтозів – ентеробіозу та гіменолепідозу. Діти часто не в усіх ситуаціях користуються правилами особистої гігієни, через що ризики захворіти в дитячих колективах високі.

Нами було проведено гельмінтологічне дослідження об'єктів навколишнього середовища і предметів побуту у закладах дошкільної освіти м. Маріуполь. Дослідження проводилися у період з 10 червня до 15 серпня 2019 року на базі ЗДО «Ясла-садок №21 «Веселка», ЗДО «Ясла-садок №156 «Дельфінятко» та ЗДО «Ясла-садок №139 «Струмочок».

Для дослідження нами були взяті проби ґрунту та змиви із предметів побуту. Проби ґрунту досліджувалися на наявність яєць гельмінтів методами М.О. Романенко та Г.Ш. Гуджабідзе, а також методом дослідження проб ґрунту з метою виявлення яєць опісторхів за Г.О. Котельниковим і Л.О. Кузьменко [3]. Зішкріби з предметів побуту досліджували за методикою О. І. Корчагіна [3].

Результати проведених досліджень представлені на рис. 1.



Рис. 1. Загальний рівень забруднення ґрунту і предметів побуту гельмінтами

З діаграми ми бачимо, що на Дослідній ділянці №2 (ЗДО «Ясла-садок №156 «Дельфінятко») відзначається найвищий рівень забрудненості за всіма досліджуваними параметрами. Тут спостерігаємо 11,4% заражених проб яйцями гострика та 2,9% проб, заражених яйцями сисуна котячого. Це є найгіршими показниками серед ЗДО, що ми досліджували.

Найменш забрудненою виявилася Дослідна ділянка №3 (ЗДО «Ясла-садок №139 «Струмочок»). Тут ми не виявили яєць сисуна котячого у жодній пробі ґрунту. Показники забрудненості яйцями аскариди людської та гострика знаходяться на позначці 5,7%, що є найнижчим серед досліджених нами ділянок.

На Дослідній ділянці №1 (ЗДО «Ясла-садок №21 «Веселка») відзначається середній рівень забрудненості яйцями гельмінтів серед досліджених нами ділянок. Так, яйцями аскариди людської забруднено 10% проб, яйцями сисуна котячого – 1,4% проб, яйцями гострика – 8,6% проб.

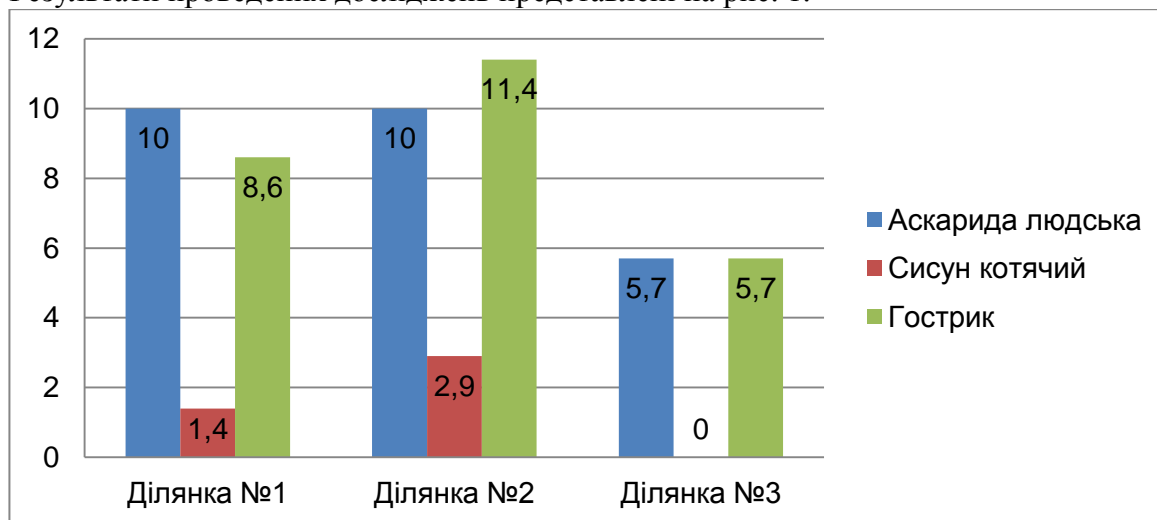
За результатами нашого експериментального дослідження можна зробити висновок про те, що рівень забрудненості яйцями гельмінтів ґрунту та предметів побуту у закладах дошкільної освіти залишається досить високим. Нами було виявлено яйця збудників ентеробіозу, аскаридозу, опісторхозу як у пробах ґрунту, так і зішкрібах з предметів побуту. Тому у дітей, що навчаються у ЗДО існує високий ризик захворіти гельмінтозами, зокрема аскаридозом, ентеробіозом та опісторхозом.

Для запобігання поширенню гельмінтозів серед дітей варто проводити більш якісну санітарну обробку предметів побуту у закладах дошкільної освіти, прививати дітям навички особистої гігієни, а також обробка овочів і фруктів перед вживанням, відмова від вживання у їжу термічно необробленого м'яса (свинини, яловичини), риби, неякісної ікри, сирі води з відкритих джерел.

Саме ці заходи можуть сприяти зменшенню кількості гельмінтозів серед дітей, що навчаються у закладах дошкільної освіти.

Список використаної літератури:

1. Бодня К.І. Діагностика та лікування гельмінтозів у дітей / К. І. Бодня // Сучасна гастроентерологія. – 2006. – №6 (32), С. 13-16.
2. Гельминтные инфекции, передаваемые через почву / Информационные бюллетени // Сайт Всемирной организации здравоохранения [Електронний ресурс] – Режим доступу: <https://www.who.int/ru/news-room/fact-sheets/detail/soil-transmitted-helminth-infections>.
3. Петровский Б. В. Гельминтологические методы исследования [Електронний ресурс] / гл. ред. Б. В. Петровский // Большая медицинская энциклопедия. – 1989. – Т.3. – Режим доступу: <https://xn--90aw5c.xn--c1avg/index.php/>.
4. Профілактика гельмінтозів / Головне управління Держпродспоживслужби в Херсонській області [Електронний ресурс]. – Режим доступу: <https://dpss-ks.gov.ua/novini/profilaktika-gelmintoziv>.

*Компанець Вікторія Анатоліївна,
студентка III курсу,
Спеціальності «Біологія»*

*Науковий керівник:
к.б.н., доцент
Кустовська Алла Валентинівна*

«Вплив субстрату на укорінення здерев'янілих живців тису»

На сьогоднішній день обсяги й технологія виробництва садивного матеріалу декоративних видів і форм рослин у розсадниках України не задовольняє потреби ринку.. Однією з головних причин цього є те, що існуючі технології вирощування не забезпечують отримання високих і сталих результатів, вони трудомісткі та малоефективні. Унаслідок цього попит перевищує пропозицію, що компенсується за рахунок завезення садивного матеріалу з Польщі, Нідерландів та інших держав світу [4, 5]. Упровадження в озеленення різноманітних декоративних видів і форм рослин, а також збереження їхніх господарсько-біологічних ознак і властивостей, визначають необхідність та перспективність розмноження їх шляхом живцювання. Укорінюваність живців хвойних рослин залежить від видової приналежності, формових особливостей, віку і фізіологічного стану рослин, строків, способів та умов живцювання та деяких інших факторів [2, 5, 10]. Застосування стимуляторів коренеутворення ауксинової природи в процесі живцювання дає змогу зменшити негативний вплив екологічних чинників і значно підвищити ефективність технології [4, 10]. Для кожного конкретного виду рослини і навіть декоративної форми необхідний індивідуальний підбір фізіологічно активних речовин, який виявиться оптимальним у технології, що буде використовуватися [1, 7, 9]. Живці багатьох декоративних рослин, а особливо хвойних, укорінюються погано, і тому в розсадниках використовують вологоутримуюче обладнання, що дозволяє створити відповідні умови: високу вологість повітря у поєднанні з невисокою вологістю ґрунту [4, 5]. В Україні у декоративних розсадниках переважно вирощуються саджанці із відкритою кореневою системою. У найближчий час очікується суттєве збільшення виробництва садивного матеріалу із закритою кореневою системою, який належить до більш високотехнологічної та конкурентоздатної продукції [5]. Вирощування садивного матеріалу декоративних рослин із закритою кореневою системою для потреб озеленення є перспективним, особливо з урахуванням доцільності підвищення приживлюваності

новостворених насаджень [6, 7]. Однією з найважливіших проблем названої технології, яка певною мірою стримує впровадження її у виробництво, є приготування субстрату з належними агрофізичними та агрохімічними властивостями для забезпечення сприятливих умов живлення рослини впродовж усього циклу її вирощування [5].

Сьогодні існує безліч агротехнічних прийомів, які дозволяють займатися вегетативним розмноженням голонасінних декоративних рослин. Наразі відомо, що регенераційна здатність більшості таких видів залежить не тільки від строків заготівлі живця, місця його розташування на материнській рослині, обробки стимуляторами коренеутворення, а й від властивостей субстрату для укорінення. Визначення оптимальних способів вегетативного розмноження голонасінних рослин та створення системи оптимальних агротехнічних заходів є актуальною проблемою сьогодення і має досить широкі перспективи для розвитку.

Метою дослідження було визначити найоптимальніші варіанти створення субстрату для укорінення здерев'янілих рослин роду Тис в умовах закритого ґрунту, і цим самим підвищити відсоток вихідного матеріалу. Необхідною умовою реалізації поставленої мети стало завдання оцінити здатність здерев'янілих живців тису до регенерації за умови укорінення їх у різних за складом субстратах.

Для живцювання були відібрані стеблові живці, розміщені на верхівках бічних пагонів з середньої частини крони материнських рослин сорту Тис середній Хіксії (*Taxus media Hicksii*), приблизний вік яких становив 12 років. Для зрізання живців використовували стерильне лезо. Процедура проводилася рано вранці. Довжина живців становила 15 – 20 см. Щойнозрізані живці відразу поміщали у водний розчин препарату «Корневін» на 18 годин. Повторність досліду - чотирикратна, із загальною кількістю живців у кожному - 30. Перед тим, як помістити живець в підготовлений субстрат, видаляли хвою з нижньої частини погона, за умови збереження цілісності кори, для того щоб знизити ризик підгнивання. Досліджувані зразки поміщали в тепличні умови, де був можливий контроль температури в межах 23-27°C і вологості – 60-90%. Полив здійснювали відстояною водою, температура якої становила близько 23°C. В разі потреби притінення, живці розміщували під тканиною білого кольору.

Для визначення оптимального варіанту складу ґрунтосуміші, використовували субстрати наступного складу: контроль (перегній + торф (1:1)), перегній + пісок + торф (1:1:1), пісок + торф (1:1). Дослідження проводилися за методикою застосування регуляторів росту у відкритому та закритому ґрунті [3]. Торф для досліджень обрали від німецької компанії «Compro» (рН 5-7).

Для статистичної обробки даних користувалися методом дисперсійного аналізу з використанням комп'ютерних програм.

Результати вивчення впливу різного складу субстрату на вкорінення показали, що здерев'янілі живці вкорінюються з неоднаковою ефективністю у різних варіантах дослідного матеріалу. Нами було встановлено, що кращим субстратом для коренеутворення рослин роду Тис є суміш піску і торфу «Compro» (рН 5-7) у співвідношенні 1:1. Процес укорінення живців тису середнього Хіксії на субстратах, які містять у своєму складі перегній, не відбувається. Можемо зробити припущення, що такий ефект спричинений високим вмістом поживних речовин, зокрема азоту, що є відомим інгібітором ризогенезу на початкових етапах коренеутворення у рослин.

Найбільший відсоток укорінених живців тису середнього Хіксії спостерігався у варіанті, де в якості субстрату використовували суміш піску та торфу, а мінімальний – в контрольному варіанті (перегній + торф). Серед живців, ризогенез яких відбувався в суміші з перегною, торфу та піску, повноцінного укорінення досягли лише 27,5%, що дуже близько до показників контрольного зразка укорінення (25%). В результаті використання в якості субстрату суміші торфу та піску (1:1) було зафіксовано найвищі якісні та кількісні показники ризогенезу, величина якого в середньому досягнула 72,5% (табл.1).

Результати укорінення здерев'янілих живців тису в різних субстратах

Дата живцювання	Контроль (перегній + торф) (1:1)	II перегній + пісок + торф (1:1:1)	III пісок + торф (1:1)
	Кількість укорінених живців, шт.		
03.03. 19	2	3	7
02.04. 19	3	4	8
26.05. 19	2	2	8
29.06. 19	3	2	6
	Середнє значення, %		
	25 %	27,5 %	72,5 %

Отримані результати дослідження живцювання декоративних форм голонасінних рослин сорту тис середній Хіксії, підтверджують думку про те, що важливу роль у процесі укорінення здерев'янілих живців відіграє правильно підібраний субстрат. Нами була зафіксована суттєва різниця між різними варіантами досліджуваних субстратів. Аналіз отриманих результатів показав, що кращим субстратом для укорінення даного сорту рослин є суміш піску та торфу (рН 5-7) у пропорційному співвідношенні 1:1.

Результати дослідження вкотре довели, що вегетативне розмноження шляхом живцювання є відмінним способом задовольнити потребу одержати генетично однорідний садивний матеріал щодо господарських та біологічних характеристик певного сорту рослин. Передусім, все це передбачає створення оптимальних умов для формування кореневої системи. Велике значення при цьому має вдало підібраний за агрохімічними та агрофізичними властивостями субстрат.

Список використаної літератури:

1. Балабак О. А. Біологічні особливості адвентивного коренеутворення у стеблових живців дерну справжнього (*Cornus mas* L.) Агробіологія. Зб. наук. праць Білоцерківського національного аграрного університету. Біла Церква. 2012. Вип. 9(96). С. 99-102.
2. Глухов А. З., Шпакова О. Г. Ускоренное размножение хвойных в условиях юго-востока Украины. Донецк : НордПресс, 2006. 136 с.
3. Казакова В. Н. Методика испытаний регуляторов роста и развития растений в открытом и защищенном грунте. М. : МСХА, 1990. 56 с.

4. Косенко Ю. І. Сучасний стан та агротехнологічні засади удосконалення декоративного розсадництва України : автореф. дис. на здобуття наукового ступеня канд. с.-г. наук : спец. 06.03.01 «Лісові культури та фітомеліорація». К., 2015. 22 с.
5. Маурер В. М. Декоративне розсадництво з основами насінництва. К. : Арістей, 2006. 273 с.
6. Маурер В. М. Забезпеченість садивним матеріалом робіт з відтворення лісів в Україні: сучасний стан, проблеми та першочергові завдання. Науковий вісник НУБІП України. Серія «Лісівництво та декоративне садівництво». 2011. Вип. 164. Ч. 1. С. 328-334.
7. Осмола М. Х. Лісові культури. Лісові розсадники. К. : ІСДО, 1995. 92 с.
8. Пономаренко С. П. Регулятори росту рослин на основі N-оксидів похідних піридину. К. : Техніка, 1999. 272 с.
9. Торчик В. И., Келько А. Ф. Особенности адвентивного корнеобразования у стеблевых черенков некоторых садовых форм рода Juniperus в зависимости от сроков заготовки. Труды БГТУ. 2016. № 35. С. 216-219.
10. Tokman V. Optimization of elements of cultivation technology of ornamentals in the North-eastern part of forest Steppe of Ukraine. SciensRise Biological Science. 2017. Vol 3(6). P. 27-33.

*Кубай Анна Володимирівна,
Лотарєва Ірина Олександрівна,
Фіщук Юлія Боганівна,
студенти IV курсу,
Спеціальності «Біологія»*

*Науковий керівник:
доцент кафедри біології
Настека, Тетяна Миколаївна*

«Сучасний стан фауни і флори смт. Баришівка, річки Красилівка та проблеми її охорони»

Міста не можуть існувати без живих організмів. Саме живі організми є так званими «живими компонентами міста», що залучаються в глобальні біогеохімічні цикли і, таким чином, входять до складу географічної оболонки землі. Тобто місто – це не лише середовище, де поширена популяція людини, це й місце, де наявні умови для існування різноманітних видів тварин, рослин та численних мікроорганізмів, що є невід’ємною частиною підтримання рівноваги міських екосистем.

Кожна міська екосистема має свої особливості. На даний час людська популяція є домінуючою і може згубно діяти на інших представників цих біоценозів. Тобто тут має місце антропогенний фактор, який може призвести до зникнення великої кількості видів організмів.

Аналіз літературних джерел підтвердив, що наукових робіт про фауну цього регіону недостатньо, а антропогенні зміни за останнє сторіччя досить суттєві. Щоб з’ясувати структуру та особливості функціонування міських екосистем необхідними є знання про сучасний стан флори та фауни, способи захисту видів від антропогенного впливу та їх збереження. Тому обрана тема дослідження є **актуальною** і додаткових доказів не потребує.

Мета: проаналізувати сучасний стану флори та фауни смт. Баришівка та річки Красилівка.

Відповідно до мети, **завданнями** цієї статті є:

- висвітлити проблеми сучасного стану флори та фауни смт. Баришівка та річки Красилівка;
- дослідити як пов'язана флора і фауна з діяльністю людини;
- визначити варіанти вирішення проблем;

Предметом дослідження є навколишнє середовище, жива та не жива природа.

Об'єктом дослідження є флора і фауна в смт.Баришівка та річки Красилівка.

Смт.Баришівка розташовується на стику природних зон Полісся та Лісостепу, тому тут поєднуються характерні для цих природних зон типи рослинності. Окремою складовою є також інтрозональна рослинність річкових долин, зокрема річок Трубіж з притоками Недрою та Ільтою, Красилівкою та Сухобережицею та інших менших дніпрових приток.

Загальна площа лісів Київської області становить 9513 га. Для північної частини селища характерні масиви хвойних і мішаних лісів, південна частина значною мірою розорана, на тих ділянках, які не зазнали сильного антропогенного впливу, переважають широколистяні ліси. Поєднання різних типів лісу обумовлює фауністичне біорізноманіття.

Історичні джерела та картографічні матеріали вказують на те, що на сьогодні природний рослинний покрив майже докорінно змінений людиною [3]. Багатовікова господарська діяльність значно змінила природне середовище селища, як наслідок, зазнали змін майже всі компоненти ландшафтної сфери, рослинний і тваринний світ, ґрунти, ґрунтові і підземні води. Серед антропогенних чинників, які вкрай негативно впливають на структурні елементи екомережі, біологічного і ландшафтного різноманіття у цілому, на сучасному етапі слід відмітити розорювання прибережних захисних смуг, створення монокультур в лісових системах, не регульований випас домашніх тварин на ділянках зі степовою і лучною рослинністю.

Навколишнє середовище Баришівки і її мешканці зазнають сильного впливу людини. Серед основних факторів впливу на флору і фауну виділяють:

- забруднення атмосферного повітря викидами забруднюючих речовин від промислових підприємств та автотранспорту;
- забруднення водних об'єктів скидами забруднюючих речовин із зворотними водами промислових підприємств, підприємств житлово-комунального господарства;
- порушенням гідрологічного та гідрохімічного режиму малих річок регіону;
- підтопленням земель та населених пунктів регіону [1].

Саме ці фактори мають вагомий вплив на видову різноманітність організмів міської екосистеми.

В ході написання цієї статті, нами було проведено дослідження стану річки Красилівка, яка протікає в смт. Баришівка, Київської області, гідрографічна мережа басейну якої сформувалася в результаті взаємодії природних фізико-географічних процесів та господарської діяльності людини.

За допомогою методу спостереження вдалось встановити основні чинники забруднення цієї водойми, які впливають на донну і придонну рослинність, а також на фауну річки Красилівка.

Встановлено, що деградація водойми також відбувається через надмірне антропогенне навантаження, що переважає над здатністю до самоочищення та самовідновлення. Значні зміни сталися з річкою внаслідок недотримання мешканцями міста законодавчих санітарних норм та правил, а також засміченням прибережних територій водойми великою кількістю сміття, яке має досить довгий термін розкладання (скло, поліетилен, пластмаса, гума, арматура, залізні банки, старе взуття, уламки цегли та бетону, автоаккумулятори, фольга, електричні батарейки, гумові покришки, пластикові пляшки). Для того, щоб скло і кераміка під дією води перетворилися на більш дрібні

частинки, буде потрібно понад мільйон років. Термін розкладання паперу не дуже великий, але свинцеві барвники зі стоками потрапляють до водойм, роблячи воду непридатною для пиття. Найбільш небезпечним, зі всього виявленого нами сміття, є батарейки, що містять ртуть. Одна така батарейка здатна забруднити 400 л води.

Наслідками такого забруднення є збільшення кількості рослинності водойми, що спричинює заростання і цвітіння річки. Найпоширенішим представником є Ряска (*Lemna L.*), чисельність якої значно збільшилась за останні роки.

Також наслідком антропогенного забруднення води є масове розмноження мікроскопічних водоростей, що спричинює цвітіння води, яке завдає великих збитків іхтіофауні річки. Внаслідок цього явища різко зменшилась кількість таких представників як щука звичайна (*Esox lucius*), плітка (*Rutilus rutilus*), карась звичайний (*Carassius*).

Нами були запропоновані такі шляхи вирішення цієї проблеми:

1. Залучення місцевого населення до розчищення заплави річки, проведення суботників.

2. Створення пунктів прийому вторинної сировини;

3. Побудова очисних споруд;

4. Штрафування за викид сміття в несанкціонованих місцях;

5. Профілактичні бесіди з населенням.

Висновок: Таким чином, екологічні проблеми смт. Баришівка, як і усіх регіонів України, належать до найактуальніших і потребують невідкладного вирішення на всіх рівнях.

Список використаної літератури:

1. ЕКОЛОГІЧНИЙ ПАСПОРТ КИЇВСЬКОЇ ОБЛАСТІ / Мисюра С.М., Магденко Ю.І, Мочан С.С. та ін.]. – 2018. – С. 177–193.

2. Регіональна доповідь про стан навколишнього природного середовища Київської області. // Департамент екології та природних ресурсів Київської обласної державної адміністрації. – 2015. – С. 105–106/

3. Регіональна доповідь [Електронний ресурс]. – 2015.

4. Фауна Київщини [Електронний ресурс] – Режим доступу до ресурсу: <https://sites.google.com/site/tvarinnijsvitukraieniinfo/home/fauna-kiievsini>

*Лаговська Юлія Олександрівна,
студентка I курсу
освітнього рівня
«магістр»,
Спеціальності «Біологія»*

*Науковий керівник:
к.б.н., доцент
Кустовська, Алла
Валентинівна*

«Аналіз частоти та спектру хромосомних аберацій у клітинах кореневих ригестем *sagittaria sagittifolia* водойм чорнобильської зони відчуження»

Серед численних антропогенних і природних чинників, які шкідливо впливають на біоценози та людину, вагоме місце посідає радіація. Особливо це стосується України, яка пережила масштабну техногенну Чорнобильську катастрофу у 1986 році, що призвела до викиду штучних радіонуклідів у значній кількості – $1,3 \times 10^{19}$ Бк – та найбільшого радіоактивного забруднення довкілля [1]. Надходження радіонуклідів у навколишнє

середовище становить тривалу діючу небезпеку, що пов'язано з тим, що іонізуюче опромінення стає значущим фактором впливу на біотичну складову екосистем для багатьох поколінь [1, 2, 3]. Радіонукліди мають здатність до накопичення у біоті, що призводить до виникнення різноманітних порушень, зокрема, цитогенетичних [1, 8]. Вищі водяні рослини накопичують значну кількість радіонуклідів як з води, так і з ґрунту [4] зазнаючи опромінення. Аналіз цитогенетичних порушень дає можливість визначити радіаційні ризики як для популяції рослин, так і для екосистеми в цілому [5]. Якщо для наземної біоти, зокрема рослин, існує досить великий список референтних видів, які використовуються для оцінки мутагенної небезпеки середовища, то дослідження цитогенетичних порушень у вищих водяних рослин вкрай обмежені [8], що обумовлює актуальність роботи.

Об'єкт дослідження – зміни цитогенетичних показників у стрілолиста стрілолистого *Sagittaria sagittifolia* водойм ЧЗВ з різним рівнем радіонуклідного забруднення.

Предмет дослідження – хромосомні аберації у меристемних клітинах коренів *Sagittaria sagittifolia* водойм Чонобильської зони відчуження.

Мета: дослідження частоти та спектру цитогенетичних порушень у *Sagittaria sagittifolia* водойм Чорнобильської зони відчуження.

Для досягнення вказаної мети виконано наступні **завдання:**

1. Проаналізувати дослідження щодо радіаційного забруднення довкілля та сучасних проблем генетичних наслідків дії іонізуючого випромінювання на біоту.
2. Визначити кількісний рівень цитогенетичних порушень у клітинах кореневих меристем *Sagittaria sagittifolia* водойм Чорнобильської зони відчуження.
3. Дослідити спектр та внесок кожного типу хромосомних аберацій у цитогенетичні порушення *Sagittaria sagittifolia* водойм з різним рівнем радіонуклідного забруднення.

Методи дослідження: анафазний метод давлених препаратів визначення хромосомних аберацій у клітинах кореневих меристем вищих водяних рослин, математичні та статистичні методи обробки отриманих результатів.

Відбір проб рослини проводили на водоймах Чорнобильської зони відчуження та озері Вербне під час вегетаційного сезону 2018-2019 років.

Методика: Корені рослин відбирали безпосередньо на водоймі. Відібраний матеріал фіксували у свіжеприготованій та охолодженій приблизно до 10°C суміші Карнуа (3:1): етанол 96% – три частини, оцтова льодяна кислота – одна частина. Зафіксований матеріал має зберігатися в прохолодних умовах до +15°C не менше, ніж 7 діб [6].

Забарвлення клітин кореневої меристеми стрілолиста стрілолиста проводили за методом давлених препаратів [7]. Зафіксовані молоді корені вищих водяних рослин потребують попереднього проведення через батарею спиртів етанолу від 96% до 70%. Кожен етап промивки потребує не менше, ніж 30 хвилин витримки.

Для забарвлення апікальних клітин коренів вищих водяних рослин проведений через батарею спиртів матеріал поміщають до флаконів з ацетоорсеїновим барвником та підігривають.

Після нагрівання можна одразу робити давлені препарати, а можна залишити матеріал на 12 годин та більше у флаконі з барвником для більш інтенсивного забарвлення.

Забарвлені корені поміщають на предметне скло, накривають покривним склом та обережно притискають, розчавлюючи корінь до дуже тонкого шару, бажано, щоб шар клітин не перевищував 1-2 клітини [6, 7].

Мікроскопічний аналіз проводили за допомогою світлового мікроскопу Primostar (фірми „Carl Zeiss”, Німеччина) зі збільшенням 10×100 під імерсією.

Для визначення частоти та спектру аберантних анафаз при мікроскопічному вивченні меристеми коренів враховували загальну кількість нормальних та аберантних анафаз – ранніх телофаз. З огляду на розрахунки статистичної достовірності для кожного варіанту (чи точки відбору) аналізували не менше 10 коренів із розрахунку вибірки не менш ніж 1000 анафаз для обчислення.

Частоту аберантних анафаз визначали в відсотках за відношенням аберантних ано-телофаз до нормальних:

$$\text{ЧАА} = \text{АА} \times 100\% \times \text{НА}^{-1},$$

де АА – кількість аберантних ана-телофаз, НА – кількість нормальних ана-телофаз [6].

У дослідженні хромосомні аберації класифікували за такими типами: фрагменти одинарні, одинарні мости та множинні, до яких відносили: фрагменти парні, парні мости та мости з фрагментами. Крім того визначали клітини з нерівномірним поділом – асиметричні та трьохполюсні мітози (рис. 1).



Рис. 1. Мікрофотографії хромосомних аберацій у клітинах кореневих меристем *Sagittaria sagittifolia*: А) анафаза норма; Б) хроматидний міст; В) клітина з множинними абераціями два парних та непарний фрагменти; Г) потрійний міст (забарвлення ацетоорсеїном; Об.×100 Ок.×10, імерсія).

Найбільш поширеним типом хромосомних аберацій як у природних популяціях, так і інтактних є хроматидні кінцеві делеції, які при анафазному методі виглядають як одинарні фрагменти. У водоймах ЧЗВ, з значним радіонуклідним забрудненням дуже широко представлені мости, як хроматидні одинарні, так і хромосомні – парні.

Сумарна кількість одинарних хроматидних та парних хромосомних фрагментів в клітинах *Sagittaria sagittifolia* водойм ЧЗВ коливалась від 40-45% від усієї кількості аберацій для рослин полігонних водойм: оз. Глибоке та оз. Азбучин до 30% ,у рослин у р. Прип'ять до 17%.

Поява клітин з множинними абераціями, у рослин з озер лівобережної та правобережної заплави р. Прип'ять – озер Глибоке та Азбучин може слугувати доказом, що в екосистемі присутній певний цитотоксичний мутаген.

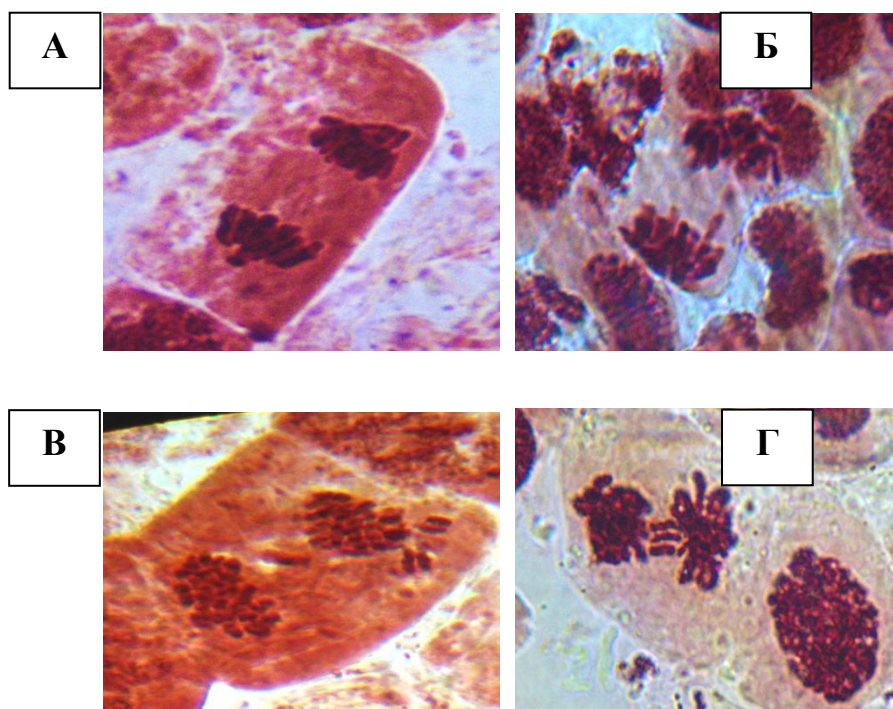
Частка аберантних клітин з множинними абераціями у рослин водойм ЧЗВ дуже висока – 37% у рослин з оз. Глибоке та 33% у рослин оз. Азбучин. Подібна фрагментація та пульваризація хромосом, що реєструється в анафазному експрес-тесті як

множинні фрагменти та одинарні і парні мости, які з'являються внаслідок хроматичних та хромосомних розривів, скоріш за все можуть виникати внаслідок наявності інгібіторів синтезу ДНК.

Висновок:

1. У порядку збільшення кількості хромосомних порушень у клітинах кореневих меристем стрілолиста стрілолистого, водойми розміщуються у наступному порядку: озеро Вербне < річка Прип'ять < озеро Азбучин < озеро Глибоке.
2. Найбільш поширеним типом хромосомної аберації є хроматидні кінцеві дилеції, які при анафазному експрес-тесті реєструються як одинарні фрагменти. Сумарна кількість одинарних хроматидних та парних хромосомних фрагментів в клітинах стрілолиста стрілолистого водойм ЧЗВ коливалась в межах від 62% у рослин озера Азбучин до 43% в клітинах рослин озера Глибокого.
3. Результати проведених досліджень дозволяють запропонувати показники цитогенетичних порушень у стрілолиста стрілолистого як такі, що можуть використовуватися при вдосконаленні системи радіоекологічного моніторингу водойм та можуть бути використані у оцінці радіаційних ризиків для водних екосистем.

Список використаної літератури:

1. 20 років Чорнобильської катастрофи. Погляд у майбутнє. Національна доповідь України / [Балога В., Холоша В., Євдін О.]. – К.: Атіка, 2006.
2. Антропогенная радионуклидная аномалия и растения / [Гродзинский Д., Коломиец К., Кутлахмедов Ю.]. – К.: Лыбидь, 1991. – 342 с.
3. Гудков І. Радіобіологія: Підручник / Гудков І. – Херсон: ОЛДІ-ПЛЮС, 2016. – 165 с.
4. Кузьменко М. Радіонукліди у водних екосистемах України / [Кузьменко М., Романенко В., Деревець В. та ін.]. – К.: Чорнобильінтерінформ, 2001. – С. 45.
5. Кутлахмедов Ю. Радіобіологія. Підручник / [Кутлахмедов Ю., Войціцький В., Хижняк С.]. – К.: Вид.-пол. центр «Київський університет», 2011. – С. 67.
6. Паушева З. Практикум по цитологи растений / Паушева З. – Москва: Агропромиздат, 1988. – 84 с.
7. Шевцова, Н. Бюлетень – 10.09.2014. Спосіб виготовлення цитогенетичних давлених препаратів з коренів вищих водяних рослин / [Шевцова Н., Гудков Д., Сазонов В.], 2014.
8. Gudkov D. Aquatic Plants and Animals in the Chernobyl Exclusion Zone: Effects of Long-Term Radiation Exposure on Different Levels of Biological Organization. V. Korogodina, C. Mothersill, S. Inge-Vechtomov, C. Seymour (Eds.), Genetics, Evolution and Radiation, Springer, Biosphere and Humanity. Series C: Environmental Security / [Gudkov D., Shevtsova N., Pomortseva N.] Dordrecht: Springer, 2017. – pp. 287-302.

*Лотарєва Ірина Олександрівна,
студентка IV курсу
Спеціальності «Біологія»*

*Науковий керівник:
к.б.н, доцент
Журавель Наталія Михайлівна*

«Особливості агротехніки представників роду *Petunia*»

Серед рослин, що прикрашають квітники у всіх країнах, рід *Petunia* з родини Пасльонові (*Solanaceae*), займає одне з перших місць, оскільки є невибагливим та високодекоративним. За даними американських фахівців, насіння цих рослин становлять близько 30% від всього виробництва насіння в світі. Виняток - сорти з махровими квітками, тому що при насінному розмноженні не вдається зберегти махровість пелюсток. Тільки куплені в спеціальних насінницьких організаціях насіння петуній можуть передати махрову форму квіток. Тому частіше махрові петунії розмножують вегетативно - живцюванням [1].

Насінне розмноження. Більшість сортів і гібридів петунії розмножується насінням. За стандартною технологією насіння сіють у другій половині березня, при цьому квітучі рослини можна отримати, в залежності від сортогрупи, в кінці травня - середині червня. Для більш раннього цвітіння насіння висівають в кінці січня - початку лютого. Цвітіння розсади при цьому починається вже в другій половині квітня [4].

Для посіву насіння петунії використовують дерев'яні або пластмасові посівні ящики. Дно ящиків застилають товстим папером, потім заповнюють шаром ґрунтової суміші товщиною не менше 6 см. Для посіву петунії можна використовувати різні типи ґрунтових сумішей, крім сильно кислих і лужних [3].

Насінини у петунії дуже дрібні, тому для рівномірного висіву їх змішують з дрібним сухим піском. Їх висівають в заздалегідь підготовлені ящики, розсипаючи по поверхні вологого ґрунту, потім обприскують водою з пульверизатора. Зверху насінини можна присипати шаром ґрунту (не більше 1-2 мм) або зовсім не присипати, але тоді доглядати за ними потрібно ретельніше. Можна сіяти насіння петунії на сніг (його кладуть на поверхню субстрату в горщику шаром 1-1,5 см), на якому насіння добре видно; танучи, сніг затягує його в ґрунт. Ящики необхідно накрити склом або папером і помістити на стелажі при температурі 20-23 ° С. Старі, менш вимогливі сорти петунії можуть давати сходи і при більш низьких температурах, наприклад, допустимо, щоб в нічні години температура опускалася до 16-17 ° С. Сучасні гібриди значно більш вимогливі до умов обробітку і потребують стабільної температури і вологості.

У період проростання насіння і початкового розвитку сіянців необхідно ретельно стежити за вологістю ґрунту. Ящики з посівами 1-2 рази на добу обприскують водою, в яку додають перманганат калію (до світло-рожевого кольору). Після появи сходів (на 5-10-у добу після посіву) ящики виставляють на світло. При пізніх посівах (у другій половині березня) для нормального розвитку сіянців в теплицях достатньо природного освітлення. При більш ранніх посівах сіянцям необхідне додаткове штучне освітлення не менше ніж по 12 годин на добу [1].

Поливати сіянці в перший тиждень після сходів потрібно з обприскувача 1-2 рази на добу. Надалі частоту поливу можна зменшити, а кількість води збільшити. До пікіровки сіянців можна приступати в фазі 1-2 справжніх листів. Пікірують їх по одній рослині в торф'яні або пластикові горщики, зчіпки або касети розміром 6-8 см. Ґрунтова суміш використовується та ж, що і для посіву. Тільки що розпіковані рослини потрібно полити і накрити на 1-2 дні папером або нетканим покривним матеріалом (наприклад, лутрасилом) [2].

Підживлення розсади починають через тиждень після пікіровки і проводять щотижня; допускається чергувати позакореневе і кореневе підживлення. Якщо через погані погодні умови або інших причин розсада розвивається погано, можна стимулювати її зростання обприскуванням регуляторів росту. Однак занадто захоплюватися ними не можна; за весь період вирощування розсади їх можна застосувати не більше 2-3 разів [3].

Цвітіння петунії починається для групи мультифлора - на 70-75-у добу після посіву насіння, для групи грандіфлора - на 80-90-е добу [3].

Вегетативне розмноження. При розмноженні петуній нерідко вдаються до живцювання. Цим способом розмножують всі сортогрупи калібрахоа (*MillionBells*, *Superbells*), а також ампельні петунії (групи *Surfinia*, *Futura*, *Colgado*, *Cascadias*, *Supertunia*, *Conchita* і ін.) [3].

Махрові петунії черенкують з лютого по травень, ампельні петунії при сприятливих умовах (температурі 21-24 ° С і досвічування в зимовий період лампами) можна черенкувати круглий рік.

Маткові(материнські) рослини ампельної петунії потрібно готувати заздалегідь. Вибирати для цих цілей необхідно лише молоді, добре розвинені рослини, вирощені з живців, взятих в кінці весни - початку літа. Рослини, вибрані для маточників, бажано відразу висадити в горщики великого розміру або акуратно пересадити у великі горщики з маленьких або в ґрунт на стелажі теплиці, щоб не порушувати кореневої системи. При нестачі світла (без досвічування) маточники можна утримувати в таких же умовах, як для махрової петунії, підготовуючи 1-2 рази на місяць калійними добривами по листю. З таких рослин черешки допускається брати лише з кінця лютого. Якщо є можливість забезпечити маткові рослини підсвічуванням і температурою 15-22 ° С, вони живцюються в будь-який час у міру відростання.

У махрових петуній для маточників відбирають декоративні рослини з найбільш великими і густомахровими квітками. В кінці серпня - початку вересня кушки акуратно пересаджують у контейнери або горщики діаметром не менше 15-17 см і поміщають в оранжереї. Головними умовами збереження маточників є невисокі температури (10-12 ° С), невисока вологість ґрунту і не надто сухе повітря. Підживлення в осінньо-зимовий період треба робити нечасто (приблизно раз на місяць) і використовувати лише фосфорні та калійні добрива.

З маточних рослин зрізають верхівкові живці з 4-6 листочками, залишають два верхніх листа, скорочуючи їх наполовину, і висаджують в ґрунт на 1/4 довжини. Розташовувати живці в ящику потрібно досить щільно, на відстані 1,5-2 см один від одного (або 500 шт. / М2). Потім ящики накривають склом і поміщають в світле місце при температурі 21-24 ° С [1].

Ґрунт для живцювання можна використовувати такий же, як для посівів петунії, але зверху необхідно насипати шар піску або перліту (2-2,5 см). Повторно використовувати ґрунт для живцювання можна [2].

Головний секрет успіху при живцюванні - якомога швидше помістити в ґрунт зрізані черешки, так як через 1-2 години після зрізання їх здатність до вкорінення різко падає, навіть якщо вони зберігаються у вологих умовах.

Під час вкорінення живці 1-2 рази на добу збризкують водою з обприскувача, стежачи за тим, щоб ґрунт був вологим, але не сирим. При появі перших ознак плісняви або "чорної ніжки" полив скорочують, ящики провітрюють, а хворі живці видаляють. Через 5-10 діб на держаках петунії з'являються коріння.

Як тільки довжина коренів на держаках досягне 1-1,5 см, їх можна пересаджувати в горщики діаметром 5 см. Для отримання більш рунистих рослин розсаду прищипують над 4-5-м листом. Верхівки пагонів, відрізані при прищипку, можна також використовувати для живцювання. При необхідності прищипку можна повторити через 2 тижні. Через місяць або півтора саджанці пересаджують в горщики діаметром 11-13 см [2].

Особливість вирощування розсади з живців ампельних петуній полягає в тому, що їм для нормального розвитку потрібно більше місця, тому горщики з ними ставлять вільніше або підвішують над стелажми [3].

Список використаної літератури:

1. Петунія: морфологія, агротехніка, розмноження [Електронний ресурс] - Режим доступу: <http://www.vseozvetah.com/petunia.html>.
2. Петунія - вирощування петунії з насіння: "7 Соток" [Електронний ресурс]. - Режим доступу: <http://7sotok.com/>.
3. Горбаченков М.В. Як розмножити петунії черенками / М.В. Горбаченков, Е.Г. Колесникова // Сад и Огород. - 2004. - №5. С.50-51.
4. Горбаченков М.В. Сеем однолетники / М.В. Горбаченков // Цветочный клуб. - 2003. - №5.

*Мильнікова Марина Дмитрівна,
студентка I курсу
освітнього рівня
«магістр»,
Спеціальності «Біологія»*

*Науковий керівник:
канд. біол. наук,
доцент каф. біології
Журавель Наталія
Михайлівна*

«Рід Береза (*Betula L.*) у флорі України»

Про цілющі властивості багатьох рослин відомо з прадавніх часів (близько 3 тис. років до н. е.). Лікарські рослини беруть участь у метаболізмі, впливають на діяльність органів та систем організму людини, їх функціональну активність. Звідси переконання багатьох вчених, що «в природі немає хвороб, проти яких у рослинному світі не утворилися б десятки цілющих речовин» (Нуралієв Ю., 1988) [4].

Однією з таких рослин є всім відома і невідома, тобто вивчена недостатньо, Береза. Територія України характеризується багатим та різноманітним рослинним покривом, серед якого досить поширені представники родини Березові якщо не видовим багатством, то кількісно.

За класифікацією А.Л.Тахтаджяна родина Березові (*Betulaceae*) належить до однойменного монотипного порядку Березоцвіті (*Betulales*), одного з 17-ти порядків підкласу Гамамелідиди (*Hamamelididae*). Порядок *Betulales*, як і *Fagales*, *Juglandales*, є еволюційно просунутим таксоном. Родина Березові складається з 6 родів і близько 150 видів, серед яких переважають дерева, проте чимало є і кущів. У природній флорі України і в культурі відомо понад 20 видів. Середній вік дерев становить 100-150 років (окремі дерева можуть доживати до 300 років), а кущів – 60-80 років. Рештки берези (*Betula*) відомі з крейди, інших таксонів – з палеогену. Представники родини Березові – бореальні рослини, вони є важливим елементом лісових формацій помірного поясу, зокрема і в Україні. Окремі таксони зустрічаються у тундрі і у високогір'ях, де здебільшого представлені карликовими формами. Ліси з участю представників родини поширені по всій території країни. Залежно від таксонів, які беруть участь у формуванні лісів, їх називають березняками, вільшняками, грабинами. А.Л. Тахтаджян поділяє родину на 3

підродини, які деякими систематиками приймаються у ранзі самостійних родин. До підродини Березові (*Betuloideae*) відносять 2 роди – березу (*Betula*) і вільху (*Alnus*) [3].

Білий колір стовбура берези зумовлюється наявністю в клітинах бетуліну – порошкоподібної речовини, що має лікувальні властивості. З коренями берези співіснують підберезники або бабки (*Leccinum scabrum*) – їстівні шапкові гриби, що мають гарні смакові якості. На стовбурах поселяється гриб чага (*Inonotus obliquus*) з відділу Базидіоміцетів. Широко використовують види берези і у зеленому будівництві як чудові декоративні рослини, які своєрідним виглядом, що його створюють пониклі гілки, справляють тремтливе незабутнє враження [2].

Береза вважається одним із рослин-символів Росії і Фінляндії. Її ім'я носить місяць в українській (березень) та чеських мовах (чеськ. *Březen*) [1, 29-30].

Рослини цього роду відрізняються високим поліморфізмом; різні автори по-різному розглядають ранг деяких таксонів, що належать до роду.

До роду Береза у світовій флорі включають до 120 видів (згідно даних сайту Королівських ботанічних садів в К'ю – 113 видів і гібридів (World Checklist of *Betula*. The Board of Trustees of the Royal Botanic Gardens, Kew [9]), а у флорі України 9 (10) видів, з яких найчастіше зустрічаються б. поникла (*B. pendula*) та б. пухнаста (*B. pubescens*), а 4 види – б. низька (*B. humilis*), б. темна (*B. obscura*), б. дніпровська (*B. borysthenica*) та б. Клокова (*B. klokovii*) є рідкісними рослинами і занесені до Червоної книги України.

Коротко охарактеризуємо перелічені таксони [6].

Б. поникла, або береза бородавчата (*B. pendula* Roth, *B. verrucosa* Ehrh.). Вид, поширений в Європі та Сибіру; зустрічається також у північній Африці. Кора від білосніжно-білої до сірувато-білої. Висота зазвичай 10-15 м, іноді до 30 м. Молоді пагони голі, бородавчасті (на відміну від б. пухнастої, у якої молоді пагони опушені і без бородавок).

Б. пухнаста або б. біла (*B. pubescens* Ehrh., *B. alba* L.). У Європі нерідко зростає поряд з б. пониклою. Вище описано як розрізняти ці види. Є номенклатурним типом. Б. пухнаста більш витривала до холоду і заболочених місць, тому зростає далеко на півночі і сході, не зустрічається в Криму, на Кавказі, в горах Середньої Азії. Від б. пониклої відрізняється більш кучерявою кроною із спрямованими догори гілками. Пагони пухнасті, без бородавок, листки яйцеподібні або ромбічні, пухнасті.

Б. низька або приземкувата (*B. humilis* **Schrank**). Кущ заввишки до 2 м з еліптичними листками; росте в Європі на берегах водойм, на болотах. в Україні – Полісся, Волинська височина, зрідка – північна частина Правобережного Лісостепу. Трапляються поодинокі куртини або групи. Спостерігається зменшення кількості популяцій внаслідок осушування та освоєння боліт.

Ці 3 види зустрічаються у флорі Київщини зокрема, звідки родом автор публікації [5].

Б. Литвинова (*B. litwinowii* Doluch.), що зростає в горах Кавказу, за низкою ознак є перехідним видом між березами пухнастою і пониклою.

Б. темна (*B. obscura* A. Kotula incl. *B. kotulae* Zaverucha (*B. verrucosa* Ehrh. subsp. *obscura* (A. Kotula) A. et D. Love) – центральноєвропейський пограничноареальний вид, поширений у Передкарпатті, зрідка на Правобережжі (зони мішаних лісів та лісостепова). Вид поширений також у східній частині Центральної Європи. Це дерево заввишки 9-12 м, з чорно-сірою, сірою або чорно-коричневою гладкою корою. Популяції її нечисленні, трапляється поодинокі або невеликими групами. Причини зміни чисельності популяцій – вирубування лісу в місцях зростання берези темної. Деякі вчені окремо виділяють вид б. Котулі (*Betula kotulae* Zaver.).

Б. дніпровська (*B. borysthenica* Klokov) – листопадне дерево до 10 м заввишки або кущ. Поширена у степовій зоні Східної Європи. В Україні – в пониззі Південного Бугу, Дніпра та по Сіверському Дінцю. Найчастіше зустрічається в Миколаївській, зрідка в Херсонській, Запорізькій областях. Вид занесено до Червоної книги України,

Європейського червоного списку рослин, угруповання з ним занесені до «Зеленої книги України».

Б. Клокова (*B. klokovii Zaverucha*). Поширена в Кременецьких горах (зараз це одноіменний Національний природний парк, розташований на території Кременецького та Шумського районів Тернопільської області). Ростає на вапнякових скелях, вапняково-піщаних ґрунтах. Локальні популяції нечисленні (близько 20 дерев), зменшуються. Це реліктовий ендемічний вузьколокальний вид, споріднений з *B. pubescens*. Вид описав український ботанік Б. Заверуха і назвав його на честь свого учителя, українського ботаніка і поета Михайла Клокова.

Б. дрібнолускова (*B. microlepis* Ig. Vassil.) – зустрічається досить рідко.

З лікувальною метою використовують бруньки берези пониклої, молоді листки, березовий сік, дьоготь, вугілля (активоване вугілля або карболен), кору, деревину всіх видів берези і чагу [2]. У традиційній медицині береза – офіційна рослина. У народній медицині бруньки, листки берези і березовий сік застосовують з давніх часів.

Бруньки берези мають сечогінну, жовчогінну, потогінну, протизапальну, знеболюючу, антисептичну, ранозагоювальну, глистогінну властивості. Настій і відвар бруньок і листків берези застосовують як сечогінний засіб при асциті, набряках, задусі. Березові бруньки входять до складу сечогінних та інших зборів [8].

Листки берези мають ті ж лікувальні властивості, що і бруньки, але значно слабші. Вони корисні при нефрозах і нефриті, зменшують альбумінурію, лікують сечокислий діатез, сечокам'яну хворобу. *Настій з молодих свіжих листків* берези вживають при розладах нервової системи як стимулюючий засіб, при жовтяниці, ниркових кольках і як вітамінний і протизапальний засіб. Ваннами з березового листя лікують подагру, суглоби при ревматизмі. Розпарене свіже або сухе листя берези багаторазово застосовують для припарок і компресів при болях в суглобах, при ревматизмі [7].

Настоянку березових бруньок використовують для лікування гострих і хронічних форм екземи, ран, ерозій, пролежнів, гнійних виразок, як зовнішній знеболюючий і протизапальний засіб для втирання і компресів при болях в суглобах, подагрі, ревматизмі.

Тривале вживання всередину настоїв березових бруньок і листя може призвести до подразнення нирок, також його не слід вживати при вагітності [8].

Березовий дьоготь входить до складу мазі Вишневського як ранозагоювальний засіб і мазі Вількінсона, яку використовують при корості, лускатому лишайі, екземі.

Препарат з очищеного березового вугілля Карболен застосовують як адсорбент при отруєннях бактеріальними токсинами, при метеоризмі, дизентерії, диспепсії.

Березовий сік – рідина, що рухається висхідним шляхом по судинах ксилеми від коренів до листків на початку весняної вегетації. Містить невелику кількість органічних речовин (до 3%) і багатий мінеральний склад, розчинений у воді. Консервованний березовий сік – загальновідомий корисний дієтичний напій. Його застосовують при бронхітах, бронхоекстазах, туберкульозі, фурункульозі, подагрі, захворюваннях суглобів, екземі, лишаях і як загальнозміцнюючий засіб.

Список використаної літератури:

1. Ю. Кобів. *Betula humilis* //Словник українських наукових і народних назв судинних рослин (Серія «Словники України»). – К.: Наукова думка, 2004.– 800 с.
2. Мінарченко В.М., Тимченко І. А. Атлас лікарських рослин України (хорологія, ресурси та охорона) – К.: Фітосоціоцентр, 2002 - С.113-114.
3. Морозюк С.С., Журавель Н.М., Кустовська А.В., Мельниченко Н.В. Систематика судинних рослин. Курс лекцій. – К.: Вид-во НПУ імені М.П. Драгоманова, 2009. – С. 133-136.
4. Петков В. Современная фитотерапия. / В. Петков. – София: Медицина и физкультура, 1988. – 504 с.

5. Собко В. Г., Мордатенко Л.П. Визначник рослин Київської області. – К.: Фітосоціоцентр, 2004. – С. 100-105.

6 Флора Восточной Европы, т. 11. / Под ред. Н. Н. Цвелёва. М. - СПб: Тов-во научных изданий КМК. 2004.– С. 65.

7. <https://healthday.in.ua/travi/chaha-berezovyi-hryb>

8. <http://factosvit.com.ua/bereza/>

9.

<https://uk.wikipedia.org/wiki/%D0%91%D0%B5%D1%80%D0%B5%D0%B7%D0%B0>

*Михайленко Юлія Олександрівна,
студентка III курсу,
Спеціальності «Біологія»*

*Науковий керівник:
кандидат біологічних наук, асистент
Єжель Ірина Миколаївна*

«Дослідження впливу антибактеріальних властивостей фітонцидів на *Escherichia coli*»

Рослинні організми виконують різноманітні функції: санітарно-гігієнічні, структурно-планувальні, фотосинтезуючі, естетичні, рекреаційні. Серед санітарно-гігієнічних функцій особливий інтерес становить антибактеріальна здатність рослин. Взаємодія рослинного та патогенного організму залежить від генетично зумовленого рівня сприйнятливості господаря та вірулентності збудника. Ці риси тісно пов'язані з еволюційно зумовленою взаємо-адаптацією, тож імунітет рослини є результатом взаємодії з різними факторами навколишнього середовища та мікроорганізмами. Як компоненти що регулюють взаємодії з навколишнім середовищем, рослинами продукуються фізіолого-біохімічні речовини, а саме вуглеводи, вітаміни, органічні кислоти, білки, ферменти, ефірні олії та фітонциди.[1]

Фітонциди – це леткі речовини, які виділяються певними видами рослин, а також грибів, що вбивають чи пригнічують зростання і розвиток бактерій, мікроскопічних грибів, та інші форми мікроорганізмів. Тобто можемо стверджувати що фітонциди це антибіотики рослинного походження.[2]

Дане дослідження є досить актуальним у зв'язку з подіями сьогодення, воно дає змогу дослідити антибактеріальні властивості доступних для людини рослин: цибуля ріпчаста (*Allium cepa*), часник городній (*Allium sativum*), сосна звичайна (*Pinus sylvestris*).

Об'єкти дослідження: фітонцидні властивості даних рослин: цибуля ріпчаста (*Allium cepa*), часник городній (*Allium sativum*), сосна звичайна (*Pinus sylvestris*), та тест-мікроорганізм кишкова паличка (*Escherichia coli*).

Предмет дослідження: антибактеріальна активність фітонцидів.

Обладнання: рослинний матеріал, фарфорові ступки та товкачки, спиртівки, паперові диски, пінцети, чашки Петрі.

Мета даної роботи – вивчення фітонцидної активності рослинної сировини під час боротьби з мікробами. Встановлення ефективності дії фітонцидів.

Для досягнення поставленої мети передбачалось виконання наступних **завдань**: встановлення антимікробної активності різних видів рослин; дослідження чутливості мікроорганізму до фітонцидних речовин.

Нами були проведені дослідження безпосередньо на мікроорганізмі *Escherichia coli* - типовий представник родини ентеробактерій, вид грамнегативних паличковидних бактерій. Більшість штамів *E. coli* є нешкідливими, але серотип O157: H7 може викликати складні харчові отруєння у людей та тварин.[3]

Мікробіологічні дослідження чутливості *Escherichia coli* до фітонцидних речовин: для визначення чутливості мікроорганізмів до дезінфікуючих препаратів нами був використаний метод паперових дисків. На агар поміщуємо стандартні паперові диски, які просочені певним фітонцидним розчином в чітко визначеній концентрації. Диски встановлюються на щільне поживне середовище з попередньо засіяною культурою (*Escherichia coli*) рівномірно на відстані від краю чашки Петрі близько 20 мм та на такій же відстані один від одного.[4]

Першим етапом є виконання посіву культури на щільне поживне середовище однорідним шаром. Використання методу паперових дисків дозволяє проводити оцінку чутливості досліджуваної культури. Наступний етап - на агар розміщуємо паперові диски, просочені фітонцидним розчином, закриваємо чашки Петрі і поміщаємо їх у термостат.[5]

Після закінчення інкубаційного періоду, нами була зроблена оцінка ступеня чутливості кишкової палички до антимікробних препаратів шляхом вимірювання зони затримки росту тестової культури. Відсутність зони затримки росту вказує на те, що досліджувана культура не чутлива до дії даного антимікробного засобу. При діаметрі зони до 15 мм вважають, що мікроорганізми мають малий ступінь чутливості до досліджуваного засобу, діаметр зони від 15 до 25 мм вказує на середній ступінь чутливості. Наявність зони діаметром більше 25 мм свідчить про високий ступінь чутливості мікроорганізмів до даного антимікробного засобу.[6]

Отримані нами результати зазначені в таблиці 1

Таблиця 1

Вплив фітонцидів рослинного походження на кишкову паличку (*Escherichia coli*)

Джерело фітонцидів	Діаметр зони пригнічення росту <i>Escherichia coli</i> під час культивування (мм)
Контроль	0
Фітонциди цибулі ріпчастої (<i>Allium cepa</i>)	26
Фітонциди сосни звичайної (<i>Pinus sylvestris</i>)	16
Фітонциди часнику городнього (<i>Allium sativum</i>)	23



Рис.1 Порівняння впливів фітонцидів рослинного походження на кишкову паличку

Чутливість кишкової палички до досліджуваних антибактеріальних препаратів варіює від середнього ступеня до високого, що залежить безпосередньо від хімічної будови фітонцидів.

При виконанні дослідження, нами був підтверджений високий ступінь чутливості кишкової палички до фітонцидів ріпчастої цибулі (*Allium cepa*), зона затримки росту тестової культури під дією фітонцидів ріпчастої цибулі становить діаметр 26мм. Це вказує на те, що дана рослина має певні антибактеріальні властивості. Чутливість мікроорганізму до фітонцидів часнику городнього (*Allium sativum*) знаходиться у межах середнього ступеня, і становить 23мм, затримується ріст колоній кишкової палички. Бактерицидні властивості фітонцидів сосни звичайної (*Pinus sylvestris*) мають значно нижчі показники – 16мм.

Висновки: Фітонцидні властивості цибулі ріпчастої (*Allium cepa*) характеризуються високим ступенем впливу на мікроорганізми та безпосередньо на *Escherichia coli*. Фітонциди часнику (*Allium sativum*) та сосни звичайної (*Pinus sylvestris*) мають середню ступінь антибактеріальної дії. Порівнюючи дію фітонцидів, бачимо суттєві відмінності у ефективності, та все ж можемо стверджувати що антибактеріальна дія рослинних фітонцидів на мікроорганізми (*Escherichia coli*) досить висока і потребує подальшого та детального вивчення.

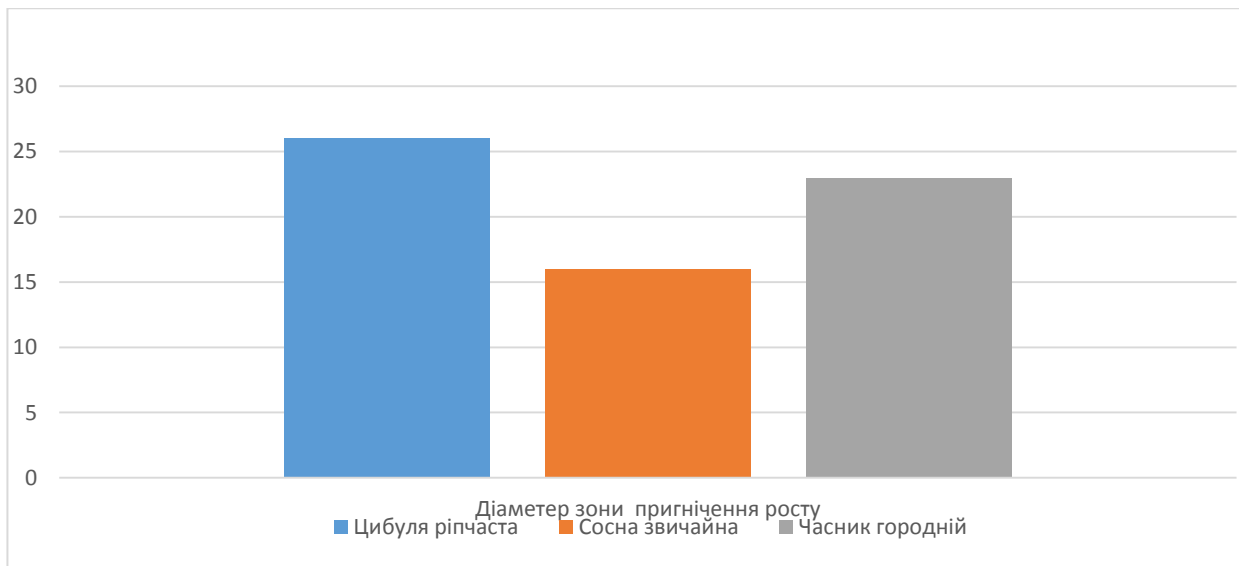
Список використаних джерел:

1. Вигера С. М. Фітонцидологія, стан і перспективи розвитку // Фітопатогенні бактерії. Фітоцидологія. Алелопатія: збірник статей міжнародної наукової конференції. — Житомир: Державний агрокологічний університет, 2005 — С. 218—222.
2. Паніатова Д. Д. Аналіз фітонцидної активності деревних рослин міста Донецька [Електронний ресурс] / Д. Д. Паніатова – Режим доступу до ресурсу: <http://masters.donntu.org/2013/feht/paniotova/diss/indexu.htm>.
3. Горган Т. М. Вплив фітонцидних речовин цибулин сортів цибулі ріпчастої (*Allium cepa* L.) На ріст і розвиток культур грибів роду *Penicillium* / Т. М. Горган. – 2013. – №3. – С. 91–95.
4. Войда Ю. В. Оцінка чутливості до антимікробних препаратів клінічних штамів *Escherichia coli* / Ю. В. Войда. – 2014. – С. 79–86.

5. Парфенюк А.І. Сорти сільськогосподарських культур, як фактор біоконтролю фітопатогенних мікроорганізмів в агрофітоценозах // Агроекологічний журнал. — 2009.— С. 248—250.

6. Стецюк С. С. Фітонциди та антибіотики в природі та житті людини [Електронний ресурс] / С. С. Стецюк – Режим доступу до ресурсу: https://revolution.allbest.ru/medicine/00565512_0.html.

*Михайленко Юлія Олександрівна,
студентка III курсу,
Спеціальності «Біологія»*

*Науковий керівник:
кандидат біологічних наук, доцент
Журавель Наталія Михайлівна*

«Характеристика ліхенофлори Київської області»

Київська область – область у північній частині України, у басейні середньої течії Дніпра, переважно на Правобережжі площа становить 28,1 тис. км² (4,65 % тер. України). Область розташовується на стику природних зон Полісся та Лісостепу, тому тут поєднуються характерні для цих природних зон типи рослинності. Проте флора області сильно трансформована довготривалою діяльністю людини. Рослинність Київської області характеризується відсутністю ендемічних чи вузько ареальних видів, проте наявний цілий ряд видів реліктів. Сучасний обсяг рослинності Київської області на сьогоднішній день точно не визначений.[1]

Всебічні дослідження біорізноманіття є одним із важливих завдань сучасної науки. Щороку їхня роль посилюється в умовах зростання антропогенного впливу на природні системи та стрімких змін клімату. Особливого значення при цьому набуває вивчення надзвичайно чутливих до змін навколишнього середовища організмів, до яких належать лишайники. Завданням нашого дослідження є аналіз та характеристика ліхенофлори Київської області.

Лишайники — організми, що з'явилися внаслідок симбіозу грибів із водоростями або ціанобактеріями. Гриб утворює основу тіла лишайника, а клітини водорості містяться всередині. Водорість здатна до фотосинтезу й постачає грибу поживні речовини, а він захищає її від несприятливих зовнішніх факторів. Лишайники примітні невибагливістю до умов існування: вони переносять холод, спеку і майже повне висихання, але сильно потерпають від забруднення. Ростуть дуже повільно (часто менше міліметра за рік). Деякі з них живуть настільки довго, що входять до числа найстаріших живих організмів планети. Відомо біля 20 000 видів лишайників. Кількість видів та різноманітність лишайників Київської області значно нижча.[2]

Під час дослідження видового різноманіття ліхенофлори Київської області було нараховано близько 260 видів лишайників із понад 90 родів, 7 класів відділу *Ascomycota*. Таксономічний аналіз ліхенофлори показав, що в ній переважають порядки *Lecanorales* та *Teloschistales*. Встановлено, що ліхенофлора області має спільні для усіх ліхенофлор Голарктики риси, а її таксономічна структура характеризується низкою рис схожих із «неморально-бореальними» ліхенофлорами. Також для ліхенофлори характерне переважання лишайників із позаголарктичним типом ареалу, які переважають в усіх елементах її еколого-географічного спектру. Велика різноманітність географічних та екологічних елементів свідчить про вплив значних міграційних процесів на формування ліхенофлори Київської області. У ліхенофлорі регіону досліджень, спостерігаємо переважання епіфітних, мезофітних, ацидофільних, геліосціофітних та субгігрофітних лишайників. Подібний розподіл екологічних груп може свідчити про помірно-

континентальні риси ліхенофлори території. Порівняльно-флористичний аналіз ліхенофлори Київської області із іншими ліхенофлорами України показав її подібність із ліхенофлорами широколистяної та лсостепової зон України, зокрема, Західного Полісся, Лівобережного Полісся та Придніпровської височини. Подібність між ними обумовлена схожістю природних умов порівнюваних територій та наявністю у їх межах відповідного набору природно-територіальних комплексів.[3]

До офіційного переліку регіонально рідкісних рослин Київської області входить 36 видів лишайників:

1. Агонімія безлопатинкова (*Agonimia allobata* (Stizenb.) P.James)
2. Бацидіна бурувата (*Bacidina phacodes* (Korber) Vezda)
3. Вріорія псевдобурувата (*Bryoria pseudofuscescens* (Gyeln.) Brodo et D.Hawksw.)
4. Гіпогімнія стрічкова (*Hypogymnia vittata* (Ach.) Parrique)
5. Гіпотрахіна відігнута (*Hypotrachyna revoluta* (Florke) Hale)
6. Гіпоценоміце антракотовий (*Hypocenomyce anthracophila* (Nyl.) P.James, G.Schneid.)
7. Гіпоценоміце сороносний (*Hypocenomyce sorophora* (Vainio) P.James, Poelt)
8. Дімерелла соснова (*Dimerella pineti* (Schrad. ex Ach.) Vezda)
9. Ікмадофіла пустищна (*Imadophila ericetorum* (L.) Zahlbr.)
10. Каліцій кам'яний (*Calicium salicinum* Pers.)
11. Калоплака короноподібна (*Caloplaca coronata* (Kremp. ex Körb.) J.Steiner)
12. Кладонія здута (*Cladonia turgida* Ehrh. ex Hoffm.)
13. Коллема кучерява (*Collema crispum* (Huds.) F.Weber ex F.H.Wigg.)
14. Коллемопсидій головчастий (*Collemopsidium iocarpum* (Nyl.) Nyl.)
15. Леканія Олександрі (*Lecania alexandrae* Tomin)
16. Меласпілея Окснера (*Melaspilea oxneri* Makar.)
17. Пахіфіале букове (*Pachyphiale fagicola* (Hepp) Zwackh)
18. Пелтігера горизонтальна (*Peltigera horizontalis* (Huds.) Baumg.)
19. Пелтігера м'яка (*Peltigera malacea* (Ach.) Funck)
20. Пертузарія напівсферична (*Pertusaria hemisphaerica* (Florke) Erichsen)
21. Пертузарія потріскана (*Pertusaria trachythallina* Erichsen)
22. Плацинтіум чорний (*Placynthium nigrum* (Huds.) S.O.Gray)
23. Склерофора сніжна (*Sclerophora nivea* (Hoffm.) Tibell)
24. Сфінктрина трубчаста (*Sphinctrina turbinata* (Pers.) De Not.)
25. Телокарпон Лаурера (*Telocarpon laureri* (Flot.) Nyl.)
26. Тукерманнопсис війчастий (*Tuckermannopsis ciliaris* (Ach.) Gyeln.)
27. Уснея заголена (*Usnea glabrescens* (Nyl. ex Vainio) Vainio)
28. Уснея лапландська (*Usnea lapponica* Vainio)
29. Уснея квітчастенька (*Usnea subfloridana* Stirt.)
30. Уснея пухкувата (*Usnea sublaxa* Vainio ap. Norrlin, Nyl.)
31. Хенотека зерниста (*Chaenotheca furfuracea* (L.) Tibell)
32. Хенотека темноглова (*Chaenotheca phaeocephala* (Turner) Th.Fr.)
33. Цетрарія вересова (*Cetraria ericetorum* Opiz.)
34. Цетрелія чернеца (*Cetrelia monachorum* (Zahlbr.) W.L.Culb., C.Culb.)
35. Цифелій Нотаріза (*Cyphelium notarisii* (Tul.) Blomb. ex Forssell)
36. Юлелла обманлива (*Julella fallaciosa* (Stizenb. ex Arnold) R.Harris)[4]

Даний перелік видів лишайників підлягає охороні на території Київської області. І лише один з видів флори області занесений до червоної книги України - Лобарія легеневоподібна (*Lobaria pulmonaria*). Це вид листоватих епіфітних лишайників роду Лобарія. Мешкає в листяних і мішаних лісах на стовбурах дерев. Як правило, лобарію можна зустріти на корі широколистяних, рідше хвойних порід дерев (переважно на нижній частині стовбурів старих буків, іноді також на дубі або клені), проте інколи

зустрічається на вкритому мохом камінні або скелях. Раніше вид був широко розповсюджений в Європі, але зараз, у зв'язку із забрудненням повітря та порушенням біотопів внаслідок вирубування лісів, вид є вимираючим. Лобарію занесено до Червоної книги України, вид вважається одним з індикаторів пралісів. Лімітуючими факторами для поширення цього виду є забрудненість повітря та антропогенна діяльність.[5]

Висновок: за результатами проведених досліджень, в межах Київської області нараховано близько 260 видів лишайників із понад 90 родів, 7 класів відділу *Ascomycota*. З них до офіційного переліку регіонально рідкісних рослин Київської області входить 36 видів лишайників. Один вид (*Lobaria pulmonaria*) занесений до Червоної книги України.

Таксономічна структура ліхенофлори Київської області вказує на її подібність із лісовими ліхенофлорами Голарктики.

Порівняльно-флористичний аналіз ліхенофлори Київської області із іншими ліхенофлорами України показав її подібність із ліхенофлорами широколистяної та лсостепової зон України.

Список використаних джерел:

1. Київська область [Електронний ресурс] – Режим доступу до ресурсу: http://esu.com.ua/search_articles.php?id=11238.
2. Департамент екології та природних ресурсів Київської обласної державної адміністрації. Регіональна доповідь про стан навколишнього природного середовища Київської області / Департамент екології та природних ресурсів Київської обласної державної адміністрації. – 2014.
3. Капець Н. В. Лишайники та їх угруповання басейну річки Тетерів : дис. канд. біол. наук : 03.00.21 / Капець Н. В. – Київ, 2019. – 326 с.
4. Мосякін С. Л. Червона книга Київської області / С. Л. Мосякін, В. В. Коніщук, П. М. Царенко. // Агроекологічний журнал. – 2012. – №3. – С. 52–53
5. Червона книга України. Рослинний світ, 2009. – 900 с.

*Михайленко Юлія Олександрівна,
студентка III курсу,
Спеціальності «Біологія»*

*Науковий керівник:
кандидат біологічних наук, доцент
Настека Тетяна Миколаївна*

«Дослідження показників родючості ґрунту у зв'язку з перепрофілюванням земель (на прикладі Вишгородського району)»

Родючі землі – одне з головних національних багатств України. Вишгородський район, як виробник сільськогосподарської продукції, займає своє почесне місце в кадастрі земельного фонду країни. В його ґрунтовому покриві переважають родючі ґрунти. Проте, є угіддя, які зазнали змін першочергового використання, або взагалі вибули із земель сільськогосподарського призначення. Необхідно встановити, яким чином таке перепрофілювання вплинуло на якісні показники ґрунту.

Мета та завдання : дослідити показники родючості ґрунту у зв'язку із перепрофілюванням земель. Провести дослідження структурного складу ґрунту та його кислотності.

Методи досліджень: метод визначення структурного складу ґрунту, калориметричний метод визначення рН водної витяжки, статистичний метод.

Вишгородський район – район у північній частині Київської області. Утворений 1973. До нього ввійшли землі Києво-Святошинського та Іванківського районів Київської області. Площа — 231. тис. га., з них 16,8 тис. га — займають ліси. Основні річки —

Дніпро (Київське водосховище), Десна та Ірпінь (обидві — при впадінні у Дніпро).[1] Загальна площа Вишгородського району становить 231,7 тис. га, із них рілля - 43,1 тис. га, багаторічні насадження – 1,8, сіножаті - 14,3, пасовища – 9,3 тис. га.

Детальну характеристику ґрунтів Вишгородського району ми знаходимо на сайті Загальнонаціональної (всеукраїнської) нормативної грошової оцінки земель сільськогосподарського призначення [1] який зазначає, що Київське Полісся характеризується поширенням піщано-борових типів місцевостей з дерново-слабопідзолистими ґрунтами. Він простягається вздовж річок Здвиж, Ірпінь. Цим місцевостям характерна велика залісеність і розповсюдження еолових форм рельєфу. Моренно-зандрові рівнини з дерново-середньопідзолистими ґрунтами в Київському Поліссі займають великі площі в межирічних просторах. Формування сучасних ландшафтів Чернігівського Полісся зв'язано зі складним розвитком Дніпровсько-Деснянських алювіально-аккумулятивних терас. Це низовинна моренно-зандрова слабохвиляста рівнина, яка розчленована на декілька ділянок прохідними долинами і сучасними долинами Дніпра, Десни та їх приток. Найбільш поширені заплавні ландшафти з різнотравно-злаковими луками на дернових і лучних супіщано-суглинкових ґрунтах. Найбільш поширеними агропромисловими групами ґрунтів у районі є такі: 1 – Дерново-приховано підзолисті піщані (борові піски). 2 – Дерново-середньо і слабопідзолисті супіщані і суглинкові ґрунти. 3- Дерново-слабопідзолисті глейові піщані та глинистопіщані ґрунти. 4- лучні та чорноземнолучні . 5- Торфовища низинні та торфоболотні ґрунти. 6- Піски слабозадерновані слабогумусовані і не гумусовані. Орні угіддя району мають середній показник бонітування ґрунтів 20 балів, багаторічні насадження - 16, сіножаті - 29, пасовища - 23 бали.

Серед деградованих і малородючих ґрунтів орних земель найбільше представлені болотні мінеральні та органічні ґрунти, перезволожені й заболочені ґрунти та ґрунти легкого гранулометричного складу. Боротьба з заболоченням є пріоритетним завданням. [2]

Земельний фонд району має сталу тенденцію до погіршення. Так, 514,1 тис. га (36,7%) орних земель становлять кислі ґрунти, 667,7 (47,7) — дефльовані, 41,2 (2,9%) — засолені, 35,2 (2,5%) — перезволожені, 28,2 тис. га (2,0%) — заболочені. Значні площі земельних угідь (83,2 -тис. га) забруднені радіоізотопами (цезієм, стронцієм) внаслідок катастрофи на Чорнобильській АЕС, найбільше їх на Поліссі. [3]

Родючість - головним показником родючості ґрунту вважається вміст у ньому гумусу. Узагальнені результати обстеження земель за вмістом гумусу в Вишгородському районі дають підставу оцінювати рівень забезпечення ґрунтів району як низький. Оскільки оптимальним вмістом гумусу для ґрунтів Полісся України вважають 2,6%, то в Вишгородському районі, за даними ІХ туру, цей показник становить 1,95%. Для забезпечення оптимального режиму живлення рослин, крім макроелементів (азоту, фосфору, калію), необхідні мікроелементи.

Лабораторні дослідження: нами були проведені лабораторні дослідження зразків ґрунту взяті з території яблуневого саду, що колись належав радгоспу «Жукинський» Вишгородського району, але на даний момент використовується для вирощування сільськогосподарських культур (ґрунт №1). Інший зразок ґрунту взятий з ділянки яка вже біля 20 років не обробляється і знаходиться у занедбаному стані (ґрунт №2). Ми дослідили структурний склад ґрунту та його кислотність [4].

Дослідження 1: структурний (агрегатний) склад ґрунту

Принцип методу. Визначення структурного складу ґрунту (процентний вміст у ґрунті структурних агрегатів різного розміру проводять просіюванням наважки (зразка) ґрунту крізь сита 3 отворами різного діаметру. Для цього використовують спеціальний набір, який містить в собі сита з діаметром отворів 0,25, 0,5, 1, 2, 3, 5, 7 і 10 мм. Сукупність агрегатів, яка не пройшла крізь отвори сита називають фракцією. Кожну

фракцію зважують на обчислюють її частку загальної наважки. терезах і обчислюють її частку від загальної наважки.

Таблиця1

Результати визначення структурного складу ґрунту (середні показники)

Розмір фракції мм.	10	0-7	-5	-3	-2	-1	-0.5	.5-0.25	0.25	<
Вага фракції ґрунту №1, г	1г	4.7г	4.3г	5г	8г	9г	г	г	г	5
Вміст фракції ґрунту №1, %	0.5	.34	.3	7.4		9.4	.74		.5	2
Вага фракції ґрунту №2, г	2г	8.4г	8.1г	7г	2г	8г	г	2г	.5г	8
Вміст фракції ґрунту №2, %	6	4.2	.05	8.5		4			.25	4

Оскільки мезоагрегати є агрономічно цінними, вираховуємо агрономічну цінність ґрунтів за формулою: $K = a \setminus b$. Де а – кількість мезоагрегатів, б – сума макро- і мікро- і мікроагрегатів

Підрахунки для ґрунту №1(ґрунт що обробляється): мікроагрегати(<0.25мм) =5г; Мезоагрегати(0.25-7мм) = 159.3; Макроагрегати (>7мм) =35.7

$K = 159.3 \setminus 40.7 = 3.9\%$. Коефіцієнт структурності ґрунту = 3.9% - це низький показник, тому фізичні властивості і родючість ґрунту низькі. Отже, досліджуваний ґрунт належить до піщаних .

Підрахунки для ґрунту №2(ґрунт що не обробляється): Мікроагрегати(<0.25мм) =8.5г; Мезоагрегати(0.25-7мм) = 131.1; Макроагрегати (>7мм) =60.4

$K = 131.1 \setminus 68.9 = 1.9\%$

Коефіцієнт структурності ґрунту = 1.9% - це дуже низький показник, тому фізичні властивості і родючість ґрунту дуже низькі. Отже це піщані ґрунти.

Дослідження 2: Визначення рН водної витяжки (активної кислотності ґрунту) колориметричним методом.

Принцип методу: для визначення активної кислотності готують водну витяжку ґрунту, в якій міститься певна кількість протонів водню. При доливанні індикаторів нітрофенольного ряду він набуває певного забарвлення. Порівнюючи забарвлення дослідної витяжки з кольорами стандартної шкали, визначають рН водної витяжки).

Практичне значення роботи: кислі ґрунти є несприятливими для вирощування більшості сільськогосподарських рослин. З метою підвищення родючості такі ґрунти вапнують. [5]

Результати досліджень: рН водної витяжки досліджуваного ґрунту №1 (взятий з ділянки що використовується для вирощування сільськогосподарських культур) становить = 4.5. Зразок ґрунту No1 належить до групи кислих ґрунтів, які потребують високих доз вапнування. рН водної витяжки досліджуваного ґрунту №2 (взятий з ділянки поля яка вже біля 10 років не підлягала агрономічним роботам) становить = 3. Зразок ґрунту No2 належить до групи дуже сильно кислих ґрунтів, які потребують високих доз вапнування.

Висновок: аналізуючи отримані дані, можемо стверджувати, що з роками родючість ґрунту знижується, погіршується структурний стан ґрунту, зростає кислотність. Ґрунт з обох досліджених ділянок мав низькі фізичні властивості та родючість. Зразок під №1 ґрунт, що на даний момент використовується для вирощування сільськогосподарських культур після тривалої перерви, має коефіцієнт структурності - 3.9% (низький показник). Такі результати можуть бути пов'язані з нераціональним використанням ділянки без застосування сівозмін та пару, що призводить збідніння ґрунтів. Зразок ґрунту №2, який не оброблявся близько 20 років, має ще нижчі показники структурності - 1.9%. Це пов'язано з тим, що дана ділянка не мала а ні агро меліоративної корекції родючості ґрунту, а ні можливості для її природного відновлення.

Список використаних джерел:

1. Макаркно Г. Вишгородський район [Електронний ресурс] / Г. Макаркно – Режим доступу до ресурсу: http://esu.com.ua/search_articles.php?id=34260.
2. Вишгородський природно- сільськогосподарський район [Електронний ресурс] / Режим доступу до ресурсу: <https://ngo.land.gov.ua/uk/psgRegion/vishgorodskii>
3. Яцук І. П. Агроекологічний стан ґрунтів кийвської області [Електронний ресурс] / І. П. Яцук, Г. Д. Матусевич – Режим доступу до ресурсу: http://natureus.org.ua/repec/archive/1_2014/14.pdf.
4. Агрохімія / М.М. Городній, С.І. Мельник, А.С. Маліновський, О.І.Бондар та ін. — К.:ТОВ «Алефа». — 2003. — 778 с.
5. Чорний І.Б. Ґрунтознавство: лабораторний практикум \ І. Б. Чорний, С. М. Білявський. – Київ: НПУ імені М.П.Драгоманова, 2019. – 133 с.

*Мищенко Наталія Сергіївна,
Одінцова Марина Олександрівна,
Ящик Анна Валентинівна
студентки IV курсу,
Спеціальності «Біологія»*

*Науковий керівник:
к.б.н., доцент
Настека Тетяна
Миколаївна*

«Дослідження видового складу парку "Придніпровський" у зв'язку з антропогенним навантаженням»

Зелені насадження є невід'ємною частиною сучасного містобудування. Значення культурних ландшафтів (садів, парків, скверів) в межах міста проявляється перш за все в підтриманні сприятливої екологічної ситуації для життєдіяльності населення міста. Вони виконують санітарну, рекреаційну, фітомеліоративну, естетичну функції.

Центральним парком культури та відпочинку в м. Кременчук є парк "Придніпровський". Він має важливе культурно-історичне значення для жителів міста і внесений до переліку парківпам'ятників садово-паркового мистецтва Полтавської області [5]. Проте, останнім часом, дендрофлора парку зазнає значного стресового навантаження від антропогенного впливу та кліматичних аномалій [4]. Наші зелені друзі потребують екологічного моніторингу і захисту.

Мета нашої роботи – проаналізувати зміни у видовий складі дендрофлори парку «Придніпровський».

Дослідження насаджень проводили маршрутно-детальним методом згідно стандартних методик польових геоботанічних досліджень [2] та аналізом інформаційних джерел. Видовий склад деревної рослинності парку визначався у польових умовах та за гербарним матеріалом. Номенклатуру таксонів та їх систематичне положення прийняті за Н.К. Черепановим [1] та уточнені за монографіями С.Л. Мосякіна, М.М. Федорончука [3] і О.Л. Липи [6].

Результати дослідження. Під час дослідження встановлено, що сучасний видовий склад деревних рослин парку-пам'ятника садово-паркового мистецтва ім. П.П. Шмідта представлений 38-ма видами, які належать до 26-ти родів, 18-ти родин, 2-х класів та 2-х відділів (табл.1). Відділ *Pinophyta* представлений однією родиною та 2-ма родами, а до відділу *Magnoliophyta* належать 17 родин і 24 родів. Серед них 32 види мають життєву форму дерева і 6 видів – чагарники. Найчисельнішими родинами за кількістю видів є *Salicaceae* та *Ulmaceae*, які представлені 5-ма видами кожна. Родина *Oleaceae* має 4 види, що зростають на території парку, а *Aceraceae*, *Fabaceae*, *Rosaceae* – по 3 види. Лише 1 видом представлені 9 родин, що становить 50 % від загальної їхньої кількості на території парку.

Для оцінки родинного спектру асортименту деревної рослинності парку «Придніпровський» визначили родовий коефіцієнт, що становить 1,58. Невисоке значення цього показника свідчить про значну кількість одновидових родів, що вказує на розрізнений підбір видового складу деревної рослинності парків,

далекого від природних насаджень. При цьому, найбільша кількість зростаючих деревних рослин належить родині *Oleaceae* (30,22% від загальної кількості екземплярів), на другому місці – *Ulmaceae* (15,91%), на третьому – *Fabaceae* (13,43%), на четвертому та п'ятому – *Salicaceae* (12,99%) і *Cannabaceae* (7,45%) відповідно. Кількість зростаючих рослин, що належить до інших родин (13-ти родин) складає 20%. Переважаючими видами, за кількістю екземплярів, на території парку-пам'ятника є *Fraxinus lanceolata* Borkh., що становить 23,94 % від загальної кількості деревних рослин парку, *Robinia pseudoacacia* L. – 8,47 %, *Populus alba* L. – 7,88%, *Celtis occidentalis* L. – 7,45%, *Ulmus laevis* Pall. – 5,40% та *U. pinnato-ramosa* Dieck. Ex Koehe – 5,11%. Інші види є мало чисельними і їхня кількість не перевищує 5%. При цьому 7 видів (18,42% від їхньої загальної кількості) представлені лише 1–2 екземплярами (табл.1).

Таблиця 1

Видовий склад деревної рослинності парку «Придніпровський»

Назва, латинська	Назва, українська	Кількість екземплярів	
		т.	%
<i>Cupressaceae</i>	Родина Кипарисові	4	,04
<i>Juniperus communis</i> L.	Ялівець звичайний	4	,58
<i>Thuja occidentalis</i> L.	Туя західна	0	,46
<i>Aceraceae</i>	Родина Кленові	4	,50
<i>Acer platanoides</i> L.	Клен гостролистий	7	,02
<i>Acer pseudoplatanus</i> L.	Клен несправжньо-платановий	6	,34

<i>Acer saccharinum</i> L.	Клен цукристий	1	,15	0
<i>Betulaceae</i>	Родина Березові	4	,04	2
<i>Betula pendula</i> Roth.	Береза повисла	4	,04	2
<i>Bignoniaceae</i>	Родина Бігنونієві	2	,29	0
<i>Catalpa bignonioides</i> Walter.	Катальпа бігنونієвидна	2	,29	0
<i>Cannabaceae</i>	Родина Конопляні	1	,45	7
<i>Celtis occidentalis</i> L.	Каркас західний	1	,45	7
<i>Cornaceae</i>	Родина Дернові	3	,44	0
<i>Swida alba</i> (L.) Opiz.	Свідина біла	3	,44	0
<i>Fabaceae</i>	Родина Бобові	2	3,43	1
<i>Gleditschia triacanthos</i> L.	Гледичія звичайна	3	,36	3
<i>Robinia pseudoacacia</i> L.	Робінія псевдоакація	8	,47	8
<i>Sophora japonica</i> L.	Софора японська	1	,61	1
<i>Fagaceae</i>	Родина Букові	7	,94	3
<i>Quercus robur</i> L.	Дуб звичайний	1	,07	3
<i>Quercus rubra</i> L.	Дуб червоний	6	,88	0
<i>Grossulariaceae</i>	Родина Агрусові	3	,44	0
<i>Ribes aureum</i> Pursh.	Смородина золотиста	3	,44	0
<i>Hippocastanaceae</i>	Родина Гіркокаштанові	5	,73	0
<i>Aesculus hippocastanum</i> L.	Каштан кінський звичайний	5	,73	0
<i>Moraceae</i>	Родина Шовковицеві	2	,29	0
<i>Morus alba</i> L.	Шовковиця біла	2	,29	0
<i>Oleaceae</i>	Родина Маслинні	07	0,22	3
<i>Fraxinus excelsior</i> L.	Ясен звичайний	6	,34	2
<i>Fraxinus lanceolata</i> Borkh.	Ясен ланцетний	64	3,94	2
<i>Ligustrum vulgare</i> L.	Бирючина звичайна			3

		3	,36
Bald.	<i>Forsythia europaea</i> Deg. et Форзиція європейська	4	,58
	Platanaceae	1	,15
	<i>Platanus orientalis</i> L.	1	,15
	Rosaceae	3	,90
	<i>Pyrus communis</i> L.	1	,15
	<i>Sorbus aucuparia</i> L.	6	,88
Zabel	<i>Spiraea × vanhouttei</i> (Briot)	6	,88
	Salicaceae	9	2,99
	<i>Populus alba</i> L.	4	,88
	<i>Populus nigra</i> L.	1	,61
	<i>Salix alba</i> L.	2	,21
	<i>Salix fragilis</i> L.	1	,15
	<i>Salix matsudana</i> Koidz	1	,15
	Simarubaceae	4	,58
Swingle	<i>Ailanthus altissima</i> (Mill.) Айлант найвищий	4	,58
	Tiliaceae	5	,65
	<i>Tilia cordata</i> Mill.	8	,17
	<i>Tilia platyphyllos</i> Scop.	7	,48
	Ulmaceae	09	5,91
	<i>Ulmus densa</i> Mill.	7	,48
	<i>Ulmus glabra</i> Huds.	3	,44
	<i>Ulmus laevis</i> Pall.	7	,40
Dieck. Ex Koehne	<i>Ulmus pinnato-ramosa</i> В'яз перисто-гіллястий	5	,11
	<i>Ulmus pumila</i> L.	7	,48

Згідно з класифікацією дендроценозів В.П. Кучерявого для парку «Придніпровський» характерний похідний штучний садово-парковий фітоценоз. При цьому, деревостан парку, підріст та підлісок сформовані штучно, тому в даному парковому насадженні важко виділити види едифікатори та види-асектатори, хоча структура паркового фітоценозу має всі необхідні складові.

Висновки:

1. Асортимент деревних рослин парку представлений 38-ма видами, які належать до 26-ти родів, 18-ти родин, 2-х класів та 2-х відділів.

2. За кількістю зростаючих видів переважають родини *Salicaceae* та *Ulmaceae*, а за кількістю екземплярів – *Oleaceae*. Переважаючим видом на території парку є *Fraxinus lanceolata* Vorkh. (23,94 % від загальної кількості деревних рослин).

Список використаної літератури:

1. Кучерявий В.П. Озеленення населених місць / В.П. Кучерявий. – Л.: Світ, 2008. – 456 с.
2. Настека Т.М., Методика проведення польових біогеографічних досліджень. – К.: НПУ імені М.П. Драгоманова, 2018. – 92с.
3. Серебряков И.Г. Полевая геоботаника / И.Г. Серебряков // Жизненные формы высших растений и их изучение. – М.-Л., 1964. – Т.3. – С. 146–205.
4. Толмачёв А.И. Введение в географию растений. – Л.: Изд-во Ленингр. ун-та, 1974. – 244 с.
5. Фитотоксичность органических и неорганических загрязнителей: Монография / [В.П. Тарабрин, Е.Н. Кондратюк, В.Г. Башкотов и др.]. – К.: Наукова думка, 1986. – 216 с.
6. Ярошенко П.Д. Геоботаника. Пособие для студентов педвузов / П.Д. Ярошенко. – М.: Просвещение, 1969. – 200 с.

*Невмержицька Катерина Олександрівна,
студентка III курсу,
Спеціальності «Біологія»*

*Науковий керівник:
канд. біол. наук, доцент кафедри біології
Журавель Наталія Михайлівна*

«Коротка ботанічна характеристика нової перспективної культури для України - Лофанту анісового (*Lophanthus anisatus* L.(Benth.))»

Дослідження Лофанту анісового є актуальним, адже ця рослина є досить корисною і перспективною у використанні у різних галузях.

Вивчення біолого-морфологічних особливостей інтродуцента лофанту анісового дасть можливість в умовах України впровадити у культуру нову нетрадиційну рослину з метою подальшого її використання у фармації, харчовій, парфумерній та інших галузях [5].

Лофант анісовий (*Lophanthus anisatus* L. (Benth)) належить до родини Губоцвіті (*Lamiaceae*)[5].

Лофант анісовий (*Lophanthus anisatus* L. (Benth)) – багаторічна трав'яниста рослина 1-1,5 м заввишки.

Корінь мичкуватий. Пагони численні, стебла чотиригранні, як у більшості представників родини. Листки черешкові, серцеподібно-ланцетоподібні, рідкозубчасті, 7,5-10 см завдовжки і 4-4,5 см завширшки.

Квітки синьо-бузкові, зібрані в колосоподібні тирсоїдні суцвіття 2-10 см завдовжки, розташовані на осьових і бічних пагонах.

Плід – гладкий, довгасто-овальний, темно-коричневий горішок.

Лофант анісовий вирощують за допомогою насіння. Насіння дуже дрібне, яйцеподібне, темного кольору (маса 1000 насінин - 0,3-0,4 г)[1].

Надземна частина лофанту утворена системою монокарпічних пагонів, які відмирають при завершенні вегетації та відновлюються весною наступного року з зимуючих бруньок, які знаходяться на рівні ґрунту.

При посіві насіння у третій декаді квітня сходи лофанту з'являються через 18-23 доби.

Фаза бутонізації починається через 83-93 доби з моменту появи сходів, фаза цвітіння – через 98-107 діб.

Суцвіття лофанту формуються спочатку на головному пагоні, згодом – на бічних . Цвітіння рослин лофанту анісового довготривале – від 30 до 41 доби.

У рослин першого року життя спостерігається початок цвітіння з останньої декади серпня до жовтня. Фаза плодоношення спостерігається через 133-153 доби з моменту появи сходів. Насіння досягає у жовтні. Повне відмирання рослин спостерігається у листопаді, при зниженні температури навколишнього середовища. У цілому, період від посіву насіння до відмирання надземної частини рослин лофанту анісового першого року життя складає від 187 до 200 діб, у середньому – 193 доби[5].

Наземна частина лофанта містить 15% цінного ефірного масла, що складається на 70-80% з метилхавікола, завдяки якому рослина має сильний анісовий ароматом. Крім ефірної олії, в рослині міститься аметофлавіон, аксорбінова, кавова, лимонна і яблучна кислота[2].

Батьківщина цієї рослини - Північна та Центральна Америка. У дикорослому стані Лофант анісовий зростає в Середній Азії та на Далекому Сході, на заході США і Канади. Невеликі плантації лофанту з'явилися останнім часом у Молдові та в Криму [3].

Ця рослина є перспективною, адже може використовуватися в різних галузях.

У медицині з нього виготовляють препарати для зміцнення імунної системи, лікування бронхів, респіраторно-вірусних захворювань, грибкових інфекцій. Лофант анісовий успішно застосовують в лікуванні атеросклерозу, стенокардії, він знижує артеріальний тиск при гіпертонії. Відварами лофанта лікують головні болі, серцеві недуги, хвороби нервової системи, безсоння. Листки лофанту у свіжому й висушеному вигляді використовують для інгаляцій, лікувально-оздоровчих ванн. На сьогодні ця рослина визнана високоперспективним матеріалом для створення лікарських препаратів з бактерицидною, антиоксидантною, імуностимулюючою та фунгіцидною діями[4].

Рослина має унікальну здатність гальмувати процеси старіння, виводити шкідливі речовини, що накопичуються в організмі: радіонукліди, важкі метали, шлаки. Настій лофанту використовують для поліпшення роботи травної системи: підшлункової залози, печінки, шлунково-кишкового тракту, а також сечостатевої системи (передміхурової залози), гінекологічних хвороб[2].

Лофант анісовий - духмяна декоративна рослина, тому його можна висаджувати в саду. Крім того лофант чудовий медонос, тому варто посадити цю рослину для приваблювання бджіл і джмелів [2].

Роблячи висновок можна сказати, що дослідження Лофанту анісового є актуальним у сьогоденні, адже ця рослина є перспективною у використанні. Лофант може використовуватися у кулінарії, медицині, косметології, садівництві. Також важливим для

масового використання є те, що ця рослина є невибагливою і її не важко вирощувати самостійно.

Список використаної літератури:

1. ЛОФАНТ АНИСОВЫЙ (МНОГОКОЛОСНИК ФЕНХЕЛЬНЫЙ). [Електронний ресурс] - режим доступу: <http://www.eda-server.ru/prjan/090.shtml>
2. Лофант анисовый – северный женьшень. Анна Погребняк. Киев, 2012. [Електронний ресурс] - режим доступу: http://www.vashsad.ua/plants/interesting_plants/show/8837/
3. БІОХІМІЧНІ ОСОБЛИВОСТІ *LOPHANTHUS ANISATUS* ADANS. У ЗВ'ЯЗКУ З ІНТРОДУКЦІЄЮ В УМОВАХ ПОЛІССЯ УКРАЇНИ. Котюк Л.А. Житомир, 2013. [Електронний ресурс] - режим доступу: <https://www.sworld.com.ua/konfer30/673.pdf>
4. Панацея від усіх хвороб: яку користь має північний женьшень? Євгенія Ткачова. 2019. [Електронний ресурс]- режим доступу: <http://agro-yug.com.ua/archives/30846>
5. БІОМОРФОЛОГІЧНІ ОСОБЛИВОСТІ *LOPHANTHUS ANISATUS* ADANS ПРИ ІНТРОДУКЦІЇ В УМОВАХ БОТАНІЧНОГО САДУ ЖНАЕУ. Людмила А. Котюк та Джемал Б. Рахметов. Житомир, 2014. [Електронний ресурс] - режим доступу: <https://www.phytomorphology.com/articles/biomorphological-features-of-lophanthus-anisatus-adans-introduced-in-conditions-of-zhnaeus-botanical-garden.pdf>

*Одінцова Марина Олександрівна, студентка IV курсу,
Спеціальності «Біологія»*

*Науковий керівник:
к.б.н., доцент
Мельниченко Наталія Василівна*

«Рід Актинідія в Україні: господарське значення та перспективи використання»

Завдяки цінним господарсько-біологічним властивостям, невибагливості до умов зростання, стійкості проти ураження шкідниками та хворобами, щорічним урожаем високовітамінних плодів популярність актинідії постійно зростає. За літературними джерелами в культурі актинідія з'явилась в другій половині XIX століття як декоративна рослина: *A.kolomikta* – у Франції та Росії, *A.polygama* – в Північній Америці. Зокрема у Л.Бербанка в Каліфорнії, *A.arguta* – в Німеччині і США. Сьогодні актинідію використовують як декоративну, плодову та лікарську рослину.

Види роду *Actinidia* – ліани. В порівнянні з багатьма іншими деревами і кущами вони вирізняються здатністю утворювати великий щорічний приріст, займаючи мінімальну площу живлення, та продукувати значну листову поверхню, що робить їх невід'ємним елементом декоративного садівництва [1]. Для вертикального озеленення використовують, зокрема, види *A.purpurea*, *A.arguta*, *A.polygama*, *A.kolomikta*. Особливо цінними для декоративного садівництва є види *A.arguta* (стебла якої можуть сягати 30 м в висоту), *A.kolomikta* і *A.polygama*, яким властива строкатість листя – явище, що досить рідко зустрічається серед рослин. Молоді пагони і листки рослин *A.chinensis* також вирізняються своєрідною декоративністю. Слід відмітити, що ліани не втрачають своєї декоративності протягом всього вегетативного періоду – навесні вони вкриваються листками світло-зеленого кольору; в період цвітіння на тлі зеленого листя з'являються велика кількість білих чи кремово-білих квіток з вишуканим ароматом, а у *A.polygama* і *A.kolomikta* спостерігається часткова чи повна зміна

забарвлення листків на білий та малиновий; восени листки більшості видів актинідії набувають жовтого забарвлення з різними відтінками [2].

Як з плодовою культурою з актинідією розпочали роботу значно пізніше – на початку ХХ ст. Сьогодні вже є низка високоврожайних сортів *A.chinensis*, *A.purpurea*, *A.arguta*, *A.kolomikta*. Стиглі плоди актинідії мають гармонійний солодко-кислий смак і приємний аромат, вживаються в свіжому і висушеному вигляді, а також використовуються для приготування джемів, компотів, варення і вин.

До складу плодів актинідії входять вуглеводи, органічні кислоти, пектинові та дубильні речовини, вітаміни, макро- та мікроелементи, які конче необхідні для нормальної життєдіяльності людського організму. Плоди актинідії містять значну кількість аскорбінової кислоти – від 150-200 мг% (*A.arguta* і *A.purpurea*) до 1000 мг% (*A.kolomikta*), цукрів – до 13 %, флавонових глікозидів – до 48 мг%, речовин з Р-вітамінною активністю – 14-31 мг%. Нові сорти гібридного походження (*A.arguta* x *A.purpurea*, *A.purpurea* x *A.arguta*) вирізняються високою врожайністю і містять комплекс біологічно активних речовин (БАР), який не поступається, а в деяких випадках перевищує їх рівень у вихідних формах [3].

Плоди актинідії вирізняються багатим вмістом мінеральних речовин, як і забезпечують нормальне проходження обмінних і ферментативних процесів в людському організмі. Аналіз плодів рентгенофлюоресцентним методом показав, що до складу ягід актинідії входять такі життєво важливі елементи як калій, що регулює кислотно-лужову рівновагу крові; кальцій, що становить основу кісткової тканини; сірка, яка входить до складу сірковмісних амінокислот, деяких гормонів і вітамінів; хлор, який бере участь в утворенні шлункового соку, формуванні плазми; залізо, яке входить до складу гемоглобіну. Особливо багато ягоди актинідії накопичують калію (від 504 мкг/г у *A.purpurea* (сорт Пурпурова садова) до 778 мкг/г у актинідіє сорту Київська крупноплідна до 345 мкг/г у *A.kolomikta*, сорт Ананасна Мічуріна), а також заліза – від 10,2 мкг/г в плодах сорту Сентябрьская (*A.arguta*), до 18,4 мкг/г у *A.kolomikta*. Крім названих мінеральних речовин до складу ягід актинідії входять елементи цинк, селен, бром, мідь та інші.

Хімічний склад плодів актинідії свідчить про те, що вони є джерелом біологічно активних речовин і мають лікувальні властивості. Плоди актинідії широко використовують в народній медицині як лікувальний і профілактичний засіб. Настоянка з ягід актинідії значно поліпшує стан хворого стенокардією, допомагає при кровотечах, коклюші, сухотах. Ягоди вважаються цілющими при колітах і болі в шлунку. Плоди також відомі своєю послаблюючою дією, люди здавна використовують їх як глистогінний засіб. В Японії *A.polygama* входить в число найважливіших лікарських рослин. З її плодів одержують сечогінні, знеболюючі, зміцнюючі та інші препарати. Відвар з сухих ягід *A.polygama* є ефективним засобом при лікуванні паралічу і ревматизму.

У рослин виду *A.polygama* цінною лікарською сировиною є не лише плоди, а й уся надземна частина рослин. На Сахаліні настоянка з її пагонів використовується при захворюванні люмбаго, ревматизмі, паралічі [3]. Відомо також, що листки *A.arguta* містять сапоніни, флавоноїди, аскорбінову кислоту, *A.kolomikta* – сапоніни, алкалоїди, фенол карбонові кислоти, флавоноїди (кверцитин, кемпферол), лейкоантоціанідіни (Ferguson A.R., 1990), *A.polygama* – алкалоїди, вітамін С, кумарини, іриноїди.

Оскільки надземна частина різних видів актинідії є потенційним джерелом рослинної сировини для створення лікувально-профілактичних препаратів, вивчався вміст фенольних сполук, флавонолів, дубильних речовин, аскорбінової кислоти в листках і пагонах видів актинідії, які інтродуковані в Лісостепу України. Аскорбінова кислота бере участь в багатьох важливих ферментативних реакціях, пов'язаних з окисно-відновними процесами. Вона сприятливо діє на функції центральної нервової системи, стимулює діяльність ендокринних залоз, сприяє підвищенню стійкості організму людини до екстремальних умов оточуючого середовища [2]. Організм людини не здатний синтезувати вітамін С і всю необхідну кількість його одержує з їжею головним чином рослинного походження. Встановлено, що вміст вітаміну С в листках актинідії значно варіює в межах роду – так на початку вегетації кількість

аскорбінової кислоти у *A.polygama* становила 246,5 мг%, у *A.chinensis* – 76,0 мг%, тоді як у інших видів - *A.kolomikta* і *A.arguta* відповідно 98,2 і 111,9 мг%. Це свідчить про те, що вміст аскорбінової кислоти – видова особливість актинідії, яка в значній мірі залежить від фази розвитку рослин. Згідно цьому, найвищий вміст аскорбінової кислоти відмічається у рослин актинідії усіх видів в першій половині вегетаційного періоду. Максимальне накопичення її спостерігається у фазі інтенсивного росту рослин, яка припадає на червень. Значна кількість аскорбінової кислоти зберігається в листках актинідії до кінця вегетації. Слід зазначити, що рослини актинідії з маточковими квітками (жіночі особини) накопичують більше аскорбінової кислоти, ніж рослини з тичинковими (чоловічі особини) в усі фази розвитку рослин.

Оскільки пік накопичення аскорбінової кислоти припадає на період після цвітіння рослин, то для заготовки вітамінної сировини можна використовувати рослини-запилувачі, які до цього часу вже виконали свою основну функцію.

Відомо, що поліфенольним сполукам, до яких відноситься флавоноли і дубильні речовини, властива Р-вітамінна активність, яка проявляється в антиокислювальній, антивірусній, протизапальній, протипухлинній, протипроменевої, адреналіноподібній дії [2]. Дубильні речовини відіграють важливу роль в пригніченні процесів утворення вільних радикалів в організмі людини. Дослідження сумарного вмісту флавонолів, дубильних речовин в надземній частині рослин актинідії показало, що рівень їх значно змінюється протягом вегетаційного періоду і залежить від фази розвитку рослин. До того ж в листовій масі рослин з маточковими квітками цих речовин накопичується дещо більше порівняно з їх накопиченням в листовій масі рослин-запилувачів. Вміст флавонолів і дубильних речовин у досліджуваних видів актинідії з початку періоду вегетації (травень) поступово збільшується, досягаючи максимуму в червні – під час формування плодів. Після цього їх кількість поступово зменшується до кінця вегетації. Зокрема у *A.arguta* ці показники з травня по вересень становлять відповідно 1,38 мг/г – 2,52 мг/г – 3,24 мг/г – 2,68 мг/г – 1,88 мг/г для флавонолів і 0,86 % - 2,63 % - 3,08 % - 2,145 % - 1,77 % для дубильних речовин. У *A.kolomikta* показники вмісту цих речовин складають відповідно 1,26 мг/г – 2,44 мг/г – 3,01 мг/г – 2,69 мг/г – 1,66 мг/г для флавонолів і 0,86 % - 2,41 % - 2,92 % - 1,99 % - 1,59 % для дубильних речовин. Для листків жіночих і чоловічих рослин спостерігається ідентична динаміка накопичення флавонолів і дубильних речовин, хоч вміст їх вищий в листках жіночих особин. Дослідження вмісту БАР в пагонах актинідії показало, що тенденція в накопиченні їх протягом вегетаційного періоду зберігається, хоч кількість значно менша, ніж в листках. Так, пагони *A.arguta* накопичують вітамін С на початку вегетації (травень) 23,3 мг%, в серпні – 18,1 мг%, а з переходом рослин до стану умовного спокою кількість аскорбінової кислоти різко зменшується і становить всього 8,1 мг%; флавонолів пагони накопичують від 0,5 до 1,13 мг/г, дубильних речовин – 0,28-1,19 %. [2]

Таким чином, наземна частина актинідії, особливо її листові маса, можуть бути використані як сировина для харчових, вітамінних, кормових добавок, чаїв і фітопрепаратів. Найперспективнішим для цього є вид *A.polygama*, який вирізняється високим вмістом мікроелементів і біологічно активних речовин, кількість яких суттєво змінюється протягом вегетаційного періоду. Важливо, що значний рівень БАР зберігається до кінця періоду вегетації, що дає можливість використовувати їх надземну частину без відчутної шкоди для рослин. Необхідно відмітити, що сировину можна заготовляти протягом всього вегетаційного періоду; з чоловічих особин – в період максимального вмісту БАР без шкоди для рослин, а з жіночих – після досягання плодів і їх збирання. Оптимальним періодом заготівлі цієї сировини можна вважати серпень-вересень.

Проведені дослідження [1] хімічного складу листової маси актинідії показало наявність високого вмісту макро- і мікроелементів.

Список використаної літератури:

1. Барабой В.А. Растительные феноды и здоровье человека. – М.: Наука, 1984. – 160 с.

2. Коршиков Б.М., Лекарственные свойства сельскохозйственных растений./Б.М. Коршиков, Г.В. Макарова – Минск: Урожай, 1985. – 272 с.
3. Тахтаджян А.Л. Система магнолиофитов – Systema magnoliophytorum/А.Л.Тахтаджян – Л.: Наука. 1987. – 438 с.

**Палиця Анастасія Анатоліївна,
студентка III курсу,
Спеціальності «Біологія»**

**Науковий керівник:
к.б.н., доцент
Кустовська Алла Валентинівна**

«Дослідження алелопатичної взаємодії сільськогосподарських культур»

Алелопатія – сучасний науковий напрям, який розглядає закономірності взаємодії видів рослин при груповому їх зростанні в біоценозах і агрофітоценозах на основі кругообігу фізично активних речовин. Це має безпосереднє значення для системи землеробства.

На сьогоднішній день відбувається зростання антропогенного впливу на природні екосистеми, що спричиняє зменшення біологічного різноманіття рослинного, тваринного та мікробного світу [1].

Сучасна система ведення сільського господарства з використанням монодомінантних агроценозів сприяє руйнації природних зв'язків, збідненню біорізноманіття, зниженню стійкості культур до несприятливих екологічних умов.[2] Для конструювання стійких і високопродуктивних агрофітоценозів необхідні фундаментальні наукові дослідження, спрямовані на пізнання механізмів алелопатичної взаємодії прижиттєвих виділень рослин і післядії продуктів їх деструкції, які впливають на подальші культури сівозміни.

Дослідження алелопатичних особливостей рослин допомагає вирішенню таких важливих завдань, як відновлення і розведення рослин, створення мішаних насаджень, визначення умов заготівлі рослин тощо [3].

Сьогодні господарства, що займаються вирощуванням та селекцією сільськогосподарських культур, дедалі більше намагаються покращити врожайність рослин, нетипових для кліматичних умов України. Саме тому наше дослідження може допомогти у вирішенні даної проблеми, адже за поставленою метою та завданнями було використано насіння нових сортів, що надає наукову новизну цій роботі.

Об'єкт дослідження – взаємодія сільськогосподарських рослинних культур за допомогою прижиттєвих хімічних виділень.

Предметом дослідження є такі культури: буряк столовий (*Beta vulgaris*), горох посівний (*Pisum sativum*), огірок звичайний (*Cucumis sativus*), капуста огородня (*Brassica oleracea*), кукурудза цукрова (*Zea mays*), ячмінь посівний (*Hordeum sativum*), диня звичайна (*Cucumis melo*), рукола (*Eruca sativa*), помідор «Радана» (*Lycopersicum esculent*), салат листовий (*Lactuca sativa*).

Метою роботи є з'ясування фізіологічних основ росту сільськогосподарських культур буряка столового (*Beta Vulgaris*), гороху посівного (*Pisum sativum*), огірка звичайного (*Cucumis sativus*), капусти огородньої (*Brassica oleracea*), кукурудзи цукрової (*Zea mays*), ячменю посівного (*Hordeum sativum Jessen.*), дині звичайної (*Cucumis melo*), руколи (*Eruca sativa*), помідора «Радана» (*Lycopersicum esculent*), салату листового (*Lactuca sativa*) у популяціях, що передбачає вивчення їх алелопатичних взаємодій.

Завдання:

1. Помістити насіння в чашки Петрі для контрольних зразків та зразків для дослідження алелопатичних властивостей (за методом сумісного пророщування).

2. Термостувати чашки Петрі з дослідним матеріалом 7 діб при температурі +24°C.
3. Визначити кількість проростків.
4. Зробити висновки про алелопатичну взаємодію досліджуваних рослин та доцільного сумісного органічного їх вирощування.

Методика: Насіння пророщували за загальноприйнятою методикою. Для цього використовували насіння різних видів культурних рослин. В одному зразку брали по 10 шт. насінин. У чашку Петрі вкладали листок фільтрувального паперу, який зволожували дистильованою водою та розміщували на ньому насіння культури. Чашки Петрі закривали кришками та ставили в термостат, де підтримували температуру 22-25° С протягом 7 днів. Проросле насіння аналізували на третій, а потім – на сьомий день.

Частку пророслого насіння визначали за формулою:

$$P=(a/b) \times 100,$$

де P – частка пророслого насіння, %; a – кількість пророслих насінин культури, шт.; b – загальна кількість насіння культури в пробі, шт.

Також досліджували взаємний вплив насіння за сумісного пророщування кожної культури у чашках Петрі на фільтрувальному папері. Для цього брали однакову кількість насіння культурних рослин. Здійснювали підрахунок відсотка проростання насіння цих культур.

Результати дослідження наведені в таблицях 1, 2.

Таблиця 1

Результати обчислення частки пророслого насіння в контрольних зразках

Назва досліджуваної культури	Частка пророслого насіння, %	
	на 3-ій день	на 7-ий день
Кукурудза <i>Zea mays</i>	10	70
Горох <i>Pisum sativum</i>	80	80
Огірок <i>Cucumis sativus</i>	50	100
Буряк <i>Beta Vulgaris</i>	0	60
Ячмінь <i>Hordeum sativum Jessen</i>	50	90
Диня <i>Cucumis melo</i>	0	70
Капуста <i>Brassica oleracea</i>	40	50
Рукола <i>Eruca sativa</i>	100	100
Помідор <i>Lycopersicum esculent</i>	0	10
Салат <i>Lactuca sativa</i>	90	100

Таблиця 2

Результати обчислення частки пророслого насіння при алелопатичній взаємодії

Назви досліджуваних культур	Частка пророслого насіння, %	
	на 3-ій день	на 7-ий день
Кукурудза <i>Zea mays</i>	0	40
Капуста <i>Brassica oleracea</i>	40	40
Горох <i>Pisum sativum</i>	40	100
Огірок <i>Cucumis sativus</i>	0	20
Кукурудза <i>Zea mays</i>	40	40
Ячмінь <i>Hordeum sativum Jessen</i>	40	40

Буряк <i>Beta Vulgaris</i>	0	40
Салат <i>Lactuca sativa</i>	0	20
Буряк <i>Beta Vulgaris</i>	0	0
Рукола <i>Eruca sativa</i>	0	0
Диня <i>Cucumis melo</i>	0	100
Помідор <i>Lycopersicum esculent</i>	0	80
Горох <i>Pisum sativum</i>	80	80
Ячмінь <i>Hordeum sativum Jessen</i>	60	60
Диня <i>Cucumis melo</i>	0	80
Рукола <i>Eruca sativa</i>	40	100
Помідор <i>Lycopersicum esculent</i>	20	20
Капуста <i>Brassica oleracea</i>	40	100
Буряк <i>Beta Vulgaris</i>	0	0
Ячмінь <i>Hordeum sativum Jessen</i>	0	0

Отже, в результаті дослідження та порівняння з контрольними зразками виявлено, що стимулюючий ефект для алелопатичних властивостей присутній при сумісному пророщуванні *Cucumis melo* та *Lycopersicum esculent*, *Cucumis melo* та *Eruca sativa*, *Pisum sativum* та *Cucumis sativus*, *Lycopersicum esculent* та *Brassica oleracea*. В інших досліджуваних зразках спостерігався гальмуючий ефект. Це дає підстави для подальшої рекомендації щодо сумісного вирощування досліджуваних сільськогосподарських культур. Отримані дані про ефективність сумісного вирощування *Cucumis melo* та *Lycopersicum esculent*, *Cucumis melo* та *Eruca sativa*, *Pisum sativum* та *Cucumis sativus*, *Lycopersicum esculent* та *Brassica oleracea* можна використовувати під час посівів. Володіючи цією інформацією можна засівати і сорти цих рослин без несприятливих наслідків, що могли б позначитися на урожайності сільськогосподарських угідь.

Список використаної літератури:

1. Л.А. Котюк, Д.Б. Рахметов Алелопатичні властивості ароматичних рослин родини *Lamiales* // Житомирський національний агроєкологічний університет. Фізіолого-біохімічні дослідження. – С. 68-76
2. Гродзинский А.М., Головкин Э.А., Безменов А.Я. и др. Взаимодействие летучих выделений в замкнутой экосистеме. – К.: Наук. думка, 1992. – 125 с.
3. Л.Д. Юрчак Алелопатія: Ретроспективний погляд, сучасний стан та перспективи досліджень// Інтродукція рослин, 2006, №4. – С. 12-23

**Прилепа Юлія Анатоліївна,
студентка I курсу
освітнього рівня
«магістр»
Спеціальності «Біологія»**

**Науковий керівник:
к.б.н., доцент
Кустовська Алла Валентинівна**

«Види родини *Brassicaceae* як об'єкти біотехнологічних досліджень»

Родина Капустові (*Brassicaceae*) налічує 3200 видів трав, напівкущів і кущів, які об'єднані у 380 родів, поширених по всьому світу (але переважно в помірних і холодних зонах). Багато з них використовуються людиною як кормові, технічні та овочеві культури,

методами традиційної селекції виведено багато сортів господарсько-цінних видів *Brassicaceae*. Особливий інтерес вони викликають, як об'єкти досліджень біотехнології.

Дослідження по даній темі проводились у багатьох країнах світу, у літературних джерелах висвітлені різноманітні шляхи використання родини *Brassicaceae* та особливості культивування її представників у культурі *in vitro*.

К. Б. Котлярова, Е. Н. Жидкова, О. А. Подвигіна зосередили свою увагу на дослідженні ефективності використання методу ізольованих сім'ядолей на гібридах, отриманих при схрещуванні видів *Brassica oleracea*, *B. napus*, *B. juncea* і *Raphanus sativus* [2]. У статті представлений огляд застосування методів *in vitro* для отримання міжвидових гібридів рослин родини *Brassicaceae*. Показано, що поєднання методів запліднення *in vitro*, культивування зародків, зав'язей, насінних зачатків і соматичної гібридизації відкриває широкі можливості для отримання цінних комбінацій ознак при отриманні міжвидових і міжродових гібридів у рослин родини *Brassicaceae*.

А.М. Артем'єва, А.Е. Соловійова, Ф.А. Беренсен, Н.В. Кочерина, Ю.В. Чесноков проводили морфологічну, біохімічну та молекулярно-генетичну оцінку якості ріпи (*Brassica rapa*) в еколого-географічних випробуваннях при різних способах вирощування. Вони визначили, що молекулярно-генетичні маркери, що виникають при щепленні ознак, проявляються як характер забарвлення листкової пластинки, загального вмісту білка, β -каротину, каротиноїдів, аскорбінової кислоти. Це дає можливість використовувати виявлені маркери та біохімічні ознаки для первинного обстеження колекційного та селекційного матеріалу [1]. На основі даних літератури та власних досліджень авторами статті розглядається генетична нестабільність геномів у видів роду *Brassica* і можливості використання первинних нуклеотидних послідовностей, схожих з мобільними генетичними елементами II класу, при створенні молекулярних маркерів для оцінки генетичної різноманітності культур родини *Brassicaceae*.

Українська дослідниця Пушкарьова Н. О. працювала над розробкою оптимальних методів поверхневої стерилізації насіння рідкісних видів роду *Crambe* (*C. koktebelica*, *C. tataria*, *C. aspera*, *C. steveniana* та *C. maritima*) та введення їх у асептичну культуру *in vitro*, займалася подальшим мікроклональним розмноженням зникаючих представників роду *Crambe*. Дослідила морфогенний потенціал різних типів експлантів і встановила визначеність органів рослин до певного виду морфогенезу. Продемонструвала відсутність змін у генотипі рослинного матеріалу в процесі культивування у знезаражених умовах в усіх досліджуваних видів, за винятком *Crambe steveniana*, успішне укорінення пагонів в умовах *in vitro* за відсутності гормонів та пристосувала вирощені асептичні рослини до природних умов. Також визначила вміст жирних кислот у вегетативних частинах досліджуваних рідкісних видів роду *Crambe* [4].

Сахно Л. О. розробила дієві методи отримання трансгенних олійних рослин, таких як ріпак (*Brassica napus*). Досліджувала стійкість ріпаку до різноманітних гербіцидів, зокрема фосфінотрицину. Визначила, що незалежно від умов розмноження, рослини в культурі *in vitro* схильні накопичувати більшу біомасу, ніж вихідні рослини. Об'єднавши гіпокотильні протопласти ріпаку та мезофільні протопласти гречки чорної, отримала соматичні гібриди [5].

У своєму дисертаційному дослідженні Котлярова К. Б. вивчала вплив екзогенних і ендогенних факторів на індукцію гаплоїдних регенерантів з незапліднених насінних зачатків і формування реституційних ліній ярого ріпаку. Дослідниця встановила, що важливими передумовами економічно вигідного використання методу культури тканин ярого ріпаку є високі коефіцієнти розмноження при збереженні генетичної стабільності, а також економія часу при розмноженні *in vitro*, що дає можливість ефективно включати його в селекційний процес. К. Б. Котлярова також розробила спосіб отримання нового вихідного матеріалу ярого ріпаку, в тому числі відновників фертильності, з використанням методу культури незапліднених насінних зачатків. Вона підкреслює, що використання методів *in vitro* в отриманні віддалених гібридів у рослин родини

Brassicaceae є основою будь-якої селекційної програми розширення діапазону генетичної мінливості з метою відбору бажаних ознак для поліпшення оброблюваних сортів сільськогосподарських культур. Одним з методів вирішення даного завдання є віддалена гібридизація. Це питання особливо актуальне для селекції ріпаку, так як більшість сучасних сортів ярого ріпаку, створених до кінця ХХ століття, мають вузьку генетичну основу у зв'язку з тим, що отримані на основі різних сортів.

На думку К.Б. Котлярової, за допомогою віддаленої гібридизації для даної культури можливо підвищити врожайність, стійкість до шкідників і хвороб, поліпшити жирнокислотний склад олії насіння, збільшуючи вміст олеїнової та лінолевої кислот і зменшуючи вміст ліноленої кислоти, отримати насіння з жовтою насінневою оболонкою, що характеризуються поліпшеною якістю олії (на відміну від темнофарбовані) і т. д. Однак лише обмежене число міжвидових і міжродових схрещувань у родині *Brassicaceae* може привести до отримання повноцінних гібридних рослин. Вона також вивчала вплив напрямку схрещувань (генотипу материнської та батьківської форми) і умов культивування на розвиток зародків віддалених гібридів в умовах *in vitro*; виявила цінні і господарсько-корисні ознаки отриманих реституційних ліній і гібридних рослин [3].

Отже, аналіз літературних джерел вказує на перспективність застосування біотехнологічних методів досліджень та генетичної трансформації видів родини Капустові як цінних культур для різних галузей господарства. Основною проблемою залишається пошук нових підходів та вихідних матеріалів для удосконалення процесу створення нових сортів з заданими властивостями.

Список використаної літератури:

1. Эколого-генетическая оценка морфологических и биохимических признаков качества у образцов коллекции *Brassica rapa* L. / [А. М. Артемьева, А. Е. Соловьева, Ф. А. Беренсен та ін.]. // Сельскохозяйственная биология. – 2017. – №1. – С. 129–142.
2. Котлярова Е. Б. Применение методов *in vitro* для получения межвидовых и межродовых гибридов растений семейства *Brassicaceae* (обзор) / Е. Б. Котлярова, Е. Н. Жидкова, О. А. Подвижина. // ВЕСТНИК ВГУ. – 2007. – №2. – С. 64–70.
3. Котлярова Е. Б. Аспекты применения методов биотехнологии в селекции ярового рапса (*Brassica rapus* L.) : автореферат дис. канд. биол. наук / Котлярова Екатерина Борисовна. – Рамонь, 2007. – 25 с.
4. Пушкарьова Н. О. Розробка способів мікроклонального розмноження та вивчення впливу культивування *in vitro* на біохімічні властивості та генетичну мінливість рослин рідкісних видів роду *Crambe* : 03.00.20 / Пушкарьова Надія Олександрівна – Київ, 2017. – 151 с.
5. Сахно Л. О. Отримання рослин ріпаку (*Brassica rapus* L.) з гетеро логічними генами різного походження та аналіз їх толерантності до абіотичних стресів : дис. докт. біол. наук : 03.00.20 / Сахно Людмила Олександрівна – Київ, 2015. – 327 с.

*Прибега Ірина Миколаївна,
студентка I курсу
освітнього рівня
«магістр»
Спеціальності
«Біологія та здоров'я людини»*

*Науковий керівник:
асистент кафедри біології
Єжель Ірина Миколаївна*

«Визначення частоти та симптоматики респіраторних захворювань студентів-біологів ФПГЕО»

На сьогоднішній день тематика респіраторних захворювань стала надзвичай актуальною та популярною, зокрема через пандемію коронавірусної хвороби COVID-19. На початку 2020 року ми зіштовхнулись зі спалахом респіраторних захворювань в Україні, в зв'язку з чим певний час були зачинені навчальні заклади на карантин. На даний час весь світ перебуває на карантині, тому коронавірус став проблемою не тільки медичного значення, а й соціального. Поширенню хвороб також сприяє необізнаність населення із засобами профілактики та шляхами подолання хвороби. У зв'язку з цим, ми дослідили частоту та симптоматику хвороб, з якими зіштовхуються студенти-біологи НПУ ім. Драгоманова. Повторні респіраторні захворювання, особливо, які мають тяжкий перебіг призводять до набуття хвороб хронічного характеру та ускладнень [1, 2, 3].

Об'єктом нашого дослідження були студенти-біологи НПУ ім. Драгоманова, а предметом – визначення частоти та симптоматики респіраторних захворювань студентів-біологів ФПГЕО.

Метою дослідження є визначення частоти та симптоматики респіраторних захворювань для аналізу даних та виділення найбільш ефективних засобів профілактики.

Для досягнення мети перед нами були поставлені наступні завдання:

1. Опрацювати літературні джерела з даної проблеми.
2. Складання онлайн-анкети для опитування студентів.
3. Проведення анкетування.
4. Аналіз отриманих результатів.

Під час дослідження ми використовували методи анкетування та статистичної обробки результатів.

Дослідження проводилось на базі НПУ ім. Драгоманова, кількість респондентів – 51 студент-біолог. Опитування проводилось онлайн, за допомогою Google форми. Такий спосіб отримання даних був обраний, в першу чергу, через безконтактний шлях отримання інформації, а також у зв'язку з легкими підрахунками результатів у майбутньому. Для визначення частоти захворюваності нами було поставлено питання про кількість захворювань респіраторного характеру протягом останнього року. Найбільша кількість опитуваних, 33,3% респондентів обрали відповідь – 2 рази на рік. З більш детальними результатами можна ознайомитись на діаграмі (рис. 1).



Рис. 1. Частота захворюваності на респіраторні хвороби протягом календарного року.

Найбільша кількість захворювань припадає на такі місяці як січень, листопад на грудень (рис.2). Це пов'язано з тим, що під час холодної пори року люди можуть піддаватися впливу низької температури, зниження фізичної діяльності, а також рідше провітрюють приміщення через холодне повітря. Найменша частота захворюваності спостерігається в літній період. Такий рівень захворюваності може бути спричинений низьким вмістом вітамінів в організмі у зимовий час.

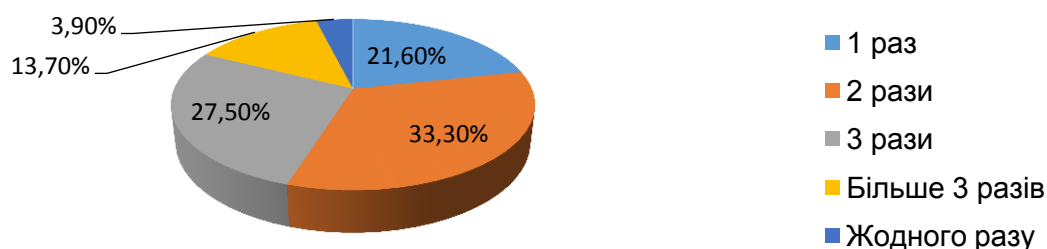

Рис. 2. Частота захворюваності студентів по місяцях.

Респіраторні захворювання можуть бути викликані вірусним або бактеріальним збудником. На жаль, визначити епідеміологію хвороби можливо тільки в медичному закладі. Як показує опитування, до лікаря звертається лише 29,4% студентів, коли виникають симптоми захворювання. Студенти, які відвідують лікаря періодично складають 60,8% респондентів, а 9,8% опитуваних взагалі не звертаються до лікарень при виникненні складнощів зі здоров'ям. Причин такого низького показника кількості звернень до лікаря є декілька, проте найголовнішими є впевненість в тому, що досліджуваний зможе вилікуватись самостійно, недовіра до лікарів, а також неспроможність відвідати лікарню через проблеми на навчанні або роботі. Серед проблем через навчання, студенти називають сесію, котра припадає на найбільших спалах респіраторних захворювань.

Серед найбільш поширених симптомів захворювання студенти виділяють закладеність носа, біль у горлі та кашель. Проте у багатьох опитуваних хвороба супроводжується набагато більшою кількістю симптомів. Із повним списком симптомів можна ознайомитися на діаграмі нижче (рис. 3).

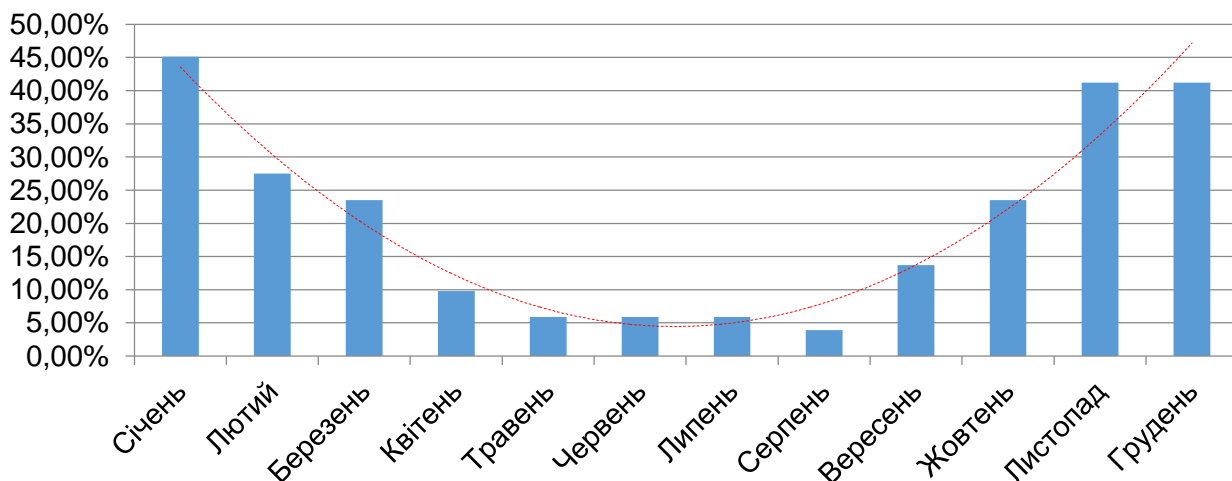

Рис.3. Симптоматика респіраторних захворювань серед студентів-біологів.

Сьогодні досить мала кількість населення є обізнаною в тематиці респіраторних захворювань. За результатами анкетування, лише 57,1% студентів знають, що респіраторні захворювання викликають не тільки віруси, але й бактерії. У зв'язку з цим, багато респондентів не дотримуються досить важливих засобів профілактики (рис. 4).

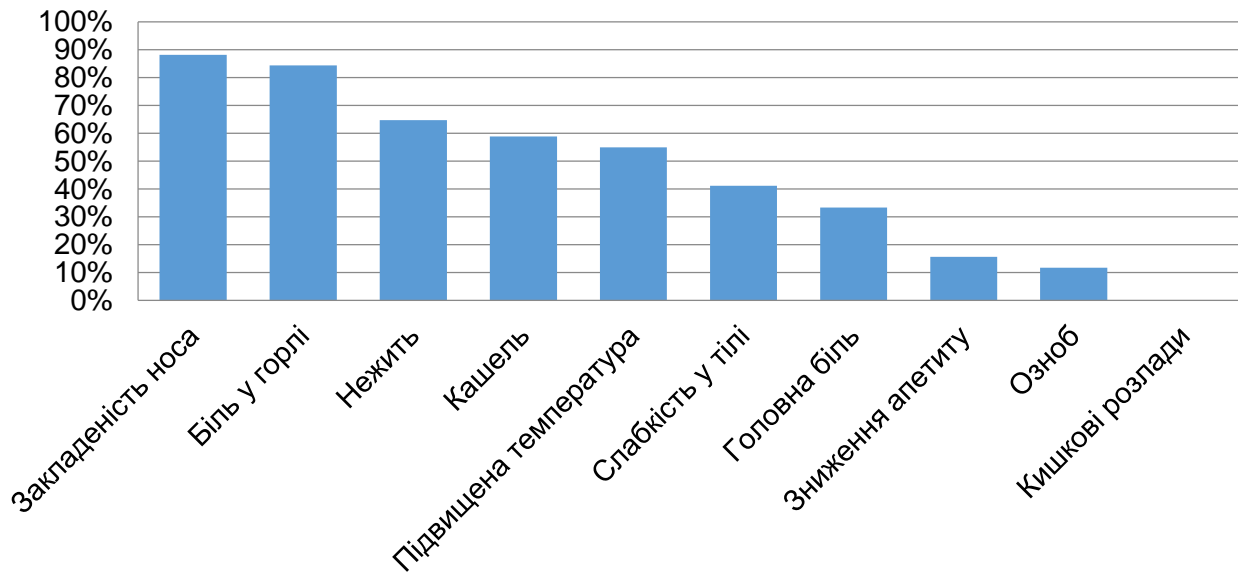

Рис. 4. Дотримання правил профілактики респіраторних захворювань.

Як показує світовий досвід, сьогодні велика кількість населення хворіє через недотримання простих правил профілактики. Через низьку обізнаність та несвідомість населення ми зіштовхуємось з великою кількістю хворих на респіраторні захворювання.

На нашу думку, під час виховання у школі потрібно звернути більшу увагу на правила профілактики а також пояснювати чому важливо їх дотримуватись.

Отже, проаналізувавши отримані результати, з'ясовано, що частота респіраторних захворювань залежить від дотримання правил профілактики: провітрювання приміщень, вологе прибирання та догляд за власним здоров'ям. Особливу увагу потрібно приділити зимовому періоду, адже там респіраторні захворювання зустрічаються частіше, ніж у літній період. Даний висновок стосується хвороб як вірусної, там і бактеріальної етіології.

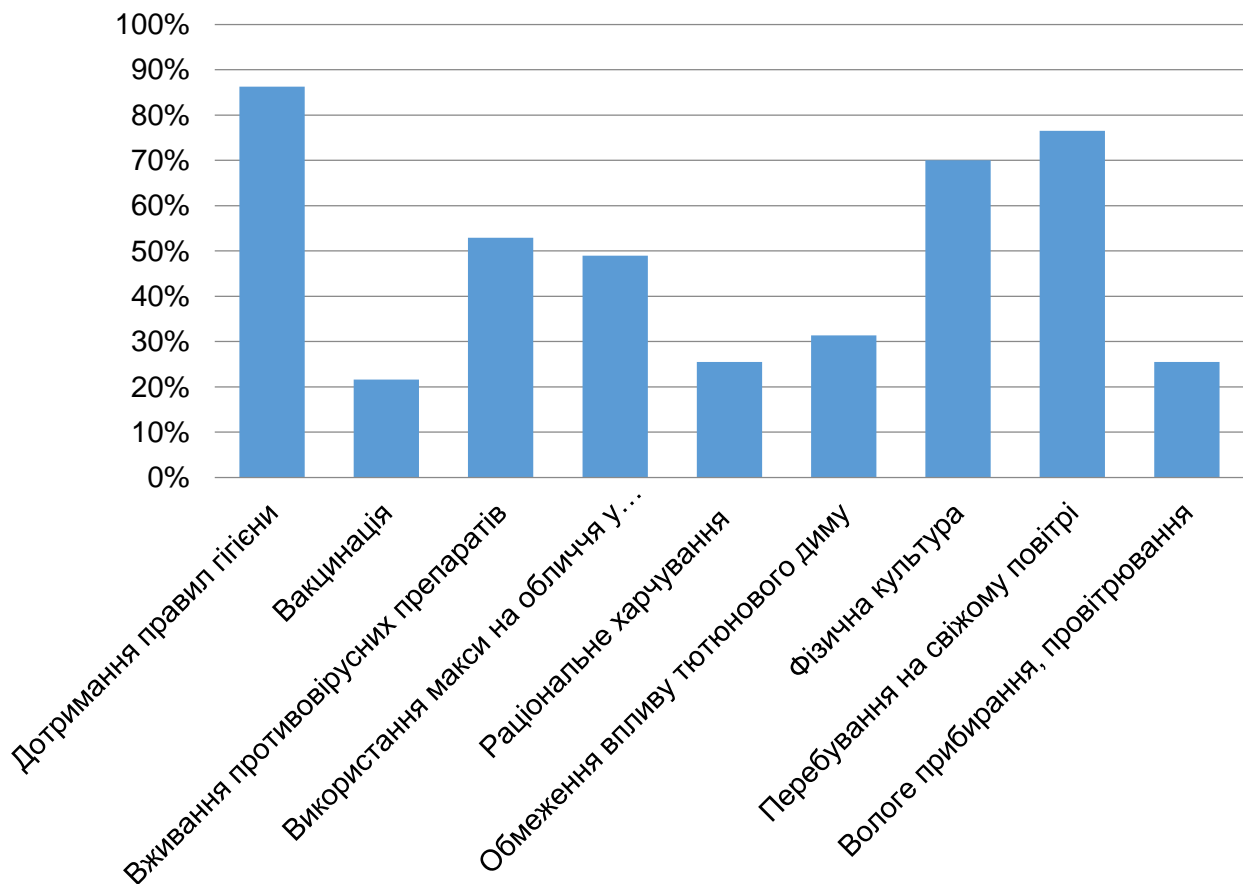
Список використаної літератури:

1. Люта А. В. Мікробіологія з технікою мікробіологічних досліджень, вірусологія та імунологія : підручник / А. В. Люта, О.В. Кононов. – Київ: ВСВ «Медицина», 2018. – 576 с. – (2).
2. Векірчик К. М. Практикум з мікробіології: Навч. Посібник / К: Либідь, 2001. – 144 с.
3. Захворювання, лікування та профілактика дихальної системи [Електронний ресурс]. – Режим доступу: <https://familytimes.com.ua/zdorovya/zahvoryuvannya-likuvannya-ta-profilaktyka-dyhalnoyi>.

*Рішко Ганна Олександрівна,
студентка III курсу,
Спеціальності «Біологія»*

*Науковий керівник:
доцент, к. біол. н.
Лебединець Наталія Віталівна*

«Вроджені вади опорно-рухового апарату у новонароджених»

Вроджені вади опорно-рухового апарату в сьогоденні є дуже поширеним явищем. З статистичних даних відомо, що захворювання опорно-рухового апарату мають 5-10% новонароджених. В загальній структурі вад розвитку, саме вади кістково-м'язової системи складають близько 30%. За даними вчених налічується понад 1500 спадкових хвороб при тому, що 50% з них це вродженні патології кістково-суглобових та нервово-м'язових структур [1].

До вроджених паталогій опорно-рухового апарату відносять: вроджений вивих стегна (30-70%), кривошия(10-30%), клишоногість (1,4-34,4%) та інші деформації кистей та стоп, порушення розвитку хребта, різні недорозвинення і дефекти кінцівок, аномалії розвитку пальців кисті, вроджені каліцтва (артрогіпоз). Між етіологічними чинниками вроджених хвороб, як правило, виділяють три основні групи – це екзогенні, ендogenous та генетичні. До екзогенних чинників належать: механічний вплив, маловоддя, амніотичні зрощення, ектопічна або багатоплідна вагітність, пошкодження при допомозі породіллі (накладання щипців, вакуум-екстракції); вплив фізичних факторів (переохолодження, різкі коливання температури, тиску, гіпоксія); вібрація, вплив рентгенівського, радіоактивного, ультрафіолетового, іонізуючого опромінення; вплив хімічних факторів і деяких лікарських засобів (снодійних при тривалому їх вживанні); інфекційно-токсичні і паразитарні захворювання; зараження токсоплазмозом; токсикоз вагітності; хімічні (алкоголь, сульфаніламід, солі талію, літію, магнію, кобальту, йод); інфекційні хвороби (червінка, токсоплазмоз, авітаміноз, білкове голодування). До ендogenous чинників належать: місцеві вроджені вади розвитку матки, ендометрити, пухлини матки, зменшена або двоорога матка, ранні токсикози вагітності, порушення закладки органів в ранньому внутрішньоутробному періоді, загальні (гіпертонічна хвороба, ендокринні захворювання,

порушення метаболізму); старіння, хвороби (ревматичні пороки серця, гормональні розлади, цукровий діабет), прийом кортикостероїдів, вік батьків, порушення ліпідного, білкового, ферментативного, мінерального, вуглеводного обміну речовин. Генетично зумовлені чинники (аномалія набору хромосом) – тяжкі конституційні зміни, які можуть передаватись спадково за домінантним або рецесивним типом [2].

М'язова кривошия – одна з найбільш частих ортопедичних захворювань у дітей. За даними багатьох авторів, м'язова кривошия за частотою складає третє місце після вродженого вивиху стегна та клишоногості. Вроджену м'язову кривошию кваліфікують як ротаційну деформацію шиї, яка може спостерігатися одразу після народження або розвивається пізніше, і проявляється порушенням положення голови у дитини і обмеженням її рухливості. Розрізняють м'язову і кісткову форму кривошиї. Кісткова кривошия (аномалії хребців, додаткові клиноподібні хребці) зустрічається рідко. М'язова – являє однобічне скорочення грудинно-ключично-соскоподібного м'яза. До основних симптомів належать нахил голови у бік укороченого м'яза і поворот обличчя у протилежний бік [3]. На третьому місяці постнатального розвитку виникає деформація черепа та м'язів обличчя, з подальшим формуванням в шийному відділі кіфозного або сколіотичного викривлення. За відсутності лікування у віці 3-6 років виникає гемігіпоплазія лицьового скелету, що супроводжується кістково-м'язовою деформацією обличчя. При двобічній м'язовій кривошиї збільшується шийний лордоз, голова висувається вперед, рухи голови стають обмежені. Корекція кривошиї здійснюється консервативним, та оперативним способами. Переважна більшість даної патології у дітей першого року життя підлягає консервативним методам лікування, що у 80% пацієнтів закінчується вдало. Консервативне лікування має комплексний характер: масаж, фізіотерапія, підбір фізичних вправ. Проте домінуючим напрямом в даному лікуванні є гімнастика пасивного характеру протягом перших 2-3 місяців життя. За відсутності успіху консервативного лікування проводиться хірургічне втручання [1]. Також, реєструються випадки синдрому Кліппеля-Фейля, що був описаний у 1912р. французькими неврологами Klippel I Feil. Синдром є проявом вродженої спадкової м'язової кривошиї, яка передається за аутосомно-домінантним типом успадкування [2].

Хвороба Шпренгеля вважається тяжкою вадою розвитку опорно-рухового апарату. В літературі вона має різні назви: природжене високе стояння лопатки, деформація Шпренгеля – Sprengel, синдром Шпренгеля. Найбільш вірогідною причиною хвороби є розлад ембріогенезу на ранніх етапах, і трапляється один випадок на 3000 новонароджених [4]. Характеризується такими основними ознаками: виражена асиметрія контурів шиї (на боці високого стояння лопатки контур шиї сплющений); обмеження рухів у шийному відділі хребта і в плечовому суглобі на боці ураження; високе розташування лопатки (на 6-12 см вище, порівняно з протилежною лопаткою), зменшення розмірів лопатки [5].

Дисплазія кульшових суглобів (вроджений вивих стегна) належить до однієї з частих вроджених вад опорно-рухового апарату. Причиною виникнення вродженого вивиху стегна є як ендогенні, так і екзогенні фактори: гормональні порушення, токсикози, дефіцит вітаміну В12, порушення обміну речовин, спадковість. Всі вони можуть обумовлювати вади закладки елементів суглоба або затримку їх у ембріональному розвитку. При вродженому вивиху стегна завжди має місце дисплазія суглоба, а саме, гіпоплазія вертлюгової ямки, малі розміри голівки стегнової кістки, пізня поява ядер окостеніння, надмірний поворот проксимального кінця стегнової кістки наперед (антеторсія), а також диспластичні зміни нервово-м'язового апарату кульшового суглоба. Отже, вроджений вивих стегна характеризується дисплазією кульшового суглоба (порушення розвитку всіх його елементів) та неспівпадінням (дисконгруентністю) суглобових поверхонь голівки стегнової кістки та кульшової западини різного ступення, аж до повного виходу голівки з вертлюгової ямки. Через мілку, сплющену вертлюгову ямку, яка витягнута у довжину і має недорозвинутий верхньозадній край, що обумовлює

надмірне скошення склепіння (западина нагадує трикутник) голівка стегнової кістки без перешкод зміщується назовні і догори. З розвитком сідничних м'язів зігнуте положення ніжок плода сприяє зміщенню голівки догори і в такому положенні фізіологічний тиск м'язів припадає на медіальну поверхню голівки, що зумовлює її деформацію. Капсула суглоба постійно перерозтягнута, інколи має форму пісочного годинника, кругла зв'язка гіпопластична або взагалі відсутня, м'язи на боці вивиху гіпопластичні [6].

Абсолютним і достовірним симптомом при вродженому вивиху стегнової кістки є симптом вправлення-вивихування (симптом клацання), або симптом Ортолані-Маркса. При високих вивихах відзначається значна зовнішня ротація кінцівки, латеропозиція наколінків до 90 градусів. Симптом Ортолані-Маркса є наслідком виправлення голівки у вертлюгову ямку, а при приведенні вона знову підлягає вивиху з характерним клацанням. До відносних симптомів вродженого вивиху стегна також належать позитивний симптом Дюпюїтрена, або симптом поршня (якщо дитину покласти і натиснути на розігнуту ногу по осі, то нога зміщується догори), позитивний симптом Шасеньяка - на боці вивиху завжди визначаються надмірні зовнішньо ротаційні рухи стегна.

Діагноз вродженого вивиху стегна, в переважній більшості, встановлюється лише за наявності абсолютного симптому (симптом вправлення-вивихування). В інших випадках виникає лише підозра вивиху, яка уточнюється за допомогою рентгенологічного чи сонографічного дослідження. Рентгенографія таза та кульшових суглобів проводиться у положенні дитини лежачи на спині з розігнутими нижніми кінцівками без повороту і перекошу тазу. При оцінці рентгенограм враховують ацетабулярний кут: при вивихах він перевищує 30-40⁰, а у нормі він не більший за 30⁰.

За даними рентгенологічного дослідження виділяють 5 ступенів вивиху: I ступінь – голівка на рівні вертлюгової ямки з вираженою її латеропозицією; II ступінь – голівка розміщена вище лінії Клера, але повністю не виходить за край склепіння – підвивих; III ступінь – голівка розміщена над верхнім краєм склепіння; IV ступінь – голівка перекрита тінню крила клубової кістки; V ступінь – голівка розміщена на крилі клубової кістки. Залежно від тяжкості захворювання лікування може бути як консервативне, так і оперативне [7].

Вроджена клишоногість – це деформація стопи при народженні. Стопи немовляти перебувають у положенні згинання підошви, стопа завернута всередину. Дане захворювання посідає друге місце серед вроджених вад опорно-рухового апарату. В Україні клишоногість зустрічається у 0,6% новонароджених. Найприхильнішими до цієї хвороби є хлопчики, вони страждають на неї вдвічі більше ніж дівчатка. За спостереженнями фахівців виявлено, що у частини пацієнтів з вродженою клишоногістю виникають супутні захворювання опорно-рухового апарату (кривошия, сколіоз, вроджений вивих стегна), а у деяких дітей клишоногість має спадковий характер. Щодо причин виникнення даної патології, то судження науковців різняться. Частина фахівців вважають, що основною причиною виникнення вродженої клишоногості є тиск з боку матки на стопу ембріона, а деякі патологію пов'язують з вадами первинної закладки. Розрізняють два ступені деформації стопи: легка форма піддається корегуванню, а тяжка - є резистентною. Ускладнення вродженої клишоногості посилюється коли дитина починає повзати, стояти та ходити. Навіть не сильне навантаження на опуклий край стопи може привести до розвитку супінації, що розвивається за рахунок ослаблених малогомілкових м'язів. Під час ходьби навантажується майже весь зовнішній бік стопи, яка зовсім не пристосована для такого сильного навантаження. Наслідком цього навантаження тонка шкіра тильного боку стопи швидко грубіє, що викликає проблему оmozолення. Складні випадки вродженої клишоногості призводять до скручування гомілковостопного суглоба та повної атрофії м'язів гомілки. Через невірну поставу стоп відбуваються деформації колінного та кульшового суглобів, а також м'язово-зв'язкового апарату нижніх кінцівок. Вроджена клишоногість при поступовому прогресуванні викликає порушення в усьому тубубі людини: розвивається лордоз та збільшується навантаження на м'язи спини.

Лікування вродженої вади клишоногості полягає у постійному проведенні коригуючої гімнастики та перев'язування стопи, при складних патологіях накладають гіпсову пов'язку [3].

Отже, питання захворювань опорно-рухового апарату наразі є актуальним, адже за даними науковців на півтори тисячі спадкових захворювань половина припадає на вроджені вади нервово-м'язових та кістково-суглобових структур. Це викликано впливом екзогенних, ендогенних та генетичних чинників. До найбільш поширених вроджених вад належать: клишоногість, м'язова кривошия, дисплазія кульшових суглобів. До мало розповсюджених вад належать хвороба Шпренгеля та синдром Кліппеля-Фейля. Більшість розповсюджених хвороб опорно-рухового апарату піддаються корекції, або ж повністю виліковуються, за умови ранньої діагностики, шляхом консервативного або оперативного лікування. Несвоєчасне виявлення захворювань призводить до прогресування порушень і деформацій із ростом дитини.

Список використаної літератури:

1. Основні вроджені вади опорно-рухового апарату у новонароджених [Електронний ресурс] – Режим доступу до ресурсу: <http://neonatology.bsmu.edu.ua>
2. Ступницька С. А. Етіологія вроджених вад опорно-рухового апарату у дітей [Електронний ресурс] / Ступницька С. А. – Режим доступу до ресурсу: <http://www.irbis-nbuv.gov.ua>
3. Олекса А.П. Ортопедія : підручник / А.П. Олекса.-Т. : ТДМУ,2006.-528с.
4. Процайло М.Д. Вроджений вивих стегна/ М.Д. Процайло. // Вісник наукових досліджень. – 2016.- №4.-С.45
5. Вроджені ортопедичні деформації опорно-рухового апарату [Електронний ресурс] – Режим доступу до ресурсу : <http://intranet.tdmu.edu.ua>
6. Голка Г.Г. Травматологія та ортопедія / Г.Г. Голка, О. А. Бурянов , В. Г. Климовицький. – Вінниця: Нова книга, 2014. – 416с. – (618.3Т/64).
7. Голка Г.Г. Вроджений вивих стегна [Електронний ресурс] / Г.Г. Голка – Режим доступу до ресурсу: <http://pidruchniki.com>

**Руденко Іванна Іванівна,
студентка III курсу,
Спеціальності «Біологія»**

**Науковий керівник:
доцент, к.біол.н.
Лебединець Наталія Василівна**

«Особливості клінічних проявів ВІЛ-інфекції у дітей»

Особливістю сучасного етапу пандемії ВІЛ-інфекції є суттєве збільшення кількості випадків інфікування ВІЛ жінок репродуктивного віку і вагітних, що викликає цілий комплекс проблем, пов'язаних зі здоров'ям народжених ними дітей. На початок 2020 року у світі ВІЛ інфікованих більше 41 млн. людей [3].

Щоденно у світі народжується близько 1,5 тис. ВІЛ-інфікованих дітей, щорічно – близько 300 тис. В Україні, як і в інших країнах світу, епідемія ВІЛ-інфекції зачепила не лише доросле населення, але й дітей. ВІЛ-інфіковані діти офіційно зареєстровані у кожному регіоні країни. Кількість їх зростає з кожним роком і більшість з них – діти, народжені ВІЛ-інфікованими матерями. Україна посідає друге місце по поширенню хвороби у Європі [2].

За останні 14 місяців інфікованих ВІЛ в Україні офіційно зареєстровано 19 440 осіб, з них дітей – 147 (табл. 1). Серед зазначених не враховувалися діти, у яких ВІЛ-

інфекція на стадії підтвердження [2]. Більшість випадків зараження дітей пов'язані із передачею інфекції від матері під час вагітності, пологів, вигодовування власним молоком [4].

Таблиця 1

Динаміка чисельності ВІЛ-інфікованих за 2019 початок 2020 років

Місяць/рік	Усього (осіб)	У т. ч. особи віком	
		15-17 років	0-14 років
Січень	1352	2	3
Лютий	1586	4	8
Березень	1365	5	5
Квітень	1298	1	7
Травень	1285	1	5
Червень	1279	5	9
Липень	1329	1	5
Серпень	1330	6	10
Вересень	1280	2	4
Жовтень	1431	3	9
Листопад	1451	0	8
Грудень	1600	3	12
Січень 2020	1268	7	10
Лютий 2020	1586	4	8

Як показав світовий досвід, крім особливостей перебігу ВІЛ-інфекції у дітей в порівнянні з дорослими, існують деякі відмінностей її проявів щодо різних вікових груп. Так, у дітей молодшого віку, які в більшості інфіковані перинатально, ВІЛ - інфекція має більш швидкий та важкий перебіг, ніж у старших дітей, інфікованих, зазвичай, при гемотрансфузіях [1, 5, 6]. У країнах, що розвиваються з низьким рівнем організації медичної допомоги населенню, більше третини дітей з ВІЛ-інфекцією до 6 років помирають або мають термінальну стадію ВІЛу, зокрема 20% з них – протягом першого року життя і більше 4% - упродовж кожного наступного року [7].

Щодо форм ВІЛ-інфекції у дітей, то фахівці виділяють: вроджену, з перинатально-трансплацентарним шляхом передачі, та набуту, з парентеральним шляхом передачі. Імунодефіцитний стан при перинатальному інфікуванні ВІЛ підвищує сприйнятливність організму дитини до інфекцій - діти частіше переносять ГРЗ, у них виникають важкі бактеріальні, вірусні, грибкові інфекції, які характеризуються важким перебігом, з розвитком септичних ускладнень, гематогенного дисемінування. Домінують інфекції, викликані умовно-патогенною мікрофлорою (наприклад пневмоцистна пневмонія) з тенденцією до рецидиву і генералізації, які скорочують тривалість життя. За даними літератури у дітей, інфікованих перинатально, при відсутності профілактичного лікування в 14% діагностується СНІД протягом першого року життя, в 11-12% СНІД діагностується кожного наступного року життя, а до 4 років - у половини інфікованих дітей встановлюється діагноз кінцевої фази СНІДу. У цих дітей відзначаються високі показники загальної смертності: у віці до 5 років вмирає кожен четвертий ВІЛ-позитивний і 12% ВІЛ-негативних дітей, народжених від інфікованих матерів. Проте у дітей від здорових матерів цей показник не перевищує 5% [7].

Набута ВІЛ-інфекція у дітей характеризується тяжкими змінами з боку ЦНС: прогресуюча енцефалопатія з розвитком судомного синдрому, атаксії, затримки психічного розвитку. Часто зустрічаються опортуністичні інфекції. Частіше проявляються

онкологічні захворювання: саркома Капоші. Патологічні зміни з боку органів травлення проявляються у вигляді поліпoidних розростань, кишкової непрохідності тощо.

За глибиною та складністю уражень ВІЛ-інфекцію у дітей класифікують по стадіям. I клінічна стадія – безсимптомна (інкубаційний період): фізичний розвиток не порушено, немає ніяких ознак захворювання або може спостерігатися збільшення лімфатичних вузлів. II клінічна стадія – первинних проявів (початкові ознаки захворювання): розпочинається гострою інфекцією, продовжується безсимптомною інфекцією і закінчується генералізованою лімфаденопатією, з помірною затримкою фізичного розвитку, збільшенням печінки, селезінки, навколоушних слинних залоз. III клінічна стадія – вторинних проявів (розгорнута стадія захворювання): спостерігається втрата маси тіла, захворювання шкіри – бактеріальні, вірусні, грибові ураження; діарея або лихоманка більше одного місяця; захворювання слизової оболонки рота і ясен, кандидоз стравоходу; хвороби органів дихання – бронхів, легень, туберкульоз; затяжні розлади шлунково-кишкового тракту, локалізована саркома Капоші. IV клінічна стадія – термінальна (тяжкі прояви захворювання): запалення та хронічні ураження легенів, туберкульоз легенів або лімфатичних вузлів, опортуністичні інфекції, пухлини, ВІЛ-енцефалопатія, позалегеновий туберкульоз, ураження серця і нирок. Стадія первинних проявів включає у себе стан, що характеризується безпосередньою взаємодією макроорганізму з ВІЛ. Приєднання на фоні стійкого імунодефіциту вторинних збудників і поява пухлин свідчать про перехід хвороби у стадію вторинних проявів. Термінальна стадія може розвиватися не тільки у результаті прогресування ознак, характерних для третьої клінічної стадії, але й внаслідок ураження ЦНС.

Діти, які заразилися внутрішньоутробно у більшості випадків не доживають до статевого розвитку. Вони при рості і розвитку мають проблеми із здоров'ям, соціальною адаптацією, комунікаціями, реалізації себе у суспільстві.

У новонароджених дітей, при трансплацентарному інфікуванні, як правило передчасно народжених, можна помітити ознаки зниження маси тіла, мікроцефалії, дискранії. Крім того, виділяють інші ознаки вродженої ВІЛ-інфекції – черепнолицевий дисморфізм (гіпертейлоризм, широкий виступаючий лоб, западання спинки носа, випираючий жолобок верхньої губи), відставання у психомоторному розвитку, рецидивуюча діарея, наявність голубих склер, неврологічні симптоми (втрата інтелекту, моторні порушення, патологічні рефлексії). Останнє виявляється у віці шести місяців приблизно у 10-30% ВІЛ-інфікованих дітей. Діти, інфіковані у віці від 6 до 24 місяців, відстають у психічному розвитку у 89% випадків [4].

При набутій ВІЛ-інфекції близько 25% хворих на четвертій термінальній стадії мають вакуолярну мієлопатію. У неврологічному статусі відмічається двобічне або одnobічне рухове і сенсорне порушення. У хворих виявляється слабкість у нижніх кінцівках. Впродовж декількох тижнів захворювання прогресує, призводить до порушень функцій органів таза, розвитку паралічів, досить часто супроводжується енцефалопатією. Дослідники вважають, що дана патологія розвивається внаслідок дії ВІЛ на спинний мозок.

Наслідки перинатального ураження ЦНС у ВІЛ-інфікованих дітей, як правило, поєднуються із незначними аномаліями розвитку. Так, у більшості виявляється поєднання п'яти і більше невеликих аномалій розвитку передньої частини черепа, із них найбільш часто зустрічаються морфологічні патології зубощелепної системи, вушних раковин і очних яблук. У неврологічному статусі спостерігаються симптоми у вигляді недостатності черепно-мозкової іннервації, порушення м'язового тону, збільшення сухожильних і перистальтичних рефлексів, анізорефлексія та інші порушення [3]. У дітей 2-4 років у неврологічному статусі домінують порушення малої і великої моторики, вертикалізація, дискоординаторні порушення. В нейропсихологічному розвитку у дітей 4-7 років спостерігається зниження можливості виконувати різноманітні завдання. Науковцями відмічено зниження результативності на 65-75 % від вікових нормативів.

Встановлено, що ВІЛ являється не тільки імунотропним, але й нейротропним вірусом і проникає через гематоенцефальний бар'єр на ранніх етапах інфекційного процесу в організмі, вражаючи макрофаги, мікроглію, клітини кровоносних судин, нейрони, олігодендроцити і астроцити. Ураження центральної нервової системи зустрічається на різних стадіях ВІЛ-інфекції у 50-90% хворих дітей, при чому у 4-10% із них неврологічна симптоматика стає першою клінічною ознакою виявлення маніфестації хвороби.

Особливостями прояву ВІЛ-інфекції у дітей молодшого шкільного віку є відставання у психічному, моторному і розумовому розвитку. У дітей цього віку у неврологічному статусі домінують екстрапірамідні і мозочкові порушення у вигляді гіперкінезів і статико-моторної атаксії, рідше відмічається пірамідний синдром.

Таким чином, при встановленні діагнозу ВІЛ-інфекції у дітей відмічаються прояви імунодефіцитного стану, ознаки комбінованого пошкодження імунної системи. При цьому такі клінічні ознаки, як відставання фізичного і нервово-психічного розвитку, ураження ЦНС, генералізована лімфаденопатія, бактеріальні інфекції ЛОР-органів, можуть характеризуватися як облігатні клінічні ознаки захворювання.

Список використаної літератури:

1. Александрова, Ю. Н. Роль системы цитокинов в патологии перинатального периода / Ю.Н. Александрова // Педиатрия. 2007. - № 1. - С. 116-117.
 2. Державна установа "Центр громадського здоров'я Міністерство охорони здоров'я України. Статистичні довідки про ВІЛ/СНІД [Електронний ресурс] / Державна установа "Центр громадського здоров'я Міністерство охорони здоров'я України. – 2020. – Режим доступу до ресурсу: <https://phc.org.ua/kontrol-zakhvoryuvan/vilnid/statistika-z-vilnidu/statistichni-dovidki-pro-vilnid>.
 3. Лаврик, С.Ю. Клинические, нейрофизиологические и нейропсихологические аспекты поражений центральной нервной системы при перинатальной ВИЧ-инфекции у детей // С.Ю. Лаврик, А.Г. Петрова, С.В. Домитрак / Дальневосточный медицинский журнал. – 2008. - № 2. - С. 82-84.
 4. Рахманова, А.Г. ВИЧ-инфекция у детей / А.Г. Рахманова, Е.Е. Воронин, Ю.А. Фомин. - С.-Пб., 2003.- 439с.
 5. Arpadi, S.M. Growth velocity, fat-free mass and energy intake are inversely related to viral load in HIV-infected children / S.M. Arpadi, P.A. Cuff, D.P. Kotler et al. // J. Nutr. 2000. - Vol. 130. - P. 2498-2502.
 6. Chantry, C. J. Growth, survival and viral load in symptomatic childhood human immunodeficiency virus infection / C.J. Chantry, R.S. Byrd, J.A. Englund et al. // *Pediatr. Infect. Dis. J.*-2003. - Vol. 22, № 12. - P. 1033-1039.
- Sentongo, T.A. Association between steatorrhea, growth, and immunologic status in children with perinatally acquired HIV infection / T. A. Sentongo, R. M. Rutstein, N. Stettler et al.//*Arch. Pediatr. Adolesc. Med.*-2001.- Vol. 155. - P. 149-153

*Стоян Ірина
Євгенівна,
студентка I курсу
освітнього рівня «магістр»
Спеціальності «Біологія та здоров'я людини»*

*Науковий
керівник:
кандидат
сільськогосподарськи
х
наук, доцент
Лагутенко
Оксана Тарасівна*

«Лікарські властивості деяких культурних рослин родини Fabaceae»

На землі ростуть тисячі різноманітних рослин, серед яких велика кількість лікарських. Кожна лікарська рослина проходить довгий шлях, перш ніж починає використовуватися в клінічній практиці. Вивчається її хімічний склад, визначаються активно діючі речовини, вплив їх і рослини в цілому на функції різних органів і систем людини, виявляється ступінь отруйності окремих хімічних речовин і всієї рослини, встановлюється головна лікувальна дія рослини і її препаратів на експериментальних моделях різних захворювань.

В даний час досить гостро стоїть проблема розширення вітчизняної лікарської рослинної сировинної бази, а також пошуку нових джерел біологічно активних речовин рослинного походження.

Рослини родини Бобових (Fabaceae) є об'єктом пильного вивчення багатьох вчених із різних країн. Така підвищена увага зумовлена їх широким спектром фізіологічної дії. Вони мають протизапальну, протисудомну, проносну, відхаркувальну дію. Але в останні роки виявлено нові властивості, які мають гіпотензивну, антигліпенічну дію [2].

Бобові - одна з найбільших родин квіткових рослин, що налічує близько 18 тис. видів. Поширені вони майже по всій суші, доступній квітковим рослинам, і представлені найрізноманітнішими життєвими формами - від величезних дерев і ліан до крихтих пустельних рослин. Представники бобових здатні підійматися в гори до висоти 5 тис. метрів, жити на Крайній Півночі і в жарких безводних пустелях [1, 3].

Рослини родини Бобових (Fabaceae) характеризуються високою харчовою цінністю. Вони корисні, смачні, поживні, багаті клітковиною, вітамінами (А і групи В), флавоноїдами, залізом, кальцієм, вуглеводами, фолієвою кислотою. Вони відрізняються високим вмістом білка, жирів і крохмалю. Насіння використовують для продовольчих цілей, їх широко застосовують для супів, каш, соусів, пюре, сурогатів кави, консервів. Консервують недостиглі насіння (зелений горошок) і цілі недостиглі боби (квасоля); борошно, особливо соєве та горохове, використовують при виробництві хлібобулочних і борошняних кондитерських виробів підвищеної харчової цінності, додають в ковбасні вироби і харчові концентрати.

В бобових багато необхідних нам органічних кислот, жирів, вітамінів і мінеральних солей. Всі бобові культури успішно застосовуються в лікувальній практиці. У зеленому горошку, наприклад, присутні активні протисклеротичні речовини. Багаті калієм і фолієвою кислотою, боби можна вважати цілющою їжею. Вони захищають наш організм від інфекцій і очищають кров. Боби містять велику кількість вітамінів групи В, що знижує ризик виникнення серцево-судинних захворювань. Бобові благотворно діють на наше травлення, оскільки містять багато клітковини і харчових волокон. Це саме те, чого дуже

не вистачає в харчуванні сучасної людини. У бобах присутня, в достатній кількості, марганець, завдяки якому наше волосся стають міцними і красивими [4]

Бобове дієтичне харчування дозволяє зменшити кількість калорій в харчуванні, покращує обмін речовин, зміцнює імунітет і насичує організм білком. На думку дієтологів, бобові повинні становити 8-10% нашого раціону. Калорійність багатьох круп і бобових культур приблизно подібна. Але білка в цих продуктах набагато більше, вони і цінні саме з цих причин. Бобові обов'язково входять в раціон вегетаріанців, якраз через те, що містять в собі багато рослинного білка [5, 6].

На базі Факультету природничо-географічної освіти та екології нами було проведено моніторингове дослідження з вивчення стану обізнаності, поінформованості студентів-біологів про лікувальні властивості рослин родини Бобових (Fabaceae). Нами була розроблена анкета (всього 8 питань). В анкетуванні брали участь 37 осіб. Після анкетування відповіді на питання були проаналізовані. Отримані результати представлені у таблиці 1.

1 - Результати анкетування

Питання	Варіанти відповіді	Кількість	Відсоток
1. Як часто Ви вживаєте бобові у харчуванні	А) часто	7	9%
	Б) рідко	6	0%
	В) не вживаю	4	1%
2. Чи знаєте Ви про корисні властивості бобових?	А) так	6	7%
	Б) ні	1	%
	В) нецікаво	0	%
3. Чи знаєте Ви про лікувальні властивості бобових?	А) так	3	5%
	Б) ні	3	2%
	В) не цікаво це	1	%
4. Чи притримуєтесь Ви здорового (дієтичного) харчування?	А) так	6	3%
	Б) ні	1	7%
5. Якщо так, то чому?	А) за власним бажанням	3	5%
	Б) по рекомендаціям знайомих	0	
	В) по рекомендаціям лікаря	3	%
6. Чи дотримувались Ви колись дієтичного харчування на основі бобових рослин?	А) так	4	0%
	Б) ні	3	0%
7. Ви хочете дізнатися більше про властивості бобових та їх використання у здоровому	А) так	7	2%
	Б) ні	8	

<i>(дієтичному) харчуванні?</i>			<i>1%</i>
	<i>В) не знаю</i>		<i>2%</i>
<i>8. Якщо б Ви дізналися про користь бобових рослин, почали б їх частіше вживати у харчуванні?</i>	<i>А) так</i>	<i>1</i>	<i>6%</i>
	<i>Б) ні</i>		<i>9%</i>
	<i>В) все рівно</i>		<i>5%</i>

Отже, на основі проведеного опитування можна зробити такі висновки:

1. Часто бобові вживають тільки 19% опитаних, 70% вживають рідко і 11% взагалі не вживають.

2. Про корисні властивості родини бобових знають аж 97% та 3% в цьому не обізнані.

3. Про лікувальні властивості родини бобових знають 35%, 62% не знають про їх лікувальні властивості та 3% це не цікаво.

4. 57% не притримуються здорового (дієтичного) харчування, та 43% притримуються.

5. 35% притримуються здорового харчування за власним бажанням, та 8 % за рекомендаціями лікаря.

6. На питання «Чи дотримувались Ви колись дієтичного харчування на основі бобових рослин?» 90% відповіли «Ні» та лише 10% «Так».

7. Більшість, а це 72% хочуть дізнатися більше про властивості бобових та використання їх у дієтичному харчуванні, 21% не хоче, на 7% ще не визначились.

8. 56% респондентів почали б використовувати бобові у харчуванні, якщо б дізналися про їх користь більше, 25% все рівно і 19% не почали б їх використовувати навіть, якщо дізналися про їхню користь більше.

За результатами анкетування було виявлено, що студенти знають про лікувальні та дієтичні властивості бобових, але не часто використовують їх у своєму харчуванні. З метою популяризації дієтичного харчування на основі бобових розроблено та проведено просвітницький захід серед студентів-біологів нашого факультету, на якому було представлено 5 видів овочевих салатів з використанням бобових рослин для дегустації.

По закінченню заходу було проведено опитування студентів: чи сподобались їм представлені салати та чи змінилась їхня думка про використання бобових у своєму харчуванні?

За результатами опитування було з'ясовано, що салати студенти оцінили на 9 балів з 10 можливих, а також всі 100% респондентів вважають доцільним вживання бобових у своєму харчуванні.

Список використаної літератури:

1. Вітенко В.А. Бобові / В.А. Вітенко, М.Ю. Куценко, В.С. Власенко - К.: Урожай, 2010. - 256 с.
2. Вехов В.Н. Культурні рослини / В.Н. Вехов - М.: Думка, 2008. - 618 с.
3. Заверуха Б.В. Родина Бобових / Б.В. Заверуха - К., 2003. – 100 с.
4. Кретович В.Л. Биохимия растений.: Учеб. пособие для студентов биол. спец. пед. ин-тов / В.Л. Кретович. - М.: Мир. 2010. – 310 с.
5. Теслюк П.С. Дієтичне харчування / П.С. Теслюк - К.: Харчування, 2009. – 300 с.
6. Чопик В.М. Дієтичне харчування та його користь / В.М. Чопик - К.: Наук, думка, 2013.- 496 с.

*Тарасенко Микола Валерійович,
студент I курсу,
освітнього рівня «магістр»
Спеціальності: «Біологія і здоров'я людини»*

*Науковий керівник:
к.б.н, доцент,
Лебединець Наталія Віталіївна*

«Психофізіологічні аспекти адаптації учнів до навчання в пубертатний період»

Адаптація – універсальна форма взаємодії організму з оточуючим середовищем. Це складний психофізіологічний процес, що включає три рівні адаптивної поведінки людини: біологічний, психологічний і соціальний. Адаптивну діяльність людей мотивують соціально зумовлені потреби, водночас організму властиві морфо-функціональні зміни, що забезпечує біологічну адаптацію. Це характеризує адаптацію як цілісний біо-психо-соціальний процес.

Теоретичні та експериментальні матеріали, представлені в літературі, свідчать про те, що проблема здоров'я і адаптації людини, зокрема суб'єктів освітнього процесу, повинна вирішуватися з урахуванням аналізу як медико-біологічних, так і психолого-педагогічних підходів, фундаментальних і прикладних аспектів соціально-біологічної і психолого-фізіологічної адаптації, зумовленої філогенетичними і онтогенетичними механізмами [1, 10].

При аналізі показників психофізіологічної адаптації слід особливо звертати увагу на її залежність як від зовнішніх, так і ендогенних внутрішніх факторів. Серед усього різноманіття зовнішніх факторів, які безпосередньо впливають на формування адаптаційного потенціалу організму, слід виділити такий, як соціальне середовище (виховання, навчання, побут, робота), який часто стає домінуючим по відношенню до інших умов, оскільки, розвиваючись в онтогенезі, соціальні відносини здатні компенсувати деякі несприятливі умови середовища, тим самим стаючи одним з факторів забезпечення або порушення гомеостазу. Умови життя і організації навчально-виховного процесу в значній мірі можуть визначати формування специфічних і неспецифічних механізмів адаптації. Велика частина внутрішніх чинників не визначається людиною, його волею: стать, вік, етнічна приналежність, спадковість з конституціональними особливостями, будова і формування окремих органів і систем, їх взаємодія, вікові та індивідуальні особливості обмінних процесів, індивідуальні особливості типу нервової системи, індивідуальний генофонд [4].

Найвищий рівень розумових і фізичних навантажень, що поєднується з високим емоційним напруженням, часто призводить до перенапруження фізіологічних систем і погіршення функціонального стану організму в цілому [8]. Тому будь-яка, навіть стійка адаптація до умов життєдіяльності та організації навчально-виховного процесу в освітніх установах має свою «ціну» для організму, яка може проявлятися в прямому зношуванні функціональних систем, на які в процесі адаптації доводиться найбільше навантаження [7].

Особливо важливо звернути увагу на пубертатний період онтогенетичного розвитку організму, коли за короткий термін спостерігаються бурхлива перебудова і диференціація окремих ядерних структур гіпоталамуса, встановлюються нові функціональні відносини між нервовою та ендокринною системами [2].

Психологічна адаптація являє собою процес мотивації адаптивної поведінки людини, формування мети і програми її реалізації у ситуаціях, що відзначаються значною новизною та значущістю. Це процес взаємодії особистості дитини із середовищем, за

якого дитина повинна враховувати особливості середовища й активно впливати на нього, щоб забезпечити задоволення своїх основних потреб і реалізацію значущих зв'язків. Процес взаємодії особистості й середовища полягає в пошуку й використанні адекватних засобів і способів задоволення основних її потреб, до яких належать потреба в безпеці, фізіологічні потреби (у їжі, сні, відпочинку тощо), потреба в прийнятті та любові, у визнанні та повазі, у самовираженні, самоствердженні й у розвитку. Тим самим закладаються можливості для успішної соціальної адаптації й соціалізації дитини. Соціальна адаптація визначається як процес, за допомогою якого дитина досягає стану соціальної рівноваги при відсутності переживання конфлікту із оточуючими людьми. Соціальну адаптацію розглядають як завершальний, підсумковий етап адаптації в цілому, що забезпечує як фізіологічне і психологічне, так і соціальне благополуччя особистості. яких належать потреба в безпеці, фізіологічні потреби (у їжі, сні, відпочинку тощо), потреба в прийнятті та любові, у визнанні та повазі, у самовираженні, самоствердженні й у розвитку. Тим самим закладаються можливості для успішної соціальної адаптації й соціалізації дитини. [1]

Психологічні та психофізіологічні дослідження свідчать, що на початку навчання у 5 класі всі системи організму школяра можуть бурхливо реагувати у відповідь на комплекс нових впливів і змінених умов, у цей час можливе загострення хронічних соматичних хвороб, прояви функціональних відхилень. Часто відзначають зростання тривожності, емоційної нестійкості, невпевненості у собі, поведінкові розлади – дратівливість, агресивність, надмірна розкутість, неорганізованість, «протестна» поведінка. На наступних етапах адаптаційного процесу, як правило, настає спочатку нестійке, а потім відносно стійке пристосування до нових умов і вимог, пошук і визначення найоптимальніших варіантів реагування на навантаження, зменшення напруги всіх систем. Ознаками успішної адаптації фахівці вважають: задоволеність дитини процесом навчання; легкість і успішність засвоєння програмного матеріалу; достатня самостійність дитини при виконанні навчальних завдань, звернення за допомогою до дорослого лише після спроб виконати завдання самостійно; задоволеність дитини міжособистісними відносинами з дорослими і однокласниками. [3; 5]

Підлітковий вік також називають пубертатним періодом - стадія, коли людина досягає статевого дозрівання (в середньому триває 3-4 роки). На цій стадії у підлітків швидко росте скелет тіла. Спочатку дозрівають внутрішні органи, а потім збільшуються зовнішні розміри тіла. Зріст збільшується в основному за рахунок росту трубчастих кісток кінцівок, кістки грудної клітки ростуть повільніше, що утруднює дихання.

Також пубертатний період характеризується високою гормональною активністю, що впливає на розвиток організму та поведінку дитини. На цьому фоні з'являється сексуальна поведінка, виокремлюється статева роль – уявлення про себе, установки і поведінка в соціальних ситуаціях, як індивіда чоловічої або жіночої статі.

Посилений ріст органів і тканин пред'являє посилені вимоги до діяльності серця. Воно теж у цей період інтенсивно росте, але ріст кровоносних судин відстає від темпів росту серця. Тому у підлітків часто підвищується артеріальний тиск, порушується ритм серцевої діяльності, швидко настає втома.

Важливим є також те, що в організмі підлітків виникають труднощі з кровопостачанням мозку, оскільки всі системи організму розвиваються досить швидко, а серце і легені дещо запізнюються у розвитку. Це спричиняє нестабільність у поведінці та активності дітей цього віку.

В підлітковому періоді також ростуть легені, удосконалюється дихання (хоч ритм його залишається прискореним), значно збільшується життєва ємкість легень. [9]

Психічний розвиток підлітків характеризується тим, що фактично весь цей період супроводжується кризою, яку умовно називають "криза 13 років". Її передумовою є руйнування старої структури особистості, внутрішнього світу, системи переживань дитини, що були сформовані до цього віку.

Основними причинами кризи є те, що дорослі не змінюють свої поведінки у відповідь на появу в підлітків прагнень до нових форм взаємин із батьками та вчителями; а також у поведінці дітей з'являється пряме відображення статевого дозрівання. Суть кризи полягає у глибокій якісній зміні всього процесу психічного розвитку дитини, її внутрішнього світу (а не в яскравих зовнішніх проявах поведінки).

Бурхливий розвиток та криза підліткового віку зумовлюють появу психологічних новоутворень, центральним з яких є самосвідомість. Іншим новоутворенням є відчуття дорослості. Це проявляється не у вигляді наслідування (як було в дошкільному та молодшому шкільному дитинстві), а в приналежності до світу дорослих - постійному намаганні зайняти місце дорослого в системі реальних стосунків між людьми. Звичайно дорослість підлітків є суб'єктивною, проявляється вона в емансипації від батьків, новому ставленні до навчання, у романтичних стосунках з однолітками іншої статі, у зовнішньому вигляді й манері одягатися.

Отже, для дітей 5 класу під час пристосування до нових умов навчання адаптаційні механізми несуть в першу чергу психологічний характер, в той час, як адаптація учнів пубертатного періоду, зокрема восьмикласників, тісно пов'язана з фізіологічною перебудовою організму, що характеризується такими процесами, як поступове статеве дозрівання, диференціація ядерних структур гіпоталамуса, розвитком кровоносної і дихальної системи, інтенсивним ростом скелета та змінами у гормональному фоні.

Список використаної літератури:

1. Авцын А. П. Адаптация и дезадаптация с позиций патолога / А. П. Авцын. // Клиническая медицина. - 1974. - Т. 52. - С. 3-15.
2. Акимова М. К. Психофизиологические особенности индивидуальности школьников. Учет и коррекция : Учебное пособие для студ. выс. учебн. заведений / М.К. Акимова, В.Т. Козлова. - М.: «Академия» - 2002. - 158 с.
3. Амосов Н. М. Раздумья о здоровье / Н. М. Амосов. - М.: Физкультура и спорт, 1987. - 64 с.
4. Анохин П. К. Очерки по физиологии функциональных систем / П. К. Анохин. - М.: «Медицина», 1975. - 448 с.
5. Безруких М. М. Интеллектуальное развитие мальчиков и девочек 15-16 лет. Психофизиологическая структура / М. М. Безруких, Ю. Н. Комкова. // Физиология человека. - 2010. - Т. 36, № 4. - С. 57-65.
6. Березовська Л. І. Особливості адаптаційного періоду учнів п'ятих класів до навчання у шкільній ланці. Інформаційно-методичний посібник. - Вінниця, 2013. - 34 с.
7. Жданова Т. А. Биологические и социальные детерминанты формирования здоровья школьников / Т. А. Жданова. - Научные основы формирования здоровья; среды. - М., 1991.- С. 149-154.
8. Казин Э. М. Образование и здоровье: медико-биологические и психолого-педагогические аспекты : монография / Э. М. Казин. - Кемерово: Изд-во КРИПКиПРО, 2010. - 214 с.
9. Хрипкова А. Г. Возрастная физиология и школьная гигиена / А. Г. Хрипкова, М. В. Антропова, Д. А. Фарбер. - М.: Просвещение, 1990. - 319 с.
10. Шаханова А.В. Образование и здоровье: физиологические аспекты / А.В. Шаханова, Т.В. Глазун. - Майкоп: АГУ, 2008. - 195 с.

*Тарчинська Анна Олександрівна,
студентка III курсу,*

Науковий керівник:
асистент кафедри біології
Єжель Ірина Миколаївна

«Аналіз впливу хімічних ксенобіотиків на людський організм»

Протягом всього життя людину оточують безліч різноманітних речовин, які прямо чи опосередковано впливають на неї. При цьому деякі речовини мають сприятливий вплив, а деякі – навпаки. Серед останніх ми можемо виокремити такі агенти антропогенної діяльності, як ксенобіотики.

Отже, ксенобіотики (грец. *xenos* — чужий + *bios* — життя) – це чужорідні для людського організму хімічні сполуки, що природно не синтезуються, та які не беруть участі у пластичному та енергетичному обміні, побудові клітин, тканин та органів людського тіла. До них належать пестициди, лікарські препарати, пластмаси, радіонукліди, косметичні засоби, віруси, шуми, вібрації та багато іншого. Надходження цих сполук в біосферу, насамперед, пов'язане з антропогенним навантаженням на екосистем [5]. Загалом, ксенобіотики можна класифікувати так (рис. 1):



Рис. 1. Класифікація ксенобіотиків

- Фактори-речовини, або ж хімічні фактори – це радіоактивні або звичайні хімічні речовини, штучно створені хімічні сполуки та елементи.
- Біофактори – організми, які здатні до збудження інфекційних захворювань серед людей та тварин.

- Фактори-явища, або ж фізичні явища – чинники, які, на відміну від інших, мають надзвичайно точні параметри, та які зменшують свою дію зі збільшенням відстані до них.

Зважаючи на сучасний стан нашої планети, стан розвитку промисловості та багато інших параметрів, ми можемо припустити, або ж запевнити, що саме хімічні фактори мають на сучасну людину найбільший та найгірший вплив. Саме тому ми в цій статті розглядатимемо саме найбільш небезпечні хімічні ксенобіотики.

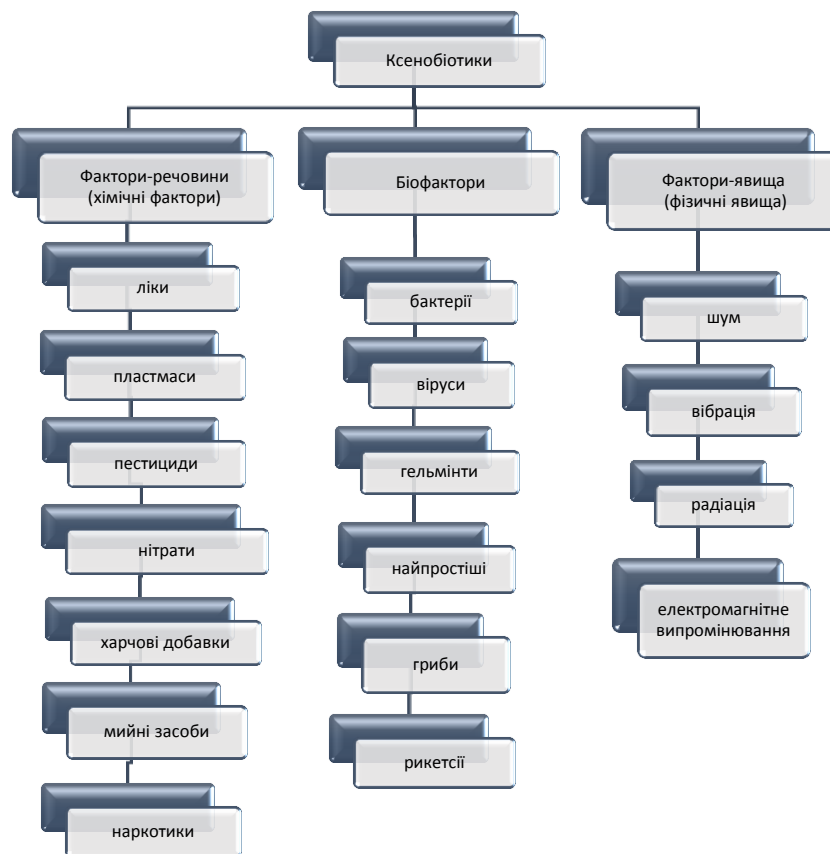
З хімічних елементів, які мають глобальний вплив на здоров'я людини, є свинець, кадмій, ртуть та миш'як. При надходженні цих речовин в організм людини спостерігаються наступні порушення, які представлені на рисунку 2:



Рис. 2. Вплив хімічних елементів на різні системи організму людини

При отруєнні цими речовинами у людини буде спостерігатися блювота, слабкість, кишкові кольки, неврологічні відхилення, утруднення дихання, пітливість, головний біль та постійна спрага.

Наступними серед цієї групи ксенобіотиків варто згадати про нітрати, нітрити та нітросполуки, які увесь час надходять до організму людини разом з харчовими продуктами. Зараз відомо, що нітрати характеризуються широким спектром токсичної дії на організм людини. Проте, самі вони досить інертні, і лише в організмі людини, під дією певних речовин, вони перетворюються на нітрити, які і є отруйними для нас [3, 4].

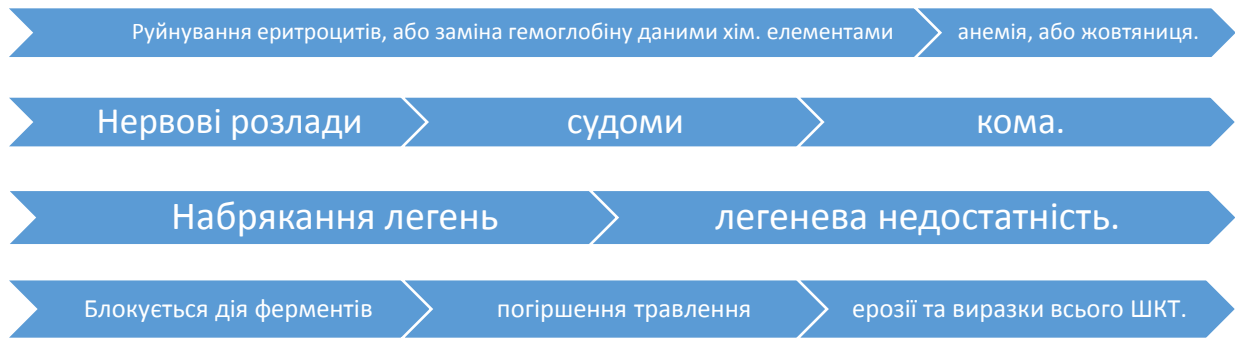

Рис.3. Вплив нітритів на організм людини

Наркотики як ксенобіотики також є доволі поширеними та небезпечними. Ці речовини можуть бути як природного (марихуана, макове молочко, кокаїн), так і штучного (хімічного) походження (екстазі, амфетаміни, сольвенти тощо). Всі наркотики спрямовані ніби на покращення самопочуття людей, стимуляцію активності, проте всі

вони несуть величезну кількість побічних ефектів. Так, наприклад, екстазі допомагає відчувати себе бадьоріше, налаштовує ніби на одну хвилину думок з іншими людьми, проте водночас воно підвищує серцебиття, артеріальний тиск, температуру; спостерігається ряд показників, які будуть вказувати на втомленість людини, дезорієнтацію та збездоднення. Надалі цей наркотик може призвести до психічного зриву.

Наведемо приклад ще одного наркотика хімічного походження – амфетаміну. Він спрямований на принесення задоволення, збільшення бадьорості, проте потім людину, яка вживала цю наркотичну речовину, супроводжує знесилення, енергії; вона починає панікувати, з'являються параноїдальні думки, галюцинації. Після звикання, у разі відсутності підкріплення, розвивається «амфетамінний психоз», який дуже схожий на шизофренію. І таких прикладів є надзвичайно велика різноманітність, що вказує на страшну дію цих речовин [1].

Також в наш час спостерігається все більше використання різноманітних харчових добавок в харчах, попри те, чи дозволені вони, чи ні. Серед шкідливих для здоров'я людини добавок хімічного походження, тобто створених людиною за допомогою хімічних речовин, є добавки з кодом «Е» (Е 102 – тартразин, Е 104 – хіноліновий жовтий, Е 122 – азорубін тощо). Зазвичай, найбільшу шкоду ці речовини роблять дитячому організму, адже діти більш вразливі, ніж дорослі, але при небезпечному поєднанні кількох таких добавок в одному харчовому продукті, спостерігається значна загроза для життя та здоров'я вже дорослої людини.

Проте, найпоширенішими серед факторів-речовин, на нашу думку, є фармакологічні лікарські препарати. І тут виникає запитання: хіба ліки не є корисними, адже вони допомагають нам позбутися багатьох захворювань? З одної сторони, це твердження вірне, а з іншої – ні. Річ у тім, що після виконання своїх «запрограмованих» обов'язків, всі продукти розпаду, як хвороботворних організмів, так і самих ліків, проходять через печінку задля очищення крові, при цьому вражаючи її. І тут я хочу навести цитату зі статті Буєвєрова А.О. «Лікарські ураження печінки»: «...відомо, що в країнах Європи та в США побічні ефекти лікарських засобів виступають в ролі причинного фактора жовтяниці у 2-5% госпіталізованих хворих, 40% гострих гепатитів у пацієнтів старше 40 років і 13-25% випадків фульмінантної печінкової недостатності (ФПН). Хоча освітлений нижче спектр патологічних змін печінки досить великий, переважна їх більшість представлено саме гепатитом в широкому розумінні цього терміна. Пошкодження печінки - від субклінічних форм до ФПН описано приблизно на 1000 лікарських засобів. В останні роки спостерігається чітка тенденція до зростання числа лікарських поразок, викликана постійним розширенням фармацевтичного ринку...» [2]. Отож, ми бачимо, що ліки, хоча і допомагають нам боротися з деякими захворюваннями, водночас становлять і загрозу для здоров'я, саме тому зловживання ліками ні до чого хорошого не призведе.

Можна наводити ще безліч прикладів негативного впливу хімічних ксенобіотиків, проте, основну частину ми все ж розглянули. Сюди також можна згадати хімічні речовини для прибирання, пластмаси тощо, проте небезпека від них хоча і велика, проте не перевищує показника небезпеки від вище розглянутих речовин та препаратів.

Отже, проаналізувавши літературу, ми бачимо, що внаслідок діяльності людини суттєво збільшується кількість речовин (а особливо хімічної природи), які мають негативний вплив на здоров'я та життя людини. Будь-які хімічні речовини несуть за собою безліч негативних станів, які неминуче зображаються на нашому здоров'ї. Саме тому потрібно звертати особливу увагу на те, що нас оточує та у яких кількостях.

Список використаної літератури:

1. Бобров А. Е. Профилактика алкоголизма и наркоманий в семье и школе. Практические рекомендации / А. Е. Бобров., 2016. – 192 с.

2. Буеверов А. О. Лекарственные поражения печени / А. О. Буеверов. // РМЖ. – 2001. – №9. – С. 13–14.
3. Ємченко Н.Л. Нітрати і здоров'я // Біологія і хімія в школі./Н.Л. Ємченко.,– №3. – 1997. – С. 15 – 18.
4. Циганенко О.І. Нітрати в харчових продуктах / О.І. Циганенко, - К.: Здоров'я, 1990. – 123с.
5. Юрин В. П. Основы ксенобиологии: учебное пособие / Владимир Павлович Юрин. – Минск: БГУ, 2001. – 236 с.

*Тарчинська Анна Олександрівна,
студентка III курсу,
Спеціальності «Біологія»*

*Науковий керівник:
асистент кафедри біології
Єжель Ірина Миколаївна*

«Аналіз результатів початку тестування населення України на наявність COVID-19»

На сьогодні майже всі країни планети Земля перебувають у досить страшному та скрутному становищі. Це через те, що ними поширюється новий вірус - COVID-19. Це страшний вірус, який вражає величезну кількість людей, в тому числі й українців. В даній статті ми спробуємо проаналізувати поширення вірусу по нашій країні для того, аби зрозуміти його масштаби та небезпечність, аби в майбутньому це допомогло нам у боротьбі проти важкої хвороби.

Мета: з'ясувати динаміку поширюваності захворювання COVID-19 на території України за результатами тестування, а також деякі особливості вікових та статевих показників хворих.

Завдання: проаналізувати кількість хворих на COVID-19 по днях в Україні протягом першого місяця - березня; визначити вікові показники хворих; розподілити кількість людей, які одужали та летальних випадків по областях.

3 березня 2020 року в Україну був завезений раніше невідомий нам вірус - COVID-19, який був вперше виявлений в Китаї (м. Ухань) 17 листопада 2019 року, і саме звідти від почав розповсюджуватись. Нове захворювання перетворилось на пандемію, адже воно поширилось майже на всі країни та материки за досить короткий час і кожного дня вражає все більше людей. Вчені та лікарі намагаються щодня боротись з даним вірусом, але, поки що, це не дає значних результатів. Тому, я вважаю, що вивчення характеру поширення та аналіз кількості хворих та їх вікових чи статевих особливостей є досить актуальним питанням [2; 3].

На сьогодні відомо, що SARS-CoV-2, раніше відомий як COVID-19 – це одноланцюговий РНК-вмісний штам виду SARSr-CoV роду бетакоронавірусів. До складу одноланцюгової молекули РНК входять цілих 30 тис. нуклеотидів. Послідовність нуклеотидів COVID-19 є дуже схожою до послідовності нуклеотидів бетакоронавірусу кажанів, тому існує припущення, що саме від них він і мутував. Так як це РНК-вмісний вірус, то він може поступово змінювати свою нуклеотидну послідовність, і вже сьогодні виявлено близько п'яти його генів.

Зовні вірус оточений оболонкою, яка складається з чотирьох білків, а саме: нуклеокапсидний, мембранний білки, білок «шипа» та білок суперкапсиду. Найважливішим з них вважається білок «шипа», адже він має кілька рецептор-зв'язувальних доменів, які допомагають йому краще проникати в клітину [3].

Новий вірус передається повітряно-краплинним шляхом, а вражає людину тоді, коли потрапляє на слизові оболонки носа, рота, очей тощо. В зовнішньому середовищі COVID-19 існує у вигляді крапельок слизу, які, через «значну» масу не літають в повітрі, а осідають на різноманітні поверхні. З цього приводу було проведено дослідження, яке показало, що вірус може існувати у краплях води на сталевих та пластикових поверхнях впродовж 7-24 годин, а інколи й цілих 2-3 дні.

Існує кілька варіантів походження цього вірусу, але жоден з них ще не був підтверджений. І так, як цей вірус досі остаточно не вивчений, на сьогодні ще не відомо, як його ефективно та швидко лікувати.

На початку вважалось, що вірус вражає виключно літніх людей. Але пізніше стало зрозуміло, що він також вражає й тих, у кого спостерігається послаблення імунітету внаслідок різноманітних хронічних чи то інфекційних захворювань. З загальної кількості хворих летальність захворювання становить 3-5%, і враховуючи значні масштаби даної хвороби, можна зрозуміти, що це досить великий показник.

Симптоми після зараження COVID-19 можуть проявлятися аж через 2-14 днів. При цьому, у хворого розвивається респіраторне захворювання різної тяжкості з такими основними симптомами: підвищення температури (гарячка), кашель та ускладнене дихання (задишка), яке розвивається внаслідок запалення легень [3].

Як було повідомлено на початку, вперше хвороба на Україні була виявлена 3 березня 2020 року. Хворим став чоловік 39-років з Чернівецької області, який перед тим був за кордоном в Італії. Спочатку в нього не було жодних ознак захворювання, але через кілька днів після повернення до України, вони з'явилися, і після проведення тестування було підтверджено дану хворобу.

Нових випадків не було виявлено аж до 12 березня, коли було підтверджено ще 2 нових випадки. Хворими на цей раз стали 64-річний чоловік та 71-річна жінка, які також повернулися із-за кордону. Жінка звернулася по допомогу досить пізно, тому вже 13 березня вона померла.

16 березня виявили 4 хворих: 2 в Чернівецькій області та 2 в Києві. Серед них 3 жінки, які повернулися із різних країн та 1 хлопець, студент, який контактував з хворою із Житомирщини. Також в цей день померла 33-річна жінка, діагноз якої було підтверджено на наступний день – 17 березня. В цей же день, 17 березня було виявлено вже 7 нових випадків коронавірусу: в 44-річного чоловіка з Київщини та 6 людей з Чернівецької області, які контактували з раніше зазначеними хворими. Також померла ще 1 жінка 56 років з Івано-Франківщини, діагноз якої було підтверджено аж 19 березня [3; 4].

18 березня, на щастя, не приніс поганих новин. Наступного дня, 19 березня, також були нові випадки захворювання на COVID-19. Зокрема, його було виявлено в 2 людей - дружина 44-річного чоловіка з Київщини та 52-річний чоловік з Маріуполя, який повернувся з Єгипту.

20 березня приніс першу радісну новину – вилікувався перший хворий – чоловік з Чернівецької області. Проте, в цей день були також і погані новини: діагностували по 1 випадку в Львові, Івано-Франківській, Харківській, Київській та Тернопільській областях; 8 випадків в Чернівецькій області. Загалом, це цей день було виявлено 13 нових випадків хвороби та 1 летальний випадок.

21 березня - 18 хворих, а 22 березня знову зафіксували нові випадки: 1 випадок в окупованому Криму та 26 випадків на сучасній території України. 23 березня – хворих не виявлено. 24 березня – 13 хворих в Чернівецькій області та ще 11 хворих в інших областях.

25 березня знову невтішна новина – помер 68-річний чоловік з Тернопільської області та жінка з Івано-Франківської області, у чоловіка якої також виявили хворобу. Також в цей день були виявлені нові одиничні випадки інфікування на Волині (дівчинка 7-ми років), у Запорізькій, Одеській, Вінницькій, Луганській та Херсонській областях. А на Тернопільщині в цей день було виявлено 4 випадки, з яких усі – лікарі.

26 березня по Україні захворіло 51 особа, а 27 березня – вилікувалось 3 людини. Проте вже 28 березня знову невтішні новини – померло 4 людей з Сумської, Рівненської та Івано-Франківської областей, а захворіло 46 осіб. 29 березня – ще 119 осіб (1 летальний). Кількість хворих значно збільшилася.

30 березня було відмічено 1 одужання та 3 смертельних випадки (в Київській, Чернівецькій та Рівненській області, хворобу виявили у 73 українців).

Станом на 31 березня 2020 року в Україні всього було зареєстровано 645 хворих на COVID-19. Серед них 17 – летальні, 10 – вилікувалися. Далі будуть представлені рис. 1-4, які відображають основні особливості та положення протікання COVID-19 в Україні за перший місяць – березень [1; 2].



Рис. 1. Кількість нових випадків хвороби по днях Рис. 2. Сумарна кількість хворих по днях



Рис. 3. Кількість хворих у % за віковим показником

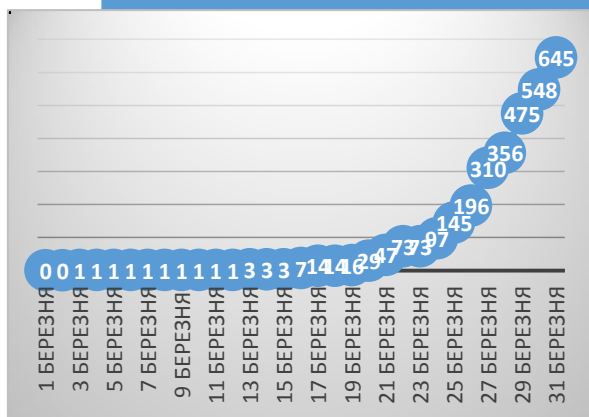
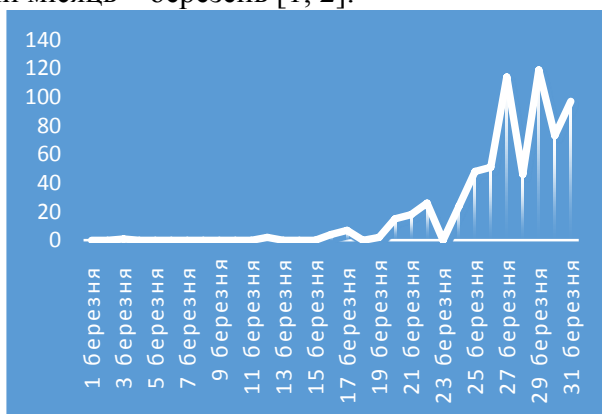

Рис. 4. Статистика летальності та одужання по різних областях України

Висновок: з наведених вище рисунків та тексту стає зрозуміло, що нова хвороба, яка спричиняється COVID-19, є вкрай небезпечною. Так, ми бачимо, що кількість хворих з кожним днем зростає з великою швидкістю, при цьому вражаються не лише люди похилого віку (як вважалося раніше), а майже всі вікові категорії. До того ж стать суттєве значення не має, адже хвороба вражає як чоловіків, так і жінок приблизно в однаковому співвідношенні. Хвороба поширюється не рівномірно, найбільше випадків ми спостерігаємо в Чернівецькій області, де був зареєстрований перший випадок, в Київській області та безпосередньо в Києві, адже це наша столиця і саме сюди привезли людей із-за кордону, які і занесли хворобу до нашої країни. Ще одним негативним показником є кількість летальних випадків, яка перевищує кількість людей, які одужали, що є вкрай невтішною новиною. Досі лікарі не знайшли дієвих ліків, які б ефективно допомогли боротися проти хвороби, тому досі вона перебуває в статусі пандемії, тобто поширена по всьому світу. Ця хвороба передається повітряно-краплинним шляхом, тому для того, аби уберегти себе, потрібно дотримуватись правил карантину.

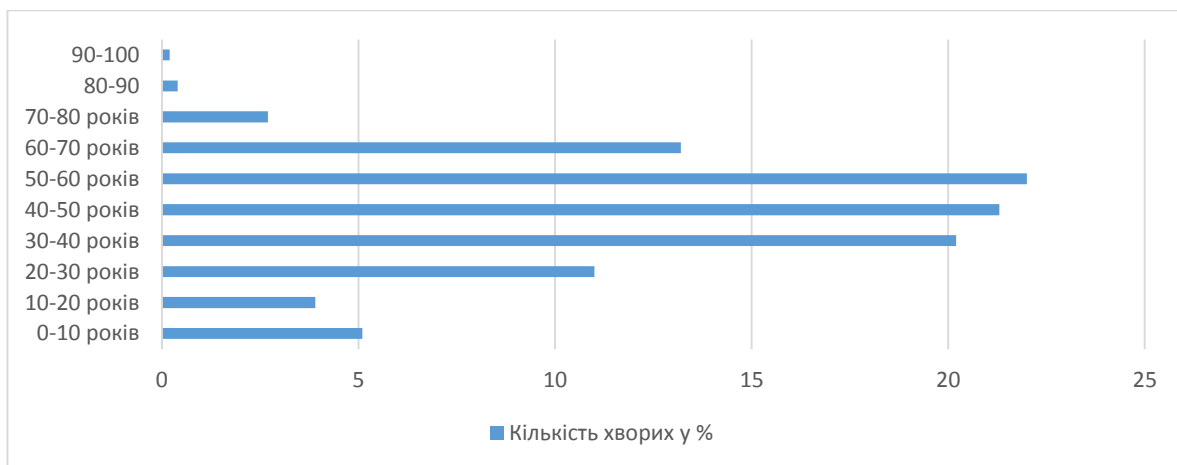
Список використаної літератури:

1. Коронавірус в Україні і світі: що відомо на 31 березня [Електронний ресурс]. – 2019. – Режим доступу до ресурсу: <https://www.rbc.ua/ukr/news/koronavirus-ukraine-mire-izvestno-31-marta-1585593933.html>.
2. КОРОНАВІРУС В УКРАЇНІ: КІЛЬКІСТЬ ІНФІКОВАНИХ СТАНОМ НА 31 БЕРЕЗНЯ [Електронний ресурс]. – 2019. – Режим доступу до ресурсу: <https://tsn.ua/ukrayina/koronavirus-v-ukrayini-kilkist-infikovanih-stantom-na-31-bereznya-1518345.html>.

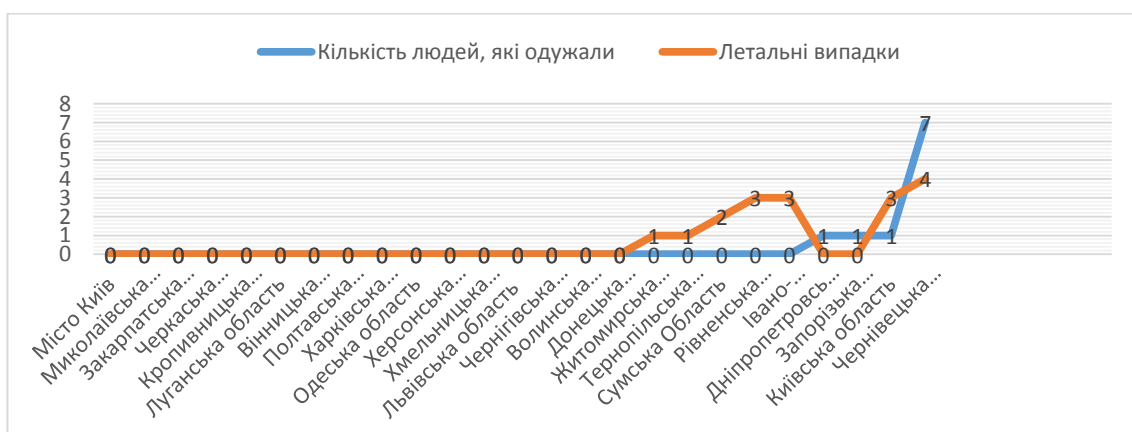
3. КОРОНАВІРУСНА ІНФЕКЦІЯ COVID-19 [Електронний ресурс]. – 2019. – Режим доступу до ресурсу: <https://phc.org.ua/kontrol-zakhvoryuvan/inshi-infekciyni-zakhvoryuvannya/koronavirusna-infekciya-covid-19>.

4. Оперативна інформація про поширення коронавірусної інфекції COVID-19 [Електронний ресурс]. – 2019. – Режим доступу до ресурсу: <https://moz.gov.ua/article/news/operativna-informacija-pro-poshirennja-koronavirusnoi-infekcii-2019-ncov->

*Тарчинська Анна Олександрівна,
студентка III курсу,
Спеціальності «Біологія»*

*Науковий керівник:
кандидат біологічних наук, доцент
Лебединець Наталія Віталіївна*

«Особливості діагностики деяких інфекційних захворювань»

Наразі спостерігається тенденція до зростання чисельності інфекційних захворювань, а разом – і хворих людей. Серед цих захворювань є з легким перебігом, а є й такі, для лікування яких потрібне швидке інтенсивне втручання. Це через те, що деякі хвороби можуть надзвичайно швидко розвиватись та значно вражати організм людини, що може призвести до летальних випадків. Інші хвороби можуть швидко та легко передаватись від інфікованої до здорової людини, спричиняючи епідемію чи то навіть пандемію. Для того, аби запобігти масовому інфікуванню населення, важливо швидко визначити збудника хвороби, щоб знати, як з ним боротися. Проте, не всі збудники можна визначити за короткий час, є й такі, для визначення яких потрібно від однієї доби і більше, що в складних випадках може мати вкрай негативні наслідки.

За природою збудників інфекційні захворювання поділяються на: вірусні, бактеріальні, пріонні, протозойні, мікозні. Інфекційні агенти проникаючи в організм, розмножуються та спричиняють хвороботворні ефекти, що в результаті призводить до порушення гомеостазу в організмі хазяїна та розвитку інфекції. Діагностика інфекційних хвороб зазвичай здійснюється в спеціальних лабораторіях з необхідним устаткуванням, використовуються найрізноманітніші методи та способи, які різняться складністю та тривалістю. Сучасні методи дослідження інфекційних захворювань поділяються на дві групи: специфічні та неспецифічні. До неспецифічних відносять загальний аналіз крові, аналіз калу, сечі; печінкові проби та вивчення білкових фракцій крові. Натомість до специфічних методів належать вірусологічні, бактеріологічні, серологічні методи тощо. Перша група методів є досить інформативною та важливою, проте, специфічні методи допомагають швидше та якісніше визначити збудника інфекції ще за відсутності проявів симптоматики. Це дозволяє якомога швидше розпочати лікування, що є досить важливим чинником.

Одними із найпростіших та найшвидших методів вважаються імунохроматографічні тести (експрес-тести). Суть цієї групи методів полягає у виявленні певних антигенів за допомогою антитіл. Розчинні антитіла знаходяться на тест-смужках, при цьому вони кон'юговані з барвником, зміна кольору якого і вказує на наявність антигену навіть в найменших концентраціях. Даний метод характеризується зручністю, достовірністю результатів (іноді до 99,8%) та високою швидкістю: від 5 до 20 хвилин. За допомогою імунохроматографічних тестів можна визначити віруси гепатитів А, В, С; вірус імунодефіциту людини, новий вірус COVID-19, *Mycoplasma pneumoniae*, *Helicobacter pylori*, *Neisseria gonorrhoeae*, *Treponema pallidum*, *Chlamydia trachomatis*,

Mycobacterium tuberculosis, *Salmonella typhi*, стрептококи групи А, ротавіруси, аденовіруси та віруси грипу А та В, збудники TORCH-інфекцій [5].

Менш швидким методом діагностики є радіоімунний аналіз - результати можна отримати через кілька годин. Суть цього методу полягає у конкуруванні між собою міченого тестового антигену та антигену в сироватці крові на специфічні антитіла; з подальшим їх відмиванням, обліком та аналізом даних. Незважаючи на досить високу швидкість та інформативність методу його використання є вибірковою, оскільки належить до екологічно небезпечних. За допомогою даного методу можна визначити збудників таких нейроінфекцій, як менінгіт, енцефаліт, адже їм притаманні доволі специфічні антигени [1].

Для ефективною та швидкою діагностики використовують метод імунофлюоресцентної техніки. Таким методом визначають лише ті збудники інфекційних захворювань, до яких вже готові моноклональні антитіла. Також при цьому є важливість швидкості відбору препаратів, що безпосередньо залежить від місця локалізації збудників. Застосування методу імунофлюоресцентної техніки дозволяє визначити збудників грипу та ГРВІ, адже при цьому достатньо взяти мазки-відбитки з епітелію носових ходів [1].

До найбільш точних методів діагностики належить метод полімерної ланцюгової реакції (ПЛР). Швидкість визначення генетичної інформації патологічних агентів становить близько години. За допомогою ПЛР в клінічному зразку визначають сторонній генетичний матеріал мікроорганізмів. ПЛР складається з повторних циклів ампліфікації специфічної послідовності нуклеїнової кислоти з метою отримання значної кількості копій, що виявляються методами детекції. При ПЛР використовують праймери - синтетичні олігонуклеотиди, які комплементарні ділянкам приєднання (відпалення) на матричній ДНК, що підлягає ідентифікації. Підбір праймерів складний процес, що включає дизайн, синтез, перевірку якості утворених праймерів, аналітичну і клінічну чутливість та специфічність ПЛР. Підбір праймерів здійснюється на консервативні ділянки ДНК мікроорганізму-збудника, причому так, щоб відбулась ампліфікація потрібного специфічного фрагмента. Цикл ПЛР включає стадію денатурації (плавлення ДНК при 95⁰С), при якій відбувається роз'єднання ниток ДНК з метою доступності для праймерів; стадію відпалення (охолодження реакційної суміші), при якій набувається температура необхідна для приєднання праймерів до ДНК; стадія подовження (каталізується ДНК-полімеразою при 72⁰С). ПЛР відбувається в термостаті-термоциклері і має трьохступінчастий цикл, що забезпечує наростання копій ДНК в геометричній прогресії. Метод ПЛР використовується переважно для визначення вірусних хвороб, інколи бактеріальних. За допомогою методу можна визначити збудників герпесу, гепатитів, гонореї, трихомоніазу, туберкульозу, ВІЛу, кандидозу тощо [4].

Схожим методом до ПЛР є молекулярне клонування. Методи мають діагностичну спільність принципів, проте різняться швидкістю. Молекулярне клонування відбувається у кілька діб. Незважаючи на складність та повільність методу він дає надзвичайно точні результати. Молекулярне клонування передбачає ізоляцію ділянки ДНК і отримання копій цієї послідовності *in vivo*. Клонування використовують для ампліфікації генів, промоторів, інтронів і випадкових фрагментів ДНК. Перевага методів ПЛР та молекулярного клонування полягає в їхній унікальній специфічності, здатності виявляти єдиний патоген серед інших та можливості ідентифікації мікроорганізмів, які неможливо виявити іншими методами.

Серед простих та відносно швидких методів також варто відмітити мікроскопічний та електронно-мікроскопічний методи дослідження. При цьому матеріали можуть бути різні: нативний матеріал або культура, вирощена в поживному середовищі. З цих варіантів швидким є той, де використовують нативний матеріал (кров, гній, мокротиння), адже дослідження проводять одразу ж після відбору матеріалу. Так можна діагностувати збудників менінгіту. Якщо ж використовують агарові чи бульйонні культури, то це потребує більшого часу, адже перед визначенням збудника необхідно його спочатку

виростити в спеціальних умовах. Таким шляхом визначають збудників сибірки, сифілісу, лептоспірозу, поворотного тифу та інші. Електронно-мікроскопічний метод використовують для визначення тих вірусів, яким не притаманний цитопатичний ефект в культурі клітин. Особливістю цих методів є те, що за допомогою них можна визначити лише тих збудників, які мають чіткі морфологічні та тинкторіальні особливості [3].

Досить складними і тривалими є бактеріологічні та вірусологічні методи. При бактеріологічних - культуру висівають на поживні середовища. Більшість бактерій живуть та розмножуються на певних середовищах, що є їх індикаторами. Так, визначення бактерій *Escherichia coli* та *Enterobacter aerogenes* відбувається на середовища Левіна; бактерій роду *Salmonella* – на середовищі Плоскірева; *Streptococcus*, *Staphylococcus*, *Haemophilus* – на кров'яному агарі. Методи базуються на особливостях життєдіяльності та середовищі існування бактерій [2].

Вірусологічні методи передбачають використання первинних, вторинних клітинних культур, які готуються з тканин та органів ембріонів людини або тварин; інколи використовуються навіть самі ембріони (куряті). Така особливість спричинена тим, що віруси проявляють процеси життєдіяльності лише в клітинах живих організмів. Після культивування проводяться реакції гемаглютинації, спостереження тощо. В подальшому, для ідентифікації вірусів здійснюються серологічні реакції. Такі методи допомагають точно встановити природу збудника, але діагностика триває більш ніж 5 днів. Вірусологічні методи здатні визначити не всі вірусні агенти. Вони малоефективні для виділення вірусів з крові, окрім арбовірусів [2].

До довготривалих та затратних методів належить біологічний. Використовується за умови, коли виділення збудників інфекційних хвороб за допомогою поживних середовищ або клітинних культур неможливе, або малопродуктивне. Такі збудники є доволі вимогливими при культивуванні, для них важко підібрати компоненти ідеального середовища, складно знайти оптимальні умови життєдіяльності. Розмноження збудників відбувається шляхом використання зараження лабораторних тварин. Після спостереження за фізіологічними змінами у тварин, збудник виділяють у великій кількості та ідентифікують за допомогою світлового методу. Прикладом діагностики захворювань є лепра, збудника якої вводять броненосцям; шигельоз, коли бактерію вводять на кон'юнктиву ока кроликів [2].

Отже, класифікація та характеристика методів діагностики інфекційних хвороб дає можливість, залежно від особливостей збудника, виявляти інфекційних агентів. Методи різняться тривалістю та складністю використання, точністю визначення інфекційного агента. Більшість методів спеціалізуються на визначенні лише певних груп, родів, видів патогенів. Це пояснюється особливостями патогенів, які живуть лише в певних середовищах; для їх розмноження потрібна різна кількість часу; деякі здатні виділяти різні продукти життєдіяльності; вони відрізняються можливістю виділення проти них стійких антитіл, які будуть реагувати антигенами. Раціональне використання методів діагностики дозволяє швидко і точно визначати мікроорганізми-збудники, що полегшує лікування, уникнути ускладнення, прискорити одужання.

Список використаної літератури:

1. Етіологічна діагностика нейроінфекцій [Електронний ресурс]. – 2019. – Режим доступу до ресурсу: <http://biola-lab.com/articles/5.html>.
2. Люта В. А. Мікробіологія з технікою мікробіологічних досліджень, вірусологія та імунологія: підручник (ВНЗ I—III р. а.) / В. А. Люта, О. В. Кононов., 2018. – 576 с. – (2).
3. МІКРОСКОПІЧНИЙ МЕТОД ДОСЛІДЖЕННЯ [Електронний ресурс]. – 2017. – Режим доступу до ресурсу: <https://lifelib.info/microbiology/microbiology/48.html>.

4. ПЛР – ефективний метод діагностики в лікуванні ЗПСШ [Електронний ресурс] – Режим доступу до ресурсу: <https://doctorpro.ua/uk/articles/plr-zpssh>.

5. Швидкі тести для проведення досліджень методом імунохроматографічного аналізу та визначення біохімічних показників сечі [Електронний ресурс]. – 2019. – Режим доступу до ресурсу: <https://medbio.com.ua/fasttest/>.

*Тільна Дар'я Віталіївна,
студентка III курсу,
Спеціальності «Біологія»*

*Науковий керівник:
канд. біол. наук
Єжель Ірина Миколаївна*

«Дослідження алелопатичної взаємодії *Cucurbita pepo* та *Beta vulgaris*»

Біологія – це одна з найголовніших наук в світі. Вона постійно розвивається, дає нам нові знання й можливості. Щодня в світі біологи відкривають щось нове, що так чи інакше має важливе значення. Алелопатія – це спосіб рослинної взаємодії: вищих рослин з вищими, нижчих з нижчими чи вищих із нижчими. Саме за допомогою такого типу взаємодій, формується та підтримується склад фітоценозів. На перший погляд не помітно, наскільки тісно у фітоценозі організми пов'язані між собою. І з'ясувати це можна якраз за допомогою алелопатичних досліджень.

З давніх-давен наші предки помічали, що певні рослини є не лише поживою чи прикрасою оселі, волоссю, але й мають лікарські властивості. Так, звіробій використовують для лікування хвороб шлунку, печінки та нирок; полин використовували як жаропонижувач; м'ята та материнка допомагали при зубному болю та ще багато інших. Але окрім лікувальних властивостей вони також можуть приносити шкоду один одному. Саме знання наших предків про те, які лікарські трави можна саджати поруч, а які ні, допомагали зберігати їхню користь і не передавати токсичні властивості іншим оточуючим рослинам.

Алелопатія (*allelon* – *взаємно, pathos* – *страждання*) – тобто в буквальному сенсі це означає: вплив рослин одна на одну, що призводить до пригнічення росту чи розвитку обох, або лише однієї рослини, що ростуть на певній ділянці [2, С. 8].

Найвагоміший внесок у розвиток та дослідження алелопатичних властивостей зробив видатний фізіолог рослин та ботанік Андрій Михайлович Гродзинський (1926-1988 рр.) [6, С. 23], методика якого використана під час нашого дослідження. На сьогоднішній день у світі існує дві школи з вивчення алелопатичних властивостей в Іспанії та Польщі. Також на сучасному етапі створено Міжнародне товариство «Алелопатія», до переліку науковців якого входять і українці [7, С. 15-16].

Актуальність цієї роботи полягає в тому, щоб дослідити вплив алелопатичних властивостей певних рослин та зрозуміти, чи здатні вони пригнічувати ріст і розвиток одна одної. Проаналізувавши вже отримані знання, провівши свої певні дослідження та упорядкувавши результати, ми зможемо нарешті зрозуміти, як взяті нами для експерименту рослини можуть впливати: пригнічувати, стимулювати або взагалі мати нейтральний вплив на рослину, посажену поруч.

Мета роботи полягає у комплексному дослідженні алелопатичних властивостей городніх рослин – виділення колінів, що тим чи іншим способом можуть впливати на рослину, що проростає поруч.

Об'єктом дослідження є городні рослини: гарбуз звичайний (*Cucurbita pepo*); буряк звичайний (*Beta vulgaris*).

Предметом дослідження – алелопатичні властивості вищезазначених рослин.

Для досягнення мети ставимо такі **завдання**:

- з'ясувати всі аспекти вивчення та досліджень алелопатичних властивостей;
- дослідити городні рослини та вплив виділених ними колінів один на одного;
- проаналізувати отримані в дослідженні результати.

Методи дослідження: теоретичний, експериментальний (методика А.М. Гродзинського) [2-5]., порівняльний.

Наукова новизна полягає в тому, щоб дослідивши вплив алелопатичних властивостей обраних для експерименту видів рослин, зрозуміти, чи здатні вони пригнічувати ріст і розвиток одна одної.

Практичне значення дослідження полягає в можливості їх застосувань у ботаніці, біогеоценології, біохімії, ботанічній географії, дендрології, екології, молекулярній біології та фізіології рослин.

Результати дослідження. В таблиці показано розміри проростків *Cucurbita pepo* та *Beta vulgaris* при сумісному пророщуванні під час алелопатичних досліджень. Оскільки експеримент здійснено в трикратній повторності, колонки «Експеримент №1», «Експеримент №2» та «Експеримент №3» містять середнє значення розмірів проростків, отримане у кожній з чашок Петрі. Варто зазначити, що кожна з чашок Петрі містила 10 насінин досліджуваних рослин. Загалом на проростання насіння буряка необхідно набагато менше часу (10 днів), ніж для насіння гарбуза (+15 днів). Середні значення за усіма трьома експериментами наведені в двох останніх колонках та відображені на рисунку.

Таблиця

Біометричні показники проростків *Cucurbita pepo* та *Beta vulgaris* при сумісному пророщуванні, мм

Назва виду, умови пророщування	Експеримент №1		Експеримент №2		Експеримент №3		Середнє значення	
	к орінь	г агін	к орінь	г агін	к орінь	г агін	к орінь	г агін
<i>Beta vulgaris</i> , контроль	2,5	3,2	8,0	6,7	4,2	9,1	1,6	9,5
<i>Cucurbita pepo</i> , контроль	0,5	2,1	5,7	0,7	3,2	8,0	6,5	6,9
<i>Beta vulgaris</i> , при сумісному пророщуванні	9,8	1,2	2,7	1,2	9,6	1,0	7,4	7,8
<i>Cucurbita pepo</i> , при сумісному пророщуванні	3,0	0,0	7,0	8,5	9,0	5,0	9,7	7,8



Рис. Порівняння результатів алелопатичної взаємодії *Cucurbita pepo* та *Beta vulgaris* при сумісному пророщуванні з контрольними зразками.

Аналіз отриманих результатів: У результаті спостережень було встановлено, що:

- насінини *Beta vulgaris* проростають краще при сумісному пророщуванні з *Cucurbita pepo*, ніж у контрольних зразках;
- укорінення *Cucurbita pepo* відбувається краще при сумісному пророщуванні з *Beta vulgaris*, ніж у контрольних зразках;
- недоліком сумісного пророщування досліджуваних видів рослин є дещо повільніше формування пагона *Cucurbita pepo* при сумісному пророщуванні з *Beta vulgaris* у порівнянні з контролем.

За допомогою аналізу отриманих даних, можна зробити наступні **висновки**:

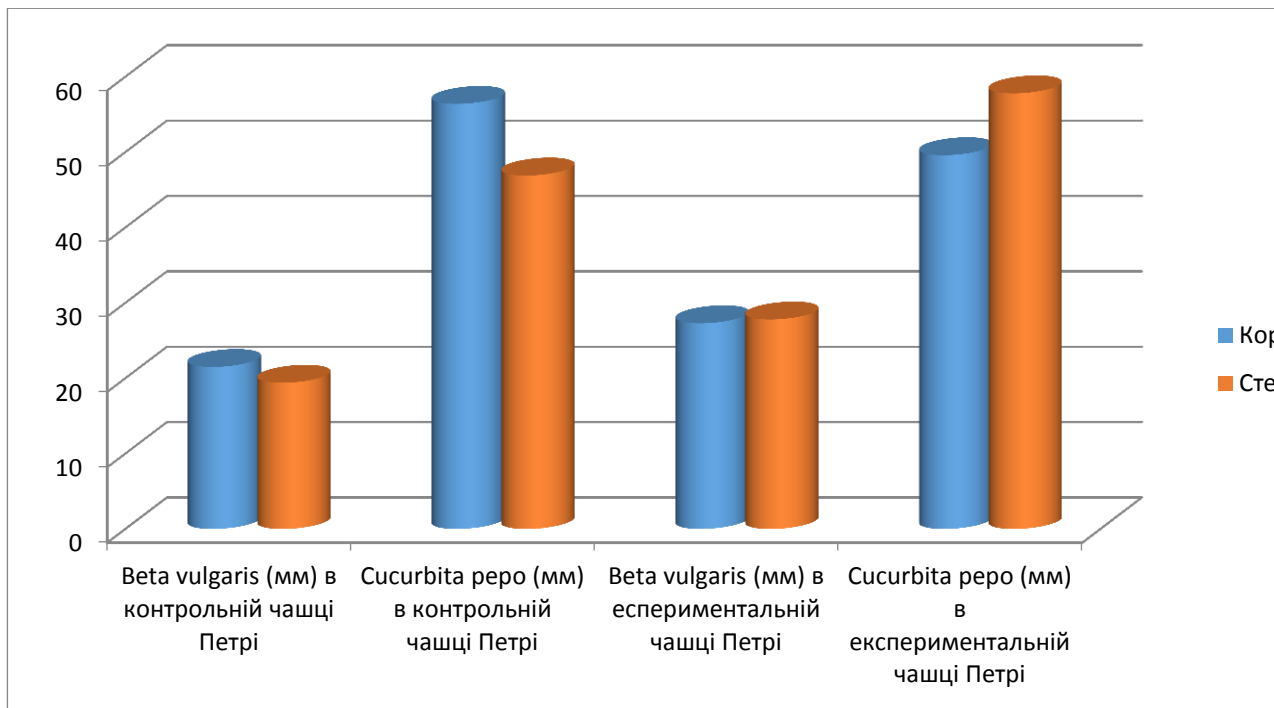
- ✚ в результаті досліджень алелопатичної взаємодії рослин *Cucurbita pepo* та *Beta vulgaris* встановлено їхню здатність стимулювати ріст одна одної за допомогою речовин – колінів, що ними виділяються;
- ✚ присутність колінів *Beta vulgaris* дає можливість досягти кращого укорінення *Cucurbita pepo*, що свідчить про перспективність застосування результатів дослідження у відкритому ґрунті;
- ✚ коліни *Cucurbita pepo* теж є алелопатично активними, тому проявляють свої стимулюючі властивості в експериментальних чашках Петрі під час дослідження їхнього сумісного пророщування, що дає привід для їхнього подальшого вивчення.

Список використаної літератури:

1. Глоба О. Науково-педагогічні основи функціонування наукової школи академіка А. М. Гродзинського з вивчення алелопатії / О. Глоба, М. Давиденко, К. Ковальська // Humanitarium. - 2017. - Т. 39, Вип. 2. - С. 21-31.
2. Гродзинський Д.М. Застосування рослинних тест-систем для оцінки комбінованої дії факторів різної природи / Д.М. Гродзинський, Ю.В. Шиліна. – К., 2006. - с. 59.
3. Гродзинский А. М. Аллелопатия растений и почвоутомление: избранные труды / А. М. Гродзинский. – К.: Наукова думка, 1991. – С. 385

4. Гродзінський А. М. Основи хімічної взаємодії рослин / А. М. Гродзінський. – К. : Наукова думка, 1973. – С. 156.
5. Єщенко В. О. Алелопатична дія водних витяжок з рослинних решток попередників на проростання і початковий розвиток рослин ярого ріпаку / В. О. Єщенко, А. В. Новак // Зб. наук. пр. Уманського ДАУ. – 2003. – Спец. вип. Біологічні науки і проблеми рослинництва. – С. 589.
6. Лановенко О. Г. Словник - довідник з екології / О. Г. Лановенко, О. О. Остапішина. – Херсон: ПП Вишемирський В.С., 2013. – 226 с.
7. Юрчак Л. Д. Алелопатія: Ретроспективний взгляд, сучасне становище і перспективи досліджень / Л. Д. Юрчак. // Фітосоціоцентр. – 2006. – С. 23.

*Гонтар Ірина Олегівна,
Черненко Тетяна
В'ячеславівна,
студентки IV курсу,
Спеціальності
«Біологія»*

*Науковий керівник:
кандидат біологічних
наук
Єжель Ірина
Миколаївна*

«Цитостатичні властивості *Urtica dioica* L.»

Актуальність теми дослідження: вивчення цитостатичних властивостей *Urtica dioica* L. має велике значення, оскільки є важливим у розширенні знань про протипухлинні властивості рослин та створенні науково-практичної бази для ефективного та швидкого лікування раку.

Об'єкт: *Urtica dioica* L. - багаторічна дводомна рослина. Кореневище довге, повзуче. Стебла прямостоячі, чотиригранні, вузли закриті. Епідерма з довгими жалкими емергенціями. Листки навхрест-супротивні, довгочерешкові, із прилистками, довжиною до 20 см, шириною до 9 см. Листкова пластинка тонка, темно-зелена, довгасто-яйцевидна або серцевидна, загострена, із крупнопилчастим краєм і сіткою жилок, що виступають знизу. В епідермі наявні ідіобласти з цистолітом – зростками кристалів карбонату кальцію. Плід – матово-сіра, яйцевидна, здавлена горішкоподібна сім'янка довжиною близько 1 мм, із залишками зеленуватої оцвітини: два внутрішніх листочки крупніші від зовнішніх і прикривають плід. [1,2].

Фармакологічні властивості і застосування *Urtica dioica* L. як лікарської рослини одним із перших почав вивчати Авіценна у своїх записах він згадував її лікарські властивості водночас обмежуючи її використання в медичних практиках. С. Є. Землинський рекомендував *Urtica dioica* L. для лікування, і для профілактики кишкових кровотеч. Б. Г. Волинський в 1979 році відзначає, що в народній медицині *Urtica dioica* L. вживається давно як кровоспинний засіб у вигляді свіжого соку із листя. [3].

Предмет: цитостатичні властивості *Urtica dioica* L.

Метою дослідження є: визначення цитостатичних властивостей *Urtica dioica* L.

Завдання дослідження: 1) виготовити відвар *Urtica dioica* L.; 2) здійснити концентраційне розведення досліджуваного відвару з дистильованою водою; 3)

провести експериментальне дослідження на виявлення цитостатичної активності *Urtica dioica* L.

Методи дослідження: вивчення цитостатичної активності *Urtica dioica* L. проводили за методом В.Б.Іванова, Є.І. Бистрової і І.Г.Дубровського.[4].

Суть методики полягає в тому, що при вибірковому гальмуванні на головних коренях проростків рослин бічні корені не утворюються, ріст головних коренів пригнічується, хоча диференціація клітин відбувається.

У ході дослідження використовували, як тест-об'єкт насіння «Паризький корнішон» (*Cucumis sativus* L.), які поміщали в чашки Петрі на фільтрувальний папір по 10 штук. Папір змочували досліджуваним екстрактом *Urtica dioica* L. за схемою послідовних розведень (табл.1, рис.1).

Таблиця 1

Схема послідовних розведень екстракту *Urtica dioica* L.

№ п/п	Кількість води [мл]	Кількість досліджуваного екстракту <i>Urtica dioica</i> L. [мл]
1	10,0 (контроль)	-
2	1	9
3	2	8
4	3	7
5	4	6
6	5	5
7	6	4
8	7	3
9	8	2
10	9	1

Для приготування відвару 20 г сухої сировини *Urtica dioica* L. заливали кип'яченою дистильованою водою (250 мл) і кип'ятили протягом 2-3 хв. Відстоювали, а потім відфільтрували розчин.



Таких чашок Петрі було десять, одна з яких - контрольна з дистильованою водою. Чашки Петрі поміщали в термостат при температурі 27° – 30° С, протягом семи днів.

На сьому добу здійснювали заміри головного кореня та гіпокотила за допомогою міліметрового паперу і лінійки.

Рис.1 Змочування насінин *Cucumis sativus* L. досліджуваним екстрактом *Urtica dioica* L.

На основі проведеного експерименту оформлено зведену таблицю результатів (табл.2).

Таблиця 2

Результати впливу концентрацій *Urtica dioica* L. на проростки *Cucumis sativus* L.

Концентрація	Середня довжина головного кореня, мм	Середня довжина гіпокотила, мм	Схожість, %
контроль	61	9	80
1:9	36	9	80
2:8	52	7	90
3:7	40	6	90
4:6	39	7	80
5:5	66	14	70
6:4	52	11	70
7:3	46	13	90
8:2	48	12	80
9:1	46	11	80

Згідно з отриманими результатами, можна спостерігати, що при концентраціях 1:9, 3:7, 4:6 *Urtica dioica* L. має порівняно вищу цитостатичну активність, а при концентрації 5:5, 6:4 – середню.

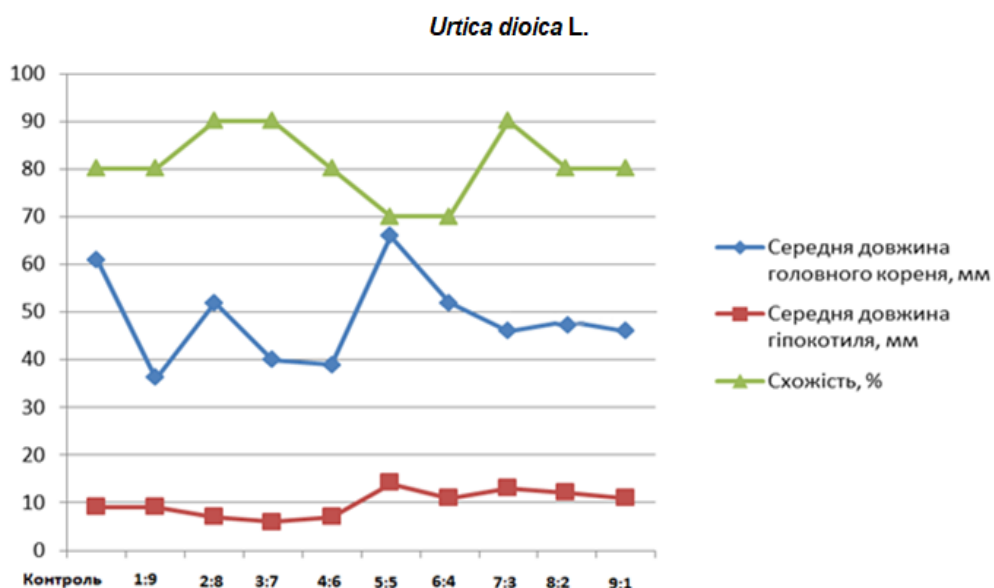

Графік 1. Динаміка пророщування проростків *Cucumis sativus* L. у різних концентраціях відвару *Urtica dioica* L.

Отже, відповідно до результатів, отриманих у ході виявлення цитостатичних властивостей *Urtica dioica* L., можна зробити висновок про те, що досліджуваний об'єкт має цитостатичну активність, зокрема при концентраціях 1:9, 3:7, 4:6, 7:3, 8:2, 9:1. З цього випливає, що використання *Urtica dioica* L. для профілактики і лікування онкологічних захворювань є мало ефективним, проте потребує подальших досліджень у концентраціях, при яких виявлена цитостатична активність.

Список використаної літератури:

- 1) Сербін А. Г. Фармацевтична ботаніка / А. Г. Сербін, Л. М. Сіра, Т. О. Слободянюк. – Вінниця: Нова книга, 2007. – 488 с.
- 2) Фармакопея [Електронний ресурс] – Режим доступу до ресурсу: <http://pharmacopoeia.ru/fs-2-5-0019-15-krapivy-dvudomnoj-listya/>.
- 3) Кропива дводомна фармацевтичні властивості [Електронний ресурс] – Режим доступу до ресурсу: <https://kropiva.jimdofree.com/кропива-двodomна-фармацевтичні-властивості/>.
- 4) Иванов В.В., Быстрова Е.И., Дубровский И.Г. Проростки огурца как тест-объект для обнаружения эффективных цитостатиков. // Физиология растений. - К.: Наук. думка. - т.31. - с. 195-196.

*Філюк Іванна
Олександрівна, студентка III
курсу,
Спеціальності « Біологія»*

*Науковий керівник:
кандидат біологічних наук
Єжель Ірина Миколаївна*

«Дослідження рівня обізнаності студентів ФПГОЕ про COVID-19»

Вступ: Хвиля COVID-19 сколихнула весь світ. Все швидше ця хвороба поширюється на планеті, вражаючи дедалі більше людей. Обізнаність і усвідомлені дії кожного можуть врятувати цілі країни від загрози. Тому, в цій роботі було проведено дослідження, чи студенти ФПГОЕ мають базові знання про коронавірус і чи дотримуються вони всіх профілактичних заходів аби уберегти себе від недуги. [1]

Методи: анкетування, статистичний.

Мета: з'ясувати обізнаність студентів ФПГОЕ про COVID-19, дізнатися опитуваних ставлення до карантину і чи вони дотримуються його.

Завдання: з'ясувати, чи студенти знають симптоми коронавірусу; чи знають вони основні шляхи передачі та інкубаційний період захворювання; які профілактичні способи від COVID-19 їм відомі і чи дотримуються вони їх; як часто студенти виходять за покупками і чи вплинув карантин на їхню зайнятість.

Респонденти: кількість опитаних студентів факультету природничо-географічної освіти та екології становила 91 особу. Серед них основною часткою були особи жіночої статі - 85,7%, частка чоловічої статі становила – 19,4%. Вік опитаних: 19 років - 22%, 17 років – 14,3%, 20 років – 19,8%. Студентів, які мали 18 років було також 19,8%, 21 рік – 9,9%, 23 роки – 3,3% Найменше було учасників, які мали 29 і 37 років, їхня кількість

становила 1,1%. Анкетування було запропоновано студентам 1-4 курсу, спеціальності «біологія», «географія» та «екологія», денної і заочної форми навчання.

Результати: на запитання: « Які симптоми COVID-19?» отримала наступні відповіді: більшість студентів зазначали високу температуру, сухий кашель, утруднене дихання і біль у горлі. Дехто ще вказував на те, що коронавірус супроводжується загальною слабкістю або слабкістю у м'язах, нежитьом або закладеністю носа, діареєю, болем у грудині, а також втратою нюху і смаку. Можна зробити висновок, що основна частка студентів обізнані у симптомах вірусу, адже правильно зазначали ознаки захворювання. Проте деякі помилково вважають, що нежить є одним із симптомів хвороби, що свідчить про те, що досить важливо вивчати предмети, які допоможуть краще засвоїти знання про основні захворювання та їхні ознаки.

Досліджуючи обізнаність студентів у тому, хто є у групі ризику, 86% відповіли - люди з поганою імунітетом і особи літнього віку. Дещо менше опитуваних, а саме 75%, зазначили осіб з хронічними захворюваннями дихальної і серцево-судинної системи, і 4% - вказали дітей.

Із запропонованих відповідей на поставлене запитання « Які є шляхи передачі коронавірусу?» студенти надали перевагу контактному способу передачі. Таку відповідь вибрали 91,2% опитуваних, а краплинний шлях обрали - 86,2%. Опрацювавши результати, можна сказати, що студенти знають основні способи передачі захворювання це – контактний і краплинний, тому і обрали цю відповідь. Також учасники анкетування добре орієнтуються в питанні інкубаційного періоду COVID-19, адже 79,1% вказали, що цей період становить 7 -14 днів.[2]

Ще одним завданням було простежити обізнаність студентів факультету у тому, як потрібно діяти, коли з'явилися симптоми коронавірусу. Оскільки, останнім часом в новинах часто зазначають, як себе поводити при виявленні ознак захворювання, то 95,6% респондентів все ж вказала на те, що потрібно зателефонувати до сімейного лікаря і проконсультуватися з ним. Інші відповідали, що потрібно піти в поліклініку – це свідчить про те, що не всі опитувані знають, як правильно діяти у такій ситуації. Тому, досить важливим завданням є масове поширення інформації про коронавірус серед населення. Також запитували, за допомогою чого визначають наявність COVID-19, більшість вказували на експрес-тести і лише 4 людини - на аналізи. На те, « Чи є спеціальні ліки від цього захворювання?», основна частина опитуваних, а саме 89,2%, відповіли правильно – медикаментів не існує.

Проаналізувавши анкету, можна зазначити, які профілактичні способи від коронавірусу, студенти знають і яких дотримуються. Для того, щоб запобігти зараження респонденти вказали такі заходи: обов'язково сидіти вдома, уникати або взагалі ізолюватися від людей, частіше мити руки і користуватися антисептиком, робити вологе прибирання у квартирі чи вдома, правильно харчуватися, приймати вітаміни і робити фізичні тренування для покращення імунітету, також вживати велику кількість теплої води з лимоном і робити дихальні вправи. Опитувані радили виходити з дому лише в масці та в захисних рукавичках, під час прогулянки не торкатися обличчя руками, після виходу на вулицю помити руки, прополоскати горло, продезінфікувати речі, яких найбільше торкався(ключі, телефон, ручки дверей). Самі ж студенти намагаються дотримуватися всіх вищеперерахованих способів. Виходять з дому лише за нагальної потреби і тільки в масці та рукавичках, їдять побільше овочів і фруктів, уникають контакту з людьми, п'ють багато рідини, займаються спортом в домашніх умовах і їдять побільше часнику.

Ми намагалися дізнатися, чи самі студенти дотримуються карантинних заходів і, як позначились такі умови на їхньому житті. Також порівняли свої результати із загальноукраїнськими. Один із каналів в телеграмі зробив опитування, чи українці дотримуються карантину. Результати були наступними: 88% українців відповіло - так, 4%- ні, 8% - інколи. В нашому випадку 97,2% - дотримуються карантину, 2,8% - не

дотримуються. Це свідчить про те, що студенти факультету природничо-географічної освіти та екології - відповідальні громадяни України.

Ще одним питанням було «Скільки ще ваша фінансова ситуація дозволить перебувати вдома на карантині?» : 26% українців далі продовжують працювати і заробляти, 24% відповіли – тиждень-два, 19% - місяць, 9% - два-три місяці, 3% - півроку і 19% вказали, що гроші закінчилися і живуть в борг.



Рис.1 Результати опитування студентів щодо фінансової ситуації під час карантину

Як часто студенти ходять в магазин під час карантину? В сім'ях наших студентів ситуація краща, адже 52,8% зазначили, що хтось із рідних далі працює і заробляє, 16,7% - можуть прожити так ще місяць, 13,9% - тиждень-два, 8,3% - два-три місяці, 2,8% - півроку і лише 5,6% живуть в борг. (Рис 1.)

Зробивши опитування, як часто респонденти ходять в магазин під час карантину, ми отримали такі дані: 41,1% ходять за покупками лише раз на тиждень, 25% - два-три рази на тиждень, 2,8% - кожен день а 30,6% - користуються доставкою. (Рис 2)

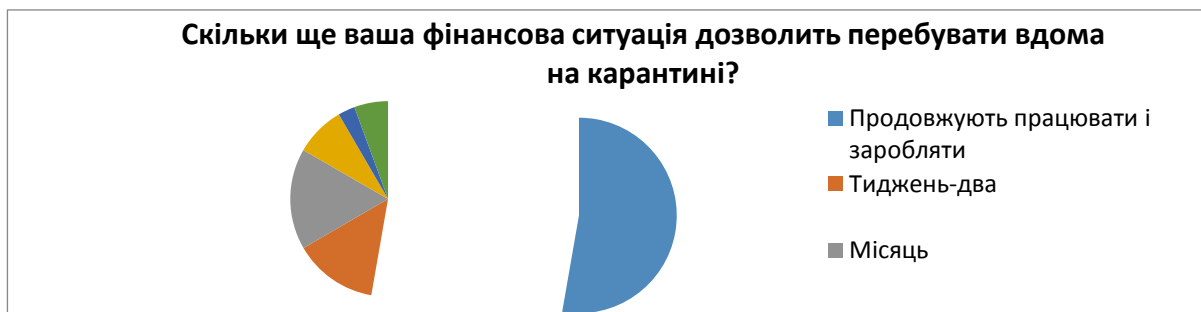

Рис.2 Результати опитування студентів щодо того, як часто вони ходять на закупи під час карантину.

На запитання « Чи ви перебуваєте на свіжому повітрі під час карантину?» : 55,6% учасників анкетування відповіли «ні», 30,6% - інколи, 8,3% - тільки тоді, коли вигулюють собак, 5,6% - відповіли «так». Також карантин позначився на зайнятості наших студентів, адже 80,6% вказали, що стало більше роботи, тому що почали задавати багато домашнього завдання, у 8,3% - нічого не змінилося, а у 11,1% - побільшало вільного часу. Під час карантину більшість опитуваних не відчували погіршення самопочуття, лише 10 людей зазначили, що вони відчували себе не досить добре.

Висновок: В результаті дослідження з'ясовано, що студенти факультету природничо-географічної освіти та екології досить добре обізнані у симптомах та у способах профілактики від коронавірусу. Дещо гірше учасники анкетування орієнтуються в питаннях про шляхи передачі захворювання та про інкубаційний період COVID-19, що

підкреслює важливість вивчення студентами мікробіологічних дисциплін. Було виявлено, що студенти намагаються дотримуватися карантину та всіх профілактичних заходів. За покупками зазвичай виходять тільки один раз на тиждень або користуються доставкою, щоб зменшити ризик захворювання. Також карантин вплинув на їхню зайнятість, адже в них збільшилась кількість домашнього завдання. І протягом цього періоду більшість студентів не відчували погіршення самопочуття.

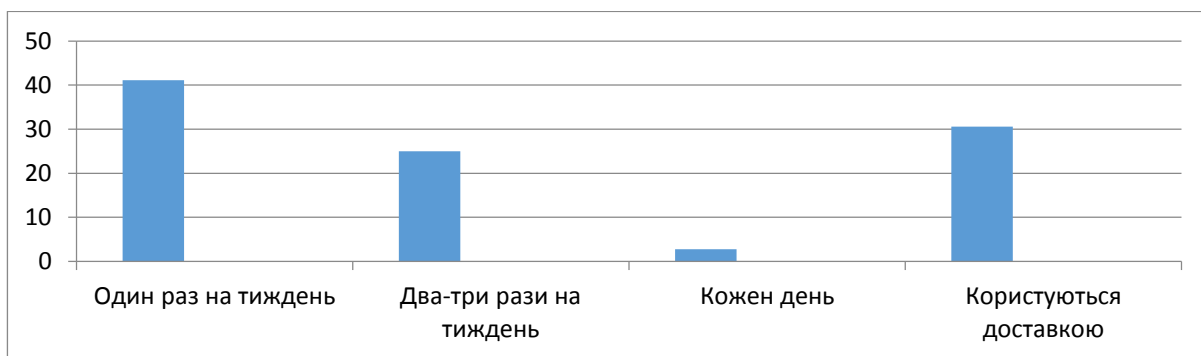
Список використаної літератури:

1. Люта В. А. Мікробіологія з технікою мікробіологічних досліджень, вірусологія та імунологія / В. А. Люта, О. В. Кононов. – Київ: ВСВ "Медицина", 2018. – 576 с.
2. Негода Т. Топ запитань про коронавірус [Електронний ресурс] / Т. Негода. – 2020. – Режим доступу до ресурсу: <https://www.ukrinform.ua/rubric-society/2884397-25-zapitan-pro-koronavirus.html>.
3. Філюк І. О. Анкетування: "Ставлення студентів до небезпечності захворювання COVID-19" [Електронний ресурс] / І. О. Філюк. – 2020. – Режим доступу до ресурсу: https://docs.google.com/forms/d/1xHtguQwfgfxcNFgWc2uR0POWbeAQuYeaEMHvY_5AiNg/edit.

*Швая Тетяна Олександрівна,
студентка I курсу,
освітнього рівня «магістр»,
Спеціальності «Біологія»*

*Науковий керівник :
кандидат біологічних наук, доцент
Мельниченко Наталія Василівна*

«Поширення та інтродукція роду *Vaccinium L.*»

Донедавна вважалось, що рід *Vaccinium L.* нараховує близько 200 видів, які зустрічаються у Північній Америці, Європі і Азії, тропічних районах, а також в північних полярних умовах.

Ареал роду *Vaccinium L.* сягає рівномірно вздовж атлантичного узбережжя Північної Америки, північна межа ареалу проходить у Канаді в Онтаріо до району великих озер.

Чорниця має голарктичний ареал, поширена переважно в північних і помірних районах. Північний кордон її ареалу на заході досягає островів полярних морів (о. Колгуєв), на сході вона опускається на південь, йде по лісотундрі і лісовій зоні, до тундри не доходить. Південний кордон майже збігається з південним кордоном поширення сосни. Південніше вона зустрічається в горах Великого Кавказу. На сході досягає Якутії і Хабаровського краю [1].

В Україні ареал видів роду *Vaccinium L.* поширений в основному, в Прикарпатській, Закарпатській, Волино – Подільській височинах та на Поліссі.

В Україні чорниця росте у хвойних, змішаних і листяних лісах в Карпатах, на Поліссі, у Волинському лісостепу, в західній частині Західного Лісостепу, зрідка в східній частині Лівобережного Лісостепу. Широко поширена також в Західному Сибіру, місцями в Східному Сибіру і високо в горах на Кавказі. На Далекому Сході зустрічається лише в деяких пунктах. Чорниця не росте на Чукотці, Камчатці, Сахаліні, а також в Середній Азії. Ця їстівна і лікарська рослина в основному поширена на півночі і утворює чагарники в соснових, ялинових і хвойно-дрібнолистяних лісах, дуже часто зустрічається в тундрі. Росте переважно на вологих лісових ґрунтах разом з брусницею, буяхами та іншими

невеликими кущиками брусничних [2]. Чорниця має досить широку екологічну амплітуду, поширена від високогір'я Кавказу до тайги і тундри. Оптимальні умови для зростання знаходиться в лісовій зоні з помірно зволоженою, особливо в підзоні мішаних хвойно-широколистяних лісів Європейської частини. Вапняних ґрунтів чорниця уникає. Вимагає помірно плодючі ґрунти. Велика кількість чорниці в лісовій зоні пояснюється її здатністю існувати в умовах значного затемнення. Однак, освітлення місць проростання впливає на збільшення врожайності і на розвиток її вегетативних органів. Так, на світлі середній приріст її пагонів досягає 35см, а в тіні – 30см на рік. У лісотундрі і на високогір'ї чорниця росте на відкритих місцях. Вегетативне розмноження у чорниці переважає над насінневим. У Європейській частині Росії чорниця раніше всього починає цвісти в лісостепу (Воронезька область), пізніше – в Мурманській області та Комі. Плоди зриваються через 40-50 днів після початку цвітіння. Внаслідок тривалого періоду опадання плодів, промисловий збір можна проводити довгий час. Звичайно, чорниця починає плодоносити з 5-6 років, максимум плодоношення припадає на 8-10 рік. Чорниця чутлива до весняних заморозків, особливо в період цвітіння [1].

На сучасній території України найбільш важливе промислове значення мають зарослі ягідників у Волинській, Рівненській та Житомирській областях, які в сумі складають 54.0, 86.9 і 72.3 тис га, в кожній відповідно. З наведеної вище загальної площі ягідників чорничники у Волинській області займають 88.1, у Рівненській – 76.6 і Житомирській – 89.3% [20]. Значні запаси чорниці знаходяться також на Закарпатті та у Львівській, Тернопільській, Хмельницькій, Київській, Чернігівській і Сумській областях [1].

У нашій країні проводиться масштабна робота з інтродукції рослин, особливо декоративних і плодкових, зокрема видів роду *Vaccinium L.*, який представлений вічнозеленими та листопадними кущами, напівкущами і кущиками яким властивий значний поліморфізм. До нього належать багато корисних рослин з їстівними плодами, які характеризуються цінними властивостями, а також лікарські рослини.

Список використаної літератури:

1. Атлас ареалов и ресурсов лекарственных растений СССР – Москва, "Картография".1983 – с.340
2. 2. Краснов В.П, Орлов А.А. Урожайность основных ягодных растений из сем. Ericaceae на украинском полесье и возможность эксплуатации их ресурсов после Чернобыльской катастрофы.//Растительные ресурсы. – 1996 – с.490

**Шнуренко Валентин Александрович,
студент III курсу,
Спеціальності «Біологія»**

**Науковий керівник
кандидат біологічних наук, асистент,
Єжель Ірина Миколаївна**

«Вирощування рослини-хижака в домашніх умовах»

Хижі рослини – це збірна група квіткових рослин, які вміють захоплювати і перетравлювати невеликих тварин, як правило, комах, іноді круглих черв'яків і дрібних хребетних. Таким чином вони видобувають цінні поживні речовини, в першу чергу, азот і фосфор – що дозволяє менше залежати від стану ґрунту [1].

У світовій флорі налічується близько 450 видів хижих рослин, які належать до таких родин: Росичкові (*Droseraceae*), Пухирникові (*Lentibulariaceae*), Непентесові (*Nepenthaceae*), Сарраценієві (*Sarraceniaceae*), Цефалотові (*Cephalotaceae*) [2].

Сьогодні науковці активно цікавляться незвичайними видами рослин, адже вирощування цих екзотичних рослин може стати перспективним бізнесом. Оскільки ці рослини для полювання використовують незвичайні методи, за процесом полювання дуже цікаво спостерігати, крім того рослини мають досить екзотичний вигляд. Саме тому дослідження технологій вирощування хижих рослин є актуальним.

Використання хижих рослин у нашій місцевості досить рідкісне, попри те, що вони є досить корисними. Причиною цього є відсутність ефективних способів розмноження та недостатня кількість інформації про стійкість видів в регіоні. Значною перешкодою для вирощування рослин-хижаків є нерегулярне утворення ними насіння та специфічні умови проростання. Інтернет рясніє пропозиціями про купівлю таких рослин, але вони є досить дороговатими та можуть пошкодитись під час транспортування.

Тому краще виростити рослину-хижака самотужки. Насіння венериної мухоловки (*Dionaea muscipula*) добре підходить для цього. Якраз описові досвіду вирощування цього виду хижих рослин і присвячена дана стаття.

Зовнішній вигляд венериної мухоловки досить незвичайний. Висота рослини в дикому середовищі досягає близько 20 см, але в домашніх умовах висота рослини становить 10-12 см. Суцвіття має схоже зі звичайною черемшиною. Біла квітка розміщується на довгому стеблі, подалі від пасток. Завдяки цьому, комахи, які запилюють венерину мухоловку, не потрапляють в її пастки [3].

Варто зауважити, що насіння потрібно купувати лише у перевірених магазинах. Адже відбір непошкодженого, життєздатного насіння – це початковий етап вирощування хижих рослин.

Наступний етап – це стратифікація насіння. Оскільки насіння *Dionaea muscipula* дрібного розміру, йому потрібна холодна стратифікація. Стратифікація - це імітація зимових умов, яка потрібна для процесу переходу насіння від стану спокою до активного росту під впливом зовнішнього впливу на насіння [4].

Насіння розміщуємо на ватному диску або на серветці змоченій у розчині Фундазолу, поміщаємо в закриту ємкість або зіп-пакет, щільно закриваємо так, щоб вологість була максимально висока і щоб насіння перебувало у вологому середовищі. Фундазол - фунгіцид і протруювач з широким спектром дії проти великої кількості грибкових хвороб [5].

Потім поміщаємо в холодильник і стежимо за тим, щоб не виникало цвілі.

Через тиждень, після закінчення стратифікації, поміщаємо насіння на поверхню субстрату в пластиковий лоток, який ми попередньо обробили розчином Фундазолу, з піддоном в який заливаємо дистильовану воду (її можна придбати в аптеці чи в автомагазинах або на заправках). В якості субстрату, радимо використовувати мох сфагнум чи перліт. Ми використовуємо і перліт, і мох (їх можна придбати у квітковому магазині) для того щоб перевірити де насіння проросте краще. Насіння зверху не потрібно закопувати. Закриваємо лоток кришкою та разом з піддоном ставимо на підвіконня, бажано південне.

Проростають *Dionaea muscipula* при температурі 20-25 °С, при високій вологості повітря та хорошому освітлені за 4-6 тижнів, хоча проростання може за тягнутися до декількох місяців. Поливати субстрат потрібно тільки в піддон.

Вже через місяць з'явилися перші сходи. Сходи з'явилися як на перліті, так і на моху. Ми використовували два типи субстрату, тому можна зробити висновок стосовно їх якості.

Отже, на обох субстратах з'явилися сходи, проте на перліті проросток виглядає слабким, більш світлішим, аніж на моху. Також перліт частіше пересихав, потребував більше вологи. Насіння рослини дуже дрібне і тому між частками перліту воно часто

губилося, провалювалось вглиб, а насіння має знаходитися на поверхні субстрату. Через деякий час на сфагнумі з'явилися ще 2 сходи, а на перліті нових сходів не було. Так, як на кожному субстраті було посаджено по 5 насінин, отримано наступний результат: з 5 насінин на перліті зійшла лише одна (схожість становить 20%), з 5 насінин на моху зійшли 3 насінини (60%). Тож для пророщування насіння, ми радимо використовувати мох.

Після того, як сходи досягли розміру 1-2 см, їх необхідно пересадити в окремі горщики. Для пересадки можна використовувати пінцет і зубочистку.

Субстрат повинен бути виготовлений на основі кислого верхнього торфу з кислотністю 3,0-4,0 рН. Перліт перед приготуванням субстрату, необхідно вимочувати в дистильованій воді протягом 1,5-2 тижнів, зливаючи і замінюючи воду 3-4 рази в тиждень. Субстрат готується в співвідношенні 2:1 або 1:1 (кислий торф: перліт). Перліт дуже добре пропускає воду і повітря, так само не дає розвиватися цвілі. Так само в субстрат можна додати сухий сфагнум (сфагнум допоможе субстрату довше затримувати вологу і запобігатиме пересихання, а ще він діє як антисептик, знезаражуючи ґрунт) [5].

Для вирощування необхідно використовувати тільки пластиковий горщик або скляний вазон з отворами на дні, щоб вода могла легко циркулювати. Посадка рослини в керамічні, глиняні горщики не рекомендується, оскільки основою субстрату є верхній кислий торф. Взаємодіючи з таким торфом, кераміка виділяє шкідливі солі, які дуже згубно впливають на рослину. Тому використовувати потрібно тільки пластикові або скляні горщики. Діаметр пластикового горщика 8-10 см. Дуже великі горщики брати не потрібно тому, що коренева у *Dionaea muscipula* не дуже велика. Корінням рослина тільки п'є, а поживні речовини отримує через листя. Міняти ґрунт необхідно кожні 2-3 роки [5].

Щодо догляду. Полив потрібно здійснювати лише у піддон, через низ. Вода має бути лише дистильована. Венерина мухоловка – болотяна рослина, тому не варто боятися залити рослину, навпаки слід не засушити рослин, бо нестачу вологи вона не переживе.

Dionaea muscipula дуже любить сонячне світло. Горщик з рослиною можна поставити на добре освітленому місці, але далеко від прямих сонячних променів. Краще злегка притінити діонею. Дотримуючись цієї умови, листки рослини будуть добре розвиватися і пастки будуть яскраво фарбуватися [3].

Торкатися до пасток без потреби ні в якому разі не можна. Інакше є великий ризик того, що листок пожовтіє і відпаде, адже кожен листок спрацьовує 4-7 разів, згодом відмирає.

Комахи для рослини – це всього лише добрива. Тож для того, щоб венерина мухоловка добре жила і розвивалася, їй потрібно всього 3-4 комахи на рік, тож не рекомендується перегодувати рослину. Не потрібно годувати рослину мертвими комахами, адже вона має рухатися та стимулювати сенсори всередині пастки-листка. Ні в якому разі не можна годувати рослину м'ясом, сиром тощо, від цього рослина може загинути.

Добрива венериній мухоловці не потрібні (завдяки тим же комахам, якими вона харчується) [3].

Венерина мухоловка не може цілий рік рости при кімнатній температурі. Для нормального росту та розвитку їй необхідний період спокою протягом 3-4 місяців [6].

Розмноження діонеї проводиться:

- 1) насінням;
- 2) розподілом куща;
- 3) живцями.

Насіння отримують після цвітіння мухоловки.

Розподіл куща проводиться тільки для дорослих рослин. Під час пересадки обережно відокремлюють одну частину діонеї, не пошкодивши коріння.

Для того, щоб виростити венерину мухоловку за допомогою живців, зрізають відросток без пастки біля основи пагона. Його необхідно помістити в ємкість з вологим

торфом під нахилом. Рослину ставлять в теплицю, в якій потрібно подбати про освітлення і гарний рівень вологи [3].

Хоча рослина і хорчується комахами, іноді вона від них може й потерпати. На рослині можуть оселятися попелиці, що призводить до деформації пасток та загибелі рослини. Проти попелиць існують спеціальні інсектециди в аерозолях.

Рослина постійно знаходиться у вологому середовищі, тому схильна до захворювання різними видами гнилі чи грибків. Для цього існують спеціальні препарати: Фундазол, Актара тощо.

Отже, в результаті проведених досліджень можна стверджувати, що вирощування в домашніх умовах рослини-хижака є досить реальним, якщо знати головні аспекти його догляду, адже такі рослини є доволі вимогливими до умов середовища. Експериментально встановлено, що *Dionaea muscipula* має вищу схожість під час вирощування на моховому субстраті (60% насіння проросло), ніж на перлітовому (проросло лише 20% насіння).

Список використаної літератури:

1. Андрієнко Т. Л. Комахоїдні рослини України / Під ред. В. В. Протопопової. — Київ: Альтерпрес, 2010. — 80 с.

2. Жизнь растений. Том 5. Часть 2. Цветковые растения // Под. ред. А. Л. Тахтаджяна - Москва: Просвещение, 1981

3. Венерина мухоловка (діонея). як доглядати за хижою рослиною [Електронний ресурс] – Режим доступу до ресурсу: <https://www.wondergardens.club/uk/veneryna-muholovka/>.

4. Стратифікація насіння в домашніх умовах [Електронний ресурс] / .. – 2014. – Режим доступу до ресурсу: <https://kvitkainfo.com/romnoj/stratifikaciya-v-domashnih-umovah-sposobi-statefikacii-nasinnya.html>.

5. Петренко Н. Венерина мухоловка: догляд у домашніх умовах [Електронний ресурс] / Наталія Петренко. – 2019. – Режим доступу до ресурсу: <https://floristics.info/ua/statti/3161-venerina-mukholovka-doglyad-u-domashnikh-umovakh.html>.

6. Как содержать Венерину мухоловку (*Dionaea muscipula*) [Електронний ресурс]. – 2016. – Режим доступу до ресурсу: <http://www.bugdesign.com.ua/blog/kak-soderzhat-venerinu-mukholovku-dionaea-muscipula/>.

*Ярмутьська Тетяна Олегівна,
студентка IV курсу,
Спеціальності «Біологія»*

*Науковий керівник:
кандидат біологічних наук,
доцент кафедри біології
Чепурна Наталія Петрівна*

«Вплив отрутохімікатів на бджіл»

Отрутохімікати в наш час є однією з найгостріших проблем у бджільництві. За останні декілька років Союз пасічників України спостерігає сумну статистику загибелі бджіл внаслідок отруєння високотоксичними пестицидами, агрохімікатами, кліщами Ваора, вірусними інфекціями чи змінами клімату.

Світовим лідером за експортом меду є Україна. Підсумки останніх років свідчать, що експорт меду збільшився з 3 - 7 тис. тонн 2006 - 2010 рр. до 55,6 тис. тонн в 2019 р. Хоча найуспішнішим роком для експортерів був 2017 рік – 67,8 тис. тонн меду[6].

В останній роки суттєво зменшився експорт меду і на це є декілька причин. Основною на нашу думку є використання пестицидів в сільському господарстві.

Пестициди або безпосередньо отруюють льотних бджіл, що приносять пилок до вуликів і заражають молодих комах, або ж ослаблюють їх, що в кінцевому результаті призводить до летальних наслідків.

Враховуючи, що аграрії користуються отрутохімікатами не один рік, постає питання щодо їхньої доброчесності у використанні попередніх. Пестициди в наш час є досить популярними в сільському господарстві, а їх класифікація досить різноманітна. Всі вони виробляються в різних країнах світу та підлягають до різних цінних категорій. Їх вартість залежить від хімічного складу, дії та культур якими їх будуть обробляти. Однією з країн, що виробляє дешеві та доступні замітники, які є аналогами дороговартісних пестицидів є Китай. Вплив таких отрут є екологічно небезпечними не лише для навколишнього середовища і для самої людини.

Сучасне промислове бджільництво характеризується високою концентрацією бджолосімей, багаторазовою кочівлею пасік на значні території медозбору, обмін племінним матеріалом, кормовими засобами і обладнанням між пасіками різного виробничого напрямку.

Захворювання бджіл мають значні наслідки для пасіки в кількох аспектах. Хворі бджолині сім'ї погано зимують, весною слабо розвиваються, вирощують мало розплоду. Бджоли у таких гніздах пасивні, не захищають своє житло, неактивно літають на медозбір і в цілому малопродуктивні, не забезпечують ефективного запилення сільськогосподарських культур і завдають збитків господарствам.

Загальна продуктивність хворих бджолиних сімей за опрацьованими літературними даними знижується на 25–80% в залежності від важкості захворювання[2].

За характером дії отрутохімікати поділяють на: отрутохімікати сильної дії та отрутохімікати повільної дії.

Отрутохімікати сильної дії призводять до загибелі бджіл безпосередньо у полі, при збиранні ними нектару і пилку;

Повільнодіючі заносяться бджолами з пергою та нектаром в гніздо й спричиняють загибель молодих особин і розплоду.

Ознаки отруєння бджіл: млявість, малорухливість, не літають, повзають біля вулика і гинуть. Отруєння пестицидами виявляють за наявністю масової загибелі бджіл всередині і біля вулика після обробки рослин поблизу пасіки та хімічним аналізом на отрутохімікати[7].

Розглянувши найбільш відомі й часто вживані на території України пестициди, ми проаналізували лише деякі з них: Альфа-Супер[3], Престо[4], протруйник Метакса[5] та Неонікотиніди[1]. Всі вони є доступними та використовуються Українськими аграріями, а їх токсикологічна характеристика представлена в таблиці №1.

Таблиця №1

Класифікація ВООЗ, токсикологічна характеристика

Отрутохімі кат	Клас	Вплив на бджіл
Альфа-супер	II клас (помірнотоксичний)	Помірно токсичний для теплокровних та риб. Завдяки репелентним властивостям безпечний для бджіл.
Престо	III клас (малотоксичний)	В складі присутній хлорпірифос - високотоксичний для корисних комах, у тому числі для бджіл. Обробки під час цвітіння культури не рекомендуються.
Метакса	III клас (помірно)	Невідомо.

	небезпечний)	
Неонікотин оїди	Невідомо	Частково токсичний для бджіл.

Отже, майже всі пестициди мають негативну дію на бджіл, або ж їх дія поки невідома.

Для попередження та зменшення кількості загибелі бджіл потрібно дотримуватись певних заходів:

Агровиробники повинні повідомляти пасічникам у радіусі 10 км від угідь не пізніше, ніж за три доби про дату обробки, а також препарат, ступінь та строк дії його токсичності. Робити вони це мають у ЗМІ[2].

Розприскувати пестициди закон України дозволяє лише у вечірні та ранкові години. Якщо надворі холодно й хмарно, це можна робити вдень.

Обробка сільськогосподарських культур повинна здійснюватися виключно препаратами, офіційно дозволеними в переліку пестицидів та агрохімікатів в Україні.

У свою чергу, після отримання повідомлення про майбутню хімічну обробку бджолярам необхідно на період обробки вивести свої пасіки в безпечне місце або ізолювати виліт бджіл у вуликах на термін, передбачений обмеженням при застосуванні пестицидів.

Тобто, відповідальність за безпечність бджіл несе кожна зі сторін як аграрії, так і власники бджолиних пасік.

Список використаної літератури:

- 1.БДЖОЛЮАГЕНТИ: застосування неонікотиноїдів може позитивно впливати на бджіл [Електронний ресурс] // AgroDay. – 2020. – Режим доступу до ресурсу: <https://agroday.com.ua/2019/12/05/bdzholyani-agenty-zastosuvannya-neonikotynoyidiv-mozhe-pozytyvno-vplyvaty-na-bdzhil/>
- 2.Безп'ятчук Ж. Чому гинуть українські бджоли [Електронний ресурс] / Жанна Безп'ятчук // BBC News Україна. – 2018. – Режим доступу до ресурсу: <https://www.bbc.com/ukrainian/features-44709574>.
- 3.Інсектицид АЛЬФА СУПЕР [Електронний ресурс] // ІАС Аграрії разом. – 2020. – Режим доступу до ресурсу: <https://agrarii-razom.com.ua/preparations/alfa-super>.
- 4.Інсектицид ПРЕСТО, КС [Електронний ресурс] // ІАС Аграрії разом. – 2020. – Режим доступу до ресурсу: <https://agrarii-razom.com.ua/preparations/presto>.
- 5.Інсектицид, протруйник МЕТАКСА [Електронний ресурс] // ІАС Аграрії разом. – 2020. – Режим доступу до ресурсу: <https://agrarii-razom.com.ua/preparations/metaksa>.
- 6.Україна світовий лідер за кількістю компаній-експортерів меду [Електронний ресурс] // Сильна пасіка. – 24. – Режим доступу до ресурсу: <https://pasika.pp.ua/multimedia/news-beekeeping/item/894-ukraine-is-the-world-leader-in-the-number-of-honey-exporting-companies.html>.
- 7.Практикум з бджільництва / В.В. Мирось, С.Б. Ковтун; Харк. нац. аграр. ун-т ім. В.В. Докучаєва. –Х.:ХНАУ, 2014. – С. 148–156.

*Ждан Інна Петрівна,
студентка I курсу магістратури,
Спеціальності «Біологія та здоров'я людини»*

*Науковий керівник:
кандидат біологічних наук, доцент
Журавель Наталія Михайлівна*

«Біологічні особливості деяких карантинних бур'янів флори України»

Вступ України до СОТ і зростаючі обсяги імпорту продукції рослинного походження, зокрема насіння та посадкового матеріалу, створюють реальні передумови для завезення на територію України цілої низки нових небезпечних карантинних організмів. Своєчасно убезпечитися - основне завдання Державної служби з карантину рослин України.

Шляхи розповсюдження шкідливих організмів різноманітні. Вони можуть бути активними й пасивними. Так, активні міграції комах (перельоти, переповзання) сприяють розселенню карантинних видів, насіння бур'янів переноситься на шерсті тварин чи пір'ї птахів. Пасивні міграції пов'язані переважно з переміщенням товару, абіотичними чинниками (повітряні та водні течії) та з діяльністю людини (явище антропохорії)[1].

Небезпеці перенесення шкідливих організмів рослин у процесі господарської діяльності людини тривалий час не надавали значення. Лише на початку XVIII ст. звернули увагу на те, що разом з корисними рослинами ввозяться небезпечні види бур'янів, збудники хвороб та небезпечні шкідники, які в нових умовах завдають значних збитків сільському господарству. Перша загроза виникла в зв'язку з проникненням на територію Європи виноградної філоксери та зі стрімким розселенням колорадського жука Північною Америкою аж до Атлантичного узбережжя[1].

За технічного прогресу небезпека поширення будь-яких карантинних організмів посилилася. Розширення торговельних та наукових зв'язків, зростаючий потік іноземних туристів збільшили кількість випадків завезення разом із культурними рослинами економічно небезпечних видів шкідників, збудників хвороб та бур'янів у багато країн світу.

Шкідливість більшості карантинних бур'янів досить вагома. Вона проявляється, передусім, у зниженні врожайності сільськогосподарських культур, луків і пасовищ; засміченні урожаю та погіршенні його якості; перенесенні збудників захворювань та накопиченні шкідників сільськогосподарських культур; токсичності для тварин, у збитках тваринництву; в негативному впливі на здоров'я людей; порушенні складу та структури місцевих фітоценозів[3].

На сьогодні проблемним є багаторічний коренепаростковий гірчак рожевий (*Acroptilon repens L.*): у Херсонській області на площі 346 тис. га, АР Крим - 69,4 та в Запорізькій обл. - 27 тис. га. У цих областях зафіксовано майже 98% усіх вогнищ бур'яну. Поширення виду в нові регіони відбувається з насінням, що з погляду карантину має головне значення в проникненні виду на нову територію. Накопичення та збільшення його чисельності у вогнищі відбувається внаслідок вегетативного розмноження: кореневою паростю, кореневищем та його частинами, що є визначальним у його домінуванні у фітоценозах.

Для Херсонської обл. небезпеку становить ценхрус малоквітковий (*Cenchrus longispinus Fernald*): він наявний на площі майже 25 тис. га. Одним із способів поширення ценхрусу якірцевого є колючі колоски, які легко чіпляючись до шкіри тварин, одягу людей, коліс машин, розносять насіння на великі відстані від материнської рослини. Після дозрівання колоски опадають на землю й легко перекочуються вітром. Тривалий час вони можуть триматися на воді, а навесні переміщуються на нові місця. У значній кількості вид може рости на узбіччях доріг, берегах водоймищ, ставків, річок, зрошувальних каналів. Тож, потрапивши у новий регіон, ценхрус здатний дуже швидко зайняти велику територію[2].

Шкодочинність гірчака рожевого(*Acroptilon repens L.*) виявляється в тому, що він значно знижує врожайність сільськогосподарських культур; засмічує й погіршує якість зібраного врожаю; знижує продуктивність пасовищ і якість кормів. Маючи потужну кореневу систему, гірчак сильно висушує ґрунт, засвоює із ґрунту в 1,8-5,5 раза більше

поживних речовин, ніж озима пшениця за врожайності 20 ц/га. Науково доведено, що корені гірчака виділяють у ґрунт речовини, зокрема, похідні фенолу, які гальмують ріст і розвиток культурних рослин.

Алелопатичний потенціал мають не лише корені гірчака, а й самі рослини. У листках і суцвіттях гірчака містяться речовини (репін, акроптилін, хірканін), які інгібують ріст інших рослин. Алкалоїди та деякі інші речовини, що їх містить гірчак, отруйні для коней. Якщо коровам згодувати сіно з добавкою гірчака, то молоко набуде гіркої смаку. Насіння гірчака залишається життєздатним, проходячи через кишківник худоби, й потрапляє у гній. Лише за правильного компостування протягом трьох-чотирьох років воно втрачає схожість. Через токсичність зерновідходи з насінням гірчака слід згодувати тваринам лише у розмолотому й запареному вигляді.

Рослини пасльону колючого тварини не поїдають через сильне опушення та колючки, які, потрапляючи в сіно чи соломку, пошкоджують роту порожнину та шлунково-кишковий тракт тварин. Крім того, паслін є кормовою рослиною для колорадського жука та резерватом вірусних хвороб картоплі й томатів.

Колючі колоски цехрису містять речовини, що гальмують проростання інших рослин. Молоді рослини тварини поїдають, але після утворення колючок це стає небезпечним[4].

Також до карантинних бур'янів можна віднести Ваточник сирійський (*Asclepias syriaca* L.) Рослина походить із Північної Америки, росте повсюди і на всіх континентах світу, в тому числі і в Україні та Росії, де проявляє себе як сегетальний та рудеральний вид. Ваточник сирійський — один із найпоширеніших бур'янів у всіх провінціях Канади, на Середньому Заході, у Північній та Південній Америці, Європі: Болгарії, Чехії, Данії, Франції, Німеччині, Англії, Греції, Італії, Польщі, Португалії, Іспанії, Швейцарії та інших європейських країнах, — а також у Туреччині. Загалом ваточник сирійський виявлений майже в 70 країнах світу, де він забруднює посіви близько 40 сільськогосподарських культур, серед яких: кукурудза, соя, сорго, цукрові буряки, овочі, зернові культури та ін.

В Європу ваточник сирійський був завезений в 17 ст. як технічна культура і досить швидко поширився в Німеччині, Франції та інших європейських країнах. Приблизно в той самий час він потрапив і до Росії. Як декоративна культура ваточник сирійський тоді не викликав до себе цікавості: його використовували переважно для виробництва грубих тканин, обшивки меблів, виготовлення шпагату. З часом його почали використовувати як медонос — засіваючи сільськогосподарські території, та навіть присадибні ділянки, але виявилось що мед мав токсичний вплив на людину. Після отруєнь людей, його перестали використовувати для виготовлення меду, але все виявилось не просто, адвентивна рослина стрімко поширилася у флорі України і стала злісним карантинним бур'яном. Також пухнасті волоски з насіння додавали під час виготовлення шовкових, бавовняних і шерстяних тканин, що надавало їм легкого привабливого блиску. Пізніше з ваточника намагалися отримати каучук, оскільки в його білому соку віднайшли компоненти каучуку і смоли. Але його виробництво виявилось високозатратним, трудомістким, і каучук виходив низької якості. Цілком успішно виростає ваточник у середній смузі Росії. На території колишнього СРСР зустрічається як здичавіла натуралізована рослина в лісостепових та степових районах України, на Північному Кавказі, у Білорусі, Казахстані[1].

В Україні ваточник сирійський (інші назви: ваточник американський, бавовна дика, ластівень, ластовень, ласточник, шовк дикий, шовчина звичайна, шовчина) набуває все більшого й більшого поширення. З початком виробництва штучного каучуку ваточник залишився на наших полях як багаторічний бур'ян. Поширений у Київській, Полтавській, Чернігівській, Черкаській, Дніпропетровській та інших областях. Враховуючи, що ваточник сирійський — дуже злісний бур'ян, який не піддається ані хімічному, ані механічному знищенню, завдяки чому швидко розмножується, це становить серйозну

загрозу українським полям. Припускають, що раніше на посівах ваточник не з'являвся через надмірну хімізацію. Нинішні ж пестициди вважаються лояльнішими до навколишнього середовища. Агрономи помітили, що ваточник сирійський з'являється на українських полях приблизно у травні, коли висіяні всі сільгоспкультури. Незалежно від того, йдуть чи не йдуть дощі, цей бур'ян виростає до 2,5 м тому несе небезпеку як інвазійна рослина не характерна нашим краям [4].

Список використаної літератури:

1. Пропозиція - Головний журнал з питань агробізнесу [Електронний режим доступу]:

<https://propozitsiya.com/ua/karantinni-buryani-v-umovah-ukrayini-0>

2. Аспекти економічної оцінки впливу неаборигенних рослин України на довкілля / М.Ю. Григорак, В.В. Протопопова, М.В. Шевера // Регіональні перспективи, 2004. — № 6. — С. 44—48.

3. Борьба с сорной растительностью при возделывании сельскохозяйственных культур / Г.П. Москаленко и др. ; Под ред. Г.С. Груздева. — М.: Агропромиздат, 1988. — С. 206—213.

4. Обзор распространения карантинных организмов в Украине. (Укрглавгоскарантин. — Киев. — 2011. — 120 с.

*Іванчина Ольга Іванівна,
студентка I курсу магістратури,
Спеціальності «Біологія та здоров'я людини»*

*Науковий керівник:
кандидат сільськогосподарських наук, доцент
Лагутенко Оксана Тарасівна*

«Сучасні напрямки селекції та перспективні сорти агрусу»

Агрис – ягідна культура, яка має велике значення для садівництва. Незаперечним перевагами культури слугує витривалість - здатність витримувати максимально низькі температури, хороша продуктивність в суворих кліматичних умовах, простота вирощування та розмноження, скороплідність і стабільність плодоношення, більш ранні терміни дозрівання, рентабельність виробництва. Агрис серед інших ягідних культур виділяється високою врожайністю. Потенційна його врожайність визначається в 80-94 т / га. Агрис скороплідний, починає плодоносити на 2-3-й рік після посадки, на 4-5-й рік вступає в товарне плодоношення і зберігає високу продуктивність до 10-12-річного віку. Багато сортів відрізняються високою самоплідністю [1]. Ягоди агрусу використовуються на різних етапах зрілості. Вони слугують прекрасною сировиною для різних галузей промисловості. Зелені плоди широко використовуються в консервній промисловості, з напівстиглих виготовляють варення, а зрілі переробляють на натуральні соки і вживають в свіжому вигляді [2].

Стримуючим фактором в поширенні культури агрусу є недостатня зимостійкість, сприйнятливості до хвороб (сферотека і септоріоз), шипуватість пагонів. Тому для вирішення продовольчих, харчових потреб науковці використовують селекцію - створення нових та поліпшення існуючих сортів рослин, найбільш пристосованих для задоволення потреб людини. За визначенням М.І. Вавилова, селекція рослин, по суті, є еволюцією, що спрямовується волею людини [3].

Сучасна селекція агрусу здійснюється у багатьох напрямках, основними з них є:

- селекція на стійкість до хвороб і шкідників;
- селекція на скороплідність і крупноплідність;

- селекція на безшипність;
- селекція на поліпшення хімічного складу ягід;
- селекція на врожайність;
- селекція на зимостійкість;
- селекція на імунітет.

Важливим напрямком селекції є вивчення природи імунітету. Розрізняють два види імунітету вроджений і набутий. У сортів ж розрізняють стійкість або різні ступені прояву імунітету. Під впливом мінливих умов середовища і еволюції патогена показники імунітету і стійкості можуть змінюватися. Однак спадковий характер імунітету зберігається. На цій основі побудована селекційна робота. Головним завданням її є відбір кращих генотипів, ознаки яких добре проявляються у фенотипі при певних умовах зростання. Вроджений імунітет має два типи прояву пасивний і активний. Під пасивним імунітетом розуміється властивість рослини протистояти захворюванню завдяки своїм морфологічним особливостям, реакціям клітинного соку, наявності фітонцидів. Активним імунітетом називається властивість рослин швидко активізувати сили організму на боротьбу з інфекцією. При цьому відбувається локалізація патогена і припинення його розмноження. Набутий імунітет - це властивість рослини протистояти патогену, вироблена в онтогенезі під впливом зовнішніх впливів. Набутий імунітет може передаватися у спадок і, в свою чергу, змінюватися під впливом умов середовища. Для селекціонерів найбільший інтерес представляє імунітет вроджений, або як його ще називають імунітет генотипічний, джерела якого можна знайти в центрах видоутворення. Саме тут на тлі сполученої еволюції господаря і паразита відбувається природний відбір імунних форм [4].

У зв'язку з цим вкрай актуальним є вивчення наявного сортименту агрусу для виявлення найбільш адаптованих сортів для вирощування на території України як в промислових масштабах, так і особистих цілях. Нові сорти є досить зимостійкі, стійкі до борошнистої роси, мають слабошипуваті і безколючкові пагони. Ягоди агрусу транспортабельні, придатні для використання в різному ступені зрілості, містять багато цукрів (до 13-15%), органічні кислоти, вітаміни. Плоди агрусу різноманітні за масою, формою і забарвленням. За смаком вони здатні задовольнити найвимогливіших споживачів [5].

На сьогоднішній день на території України виведенням нових, перспективних сортів агрусу займаються такі інститути:

Інститут садівництва Національної академії аграрних наук України. У мережу інституту входить 9 установ, 3 з яких займаються селекцією агрусу. Серед них: Дослідна станція помології ім. Л.П.Симиренка ІС НААН, Львівський відділ садівництва ІС НААН, Бахмутська (Артемівська) дослідна станція розсадництва ІС НААН. На базі інституту за період 2010-2019 рр. були виведені такі сорти агрусу як Хрещеник (2016), Гостинець (2016), Сварог (2016), Тясмин (2016). На дослідній станції Інститут помології ім. Л.П.Симиренка Національної академії аграрних наук України селекціонерами станції виведено такі сорти як Росич (2016) та Кулон (2018).

Національний університет біоресурсів і природокористування України також активно займається виведенням нових сортів агрусу, до їхніх останніх розробок належить сорти Тікич (2013) та Василько (2013) [6].

Селекцією перспективних сортів займаються не тільки інститути, а й **аматори**. Серед аматорів зареєстрована у державному реєстрі Промо-Фрут АГ, яка вивела новий сорт агрусу Ксенія (2016) [7].

Висновки. Безсумнівно, до теперішнього часу досягнуті великі успіхи в селекції нових сортів агрусу. Однак не всі вони в повній мірі відповідають сучасним критеріям. До сортів зараз пред'являються все більш жорсткі вимоги, що стосуються таких властивостей як кліматична адаптація, продуктивність і якість врожаю, технологічність обробітку, стійкість до хвороб і шкідників. Однак створення сортів з генетичним імунітетом до

найбільш поширених хвороб має найважливіше практичне значення. Вирощування імунних сортів відкриває нові можливості щодо раціонального вирішення проблеми захисту рослин на безпестицидній основі, це в свою чергу дозволить отримувати екологічно чисту продукцію, знизити забруднення навколишнього середовища і підвищить економічну ефективність вирощування. Завдяки багатьом перевагам ягідної культури, ведеться активна селекційна робота по агрусу. Не знижується інтерес до цієї культури у садівників, як професіоналів, так і любителів - все це вселяє надію на те, що культура агрусу знову займе гідне місце в галузі садівництва.

Список використаної літератури:

7. Пупкова Н.А. История селекции и современное состояние культуры крыжовника в России / Н.А. Пупкова // Технологии и технические средства механизированного производства продукции растениеводства и животноводства. – 2009. – Вып. 81. – С. 102–111.
8. Муравьева Л.П., Муравьев Г.А. Достижения и проблемы селекции смородины черной и крыжовника на юге Средней Сибири // Адаптивность сельскохозяйственных культур в экстремальных условиях Центрально- и Восточно Азиатского макрорегиона: мат-лы симпозиума с междунар. участием / Краснояр. гос. аграр. ун-т. – Красноярск, 2018. – С. 124–135.
9. Ванин И.И., Сергеева К.Д. Мучнистая роса крыжовника и меры борьбы с ней. - Мичуринск. - 1958. - 63 с.
10. Сергеева К.Д. Выведение сферотекоустойчивых и бесшипных сортов крыжовника / К. Д. Сергеева // Сб. науч. работ ВНИИС им. И. В. Мичурина. – Вып. 21. – Мичуринск, 1975. – С. 89-93.
11. Культура агрусу: особливості вирощування та зберігання [Електронний ресурс] // – Режим доступу до ресурсу: <https://agrarii-razom.com.ua/culture/agrus>.
12. Інститут садівництва Національної академії аграрних наук України: [Електронний ресурс] // Сорти Агрусу – Режим доступу до ресурсу: http://sadinstitut.com.ua/ru/licenzuvannja_sortiv/agrus.html.
13. Державний реєстр сортів рослин, придатних для поширення в Україні станом на 25 березня 2020 року [Електронний ресурс] – Режим доступу до ресурсу: <https://sops.gov.ua/reestr-sortiv-roslin>.

**Кустовський Євген Олексійович,
студент I курсу магістратури,
спеціальності
«Біологія та здоров'я людини»**

**Науковий керівник:
кандидат біологічних наук, доцент
Мельниченко Наталія Василівна**

«Екологічна характеристика видів Деренових (Cornaceae), інтродукованих у Лісостепу України»

У природній флорі України поширені 3 види родини *Cornaceae*: дерен справжній або кизил - *Cornus mas* L., свидина кров'яна – *Swida sanguinea* та свидина південна - *S. australis*, два перші – на території Лісостепу. З початку 19 ст. почалася інтродукція декоративних та плодкових рослин родини Деренових на територію України. Аборигенний вид *Swida sanguinea* та інтродуценти *S. alba* та *S. sericea* добре вивчені і давно використовуються для озеленення промислових міст, найчастіше - для живоплотів, а

також в групових насадженнях і як солітери. Вони невибагливі до ґрунтових умов, характеризуються високою зимостійкістю, посухостійкістю, газостійкістю, витримують затінення і стрижку, добре розмножуються вегетативно і насінням. Водночас, на території України інтродуковані й інші види деренових з господарсько-цінними ознаками [1,2].

На сьогодні у флорі України нараховується 27 інтродуцентів *Cornaceae* різного географічного походження, з них 22 зростають у Лісостепу (рис. 1). Ареали інтродукованих в Україні видів *Cornaceae* знаходяться в межах 6 флористичних областей (районування за А.Л. Тахтаджяном [3]): Циркумбореальної, Східноазійської, Ірано-Туранської, Атлантично-Північноамериканської, Мадреанської та Облaсті Скелястих гір, причому більшість видів мають широкі ареали, що охоплюють значні території в межах однієї або кількох флористичних областей.



Рис.1. Географічне походження видів родини Деренових, що культивуються у Лісостепу України

За відсотковим співвідношенням родини Деренових у Лісостепу України євразійські та північноамериканські види по 48%, аборигени – 4%.

Ареал північноамериканських видів деренових простігається від штату Мен до Онтаріо і Міннесоти, на південь до Джорджії і Небраски від півдня центральної частини Оклахоми і Арканзасу на північ до Міннесоти, Вісконсину, Мічигану та на північний схід до штату Мен та південної частини провінції Квебек, від Британської Колумбії (Канада) до Каліфорнії (США). За екологічною характеристикою північноамериканські види – мезогігрофіти, тіневитривалі, мезотерми. Зростають у вологих листопадних лісах, переважно на берегах річок, озер та боліт на вологих, добре дренованих ґрунтах та на схилах гір. Більшість видів цієї групи представлені виключно в колекціях ботанічних садів та дендропарків. Ареали 16 інтродукованих євразійських видів охоплюють переважно південний та північний схід Китаю (Юньнань), Корея, Японія, Курильські острови (Кунашир), Гімалаї, північний схід Європи, Східний та Західний Сибір, Далекий Схід (Приамур'я, Примор'я, південь Охотського узбережжя і о. Сахалін), а також північний захід Малої Азії [1].

Євразійські інтродуценти за екологічними ознаками належать до мезофітів, переважно світлолюбних та тіневитривалих, за відношенням до температури вони є мезотермами. Зростають на різних типах ґрунтів. Утворюють угруповання з широколистяними видами та входять до складу дібров. Більшість євразійських інтродуцентів представлено в колекціях ботанічних садів на території Лісостепу, є види, які цвітуть, але не утворюють схожого насіння, тому потребують подальших досліджень у Лісостепу України. До таких видів належать: Ботрокаріум спірний (*Bothrocaryum controversum* (Hemsl.) Pojark.), Свидина великолиста (*Swida macrophylla* (Wall.) Sojak), Свидина Кеніга (*Swida koenigii* (S.K.Schneider) Pojark. ex Grossh.), Свидина дарвазька (*Swida darvasica* (Pojark.) Sojak), Свидина корейська (*Swida coreana* (Wangerin) Sojak), Свидина маложилкова (*Swida paucinervis* (Hance) Sojak), Циноксилон головчастий

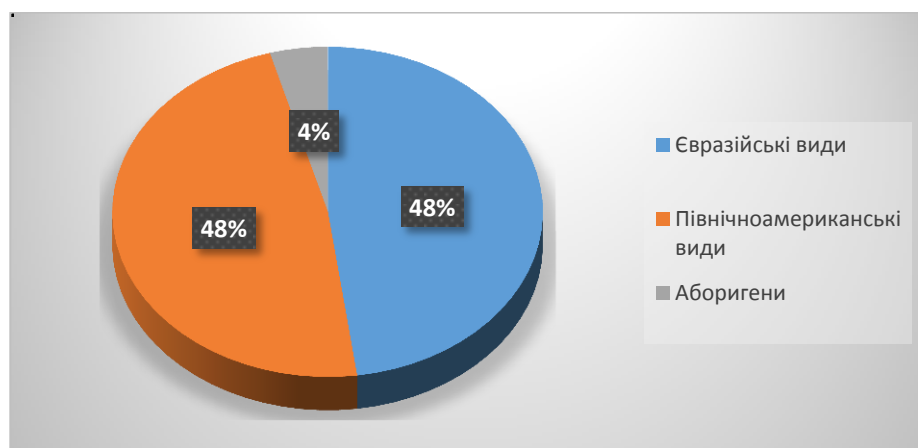
(*Cynoxylon capitatum* (Wall. ex Roxb.) Nakai). Одним з найцікавіших євразійських інтродуцентів для використання в озелененні є Циноксилон японський (*Cynoxylon japonicum* (DC.) Nakai) – розповсюджений у Японії, Кореї, є також у двох провінціях Східного Китаю: Цзянсу і Чжецзян [1,2]. Він росте у гірських лісах серед дерев і чагарників на різних ґрунтах, крім крейдових, віддає перевагу добре дренованим кислим ґрунтам; світлолюбний, відносно тіневитривалий, вологолюбний [2].

Євразійські та північноамериканські види за відношенням до світла є світлолюбними та тіневитривалими, за відношенням до вологи – більшість видів є мезофітами та мезогідрофітами (рис. 2, 3.)



Рис. 2. Розподіл видів родини Cornaceae за відношенням до світла



Рис. 3. Розподіл видів родини Cornaceae за відношенням до вологи

Таким чином, аналіз літературних джерел дозволив встановити, що в Лісостепу зустрічається найбільша кількість видів *Cornaceae* з числа інтродукованих в Україні. Вони є переважно світлолюбними та тіневитривалими мезофітами та мезогідрофітами.

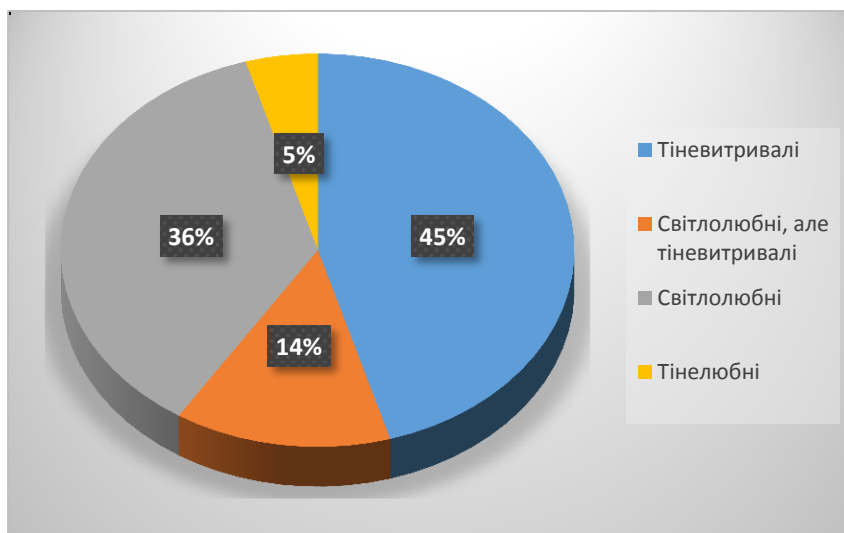
Список використаної літератури:

1. Деревья и кустарники, культивируемые в Украинской ССР. Покрытосеменные (под общ. ред. Кохно Н.А.). – К.: Наук. думка, 1986. – 719 с.

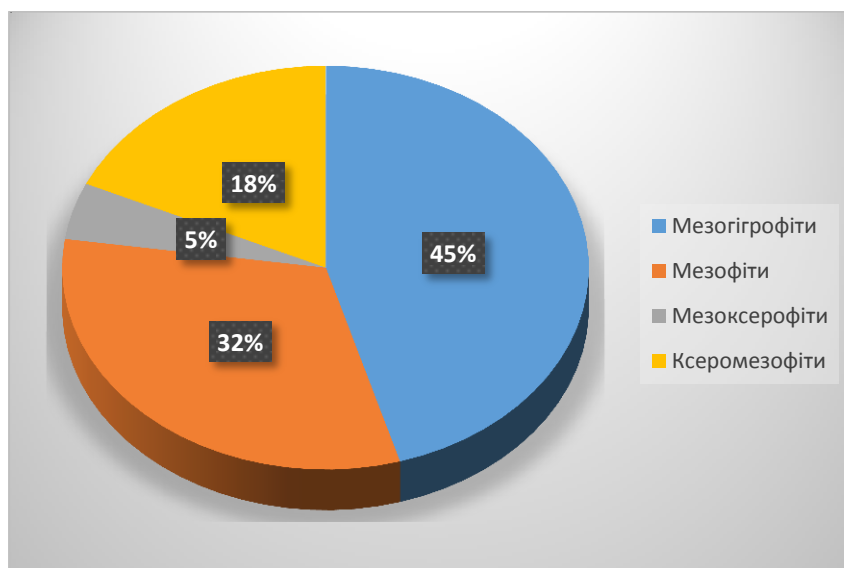
2. Клименко С.В., Кустовская А.В., Григорьева О.В., Теслюк М.Г. Декоративные виды семейства *Cornaceae* Dumort. (Кизилловые) в Украине. «Дендрология, квітникарство та садово-паркове будівництво». Матеріали Міжнародної наукової конференції «Дендрология, квітникарство та садово-паркове будівництво», присвяченої 200-річчю Нікітського ботанічного саду (Ялта, 5-8 червня 2012 р.). – Ялта, 2012. – С. 60

3. Тахтаджян А.Л. Флористические области Земли/ А.Л. Тахтаджян – Л.: Наука, 1978. – 247

*Кустовський Євген Олексійович,
студент I курсу магістратури,
Спеціальності «Біологія та здоров'я людини»
Дауді Аміна Мостафівна,
студентка II курсу магістратури,
Спеціальності «Біологія та здоров'я людини»*

*Науковий керівник:
кандидат біологічних наук, доцент
Кустовська Алла Валентинівна*

«Алелопатична активність видів роду *Synoxylon* Raf. (*Cornaceae*)»

Інтродукція рослин має важливе практичне значення для багатьох галузей господарської діяльності людини. Деякі з інтродуцентів настільки прижилися в культурі, що важко уявити флору певного географічного регіону без цих видів [2].

Але часто трапляється, що інтродукований вид настільки натуралізується на новій території, що ми говоримо вже не про особливості інтродукції певного виду, а про його властивості як інвазії, котра може становити загрозу для видів природної флори та культивованих рослин, що зростають поруч.

Саме тому для пошуку найоптимальніших видів для подальшої інтродукції необхідно проводити дослідження їхнього співіснування з іншими видами [5].

Алелопатія як розділ ботаніки розглядає особливості впливу прижиттєвих виділень рослини на ріст та розвиток інших рослин. Крім колінів, які рослина продукує в процесі своєї життєдіяльності, важливо досліджувати й ті речовини, на які рослина розпадається після загибелі, перегнивання плодів та листків тощо [1].

Особливості інтродукції видів роду *Synoxylon* на території України досліджували С.В. Клименко, А.В. Кустовська, М.Г. Теслюк, О.В. Григор'єва та ін. Ці науковці вивчали рослини роду *Synoxylon* в змінених умовах та поклали початок широкого використання інтродукованих видів *Cornaceae* на території України [3,4].

Для всебічного вивчення особливостей вирощування видів роду *Synoxylon* було проаналізовано вплив колінів *Synoxylon japonicum* на проростання насіння *Triticum aestivum* та *Sinapis alba*, що і стало **метою** нашого дослідження. Ці рослини було обрано для дослідження з декількох причин. По-перше, вони належать до різних класів відділу *Magnoliophyta*: до *Liliopsida* та *Magnoliopsida* відповідно. По друге, ці рослини - надзвичайно поширені агрокультури, а отже масове вирощування *S. japonicum* може безпосередньо вплинути і на урожайність таких важливих видів.

Відповідно до мети було виокремлено такі **завдання**:

- встановити вплив колінів *Synoxylon japonicum* на схожість насіння *Triticum aestivum* та *Sinapis alba*;
- сформулювати рекомендації для подальшого дослідження та застосування цих даних у сільському господарстві.

Об'єктом нашого дослідження є *Synoxylon japonicum*, а тест-об'єктами – *Triticum aestivum* та *Sinapis alba*.

Предмет дослідження – алелопатична активність видів роду *Synoxylon*.

Для проведення дослідження було виготовлено водний розчин з плодів *S. japonicum* за методикою Гродзинського [1].

Після тижневого термостатування проведено заміри біометричних показників. За результатами дослідження виявлено високу алелопатичну активність *S. japonicum*, відмічено пригнічувальну здатність колінів на проростання насінин обох тест-об'єктів.

Схожість *Triticum aestivum* у контролі становить 100%. У чашці Петрі із досліджуваним розчином насіння не проросло взагалі – 0% (рис. 1).



Рис. 1. Результати термостатування насінин *Triticum aestivum*

Отримані результати можуть свідчити про те, що коліни плодів *S. japonicum* мають сильний інгібуючий вплив на розвиток *Triticum aestivum*, яка є однією з найважливіших сільськогосподарських культур.

Аналіз результатів проростання насінин *Sinapis alba* у досліджуваному розчині також свідчить про агресивний алелопатичний вплив колінів плодів *S. japonicum* (рис. 2).



Рис. 2. Результати термостатування насінин *Sinapis alba*

Крім цього, у контролі проросло лише 60% насінин *Sinapis alba*, що підкреслює чутливість цього виду до вирощування в лабораторних умовах.

Отже, в результаті проведеного алелопатичного дослідження встановлено, що коліни плодів *Synoxylon japonicum* мають сильний пригнічувальний вплив на проростання насінин *Triticum aestivum* та *Sinapis alba*. У водному розчині тест-об'єкти не проросли.

За результатами проведеного дослідження визначено, що потрапляння колінів *S. japonicum* до субстрату, де вирощуються тест-об'єкти може негативно вплинути не лише на урожайність культур, а й на проростання їхнього насіння.

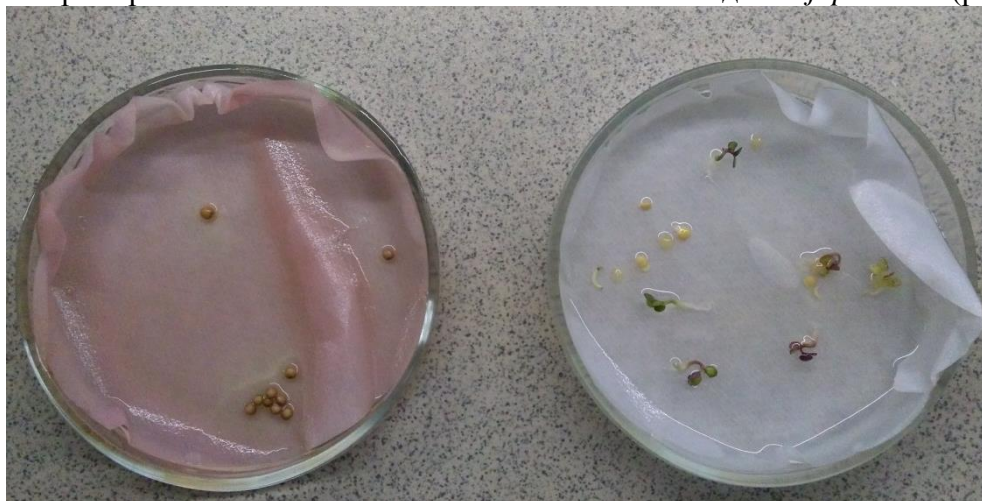
Одержані нами результати дають підстави для подальших досліджень цинкохлорофілу японського, а його висока алелопатична активність є приводом для наступних експериментів з використанням водних розчинів нижчих концентрацій.

Список використаної літератури:

1. Гродзинський А. М. Основи хімічної взаємодії рослин. / А. М. Гродзинський. – Київ: Наукова думка, 1973. – 205 с.
2. Буйдіна Т. О. Історичні аспекти інтродукції та селекції витких троянд роду *Rosa* L. у світі та Україні / Т. О. Буйдіна, О. Ф. Рожок, В. І. Чижанькова. // Інтродукція рослин. – 2019. – №82. – С. 17–23.
3. Клименко С.В., Кустовская А.В., Григорьева О.В., Теслюк М.Г. Виды семейства *Cornaceae* Bercht. & J.Presl для декоративного садоводства // Preserving Biodiversity and Historic-Cultural Heritage in Botanic Gardens and Dendrological Parks: Abstracts International Scientific Conference. – Uman, 2016. – С. 50–51.
4. Кустовський Є.О., Кустовська А.В. Інтродукція видів роду *Cynoxylon* Raf. у флорі України та перспективи їх використання // Екологічні проблеми сучасності. Матеріали науково-практичної конференції, 25-26 квітня 2016 року. – Київ: Національний педагогічний університет імені М.П. Драгоманова, 2016. – С.53-57
5. Юрчак Л. Д. Алелопатія в агробіогеоценозах ароматичних рослин / Л. Д. Юрчак. – Київ: Фітосоціоцентр, 2005. – 411 с.

*Мельниченко Олег Сергійович,
студент I курсу магістратури,
Спеціальності «Біологія та здоров'я людини»*

*Науковий керівник:
асистент кафедри біології
Єжель Ірина Миколаївна*

«Дослідження сили нервової системи з використанням методики теплінг-тесту у студентів ФПГОЕ НПУ ім. М. П Драгоманова»

Властивості нервової системи - базові, переважно генетично детерміновані функціональні характеристики нервової системи, що визначають особливості поведінкового паттерну індивіда у його діяльності та соціальному середовищі. В літературі зустрічаються синонімічні визначення - нейродинаміка, нейродинамічні властивості [3].

Дане поняття було введено І. П. Павловим. Він припускав існування трьох основних функціональних властивостей нервової системи.

Перша властивість – сила нервової системи. Це здатність нервових клітин зберігати нормальну працездатність при значній нарузі процесів збудження і гальмування. Вважається, що особи з більш сильною нервовою системою є витривалішими у діяльності та мають високий рівень стресостійкості [3].

Друга властивість - рухливість нервової системи. Даний показник виражається в здатності швидкого переходу від одного нервово – психічного процесу до іншого. На основі рухливості було виведено дві важливі характеристики – пластичність та інертність нервово – психічної діяльності. В узагальненому значенні інертність - властивість поведінки, що виражається в ускладненому та уповільненому переході з одного виду діяльності на інший. У більш вузькому, психофізіологічному, значенні інертність (інший термін – ригідність) - один з полюсів біполярної властивості рухливості нервової системи, показником приналежності до якого служить ускладнена «переробка знаків» стимулюючих та гальмівних умовних подразників. Особливо виражені явища інертності

психічних процесів бувають при патологічних станах мозку, зокрема при ураженні лобних доль великих півкуль. Пластичність - здатність до адекватних перебудов функціональної організації мозку у відповідь на значущі зміни зовнішніх і внутрішніх факторів. Вважається, що у пластичній нервовій системі на нейронному та системному рівнях відбувається швидка перебудова та формування зв'язків функціональних структур мозку в умовах мінливості подразнення. Особи з більш рухомою нервовою системою відрізняються гнучкістю поведінки, та швидшим механізмом адаптації до нових умов [3].

Третя властивість - врівноваженість нервових процесів. Це властивість, яка полягає в однаковому рівні вираженості нервових процесів. Індивіди з урівноваженою нервовою системою характеризуються і більш стійким та врівноваженим паттерном поведінки [3].

Надалі, у зв'язку з новими методами дослідження властивостей нервової системи, особливо в роботах Б. М. Теплової, В. Д. Небиліцина та їхніх учнів, були істотно уточнені як структура основних нейродинамічних властивостей, так і їх фізіологічний зміст. Крім того, стали відомі ще кілька нових властивостей [1, 3].

До таких властивостей належить динамічність - здатність мозкових структур швидко генерувати збудливі і гальмівні процеси в ході формування умовних реакцій. Дана характеристика лежить в основі процесу навчання.

Другою властивістю є лабільність. Виражається в швидкості виникнення і припинення нервових процесів. Більш «лабільні» індивіди, наприклад, значно швидше здійснюють моторні акти за одиницю часу.

Третьою властивістю є активність нервової системи. Цей показник характеризує індивідуальний рівень реакції активації процесів збудження і гальмування, що у свою чергу є основою мнемічних здібностей [1,3].

Нерідко спостерігається значне неспівпадання результатів вимірювання властивостей нервової системи в різних аналізаторах. Це явище було названо Небиліциним парціальністю властивостей нервової системи [4]. Властивості, котрі відрізняються в різних мозкових структурах, були названі «конкретними», у свою чергу, властивості що являють собою «наданалізаторні», інтегральні характеристики мозку - «загальними». Спочатку «загальні» властивості пов'язували з функціонуванням передніх (лобних) відділів мозку [4].

В даний час загально визнаним вважається наявність 3 рівнів властивостей нервової системи. Перший рівень - «загальні» (системні) властивості. Вони є фундаментальними функціональними характеристиками інтеграції нервових процесів нервової системи. Загальні системні властивості обумовлюють індивідуальні відмінності в особистісних характеристиках, таких як темперамент і загальний інтелект. Другий рівень - «комплексно-структурні» властивості. Це особливості інтеграції нервових процесів в окремих структурах мозку (півкулях, лобних відділах, аналізаторах, підкіркових структурах і т. д.). Вони визначають, перш за все, спеціальні здібності і окремі риси особистості. Третій рівень - «елементарні» властивості. Вони проявляються в особливостях інтеграції нервових процесів в окремих елементах нервової системи (нейронах), є компонентами властивостей вищого порядку. Необхідно зазначити, що на основі показників, що висвітлюють властивості нервової системи базується таке поняття як темперамент. Темперамент - це характеристика індивіда з боку динамічних властивостей його психічної діяльності [1,4].

Одним із найпоширеніших методів вимірювання властивостей нервової системи є теппінг-тест. Його суть полягає у вимірюванні сили нервової системи за психомоторними показниками. Необхідно зауважити, що дана методика повинна доповнюватись іншими тестами, так як вона є вузькоспеціалізованою [2].

За результатами теппінг-тесту виділяється 4 типи нервової системи: сильна, середня, середньо-слабка, слабка.

В ході досліджень групи студентів НПУ ім. М. П. Драгоманова було отримано наступні результати. Сильний тип нервової системи виявлений у 6,6 % досліджуваних,

середній – у 20 %, середньо – слабкий – у 13,4 %, слабкий – у 60 %. Як показали дослідження, високий відсоток досліджуваних мають слабкий тип нервової системи. Опираючись на теоретичні дані, викладені вище, припускається, що слабкість функціональних нервово -психічних процесів у таких студентів може обумовлювати знижений рівень працездатності та стресостійкості. У зв'язку з цим доцільним є розробка певних рекомендацій, котрі дозволили б покращити продуктивність студентів зі слабкою нервовою системою.

Так як індивіди зі слабкою нервовою системою мають низьку стресостійкість, вони схильні впадати у депресивні стани, дисфорію, меланхолію. Надалі приведені рекомендації для подолання таких станів.

Однією з причин хронічної дисфорії нерідко є знижена фізична активність. Дослідження показують, що оптимальна фізична активність позитивним чином впливає на психофізіологічний стан людини [5]. Проводилися дослідження студентів, результати яких свідчать про те, що заняття певними видами спорту підвищують як фізичну, так і розумову працездатність. Тому рекомендовано студентам із слабкою нервовою системою регулярні заняття спортом. Авторами припускається, що вид спорту необхідно вибирати за індивідуальними критеріями. Для цього можна скористатися рядом психологічних характеристик. Наприклад, показником екстра-, та інтроверсії. Для екстравертів бажано зробити вибір на користь командних видів спорту: баскетбол, волейбол, футбол. У той час, інтровертам підходять індивідуальні види спорту – легка атлетика, бокс, плавання, дзюдо, фехтування.

У якості висновку необхідно зазначити, що дослідження властивостей нервової системи необхідно здійснювати комплексно, використовуючи для цього батарею психофізіологічних тестів. Теплінг-тест є методикою вузькоспеціалізованою, за його допомогою можна визначити лише силу нервових процесів, у той час як інші властивості нервової системи залишаються не визначеними. Тому доцільніше використовувати дану методику паралельно з іншими психофізіологічними та психологічними тестами. Такими тестами можуть бути тести темпераменту, тести інтроверсії – екстраверсії, тести акцентуацій характеру. Такий підхід є еkleктичним, так як дозволяє максимально якісно дослідити людину, як з боку психофізіологічних властивостей, так і з боку психологічних характеристик. У свою чергу, таке повноцінне розуміння психофізіологічних та психологічних особливостей людини дає змогу надавати чіткі та ефективні рекомендації кожній окремі особі, орієнтуючись на її потреби.

Крім того, є актуальним розробка нових методик тестування властивостей нервової системи, так як на сьогоднішній день у даному напрямку психофізіологічних досліджень намітився значний прогрес.

Список використаної літератури:

1. Кабардов М. К. «Б.М. Теплов и современное состояние дифференциальной психологии и дифференциальной психофизиологии. Материалы международной юбилейной конференции к 120-летию со дня рождения Б.М. Теплова» / Под ред. М. К. Кабардова, А. К. Осницкого. – М.: «Перо», 2017. – 422 с. С. 167 – 173; 223 – 227; 232 – 236; 312 – 315.
2. Лихтенштейн В. И. «Определение свойств нервной системы по психомоторным показателям» [Электронный ресурс] / В. И. Лихтенштейн, В. В. Конашов // ФГАОУ ВПО УрФУ. – 2012. – Режим доступа до ресурсу: <https://study.urfu.ru/Aid/Publication/10825/1/8-2.pdf>.
3. Мещеряков Б. Г. «Большой психологический словарь» / Б. Г. Мещеряков, В. П. Зинченко. – СПб: «Прайм-Еврознак», 2003. – 632 с. С. 299 -300; 440 – 441.
4. Небылицын В. Д. «Темперамент. Психология индивидуальных различий» / Под ред. Ю. Б. Гиппенрейтер, В. Я. Романова.. – М., 2000. С. 352 – 359.

5. Третьяков А. А. «ПОВЫШЕНИЕ УСТОЙЧИВОСТИ СТУДЕНТОВ К НЕРВНО-ЭМОЦИОНАЛЬНОМУ НАПРЯЖЕНИЮ В УЧЕБНОМ ПРОЦЕССЕ СРЕДСТВАМИ ФИЗИЧЕСКОЙ КУЛЬТУРЫ» / А. А. Третьяков, А. А. Горелов - «Ученые записки университета имени П.Ф. Лесгафта». – 2012. – С. С. 152 – 157.

*Мельниченко Олег Сергійович,
студент I курсу магістратури,
Спеціальності «Біологія та здоров'я людини»*

*Науковий керівник:
кандидат біологічних наук., доцент
Лебединець Наталія Віталівна*

«Вплив регулярних тренувань за системою дзюдо на когнітивні властивості дітей 8 – 10 років»

Питання когнітивних властивостей у дітей різного віку є дуже актуальним у наш час. На сьогоднішній день спостерігається тенденція до збільшення об'ємів інформації, котру сучасна людина має сприймати та обробляти. Тому необхідно визначити шляхи розвитку когнітивних властивостей у дітей для того, щоб молоде покоління могло ефективно працювати з масивами інформації, при цьому зберігаючи своє психічне та фізичне здоров'я.

Проблематика розвитку когнітивних властивостей в компетенції як когнітивної психології, так і психофізіології та фізіології вищої нервової діяльності. Об'єктом дослідження когнітивної психології є процеси отримання, перетворення, представлення, зберігання та використання знань, а також вплив цих знань на увагу та реакції суб'єкта [5]. Слід зазначити, що когнітивна психологія досліджує процеси сприймання, уваги, уяви, мислення, пам'яті, а також мову, процес прийняття рішень, явище природного інтелекту та деякі аспекти штучного інтелекту [2]. Об'єктом вивчення психофізіології є фізіологія психічних процесів: мотивів, потреб, відчуттів, сприйняття, уваги, пам'яті, складних форм мовних і інтелектуальних актів. Фізіологія вищої нервової діяльності вивчає мозкові механізми різних форм поведінки людини, зокрема психічної діяльності мозку. Опираючись на аспекти вивчення представленої проблематики різними науками дослідники дійшли до висновку, що поняття «когнітивні властивості» визначається як природні властивості, що забезпечують сприймання, передачу, оброблення та використання інформації у процесі діяльності суб'єкта (людини). Дані властивості виражаються у якості процесів сприймання та передачі інформації, мислення, пам'яті, уяви, уваги та мовлення.

В рамках проблематики когнітивних процесів та властивостей було проведено багато досліджень. Проте до актуальних питань належить вплив фізичних навантажень на формування когнітивних властивостей. Наразі є великий масив даних, теоретичний аналіз яких, та подальший синтез дозволяють припускати, що фізичні навантаження мають вплив на когнітивні властивості людини. Метою наших досліджень було визначення впливу комплексних фізичних навантажень за системою боротьби дзюдо на розвиток когнітивних властивостей дітей 8 – 10 років.

Дзюдо являє собою японське бойове мистецтво та всесвітньо популярний вид спорту. Методика та система тренувань в дзюдо розроблена дуже детально. В ньому присутні як вправи для розвитку сили, силової витривалості, швидкості (загальна фізична підготовка), гнучкості, координації та узгодження рухів, швидкості реакції нервової системи на зміни динамічної ситуації середовища (спеціальна фізична підготовка), а також комплексні складно координовані фізичні дії (технічний арсенал дзюдо, навчально – тренувальна обумовлена боротьба, та боротьба в рамках змагань). Завдяки такій широкій

та розробленій методиці тренувань заняття дзюдо стимулюють загальний фізичний розвиток людини.

Авторами припускається, що вивчення та виконання технічних дій з арсеналу дзюдо, наприклад кидків зі стійки, або технік боротьби у партері, здатне стимулювати певні когнітивні властивості суб'єкта, зокрема процеси мислення та пам'яті. Як відомо, мозочок керує точними та узгодженими рухами та процесом утримання рівноваги тіла у просторі [6]. Дана функція надзвичайно активно використовується для вивчення та виконання різних кидків та больових прийомів у боротьбі. Тому логічно припустити, що під час занять з дзюдо стимулюється, як мінімум, функціональний розвиток мозочка. За останні 20 років виявлено низку фактів, які вказують на те, що мозочок відіграє роль у формуванні різних когнітивних функцій, зокрема мовлення, візуальних просторових та виконавчих функцій [1]. Доведено, що інсульт мозочка призводить до виникнення, так званого, мозочкового когнітивного афективного синдрому. Для даного синдрому характерним є наявність персеверацій, розладів уваги (розсіяність, неухважність), порушення візуально – просторового орієнтування, розлади мовлення та змін у структурі особистості [1]. На основі цього, нами припускається, що при стимуляції мозочка через виконання складно координованих рухів чиниться позитивний вплив на когнітивний розвиток.

Відомо, що лобні долі кори великих півкуль головного мозку формують таламолобну асоціативну систему, котра виконує складні функції – формування домінуючої мотивації, забезпечення прогнозування вірогідності та самоконтроль дій [4]. Очевидно, що дані функції дуже тісно пов'язані з когнітивними процесами пам'яті та мислення. Також достовірно встановлено, що від мозочка відходять висхідні волокна зубчато – таламічного тракту, які утворюють синаптичні зв'язки з ядрами таламуса. Від них відходять таламо – кортикальні волокна, що розгалужуються в структури кори головного мозку. Особливо велика кількість волокон закінчується у лобних долях [3]. Таким чином, можна припустити, що за допомогою виконання прийомів з технічного арсеналу дзюдо, які являють собою складно координовані рухи можлива стимуляція функціонального розвитку лобних часток кори через анатомічний та функціональний зв'язок їх зі структурами мозочку.

Для дослідження рівня розвитку когнітивних властивостей дітей 8 -10 років нами було залучено до тестування учнів молодшої школи, які тренуються за системою дзюдо – основна група (ОГ) та учнів, що навчаються в закладах середньої освіти та систематично тренуються лише в рамках програми шкільного фізичного виховання – контрольна група (КГ). Діти, що брали участь в експерименті не мали проблем зі здоров'ям. Для вивчення рівня розвитку когнітивних властивостей використали методику оцінки образної та вербально-логічної пам'яті, а також вербально-логічного мислення. Результати дослідження показали, що представники ОГ мають дещо кращі показники образної пам'яті (рис.1). Хоча високий рівень образної пам'яті взагалі не зареєстрований, в ОГ показники середнього рівня більші, ніж в 2 рази. Водночас КГ мала на 9% більше учнів з низьким рівнем образної пам'яті.



Рисунок 1. Показники когнітивного розвитку дітей молодшого шкільного віку

Щодо показників вербально-логічної пам'яті, то серед учнів ОГ є незначна кількість з високим рівнем, тоді як серед дітей КГ він був взагалі не зареєстрований. Переважна частка учнів і ОГ і КГ мали низький рівень вербально-логічної пам'яті, що можна пояснити недостатньою активізацією діяльності центрів лівої півкулі. Це пов'язано з віковими особливостями динаміки розвитку асиметрії півкуль головного мозку. Вербально-логічне мислення також має лівопівкульний характер. Нами виявлено кращі його показники щодо високого та середнього рівнів, порівняно вербально-логічною пам'яттю, у учнів як ОГ, так і КГ. Так у школярів ОГ високий рівень вербально-логічного мислення був у 88%, а в КГ лише 56%. Також в ОГ не виявлені показники низького рівня такого виду мислення. На нашу думку кращі показники вербально – логічного мислення у учнів ОГ обумовлені специфікою учбово – тренувальної діяльності на секції дзюдо, де для досягнення навчально – тренувальних цілей необхідно володіти термінологічним апаратом (назви кидків, технік утримань, больових прийомів), а також чітко розуміти з якими практичними діями пов'язаний спортивний термін. На етапі вивчення базових технічних дій та технік діти запам'ятовують специфічні для дзюдо команди та назви. На етапі навчально-тренувальної боротьби важливим елементом є надавання тренером певних інструкцій під час боротьби між двома учнями. Виконання інструкцій вимагає знання технічних назв. Аналіз інструкцій тренера та підбір засвоєної технічної дії, що необхідно використати юному дзюдоїсту, запам'ятовування назви кидка стимулює аналітично-синтетичні функції мозку, що сприяє розвитку вербально-логічної пам'яті та вербально-логічного мислення. Усвідомлення образу кидка, чи іншої технічної дії сприяє стимуляції образної пам'яті. Оскільки учні ОГ знаходяться на початкових етапах навчально-тренувальних занять, то показники їхньої вербально-логічної пам'яті майже не відрізняються від таких у ровесників з КГ.

Список використаної літератури:

1. "Роль мозжечка в формировании поструральной и когнитивной функций: клинический пример с синдромом Шахманна" [Електронний ресурс]. – 2017. – Режим доступу до ресурсу: <https://permmjournal.ru/PMJ/article/view/7902/6343>.
2. Зинченко В. П. "Большой психологический словарь" / В. П. Зинченко, Б. Г. Мещеряков. – Москва; СПб: АСТ; АСТ-Москва, 2008.
3. Козлов В. И. "Анатомия нервной системы" / В. И. Козлов, Т. А. Цехмистренко. – Москва: "Мир", 2006. – 208 с.
4. Смирнов В. М. "Физиология центральной нервной системы: учеб. пособие для студ. высш. учеб. заведений" / В. М. Смирнов, В. Н. Яковлев. – Москва: Издательский центр "Академия", 2004. – 352 с.
5. Солсо Р. "Когнитивная психология" / Р. Солсо. – СПб: "Питер", 2006. – 589 с.

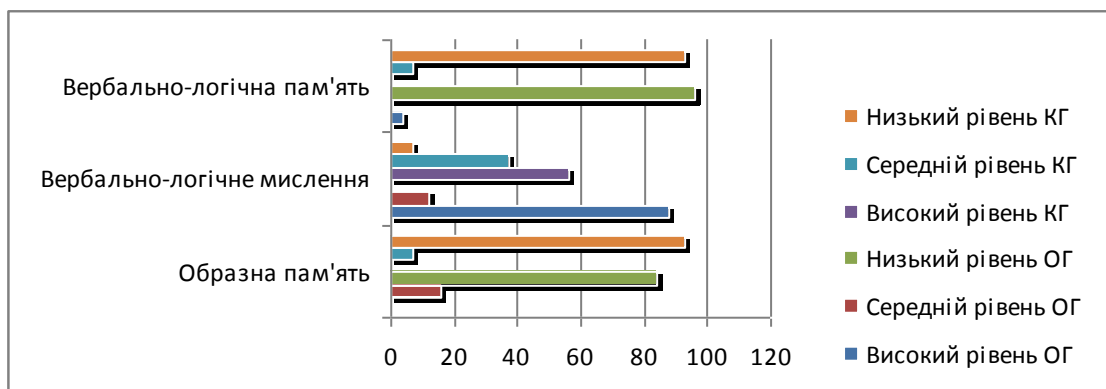
6. Фонсова Н. А. "Функциональная анатомия нервной системы: Учебное пособие для вузов" / Н. А. Фонсова, В. А. Дубынин. – Москва: "Экзамен", 2004. – 192 с.

*Семерянін Маргарита Олегівна,
студентка I курсу магістратури,
Спеціальності «Біологія та здоров'я людини»*

*Науковий керівник:
кандидат біологічних наук, доцент
Кустовська Алла Валентинівна,*

«Культивування рослин роду *Agastache in vitro*»

Рід *Agastache* включає в себе 21 вид, ряд яких використовуються як пряно-ароматичні та лікарські рослини. У природі *Agastache rugosa* Kuntze росте на території Японії, Китаю, Кореї, Далекого Сходу Росії, в Україні, культивується в Криму. На Сході ці рослини застосовують в якості сильного біостимулятора – аналога женьшеню. Із різних частин багатоколосьника виділено більше 70 біологічно активних речовин (холін, флавоноїди, дубильні речовини, кислоти, невелика кількість алкалоїдів, мікроелементи та інші), що мають широкий спектр біологічної дії [2].

Розмноження *in vitro* (мікроклонування) – вегетативне розмноження рослин з клітин материнського організму, базується на явищі тотипотентності (здатності з однієї клітини створити цілий новий організм) і дозволяє в короткі терміни отримати результат [1].

Першим етапом є вибір експлантів і введення їх в культуру. В нашій роботі в якості вихідного матеріалу було використано рослини виду *A. rugosa*, а саме листки та черешки. На цій стадії визначальну роль відіграє стерилізація рослинного матеріалу, адже живильні середовища є чудовим субстратом для розвитку грибної і бактеріальної мікрофлори.

В умовах лабораторії в чашках Петрі ми висадили експланти черешка і листка *Agastache rugosa* на середовище MS з регуляторами росту:

- БАП (цитокінінової природи) – стимулює утворення калюсу;
- НОК (ауксин) – стимулює ріст кореня.

Далі експланти культивували в чашках Петрі на агаризованому поживному середовищі MS при 16-годинному фотоперіоді і температурі +24°C протягом 30 днів.

Інтенсивність наростання калюсної тканини оцінювали за товщиною калюсу, що утворився на експланті. Отримані результати наведені в таблиці 1.

Статистичну обробку і аналіз отриманих даних проводили за допомогою комп'ютерної програми Microsoft Excel 7.0. Дані подано у вигляді середніх значень та стандартних похибок ($M \pm m$).

Таблиця 1

Калюсогенез на експлантах листка та черешка *Agastache rugosa* при концентрації БАП 1 мг/л та НОК 0,1 мг/л до 0,5 мг/л живильного середовища

п/п	№ Вид експланту	Експланти, що утворили калюс, %	Середня товщина калюсної тканини, мм
1	Листок	0	–
2	Черешок	75	2,07 ± 0,68

З 14 експлантів листків *Agastache rugosa* не утворилось калюсу, тому необхідно змінювати концентрацію регуляторів росту.

З 12 експлантів черешків *Agastache rugosa* 75% (9 зразків) утворило калюсну тканину товщиною від 1 до 3 мм яскраво-зеленого кольору.

Підвищили концентрацію БАП до 2 мг/л, а концентрацію НОК залишити 0,1 мг/л до 0,5 мг/л живильного середовища.

Потім культивували експланти черешка та листів в чашках Петрі на агаризованому поживному середовищі MS при 16-годинному фотоперіоді і температурі +24°C протягом 30 днів.

Отримали наступні результати подані в таблиці 2.

Таблиця 2

Калюсогенез на експлантах листка та черешка *Agastache rugosa* при концентрації БАП 2 мг/л та НОК 0,1 мг/л до 0,5 мг/л живильного середовища

п/п	Вид Експланту	Експланти, що утворили калюс, %	Товщина калюсної тканини, мм
	Листок	44	7,25 ± 2,36
	Черешок	45	3,5 ± 2

З 9 експлантів листків *Agastache rugosa* 44% (4 зразки) утворило калюсну тканину товщиною від 4 до 9 мм яскраво-зеленого кольору з темними вкрапленнями, щільну.

З 11 експлантів черешків *Agastache rugosa* 45% (5 зразків) утворило щільний калюс товщиною від 1 до 6 мм яскраво-зеленого та жовто-зеленого кольору.

Отже, підвищення вмісту даного регулятора росту (до 2 мг/л БАП) у середовищі викликало збільшення товщини калюсу, але відсоток експлантів черешка, які його утворили, зменшився (див. табл. 2). Таким чином, внесення БАП до складу середовища викликало ініціацію калюсогенезу.

Таким чином, матеріали проведеного дослідження стануть у нагоді для подальшого вивчення *Agastache rugosa* і розробки методів швидкого розмноження з метою отримання достатньої кількості рослинної сировини для виділення сполук з біологічною активністю, таких як: метилхавікол, 4,5-дигідрокси-3,3,7-триметоксифлавіон або пачиподол, розмаринова кислота і флавоноїди.

Список використаної літератури:

1. Белокурова В.Б. Методи біотехнології в системі заходів зі збереження біорізноманіття рослин / В. Б. Белокурова // Цитология и генетика. – 2010. – 44, № 3. – С. 58-72.
2. Капелев И.Г. Интродукция и введение в культуру лопуха // Пищевая пром. Сер. 8. Парф.-космет. и эфирномасличная пром., 1980. Вып. 2. С. 10-13.
3. Г.П. Кушнір. Мікроклональне розмноження рослин. Теорія і практика / Г.П. Кушнір, В.В. Сарнацька // Київ. Наукова думка. 2005
4. Murashige T., Skoog F.. A revised medium for rapid growth and bioassays with tobacco tissue cultures // *Physiol. Plant.* – 1962. - 15. – P. 473-497.

*Серховець Любов Олексіївна,
студентка I курсу магістратури,
Спеціальності «Біологія та здоров'я людини»*

*Науковий керівник:
кандидат біологічних наук, асистент кафедри біології
Єжель Ірина Миколаївна*

«Дослідження мікрофлори шкіри людини під впливом косметичних та гігієнічних засобів»

Мікроорганізми шкіри людини - самостійна екосистема. Бактерії, які живуть з людиною в симбіозі, перешкоджають розвитку патогенних мікроорганізмів. Якісний і

кількісний склад мікробіоценозу шкіри регулюється різними факторами: рН, температурою, вологістю. Кислотність шкіри - основний фактор, зміни якого спричиняють зниження кількості бактерій. Температура шкіри дещо нижча нормальної температури тіла, поверхня її слабко кисла і переважно суха. Для розмноження більшості бактерій оптимальними є нейтральна рН, підвищена вологість і температура не менше 33°C [1].

Видовий і кількісний склад мікробіоценозу шкіри людини змінюється і під впливом косметичних та гігієнічних засобів для догляду за шкірою і при різних захворюваннях шкіри. Косметика стерильна (очищена від мікроорганізмів) тільки тоді, коли вона закрита і запаяна. Відразу після відкриття і взаємодії з повітрям в неї неодмінно потрапляють мікроорганізми. Додатково вони можуть потрапити з наших рук при використанні засобу. Потрапивши в сприятливе поживне середовище (а вся косметика являється дуже поживним середовищем), мікроорганізми починають активно розмножуватися, і вже протягом тижня здатні створити багатомільйонну колонію прямо в нашій баночці із засобом [2].

Дослідженнями мікрофлори обличчя займалися ряд вчених. Мухітова М.Є. оцінила вплив молочка для обличчя, очищаючого тоніка, тоніка проти вугревого висипу, господарського мила на мікробіоценоз шкіри обличчя та встановила, що після використання косметичних засобів якісний склад мікробіоценозу шкіри обличчя залишився таким же як і до використання засобу, але меншим в кількісному співвідношенні [3].

Цікаві результати отримали Бибкін А.А., Потрубейко В.Л., Синякевич А.С. вони дослідили вплив засобів для зняття макіяжу на склад мікрофлори шкіри обличчя. Для дослідження мікрофлори обличчя вони обрали 5 міцелярних засобів різних фірм: 1) «Pharmacos»; 2) «Зелена аптека» 3) «Nivea»; 4) «Чиста лінія»; 5) «Lirene». В дослідженні брало участь 5 дівчат і було використано метод змивів. Проби брали стерильними ватними дисками. Перед використанням міцелярної води стерильним ватним диском були взяті змиви з поверхні шкіри обличчя в районі щік у досліджуваних. Далі обробили шкіру обличчя відповідною міцелярною водою, після чого знову стерильним ватним диском із шкіри обличчя в районі щік були зроблені змиви і перенесені на поживне середовище [4].

В змивах до використання міцелярної води були виявлені: бактерії роду кишкової палички (*Escherichia coli*, *Klebsiella terrigena*); *Staphylococcus aureus*. В змивах після використання міцелярної води були виявлені бактерії роду кишкової палички (*E. coli*, *K. terrigena*), *S. aureus* і *S. saprophiticus*. Бактерії групи кишкової палички до використання міцелярної води були виявлені в зразках № 1,3,4. Після використання міцелярної води в зразках № 2,3,5. *S. aureus* до і після використання міцелярної води було знайдено тільки в зразку № 3 [4].

Поява бактерій групи кишкової палички на шкірі після використання міцелярної води, можливо, пов'язана із занесенням цих бактерій з рук, руками ми наносимо практично всі засоби догляду за обличчям і торкаємося обличчя більше 100 разів на день. В склад міцелярної води можуть входити і компоненти з бактеріостатичною активністю, чим і пояснюється відсутність бактерій роду кишкової палички і *S. aureus* після її використання. В зразках № 2,4,5 після використання міцелярної води був виявлений *S. saprophiticus*, що є нормою [4].

Тому ми вирішили продовжити ці дослідження та з'ясувати, як впливають інші засоби гігієни на мікрофлору обличчя людини, що і стало метою нашого дослідження.

Для її реалізації ми поставили такі завдання:

1) порівняти динаміку відновлення мікрофлори шкіри після використання косметичних засобів та без них;

2) порівняти динаміку кількісних змін мікрофлори шкіри після її очищення під впливом різних косметичних засобів: живильних та тональних кремів.

Ми оцінювали вплив на мікробіоценоз шкіри людини засобів догляду за шкірою, а також було досліджено зразки без впливу косметичних засобів як контроль для порівняння.

Для дослідження мікрофлори обличчя ми використали метод змивів. Проби брали стерильними ватними паличками. На початку дослідження для отримання первинних даних усі досліджувані очистили шкіру обличчя за допомогою мила «Dove», яке за результатами наших попередніх досліджень дало оптимальні результати стосовно динаміки відновлення мікрофлори шкіри [5]. Перед використанням косметичного засобу стерильною ватною паличкою було взято змиви з поверхні шкіри обличчя в досліджуваних. Далі обробили шкіру обличчя відповідним засобом, після чого знову стерильною ватною паличкою із шкіри обличчя були зроблені змиви і перенесені на поживне середовище. Чашки Петрі, накриті кришками, були залишені на дві доби в термостаті при температурі 37⁰ С, в лабораторії кафедри біології. Через дві доби оцінено результати дослідження. Через дві доби оцінено результати дослідження та внесено кількісні дані до таблиці 1.

Таблиця 1

Результати впливу косметичних засобів на кількість мікроорганізмів (МО) у мікрофлорі шкіри

Засіб	Контроль, МО на см²	Через 5 хв, МО на см²	Через 10 хв, МО на см²	Через з 15 хв МО на см²
Крем дитячий	50	128	162	209
Крем зволожуючий	40	98	113	137
Крем гіпоалергенний	55	126	135	141
Крем-основа + тональний	56	130	81	73
Крем тональний без основного крему	62	61	78	88
Тонік для обличчя	51	4	26	30
Без косметичних засобів	58	70	78	97

Завдяки результатам дослідження спостерігаємо таку динаміку: під впливом живильних кремів для шкіри мікрофлора відновлюється швидше, ніж за їхньої відсутності чи під впливом тональних кремів (рис. 1).



Рис. 1. Динаміка кількісних змін мікрофлори шкіри людини під впливом косметичних засобів

Враховуючи результати дослідження можна зробити такі висновки, що кількість мікроорганізмів після використання крему значно зросла, а від тонального крему у всіх зразках не дуже, тому що у тональному кремі більше фарби, ніж поживних речовин. За результатами, отриманими після використання лосьйону, можна зробити висновок про необхідність відновлення мікрофлори після їхнього впливу. Застосування дезінфікуючих засобів повинно здійснюватися лише за потребою та супроводжуватися використанням інших косметичних засобів, які зможуть допомогти відновити нормальну мікрофлору шкіри.

Список використаної літератури:

1. Аравійська Є.Р. Мікробіом: нова ера у вивченні здорової і патологічно зміненої шкіри / Є.Р. Аравійська, Є.В. Соколовський. // Вісник дерматології і венерології. – 2016. – С. 102-109.
2. Бактеріологічна зброя [Електронний ресурс] – Режим доступу до ресурсу: <https://theblueprint.ru/beauty/disinfection-part1>
3. Мухітова М. Є. Мікробіоценоз шкіри людини / М.Є. Мухітова, В. Н. Ганченко, А. Б. Алабергена // Мат-ли міжнар. науково-практ. конфер : Актуальні проблеми інфекційної патології і біотехнології. – Ульяновськ, 2005. – С.146-148
4. Бибкін А.А. Вплив засобів для зняття макіяжу на склад мікрофлори шкіри обличчя / А.А. Бибкін, В.Л. Потрубейко, А.С. Синякевич // Мат-ли міжнар. науково-практ. конфер : Проблеми і перспективи розвитку сучасної медицини. – Гомель, 2015. – С. 211-212.
5. Єжель І.М. Дослідження впливу засобів гігієни на мікрофлору шкіри рук людини / І.М. Єжель, Л.О. Серховець // Сучасний рух науки: тези доп. V міжнародної науково-практичної інтернет-конференції, 7-8 лютого 2019 р. – Дніпро, 2019. – С. 246-251.

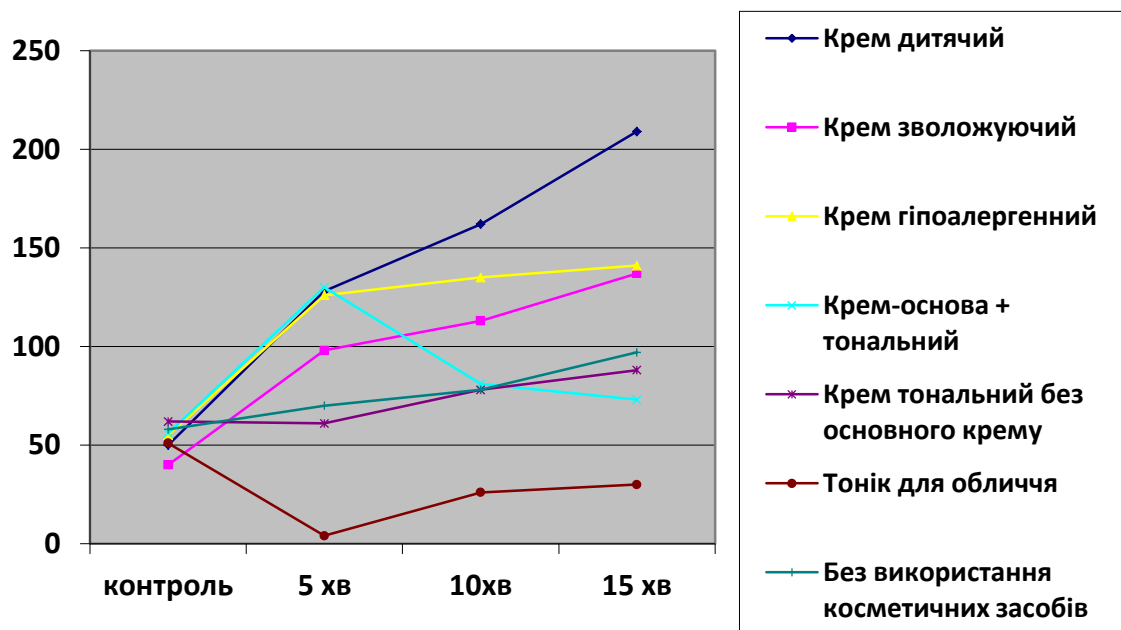
Українець Вікторія Ігорівна,
студентка I курсу магістратури,
Спеціальності «Біологія та здоров'я людини»

Науковий керівник:
кандидат біологічних наук, доцент
Кустовська Алла Валентинівна

«Біохімічні властивості видів роду *Crambe*»

Crambe L. – рід багаторічних та однорічних рослин родини *Brassicaceae*, який налічує близько 30 видів, з них в Україні зростає вісім [2]. Рослини роду *Crambe* мають багато господарсько-цінних якостей. Вони застосовуються у харчових цілях: в їжу використовуються зелена маса та коріння; олія з насіння є сировиною для кондитерської промисловості; для покращення екологічної ситуації: *Crambe abyssinica* має здатність витримувати та акумулювати високі дози миш'яку, виявлено ефективність в очищенні стічних вод, що містять токсичні метали (кадмій, свинець і хром); в технічних цілях: олію з насіння представників роду *Crambe* також використовують як технічну в хімічній та лакофарбовій промисловості [5], як промислове мастило, інгібітор корозії та як інгредієнт для виготовлення синтетичного каучуку. Сировина рослин роду *Crambe* може бути використана також для виробництва пластикових плівок, пластифікаторів, нейлону, клею та електричної ізоляції [1]; завдяки високому вмісту довголанцюгової ерукової кислоти, що має високу питому теплоту згорання, олія з насіння *Crambe* цінна для виробництва біопалива [5].

Crambe належить до овочевих культур завдяки стрижневому білому товстому м'ясистому соковитому кореню, що нагадує хрін та має високі бактерицидні властивості. Окрім цього, корінь багатий на вітаміни, мікроелементи та ефірні олії. Зокрема, корені *Crambe tataria* містять крохмаль, гірчичну олію, калій, фосфор, білок, до 12 % цукрів та фітонциди. У пагонах рослини виявлено амінокислоти валін і гістидин, кальцій та фолієву кислоту. В насінні міститься від 14 до 40 % жирної олії, багатой на олеїнові, стеаринові, лінолеві та ліноленові кислоти, тому деякі види *Crambe* культивують як жиросімейні та силосні рослини (табл. 1) [4].

Таблиця 1

Жирнокислотний склад олії *Crambe abyssinica*

Основні жирні кислоти	Склад, %
Пальмітинова (C ₁₆ :0)	1,4 – 1,6
Стеаринова (C ₁₈ :0)	0,5 – 0,8
Олеїнова (C ₁₈ :1)	15,3 – 16,1
Лінолева (C ₁₈ :2)	7,8 – 9,9
α-Ліноленова (C ₁₈ :3)	7,1 – 8,5
Ейкозенова (C ₂₀ :1)	2,5 – 2,9
Ерукова (C ₂₂ :1)	57,6 – 60,1

Завдяки вітамінно-мінеральному складу та біологічно активним сполукам, які містяться як у надземній масі, так і в кореневищі, рослини мають фітонцидні, антибактеріальні властивості та є онкопротекторами захворювань травної системи [2].

Насіння *Crambe abyssinica* кулястої форми, діаметром 2,5 - 3,5 мм, маса 1000 штук в середньому 8 - 9 г. Хімічний склад насіння *Crambe abyssinica* в перерахунку на суху

речовину: ліпіди - 37,3 - 53,2 %; білок - 19,5 %; целюлоза - 19,2 %; мінеральні речовини - 3,8 %. Жирнокислотний склад триацилгліцеринів насіння *Crambe abyssinica* характеризується високим вмістом (до 60 %) ерукової кислоти, вміст олеїнової складає 12 - 15 % і лінолевої – 8 - 10 %. Фізико-хімічні властивості олії *Crambe abyssinica* наведені в таблиці 2 [3].

Таблиця 2

Фізико-хімічні властивості олії *Crambe abyssinica*

Показник	Значення
Число омилення, мг КОН/г	175 - 177
Йодне число, г I ₂ /100г	93 - 100
Густина за температури 20°C, кг/м ³	907 - 919
Показник заломлення за температури 20°C	1,472 - 1,478
Температура застигання, °C	від -8 до -11
Кінематична в'язкість за температури 20°C, м ² /с	(96 / 118)×10 ⁻⁶

Надземна частина та кореневі виділення рослин роду *Crambe* містять біологічно активні сполуки, кількісний вміст та співвідношення яких перебуває у певній динаміці протягом вегетації. Завдяки їм рослини здійснюють алелопатичний вплив (стимуляційний або інгібуючий) на навколишні вищі рослини і сила дії змінюється залежно від фаз вегетації. Серед гальмувачів насіння ідентифіковано ди- та трикарбонові органічні кислоти, амінокислоти, ненасичені ароматичні кислоти – кавова, корична та ферулова; альдегіди – цитраль, коричний альдегід, саліциловий альдегід, бензальдегід; ненасичені лактони – кумарин, скополетин, протеанемонін, парасорбінова кислота, аміак, флавонові пігменти, дегідрооцтова кислота, дезацетин та фталід, індолілоцтова кислота та ін. [2].

Дослідження летких сполук катрану серцелистого в листках виявили 33 компоненти, з яких 25 ідентифіковано також у катрану коктебельського. Порівняльний аналіз компонентів летких сполук даних видів рослин показав, що вони мають найбільшу кількість таких компонентів: β-фарнезен, β-іонон, бісаболол оксид А, дибутилфталат, фітон, 3-метил-2-(3,7,11-триметилдодецил) фуран, п-гексадеканова кислота, фітол, 2-етилгексилгідрогенфталат, генейкозан, нонакозан. Перераховані компоненти можуть бути маркерними сполуками летких фракцій рослин роду *Crambe*. Деякі компоненти летких сполук дуже важливі та мають фармакологічну активність. Наприклад, β-іонон – широко розповсюджений нортерпеноїд, є важливим компонентом ефірних олій. Вважають, що він утворюється в процесі ферментативного розщеплення каротину. Синтетичні аналоги β-іонону часто використовують у парфумерії, косметиці, милах. Бісаболол оксид А має цитотоксичні властивості та є ефективнішим при спазмах порівняно з папаверином. Фітол – ненасичений дитерпеновий аліфатичний спирт, який використовують при виробництві вітамінів Е і К₁ (фітонадіону) [6].

Отже, дослідження біохімічних властивостей рослинної сировини видів роду *Crambe* сприяє розширенню сфер вжитку представників роду *Crambe*, свідчить про значний господарський і промисловий потенціал та робить їх перспективними об'єктами біотехнологічних досліджень.

Список використаної літератури:

1. *Crambe (Crambe abyssinica)* [Електронний ресурс] / [Н. Thiollot, V. Heuzé, G. Tran та ін.]. – 2018. – Режим доступу до ресурсу: <https://www.feedipedia.org/node/45>.
2. Алелопатичний потенціал рослин роду *Crambe L. (Brassicaceae Burnett)* колекції Національного ботанічного саду імені М. М. Гришка НАН України / Н. Я. Левчик, Д. Б. Рахметов, А. В. Любінська, Н. Є. Горбенко. – 2019. – №25. – С. 40–46.

3. Пешук Л. В. Біохімія та технологія оліє-жирової сировини / Л. В. Пешук, Т. Т. Носенко., 2008. – 295 с.
4. Прахова Т. Я. Крамбе абиссинская (*Crambe abyssinica Hochst.*) / Т. Я. Прахова. – Пенза, 2017. – 132 с.
5. Пушкарьова Н. О. Розробка способів мікроклонального розмноження та вивчення впливу культивування *in vitro* на біохімічні властивості та генетичну мінливість рослин рідкісних видів роду *Crambe* : 03.00.20 / Пушкарьова Н. О. – Київ, 2017. – 155 с.
6. Скринчук О. Я. Порівняльний аналіз летких сполук катрану серцелистого і катрану коктебельського листків / О. Я. Скринчук, С. М. Марчишин, Л. І. Будняк. – 2019. – №2. – С. 79 – 84.

**Улашкіна Ольга Вікторівна,
студентка I курсу магістратури,
Спеціальності «Біологія та здоров'я людини»**

**Науковий керівник:
кандидат біологічних наук, доцент
Лебединець Наталія Віталіївна**

«Індивідуальне здоров'я вчителя, його складові та особливості»

Особистість педагога, його діяльність та здоров'я завжди цікавили науковців. Адже, праця вчителя має свою специфіку, і характеризується постійним психо-емоційним напруженням, насиченням міжособистісними контактами і високим стресовим навантаженням. Характерною особливістю праці педагога є відсутність чітких часових меж професійної діяльності, оскільки важко відокремити урочну і позаурочну, службову і соціальну, обов'язкову і добровільну, організаторську, творчу і дослідницьку роботу. Наукові дослідження вчених (М. М. Безруких, Л. М. Мітіної, А. І. Ковальова, Б. Т. Долинського, А. Н. Гречнева, О. І. Петрусенка, Т. І. Головченко та ін.) показали, що високий рівень концентрації та розподілу уваги, малорухомих спосіб життя, надмірний та нефіксований робочий день, наявність стресових чинників, соціально-побутові та гігієнічні умови праці мають безпосередній вплив на здоров'я вчителя. На нашу думку, для того, щоб вивчити загальну картину індивідуального здоров'я вчителя і розкрити його зміст, важливо вміти виокремлювати різні складові здоров'я та встановлювати їх взаємозв'язок.

Здоров'я розглядають на індивідуальному і популяційному рівнях. Загалом, під індивідуальним здоров'ям розуміють динамічний стан збереження й розвитку психофізіологічних функцій індивіду, його оптимальної працездатності й соціальної активності при максимальній тривалості життя. Популяційне здоров'я утворюють з поняттям здоров'я населення, колективне, суспільне або громадське, і визначають як процес соціально-історичного розвитку біологічної і психосоціальної життєздатності населення, яке проживає на певній території, у низці поколінь, підвищення його працездатності й продуктивності колективної праці, зростання екологічного домінування та вдосконалення людини як виду [3].

Поняття здоров'я є предметом міждисциплінарного вивчення. Розкриття змісту цього феномену займаються різнобічні науки: медицина, валеологія, фізіологія, генетика, гігієна, філософія, психологія, соціологія, логіка, економіка тощо. Різні науковці по-різному трактують термін «здоров'я», проте згадують, що це явище багатомірне. За Ю. Д. Бойчуком існує понад 450 визначень поняття «здоров'я людини», сформульованих науковцями, та шість основних типів сутнісних елементів визначення здоров'я [3]:

- 1) здоров'я як норма функціонування організму на всіх рівнях його організації;
- 2) здоров'я як динамічна рівновага (гармонія) життєвих функцій організму;

3) здоров'я як повноцінне виконання основних соціальних функцій, участь у житті суспільства й активна трудова діяльність;

4) здатність організму адаптуватися до умов навколишнього середовища, що змінюється;

5) відсутність патологічних змін і нормальне самопочуття;

6) повне фізичне, духовне, розумове й соціальне благополуччя.

Так на думку Г. Міт'яєва, здоров'я людини – це, перш за все, процес збереження і розвитку його психічних і фізіологічних якостей, оптимальної працездатності та соціальної активності при максимальній тривалості життя [4]. М. І. Сентизова зауважує, що здоров'я – це цілісний фізичний, інтелектуальний, моральний стан особистості, її морально-вольових, ціннісно-мотиваційних настанов, що сприяють підвищенню рівня функціонального стану загалом [2]. Академік В. П. Казначеев підкреслював, що здоров'я – це цілісний багатовимірний динамічний стан, що розвивається в процесі реалізації генетичного потенціалу в умовах конкретного соціального й екологічного середовища і дозволяє людині в різному ступені здійснювати її біологічні та соціальні функції; процес збереження і розвитку фізіологічних властивостей, потенцій психічних і соціальних; процес максимальної тривалості життя при оптимальній працездатності й соціальної активності [2]. Як ціннісний багатомірний стан розглядають здоров'я і інші вчені, враховуючи його особливі прояви на різних рівнях: фізичному, психологічному та соціальному. Фізичний рівень передбачає врівноважену роботу всіх органів та систем, здатність реагувати на зовнішні подразники, відсутність хворобливого стану. Психологічний рівень пов'язаний з реалізацією психічних процесів, станів та явищ. Соціальний, в свою чергу, інтерпретується через взаємодію індивіда з суспільством.

Втім розвиток структури і складових цього поняття у науковій літературі багато разів набував різних модифікацій [3]:

1) фізичне, психічне, духовне (В. Горащук, 1998, 2000); графічне зображення – піраміда;

2) фізичне, соціальне, духовне (А. Царенко, Г. Яцук, 1998); графічне зображення – піраміда;

3) фізичне, соціальне, інтелектуальне, емоційне, духовне (Т. Воронцова, В. Пономаренко, І. Репік, 2005); графічне зображення – квітка;

4) фізичне, емоційне, розумове, соціальне, особистісне, духовне (В. Язловецький, О. Язловецька, 2000); графічне зображення – квітка;

5) фізичне, соматичне, психічне (розумове, емоційне), соціальне (О. Шевчук, 2005);

6) біологічне, соціальне, психологічне, духовне (фізичне, інтелектуальне, моральне) (Г. Воскобойнікова, 2014);

7) фізичне, психічне, моральне, духовне, соціальне, професійне (Б. Долинський, 2016); графічне зображення – циклічна схема.

Кожна з наведених класифікацій має своє логічне обґрунтування проте, зміст деяких складових перетинається, дублюється або об'єднується. Тому Г. І. Жара, запропонував такі визначення понять індивідуальне здоров'я та індивідуальне здоров'я вчителя [3]:

- Індивідуальне здоров'я – цілісний стан фізичного, психічного, розумового, соціального, професійного, морального і духовного благополуччя особистості, який дозволяє їй повноцінно проявляти себе і взаємодіяти в усіх сферах життєдіяльності.

- Індивідуальне здоров'я вчителя – стан організму, при якому забезпечується активний психофізичний, емоційно-чуттєвий, інтелектуальний, соціально-свідомий, колективно-креативний, соціально-ієрархічний, світоглядний розвиток особистості педагогічного працівника, його працездатність та ефективність на усіх рівнях здійснення повсякденної і професійної діяльності.

Як існує багато варіантів визначення поняття здоров'я, так і серед понять індивідуальне і професійне здоров'я вчителя не має єдиної думки, і понятійного

співвідношення, яке могло б охарактеризувати між ними різницю. Проте більшість науковців виділяють поняття не індивідуальне здоров'я вчителя, а професійне здоров'я вчителя. Під професійним здоров'ям розуміють рівень характеристик здоров'я фахівця, що відповідають вимогам професійної діяльності і забезпечують її ефективність та високу працездатність; як стан організму, що дає змогу максимально і продуктивно реалізувати свій потенціал у педагогічній діяльності, як здатність протидіяти негативному впливу чинників. За М. О. Зоріною професійне здоров'я вчителя – це багатокомпонентне поняття, яке крім взаємодії фізичного, психічного і соціального аспектів здоров'я, що перебуває у сфері відповідальності самої людини, включає в себе професійну працездатність [1, 2, 4].

Ми ж розділяємо думку Б. Т. Долинського, що професійне здоров'я є складовою індивідуального здоров'я вчителя, і являє собою підсистему у системі [2, 3]. Не зважаючи на те, що професійне здоров'я є багатокомпонентним поняттям, ми вважаємо, його не логічно ототожнювати з індивідуальним здоров'ям. Адже індивідуальне здоров'я є більш складним і повнішим явищем, і більш детально характеризує здоров'я вчителя, як індивіда та робітника в сфері освіти загалом.

Не зважаючи на те, що професія вчителя входить до групи «людина-людина» і має багато спільного з подібними видами професійної діяльності, все ж має свої особливості і в контексті розгляду поняття здоров'я. Так, за М. Смірновим для вчителів характерні такі порушення здоров'я: нервові розлади, порушення серцево-судинної системи, остеохондроз, порушення обміну речовин, системи травлення, захворювання верхніх дихальних шляхів, патології зору, у жінок – різні гінекологічні захворювання. І. Т. Головченко та Г. О. Латіна вказують, що найбільш частими є захворювання системи органів дихання (65,5%), оскільки діяльність вчителя передбачає постійне навантаження на голосовий апарат. Друге і третє місце відповідно на їх думку є хвороби опорно-рухового апарату та серцево-судинної системи. Також спостерігається раннє та часте зниження продуктивності роботи у вчителів, часті головні болі, болі в ділянці серця, а також больові відчуття у спині та шлунку. Цікавим фактом є скарги на коливання температури тіла, що в поєднанні зі скаргами на тиск, кардіалгіями може свідчити про вегето-судинні розлади [1, 4, 5].

Досліджуючи проблеми професійного здоров'я вчителя Л. М. Мітіна зауважує, що основними показниками є особистісні якості (конфліктність, егоцентризм, неврівноваженість), емоційний стан (роздратованість, депресія, гнів, тривога), процеси самокерування (самоуправління, самоконтроль) [2].

Окремо приділяється увага психоемоційному здоров'ю вчителя. Багато праць присвячено емоційному та професійному вигоранні, впливу стресу, та особливості емоційних реакцій вчителів. Аналіз впливів емоційно-професійного вигорання вчителів П. Комаровою, визначив, що найбільш сформованими симптомами є: емоційний дефіцит, редукція професійних досягнень, неадекватне емоційне реагування, емоційно-моральна дезорієнтація [5]. Моральне, духовне і соціальне здоров'я розглядається здебільшого в контексті індивідуального здоров'я кожної людини зокрема.

Отже, індивідуальне здоров'я вчителя – це багатокомпонентний стан організму, який складається з множини показників, що характеризують розвиток особистості педагогічного працівника, його працездатність та ефективність на усіх рівнях здійснення повсякденної і професійної діяльності. Виявлено безпосередній взаємозв'язок між індивідуальним здоров'ям вчителя та його професійним здоров'ям, що забезпечує успішне здійснення педагогічної діяльності. Здоров'я вчителя є одним з найважливіших напрямів системи дослідження педагогічної діяльності та особистості педагога. Оскільки стан здоров'я педагогів є загалом незадовільним, головним завданням у вирішенні цієї проблематики є розробка здоров'язбережувальної системи не тільки на персональному рівні, а на рівні держави.

Список використаної літератури:

1. Головченко Т. І. Фізичні засоби відновлення працездатності педагогічних працівників / Т. І. Головченко, Г. О. Латіна. // Молодий вчений. – 2016. – №11.1 (38.1). – С. 13–15.
2. Долинський Б. Т. Здоров'я вчителя як підгрунтя для успішної професійної діяльності / Б. Т. Долинський. // Науковий вісник Південноукраїнського національного педагогічного університету імені К. Д. Ушинського. – 2018. – №3. – С. 38–41.
3. Загальна теорія здоров'я та здоров'язбереження : колективна монографія / за заг. ред. проф. Ю. Д. Бойчука. – Харків: Вид. Рожко С. Г., 2017. – 488 с.
4. Зоріна М. О. Професійне здоров'я вчителя як вадлива складова його діяльності / М. О. Зоріна. // Педагогіка формування творчої особистості у вищій і загальноосвітній школі. – 2013. – №33. – С. 175–178.
5. Скорик Ю. Психофізичне вигорання педагога вищої школи як наслідок впливу професійних стресів / Ю. Скорик. // Витоки педагогічної майстерності. – 2013. – №11. – С. 311–317.

*Авер'янова Аліна Миколаївна,
аспірантка II року навчання,
Спеціальності «Психологія»*

*Науковий керівник:
кандидат психологічних наук, професор
Бушуєва Тетяна Володимирівна*

**«Когнітивний стиль у навчальній діяльності
молодших школярів»**

На сьогодні особливості прояву когнітивних стилів у навчальній діяльності молодших школярів недостатньо вивчені. Зрозуміла практична значущість таких досліджень, оскільки врахування вчителем стильових особливостей учнів сприяє підвищенню якості шкільного навчання.

Витоками когнітивно-стильового підходу є теорія психологічної диференціації Г. Віткіна, когнітивних контролів Дж. Клейна, Р. Гарднера, П. Хольцмана, Г. Шлезінгера, когнітивного темпу Дж. Кагана, індивідуальних понятійних схем О. Харві, Д. Ханта і Г.Шродера, особистісних конструктів Дж. Келлі [6]. Представники даних напрямів вивчали особливості сприймання і обробки інформації та виділили основні поняття, які є визначальними у когнітивно-стильовому підході. Зарубіжні вчені пов'язують стильовий феномен із пізнавальними психічними процесами та інтелектуальними можливостями особистості, а у вітчизняній психології дослідження когнітивного стилю відбувалося в контексті індивідуального стилю діяльності та стилю активності особистості.

І.Г. Сотникова, визнає наскрізний характер когнітивних стилів. Дослідниця вважає, що когнітивні стилі проявляються на всіх когнітивних рівнях, а саме у сприйманні, пам'яті, увазі, мисленні [5, с.65]. Такої ж думки дотримується О.Б. Напрасна, яка, спираючись на теоретичний аналіз підходів зарубіжних та вітчизняних психологів щодо визначення когнітивного стилю, запропонувала розглядати когнітивний стиль як індивідуально стійкі способи пізнання та діяльності, як наскрізну характеристику, яка пронизує всі рівні структури особистості та охоплює взаємодію пізнавальної та особистісної складових [3].

Молодші школярі володіють своїм індивідуальним способом роботи з навчальним матеріалом. Тому завдання педагога і психолога полягає у врахуванні їхніх індивідуальних особливостей і наданні допомоги в набутті необхідних засобів для роботи з навчальним матеріалом та взаємодії з оточенням. Індивідуалізація навчання на основі врахування когнітивного стилю учня і вчителя забезпечить психологічний комфорт для учнів в процесі навчання та сприятиме успішній соціально-психологічній адаптації та самореалізації учнів. І.П. Шкуратова, Б.Л. Лівер, М.О. Холодна важливими детермінантами індивідуальної специфіки навчання молодших школярів визнають когнітивні стилі. І.Д. Пасічник та С.Д. Максименко зазначають, що когнітивно-стильові особливості, як чинники індивідуалізації процесу навчання, є важливим питанням сучасної психології [2, с. 4].

Є.С. Вакареєв вважає, що когнітивні стилі обумовлюють прояв креативності, а знання когнітивних стилів дозволить спрогнозувати наявність творчого потенціалу учнів [1, с. 80]. За думкою А.А. Палія, когнітивно-стильові параметри корелюють з різноманітними психологічними характеристиками особистості, починаючи із особливостей сенсомоторної сфери і закінчуючи своєрідністю психологічних захистів [4, с. 49].

Отже, дослідження когнітивних стилів є перспективним напрямом у психологічній науці. Зв'язок когнітивних стилів та особливостей навчальної діяльності молодших школярів є основою індивідуалізації процесу навчання та підвищення його ефективності.

Список використаної літератури:

1. Вакарев Є. С. Когнітивно-стильові детермінанти творчого мислення людини // Зб. наук. праць Кам'янець Подільського нац. ун-т ім. Івана Огієнка, Ін-ту пс-ії ім. Г.С. Костюка НАПН України. – Вип. 18. – Кам'янець Подільський: Аксіома, 2012. – С. 71 – 81.
2. Максименко С. Д., Пасічник І. Д. Роль когнітивно-стильових особливостей особистості в процесі навчальної діяльності // Наукові записки. Серія “Психологія і педагогіка”. Тематичний випуск “Актуальні проблеми когнітивної психології”. – Острог, 2010. – Вип. 14. – С. 3–10.
3. Напрасна О. Б. Індивідуально-психологічні особливості когнітивно-стильових характеристик навчальної діяльності студентів: автореф. дис. ... канд. психол. наук.: 19.00.01 / Нац. ун-т ім. Т.Шевченка. – Київ, 2004. – 20 с.
4. Палій А. А. Когнітивно-стильові детермінанти в структурі інтегральної індивідуальності // Психологія особистості. – Івано-Франківськ: Вид-во Прикарпат. нац. ун-ту ім. Василя Стефаника, 2011. - №1(2) – С. 40 – 50.
5. Скотникова И. Г. Когнитивные стили и стратегии решения познавательных задач // Стиль человека: психологический анализ / Под ред. А.В. Либина. – М.: Смысл, 1998. – С. 64– 78.
6. Холодная М. А. Когнитивные стили: О природе индивидуального ума. – М.: ПЕРСЭ, 2002. – 304с.

*Аітова Дарина Миколаївна,
аспірантка IV року навчання,
Спеціальності «Психологія»*

*Науковий керівник:
кандидат психологічних наук, доцент
Бігун Неля Іванівна*

«Відчуття дорослості як психологічний чинник емансипованої поведінки»

Відчуття дорослості, як специфічне новоутворення самосвідомості, є ключовою особливістю особистості, її структурним центром. Воно містить у собі нову життєву позицію підлітка по відношенню до себе, оточуючому середовищу та соціуму. Крім того відчуття дорослості визначає зміст та направленість його соціальної активності, систему нових переживань та намірів.

Цю тему вивчали такі видатні вчені, як: Д.І. Фельдтштейн, Д.Б. Ельконін, Т.В. Драгунова, К.Н. Поливанова та інші. Зокрема в роботі К.Н. Поливанової досліджується відчуття дорослості у зв'язку з переживаннями підлітків кризових періодів. Автор наголошує, що даний феномен головним чином проявляється у бажанні самостійності, незалежності, розширенню прав та кордонів [2; 4; 6].

Відчуття дорослості- особлива сторона самосвідомості. Воно виявляється у бажанні підлітка, щоб усі оточуючі сприймали його, як дорослого, повноцінного члена суспільства. Він претендує на рівноправність у стосунках з дорослими та йде на конфлікт відстоюючи свою «дорослу» позицію. Відчуття дорослості проявляється і у прагненні до самостійності, бажанні відгородитися від інших, домогтися, щоб дорослі поважали, а

однолітки рахувалися з думкою. З'являються особисті вподобання, смаки, погляди, оцінки, лінії поведінки [1].

Ряд науковців-психологів (Ф. Райс, С. Т. Агарков та ін.), розглядаючи проблему стосунків підлітків з батьками, застосовують термін «поведінкова емансипація», хоча слід зазначити, що на сьогодні не існує єдино прийнятого його визначення. За допомогою цього поняття науковці позначають прагнення підлітків визволитися з-під контролю батьків та відстоювати право на прийняття особистих рішень без зовнішнього керівництва. При чому самим підлітком така поведінка не завжди усвідомлюється, як опір дорослим та відмова від них [5].

Аналізуючи особливості прояву «відчуття дорослості» у підлітків Д.Б. Ельконін наголошує на об'єктивній дорослості, тобто реальній готовності до життя у суспільстві дорослих. І однією з характеристик, на думку вченого, є соціально-моральна дорослість, що має вираження в значній емансипації від дорослих, участь у сімейних турботах, відповідальне ставлення у спілкуванні з дорослими та товаришами, наявність особистих прагнень [3].

Емансипована поведінка – важлива складова особистості у період дорослішання. Внутрішня потреба у сепарації та автономності провокує емансиповану поведінку особистості з середини. Без неї неможливе якісне дорослішання. Та все ж від якості та способів реалізації емансипованої поведінки залежить збереження цілісності особистості, її моральності, ціннісних орієнтацій та життєвих пріоритетів. Відчуття дорослості є одним з чинників емансипованої поведінки особистості.

Список використаної літератури:

1. Волков Б. С. Психология подростка: учебное пособие. — М.: Академический проект, 2017. — 240 с.
2. Драгунова Т. В. Проблема конфликта в подростковом возрасте // Психология подростка: Хрестоматия / Ред.-сост. Ю.И. Фролов. – М., 1997. — С. 385-404.
3. Ельконин Д. Б. Возрастные особенности младших подростков / под ред. Д. Б. Эльконина. – М., 1967.
4. Поливанова К.Н. Психология возрастных кризисов: учеб. пособие для студ. высш. пед. учеб. заведений. – М., 2000. –184 с.
5. Райс Ф. Психология подросткового и юношеского возраста. – СПб.: Питер, 2000. – 624 с.
6. Фельдтштейн Д.І. Психология взросления. – М.: МПСИ, 1999. – 642 с.

*Антонова Анна Анатоліївна,
студентка II курсу магістратури,
Спеціальності «Психологія»*

*Науковий керівник:
кандидат психологічних наук, доцент
Бігун Неля Іванівна*

«Самодостатність як психологічний феномен»

Сучасне суспільство, в якому на особистість кожного дня чекає ризик потрапити під вплив зовнішніх обставин та чужих ідей, вимагає формування таких особистісних якостей, як самостійність, незалежність, здатність брати на себе відповідальність за власні дії та рішення, здатність відслідковувати свої емоційні переживання і переживання інших, впевненість у власних силах і можливостях та здатність до стресостійкості - вміння бути гнучким та швидко адаптуватися до змін середовища. Тобто суспільство прагне виховати повноцінну високоосвічену особистість, яка є життєстійкою та психологічно

благополучною в умовах підвищеної стресогенності – самодостатню особистість. Саме тому феномен самодостатності стає все більш актуальним і набуває широкого інтересу з боку різних суспільних та наукових сфер і використовується в промовах політичних діячів, юристів, педагогів. Самодостатність особистості вказує на її здатність ефективно функціонувати у різних життєвих сферах та повноцінно задовольняти власні потреби, досягати поставлених цілей та максимально використовувати власні можливості й ресурси, самостійно приймати рішення та йти слідом за своїми бажаннями.

Інтерес до феномена «самодостатність» значно зріс протягом ХХ століття та почав широко використовуватися і набувати високої актуальності в різних галузях практичної діяльності, в наукових та суспільних сферах, в тому числі й в психології. У психологічній науці зарубіжні та вітчизняні науковці феномен самодостатності розглядали як: механізм та прояв самозбереження нарцисичної людини (А.Х. Моделл), риса інтровертованої особи (К.Юнг), особливість поведінки людини в її фінансовому благополуччі (К.Д.Вос, Р.М.Гуд), прояв невротичних тенденцій (К.Хорні), асертивністю, впевненістю, незалежністю, прагненням до досягнень (Д.Гарфілд), самоефективність (А.Бандура, І.А.Ніконова), функціональна автономія (Г.Олпорт), цілісності (Р.Ассаджіолі), соціально-активна особистість (А.Адлер, С.Д.Максименко).

Так, А.Адлер, говорячи про індивідуальну психотерапію, наголошував, що вона впливає на розвиток самодостатності та незалежності. Автор говорив, що компенсуючи власну неповноцінність людина прагне до самодостатності – намагається досягти почуття повноцінності та досконалості, тобто розвинути власні здібності, можливості, ресурси для того, щоб бути максимально ефективною для досягнення бажаного [1].

Представник аналітичної психології К.Юнг розглянув феномен самодостатності в контексті опису інтроверта, який, на його думку, є самодостатнім, оскільки він не потребує суспільного схвалення та знаходить гармонію всередині себе, має гарно розвинену саморефлексію. Тобто самодостатність є рисою інтровертованої особистості та проявляється у відсутності замкнутості в собі [2].

К. Роджерс в своїх роботах описав “повністю функціонуючу особистість”, що на нашу думку, може бути близькою до терміну “самодостатність”, оскільки він зазначив, що така особистість має розвиватися в напрямку незалежності, соціальної відповідальності й бути активно включеною в процес досягнення мети. Саме це поступово приведе до автономії, самостійності. К.Роджерс також підкреслював, що особистість, яка прагне до психологічного зростання може вільно функціонувати у всій повноті її потенціалів, самовдосконалюватися, бути творчою та завжди розкривати тебе [3].

Е. Солтер досліджував самодостатність в аспекті пригнічення, вводячи поняття “низька самодостатність”, де її базовими характеристиками є залежність та незрілість. Дослідник людину з низькою самодостатністю описував як таку, що не дотримується обіцянок, виправдовується тим, що змінилися обставини, така особистість прагне до похвали, яка сприймається нею як емоційне підкріплення. Вчений зазначив, що низька самодостатність формується в дитинстві й причиною цього може бути неприйняття дитини або ж не правильна реакція на її дії. Звідси можемо зробити висновок, що самодостатня особистість має протилежні характеристики - є незалежною та зрілою, відповідальною та самостійною в своїх бажаннях і рішеннях [4].

Здійснений теоретичний аналіз ми можемо зробити висновок, що в психологічній літературі самодостатність розглядається як сталість поведінки під час критичних ситуацій, почуття особистісної незалежності та самовизначеності. Самодостатня людина не залежить від схвалення з боку інших, адекватно оцінює власну особистість та ситуації, що сталися і здатна самостійно забезпечити себе усім необхідним.

Список використаної літератури:

1. Адлер Г. Лекции по аналитической психологии. – М.: “REFL-book”, К.: Ваклер, 1996. – 282 с.
2. Юнг К. Г. Собрание сочинений. Дух Меркурий. – М.: Канон, 1996. – 384 с.
3. O'hara M. Cultivating Consciousness Carl R. Rogers's Person-Centered Group // Journal of Transformative Education, Sage Publications. – 2003. – Vol. 1. – № 1. – Pp. 64-79.
4. Salter A. Conditioned Reflex Therapy. – N. Y.: Wellness Inst, 2002. – 268 p.

*Баєва Наталія Ігорівна,
студентка I курсу магістратури,
Спеціальності «Психологія»*

*Науковий керівник:
кандидат філософських наук, доцент
Якимчук Оксана Іванівна*

«Психологічний супровід сімей, що виховують дітей з особливостями психофізіологічного розвитку»

Ріст кількості батьків, що виховують дітей з особливостями психофізіологічного розвитку, та якісні зміни у відношенні суспільства до таких сімей зумовлюють зростаючий інтерес спеціалістів психологічних, педагогічних, юридичних та інших спеціальностей до цього питання.

Безумовно, сім'я для дитини з особливими потребами – це джерело емоційної, духовної та матеріальної підтримки, найбільш значуща соціальна одиниця, здоров'я всередині якої є запорукою подолання дитиною труднощів, які виникають у житті людини з особливими потребами.

Питанням про психологічний супровід сімей, що виховують дітей з особливостями психофізіологічного розвитку, цікавились такі спеціалісти, як: М.Д.Будаєва, О.О. Буковська, О.В. Хмизова, О.В. Царькова, роботи яких ґрунтуються на дослідженнях Л.Г. Заборіної, Б. Лагерхейм, А.Н. Луковкіної, Ткачової В.В., Л.В. Шнейдер та інших вчених.

Зазвичай в сім'ях, де виховують дітей з особливостями психофізіологічного розвитку, розглядаються проблеми виключно самих дітей, а такий важливий аспект як психоемоційний стан батьків має другорядну важливість. Навпаки, існує першочергова необхідність, насамперед, подбати саме про батьків особливої дитини, про їхній емоційний стан та ресурсність для мобілізації всього потенціалу «особливої» сім'ї пройти нелегкий шлях адаптації як дитини, так і сім'ї в цілому.

У дослідженні базових переконань батьків дітей-інвалідів В.Г. Заборіної було виявлено, що батьки, які виховують дітей з низькою здатністю до реабілітації, вважають себе менш гідними людьми у порівнянні з батьками здорових дітей; рівень самореалізації та самоактуалізації таких батьків значно нижчий [1]. Члени сім'ї дитини з особливими потребами піддаються довготривалому стресовому впливу ситуації обмежених можливостей, що у свою чергу призводить до дисбалансу психологічної атмосфери: формування неадекватних міжособистісних відносин, неконструктивних моделей батьківсько-дитячих відносин і способів виховання, загострюються психопатологічні особливості особистості (невротизації, тривожність, хвилювання, сенситивність, психосоматичні захворювання). Такі батьки відчувають багато негативних емоцій, які, як правило, не виражають, глибоко ховають свій душевний біль та безсилля [3]. На жаль, дуже часто батьківська неадекватність у прийнятті своєї «особливої» дитини, нездатність проявити теплі емоційні стосунки провокують у дітей неефективні форми взаємодії із соціумом та формують дезадаптивні риси особистості [4, с.236].

Загалом психологічне здоров'я оточення дитини з особливостями психофізіологічного розвитку, нормалізація відносин між всіма членами родини має колосальне значення, адже кожна дитина із відхиленнями у розвитку демонструє велику потребу в позитивних, емоційно стабільних контактах з батьками [2, с.124].

Підсумовуючи, слід зазначити, що світовий досвід психологічного супроводу сімей, що виховують дітей з особливостями психофізіологічного розвитку, полягає, насамперед, у допомозі батькам подолати різноманітні деструктивні стани шляхом індивідуального консультування, роботи у групах, у середовищах людей з такими самими проблемами. Систематичний і комплексний підхід психолога до роботи з такими сім'ями дозволяє сподіватись на гармонізацію самосвідомості, міжособистісних відносин та ставлення батьків до своєї «особливої» дитини, сприйняття її світогляду, відчуття того, що вона є, та її значущості. Важливо, щоб батьки дітей з особливостями психофізіологічного розвитку усвідомлювали те, що вони не самотні у своєму горі, поряд є достатньо доступної кваліфікованої допомоги.

Список використаної літератури:

1. Заборина Л. Г. Базисные убеждения родителей детей-инвалидов в условиях хронического стресса: автореферат диссертации канд. психол. наук. – М., 2008. – 21 с.
2. Луковкина А. Н. Особенности детско-родительских отношений в семье с ребенком отклонением в развитии // Современные проблемы психологии семьи: феномены, методы, концепции. – М. : Изд-во АНО «ИПП», 2011. – 215 с.
3. Лагерхейм Б. Ситуация семьи, где есть ребенок с нарушениями различных функций / Б.Лагерхем, К. Гиллберг // Психиатрия детского и подросткового возраста / под. Ред. К. Гиллберг и Л. Хеллгрена – М., 2004. – С. 355-358.
4. Шнейдер Л. Б Психология семейных отношений. – М.ЭКСМО-Пресс, 2000. – 512 с.

*Балян Каріна Алексанівна,
студентка I курсу бакалаврату,
Спеціальності «Психологія»*

*Науковий керівник:
старший викладач
Кушмирук Євгенія Сергіївна*

«Вплив запаху на процеси консолідації пам'яті»

Глобалізаційні процеси у сучасному світі змушують представників різних професій опрацьовувати і запам'ятовувати все більше інформації. Тому актуальним є пошук засобів, які покращують цю вищу психічну функцію.

Сон сприяє консолідації пам'яті, тобто перекладу інформації за допомогою біохімічних процесів у довготривалу (нейроструктурну) пам'ять на зберігання. Вчені доводять, що це відбувається завдяки реактивації нейронної пам'яті під час сну [1, с. 26]. У щурів нейронні вузли гіпокампа залучаються до кодування просторової інформації під час навчання у лабіринті і реактивуються в тій же часовій послідовності під час повільнохвильового сну [2, с. 319]. Консолідація гіпокамп-залежної пам'яті переважає саме під час фази повільнохвильового сну і реактивація гіпокампу в цей період була досліджена у людей завдяки позитронно-емісійній томографії [1, с. 31].

Нейрофізіологів зацікавило питання, чи можна маніпулювати пам'яттю під час сну за допомогою певних стимулів. Вони використали одорант (запах) для реактивації пам'яті під час сну, адже запахи виступають у ролі потужних контекстуальних сигналів не лише

для автобіографічної пам'яті, але й для різних її видів, включаючи візуально-просторову. Слід зазначити, що інформація від нюхових рецепторів по висхідних шляхах прямує в обхід таламусу безпосередньо в кору головного мозку, в чому числі в ділянку гіпокампа [3, с. 9]. Це дозволяє моделювати декларативні спогади, що обробляються в цій ділянці. Запах має ще одну перевагу в цьому випадку, на відміну від інших подразників, він не порушує сон у людини.

Експеримент відбувався так: під час проходження тесту на запам'ятовування розташування об'єктів учасники вдихали запах троянди, який потім використовували для експозиції під час сну [4, с. 87]. Чергували ночі з використанням запаху та без нього. Результати експерименту підтвердили гіпотезу вчених: учасники запам'ятовували 97,2% карток після ночі з запахом троянди та 85,8% карток після ночі без запаху ($P = 0,001$). Це свідчить про те, що одорант став асоціюватися як контекст до розташування об'єктів. І повторне його застосування під час повільнохвильового сну виконує роль сигналу, що реактивує пам'ять, підсилюючи тим самим її консолідацію.

У ще одному дослідженні взяли участь 6-класники, яких попросили помістити пахучі стіки (також використовувався запах троянди) біля свого робочого місця під час вивчення англійської лексики [5, с. 154]. Далі під час сну ці стіки були поруч з ліжками учнів. В другому варіанті експерименту учні також помістили пахучі стіки на свою парту під час виконання тесту з англійської мови. Результати порівнювали з групою, що не використовувала стіки протягом однієї чи декількох фаз досліду. Учні показали покращення успішності на 30% при використанні стіків під час навчання і сну.

Отже, під час сну відбуваються процеси консолідації пам'яті. Вчені довели, що використання одоранту під час навчання і під час сну сприяє цьому процесу. На нашу думку, ця тема потребує подальших досліджень та може стати інноваційним фактором ефективного засвоєння матеріалів у різних навчальних закладах, як нашої країни, так й світу.

Список використаної літератури:

1. Rasch, B. & Born, J. About Sleep's Role in Memory // *Physiol. Rev.* – 2013. – Vol. 93. – P.681-766.
2. Gordon W. C. Mechanisms of cue-induced retention enhancement // Spear N. E. & Miller R. R. (Eds.). *Information processing in animals: Memory mechanisms.* – Hillsdale, NJ: Erlbaum, 1981. – P. 319–339/
3. Rihm, J. S., Diekelmann, S., Born, J.& Rasch, B. Reactivating Memories during Sleep by Odors: Odor Specificity and Associated Changes in Sleep Oscillations // *Journal of Cognitive Neuroscience.* – 2014. – Vol. 26. – P. 1806-1818.
4. Rasch, B., Buchel, C., Gais, S.D & Born, J. Odor cues during slow-wave sleep prompt declarative memory consolidation // *Science.* – 2007. – Vol. 315. – P.1426-1429.
5. Neumann, F., Oberhauser, V. & Kornmeier J. How odor cues help to optimize learning during sleep in a real life-setting // *Scientific Reports.* – 2020. – Vol. 10.

*Бурнатна Марина Миколаївна,
студентка IV курсу бакалаврату,
Спеціальності «Психологія»*

*Науковий керівник:
старший викладач
Праченко Олена Костянтинівна*

«Психологічні особливості професійного вигорання медичних працівників»

Професія медиків насичена величезною кількістю стесогенів: фрустрованість, підвищена тривожність, роздратованість, агресія, неетичне ставлення з боку пацієнтів. Величезними стресовими факторами у роботі лікарів часто є фізичні перевантаження, діяльність, пов'язана з хворобами, поганий настрій у пацієнтів, депресії, понаднормовий графік, недостатня заробітна плата, емоційна перевантаженість. Ці фактори можуть призвести не лише до зниження працездатності, а і до проблем зі здоров'ям, погіршення стосунків з сім'єю, оточуючими, зниження самооцінки та мотивації. Проте головною причиною професійного вигорання є невміння опанувати сучасні методи швидкого відновлення своїх психічних сил [7]. Саме висококваліфіковані спеціалісти з цієї сфери здатні стати заручниками такої біди як «професійне вигорання».

Синдром вигорання входить до 11-го видання Міжнародної класифікації хвороб (МКХ) як явище, що виникло внаслідок хронічного стресу на роботі. Йому присвоєно діагностичний статус МКБ-10:273 – проблеми, пов'язані з труднощами управління своїм життям [6]. Згідно з МКХ-11, вигорання – це синдром, що виникає внаслідок хронічного стресу на робочому місці. Тобто хронічний стрес на роботі може призвести до вигорання.

Основні ознаки професійного вигорання: втрата енергійності, відчуття виснаженості; підвищується психологічне дистанціювання від роботи, негативні і песимістичні думки про роботу; знижується професійна ефективність [4].

В умовах необхідності постійної взаємодії з колегами та пацієнтами виникають відхилення у соматичному та психічному стані лікарів. Частими психосоматичними проявами вигорання стають загальне нездужання, задуха, нудота, головокружіння, безсоння, підвищена пітливість, тремор, неприємні відчуття в ділянці серця, перепади артеріального тиску. Перехід реакцій з рівня емоцій на рівень психосоматичних розладів свідчить про те, що емоційний захист не справляється з незмінно високими навантаженнями та на даному етапі неминує проявляється фізіологічними розладами. Проте головною причиною професійного вигорання, мабуть, представників всіх професій, є невміння опанувати сучасні методи швидкого відновлення своїх психічних сил [7].

Медичні працівники повинні завжди виявляти співчуття хворій людині [5]. Проте, через велику кількість настанов щодо психологічної допомоги хворим лікарями, мало хто звертає увагу на психологічний стан самого лікаря.

В наш час науковці відокремлюють декілька підходів до визначення феномену «професійного вигорання». Відповідно до них виділяють кілька моделей емоційного вигорання, що описують цей синдром: однофакторна, двофакторна, трифакторна та чотири факторна, а також процесуальні моделі [1]. Для оцінки рівня професійного вигорання використовується методика Maslach Burnout Inventory (MBI), створена в 1986 р. К. Маслач і С. Джексон та адаптована Н.Є. Водоп'яновою [2; 3]. Всього опитувальник має три шкали: 1) «емоційне виснаження»; 2) «деперсоналізація»; 3) «редукція професійних досягнень». Визначення рівня особистісної тривожності працівників здійснюється за шкалою самооцінки тривожності Ч.Д. Спілбергера- Ю.Л. Ханіна.

Висновок. Питання професійного вигорання лікарів наразі стає ще гострішим. Якщо взяти до уваги останні події в області медицини, зокрема пандемію covid-19 в Україні (понаднормова робота, низька заробітна плата, високий стрес, страх підхопити

вірус, нестача відчуття захищеності тощо), можемо спрогнозувати високий рівень професійного вигорання та потребу у спеціалістах, що працюють з цим питанням, найближчим часом.

Список використаної літератури:

1. Булатевич Н. М. Синдром емоційного вигорання: роль індивідуальних та організаційних чинників // Вісник Київського національного університету імені Т.Шеченка. Серія Соціологія. Психологія. Педагогіка. 2005. – К., 2005. – Вип. 22–23. – С. 47–50.
2. Водопьянова Н. Е. Синдром выгорания: диагностика и профилактика. – Санкт-Петербург : Питер, 2008. – 336 с.
3. Маслач К. Профессиональное выгорание: как люди справляются : практикум по соц. психологии. – СПб. : Питер, 2001. – 528 с.
4. Професійне вигорання - явище, а не хвороба: Що насправді затвердили в МКХ-11. – Режим доступу: <https://moz.gov.ua/article/news/profesijne-vigorannja---javische-a-ne-hvoroba-scho-naspravdi-zatverdili-v-mkh-112>
5. Ташлыков В.А. Психология лечебного процесса. – Л., 1984.
6. Шевченко В. В., Моспаненко І. П. Синдром емоційного вигорання працівників освіти // Збірник наукових праць. Психологічні науки. – Вип. 2.13 (109). – С. 252–257.
7. Яковлева Е. Л. Эмоциональные механизмы личностного и творческого развития // Вопросы психологии. – 1997. – № 4. – С. 20-27.

***Бігун Назарій Васильович,
аспірант І року навчання,
Спеціальності «Психологія»***

***Науковий керівник:
кандидат психологічних наук, доцент
Бігун Неля Іванівна***

«Теоретичний аналіз досліджень феномена самодостатності особистості»

Термін «самодостатність особистості» широко використовується у різних сферах сучасного життя. Однак, слід зазначити, що в науковій психології даний концепт досі не визначений. Аналіз проблематики самодостатності виявляє декілька підходів до розуміння цього феномена. Перші спроби пізнання самодостатності належать мислителям різних філософських течій (Аристотель, Платон, Сократ, Плотін, Антисфен та ін.). Особливе розуміння самодостатності увійшло разом з модернізмом, неklasичними типами філософствування, однією з ідей яких є конституювання комплексу ідей про самодостатність людського розуму, елімінація зі структур відповідних філософських міркувань трансцендентно-божественного розуму як основи розуму в його людській артикуляції [3].

Поняття самодостатності особистості нещодавно увійшло в обіг педагогічної науки. Її представники схиляються до визначення самодостатності, як вищого рівня розвитку людини, пов'язаної із формування та стабілізацією у неї певних якостей. В такому ракурсі самодостатність розглядається у працях вітчизняних науковців М. Битянова, Л. Канишевської, І. Стрілецької, О. Штепи та ін. [2].

Самодостатність як психологічний феномен описується у працях присвячених індивідуальному розвитку особистості (Е. Еріксон, К. Роджерс, Е. Солтер), навчання, виховання та педагогічного супроводу (О. Главінська, О. Гречаник, О. Мельник), основ підтримання і збереження професійного здоров'я та діяльності (О. Анісімов,

Н. Кіреєва). А. Адлер, А. Маслоу, Е. Фромм розглядали самодостатність у контексті проблематики становлення особистості. Так, А. Маслоу трактував самодостатність, як одну з цінностей Буття (Б-цінності) [2]. Таким чином, самодостатня особистість – це особистість достатня у всьому, що становить її «Я-концепцію», незалежна від навколишнього світу у матеріальному і духовному плані [4].

Теоретико-методологічні засади дослідження проблеми розвитку самодостатності особистості становлять також фундаментальні наукові праці представників української психологічної школи останніх десятиліть: І. Беха, І. Булах (самосвідомість як механізм регуляції поведінки); О. Киричук, В. Татенко, Т. Титаренко (вчинковий смисл психологічних феноменів); С. Максименка (проблеми генетичної психології); М. Савчина (відповідальність як базова якість особистості) [1].

Вітчизняна дослідниця самодостатності Н. Бігун зазначає, що досягнення самодостатності являє собою безперервний процес становлення якісно своєрідних властивостей особистості, які забезпечують її здатність до повноцінного задоволення вікових потреб розвитку; створюють умови для максимально можливого вивільнення і застосування внутрішнього потенціалу людини, та оптимального його використання для успішної її адаптації і продуктивної життєдіяльності [2].

Сучасне тлумачення феномена самодостатності зводиться до того, що самодостатність є соціально-психологічною інтегративною властивістю, процесом та станом особистості на певному рівні розвитку, також окреслює переживання стану самозабезпечення власними силами при помірності соціальних зв'язків, незалежності думки, усвідомленості наявних внутрішніх ресурсів, які сприяють автономному, самостійному, цілеспрямованому і контрольованому процесу життєдіяльності, забезпечує соціалізацію та індивідуалізацію особистості. Визначено, що структурне осереддя самодостатності склали такі характеристики, як самостійність, незалежність, самоефективність, цілеспрямованість, дистанціювання, альтруїзм, автономність та саморозуміння.

На думку А. Білошицької, рівнева структура самодостатності визначає три рівні цього феномена. Перший – праксіологічний рівень, наступний рівень – акмеологічний, найвищий рівень-трансцендентальний. Кожному рівню властивий певний набір ціннісних орієнтацій [3].

Отже, не зважаючи на широке використання терміну «самодостатність особистості», тривалу історію вивчення цього феномена, на сьогодні він залишається недостатньо дослідженим. Постає питання щодо обґрунтування поняття «самодостатності особистості», як наукової категорії; існує потреба в обґрунтуванні теоретичного підходу до його розуміння; виявленні критеріїв та показників розвитку самодостатності особистості; аналізі чинників, умов, вікових особливостей її становлення.

Список використаної літератури:

1. Бігун Н.І. Генеза та стан категорії самодостатності в сучасній психології // Humanitarium. – 2017. – Том 39, Вип. 1. – С. 7-15.
2. Бігун Н. І. Феномен самодостатності особистості у класичній психології // Науковий часопис Національного педагогічного університету імені М. П. Драгоманова. Серія 12: Психологічні науки. – 2017. – Вип. 6(51). – 17-25.
3. Білошицька А. С. Індивідуально-психологічні особливості рівневої структури самодостатності особистості : автореф. дис. ... канд. психол. наук : 19.00.01 / ДЗ "Південноукр. нац. пед. ун-т ім. К. Д. Ушинського". – Одеса, 2017. – 20 с.
4. Никонова И. А. Определение понятия «Самодостаточность личности» // Вестник Башкирск. ун-та. – 2010. – №3. – URL: <http://cyberleninka.ru/article/n/opredelenie-ponyatiya-samodostatochnost-lichnosti>

*Волощук Вікторія Вікторівна,
студентка III курсу,
Спеціальності «Психологія»*

*Науковий керівник:
старший викладач
Кушмирук Євгенія Сергіївна*

«Особливості пам'яті в підлітковому віці»

У соціальній, педагогічній та психологічній літературі проблема розвитку пам'яті підлітків є високо актуальною та значущою. Варто зазначити, що вчені по-різному пояснюють причини цього феномену, але ми виділили, на нашу думку, серед них найбільш значущі. По-перше, важливість вивчення особливостей пам'яті у підлітковому віці прямо залежить від специфіки цього вікового етапу. Пубертатний період, як правило, характеризується стрімким фізичним та психічним розвитком, відповідно зміни відбуваються як і у всій психіці, так і в організмі. Вони готують індивіда до повноцінного функціонування на більш досконалому рівні. По-друге, психофізіологічні особливості підліткового віку накладають свій відбиток на перебіг всіх пізнавальних процесів, в тому числі якісно впливають на зміну пам'яті. По-третє, вивчення особливостей пам'яті у підлітків пов'язано зі змінами навчальних навантажень, переходом та початком навчання у середній школі й значними ускладненнями навчальної програми.

Оскільки пам'ять у підлітковому віці ще не є повністю самостійною функцією, бо вона тісно пов'язана з особистістю, внутрішнім світом, інтересами, бажаннями, прагненнями підлітка, то її удосконалення відбувається паралельно з формуванням індивідуальності. Варто зауважити, що головні процеси пам'яті – запам'ятовування, відтворення та забування – у підлітків мають власні психологічні особливості, що обумовлені змінами умов їхнього життя та діяльності. Зміна ставлення до дійсності, розвиток інтересів та схильностей – все це визначає основні вимоги, які висуваються до пам'яті підлітка та визначають її розвиток.

По-перше, Д.Б.Ельконін писав, що пам'ять підлітка стає «мислячою», бо підвищується роль та важливість смислового запам'ятовування на відміну від механічного та наочно-образного [1, с. 117]. На цій основі можна стверджувати, що у цьому віці активно розвивається логічний вид запам'ятовування.

Другою, не менш важливою особливістю розвитку пам'яті в підлітковому віці, є зростання її довільності, оскільки зростає навмисний характер запам'ятовування, все частіше ставиться спеціальна мета запам'ятати, зберегти, пригадати, відтворити інформацію. Це безпосередньо пов'язано з формуванням самостійності в навчально-виховній діяльності школяра. Таким чином, у підлітковому віці школярі починають виявляти стійкий усвідомлений інтерес до способів покращення засвоєння навчального матеріалу, з метою його подальшого відтворення. О.М.Леонт'єв у своїх працях аналізує на цій основі особливості процесу запам'ятовування та стверджує, що у підлітків спостерігається розрив між продуктивністю при безпосередньому та опосередкованому запам'ятовуванні інформації [2, с. 75].

По-третє, у підлітків пам'ять набуває виборчого характеру. Тобто, коли учень самостійно починає орієнтуватися не лише на цікавий матеріал, але й виділяє потрібне та суттєве для засвоєння. На кінець підліткового періоду, він може свідомо керувати своєю пам'яттю та регулювати її прояви: запам'ятовування, відтворення, пригадування.

По-четверте, психологічною особливістю пам'яті у підлітковому віці є її інтелектуалізація. Це відбувається внаслідок якісних змін мислення, бо підлітки починають аналізувати абстрактні поняття, знаходити помилки у завданнях або логічні суперечності в абстрактних думках. О.М.Леонт'єв стверджує, що однією із найбільших особливостей у підлітковому віці є використання учнем в процесі навчання різних мисленнєвих операцій [2]. Така думка підтверджується й у роботах Ж.Піаже, який характеризує дану стадію розвитку мислення як етап формальних операцій [3, с. 89]. Однією з основних особливостей розвитку мислення підлітків є перетворення розумових операцій на єдину цілісну структуру.

На нашу думку, питання пам'яті у підлітковому віці є досить важливим. Оскільки саме цей віковий період є особливим етапом розвитку усіх психічних процесів, що стосується змін в мисленні, увазі, інтелектуальних здібностях тощо. В свою чергу, пам'ять є основою цих процесів, а підлітковий вік є найбільш сензитивним для її розвитку. По-перше, підлітки починають отримувати більше інформаційного навантаження, у зв'язку з цим виникає необхідність удосконалювати методи для запам'ятовування. По-друге, у дітей цього віку відбувається бурхливий розвиток мотиваційної сфери, що відмічається в зростанні важливості інтересу, осмисленому бажанні до навчання, або вираженої мети щось запам'ятати. І саме в цьому віковому періоді можна помітити як змінюється пам'ять з кількісної в якісну сторону. Тому пам'ять підлітків є досить цікавою темою для вивчення.

Тож, теоретично проаналізувавши особливості пам'яті у підлітковому віці, ми прийшли до висновку, що запам'ятовування покращується у зв'язку зі збільшенням об'єму та продуктивності пам'яті. У підлітків спостерігається розвиток опосередкованого та довільного виду запам'ятовування, розвивається логічний вид запам'ятовування, тому істотно знижується рівень та важливість використання механічного виду пам'яті. Крім цього, пам'ять набуває виборчого характеру та внаслідок змін мислення пам'яті стає властива інтелектуалізація.

Список використаної літератури:

1. Вікова та педагогічна психологія : навч. посіб. / [О.В. Скрипченко, Л.В. Долинська, З.В. Огороднійчук та ін.] – [2-ге вид.] – К.: Каравела, 2011. – 416 с
2. Память и ее развитие. [Сборник статей. отв. ред. канд. пед. наук, доц. Я.В. Большунов]. Ульяновск, 1973 – 123 с.
3. Пиаже Ж. Эволюция памяти и понятия времени. Хрестоматия по общей психологии. Психология памяти / Под. Ю. Б. Гиппенрейтер, В. Я. – М.: 1979. – 112 с.

*Галімська Інна Петрівна,
студентка I курсу магістратури,
Спеціальності «Біологія та здоров'я людини»*

*Науковий керівник:
доктор психологічних наук, професор
Павлюк Марія Михайлівна*

«Автономність та ціннісне самовизначення сучасних підлітків»

Відомо, що система ціннісних орієнтацій виражає змістовне ставлення особистості до соціальної дійсності і в цій якості визначає мотивацію її поведінки, робить істотний вплив на усі сторони її життєдіяльності. Тому важливо, щоб ціннісні орієнтації сучасних підлітків набували рис самостійного автономного вибору, а не були лише засвоєні ззовні.

Лише за таких умов вони набуватимуть справжніх внутрішніх детермінант поведінки особистості.

Розглянемо самостійність як цінність, керуючись теорією цінностей Ш.Шварца [5]. Цінності є переконаннями, які нерозривно пов'язані з емоціями, при активації вони викликають певні почуття. Цінності спрямовані на бажані цілі, в свою чергу, цілі спонукають до дії. Цінності слугують стандартами, що спрямовують вибір і оцінку дій, подій, людей, а також виступають підґрунтям для самооцінки, займають центральне місце в Я-концепції особистості. Цінності складають відносно стабільну ієрархічну структуру, відносна важливість для особистості певного набору цінностей визначає її установки і вибір будь-якої дії. На думку Ш. Шварца, індивідуальні цінності виражають тип мотивації, який, в свою чергу, визначається універсальними для всіх культур людськими потребами: біологічними, соціальної взаємодії і виживання груп. Спочатку Ш. Шварц виокремив десять цінностей з відповідними їм десятьма типами мотивації. Кожна з цінностей співвідноситься з певною метою і потребами.

Система ціннісних орієнтацій має багаторівневу структуру. Вершина її – цінності, пов'язані з ідеалами і життєвими цілями особистості. Існує багатовизначень поняття «цінності», що варіюються від широкого сенсу до зведення його до одного з явищ мотиваційного процесу. З одного боку, смислове навантаження поняття «цінність» відображає характеристику зовнішніх властивостей предметів і явищ, що є об'єктом ціннісного ставлення людини. З іншого боку, дане поняття включає психологічні характеристики особистості [1]. Як елемент структури особистості, ціннісні орієнтації характеризують внутрішню готовність до здійснення певної діяльності по задоволенню потреб і інтересів, вказують на спрямованість її поведінки [2].

Для виявлення ціннісних орієнтацій неповнолітніх ми використовували методику М. Рокича [4]. Методика встановлення ціннісних орієнтацій заснована на прямому ранжуванні списку цінностей і є найпоширенішою в наш час. Дослідження проводилось на базі СЗШ № 11 міста Києва. В дослідженні були задіяні учні 6 класу віком від 11-12 років, загальною кількістю 20 осіб.

Результати дослідження наводимо в таблиці 1.

Таблиця 1

Ціннісні орієнтації сучасних підлітків

Назва цінності	Присвоєний ранговий номер					
	1-6		7-12		13-18	
Здоров'я	12 учнів	6 0 %	2 учні	1 0 %	6 учнів	0 %
Любов	10 учнів	5 0 %	8 учнів	4 0 %	2 учні	0 %
Матеріально забезпечене життя	3 учні	1 5 %	1 1 учнів	5 5 %	6 учнів	0%
Вірні друзі	12 учнів	6 0 %	4 учні	2 0 %	4 учні	0 %
Розваги	3 учні	1 5 %	9 учнів	4 5 %	8 учнів	0 %
Вихованість	13 учнів	6 5 %	7 учнів	3 5 %	–	–
Самоконтроль	2 учні	1 0 %	1 3 учнів	6 5 %	3 учні	5 %
Терпимість	4 учні	2 0 %	8 учнів	4 0 %	8 учнів	0 %
Чесність	16 учнів	8 0 %	–	–	4 учні	0 %
Чуйність	11	5	5	2	4	

	учнів	5 %	учнів	5 %	учні	0 %
--	-------	-----	-------	-----	------	-----

Найбільш значущими цінностями виявились: чесність, вихованість, здоров'я. Це свідчить про наявність морально-культурних установок, позитивного ставлення до здорового способу життя. Разом з тим, 30 % учнів вважають здоров'я, однією з найменш значимих цінностей, тому необхідно посилити валеологічну просвіту серед школярів.

Для підліткового віку важливе значення має спілкування з однолітками, тому 60% досліджуваних важливим вважають також наявність вірних друзів. Найвищі порядкові номери для розваг присвоїли лише 15 % учнів, що вказує на їх навчально-пізнавальну спрямованість. Тривожним є той факт, що лише незначна кількість (20 та 10 % відповідно) досліджуваних вважають самоконтроль та терпимість важливими цінностями. Є ризик, що учні, які присвоїли для цих цінностей найнижчі позиції, в подальшому можуть виявляти агресивну, неконтрольовану поведінку.

У результаті проведеного дослідження було встановлено, що найбільш важливими цінностями для підлітків є чесність, вихованість, наявність вірних друзів та здоров'я. Водночас для того, щоб з'ясувати справжнє походження ціннісних орієнтирів, вважаємо за потрібне проведення індивідуальної бесіди з кожним із них.

Список використаної літератури:

1. Васютинський В.О. Ціннісно-орієнтаційні площини сучасного українського суспільства // Проблеми загальної та педагогічної психології: зб. наук. праць Ін-ту психології ім. Г.С.Костюка АПН України/ [за ред. С.Д. Максименка]. – К., 2006. – Т. 8. – Вип. 6. – С. 40 – 45.
2. Савчук О.В. Динаміка ціннісних орієнтацій української молоді // Актуальні проблеми соціології, психології, педагогіки. – К.: Вид-во КНУ ім. Т. Шевченка, 2013. – Вип. 3. – С.60-67.
3. Магун В., Руднев М. Жизненные ценности населения Украины: сравнение с 23 другими европейскими странами // Вестник общественного мнения Данные. Анализ. Дискуссии. – 2007. – №3, №4. – С. 226-273.
4. Методика ціннісних орієнтацій Рокіча [Електронний ресурс]. – Режим доступу: <https://studfiles.net/preview/5258514/page:36/>
5. Schwartz S. Basic Values: How They Motivate and Inhibit Prosocial Behavior // Prosocial Motives, Emotions, and Behavior: the Better Angels of Our Nature / ed. by M. Mikulincer, P. Shaver. – Washington: American Psychological Association Press, 2010. – P. 221-241.

*Герасимова Анастасія Валеріївна,
студента I курсу магістратури,
Спеціальності «Психологія»*

*Науковий керівник:
кандидат психологічних наук, доцент
Зеленін Всеволод Володимирович*

«Основні соціально-психологічні чинники формування ефективного політичного іміджу»

В період виборчої компанії відбувається висвітлення усієї діяльності політика, що має відповідати раніше розробленим сценаріям та бути багатопланою й різноманітною, включати в себе дії, акції, оцінки, висловлювання, передачі про особистість кандидата, його родину, захоплення та багато іншого цікавого з повсякденного життя політика. У

результаті таких дій виборець отримує багато інформації про кожного кандидата. Тож, щоб ця інформація працювала на імідж кандидата та її сприймання було цілеспрямованим, необхідно обов'язково структурувати увесь потік інформації та відкинути не дуже важливі та яскраві факти, що не будуть мати ваги для формування іміджу.

До виборця інформація повинна дійти тільки в певному виді, співвідносному з обраним іміджем за структурованими схемами, які називаються психологічними моделями іміджу. В нашій роботі ми спираємося на загально визнане визначення політичного іміджу як образу, що покликаний здійснити психологічно-емоційний вплив на певну аудиторію з метою популяризації, політичного піару, реклами тощо та має цілеспрямовану систему формування.

Інтерес до основних соціально-психологічних чинників формування ефективного політичного іміджу проявляли зарубіжні (Болдінг К., Браун Л., Дейвіс Д., Джеймс Дж., Спиллейн М., Шпігель Дж.) та вітчизняні (Амелін В.Н., Грінберг Т.Е., Доценко Є.А., Жмиріков О.М., Зазикін В.Г., Ільєсов Ф.Н., Крамник В.В., Лісовський С.Ф., Панасюк О.Ю., Почепцов Г.Г., Хурі Р.Ф., Шепель В.М.) вчені.

Згідно цих досліджень, можна виокремити сім основних соціально-психологічних чинників для ефективного формування політичного іміджу та трансляції його виборцям [1]:

Перший чинник. В іміджі політика обов'язково повинні бути присутні риси лідера, переможця. Насамперед, ці риси повинні проявлятися в очах виборців та оцінках особистості. Тільки за сильним та упевненим у собі лідером піде народ.

Другий чинник. Необхідно, щоб в політичному іміджі були присутні так звані «риса батька». Даний чинник є відображенням фрейдистських поглядів на проблему лідерства, які важко спростувати. З. Фрейд вважав, що маса просто потребує лідера як сімейство потребує авторитетного батька [2]. Дані стійкі соціальні очікування і стали основою цього важливого чиннику формування позитивного іміджу.

Третій чинник. Стереотипна багатоплановість. Імідж не повинен бути складним, його сила – в стереотипності. Але дана стереотипність повинна бути різноманітною і багатоплановою, тобто спрямованою на окремі соціальні групи чи країни, оскільки в них свої специфічні стереотипи та бачення осіб, що мають посідати керуючі позиції країни.

Четвертий чинник. Відкритість, яка виражається у видимій доступності. Відкритість сприймається як ефективний зворотний зв'язок лідера з виборцями. Чим більше гарного виборці знають про кандидата, тим більші його шанси отримати їхні голоси, також це працює і у зворотному порядку. Якщо лідер має погану репутацію, то шансів бути обраним у нього менше. Відкритість лідера – це в першу чергу щирість, яка формує лояльність з боку оточуючих [3].

П'ятий чинник. Ефективні комунікації. Імідж виражається в процесі численних політичних комунікацій, у разі їх відсутності втрачається зв'язок кандидата з виборцями та зі світом взагалі. Політичні комунікації мають залучати широкі кола виборців для підтримки політика.

Шостий чинник. Оточення. Ще з давніх часів відомий вислів Н. Макіавеллі «короля робить його свита». Цей вислів повністю справедливий і в разі формування ефективного іміджу під час виборчих кампаній. Виборці завжди хочуть знати, з ким контактує та хто підтримує їхнього лідера. Чим більше «друзів» лідерів з позитивною репутацією з інших держав або своєї держави, тим краще сформується імідж та уявлення про кандидата.

Сьомий чинник. Раціональна інновація, неординарне рішення. Кожен кандидат у своїй програмі повинен запропонувати екстраординарні шляхи покращення стану країни. Й чим вони будуть більш інноваційними, тим більше привернуть уваги до кандидата [4].

Отже, ми бачимо, що формування політичного іміджу кропітка робота. Крім вищезазначених соціально-психологічних чинників на формування ефективного іміджу впливають багато факторів, зокрема, особистісне ставлення виборців до кандидата, висвітлення лідерських якостей кандидата, його відкритість та ін. Для перемоги

кандидатам треба звертати увагу на багато аспектів свого життя та поведінки, корегувати інформаційне середовище та дуже ретельно фільтрувати інформацію, що транслюється електорату.

Список використаної літератури:

1. Категории политической науки : учебн. для студентов вузов, обучающихся по спец. «Политология» / Ю.А. Мельвиль, Т.А. Алексеева, К.П. Боришполец и др. – М. : Моск. гос. ин-т междунаро. отношений, РОССПЭН, 2002. – 655 с.
2. Фрейд З. Психология масс и анализ человеческого «Я» / Зигмунд Фрейд – М. : Изд-во Neoclassic, АСТ, 2017. – 256 с.
3. Панарин А. С. Политология : учебник. – М. : Проспект, 2003 – 552 с.
4. Демидов А. И. Политология : учебник / А.И Демидов, В.М. Долов, А.В Малько. – М.: Изд-во «Гардарики», 2004. – 357 с.

*Голуб Марія Олегівна,
студентка II курсу магістратури,
Спеціальності «Психологія»*

*Науковий керівник:
кандидат психологічних наук, доцент
Виходцева Ольга Анатоліївна*

«Специфіка психоемоційного стану родичів в умовах онкологічного захворювання дитини»

За останні 20 років медици, психотерапевти та клінічні психологи усвідомили, що діагноз онкологічного захворювання не є хворобою самого пацієнта, а стає захворюванням всієї родини. Протягом 80-90-тих років ХХ ст. з'явилися перші дослідницькі програми, орієнтовані на вивчення проблем психоонкології, пов'язаних з родиною хворого. В наш час також помітно підвищився інтерес до особливостей надання психологічної допомоги людям, що мають онкологічне захворювання. Науковці значну увагу приділяють дослідженню проблем психодіагностики, психологічної корекції, допомоги та підтримки особистості, що опинилася в кризовій життєвій ситуації – ситуації онкологічного захворювання. Особливо це стосується дитячої онкології [2, с. 87].

Досліджуючи особливості психоемоційного стану близьких дитини, що має онкологічний діагноз, вивченню даної проблеми приділяли увагу такі автори, як Маркова М.В. та Піонтковська О.В. Можливості психолого-соціальної адаптації сім'ї в дитячій онкології вивчала М.А. Гусева. Психопатологічні та психосоціальні аспекти «медичного стресу» у батьків дітей з онкологічними захворюваннями досліджували Корінь Є.В та Масихіна С.Н. Питанню діагностики та оцінки психоемоційного стану родичів онкохворих дітей приділяли увагу такі науковці як Н.О. Писаренко та Є.І. Моїсеєнко [3, с.33].

Виділяють чотири групи проблем, які напряму впливають на сімейне функціонування, у ситуації онкологічного захворювання дитини:

- емоційні труднощі (дитячо-батьківські стосунки, подружні стосунки, стосунки в розширеній сім'ї);
- функціональні труднощі (викривлення професійних досягнень, обмеження самореалізації членів родини, обмеження можливостей для сімейного відпочинку, перерозподіл функціональних ролей);
- труднощі, пов'язані з взаємодією з соціумом;
- фінансові труднощі.

Після завершення успішного лікування, на вже наявні симптоми розладу також накладаються додаткові стресори реабілітаційного періоду: необхідність адаптуватися до ситуації після госпіталізації та реструктурувати життя з врахуванням обмежень, що виникли в зв'язку з хворобою, страх рецидиву, загострення внутрішньо сімейних конфліктів і т.п. [3, с.35].

Перераховані вище фактори, що впливають безпосередньо в ситуації постановки діагнозу, лікування чи реабілітації, є причиною виникнення травматичного стресу як у самих онкопацієнтів, так і у їх найближчого оточення.

В дослідженні Е.В. Корінь та С.Н. Масихіної показано, що у відповідь на психотравмуючий вплив загрожуючого життю дитини захворювання у батьків (родичів) відбуваються зміни в поведінці, якими можуть бути як нормальні форми реагування на стресову подію, так і хронічні дезадаптивні форми, клінічний рівень розвитку яких проявляється в розладі адаптації, розладі особистості, тривожності, депресії, дистимії, депресивному епізоді в протіканні біполярного афективного розладу, психозі шизофренічного спектру, посттравматичному стресовому розладі.

В дослідженнях Н.В. Тарабриної доведено наявність стресу у онкологічних пацієнтів, що супроводжується характерними для психотравматичного розладу клінічними симптомами: поведінка, спрямована на уникання, нав'язливі думки, підвищення збудливості. Схожі клінічні прояви відмічались не тільки у пацієнтів, а і у членів їх родин, незалежно від нозологічної специфічності онкопатології [4, с.137].

Серед родичів онкологічних хворих відмічається висока частота депресій у порівнянні з загальною популяцією (до 9–15% опитаних) та тривожних розладів – до 35% досліджуваних. Зазвичай, розповсюдженість розладів особистості та психічних порушень у батьків схильних до «медичного стресу» в зв'язку з онкологічним захворюванням дитини не перевищує дані по популяції батьків здорових дітей та дітей з іншими соматичними захворюваннями (2,4–7,6% та 0,5–1,5% відповідно), але взаємодія з такими «важкими сім'ями», що демонструють суперечливу поведінку з хронічним порушенням рекомендацій в процесі лікування, значно ускладнює роботу лікарів та медичного персоналу дитячих онкологічних клінік [1, с.61].

Отже, детально дослідивши цю проблему, ми можемо стверджувати, що онкологічне захворювання дитини супроводжується серйозними психологічними та соціальними проблемами, з якими сім'я фактично залишається один на один. Це робить актуальною організацію медико-соціальної та психологічної допомоги сім'ї та близьким дитини з метою мобілізації їх власних ресурсів та залучення нових для виходу з кризи.

Саме психологічна допомога, зокрема кризове консультування, має на меті покращити якість життя пацієнта та стабілізувати психо-емоційний стан найближчого оточення хворої дитини.

Список використаної літератури:

1. Костина Н. И., Кропачева О. С. Психологическая помощь пациентам с онкопатологией и их близким на этапе оказания стационарной помощи // Злокачественные опухоли. – 2016. – № 4, спецвыпуск 1. – С. 59-63.
2. Маркова М. В., Піонтковська О. В., Кужель І. Р. Стан та перспективи розвитку сучасної психоонкології // Укр. вісн. психоневрології. – 2012. – Т. 20, вип. 4 (73). – С.86–91.
3. Мирошкин Р. Б., Фисун Е. В., Филиппова Н. Е. Психологическая реабилитация семьи с детьми, перенесшими онкологическое заболевание // Журнал практическое психологии и психоанализа. – 2010. – № 3. – С. 32–36.
4. Тарабрина Н. В. Практикум по психологии посттравматического стресса. – СПб: Питер, 2001. – 272 с.

*Гречуха Вікторія Геннадіївна,
студентка II курсу магістратури,
Спеціальності «Психологія»*

*Науковий керівник:
кандидат психологічних наук, доцент
Гоголь Оксана Васиївна*

«Теоретичні аспекти поведінкових проблем першокласників в період адаптації до навчання»

Молодший шкільний вік характеризується сензитивністю до формування навчальної діяльності, активним соціальним розвитком, налагодженням зв'язків з оточенням. Це надзвичайно важливий період у формуванні в дитини соціальної поведінки і комунікативної компетентності, а також цей вік – початок цілеспрямованого формування комунікативних якостей і вмінь особистості, потрібних для ефективного спілкування та взаємин. Однак слід відмітити, що в останні роки різко зросла кількість так званих «проблемних» учнів молодшої школи. У процесі ознайомлення з результатами досліджень українських психологів (Н. Ю. Максимова, К. Л. Мілютіна, О.О. Музика, В. М. Піскун, Л. Б. Сікорська, Т. Є. Федорченко, А.В.Шаюк) ми можемо зробити наступні узагальнення: відхилення у поведінці дітей молодшого шкільного віку – є не лише проявом специфічних особливостей даного віку; в основі проблемної поведінки молодших школярів можуть лежати соціально-психологічні, індивідуально-психологічні та психофізіологічні (біологічні) чинники.

До *соціально-психологічних* чинників негативних проявів поведінки ми відносимо [1; 3; 7]: 1) спотворене уявлення дитини про елементарні норми поведінки в групі однолітків. В основі такої поведінки лежить відсутність позитивних моральних зразків поведінки і стосунків у сім'ї, що негативно позначається на сформованості навичок колективної поведінки, рівні самооцінки й самоконтролю; 2) труднощі навчальної діяльності, шкільні страхи, непідготовленість до навчання в школі, яка проявляється в невідповідності уявлень про навколишній світ вимогам віку, нерозвиненості психічних процесів, великих відхиленнях у розвитку емоційно-вольової сфери, браку мотивації до навчання, у невмінні виділити спеціальні навчальні завдання під час ігрової, продуктивної, трудової й пізнавальної діяльності; 3) неуспішність у рольовій грі як провідному виді діяльності, надання переваги предметним іграм перед рольовими, труднощі в інших видах діяльності; 4) низьку самооцінку, а також специфіку психологічної атмосфери в сім'ї, характер стосунків дітей з дорослими, батьківську невпевненість у собі й батьківські санкції. До *індивідуально-психологічних* чинників можна віднести темперамент та деякі характерологічні особливості, наприклад, особистісну тривожність, імпульсивність, надмірну рухливість, розгальмованість та неухважність [7]. Серед *психофізіологічних* чинників ми розглядаємо сенсорну дезінтеграцію, специфічні розлади шкільних навичок (дислексія, дисграфія, акалькулія, тощо) та несформованість міжпівкульної взаємодії та латералізації функцій головного мозку у дитини [2; 3; 6].

Проблема адаптації молодших школярів була та залишається актуальною. На наш погляд, парадокс полягає в тому, що створені практичними психологами програми адаптації «для всіх» актуальні не для всіх. У нашій магістерській роботі особливу увагу ми звернули саме на латеральний профіль дитини та особливості адаптації до навчання дітей с низьким рівнем стресостійкості [4-6]. В період з серпня 2019 р. по січень 2020 р. нами було проведено емпіричне дослідження щодо адаптації молодших школярів до навчально-виховного процесу, яке проводилося у два етапи в психологічному центрі «Доктор Казка» м. Києва. На *першому* етапі (серпень 2019 р.) було проведено опитування 62 батьків майбутніх першокласників з метою первинної діагностики латерального профілю дитини. Для цього ми використали дитячий варіант опитувальника М. Аннетт.

На *другому* етапі (вересень 2019 р.) ми провели діагностику індивідуального латерального профілю 34 дітей. Діагностика індивідуального латерального профілю включала в себе діагностику функціональної асиметрії півкуль мозку, моторної та сенсорної асиметрії. В результаті дослідження ми визначили групу із 20 дітей (12 хлопчиків та 8 дівчат) з низьким рівнем стресостійкості, з якими у подальшому проводили корекційні заняття.

Підсумовуючи, слід зазначити, що вирішення питання успішної адаптації першокласників до навчання у школі значною мірою залежить від сформованості міжпівкульної взаємодії головного мозку у дитини.

Список використаної літератури:

1. Выготский Л. С. Педагогическая психология / Под ред. В.В. Давыдова. – М.: Педагогика-Пресс, 1999. – 536 с.
2. Лурия А.Р. Высшие корковые функции человека. – Санкт-Петербург : Питер, 2019. – 767 с.
3. Максимова Н.Ю., Мілютіна К.Л., Піскун В.М. Основи дитячої патопсихології. – Київ : Перун, 1996. – 463 с.
4. Методы оценки межполушарной асимметрии и межполушарного взаимодействия / Е.Д. Хомская и др. – Москва : Издательство МГУ, 1995. – 78 с.
5. Музика О. О., Шаюк А. В. Особливості застосування методики «Профіль латеральної організації мозку» в роботі психолога // Практична психологія та соціальна робота. – 2014. – № 5 (182). – С. 72-76.
6. Семенович А. В. Нейропсихологическая коррекция в детском возрасте. – Москва : Генезис, 2018. – 474 с.
7. Сергєєнкова О. П. Вікова психологія: навч. посіб. – Київ : ТОВ «Центр учбової літератури», 2012. – 384 с.
8. Сікорська Л. Б. Психологічні умови оптимізації міжособистісних взаємин учнів на початковому етапі навчання : автореф. дис. на здобуття наук. ступеня канд. психол. наук : спец. 19.00.07 "Педагогічна та вікова психологія". – Київ, 2009. – 22 с.

*Гурба Аліна Андріївна,
студентка II курсу,
Спеціальності «Психологія»*

*Науковий керівник:
старший викладач
Кушмирук Євгенія Сергіївна*

«Невротичні розлади у старшокласників»

Ця тема є актуальна на сьогодні, оскільки більшість учнів підліткового віку, зокрема випускники є схильними до невротичних розладів. І.П.Павлов визначив невроз як хронічне відхилення нервової системи від норми [1, с. 130]. Дія занадто сильних подразників, перенапруження процесу гальмування та зіткнення процесів збудження та гальмування є причинами виникнення неврозу.

Підлітковий вік складний та важливий, у якому відбувається перехід з дитинства у доросле життя. Закладаються основні напрями утворення моральних та соціальних установок особистості. Важливими етапами у дозріванні є формування самосвідомості та самоактуалізації. Це може бути усвідомлення своїх потреб, переживань, думок, цінностей, здатність відділити себе від життєдіяльності, примірювання нових соціальних ролей.

У старшому шкільному віці завершується певний етап формування особистості. Перед учнями постають важливі питання – вибір професії, підготовка до трудової діяльності, формування життєвих перспектив. Причини складнощів професійного

визначення можуть бути різними: психологічний тиск на підлітка, неправильно сформовані погляди на сучасні соціальні цінності та престиж професій, невміння чи небажання розібратись в своїх здібностях, особистісних якостях, несерйозне ставлення до вибору професії, відсутність інтересу до будь-якої професії. Саме вони є хвилюючим і травматичним процесом особистісного розвитку, від яких залежить майбутнє учнів.

До числа найпоширеніших факторів, з якими можуть стикатись підлітки є: відкидання дитини одним з батьків, відмовляння у любові, обвинувачення дитини у розлученні чи смерті, погрози розлюбити дитину або покинути. Вони призводять до переживань та тривоги, що може викликати стрес, який в якості пускового механізму призведе до тривожних розладів.

Ще з моменту народження дитини, процес взаємодії з батьками та соціумом впливає на формування структури нервової системи й функцій головного мозку. При порушенні умов вікового періоду, клітини, які мігрують по нервовій трубці до кори мозку, можуть неадекватно зреагувати на внутрішні стимули та виявитись у нерівномірному положенні. Це призведе до аномалій і функціональної недостатності вищих відділів центральної нервової системи [2, с.168].

При невротичних порушеннях у дітей старшого шкільного віку виникають основні симптоми, на які мають звернути увагу батьки та близьке оточення підлітка. Це розлади сну, заїкання, енурез, шкідливі звички (алкоголь, ліки), патологічні стани, такі як булемія, гіперсексуальність, схильність до бродяжництва, бажання помсти та агресивність, які можуть з'являтися у різному ступені і є найбільш поширеною формою нервово-психічних розладів.

Виходячи з цього, можна сказати, що умовою гармонійного розвитку підлітка є щира зацікавленість та емоційна підтримка й турбота з боку батьків. Дорослі мають допомогти виявити здібності та нахили дитини для правильного вибору професії. Основною якістю, якою мають володіти дорослі, це терпіння, коли батьки проявляють стриманість та повагу до підлітка. Також величезну роль у формуванні нервових зв'язків відіграє спілкування дитини з оточуючим світом з допомогою дорослих. Тобто для того, щоб дитина розвивалась, не мала психічний розладів, дорослим потрібно в першу чергу працювати над собою та своїми вчинками.

Список використаної літератури:

1. Захаров А.И. Психотерапия неврозов у детей и подростков. – Л., 1992.
2. Чайченко Г.М, Харченко П.Д Физиология высшей нервной деятельности. – Киев: Вища школа, 1981.

*Жежеря Олександра Сергіївна,
студентка IV курсу,
спеціальності «Психологія»*

*Науковий керівник:
кандидат педагогічних наук, доцент
Вольнова Леся Миколаївна*

«Психологічні особливості пізнавальних процесів у дітей з раннім аутистичним синдромом»

Розлад аутистичного спектру на даний момент розглядається як психолого-педагогічна проблема, що постає досить гостро через високу частоту виникнення. Відомо, що вивчення цього розладу надзвичайно складний процес за багатьма причинами: проблеми у чіткому визначенні РАС, його багатоаспектність, складність у класифікації та

індивідуальність його проявів. Так, особливості пізнавальних процесів у дітей з РАС також досить непросте завдання. По-перше, за рахунок одного із основних симптомів, зокрема такого як труднощі у соціальній взаємодії, проводити психологічну діагностику пізнавальних процесів складно. По-друге, у кожної дитини з РАС прояви мають індивідуальний характер, тому систематизувати та узагальнити результати діагностики також досить складно. Тому, через наявність труднощів і нюансів у роботі з такими дітьми, дане питання можна вважати актуальним.

Питанням вивчення аутизму займалися такі зарубіжні вчені, як: Блейлер Е., Гілберг К., Грендін Т., Грінспан С., Ейзенберг Л., Каннер Л., Кауфман Б., Скаріано М., Селігман М., а також вітчизняні та загалом радянські вчені: Баєнська О., Башина В., Ісаєв Д., Каган В., Лебединська К., Ліблінг М., Мнухін С., Максимова Є., Нікольська О., Нурієва Л., Островська К., Тарасун В., Хворова Г., Чуприков А., Шульженко Д. та інші.

В результаті досліджень (Е. Блейлер, М. Селігман, Р. Дарлінг) виявлено такі *особливості розвитку пізнавальної сфери у дітей з РАС*: 1) *відчуття*: притаманна своєрідність у реагуванні на сенсорні подразники, а саме висока сенсорна чутливість; 2) *сприйняття*: фрагментарність сприйняття інформації, порушення орієнтування в просторі; 3) *увага*: недостатність загального тону, низький рівень активної уваги, наявність грубих порушень цілеспрямованості і довільності через сенсорну домінантність сприйняття [2]; 4) *пам'ять*: достатній рівень механічної та зорової пам'яті; 5) *уява*: неоднозначні прояви: в одних випадках може бути багата уява, а в інших випадках уява переходить патологічне фантазування; 6) *мова*: домінантною формою спілкування є експресивна форма (лепетіння, ехолазія) [3]; 7) *мислення*: характерна спрямованість мислення, складність в символізації, труднощі у розумінні розвитку ситуації в часі, послідовності причини і наслідку явищ [4].

За класифікацією О. Нікольської можна зручно розглянути особливості пізнавальних процесів дітей з РАС. Адже, виокремивши таких дітей в окремі групи за схожістю проявів симптомів, можна простіше виявити особливості пізнавальних процесів, аніж розглядаючи випадки РАС за типом розладу.

Так, можна визначити такі групи особливостей пізнавальних процесів у дітей з РАС:

- перша група: низькі показники інтелектуального розвитку, але діти можуть проявляти хорошу координацію рухів, проявляти задатки візуально-просторового мислення;

- друга група: особлива увага до кольорів (вміння добре їх розрізняти) і форм, мелодій; хороша орієнтація в буденних маршрутах; характерна вибірковість уваги на деталях; мислення обмежене стереотипами і не спрямоване на виявлення загальних співвідношень і закономірностей; відсутність розуміння причинно-наслідкових зв'язків, процесів, змін; буквальність мислення;

- третя група: порушений розвиток сприйняття і моторний розвиток, присутні порушення регуляції м'язового тону, слабка координація рухів; труднощі в загальній і в дрібній ручній моториці; «книжкове мовлення»: рано засвоюють великий словниковий запас, можуть говорити складними за формою фразами; часто не відчувається підтекст ситуації, виявляється велика соціальна наївність; можливість легко вирішувати розумові операції стає для них джерелом для аутостимуляції;

- четверта група: присутні прояви окремих здібностей, пов'язані зазвичай з невербальною сферою: музикою або конструюванням, які проявляються в творчій формі, захоплення є постійними, але всередині менш стереотипне, а значить дитина більш причетна до творчості [1].

Тобто типологія дітей з РАС за О. Нікольскою допомагає більш узагальнено визначити психологічні особливості пізнавальних процесів таких дітей.

Отже, вивчивши особливості пізнавальних процесів у дітей з раннім аутистичним синдромом, можна розробити нові навчальні та виховні програми відносно цих особливостей, розвивати у таких дітей обдарованість, вивчаючи їхні специфічні

інтереси. Тобто розкриття цього питання може набути практичного значення і стати шляхом допомоги для адаптації у сучасному середовищі дітям з розладом аутистичного спектру.

Список використаної літератури:

1. Никольская О.С., Баенская Е.Р., Либлинг М.М. Аутичный ребенок. Пути помощи. Изд. 10-е. – М.: Теревинф, 2016. – 288 с.
2. Блейлер Е. Аутистическое мышление / Е. Блейлер. – М. : Изд-во МГУ, 2001. – 125 с. – (Хрестоматия по общей психологи).
3. Обычные семьи, особые дети / пер. с англ. М. Селигман, Р. Дарлинг. – М. : Теревинф, 2007. – 368 с.
4. Начальный этап коррекционной работы с аутичным ребенком: знакомство, установление контакта // Аутизм и нарушения развития. – 2004. – №3. – С.17-22. – Режим доступа: <http://www.fl-life.com.ua/wordpress/archives/2317>

*Замерзляк Денис Валерійович,
студент IV курсу,
Спеціальність «Психологія»*

*Науковий керівник:
старший викладач
Праченко Олена Костянтинівна*

«Психологічні чинники виникнення комунікативних бар'єрів у юнацькому віці»

Актуальність теми. Завдяки комунікації людина формує себе як особистість, утверджує власне «Я», опановує і перетворює соціальне та природне середовище, узгоджує вчинки і діяльність з іншими соціальними суб'єктами, формує оточення, виявляє себе іншим. Разом з тим, спілкування юнаків не завжди буває успішним, комфортним, благополучним і налагодженим. У багатьох ситуаціях в процесі спілкування представників юнацького віку виникають комунікативні бар'єри, які не тільки знижують ефективність даного процесу, ускладнюючи передачу інформації, перешкоджаючи адекватному розумінню один одного, а й призводять до виникнення психологічного дискомфорту від контакту, порушують узгодженість взаємодії між ними, загострюють взаємовідносини. Тому комунікативні бар'єри між партнерами по спілкуванню перешкоджають реалізації цих найважливіших завдань і зумовлюють відповідний спектр завдань – дослідження їх природи й особливостей вияву.

Мета: Виявити психологічні чинники виникнення комунікативних бар'єрів у юнацькому віці.

Виклад основного матеріалу. Проведений аналіз зарубіжної і вітчизняної літератури, надав можливість визначити, що вивчення комунікативних бар'єрів проводилося переважно з позиції міжособистісного спілкування. Також було визначено чинники комунікативних бар'єрів, що виникають в процесі міжособистісної взаємодії, зокрема спілкування: перешкоди, що зумовлені сприйняттям; семантичні бар'єри; невербальні перешкоди; поганий зворотній зв'язок; невміння слухати [3, с. 138].

Л.М. Дунець зазначає, що бар'єрами у спілкуванні також можуть виступати характер особистості, її прагненнями, погляди, мовні особливості, стиль спілкування. Водночас автор зазначає, що комунікативні бар'єри та з ними пов'язані непорозуміння виступають причинами багатьох конфліктів, взаємних розбіжностей і невдоволення людей як в особистій, так і в професійній сферах [1, с. 74]. Отже, за своїм змістом

комунікативний бар'єр визначається як сукупність зовнішніх і внутрішніх причин і явищ, що заважають ефективній комунікації або повністю блокують її [2, с. 349].

Особливо важливу роль комунікативні бар'єри набувають у юнацькому віці, оскільки це сензитивний період для становлення особистості, визначення та налагодження її особистісного та професійного кола спілкування. В свою чергу, комунікативні бар'єри є однією з причин виникнення і розгортання внутрішньоособистісних, міжособистісних, внутрішньогрупових і міжгрупових конфліктів, що призводить до зниження результативності діяльності юнаків [4, с. 284].

Л. Е. Орбан-Лембрик, Л.М. Дунець зазначають, що на шляху до гармонізації спілкування юнаків виступають соціальні та психологічні бар'єри. До соціальних бар'єрів прийнято відносити ситуації, в яких проявляється недостатній розвиток комунікації через приналежність партнерів по спілкуванню до різних соціальних груп, рівнів управління та сфер діяльності. Бар'єри психологічного характеру виникають через індивідуально-психологічні особливості особистості, зокрема особливості темпераменту, рівень емпатійності, толерантності, відкритості до спілкування [6, с. 202].

Для досягнення поставленої мети було використано наступну методологічну базу дослідження: методика діагностики комунікативного контролю (М.Шнайдер); методика діагностики домінуючої стратегії психологічного захисту у спілкуванні за В.В. Бойко; методика діагностики перешкод у встановленні емоційних контактів за В.В. Бойко.

Висновки та перспективи. В процесі теоретичного аналізу було визначено, що комунікація займає важливе місце в житті та діяльності людини, а можливі комунікативні бар'єри створюють перешкоди до гармонійної взаємодії між спільнотами або окремими особистостями. Також було доведено, що можливі комунікативні бар'єри створюють сприятливе підґрунтя на шляху до виникнення та розгортання внутрішньоособистісних та міжособистісних конфліктів. Особливо важливу роль комунікативні бар'єри відіграють у юнацькому віці, оскільки створюють перешкоди на шляху до адаптації та соціалізації молоді людини. Дані, отримані в процесі дослідження, дають можливість для подальшої розробки корекційних та профілактичних програм з подолання комунікативних бар'єрів.

Список використаної літератури:

1. Дунець Л.М. Психологія спілкування: навч. посібник для студентів спеціальностей "Соціальна педагогіка" та "Практична психологія". – Хмельницький: ТУП, 2003. - 142 с.
2. Загальна психологія: підручник / О.В. Скрипченко, Л.В. Долинська, З.В. Огороднійчук та ін. – К.: Либідь, 2005. – 456 с.
3. Крысько В. Г. Социальная психология: учебник для вузов. – 2-е изд. – СПб.: Питер, 2007. – 432 с.
4. Орбан-Лембрик Л. Е. Соціальна психологія: навчальний посібник / Л. Е. Орбан-Лембрик. – К.: Академвидав, 2005. – 448 с.

*Інкіна Софія Володимирівна,
студентка I курсу магістратури,
Спеціальності «Психологія»*

*Науковий керівник:
кандидат психологічних наук, доцент
Виходцева Ольга Анатоліївна*

«Моральна рефлексія як детермінанта розвитку особистості»

Рефлексія – це форма теоретичної діяльності особистості, націлена на осмислення власних дій [6]. У широкому значенні, поняття «рефлексія» застосовують для визначення актів самопізнання, самоаналізу (аналіз власних емоцій, почуттів, станів, здібностей, поведінкових проявів), механізмів свідомого контролю процесу зростання та функціонування свого знання [2].

Морально-рефлексивні процеси є одним з видів інтелектуальної діяльності. Однак вони не тотожні пізнавальній діяльності, оскільки спрямовані на самосвідомість особистості. Чинити моральний вибір не можна лише за допомогою розуму, тому що інтелектуалізація моралі веде до помилкової імітації цього процесу, а мораль при цьому зводиться до проблеми корисності, яка в першу чергу досягається розумом [3].

Реальна поведінка, її моральна якість, знаходить свою предметну реалізацію та здійснюється тільки під знаком морального почуття. Моральне почуття існує в конкретних проявах свідомості особистості: почуття відповідальності, почуття обов'язку, почуття власної гідності, докори сумління. Здатність людини обирати моральні цінності та лінію поведінки відображає суть моральної рефлексії.

Моральна рефлексія - багаторівнева, вона складається з таких рівнів:

1. Осмислення особистісного «Я» крізь призму своїх бажань, прагнень, установок, домагань.
2. Осмислення особистісного «Я» серед людей.
3. Осмислення особистісного «Я» серед норм моралі та культури.

Перехід від одного рівня моральної рефлексії до іншого може здійснюватися зверху вниз і знизу вгору. Внутрішній зв'язок між цими рівнями рефлексії проявляється в тому, що рух знань за рівнями моральної рефлексії здійснюється або за допомогою абстрагування, або за допомогою конкретизації [1].

Зміни або розширення моральної самосвідомості ускладнюють світогляд особистості, наповнюють його духовним сенсом, що актуалізує духовний потенціал, сприяє розвитку моральної саморегуляції, який триває протягом всього життя, за умови безперервного духовно-морального самовдосконалення особистості.

Духовно-моральними детермінантами розвитку особистості виступають: 1) особистісна саморефлексія; 2) моральна самооцінка; 3) моральнісні ставлення до духовного та матеріального світу; 4) здатність «вимикати» власний егоцентризм, зменшення прояву егоїзму; 5) духовна спрямованість особистості (втілення цінностей самопізнання, духовності, моральності, саморозвитку); 6) актуалізований духовний потенціал (цілісність духовно-моральних, креативних і вольових якостей); 7) мотивація до духовно-морального самовдосконалення: активізація особистісної активності щодо самовиховання [5].

Детермінаційний вплив перерахованих вище чинників сприяє та підтримує активізацію становлення розумових, духовних, емоційних та вольових психологічних утворень (самоусвідомлення, самоприйняття, морального контролю власної поведінки), що посилює моральну саморегуляцію поведінкових проявів та є запорукою гармонійного розвитку всіх підструктур особистості [5].

Іноді розрізняють моральнісну (рос. варіант «нравственную») рефлексію та моральну рефлексію. Моральнісна рефлексія – це здатність особистості до критичного аналізу в «координатах добра та зла». Моральна рефлексія – це здатність особистості до критичного аналізу самих моральних норм та цінностей, здатність до їх переоцінки. Відповідно, моральнісний вибір можна визначити як: духовно-практичну ситуацію самовизначення особистості щодо своїх рішень і дій. Моральний вибір – ситуація самовизначення особистості щодо принципів поведінки, норм, ідеалів і найвищої мети свого життя [4].

Список використаної літератури:

1. Бездухов В. П. Моральная рефлексия учителя // Вестник ТвГУ. Сер.: Педагогика и психология. – 2016. – № 4. – 131-136.
2. Бугерко Ярослава Миколаївна. Психологічна динаміка розгортання рефлексивних процесів у модульно-розвивальному освітньому циклі: дис. ... канд. психол. наук : 19.00.07 / РВНЗ "Крим. гуманіт. ун-т". – Одеса, 2009. – 255 с.
3. Зотов Н. Д. Личность как субъект нравственной активности: природа и становление. – Томск: ТГУ, 1984. – 248 с.
4. Нгуен К.К. Особенности моральной рефлексии в мифологии // Вестник Башкирского университета. – 2009. – № 3. – 1505-1505.
5. Павлик Н. В. Психологія гармонізації характеру в юнацькому віці : автореф. дис. ... докт. психол. наук : 19.00.07 / Наталія Василівна Павлик ; Нац. пед. ун-т ім. М. П. Драгоманова. – Київ, 2017. – 45 с.
6. Философский энциклопедический словарь / [под ред. Л.Ф.Ильичева и др.]. – М. : Сов. Энциклопедия, 1983. – 840 с.

*Казацька Маріанна Дмитрівна,
студентка I курсу магістратури,
спеціальності «Психологія»*

*Науковий керівник:
кандидат психологічних наук, доцент
Сидоренко Ольга Борисівна*

«Місце сорому в групі емоцій самоусвідомлення»

У сучасній психології емоцій, поряд із базовими емоціями, виділяють окрему групу емоцій, пов'язаних із здатністю виносити гарні чи погані судження про самого себе. У зарубіжній психологічній літературі такі емоції називають емоціями самоусвідомлення («self-conscious emotions»), до яких відносять сором, вину, збентеження, заздрість та гордість.

Емоції самоусвідомлення мають свої специфічні ознаки і особливості, які відрізняють їх від базових емоцій:

1. Емоції самоусвідомлення вимагають самопізнання і самопрезентації (осмислення самого себе по відношенню до близьких людей та соціальних груп).
2. Емоції самоусвідомлення з'являються пізніше, ніж базові (вроджені) емоції.
3. Емоції самоусвідомлення сприяють досягненню складних соціальних цілей (регуляція поведінки, яка підвищує стабільність соціальних ієрархій і підтверджує статусні ролі).
4. Емоції самоусвідомлення не мають дискретних, загальноновизнаних виразів обличчя (окрім гордості та сорому, які мають загальні характерні вирази обличчя та поставу тіла).

6. Емоції самоусвідомлення є когнітивно складними. Так, щоб відчувати страх, людям потрібно дуже мало пізнавальних здібностей - вони повинні просто оцінювати подію як таку, що загрожує їх цілям виживання. Однак, щоб відчувати сором, людина повинна мати здатність формувати стійкі репрезентації себе і свідомо саморефлексувати (тобто направляти увагу на ці репрезентації) [1, с. 5-7].

Серед усіх емоцій групи самоусвідомлення саме сором традиційно визнається найболочішою емоцією, яка з'являється у випадку провалу (невдачі), за який людина вважає себе відповідальною через свої особисті дефекти. Таким чином, сором відрізняється від подібних емоцій самоусвідомлення на основі моделі атрибуції (приписування собі та іншим людям певних характеристик, на підставі чого здійснюється інтерпретація поведінки).

Пояснюючи причини власних та чужих дій, дотримуючись думки Б. Вейнера, ми враховуємо три аспекти:

1. Локус: чи викликано дію самим суб'єктом (внутрішня причина) або ситуацією (зовнішня причина).

2. Стабільність: чи є дії або причини фіксованими (стабільними) або ні (нестабільними).

3. Контрольованість: чи мають люди контроль над деякими причинами або ні [2, с. 561-564].

Переживання сорому пов'язано з внутрішніми, стабільними і неконтрольованими атрибутами [1, с. 13]. Наприклад, приписування невдачі на іспиті неконтрольованим внутрішнім аспектам особистості, таким, як низька здатність до запам'ятовування, швидше за все, викликатиме сором, ніж інші емоції. У той же час, якщо невдача на іспиті розцінюється як результат звичайних лінощів, то учень, скоріше, буде відчувати почуття вини за провал, ніж сором.

Фактично сором і вина можуть бути викликані однією і тією ж невдачею або порушенням. Важливим критерієм для розрізнення цих емоцій є те, чи приписується така помилка самому собі в цілому або ж тільки поведінці людини. Якщо вона приписується самому собі, що передбачає глобальну негативну самооцінку («Я погана, неадекватна людина»), емоційною відповіддю буде сором. Якщо ж чиясь негативна оцінка обмежується його поведінкою («я зробив поганий вчинок»), то це спричинить виникнення вини. Тобто, при соромі в центрі уваги знаходиться «Я», в той час як при вині – поведінка.

Емоція сорому пов'язана ще із однією емоцією – збентеженням. Більш того, іноді збентеження визначається як компонент сорому або ж взагалі вживається як його синонім. Проте, дослідження науковців свідчать, що сором і збентеження відрізняються один від одного та є різними емоціями самоусвідомлення. Збентеження настає тільки тоді, коли фокус уваги спрямований на соціальне «Я», активуючи відповідні суспільні уявлення про себе. Як зазначає Дж. Тенлі, сором можна відчутти наодинці, збентеження майже завжди є публічним явищем [5, с. 1260]. При цьому активація соціального «Я» не вимагає публічного контексту. Швидше, соціальне «Я» завжди присутнє, тому що воно відображає те, як ми бачимо себе (реальними або уявними) очима інших. У меншій мірі збентеження залежить від пізнання, ніж сором або вина, виникнення яких передбачає додаткові параметри оцінки (стабільність, контрольованість, глобальність). Варто зазначити, що збентеження виникає в дитинстві раніше, ніж сором чи почуття провини.

Отже, можна зробити висновок, що сором у системі емоцій самоусвідомлення передбачає глобальну негативну оцінку власної особистості, пов'язану із внутрішніми стабільними атрибутами.

Список використаної літератури:

1. The self-conscious emotions: theory and research / ed. by J.L.Tracy, R.W. Robins, J.P.Tangney. – New York: The Guilford Press, 2007. – 493 p.

2. Weiner B. An attributional theory of achievement motivation and emotion // Psychological Review. – 1985. – № 92. – Pp. 548-573.
3. Mills R. S. L. Taking stock of the developmental literature on shame // Developmental Review. – 2005. – № 25. – Pp. 26-63.
4. Tangney J. P. Conceptual and methodological issues in the assessment of shame and guilt // Behavior Research and Therapy. – 1996. – № 34 (9). – Pp. 741-754.
5. Tangney J. P., Miller R. S., Flicker L., Barlow D.H. Are shame, guilt, and embarrassment distinct emotions? // Journal of Personality and Social Psychology. – 1996. № 70 (6). – Pp. 1256-1269.

*Калабська Катерина Валеріївна,
Студентка III курсу бакалаврату,
Спеціальності «Психологія»*

*Науковий керівник:
кандидат історичних наук, доцент
Панченко Маргарита Валеріївна*

«Вплив сімейних цінностей на формування особистості»

Сім'я – первинне джерело соціалізації дитини, яке має істотний вплив на подальше формування особистості. Це місце, де вона отримує базові знання, вміння, навички і яка стає першою об'єднуючою ланкою між дитиною та суспільством.

Саме з сім'ї починається ознайомлення новонародженого зі світом, і в першу чергу батьки формують всі першопочаткові уявлення дитини, її світогляд, норми поведінки, розуміння понять «добре» і «погано». Вже згодом, в процесі дорослішання, дитина переходить до більш широких кіл соціалізації. Тобто саме від членів родини чадо переймає не лише генетично сформовані структури, а й ті речі, які знаходяться на рівні духовного, морального, інтелектуального.

Психологи Т. Лустер, Д. Роудс, В. Хааз зробили спробу більш пильного вивчення того впливу, який створюють погляди, уявлення й вірування членів родини на поведінку дітей. Серед вітчизняних психологів-науковців проблему виховання досліджували О.А. Бодальов, В.В. Столін, В.К.Котрило.

На особливості соціалізації в сім'ї впливають різноманітні фактори, наприклад: соціальне становище членів сім'ї, матеріальне забезпечення, професійний статус батьків, кількість членів сім'ї, їх вік і освітньо-культурний рівень, тривалість і характер спілкування з дітьми та ін. Значний вплив на формування особистості має стиль спілкування в сім'ї, її психологічний клімат і рівень благополуччя. Розглянемо ці показники дещо детальніше.

Благополучні сім'ї - це ті, які мають високий рівень розвитку моральності, підтримки, взаємодопомоги, розуміння, у вирішенні своїх проблем керуються в першу чергу раціональними позиціями і можуть забезпечити дитині нормальне виховання та соціалізацію. В таких родинах панує сприятливий внутрішньосімейний клімат і зв'язки між її членами значно сильніший ніж в неблагополучних, адже в них існує взаємна повага, спільні погляди на сфери життя, трудова співдружність і врахування інтересів кожного у звичайному функціонуванні сім'ї. Вони є сприятливими для народження дітей і зазвичай забезпечують гідне виховання та позитивну моральну атмосферу.

Неблагополучні сім'ї - це ті, які через об'єктивні чи суб'єктивні причини втратили свої виховні властивості і в наслідок чого в них виникають несприятливі умови для виховання дитини. До них відносяться неповні, конфліктні, асоціальні сім'ї, сім'ї, в яких батьки мають залежність (алкозалежність чи наркозалежність), а також сім'ї соціального

ризик (малозабезпечені, багатодітні, з дітьми-інвалідами або батьками-інвалідами). В таких родинх діти значно частіше мають проблеми з соціалізацією, навчанням, дисципліною та психологічними порушеннями.

Проблема неблагополучних сімей є досить актуальною в нашій державі і соціальним службам дуже важко впоратися зі своїми обов'язками. Погана матеріальна забезпеченість стає причиною багатьох конфліктів, негативного внутрішньосімейного клімату і слабого емоційного контакту з власними дітьми. Діти, в свою чергу, одразу мають неправильно сформовану модель сім'ї, яку згодом переносять у власну, продовжуючи ті ж конфлікти. Окрім того, існують автономні психологічні механізми соціалізації, за допомогою яких батьки впливають на дітей, інколи й самі того не усвідомлюючи [1]. Це насамперед ідентифікація і наслідування, у процесі яких діти засвоюють соціальні норми поведінки, ціннісні орієнтації, беручи приклад з батьків, прагнучи стати такими як вони, а ідентифікація передбачає ототожнення дитини з батьками на основі сильного емоційного зв'язку з ними. Також важливою частиною впливів слугують механізми підкріплення, які заохочують поведінку, що вважається правильною і передбачають покарання за порушення правил. Саме за допомогою цих механізмів батьки формують у свідомості дитини певну систему норм, за якими вона буде діяти згодом [2].

Провідну роль у формуванні особистості мають батьки або ж люди, що їх замінюють. Саме вони більшою мірою визначають якою буде дитина, її інтереси та вподобання. Переглядаючи біографії відомих людей нерідко можна зустріти фрази на зразок «любов до музики він перейняв від мами, яка часто йому співала», або ж «про природу їй багато розповідала бабуся, тому згодом вона описувала її в своїх повістях». І на противагу цим позитивним висловам, ознайомлюючись з життєвими історіями найбільш небезпечних злочинців можна зустріти приблизно такий же механізм: жорстокість отриману від батьків він згодом переніс на суспільство. Саме тому сім'я і її особливості мають найбільш виразний вплив на формування і становлення особистості.

Список використаної літератури:

1. Вплив сім'ї на дитину [Електронний ресурс]. – Режим доступу: <https://osvita.ua/vnz/reports/psychology/28168/>

2. Психологія сім'ї [Електронний ресурс]. – Режим доступу: <https://subject.com.ua/psychology/family/4.html>

*Караміна Катерина Олександрівна,
студентка III курсу бакалаврату,
Спеціальності «Середня освіта: інформатика»*

*Науковий керівник:
кандидат психологічних наук, доцент
Лунійко Людмила Василівна*

«Вплив перегляду серіалів на психоемоційний стан особистості»

Сьогоднішня нав'язує нам швидкий та інтенсивний темп життя, з яким стає складно задовольняти власні потреби. Все частіше для того, щоб бути в курсі подій, відчутти «справжній» смак життя, ми звертаємося до Інтернету, де легко знаходимо друзів, нові захоплення чи можливості для відпочинку. Одним з таких захоплень є перегляд серіалів. Варто відмітити, що на сьогодні це є досить актуально, оскільки майже у кожній компанії можна почути розмови про певний фільм чи серіал, бо іноді вважається, що це є найкращим

способом провести вечір або вільний час. Через перегляд різноманітних телесеріалів сучасна людина має змогу задовольнити ті емоції, яких не вистачає у повсякденному житті. Ми переживаємо проблеми вигаданих героїв, їх невдачі чи успіхи, які сильно впливають на наші власні почуття й непомітно для нас переходять в реальне життя.

Вплив перегляду серіалів став одним із неоднозначних питань нашого часу, оскільки раніше вплив на психоемоційну сферу особистості був значно меншим через неможливість постійного їх перегляду. Наразі ми маємо змогу дивитися передачі, шоу, фільми чи серіали майже завжди і всюди: в транспорті, під час прибирання в квартирі чи прогулянки на вулиці, приділяючи цьому майже всю увагу. Найчастіше так трапляється, звісно, з підлітками, які часто вмикають фільм для фону, якщо нема можливості повноцінного огляду. У силу перехідного віку, під час якого авторитет старших практично відсутній, вони шукають відповіді серед однолітків, а також звертають увагу на героїв телесеріалів, проблеми яких сильно нагадують їм власні. Таким чином вигаданий персонаж стає прикладом, якого підліток буде намагатися наслідувати в поведінці та способах вирішення конфліктних ситуацій. Дорослі здатні більш критично осмислювати побачене та робити власні, об'єктивні висновки, відрізняти проекти, які мають якісний сюжет та персонажів від тих, що грають з емоціями глядача. Але так чи інакше, особистості різних вікових періодів потрапляють під той чи інший вплив від перегляду фільмів, серіалів чи телепередач.

Ми іноді несвідомо обираємо фільми чи книги відповідного жанру, які відображають нашу внутрішню установку. Тобто людина, яка має в собі агресивні риси буде частіше обирати для огляду фільми відповідного жанру: бойовики, жахи. Наприклад, учень старших класів, який дивиться такі фільми, постійно, має труднощі в спілкуванні, оскільки він може сваритися, сперечатися, конфліктувати чи битися з іншими. Також він не знаходить спільної мови з батьками, а однолітки, які мають думку відмінну від його думки, стають ворогами. Природно, що такі фільми привертають увагу підлітка і він відчуває задоволення від їх перегляду, адже його підсвідомість вимагає саме такої інформації.

Уникнути цього можна шляхом свідомого вибору фільмів, книг, вчинків, суджень і так далі. Таким чином, якщо підходити до вибору серіалів для перегляду більш відповідально, то можна досягнути протилежного ефекту. Якісний кінопроект, що може зацікавити глядача та знайти в ньому відгук, також може допомогти позбутися стресу, підняти настрій чи наштовхнути на вирішення деяких актуальних для людини проблем. Таке явище має місце у сучасній психології та має назву кінотерапія. Завдяки цьому методу людям можуть допомогти подолати депресію, страхи, самотність, залежності і втрату вражень від життя. Переглядаючи серіали, ми можемо знайти героя, з яким підсвідомо асоціюємо себе чи який нагадує нас самих та широко хвилюємося за нього, переживаємо поразки та перемоги вигаданого героя та відчуваємо себе щасливими, коли він отримує свій щасливий кінець.

У процесі перегляду фільмів чи серіалів можна звернути більш пильну увагу на свої почуття, проаналізувати і краще усвідомити їх. Іноді важливий досвід з'являється, коли обговорення відбувається в групі. Людина отримує підтримку, коли дізнається, що подібні емоції виникають і у інших людей. Завдяки обговоренню є можливість звернути увагу на дуже важливі речі, про які зазвичай не замислюються.

Список використаної літератури:

1. Акопов А. Серіал как национальная идея // Искусство кино. 2000. №2
2. Бикингем Д. Популярное телевидения и его аудитория. - SagePublications, 1994.
3. Левшина И.С. Подросток и экран. -М.: Педагогика, 1989. -176 с.

4. Шейн С.А. Психологические особенности отношения старшеклассников к персонажам кинопроизведений: Дис. канд. псих. наук. – М., 1982.

*Конопатін Андрій Валерійович,
студент IV курсу бакалаврату,
спеціальності «Психологія»*

*Науковий керівник:
кандидат педагогічних наук, доцент
Вольнова Леся Миколаївна*

«Загальні чинники формування наркозалежності в молоді»

«Діти – квіти життя на могилі батьків». Цей, колись дотепний афоризм, зараз звучав би по іншому: батьки - квіти життя на могилі дітей. Насправді, з нинішнього покоління шістнадцятирічних до пенсійного віку можуть не дожити 48% юнаків і 12,5% дівчат [3, с.3].

Психологічна залежність – це розвиток стійкої, іноді невизначеної психологічної потреби, яка змушує вживати певну речовину, в тому числі й наркотичну, з метою знову пережити бажані відчуття або зняти дискомфорт [1, с.147]. Коли у підлітка починається з'являтися звикання до тієї чи іншої психоактивної речовини, то у нього починає стиратися межа протиріч. Серед загальних показників зростання залежності домінують такі: слабкість ейфорії, зменшення істинного потягу, зловживання під впливом групи, відстрочений вибір пріоритетної речовини, періодичне зниження толерантності, затяжні захисні реакції, абстинентний синдром, що не несе функції відновлення гомеостазу. Такий підліток перестає сприймати життя як цінність і саме тому залякування, погрози і заборони не приносять ніяких результатів у профілактиці наркоманії. Розлад механізмів розвитку психіки, механізму засвоєння соціальної дійсності тісно пов'язаний з проблемами в засвоєнні досвіду попередніх поколінь.

Щодо загальних характеристик формування наркозалежності в молоді, то поширені такі думки вчених:

- незадоволена потреба у самоствердженні призводить до спроб не тільки творчості, але і в негативних форм активності (насильство, злочин, втеча до наркотиків-алкоголю);
- необхідною і достатньою умовою для виникнення наркозалежності є спроби позбутися від нестерпних страждань за допомогою наркотиків і нездатність подбати про себе;
- періодичне зловживання без залежності від наркотиків переважає над сформованою наркоманією;
- підліткова наркоманія постійно омолоджується, вік підлітків зменшився з 17 років до 12 років;
- «мода» на наркотики не постійна, використовувані наркотичні речовини досить різноманітні;
- значного поширення набула так звана «аптечна наркоманія», підлітки навчилися синтезувати з аптечних препаратів наркотики, які відрізняються високою токсичністю і смертністю;
- підлітки схильні до експериментів, вони поперемінно пробують різні наркотики;
- підліткова наркоманія розвивається через вплив на підлітка соціально-психологічних факторів, особливо на несприятливому біологічному фоні (алкоголізм чи наркоманія у батьків, нестійкий характер і т.п.) [2].

Отже, наркоманія – це проблема, яка охоплює усі країни. Ми можемо стикнутися з наркозалежним усюди: на вулиці, поряд зі своїм будинком, пішовши за покупками чи в

кіно або навіть у себе вдома. Багато хто переконаний, що така проблема може з'явитися у кого завгодно, однак не в нього чи його сім'ї. А вони помиляються, адже наркоманія – це соціальне зло, несумісне з принципами моралі і моральності. Вона згубно позначається на вихованні дітей, руйнує сім'ї. Але наркоманами не народжуються. Ними стають молоді люди, яких вчасно не попередили, не зупинили.

Список використаної літератури:

1. Мателега М.М., Азізов С.С. Психологічні особливості залежності як девіантної поведінки особистості // Психологічні науки: проблеми і здобутки. – 2015. – Вип. 7. – С. 146-160.

2. Старшенбаум Г. В. Аддиктология: психология и психотерапия зависимостей. – М.: Когито-Центр, 2006. – 368 с.

3. Яковлева В. А. Впровадження здоров'язберезувальних технологій навчання як основна умова формування життєвої компетентності учнів // Формування здоров'язберезувальних компетентностей сучасної молоді: реалії та перспективи: зб. наук. праць Всеукр. наук.-практ. конф. (Полтава, 27–28 квітня 2017 р.) / упоряд., і ред.: В.П. Титаренко, А. М. Хлопов. – Полтава : ПНПУ, 2017. – С.3-4.

*Криворука Єлізавета Вікторівна,
студентка III курсу бакалаврату,
Спеціальності «Психологія»*

*Науковий керівник:
старший викладач
Кушмирук Євгенія Сергіївна*

«Особливості психокорекції депресивних румінацій у когнітивно-поведінковому напрямі»

На сьогоднішній день не існує єдиної теорії і розуміння виникнення депресії. Серед предикторів розвитку даного розладу ряд вчених приділяє увагу феномену румінації. С.Нолен-Хоексема визначає депресивні румінації як повторювані і пасивні роздуми про симптоми депресії, їх можливі причини та наслідки [3,с.109]. Типовими проявами румінацій є зациклені думки про себе, сумні події з минулого, невирішені сумніви і депресивні симптоми. Депресивні румінації часто відрізняються оціночними судженнями, коли клієнт порівнює себе з іншими не на свою користь, свій нинішній стан з бажаним, себе нинішнього з собою в минулому. Депресивні румінації посилюють печаль, дистрес і тривогу, знижують рівень мотивації, викликають безсоння, підвищену стомлюваність, самокритику, песимізм і безнадійність.

Важливо зазначити, що румінації не є автоматичними думками, вони складаються з пролонгованих, постійно повторюваних роздумів [4,с.192]. На основі ряду досліджень була розроблена метакогнітивна модель румінацій, згідно з якою переконання про румінації змушують людей тривалий час фіксувати увагу на власних думках, при цьому суб'єкт оцінює цей процес як такий, що не піддається контролю. Активація негативних переконань сприяє появі депресії, запускає неадаптивні схеми [4, с.203].

За даними дослідження С.Parageorgiou і А.Wells, люди, які схильні до депресивних румінацій, розвивають в собі впевненість у тому, що їх повторювані думки допомагають вирішувати проблеми і справлятися зі складними емоціями [5, с.13-15].

На сьогодні наявність депресивних румінацій є доволі поширеним явищем, тому в центрі психологічних досліджень цього напрямку є розробка й впровадження програм

корекційної роботи. Найпоширенішим підходом такої роботи є когнітивно-поведінковий підхід, в ході якої широко використовуються методи, які вчать клієнтів не лише змінювати зміст думок, але й децентруватися від них, що в свою чергу допомагає ефективно протидіяти румінаціям [1, с.41].

Однак психокорекція депресивних румінацій у когнітивному-поведінковому підході має ряд особливостей:

1. *На початку психокорекційного процесу необхідно звернути увагу на те, що наявність румінацій може впливати на ефективність роботи:* клієнти, схильні до румінацій, часто починають відчувати їх з приводу психокорекції до, після або під час психокорекційного заняття, наприклад думати про те, яке враження вони справляють на психолога. Перед заняттям румінація очікування може посилити тривогу і змусити пропустити зустріч з психологом. Румінації, що виникають під час психокорекційного заняття можуть впливати на залученість і здатність до навчання [2, с.64]. Після психокорекційного заняття румінації можуть привести до спотвореної інтерпретації і вплинути на виконання домашнього завдання. Психологу корисно під час першої зустрічі визнати, що румінація може виникнути в ході психокорекційного заняття і попросити клієнта проінформувати, якщо він помітив її за собою, а також повідомляти в свою чергу клієнту, якщо її помітив він сам [6, с.131]. Таким чином, виявлення румінації в реальному часі надає можливість психологу отримати унікальну можливість поглибити залученість безпосередньо на занятті і поекспериментувати з альтернативними реакціями.

2. *Важливо нормалізувати пережиту румінацію, повідомити клієнта про те, що це розповсюджений та іноді дієвий спосіб реагування на труднощі.* Визнаючи нормальність і функціональність румінацій, психолог зміцнює союз з клієнтом. Більш того, нормалізація дозволяє знизити вторинну негативну реакцію на румінації. Тобто досягнення узгодженого погляду на плюси і мінуси румінацій надає можливість обговорити можливі альтернативи [2, с.66].

3. *У процесі психокорекції варто заохочувати клієнтів за думки, звернені до конкретної ситуації і діяльності, в якій може бути використаний їх досвід* [1, с.43].

4. *Аналізуючи подію, слід фокусувати думки клієнта на точних і докладних деталях того, як це сталося, в реальному часі, а не на загальному описі* [4, с.205].

5. *Психокорекція повинна бути спрямована на допомогу клієнтові в змінах від зазначеного патерну, безпосередньо навчаючи його нового стилю мислення.* Таким чином, важливо надавати перевагу саме методу поведінкового експерименту, оскільки це допомагає відучити клієнта від звичного стилю мислення, асоційованого з румінаціями [6, с.132].

Отже, психокорекція депресивних румінацій у когнітивно-поведінковому поведінковій вимагає дотримання певних вимог, що є важливою умовою для формування нового патерну поведінки, виникнення позитивних думок. Важливі аспекти, що вказані у нашій роботі є невеликим дослідженням сучасної проблеми румінацій як чинника виникнення депресій та їх психокорекції, тому дана проблема потребує подальших досліджень.

Список використаної літератури:

1. Романчук О.І. Майндфулнес-орієнтована КПТ – новий ефективний метод попередження рецидиву депресії // *НейроNews*. – 2012. – №3. – С. 40–45.
2. Сирота Н.А., Московченко Д.В., Ялтонский В.М., Макарова И.А., Ялтонская А.В. Когнитивная терапия депрессивных руминаций // *Журнал неврологии и психиатрии им. С.С. Корсакова. Спецвыпуски*. – 2019. – С. 62-68.
3. Nolen-Hoeksema S. The Role of Rumination in Depressive Disorders and Mixed Anxiety/Depressive Symptoms // *Journal of Abnormal Psychology*. – 2000. – V.109.

4. Papageorgiou C., Wells A. Depressive Rumination Nature, Theory And Treatment. – London: Wiley, 2004. – 298 p.
5. Papageorgiou C., Wells A. Positive beliefs about depressive rumination: Development and preliminary validation of a self-report scale // Behavior Therapy. – 2001. – Volume 32, Issue 1. – P.13-26/
6. Wells A. Metacognitive therapy for anxiety and depression. – N.J.: Guilford press, 2011. – 316 p.

*Криворука Єлизавета Вікторівна,
Мусієнко Аліна Олександрівна,
студентки III курсу бакалаврату,
Спеціальності «Психологія»*

*Науковий керівник:
кандидат психологічних наук, доцент
Виходцева Ольга Анатоліївна*

«Особливості психологічного консультування осіб з ВІЛ та СНІД»

Однією з найбільш важливих проблем осіб з ВІЛ та СНІД та їх найближчого оточення є порушення психологічного благополуччя. Клієнти, які дізнаються про свій ВІЛ-позитивний статус, потребують психологічної допомоги та супроводу, що дає можливість прийняти діагноз, звикнути до життя із невиліковним захворюванням. Звернення до психолога-консультанта є важливим кроком щодо прийняття себе як "ВІЛ-інфікованої людини» [1].

Психологічне консультування осіб з ВІЛ та СНІД має низку особливостей:

1. Особливості стадії встановлення контакту. Специфіка даного етапу полягає в тому, що не всі клієнти знають про своє право на захист особистої інформації, тому інформування про це право на самому початку встановлення контакту клієнта з його психологом нерідко сприяє зниженню у клієнта рівня тривоги та зміцненню довірчих відносин між ним і психологом [2].

2. Особливості стадії збору інформації. Традиційний спосіб отримання інформації про психологічний стан ВІЛ-інфікованого та його сім'ї доволі часто виявляється недоцільним, оскільки використання стандартизованих прийомів психодіагностики (тестів, опитувальників, проєктивних малюнків і т.п.) погіршує якість контакту між фахівцем і сім'єю, якій надається психологічний супровід. У зв'язку з цим основними джерелами інформації стають відомості, отримані на основі спостереження і бесіди [2].

Фокус уваги психолога-консультанта повинен бути спрямований в першу чергу на ті стереотипи, які людина має щодо ВІЛ-позитивних людей та самого захворювання на ВІЛ і СНІД. Усі ці упередження, страхи, стереотипи мають бути детально проаналізовані разом з клієнтом, а використання технік конфронтації (через апеляцію до реалістичності та доказовості) сприяє зниженню рівня тривоги щодо фактів життя клієнта та стереотипів, якими він користується у поясненні життєвих подій та перспектив. Клієнти з ВІЛ та СНІД можуть мати і цілком обґрунтовані страхи і питання щодо життя з цими хворобами. В першу чергу це питання щодо особистого життя людини, пошуку партнера або його зміни, розкриття свого статусу новим партнерам та найближчому оточенню [4].

3. Специфічні завдання психолога-консультанта. Завданням психолога є допомога в поступовому набутті клієнтом внутрішнього ресурсу для зіткнення з реальністю, в якій відбудеться стигматизація. У роботі з проблемами даного типу

необхідно прагнути до досягнення клієнтом усвідомлення своєї особистої цінності та права бути самим собою поруч з іншими людьми.

Найважливішим критерієм успішності та ефективності психологічного консультування є формування у клієнта такого відчуття внутрішньої впевненості в собі та своїй силі, щоб його взаємодія з найближчим оточенням та соціумом в цілому не спричиняла постійної соціальної та психологічної ретравматизації [3].

Отже, працюючи з клієнтами, які мають ВІЛ та СНІД, слід враховувати: особливості встановлення контакту, збору даних, аналіз та корекцію упереджень та страхів клієнта, та орієнтуватись на вирішення ряду завдань: мобілізація наявних внутрішніх і зовнішніх ресурсів клієнта, встановлення довірчих відносин з клієнтом, безоцінне прийняття його шляху і вибору.

Список використаної літератури:

1. Баришева О. І., Муштай Н. В. Особливості психологічної допомоги ВІЛ/СНІД інфікованим особам // Актуальні проблеми психології: Екологічна психологія: Зб. наук. праць Ін-ту пс-ії ім. Г.С. Костюка НАПН України / За ред. С.Д.Максименка. – Т.7. – Вип.24. – Житомир: Вид-во ЖДУ ім. І.Франка, 2010. – С.5-15.
2. Василенко А. Э. Особенности психологической помощи ВИЧ-инфицированным клиентам в условиях государственных центров социальной помощи населению // Социальное обслуживание семей и детей : научно-методический сборник. – 2016. – Вып. 8 : Семья и проблемы ВИЧ-инфекции: профилактика и социальное обслуживание. – С. 123 –133.
3. Пурик О. П. Особливості психологічної допомоги при ВІЛ/СНІД // ВІЛ-інфекція: різноманітність аспектів. – 2000. – № 4. – С. 15-31.
4. Социально-психологическое консультирование в ВИЧ-сервисных организациях. Пособие для психологов. / Л. Валовая, М. Варбан, Л. Шульга и др.– К.: МБФ «Международный Альянс по ВИЧ/СПИД в Украине», 2014. – 72 с.

*Кучера Катерина Валентинівна,
студентка I курсу магістратури,
Спеціальності «Психологія»*

*Науковий керівник:
кандидат психологічних наук, доцент
Ляшенко Олексій Андрійович*

«Теоретичні засади дослідження соціально-психологічної адаптації у юнацькому віці»

Один із найважливіших періодів в житті людини – навчання у вищому навчальному закладі. Сучасна молодь все частіше обирає продовжити навчання після отримання середньої освіти і вступає до університету. Але студентське життя – це не лише гучні компанії та насолода незалежністю. Вагомою стає адаптація до нових умов, а саме до освітнього процесу. Адже різко змінюється ритм життя, збільшуються соціальні контакти, а також, відповідальність за свої вчинки. Якщо адаптація не буде успішною, то на людину може чекати розпач, депресивний настрій та смуток. Саме тому важливим є дослідження пристосування юнаків до освітнього процесу у ЗВО [1].

Найважливішим є початковий етап адаптації, коли студенти та викладачі між собою знайомляться, а куратори координують юнаків у навчанні. Саме від їхньої роботи часто залежить успішність соціально-психологічної адаптації. Вони відповідають за

інформативність, організованість та орієнтованість першокурсників. Чим більше інформації буде знати студент, тим впевненіше буде почувати себе серед нових умов.

Разом із кураторами, за це відповідають викладачі. На першій ознайомчій парі вони створюють перше враження про себе та предмет загалом. Перше враження, в першу чергу, важливе тим, що більшість студентів з самого початку можуть зрозуміти, які дисципліни можна не відвідувати, а на яких потрібно більше зосередитися, адже викладач суворий та не потерпить такого недбалого ставлення. Саме так відбувається процес «звикання» до нових умов та вимог.

В науковій літературі є багато згадок про те, наскільки важлива адаптація для людини упродовж всього її життя. Чи то адаптація до навчального процесу, чи до нової роботи, чи до нового місця проживання. Для К. Роджерса – це прийняти себе, як особистість, для З. Фрейда – це вміння свідомо діяти і знаходити користь для себе від спілкування, досягати бажаного результату від нього [2, с. 59]. Разом із ними це питання вивчали і інші автори: Люленкова О.Ю., Петрук В.А., Зданевич Л. В. та ін.

До речі, Петрук В.А., стверджував про важливість розуміння, що кожен має право на розвиток і власну індивідуальність, тому кожному із нас варто поважати один одного і допомагати, якщо у людини виникли труднощі з адаптацією [3]. Згідно з цим, важлива «місією» куратора – дати зрозуміти студентам-першокурсникам їхню рівність. Вони потрапили в однакові незвичні умови, стикнулися з труднощами та мають підтримати один одного.

Дружба, яка закладена в університетські роки, – одна з найміцніших, а з друзями легше пережити будь-який стрес. На мою думку, дуже важливим є спільне проведення вільного часу між одногрупниками, окрім освітнього процесу. Наприклад, готуватися до виступу на свята, культурно-масові заходи, святкувати дні народження та ін. Такі події згуртовують та відволікають від стресу.

Отже, підсумовуючи все вищезазначене, можна зробити висновок, що розглянута проблема соціально-психологічної адаптації є актуальною для дослідження, так як у студентів-першокурсників є багато труднощів, пов'язаних з впливом нового оточуючого середовища. Це безпосередньо впливає на психологічний стан юнаків, а тому необхідно розглянути шляхи уникнення негативних факторів на адаптацію та виявити чинники її успішного протікання.

Список використаної літератури:

1. Коновал Ю. Ю. Адаптація студентів-першокурсників до навчання у ВНЗ / Ю.Ю.Коновал, М.Коць // Особистість і суспільство: методологія та практика сучасної психології : матеріали IV Міжнар. наук.-практ. інтернет-конф. (15 трав. 2017 р.) / за заг. ред. Л. В. Засєкіної, А. В. Кульчицької. – Луцьк : ПП Іванюк В. П, 2017. – 172 с. – <https://www.inforum.in.ua/conferences/18/45/307>
2. Люленкова О. Ю. Факторы адаптации детей к школе // Современная психология: материалы Междунар. науч. конф. (г. Пермь, июнь 2012 г.). – Пермь: Меркурий, 2012. – С. 84-87.
3. Петрук В. А. До питання адаптації першокурсників у ВНЗ / В. А. Петрук, Н. В. Ляховченко // Вісник Чернігівського національного педагогічного університету. Педагогічні науки. – Чернігів, 2013. – Вип. 108.1. – Режим доступу: http://nbuv.gov.ua/UJRN/VchdpuP_2013_1_108_7.

*Кушнір Юлія Віталіївна,
студентка I курсу магістратури,
спеціальності «Психологія»*

*Науковий керівник:
доктор психологічних наук, професор
Снівак Любов Миколаївна*

«Труднощі професійної самореалізації жінок дорослого віку після тривалої перерви в роботі»

Світ постійно змінюється, і разом із ним змінюються й вимоги, що диктуються суспільством до жінки. Сучасні умови вимагають постійного самовдосконалення, кар'єрного росту, побудови сімейних стосунків, догляду за дитиною і собою, незважаючи на брак часу та неможливість охопити успішну реалізацію всіх аспектів. Саме тому жінки після тривалої перерви в роботі зустрічаються з чималими труднощами зовнішнього і внутрішнього характеру. Вивчення проблематики самореалізації жінок дорослого віку після тривалої перерви в роботі дозволить розробити ефективні програми психологічної допомоги і підтримки, прискорення процесу адаптації та навчання, психотерапії та коучингу.

Питання самореалізації особистості висвітлено в роботах Б. Ананьєва, Л. Коган, Д. Леонтєва, С. Максименко, А. Маслоу та ін. У сучасних наукових підходах поняття професійної самореалізації особистості розкрито як соціальний (реалізація унікальних вмінь, навичок особистості в процесі взаємодії із соціумом) і психологічний (самоідентифікація особистості, особистісне самовизначення, узгодження системи особистісних і професійних цінностей) феномен [3]. Проблематику професійної самореалізації жінки досліджували К. Гольдштейн, К. Роджерс, І. Ялом та ін. Проблема самореалізації жінки в контексті сімейної психології вивчалася такими вченими, як І. Акиндинова В. Злагодух, М. Маркова, О. Мірошніченко, Л. Шнейдер та ін.

За результатами сучасних досліджень, у процесі самореалізації жінки виникає ряд зовнішніх чинників, що потребують окремого розгляду. Суб'єктивна система оцінювання кандидатів і вимоги до професійних навичок, дискримінація при прийомі на роботу за сімейним станом, віком або наявністю чи відсутністю дітей; нестача програм адаптації та навчання, програм психологічної підтримки, кадрових агентств [1, С. 15-19].

Вчені вважають, що гендерні стереотипи визначають статусні характеристики чоловіків і жінок, закріплюючи ті чи інші види поведінки за чоловіками і жінками. Зокрема для жінки соціально-прийнятним є вибір догляду за дитиною, побудови сімейних стосунків і вибору професійної діяльності за певними характеристиками (низький рівень ризику, завантаженості, мобільності). Цей чинник впливає на формування «Я-концепції» жінки та зумовлює внутрішній конфлікт при виборі або зміні професійної діяльності [2; 4].

Перебіг процесів професійної самореалізації жінок після тривалої перерви в роботі також супроводжується базовою кризою розвитку в період формування его-ідентичності, згідно теорії Е. Еріксона [6]. Перебуваючи в дорослому віці (25-45 років), жінка переживає зміни особистісної ідентифікації у соціально-професійному, сімейному та інших вимірах. В. Татенко [5] стверджує, що в цей період активність людини спрямована на зміну цінностей і цілей. Важливим психологічним моментом для повноцінного існування жінки є пошук балансу смисложиттєвих орієнтацій і ролей, знаходження продуктивних шляхів самореалізації особистості без пригнічення та самопожертви іншими важливими аспектами життя.

Підсумовуючи зазначене, варто відзначити, що професійна самореалізація жінок ускладнюється низкою зовнішніх чинників (суб'єктивне оцінювання, дискримінація,

гендерні стереотипи тощо). Перспективи подальших психологічних досліджень вбачаємо у вивченні внутрішніх чинників успішної професійної самореалізації жінок дорослого віку після тривалої перерви в роботі.

Список використаної літератури:

1. Аналітичний звіт за результатами дослідження умов для розвитку економічних можливостей жінок в Україні як фактора, що сприяє гендерній рівності (за ініціативою Міністерства соціальної політики України та за підтримки координатора проектів ОБСЄ в Україні) / Укладач: Галустян Ю. М. – Київ, 2012. – 80 с.
2. Берн Ш. Гендерная психология. – Санкт-Петербург : Прайм-ЕВРОЗНАК, 2001. – 320 с.
3. Вахромов Е. Е. Психологические концепции развития человека : теория самоактуализации. – Москва : Международная педагогическая академия, 2001. – 350 с.
4. Павличко С. Фемінізм. – Київ : Основи, 2002. – 322 с.
5. Татенко В. А. Психология в субъектном измерении. – К.: Просвіта, 1996. – 404 с.
6. Эриксон Э. Идентичность: юность и кризис. – Москва : Прогресс, 1996. – 344 с.

*Кіндрась Юлії Гаврилівна,
студентка IV курсу бакалаврату,
Спеціальності «Психологія»*

*Науковий керівник:
старший викладач
Праченко Олена Констянтинівна*

«Психологічні особливості професійного вигорання студентів»

Актуальність теми. Соціальні та психологічні зміни, що відбуваються в суспільстві, в різних сферах діяльності, зокрема навчальної, привели до того, що майбутні фахівці частіше стали схильні до стресових ситуацій. Навчальний процес у вузі вимагає великої віддачі, все це веде до емоційної нестабільності. Студенти практично «живуть» у вузі, до того ж постійно зайняті навчальною діяльністю. Поступово це може привести до емоційного вигорання.

У зв'язку з цим, розгляд питання про синдром емоційного вигорання у студентів, на наш погляд, не залишає сумніву в своїй актуальності, тому що внутрішній світ студента відчуває дисгармонію, знижується пам'ять, студент починає неконструктивно мислити, відчуває психологічну та фізичну втому, а як результат зниження успішності навчання.

В. В. Бойко, емоційне вигорання розглядає механізм психологічного захисту у формі повного або часткового виключення емоцій (зниження їх енергетики) у відповідь на вибрані психотравмуючі фактори. Емоційне вигорання є набути стереотипом емоційного, частіше професійної поведінки. З одного боку, воно дає можливість особистості дозувати і витратити енергетичні ресурси економно, з іншого боку, вигорання негативно впливає на виконання роботи і відносини з колегами [3].

Н.С. Водоп'янова, Є.С. Старченкова до симптомів «вигорання» віднесли:

- зниження мотивації до праці;
- незадоволеність від роботи, конфлікти на робочому місці;
- хронічна втома, нудьга, виснаження, нервозність;
- постійне хвилювання, дратівливість;
- дистанціювання від учнів, колег [2].

Останнім часом вчені акцентують свою увагу на проблемі досить широкого поширення синдрому емоційного вигорання серед студентів. Зростає інтерес до умов і

принципів побудови освітнього процесу в освітніх установах всіх рівнів. Є.М.Басов, Г.К.Коротько, В.М.Ніживенко, Д.А.Романов, О.А.Снімщикова стверджують, що освітнє середовище можна вважати безпечним, якщо спостерігається емоційне вигорання її суб'єктів, зокрема студентів [4, с.239]. У свою чергу, І.Е.Луцькіна, Е.А.Сигіда підкреслюють необхідність формування у студентів здатності знаходити для себе в різноманітних обставинах можливість комфортної діяльності, яка не буде призводити до стану психічного напруження і емоційного вигорання [1, с.7].

Профілактика та корекція психічного вигорання повинна включати в себе виховання в особистості навичок адекватного емоційного реагування. Важливими для профілактики виникнення синдрому «професійного вигорання» є навички володіння собою, вміння працювати з власними негативними емоціями, здатність до вільного, природного вияву почуттів та емоцій [2].

Висновок. Аналіз причин виникнення синдрому «професійного вигорання», визначення методів запобігання його появі та шляхи подолання наслідків, інформування про результати дослідження шкільних психологів, консультантів, керівників навчальними закладами можуть стати вчасною та доречною допомогою у втіленні концепції загальної середньої освіти. Перспективи подальших досліджень мають бути пов'язані з розробкою методичних рекомендацій щодо профілактичної та корекційної роботи з людьми різних типів темпераменту, різного досвіду.

Список використаної літератури:

1. Андреева И.Н. Синдром эмоционального выгорания у студентов педагогических и юридических специальностей // Феномен человека в психологических исследованиях и в социальной практике : матер. I Междунар. науч.-практ. конф. (31 октября — 1 ноября 2003 г.), г. Смоленск. – Смоленск, 2003. – С. 5-7.
2. Водопьянова Н.Е. Синдром выгорания: диагностика и профилактика / Н.Е. Водопьянова, Е.С. Старченкова. – СПб.: Питер, 2005. – 336 с.
3. Зайчикова Т. В. Соціально-психологічні детермінанти синдрому «професійного вигорання»: автореф. дис. ... канд. психол. наук : спец. 19.00.05. – К., 2005. – 20 с.
4. Мудрик А. Особливості розвитку та прояву синдрому емоційного вигорання у студентів-психологів // Освіта регіону. Політологія. Психологія. Комунікації : наук. журн. – Кременчуг, 2013. – № 3 (33). – С. 238-242.

*Лобатенко Олександра Максимівна,
студентка II курсу бакалаврату,
Спеціальності «Міжнародні відносини,
суспільні комунікації та регіональні студії»*

*Науковий керівник:
кандидат історичних наук, доцент
Панченко Маргарита Валеріївна*

«Особливості міграції українців до США»

Міграція є потужним двигуном і важливим наслідком економічних, політичних і соціальних змін, що призводить до змін в етнічному складі населення. Міграція – предмет постійних дискусій в «заокеанському» суспільстві. Висловлюються надзвичайно різноманітні за спектром пропозиції: від легалізації незаконних мігрантів та лібералізації

режиму імміграції до повної її заборони. Поняття свободи імміграції та політика США в цій галузі з часом пережили серйозні зміни.

Сучасний світ характеризується розмиванням кордонів. В рамках процесу глобалізації, стимульованого як ринковими, так і технологічними чинниками, відбувається формування світового ринку робочої сили. Разом зі змінами у ставленні світового співтовариства до питань прав людини та державного суверенітету цей процес змушує всі країни світу переглянути ставлення до питань міграції.

Міграційна політика США почала формуватися після прийняття в 1776 році Декларації незалежності. Упродовж більш ніж 200-літньої історії цілі та методи змінювалися відповідно до інтересів розвитку економічної системи, зовнішньополітичного становища США, ставлення до мігрантів у американському суспільстві. Головний урок, який можна винести з досвіду США у питанні врегулювання міграційних процесів, полягає в тому, що саме по собі введення законодавчих обмежень на міграцію не здатне розв'язати проблему нелегального в'їзду до країни. Найбільша кількість нелегальних мігрантів прибула до Сполучених Штатів з країн Латинської Америки через кордон з Мексикою. Мільйони сезонних робітників перманентно перетинають кордон, щоби "підзаробити" на американських фермах у період збору врожаю. При цьому такі мігранти нерідко ставали жертвами обману, експлуатації та насильства.

Незважаючи на жорстко функціонуючу систему "вхідного контролю" міграційного потоку, працедавці несуть відповідальність за наявність у іммігрантів оформленого дозволу на роботу. Основними санкціями за порушення імміграційних законів є: а) депортація; б) покарання у вигляді штрафів та позбавлення волі від шести місяців до двох років у разі повторних порушень; в) заборона на в'їзд до країни в майбутньому.

Особливою проблемою є трудова міграція, як легальна, так і нелегальна. Майже половина нелегалів потрапили до США за туристичними, студентськими та навіть робочими візами. При цьому у них практично немає можливості отримати роботу легальним шляхом – щорічно міграційна служба видає лише 5 тисяч тимчасових трудових віз для низько кваліфікованих робітників.

Масштабна міграція – відносно нове для України явище, ще до кінця не досліджене і недостатньо осмислене українським суспільством та інтелектуальною, а особливо політичною елітою. У цьому плані Україна дещо відрізняється від США, населення якої створене імміграцією. З іншого боку, США та Україна не є повними протилежностями у цьому плані, оскільки частина українських земель так само була залюднена переселенцями. США не мають тієї потрібної ролі, яку відіграє Україна. Наша держава є: 1) країною еміграції та тимчасової імміграції (переважно до країн ЄС та США); 2) країною призначення мігрантів (переважно репатріантів, вихідців з республік колишнього Радянського Союзу); 3) країною транзиту для тих, хто намагається потрапити до Європейського Союзу. Гарантії політичних свобод та рівень добробуту у Сполучених Штатах Америки слугує тому, що міграція там розвивається поки що лише в одному напрямку – ця держава виступає тільки в якості приймаючої країни. Але попри це, і США стикаються з низкою серйозних проблем у сфері міграції, включаючи масовий наплив нелегальних мігрантів через довгий та погано охоронюваний кордон (для США це кордон з Мексикою, для України – кордони з Російською Федерацією, Білоруссю та Молдовою).

Отже, які ж є легальні способи імігрувати до США для громадян України? Потрібно відразу зазначити, що це нелегко, адже тоді б вже давно Америку наповнили приїжджі з таких країн, як Азія, Африка, ну і звичайно ж, СНД. Саме для уникнення вище розглянутих наслідків уряд США ввів жорсткі умови та закони для тих, хто хоче імігрувати з СНД до заокеанський континент.

Серед основних *способів приїхати в США на ПМЖ* [1] є:

1) варіант виїхати до США через отримання робочої візи. Отримання робочої візи вважається найбільш оптимальним варіантом, якщо людина висококваліфікований

фахівець з багатим досвідом роботи за професією. Дуже високі шанси мають фахівці в галузі інформації та зв'язку, а також природничих та технічних наук, математики, фізики та програмісти;

2) лотерея Green Card. Такий спосіб один з найбільш недорогих і простих – до безпосереднього виграшу практично не потрібні які-небудь витрати. У лотереї можна взяти участь абсолютно безкоштовно. Щорічно американський уряд відбирає випадковим методом мешканців інших країн, яким видає більше 50 000 імміграційних віз. Для того, щоб брати участь у лотереї, потрібно просто розмістити свою заявку на спеціальному сайті.

3) укладання шлюбу з потенційним громадянином США.

4) отримання статусу біженця. Умова одна – переслідування за політичні погляди, а також за релігійною чи національною ознакою можна звернутися в уряд США, попросивши політичного притулку. Однак, попри поширену думку, притулок на підставі нетрадиційної сексуальної орієнтації в Америці не надається.

Для того, щоб отримати притулок, потрібні: а) факти, що підтверджують переслідування (наприклад, довідки про нанесення побоїв); б) доказ того, що держава не може забезпечити захист від переслідувань (копії відмов у порушенні кримінальної діловодства в результаті нанесення каліцтв і т. д.); в) документи, які підтверджують те, що подібні переслідування цілком реальні у країні (наприклад, людина ні разу не змогла довести, що піддається переслідуванню на ґрунті антисемітизму, якщо її місцем проживання є Ізраїль).

Список використаної літератури:

1. Іміграція в США: основні способи імміграції в Америку на ПМЖ [Електронний ресурс]. – Режим доступу: <http://greencardcenter.com.ua/zhyttia-u-ssha/21-vyizd-v-ssha-osnovni-sposoby-immihratsii-v-ameryku-na-pmzh.html>

*Лозова Дар'я Сергіївна,
студентка IV курсу бакалаврату,
Спеціальності «Психологія»*

*Науковий керівник:
кандидат психологічних наук, доцент
Лунійко Людмила Василівна*

«Визначення поняття «гендерна рівність» зарубіжними та вітчизняними психологами»

У працях зарубіжних вчених поняття «гендер» з'являється у 60-70-х роках. Вперше це поняття розглядає Е.Оуклей [5]. Головним поштовхом до виведення розуміння «гендеру» став жіночий рух (друга хвиля фемінізму): виникнення концепції гендерної рівності, означення гендерної дискримінації та як її можна позбутися. Наслідком стало прийняття ряду важливих документів для жінок, корегуючи соціальний статус та роль жінки.

Спочатку гендер трактують, як щось близьке до природної статті. Згодом з'являються дослідження культурної антропології та психології, де гендерна роль розглядається не тільки як вияв природи, а і виокремлюється системою очікувань суспільної поведінки. Відмінності між чоловіками і жінками починають сприйматися не тільки як біологічні, а й ті, що базуються на поділі соціальних ролей, формах діяльності, відмінностях у поведінці, ментальних, емоційних характеристиках. Гендер стає соціально-культурним конструкт, а не природною статтю [1].

Гендерну рівність визначають як технологію в контексті теорії гендерної системи, вивчає соціальні інститути, що реалізують владні стосунки статей у межах політичної, економічної та соціальної сфер життя, міжстатеві та внутрішньостатеві відносини.

Г.Рубін надає значення статево-гендерній системі як ряду угод, завдяки яким суспільство перетворює біологічну сексуальність на продукт активності людини[4].

В Україні гендерні дослідження починаються з кінця ХХ ст. Їх пов'язують ростом свідомості суспільства, та прогресом технологій, які опираються не на матеріальну, а інтелектуальну власність, і визначаються рівнем розвитку країни. Спочатку для теорії гендера використовують світові наукові досягнення цього напрямку, що знаходяться в контексті феміністичних та жіночих рухів. Вітчизняна теорія концентрувала увагу не суто на проблемах жінок у суспільстві, а на відносинах жінок та чоловіків, в цьому полягала відмінність.

Поняття «гендерної рівності» в Конституції України «Про забезпечення рівних прав та можливостей жінок і чоловіків» виведений, як рівний правовий статус жінок і чоловіків та рівні можливості для його реалізації, що дозволяє особам обох статей брати рівну участь у всіх сферах життєдіяльності суспільства [2].

Також гендерна рівність трактується наявністю однакових умов для жінок і чоловіків у реалізації всіх прав людини та можливостей, участю в економічному та політичному, культурному та соціальному розвитку, і в рівному користуванні його результатами.

Концепція, щодо гендерного розвитку, тобто гендерної рівності, спрямована на прогрес, який завбачає суспільні та державні погляди на життя обох статей як рівних, з однаковими можливостями їх розвитку, умов для саморозвитку й самовираження у рівних свободах, правах, обов'язках та відповідальностях, подоланням всіх форм історичної несправедливості щодо ставлення до них і оцінки результатів їхньої діяльності [3].

Отже, можна констатувати, що в наукових дослідженнях не існує єдиної точки зору щодо понять «гендер» та «гендерна рівність». Проте вони є досить близькими і схожими за змістом розуміння.

Список використаної літератури:

1. Гендер: реалії та перспективи в українському суспільстві : матеріали Всеукраїнської науково-практичної конференції (Київ, 11-13 грудня 2003 р.). – К.: Фоліант, 2003. – 300 с.
2. Закон України «Про забезпечення рівних прав та можливостей жінок і чоловіків». Конституція України, 2005.
3. Мельник, Т. М. Правові аспекти гендеру. Основи теорії гендеру: Навчальний посібник. – К.: «К.І.С.», 2004 – 326 с.
4. Рубин Г. Обмен женщинами: заметки о «политической экономии» пола // Хрестоматия феминистских текстов. Переводы / под ред. Е.Здравомысловой, А.Темконой. - СПб., 2000. – С. 89-139.
5. Хрестоматия к курсу «Основы гендерных исследований» / отв. ред. О.А.Воронина. – М.: МЦГИ - МВШСЭН, 2000. – 396 с.

*Макаревич Анна Костянтинівна,
студентка IV курсу бакалаврату,
спеціальності «Психологія»*

*Науковий керівник:
кандидат педагогічних наук, доцент
Вольнова Леся Миколаївна*

«Залежність підлітків від соціальних мереж як психологічна проблема»

У 2020 році кількість користувачів Інтернету у світі перевищила чотири мільярди. В Україні станом на червень 2020 року нараховується 24,8 мільйонів користувачів, що становить 74% від усього населення країни. Найбільш активними у мережі є українці у віковому проміжку від 15 до 24 років, тобто підлітки і молодь [2]. Все частіше постає питання негативного впливу соціальних мереж на психіку підлітків, адже: 1) вони є однією з найбільш вразливих категорій, тому що в силу своїх вікових особливостей ще не мають достатнього досвіду для повного розуміння наслідків своїх дій, 2) їхнє критичне мислення не до кінця сформоване, тому їм важко аналізувати тонкощі та небезпеки кіберспілкування, 3) вони ще недостатньо інтегровані у суспільство, тому тривале перебування у віртуальній реальності може викликати бажання звести до мінімуму контакти з реальним світом [3]. На жаль, батьки часто не усвідомлюють значення впливу захоплення підлітка вебпростором на його здоров'я та психіку, помилково вважаючи, що, якщо дитина знаходиться дома, то вона у безпеці.

Цю проблему вивчали чимало науковців. У своїх дослідженнях вони звертали увагу на небезпеку безконтрольного перебування користувачів у мережі, а особливо підлітків. Негативний вплив зловживання інтернет-спілкуванням визначали О.В. Шинкаренко та Л. П. Гур'єва. К.С. Янг та А.І.Гольдберг вважають глобальне запровадження комп'ютеризації приватного життя найбільшим захворюванням ХХІ століття [4]. Недоліком досліджень вітчизняних учених (Т. В. Карабін, Л. М. Юр'єва) вважаємо той факт, що у їхніх працях немає диференціації учасників кіберспілкування за віковою ознакою, адже поведінка підлітків і дорослих користувачів відрізняється.

Оскільки проблема залежності від соціальних мереж виникла не так давно, актуальність теми полягає у недостатньому вивченні різних її аспектів. Необхідність теоретичного обґрунтування залежності від соціальних мереж, виявлення психологічних чинників залежності від соціальних мереж у підлітків та окреслення шляхів її попередження зумовило вибір теми дослідження.

На нашу думку, позитивним моментом є той факт, що підлітки, які проявляють ознаки адиктивної поведінки стосовно соціальних мереж, ще не перебувають у стані соціальної дезадаптації (відвідують школу, комунікують з однокласниками, мають хоча б мінімальне коло спілкування, у певній мірі залежні від батьків), тому їм можна надати допомогу ненав'язливо, не викликаючи великого супротиву, у формі виховних годин, роз'яснювальних бесід, тобто не як реабілітацію, а вторинну профілактику [1]. Ці дії мають бути спрямовані на розвиток комунікабельності, підвищення самооцінки, зацікавлення спортом, залучення до позаурочної діяльності, налагодження довірчих стосунків з батьками. У межах первинної профілактики слід розповсюджувати інформацію про ознаки, фактори на небезпеку адиктивної поведінки, проводити діагностику схильності до адикцій у школах, надання консультацій шкільного психолога. Батьки і школа мають об'єднатися для протидії формування залежності підлітків від соціальних мереж.

Список використаної літератури:

1. Интернет-зависимость [Электронный ресурс]. – Режим доступа : <https://ru.wikipedia.org/wiki/%D0%98%D0%BD%D1%82%D0%B5%D1%80%D0%BD%D0%B5%D1%82-%D0%B7%D0%B0%D0%B2%D0%B8%D1%81%D0%B8%D0%BC%D0%BE%D1%81%D1%82%D1%8C>

2. Кочарян О. С., Гущина Н. І. Виховання культури користувача Інтернету. Безпека у Всесвітній мережі / Інститут інноваційних технологій і змісту освіти Міністерства освіти і науки, молоді та спорту, «Майкрософт Україна». Навчально-методичний посібник. – К., 2011.

3. Лютий В.П. Залежність від соціальних мереж як проблема сучасних студентів / Лютий В.П., Коломієць К.С. // Вісник Академії праці і соціальних відносин Федерації профспілок України. – 2014. – №3-4. – С. 6-12.

4. Янг К. С. Диагноз – интернет-зависимость [Электронный ресурс] / Кимберли С. Янг. – Режим доступа : <http://www.narcom.ru/ideas/common/15.html>

*Манічева Вікторія Вячеславівна,
студентка IV курсу бакалаврату,
спеціальності «Психологія»*

*Науковий керівник:
кандидат психологічних наук, доцент
Сидоренко Ольга Борисівна*

«Гендерні особливості вибору стратегій поведінки в ситуації конфлікту в ранньому дорослому віці»

Наукове поняття «гендер» у психологічній науці було здійснено американським психоаналітиком Р. Столлером. «Гендер» походить від грецького слова «genos», що в перекладі означає рід, походження і представляє собою соціальний конструкт, який використовують для характеристики статевих особливостей поведінки, охоплює соціальні можливості кожної статі в освіті, професійної діяльності, доступі до влади, сімейні ролі і репродуктивну поведінку. Гендерні (статеві) відмінності між чоловіками та жінками зумовлені не так їх біологічними особливостями, як відмінностями у сімейному вихованні хлопчиків і дівчаток.

Проблема гендеру досліджувалась багатьма як зарубіжними так і вітчизняними вченими: Дж. Батлер, С. Бем, Ш.Берн, Дж. Скотт, Т. Власова, І. Грабовська, Є. Ільїн, І. Кон, М. Малишева, Є. Ніколаєва, М. Ткалич та ін.

Так, С. Бем, Р. Бейлс, М. Ткалич, Т. Парсонс, Дж. Скотта, розглядаючи поняття «гендер» визначають його як соціально-психологічну характеристику, яку особистість набуває в процесі соціалізації на основі своєї біологічної статі та яка визначається психологічною статтю особистості, гендерною ідентичністю, гендерними ролями і статусами особистості, формує людину як представника певної гендерної групи і значною мірою обумовлена особливостями культури, традицій, вихованням, що у кінцевому випадку визначають своєрідність їхньої соціальної поведінки [2; 3; 4].

Свій зовнішній вияв поняття «гендер» знаходить в двох основних категоріях – фемінність та маскуліність, які представляють собою традиційні уявлення про тілесні, психічні і поведінкові якості, які характерні для чоловіків і жінок. Маскуліність ототожнюють з витримкою, наполегливістю, агресивністю, а фемінність – з м'якістю, ніжністю, поступливістю. З розвитком суспільства набула актуальності здатність особи проявляти, як фемінність, так і маскуліність адекватно до існуючих обставин та ситуації.

Тому виділяють ще андрогінний тип гендерної ідентифікації – поєднання традиційно чоловічих і жіночих якостей [1]. Гендерні особливості поступово стають усталеними шаблонами поведінки, в тому числі, конфліктної, у вигляді «ролі» яка відображає ймовірну та усталені форми поведінки. Особливої актуальності це набуває в період ранньої дорослі, коли особа досягає свого максимального психофізіологічного розвитку та найбільш активно здійснює реалізацію свого потенціалу у різних сферах життєдіяльності, насамперед у професійній та сімейній.

З метою вивчення гендерних особливостей вибору стратегій поведінки в ситуації конфлікту нами було проведено дослідження серед осіб раннього дорослого віку. У ньому взяли участь особи з вищою юридичною освітою у кількості 30 респондентів, 16 жінок та 14 чоловіків, віком від 22 до 39 років.

В процесі емпіричного дослідження було використано: методику С. Бем “Статеворольовий опитувальник”, методика «Оцінки стратегій поведінки в конфліктних ситуаціях» К. Томаса в адаптації Н. Гришиної.

Аналіз результатів дослідження за методикою С. Бем показав, що 79 % чоловіків мають андрогінний тип гендерної ідентифікації, 14 % - маскулінний та 7% - фемінний, серед жінок 75 % - андрогінний та 25% - фемінний.

Використовуючи методику К. Томаса було виявлено, що у 43% (10 чоловіків та 5 жінок) респондентів домінуючою є стратегія компромісу. Особи кожною із сторін в ситуації конфлікту йдуть на взаємні поступки в чомусь принциповому та важливому. Досліджувані у кількості 26% (5 чоловіків та 4 жінки) – вдаються до стратегії – суперництва. Молоді люди спрямовують свою поведінку на досягнення власних інтересів шляхом нав'язування опоненту вигідного для себе рішення. 14% (1 чоловік та 4 жінки) – респондентів обирають стратегію уникнення. Це свідчить про те, що вони прагнуть ухилятися від конфлікту, не співпрацювати з іншими учасниками; 11% (2 чоловіка та 2 жінки) опитаних обирають стратегію – пристосування. При розв'язанні конфліктних ситуацій респонденти знижують свої вимоги щодо прийняття позиції опонента; у 6% (1 чоловік та 1 жінка) досліджуваних – співробітництво. Такі особи шукають способи вирішення конфлікту, які задовольняли б обидві сторони. У 10% досліджуваних (3 чоловіка) встановлено декілька домінуючих стратегій поведінки: у двох - компроміс та суперництво та у одного - компроміс, співробітництво та уникання.

За результатами співставлення даних отриманих за обома методиками, нами встановлено, що андрогінні чоловіки віддають перевагу стратегії компромісу (54%), також обирають стратегію суперництва (23%), у маскулінних чоловіків вказані стратегії є одночасно домінуючими, тобто чоловіки згодні йти або на взаємні поступки або відстоювати власну точку зору нав'язуючи її опоненту. Чоловіки фемінного типу мають яскраво виражене домінування стратегії пристосування, вони готові принести в жертву свої інтереси заради інтересів опонента. Жінки фемінного типу віддають перевагу стратегії компромісу (50%), а також використовуються уникнення (25%) та пристосування (25%), а саме, намагаються або піти на взаємні поступки або уникають конфлікту. Жінки андрогінного типу віддають перевагу стратегії суперництва (33%), компромісу (25%) та уникнення (25%), таким чином їх стратегії поведінки в конфлікті є досить варіативні.

Підсумовуючи, можна зазначити, що на вибір стратегії поведінки в ситуації конфлікту впливає не тільки стать, але й гендерні особливості. Домінуючою стратегією поведінки серед респондентів виявлений компроміс, водночас він більш притаманний андрогінним чоловікам. Для маскулінних чоловіків домінуючою стратегією є і компроміс і суперництво. Жінки фемінного типу віддають перевагу стратегії компромісу, а андрогінні – суперництву.

Список використаної літератури:

1.Воропаєва Т. Типи гендерної ідентичності української молоді // Гендерна проблематика та антропологічні горизонти: матеріали I Всеукраїнської науково-практичної конф. 26-27 травня 2011 року. – Острого: В-во НУ “Острозька академія”, 2011. – С. 10-19.

2.Ткалич М.Г. Зміст та структура гендерної ідентичності особистості // Актуальні проблеми психології: Організаційна психологія. Економічна психологія. Соціальна психологія / за ред. С.Д. Максименка, Л.М. Карамушки. – К.: А.С.К., 2011. – Т. I. – Вип. 31. – С. 113-118.

3.Bem S. L. Gender Schema Theory: A Cognitive Account of Sex Typing // Psychological Review. – 1981. – Vol. 88 (4). – P. 354-364.

4. Scott J. Gender: A Useful Category of Historical Analysis // American Historical Review. – 1986. – Vol. 91 (5). – P. 1053-1075.

*Мачульська Валентина Володимирівна,
студентка III курсу бакалаврату,
спеціальності «Психологія»*

*Науковий керівник:
кандидат педагогічних наук, доцент
Вольнова Леся Миколаївна*

«Особливості мнемічних процесів у молодших школярів»

Пам'ять – це форма психічного відображення, яка полягає у збереженні, запам'ятовуванні та відтворенні індивідом власного минулого досвіду. Пам'ять безумовно є важливою пізнавальною функцією, вона лежить в основі навчання та розвитку людини. Уже з ранніх років дитина намагається запам'ятовувати деякі об'єкти сприйняття, і з кожним роком розширює свої можливості і досвід. Коли дитина переходить у молодший шкільний вік, у неї починається період, який є найкращим для розвитку пам'яті, вона є однією з найголовніших психічних функцій у цьому віці.

Проблему пам'яті молодших школярів досліджували такі вчені як: А.О. Смірнов, П.І.Зінченко, С.Т. Бархатова, С.А. Ізюмова, Л.В. Черемошкіна, В.Д. Шадриков, Т.В. Єгорова, Є.М Кудрявцева та інші вчені.

Таке поняття як «мнемічна діяльність» вперше у психологію ввів А.А. Смірнов. Основною передумовою успішності мнемічної діяльності індивіда, на думку автора, є наявність у нього мнемічних здібностей. Однією з основ спрямованості на ту чи іншу якість запам'ятовування є індивідуально-психологічні якості того, хто запам'ятовує [3]. У свою чергу тут варто назвати індивідуальні особливості пам'яті людини, її мнемічні здібності, які проявляються в швидкості, точності й міцності запам'ятовування.

Співвідношення мимовільної та довільної пам'яті в учнів відрізняється. Вчені [1] стверджують, що першокласники користуються більш ефективним, мимовільним запам'ятовуванням, до того ж у них активно працює механічна пам'ять і діти досить часто заучують навчальний матеріал, не розуміючи його змісту. Продуктивність мимовільного запам'ятовування збільшується у тому випадку, коли діти активно виконують завдання, а не пасивно сприймають його.

В учнів другого і третього класів пам'ять розвивається у двох напрямках: довільності та осмисленості. Активізація процесів пам'яті у шкільні роки зумовлена планомірним процесом навчання, тому що, на відміну від дошкільників, молодші школярі повинні запам'ятовувати і відтворювати не тільки завдання, які становлять їхній інтерес, а й ті знання, які вимагає від них навчальна діяльність, тому пам'ять стає більш довільною [1]. Під час навчання діти прагнуть ставити перед собою диференційовані завдання,

звертають увагу на окремі смислові одиниці матеріалу, вчать використовувати різні способи заучування і відтворення інформації, враховують її складність і поступово оволодівають осмисленим запам'ятовуванням.

Такі дослідники як М.Н. Шардаков та Е.А. Фарапанова стверджували, що у віці 6-10 років значно зростає здатність заучувати і відтворювати. Збільшуються можливості до запам'ятовування учбового матеріалу. В порівнянні з першокласниками, у другокласників запам'ятовування конкретного матеріалу зростає на 28%, абстрактного – на 68%, емоційного – на 35% [2]. Обсяг запам'ятовування за однаковий проміжок часу однакового матеріалу з віком і навчанням молодших школярів теж збільшується.

Як зазначає О.В. Скрипченко, з віком у молодших школярів підвищується точність впізнання об'єктів, що було запам'ятовано раніше [2]. Найбільший діапазон розбіжності у впізнанні спостерігається у першокласників, а в учнів третіх класів він значно зужується (у 4-5 рази). Дівчатка в початкових класах дещо точніше впізнають об'єкти, ніж хлопчики цього віку.

Є.М. Кудрявцева [2] наголошує, що відбуваються якісні зміни й у процесах впізнання. Учні першого класу, впізнаючи об'єкти, загалом спираються на їхні основні ознаки, а третьокласники детальніше їх розглядають та аналізують, виокремлюють у них більш специфічні видові й індивідуальні ознаки.

Варто пам'ятати, що при запам'ятовуванні певного матеріалу велике значення мають такі складові, як: його обсяг, емоційне підкріплення, а також індивідуальні особливості пам'яті (швидкість, точність та міцність запам'ятовування). Звісно, дитині 6-8 років буде легше запам'ятати інформацію, якщо вона буде емоційно забарвленою, і складніше ту, яка містить у собі сухі факти.

Отже, молодший шкільний вік, а саме від шести-семи до десяти-одинадцяти років, є сензитивним для розвитку пам'яті дитини. Мнемічні процеси розвиваються у напрямку мимовільності та довільності. У цей період навчальна діяльність створює умови для швидкого розвитку мимовільного запам'ятовування, адже матеріал подається у вигляді яскравих наочних образів (картинок та фігурок) або у формі ігор, і цим самим викликає у дитини інтерес. Учні запам'ятовують зразки предметів і співвідносять їх зі словами, тому такі зв'язки краще фіксуються у них у пам'яті і мають відносну стійкість. Але у цьому віці дитина також здатна довільно та цілеспрямовано фіксувати інформацію, навіть якщо вона не зацікавлена у ній. І з кожним роком навчальний матеріал спрямований на те, щоб покращити довільне запам'ятовування.

Список використаної літератури:

1. Психология человека от рождения до смерти / [В.А. Аверин, Ж.К. Дандарова, И.А. Зимняя, В.П. Зинченко] ; под ред. А.А. Реана. – СПб.: пройм – ЕВРОЗНАК, 2001. – 656 с.
2. Вікова та педагогічна психологія: Навч. посіб./ О.В.Скрипченко, Л.В. Долинська, З.В. Огороднійчук та ін. – К.: Просвіта, 2001. – 416 с.
3. Смирнов А.А. Избранные психологические труды / Смирнов А.А. — М.: Наука, 1987. - 685 с.

*Михайленко Катерина Олегівна,
Пархоменко Богдан Олександрович,
студенти III курсу бакалаврату,
Спеціальності «Психологія»*

*Науковий керівник:
кандидат психологічних наук, доцент
Лупійко Людмила Василівна*

«Розвиток толерантності психолога засобами тренінгової діяльності»

Професія психолога є надзвичайно затребуваною на сьогоднішній день, але що ж сприяє її успішності та визначає якість надання психологічної допомоги? Впродовж навчання у ЗВО, студенти засвоюють великий обсяг теоретичного матеріалу, однак для того, щоб бути справжнім професіоналом, необхідно розвивати певні навички. На даний момент існує декілька основних класифікацій особистісних властивостей, які виступають важливим фактором при виконанні професійних завдань. На основі моделі Р. Кочунаса і таких зарубіжних та вітчизняних авторів, як М.В. Бадалова, Т.О. Вернаєва, С.Д. Максименко, Н.В. Чепелева та ін., можна виділити наступні властивості: автентичність, відкритість власному досвіду, розвиток самопізнання, толерантність до невизначеності, прийняття власної відповідальності, емпатія; гнучкість поведінки; терпимість; високий рівень інтелекту; комунікативні здібності; інтерес і повага до іншої людини; стресостійкість, розвинена саморефлексія; психологічне мислення; тактовність; ерудованість; конгруентність. На думку І.М. Цимбалюка, ефективний консультант – це насамперед особистісно зріла, свідома, толерантна людина [1].

Поняття «толерантність» вивчається науковцями з різних галузей й, відповідно, може набувати дещо відмінних значень. Вітчизняні та зарубіжні дослідження на тему толерантності в більшій мірі розкривають зв'язок толерантності, інтолерантності та насилля як актуальну проблему сьогодення (І.С. Зиміна, В.С. Магун); також багато праць присвячено толерантності як особистісній рисі та як категорії відносин (О.Ю. Клепцова, В.Г. Маралов, Д.В. Колесов); значна увага приділяється і дослідженню толерантності в контексті ціннісно-сміслового підходу (О.А. Бенькова, С.Д. Максименко, Л.І. Рюмшина, Г.У. Солдатова та ін.). Отже, актуальне питання толерантності в суспільстві висвітлюється багатьма вченими й в різних галузях знань, однак усіх їх об'єднує прагнення розкрити причини й винайти способи подолання нетерпимого ставлення до інших, яке ускладнює взаємодію між людьми, поширює конфлікти, сприяє агресивним та жорстоким проявам.

Г. Олпорт виділив такі основні аспекти толерантної особистості: визнання різноманітності, орієнтація на особисту незалежність, схильність до емпатії, надання переваги свободі та демократії і т. і.. В свою чергу, К. Роджерс робить акцент на почуттєво-емпатійному компоненті толерантності, а саме: на безумовному прийнятті іншої людини; повазі до цінностей, бажань, поглядів відмінних від власних; прийняття власного досвіду й світосприйняття; уникнення оціночних суджень. Зараз поняття «толерантність» прирівнюють до поняття «терпимість», яка проявляється в здатності й готовності до сприйняття іншої особистості з усіма її особливостями, відмінними поглядами, цінностями, переконаннями тощо. Толерантне ставлення до іншого не передбачає необхідності погоджуватися й приймати позицію опонента, толерантність передбачає саме згоду з тим, що відмінна думка може існувати на рівні з власною й має свою цінність для іншої людини.

Толерантність є невід'ємною й надзвичайно важливою якістю та здатністю особистості, що використовується нами в повсякденному житті у різноплановому суспільстві. Чи буде мати успіх у встановленні довірчих стосунків психолог, який проявлятиме інтолерантність до переконань чи поглядів своїх клієнтів? Звичайно, що ні.

Толерантне ставлення набуває особливого професійного значення в ситуації дослідження індивідуального світу клієнта, саме з цієї причини толерантність є необхідністю для психолога. Тренінгові вправи під керівництвом викладача створюють умови для взаємодії між студентами, в процесі якої більш ефективно можна розвивати певні навички. Створюючи тренінг на дану тематику потрібно забезпечити вплив на когнітивний (пізнання себе, розуміння багатогранності життєвої реальності), емоційний (емоційна гнучкість, доброзичливість, емпатія) та поведінковий компоненти толерантності задля забезпечення комплексного впливу. Під час організації тренінгів, спрямованих на розвиток у майбутніх фахівців толерантності, основними завданнями можна визначити такі: розвиток саморефлексії; формування вміння безконфліктної взаємодії з іншими; формування гуманістичних ціннісних орієнтацій; сприяти формуванню позитивного ставлення до себе та інших.

Для тренінгів, що використовуються у закладах середньої та вищої освіти, характерним є використання вправ на усвідомлення власних цінностей, відпрацювання у взаємодії вміння спілкуватися на засадах толерантного ставлення до співрозмовника, розвиток емпатійного розуміння іншої людини як основи толерантності [2, с. 154-157].

Отже, толерантність — це терпимість, прийняття «інакшості», з якою психолог-консультант може зустрічатись знайомлячись із кожним наступним клієнтом. Тому впровадження тренінгів, спрямованих на розвиток толерантності, під час підготовки майбутніх фахівців є доцільним та сприятиме набуттю значимих якостей, гнучкості та позитивного ставлення до інших особистостей.

Список використаної літератури:

1. Консультативна психологія: підручник / І.С. Булах, В.У. Кузьменко, Е.О. Помиткін [та ін.]: – Вінниця: ТОВ «Нілан-ЛТД», 2015. – 482 с.
2. Психологія толерантності особистості (на матеріалі дослідження студентів): монографія / В. М. Павленко, М. М. Мельничук; авт. післямови проф. В. Ф. Моргун. – Полтава: ФОП Мирон І. А., 2014. – 244 с.

*Молочко Ярослав Анатолійович,
студент III курсу бакалаврату,
спеціальності «Психологія»*

*Науковий керівник:
старший викладач
Кушмирук Євгенія Сергіївна*

«Сучасна теорія психологічної корекції у психодинамічному підході»

У своїх працях З. Фрейд неодноразово підкреслював, що як тільки еволюційні, структурні і динамічні детермінанти більш важкої, ніж невроз, психопатології будуть краще зрозумілі, науковцям доведеться розробити відповідні та особливі техніки для правильного психоаналітичного підходу до неї.

Сучасна теорія психологічної корекції та терапії у психодинамічному підході базується на наступних принципах: перший - погляд на людську психіку як на цілком суб'єктивну та обумовлену власним унікальним досвідом явище. Другий принцип полягає в тому, що власна психіка аналітика розглядається як єдине джерело його знання. Розуміння клієнта цілком залежить від здатності аналітика інтегративно використовувати як свої інформативно-емоційні, так і раціональні відгуки, що виникають як реакція на

клієнта і прояви його психіки. Аналітичне розуміння розглядається як безпосередньо пов'язане з максимально інформативним використанням аналітиком своєї суб'єктивності. Третій принцип полягає в постійному притримуванні еволюційної і динамічної точок зору в оцінці, розумінні і аналітичному підході до психіки іншого індивіда [1, с.10].

Дане питання вивчало багато вчених, що працювали у психодинамічному напрямі психології, а саме: З.Фрейд, А.Адлер, В.Райх, Ж.Лакан, Х.Кохут, Н.Мак-Вільямс, В.Техке та інші. Проаналізувавши їх праці можна зазначити, що відповідно до психоаналітичного підходу, психотерапія та психокорекція будь-якого клієнта - це лікування психікою самого психотерапевта. Для ефективної взаємодії психотерапевту необхідно: встановити довірчі відносини з клієнтом; діагностувати основну точку еволюційної затримки клієнта; за допомогою серії заходів усунути цю затримку, в результаті чого психіка клієнта продовжує розвиватися у напрямку психічного здоров'я та психічної дорослості [2, с. 26].

Психоаналітична теорія стверджує, що людська психіка формується, а також травмується в ранніх взаємодіях дитини з об'єктами, що пов'язані з її розвитком. Структуралізація психіки може бути порушена на будь-якому етапі індивідуального еволюційного розвитку, в силу різних психотравмуючих чинників. Залежно від періоду і природи основного порушення у розвитку індивіда, у нього можуть розвинути порушення і викривлення в досвіді переживань і функціонування різного ступеня тяжкості. У сучасній концепції, психопатологія умовно розподіляється на три категорії: психотичний, прикордонний і невротичний рівні особистісної організації.

Психотична патологія зазвичай являє собою базисну слабкість встановленої диференціації репрезентацій об'єкта і власного «Я». Ці пацієнти зазвичай демонструють дефіцит тих ранніх структур, які вибудовуються за допомогою недиференційованих мнемонічних елементів приємних переживань і забезпечують матеріал для побудови образів себе і об'єктів як твердо диференційованих сутностей.

Люди з прикордонним рівнем патології затримуються на різних етапах стадії сепарації-індивідуації в результаті невдач у структурних побудовах взаємодій між ними і їх головними об'єктами. Прикордонні клієнти не досягли константності об'єкта і власного «Я». Виходячи з цього, фазово-специфічне завдання терапевта розглядається як допомога клієнту в поновленні перерваних процесів пов'язаних зі структурним зростанням ідентифікації в його взаєминах з аналітиком. Такому клієнту не вистачає базових навичок психіки, які він здобуває у психотерапевтичній взаємодії.

Клієнти з переважно невротичною організацією особистості досягли константності об'єкта і власного «Я», і, закономірним чином, у них є індивідуальні образи себе і об'єктів. Для них характерна фіксація на інтроєктованих та пригнічених взаємодіях з едіповими об'єктами. Основна затримка невротика, а як наслідок психокорекційна мішень - недостатня емансипація від батьківських установок та цінностей [1, с. 365].

Отже, в психоаналітичній теорії є три основні діагностичні категорії: психотики, прикордонний рівень організації особистості (розлади особистості), невротики. Процедура психокорекції та психотерапії базується на диференційних критеріях кожної з категорій, більш того, вона принципово відрізняється від приналежності клієнта до якоїсь з вище зазначених груп, оскільки має на меті вирішити конкретну еволюційну затримку клієнта.

Ми вважаємо, що психодинамічний підхід є найактуальнішим у психокорекційній роботі з психотичними, прикордонними та невротичними розладами особистості. Психодинамічний підхід - це глибинність, систематизованість, конкретність, точність та чітка методологія роботи, випробувана часом.

Список використаної літератури:

1. Тэхкэ Вейкко. Психика и её лечение: Психоаналитический подход. – М.: Академический Проект, 2012. – 502 с.

2. Мак-Вильямс Н. Психоаналитическая диагностика: Понимание структуры личности в клиническом процессе / Пер. с англ. – М.: Независимая фирма “Класс”, 2001. – 480 с.

*Молочко Ярослав Анатолійович,
Чевельча Тетяна Романівна,
студенти III курсу бакалаврату,
Спеціальності «Психологія»*

*Науковий керівник:
кандидат психологічних наук, доцент
Виходцева Ольга Анатоліївна*

«Особливості психологічного консультування клієнтів з надмірним нарцисизмом»

Одним з перших вчених, який став вивчати проблему нарцисизму, був З. Фройд. Активно даний феномен почали вивчати представники психоаналітичного напрямку Х.Кохут, О.Кернберг, М.Кляйн, та інші, але проблема нарцисизму не була в той час повною мірою досліджена. У сучасному суспільстві інтерес дослідників до проблеми нарцисизму значно підвищується, оскільки людство активно провокує нарцисичні риси у пересічної особистості. Зокрема, на основі встановлення взаємозв'язків з іншими, побудові життєвих планів та життя в цілому, особлива увага наголошується на необхідності представлення індивідом власного образу «Я» у реальному та віртуальному світі таким чином, щоб сформувати про себе загальне позитивне уявлення в соціумі. Нарцисичні риси характеру притаманні індивідам, які працюють у сфері «людина-людина» [1]. Це обумовлюється тим, що такі професії часто пов'язані з високою нервово-психічною напругою і вимагають розвинених емоційно-вольових та особистісних якостей. Саме тому, психолог-консультант повинен пам'ятати, що нарцисичні риси присутні в певній мірі у будь-якій категорії клієнтів і зважати на це, при плануванні етапів роботи.

З.Фройд розглядав нарцисизм у своїх працях одночасно з точки зору особистісного та клінічного феномену. Саме поняття «нарцисизм» він визначав як специфічний стан людини, згідно з яким вона концентрує свій інтерес та увагу на собі [2]. Сучасні вчені трактують його як мотиваційний стан людини, що спрямований на підтримання відносно позитивного самоуявлення у соціальному середовищі, через різноманітні способи поведінки [4, с. 117]. Ми дотримуємося думки, що нарцисизм слід розглядати як сукупність проявів підвищеної зацікавленості особистості до самої себе в межах психічної норми.

У своїх працях більшість вчених розглядає нормальні (А.Міллер, С. Є. Пульвер, Е.Фромм та інші), патологічні (О.Кернберг, Н.Д.Дмитрієва, Ц.П.Короленко та інші) та надмірні (О.В.Змановська, С.Є.Соколов, К.Томпсон та інші) форми вираження нарцисичних рис. Зокрема, надмірний нарцисизм проявляється у фіксованості на власній значущості. На думку Г.Дамманна, надмірна форма нарцисизму характеризується нестійкою самооцінкою, неможливістю порівняти себе з іншими, особливо з людьми одного віку, професії, тощо, а також відчуттям гордості людини в результаті функціонування Его [3, с. 112-113]. На основі теоретичного аналізу джерел [3], ми з'ясували, що клієнт з надмірним нарцисизмом звертається за допомогою до психолога з метою корекції проявів власної особистості, її гармонізації. Класичними запитами такого клієнта можуть бути: незадоволеність власним життям, іпохондрія, ангедонія, нездатність любити та, головним чином, складнощі у міжособистісній взаємодії та побудові близьких відносин.

Нарцисичний клієнт у психологічному консультуванні вважається «важким», зважаючи на нестабільність емоційного стану, часті перепади настрою, чергування ідеалізації та знецінювання психолога, що призводить до розриву професійної взаємодії. У професійних відносинах між психологом-консультантом та клієнтом яскраво розгортається вся картина особливостей нарцисичного сприйняття світу і поведінкових патернів, які спеціалісту необхідно вчасно помічати і планувати необхідну стратегію відносин з нарцисичною особистістю, щоб обмежити можливість клієнта достроково розірвати терапевтичний зв'язок. На перший план виступає виражений прояв ідеалізації психолога, яка виражається у формі підкресленої вдячності, прагнення догодити, підлаштуватися під визначені умови роботи, дарувати подарунки, прагнення бути точним у висловлюваннях, пунктуальним, передбачливим у випадках можливого запізнення або пропуску сесії. Г.Дамманн зазначає, що психолог може відчувати до такого клієнта перебільшено позитивні переживання на початковому етапі роботи: почуття захоплення його досягненнями, виражена емпатія, співчуття стражданням клієнта, бажання підтримати, похвалити, дати позитивну оцінку, схвалити самостійні вчинки [3, с. 223-225].

У процесі консультування клієнтів з надмірним нарцисизмом необхідно пам'ятати, що будь-які близькі стосунки викликають у них страх потенційної небезпеки заподіяння шкоди їх особистості та внутрішньому ідеалізованому об'єкту, який вони намагається зберегти через відмову від відносин «консультант-клієнт». Для нарцисичного клієнта визнання цінності когось-небудь є самоприниженням, що викликає роздратування та недовіру до психолога-консультанта і бажання його знищити. Адже клієнти з надмірним нарцисизмом схильні приписувати психологові ту ж грандіозність, що відчувають самі. І вважають, що психолог вичікує, щоб скористатися можливістю принизити їх і затвердити свою перевагу. Відрізняються такі клієнти встановленням дистанції, спробами контролю психолога, знеціненням його роботи.

Список використаної літератури:

1. Дедюлина М. А., Датченко С. А. Нарцисизм в епоху hi-tech [Электронный ресурс] // Гуманитарные научные исследования. – 2014. – №7. – URL: <http://human.snauka.ru/2014/07/7401>.
2. Фрейд З. Введение в психоанализ (лекции) [Электронный ресурс]. – СПб: Питер, 2007. – URL: https://bookap.info/psyanaliz/freyd_vvedenie_v_psihoanaliz/.
3. Dammann G., Sammet I., Grimmer B. Narcissismus: Theorie, Diagnostic, Therapie // Psychotherapie in Psychosomatic. – Gestaltungskonzept Peter Horlacher. – 448 p.
4. Pulver Sydney E. Narcissism: The Term and the Concept // Essential papers on narcissism. – NY, 1986. – P. 91-120.

*Мошура Валерія Валеріївна,
аспірантка I року навчання,
Спеціальності «Психологія»*

*Науковий керівник:
кандидат психологічних наук, доцент
Зеленін,| Всеволод Володимирович*

«Психологічні особливості розвитку екологічної свідомості підлітка шляхом інформаційного впливу соціальних мереж»

Проблема розвитку екологічної свідомості підлітків та особистості загалом у наш час, через негативну тенденцію змін у навколишньому середовищі, особливо гостро стоїть перед сучасною психологічною наукою. Екологічну свідомість, на думку багатьох вчених,

можна виділити в окрему форму суспільної свідомості. У своєму дослідженні ми будемо базуватися на визначенні В. О. Скребець, де «екологічна свідомість – це вищий рівень психічного відображення природного і штучного середовища, свого внутрішнього світу, рефлексія місця і ролі людини в біологічному, фізичному та хімічному світі, а також саморегуляція даного відображення» [4, с.125]. У зв'язку із цим важливого значення набувають інноваційні психологічні підходи до екологічної освіти і екологічного виховання школярів, які повинні бути спрямовані на формування у них домінуючих екологічних цінностей, вироблення вміння бачити, відчувати та усвідомлювати повноту явищ природи, виявляти активність та власну причетність до проблем довкілля.

У наш час соціальні мережі стали одним із провідних шляхів обміну інформацією, новинами, засобом комунікації. У підлітковому віці вплив соціальних мереж на розвиток особистості загалом особливо помітний: інфлюенція блогерів, веб-спільнот тощо. Для сучасного покоління соцмережі стали невід'ємною частиною повсякденного життя, що може і має стати рушієм для пропаганди активного розвитку екологічної свідомості. Основними завданнями соціальних мереж у розвитку екологічної свідомості підлітка має стати: сформувані сприйняття того, що людина є вищою цінністю і є невід'ємною частиною природи і має співіснувати взаємовигідно, без шкоди одне одному, показати приклад реалізації екологічної доцільності діяльності людини в навколишньому середовищі.

Як стверджує А. М. Львовчкіна, спостережливість та великий пізнавальний інтерес до світу природи значною мірою сприяють розвитку екологічної свідомості школярів. Це реалізується шляхом формування екологічного інтересу, розширення екологічної ерудиції. Розвиток екологічної свідомості підлітків відбувається на основі засвоєння ними знань про довкілля як середовище існування і життєдіяльності людини, формування естетичного та морального ставлення до світу природи, вміння реалізовувати свою поведінку відповідно до загальнолюдських норм моралі, розвиток відповідальності за благополуччя оточуючого світу, долю біосфери та природи загалом [3].

На думку С. Д. Дерябо, складовими розвиненої екологічної свідомості є накопичені екологічні знання, сформованість екологічного світогляду, усвідомлення єдності людини і природи, зріле екологічне мислення, система екологічних ціннісних орієнтацій, сталі екологічні переконання, природоцентрична екологічна позиція, моральна оцінка соціальних аспектів екологічної дійсності, здатність діяти в природі відповідно до її законів, почуття власної відповідальності за природу як національне суспільне надбання, готовності діяти на основі екологічних імперативів свідомості [2].

Екологічна свідомість становить процес відчуття та засвоєння людиною і суспільством їх нерозривного зв'язку з природою, вміння діяти, не порушуючи системи взаємозв'язків в природному середовищі і сприяючи їх покращенню. Саме тому процес формування екологічної культури проходить в сфері суспільної та індивідуальної свідомості, передбачаючи, на думку Е. В. Гірусова, «таку перебудову поглядів і уявлень людини, коли засвоєні нею екологічні норми стають одночасно нормами її поведінки щодо природи» [1, с.15].

Отже, виходячи із визначень екологічної свідомості, її компонентів, можна дійти до висновку, що вплив соціальних мереж на розвиток екологічної свідомості підлітка може мати позитивну динаміку у випадку якісного контенту, який отримує школяр, адекватного сприйняття з боку автора відповідальності за матеріал, що публікується, оскільки підлітковий період – період активного здобуття та засвоєння знань, використання соціальних мереж для особистого зростання та для навчання, оскільки сьогодення дає змогу отримувати інформацію через мережу Інтернет, а не тільки з друкованих видань.

Список використаної літератури:

1. Гірусов Э. В. Природные основы экологической культуры. Экология. Культура. Образование. – М., 1989. – С. 11–18.

2. Дерябо С. Д. Методологические проблемы становления и развития экологической психологии / С. Д. Дерябо, В. А. Ясвин // Психологический журнал. – 1996. – № 6. – С. 4–18.
3. Львовичкіна А. М. Екологічна психологія. – К. : Міленіум, 2003. – 122 с.
4. Скребець В. О. Екологічна психологія: онтопсихологічний практикум / В.О. Скребець. – К. : Видавничий Дім "Слово", 2011. – 336 с.

*Мухойд Ярослава Олександрівна,
студентка I курсу бакалаврату,
Спеціальності «Психологія»*

*Науковий керівник:
старший викладач
Кушмирук, | Євгенія Сергіївна*

«Вплив гіпокінезії на працездатність головного мозку»

На сьогодні гіпокінезія, на жаль, є однією з найбільших соціальних проблем. Адже у наш час досить стрімко розвиваються технології та зменшується попит на фізичну роботу та рухову активність, тому здоров'я кожного індивіда залежить від його самосвідомості та ставлення до себе. Підкорюючись динамічному ритму життя зазвичай люди забувають, що низька активність, застій емоцій та постійні стреси призводять до низки певних психосоматичних розладів. Тож я вважаю, що це є досить актуальною темою сьогодення, враховуючи, що над даною проблемою плідно працюють сучасні науковці різних галузей.

Відомо, що вплив гіпокінезії на організм та працездатність людини вивчало багато науковців відносно своєї галузі, наприклад, В.А.Самойлович та А.І.Альошина розглядали порушену тему відносно осіб підліткового віку. А М.В.Короваєв та Г.М.Новожилов займались більш практичною частиною та спостереженнями. А ось саме впливом гіпокінезії та гіподинамії на функції нервової та ендокринної систем займалась Р.П.Стеклова.

Гіпокінезія – це знижена рухова активність, яка може бути пов'язана з фізіологічною незрілістю організму або ж особливими умовами роботи в обмеженому просторі. Як, наприклад, гіпсова пов'язка або ж постільний режим. Також може бути повна відсутність рухів або акінезія, яка переноситься ще важче [1, с. 57].

Науковці стверджують, що саме у центральній нервовій системі гіподинамія та гіпокінезія викликають втрату багатьох міжцентральної взаємозв'язків, в першу чергу, через порушення проведення збудження в міжнейронних синапсах. При цьому змінюючи емоційну та психічну сфери, погіршуючи функціонування сенсорних систем. Ураження мозкових систем управління рухами призводить до погіршення координації рухових актів також виникають помилки в адресації моторних команд, невміння оцінювати поточний стан м'язів і вносити корекції в програми дій. Отже, за умов гіпокінезії спостерігається ослаблення пам'яті, підвищена стомленість та порушення сну. А загалом спостерігається явна перевага гальмівних процесів власне у корі головного мозку та, відповідно, зниження його функцій. Встановлено, що при довготривалій гіпокінезії спостерігаються деструктивні відмінності нейронів рухового і чутливого сегментарних центрів спинного мозку та оточуючих мікрогемосудин [3, с. 117].

Яскравий приклад прояву гіпокінезії можемо спостерігати у фахових спеціальностях, котрі не потребують фізичного навантаження. Для демонстрації цієї проблеми можемо взяти, наприклад, спеціаліста операторського напрямку. Особа даного фаху здебільшого має статичне навантаження, що зумовлюється досить тривалим

перебуванням у вимушеній позиції та має негативний вплив (за умов низької рухової активності у позаробочий час) у свою чергу на працездатність, витривалість та безпечну діяльність.

Проте вчені запевняють, що тривала гіпокінезія та гіподинамія призводять до досить серйозних та небезпечних для життя та здоров'я людини наслідків, а саме до вегето-судинної дистонії та нервово-психічної аустенізації [4, с. 57].

Також потрібно розуміти, що у наш час організм більш схильний до адаптації. Отже, загальнобіологічний процес пристосування організму до нових умов життєдіяльності знижується, саме тому при постійній дії комплексу негативних умов організм виробляє компенсуючі реакції, однак, слід зауважити, що вони є на досить низькому рівні вивчення, тому не досить надійними та іноді досить непередбачуваними [3, с.115-117].

Отже, на даний момент вчені стверджують, що найефективнішим способом у боротьбі з гіподинамією та гіпокінезією є саме фізичні вправи та високий рівень рухової активності. Не обов'язково професійно займатись спортом чи кожен день ходити у спортивний зал. Збільшення фізичної активності може відбуватись внаслідок зміни деяких деталей повсякденних справ. Так, кориснішим буде пройтись дві зупинки з роботи до дому, а невелика прогулянка в парку надасть заряд бадьорості. Усе це хоч і невеликі, але рішучі кроки у подоланні гіпокінезії, адже даремно кажуть: «рух – це життя» [2, с. 152-154].

Таким чином, можемо підбити підсумки, що гіпокінезія, це обмеження рухового навантаження, що має достатньо згубний вплив на велику кількість життєвих чинників, проте не має жодної системи органів, на якій не відобразилась би негативна дія гіпокінезії, в тому числі й головний мозок. Нині основним заходом профілактики є нормовані фізичні вправи. Тож я пропоную слідкувати за власним здоров'ям та самопочуттям, адже воно лише в наших руках.

Список використаної літератури:

1. Золина З. М. Физиология моногонного труда. – Москва, 1976. – 57 с.
2. Толлок В. С., Полин К. В., Доцюк Л. Г. Виникнення, розвиток та методи запобігання гіпокінезії внаслідок науково-технічного прогресу // Молодий вчений. – №3.3 (55.3) – березень. – 2018. – С. 153- 156.
3. Смирнов К. М. Пищеварение и гипокинезия. – М. : Медицина, 1990. – 225 с.
4. Стеклова Р. П. Нейродинамика спортсменов в условиях гиподинамии. – М., 1972. – 312 с.

**Назарова Іванна Володимирівна,
студентка VI курсу,
Спеціальності «Психологія»**

**Науковий керівник:
кандидат психологічних наук, доцент
Отлич Дарія Дмитрівна**

«Результати емпіричного дослідження психологічних особливостей саморегуляції майбутніх психологів»

Саморегуляція є достатньо складним та багатозначним психічним явищем, яке пов'язується зі свідомістю людини. Воно реалізується через роботу певних нервових центрів, що дозволяють людині свідомо відображати дійсність.

Термін «саморегуляція» використовують, як стосовно аналізу роботи мозку (коли мозок розглядається як система, що може налаштувати себе самостійно), так і – для

характеристики психічних процесів людини. Так, згідно з формулюванням В.М.Панкратова, який визначає поняття саморегуляція як «свідомий вплив людини на властиві їй психічні явища (стани, процеси, властивості), виконувана нею діяльність, власну поведінку для підтримки або зміни характеру їх функціонування», суб'єктом саморегулювання є сама людина, а об'єктом можуть виступати її поведінка або притаманні їй психічні явища [1, с. 17].

Т.В. Кириченко виділяє такі механізми процесу саморегуляції: рівень домагань, локус контролю, ціннісні орієнтації, мотивація схвалення, потреби у досягненні успіху [2]. При цьому, автор вказує на те, що всі ці механізми перебувають у постійній взаємодії. Психологічні механізми складають інтегративну сукупність психічних властивостей індивіда, що визначають рух до регуляції та контролю його дій, вчинків, поведінки і групуються на зразках, еталонах, цінностях індивідуального та суспільного характеру.

Дослідження проводилося на базі факультету психології Національного педагогічного університету імені М. П. Драгоманова. У дослідженні прийняло участь 60 студентів віком 18-25 років, серед яких 33 дівчини та 27 хлопців.

Для дослідження психологічних особливостей саморегуляції майбутніх психологів нами було дібрано психодіагностичний інструментарій. Методики дозволили виявити стиль саморегуляції поведінки та визначити особливості механізмів саморегуляції.

Проведене нами дослідження за допомогою методики «Стиль саморегуляції поведінки» В. І. Моросанової виявило, що в майбутніх психологів переважає високий та середній рівень розвитку саморегуляції, що вказує на їх достатню проінформованість і обізнаність у цьому питанні. Це означає, що більшість юнаків відчувають гармонію з самим собою. Ці особи діють адекватно ситуації, можуть влучно регулювати власні дії. Але в 15% досліджуваних низький рівень саморегуляції, що засвідчує актуальність її розвитку.

Також нами були проведені методики на виявлення рівня розвитку механізмів, які впливають на процес саморегуляції у студентів-психологів. За методикою «Локус контролю» Дж. Роттера, отримали такі результати: 23 досліджувані мають екстернальний локус контролю, 37 студентів-психологів мають інтернальний докус контролю.

Наступним етапом дослідження було визначення ціннісних орієнтацій студентів за методикою «Ціннісний опитувальник ЦО» (Ш.Шварца). Нами були отримані такі дані: найбільшу кількість балів набрав тип цінностей Універсалізм (Universalism). Мотиваційна ціль даного типу цінностей — розуміння, терпимість, захист благополуччя всіх людей та довкілля, юнакам часто не вистачає цих цінностей у повсякденному житті.

Для дослідження прояву потреби в досягненнях у студентів нами була використана методика «Потреба в досягненні» (М.Ю. Орлова). Особи з високим рівнем потреби в досягненнях, яких серед студентів-психологів найбільше, відрізняються: наполегливістю в досягненні своїх цілей, незадоволеністю досягнутим, постійним прагненням зробити справу краще, ніж раніше, відсутністю духу суперництва, бажанням, щоб і інші разом з ними пережили успіх і досягнули результату.

Для вивчення рівня домагань студентів за нами була застосована методика «Дослідження рівня домагань» (В. Гербачевського). Ми виявили інтерес студентів до результатів своєї діяльності – тенденцію до високого рівня прояву цього показника, що підкреслює достатній рівень знань юнаків щодо розуміння важливості власних результатів та те, що загалом вони задоволені своєю діяльністю і не хочуть її змінювати.

Наступним етапом дослідження було вивчення рефлексивності студентів. Для цього ми застосували методику «Діагностика рівня розвитку рефлексивності» (А.В.Карпова). З отриманих результатів, можна зробити висновок, що студенти-психологи, достатньо добре розуміють себе, відчувають свої бажання, можуть впливати на свої дії та вчинки та корегувати їх в залежності зі своїм станом та відчуттями. Юнаки з високим рівнем рефлексивності вміють добре аналізувати свій психологічний стан, також за допомогою цього розуміти інших людей, відчувати емпатію. Рефлексія є дуже

важливим чинником саморегуляції, тому що вона забезпечує саме контроль поведінки людини в моменті, аналіз ситуації і кординації власних дій. Також вона відповідає за прогнозування та планування власної майбутньої діяльності.

Список використаної літератури:

3. Панкратов В. Н. Саморегуляция психического здоровья : Практическое руководство / В.Н. Панкратов. – М. : Изд-во Института психотерапии, 2001. – 352 с.

5. Кириченко Т. В. Психологічні механізми саморегуляції поведінки підлітків : автореф. дис. канд. психол. наук : 19.00.07 / Т. В. Кириченко ; наук. кер. І. С. Булах ; Нац пед. ун-т ім. М. П. Драгоманова. – Київ, 2001. – 20 с.

*Омельченко Катерина Вадимівна,
студентка I курсу магістратури,
Спеціальності «Психологія»*

*Науковий керівник:
кандидат педагогічних наук, доцент
Вольнова Леся Миколаївна*

«Психологічні засади творчої діяльності»

Творчість – це те, що відрізняє людину від тваринного світу. Завдяки їй цивілізація еволюціонує і розвивається, дарує світу нові можливості та розуміння. Креативність сприяє усвідомленості, мисленню, задоволенню від праці, відновлює енергопотенціал, мотивує та допомагає відчувати себе реалізованим та потрібним соціуму. Кожен здатний на творчість, однак ці здібності треба плекати, розвивати та поглиблювати. І, хоча перша на території СНГ Лабораторія психології творчості під керівництвом В.О. Моляко була створена у 1987 р. у Києві, психологія творчості все ще молода наука і питання розвитку творчих здібностей залишається відкритими.

Це питання вивчали такі видатні вчені, як: К.Роджерс., Е. де Бо, Дж. Гілфорд, Ч.Ломброзо, Л.С.Виготський, Є.П. Ільїн, В.В. Кліменко, В.О.Моляко Я.А. Пономарьов, В.В. Рибалко, В. А. Роменець та ін. Особливу увагу вивченню психології творчості відводять такі сучасні українські науковці, як Г.Б. Гандзілевська, Н.М.Ільїна, Н.А. Карпенко, Л.П. Міщиха, Р.В.Ткач, О. Л. Туриніна, С.П. Яланська та ін.

В.В. Клименко, розглядає роботу «механізму творчості» як органу людини (не тіла), що охоплює послідовний комплекс психічних явищ: енергопотенціал, психомоторику, почуття, пізнання, уяву, мислення, дію з духовною (натхненністю) можливістю взаємодії з ноосферою. Усі ці якості охоплюють одна одну і працюють лише у комплексі, без якогось елемента творчий механізм не працює загалом. Наприклад, ось так пояснює В.В. Клименко один із етапів творчого процесу: «Мислення – це інструмент руйнування стереотипів, який торує шлях до відкриття, винаходу і художнього образу (...). Уява – інтуїтивна можливість побачити сутність предметів – їх природну логічність» [1, с.17]. Учений описує взаємодію елементів механізму творчості: «Між думкою і почуттями – прірва. Уява, поєднуючи їх у цілісність, створює почуттєве судження» [1, с.17]. Тобто, з точки зору дослідника, необхідно діагностувати нестачу, наприклад, руху чи уяви і стимулювати їх окремо, а потім зв'язати у весь комплекс. Мотивація ж полягає у дискомфорті від дисгармонії. В.В. Клименко також пропонує розділити ідею винаходу та втілення.

Р. Мей у праці «Мужність творити» відводить увагу мужності, некомфорності, рішучості, сміливості, тотальності залучення у процес, свідомості та відповідальності. Також говорить про баланс між переконаністю та сумнівами, як здатністю до відкритості

новому. Також, на його думку, для розвитку творчості необхідне безоцінкове сприйняття, погляд ніби зі сторони. Цікавою вважаю думку, що і сприйняття мистецтва – акт творчості. Р. Мей говорить про творчий акт, як «зустріч» творця зі світом, наприклад, такою зустріччю може стати «прорив свідомості через безсвідомі установки» [2, с.87]. Дослідник також пропонує розділити ідеї творчості і таланту та спростовує компенсаційну теорію творчості.

В.В. Козлов говорить про універсальність та трансцендентність творчості: «Людина повинна весь час робити творчий акт щодо самої себе» [3, с.30]. Він визначає такі властивості творчості: зосередженість уваги, сприйнятливність, вразливість, інтуїція, оригінальність, висока самоорганізація, здатність висувати та вирішувати задачі, «бокове» мислення, здатність до лаконічності та виразності, гнучкість мислення, почуття гумору, готовність до допрацювання, легкість асоціювання, інтерес до нового, незалежність та самостійність. Окремо вчений зауважує важливість контролю перебування у творчому стані, оскільки через захопленість порушується зв'язок із соціумом, що у перспективі шкодить особистості та руйнує і процес творчості.

Підсумовуючи, слід зазначити, що розвиток творчості необхідний і можливий через освоєння елементів, складових творчості та через усунення блоків на прояв цих якостей. Творчість сприяє розвитку та становленню з людини в особистість, підвищує рівень усвідомленості себе, сприйняття та пізнання світу, стимулює розвиток і духовне збагачення. Окрім того, творчі якості сприяють багатоманітності та розвитку людства у загалом.

Список використаної літератури:

1. Клименко В.В. Психологія творчості: міні-підручник [Електронний ресурс]. – 22 с. – Режим доступу : <https://studfile.net/preview/5043652/>
2. Мей Р. Мужество творить. – М. : Ин-т общегуманитарных исслед., 2015. – 152 с.
3. Козлов В.В. Психология творчества. Свет и сумерки и темная ночь души. – Севастополь: «Гала изд-во», 2009. – 112 с.

*Орчікова Аліна Віталіївна,
студентка I курсу магістратури,
спеціальності «Психологія»*

*Науковий керівник:
кандидат психологічних наук,
Ляшенко Олексій Андрійович*

«Теоретичні основи дослідження лояльності персоналу в організації»

Необхідність дослідження феномену лояльності персоналу надиктована перетвореннями ринку праці і полягає в тому, що кінцевою метою сучасних організацій є не просто виживання на ринку, а прагнення зарекомендувати себе успішним, сталим та високоєфективним брендом. Саме тому носієм і головним фактором конкурентних переваг і успішності організації та, як наслідок, найбільш цінним ресурсом стає її персонал. Факт в тому, що лояльні співробітники працюють максимально якісно, вони віддані своїй компанії, поділяють її цінності та цілі, ретельно охороняють комерційні таємниці, прикладають зусилля для зниження витрат та є зацікавленими в збільшенні прибутку свого роботодавця, як власного.

Відсутність єдиного підходу до розуміння сутності лояльності персоналу, недостатня увага до аналізу теоретико-методологічних аспектів управління лояльністю призводять до плутанини і підміни понять в сучасній психологічній науці.

О. Трофимова, В. Бондаренко [6, с.29] вказують, що сталася плутанина в перекладі, що призвело до труднощів пошуку особливостей формування корпоративної лояльності, в моделях її побудови та змісті. Вітчизняні дослідники, вивчаючи цей феномен, спираються на роботи зарубіжних вчених в галузі організаційної психології Барнард, Г. Беккер, М. Аллен і Дж. Мейер, Б. Бучанан та інші.

У розробці терміна «корпоративна лояльність» посилаються на дані зарубіжними авторами поняття «organizational commitment». У наукових роботах можна здебільшого зустріти такі переклади, як «організаційна прихильність» (С. Агейкіна, 2008), «лояльність організації» (В. Доміняк, 2006), «відданість організації» (Б. Ребзуев, 2006) і т. д.

Можливо, з точки зору європейського бачення між термінами «organizational commitment» і «employee loyalty», присутня синонімічність та відповідність цих понять, але з точки зору української мови, тут є відмінність у змісті.

М.І. Магура під корпоративною лояльністю розуміє емоційну прив'язаність до організації, бажання залишатися її членом [4, с.47], його підтримує і В. Доміняк, що визначає поняття лояльності персоналу як доброзичливе, коректне, шанобливе ставлення до керівництва, співробітників, їх дій, до цілей і завдань компанії в цілому [2, с.36]. Лояльність по відношенню до організації передбачає, що дана робота породжує у працівників саме емоційне задоволення змістом роботи.

Поняттям корпоративної прихильності здебільшого оперують представники установчого підходу. Наприклад, С. Агейкіна наполягає, що це – соціально-психологічна установка, що визначає ставлення до організації та діяльності в ній [1, с.6]. Тобто в першу чергу мається на увазі прагнення проявляти цілеспрямовані зусилля на благо організації, а також готовність до додаткових зусиль для досягнення поставлених цілей, але важливим моментом, який зазначає В.М. Козіна – при цьому працівник може не поділяти цілей організації і демонструвати низьку лояльність [3, с.53].

Так, Б. Ребзуєв стверджує, що корпоративна відданість – це феномен, коли співробітник залишається працювати в компанії, навіть коли він фактично має можливість знайти більш вигідні умови співпраці, адже керується сильним переконанням в правоті цілей і цінностей організації та цілковито підтримує їх як свої власні, тому пишається самим фактом роботи в даній організації [5, с.46].

Отже, підсумовуючи, слід дійсно визнати, що наразі при вивченні поняття корпоративної лояльності сталася плутанина, саме тому пропонуємо вживати дане поняття в наступному значенні – це, перш за все, емоційна прихильність до організації з великим бажанням залишатися причетним до її діяльності, обумовлена прийняттям основних цілей, цінностей і місії компанії. Іншими словами лояльність це – перший і основоположний етап формування прихильності, а згодом - відданості і для нових співробітників він починається з ініціації, тобто з процедурою психологічного звернення в світ цінностей і ритуалів компанії. Соціально-психологічний аспект полягає у визнанні і прийнятті цієї групи, без котрого неможливо побудувати вискоелективну корпоративну культуру лояльності компанії.

Список використаної літератури:

1. Агейкіна В.В. Смысловые детерминанты организационной приверженности персонала: автореферат дисс. ... канд. психол. наук. – М., 2008. – 20 с.
2. Доміняк В. Организационная лояльность: основные подходы // Менеджер по персоналу. – 2006. – №4. – С.34-40.
3. Козина И. М. Масштабы и способы разрешения трудовых конфликтов // Трудовые отношения: состояние и тенденции развития в России: сб. науч. ст. / ред. кол.:

В.А. Ядов (отв. ред.) [и др.]. – Самара: Изд-во «Самарский университет», 2013. – С. 54-68. – Режим доступа: <https://publications.hse.ru/en/chapters/95208884>

4. Магура М.И. Современные персонал-технологии / М.И. Магура, М.Б. Курбатова // Управление персоналом. – 2001. – № 6. – С. 45-50.

5. Ребзуев Б. Г. Четырехслойная модель аффективной преданности: опыт применения на российской выборке // Психологический журнал, Т. 27. – №2. – 2006. – С. 44 – 59.

6. Трофимова Е.Л., Бондаренко В.Ю. Проблема приверженности персонала к организации в отечественной и зарубежной литературе // Психология в экономике и управлении. – 2013. – № 1. – С. 28-36.

*Пархоменко Богдан Александрович,
Михайленко Катерина Олегівна,
студенти III курсу бакалаврату,
Спеціальності «Психологія»*

*Науковий керівник:
кандидат психологічних наук, доцент
Виходцева Ольга Анатоліївна*

«Причини виникнення адиктивної поведінки особистості»

Актуальною та розповсюдженою проблемою в сучасному суспільстві, одним з найпоширеніших запитів для звернення до психолога, частіше за все, сімейного, є залежні та співзалежні стосунки між чоловіком та жінкою. Через суспільні та особистісні проблеми певний відсоток людей намагається полегшити свою «ношу» через залежності. І цією залежністю можуть бути як хімічні речовини (алкоголь, наркотики тощо), так і не хімічні адикції, в тому числі залежність від стосунків з партнером.

Якщо є залежна людина, то поруч із нею зазвичай знаходяться і співзалежні особи. Характерною особливістю співзалежної поведінки є різноманітність її проявів, тому її активно досліджують як за кордоном, так і в вітчизняній практиці.

В наш час домінують два основних підходи до вивчення співзалежності: медичний та еволюційний. Автори *медичного підходу* (М.Бітті, В.Д. Москаленко, О.А. Шорохова) розглядають співзалежність, як первинне стійке, спадкове та прогресуюче захворювання, яке не піддається терапії. В *еволюційному підході* (Б. Уайнхолд, Дж. Уайнхолд) співзалежність вивчається як психологічний розлад, який виникає в результаті незавершеності однієї з стадій розвитку в ранньому дитинстві (у віці 2-3 років) – стадії встановлення психологічної автономії. Прибічники даного підходу встановили, що наявність власного «Я» дозволяє знаходитися в близьких відносинах з іншими людьми не втрачаючи себе як особистість [2]. Наприклад, С.В. Березін розглядає динаміку співзалежності на прикладі матерів, діти яких схильні до хімічної залежності [1].

Дослідження умов розвитку залежної та співзалежної поведінки свідчать, що є істотні особливості, виявлені переважно в психоаналітично-орієнтованих дослідженнях і аналізах клінічних випадків. Дослідники виявили такі характерні риси адиктивної особи:

- порушення здатності до самозахисту як наслідок дефіциту або спотворення інтерналізації батьківських фігур;

- непереносимість емоційної напруги і психологічна вразливість, які ускладнюють управління власними емоційними станами та впливають на самооцінку, стосунки з оточенням, здатність піклуватися про себе, можливість змінювати і контролювати свою поведінку;

- різкі коливання між переживаннями безпорадності і всемогутності;

- переважне використання механізмів психологічного захисту (уникнення і заперечення, що поширюється на сприйняття зовнішньої і внутрішньої реальності);

Існує думка, що особи з адикціями «втікають від реального життя». Тому залежна поведінка людини розглядається як спосіб зниження тривоги, відновлення почуття контролю і сили.

Ми підтримуємо позицію, що залежність у широкому, філософському значенні – це форма рабства, що стримує можливості людини і зменшує її можливості до саморозвитку. Будь-яка адикція є головною перешкодою на шляху до самореалізації особистості [3].

Список використаної літератури:

1. Березин С.В. Психология наркотической зависимости и созависимости: Монография / С.В. Березин, К.С. Лисецкий. – М. : МПА, 2001. – 213 с.

2. Мілушина М.О. Специфіка динамічних проявів розвитку співзалежності // Актуальні проблеми психології. Зб. наук. праць Ін-ту пс-ії імені Г.С. Костюка НАПН України. Том 7. Екологічна психологія. Випуск 37. – 2014. – С. 135-143.

3. Золотова Г. Д. Сучасні соціально-педагогічні погляди на проблему адиктивної поведінки дітей // Соціальна педагогіка: теорія та практика. – 2013. – № 1. – С. 61-70.

*Петрів Ігор Миколайович,
студент I курсу магістратури,
Спеціальності «Психологія»*

*Науковий керівник:
кандидат педагогічних наук, доцент
Вольнова Леся Миколаївна*

«Постравматичний стресовий розлад як наслідок участі в бойових діях»

Найбільш значне поширення та розвиток психологія травматичного стресу набула у таких країнах, як Англія, Ізраїль, США, а потім і в країнах пострадянського простору, зокрема в Росії. З тих пір стрес та його наслідки, особливо той, який виникав під час бою, почали вивчати й на Україні.

Для того, щоб досконало вивчити цей вид стресу, необхідно знати як і процес виникнення, форми, так і наслідки прояву психологічних травм не тільки під час бою, а й після його закінчення. Під час участі військовослужбовців в бойових діях, після отримання важкої травми, як фізичної, так і психічної, можливі розлади психіки, які визначаються вченими як посттравматичний стресовий розлад (ПТСР)[2].

І.Г. Малкіна-Пих дає таке визначення ПТСР: психічний розлад, різновид неврозу, що виникає внаслідок військових дій, які викликають загрозу життю та смерті; проявляється як мінімум після чотирьох тижнів після бойової травми [1].

Проява цієї хвороби відбувається при наявності наступних симптомів одночасно:

- агресивні згадування про події, пов'язані з участю в бойових діях;
- негативні думки про травму;
- порушення сну, гіперергія, збуджуваність [3].

Вчений О.А. Блінов в своїй роботі [4] вказує на наступні форми прояву ПТСР:

- підвищена настороженість, ослаблення пам'яті, нездатність концентрації уваги та постійна втома;

- спалах гніву, головні болі, шлунково-кишкові розлади;
- нав'язливі спогади про психотравматичні події;

- неспроможність відновити в пам'яті факти, що відбувались під час ведення бойових дій, в бойовій обстановці;
- з'являється відчуття «укороченого майбутнього» та нездатність співпереживати іншим людям.

У клініко-динамічному плані розрізняють гострі, хронічні та відстрочені ПТСР [5]. Гострі характеризуються фіксацією на перенесеній травмі, зміною настрою. Вони виникають після припинення певного впливу катастрофи і можуть або поступово редукувати, або перейти в хронічну форму. Подібними до гострих за своїми проявами є відстрочені ПТСР. Відмінність між ними є лише в моменті прояву. Відстрочені розлади можуть деякий час зовсім не проявляти ніяких симптомів, а тільки через певний час, який іноді змінюється декількома місяцями, можуть себе проявити.

У своїй статті ми в основному звертали увагу на те, що *відстрочені реакції на травматичний стрес бойової обстановки* об'єднують у декілька груп.

До першої можна віднести ті реакції, які виникають від неодноразових спогадів військового інваліда про його участь в тих бойових діях, де він отримав свою травму.

До другої – реакції, що свідчать про прагнення уникати спогадів про психотравмувальні події бойової обстановки.

До проявів третьої – труднощі засипання і порушення сну; підвищену дратівливість, спалахи агресії, підвищену реакцію на раптові подразники і підвищену настороженість, збудженість на події, які асоціюються з психотравмувальними діями в бойовій обстановці [6].

Підсумовуючи, слід зазначити, що уміння протистояти впливу негативних чинників бойової обстановки потребує наявності у військовослужбовців високих морально-психологічних і бойових якостей, бойової майстерності, високої нервово-психічної стійкості. Все це дозволяє регулювати свою поведінку відповідно до поставлених завдань, зберігати стійкість діяльності в умовах сучасного бою.

Список використаної літератури:

1. Малкина-Пых И. Г. Экстремальные ситуации. – М.: Эксмо, 2005. – 960 с.
2. Бриндіков Ю. Л. Реабілітація військовослужбовців учасників бойових дій в системі соціальних служб: теоретико-методичні основи: монографія. – Хмельницький: Вид-во «Поліграфіст», 2018. – 372 с.
3. Медико-психологічна та реабілітаційна допомога учасникам АТО [Електронний ресурс]. – URL: <http://pda.apteka.ua/article/323836>. – 2015. – 23.02.
4. Блінов О. А. Вплив стрес-факторів діяльності на військовослужбовців. – К., 2006. – С.118-124.
5. Фрідман М. Дж. ПТСР – історія та загальний огляд / Публікація центру ПТСР Міністерства у справах ветеранів США, 2016. [Електронний ресурс]. – URL: https://www.akimov.kharkiv.ua/m_friedman.html
6. Шевчук В. І., Яворовенко О. Б., Беляєва Н. М., Шевчук С. В. Реабілітація інвалідів: Монографія. – Вінниця: ФОП Данилюк В.Г., 2012. – 216 с.
7. Березовець В. В. Социально-психологическая реабилитация ветеранов боевых действий. – М., 1997. –165 с.

*Підпригоро Ярослава Сергіївна,
студентка III курсу бакалаврату,
спеціальності «Психологія»*

*Науковий керівник:
доктор політичних наук, професор
Шайгородський Юрій Жанович*

«Причини політичної пасивності молоді»

Сучасні суспільно-політичні процеси, їх динаміка, результативність та якість багато в чому залежить від рівня політичної активності молоді. Підвищення цього рівня, залучення молодих людей до процесу реалізації суспільних реформ є необхідною умовою державотворення, вимогою часу й суспільного прогресу. Саме тому неабиякої актуальності набуває пошук нових форм залучення молоді до політичної участі, розвиток громадянської активності молодих людей, розроблення й впровадження ефективних моделей взаємодії влади й громадськості.

Політична активність є однією з форм соціальної діяльності, «свідомої цілеспрямованої поведінки індивідів та соціальних спільнот у сфері політики» [1]. Метою цієї діяльності є вплив на перебіг політичних процесів і прийняття політичних рішень. Політична активність властива масам, соціальним групам, окремим індивідам. Разом з тим, певній частині молодих людей властива відчуженість від політичних процесів, прояви політичної пасивності, правового нігілізму, а почасти й деструктивної суспільно-політичної поведінки [2, с. 249–252].

Проблема підвищення політичної активності молоді є актуальною для вітчизняної політичної й психологічної науки. Дослідженню цієї проблеми присвячено наукові розвідки М. Головатого, О. Каретної, Л. Кияшко, О. Корнієвського, А. Лісневської, М. Остапенко, В. Рябіки, Ю. Шайгородського, В. Якушика та ін. Проаналізувавши наявні дослідження за цією проблематикою, М. Головатий виокремив фактори, які визначають рівень політичної активності молоді, а також причини її політичної пасивності. Серед цих проблем, на думку науковця, найвагомішими є такі:

- участі (ця проблема стосується не залучення державою молоді до вирішення політичних, економічних та соціокультурних процесів);
- гарантій (ця проблема зумовлена невідповідністю обіцянок держави, які стосуються соціальних і освітніх послуг, духовного і фізичного розвитку, працевлаштування тощо реальному стану справ із їх реалізацією);
- пріоритету (в основі цієї проблеми лежить, в першу чергу, відсутність стимулів професійного зростання, декларативність у підтримці молодіжних ініціатив та проєктів – передусім тих, які спрямовані на розв'язання найгостріших проблем молодих людей);
- соціальної компенсації (йдеться про недосконалість системи соціально-правового захисту молоді, передусім тих молодих людей, які перебувають в складних ситуаціях – сиріт, членів неповних чи багатодітних сімей, молодих інвалідів тощо) [3, с. 112–114].

Також важливим фактором становлення особистості молодої людини, її політичної активності є належний рівень політичної освіти. Нині молодь, як і усе наше суспільство, знаходиться на етапі кардинальних суспільно-політичних трансформацій. І саме тому політична освіта й процеси формування політичної поведінки є вкрай важливими, визначальними в контексті суспільного розвитку.

Варто враховувати й те, що на формування політичної активності (або її відсутності, тобто пасивності) впливає велика кількість чинників. Серед них:

- соціально-політичні: криза, економічні проблеми в країні, воєнні дії, епідеміологічні проблеми тощо;

– індивідуально-особистісні: стать, вік, місце проживання, працевлаштування, стан сім'ї, рівень освіти тощо [4, с. 128–130].

Якщо підсумувати, то можна сказати, що в ході нашої роботи ми окреслили фактори та визначили причини політичної пасивності сучасної молоді, і можемо констатувати, що політика проникає у будь-які аспекти нашого життя, проте без належної державної підтримки, неможливою буде активна участь молоді в процесах суспільного розвитку.

Список використаної літератури:

1. Шуба О. В., Лінецький С. В. Активність політична. Енциклопедія сучасної України. URL: http://esu.com.ua/search_articles.php?id=43540 (дата звернення: 29.03.2020).

2. Шайгородський Ю. Ж. Прояви політичної деструкції в умовах демократії. Наукові записки Інституту політичних і етнонаціональних досліджень ім. І. Ф. Кураса НАН України. 2016. Вип. 3 (83–84). С. 241–255.

3. Головатий М. Ф. Соціологія молоді: Курс лекцій. Київ: МАУП, 2006. 304 с.

4. Пушкарева Г. Изучение электорального поведения: контуры когнитивной модели. Полис. Политические исследования. 2003. № 3. С. 120–130.

*Підпригора Ярослава Сергіївна,
студентка III курсу бакалаврату,
Спеціальності «Психологія»*

*Науковий керівник:
кандидат психологічних наук, доцент
Федоренко Алла Федорівна*

«Вплив соціальних мереж на розвиток комунікативної компетентності студента»

Що, прокидаючись кожного ранку, робить сучасна молода людина? Все вірно, переглядає свої соціальні мережі. Ці інтернет-платформи стали вже буденністю, невід'ємною частиною нашого життя, такою як почистити зуби, пообідати чи поприбирати вдома. Ми користуємось ними для всіх аспектів нашого життя: для роботи, для навчання, у стосунках, для комунікації з друзями та рідними, для реалізації своїх хобі та інше. Соціальні мережі в нашому доступі 24 години на добу, вони, по суті, знаходяться у нашій кишені, адже ми маємо можливість користуватись ними не тільки на комп'ютері та ноутбучі, а і в більш функціональних телефоні та планшеті. І це дає нам можливість перебувати online весь час. Та і в принципі не можна уявити сучасну прогресивну молодь без профілю у соцмережі, а в більшості випадків і в деяких мережах одразу [2, с.311].

Саме тому, тема виникнення та перспективного розвитку такої форми комунікації стоїть на активному обговоренні й дослідженні у багатьох дослідників сучасності. Експериментальним вивченням впливу соціальних мереж на розвиток особистості цікавляться такі західні вчені: Д. Белл та М. Кастельс. А от серед вітчизняних фахівців, цією тематикою захопилися: М. С. Богдан, А.Є. Жичкина, О. П. Белінська, Є. Акімова, В. А. Солодосник, О. Г. Філатова та інші [3, с.25-29].

Соціальна мережа – це інформаційна платформа, своєрідне віртуальне суспільство, яке дає змогу людям висвітлити на загальний огляд свої інтереси, досягнення, діяльність, родину, друзів, домашніх тварин та багато всього іншого. Також це веб-сервіс, який допомагає людям спілкуватися, де б вони не знаходились і яка б година не була [4, с.165].

Термін «соціальна мережа» до наукового обігу був запропонований соціологом Джеймсом Барнсом в 1954 році. До того ж, він є основоположником теорії соціальних мереж, яка розкриває складний перепліт взаємозв'язків шляхом вивчення висловлюваних думок про важливість всебічного розгляду суспільства. В той же час, згідно цієї теорії дослідники акцентують, що комунікативна компетентність людей та їхня соціальна поведінка в певній мірі модифікується та корегується даними платформами, і формує відповідні моделі взаємовідносин людей. Відповідно положень даної теорії, можна запевнити, що чим міцніші соціальні взаємовідносини між індивідами, тим активніше вони знаходять всі доступні медіа-портали для спілкування між собою [6].

Так, можна зазначити, що користування соціальними мережами негативно впливає на розвиток комунікативної компетентності сучасної молоді, а в особливості нашого дослідження студентів. За всесвітнім опитуванням, 82% користувачів Інтернет-мережі зареєстровані у соціальних мережах, а це 1,3 млрд. опитаних респондентів. Вражаюча цифра, чи не так? І серед цієї величезної кількості Інтернет «друзів» інколи і немає з ким поговорити. Соціальні мережі вводять в оману сьогodenного студента, адже якщо подумати, то додати викладача у друзі на Фейсбуці, нічого такого, але все таки стирається ось ця грань між відносинами «викладач-студент». Також, більшість молоді зараз не знає як правильно володіти діловою комунікацією, щоб сприяти розвитку власної комунікативної компетентності. Адже молоді люди звикли, що коли переписуєшся з подругами в Телеграмі, то не обов'язково ставити розділові знаки, звернення та вдячності. Деякі молоді люди не знають як написати офіційного листа, і це насторожує [1, с.602].

З іншого боку, соціальні мережі дають обширний спектр можливостей для знаходження роботи, розвитку бізнесу, навчанню. Тими самими веб-семінарами, наприклад, з іноземної мови студент може підтягнути свій розмовний рівень знань. Також, на відміну від живої комунікації, у віртуальному просторі є час для раціональних роздумів, перевірки правильності набраного тексту, доречності тих чи інших запитань при спілкуванні з тою чи іншою особою [7, с.48-49].

Тож, можна констатувати, що спілкування між людьми стало простішим від слова взагалі. Велика відстань між учасниками комунікативної взаємодії не є їм перешкодою для комунікації. «Всесвітня павутина» має безперечний вплив на розвиток комунікативної компетентності особистості, зокрема, особистості сучасного студента. Розвиток соціальних мереж, можна назвати по істині глобалізованим соціально-культурним феноменом, який попри рівень економіки, інфраструктури, держуправління та іншого буде йти тільки на модифікацію, розвиток та ще більше поширення. Сучасне покоління сформувалося в епоху соціально-мережевого спілкування, і воно приймає його як реальний аспект власного життя. Просто наше головне завдання, це вміти отримати тільки корисне, а не те, що погано впливатиме на нас [5, с.179-184].

Список використаної літератури:

1. Harley T. A. The Psychology of Language: From Data to Theory. – N.Y.: Psychology Press, 2008. – 602 p.
2. Nicholas A. Christakis / Connected: The Surprising Power of Our Social Networks and How They Shape Our Lives. – N.Y.: Psychology Press, 2011. – 311 p.
3. Богдан М. С., Горецька О. В. Психологічні особливості спілкування залежних від соціальних мереж // Психологія і соціологія: проблеми практичного застосування. – 2014. – С. 25-29.
4. Белинская Е., Жичкина А. Современные исследования виртуальной коммуникации: проблемы, гипотезы, результаты. – М. : ЮНИТИ, 2009. – 165 с.
5. Данько Ю. А. Соціальні мережі як форма сучасної комунікації: плюси і мінуси // Сучасне суспільство: політичні науки, соціологічні науки, культурологічні науки. – 2012. – С. 179-184.

6. Занько Т. Соціальні мережі як новітні медіа: провокативний вплив на масову свідомість. Виникнення мови ворожнечі: [ХайВей]. – Режим доступу: <http://h.ua/story/187673/>

7. Плешаков В. А. Виртуальная социализация как современный аспект квазисоциализации личности // Проблемы педагогического образования. Сборник научных статей / [под ред. В. А. Слостёнина, Е. А. Левановой]. – М.: МПГУ-МОСПИ, 2005. – Вып. 21. – С. 48–49.

**Пономаренко Тетяна Ігорівна,
аспірантка II року навчання,
Спеціальності «Психологія»**

**Науковий керівник:
кандидат психологічних наук, доцент
Зеленін Всеволод Володимирович**

«Інформальна освіта як умова формування професійної медіакомпетентності майбутніх психологів»

В усі часи освіта була покликана вирішувати виклики сучасного суспільства і тому ми розуміємо, що вона вже давно реалізується далеко за межами сектору формального навчання [2]. Сьогодні ми маємо можливість навчатися впродовж усього життя, що стало доступним через гібридизацію цифрових навчальних контекстів. Тому в умовах сучасного інформаційного світу на зміну формальній освіті приходять неформальна та інформальна. Такі зміни детерміновані, перш за все, появою нових інформаційних технологій, високою мобільністю студентів та повноцінним якісним доступом до інформаційних ресурсів.

Інтерес до модифікації сучасної освіти проявляли зарубіжні (А. Бекер, Т. Бентлі, М. Девіс, М. Петерс, М. Ромеро та інші) та вітчизняні (М. Дробноход, Я. Катюк, В. Кремень, Ю. Лук'янова, О. Черепехіна та інші) вчені.

Згідно до ст.8 Закону України Про освіту[1]:

Під *формальною* ми розуміємо *освіту*, яка здобувається за стандартизованими освітніми програмами, які забезпечуються законодавством України і мають чітко визначені рівні освіти, галузі знань та спеціальності. Тобто, це та освіта, яка здійснюється в межах шкіл, закладів професійно-технічної освіти та у закладах вищої освіти. В рамках цього виду освіти студенти-психологи відвідують академічні заняття (лекції, семінари, практичні заняття, навчально-виробничу практику і т.д.).

Неформальна освіта – освіта, яка здобувається за освітніми програмами та не передбачає присудження визнаних державою кваліфікацій за рівнями освіти та отримання встановленого законодавством документа про освіту. Така освіта є додатком до формальної освіти, вона призначена для осіб будь-якого віку і реалізується, зазвичай, у форматі курсів, рідше – майстер-класів та семінарів. Навчання у такий спосіб спрямоване на підвищення кваліфікації або здобуття конкретних знань, умінь і навичок. Для майбутніх психологів така освіта відбувається на курсах підвищення кваліфікації, які організовують представники міжнародних психологічних асоціацій (КПТ, гештальт-підхід, психоаналіз, арт-терапія і т.д.).

Інформальна освіта або *самоосвіта* – освіта, яка передбачає самоорганізоване здобуття людиною певних компетентностей, зокрема, під час навчання вдома або під час відвідування професійних онлайн або офлайн заходів. Студенти, які займаються самоосвітою, читають додаткову професійну літературу, відвідують лекції і семінари психологів-практиків, беруть участь у майстер-класах, тренінгах, конференціях, психологічних квестах та онлайн-марафонах. Сучасні інформаційні технології дозволяють

студентам навчатися в онлайн форматі, що забезпечує зручність навчання, необмежений доступ, економію часу на дорогу, можливість працювати з будь-якої точки світу та взаємодіяти з викладачами та клієнтами онлайн [3].

Проведене нами дослідження серед студентів третього курсу Факультету психології НПУ ім. М. П. Драгоманова (n = 56) показало, що 86% студентів додатково займаються самоосвітою: 86% читають професійну літературу, 77% відвідують додаткові лекції, 55% семінари-практикуми, 68% тренінги і 64% майстер-класи, 50% відвідують психологічні фестивалі і 32% конференції, 37% беруть участь в онлайн заходах. Лише 11% відвідують курси у рамках певного психологічного підходу (гештальт, КПТ, НЛП тощо). 12% студентів-психологів відвідують професійні заходи лише раз на рік, 33% – декілька разів на рік, 21% – декілька разів у квартал, 17% – 1 раз на місяць, 13% – декілька разів на місяць, лише 4% – щотижня.

Таким чином, ми бачимо, що неформальна та інформальна освіта користується попитом серед студентів-психологів, а, отже, існує нагальна потреба в активному дослідженні взаємозв'язків і складних відносин між тим, що вивчається в рамках академічної програми університету, та щоденним навчанням, яке відбувається поза аудиторією, особливо інформальним навчанням, яке надається завдяки розширеному та новому цифровому контексту. А також виникає необхідність розвивати у студентів: мотивацію до навчання, що дозволить студентам глибше занурюватися в цікаві теми; критичне мислення, яке допоможе їм якісніше підбирати навчальний матеріал; технічні навички, які знадобляться для здійснення онлайн навчання, та комунікативну медіакомпетентність і медіаактивність, яка допоможе майбутнім фахівцям встановлювати професійні контакти і бути конкурентоспроможним на сучасного ринку надання психологічних послуг.

Список використаної літератури:

1. Про освіту: Закон України (Відомості Верховної Ради (ВВР), 2017, № 38-39, ст.380). – URL: <https://zakon.rada.gov.ua/laws/show/2145-19>
2. Bentley T. Learning beyond the classroom: Education for a Changing World. – London; New York: Routledge, 1998. – 200 p.
3. Peters M., Romero M. Lifelong learning ecologies in online higher education: Students' engagement in the continuum between formal and informal learning // British Journal of Educational Technology. – 2019. – №1. – P. 12 – 63. DOI: 10.1111/bjet.12828

***Превор Софія Володимирівна,
студентка I курсу магістратури,
Спеціальності «Психологія»***

***Науковий керівник:
кандидат педагогічних наук, доцент
Вольнова Леся Миколаївна***

«Психологічні чинники прояву тривоги у молодшого школяра»

Молодший шкільний вік – важливий період розвитку дитини. Психологічною проблемою, що супроводжує процес онтогенезу молодшого школяра є тривога, виникнення різного роду страхів. Звісно, тривожність не виникає з нічого, вона може бути спричинена чинниками, які пов'язані з навчанням та пристосування дитини до шкільного життя. Тривожність неминуче супроводжує навчальну діяльність у школі, оскільки вивчення нового приховує у собі невизначеність, протиріччя й відповідно і привід для

тривоги. Звичне навчання в школі завжди пов'язане з переживання певної тривоги щодо подій шкільного життя. Водночас розвиток і навчання дитини найкраще проходить тоді, коли тривога знаходиться на оптимальному рівні і дитина розвиває в собі вміння реагувати на тривожність адекватно.

У процесі вивчення питання тривожності молодших школярів основна увага вчених (Г.С. Абрамова, Г.В.Бурменська, І.А. Дідук, О.В. Новікова, А.В. Разумова, Г.М. Прихожан, Т.М. Титаренко, Н.М. Токарева, К.А.Тонконог, А.В. Шамне та ін.) була сфокусована на таких її чинниках, як: соціальний розвиток дитини, особливості дитячо-батьківських відносин, шкільна адаптація, особливості взаємодії вчителів з тривожною дитиною в процесі виконання різного роду діяльностей.

У молодшого школяра стан тривоги є наслідком фрустрації потреби в захисті з боку найближчого оточення і охоплює функцію порушення взаємовідносин з найближчим оточенням дорослих. Високий рівень прояву тривожності, характеризується частими ознаками неспокою, збільшенням кількості страхів у цілком спокійних ситуаціях («страх без причин»). В житті учня ключову роль можуть відігравати оцінки дорослих. Саме тому внутрішній конфлікт часто спричиняє виникнення тривожності, конфлікт бажань дитини, коли її бажання суперечить між собою, одна потреба заважає іншій. Внутрішній конфлікт може бути викликаний: суперечливими вимогами до неї, які виходять із різних джерел (або навіть із одного джерела: буває, що батьки суперечать самі собі, то дозволяючи, то грубо забороняючи одне й те саме); недоцільними вимогами, невідповідністю можливостей та прагнень; негативними вимогами, які принижують дитину, викликають залежність. Вище вказані випадки можуть створити "втрату опори"; втрату стійких орієнтирів у житті, непевність у навколишньому світі.

Психосоціальний конфлікт «любов до праці на противагу почуттю неповноцінності» за Е.Еріксоном є ключовою подією у віковому розвитку дітей молодшого шкільного віці. Це може бути пов'язано з тим, що з 6 до 8 років у дітей бажання спілкуватися з дітьми і дорослими зростає. У молодшому шкільному віці активізується розвиток психічних процесів (пам'яті, уваги, мислення, організації діяльності). Їхня інтелектуалізація, внутрішнє опосередкування реалізується завдяки первинному засвоєнню системи понять. Розвивається робота аналізаторів, що дає можливість урізноманітнити своє знання відтінків кольорів, висоту та частоту звуків і т.п. І, якщо не дати новим психологічним особливостям прояву в реальному житті – забороняти або не створювати необхідних умов для активної розумової діяльності дитини, то наслідком можуть стати: замкнутість, страх помилок та боязнь висловлюватись. Тому віковий період молодшого шкільного віку потребує активізації розумової діяльності дитини, сприяння прояву її творчих здібностей, створення дитині можливостей творити та перетворювати (звісно, в межах розумного) [2].

Шкільна дезадаптація також часто є чинником тривоги дітей молодшого шкільного віку. Адже основні труднощі адаптації є зовнішніми причинами виникнення та формування стану тривоги в умовах: засвоєння нового режиму та правил життя; правил взаємовідносин з вчителями, однолітками; особливого ставлення дитини до самої себе, своїх здібностей, своєї навчальної діяльності, її результатів; завищеної або заниженої самооцінки. І, якщо у процесі адаптації дитини як школяра та засвоєння нею нових знань, умінь і навичок не створити належних умов (режиму дня відповідно до особливостей розвитку дитини; допомога дитині в прийнятті себе як особистості; розповіді про особливості спілкування з однолітками та дорослими тощо), тоді в дитини можуть виникнути проблеми адаптації – шкільна дезадаптація [1].

Отже, особливості психічного розвитку молодшого школяра (кризові ситуації, переваги в інтимно-особистісному спілкуванні, вплив батьків та вчителів, особливості вікового розвитку) є вагомими в становленні психіки дитини молодшого шкільного віку, тому будь-які відхилення від норми спричиняють супротив та внутрішні конфлікти школяра, цим самим викликаючи тривожність: страх зробити щось неправильно та бути

осудженим, шкільна дезадаптація (проблеми соціалізації дитини в школі та крузі однолітків) та порушення дитячо-батьківських відносин.

Список використаної літератури:

- 1.Токарева Н. М., Шамне А. В. Вікова та педагогічна психологія: навч. посіб. – Київ, 2017. – 548 с.
- 2.Эриксон Э. Детство и общество. – СПб. : ООО Речь, 2002. – 416 с.

*Серховець Любов Олексіївна,
студентка II курсу магістратури,
спеціальності «Біологія та здоров'я людини»*

*Науковий керівник:
доктор психологічних наук, професор
Грись Антоніна Михайлівна*

«Стосунки між вчителем та учнем як чинник соціальної дезадаптації»

На сучасному етапі суспільного розвитку особливої актуальності набуває проблема соціальної дезадаптації. Все частіше й гостріше суспільство почало відчувати наслідки цієї проблеми. Конфлікти між дітьми та підлітками найчастіше стали вирішуватися із застосування сили та агресії. Нажаль, дана система вирішення конфліктів стала неконтрольованим буденним явищем. Так як основним соціальним середовищем, в якому найчастіше перебувають сучасні неповнолітні є навчальні заклади, то загальноосвітня школа є одним із найважливіших інститутів соціалізації підростаючого покоління. Саме школа є тим потужним механізмом впливу, який впливає на процес пристосування особистості до соціального середовища й становлення його як повноправного члена суспільства. Саме тому проблема соціальної дезадаптації вимагає ретельного дослідження, а особливо – соціальна дезадаптація неповнолітніх в шкільному середовищі.

Під соціальною дезадаптацією розуміють втрату або несформованість соціально значущих якостей, які перешкоджають успішному пристосуванню до умов соціального середовища, нездатність адаптуватися в соціумі, засвоювати і відтворювати соціальний досвід, норми та правила поведінки, за допомогою яких дитина вчиться жити та ефективно взаємодіяти з іншими людьми Даний термін з'явився порівняно недавно в психології і психіатрії. Проблема соціальної дезадаптації висвітлена у працях багатьох вчених, а саме Г.О.Балла, Г.С. Костюка, Н.Ю. Максимової, В.В. Ковальова, І.В. Крук, О.М. Прихожан та інших.

Відомо, що серед найбільш поширених факторів дезадаптації на сьогоднішній день є такі основні інститути соціалізації підростаючої особистості як сім'я, школа та кіберсередовище.

Розглядаючи загальноосвітній заклад як один із найважливіших середовищ, де відбувається процес соціалізації особистості варто зазначити, що другим за важливістю ставиться чинник організації навчальної діяльності, фактор школи. Соціокультурний простір школи повинен стимулювати процес позитивної соціалізації учнів. Саме в школі повинні формуватися ціннісні соціальні норми та соціальна поведінка, дитина має здобувати навички колективної співпраці, вчитися жити у соціумі. Однак зростаюча хвиля повідомлень про насилля в школі, збільшення кількості школярів, які схильні до девіантної поведінки, свідчать про наявність чинників дезадаптаційного, деструктивного впливу шкільного середовища на процес їхнього соціального становлення.

Найчастіше дезадаптація, пов'язана з навчальною діяльністю, виявляється в порушеннях правил поведінки, взаємовідносин у рамках навчальних закладів (с педагогами, з однокласниками і т.д.), а також у серйозні утруднення при засвоєнні навчального матеріалу, слабкою реалізації творчого та інтелектуального потенціалу школярів та інше.

До основних причин соціальної дезадаптації в умовах школи дослідники відносять негуманний характер спілкування в школі, особливості індивідуального стилю вчителя, особистісні якості педагогів і адміністрації навчального закладу, відсутність умов для повноцінного особистісного розвитку учнів, негативні установки педагогів по відношенню до студентів, особливості міжособистісних взаємин у класних колективах, низький методичний рівень викладання, низький рівень загальної культури педагогів і т.д.

Кожен вчитель, його дії, поведінка, слова та вчинки так чи інакше впливають на особистість дітей. Тому вивчення особливостей діяльності педагогічних працівників у загальноосвітніх закладах освіти є дуже важливим питанням. Крім вивчення даного аспекту варто зазначити які дії впливають на усунення дезадаптації, а які навпаки, провокують її появу й цим самим ще більше створюють у дітей проблеми з налагодженням контактів в соціальному середовищі.

Щоб з'ясувати стан досліджуваної проблеми в реаліях сьогодення, ми провели анкетне опитування педагогічних працівників та учнів Спеціалізованої школи № 53 м. Києва. Дослідженням охоплено 18 педагогічних працівників загальноосвітньої школи різних за віком та стажем роботи. За результатами анкетування ми виявили, що у своїй педагогічній діяльності 67 % вчителів мали досвід роботи з соціально-дезадапованими учнями, й лише 33 % не мають даного досвіду, через невеликий стаж роботи в сфері освіти (молоді спеціалісти).

Також при заповненні анкет 89 % опитуваних зазначили, що найчастіше при роботі з дезадапованими дітьми обирають байдуже ставлення до дітей і лише 11 % ставляться до дітей із великою відповідальністю й бажанням допомогти останнім адаптуватися до соціальних умов. Як виправдання таких дій вчителі зазначають, що до такого вибору їх спонукає небажання витратити свої сили та емоції на дітей, від яких неможливо отримати «зворотій зв'язок». Вони зазначають що діяльність педагога потребує великих емоційних затрат й відсутність результатів негативно позначається не лише на душевному стані особистості, а й на усіх сферах життя освітянина.

Також в запропонованій анкеті вчителі мали висвітлити основні рекомендації, яких вони дотримуються при роботі з дезадапованими неповнолітніми. Наприклад, насамперед потрібно не обмежувати дітей у часі, не квапити, не підганяти на уроці, не примушувати працювати «за часом». Якщо в учня виникають труднощі в засвоєнні певного навчального матеріалу краще попрацювати з дитиною індивідуально. Це допоможе учневі не лише ліпше засвоїти тему, а й налагодити стосунки з учителем. Також до соціально-дезадапованих неповнолітніх варто ставитися доброзичливо, підтримувати, підбадьорювати в ситуаціях, що викликають сильну тривогу та хвилювання. Крім того потрібно виявляти стриманість та терплячість. Для налагодження стосунків дитини не лише з педагогами необхідно здійснювати роботу з іншими учнями класу, щоб покращити контакти дитини з однокласниками. Також більшість вчителів вказують на те, що якщо ж у класі навчається дезадапована дитина вчителю необхідна взаємодія з шкільним психологом та логопедом.

Крім анкетного опитування вчителів ми провели опитування учнів 8 та 9 класів. Всього 47 учнів (25 учнів 8 класу та 22 учні 9 класу). В авторській анкеті ми запропонували неповнолітнім навести приклади ситуацій коли дії вчителів так чи інакше спонукали учнів до проявів негативної поведінки. Варто зазначити, що більшість наведених ситуацій насправді відбулися в житті учнів.

Крім наведених життєвих ситуацій більшість опитуваних наводять способи вирішення даних конфліктних ситуацій.

Зауважимо, що 85 % опитуваних неодноразово опинялися в ситуаціях коли педагог своїм вчинком викликав в учнів прояви негативізму, а 7 % респондентів вказали, що були свідками руйнівних дій неповнолітніх, які були спровоковані вчинками педагогічних працівників. Серед причин, які спонукали вчителів до подібних дій 63,3 % школярів назвали незадоволеність вчителями своїм життям та професією, 27,7 % - особистими якостями, і лише 9 % - проблемами в житті.

В цілому, учні наводили такі дії вчителів, які спонукали в школярів неадекватну реакцію. Наприклад, близько 67 % опитуваних зазначають, що однією із розповсюджених ситуацій є несправедливе оцінювання рівня знань учнів. Також 59 % респондентів вказує, що вчитель несправедливо засуджує учня, акцентує увагу на недоліках школяра та на його помилках, а також некоректно відгукується про особистість дитини перед іншими вчителями та дітьми. Крім того 63 % школярів наводять приклади ситуацій, коли вчитель висміює думку учня, не погоджується із нею, якщо вона відмінна від його власної.

Зауважимо, що при анкетному опитуванні респонденти крім наведення ситуацій вказали можливі варіанти вирішення наведених конфліктних ситуацій. Як одну із головних способів вирішення й налагодження контактів між учнями і вчителями 93 % опитуваних вказують, що вчителі не ставляться до учнів як до рівних собі особистостей, й зазначають, що коли вчитель з повагою ставитиметься до особистості учня, наведених конфліктних ситуацій можна буде уникнути. Крім того 72 % неповнолітніх зазначають, що на жаль більша частина вчителів обирають ліберальний або авторитарний стиль спілкування, й лише невеликий відсоток вчителів обирають демократичний, за якого педагог зорієнтований на думку учнів. Саме демократичний стиль спілкування допоможе зменшити кількість конфліктів між педагогом та учнями, або зовсім їх уникнути.

Висновки. Таким чином, можна зробити висновок, що загальноосвітній навчальний заклад на сучасному етапі розвитку є потужним механізмом впливу на становлення особистості майбутнього члена суспільства. Педагогічні працівники – це невід’ємна частина освітнього середовища, й саме від їхньої діяльності залежить чи буде сучасна школа тим соціокультурним простором, який стимулюватиме процес позитивної соціалізації учнів, чи навпаки – здійснюватиме деструктивний вплив на процес соціального ставлення школярів. Тому на сьогодні вважаємо актуальним питання соціалізації неповнолітніх в рамках загальноосвітніх шкіл, де вчителі – це ключові суб’єкти, за допомогою яких відбувається процес позитивної соціалізації й які створюють позитивне середовище для всестороннього розвитку особистості.

Список використаної літератури:

1. Балл Г. О. Про психологічні засади формування готовності до професійної праці // Психолого-педагогічні проблеми професійної освіти : наук.-метод. зб. / ред. кол. : І. А. Зязюн та ін. – К., 1994. – 384 с.
2. Башев В. В. Психологические условия формирования ответственного действия в подростковом возрасте : дис. ... канд. психол. наук : 19.00.13. – М., 2000. – 158 с.
3. Бодалев А.А. Воспитание и понимание человека человеком. – М.: Знание, 1982. – 2000 с.
4. Максимова Н. Ю. Проблема соціальної дезадаптації неповнолітніх у парадигмі девіантології // Проблеми загальної та педагогічної психології : зб. наук. праць Інституту психології ім. Г.С. Костюка АПН України / за ред. С. Д. Максименка. – К. : Гнозис, 2009. – Т. XI, ч. 6.– С. 248–257.

*Суліма Тетяна Сергіївна,
студентка I курсу магістратури,
Спеціальності «Психологія»*

*Науковий керівник:
кандидат психологічних наук, доцент
Бігун Неля Іванівна*

«Самодостатність особистості як психологічний феномен»

Сучасне суспільство – це суспільство орієнтоване на високоосвічену самодостатню особистість. Термін «самодостатність» широко використовується серед психологів, юристів, політичних діячів, соціологів, вчителів.

Для визначення поняття «самодостатність» ми спочатку звернулися до тлумачних словників, перш за все почавши з тлумачних словників української мови.

Переглянувши декілька словників української мови, у тому числі, великий тлумачний словник сучасної української мови (ВТССУМ) під редакцією В'ячеслава Буселя, рекомендований Міністерством освіти і науки України, «Словник української мови у 20 томах, укладений науковцями Українського мовно-інформаційного фонду НАН України та Інституту мовознавства ім. О. О. Потебні НАН України, Академічний тлумачний словник (1970-1980 рр.), ми виявили, що термін «самодостатність» як такий відсутній.

Тільки один із перших у історії української мови Академічний тлумачний словник (1970-1980 рр.) визначає поняття «самодостатній», як той, що має цінність сам по собі; який має цілком самостійне значення [1, с. 34].

Звернувшись до зарубіжних словників, а саме до Словника Оксфорду (Oxford Dictionary) та словника Кембриджу (Cambridge Dictionary) ми побачили, що:

Словник Оксфорду визначає самодостатність як «self-sufficiency» - the ability to do or produce everything that you need without the help of other people, що в перекладі означає здатність робити або виробляти все, що вам потрібно, без допомоги інших людей [4].

Словник Кембриджу визначає самодостатність, як:

- the quality or state of being able to provide everything you need, especially food, without the help of other people or countries. Що в перекладі – риса або можливість забезпечити себе всім необхідним, особливо їжею, без допомоги інших людей чи країн;

- the quality of being able to take care of yourself, to be happy, or to deal with problems, without help from other people. В перекладі – риса чи можливість піклуватися про себе, бути щасливим або вирішувати проблеми без допомоги інших людей;

- the fact of being able to provide everything you need for yourself, especially food, without buying from or being helped by others. В перекладі - вміння забезпечити себе всім необхідним, особливо їжею, не купуючи її та не просячи допомоги у інших [2].

З останнього визначення ми бачимо, що «самодостатність» або «self-sufficiency» можна розглядати з таких сторін як господарська, психологічна та соціальна самодостатність.

Також хочемо відмітити, що синонімом терміну «самодостатність» є грецьке слово «автаркія» (грецьке «autárkeia», від «autós» - «сам» і «arkéō» - «перебуваю в достатку») - самодостатність, самозадоволення.

Давньогрецький політик Сенека проповідував самодостатність, яка досягається через життя, відповідну природі, що передбачало презирство до багатства і болю як до «речам байдужим», придушення пристрастей («апатія»), підпорядкування порядку (у тому числі політичного ладу) [3].

У наш час у психології активно вивчаються такі поняття, як «зріла особистість», «сильна особистість», «автономна особистість», «соціальна зрілість», «психологічна

зрілість» та інші. На наш погляд, ці поняття, особливо два останні, можуть частково корелювати з визначенням «самодостатність». Різноманітні аспекти соціальної та психологічної зрілості особистості знайшли своє відображення в теоретичних уявленнях про особистісну зрілість у вітчизняній та зарубіжній психології (А.Г.Асмолов, Б. С. Братусь, В. А. Петровський, А. Адлер, А. Маслоу, К. Рождерс, В.Франкл, Е. Фромм, Агдас Бурганов, Фредерик Перлз, М. Г. Мурашкин, **Толкотт Парсонс** та ін.); в психологічних концепціях І. Кона, Е. Еріксона та ін.

Підсумовуючи, самодостатня – це особистість, яка володіє психологічною повнотою, самостійно позначає порядок життя, не підвладна соціальним рамкам, але в залежності від свого бажання та прийнятого рішення може їм відповідати. В її поведінці виділяється ряд рис, таких як статусність, відповідальність, незалежність, наполегливість, некомфортність, які допомагають їй твердо діяти відповідно до своїх переконань та бажань.

Список використаної літератури:

1. Академічний тлумачний словник. Словник української мови: в 11 томах [Електронний ресурс]. – Том 9, 1978. – 34 с. – URL: <http://sum.in.ua/s/samodostatnij/>
2. Словник Кембриджу «Cambridge Dictionary» Словник української мови: в 11 томах [Електронний ресурс]. – URL: <https://dictionary.cambridge.org/>
3. Новейший словарь иностранных слов и выражений. – Минск: Харвест; М.: АСТ, 2001.
4. Словник Оксфорду «Oxford Learner's Dictionaries» Словник української мови: в 11 томах [Електронний ресурс]. – URL: <https://www.oxfordlearnersdictionaries.com/>

*Сушко Діана Дмитрівна,
аспірантка II року навчання,
Спеціальності «Психологія»*

*Науковий керівник:
кандидат педагогічних наук, доцент
Бігун Неля Іванівна*

«Прояви співзалежної поведінки особистості в родинному середовищі»

Соціально-психологічні, економічні наслідки адиктивної поведінки особистості, що закономірно призводять до незворотних змін психіки та деградації особистості, перетворилися на гостру проблему сучасного суспільства. Ріст масштабів залежності, зокрема і хімічної, та інших видів адиктивної поведінки, призвів до того, що проблема співзалежності особистості стає все більш актуальною. Феномен співзалежності ще недостатньо вивчений в світі, в тому числі і в Україні. Про нього рідко згадується в посібниках з клінічної, вікової, сімейної, педагогічної психології.

Явище співзалежності, як адикції відносин, активно розглядалося сучасними вітчизняними і зарубіжними авторами (М.Є. Жидко, Г.О. Коцюба, В.О. Крамченкова, О.М. Савчук, Ц.П. Короленко, А. Варга, В.Д. Москаленко, Н.М. Манухіна, О.В. Ємельянова, В.К. Weinhold, J.B. Weinhold, В.С. Becnel, J.L. Fischer, M. Beattie та ін.).

Вперше термін співзалежність було використано в лікувальному середовищі в кінці 1970-х років. Роберт Саббі і Джон Фріл в книзі «Співзалежність, невідкладна проблема» писали: «Спершу це слово використовувалось для опису людини чи людей, чиє життя зазнало негативного впливу в результаті зв'язку з людиною, що має хімічну залежність. Співзалежний чоловік, дитина, коханець чи будь-які інші близькі того, хто має хімічну

залежність, розглядалися як такі, що розвинули нездоровий шаблон поведінки, як реакцію на зловживання наркотиками чи алкоголем іншою людиною» [1, с. 71].

Б. Уайнхолд і Дж. Уайнхолд описали співзалежність як набуту дисфункціональну поведінку, що виникає внаслідок незавершеності вирішення одного або кількох завдань розвитку особистості в ранньому дитинстві [7].

М. Бітті охарактеризувала співзалежного як людину, яка дозволила, щоб поведінка іншої людини впливала на неї, і повністю зайнята тим, щоб контролювати дії цієї людини (інша людина може бути дитиною, дорослим, коханцем, чоловіком, батьком, матір'ю, сестрою, близьким другом, бабусею або дідусем, керівником, клієнтом, він може бути алкоголіком, наркоманом, хворим розумово чи фізично). Автор вважає дане явище хворобливим з наступних причин: співзалежні реагують на такі хвороби, як алкоголізм; співзалежність прогресує; співзалежна поведінка, зокрема більшість саморуйнівних вчинків, стає звичною. За словами М. Бітті, одним з найчастіших проявів співзалежності є те, що такі люди вважають себе відповідальними за весь світ і відмовляються взяти на себе відповідальність за власне життя [1].

На думку більшості науковців, корені поведінки співзалежних лежать в дитинстві: сім'я співзалежних завжди дисфункціональна. В роботах А. Я. Варги визначено наступні характеристики дисфункціональних сімей: негнучкість рольових функцій; негуманні правила, їм важко слідувати, виховання непослідовне; розмиті психологічні кордони членів родини; спілкування в сім'ї утруднено наявністю неконгруентних повідомлень, маніпуляцій; почуття не цінуються і не виражаються прямо; конфліктність у взаєминах; заохочується або бунтарство, або залежність і покірність [3]. Виховання в таких умовах формує ті психологічні особливості, які складають основу проявів співзалежності. Насамперед, це низька самооцінка, також тривалі взаємини з залежними людьми.

В. Д. Москаленко в своїх працях підкреслила, що співзалежна людина – це така, що повністю захоплена тим, щоб управляти поведінкою інших, і зовсім не дбає про задоволення власних важливих життєвих потреб. Також вона зазначила, що співзалежність лише деякими фахівцями в області психічного здоров'я вважається хворобою і більше підходить під класифікацію станів, причому без уточнення, яких саме станів; феноменологічно найбільше відповідає критеріям патологічного розвитку особистості; може бути компенсована при певних умовах; охоплює всі сфери життя індивіда і прояви її різноманітні [5]. Автор наголошує: «Рятуючи хворого співзалежні лише сприяють тому, що він буде продовжувати вживати алкоголь чи наркотики. Тоді співзалежні зляться на хворого. Спроба врятувати майже ніколи не вдається. Це лише деструктивна форма поведінки, деструктивна і для залежного, і для співзалежної людини» [6, с. 151].

На думку О.В. Ємельянової, співзалежність – це емоційна залежність однієї людини від значимої для неї іншої. Так, автор чітко розмежовує розуміння здорових, зрілих стосунків, де, безперечно, є доля емоційної залежності, так як всі ми реагуємо на емоційний стан наших близьких, і стосунків співзалежних [2]. В здорових стосунках у партнерів завжди залишається достатньо місця для особистісного росту, для задоволення власних потреб, для досягнення власних цілей. Такі люди більшою мірою самодостатні. В співзалежних стосунках простору для розвитку особистості практично нема. Співзалежний присвячує своє життя значимим близьким. Така людина живе не своїм життям, а життям своїх рідних. Співзалежні не відрізняють власних потреб від потреб тих, ким опікуються, кого контролюють, їх розвиток обмежується [4].

Підсумовуючи, варто зазначити, що результати досліджень в сферах наркології, психології, психотерапії дозволяють розглядати співзалежність як надмірну, патологічну емоційну залежність особистості від значимих для неї близьких та виділити наступні прояви співзалежної поведінки: надмірний контроль, гіперопіка значимих близьких, нескінчені спроби маніпулювати їх поведінкою; заперечення проблем, виправдання будь-яких дій залежних родичів, зокрема регулярних запоїв, психологічного і фізичного насилля; намагання вирішувати проблеми залежних, ігнорування власних потреб та інтересів тих, хто об'єктивно потребує уваги співзалежного.

Список використаної літератури:

1. Битти М. Спасать или спасаться? Как избавиться от желания постоянно опекать других и начать думать о себе / Перевод с англ. Э. Мельник – М. : Изд-во «Э», 2017. – 384 с.
2. Бігун Н.І. Феномен самодостатності особистості у класичній психології // Науковий часопис НПУ імені М.П.Драгоманова. Серія №12. – 2017. – № 6(51). – С. 17-25.
3. Варга А.Я. Введение в системную семейную психотерапию. – М., 2014.
4. Емельянова Е.В. Кризис в созависимых отношениях. Принципы и алгоритмы консультирования. – СПб., 2016.
5. Москаленко В.Д. Зависимость. Семейная болезнь. – М., 2009.
6. Москаленко В.Д. Возвращение к жизни. Как спасти семью: конфликты, ссоры, алкоголизм, наркомания. – М.: Никея, 2017. – 448 с.
7. Уайнхолд, Б., Уайнхолд, Дж. Освобождение от созависимости / Перевод с англ. А.Г. Чеславской. –М.: Класс, 2002. – 224 с.

*Ткач Маргарита Олегівна,
студентка II курсу бакалаврату,
Спеціальності «Психологія»*

*Науковий керівник:
кандидат психологічних наук, доцент
Лунійко Людмила Василівна*

«Особливості розуміння поняття «справедливість» особистостями юнацького віку»

Справедливість – складне і багатогранне поняття, яке досліджується в різних галузях суспільних наук. Відповідно, існує велика кількість наукових трактувань справедливості. Їх відмінність пов'язана як зі специфікою предмета дисципліни, так і з конкретно-історичним контекстом аналізу даної категорії.

Проблема справедливості розглядалася у працях давньогрецьких філософів (Геракліта, Сократа, Платона, Арістотеля, Епікура, Цицерона), філософів Стародавнього Китаю (Конфуція, Мао-цзи), мислителів Середньовіччя (Томи Аквінського), філософів Нового часу (Ф. Бекон, Б. Спіноза, Т. Гобс, І.Кант, Ф.Гегель), марксистів (Ф. Енгельса)

Аналіз літературних джерел показує, що немає єдиної думки щодо трактування категорії «справедливість» в психологічній науці (М. Волкова, Е. Голінчик, А. Гулевич, Ж. Піаже, Л. Сосніна та ін.). Ці вчені акцентують увагу на справедливості, як одному з якостей особистості, завдяки якому відбувається об'єктивне оцінювання, як власних вчинків, так і дій інших людей. Ця категорія тісно пов'язана з такими моральними якостями як: вимогливість, принциповість, сумлінність, чесність, правдивість, щира відкритість, доброзичливість.

Встановлено, що існує чотири різновиди повсякденних уявлень про справедливість: дистрибутивна (справедливість розподілу винагороди або покарання), процедурна (справедливість процедури ухвалення рішення), інформаційна (попереднє інформування учасників про процедуру ухвалення рішення) і міжособистісна (справедливість відносини до учасників). Кожен аспект справедливості представлений у повсякденній свідомості за допомогою певних норм – правил, по яких люди оцінюють справедливість що відбувається [2].

Більшість психологічних досліджень, присвячених вивченню проблеми справедливості, засновані на знаннях про дистрибутивну та процедурну справедливість. Дані типи справедливості досліджували Е. Голінчик, А. Гулевич. Дистрибутивна

справедливість проявляється в розподілі винагород, покарань, а процедурна - в розумінні тієї процедури, що передує прийняттю певного рішення. Нормами дистрибутивної справедливості виступають правила, які лежать в основі винагороди і покарання за виконану роботу. Враховуючи це, дослідники виділили наступні правила:

1) безпристрасність (людина, виконавши більшу частину роботи, заслуговує більшу винагороду, ніж його партнер);

2) рівність (всі учасники взаємодії заслуговують однакової винагороди);

3) розподіл нагород відповідно до здібностей індивіда (людина більш здібна заслуговує на найвищу нагороду, ніж його менш здібний партнер);

4) розподілу відповідно до витрачених зусиль (людина, яка доклала більше зусиль в процесі виконання певного завдання заслуговує на найвищу нагороду, ніж той, який доклав менш зусиль);

5) розподіл відповідно до потреб (людина, яка потребує, заслуговує на більшу винагороду, ніж та, яка не потребує її);

б) розподіл згідно особистісних якостей (моральна людина заслуговує на більшу винагороду, ніж аморальний);

7) розподіл за груповими приналежності учасників взаємодії (член іншої групи заслуговує на більшу винагороду, ніж член своєї групи) [3].

Юнаки – це суспільна диференційована соціально-демографічна група, якій притаманні специфічні фізіологічні, психологічні, пізнавальні, культурно-освітні властивості, що характеризують їх біосоціальне дозрівання як здійснення самовиразу їхніх внутрішніх сутнісних сил і соціальних якостей. Юнаки є специфічною спільнотою, тому що їхні суттєві характеристики і риси, на відміну від старших поколінь і вікових груп, знаходяться в стані формування і становлення.

Уявлення юнаків про справедливість визначаються соціально-культурними нормами, прийнятими в суспільстві, і схожі з уявленнями підлітків що дозволяє говорити про наявність в них універсальних компонентів, вже сформованих до молодшого підліткового віку. Зокрема, дослідження показують, що у особистостей даного віку вже сформована здатність до розрізнення легких проступків і важких правопорушень [1].

Юнаки при винесенні покарань схильні враховувати обставини і наслідки ситуації, в якій розгортався той чи інший вчинок, що, мабуть, обумовлено їх високим рівнем когнітивного розвитку і життєвим досвідом. З розвитком інтелекту людині поступово стає доступним розуміння впливу обставин на поведінку, і, як наслідок, саме контекст конкретної ситуації багато в чому визначає вибір справедливого рішення.

Список використаної літератури:

1. Алишев Б.С., Аникеенок О.А., Галлямова А.Р. Представления о справедливости наказания в подростковом и юношеском возрасте // Ученые записки Казанского университета. Сер. Гуманитарные науки. – 2015. – Т.157, кн. 4. – С. 157-169.

2. Голынич Е. О., Гулевич О. А. Обыденные представления о справедливости // Вопросы психологии. – 2003. – № 5. – С.80-92.

3. Гулевич О.А., Голынич Е.О. Условия норм дистрибутивной справедливости // Вопросы психологии. – 2004. – № 3 – С.53-60.

*Філіпенко Олена Сергіївна,
студентка II курсу магістратури,
Спеціальності «Психологія»*

*Науковий керівник:
кандидат психологічних наук, доцент
Алексеева, Юлія Аркадіївна*

«Психологічні особливості розвитку відповідальності у підлітковому віці»

Досліджувана проблема дуже актуальна в сучасному технологічному суспільстві. Щоб правильно передати систему цінностей для нормального розвитку сучасного підлітка, не створюючи опір, а навпаки в лояльному режимі вільного впливу, направити і підштовхнути до усвідомлення того, що з'являється таке новоутворення, як відповідальність. У дошкільному віці поле прояви відповідальності розширюється. Дитина частіше ставиться в ситуацію морального вибору, а, отже, і відповідальності. Вона починає розуміти різницю між «добре» і «погано», вчиться виконувати доручення, дотримуватися певних правил в іграх і міжособистісних відносинах з однолітками. Підлітковий вік є сенситивним для розвитку соціальної відповідальності. Однак все накопичення і ускладнення відбуваються в сфері особистісної відповідальності. Аналіз психолого-педагогічного дослідження Л.І. Божович, І.С. Кона, О.О. Реана, Д.І. Фельдштейна дозволяють нам стверджувати, що соціальна відповідальність, як різновид особистісної відповідальності, починає стійко проявлятися в підлітковому віці. На думку О.О. Реана, визначальним показником зрілості виступає соціальна відповідальність – такий рівень свідомого, вибіркового ставлення до своїх дій, вчинків і взаємин, коли підліток проявляє готовність і здатність враховувати інтереси і потреби інших людей, брати до уваги соціальні обставини і передбачати соціальні наслідки. Формування соціальної відповідальності підлітків відбувається в зв'язку з розвитком тих новоутворень, з якими зіштовхується підліток при накопиченні в собі зрілості [2].

Істотний вплив на формування соціальної відповідальності в підлітковому віці надає таке психологічне новоутворення, як розширення сфери інтимного спілкування. Поступово підліток відчуває себе як людина доросла, з дорослою відповідальністю. Оскільки в сферу спілкування підлітків поступово включаються значущі дорослі, то педагогічній завданням формування соціальної відповідальності підлітків є включення їх в широкі партнерські відносини з дорослими. Ця проблема також розглянута В.С. Мухіною, вона вважала, що підлітки починають свідомо формувати свої ціннісні орієнтації, прагнуть бути соціально орієнтованими. У той же час підлітки усіма способами прагнуть показати свою унікальність, свій внутрішній світ. Також В.С. Мухіна підкреслює, що «підлітки орієнтовані на розвиток в собі почуття відповідальності за себе та інших, на необхідності самостійного вибору в повсякденному житті, в екстремальних ситуаціях, а також при здійсненні цивільного вибору» [1, с.17].

У підлітковому віці помітного впливу набувають вольові якості особистості: наполегливість, завзятість у досягненні мети, вміння долати труднощі. З.І. Лаврентьева звертає увагу, що в цей період підліток здатний до окремої вольової діяльності (він ставить цілі, планує їх, здійснює, рефлексує), він здатний приймати особисту відповідальність за свої дії [1]. У зв'язку з цим ми бачимо, що саме підлітковий період 11-15 років є сенситивним періодом для формування емоційно забарвленої соціально відповідальної поведінки. Отже, характеристику соціальної відповідальності підлітків, на мою думку, слід розглядати через призму емоційно-вольових проявів. Підліток прагне до самоствердження, визначення свого статусу в суспільстві, орієнтуючись на цінності не одномоментні, а на цінності життєвих перспектив. В цей підлітковий період особистість

здатна ставити цілі, планувати і здійснювати їх, рефлексувати наслідки своїх і чужих вчинків. Соціальна відповідальність в підлітковому віці набуває ціннісно-мотиваційний сенс. Таким чином, підлітковий вік відкриває нові можливості збагачення когнітивно-аналітичних, діяльнісно-рефлексивних, емоційно-вольових і ціннісно-мотиваційних характеристик особистості, що і робить його чутливим у формуванні соціальної відповідальності. Крім того, дані характеристики новоутворення віку служать підставами для визначення критеріїв сформованості соціальної відповідальності та розробки педагогічних умов формування соціальної відповідальності в підлітковому віці.

Метою нашої статті є презентація результатів дослідження розвитку відповідальності в підлітковому віці. Для проведення дослідження були відібрані наступні діагностичні методики: Методика «Визначення почуття відповідальності», автор М.А. Осташева, методика діагностики рівня суб'єктивного контролю Дж. Роттера (адаптація Є. Ф. Бажина, С. А. Голінський, А. М. Еткінда), що дозволяє визначити психологічну готовність підлітків усвідомлювати відповідальність за те, що відбувається; робити вибір між особистою і соціальною спрямованістю відповідальності; виявити рівень суб'єктивного контролю над будь-якими значущими подіями; методика «Ціннісні орієнтації» М. Рокіча, що дозволяє виявити актуальність соціальної відповідальності в підлітковому віці і зіставити її з іншими ціннісними орієнтаціями життя; тести «Мотивація уникнення невдач» і «Мотивація до успіху» Т.Елерса, спрямовані на дослідження наступних критеріїв соціальної відповідальності: загальної інтернальності і екстернальності в області досягнень невдач, сімейних відносин, виробничої сфери, міжособистісних відносин, здоров'я і хвороби; тест «Сенс-життєві орієнтації» Д. А. Леонтьєва. Виявляє готовність досягнення підлітками сенс-орієнтованого рівня соціальної відповідальності. В дослідженні приймали участь 64 респонденти (з них 24 дівчини та 40 хлопців), які навчаються у Білогородській ЗОШ №2, Київської області, в дев'ятих класах. Результати методики «Ціннісні орієнтації» М.Рокіча показали у 18 з 64 респондентів, що становить 28,1% від загальної кількості школярів, соціальна відповідальність відноситься до ціннісних орієнтацій життя. Соціальна відповідальність в ієрархії цінностей займає 15 місце серед інших цінностей життя, що свідчить про її не сформованість або нещирість відповідей. Результати тестів «Мотивація уникнення невдач» і «Мотивація до успіху» за Т. Елерса говорять про те, що у 14 респондентів (21,8% опитувальних) мотивація на успіх низька, це є перешкодою мотиву до успіху — досягнення мети. У 18 підлітків (28,1% опитувальних), найвища мотивація на уникнення невдач, що свідчить про те, що старші підлітки не здатні нести відповідальність за соціально значущі події. Порівняльні результати тестів «Мотивація уникнення невдач» і «Мотивація до успіху» показали, що старші підлітки, мотивовані на успіх, здатні виявляти соціальну відповідальність. Для виявлення готовності досягнення підлітками сенс-орієнтованого рівня соціальної відповідальності був проведений тест «Сенс-життєві орієнтації» Д. А. Леонтьєвої. Результати ранжирування показали, що у 18 підлітків (28,1% опитувальних) відзначається наявність цілей в житті і для 14 респондентів (21,8% опитувальних) важливим в житті є її процес [3]. Ці показники свідчать про наявність свідомості і спрямованості соціальної відповідальності на сьогодення. Отже, соціальна відповідальність у старших підлітків знаходиться на ситуативному рівні вихованості.

Список використаної літератури:

- 1.Асташова Н. А., Стручек Е. В. Теоретические основы формирования социальной ответственности у современного подростка // Вестник Брянского гос. ун-та. – 2013. – С.15-21.
- 2.Лаврентьева А. О. Особенности формирования социальной ответственности и в подростковом возрасте // Вестник Костромского гос. ун-та. – 2015. – Т.21. – № 4. – С. 33-37.

3.Ларионова С. О., Булычева Н. М. Воспитание социальной ответственности подростков в организации дополнительного образования: учебно-метод. пособие. – Екатеринбург – 2018. – 103 с.

4.Алексеева Ю. А. Становлення моральної самосвідомості підлітків у процесі психологічного консультування : автореф. дис. ... канд. псих. наук: 19.00.07 / Юлія Аркадіївна Алексеева; НПУ ім. М.П. Драгоманова. – Київ, 2006. – 21 с.

*Цьомик Христина Богданівна,
аспірантка І року навчання,
спеціальності «Психологія»*

*Науковий керівник:
кандидат психологічних наук, доцент
Кашпур Юрій Михайлович*

«Сутність поняття емоційно-значущих взаємин у психологічному вимірі»

На сьогодні проблема міжособистісних взаємин є досить популярною у психологічному просторі, оскільки живе спілкування замінюється віртуальним. Закономірно, що люди втрачають навички змістовно, гармонійно та продуктивно будувати взаємини. Форма їх комунікацій починає носити викривлений та опосередкований характер. В житті це ускладнює можливість переконатися, чи партнер конгруентно зрозумів свого співрозмовника. Виникають нові комунікативні бар'єри та формуються специфічні установки. Поряд з цим все частіше в обігу фахівців-психологів актуалізується поняття «деструктивних міжособистісних взаємин» оскільки в процесі динаміки взаємостосунків втрачається як емоційний фактор, так і сама значущість означених взаємин. Відповідно важливим завданням є простежити сутність емоційно-значущих взаємин та їхню важливість просування у психологічному вимірі.

Цю проблему вивчали психологи з різних аспектів, наприклад: вивченням міжособистісних взаємин в цілому займалися такі вчені як А. Бодалев, Б. Додонов, Я. Коломінський, В. М'ясіщев, М. Обозов, А. Петровський, С. Рубінштейн; емоційний аспект у взаєминах досліджували зарубіжні (Дж. Грей, К. Ізард, С. Шехтер) та вітчизняні (Л.Гозман, М. Кузнецов) фахівці; значущість детально простежена у праці «В головних ролях: Ви, Ми, Він, Ти, Я. Психологія значущих стосунків» А. Кроніка [1]. До поняття «емоційно-значущі взаємини» зверталась відомий фахівець з сімейної психології Л.Шнейдер у праці «Психологія сімейних стосунків». Проте щоб означене поняття було широковживаним на психологічній платформі, це потребує більш детального трактування. Важливо створити емпіричні інструменти та перевірити його перед тим, як воно увійде у алгоритми роботи психологів.

Для того, щоб проаналізувати сутність емоційно-значущих взаємин, потрібно найперше класифікувати міжособистісні взаємини загалом. Наприклад, А. Петровський розмежує міжособистісні взаємини на безпосередньо емоціональні взаємини (у слаборозвиненій групі) та опосередковані цілями, задачами і цінностями спільної діяльності, оціночні ставлення (у колективі); М. Обозов розділяє на ділові, особистісні та порівняльні; Л. Коломінський класифікує на ділові, які впливають із задач поставлених суспільством перед групою, та особистісні, що базуються на почуттях, симпатії чи антипатії [2].

Таким чином, що емоційно-значущі взаємини відносяться до різновиду особистісних взаємин, оскільки на підтвердження цього варто вжити трактування Л.Шнейдер, яка зазначає, особливість даних взаємин у тому, що не важливо які позитивні

чи негативні емоції викликає партнер в емоційно-значущих взаєминах, важливим є той фактор, що є присутність емоційності, та важливості присутності, необхідності спілкування однієї людини конкретно, виключно з тією іншою [4].

Наступним аспектом для визначення сутності даного поняття це його належність до певного рівня близькості міжособистісних стосунків. М. Обозов пропонує таку класифікацію: знайомства, приятелювання, ділові, товариські, дружні, любовні, подружні, родинні, деструктивні [3]. Відповідно Л. Шнейдер емоційно-значущі взаємини співвідносить виключно до взаємин між партнерами у подружжі, тому можна зробити висновок, що емоційно-значущі взаємини це найвищий рівень можливої близькості між особами.

Підсумовуючи, емоційно-значущі стосунки – це найвищий рівень міжособистісних взаємовідносин, відповідно притаманний, зазвичай, взаєминам між подружжям, які характеризуються високим проявом емоційності від учасників, гострим відчуттям потреби спільного часопроведення, інтимністю, значущістю та низкою прямих взаємних впливів, які здійснюють люди один на одного та на Я-концепцію партнера в процесі сумісної діяльності, спілкування, ведення спільного господарства. Важливою умовою є те, що емоційно-значущі стосунки залишаються такими і після їх умовного завершення.

Подальше вивчення окресленої ситуації ми вбачаємо у визначенні специфіки емоційно-значущих взаємин подружжя.

Список використаної літератури:

1. Кроник А.А., Кроник Е.А. В главных ролях: вы, мы, он, ты, я. – Москва: Мысль, 1989. – 208 с.
2. Коломинский Я. Л. Психология взаимоотношений в малых группах. – Минск : ТетраСистемс, 2001. – 305 с
3. Обозов Н. Н. Межличностные отношения. – Л.: ЛГУ, 2008. – 238 с.
4. Шнейдер Л. Б. Психология семейных отношений. – М.: ЭКСМОПресс, 2000. – 512 с.

*Чиж Александра Федорівна,
студентка I курсу магістратури,
Спеціальності «Психологія»*

*Науковий керівник:
кандидат психологічних наук, доцент
Бігун Неля Іванівна*

«Творчі здібності як чинник самодостатності особистості в юнацькому віці»

Одним із найважливіших завдань психологічної науки на сучасному етапі розвитку є вирішення проблеми формування творчих здібностей, як чинника самодостатності особистості, адже розвиток самодостатності давно перетворився у соціальну необхідність.

«Самодостатність» і «творчі здібності» як психологічне явище, розглядалось в роботах А.Адлера, А.Маслоу, Е.Фромма, Е.Еріксона, К.Роджерса та ін. Також філософ Сенека вважав самодостатність рисою, яка досягається протягом життя, що передбачає презирство до багатства та болю.

Сам термін «самодостатність» прийшов до нас завдяки теорії А.Маслоу, одного із засновників гуманістичної психології. З точки зору дослідника, кожна людина по своїй природі прагне до самоактуалізації, тобто до максимального розкриття власних здібностей [1, с. 116]. На думку вченого, перші акти самоактуалізації проявляються в юнацькому

віці, це зумовлено тенденціями до саморозвитку та зацікавленості до творчості, та проявів творчих здібностей .

Е.Фромм, навпаки, говорив про те, що людина не може буди самодостатньою ,а є істотою соціальною від самого початку, якій властиві такі психологічні явища, як любов, ненависть, ніжність тощо [4]. Дослідник стверджував, що самодостатність, може існувати лише як симбіоз – відношення індивіда до інших людей. Лише при взаємодії з іншими, людина може відчутти сенс життя, розвинути свої здібності , здатність до почуттів та творчості. Творчі здібності Е.Фромм розглядав, як здатність індивіда до самоприйняття, також підкреслював значущість самоактуалізації саме для юнацького віку через призму творчості.

Е.Еріксон розглядав «самодостатність» особистості, та робив акцент саме на юнацький вік. Він стверджував, що особливістю самодостатності юнацького віку є самоідентичність. Самоідентичність – це цілісне бачення себе [5]. Сформованість ідентичності забезпечує повноцінне існування та функціонування в соціумі. Також дослідник акцентував увагу на впливі творчих здібностей при формуванні самоідентичності.

А.Адлер запропонував термін «творче Я» - єдина, внутрішньо узгоджена ланка в структурі особистості, визначаюча здібність особистості до вільного самовизначення, завдяки якому можливо подолати вплив сили на індивіда [6]. Також А.Адлер говорив, що самопізнання особистості можливе завдяки творчим здібностям, які допомагають особам юнацького віку постійно порівнювати себе з однолітками та відпрацьовувати власну самооцінку.

К.Роджерс у концепції повноцінно функціонуючої людини виділяє такі її характеристики як: відкритість до переживань, екзистенційний спосіб життя, довіру, а також творчі здібності, як складова цілісної особистості [3, с.534]. Більшість з вказаних факторів відповідає критеріям самодостатньої особистості.

На думку О.Штепи, головними компонентами самодостатньої особистості є автономність, впевненість, творчість, самореалізація та відповідальність. З точки зору дослідника, особистісними рисами самодостатньої особистості юнацького віку є: контактність, творчі здібності та самоприйняття [2, с. 253], що в свою чергу, є активною стадією при формуванні особистості в юнацькому віці.

Виходячи з проведеного аналізу психологічної літератури вітчизняних і зарубіжних психологів можна підбити підсумок: самодостатність – це складна організація особистості, яка передбачає собою поєднання внутрішніх якостей особистості, що дозволяють цій особистості успішно реалізувати себе у творчій, соціальній та професійній діяльності, відповідати при цьому вимогам, котрі ставить суспільство до кожного окремого індивіда. Творчі здібності в юнацькому віці, в свою чергу, спрямовані на самовираження і самоактуалізацію особистості, як джерело будь-якого розвитку тощо.

Список використаної літератури:

1. Маслоу А. Мотивация и личность: перев. с англ./ А.Маслоу. – СПб.: Евразия, 1999. – 478 с.
2. Самоменеджмент (самоорганізування особистості) : навч.посібник / О.Штепа. – Львів : ЛНУ імені Івана Франка, 2012. – 362 с.
3. Теории личности / перев. с англ. С.Меленевской, Д.Викторовой. – СПб.: Мастера психологии, 2013. – 607 с.
4. Фромм Э. Человек для себя / перев.с англ. и послесл. А.А.Чернишевой. – Минск: Коллегиум, 1992. – 253 с.
5. Эриксон Э. Идентичность: юность и кризис / Перев.с англ. – М.,1996. – 344 с.

6. The Individual Psychology of Alfred Adler: A Systematic Presentation in Selections from His Writings / Ed. By Heinz Ludwig Ansbacher, Rowena R. Ansbacher. – Harper & Row, 1964. – 503 p.

*Чевельча Тетяна Романівна,
студентка III курсу бакалаврату,
Спеціальності «Психологія»*

*Науковий керівник:
старший викладач
Кушмирук Євгенія Сергіївна*

«Самоактуалізація як результат психокорекції депресивних станів у підході О.А.Бека»

У XXI столітті важливість психологічної допомоги важко оцінити. Спеціаліст даного напрямку повинен бути готовий надавати комплексну підтримку особистості – від безпосередньої роботи з конкретною проблемою – до корекції різного роду емоційних та поведінкових порушень. Американські вчені стверджують, що клієнти найчастіше звертаються із такими симптомами: панічні атаки, страхи, фобії, безсоння, тривожність, психосоматичні реакції, депресивні стани. Для роботи з якими можна використовувати методологічну базу будь-якого відомого підходу: поведінкового (раціонально-емотивна терапія А.Еліса), психодинамічного (психоаналіз З.Я.Фрейда, індивідуальна психологія А.Адлера, аналітична психологія К.Г.Юнга), гештальт-терапевтичного (психодрама Я.Л.Морено), екзистенційного (транзактний аналіз Е.Л.Берна, логотерапія В.Е.Франкла) та інші. Проте, при роботі з депресією найбільш поширеним та ефективним є когнітивний напрямок в межах якого завдання психолога – навчити клієнта формулювати раціональні переконання, і перевіряти ступінь їх обґрунтованості. Когнітивний підхід О.А.Бека у роботі з депресивними станами передбачає зміну погляду людини на самого себе та власні проблеми. Інакше кажучи, не лише клієнт, але й психолог повинен бачити перед собою індивіда, який схильний формулювати помилкові ідеї та їх коригувати. Вчений вважав, що спеціаліст повинен не лише визначити, але й виправити помилки мислення особистості, лише у такому випадку він може наблизити людину до вищого рівня самоактуалізації.

Термін «самоактуалізація» був центральним у працях багатьох вчених-психологів: А.Маслоу, К.Р.Роджерса, Г.У.Олпорта, О.С.Штепа, Е.Дейсі та Р.Райана, Д.О.Леонтьєва, тощо. За визначенням К. Роджерса, самоактуалізація – це прагнення особистості до зростання, саморозвитку, самостійності, самовираження, активізації можливостей та ресурсів [2, с. 203]. У межах нашого дослідження ми акцентуємо увагу на тому, що клієнт у депресивному стані, не може досягти вищого рівня розвитку, тобто актуалізуватися, через відсутність особистісних ресурсів, внутрішніх потенціалів, здібностей, тощо, які блокують шлях до їх продуктивного використання. Окрім того, така особистість має симптоми різного походження та депресивні румінації (знижена мотивація, дистрес, тривога, песимізм, безсоння, підвищена втомлюваність), які потребують комплексної психологічної допомоги спеціаліста.

У процесі психокорекції депресивних станів у підході О.А.Бека психологи, в першу чергу, опираються на «когнітивну тріаду депресії», куди входять наступні складові елементи: негативне уявлення про себе («Я невдаха»), негативний погляд на світ («У мене нічого не виходить, тому що люди мені в усьому заважають»), негативний погляд на майбутнє («Все, що я б не робив, приречене на неуспіх») [1]. Особливість когнітивної психокорекції в даному підході полягає в тому, що основним фактором для відновлення організму та психічного здоров'я є переробленні інформації, в результаті якої формуються моделі поведінки. По суті, людина функціонує наступним чином: отримуючи інформацію

з навколишнього середовища, синтезуючи її та плануючи дії на основі аналізу та синтезу, особистість самостійно визначає програму поведінки. Остання може бути адекватною (нормальною) або неадекватною (когнітивне зрушення в переробці інформації).

Бажаний результат досягається психологом, лише за умови дотримання послідовності всіх етапів корекційної роботи, які допомагають вийти клієнту із депресії: по-перше, ідентифікувати проблему та її можливі причини (аналіз симптоматики, емоційних проблем, ідентифікація первинного травматичного досвіду). По-друге, допомогти в усвідомленні, вербалізації та відстеженні автоматичних думок, неадаптивних когніцій. На третьому етапі психолог вчить особистість технікам віддалення, що дозволяє людині об'єктивно поглянути на власні думки, як відокремлені від реальності психологічні явища. Це підвищує здатність проводити межу між когніцією, яку треба обґрунтувати («Я вважаю, що...») і незаперечним фактом («Я знаю, що...»). Останнім етапом корекційної роботи є зміна регуляції правил поведінки. Оскільки клієнт у депресивному стані використовує конкретні, переважно пасивні системи моделей поведінки, то йому необхідна допомога у їх зміні, зокрема зменшенні генералізації та підвищенні гнучкості й готовності до дії [1].

Корекцію депресивних станів: зняття симптоматики (когнітивної, емоційної, поведінкової, фізіологічної), процес навчання (переробки інформації, формулювання конструктивних переконань), підвищення особистісних можливостей (робота з самооцінкою, самокритикою, мотивацією, тощо) можна розглядати як наближення клієнта до вищого рівня самоактуалізації. Відповідно, для клієнта з депресивними симптомами притаманна неадекватна програма поведінки, а особистості з потенціалом до самоактуалізації – адекватна.

Здійснений теоретичний аналіз дозволяє нам констатувати, що підхід О.А.Бека є достатньо ефективним у роботі з депресивними клієнтами. Оскільки руйнуючи неадекватні когніції психолог не лише знімає симптоматичні прояви, але й навчає раціональним способам обробки інформації. Ми вважаємо, що це підвищує загальний рівень відповідальності людини в реальному житті та активізує внутрішні потенції, які дозволяють клієнту досягти рівня самоактуалізації.

Список використаних джерел:

1. Бек А. А. Когнитивная терапия депрессии [Электронный ресурс] / А. А. Бек, Д.Б. Шоу, А. Раш // Питер. – Режим доступа: <https://bookap.info/genpsy/kogterdep/>.
2. Rogers C. R. Client-centered therapy // Psychotherapists casebook: Therapy and technique in practice / I. L. Kutash & A. Wolf (Eds.). – San Francisco: Jossey-Bass, 1986. – P. 197- 208. – Режим доступа: <http://www.spsbrno.cz/clenove/pdf/1970-2002/reader.pdf>

*Чевельча Тетяна Романівна,
студентка III курсу бакалаврату,
Спеціальності «Психологія»*

*Науковий керівник:
старший викладач
Співак Дмитро Мирославович*

«Політичні ціннісні орієнтації в структурі самосвідомості молоді»

Стрімкий процес соціальної, економічної, політичної глобалізації, сприяє новому виробленню й узгодженню правил і процедур функціонування нового суспільно-політичного ладу, різних інституціональних та технологічних змін, що обумовлюють

процес формування якісно нових знань, ідей та цінностей. Особливо глибоких трансформацій сьогодні зазнає система політичних цінностей українського суспільства. Ціннісні орієнтації окремої людини регулюються об'єктивними подіями та відбиваються у політичних уподобаннях, ставленнях до перебігу політичних процесів, політичній поведінці, тощо, які формуються у загальній структурі особистості. Дослідження загального поняття «цінності» та його етіології завжди приваблювало вчених більше, ніж вивчення політичних цінностей. Проте, останнім часом, дане питання набуває значного поширення, зокрема вчені розглядають такі питання: виокремлення феномену політичних ціннісних орієнтацій в контексті аналізу політичної культури та політичної свідомості (Г.Алмонд, О.Башкірова, Р.Інглехарт, М.Карват, В.Лапкін, І.Лебедев, В.Нойман, П.Естер та ін.), трансформації системи політичних цінностей (Е.Гансова, М.Головатий, Є.Головаха, В.Буцєвицький та ін.), важливості цінностей у становленні самосвідомості особистості, розвитку її політичної культури та політичної соціалізації (О.Клименко, Д.Ольшанський, В.Ребало, А.Чередниченко та ін.).

На думку В.П.Бранського, управлінські (політичні) цінності є утилітарними й розглядаються як юридичні закони та акти, які матеріально записуються у знакових об'єктах – відповідних документах (конституції, кодексах, наказах, тощо) [1, с. 12-13]. Як зазначив американський соціолог Р.Інглхарт, вони формуються та зазнають змін під впливом конкретного суспільства яке діє на людину. У межах нашого дослідження ми визначаємо поняття «політичні цінності» як об'єктивно зафіксовану динамічну систему переконань та ідеалів особистості, щодо політики, політичної діяльності, загального особистого ставлення до держави та до себе як суб'єкта політичного життя, які здійснюють вплив на формування «Я-концепції» індивіда та її структурних складових.

В умовах об'єктивної реальності політичні ціннісні орієнтації все частіше проникають у свідомість людини та реалізуються через мотивацію та прагнення. Разом з тим, вони є факторами становлення самосвідомості, проявляються в активності особистості та відображають її спрямованість. Саме тому, з метою дослідження переважаючих політичних ціннісних орієнтацій, які формують загальні уявлення та погляди на політичне життя у молоді, ми провели дослідження серед 40 студентів-психологів Національного педагогічного університету імені М.П.Драгоманова. На основі отриманих даних за Ціннісним опитувальником Шварца ми з'ясували, що найбільш вираженими є такі цінності: влади (80%), досягнення (77,5%), безпеки (42,5%), тобто в опитуваних переважає прагнення домінування над людьми та ресурсами. Вони більше орієнтуються на соціальний статус та особистий успіх відповідно з соціальними стандартами, не менш важливим чинником є стабільність суспільства. Серед найменш виражених цінностей варто виділити: традиція – 65% (студенти менше надають важливості культурним та релігійним звичаям та ідеалам), конформність – 47,5% (що відображає більшу схильність до дій, які мають негативні соціальні наслідки), універсалізм – 40% (опитувані менше спрямовані на захист благополуччя всіх людей та природи, більше – на самозахист). Порівнюючи кількісні результати за осями співвідношень «відкритість до змін» – «консерватизм» (20%) та «самоперевага» – «самопідсилення» (80%) можна визначити ідеологічні уподобання опитуваних. У більшості опитуваних вищі показники за виміром економічного егалітаризму – ймовірно, суб'єктивне ставлення до політичного життя у них формується на основі уявлень про дії представників правління щодо встановлення рівності шляхом перерозподілення накопичених засобів та захисті громадян і їх економічних заощаджень.

За тестом «Визначення політичних поглядів» ми отримали наступні результати: соціальний лібералізм – 21 особа (52,5%), консерватизм – 2 особи (5%), соціальна демократія – 2 особи (5%), лібертаріанізм – 15 осіб (37,5%). Отримані дані свідчать про те, що більшість опитуваних зорієнтована на політичні цінності, що пов'язані з свободою в суспільстві, соціальною справедливістю та рівністю між всіма громадянами; інші особи надають перевагу цінностям які пов'язані з економічною свободою та індивідуальними

планами, цілями, де значення держави при цьому мінімальне. Лише незначна частина досліджуваних орієнтовані на цінності, що тісно пов'язані з традиційним соціальним, економічним порядком та законами і передбачають колективну взаємодію та спільні рішення. Варто зазначити, що раніше визначені політичні ціннісні орієнтації пов'язані з визначеними політичними позиціями за попередньою методикою, оскільки їх можна простежити як окремі складові в кожному квадранті.

Отже, політичні цінності здійснюють значний вплив на формування самосвідомості сучасної молоді, зокрема на окремі компоненти «Я-концепції». Зокрема, вони обумовлюють зміни в когнітивному (виробляють уявлення про себе як об'єкта політичного життя), емоційному (визначають суб'єктивне ставлення до себе з точки зору визначеного політичного статусу) та оціночно-поведінковому (характеризують особистісні прагнення до влади, досягнення, політичної поваги, тощо) аспектах. Вони переважно відображаються у моделях поведінки та особистісних ставленнях, які впливають на політичні погляди, переконання та уподобання.

Список використаної літератури:

1. Лясота Л. І. Формування системи політичних цінностей у сучасному соціумі : автореф. дис. на здобуття наук. ступеня канд. політ. наук : спец. 23.00.02 "Політичні інститути та процеси" / Лясота Людмила Іванівна – Одеса, 2002. – 183 с.
2. Ольшанский Д. В. Основы политической психологии / Дмитрий Викторович Ольшанский. – Екатеринбург: Деловая книга, 2001. – 496 с. – (Федеральная программа книгоиздания России).
3. Психология самосознания. Хрестоматия. – Самара: Издательский Дом «БАХРАХ-М», 2000. – 672 с.

*Чевельча Тетяна Романівна,
студентка III курсу бакалаврату,
Спеціальності «Психологія»*

*Науковий керівник:
кандидат психологічних наук, доцент
Федоренко Алла Федорівна*

«Особливості нервової анорексії у підлітків: групи ризику, психологічна етіологія, симптоматика та психотерапія»

Результатом сучасної технологічної глобалізації та глибоких суспільних формацій є зміни у свідомості молодого покоління, зокрема їх поглядів на зовнішність, ідеал тіла, особистісні якості та поведінку людини. Найбільше піддаються такому соціальному впливу підлітки, які перебувають на важливій стадії вікового та особистісного розвитку. Оскільки структурні елементи самосвідомості у підлітковому віці тільки починають формуватися, то вони зазнають значних змін під впливом зовнішніх (сучасна мода, соціальні мережі, приклади для наслідування та інше) та внутрішніх чинників (прагнення привернути увагу, підвищити самооцінку, бути значущим у референтній групі осіб, тощо). І.С.Кон зазначає, що на причини виникнення різних розладів харчової поведінки впливає вікова криза, яка зміщує ціннісні орієнтації тінейджера та систему його ідеалів [1, с. 20-24]. У працях вчених різних галузей (В.Д.Менделевича, І.Г.Малкіної-Пих, Ю.Л.Савчикова, Н.О.Ніколаєвої, тощо) все частіше побутує тематика розгляду феномену нервової анорексії у підлітковому віці. Ми вважаємо, що це пов'язано із її активним поширенням, наприклад, останні дослідження американського агентства Cable News

Network (CNN) відображають тенденцію до збільшення кількості школярів з розладами харчової поведінки від 20% до 60% [4]. У працях вітчизняних вчених простежується думка, що причини виникнення та симптоматика цих захворювань дедалі частіше носить психологічний характер. Це свідчить, що питання щодо особливостей симптоматичних проявів, психопрофілактики та психотерапії нервової анорексії є як ніколи актуальним для суспільства.

У 1873 році вперше з'являється поняття «*anorexia nervosa*» в дослідженнях В. Галлона і пояснюється у працях У. Галла та Ч. Лазега як хвороба, що відрізняється особливими рисами одержимості від вигляду власного тіла, відмовою від їжі та наявністю вираженого страху збільшення ваги [3, с. 23-25]. Останнє вказує на те, що і в розумінні вчених, які перші досліджували даний розлад також побудувала думка щодо його психологічної природи. Л.І. Захарова констатує, що в групі ризику розвитку нервової анорексії знаходяться особи підліткового віку, які належать до жіночої статі, мають розлади харчування в сімейному анамнезі, перфекціоналістичні або нарцисичні особистісні риси, низьку самооцінку, труднощі у подоланні негативних емоцій чи міжособистісних конфліктів, не є частиною референтної групи однолітків.

Серед основних психологічних передумов виникнення нервової анорексії вчені вважають: занижена самооцінка, травмуючі або стресові ситуації (аварії, втрата близьких осіб, тощо), відсутність міжособистісних контактів, конфліктні стосунки в сім'ї, відсутність мети або сенсу в житті, переживання кризового стану, незадоволеність власною зовнішністю. Л.А.Найдьонова зазначає, що сучасним фактором який сильно впливає на особистість є підлітковий булінг та його різновиди (кібербулінг, тролінг, флеймінг, та інші) [2, с. 112-113]. Варто зауважити, що більшість вищезазначених вчених звертає увагу на соматичні симптоми нервової анорексії (порушення роботи органів та систем, різка втрата ваги, запаморочення та головні болі, відчуття втомленості, та інші), вони також виділяють поведінкові (дотримання постійних дієт, виснажливі фізичні заняття, наявність нападів переїдання, зміна стилю одягу, спеціальне викликання блювання після прийняття їжі) та психологічні (відмова від їжі як самопокарання, зміна емоційного стану: тривога, депресія, викривлене сприйняття свого тіла, стурбованість зовнішнім виглядом та формами тіла) зміни, які в літературі розглядаються менше.

Здійснений теоретичний аналіз дозволяє констатувати, що сьогодні спостерігається значна тенденція, щодо поглядів на даний розлад, він починає побутувати не лише на медичному, але й психологічному рівні. Саме тому, при лікуванні анорексії важливою є не лише фармакологічна терапія, але й комплексна психологічна допомога. Серед найбільш поширених та ефективних психотерапевтичних методів, які активно використовуються в практиці роботи з такими клієнтами виділяють когнітивно-поведінкову терапію та міжособистісно-орієнтовану [4]. Вони передбачають індивідуальну і групову роботу з підлітком, спрямовану на відновлення адекватного образу власного тіла, підвищення мотивації та самооцінки, зміну ірраціональних установок на раціональні, корекцію базових думок та почуттів, які стосуються розладів харчової поведінки, научіння адекватним формам емоційного реагування.

Таким чином, нервова анорексія є одним із поширених розладів харчової поведінки, що проявляється через компульсивні поведінкові реакції, спрямовані на зменшення ваги. На основі вивчення літератури ми з'ясували, що вона має глибокі психологічні передумови та симптоматику, яка вимагає комплексної роботи спеціалістів різних сфер, зокрема психологів. Саме тому, нервову анорексію потрібно лікувати не лише за допомогою фармако- але й психотерапії. За умови комплексного використання різних методів можна досягти швидкого та довготривалого результату. Робота психолога спрямована на допомогу підлітку в самостійному подоланні розладу, через усвідомлення неадекватності поведінки і власних уявлень.

Список використаних джерел:

1. Кон И. С. Психология юношеского возраста. – М.: Просвещение, 1979. – 90 с.
2. Найдьонова Л. А. Медіапсихологія: основи рефлексивного підходу: підручник. – Вид. друге, стер. – Кіровоград: Імекс-ЛТД, 2015. – 244 с.
3. Николаева Н. О. История и современное состояние исследований нарушения пищевого поведения (культурные и психологические аспекты) [Электронный ресурс] // Клиническая и специальная психология. – 2012. – Т.1, №1. – URL: <https://psyjournals.ru/psyclin/2012/n1/49969.shtml>
4. Weir K. New insights on eating disorders // American psychological association. – 2016. – URL: <https://www.apa.org/monitor/2016/04/eating-disorders>.

*Чевельча Тетяна Романівна,
студентка III курсу бакалаврату,
Спеціальності «Психологія»*

*Науковий керівник:
кандидат психологічних наук, доцент
Ляшенко Олексій Андрійович*

«Особливості розвитку професійної ідентичності психологів груповими формами роботи»

Суспільство завжди висувало особливі вимоги до спеціалістів допоміжних професій, але, якщо раніше дане питання не було настільки важливим, то зараз воно набуває особливої значущості у зв'язку із глибокими технологічними змінами. Вважається, що сучасна особистість все більше у своєму житті зазнає впливу різних проблем психологічного характеру, саме тому зростає попит на психотерапевтів, психологів-консультантів, сімейних та дитячих психологів, коучів тощо. У зв'язку з цим важливості набуває питання рівня їх професійного розвитку та сформованості професійної ідентичності. Сучасний вчений П.П. Горностай, вважає, що остання у психолога розвивається у процесі взаємодії професіонала з групою [1, с.37]. Взаємодія між психологами найчастіше здійснюється у тренінгових, психотерапевтичних, інтервізійних групах, які створюються з конкретною метою. У даному контексті групові форми роботи вважаються ефективними, оскільки тренери, супервізори та психологи-викладачі створюють умови в межах яких відбувається комплексний професійний розвиток та становлення спеціаліста.

Поняття «професійна ідентичність» вивчалось багатьма вченими різних галузей, вони розглядали її як таку, що зводиться до самоідентичності особистості (К.М. Гуревич, Н.В.Іванова, Л.П. Попова, Ю.П. Поверьонков та інші), як частину соціальної ідентичності (О.П. Єрмолаєва, Л.Б. Шнейдер, А.О. Яшина), а також як самостійне системне утворення (А.К. Де-Дієго, Р.А. Добмеєр, Дж.Т. Ернандес, Е.Ф. Зеєр, П.П. Горностай, С.М. Райнер тощо). Л.Б. Шнейдер зазначає, що професійна ідентичність відображає в першу чергу характеристику суб'єкта, який обирає та реалізує конкретний спосіб професійної взаємодії у суспільстві, і як результат – набуває відчуття самоповаги через виконання цієї діяльності [2, с.73]. Сучасний вчений Р.А. Добмеєр визначає дане поняття як специфічну область ідентичності, що безпосередньо пов'язана з професійною самосвідомістю, самовизначенням і векторами професійного розвитку особистості [4, с.33-34]. У межах нашого дослідження ми визначаємо професійну ідентичність психолога як інтегративне утворення, що відображає рівень розвитку його особистісних та професійних характеристик, здатність до саморефлексивних запитань («Хто я як психолог?», «Чи

відчуваю я себе частиною психологічного спільноти», тощо) та пошуку відповідей на них, готовність спеціаліста будувати професійні взаємостосунки.

На основі теоретичного аналізу можна констатувати, що тренінг як групова форма роботи сприяє розвитку особистісних та професійних якостей психолога, таких як: емпатія, стресостійкість, конгруентність, самоконтроль, понятійне мислення, інтуїтивність, значно покращуються комунікативні навички. Окрім цього, П.П. Горностай вказує, що взаємодія із психологами-практиками підвищує рівень відчуття приналежності до цієї групи, і проявляється в лояльності, симпатії до спеціалістів своєї галузі, готовності до обміну індивідуальним досвідом [1, с.37-38]. Тобто на рівні самосвідомості в процесі групової роботи особистість починає себе ідентифікувати з психологами, як групою спеціалістів, через залучення до групового досвіду, засвоєння понятійного тезаурусу та відчуття групової динаміки. В межах свого експериментального дослідження у великих та малих групах студентів-психологів старших курсів, А.К. Де-Дієго зазначила, що у досліджуваних значно змінилися показники групового ототожнення, на її думку це пов'язано з усвідомленням учасників приналежності до професійного досвіду, який був отриманий в процесі роботи груп [3, 82-85]. Серед основних переваг, які здійснюють вплив на розвиток професійної ідентичності можна виділити: а) безпосереднє спостереження за лідером групи та переживаннями колег, що дозволяє засвоїти нові знання, навички та патерни поведінки, як спеціаліста; б) можливість зворотнього зв'язку через взаємодію в інтерв'їзійних групах; в) практичне рольове відігравання різних позицій як фахівця; г) перспектива підвищення рівня саморефлексії через аналіз власної поведінки та дій. Разом з тим, вчена акцентувала увагу на тому, що групові форми роботи все ж таки мають істотний недолік: інколи учасникам важко розкритися і довіритися колезі, бо вони відчують стурбованість з приводу питань конфіденційності. В останньому випадку, результативність буде не настільки високою, на скільки це може бути в навчальних та психотерапевтичних групах незнайомих між собою психологів.

Таким чином, можна зробити висновок, що професійна ідентичність психолога розвивається та змінюється у процесі застосування групових форм роботи. Це стимулює як практикуючих, так і майбутніх психологів до професійної активності, постійного саморозвитку та самовдосконалення. Окрім того, професійну ідентичність варто розглядати як інтегральну характеристику особистості, яка не зводиться до соціальної ідентичності, через те, що не вичерпується прийняттям та усвідомленням конкретних професійних ролей та функцій, або особистісної ідентичності, бо ставлення до себе як до професіонала є лише однією із показників її сформованості.

Список використаної літератури:

1. Консультативная психология: Теория и практика проблемного подхода / П.П. Горностай. – Киев: Ника-Центр, 2018. – 400 с.
2. Профессиональная идентичность : монография / Л.Б. Шнейдер. – Москва : МОРУ, 2001. – 272 с.
3. DeDiego A. C. Exploring the Professional Identity Development of Counselors-In-Training through Experiential Small Groups: Submitted in partial fulfillment of the requirements for the degree of Doctor of Philosophy. – The University of Tennessee, 2016. – 171 p.
4. Tsuman Caspi Liat. The Identity Formation of Psychotherapists in Training: A Dialectical and Personal Process: Submitted in partial fulfillment of the requirements for the degree of Doctor of Philosophy under the Executive Committee of the Graduate School of Arts and Sciences. – Columbia University, 2012. – 437 p.
<https://academiccommons.columbia.edu/doi/10.7916/D8X354HQ/download>

*Чевельча Тетяна Романівна,
студентка III курсу бакалаврату,
Спеціальності «Психологія»*

*Науковий керівник:
кандидат психологічних наук, доцент
Лупійко Людмила Василівна*

**«Позитивний та негативний вплив Інтернету на розвиток самосвідомості
молодших школярів»**

Одним із важливих чинників соціалізації особистості є засоби масової інформації (ЗМІ). До них належать: радіо, телебачення, Інтернет, преса, тощо, де постійно транслюють чи розповідають про різні цінності, норми, ідеали, які впливають на розвиток особистості тим чи іншим способом. Все, що людина чує або бачить – вона свідомо чи несвідомо засвоює. Відповідно, стрімкий процес технічної глобалізації сприяє різким змінам в когнітивній, емоційній та поведінковій сферах особистості на рівні свідомості. Відкритий доступ до медіа ресурсів є найбільш небезпечним для молодших школярів, оскільки вони ще не здатні якісно диференціювати інформацію та її основний зміст. У межах сучасної науки медіапсихології вчені досліджують різні аспекти медіавпливу на особистість: вплив на емоційну та вольову сферу (П. Вінтерхофф-Шпурк, К. Лойба, М. Цукерман, Н.А Фурманкевич тощо), вплив на когнітивний розвиток (Н. Сігнореллі, Х. Блумлер, П. Екман тощо), вплив на поведінку та дії (А. Бандура, Л. Берковіц, Б. Брайант, Л.А. Найдьонова тощо).

Аналізуючи позитивний та негативний медіавплив ми виділили декілька протилежних чинників: по-перше, в Інтернет-мережі накопичена велика кількість неякісних фільмів та мультфільмів, які школяр може завантажити та переглянути у вільному доступі. Вчені з'ясували, що вбивство та насильство, яке транслюється через екран не викликає в дитини відчуття страху або відрази, бо воно є незрозумілим, тому часто сприймається як реальне та природне [3]. Молодші школярі піддаються впливу чутливого контенту, що сприяє формуванню негативних поведінкових патернів поведінки у медійному просторі: схильність до адиктивної, самопошкоджувальної, гіперсоціальної, віктимної поведінки, агресивних реакцій, тощо. Такі кінострічки не лише впливають на психіку дитини, змінюючи її уяву, установки, моделі поведінки, але й сприяють формуванню кримінального стилю мислення та нових ідеалів для наслідування.

По-друге, Інтернет є простором в якому школяр може перебувати у вигляді будь-якого віртуального героя, зокрема під час онлайн-ігор. На думку П. Вінтерхофф-Шпурка, такі ігри є головною причиною розвитку залежності та агресивної поведінки [1, с. 117]. Це пояснюється тим, що сучасний ринок комп'ютерної продукції переповнений програмами, які вимагають від користувача актуалізації жорстокості та негативних реакцій (наприклад ігри «Grand Theft Auto», «Mortal Combat», тощо).

По-третє, Інтернет є не завжди безпечним простором соціалізації, оскільки школярі можуть зустрітися з такими ризиками, як: зменшення соціальних контактів, соціальна дезадаптація, спілкування з неадекватними користувачами, що може привести в крайніх випадках до депресії та самогубства. З цим пунктом також пов'язаний феномен кібербулінгу, який сьогодні є досить поширеним. Ми визначаємо поняття «кібербулінг», як одну з активних форм агресії, що передбачає негативний вплив (віртуальні напади, публікування неправдивої інформації про жертву, анонімне листування, зведення наклепів, тощо) на конкретну особистість. Оскільки в Інтернеті немає ніяких обмежень в цензурі та поширенні антиморальної інформації – молодші школярі засвоюють нові

сленгові одиниці та неологізми, які забруднюють загальний лексикон особистості та збіднюють ресурси молоді – це є ще одним негативним чинником впливу мас-медіа.

Н.М. Фурманкевич зазначила, що реклама в Інтернеті також є не завжди корисною для дітей, бо її зміст розрахований на старших осіб і має навіювальний характер. Зокрема, молодший школяр реагує на відому формулу AIDA (attention, interest, desire, action), яка реалізується через рекламні носії [2, с. 32-38]. Вона привертає увагу, зацікавлює актуальною інформацією, стимулює бажання до перегляду та дії. Окрім цього, реклама в Інтернеті, на думку інших дослідників (К. Гринько, Н.М. Соломянюк, О.В. Гордякова) має й позивний вплив, зокрема інформує школярів, пропагандує глибокі ідеї та цілі, втамовує «інформаційний голод» молоді.

За умови правильної організації перебування школяра в медіасередовищі, дитина стає суб'єктом соціальної комунікації, в ході якої вона може обмінюватися поглядами, почуттями та переживаннями. Таке спілкування не лише позитивно вплине на розвиток особистості, але й сприятиме розширенню її світогляду та уявлень (щодо соціальних цінностей, соціальної культури, тощо). Також, розглядаючи Інтернет-мережу як платформу для соціалізації, варто наголосити на тому, що вона генералізує соціальну пам'ять дитини, сприяє акселерації внаслідок всебічного розвитку (підвищення інтелектуальних, пізнавальних та творчих здібностей). У працях Л.А. Найдьонової простежується думка, що Інтернет, виконує й освітню функцію, підвищуючи загальну культуру особистості та відкриваючи можливості для медіаосвіти.

Здійснений аналіз наукових джерел дає можливість констатувати, що сучасний медіапростір заповнений безліччю інформації, яка здійснює як позитивний так і негативний вплив на школяра і сприяє його формуванню. Спостерігається тенденція до визначення більшості негативних впливів ніж позитивних, це обумовлено вседоступністю та незахищеністю багатьох соціальних веб-мереж, і не завжди коректним використанням інформації.

Список використаної літератури:

1. Винтерхофф-Шпурк П. Медиапсихология. Основные принципы : пер. с нем. – Х. : Гуманитарный Центр, 2007. – 288 с.
2. Фурманкевич Н. М. Рекламний дискурс в електронних мас-медіа України: соціолінгвістичні особливості, форми творення в Інтернеті : монографія. – Тернопіль : Підручники і посібники, 2013. – 174 с.
3. Valkenburg P. M. , Piotrowski J. T. Plugged in How Media Attract and Affect Youth. – New Haven and London : Yale University Press, 2017. – 344 p. – URL: https://yalebooks.yale.edu/sites/default/files/files/Media/9780300228090_UPDF.pdf.

*Щербій Вікторія Володимирівна,
студентка I курсу бакалаврату,
Спеціальності «Психологія»*

*Науковий керівник:
старший викладач
Кушмирук Євгенія Сергіївна*

«Психофізіологічна природа гомосексуальності»

Сьогодні тема нетрадиційної сексуальної орієнтації є актуальною та досить провокативною. Ще не так давно вважалось, що гомосексуальність – психічна хвороба. І тільки у 1992 році Всесвітня організація охорони здоров'я викреслила цей вид орієнтації з

Міжнародної класифікації хвороб. Це було зумовлено не тільки багатьма науковими підтвердженнями, а й ставленням суспільства до гомосексуальності. Ця тема не є до кінця дослідженою, тим паче, залишається відкритим питання стосовно походження гомосексуалізму – вроджений чи набутий.

Аналіз останніх досліджень і публікацій свідчить, що цій проблемі присвячено чимало зарубіжної і вітчизняної літератури. Так, темі гомосексуальності у своїх працях приділяли увагу такі відомі вчені як: З.Фройд, О.Румянцева, А.Кінсі, С.Вайтелсон, М.Стормз, І.Бібер, Г.Дьорнер, М.Міцкевич, С.Вайтелсон, В.Беляєва та інші.

Кілька років тому, в ході чергового дослідження канадського науковця Сандри Вайтелсон, її увагу привернув той факт, що серед чоловіків-гомосексуалістів «шульги» зустрічаються досить частіше, аніж чоловіки з правою домінуючою рукою. Спираючись на це твердження, вчені з Канадського науково-дослідницького університету імені Макмастера провели експеримент, який показав, що чоловіки нетрадиційної орієнтації мають розвиненіші задні відділи мозолистого тіла (плоского пучка нервових волокон, що з'єднує дві великі півкулі головного мозку). Судячи з результату проведеного дослідження, науковці вирішили здійснити новий експеримент, який констатував, що головний мозок у них більший, ніж мозок чоловіків-натуралів, незалежно від того, яка рука у них домінує. У даному дослідженні участь взяли 12 гомосексуалів та 12 натуралів. І всі 22 чоловіки мали праву домінуючу руку. Піддослідним провели МРТ-обстеження, яке підтвердило гіпотезу вчених. Відомо, що розмір мозолистого тіла визначається спадково. Виявлена закономірність – це ще одне підтвердження, що гомосексуальна орієнтація є вродженою [3].

Також деякі дослідники констатують різницю у розмірі гіпоталамуса у геїв та натуралів. Існують гіпотези, що у чоловіків нетрадиційної орієнтації має місце дисфункція, яка є близькою за клінічними показниками до недостатності активності правої великої півкулі. За даними багатьох дослідів та спостережень, у гомосексуалів зауважують зменшення обсягу сприйняття, а також гірше виконання завдань, що пов'язані з негативними емоціями. До того ж, було виявлено, що гомосексуали гірше від гетеросексуалів виконують просторові завдання і тести на прицілювання, що теж може констатувати особливості латералізації мозкових функцій у таких осіб [1, с. 14-16].

Цікавий факт: було доведено, що величини великих півкуль мозку у гомосексуалів такі ж, як у жінок (права і ліва півкулі майже однакові), а у жінок нетрадиційної орієнтації мозок такий ж асиметричний, як у чоловіків (права велика півкуля трішки більша).

Ще одна схожість в мозку у чоловіків-геїв і жінок – сильна система зв'язків в мигдалеподібному тілі, що відповідає за емоційні центри. А лесбійки більше схожі на чоловіків, у яких мигдалина більше пов'язана з руховою областю кори головного мозку, яка відповідає за реакцію на те, що відбувається, типу реакції "бийся або біжи" [2]. Хоч ці знахідки підтверджують стереотип про емоційну чутливість геїв, однак варто зазначити, що, як у випадку з жінками, емоційність має індивідуальний характер прояву та не залежить від статі.

Враховуючи все вище сказане, можемо зробити висновки, що дослідження констатують різницю між будовою мозку гомосексуалів та представників традиційної сексуальної орієнтації. Це може бути причиною для особливостей сприйняття інформації, виконання просторових завдань і тестів на прицілювання чи емоційної чутливості гомосексуалів. Проте не варто забувати, що все дуже індивідуально і залежить не тільки від будови мозку, а й від низки чинників, які впливають на людину протягом життя.

Список використаної літератури:

1. Введенский Г. Е., Батамиров И. И., Пережогин Л. О., Ткаченко А. А. Функциональная асимметрия мозга у лиц с аномальным сексуальным поведением // Социальная и клиническая психиатрия. – 1998. – Т. 8, вып. 3. – С. 14-16.

2. Голованов В. Вплив розвитку мозку на сексуальну орієнтацію та стать. – [Електронний ресурс]. – Режим доступу: <https://habr.com/ru/post/370077/>
3. Причини гомосексуалізму заховані в голові [Електронний ресурс] // Корреспондент.net. – Режим доступу: <https://ua.korrespondent.net/tech/306986-prichini-gomoseksualizmu-zahovani-v-golovi>

*Акулова Анастасія Павлівна,
студентка IV курсу,
Спеціальності «Соціальна робота,
Соціальна педагогіка»*

*Науковий керівник:
кандидат педагогічних наук, доцент
Вакуленко Олена Василівна*

«Формування здорового способу життя підлітків в умовах загальноосвітнього навчального закладу»

На сьогоднішній день спостерігається тенденція погіршення стану здоров'я в учнівському середовищі. Тому формування здорового способу життя підлітків є однією з актуальних проблем, вирішення якої є пріоритетним для держави, адже це забезпечує майбутнє існування здорової нації. Система освіти сьогодні є провідною сферою у формуванні здорового способу життя дітей та підлітків. Відповідно до державної національної програми «Освіта» Україна XXI ст., основними завданнями освіти є виховання творчої, освіченої особистості, її всебічний розвиток, становлення та забезпечення її фізичного, духовного та психічного здоров'я. Саме тому обов'язковими компонентами в системі освіти мають бути знання про формування, а також збереження та зміцнення здорового способу життя.

Формування здорового способу життя учнів є предметом пильної уваги вчених та науковців. Це питання досліджували О.Вакуленко, Ю.Гавриленко, О.Дубогай, Л. Клос, С.Лапаєнко, М. Лехолетова, С.Свириденко, А.Турчак. Вони розглядали питання змісту, форм і методів формування і виховання здорового способу життя учнів у навчально-виховному процесі школи, в позаурочній і позашкільній роботі з дітьми та молоддю.

За визначенням Всесвітньої організації охорони здоров'я стан повного фізичного, психічного й соціального благополуччя, відсутність хвороби або фізичних дефектів називається здоров'ям.

Здоров'я можна схарактеризувати такими ознаками:

1) нормальне функціонування організму на всіх рівнях його організації – органів, організму в цілому, гістологічних, клітинних та генетичних структур, нормальна поточність типових фізіологічних і біохімічних процесів, які сприяють вираженню та відтворенню;

2) здатність до повноцінного виконання основних соціальних функцій, участь у соціальній діяльності та суспільно-корисній праці;

3) динамічна рівновага організму і його функцій та факторів навколишнього середовища;

4) здатність організму пристосовуватися до умов існування в навколишньому середовищі, що постійно змінюється (адаптація), здатність підтримувати нормальну і різнобічну життєдіяльність та зберігання живої основи в організмі;

б) відсутність хвороби, хворобливого стану або хворобливих змін, тобто оптимальне функціонування організму за відсутності ознак захворювання або будь-якого порушення;

7) повне фізичне, духовне, розумове і соціальне благополуччя, гармонійний розвиток фізичних і духовних сил організму, принцип його єдності, саморегулювання і гармонійної взаємодії всіх органів [2, с.37].

Від способу життєдіяльності людини залежить рівень її здоров'я, здатність її до повноцінного виконання своїх соціальних функцій.

Під способом життя розуміється стійка типова форма життєдіяльності особистості і спільнот, міра їх входження в соціум, типові взаємодії індивіда з суспільством, і групових стосунків групами, іншими людьми. Йдеться про звички, традиції, стереотипи поведінки, які визначають взаємозалежність між індивідом та його оточенням [3].

Спосіб життя вміщає в собі всі сфери суспільства: трудову і побутову, культуру і оточення, поведінку людей та їх духовність. Компонентами способу життя є : рівень, якість і стиль життя.

Здоровий спосіб життя – це такий стиль існування, при якому, крізь застосування певних засобів впливу на організм та його оточення, рівень життєдіяльності організму стає оптимальним, поступово удосконалюється, використання потенціалу організму відбувається без ушкоджень, причому активність організму і його можливості зберігаються до глибокої старості [1].

Існують різні підходи та моделі з формування здорового способу життя. Головним принципом в основі організації здорового способу життя є єдність в вихованні, діяльності та самовихованні. Освіта має поєднувати засвоєння певних знань, формування відповідного ставлення та конкретних навичок. А також, формування мотивації до ведення здорового способу життя, що є не менш важливим процесом. Адже, які б знання не давала освіта, без мотивації нічого не буде.

Здоровий спосіб життя пов'язаний з особистісно-мотиваційною сферою людини, з соціальними, фізичними можливостями та здібностями. Людину не можна змусити вести здоровий спосіб, саме тому, у соціально-педагогічній роботі ми завжди маємо на увазі формування мотивації до здорового способу життя.

Соціально-педагогічна діяльність з формування здорового способу життя підлітків здійснюється професійно підготовленими спеціалістами та їхніми помічниками і спрямована на надання індивідуальної допомоги дитині, сім'ї чи групі осіб, котрі потрапили у скрутну для них ситуацію, шляхом інформування, консультивання, безпосередньої натуральної і фінансової допомоги, соціальної реадaptaції, надання психологічної і педагогічної підтримки, та орієнтація тих, хто потребує допомоги, на власну активність у вирішенні складних проблем [4].

Отже, формування здорового способу життя є дуже важливою та актуальною соціально-педагогічною проблемою. Зміцнення та збереження здоров'я підлітків, а також формування у них відповідального ставлення до свого здоров'я є головним завданням закладу освіти. А також, зазначимо, що діяльність із формування здорового способу життя підлітків має здійснювати соціальний педагог у тісній співпраці з педагогічним колективом, адміністрацією закладу освіти та батьками школярів.

Список використаної літератури:

1. Безпека життєдіяльності: навчальний посібник / автор-упор. Лукашук-Федик С.В. - Тернопіль: ФО-П Шпак В.Б., 2015 - 386 с.
2. Загальна теорія здоров'я та здоров'язбереження : колективна монографія / за заг. ред. проф. Ю. Д. Бойчука. – Харків: Вид. Рожко С. Г., 2017. – 488 с. ISBN 978-966-97499-4-9
3. Спосіб життя // Філософський енциклопедичний словник/В.І.Шинкарук(гол. редкол.) та ін. — Київ: Інститут філософії імені Григорія Сковороди НАН України: Абрис, 2002. — С.606. — 742 с. — 1000 екз. — ББК 87я2. — ISBN 966-531-128-X.
4. Соціальна педагогіка: [підручник]. - [4-те вид. виправ. та доп.]; [за ред. проф. А.Й. Капської]. - К.: Центр учбової літератури, 2009. - 488 с.

*Андрощук Катерина Миколаївна,
студентка III курсу,
Спеціальності «Економіка»*

*Науковий керівник:
кандидат економічних наук, доцент,
Красман Наталія Валеріївна*

«Тенденції та перспективи розвитку креативної економіки в Україні»

Останні роки суспільство починають цікавити гуманістичні ідеї та екологічні концепції. Економічна система в розвинених країнах усе більше розвивається в напрямку інтелектуалізації економіки. Найбільш цінним економічним ресурсом стає креативність. Держави, які не здатні перейти до нового способу розвитку, зазнають труднощів у різних сферах економіки. Креативна економіка змінює уявлення про моделі економічного зростання. Велика увага приділяється творчості. Придбавши товар, покупець, вимагає не лише основні його функції, а й унікальність. Масове виробництво відходить на другий план, а індивідуальний підхід стає основним лідером.

Креативна економіка – це економіка творчого сектора, до якого належать в основному процеси, що відбуваються у сфері послуг, однак, результати діяльності в цій сфері можна виявити практично у всіх галузях економіки. Також, можна сказати, що це галузь економіки, яка в першу чергу пов'язана з розумовою діяльністю. Як відомо людина істота творча, але її творчість не завжди призводить до створення чогось нового, креативного [1, с. 14]. Головною метою креативної економіки є підтримка та стимулювання таланту, впровадження інновацій. Креативна економіка займається питаннями взаємозв'язку між економікою, культурою, технологіями. Цей вид економіки складається із засобів масової інформації, кінематографії, музики, наукових досліджень, комп'ютерних ігор та інших галузей.

Д. Хокінс виділив п'ятнадцять креативних індустрій, що провадять інтелектуальну власність у вигляді авторських прав, патентів, торговельних марок і оригінальних розробок. На сучасному етапі одним із пріоритетних завдань багатьох держав, що намагаються поліпшити свої конкурентні переваги на світовій арені, стає розвиток креативних індустрій. Р. Флорида, на відміну від Дж. Хокінса, визначає креативну економіку на основі професій. Таким чином, формуються два методологічні підходи: трудовий і галузевий [6, с. 61].

Найважливішими країнами в сфері креативної економіки є Велика Британія, Німеччина та Франція. Якщо взяти до уваги Велику Британію, то основними діями для покращення стану економіки стали такі кроки: розроблення політики щодо захисту авторських прав. Відкритість країни до іммігрантів. Головними представниками креативної економіки є вихідці з інших країн. Також уряд вирішив зробити основним сектором для розвитку країни креативну економіку. В Німеччині був створений Центр передового досвіду Федерального уряду для культурних і креативних індустрій. Центр допомоги має підтримувати співпрацю між креативними секторами індустрії та іншими секторами економіки, приділяючи увагу інноваціям. Франція має 10 секторів в які входить багатство культури та творчості. Також було створено програму «Креативна Франція», яка

приділяє увагу інноваціям у широкому секторі галузей, а саме: промисловості, культурі, гастрономії, науці, охороні здоров'ю.

Українська економіка розвивалась на засаді нових концепцій, а саме «транзитивна економіка» «перехідна економіка», «інформаційна економіка» «трансформаційна економіка», «інноваційна економіка», «мережева економіка», ці концепції існують паралельно-це обумовлено тим що, ніхто не може прийти до однозначного рішення, навіть в науковій діяльності. Ключове значення в креативній економіці відіграють знання та освіта. Рівень освіти в країні є головним чинником для розвитку суспільства та забезпечення його економічного благополуччя. На Світовому економічному форумі Україна входить до 15 країн з вищою освітою, але через низьку фінансову забезпеченість науковців, вони не мають мотивації для генерування нових ідей, винаходів. Але найбільшою проблемою в освіті є навіювання своєї думки, цей процес починається ще з закладів початкової освіти. Для успішного викладання свого предмету, викладачу потрібно мати креативний підхід.

Існує проблема інформаційної сумісності міжнародних показників і тих, що відслідковуються в Україні (наприклад, чисельність людей, зайнятих у креативних сферах діяльності). Для максимально достовірного формування індексів таланту, технологій і толерантності автором було використано статистичні дані Державного комітету статистики України (статистичні збірники «Економічна активність населення», «Наукова та інноваційна діяльність України», «Населення України»). Регіони-лідери за індексом креативного класу (Харківська, Дніпропетровська, Київська, Львівська та Одеська області) мають диверсифіковану структуру економіки з високим рівнем розвитку сектору послуг, а також великою кількістю навчальних закладів і ВНЗ, де сконцентрована більшість представників креативного класу. У другий кластер увійшли регіони (Закарпатська, Луганська, Львівська, Одеська і Чернівецька), які характеризуються високим рівнем толерантності та питомою вагою креативного класу. Високий творчий потенціал цих регіонів забезпечується позитивними характеристиками місцевих співтовариств, але поки що слабо підкріплений реальною інноваційною діяльністю. Третій кластер представлений регіонами (Житомирська, Полтавська, Сумська, Херсонська, Хмельницька і Черкаська), у яких, навпаки, у не зовсім сприятливих умовах для розвитку креативного середовища високі значення інвестицій у дослідження та технології. У цей кластер увійшли агроорієнтовані регіони. Саме цей кластер має високу можливість розвитку креативного потенціалу. До четвертого кластера належать регіони-аутсайтери рейтингу креативності (Вінницька, Волинська, Донецька, Запорізька, Івано-Франківська, Київська, Кіровоградська, Миколаївська, Рівненська, Тернопільська і Чернігівська). Це здебільшого так звані старопромислові регіони, у яких важливу роль, як і раніше, відіграють створені ще за радянських часів промислові гіганти. [3, с. 72]

У Державній стратегії регіонального розвитку на період до 2027 р. є такі цілі як: розвиток людського капіталу, сприяння розвитку підприємництва, підтримка інтернаціоналізації бізнесу у секторі МСП. Підвищення інвестиційної привабливості територій і громад, підтримка залучення та розміщення інвестицій. Сприяння інновацій та зростанню технологічності регіональної економіки, підтримка інноваційних підприємств та стартапів. Забезпечення сталого регіонального розвитку промисловості. Взавши до уваги зарубіжний досвід, можна визначити напрями для покращення економічного стану в Україні. Підвищити рівень знань у сфері креативного сектору. Стимулювати представників креативної економіки, створювати інноваційні центри. Залучати більше фінансових ресурсів для розвитку креативності. Підтримувати реципієнтів за рахунок проведення індивідуальних консультацій.

Відмінністю креативної економіки від традиційної є те, що головний інструмент-це знання, ресурс-інформація, а продукт - інновація. В Україні є чималий потенціал для розвитку креативної економіки, але ми бачимо що існують перепони які не дають змогу розвиватись в новому напрямку - це бідність населення, протистояння між мистецтвом та комерцією, втрата обдарованих людей. В регіонах вкрай мало нових підходів до формування конкурентоспроможності міської економіки, розвитку соціальної сфери і людського капіталу. Громадський сектор також відіграє важливу роль у створенні сприятливого середовища для розвитку креативної економіки. Йдеться про підтримку аматорських товариств, створення музеїв, бібліотек або фінансуванні суспільних замовлень. Подібні громадські замовлення, наприклад організація міського освітлення, озеленення, створення місць загального користування або великі архітектурні замовлення, створюють не тільки нові робочі місця в області креативної економіки, але і впливають на естетичне сприйняття і розвивають естетичні потреби населення. Відбувається зростання естетичних запитів і очікувань окремих громадян, а також відвідувачів подібних громадських місць [2, с.4].

Системна реалізація євроінтеграційного напрямку розвитку дасть змогу нашій країні повною мірою упроваджувати європейські принципи у визначення пріоритетів креативного розвитку національної економічної системи, узгоджувати цільові наукові програми з науково-технічними програмами країн ЄС, забезпечить українським дослідникам двосторонній доступ до баз даних єдиного цифрового ринку та європейської електронно-дослідницької інфраструктури шляхом створення національних вузлів. Це, своєю чергою, стане серйозним поштовхом для розбудови в Україні креативної економіки, заснованої на використанні сучасної дослідницької інфраструктури, обміні та комерціалізації професійних знань [4, с.7].

У важкій економічній ситуації необхідно замислитись над можливістю поєднувати творчість з технологіями, та знаннями. Для успіху на сьогодні потрібно генерувати нові ідеї та перетворювати їх в інновації, на відміну від попередньої епохи, коли інструментами досягнення успіху було використання, інтегрування і здатність працювати з новими технологіями, тому можна сказати, що креативність є новою валютою у нинішньому глобалізованому світі. Креативна економіка повинна стати стратегією для розвитку суспільства, головною метою, якої є розвиток креативного потенціалу в країні.

Список використаної літератури:

1. Креативна економіка як нова модель економічного розвитку / Л. Л. Калініченко, В. В. Благой, Н. В. Янченко, І. С. Головка-Марченко // Вісник економіки транспорту і промисловості. - 2018. - № 62 - С. 14-16. - [Електронний ресурс] - Режим доступу: http://nbuv.gov.ua/UJRN/Vetp_2018_62dod_14_4

2. Креативна економіка: сутність, особливості та передумови формування / Т. В. Поснова, О. П. Химорода, Н. А. Тершак // Міжнародний науковий журнал "Інтернаука" . - 2018. - № 3(2). - С. 81-87. - [Електронний ресурс] - Режим доступу: [http://nbuv.gov.ua/UJRN/mnj_2018_3\(2\)__21](http://nbuv.gov.ua/UJRN/mnj_2018_3(2)__21)

3. Креативний сектор економіки: досвід та напрями розбудови : монографія / С. А. Давимука, Л. І. Федулова ; ДУ "Інститут регіональних досліджень імені М. І. Долишнього НАН України". – Львів, 2017. – 528 с.

4. Пріоритети розвитку науки для забезпечення креативного прориву вітчизняної економіки / І. І. Свидрук // Науковий погляд: економіка та управління. - 2018. - № 2. - С. 61-67. [Електронний ресурс] - Режим доступу: http://nbuv.gov.ua/UJRN/vamsue_2018_2_10

5. Сотнікова Ю.В. Креативна економіка в Україні: реальність чи перспектива? [Електронний ресурс] - Режим доступу: http://www.market-infr.od.ua/journals/2017/3_2017_ukr/28.pdf- c.123

6. Чорна М.В., Бредіхін В.М. Розташуйте праці економіки у виробництві сучасних потреб. Економічна стратегія та перспективи розвитку сфери торгівлі та послуг: з. наук. пр. / відпов. ред. О.І. Черевко. Харків: ХДУХТ, 2016. Вип. 2 (24). С.60-74.

*Барабей Альона Ігорівна,
студентки I курсу,
Спеціальності «Соціальна робота.
Соціальна педагогіка»*

*Науковий керівник:
кандидат педагогічних наук, доцент
Неїжпапа Людмила Станіславівна*

«Соціально-педагогічні чинники формування ціннісного ставлення до здоров'я у дітей з багатодітних сімей»

Потреби суспільства і держави в здоровій нації та трудових ресурсах країни вимагають вирішення проблем здоров'я з самого народження дитини. Не залишається осторонь цих проблем і освіта, яка виконує суспільні функції навчання й виховання дитини. У зв'язку з сучасним станом здоров'я молодого покоління все частіше говорять про таку функцію освіти, як здоров'язбережувальна. На наш погляд, реалізація здоров'язбережувальної функції освіти має відбуватися шляхом формування ціннісного ставлення особистості до власного здоров'я та здоров'я оточуючих.

Тому цілком правомірно говорити не стільки про здоров'язбережувальну, скільки про здоров'яформувальну функції освіти. На наш погляд, це є вагомою причиною для доповнення й розширення завдань освіти у контексті збереження здоров'я дітей з багатодітних сімей у відповідних законах України, бо навчання в системі освіти відбувається в активний період становлення особистості. Тому освіта, також повинна забезпечувати функцію збереження та зміцнення здоров'я учнів. Ці проблеми виховання молодого покоління останнім часом набули значної суспільної значущості.

Досвід соціально-педагогічної роботи з формування ціннісного ставлення до здоров'я дітей з багатодітних сімей, свідчить про потребу в системі освіти здійснювати розробку концепції формування ціннісного ставлення до здоров'я в учнів з багатодітних сімей у навчальних закладах, яка тісно пов'язана з вихованням особистості. Розробка концепції формування ціннісного ставлення до здоров'я в учнів з багатодітних сімей дозволила визначити та вирішити такі завдання:

- уточнити сутність ціннісного ставлення до здоров'я та визначити його основні компоненти, критерії, показники;
- обґрунтувати підходи та принципи формування ціннісного ставлення до здоров'я в системі освіти дітей з багатодітних сімей й реалізувати їх у педагогічній системі;
- з'ясувати провідні педагогічні шляхи формування ціннісного ставлення до здоров'я в учнів навчальних закладів;

– визначити основні фактори для формування ціннісного ставлення до здоров'я в учнів та педагогічні умови, які мають забезпечити досягнення результатів здоров'яспрямованої діяльності навчальних закладів [1; 3].

Проблемою формування ціннісних ставлень особистості опікуються фахівці різних напрямів: психологи, педагоги, соціологи, філософи тощо. Значний внесок у розробку психічного феномену «ціннісне ставлення» зробили О. Лазурський, В. М'ясищев, О. Леонтьєв, К.Абульханова-Славська, О. Здравомислов, В. Тугарінов, О. Асмолов та інші.

У наукових дослідженнях спостерігаються деякі відмінності в підходах до теоретичних засад формування ціннісного ставлення до здоров'я у закладах освіти, що пов'язано з соціально-економічними та культурними змінами в суспільстві. Окрім того, відсутність систематичних психолого-педагогічних досліджень з проблеми формування ціннісного ставлення до здоров'я в учнів з багатодітних сімей уповільнює впровадження та використання в навчально-виховному процесі сучасних педагогічних технологій у процесі виховання учнів, обмежує використання педагогічних факторів та забезпечення відповідних умов для формування як ціннісного ставлення до здоров'я, так і здорового способу життя всіх учасників навчально-виховного процесу, гальмує розвиток у сфері загальної освіти виховного напрямку заохочення учнів до здоров'яспрямованої діяльності в навчальних закладах.

Основними педагогічними факторами формування ціннісного ставлення до здоров'я виступають: 1) освітнє середовище, яке поєднує навчальне і виховне; 2) всебічна діяльність учнів професійно-технічних навчальних закладів; 3) діяльність педагогічного колективу щодо організації освітнього середовища та здоров'яспрямованої діяльності учнів [2].

Отже, педагогічна система формування ціннісного ставлення до здоров'я в учнів з багатодітних сімей повинна мати цілісність та єдність, які забезпечуються взаємозв'язками між компонентами, входить до системи загальної освіти, враховувати суперечності сучасного періоду розвитку суспільства й освіти, бути спрямованою на досягнення мети, характеризуватися своїм змістом, методами, засобами і формами, мати можливості для діагностики рівнів сформованості ціннісного ставлення до здоров'я учнів з багатодітних сімей та рівнів реалізації педагогічних умов і бути дієвою. Варто залишати чільне місце багатодітній сім'ї як складній соціальній інституції, оскільки охоплює всі існуючі рівні соціальної практики та постійно змінюється відповідно до внутрішньої логіки власного розвитку. Негативні суспільні явища, зокрема, соціальна й політична нестабільність, відсутність правових гарантій, невизначеність майбутнього і навіть сама ситуація соціальних змін посилюють соціальну дезадаптацію людей, що негативно позначається на виконанні багатьох виховних батьківських функцій.

Список використаної літератури:

1. Беленька Г. В. Здоров'я дитини від родини : як виховувати в сім'ї здорову дитину від народження до повноліття / Г. В. Беленька, О. Л. Богініч, М. А. Машовець. – К. : СПД Богданова А. М., 2006. – 220 с.
2. Єжова О. О. Визначення рівня сформованості ціннісного ставлення до здоров'я в учнівської молоді / О. О. Єжова // Педагогічні науки : теорія, історія, інноваційні технології. – Суми : СумДПУ ім. А. С. Макаренка, 2010. – № 5 (7). – С. 155–164.
3. Кириленко С. В. Соціально-педагогічні умови формування культури здоров'я старшокласників : автореф. дис. на здобуття наук. ступеня канд. пед. наук : спец. 13.00.07 «Теорія і методика виховання» / Кириленко Світлана Володимирівна. – К., 2004. – 22 с.

*Бараш Аліна Юрїївна,
магістр I курсу,
спеціальності «Економіка»*

*Науковий керівник:
кандидат економічних наук, доцент
Бицюра Юрій Васильович*

«Конкурентна боротьба на світовому фармацевтичному ринку в умовах глобалізації»

Розвинений фармацевтичний ринок є основою соціально-економічного розвитку кожної країни. Підтвердженням цього є те, що він є могутнім промисловим сектором, який входить у п'ятірку найприбутковіших галузей світової економіки, залучає велику кількість інвестицій та є найбільш динамічним сектором світової економіки. Це обумовлюється тим, що фармацевтична продукція в будь-який час є життєво необхідною для населення, а особливо зараз процесі боротьби з вірусом Covid-19. Навіть в період фінансової кризи фармацевтична галузь продовжує динамічно розвиватись та збільшувати обсяг продажів. За підсумками 2018 року обсяг світового фармацевтичного ринку оцінюється в 1205 млрд дол. США, що на 6% більше ніж у 2017 році.

За останні роки простежується збільшення темпів зростання обсягу ринку та обсяг його буде продовжувати стрімко зростати. За прогнозами IMS Health в найближчі три роки темпи зростання світового фармринку в грошовому виразі залишаться на рівні 5% на рік і в 2023 році його обсяг становитиме 1500 млрд дол. [1].

Серед найпотужніших факторів, який впливає на розвиток фармацевтичної галузі є глобалізація, саме вона сприяла вище зазначеній структурі фармацевтичного ринку. Тому, що під її впливом на фармацевтичному ринку транснаціональні корпорації (ТНК) стали основними суб'єктами господарювання, які створили жорстку конкурентну ситуацію і стали диктувати правила та умови гри на ринку. Фармацевтичні підприємства, які не витримують конкуренції в кращому випадку зливаються або поглинаються ТНК, а в гіршому припиняють свою діяльність.

З одного боку, така ситуація має позитивні наслідки для світової фармацевтичної галузі. Серед позитивних моментів є те, що фармацевтичні компанії об'єднуються у ТНК, щоб мати змогу більше витратити коштів на дослідження і розробки нових препаратів. Спроможність компанії випускати щороку інноваційну або удосконалену продукцію визначає її конкурентну перевагу. Процес створення нового лікарського засобу є дуже довгим, приблизно 15 років проходить від початку досліджень до виходу його на ринок. Також цей процес є капіталомісткий, бо не завжди ліки отримують схвалення від контролюючих органів і компанія зазнає збитків.

Для того, щоб визначити сучасну конкурентну ситуацію на світовому фармацевтичному ринку, потрібно розглянути витрати провідних ТНК на НДДКР, адже спроможність випускати інноваційну продукцію забезпечить левову частку на ринку.

50 ТНК займають майже 85% світового фармацевтичного ринку, 17 компаній знаходиться на території США і займають 37, 8% фармринку, 16 у ЄС з часткою ринку у 23,8%, 10 у Японії – 7,1%, 2 знаходиться у Швейцарії і займають 10,6%. Таким чином, фармацевтичний ринок опинився під контролем розвинутих країн, які завдяки великим затратам на НДДКР утримують свої конкурентні позиції вже багато років.

Конкурентна боротьба на ринку характеризується жорсткими умовами для фармацевтичних підприємств, які належать країнам, що розвиваються. А також укрупнення ТНК шляхом злиттів та поглинань призводить до витіснення або зникнення з фармринку малих підприємств. Відмінною особливістю злиттів та поглинань у фармацевтичній галузі є її хвилеподібний характер, оскільки цей процес відбувається

здебільшого в періоди закінчення строку патентів. ТНК купує місцеві компанії країн що розвиваються з метою виробництва дженериків для відповідного регіону. За останні 20 років компанії галузі витратили 1,7 трлн дол. на злиття та поглинання, було здійснено 2500 угод [2].

Таким, чином серед основних позитивних наслідків глобалізації, які країни можуть використати для розвитку своєї фармацевтичної галузі, для фармацевтичного ринку є його збільшення за рахунок взаємовигідного обміну технологіями між країнами та створення потужних ТНК. Але для окремих фармацевтичних ринків глобалізація має негативні наслідки. Особливо це стосується ринків країн, що розвиваються та країн третього світу. Потужні виробники заповнюють своєю продукцією ринки країн що розвиваються і вони не витримують конкуренції та потрапляють у власність ТНК. Тому кожна країна повинна мати у своїй власності та розпорядженні стратегічно важливі галузі для розвитку економіки у т.ч. для забезпечення лікарськими засобами своїх громадян. А коли підприємства знаходяться у власності ТНК, їх діяльність не завжди відповідає національним інтересам. Наприклад, в умовах боротьби Covid-19 кожна країна, в першу чергу повинна забезпечувати своїх громадян необхідними ліками та засобами. Але зараз країни в яких ТНК контролюють розподіл лікарських засобів залишаються без необхідних їм ліків. Тому кожній країні важливо враховувати сучасний стан та тенденції світового фармацевтичного ринку для підвищення рівня конкурентоспроможності національної економіки в умовах глобалізації.

Список використаних джерел:

1. The Global Use of Medicine in 2019 and Outlook to 2023. [Електронний ресурс] – Режим доступу: <https://informatori.it/wp-content/uploads/2019/03/the-global-use-of-medicine-in-2019-and-outlook-to-2023.pdf>
2. Marching Toward Monopoly – Mergers and Acquisitions in the Pharmaceutical Industry (2016). [Електронний ресурс] - Режим доступу

*Баско Людмила Сергіївна,
магістр I курсу,
Спеціальності «Соціальна робота.
Соціальна педагогіка»*

*Науковий керівник:
доцент кафедри соціальної педагогіки
Ясточкіна Ірина Анатоліївна*

«Нормативно-правове забезпечення та особливості соціально-педагогічної підтримки дітей внутрішньо переміщених сімей»

«Законодавство України під внутрішньо переміщеними особами розуміє громадян України, іноземців та осіб без громадянства, що перебувають на території України на законних підставах та мають право на постійне проживання в Україні, та яких змусили залишити або покинути своє місце проживання у результаті або з метою уникнення негативних наслідків збройного конфлікту, тимчасової окупації, повсюдних проявів насильства, порушень прав людини та надзвичайних ситуацій природного чи техногенного характеру» [2, с.9].

«Внутрішньо переміщені особи зіткнулися з проблемою здійснення своїх прав, гарантованих Конституцією України, в тому числі виборчих прав, трудових та соціальних

прав, захисту права власності, відновлення втрачених ідентифікуючих документів тощо. Для вирішення цих проблем був прийнятий Закон України «Про забезпечення прав і свобод внутрішньо переміщених осіб» [2, с.7].

18 січня 2018 року Верховною Радою України прийнято Закон № 2462-VIII «Про особливості державної політики із забезпечення державного суверенітету України на тимчасово окупованих територіях у Донецькій та Луганській областях». На виконання одного з пунктів зазначеного Закону було прийнято постанову «Про внесення змін до деяких постанов Кабінету Міністрів України». Цією постановою приведено у відповідність до вищезазначеного Закону, яким передбачено узгодження термінів підзаконних нормативно-правових актів із вимогами чинного законодавства.

Виконання цього нормативно-правового акту має сприяти посиленню соціального захисту дітей, які змушені були залишити або покинути своє місце проживання внаслідок або з метою уникнення негативного впливу збройного конфлікту чи тимчасової окупації [1].

Наступним кроком у подоланні проблем внутрішньо переміщених осіб, стало Розпорядження виконавчого органу Київської міської ради (Київської міської державної адміністрації) 25 жовтня 2017 року N 1333 про прийняття «Комплексної обласної програми щодо підтримки, соціальної адаптації та реінтеграції громадян України, які переселилися з тимчасово окупованої території України та районів проведення антитерористичної операції до Київської області, на період до 2020 року», яка передбачає об'єднання зусиль органів державної влади, місцевого самоврядування, закладів освіти, культури, громадських об'єднань та інших організацій стосовно вирішення проблем внутрішньо переміщених осіб [3].

В роботі з внутрішньо переміщеними дітьми у закладі загальної середньої освіти, працівники психологічної служби, педагоги, здобувачі освіти та батьки здобувачів освіти повинні керуватися основними законами України для дотримання прав та свобод усіх учасників освітнього процесу, а саме: Закон України «Про освіту», «Про соціальні послуги», «Про соціальну роботу з сім'ями, дітьми та молоддю», «Про забезпечення рівних прав та можливостей жінок і чоловіків», «Про засади запобігання та протидії дискримінації в Україні».

З метою попередження або мінімізації негативних наслідків конфліктних подій важливо формувати знання у дітей, батьків і педагогічних працівників про ситуацію, що склалася, про соціально-політичні події та заходи, які вживаються для врегулювання ситуації. Особливо це стосується необхідності відстеження нових законів та нормативно-правових актів, які активно зараз приймаються з метою сприяти захисту та надати допомогу особам, які зазнали наслідків військового конфлікту [5].

Список використаної літератури:

1. Закон України «Про внесення змін до деяких законів України у зв'язку з прийняттям Закону України «Про особливості державної політики із забезпечення державного суверенітету України на тимчасово окупованих територіях у Донецькій та Луганській областях» (Відомості Верховної Ради (ВВР), 2018, № 39, ст.285) [Електронний ресурс] Режим доступу: <https://zakon.rada.gov.ua/laws/show/2462-19>
2. Права внутрішньо переміщених осіб: навчальний посібник / [С.Б. Булеца, О.І. Котляр, Я.В. Лазур та ін.]; за заг. ред.: д-ра юрид. наук, проф. О.Я. Рогача; д-ра юрид. наук, проф. М.В. Савчина. – Ужгород: РІК-У, 2017. – 436 с.
3. Проект «Комплексної обласної програми щодо підтримки, соціальної адаптації та реінтеграції громадян України, які переселилися з тимчасово окупованої території України та районів проведення антитерористичної операції до Київської області, на період до 2020 року» [Електронний ресурс]. – Режим

доступу: <http://koda.gov.ua/wp-content/uploads/2018/02/Proekt-programi-dlya-obgovorennya.doc>

4. Про затвердження Комплексної державної програми щодо підтримки, соціальної адаптації та реінтеграції громадян України, які переселилися з тимчасово окупованої території України та районів проведення антитерористичної операції в інші регіони України, на період до 2017 року від 16 грудня 2015р. № 1094 [Електронний ресурс]. – Режим доступу: <https://zakon.rada.gov.ua/go/1094-2015-%D0%BF>

5. Соціально-педагогічна та психологічна допомога сім'ям з дітьми в період військового конфлікту : навчально-методичний посібник. – К. : Агентство “Україна”. – 2015. – 176 с.

*Бойчук-Дульгер Наталія Іванівна,
студентка I курсу,
Спеціальності «Соціальне забезпечення»*

*Науковий керівник:
кандидат юридичних наук, доцент
Сушицька Наталія Валеріївна*

«Розвиток соціальної відповідальності суб'єктів соціального забезпечення»

Необхідною умовою розбудови і ефективного функціонування соціально орієнтованої ринкової економіки, забезпечення високої якості життя населення, створення громадянського суспільства і розширення умов для людського розвитку є формування і реалізація соціальної відповідальності всіх суб'єктів держави.

Соціальна відповідальність – це усвідомлення суб'єктами соціальної держави єдності соціального простору, свідоме виконання своїх обов'язків перед співгромадянами, суспільством, державою.

Основними суб'єктами соціальної держави є: громадяни України; гарант Конституції – Президент України; вищий орган законодавчої влади – Верховна Рада України; вищий орган виконавчої влади – Кабінет Міністрів України; органи державної влади різного рівня та органи місцевого самоврядування; суб'єкти господарювання різних форм власності, профспілкові та громадські організації. Водночас всі ці суб'єкти виступають як суб'єкти соціальної відповідальності, тобто у соціальній державі від усіх них очікується соціально відповідальна діяльність. [1].

На груповому рівні соціальна відповідальність визначається як корпоративна соціальна відповідальність; на суспільному – вона передбачає соціальну відповідальність суспільства за гідний рівень життя нинішнього і майбутнього поколінь; на державному – визначає кращі шляхи досягнення сталого, соціального та людського розвитку. На глобальному рівні соціальна відповідальність окреслює пріоритети світового розвитку, людської цивілізації завдяки міжнародним домовленостям щодо запровадження сталого розвитку (м.Ріо-де-Жанейро, 1992 р.; м. Йоганнесбург, 2002 р.; м. Ріо-де-Жанейро, 2012р.) а також Глобальному договору ООН[3].

Соціальна та правова відповідальність співвідносяться як загальне та особливе. Для цих видів відповідальності притаманні наступні спільні риси:

1. Як будь-яка соціальна, так і юридична відповідальність є засобом гарантування та охорони суспільних відносин;
2. Вони встановлюються певними суб'єктами та гарантуються певними засобами;

3. Є засобами гарантування прав людини та суспільних інтересів;
4. Мають динамічний характер, тобто розвиваються та трансформуються разом із суспільними відносинами;
5. Існують у певній сфері та регламентуються певним різновидом соціальних норм;
6. Переслідують досягнення певної мети та мають функціональну спрямованість;
7. Передбачають настання певних наслідків для порушника;
8. Виробляють повагу до прав та свобод людини і є проявами культури суспільства.

Соціальна відповідальність держави базується на її обов'язках щодо прийняття та виконання законів, нормативних та правових документів, що спрямовані та забезпечують збереження, ефективне використання людських та природних ресурсів, додержання та реалізацію у повному обсязі державних соціальних гарантій та державних соціальних стандартів; створення умов та можливостей формування та накопичення людського та соціального капіталу.

Як показує світовий досвід, найбільш ефективні і комплексні системи соціального захисту включають обов'язкове соціальне страхування, пенсійне забезпечення, соціальну допомогу. При цьому основним джерелом фінансування і загальним регулятором системи соціального захисту виступає держава. Оскільки система соціального захисту зачіпає інтереси всього населення, особливе значення має забезпечення населення достовірною та повною інформацією щодо її основних сфер і напрямків. Як механізм соціальної політики, в тому числі соціального захисту, важлива роль належить державним соціальним стандартам (ДСС), що забезпечують реалізацію гарантованих Конституцією соціальних прав громадян.

Список використаної літератури:

1. Грішнова О.А. Соціальна відповідальність у контексті подолання системної кризи в Україні // Соціально-економічні та демографічні наслідки системної кризи в Україні та шляхи їх подолання . – 2011 – №3. – С.39-46.
2. Концепція соціальної держави в Україні (проект) [Електронний ресурс]. – Режим доступу: <http://cpsr.org.ua/index.php?option=com>
3. Охріменко О.О., Іванова Т.В. Соціальна відповідальність. – Навч. посіб. – Національний технічний університет України «Київський політехнічний інститут». – 2015.–180с.

***Бондарев Ігор Сергійович,
студент III курсу,
Спеціальності «Економіка»***

***Науковий керівник:
кандидат економічних наук, доцент
Красман Наталія Валеріївна***

«Дефіцит державного бюджету України та шляхи його покриття»

У період соціально-економічної нестабільності в державі нагально постає питання вивчення дефіциту державного бюджету. Дефіцит державного бюджету у загальному розумінні - це сума перевищення видаткової частини бюджету над його дохідною частиною. Дефіцит державного бюджету свідчить, що до бюджету залучено такі видатки

держави у плановому році, які не мають грошового забезпечення. Обґрунтовано, що вагомою частиною системи бюджетного регулювання соціально-економічного розвитку держави виступає дефіцит державного бюджету. На результативність структурних перетворень в соціальній сфері та в економіці, на стан боргової та бюджетної стійкості, на темпи економічного зростання країни значно впливає дефіцит Державного бюджету. Визначення сутності дефіциту Державного бюджету як вагомому інструменту бюджетного регулювання, посилення взаємозалежності регулювання дефіциту бюджету із циклічністю економічного розвитку, запровадження ефективного механізму бюджетного дефіциту є важливим моментом наукового дослідження [5, с. 118-119].

Автор В. М. Опарін вважає, що «...під бюджетним дефіцитом, незалежно від того, як його визначають, розуміють перевищення видатків над власними доходами держави, що надійшли на постійній основі». З точки зору С. І. Юрія і В. М. Федосова, бюджетний дефіцит – це «...дуже складне економічне явище, у якому віддзеркалюються різні аспекти соціально-економічного розвитку суспільства, ефективність економічної політики держави». А. Скачко дефіцитом Державного бюджету вважає: «одне з найбільш яскравих проявів фінансової кризи, а його причинами є проблеми, що виникають у промисловості та сільському господарстві. Водночас, дефіцит бюджету зумовлює порушення функціонування грошово-кредитної системи і стимулює інфляцію». Російський дослідник В. Лавров висловив аналогічну думку, стверджуючи при цьому, що: «одним із показників економічних проблем капіталістичних держав – хронічна дефіцитність їхніх бюджетів». У науковій роботі російського дослідника Д. Боголепова акцентовано увагу на тому, що головною причиною виникнення бюджетного дефіциту є невиправдана емісія паперових грошей і зростання державного боргу. Російські вчені М. Романовський і О. Врублевська вважають, що «бюджетний дефіцит відображає певні зміни в процесі відтворення, фіксує результат цих змін». У цих визначеннях основна причина виникнення дефіциту Державного бюджету – це падіння темпів економічного розвитку, а також криза створення достатніх обсягів ресурсів для розширення виробничого процесу [5, с. 119].

Бюджетний дефіцит – це перевищення видаткової частини державного бюджету над дохідною. Він однією з основних причин інфляції, спричиняється економічною нестабільністю, скороченням надходжень до бюджету та зростанням видатків з бюджету. Покриття бюджетного дефіциту може здійснюватися шляхом отримання державних позик та емісією грошей (в Україні згідно зі ст. 15 п.2 Бюджетного кодексу України «Джерелом фінансування бюджету не можуть бути емісійні кошти Національного банку України») [2].

Причинами виникнення бюджетного дефіциту є: розбалансованість та кризові явища у функціонуванні економіки; непослідовність в інвестиційній та інноваційній політиці держави; падіння доходів держави в умовах фінансової кризи; неефективність фінансово-кредитних зв'язків; політична криза; недосконалість законодавчої бази; нецільове та неефективне використання бюджетних коштів; інфляційні процеси в країні; зростання боргу (зовнішнього, внутрішнього); зростання обсягів тіньової економіки; низький рівень життя громадян; надзвичайні обставини тощо. До тимчасових чинників бюджетного дефіциту слід віднести: циклічний спад виробництва і звуження на цій основі податкової бази; збільшення державних видатків у передвиборний період (вплив стадії політичного циклу на розмір бюджетного дефіциту); трансформація соціально-економічної системи і зменшення бюджетних доходів в умовах суттєвого спаду виробництва; збільшення видатків на оборону в мілітаризованій економіці чи в період проведення військових дій; упровадження податкової реформи, націленої на зниження податкового навантаження й активізацію економічної діяльності.

Доходи державного бюджету зросли з 534 695 млн. грн. у 2015 році до 998 279 млн. грн. у 2019 році, а витрати з 576 911 у 2015 році 1 072 892 до млн. грн. у 2019 році. Як видно, з 2015 по 2016 рік дефіцит державного бюджету ілюстрував тенденцію до зростання з 42 217 млн. грн. до 68 469 млн. грн. відповідно. На жаль, після зниження у

2017 році дефіциту державного бюджету до 45 979 млн. грн. почалося щорічне зростання до 57 734 млн. грн. у 2018 році та до 74 613 млн. грн. у 2019 році. За офіційними даними Міністерства фінансів України дефіцит держбюджету-2020 визначено в розмірі 2,09% ВВП, або 94,275 млрд грн., однак, у зв'язку із пандемією розмір значно зросте (табл. 1).

Таблиця 1

Доходи, витрати та дефіцит державного бюджету України
за 2015-2019 рр., млн. грн.

Рік	Доходи	Витрати	Дефіцит
2015	534 695	576 911	42 217
2016	616 275	684 743	68 469
2017	793 265	839 244	45 979
2018	928 108	985 842	57 734
2019	998 279	1 072 892	74 613

*Без урахування тимчасово окупованої території Автономної Республіки Крим, м. Севастополя та частини зони проведення антитерористичної операції [4]

Порівняно 2015 року з 2016 роком доходи виросли на 15,26%, порівняно 2016 р. та 2017 р. дохідна частина бюджету України зросла на 28,72%, 2017-2018 рр. – зросли на 17%, 2018-2019 рр. – зросли на 7,56%. У 2016 році порівняно з 2015 роком отримуємо різницю у витратах у розмірі 18,69%, 2016-2017 рр. – різниця склала 22,56%, 2017-2018 рр. – різниця 17,47%, 2018-2019 рр. – різниця 8,89%. Дефіцитна частина у порівнянні 2015-2016 рр. складає – 62,18%, 2016-2017 рр. – різниця 48,91%, 2017-2018 рр. – різниця складає 25,57%, 2018-2019 рр. – різниця 29,24%.

Для покриття витрат понад наявний обсяг фінансових ресурсів застосовують: грошову емісію; внутрішні позики; зовнішні позики. Методи покриття бюджетного дефіциту є такими:— без емісійний — покриття дефіциту бюджету шляхом залучення до фінансування дефіциту бюджету зовнішніх джерел (кредити міжнародних фінансових об'єднань, іноземних держав, безоплатна та безповоротна фінансова допомога для здійснення цільових програм міжнародного значення) та внутрішніх джерел (кредити НБУ, доходи від операцій з цінними паперами), що призводить до виникнення внутрішнього та зовнішнього боргу держави; — емісійний — використання грошово-кредитної емісії, що призводить до негативних явищ у економіці країни. Щодо бюджетного дефіциту, то його можливо зменшити при збільшенні реального національного продукту, коли податкові надходження зростають, а соціальні виплати зменшуються та при зменшенні податків, коли дохід господарств зростає, й відповідно збільшуються заощадження, які йдуть на інвестиції [5, с. 17].

Основним джерелом фінансування дефіциту державного бюджету протягом 2011-2017 рр. залишаються кошти від державних внутрішніх та зовнішніх запозичень. В умовах безперервної незбалансованості бюджету уряд повинен постійно шукати джерела фінансування дефіциту, основними з яких є здійснення зовнішніх позик та емісія грошей. Значна девальвація гривні у 2014—2015 рр., обумовлена агрегованою дією таких факторів, як відтік депозитних коштів у банківській системі, зменшення міжнародних резервів країни до критичного рівня, активні спекулятивні операції на фінансовому ринку, призвела до значного зростання державного боргу. Це, відповідно, спричинило збільшення видатків із бюджету на обслуговування такого боргу.

Міжнародні фінансові інституції враховують, що в умовах економічної кризи Україні буде важко повертати попередні кредити, тому при розгляді заявок на рефінансування чи нові запозичення висувають певні вимоги щодо формування бюджету країни [3, с. 119]. Проблема дефіцитності бюджету є досить актуальною для України. Класичними напрямками скорочення дефіциту бюджету є збільшення доходів бюджету, зменшення його видаткової частини, зовнішні і внутрішні запозичення, емісійний дохід. Проте необхідно враховувати позитивні і негативні заходи застосування кожного з них та

виробляти всередині кожного з цих інструментів ефективні заходи по стимулюванню зменшення дефіциту бюджету в Україні.

Список використаної літератури:

1. Андреева О. Щодо питання фінансування дефіциту державного бюджету України [Електронний ресурс]. // Збірник наукових праць Державного університету інфраструктури та технологій – 2019 – Вип. 45. – с. 14-22.
2. Бюджетний кодекс України від 8 липня 2010 року № 2456-VI [Електронний ресурс] – Режим доступу: <https://zakon.rada.gov.ua/laws/show/2456-17>
3. Довгань Л. П. Теорія і практика фінансування дефіциту державного бюджету України / Л.П. Довгань, І.О. Пімонова // Збірник наукових праць Національного університету державної податкової служби України. – 2017. – №1. – С. 118-125.
4. Офіційні данні Міністерства фінансів України. [Електронний ресурс] – Режим доступу: <https://index.minfin.com.ua/ua/finance/budget/gov/income/2019/>
5. Сидор Г.В. Дефіцит державного бюджету України / Г. В. Сидор, О. І. Ткачик // Науковий вісник Івано-Франківського національного технічного університету нафти і газу. Серія: Економіка та управління в нафтовій і газовій промисловості – 2019. - №1. – С. 117-123.

***Бордаченко Вікторія Сергіївна,
студентка IV курсу,
Спеціальність «Соціальна робота.
Соціальна педагогіка»***

***Науковий керівник:
кандидат педагогічних наук, ст. викладач
Соляник Марина Геннадіївна***

«Соціально-педагогічна робота з сім'ями у СЖО з числа тимчасово переміщених осіб»

Для українського суспільства на сьогодні тривожним сигналом є те, що чимала частина сімей потребує соціально-педагогічної допомоги із-за проблеми, які виникають між членами сім'ї, так і між сім'єю та її зовнішнім оточенням. Сучасна ситуація сімей тимчасово переміщених осіб, які перебувають у складних життєвих обставинах в Україні характеризується як кризова. Через зростання кількості сімей тимчасово переміщених осіб у складних життєвих обставинах – безсумнівно збільшується число малозабезпечених сімей, міграція у тому числі за межі держави, погіршення стану здоров'я населення, змінюються традиційні сімейні ролі, особливо жіночі, зростає кількість розлучень, неповних сімей, насилля в сім'ї тощо.

Відтак, у 2014 році в Україні виникає новий соціальний феномен – тимчасово переміщені особи, які з'явилися в країні через ряд неочікуваних подій, а саме – анексія Автономної Республіки, та розгортанням війни на територіях Луганської та Донецької областей внаслідок агресії з боку Російської Федерації. Це зумовило пошук шляхів для ефективного регулювання системи соціального захисту, соціальної допомоги і соціальної підтримки ТПО як на рівні держави загалом, так і у практичній діяльності соціальних служб зокрема.

За офіційними даними, Міністерства соціальної політики, станом на 13 вересня 2018 року кількість тимчасово переміщених осіб складає майже 1 млн. 518 тис. осіб або 1

млн. 240 тис. сімей, які вимушено покинули свої домівки. Загальна кількість серед тимчасово переміщених осіб людей з інвалідністю - 49 тис., понад 238 тис. дітей.

Аналіз наукової літератури вказує на те, що питання соціально-педагогічної роботи з сім'ями, що перебувають у складних життєвих обставинах займає одне з провідних місць у галузі соціально-педагогічної роботи. Цим питанням присвячені наукові дослідження А. Капської, О. Іванцової, І. Трубавіної, М. Плоткіна, В. Целуйко, І. Клемантовича, М. Буянова, а також закордонні дослідників Е. Ейдемільера, В. Юстіцкіса, Дж. і М. Пауля та ін. У роботах Т. Алексеєнко, О. Безпалько, І. Беха, Л. Виготського, Н. Галагузова, А. Захарова, В. Кан-Калика, С. Ковальова, В. Кравець, О. Леонтєєва, А. Макаренка, С. Рубінштейна, С. Столипіна, В. Сухомлинського, Л. Чернікова розкривається значення сім'ї в розвитку дитини та обґрунтовується необхідність соціально-педагогічної підтримки сім'ї з боку держави.

Поняття «внутрішньо переміщеної особи» було вперше нормативно утверджене в Законі України «Про забезпечення прав і свобод внутрішньо переміщених осіб» від 20 жовтня 2014 року, чинного від 22 листопада 2014 року (абзац 1 частини 1 статті 1). Відповідно до закону «*тимчасово переміщеною особою є громадянин України, іноземець або особа без громадянства, яка перебуває на території України на законних підставах та має право на постійне проживання в Україні, яку змусили залишити або покинути своє місце проживання у результаті або з метою уникнення негативних наслідків збройного конфлікту, тимчасової окупації, повсюдних проявів насильства, порушень прав людини та надзвичайних ситуацій природного чи техногенного характеру*» [3].

Відповідно Закону України «Про соціальну роботу з сім'ями, дітьми та молоддю» № 5462-VI від 16.10.2012, «*соціальна робота з сім'єю у складних життєвих обставинах - це система взаємодії соціальних органів держави і суспільства та сім'ї, спрямована на поліпшення матеріально-побутових умов життєдіяльності сім'ї, розширення її можливостей у здійсненні прав і свобод, визначених міжнародними та державними документами, забезпечення повноцінного фізичного, морального й духовного розвитку усіх її членів, залучення до трудового, суспільно-творчого процесу*» [2].

Держава зобов'язана взяти на себе відповідальність за захист та гарантій прав й свобод для тимчасово переміщених громадян нашої країни, надати їм підтримку. За останні чотири роки в Україні відбувається становлення та формування законодавства у сфері допомоги та прав тимчасово переміщених осіб.

Відповідно до законодавства України сім'ї тимчасово переміщених осіб, що опинились у складних життєвих обставинах мають право на отримання наступних соціальних послуг

1) прості соціальні послуги, що не передбачають надання постійної або систематичної комплексної допомоги (інформування, консультування, посередництво, надання притулку, представництво інтересів тощо);

2) комплексні соціальні послуги, що передбачають узгоджені дії фахівців з надання постійної або систематичної комплексної допомоги (догляд, виховання, спільне проживання, соціальний супровід, кризове втручання, підтримане проживання, соціальна адаптація, соціальна інтеграція та реінтеграція тощо);

3) комплексні спеціалізовані соціальні послуги, що надаються певній категорії отримувачів соціальних послуг (ВІЛ-інфікованим особам, особам із залежністю від психотропних речовин, особам, які постраждали від торгівлі людьми, біженцям, особам із психічними розладами та іншим);

4) допоміжні соціальні послуги, що надаються у вигляді натуральної допомоги (продукти харчування, предмети і засоби особистої гігієни, санітарно-гігієнічні засоби для прибирання, засоби догляду, одяг, взуття та інші предмети першої необхідності, організація харчування, забезпечення паливом тощо) та технічних послуг (транспортні послуги, переклад жестовою мовою тощо) [1].

Таким чином, починаючи із 2014 року, внаслідок збройного конфлікту на сході держави число сімей тимчасово переміщених сімей, що перебувають у складних життєвих обставинах стрімко зростає з кожним роком. Соціальний робітник має допомогти батькам усвідомити позитивні і негативні події, що виникають у сім'ї, побачити реальну можливість зміни важкої ситуації, навчить долати перешкоди на шляху до сімейного благополуччя.

Список використаної літератури:

1. Закон України “Про соціальні послуги від 17.01.2019 №2671-VIII”. - Режим доступ: <https://zakon.rada.gov.ua/laws/show/2671-19>.
2. Закон України «Про соціальну роботу з сім'ями, дітьми та молоддю» № 5462-VI від 16.10.2012. - Режим доступ: <https://zakon.rada.gov.ua/laws/show/2558-14>
3. Про забезпечення прав і свобод внутрішньо переміщених осіб : Закон України від 20 жовтня 2014 р. № 1706-VII (у попередніх редакціях до 13 січня 2016 р.) [Електронний ресурс]. – Режим доступу : <http://zakon4.rada.gov.ua/laws/card/1706-18>.

*Вальчук Олена Миколаївна,
студентка IV курсу,
Спеціальності «Соціальна робота.
Соціальна педагогіка»*

*Науковий керівник:
кандидат педагогічних наук,
доцент кафедри соціальної педагогіки
Мирошніченко Наталія Олександрівна*

«Соціально-педагогічна профілактика комп'ютерної адиктивності»

Останнім часом в наше життя стрімко увійшли новітні технології, які активно впливають на соціальні та психологічні процеси в суспільстві. Комп'ютер став важливим та невід'ємним атрибутом повсякденного сучасного життя. У процесі взаємодії людини та комп'ютера виникає безліч проблем, найактуальнішою з яких є проблема змін у психіці та особистісній сфері людини [2].

Дослідженням «комп'ютерної залежності» займалися такі вітчизняні педагоги: Вакулич Т. М., Клеткіна О. С., Кулікова Л. В., Лаврович А. П., Шишковець Т. А.; Теоретико-методичні і науково-практичні основи соціально-педагогічної профілактики «комп'ютерної залежності» були закладені у дослідженнях вітчизняних соціальних педагогів Безпалько О. В., Журавель Т. В., Мудрик А. М., Шишковець Т. А.

Пухальська Ю. О. визначає «комп'ютерну залежність», як термін, що використовується для позначення різновиду емоційної залежності, спричиненої технічними засобами, а також як психологічну неможливість подолати бажання постійно «спілкуватися» з комп'ютером [3].

Формування надмірної зосередженості на комп'ютері та виникнення залежності відбувається не під час тривалої роботи на ньому, внаслідок виконання певних завдань, та при взаємодії специфічних чинників, певних мотивів та потреб [2].

Профілактика комп'ютерної залежності – це комплекс профілактичних і виховних психолого-педагогічних заходів, що забезпечують стійкість до агресивної дії

інформаційного середовища, дозволяючи попередити загрози формування залежності серед неповнолітніх[1].

Профілактика залежної поведінки набуває особливої значущості у молодшому підлітковому віці. По-перше, це нелегкий кризовий період розвитку, що відображає не тільки суб'єктивні явища, процесу становлення, але й кризові явища суспільства. По-друге, саме в підлітковому віці починають формуватися дуже важливі якості особистості, звернення до яких могло б стати однією з найважливіших складових профілактики адикції. Це прагнення до розвитку і самосвідомості, інтерес до своєї особистості і її можливостей, здатність до самовираження, протесту. Важливими особливостями цього періоду є поява рефлексії і формування моральних переконань [4].

Головною причиною виникнення комп'ютерної залежності у дітей психологи вважають недостатнє спілкування і взаєморозуміння з батьками, однолітками і авторитетними людьми. Науковці вважають, що ключовим моментом профілактики комп'ютерної залежності дітей та підлітків є організація «сприятливого» середовища для дитини. До позитивних умов відноситься наявність контролю та належного керівництва і підтримки з боку батьків та дорослих; взаєморозуміння з батьками (близькими), наявність емоційного контакту та психологічна підтримка дитини/підлітка; зацікавлене ставлення до її інтересів та проблем, навчання основам безпечної поведінки в мережі [5].

Вольнова Л.М. виділяє такі технології соціально-педагогічної профілактики:

- Інформаційні технології. Завдання: – заповнення інформаційного вакууму підлітка. Засоби: регулярні публікації щодо превенції комп'ютерної залежності, Телефон довіри, робота з професійними психологами, створення «психологічної служби».
- Освітні технології. Мета: навчити батьків, вчителів та дітей будувати свої взаємостосунки, уникаючи адиктивних стереотипів, з акцентом на емоційній підтримці.
- Технології зайнятості. Мета: допомога знайти своє призначення в житті. Засоби: клубна робота – спортивні секції, художні гуртки, додаткова освіта, факультативи.
- Сімейні технології. Мета: формування гармонійних взаємостосунків у сім'ї, довірливих відносин між батьками і дітьми. Підліток потребує помірного контролю над його діями і помірної опіки з тенденцією до розвитку самостійності та уміння приймати відповідальність за своє особисте життя [1].

Отже, на сьогоднішній день проблема взаємодії людини й комп'ютера є однією з актуальних, адже можливості спілкування, проведення дозвілля та пошуку інформації з використанням комп'ютера стають все більш комфортними і привабливими для масового користувача, вони можуть замінити живе спілкування і безпосереднє пізнання світу. Через це у людини може виникнути комп'ютерна залежність.

Запобігти комп'ютерній адикції можна соціально-педагогічною профілактикою, тобто комплексом профілактичних і виховних заходів, що забезпечують стійкість до агресивної дії інформаційного середовища.

Список використаної літератури:

1. Вольнова Л. М. Профілактика девіантної поведінки підлітків: навч.-метод. посібник до спецкурсу «Психологія девіацій» для студентів спеціальності «Соціальна робота» у двох частинах. – Ч. 1. Теоретична частина. – 2-ге вид., перероб і доповн. – К., 2016. – 188 с.
2. Мартинюк Т. А. Теоретичні засади проблеми формування комп'ютерної залежності серед дітей та підлітків. [Електронний ресурс]. – Режим

доступу:

<http://esnuir.eenu.edu.ua/bitstream/123456789/5093/1/computer%20addiction.pdf>

3. Пухальська Ю. О. Комп'ютерна залежність у дітей: виникнення і запобігання [Електронний ресурс] / Пухальська Ю. О. // Класна оцінка. Образовательный портал.-Режим доступу: <http://klasnaocinka.com.ua/ru/article/kompiuternazalezhnist-u-ditei-viniknennya-i-zapob.html>

4. Сергєєва Н. В. Соціально-педагогічні умови профілактики комп'ютерної адикції підлітків: автореф. дис. канд. пед. наук : 13.00.05 / Н. В. Сергєєва; Ін-т пробл. виховання НАПН України. – К., 2010. – 19 с.

5. Шугайло Я. В. Інтернет-залежність та проблема її профілактики серед дітей та підлітків. Вісник Запорізького національного університету. Педагогічні науки. Запоріжжя, 2015. №2 (25). С. 17-24.

*Вібла Анастасія Сергіївна,
студентка IV курсу,
Спеціальності «Математика.
Середня освіта»*

*Науковий керівник:
кандидат економічних наук, доцент
Красман Наталія Валеріївна*

«Продовольча безпека України: загрози та шляхи забезпечення»

Трансформація економічної системи в Україні гостро поставила перед державою завдання забезпечення національної безпеки у всіх її проявах, включаючи, насамперед, продовольчу безпеку. Це викликано не тільки переходом до ринку як відкритої господарської системи, але й появою цілого комплексу нових дестабілізуючих інституціональних і господарських процесів, що підривають економіку країни. У першу чергу, до них варто віднести значне падіння рівня життя. В ході ринкових змін забезпечення продовольчої безпеки не ставилося до розряду пріоритетних завдань, і тільки останнім часом ситуація почала змінюватися. Недооцінка цієї найважливішої сфери життєдіяльності сприяла, поряд з різким наростанням раніше існуючих, появі нових загроз у даній сфері. У цей час гострота продовольчої проблеми додатково зростає у зв'язку із глобальним кліматичним й соціальними тенденціями, які складаються у світі, а також світовою фінансовою кризою.

Необхідність забезпечення продовольчої безпеки як складової економічної безпеки виникає у зв'язку з захистом державних інтересів, таких, як соціальна стабільність, задоволення потреби в харчуванні, незалежність від імпорту, розвиток власного виробництва продовольчих товарів, створення резервних запасів для стабілізації продовольчого забезпечення [2, с. 41]. Продовольча безпека – соціально-економічний та екологічний стан в державі при якому всі її громадяни стабільно та гарантовано забезпечені продовольством в необхідній кількості, асортименті та відповідної якості [5]. Це офіційно прийняте у міжнародній практиці поняття, що використовується для характеристики стану продовольчого ринку країни або групи країн, а також світового ринку.

Закон України «Про основи національної безпеки України» закріплює на законодавчому рівні визначення продовольчої безпеки як стану економіки держави, при якому забезпечується продовольча незалежність країни і гарантується стійка та надійна

фізична і економічна доступність для всього населення основних видів харчових продуктів, які відповідають встановленим законом вимогам щодо якості та безпечності в кількості, необхідній для активного та здорового життя [3]. Підтримання відповідного рівня продовольчого самозабезпечення, що передбачає використання державної підтримки вітчизняних виробників сільськогосподарської продукції та вживання заходів контролю імпортової продукції з метою захисту власних виробників від іноземної конкуренції є необхідним для забезпечення продовольчої безпеки України. Основними загрозами продовольчої безпеки України є будь-які негативні зміни факторів зовнішнього й внутрішнього середовища, які знижують рівень продовольчої безпеки [4, с. 39].

На національні особливості продовольчої безпеки мають вплив загрози, які виникають. До них можна віднести [6, с. 64]: нераціональне використання земельних ресурсів, їх виснаженість; недоліки у запровадженні досягнень біотехнологій в сільському господарстві; невідповідність споживання продовольчих товарів встановленим нормам; імпортозалежність за окремими видами сировини та харчової продукції; низька екологічність продуктів харчування; низький рівень перехідних запасів зерна; сировинний характер експорту; невідповідність якості харчових продуктів міжнародним стандартам; нестача фінансування розвитку галузей АПК. Існування вказаних загроз породжує необхідність державного управління з метою підтримки достатнього рівня продовольчої безпеки в країні. Процес управління продовольчою безпекою України повинен полягати у безперервному державному впливі, для цього необхідно використовувати такі інструменти як страхування, кредитування та субсидування.

Формування загальнодержавної та регіональної продовольчої безпеки є ключовим пріоритетом політики держави. Суть продовольчої безпеки полягає у забезпеченні населення продуктами харчування згідно з фізіологічними нормами, а промисловості – сировиною і формування експортного потенціалу, є не лише хибним, але й шкідливим. Проблема продовольчої безпеки України має вирішуватися не лише на національному, а й регіональному рівні. Це зумовлено нерівномірністю соціально-економічного розвитку окремих територій держави, що є наслідком значних відмінностей у природно-кліматичних умовах, виробничо-економічному потенціалі [1, с. 15].

Стратегія забезпечення продовольчої безпеки України, має бути спрямована на: забезпечення необхідної кількості продовольства за рахунок власного виробництва і при необхідності – за рахунок імпорту; підтримку стабільності продовольчого постачання за рахунок скорочення коливань пропозиції і врожайності, адекватного управління національними запасами продовольства, розвитку транспортної інфраструктури та систем збуту забезпечення доступу всіх верств населення до наявного продовольства. Необхідно забезпечити такі соціально-економічні відносини, які б гарантували доступ до продуктів харчування всьому без винятку населенню України.

Список використаної літератури:

1. Біла С.О. Продовольча безпека в системі економічної безпеки / С.О. Біла // Держава та регіони. Серія: Державне управління. – 2008. – №1. – С.15-20.
2. Волченко Н. В. Продовольча безпека: теоретичні аспекти та реалії [Електронний ресурс]: монографія / Н. В. Волченко // Система національного менеджменту в контексті інтеграційного виміру.– Суми: ПП Вінниченко М. Д., ФОП Литовченко Є. Б., 2014. - С. 38- 57
3. Закон України «Про основи національної безпеки України» від 21 червня 2018 року № 2469-VIII [Електронний ресурс] // Офіційний сайт Верховної ради України / Законодавство України. - Режим доступу: <https://zakon.rada.gov.ua/laws/show/2469-19#n355>
4. Кліменко О.В. Напрями забезпечення продовольчої безпеки України [Електронний ресурс] - Режим доступу: <https://essuir.sumdu.edu.ua/bitstream->

download/123456789/28186/1/Zabezpechennia.pdf;jsessionid=5400B181B68640A841C61957C14E1C4B

5. Постанова Верховної Ради України «Про прийняття за основу проекту Закону України про продовольчу безпеку України» від 14 червня 2011 року № 3498-VI // Офіційний сайт Верховної ради України / Законодавство України - Режим доступу: <http://zakon3.rada.gov.ua/laws/show/3498-vi>

6. Сиротюк Г. В. Продовольча безпека – складова економічної безпеки країни: матеріали круглого столу (15 травня 2015 року). – Львівський НАУ. – Львів.- 77 с.

*Гапоненко Марина Миколаївна,
студентки IV курсу,
Спеціальності «Соціальна робота.
Соціальна педагогіка»*

*Науковий керівник:
кандидат педагогічних наук, доцент
Неїжпапа Людмила Станіславівна*

«Зміст та форми соціально - педагогічної підтримки інтелектуально-обдарованих дітей»

Одним із головних завдань реформування сучасного закладу загальної середньої освіти є виявлення та підтримка обдарованих дітей, розвиток інтелектуальних, творчих здібностей, формування навичок самостійного наукового пізнання, здатності до самореалізації у майбутньому професійному житті.

Соціально-педагогічними проблемами підтримки, адаптації і розвитку обдарованих дітей займалися А.Й. Капська, І.Д. Зверева, Р.Х. Вайнола, І.В. Козубовська, Н.М. Лавриченко, Л.І. Міщик, І.І. Мигович, О.П. Пічкач, Н.Н. Романова, С.В. Толстоухова та ін., засади формування обдарованої особистості в системі виховної роботи загальноосвітніх та позашкільних навчальних закладів досліджували Г.О. Балл, С.О. Сисоєва, Б. Бітінас, В.Г. Кузь, Т.І. Сущенко, О.С. Газман, І.Г. Карпова, С.Б. Фурдуй, Н.М. Завгородня та ін.

Обдарована дитина – це особистість, яка має яскраво виражену спрямованість на здобуття наукових знань, генерування нових ідей при розв’язанні навчальних і дослідницьких завдань, знає історію й сьогоdnішні тенденції розвитку предмета дослідження, володіє значним обсягом інформації, має критичне мислення, відчуття нового, високу допитливість, особистісну установку на сприйняття оригінального, незвичайного, вміє встановлювати причинно-наслідкові зв’язки, робити висновки, аналізувати інформацію, будувати гіпотези, є чутливою до суперечностей, організована, наполеглива в досягненні мети, має інтуїцію, здатна до передбачення, фантазування, відкритого спілкування [2].

Інтелектуальна обдарованість – стан індивідуальних психологічних ресурсів (передусім розумових), який забезпечує можливість творчої інтелектуальної діяльності. Ця діяльність пов’язана зі створенням суб’єктивно і об’єктивно нових ідей, використанням нестандартних підходів у вирішенні проблем, відкритістю будь-яким інноваціям тощо [6].

Обдаровану дитину інколи порівнюють з губкою, що поглинає різноманітну інформацію, яка породжується підвищеною чутливістю. Соціальні педагоги мають допомогти дитині розвинути відповідне позитивне уявлення про свої можливості, розвивати цілеспрямованість та особисту активність в соціальному середовищі (активно діяти в процесі соціалізації, формувати власне «Я», виходячи з власного бачення ідеалів та

переконань). Велике значення при цьому має емоційно доброзичливе ставлення обдарованих дітей до інших людей (однокласників, вчителів, батьків) [3]

Особлива роль у підтримці інтелектуально обдарованості належить закладам позашкільної освіти, серед основних завдань яких є: задоволення потреб вихованців, учнів і слухачів у творчій самореалізації; створення умов для творчого, інтелектуального, духовного і фізичного розвитку вихованців, учнів і слухачів; пошук, розвиток та підтримка здібних, обдарованих і талановитих вихованців, учнів і слухачів.

Соціально-педагогічна підтримка інтелектуально обдарованих учнів – це створення безпечного, розвиваючого середовища та сприятливого емоційного фону. Вона має базуватися на: врахуванні психологічних особливостей обдарованих учнів; проведенні вчасної діагностики особливих задатків дитини, поширення просвітницької роботи з формування суспільної думки про значущість і основні проблеми обдарованості в українському суспільстві [4].

Узагальнюючи досвід роботи сучасних фахівців, викладений у психолого-педагогічній літературі, можна визначити найефективніші сучасні форми та методи роботи з інтелектуально обдарованими дітьми, розкриття потенціалу креативності, а саме:

1) Методи психолого-педагогічного супроводу особистості: метод моделювання проблемно-насиченого виховного середовища; метод стимулювання групової та індивідуальної рефлексії; метод проблемно-конструктивного тренінгу; метод педагогічного сприяння; метод емпіричної акумуляції; метод суб'єкт-суб'єктного діалогу.

1. Методи суб'єктної актуалізації: метод перспективного самопізнання; метод групового прогнозування; метод інтерактивної взаємодії; метод проектування особистісних досягнень; метод евристичних досліджень; метод продуктивної самореалізації.

Список використаної літератури:

1. Антонова О.Є. Обдарованість: досвід історичного і порівняльного аналізу: монографія / О.Є. Антонова. – Житомир: ЖДУ, 2005. – 456 с.
2. Апостолова Г.В. Робота з обдарованими дітьми // Обдарована дитина. – 2006. – № 1. – С. 12-17.
3. Коваль Л.Г. Соціальна педагогіка / Соціальна робота: навч. посіб. / За ред. Л.Г. Коваль, І.Д. Зверева, С.Р. Хлебик. – К.: ІЗМН, 1997. – 300 с.
4. Липова Л. Діагностика дитячої обдарованості та психолого-педагогічні особливості обдарованих дітей / Л. Липова та ін. // Рідна школа. – 2003. – № 5. – С. 9-12.
5. Савенков А. И. Одарённый ребёнок дома и в школе / А. И. Савенков. – Екатеринбург : У-Фактория, 2004. – 272 с.
6. Грабовський А. Види дитячої обдарованості / А. Грабовський // Обдарована дитина. – 2004. – № 1. – С. 38–47.

*Гапонюк Наталія Вікторівна,
студентка I курсу,
Спеціальності «Соціальне забезпечення»*

*Науковий керівник:
Кандидат юридичних наук, доцент
Сушицька Наталія Валеріївна*

**«Соціальний захист людей поважного віку в світлі
пенсійної реформи»**

На 01.01.2020 року в Україні зареєстровано 11 334 730 пенсіонерів. З урахуванням того, що 30% усього населення займає частка людей поважного віку, в Україні було розроблено законопроект «Про внесення змін до деяких законодавчих актів України щодо соціального захисту людей похилого віку». Цей Закон набирає чинності з 1 січня 2021 року. Також соціальний захист пенсіонерів регулюється Законами України «Про загальнообов'язкове пенсійне страхування», «Про недержавне пенсійне забезпечення», «Про статус ветеранів війни, гарантії їх соціального захисту», «Про основи соціальної захищеності інвалідів в Україні», «Про основні засади соціального захисту ветеранів праці та інших громадян похилого віку в Україні» та інші.

Кожного року в Україні редагують вже чинні закони, додаючи нові привілеї та пільги для людей поважного віку, але, на жаль, в умовах сьогодення пенсіонерам важко знаходитись на такому рівні життя, щоб вони могли забезпечити себе усім необхідним.

На сьогоднішній день в Україні лише частково задовольняють потреби людей поважного віку. Частина з них отримує забезпечення транспортними засобами, зубопротезуванням, кардіостимуляторами, ліками на пільгових умовах та путівками для санаторно-курортного лікування. Такі засоби допомоги отримує досить низька частка пенсіонерів.

Україна перейшла на трирівневу пенсійну систему пізніше, аніж країни ЄС, тому досить важко змінити думку людей на рахунок надання пенсій.

Наразі система пенсійного забезпечення в Україні складається таких рівнів:

Перший рівень – солідарна система загальнообов'язкового державного пенсійного страхування. Пенсії виплачуються з коштів державного Пенсійного фонду, а їх розмір залежить від розміру заробітної плати, з якої сплачувалися страхові внески, та страхового стажу.

Другий рівень – накопичувальна система загальнообов'язкового державного пенсійного страхування. Цей рівень системи опирається на накопичення коштів застрахованих осіб у Накопичувальний фонд.

Третій рівень – система добровільного недержавного пенсійного забезпечення. Вона ґрунтується на засадах добровільної участі громадян, роботодавців та їх об'єднань у формуванні пенсійних накопичень з метою отримання з них громадянами пенсійних виплат.

Саме завдяки трирівневій системі пенсійного забезпечення українські пенсіонери мають право отримувати пенсію одночасно з різних рівнів системи. Але їм важко довіряти державі і перейти на другий та третій рівень пенсійної системи. Хитка економіка української держави, корупція збоку депутатів та управлінців Пенсійного Фонду України не дають надії на світле майбутнє у державі.

Для того, щоб люди похилого віку відчули реформи Пенсійного забезпечення потрібно:

- ✓ Дійти до виплати пенсій не нижній, аніж прожитковий мінімум.
- ✓ Підвищити рівень соціального захисту людей похилого віку, які працювали у сфері охорони здоров'я, у Державній службі України з надзвичайних ситуацій та інші.
- ✓ Надати більше пільг у медичній сфері.
- ✓ Створити організацію, яка б допомагала полегшити здійснення оплати комунальних тарифів.

- ✓ Удосконалювати трирівневу систему пенсійного забезпечення.
- ✓ Підсилити контроль нагляду працівників управління Соціального захисту населення, які надають безпосередню допомогу людям поважного віку.
- ✓ Надалі удосконалювати чинні Закони для покращення життя пенсіонерів.
- ✓ Чіткий контроль виконання тих чи інших умов Законів України.

Список використаної літератури:

1. Звіт про роботу та виконання бюджету Пенсійного Фонду України у 2019 році. [Електронний ресурс] – Режим доступу:
<https://www.pfu.gov.ua/2121276-zvit-pro-robotu-ta-vykonannya-byudzhetu-pensijnogo-fondu-ukrayiny-u-2019-rotsi-3/>
2. Закон «Про загальнообов'язкове державне пенсійне страхування» . [Електронний ресурс] – Режим доступу:
<https://zakon.rada.gov.ua/laws/show/1058-15>
3. Законопроект «Про внесення змін до деяких законодавчих актів України щодо соціального захисту осіб похилого віку» [Електронний ресурс] – Режим доступу:
<https://www.msp.gov.ua/projects/523/>

*Гніцов Артем Михайлович,
магістр I курсу,
Спеціальності «Соціальна робота.
Соціальна педагогіка»*

*Науковий керівник:
кандидат педагогічних наук, доцент
Міхеєва Оксана Юрївна*

«Зміст процесу адаптації військовослужбовців строкової служби»

Адаптація є важливою умовою для нормального проходження служби військовослужбовця, а також оволодіння ним військовою спеціальністю. Знаходячись у межах імперативної поведінки, яка не припускає багато вибору, особистість солдата зазнає багато труднощів стосовно прийняття норм та цінностей нового соціального оточення (групи, колективу, організації, територіальної спільності, в які потрапляє індивід), норм соціальної взаємодії, що склалися у військовому колективі (формальні і неформальні зв'язки, стиль керівництва тощо), а також форм предметної діяльності (засобів професійного виконання робіт, службових обов'язків).

В адаптаційному процесі до умов військової служби можна виділити певні види адаптаційної поведінки солдат строкової служби, зважаючи на якості особистості, військовий колектив та його групові норми. До уваги варто взяти такі варіанти поведінки особистості військовослужбовця строкової служби в справжніх (істинних) колективах:

- якщо ціннісні орієнтації військовослужбовця строкової служби схожі з колективними цінностями, то відбувається активне включення молодого солдата в усі види діяльності, засвоюються правила статутних взаємовідносин, особистість самовизначається і самостверджується в даному колективі;
- якщо між цінностями є розбіжності, то відбувається пасивне

включення солдата в діяльність колективу, ззовні він погоджується зі статутними нормами, але не сприймає та не визнає їх внутрішньо, в такому випадку можливі конфлікти з командирами та членами колективу.

В несправжніх (формальних) колективах, які найчастіше низького рівня розвитку, можливі такі типи поведінки молодого солдата:

- якщо цінності та норми колективу (які включають нестатутні взаємовідносини) сходяться, то наявна готовність солдата слідувати цим приписам, при пасивному включенні в військову службу;
- якщо солдат не підтримує норми даного колективу, він змушений пристосуватися до нестатутних відносин з вичікувальною позицією, або активно протестує і цим самим викликає в інших солдат частини засудження.

Адаптаційний процес військовослужбовця строкової служби має ряд стадій:

- орієнтовна, під час якої солдат прагне виконувати вимоги командира, у нього формується образ нового керівника; подальша стратегія поведінки солдата буде залежати від першого враження, яке справить на нього командир;
- критична, виробляється певний стиль взаємовідносин з командирами, а також лінія поведінки; використовуються стереотипи поведінки цивільних людей та керівників, якщо вони сформовані правильно – то це стане основою для статутних відносин;
- завершальна, поведінка солдата з командиром та товаришами по службі закріплюється, стає стійкою [2].

Враховуючи специфіку умов військової служби та основні сфери військової діяльності адаптацію військовослужбовця можна визначити як:

1. Адаптацію до нових соціальних контактів, встановлення взаємовідносин з командирами, старшими та рівними по посаді, процес включення молодих воїнів в суспільне життя військового колективу, вироблення у них нових ціннісних орієнтацій.
2. Адаптацію до розпорядку дня, регламентації всієї діяльності, виконання службових обов'язків, дисципліни, дотримання військового підпорядкування, формування навичок і звичок самообслуговування.
3. Адаптацію до фізичних навантажень.
4. Адаптацію до навчально-виховного процесу, занять, оволодіння бойовою спеціальністю, засвоєння функціональних обов'язків, набуття вмінь та навичок службової діяльності.

Адаптація до військового регламенту пов'язана з перебудовою напрацьованого індивідуального стилю життя та діяльності. Служба, відпочинок та побут військовослужбовця регламентовані статутом внутрішньої служби ЗСУ, розпорядком дня, наказами.

Адаптованість до регламенту наступає тоді, коли встановлений у військовій частині спосіб військової служби (життя) перетворюється в усвідомлену необхідність.

Адаптація до фізичних навантажень стосується вдосконалення фізичних характеристик людини (витривалості, сили, швидкості і спритності), а фізична підготовка молодого поповнення є одним із найскладніших предметів в адаптації до умов військової служби.

Варто виокремити первинну та вторинну соціально-психологічну адаптацію військовослужбовця строкової служби.

Первинна соціально-психологічна адаптація військовослужбовців до військової служби проходить в умовах депривації (сім'ї, учбового чи службового колективу, друзів), що викликає в них, переважно спочатку, почуття самотності, туги за домом та психологічної напруги. Головна причина конфлікту на цьому рівні – протиріччя між

раніше сформованою у солдата системою цінностей, орієнтацій і тими вимогами, які їм висуваються. На подальших стадіях військовослужбовці строкової служби виявляють бажання виконувати вимоги командирів. Орієнтиром для них на цей час є не положення статутів, які вони ще недостатньо засвоїли та не завжди розуміють, а особистий приклад командирів, їхні дії та вчинки.

Вторинна соціально-психологічна адаптація військовослужбовців до військової служби починається з моменту прибуття у військову частину. Для неї характерні такі особливості:

- прибуття нових солдат, які закінчили навчальні підрозділи або пройшли спеціальні збори відбувається в колективах з різним рівнем розвитку, що визначає характер адаптивної поведінки в основних сферах соціально-психологічної адаптації;
- встановлення відносин між особистістю та військовим колективом;
- військовий колектив формального типу з несприятливим морально психологічним кліматом сприймається як стрес-фактор, який призводить до дезадаптації [1].

Особливої уваги потребує період входження воїна в колектив підрозділу, відношення до нього військовослужбовців за контрактом та солдат ранішніх призовів. В період біологічної адаптації (3-5 місяців) в зв'язку з різким зниженням захисних сил організму у військовослужбовців (на фоні емоційної напруги) необхідне ретельне дотримання заходів профілактики перевтомлення, переохолодження, психічного перенапруження та інше.

Список використаної літератури:

1. Збірник методичних рекомендацій з питань організації виховної роботи у Збройних Силах України – К.: Міністерство оборони України Головне управління виховної роботи, 2000. – 75 с.
2. Коннов В. В. Особенности психологической адаптации молодых солдат в коллективах учебных и строевых подразделений [Електронний ресурс] / В. В. Коннов. – Режим доступу до ресурсу: <http://www.dissercat.com/content/osobennosti-psikhologiches>

*Гуменна Анастасія Вікторівна,
студентки III курсу,
Спеціальності «Соціальне забезпечення»*

*Науковий керівник:
доктор філософських наук, професор
Тополь Ольга Володимирівна*

«Соціальна допомога в ре соціалізації та соціальній адаптації осіб після звільнення з пенітенціарних установ»

Постановка проблеми. По закінченню терміну покарання засуджений знову потрапляє до суспільства, норм і законів якого він повинен дотримуватися, але не завжди може це зробити через специфічні особистісні особливості і виражену соціальну дезадаптованість. Саме тому на перший план у роботі закладів, що виконують кримінальні покарання, виступає проблема ресоціалізації засуджених. Тому вирішення цих питань пов'язується із ресоціалізацією та соціальною адаптацією.

Мета дослідження: окреслення проблеми ресоціалізації та шляхів надання соціальної допомоги особам після звільнення з пенітенціарних установ.

Виклад основного матеріалу дослідження. Проблема ресоціалізації вже досить тривалий час перебуває в центрі уваги фахівців в різних напрямках галузі, таких як: кримінального, кримінально-виконавчого права, педагогіки, психології, соціології й інших суспільних наук. Важливість питання надання допомоги особам, які відбули покарання в місцях позбавлення волі, уже давно визнана людством. Так, ще в рішеннях Лондонського міжнародного конгресу 1872 р. записано: «Піклування про звільнених із в'язниць необхідне. Держава повинна надавати організаціям патронату постійну грошову підтримку і надати їхній діяльності урядового характеру». Цей вислів не втратив актуальності і зараз, оскільки серед фундаментальних показників суспільного розвитку будь-якої цивілізованої держави одне із провідних місць посідають охорона та захист прав, свобод і законних інтересів усіх її громадян, зокрема засуджених, а також вжиття заходів щодо ефективної ресоціалізації колишніх злочинців до правослужняного життя. Україна не є винятком із цього правила.

Що представляє ресоціалізація?

Ресоціалізація – в загальному значенні, це пристосування людини до життя в новому співтоваристві.

Ресоціалізація – це свідоме відновлення засудженого в соціальному статусі повноправного члена суспільства.

Ресоціалізація – це цілеспрямований процес трансформації злочинця в законслужняну людину (громадянина) [1].

Потрібно відзначити, що ресоціалізація включає в себе комплекс заходів та засобів по відновленню зв'язків колишнього засудженого та його соціальну адаптацію на волі. Якщо звільненому з місць позбавлення волі створити нормальні житлові умови, працевлаштувати, надати фінансову, психологічну та медичну допомогу, то процес реабілітації проходитиме успішно і не буде повторної злочинності; якщо ж звільнений не зможе знайти роботу, житла, сім'ї, не встановить зв'язків з родичами та близькими і не отримає медичної, психологічної та фінансової допомоги, то він знову стане на шлях скоєння злочину. Тому саме поступенітенціарна ресоціалізація має велике значення для соціальної адаптації особистості [2].

Ресоціалізація включає в себе адаптацію у місцях позбавлення волі та реабілітацію після ув'язнення, на волі. Так, І.Г. Богатирьов (доктор юридичних наук, професор, заслужений діяч наук і техніки України, видатний український кримінолог, спеціаліст у галузі кримінального та кримінально-виконавчого права.) вважає, що поняття ресоціалізації включає в себе «підтримку порушених соціальних зв'язків, або відновлення їх через систему заходів, передбачених державою і застосованих до осіб, які вчинили злочин, з метою їх корекції, а також підтримки, укріплення та становлення соціально-корисних зв'язків, організаційних, психолого-педагогічних, виховних та інших заходів впливу на різних етапах кримінальної відповідальності з метою недопущення здійснення повторних протиправних діянь, та повернення її до самостійного загальноприйнятого соціального життя у суспільстві» [3].

А одним із засобів успішної ресоціалізації після звільнення є процес соціальної адаптації, який передбачає відновлення соціального статусу, корисних зв'язків, звичок, навичок, трудової кваліфікації, формування позитивного способу життя [4]. Усе це як зазначалось вище, потребує нормальних житлових і побутових умов, ресстрації (прописки), працевлаштування, медичної та психологічної допомоги .

Тому відзначимо, основні важелі соціальної допомоги для осіб після звільнення з пенітенціарних установ.

Соціально-психологічна підтримка:

- формування стереотипів позитивної поведінки;
- формування впевненості в собі та адекватної самооцінки;

- набуття навичок планування власного майбутнього, усвідомлене ставлення до власного майбутнього.

Допомога у працевлаштуванні:

- надання інформації про призначення та функції центрів зайнятості, допомога у постановці на облік в центр зайнятості;

- консультування щодо особливостей проходження співбесіди, презентації своїх професійних знань та умінь;

- організація стажування на підприємствах, в установах, організаціях з метою подальшого працевлаштування;

- надання допомоги у влаштуванні на оплачувані громадські роботи;

Допомога у вирішенні юридичних питань:

- консультування з питань трудового, житлового, цивільного, сімейного законодавства України, прав, свобод та обов'язків, передбачених законодавством;

- надання допомоги у складанні офіційних документів (запитів, звернень тощо);

- захисту прав та інтересів у різних установах, організаціях, службах, закладах.

Допомога у підтримці, розвитку стосунків з соціальним оточенням:

- здійснюється збір інформації про соціальне оточення отримувача, особливо про значимих для нього людей, в тому числі їх контактної інформації;

- визначаються наявні ресурси та можливості у відновленні або встановленні стосунків, їх розвитку та підтримці, в тому числі готовність осіб з соціального оточення та самого отримувача послуг.

А соціальний працівник, насамперед, мусить допомогти усвідомити необхідність змінити свою долю.

Для цього потрібно:

- встановити плідні й змістовні стосунки з клієнтами й провести певну діагностичну підготовку (з метою допомогти ув'язненим проаналізувати свої протиправні потреби і вчинки);

- допомогти змінити поведінку, особливо у зв'язку з повсякденними проблемами тюремного.

Тому, з метою забезпечення комплексного підходу у створенні умов для ресоціалізації та соціальної адаптації для осіб після звільнення з пенітенціарних установ в Законі України “Про соціальну адаптацію осіб, які відбували покарання у виді обмеження волі або позбавлення волі на певний строк”, визначається перелік органів, установ та організацій, на які покладається здійснення заходів соціального патронажу та їх функції.

Висновки. Таким чином, ресоціалізація як цілеспрямоване використання установами державної пенітенціарної системи, державними і громадськими інституціями всіх доступних засобів впливу на осіб після звільнення з пенітенціарних установ, що передбачає створення сприятливих умов для ведення ними суспільно-корисного способу життя та попередження їх участі в протиправних діях. Ресоціалізація, як необхідна умова, яка є вагомим фактором, що впливає на досягнення соціальної справедливості та є обов'язком держави, вона повинна мати гнучку систему заходів, яка передбачає індивідуальний підхід до кожного.

Список використаної літератури:

1. Курс лекцій з дисципліни: Соціальна робота з різними групами населення, Тернопіль, 2014. Електронний ресурс: [<http://dspace.tneu.edu.ua/bitstream/316497/26478/1/Lek.pdf>]

2. Л. А. Жук, Е. Н. Неживец Теоретические основы социальной и трудовой ресоциализации осужденных и лиц освобожденных из мест лишения свободы., Юридичний вісник 3(12)2009

3. Підготовка до звільнення осіб, які відбувають покарання у виді обмеження або позбавлення волі на певний строк, у тому числі неповнолітніх: методичний посібник / [Вовк В.М., Журавель Т.В., Калівошко В.М. та інші]; за заг. ред. Т.В. Журавель, Ю.В. Пилипас. – К.: “Версо-04”, 2012. – 168 с.

4. Проблеми соціальної адаптації та ре соціалізації осіб, звільнених із місць позбавлення волі, Науковий вісник Ужгородського національного університету, Кутєпов М.Ю., 2019. Електронний ресурс: [<http://www.visnyk-juris.uzhnu.uz.ua/file/No.54/38.pdf>]

*Гурманчук Марина Іванівна,
магістр I курсу,
Спеціальності «Соціальна робота,
Соціальна педагогіка»*

*Науковий керівник:
доцент кафедри соціальної педагогіки
Ясточкіна Ірина Анатоліївна*

«Готовність до сімейного життя як психолого-педагогічна проблема»

Аналіз сучасних психолого-педагогічних досліджень підтверджує, що на сьогоднішній день проблемі підготовки молоді до майбутнього сімейного життя в Україні приділяється недостатня увага. Про це свідчать численні проблеми інституту сім'ї, особливості становлення та розвитку сучасних молодих сімей.

Готовність до сімейного життя висвітлена в працях М.І. Алексєєвої, Т.В. Говорун, І.В. Гребеннікова, З.Г. Кісарчук, С.В. Ковальова, В.А. Сисенка, М.Г. Стельмаховича, І.А. Трухіна, О.М. Шарган та інших науковців.

Підготовка до сімейного життя – це складний цілісний процес, показником результативності якого є готовність молодих людей правильно будувати свої взаємини у майбутньому подружньому житті [1].

Зазначимо, що морально-психологічна підготовленість особистості до шлюбу означає сприйняття цілого комплексу вимог, обов'язків і соціальних стандартів поведінки, якими регулюється сімейне життя. До них відносяться: «готовність прийняти на себе нову систему обов'язків стосовно свого шлюбного партнера, майбутніх дітей і відповідальність за їхню поведінку; розуміння прав і достоїнств інших членів сімейного союзу, визнання принципів рівності в людських відносинах; прагнення до повсякденного спілкування і співробітництва, узгодженню взаємодій із представником протилежної статі, що у свою чергу припускає високу моральну культуру; уміння пристосуватися до звичок і рис характеру іншої людини і розуміння її психічних станів» [2, с. 139-140].

Готовність до шлюбу – інтегральна категорія, що включає цілий комплекс аспектів, серед яких:

1. Готовність особистості прийняти на себе нові обов'язки стосовно свого шлюбного партнера, майбутніх дітей.

2. Підготовленість до міжособистісного спілкування і співробітництва.

3. Здатність до самовідданості стосовно партнера.

4. Наявність якостей, пов'язаних із проникненням у внутрішній світ людини – так званий емпатійний комплекс. У зв'язку з цим зростає роль психотерапевтичної функції шлюбу, розвиток здатності до співпереживання між партнерами.

5. Висока естетична культура почуттів і поведінки особистості.

6. Уміння вирішувати конфлікти конструктивним способом, здатність до саморегуляції власної психіки і поведінки [4].

Цілісне розуміння готовності до подружнього життя неможливе без знання чинників, які її обумовлюють. Дослідники сімейних взаємин виділяють кілька таких чинників, що об'єднуються у блоки: соціальні чинники (віковий період шлюбу; матеріальний статус шлюбних партнерів; суспільні зразки сімейного життя тощо), соціально-психологічні чинники (характеристики дошлюбного спілкування партнерів; мотиви одруження; особливості батьківського впливу; шлюбно-сімейні домагання і життєві завдання, пов'язані із шлюбом та сім'єю, тощо) та індивідуально-психологічні чинники (самооцінка, самоповага, самосприйняття; автономність; відповідальність; емоційний інтелект; емпатійність, рефлексивність; спрямованість на самореалізацію; адаптаційні здібності і життєстійкість, тощо) [4].

Отже, «формування готовності молоді до сімейного життя зумовлюється соціальними, соціально-психологічними та індивідуально-психологічними чинниками, складна взаємодія яких визначає, наскільки впевнено почуватимуться молоді люди у шлюбі, наскільки він буде успішним, наскільки гармонійними будуть їхні шлюбно-сімейні взаємини» [3, с. 99-101].

Список використаної літератури:

1. Васильченко О.М. Діагностика та корекція репродуктивної поведінки особистості: навчально-методичне видання / О.М. Васильченко – К.: 2012. – 96 с.
2. Гусак Н.І. Оптимум об'єктивних і суб'єктивних умов успішності підготовки юнаків-старшокласників до створення сім'ї і сімейного життя // Пед. і психол. формування творчої особистості: проблеми і пошуки: Зб.наук. пр./ Редкол.: Т.І. Сущенко (Відп. ред.) та ін. – Київ-Запоріжжя, 2002.– Вип.26. – с.139-144.
3. Кляпець О. Я., Ларіна Т. О. Підготовка молоді до подружнього життя: Методичні рекомендації. – К.: Міленіум, 2009. – 104 с.
4. Кравець В. П. Теорія і практика дошлюбної підготовки молоді / В.П.Кравець. – К.: Київ. правда, 2000. – 688 с.

*Данилюк Ірина Миколаївна,
студентка I курсу,
Спеціальності «Соціальне забезпечення»*

*Науковий керівник:
кандидат юридичних наук, доцент
Сушицька Наталія Валеріївна*

«Державне регулювання соціального забезпечення малозабезпечених сімей»

Для розвитку Українського суспільства має неабияке значення соціальний захист населення, адже турбота про малозабезпечених громадян необхідна для досягнення рівноправності між різними верствами, що і є ознакою демократії.

В Україні грошову допомогу від держави виплачують малозабезпеченим сім'ям, що потрапили в складні життєві обставини і самостійно не можуть вийти з них. **Малозабезпечена сім'я** — це сім'я, яка з поважних або незалежних від неї причин має середньомісячний сукупний дохід нижчий за прожитковий мінімум для сім'ї [1].

Досягнення максимально високого рівня і якості життя громадян є пріоритетною метою соціальної політики держави. Одним з основних інструментів вирішення цієї задачі є постійне, економічно виправдане, збільшення особистих доходів населення, тобто сукупність матеріальних засобів, одержуваних громадянами у той чи інший спосіб.

Малозабезпеченість як правова підстава соціального захисту громадян в Україні досліджувалась у працях вчених-правників: І.С. Андрієнко, С.М. Прилипка, С.М. Синчук, М.В. Сокол, В.Л. Стрепка, О.В. Тищенко. Бідність як соціально-економічна категорія є об'єктом наукових розвідок з економіки. Відомими є дослідження С. Задорожної, А.М. Колота, Е. Лібанової, С. Мельника.

Все своє життя кожна людина знаходиться в небезпеці настання обставин, які можуть вплинути на стан її здоров'я. Все це може призвести до втрати працездатності та позбавлення заробітку – основного джерела засобів до існування. Обставини можуть бути різні, а саме: хвороба, інвалідність, старість. Як наслідок, в деяких категоріях громадян недостатньо коштів, щоб забезпечити себе та свою сім'ю життєво необхідними благами. Дуже важко подолати ці обставини самотійно особа не може, бо вони визначаються об'єктивними соціально-економічними умовами, які тісно пов'язані з трудовою діяльністю. Вони майже не залежать від волі особи. Але ці обставини впливають на соціальну стабільність суспільства. Тому держава бере на себе певну відповідальність за їх настання і створює систему соціального захисту, здійснює комплекс заходів, які спрямовані на забезпечення нормальних соціальних умов у країні та об'єднані у рамках соціальної політики держави, яка покликана забезпечити всі потреби людини [2].

Важливою видається ст. 25 Закону України «Про соціальні послуги» (в дії з 01.01.2020), яка закріплює порядок визначення потреб населення адміністративно-територіальної одиниці/територіальної громади у соціальних послугах шляхом щорічного збирання, узагальнення та аналізу інформації, у тому числі з урахуванням статі, віку, місця проживання відповідних категорій осіб/сімей. Визначення потреб населення адміністративно-територіальної одиниці/територіальної громади у соціальних послугах здійснюється на підставі, але не виключно: соціально-демографічних даних про вразливі групи населення та осіб, які перебувають у складних життєвих обставинах; результатів оцінювання потреб особи/сім'ї у соціальних послугах; інформації про надавачів соціальних послуг та їхні можливості [3].

Крім того, Міністерство соціальної політики України за підтримки Світового банку реалізує пілотний проект «Рука допомоги», мета якого – виведення малозабезпечених сімей та внутрішньо переміщених осіб зі стану бідності шляхом допомоги у працевлаштуванні чи започаткуванні власної справи. Адже людина, яка отримує соціальну допомогу та тривалий час не може знайти роботу, втрачає мотивацію до праці, відчуває себе немов у глухому куті й не бачить виходу.

Безперечно, бідність – чи не найголовніше з питань не тільки серед соціально-економічних проблем в Україні, а і в соціальній роботі. Україна – держава з величезним потенціалом, який може бути повністю реалізованим при розумному розпорядженні фінансів. При цьому має бути створена необхідна законодавча та нормативно-правова база для такої боротьби. Маємо надію, що найближчим часом проблема бідності в нашій державі вийде на перший план і стане найбільш важливим завданням соціальної роботи і політики в країні.

Список використаної літератури:

4. Про державну соціальну допомогу малозабезпеченим сім'ям: Закон України від 01.06.2000 р. № 1768-III URL: <https://zakon.rada.gov.ua/laws/show/1768-14>

5. Грибіденко, І. Ф. (2009). Соціальний захист населення. Україна. (12), 95-101.
6. Про соціальні послуги : Закон України від 17.01.2019 № 2671-VIII. URL: <https://zakon.rada.gov.ua/laws/show/2671-19>.

*Данча Роман Михайлович,
студент V курсу,
Спеціальності «Економіка»*

*Науковий керівник:
кандидат економічних наук, доцент
Красман Наталія Валеріївна*

«Інфляція в економіці України: проблеми та шляхи подолання»

Інфляція - одна з найбільш гострих проблем сучасного розвитку економіки провідних країн світу, яка негативно впливає на економічні сторони життя суспільства, розвиток економіки країни та соціально-економічний добробут і стабільність держави. Високий рівень інфляції, як правило, призводить до зниження реальних доходів населення, зменшує платоспроможний попит, порушує економічну рівновагу, погіршує інвестиційну активність. Водночас, підвищення інфляції, провокує міграцію національного капіталу в інші, більш стабільні до інфляційних сплесків країни, зменшує інвестиційну привабливість України для внутрішніх та іноземних інвесторів.

Основні причини виникнення інфляції: ● політичні причини (особливості бюджетних витрат та монетарної експансії, внутрішньо- та зовнішньополітичні фактори, які призводять до військових дій); ● зовнішньоекономічні фактори (зростання світових цін на нафту і нафтопродукти, динаміка світової кон'юнктури на ринках машинобудування, металу, зернових, девальвація національної валюти); ● промислові фактори (зростання ціни на видобуток вугілля, залізної руди, коксу, газу, нафти та іншої сировини, виробництво нафтопродуктів, виробництво і розподіл електроенергії, вартість кінцевої продукції металургії, видобуток неенергетичних матеріалів, переробка сільськогосподарської сировини, виробництво продукції харчової та обробної промисловості, попит на сировину з боку металургії); ● соціальні причини (зростання цін на житло й оренду, цін на комунальні послуги, послуги міського транспорту, підвищення мінімальної зарплати, пенсії, прожиткового мінімуму, зарплат держслужбовців, заощаджень, інфляційні очікування) [1].

Індекс інфляції (індекс споживчих цін) — показник, що характеризує зміни загального рівня цін на товари та послуги, які купує населення для невиробничого споживання. Разом із загальним індексом інфляції в аналітичних цілях використовується також базовий індекс інфляції, методика розрахунку якого дещо відрізняється від основного індексу. Індекс споживчих цін виявляє зміну вартості фіксованого споживчого набору товарів та послуг у поточному періоді відносно попереднього. Протягом 2014-2019 рр. спостерігалось зростання індексу споживчих цін з 124,9 % у 2014 році до 143,3% у 2015 році. Однак, з 2016 по 2019 рік відбулося суттєве зниження даного показника з 112,4 % до 104,1 % відповідно (табл.1).

Таблиця 1

Індекс споживчих цін протягом 2014-2019 рр., %

Роки	2014	2015	2016	2017	2018	2019
Індекс споживчих цін	124,9	143,3	112,4	104,1	109,8	104,1

[3]

Найбільш часто використовуваним показником інфляції є індекс споживчих цін – відношення ціни споживчого кошика за конкретний рік до її ціни в базисному році. Динаміку зміни індексу споживчих цін протягом 2014-2019 рр. наведено на рис. 1. Протягом аналізованого періоду найвищих показників індекс споживчих цін досяг у 2015 році і становив 143,3%. Такі цифри перевищили не лише аналогічні показники 2014 року (124,9 %), але і вперше за 10 років вийшли за межі 10% в місячному вираженні. Основною причиною зростання інфляції була девальвація національної валюти, яка більшою чи меншою мірою відобразилася в зростанні цін на різні групи товарів і послуг. Незважаючи на зростання тарифів на комунальні послуги, інфляційне прискорення було задано імпортованими товарами (продовольчі товари, побутова техніка, транспортні послуги, лікарські препарати). Основними причинами інфляції була помилкова валютно-курсова політика в період 2009-2013 роки. Зростання інфляції в 2015 році посилювало тиск на заощадження населення, призвело до радикальної зміни структури споживання і витрат, зниження споживчого попиту та переорієнтації значної частини населення на споживання товарів вітчизняного виробництва тощо. В подальшому спостерігалася тенденція до уповільнення річних темпів індексу споживчих цін з 112,4% у 2016 році до 104,1% у 2019 році.



Рис. 1. Динаміка зміни індексу споживчих цін в Україні протягом 2014-2019 рр., % [3]

Споживча інфляція за підсумками 2019 року уповільнилася до 4,1% і була близькою до нижньої межі цільового діапазону ($5\% \pm 1$ в. п.). Ключовим фактором, що створював дефляційний вплив на всі внутрішні ціни (як на споживчі, так і на цінові показники всього реального сектору економіки) було зміцнення обмінного курсу гривні до іноземних валют. Зміцнення гривні мало вплив на внутрішні ціни як прямий ефект (зниження цін на товари, що є переважно імпортованими), так як непрямий ефект (уповільнення зростання цін на вітчизняні товари та послуги). Також дефляційний вплив мали: достатність пропозиції продуктів харчування, зниження цін на світовому ринку та жорсткі монетарні умови, зокрема високі процентні ставки у реальному вимірі. Все це разом переважило вплив з боку стійкого споживчого попиту та зростання заробітних плат. Майже за всіма галузями та високими темпами знижувалися ціни на продукцію, що реалізується за межами України. Це було пов'язано із зниженням доларових цін на цю продукцію на світовому ринку [5].

Основними факторами посилення інфляції в економіці України стали: анексія Криму та затяжний збройний конфлікт на сході країни; світова економічна криза спровокована пандемією COVID-19; вимушене закриття великої частини підприємств України через карантинні заходи і як наслідок вимушений економічний застій; закриття великої кількості робочих місць; економічні, політичні і кадрові рішення, вибори; соціальне напруження та збільшення навантаження соціальних виплат на державу тощо [4]. Все це зумовило глибоку фінансово-економічну кризу, як наслідок: девальвація гривні; банкрутство значної кількості банків; падіння обсягів виробництва та помітне

зростання інфляції. Через ці, та багато інших викликів, проблема збільшення рівня інфляції вимагає особливої уваги, щоб не допустити дефолту, повного знецінення гривні та формування стабільного середовища, як запоруки сталого соціально-економічного розвитку країни в майбутньому, а також створення дієвого механізму прогнозування інфляційних процесів [2].

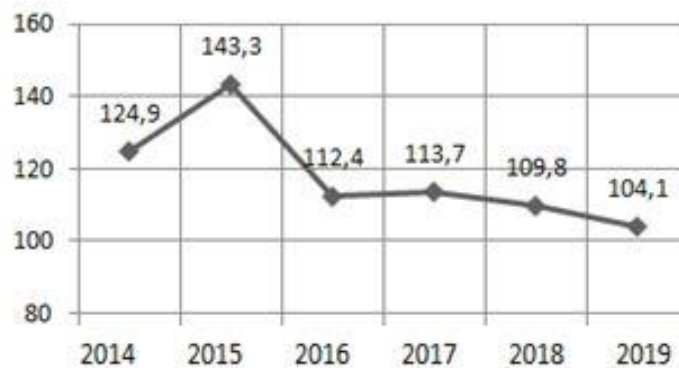
Роль держави в обмеженні інфляції в Україні на даному етапі розвитку вкрай важлива. Короткострокова антиінфляційна політика спрямована, насамперед, на обмеження темпів інфляції. Засобами вирішення цієї проблеми уряд спрямовує свої зусилля на зменшення диспропорції між сукупним попитом і сукупною пропозицією, а саме: стимулювання виробництва шляхом зростання державних закупівель, інвестицій; пошук соціально нейтральних джерел збільшення бюджетних надходжень; активація імпортової політики; зростання процентних виплат за депозитами для стимулювання заощаджень і обмеження обсягу споживчого попиту. У довгостроковій перспективі Україні необхідно створювати функціональну економічну систему, яка регулює рівень інфляції, та функціональну систему, що стимулює економічне зростання, де контроль над інфляцією є засобом для досягнення стабільного зростання, а не метою. Наявність таких систем дасть змогу в режимі саморегуляції вирішувати завдання стійкого й динамічного розвитку української економіки. Для ліквідації інфляційних процесів уряд має прискорити проведення реформ, акцентуючи увагу на структурній перебудові національної економіки та всебічному стимулюванні ринкових відносин і швидкого економічного зростання. Для подолання інфляції держава може використати такі напрямки антиінфляційної політики: фіскальна політика; грошова-кредитна політика; набір засобів економічної політики – економічна теорія, орієнтована на пропозицію; політика регулювання доходів; індексація; стабілізація грошового обігу. Держава в своїй антиінфляційній політиці не повинна надавати перевагу якомусь одному методу, тільки їх комплексне поєднання може привезти до позитивних результатів [6].

Список використаної літератури:

1. Голюк В. Я. Аналіз динаміки та причин інфляції в Україні в 1991–2016 рр. / В. Я. Голюк, В. В. Подвальна // Науковий вісник Херсонського державного університету. Сер. : Економічні науки. - 2017. - Вип. 24(2). - С. 69-72. - Режим доступу: [http://nbuv.gov.ua/UJRN/Nvkhdu_en_2017_24\(2\)_16](http://nbuv.gov.ua/UJRN/Nvkhdu_en_2017_24(2)_16).
2. Грабчук О. М. Інфляційна складова невизначеності розвитку економіки України [Електронний ресурс] / О. М. Грабчук // Проблеми і перспективи розвитку банківської системи України. - 2012. - Вип. 36. - С. 48-58. - Режим доступу: http://nbuv.gov.ua/UJRN/pprbsu_2019_36_7.
3. Державна служба статистики України [Електронний ресурс].— Режим доступу: www.ukrstat.gov.ua.
4. Комплексна програма розвитку фінансового сектору України до 2020 року від 18 червня 2015 року № 391 [Електронний ресурс]. – Режим доступу : <https://zakon.rada.gov.ua/laws/show/v0391500-15>
5. Мінекономіки розпочинає публікацію щомісячного Огляду інфляції / Офіційний сайт Міністерства розвитку економіки, торгівлі та сільського господарства України [Електронний ресурс].— Режим доступу: <https://www.me.gov.ua/News/Detail?lang=uk-UA&id=0bc0354a-1f2f-4cf5-8bfb-61ddc02a9f7c&title=MinekonomikiRozpochinaPublikatsiiuschomisiachnogoogliaduinflatsii>
6. Чернявський О.П., Гудзь Т.П. Інфляція в Україні за умов фінансової кризи [Електронний ресурс]/ - Режим доступу: <http://dSPACE.puet.edu.ua/bitstream/123456789/811/1/%D0%98%D0%BD%D1%84%D0%BB%D1%8F%D1%86%D0%B8%D1%8F.pdf>

*Дергунова Ольга Олександрівна,
студентка III курсу,
Спеціальності «Соціальне забезпечення»*

*Науковий керівник:
доктор філософських наук, професор
Тополь Ольга Володимирівна*

«Працевлаштування осіб з обмеженими фізичними можливостями»

Актуальність теми. В Україні права осіб з інвалідністю на участь в активному житті суспільства й захист їхніх інтересів закріплені низкою законодавчих та нормативно-правових актів. Вони спрямовані на створення їм рівних з іншими громадянами можливостей у реалізації цивільних, політичних та інших конституційних прав і свобод. В Основному Законі держави права і свободи інвалідів окремо не обумовлюються, а надаються їм з усіма громадянами України, підкреслюючи тим самим їх рівноправність.

В Україні чисельність осіб з інвалідністю за останні роки збільшилась і становить сьогодні 2,6 мільйони осіб, які перебувають на обслуговуванні в органах праці та соціального захисту населення.

Проблема полягає в тому, що із загального числа осіб з інвалідністю майже половина перебуває у працездатному віці та потребує реабілітації й подальшого працевлаштування.

Мета проаналізувати нормативно-правову базу надання соціальної допомоги з працевлаштування людей з обмеженими фізичними можливостями.

Виклад основного матеріалу. Як свідчить досвід практичної діяльності, особи з обмеженими фізичними можливостями не можуть на рівних конкурувати на ринку праці, особливо в сучасних економічних умовах інтенсифікації виробництва, підвищення вимог до загального фізичного та інтелектуального стану працюючих. Тому професійна реабілітація інвалідів стала однією з найважливіших проблем суспільства.

В Україні права інвалідів на отримання соціальної допомоги та реабілітації закріплені у законі «Про основи соціальної захищеності інвалідів в Україні» (1991 р. зі змінами та доповненнями), який став важливою віхою у наблизенні соціальної політики України до світових стандартів (Стандартні правила забезпечення рівних можливостей для інвалідів, прийняті Генеральною асамблеєю ООН у 1993 році).

Кабінет Міністрів України своєю Постановою від 3 травня 1995 р. № 314 «Про організацію робочих місць та працевлаштування інвалідів» затвердив Положення про робоче місце інваліда та порядок працевлаштування інвалідів, а Постановою від 28 грудня 2001 р.

№ 1767 «Про затвердження порядку сплати підприємствами (об'єднаннями), установами і організаціями штрафних санкцій до відділень Фонду соціального захисту інвалідів, акумуляції, обліку та використання цих коштів» визначив механізм сплати штрафних санкцій, передбачених статтею 20 Закону України «Про основи соціальної захищеності інвалідів в Україні». Цим же законом (доповнення від 14. 10. 1994 р., № 204-94-ВР) встановлені нормативи бронювання робочих місць для працевлаштування інвалідів не менше 4% від загальної чисельності працюючих.

Новою віхою по вирішенню проблем професійної реабілітації інвалідів став Закон України від 05.10.2005 р. «Про реабілітацію інвалідів в Україні» та Закон України «Про внесення змін до деяких законів України щодо реалізації інвалідами права на трудову зайнятість» від 23.02.2006 р., яким внесено ряд змін до законів України

«Про зайнятість населення», «Про загальнообов'язкове державне соціальне страхування на випадок безробіття» та інші, цей Закон відповідно до Конституції України

визначає основні засади створення правових, соціально-економічних, організаційних умов для усунення або компенсації обмежень життєдіяльності, викликаних порушеннями здоров'я зі стійким розладом функціонування системи підтримання інвалідами фізичного, психічного, соціального благополуччя, сприяння їм у досягненні соціальної та матеріальної незалежності; та закон України «Про внесення змін до деяких законів України щодо реалізації інвалідами права на трудову зайнятість» від 23.02.2006 р., № 3483-IV яким внесено ряд змін до законів України «Про зайнятість населення», «Про загальнообов'язкове державне соціальне страхування на випадок безробіття» та інші.

До вирішення проблеми професійної реабілітації залучені державні адміністрації, органи місцевого самоврядування, відповідні Міністерства, Фонд соціального захисту інвалідів, громадські організації інвалідів, спілка промисловців та підприємців, підприємства всіх форм власності та Державної служби зайнятості.

Вже сьогодні Державною службою зайнятості розгорнуто комплексну інформаційно-роз'яснювальну роботу для сприяння в адаптації на ринку праці людей з фізичними обмеженими можливостями.

Проте, слід відмітити, що не дивлячись на низку вищезгаданих законів, прийнятих державою на підтримку осіб з інвалідністю, існує багато проблем при їх працевлаштуванні. Вади фізичного та розумового розвитку стають для людини на заваді пошуку роботи. Крім фізичних бар'єрів, певні проблеми для їх професійної інтеграції створюють і розбіжності в законодавстві, неоднозначне ставлення суспільства до цієї категорії громадян.

Висновки. Слід відмітити, що соціальна інтеграція неповноправних у нашої державі передбачає не лише систему соціальної підтримки з боку держави, а передусім – створення умов легальної зайнятості з гідною оплатою, можливості отримання безкоштовних послуг у підборі послуг роботи, допомоги у безробітті. Такими питаннями займається Державна служба зайнятості України. До її компетентності відноситься посередництво між роботодавцем і тими, хто потребує допомоги у пошуку робочого місця.

Головним чинником, який стримує зайнятість осіб з обмеженими фізичними можливостями є низький, порівняно із здоровими, освітній та професійний рівень. На ринку праці відокремлюється суттєва проблема в подоланні дисбалансу між попитом і пропозицією цієї специфічної робочої сили. Практично така сама ситуація склалася і щодо співпраці з питань укомплектування новостворених робочих місць для працевлаштування осіб з інвалідністю за рахунок коштів Пенсійного Фонду.

Список використаної літератури:

1. Зайнятість молоді з функціональними обмеженнями: колективна монографія / [К.П. Бондарчук, Н.М. Комарова, Р.Я. Левін, А.Г. Шевцов, О. О. Яременко] ; под ред. О.О. Яременко – К.: Державний ін-т проблем сім'ї та молоді, 2003. – 139 с.

2. Кодекс законів про працю України [Електронний ресурс] / Режим доступу: <http://zakon.rada.gov.ua/>

*Джулай Ірина Станіславівна,
студентка IV курсу,
Спеціальності «Соціальна педагогіка»*

*Науковий керівник:
кандидат педагогічних наук, професор
Мирошніченко Наталія Олександрівна*

«Профілактика хімічної залежності молоді як напрям соціально-педагогічної діяльності»

Молодь – це соціально-демографічна група, яка має певне суспільне становище, роль і статус, специфічні інтереси та цінності, є джерелом трудового потенціалу країни. Саме з молоддю пов'язується не лише теперішнє, а багато в чому майбутнє суспільства та держави. У зв'язку з цим, необхідно приділяти серйозну увагу здоров'ю молодого покоління.

Нині чимала частка молоді неухважно ставиться до особистого здоров'я, починаючи палити і вживати алкоголь ще у шкільному віці. Несформованість мотивації на збереження і розвиток здоров'я неминуче відбивається на подальшому погіршенні самопочуття молоді, у тому числі і соціального. За даними Всесвітньої організації охорони здоров'я, на початку XXI ст. поширення у людей різних залежностей набуває характеру епідемії, яка торкнулась понад 400 млн. осіб у всьому світі. Особливої актуальності набуває проблема хімічної залежності студентської молоді як демографічного та професійного потенціалу країни. Це підтверджує високу соціальну значущість означеної проблеми. Під поняттям «хімічна залежність» розуміється системне споживання психоактивних речовин, що характеризується непереборним бажанням постійно їх вживати та значними труднощами у добровільному припиненні їх вживання. До найбільш поширених видів хімічної залежності належить наркозалежність, алкоголізм та тютюнопаління, кожен з яких чинить непоправну шкоду людському здоров'ю, призводить до розвитку цілого комплексу соматичних і психічних захворювань, підвищує ризики смертності. Хімічна залежність, на відміну від інших адикцій, завжди має високий ризик для життя. До смерті призводять здебільшого передозування, суїцид, зупинка роботи органів при хронічній інтоксикації, стрімко протікають ендокардит, гепатит, пневмонія, що не піддається лікуванню, пневмоторакс при туберкульозі без лікування, опортуністичні інфекції при неконтрольованій ВІЛ-інфекції, септичні ускладнення через нерозкриті абсцеси.

Особливостям соціально-педагогічної роботи з хімічною залежністю молоді присвячені наукові дослідження вітчизняних та зарубіжних учених (В. Беспалько [1], Т. Беглова, О. Брусенко, Т. Журавель [6], С. Белогуров [2], П. Гусак, Т. Мартинюк [3], А. Нагорна [4; 5]. Зазвичай наукові розвідки присвячувалися виявленню окремого аспекту хімічної залежності, однак сучасний стан проблеми вимагає подальшого комплексного вивчення особливостей хімічної залежності та ефективних шляхів її профілактики у молоді.

Профілактика хімічної залежності молоді як напрям соціально-педагогічної діяльності спрямована на запобігання вживання всіх психоактивних речовин одночасно та спиратись на першочергову спеціальну підготовку соціального педагога, практичного психолога, викладачів, просвіту батьків. Головна мета системи профілактики хімічної залежності полягає у відмові молоді від уживання будь-яких психоактивних речовин, що, своєю чергою, передбачає створення соціальних умов для усунення факторів хімічної залежності, роз'яснення сутності і змісту впливу на організм людини психоактивних речовин, формування у студентів навичок відмови від пропозицій уживати психоактивні речовини. Профілактична робота з попередження хімічної залежності студентів включає в

себе первинну, вторинну діагностику, прогнозування та корекцію. До технологій профілактики хімічної залежності в роботі з студентською молоддю належать управління, організаційні, освітні, соціально-психологічні та соціально-особистісного розвитку. Одним з найефективніших підходів до профілактики хімічної залежності ґрунтується на концепції, згідно з якою першочерговим завданням є навчити молодь долати психологічний стрес, використовуючи позитивні форми поведінки. Проведення тренінгів допоможе попередити можливі відхилення в поведінці студентів, виробити у них почуття впевненості в собі, розвинути адекватну самооцінку, спроектувати своє майбутнє, набути навичок подолання складних життєвих ситуацій.

Список використаної літератури:

1. Беспалько В.В. Профілактика опійної наркоманії серед учнів навчальних закладів : метод. рекомендації / В.В. Беспалько ; Кам'янець-Подільський держ. ун-т. Кафедра анатомії і фізіології людини та валеології. – Кам'янець-Подільський : Абетка-НОВА, 2003. – 31 с.
2. Выявление и профилактика подростковой наркомании : учебно-методическое пособие / С.Б. Белогуров и др. – Санкт-Петербург : СпецЛит, 2017. – 47 с.
3. Мартинюк Т.А. Профілактика вживання психоактивних речовин підлітками : монографія / П.М. Гусак, Т.А. Мартинюк, І.І. Сидорук ; за ред. П.М. Гусака; Східноєвроп. нац. ун-т ім. Лесі Українки. – Луцьк : Вежа-Друк, 2013. – 484 с.
4. Нагорна А.М. Наркоманія: Адаптація молоді до праці та життя / А.М. Нагорна, В.В. Беспалько. – Кам'янець-Подільський : Аксіома, 2005. – 384 с.
5. Нагорна А.М. Профілактика наркоманії серед підлітків: навчальний посібник для студ. вищих навч. закл. / А.М. Нагорна, В.В. Беспалько. – 2-е вид., доп. – Кам'янець-Подільський : Абетка-НОВА, 2003. – 184 с.
6. Організація роботи з попередження вживання психоактивних речовин серед учнівської та студентської молоді: методичні рекомендації // Т.С. Беглова, О.Л. Брусенко, Т.В. Журавель; за ред. Т.В. Журавель. – К.: ТОВ «ОБНОВА КОМПАНІ», 2013. – 86 с.

*Дорошенко Марина Миколаївна,
магістр I курсу,
Спеціальності «Соціальна робота,
Соціальна педагогіка»*

*Науковий керівник:
кандидат педагогічних наук, доцент
Міхеева Оксана Юрївна*

«Особливості конфліктної поведінки в підлітковому віці»

Підлітковий вік – перехідний період, в якому відбувається ряд фізичних змін, пов'язаних із статевим дозріванням і входженням у доросле життя. Головним та визначним є факт перехідного характеру підліткового віку – від дитинства до дорослості, що протікає дуже гостро – тут переплітаються суперечливі тенденції соціального розвитку, все це в сукупності може призводити до конфліктності з боку підлітка. Особистісним фактором виникнення конфліктів є рівень конфліктності особистості. Коли цей рівень високий, говорять про конфліктну особистість, яка схильна до конфліктних взаємин. Конфліктність особистості розуміється як інтегральна властивість, яка виявляється через частоту вступу в міжособистісні конфлікти та характер когнітивного,

емоційного, поведінкового реагування в них. За стійкої високої конфліктності людина стає постійним ініціатором напружених стосунків з оточенням [4].

О. Чайковська вважає, конфліктність підлітків відрізняється низкою особливостей, пов'язаних із недостатністю їхнього життєвого досвіду й низьким рівнем самокритики, нездатністю до адекватної оцінки життєвих обставин, підвищеною емоційною збудливістю, імпульсивністю, руховою й вербальною активністю, загостреним почуттям залежності, прагненням до набуття певного статусу у референтній групі, негативізмом, невірноваженістю збудження й гальмування.

При цьому, науковець стверджує, що підліткова схильність до конфліктності може пояснюватися не тільки емоційними і фізіологічними віковими змінами. Однією з характеристик нестійкого, дискомфортного положення підлітка є недостатня сформованість його соціальних навичок, які сприяють успішній соціалізації. Недостатньо сформовані соціальні навички, посилені соціально-економічною незахищеністю, часто є причиною, яка впливає на підвищену агресивність, конфліктність підлітка, на його бажання будь-якими засобами компенсувати своє незадоволення життям [3].

Значна кількість науковців виділяє наступні види конфліктів у підлітковому віці:

- конфлікт думок (поглядів) – як правило вирішується конструктивним шляхом і може розглядатися як адекватний засіб формування активної позиції особистості;

- конфлікт інтересів. Регулювання конфліктів у разі зіткнення інтересів сторін залежить від способів, яким підлітками віддається перевага та їх відстоювання. Схожість індивідуальних стратегій поведінки у конфлікті створює умови для вирішення проблеми конструктивним шляхом;

- конфлікт цінностей несе руйнівні психологічні наслідки для розвитку особистості у підлітковому віці, для яких характерна несумісність стратегій конфліктної поведінки. Практика не втручається у конфлікти цінностей у підлітковому віці і може сприяти закріпленню в індивідуальному досвіді підлітка соціально несприйнятливих способів самоствердження заснованих на авторитеті сили, зневажливого ставлення до оточуючих, розвитку і стабілізації стереотипів конфліктної поведінки в конфліктних ситуаціях, стабілізації психологічних захистів типу проєкції, заміщень [1].

Також відомо і є досить значна кількість досліджень, які доводять, що між підлітками виникають такі види конфліктів: міжособистісні, конфлікт між особистістю і групою, міжгрупові: протиставлення учасників відбувається безпосередньо, тут і тепер, на основі зіткнення їх особистих мотивів; у міжособистісних конфліктах підлітків виявляється весь спектр причин: загальних і часткових, об'єктивних і суб'єктивних; міжособистісні конфлікти підлітків є своєрідним «полігоном» перевірки характерів, темпераментів, прояву здібностей, інтелекту, волі та інших індивідуально-психологічних особливостей; такі конфлікти відрізняються високою емоційністю і охопленням майже всіх сторін стосунків між конфліктуєчими суб'єктами.

Також виникають конфлікти підлітків та батьків, що обумовлені деструктивністю внутрішньо-сімейних відносин, недоліками у вихованні, індивідуально-психологічними змінами в психічному розвитку підлітків та індивідуальними особливостями самих дорослих. Конфліктна поведінка підлітків виникає тоді, коли не враховуються індивідуальні особливості, вікові зміни у психіці, коли не змінюються форма і зміст спілкування дорослих. Неконфліктним відносинам дорослих і підлітків сприяє підвищення педагогічної культури батьків, організація родини на колективній основі, підкріплення вербальних вимог інтересом батьків до внутрішнього світу їхніх дітей.

Ще одним видом конфліктів є конфлікти підлітків з учителями. Причиною конфлікту між учителем та підлітком часто може бути неправильно підібраний педагогом стиль спілкування та управління діяльністю учнів. Відносини підлітків і педагогів супроводжуються конфліктами діяльності, відносин і поведінки. Конструктивна поведінка вчителя в конфлікті передбачає правильне визначення своєї позиції, опору на відносини з

батьками, використання впливу класу і педагогічного колективу, повага до особистості підлітка, використання рекомендацій щодо оптимізації взаємодії з учнем [2].

Отже, виникнення конфліктів у підлітковому середовищі має об'єктивні передумови, викликані особливостями вікового розвитку. Таким чином, в основі більшості конфліктних ситуацій, учасниками яких є педагог і підліток, батько і підліток або підліток-підліток, найчастіше лежить розбіжність, а часом і пряма протилежність їхніх позицій і поглядів на навчання, на сімейний стан, та в загальному на більшість сфер життя. Недисциплінованість, недбале, несерйозне ставлення до прийнятих цінностей, неповага, безвідповідальність того чи іншого учасника міжособистісного конфлікту - часті причини гострих міжособистісних зіткнень. Але вчасно здійснене батьками або педагогом або ж самим підлітком цілеспрямований виховний вплив по переорієнтації інших учасників конфлікту, а в деяких випадках і перегляд своєї власної невірної позиції, в силах ліквідувати конфліктну ситуацію, не дати їй перерости у відкритий міжособистісний конфлікт, а часом затягну конфронтацію.

Список використаної літератури:

1. Дуткевич Т.В. Конфліктологія з основами психології управління: Навч. посіб./ Т.В. Дуткевич. – К.: Центр навчальної літератури, 2005. – с. 92 – 104.]
2. Сисун М. Конфлікти між учителями й підлітками. Методи їх подолання / М. Сисун // Психолог. – 2003. – №6. – С.5–6.
3. Чайковська О. М. Психологічні особливості конфліктності особистості у підлітковому віці / О. М. Чайковська // Проблеми сучасної педагогічної освіти. Педагогіка і психологія. – 2013. – Вип. 38 (1). – С. 251–257, с. 252
4. Чала О. А. Сутність та детермінанти деструктивної конфліктності особистості / О. А. Чала // Науковий часопис НПУ ім. М.П. Драгоманова; серія № 12. Психологічні науки. – К., 2009. – №26 (50). – Ч. I. – С. 399–402, 399

*Дударєва Ліна Валеріївна,
студентка I курсу,
Спеціальності «Соціальне забезпечення»*

*Науковий керівник:
кандидат юридичних наук, доцент
Сушицька Наталія Валеріївна*

«Технології медіації в системі соціальної допомоги»

Актуальність теми зумовлена необхідністю подальшого розвитку медіації в інформаційному суспільстві в контексті завдань, які висувають в системі державно – правового регулювання. На сучасному етапі розвитку державно-правовій системи в Україні особливої ваги набирає проблема запровадження медіації в Україні. При проведенні судової реформи згадки про медіацію та медіаторів було включено в процесуальні кодекси, а медіація була визначена як соціальна послуга. Важливим проявом соціальної відповідальності сучасної держави є дотримання гарантій та виконання соціальних зобов'язань стосовно громадян. Забезпечуючи реалізацію принципів взаєморозуміння та добровільності така допомога означають і надання соціальних послуг.

Різні аспекти соціального обслуговування населення у своїх працях висвітлювали вітчизняні і зарубіжні науковці: С. Калашникова, К. Шумова, Е. Михайлова, Т. Гоббс, О. Рамсботам, Т. Вудхаус і Х. Міал, Г. Гегель Ч. Тейлор, С. Карфантан.

Зважаючи на роль соціальних послуг у забезпеченні державних соціальних гарантій та зобов'язань, науковці пропонують виділяти таку окрему функцію державних органів влади, як державне управління у сфері надання соціальних послуг посередництва, тобто діяльність держави, що здійснюється органами державної влади для забезпечення умов щодо розроблення та виконання законодавчих актів, власних рішень і завдань, спрямованих на раціональне та ефективне використання наявних ресурсів. Медіація є доволі актуальною темою для обговорення в українських правових колах. Актуальність теми посилюється і тому, що Європейське співтовариство рекомендує впровадити медіацію і закріпити це на законодавчому рівні як один з основних методів альтернативного вирішення спорів на досудовому етапі або під час судового розгляду. Про актуальність та корисність медіації, необхідність її закріплення в конкретному законодавчому акті свідчать її переваги, цілі та завдання. При проведенні судової реформи згадки про медіацію та медіаторів було включено в процесуальні кодекси, а Міністерство соціальної політики України навіть затвердило 17.08.2016 Державний стандарт соціальної послуги посередництва (медіації) №892. Таким чином, медіація була визначена як соціальна послуга, хоча нині діючий Закон «Про соціальні послуги» прямо про неї не говорить. Але вже до нового Закону України «Про соціальні послуги», який набере чинності у 2020 році, медіація включена як базова соціальна послуга. Відповідно до названого стандарту, посередництво (медіація) — це метод розв'язання конфліктів/спорів, за допомогою якого дві або більше сторін конфлікту/спору намагаються у межах структурованого процесу за участю посередника/ медіатора досягти згоди для його розв'язання. Медіатор допомагає сторонам налагодити комунікацію, пояснити одна одній своє бачення конфлікту/спору, визначити шляхи його розв'язання, проаналізувати та за необхідності скорегувати можливі варіанти рішення, домовленості, а також досягти згоди щодо розв'язання конфлікту/спору та/або усунення/відшкодування спричиненої шкоди.

Процедура медіації дозволить звільнити суди від навантаження у зв'язку із розглядом справ невеликої тяжкості та зосередитися на більш серйозних справах. Адже, процедура медіації — це формування моделі переговорного процесу, до якого включено медіатор, що формує нові змінні і динаміку у взаєминах опонентів. Без переговорів не може бути медіації.

По суті медіація — це переговори, так як вона має на увазі участь «третьої сторони», яка відмінно володіє ефективними процедурами переговорів і може допомогти людям в процесі конфлікту узгоджувати дії, щоб вони були більш ефективними в процесі переговорів.

Список використаної літератури:

1. Закон України «Про соціальні послуги» режим доступу: <http://zakon.rada.gov.ua>
2. Michael O. Hardimon. Hegel's Social Philosophy: The Project of Reconciliation [Електронний ресурс]. — Режим доступу: http://www.beck-shop.de/fachbuch/leseprobe/9780521429146_Excerpt_001.pdf (дата обращения: 10.09.2017).
3. Serge Carfantan. Philosophie et spiritualité, in Quatre leçons sur Autrui [Електронний ресурс]. — Режим доступу: <http://sergecar.perso.neuf.fr/cour/autrui2.htm> (дата обращения: 13.10.2016)
4. Гоббс Т. Левиафан, или Материя, форма и власть государства церковного и гражданского // Гоббс Т. Сочинения: в 2 т. — Т. 2. — М.: Мысль, 1991.

5. Zeno Daniel Sustac. A philosophical approach to Alternative Dispute Resolution systems [Електронний ресурс]. – Режим доступа: 228 <https://www.mediate.com/pdf/philosophicalADR.pdf> (дата обращения: 10.09.2017)

*Єсипок Юлії Володимирівни,
студентки IV курс,
Спеціальності «Соціальна робота.
Соціальна педагогіка»*

*Науковий керівник:
кандидат педагогічних наук, доцент
Неїжпана Людмила Станіславівна*

«Гра як засіб економічної соціалізації дітей старшого дошкільного віку»

Особливості складного періоду соціально-економічних змін останніх років вимагають від особистості засвоєння елементарних економічних понять і набуття ринкових навичок поведінки вже з перших років життя. Так, сучасну дитину з перших років життя оточує економічне середовище, наповнене різноманітними економічними поняттями та процесами.

У роботі з старшими дошкільниками ефективним засобом економічної соціалізації є гра, що дозволяє сформувати у дітей елементарні економічні уявлення та ознайомити їх з найбільш уживаними економічними поняттями.

Проблему економічної соціалізації у дитячому віці досліджували Г.М. Авер'янова, В. Барріс, А. Берті, А. Бомбі, А.Б. Бояринцева, О.В. Голубєва, Н.Г. Грама, Т.В. Гусєва, К. Данзінгер, К. Девіс, О.С. Дейнека, Т.В. Дробишева, А.Л. Журавльов, О.В. Козлова, Д. Лассаре, Г. Маршалл, Л. Магрудер, А.В. Сазонова, Б. Стейсі, М. Стельмашук, А. Стросс, Р. Тейлор, Д. Томсон, П. Уєблі, А. Фенем, Г.Б. Фенько, К.С. Черьомухіна, К. Шуслер, О.Б. Щедріна тощо.

Отже, існує актуальна потреба в застосуванні ігор економічного змісту для покращення економічної соціалізації дітей старшого дошкільного віку.

Для висвітлення сутності поняття „економічна соціалізація”, перш за все з'ясуємо сутність таких вихідних понять, як економічне виховання та соціалізація. Звернімо увагу, що економічне виховання розглядається сучасними науковцями як один з важливих компонентів соціалізації дитини – економічної соціалізації, складовими якої є елементарні економічні знання, сформовані способи поведінки, а також особистісні утворення, які ми визначаємо необхідними для успішної економічної діяльності.

У навчальному посібнику М. Фіцули зазначено, що «економічне виховання» – це організована педагогічна діяльність, що спрямована на формування економічної свідомості дітей [4, с.192].

Різні автори поняття «соціалізація» розглядають як: процес розвитку соціальної природи людини (Ф. Гідінгсон); процес соціальної адаптації, пристосування особистості до середовища шляхом засвоєння заданих суспільством норм, правил (А.Капська); результат соціальної взаємодії людей (Ч. Кулі, Дж. Мід).

Соціалізація передбачає взаємодію людини з соціальним оточенням, яке впливає на формування її певних соціальних якостей та рис, на активне засвоєння й відтворення нею системи суспільних зв'язків. Розрізняють первинну та вторинну соціалізацію» [3, с. 314].

Економічна соціалізація розглядається в межах єдиного процесу соціалізації особистості як його складова і визначається як процес засвоєння нею економічних цінностей суспільства в результаті здійснення економічної життєдіяльності. Процес економічної соціалізації індивіда пов'язано з його соціальними умовами різного рівня: з

соціально-економічними проблемами суспільства, з повсякденним життям, яке відбувається в різних групах, з впливом різноманітних засобів, що здійснюються різними агентами соціалізації. Провідна роль належить такій формі впливу на особистість як включеність дитини в ті чи інші сфери діяльності, в яких засвоюються економічні знання і досвід економічної поведінки [1, с.202].

Економічна соціалізація – безперервний динамічний процес економіко-психологічного розвитку особистості, який відбувається як активний внутрішньо мотивований процес прийняття особистістю умов її існування в певних соціально-економічних ситуаціях, можливість використання інтеріоризованих економічних цінностей суспільства.

Формування у дошкільників елементарних економічних знань, економічної культури, трудової та моральної творчої мотивації, активної громадянської позиції, діловитості, підприємливості, умінь правильно орієнтуватись у різних життєвих ситуаціях відбувається через різноманітні форми організації дитячої діяльності, особлива роль в яких належить грі.

Гра має неперевершене значення для цілісного розвитку дитини. В ігрових діях розвиваються мова й мислення дитини, її почуття й сприймання світу, збагачується емоційна сфера. Саме в грі дитина наслідує форми суспільних відносин людей, поступово опановує моральні норми й починає керуватися ними у своїх стосунках з дорослими й іншими дітьми. Через гру дошкільник освоює та пізнає світ. Вона є тим механізмом, що переводить зовнішні вимоги соціального середовища у власні потреби дитини. Відтак, гра - найкраща підготовка до майбутнього життя, у грі дитина вправляється та розвиває ті здібності, які знадобляться їй у майбутньому. Усі ігри можуть бути як частиною занять із економіки, математики, ознайомлення з навколишнім світом і природою (надається структура занять на кожному етапі формування економічної обізнаності), так і використовуватися в повсякденній діяльності, а батьками - в домашніх умовах.

Список використаної літератури:

1. Авер'янова Г. М. Теоретико - методологічні проблеми соціалізації особистості / Г. М. Авер'янова, В. В. Москаленко // Психологія: зб. наук. праць. – К.: НПУ ім. М. П. Драгоманова, 2002. – Вип. 17. – С. 3–7.
2. Базова програма розвитку дитини дошкільного віку “Я у Світі”: М-во освіти і науки України, Акад. пед. наук України / наук. ред. та упоряд. О. Л. Кононко. – К. : Світич, 2008. – 430 с.
3. Гончаренко С. Український педагогічний словник / Гончаренко С. – К.: Либідь, 1997. - 376с.
4. Фіцула М. М. Педагогіка: [навч. посіб.] / Фіцула М. М. – Тернопіль, 1997. - 192с

*Ілюкова Інна Олегівна,
студентка V курсу,
Спеціальності «Економіка»*

*Науковий керівник:
кандидат економічних наук, доцент
Підпригора Лариса Антонівна*

«Економічна безпека України та фактори, що її визначають»

На сьогодні, в Україні сформувалась досить специфічна економічна та політична ситуація. Динамічні зміни в нашій державі, були спричинені революційними та воєнними подіями останніх років.

Безпека - це система корінних, типових властивостей будь-якої країни, що втілює всі сфери різноманітних галузей розвитку та життєдіяльності людини, суспільства, держави і природи. Отже, безпеку можна визначати як якісну характеристику об'єкта (системи), здатність об'єкта до існування і розвитку та його захищеність від внутрішніх і зовнішніх загроз. Місце, роль і пріоритет кожного з елементів безпеки визначаються обставинами, що реально складаються на певний період часу всередині й зовні об'єкта. Тому важливого значення сьогодні набуває проблема економічної безпеки України, що є визначальною в контексті існування і розвитку України як суверенної держави.

Економічна безпека — це комплекс дієвих заходів офіційних державних органів, які забезпечують стійкість до зовнішніх та внутрішніх загроз, характеризують здатність національної економіки до розширеного самовідтворення та задоволення потреб громадян, суспільства і держави на певному визначеному рівні та часовому проміжку.

Термін «економічна безпека» уперше запровадив і актуалізував цю проблему в умовах світової глобальної кризи президент США Ф. Рузвельт, де він розглядає економічну безпеку як гідне житло, добра освіта, соціальний захист, розумний дохід в обмін на продукцію і достатній рівень зайнятості населення [1]. Офіційно термін «економічна безпека» був визнаний 1985 року, коли на 40-й сесії Генеральної асамблеї ООН було прийнято резолюцію про міжнародну економічну безпеку [2, с. 7]. У подальшому це питання розглядалося у працях відомих американських учених Дж. Кеннана, Х. Моргентау. Головні завдання в досягненні економічної безпеки країни вони вбачали у зміцненні конкурентоспроможності національного виробництва, дотриманні торговельних переваг, забезпеченні переваг національної економіки на світових ринках, а також захисті інтересів держави у технологічних сферах [3, с. 12]. Японський учений С. Окіта обґрунтував більш гуманістичний підхід, який убачав в економічній безпеці держави таку її поведінку, за якої країна не мала б ворогів, а для цього варто створити сприятливі умови для імпорту у країну, зміцнення національної валюти, розвитку стратегічної інвестиційної політики [2, с. 7]. Серед вітчизняних науковців також є багато думок щодо сутності значення і складових системи економічної безпеки. Так, О. Власюк [4, с. 17], вважає, що економічна безпека України базується на творчому поєднанні ресурсів стабільності, керованості та дозованого економічного ризику в тих сферах господарювання, де можна отримати максимальну соціально-економічну поточну ефективність, а також створити сприятливі умови для перспективних інноваційних проєктів. В. М. Геєць і М. О. Кизим та інші науковці [5, с. 14] основними структурними складовими елементів економічної безпеки виділяють енергетичну, фінансову, соціальну, інноваційно-технологічну, продовольчу, зовнішньоекономічну, демографічну та екологічну безпеку. В. І. Мунтіян [6, с. 459] також розділяв зовнішньоекономічну безпеку та внутрішні складові економічної безпеки, серед яких розглядалися: сировинно-ресурсна, енергетична, фінансова, військово-економічна, інформаційна, технологічна, продовольча, соціальна, демографічна, екологічна безпека і тіньова економіка. З. С. Варналій [7, с. 34] визначив, що економічна безпека містить такі основні складові, як фінансова, енергетична, науково-технологічна, продовольча, соціальна, трудоворесурсна і зовнішньоекономічна безпека країни.

Економічна безпека оцінюється за певними критеріями – показниками-індикаторами. Найважливішими з них є [8]: структура ВВП, обсяг і темпи розвитку промисловості, обсяг і динаміка інвестицій; природно-ресурсний виробничий і науково-технічний потенціал країни; ефективність використання ресурсів; конкурентоспроможність економіки на внутрішньому і зовнішньому ринках; темпи інфляції; рівень безробіття; якість життя, ступінь диференціації доходів, забезпеченість населення матеріальними благами й послугами; дефіцит бюджету і державного боргу; енергетична залежність; інтегрованість у світову економіку тощо.

Досить важливим для економічної безпеки є не тільки критеріальні показники, але і їх порогові значення, або ж граничні величини, перевищення яких може загрожувати як економічній безпеці, так і основним її елементам.

Об'єктом економічної безпеки країни є той стан економіки, який бажано зберегти або розвивати у прогресуючих масштабах. Загрози – негативні зміни в зовнішньому політичному, економічному або природному середовищі, а також негативні зміни в аналогічних процесах і сферах усередині країни.

Загрози поділяють: на внутрішні і зовнішні; на реальні і потенційні; на цілеспрямовано створені будь-яким суб'єктом або такі, що виникають стихійно; на безпосередні та опосередковані тощо.

Збитки – небажані зміни та втрати різноманітних складових частин об'єкта економічної безпеки. Основою для оцінки загроз і збитків є якісні та кількісні критерії економічної безпеки. Основні положення програми дій, які спрямовані на підвищення економічної безпеки, становлять стратегію забезпечення безпеки. Заходи із забезпечення економічної безпеки – це конкретні дії органів державної влади, їхніх соціальних сил та організацій, що в сукупності дає змогу підвищити економічну безпеку країни [4, с. 8–9].

Ураховуючи окреслені загрози, визначено основні напрями державної політики у сфері економічної безпеки країни.

Список використаної літератури:

1. Рузвельт Ф. Беседы у камина / Ф. Рузвельт. – М. : ИТРК, 2003. – 408 с.
2. Третяк В. В. Економічна безпека: сутність та умови формування / В. В. Третяк // Економіка і держава. – 2010. – № 1. – С. 6–8.
3. Тимошенко О. В. Економічна безпека у системі науки про економіку : основні наукові школи / О. В. Тимошенко // Економічний простір. – 2015. – № 104. – С. 5–19.
4. Власюк О. С. Теорія і практика економічної безпеки в системі науки про економіку / О. С. Власюк ; Нац. ін-т пробл. міжнар. безпеки при Раді нац. безпеки і оборони України. – К., 2008. – 48 с.
5. Моделювання економічної безпеки : держава, регіон, підприємство / В. М. Геєць, М. О. Кизим, Т. С. Клебанова та ін. ; за ред. В. М. Гейця. – Х. : ВД «Інжек», 2006. – 240 с.
6. Мунтіян В. І. Економічна безпека України : монографія / В. І. Мунтіян. – К., 1999. – 462 с.
7. Економічна безпека / З. С. Варналій, П. В. Мельник, Л. Л. Тарангул та ін. ; за ред. З. С. Варналія. – К. : Знання, 2009. – 647 с.
8. Бойко Т. В. Актуальні проблеми економічної безпеки України [Електронний ресурс] / Т. В. Бойко. – Режим доступу : <http://library.kr.ua/orhus/bojko.pdf>.

*Кіндратюк Ауріка Василівна,
студентка ІV курсу,
Спеціальності «Соціальне забезпечення»*

*Науковий керівник:
кандидат юридичних наук, доцент
Сушицька Наталія Валеріївна*

«Діяльність недержавних фондів соціального страхування в Україні: проблеми і перспективи»

Досягнення європейських стандартів якості життя посилює роль та значення саме системи недержавного пенсійного забезпечення, яка є однією з альтернативних форм розвитку соціального захисту населення країни, оскільки вона не лише здійснює додатковий

пенсійний захист, але й спроможна задовольнити інвестиційні потреби реального сектору економіки. Мета системи недержавного пенсійного забезпечення – доповнити солідарну систему загальнообов’язкового державного пенсійного страхування (1-й рівень), а отже, забезпечити гідний рівень життя після виходу на пенсію [1].

У 2003 році Верховна Рада України прийняла два основні закони, які стосуються пенсійної реформи: Закон України «Про загальнообов’язкове державне пенсійне страхування» (№ 1058-IV) та Закон України «Про недержавне пенсійне забезпечення» (№ 1057-IV). Відтоді до обох законів вносили численні великі та незначні зміни. В солідарній системі виплати декілька разів ситуативно зростали, а розмір внесків коригувався, причому часто з огляду на політичні міркування.

На початок 2020 року кількість учасників недержавних пенсійних фондів склала 5% від офіційно працюючого населення. Громадяни не вкладають кошти у недержавні пенсійні фонди через низьку дохідність. Гранична планка витрат, встановлена регулятором на рівні 7%, виявилась дуже високою, а реальна дохідність системи за останні п’ять років нижча за інфляцію[2]. В такій ситуації сподіватися на отримання інвестиційного доходу від інвестування у пенсійні активи марно. Також, ставиться під сумнів і питання збереження вартості вкладених на довгострокову перспективу коштів. В Україні, станом на початок 2019 року, зареєстровано 62 НПФ і 22 адміністратори пенсійних фондів. Основним джерелом доходу більшості пенсіонерів України є солідарна система, але виплат з неї недостатньо, щоб забезпечити гідний рівень життя на пенсії. У 2004 році набрав чинності Закон України «Про недержавне пенсійне забезпечення». Він дав змогу одержувати додатковий пенсійний дохід за рахунок накопичень у недержавних пенсійних фондах та банківських установах. [3].

Однією з головних проблем повільних темпів зростання недержавного пенсійного забезпечення залишається недовіра громадян до всього фінансового сектору України. Реальна дохідність пенсійних фондів України упродовж останніх років виявилась нижчою за інфляцію. В такій ситуації неможливо залучати громадян до інвестування активів у будь які фінансові установи.

Після 14 років існування системи недержавного пенсійного забезпечення в Україні (3-й рівень) виявилось, що це невдалий експеримент. Українські НПФ підтримують обов’язкову накопичувальну пенсійну систему (2-й рівень), побудовану на базі наявної моделі недержавного пенсійного забезпечення, що дасть їм змогу й далі брати велику плату за послуги (граничний розмір плати за послуги, передбачений законопроектом № 6677 – 3,5%). Поширене обґрунтування законопроекту № 6677, яке часто наводять на публічних заходах представники пенсійного ринку та деякі народні депутати, полягає в тому, що така система сприятиме «розвитку ринків капіталу». Ця теза ігнорує той факт, що мета 2-го рівня – забезпечити, насамперед, додатковий дохід пенсіонерам, а не субсидувати ринки капіталу. Більш того, законопроект № 6677 дуже привабливий для НПФ, тому що дозволяє їм розпоряджатися обов’язковими внесками працівників і встановлювати велику плату за свої послуги (3,5%).

Діяльність недержавних пенсійних фондів пов’язана із забезпеченням пенсійних виплат його учасникам. Для цього пенсійні фонди можуть (і повинні) займатися інвестиційною діяльністю. Основною метою інвестування пенсійних активів є отримання учасниками недержавного пенсійного забезпечення додаткових виплат разом із забезпеченням дохідності пенсійних активів вище рівня інфляції та залучення довгострокових інвестиційних ресурсів, необхідних для модернізації економіки [3].

В Україні чистий коефіцієнт заміщення пенсією 1-го рівня чистої середньої заробітної плати (після оподаткування), з якої сплачено пенсійні внески, становив лише 42% у 2018 році (проти 40% у 2017 році), і через вже наявні демографічні тенденції, ймовірно, зменшиться у подальші 10–15 років. Отже, уряд має запропонувати добрі стимули, які б спонукали людей заощаджувати на пенсію, водночас вжити заходів для усунення наявних недоліків і забезпечення макроекономічної стабільності та зростання.

Систему індивідуальних пенсійних заощаджень можна запроваджувати лише за наявності певних передумов. По-перше, населенню треба добре розуміти недержавні фінансові установи та інструменти й довіряти їм. По-друге, мають бути надійні фінансові інструменти та фінансові ринки для стимулювання внутрішніх інвестицій і створення робочих місць. По-третє, зважаючи на високі адміністративні вимоги накопичувальної системи, приватний сектор повинен мати значний адміністративний потенціал. Наразі система недержавного пенсійного забезпечення (3-й рівень) не заохочує населення до ефективних заощаджень на пенсію.

Список використаної літератури:

1. Про загальнообов'язкове державне пенсійне страхування : Закон України від 09.07.2003 № 1058–IV [Електронний ресурс]. – Режим доступу: <http://zakon2.rada.gov.ua/laws/show/1058-15>.
2. VOX Ukraine/ Проект USAID «Трансформація фінансового сектору»: <https://voxukraine.org/uk/nederzhavni-pensijni-fondi-pokarati-ne-mozhna-pomiluvati/>.
3. Звіт Проекту USAID «Трансформація фінансового сектору», липень 2019 р. [Електронний ресурс]. – Режим доступу: http://www.fst-ua.info/wp-content/uploads/2019/07/Voluntary_Private_Pensions_in_Ukraine-Assessment_jul2019_ua.pdf.
4. Фінанси та економіка. FINBALANCE: <http://finbalance.com.ua/news/top-25-nederzhavnikh-pensiynikhfondiv-za-obsyahom-aktiviv>.
5. Офіційний сайт Національної комісії, що здійснює регулювання у сфері ринків фінансових послуг [Електронний ресурс]. – Режим доступу
6. <https://nfp.gov.ua/content/stan-i-rozvitok-npz.html>

*Комишна Аліна Миколаївна,
студентка V курсу,
Спеціальності «Соціальна робота,
Соціальна педагогіка»*

*Науковий керівник:
доцент кафедри соціальної педагогіки
Ясточкіна Ірина Анатоліївна*

«Соціально-педагогічна робота з профілактики сімейного насильства стосовно дітей»

Проблема насильства над дітьми тривалий час зберігала форму закритої теми, яка реально існує і потребує вирішення. І лише нещодавно отримала статус соціально-визнаного та науково-досліджуваного питання.

Сім'я – складна багатофункціональна система, що виконує ряд взаємозалежних функцій, які в єдності забезпечують повноцінність її існування, саморозвиток та життєдіяльність як соціального інституту. Сім'я відіграє визначальну роль у становленні людини, задовольняючи цілу низку соціальних потреб особистості, серед яких прагнення моральної підтримки, безпеки, захищеності від зазіхань, емоційного комфорту, визнання та прийняття з боку значущих людей. «Насильство є чинником соціального ризику, що призводить до поглиблення соціально-психологічної та моральної роз'єднаності, взаємної недовіри й ворожості щодо інших членів родини, брутальності й жорстокості в спілкуванні з оточенням» [1].

«Безумовно, проблема насильства в сім'ї є досить гострою для України, як і для багатьох інших країн світу. Її небезпечність полягає в тому, що прояви насильства і жорстокість в сім'ї не лише руйнують гармонію і злагоду в родині, але й виступають однією з передумов злочинності, дитячої безпритульності, торгівлі людьми та інших соціальних проблем в суспільстві» [2].

Важливим елементом соціально-педагогічної роботи щодо попередження насильства в сім'ї та жорстокого поводження з дітьми є розробка спеціальних профілактичних освітніх програм для батьків, які сприяли б повноцінному функціонуванню сім'ї і запобіганню проблемам у взаєминах між батьками та дітьми [3].

Специфіка соціально-педагогічної допомоги постраждалим від сімейного насильства полягає в спрямованості на позитивну зміну середовища, в якому знаходиться дитина – жертва насильства [4].

Соціально-профілактична робота щодо профілактики сімейного насильства стосовно дітей передбачає: роз'яснення прав дітей і дорослих; роз'яснення сутності жорстокого поводження і насильства; навчання звертатися за допомогою щодо захисту від насильства в установи, організації, в тому числі, і за телефонами довіри [3].

Отже, соціально-педагогічна робота щодо профілактики насильства в сім'ї має формувати педагогічну культуру батьків. Це, у свою чергу, вимагає цілеспрямованої підготовки фахівців у сфері запобігання сімейного насильства.

Список використаної літератури:

1. Запобігання і протидія насильству в сім'ї: Методичні рекомендації для соціальних працівників. – К.: ДЦССМ, 2004. – 192 с.
2. Капська А. Й. Соціальна робота: психологічний аспект: навч. посіб. / А. Й. Капська. – К.: Центр навч. літ., 2004. – 352 с.
3. Методичні рекомендації з питань виявлення, попередження і розгляду випадків насильства та жорстокого поводження з дітьми у сім'ї та поза її межами. – К. : КАЛИТА, 2007. – 56 с.
4. Мачуська І. М. Форми і методи профілактики насильства над дітьми в сім'ї / І. М. Мачуська // Теоретико-методичні проблеми виховання дітей та молоді : зб. наук. праць. – 2010. Вип. 14. – Кн. 2. – С.365-372.

*Константінова Тетяна Олександрівна,
студентка IV курсу,
Спеціальності «Соціальне забезпечення»*

*Науковий керівник:
кандидат юридичних наук, доцент
Сухицька Наталія Валеріївна*

«Роль соціального інспектора в умовах сьогодення»

На сьогоднішній день важливо актуальним є діяльність соціального інспектора, тому що кількість незахищених верств населення, які потребують соціальної допомоги постійно зростає. Україна переживає кризовий стан: безробіття, підвищення цін, економічна нестабільність, що негативно впливають на рівень життя населення.

Соціальне інспектування – це система заходів, спрямованих на виявлення, здійснення аналізу, нагляду за умовами життєдіяльності сімей, дітей та молоді, які перебувають у складних життєвих обставинах, моральним, фізичним і психічним станом

дітей та молоді, оцінку їх потреб, контроль за дотриманням державних стандартів і нормативів у сфері соціальної допомоги. [1]

Саме соціальний інспектор проводить повну перевірку рівня життя осіб, які звернулися за допомогою, а саме:

- моніторинг життя малозабезпечених сімей, які мають дітей;

- призначення субсидії для відшкодування витрат на оплату житлово-комунальних послуг;

- придбання скрапленого газу та інших соціальних та компенсаційних виплат за рахунок коштів з державного бюджету.

- соціальний інспектор здійснює контроль правильності та своєчасності призначення соціальної підтримки на підставі даних, отриманих від місцевих органів виконавчої влади та органів місцевого самоврядування.

- соціальний інспектор проводить постійний моніторинг достовірності та повноти інформації про доходи та майновий стан осіб, які входять до складу сім'ї, що звертається за призначенням державної соціальної допомоги.

- проводить вибірккові перевірки особових справ одержувачів державної соціальної .

Велика кількість малозабезпечених сімей, та сімей, які мають дітей завжди потребують підтримки зі сторони соціального інспектора. Такі сім'ї необхідно забезпечити соціальними виплатами та проводити моніторинг рівня життя. Деякі сім'ї з дітьми потребують соціального супроводу.

Основною метою соціального інспектування є облік, аналіз та оцінка потреб сімей і дітей, які перебувають у складних життєвих обставинах, контроль за умовами життєдіяльності, моральним, психічним і фізичним станом дітей, забезпечення захисту їх прав, свобод і законних інтересів.

Соціальне інспектування – це система заходів, спрямованих на виявлення, здійснення аналізу, нагляду за умовами життєдіяльності сімей, дітей та молоді, які перебувають у складних життєвих обставинах, моральним, фізичним і психічним станом дітей та молоді, оцінку їх потреб, контроль за дотриманням державних стандартів і нормативів у сфері соціальної допомоги. [1]

Соціальне інспектор проводить заходи, які спрямовані на з'ясування факту наявності складних життєвих обставин, а саме:

- виявлення причин, що призвели до виникнення складних життєвих обставин, які особи не можуть подолати самотійно;

- оцінку потреб та визначення необхідності у здійсненні соціального обслуговування осіб;

- з'ясування можливості та здатності осіб до самотійної життєдіяльності;

- у випадку реальної загрози життю і здоров'ю осіб, які не можуть захистити себе від насильства або жорстокого поводження, вжиття негайних заходів для їх усунення;

- забезпечення прав осіб на отримання своєчасної допомоги;

- контроль за дотриманням державних стандартів і нормативів у сфері соціальної роботи[2].

Одним із основних об'єктів соціального інспектування є сім'ї, де дорослі члени сім'ї ведуть аморальний спосіб життя, перебувають на обліку в міліції, наркологічному диспансері, службі у справах неповнолітніх як неблагополучна сім'я, а також, сім'ї у яких дитина перебуває на обліку в службі у справах неповнолітніх, наркологічному диспансері, повернена з притулку для неповнолітніх у сім'ю, не відвідує школу, схильна до бродяжництва.

Соціальне інспектування забезпечує держава, тобто систему заходів, спрямованих на здійснення нагляду, аналізу, експертизи, контролю за здійсненням соціальних програм, проектів, умовами життєдіяльності, моральним, психічним та фізичним станом дітей та молоді, забезпечення захисту їхніх прав, свобод та законних інтересів.

Соціальне інспектування у сфері соціальної роботи з дітьми та молоддю здійснюється з метою контролю за додержанням вимог законодавства щодо захисту прав і свобод дітей та молоді у сфері соціальної роботи з ними.

На мою думку, роль соціального інспектора дуже важлива, особливо в умовах сьогодення. Соціальний інспектор проводить повний моніторинг сімей, які потребують допомоги задля покращення рівня їх життя, забезпечуючи всім необхідним для умов існування. Соціальна допомога населенню з боку соціальних інспекторів має велике значення для розвитку українського суспільства, адже турбота про малозабезпечених громадян необхідна для досягнення рівноправності між різними верствами населення.

Список використаної літератури:

1. Закон України Про соціальну роботу з сім'ями, дітьми та молоддю (Відомості Верховної Ради України (ВВР), 2001, № 42, ст.213)
2. Соціальне інспектування [Електронний ресурс]: конспект лекцій з дисципліни «Соціальне інспектування»для студентів напряму підготовки 6.130102 «Соціальна робота»всіх форм навчання / О. В. Мальцева. - Маріуполь: ПДТУ, 2015. - 64 с.

*Кулініч Маргарита Вікторівна,
студентка III курсу,
Спеціальності «Соціальне забезпечення»*

*Науковий керівник:
доктор філософських наук, професор
Тополь Ольга Володимирівна*

«Соціальна робота з ВІЛ-інфікованими»

Актуальність теми. Актуальність проблем ВІЛ-інфікованих людей визначається тим, що з кожним роком кількість ВІЛ-інфікованих і СНІД-хворих в Україні зростає. Люди, які страждають захворюванням на ВІЛ/СНІД, відносно нетривалий період часу мають достатній рівень самопочуття та активності, в них спостерігається середній рівень тривожності, відсутні невротичні прояви, а тому система засобів соціальної підтримки та психологічної корекції та їх реабілітації буде ефективнішою, ніж у осіб які страждають захворюванням тривалий період часу і мають нижчий рівень самопочуття, активності та настрою, в них рівень ситуативної тривожності буде високим, що свідчить про виражену психоемоційну напругу пацієнта, схильність до нестабільності, емоційної нестійкості [2].

Мета: окреслення соціально-психологічних проблем та зазначення основних завдань соціальної роботи з ВІЛ-інфікованим людям.

Виклад основного матеріалу.

Основні соціальні проблеми, з якими стикаються хворі на ВІЛ/ СНІД такі.

Соціальна ізоляція (хворих звільняють з роботи, від них відмовляються родичі і друзі. З цих причин хворі починають відчувати себе ізгоями сучасного суспільства). Серйозною проблемою ВІЛ-інфікованих людей є їх дискримінація з боку оточуючих людей (більшість людей вважають, що хворих потрібно ізолювати від оточуючих). Недоступність якісної медичної допомоги, дискримінація хворих, непристосованість існуючої системи захисту прав до реальних потреб людей, які живуть з ВІЛ/СНІДом, недостатнє фінансування програм, спрямованих на поліпшення якості їх життя [1].

Психологічні проблеми:

– СНІД впливає на психіку і змінює психологію заражених людей в силу того, що на сьогоднішній день, є невиліковним, хронічним захворюванням;

– у сім'ях ВІЛ-інфікованих і хворих на СНІД можуть виникати психологічні проблеми. Контакти з залежними змушують їх змінювати звички, порушують плани, викликають страхи щодо своїх близьких, з якими взаємодіє залежний, і, нарешті, змушують занурюватися в проблему, яку їм нав'язали.

Людям, що живуть з ВІЛ-інфекцією, часто доводиться стикатися з соціально-психологічними проблемами задовго до того, як їм знадобиться медична допомога. Дуже важливо приділяти особливу увагу вирішенню цих проблем. Емоційне самопочуття ВІЛ-позитивних вимагає не менш серйозного підходу, ніж фізичне.

На нашу думку, саме соціально-психологічна допомога ВІЛ-інфікованим, може і повинна вирішувати такі завдання, як:

- профілактика епідемії;
- запобігання негативних соціально-психологічних наслідків широкого розповсюдження ВІЛ-інфекції (аутоагресивної поведінки, суїцидів; асоціальної і протиправної поведінки, зростання соціальної напруженості та ін.);
- соціальний захист і захист прав ВІЛ-інфікованих людей.

Соціально-психологічна допомога ВІЛ-інфікованим повинна надаватися за кількома напрямками:

- інформаційно-рекламна (для широких верств населення);
- науково-просвітницька і освітня (для фахівців - педагогів, психологів, соціальних працівників, медпрацівників поліклінік і лікарень, працівників органів внутрішніх справ, і т. д.);
- безпосередня психологічна допомога і підтримка для ВІЛ-інфікованих та їх близьких (заочна психологічна допомога і підтримка по "Телефону довіри", очне індивідуальне психологічне консультування, групи корекції і підтримки);
- заходи щодо соціалізації, ресоціалізації та реадптації ВІЛ-інфікованих, а також з надання їм соціальної допомоги (наприклад, безкоштовний обмін шприців) [3].

Основні завдання соціальної роботи з ВІЛ-позитивними та хворими на СНІД:

1. Створення умов, при яких клієнти отримують всі належні за законом гарантії.
2. Допомога у створенні умов життєдіяльності, в яких клієнт відчував би себе затребуваним, включеним в реальні справи, в соціум.
3. Збільшення ступеня самостійності клієнтів, їх здатності контролювати своє життя і більш успішно вирішувати проблеми, що виникають.
4. Створення умов, в яких клієнти можуть максимальною мірою проявити свої можливості та на їх основі адаптуватися до нових умов життя в суспільстві.
5. Досягнення такого результату, коли необхідність допомоги соціального працівника у клієнта відпадає.

Для досягнення означених цілей фахівець з соціальної роботи виконує такі обов'язки:

- збір психосоціального анамнезу;
- емоційна підтримка хворої людини та членів його сім'ї;
- координація вирішення соціальних питань;
- захист інтересів пацієнта в органах охорони здоров'я, соціальної підтримки;
- консультації з правових питань, що стосуються ВІЛ-інфекції, спільний пошук шляхів вирішення юридичних проблем [3].

Висновки. Життя з ВІЛ не зводиться тільки до медичного аспекту захворювання. Наявність ВІЛ-інфекції і знання про неї може бути пов'язано з великою кількістю найрізноманітніших проблем і особливостей. Дуже часто навіть самій людині з ВІЛ складно відокремити одну проблему від іншої. Поширення ВІЛ-інфекції призвело до появи в суспільстві упередження по відношенню до інфікованих осіб. Велика помилка – стереотипне сприйняття всіх ВІЛ-інфікованих людей як однорідної групи. Вона видається

більшості людей аморальною і протиправною, небезпечною для оточуючих. Саме захворювання сприймається як закономірне і справедливе покарання за антигромадський, гріховний спосіб життя. Розкриття ВІЛ-статусу може привести до втрати роботи, догляду з сім'ї, погіршення матеріального становища та фізичного самопочуття. Проблема в одній сфері життя впливає на іншу.

Соціальна підтримка осіб, які живуть з ВІЛ/СНІД полягає в тому, що ВІЛ-інфекція та СНІД – це особливе захворювання, при якому людина, яка заразилася, сама починає цуратися оточуючих, і оточуючі уникають занадто близького спілкування з нею. Сьогодні стає все більш очевидним, що соціально-психологічна допомога ВІЛ-інфікованим вирішує також завдання профілактики наркозалежності та поширення ВІЛ-інфекції.

Список використаної літератури:

1. Активні методи просвітницької діяльності у профілактиці ВІЛ/СНІДу та ризикованої поведінки: посіб. для спец. приймальників-розподільників, притулків для неповнолітніх та виховних колоній/[О. В. Безпалько, Н. В. Зимівець, І. В. Захарченко та ін.]; за заг. ред.: Р. Х. Вайноли, Т. Л. Лях. - К.: ТОВ «ДКБ «РОТЕКС», 2007.
2. ВІЛ-інфекція в Україні: Інформ. бюл./ МОЗ України, Укр.центр профілактики і боротьби зі СНІДом, Ін-т епідеміології та інфекційних захворювань ім. Л.В. Громашевського АМН України, ЦЕС МОЗ України. - 2010. - №33. - С.3-5
3. Калашніков Ю.В., Крисов Л.П., Муценко Д.В., Панфілова О.М., Шендеровський К.С. Методичні рекомендації щодо соціальної підтримки людей, які живуть з ВІЛ (з досвіду роботи). - К.: ДЦССДМ, 2005. - 116 с.

*Махенько Олена Сергіївна,
студентка III курсу,
Спеціальності «Економіка»*

*Науковий керівник:
кандидат економічних наук, доцент
Красман Наталія Валеріївна*

«Державний борг України : причини та наслідки»

В період економічної та політичної кризи Україна зіткнулася з рядом економічних проблем, що гальмують соціально-економічний розвиток країни. Зростання державного боргу негативно впливає на розвиток України через неплатоспроможність країни, втрату довіри інвесторів та кредиторів, а також обмеження доступу до зовнішніх джерел фінансування. З огляду на необхідність пошуку методів раціонального управління державним боргом України, вивчення особливостей його формування є вкрай важливим та актуальним [3].

Відповідно до Бюджетного Кодексу України державний борг - загальна сума заборгованості держави, яка складається з усіх випущених і непогашених боргових зобов'язань держави, включаючи боргові зобов'язання держави, що вступають у дію в результаті виданих гарантій за кредитами, або зобов'язань, що виникають на підставі законодавства або договору. У складі державного боргу виділяють зовнішній та внутрішній борг, також до його складу відносять гарантований державою борг. Гарантований державою борг - загальна сума боргових зобов'язань суб'єктів господарювання - резидентів України щодо повернення отриманих та непогашених станом на звітну дату кредитів (позик), виконання яких забезпечено державними

гарантіями. Зовнішній державний борг - заборгованість держави іншим країнам, міжнародним економічним організаціям та іншим особам, що є частиною валового боргу [1].

За останні 5 років державний борг країни зростає. Державний та гарантований державою борг України за 2019 рік у гривневому еквіваленті скоротився на 7,84%, а у доларовому еквіваленті - зріс на 7,71%. У травні 2019 року Міністерство фінансів погасило облігації зовнішньої державної позики (ОЗДП), випущені під гарантію США. Крім того, у вересні відбулося погашення єврооблігацій на \$661 млн. В кінці 2019 року відбулось остаточне погашення спеціальних облігацій внутрішньої державної позики, які випускалися Міністерством фінансів у 2014 році для відшкодування податку на додану вартість. Девальвація гривні у січні-лютому 2020 року та перевищення державних запозичень над погашенням державного боргу збільшили державний борг на 46,4 млрд грн.(табл.1).

Таблиця 1

Державний борг та ВВП України за 2015-2019 рр. та на 31.01.2020 р.

Рік	Загальний борг(млн.грн)	Зовнішній борг(млн.грн)	Внутрішній борг(млн.грн)	ВВП(млн.грн)	Загальний борг (млн.дол.США)
2015(31.12)	15721 80,2	10427 19,6	52946 0,6	19794 58	65505,7
2016(31.12)	19297 58,7	12400 28,7	68973 0	23831 82	70970,9
2017(31.12)	21416 74,4	13749 95,5	76667 8,9	29829 20	76305,2
2018(31.12)	21686 27,1	13972 17,8	77140 9,3	35587 06	78323,0
2019(31.12)	19982 75,4	11592 21,6	83905 3,8	39745 64	84364,5
2020(31.01)	20790 15,4	12484 29,5	83058 5,9	-	83428,9

[4]

Основними причинами зростання обсягу державного боргу стали наступні: тривалий військовий конфлікт на сході країни; політична криза; глибока економічна рецесія, викликана перегрупуванням економічних зав'язків з міжнародними партнерами та руйнуванням інфраструктури й промислових об'єктів на частині території країни внаслідок військового конфлікту на сході країни; знецінення гривні по відношенню до ключових міжнародних розрахункових грошових одиниць; фінансування за рахунок державних запозичень дефіциту державного бюджету, зростання якого обумовлене значною мірою збільшенням видатків на оборону та обслуговування державного боргу; необхідність потужної державної підтримки державних підприємств, банків та Пенсійного фонду України тощо [5].

Наслідками існування великого державного боргу, які можуть підірвати економічне зростання країни і негативно впливати на її фінансовий стан є: зростання темпів інфляції, руйнівної для економіки; витік ресурсів з країни-боржника, що звужує можливості споживання та інвестування в національній економіці; зростання експорту над імпортом задля виплат відсотків боргу і частину боргу за своїми зобов'язаннями; швидке зростання зовнішнього боргу, що може поставити країну в несприятливе залежне становище від кредиторів, знизити міжнародний авторитет країни і підірвати довіру населення до політики її уряду; здійснення щорічних відсоткових платежів, які повинні фінансуватись за рахунок податкових надходжень [2].

На сьогодні існує стратегія управління державним боргом на 2019-2022 роки яка передбачає: збільшення питомої ваги внутрішніх запозичень у загальній структурі державних запозичень; регулярне розміщення широкого спектру державних цінних паперів з різними строками обігу; розширення співпраці з міжнародними фінансовими організаціями; розробка механізмів контролю щодо цільового використання фінансових ресурсів, отриманих у рамках державних запозичень; збільшення прямих іноземних інвестицій як альтернативи нарощуванню запозичень шляхом посилення заходів щодо покращення інвестиційного клімату в Україні; розширення сфери партнерських стосунків України на міжнародних фінансових ринках; розширення переліку інвесторів [6]. Завдяки стратегії управління державним боргом на 2019-2022 роки Україна зможе зменшити розмір державного боргу та забезпечити ефективне функціонування економіки та економічне зростання.

Список використаної літератури:

1. Бюджетний кодекс України від 8 липня 2010 року № 2456-VI // Офіційний сайт Верховної ради України / Законодавство України. – [Електронний ресурс] – Режим доступу: <https://zakon.rada.gov.ua/laws/show/2456-17#n291>
2. Державний борг та його вплив на економіку [Електронний ресурс]. – Режим доступу http://m.stud.com.ua/51234/ekonomika/derzhavniy_borg_yogo_vpliv_ekonomiku
3. Державний кредит [Текст] : навч. посіб. / Н. П. Лубкей, Н. М. Ткачук, В. П. Горин, О. М. Карапетян. – Тернопіль : ТНЕУ, 2012. – 140 с.- [Електронний ресурс].-Режим доступу : http://dspace.tneu.edu.ua/bitstream/316497/15231/1/%D0%94%D0%B5%D1%80%D0%B6%D0%B0%D0%B2%D0%BD%D0%B8%D0%B9_%D0%BA%D1%80%D0%B5%D0%B4%D0%B8%D1%82.pdf
4. Державний та гарантований державою борг [Електронний ресурс]. — Режим доступу: <https://index.minfin.com.ua/ua/finance/debtgov/>
5. Лондар Л.П. Стан державного боргу України в умовах загострення фінансових ризиків, пов'язаних із гібридною війною. – [Електронний ресурс] – Режим доступу: <http://www.niss.gov.ua/articles/2864/>
6. Стратегія та програма управління державним боргом від 05.06.2019 р. [Електронний ресурс].- Режим доступу : <https://mof.gov.ua/uk/osnovna-informacija>

*Мищак Людмила Михайлівна,
студент I курсу,
Спеціальності «Соціально-виховна робота
з дітьми та молоддю»*

*Науковий керівник:
кандидат педагогічних наук, доцент
Костюшко Ганна Олексіївна*

«Технологічне забезпечення соціальної адаптації студентів-першокурсників»

Актуальність теми. Зумовлена необхідністю розробки та впровадження у виховний процес вищих педагогічних закладів змістовних і новітніх технологій, інших педагогічних умов, що дозволяють більш активно та цілеспрямовано використовувати можливості діяльності для ефективної соціальної адаптації студентів першого року навчання. Проте залишається недостатньо вивченою проблема соціалізації студентів-першокурсників, що обумовлюється їхніми віковими соціально-психологічними

особливостями, а також специфікою навчально-виховного процесу університету, який розгортається в спеціально створеному соціально-виховуючому середовищі.

Проблемі соціалізації та соціальній адаптації студентства присвятили свої роботи Л. Балобанова, С. Горбунова, Л. Дябел, О. Сахань, С. Шашенко, А. Яковенко та інші. Адаптації студентів до навчання в умовах вищого навчального закладу приділяється багато уваги такими науковцями, як Т. Алмазова, Ю. Бохонкова, Н. Герасімова, Н. Жигайло, О. Кочерук та іншими. Адаптацію як необхідну умову соціалізації людини розглядають М. Лукашевич, А. Мудрик, С. Пальчевський. Такі вчені, як Л. Красовська, М. Пришак, Л. Гармаш, О. Маріна, О. Стягунова роблять акцент на важливості адаптації першокурсників до навчання, підкреслюючи те, що успішність перебігу процесу адаптації є запорукою сприятливого розвитку в певному соціумі.

Теоретичні підходи до технологій і технологічного забезпечення адаптації студентів описують Д. Андрєєва, С. Головіна, І. Милославова, в соціально-педагогічній роботі визначають С. Архіпова, О. Безпалько, Р. Вайнола, С. Харченко.

Метою нашої роботи є визначення технологічного забезпечення з соціальної адаптації студентів-першокурсників в умовах освітнього середовища.

У соціально-педагогічній літературі розглядають технологічне забезпечення адаптації студентів-першокурсників до навчання у вищому навчальному закладі.

До технологічного забезпечення адаптації студентів першокурсників у вищому навчальному закладі автори (Г. Левківська, В. Сорочинська, В. Штифурак) визначають такі форми:

- формальна - пізнавально-інформаційне пристосування до нового оточення, структури вищої школи, змісту навчання в ній, її традицій, своїх обов'язків.

- соціально-психологічна (суспільна) - процес внутрішньої інтеграції (об'єднання) групи студентів-першокурсників та інтеграцію цієї групи зі студентським оточенням уцілому.

- дидактична - проблема підготовки до нових форм і методів навчальної діяльності у вищому навчальному закладі, яка відображає, в першу чергу, інтелектуальні можливості першокурсників [1].

Під поняттям «Технологічне забезпечення в соціальній роботі ми розуміємо надання послуг, інформації, форм роботи, інформаційного й інших видів забезпечення, необхідних для функціонування та підвищення адаптованості студентів-першокурсників.

Є. Холостова розглядає соціальні технології як узагальнення набутих і систематизованих знань, досвіду, умінь і практики роботи суб'єктів соціальної діяльності; сукупність способів професійного впливу на соціальний об'єкт із метою його покращення, забезпечення оптимізації функціонування при можливому тиражуванні даної системи [3].

С. Архіпова, Г. Майборода, О. Тютюнник пропонують бачення технологій соціально-педагогічної роботи як «системи чітких послідовних дій спеціаліста, які націлені на вирішення певної соціально-педагогічної проблеми» [2, с. 42].

М. Шакурова зауважує, що застосування технологій соціально-педагогічної роботи обумовлено: соціально-педагогічною метою; умовами її реалізації; особливостями об'єктів; особливостями місця реалізації; наявними ресурсами; можливостями організаційних форм соціально-педагогічної роботи; особливостями суб'єкта соціально-педагогічної діяльності [4].

Тому для підвищення рівня адаптації першокурсників пропонуються використовувати наступне технологічне забезпечення для роботи куратора зі студентами:

- зустрічі з відомими людьми;
- тематичні тижні, предметні олімпіади, збори відділень;
- диспути, дебати, усні журнали;
- читацькі конференції;
- відвідування спектаклів, концертів, музеїв, виставок;
- туристичні походи, екскурсії;

- конкурси, інтелектуальні ігри (КВК, «Брейн-Ринг» тощо);
- колективні творчі справи;
- проекти;
- участь у конкурсі для першокурсників «Шукаємо таланти»;
- соціально-психологічна робота.

Отже, одне з найважливіших завдань у роботі навчального закладу – це пошук ефективних шляхів і методів залучення першокурсника до нових умов життя та навчання. Тому процес адаптації першокурсників до умов навчання в коледжі є дуже складним і багатограним. І в навчальному закладі розроблено систему заходів, а саме технологічне забезпечення, яке дозволяє подолати низку труднощів із соціальної адаптації студентів-першокурсників.

Список використаної літератури:

1. Левківська Г. П. Адаптація першокурсників в умовах вищого закладу освіти: Навч. посібник / Левківська Г. П., Сорочинська В. Є., Штифурак В. С. – К. : Либідь, 2001. – 128 с.
2. Методи та технології роботи соціального педагога: [Навчальний посібник] / С. П. Архипова, Г.Я. Майборода, О. В. Тютюнник. –К.: Видавничий дім «Слово», 2011. – 496 с.
3. Технологии социальной работы: Учебн.под ред. проф. Е.И. Холостовой. – М.: ИНФРА, 2001. – 400с. Серия «Высшее образование№».
4. Шакурова М.В. Методика и технология работы социального педагога: Учеб. пособие для студентов высш. пед. учеб. заведений. – 2-е изд., стереотип. – М.: Академия, 2004. – 272 с.

*Наливайко Марія Миколаївна,
студентка V курсу,
Спеціальності «Математика.
Середня освіта»*

*Науковий керівник:
кандидат економічних наук, доцент
Красман Наталія Валеріївна*

«Україна та МВФ: основні аспекти співробітництва та напрями вдосконалення»

В умовах недостатньої кількості власних коштів держави виникає потреба в зовнішніх коштах для відновлення сталого економічного зростання країни. Україна є однією з таких держав, що потребують коштів для розвитку економіки. Саме тому Україна співпрацює з міжнародними фінансовими організаціями, в тому числі й з Міжнародним валютним фондом (МВФ).

Співпраця України і МВФ розпочалася від 3 червня 1992 року. Наразі Міжнародний валютний фонд є одним із головних партнерів України. Починаючи з 1994 року наша країна отримує від МВФ кредити, частина яких пішла на фінансування дефіциту платіжного та торговельного балансів. Основною метою співпраці з МВФ є стабілізація і створення підґрунтя для сталого економічного розвитку України [4].

Можна виділити три основні етапи співробітництва між МВФ та країною, яка є її членом (Україною): нагляд і моніторинг за світовою економікою та економікою країни члена; надання фінансової допомоги країні, якщо це необхідно; економічні дослідження та надання технічної допомоги, країні, яка є членом фонду. Можна помітити, що

Міжнародний валютний фонд надає не лише економічну підтримку, а й підтримку в технічній сфері [5, с. 23].

Співробітництво між Україною і МВФ можна поділити на кілька етапів. Кожен етап має свої позитивні і негативні наслідки, які так чи інакше мали вплив на економіку нашої держави. МВФ висувало ряд вимог до України, але після відмови України піднімати ціни на газ для населення до європейського рівня, МВФ припинив співпрацю з нашою державою. На даному етапі Україна та МВФ ведуть перемови для подальшої співпраці. Україні слід приділити увагу не тільки економічній програмі, узгодженій з МВФ, а й створити план заходів для реформування економічної системи країни [3].

У зв'язку з відсутністю чіткої стратегії економічного розвитку держави, співпраця з МВФ може бути небезпечною для економіки країни. Аналізуючи взаємовідносини України з міжнародними фінансовими організаціями можна виділити такі проблеми: низька платоспроможність країни та зростання зовнішнього боргу; неадекватність вимог міжнародних фінансових організацій реаліям економіки України; проблема постійного впливу на діяльність поточного уряду держави; проблема оптимізації взаємовідносин України з фінансовими організаціями. [1, с. 30-31].

Україні слід здійснити конкретні кроки для підвищення рівня співпраці з МВФ, щоб забезпечити реальну можливість продовження кредитної програми. З цією метою слід приділити увагу не лише виконанню програми економічних дій, які потрібні для отримання кредитів, але й для реформування економічної системи країни і залучення зовнішнього фінансування для розвитку інфраструктури. Для підвищення ефективності співпраці з МВФ було б доречно запровадити щорічне слухання про хід реалізації Стратегії партнерства України з МВФ, із заслуховування звіту [2, с. 27].

Для вдосконалення роботи України з МВФ, потрібно здійснити наступні заходи: практикувати залучення суспільства до участі в обговоренні програм економічних реформ, які будуть фінансуватися за рахунок кредитних коштів; змінити тактику призначення представників України в МФО за квотами України, врахувати практику інших країн; запровадити спеціальну програму підготовки українських фахівців, які звертатимуться до МВО з заявами на зайняття вакантних посад в апараті МВО; покласти на Міністерство закордонних справ функції координування співпраці з МВО різних державних установ України; провести конкурс на розробку методики комплексної оцінки ефективності проектів, які фінансуються Світовим банком; виділити окремо кошти на фінансування роботи з фондом; розробити план найефективнішого використання кредитних коштів для покращення становища країни [6, с. 485].

Співпраця МВФ з Україною дала поштовх реформуванню в Україні, але постійно зростаючий борг не підкріплюється значними досягненнями в економіці. При чіткому плануванні використання грошей, які виділяє МВФ, Україна може забезпечити економічний ріст країни, досягнення якого дасть змогу використовувати власні та внутрішні позикові ресурси.

Список використаної літератури:

1. Александрова С. М. Стан боргової залежності України від МВФ// Економіко-правовий розвиток сучасної України : матер. III Всеукр. наук. конф. студ., аспір. та молодих вчених (22-23 листопада 2013 р., м. Одеса) / за ред. д.е.н., проф. О. М. Кібік, д.ю.н., проф. О. П. Подцерковного ; Національн. ун-т «Одеська юридична академія» – Одеса : Фенікс, 2013. – 500 с., с. 29-32.

2. Гришина Л.О. Україна та міжнародний валютний фонд: перспективи співпраці / Л.О. Гришина, П.М. Карась, В.М. Черешня // Сталий розвиток економіки. – 2012. – № 3. – С. 26–30.

3. Данилишин Б.М. Співробітництво з МВФ: проблеми і перспективи [Електронний ресурс] - Режим доступу: <https://dt.ua/macrolevel/spivrobotnictvo-z-mvfproblemi-i-perspektivi-.html>

4. Закон України «Про вступ України до Міжнародного валютного фонду, Міжнародного банку реконструкції та розвитку, Міжнародної фінансової корпорації, Міжнародної асоціації розвитку та Багатостороннього агентства гарантування інвестицій» від 3 червня 1992 року № 2402-ХІІ [Електронний ресурс] // Офіційний сайт Верховної ради України / Законодавство України. – Режим доступу: <http://zakon1.rada.gov.ua/laws/show/2402-12>.

5. Кульбіда М.В. Сучасні проблеми співробітництва України з міжнародними фінансовими організаціями. // Сучасні можливості забезпечення соціально-економічного розвитку країн матеріали доповідей Міжнародної науково-практичної конференції (м. Ужгород, 16 вересня 2017 року) / За. заг. ред.: М. М. Палінчак, В. П. Приходько, А. Krynski. – Ужгород. – Ужгород: Видавничий дім «Гельветика», 2017. – 188 с., с. 22-24.

6. Петрик. О. Програми МВФ: досвід окремих країн та перспективи для України. // Журнал європейської економіки. - 2017. - Т. 16. - № 4 (63). - Жовтень–грудень 2017. - с. 480-503.

*Нарожна Анна Вікторівна,
студентка V курсу,
Спеціальності «Соціальна робота,
Соціальна педагогіка»*

*Науковий керівник:
кандидат педагогічних наук, доцент
Вакуленко Олена Василівна*

«Причини формування та шляхи профілактики комп'ютерної залежності підлітків»

Бурхливий розвиток комп'ютерних технологій в останні роки накладає певний відбиток на розвиток особистості сучасного підлітка. Потужний потік нової інформації, застосування комп'ютерних технологій, а саме розповсюдження комп'ютерних ігор дуже впливає на їхній виховний простір. Істотно змінюється і структура їхнього дозвілля. Разом з безсумнівним позитивним значенням комп'ютеризації відзначають і негативні наслідки цього процесу, що впливає на психічне здоров'я підлітків. Тому, дослідження причин виникнення та шляхів профілактики комп'ютерної залежності підлітків є важливою частиною соціально-педагогічної діяльності, яка займає значущу роль в ефективному вирішенні цієї проблеми.

Питанню соціально-педагогічної профілактики як виду соціально-педагогічної діяльності присвятили свої роботи такі науковці та дослідники як Т. Журавель, В. Лютий, Т. Лях. Науковець Н. Сергєєва обґрунтувала соціально-педагогічні умови профілактики комп'ютерної адикції серед підлітків. Т. Веретенко, М. Снітко звернули увагу на діяльність підлітків у Інтернет-мережі і виділили причини, які спонукають їх до цього. Вивченню сучасних комп'ютерних ігор та їх впливу на підлітків присвячені праці І. Бурлакова, А. Войскунського, А. Гордєєвої, С. Шапкіна.

Комп'ютерна залежність, як загальний термін для позначення деяких негативних явищ, включає, зокрема, найбільш поширену у наш час інтернет-залежність. Так, під комп'ютерною залежністю розуміють нестримне бажання до Інтернету, що характеризується згубною дією на побутову, навчальну, соціальну, робочу, сімейну, фінансову сфери діяльності. Така залежність виявляється у тому, що люди віддають значну частину свого життя Інтернету, практично відмовляючись від реальності і проводячи за комп'ютером більше 18 годин на день [1].

Визначення комп'ютерної залежності у багатьох випадках дуже широке, воно охоплює і трактує велику кількість проблем поведінки людини та контролю над її бажаннями. Науковці виділяють основних п'ять типів залежності:

1. Нав'язливий веб-серфінг - нескінченні подорожі по Всесвітній павутині, пошук інформації.

2. Пристрасть до віртуального спілкування і віртуальних знайомств - великі обсяги листування, постійна участь в чатах, веб-форумах, надмірність знайомих і друзів в Мережі.

3. Ігрова залежність - нав'язливе захоплення комп'ютерними іграми по мережі.

4. Нав'язлива фінансова потреба - гра по мережі в азартні ігри, непотрібні покупки в інтернет-магазинах або постійні участі в інтернет-аукціонах.

5. Кіберсексуальна залежність - нездоланне бажання відвідувати порносайти, обговорювати сексуальну тематику в чатах чи спеціальних телеконференціях «для дорослих» [3].

На думку В. Посохової, головними причинами узалежнення є емоційна незрілість, низька толерантність до фрустрації, схильність до регресуючої поведінки, наявність тривоги та депресії, слабкі адаптаційні можливості, неадекватний рівень домагань та відсутність критичного ставлення до своїх можливостей, наявність проблем у міжособистісному спілкуванні, викривлення мотиваційно-потребової сфери [5].

В сучасній науці здійснюються спроби виявити найбільш значущі чинники, що впливають на формування комп'ютерної залежності. Так, дослідник Вакуліч Т.М. виділила такі групи факторів інтернет-адикції, а саме:

- психологічні чинники (безмежна можливість створювати нові образи власного «Я» та вербалізації уявлень і фантазій, порушення психофізіологічного стану);

- соціально-психологічні (потужне розширення меж спілкування особистості; легкість знаходження однодумців і емоційно близьких людей, задоволення потреби в належності до соціальної групи та визнанні; можливість відійти від реальності);

- соціальні (існування сучасної людини в інформаційно насиченому середовищі: агресивність подання інформації у ЗМІ, поява нових засобів впливу на свідомість, ослаблення найважливіших соціокультурних інститутів, відсутність реально діючих соціальних програм психогігієни та психопрофілактики) [2].

Науковець Посохова В., розглядає комп'ютерну залежність, як нову форму аддиктивної поведінки підлітків, наводячи деякі особливості підлітків з Інтернет-залежністю – дисгармонія функціонування емоційної сфери, що проявляється в нездатності до чіткої диференціації своїх почуттів, неможливості спонтанно відреагувати їх у комунікативних ситуаціях; тенденція до соціальної ізоляції [6].

У моделі профілактики комп'ютерної адикції, де зібрана думка багатьох науковців, прийнято виділяти такі методи роботи:

- інформаційний (забезпечення необхідною інформацією з проблем залежностей від комп'ютерних та азартних ігор у підлітків);

- метод поведінкових навичок (аналіз і програвання конкретних життєвих ситуацій, які сприяють розширенню знань шляхом обговорення та аналізу проблем, пов'язаних з комп'ютерною залежністю);

- конструктивно-позитивний метод (організація та проведення тренінгів та ігор, спрямованих на підвищення психологічної стійкості, зняття напруги, зниження рівня тривожності, підвищення впевненості і т.п.) [4].

Окрім того, важливим елементом профілактичної моделі є профілактична робота з сім'єю, батьками, вчителями.

Отже, комп'ютерна залежність підлітків є дуже важливою і актуальною проблемою сьогодення. Проблема швидко поширюється і набуває світового значення. Тому,

першочерговим завданням суспільства є виявлення цієї залежності у підлітків та всебічна допомога для її подолання.

Список використаної літератури:

1. Аносов В.Д., Лепський В.Є. Вихідні посилки проблематики інформаційно-психологічної безпеки. - М., 2003. - 190 с.
2. Вакуліч Т.М. Психологічні чинники запобігання інтернет-залежності підлітків / Т.М. Вакуліч. Текст: дис... канд. наук. – 2006.
3. Войскунський О.Є. Залежність від Інтернету: актуальна проблема // Світ Інтернету. - М., 2000. - №3. - С. 76 – 81.
4. Новосельцев В.І. Комп'ютерні ігри: дитяча забава або педагогічна проблема// Директор школи. - 2003. - № 9 - 13-18с.
5. Посохова В.В. Соціально-психологічні особливості формування життєвих планів Інтернет-залежної молоді: дис... кандидата психол. наук: 19.00.07 / Посохова Віра Валеріївна. – К., 2006. – 155 с.
6. Посохова В. Особливості життєвого планування Інтернет-залежної молоді // Психологічні перспективи.–2004.–Вип.6.–С.150-157.

*Нартюк Олександр Миколайович,
студент IV курсу,
Спеціальності «Соціальна допомога»*

*Науковий керівник:
доктор філософських наук, професор
Тополь Ольга Володимирівна*

«Шляхи вдосконалення соціальної допомоги безробітним в Україні»»

Безробіття як соціально-економічне явище властиве ринкам праці як розвинених країн, так і країн, що знаходяться на більш нижчих щаблях соціально-економічного розвитку. Тому, безробіття призводить до економічних втрат, соціального виключення істотної частки економічно активного населення із відносин ринку праці, а отже, до втрати ресурсів для забезпечення необхідного і достатнього життєвого рівня, а отже – до його маргіналізації, результатом якої стане соціальна нестабільність. А відтак, нині існує нагальна потреба у вдосконаленні соціальної допомоги безробітним в Україні, так як зволікання з впровадженням цього процесу є реальною перешкодою для розвитку відносин ринку праці, так і повноцінного забезпечення соціального захисту й зайнятості незайнятого населення.

До пріоритетних шляхів вдосконалення соцдопомоги безробітним у найближчій перспективі слід віднести: нормативно-правове забезпечення; інформаційне забезпечення; інституційно-організаційне забезпечення; кадрове та освітнє забезпечення тощо.

Незважаючи на те, що відносини, що виникають в процесі надання соціальної допомоги регулюються низкою законодавчих та підзаконних актів, нормативно-правовий механізм державного управління цією системою потребує внесення змін і вдосконалення. З одного боку, правові акти, які врегульовують питання надання соціальних послуг в Україні містять чимало недоліків, які зумовлюють правову неврегульованість даної сфери, суттєво перешкоджають її ефективній організації та функціонуванню, з другого – чинне законодавство потребує приведення у відповідність до міжнародних стандартів [2, с. 329-335]. У цьому контексті беззаперечною постає на даний час потреба у внесенні змін до чинної законодавчої бази, яка регламентує діяльність суб'єктів, що надають соціальні послуги, усуненні прогалин у нормах права, які на практиці перешкоджають задовольняти

потреби громадян у соціальних послугах з сприяння працевлаштуванню у необхідних обсягах і належної якості.

Удосконалення організаційного аспекту соціальної допомоги безробітним необхідно здійснювати за кількома напрямками, а саме: удосконалення якості надання послуг шукачам роботи (впровадження ринку надання соціальних послуг що стимулюватиме конкуренцію між надавачами послуг), створення в структурі органів виконавчої влади, в органах місцевої влади територіальних підрозділів з питань контролю за якістю соціальних послуг; активізація партнерських взаємовідносин і співробітництва в суспільстві за напрямом: «держава-громадськість-роботодавці», впровадження новітніх технологій відповідно до потреб часу та ринку праці (профілювання, соціального супроводу за підходом кейс-менеджменту та ін.).

Пріоритетом в удосконаленні кадрового забезпечення сфери надання соціальних послуг для безробітних насамперед є: укомплектування структур даної системи кадрами відповідної професійної підготовки та кваліфікації, мотивування до ефективної трудової діяльності, використання трудового потенціалу та оцінювання кадрів, їх професійний розвиток та соціальний захист. Поряд з цим важливо залучати в окремих випадках до надання безробітним студентів відповідних навчальних закладів шляхом їх участі у волонтерській, суспільно корисній діяльності, різних заходах громадських організаціях, що надають соціальні послуги. Також необхідно впроваджувати різноманітні моделі практичної (спеціалізованої на конкретну категорію населення) підготовки фахівців; поєднання теорії та практики (спрямованість на отримання теоретичних знань, розвиток практичних умінь і навиків щодо творчого, нестандартного вирішення проблем отримувачів соціальних послуг тощо); чітку координацію діяльності між ЗВО і соціальними закладами [1, с. 145].

Інформаційне забезпечення реалізації соціальної допомоги безробітним повинно сприяти швидкому реагуванню на індивідуальні потреби, запити отримувачів таких послуг, а також сприяти формуванню позитивного іміджу діяльності державної служби зайнятості чи здійснювати соціальну рекламу відносно окремих соціально вразливих категорій працездатного населення [2, с. 350]. Інформаційний напрям вдосконалення детермінує в значній мірі у контексті виконання таких важливих завдань, як: моніторинг за якістю таких послуг, ефективністю їх надання, цільовим використанням коштів; контроль за дотриманням і виконанням суб'єктами, що надають соціальні послуги з працевлаштування визначених державних стандартів, ліцензійних умов; аналіз факторів, що впливають на надання соціальної допомоги безробітним для прогнозування обсягів, категорій безробітного населення для розроблення та ухвалення відповідних нормативно-правових актів (законодавчих та підзаконних), управлінських рішень; аналіз обґрунтованості та юридичної правомірності прийнятих рішень тощо.

Список використаної літератури:

1. Актуальні проблеми соціальної політики України: Навчальний посібник / За заг. ред. А. О. Ярошенко / А. О. Ярошенко, Н. Б. Отрешко, Л. А. Литва [та інш.] – К.: Видавництво НПУ імені М.П. Драгоманова, 2012. – 222 с.
2. Дубич К. В. Механізми державного управління системою надання соціальних послуг: [Електронний ресурс] : дис. ... д-ра наук з держ. управління: 25.00.02 / К. В. Дубич; Національна академія держ. управління при Президенті України : - К., 2016. – 445 с. – Режим доступу : <http://academy.gov.ua/pages/dop/136/files/0a96c8f4-2c7b-4826-9627-bb088d37062f.pdf>.

*Пархоменко Дар'я Юрївна,
студентка IV курсу,
Спеціальності «Соціальне забезпечення»*

*Науковий керівник:
кандидат юридичних наук, доцент
Сушицька Наталія Валеріївна*

**«Діяльність державних фондів пенсійного забезпечення в Україні:
проблеми та перспективи»**

Розвиваючись в межах діючих стратегій, складники пенсійної системи України перебувають під потужним впливом нестабільного економічного середовища. Аналогічний вплив на суспільне середовище здійснює і пенсійна система.

Розвиток та реформування пенсійної системи та діяльність державних фондів пенсійного забезпечення в нашій країні відбуваються під впливом тих трансформаційних перетворень, які притаманні всій системі суспільних відносин нашої держави. Проте невирішеність деяких вагомих питань і загострення проблем у цій сфері - значною мірою є відбитком у якому перебуває економіка та політична система нашої країни.

Найважливішою його складовою є пенсійне забезпечення. Згідно з Законом України «Про пенсійне забезпечення» громадяни України мають право на державне пенсійне забезпечення за віком, по інвалідності, у зв'язку з втратою годувальника та в інших випадках, передбачених цим законом (ст.1).

Пенсійним забезпеченням являється матеріальне забезпечення, яке надається з Пенсійного фонду України та Державного бюджету відповідно до встановлених державою правил особам пенсійного віку і непрацездатним громадянам, а також тим, які втратили годувальника з огляду на визнану суспільством об'єктивно існуючу необхідність надавати таким громадянам утримання за рахунок коштів, асигнованих на ці цілі державою.

А.І. Якимів у монографії «Формування і розвиток системи пенсійного забезпечення в Україні» дає визначення, що пенсія - це форма надання матеріальних благ непрацездатним громадянам з огляду на соціальний фактор.

Це поняття є достатньо повним, так як визначає суб'єктів та об'єктів пенсійного забезпечення. Пенсійне забезпечення є основною складовою державної системи соціального захисту населення і безумовно, відображає характерні ознаки цієї вищої системи, яка представляє собою систему взаємопов'язаних грошових фондів, органів та установ, суб'єктів забезпечення, видів забезпечення та правових актів .

На основі наведених визначень до основних характерних ознак пенсійного забезпечення належать:

- регулярні грошові платежі;
- кошти на виплату пенсій виділяються із спеціально створених для цього фондів;
- розмір пенсії визначається індивідуально для кожного громадянина;
- пенсії призначаються з настанням пенсійного віку, досягненням трудового стажу або з непрацездатністю громадянина чи втратою годувальника.

Система пенсійного забезпечення в Україні складається з трьох рівнів . Трирівнева пенсійна система дозволяє розподілити між трьома її складовими ризики пов'язані із

змінами в демографічній ситуації (до чого більш чутлива солідарна система) та з коливаннями в економіці і на ринку капіталів (що більше відчувається у накопичувальній системі). Такий розподіл ризиків дозволяє зробити пенсійну систему більш фінансово збалансованою та стійкою, що застраховує працівників від зниження загального рівня доходів після виходу на пенсію і є принципово важливим та вигідним для них.

Пенсійний фонд України є центральним органом виконавчої влади, що здійснює управління фінансами пенсійного забезпечення, діяльність якого спрямовується і координується Кабінетом Міністрів України. Пенсійний фонд України у своїй діяльності керується Конституцією та законами України, актами Президента України, Кабінету Міністрів України та Положенням про Пенсійний фонд України.

Згідно з Положенням про Пенсійний фонд України на нього покладені наступні завдання:

- 1) реалізація державної політики з питань пенсійного забезпечення та ведення персоніфікованого обліку надходжень від сплати єдиного внеску;
- 2) внесення пропозицій Міністру щодо формування державної політики з питань пенсійного забезпечення та ведення обліку осіб, які підлягають загальнообов'язковому державному соціальному страхуванню;
- 3) керівництво та управління солідарною системою загальнообов'язкового державного пенсійного страхування;

У Конституції України (ст. 46) зазначено, що «громадяни мають право на соціальний захист, що включає право на забезпечення їх у разі повної, часткової або тимчасової втрати працездатності, втрати годувальника, безробіття з незалежних від них обставин, а також у старості та в інших випадках, передбачених законом».

Це право гарантується загальнообов'язковим державним соціальним страхуванням за рахунок страхових внесків громадян, підприємств, установ і організацій, а також бюджетних та інших джерел соціального забезпечення; створення мережі державних, комунальних, приватних закладів для догляду за непрацездатними.

Пенсії, інші види соціальних виплат та допомоги, що є основним джерелом існування, мають забезпечувати рівень життя, не нижчий від прожиткового мінімуму, встановленого законом.

Традиційно пенсія (від латинського слова «*penſio*» - *платіж*) - це регулярні грошові виплати як форма матеріального забезпечення непрацездатних. Пенсії - регулярні грошові виплати з державних, громадських чи приватних фондів соціального забезпечення або страхування особам похилого віку, інвалідам, утриманцям і сиротам, а також заслуженим та привілейованим особам.

Отже, на сьогодні система пенсійного забезпечення є важливою та необхідною ланкою економіки будь-якої держави. Завдяки їй забезпечується матеріальний захист населення за рахунок самих працівників, роботодавців та держави на випадок втрати працездатності.

Список використаної літератури:

6. Закон України «Про пенсійне забезпечення», режим доступу: <http://zakon.rada.gov.ua>
7. Положенням про Пенсійний фонд України, режим доступу: <http://zakon.rada.gov.ua>

**Пархоменко Людмила Андріївна,
Студентка V курсу,
Спеціальності « Соціологія»**

**Науковий керівник:
кандидат історичних наук
доцент кафедри соціології та публічних комунікацій
Черній Людмила Віталіївна**

«Соціалізація дітей в сучасних соціокультурних умовах»

Актуальність проблеми. Тема особливостей соціалізації дітей в сучасних соціокультурних умовах є надзвичайно актуальною, адже якість і ефективність усіх етапів даного процесу має визначне місце у формуванні соціально адаптованої і зрілої особистості. Аналізуючи той факт, що сім'я є першим і головним агентом соціалізації, можна сміливо стверджувати, що з перших днів життя дитини саме батьки повинні усвідомити всю свою відповідальність за успішне входження свого чада в соціум.

Важливість сім'ї у соціалізації дитини спричиняється тим, що вона постає як головний передавач культурних норм і цінностей, що робить можливим їх сприйняття в інших референтних групах – серед товаришів по іграх, у дитячих вікових колективах, неформальних об'єднаннях, членами яких вона стає або на які просто орієнтується у власному житті. Отже, сім'я є тією „первинною матрицею, всередину якої сягає коріння особистості й звідки постають її витoki” [1].

Індивід народжується з генетично заданим переліком фізіологічних потреб, але це народження відбувається в різних типах сімей (сімейних ситуаціях), які по-різному позначаються на його становленні як особистості. І це визначає персональний світ дитини, зміст, яким наповнюється її соціалізація [2].

Значущість внутрішньосімейних відносин для соціалізації дитини зумовлена, по-перше, тим, що вони є початковим специфічним зразком суспільних відносин, з якими дитина стикається від самого народження, а по-друге, тим, що в них фокусується і набуває «своєрідного мініатюрного вираження все багатство суспільних відносин, створюючи можливості для раннього залучення зростаючої особистості до їх системи» [3].

Прискорення трансформації суспільства, зміни в поглядах на життєві ідеали, призвели до виникнення в особистості відчуття нестабільності, невизначеності життєвих перспектив. І тут дуже важливою постає проблема виховання батьками в собі «толерантності до невизначеності». Тобто дорослі повинні вміти «тверезо» сприймати те, що неможливо передбачити і припустити, яким буде суспільство в майбутньому, як правильно взаємодіяти з людьми і чого варто очікувати. Досвідчені науковці-психологи стверджують, що таку тенденцію потрібно прийняти як належне і навчити дитину наступному:

- контакт з собою (критичне мислення, контакт зі своїми почуттями і володіння своїми почуттями);
- контакт зі своїми цінностями (це означає, що при прийнятті будь-яких рішень людина повинна вміти опиратись на те, що в першу чергу для неї значимо і важливо, не думаючи при цьому « а що ж скажуть інші»);
- показати дитині: як робити вибір (тобто тут потрібне знання і вміння двох попередніх пунктів, де дитина розуміє свої цінності, оперує ними, приймаючи на основі них те чи інше рішення) [4].

З вище наведеного можна стверджувати, що можливість думати про себе, знати себе, розуміти себе, усвідомлювати свої цінності і спиратися усвідомлено в своєму виборі на них, - це ті моменти, які в будь-якому випадку (не дивлячись на те, що чекатиме в майбутньому) будуть точно корисними.

Говорячи про соціалізацію дітей в сучасних соціокультурних умовах, необхідно зазначити і те, що на зміну поколінню «Z» (їх ще називають «покоління ЯЯЯ») приходять покоління «I» («цифрові від народження»). Таке покоління виросло в оточенні технічних новинок. Вони з легкістю беруться за кілька завдань одночасно, а доступність різноманітних зорових і слухових стимулів запрограмувала їх мозок безперервно шукати все нові і нові задоволення. «Цифрові від народження» є більш сприйнятливими до навколишнього світу, але для них не дуже прийнятними і легкими є традиційні методи навчання [5].

Отже, враховуючи все вище зазначене, з великою впевненістю розуміємо, що ніхто не може стовідсотково стверджувати, як правильно і до яких майбутніх реалій суспільства варто готувати батькам дітей. Але, беручи до уваги сучасні соціокультурні умови, мати та батько мають навчити дитину контактувати з собою, зі своїми цінностями та на основі цього робити той чи інший вибір у житті. Саме за допомогою цих пунктів дитина навчиться розуміти спершу себе і свої потреби. А це в свою чергу дасть змогу краще адаптуватись до будь-яких соціокультурних умов.

Список використаної літератури:

1. Ахмадеев А. А. Социальная адаптация в контексте семьи: социально-философский анализ / Алим Ахатович Ахмадеев, Анина Альтафовна Ширяева. – Уфа :БГУ, 2001. – 102 с.

2. Болкун Т. А. ОПОРНІ КОНСПЕКТИ ЛЕКЦІЙ [Електронний ресурс] / Т. А. Болкун. – 2007. – Режим доступу до ресурсу: <https://studfiles.net/preview/5184060/>.

3. Кравченко Т.В. СОЦІАЛІЗАЦІЯ ДИТИНИ У КОНТЕКСТІ ВНУТРІШНЬОСІМЕЙНИХ ВІДНОСИН, УДК 316.61, 2012 - 12 с.

4. Петрановская Л. «Во всем мире родители не знают, к чему готовить детей. Но есть три важные вещи» [Електронний ресурс] / Людмила Петрановская. – 2019. – Режим доступу до ресурсу: https://www.goodhouse.ru/family_and_children/vospitaniye/lyudmilapetranovskaya-vo-vsem-mire-roditeli-ne-znayut-k-chemu-gotovit-detey-no-esttri-vazhnye-veshchi/.

5. Смолл Г. Мозг онлайн [Електронний ресурс] / Г. Смолл, Г. Ворган. – 2011. – Режим доступу до ресурсу: <http://loveread.ec/contents.php?id=73050>.

*Першина Наталія Олександрівна,
Студентка IV курсу,
Спеціальності «Математика.
Середня освіта»*

*Науковий керівник:
Кандидат економічних наук, доцент
Красман Наталія Валеріївна*

«Становлення та перспективи розвитку інформаційної економіки»

Економічна система та суспільство зазнають значного впливу інформаційних технологій, що стрімко розвиваються, та їх динамічним використанням в управлінні бізнес-процесами на підприємствах. Розвиток сучасних інформаційно-комунікаційних технологій (ІКТ) та збільшення кількості інформації є двома визначальними чинниками сучасної економічної системи. Сучасна динамічна конкуренція, заснована на

інноваційному перетворенні економічного простору, посилила роль інформації в процесі суспільного виробництва. Вона стала домінуючим чинником конкурентоспроможності підприємств, галузей, регіонів і країн, створюючи можливості людському капіталу широко використовувати свій потенціал для досягнення взаємодоповнюючих цілей забезпечення сталого економічного розвитку. Інформація і технології, пов'язані з нею, визначають темпи росту економіки – темпи приросту ВВП, а також ступінь зрілості, розвитку і становлення громадського суспільства, що, в свою чергу, визначає темпи росту економіки і соціальної сфери [3].

Інформаційна економіка – це такий тип економіки, де продуктивність і конкурентоспроможність господарюючих суб'єктів залежать головним чином від їх здатності генерувати, обробляти й ефективно застосовувати інформацію, засновану на знаннях. Також інформаційну економіку можна визначити як економіку, в якій інформація є валютою та продуктом. Інформаційний сектор економіки складають три підсектори: науково-освітній, телекомунікаційний і техніко-інноваційний. Проте, структура сучасної інформаційної економіки набагато складніша, ніж поділ на ці під сектори, адже до неї входить виробництво та обслуговування електронної інформаційної техніки і різні види робіт з інформацією. Важливого значення набуває проблема нових якостей. Зокрема, нового значення набувають продукт, як інформаційний об'єкт, праця, як інтелектуальна праця, капітал, як інтелектуальний капітал (людський потенціал, освіта, досвід, вміння та знання), благо, багатство, як особистісні якості, людський капітал. Нового значення набувають категорії цінності та потреби. Добробут вимірюється не матеріальними благами, а потоком креативних благ, тому на перший план виходить модель «креативної людини» [2].

До основних рис, що характеризують інформаційну економіку, відносяться глобальність, висока продуктивність та зміна способу отримання прибутку. Глобальність світової економіки надає можливість суб'єктам господарювання працювати як єдине ціле в реальному часі у світовому масштабі. Капітал вільно переміщується між країнами, а країни мають змогу використовувати цей капітал у реальному часі. Висока продуктивність виникає завдяки використанню всіх видів ресурсів без часових та територіальних обмежень. Зміна способу отримання прибутку переходить від отримання ефекту масштабу на використання швидкості інновацій і здатності залучати й утримувати клієнтів.

Становлення інформаційної економіки в Україні супроводжувалось такими особливостями: появою нових виробничих сил, що кардинально змінили матеріально-технічну базу виробництва за рахунок привнесення в неї автоматизації, інформаційних ресурсів та комп'ютерної техніки з глобальною мережею Інтернет; впровадженням інформаційних технологій у виробництво, торгівлю та послуги, а також розвиток комп'ютерної мережі Інтернет, що є базою для створення мережевих підприємств і мережевого інтелекту; зміною характеру праці, що зумовило виникнення нового виду діяльності – інформаційного та нових форм праці, які характеризуються дистанційністю тощо.

На мікрорівні така зміна означає появу підприємства нового типу, яке функціонує у мережі Інтернет, використовує окремо функціонуючих та територіально відокремлених робітників, а також майже не має матеріальних активів (віртуальні корпорації). На макрорівні з'являється нова галузь економіки – інформаційна індустрія, що виникла в результаті злиття галузей обчислювальної техніки (виробництво комп'ютерів, розробка програм, здійснення послуг з їх обслуговування), зв'язку (Інтернет, телефон, кабельне телебачення, супутниковий зв'язок, радіо) та інформаційного наповнення (бібліотечна, архівна та видавнича справа, інформаційні послуги, індустрія розваг) [1].

Для подальшого перспективного та швидкого розвитку інформаційної економіки в Україні, необхідно удосконалити механізми реалізації державної політики в управлінні розвитком інформаційної економіки, а саме: виробити єдині принципи і загальні правила взаємодії всіх суб'єктів інформаційної діяльності при оптимальному співвідношенні

державного регулювання та саморегулювання й розвитку інформаційних ринків; забезпечити умови для безпечної інформаційної взаємодії держави, громадян та організацій; гарантувати та уможливити рівнодоступність суб'єктів інформаційної діяльності до відкритих інформаційних ресурсів та їхню правову рівність; це збереження балансу інтересів держави і світового співтовариства при входженні України в глобальний інформаційний простір, збереження інформаційного суверенітету; боротьба з піратством у галузі інформаційних технологій. У сучасному світі зростання економіки можливе лише за умови максимального використання новітніх досягнень науки і техніки. Побудова інформаційної економіки в Україні в стратегічній перспективі дозволить посилити міжнародні позиції України та її конкурентоспроможність на світових ринках, зміцнити внутрішні аспекти соціально-економічного розвитку, підвищити рівень добробуту населення [5].

Список використаної літератури:

1. Кіреєв Д.Б. Вдосконалення механізмів розвитку інформаційної економіки в Україні. [Електронний ресурс] – Режим доступу: https://nuczu.edu.ua/sciencearchive/PublicAdministration/vol5/visnyk_nuczu_15_2016_2.pdf
2. Становлення інформаційної економіки в Україні та світі /В. Приймак // Вісник Львівського університету. Серія економічна. - 2014. - Випуск 51. - С. 9-15 – Режим доступу: <http://publications.lnu.edu.ua/bulletins/index.php/economics/article/view/5866>
3. Тенденції розвитку інформаційної економіки в Україні / І. П. Малик // Вісник Східноєвропейського університету економіки і менеджменту. Сер. : Економіка і менеджмент. - 2013. - № 1. - С. 25-34. - Режим доступу: http://nbuv.gov.ua/UJRN/Vsuem_2013_1_5
4. Тенденції та проблеми розвитку сфери інформаційних технологій в Україні: кадрові аспекти / Л. Є. Довгань // Економічний вісник НТУУ «КПІ» [Електронний ресурс] – Режим доступу: <http://ev.fmm.kpi.ua/article/view/108718/103666>
5. Ткачова А.В. Специфіка і тенденції розвитку інформаційного сектора економіки в Україні. [Електронний ресурс] – Режим доступу: <http://www.economy.nayka.com.ua/?op=1&z=2378>

*Пігарєв Станіслав Валерійович,
студент I курсу,
Спеціальності «Соціальне забезпечення»*

*Науковий керівник:
кандидат юридичних наук, доцент
Сушицька Наталія Валеріївна*

«Соціальний захист населення в країнах Європейського Союзу»

Право на соціальний захист задекларовано статтею № 25 Декларації прав людини, у якій визначено, що сучасна правова держава повинна гарантувати своїм громадянам право на такий життєвий рівень, включаючи їжу, одяг, житло, медичний догляд та необхідне соціальне обслуговування, який є необхідним для підтримання здоров'я і добробуту її самої та її сім'ї, і право на забезпечення в разі безробіття, хвороби, інвалідності, вдовства, старості чи іншого випадку втрати засобів до існування через незалежні від неї обставини. Реалізація задекларованого права на соціальний захист населення відбувається через систему соціального забезпечення, яке є своєрідним інструментом соціальної політики, що застосовується для регулювання рівня життя населення і передбачає надання послуг та матеріальних ресурсів у різних формах, що фінансуються державою, спираючись на чітко визначені принципи.

Початок формування соціальної політики країн Європейського Союзу можна пов'язати із набуттям чинності 1.11.1993 р. Маастрихтського договору щодо його заснування, який доповнив Договір про заснування ЄЕС такими розділами, як VIII «Соціальна політика, освіта, професійне навчання і молодь» і XIV «Економічне і соціальне з'єднання», а також його додатків – Угоди про соціальну політику й Протоколу про соціальну політику. Цікаво те, що ЄС не має чітко визначеної соціальної моделі. Цікавий факт, що за типологією Г. Еспінг-Андерсена, в основі якої лежали такі критерії, як місце соціальної політики серед національних пріоритетів, ступінь участі держави в перерозподільних процесах та ін. (ця типологія передбачає три основних типи соціального захисту: ліберальний, консервативний і соціально-демократичний), європейська соціальна модель поєднує у собі риси усіх трьох моделей, можна стверджувати, що вона є гібридною. Однією із особливостей системи соціального захисту у країнах ЄС є процвітанню регіональних європейських моделей соціальної політики, вони зумовлені історичними умовами становлення системи захисту населення як інституту держави, рівнем економічного розвитку країн та його безпосередньою динамікою, ступенем впливу лівих та правих політичних партій, національними і релігійними цінностями, етикою господарської діяльності, та перш за все трудової та підприємницької. В наукових роботах існує поняття «загальноєвропейської» соціальної моделі, яка передбачає спільність дій держави і громадянського суспільства, які спрямовані на те, щоб для всіх громадян забезпечувались основні матеріальні потреби, участь у житті суспільства, а також посилення соціальної згуртованості, вона заснована на моделі соціальної справедливості.

Говорячи про соціальний захист у країнах Європейського Союзу неможливо оминати функціонування такого дорадчого органу як Європейський соціально-економічний комітет, який відіграє роль містка між громадянами ЄС та самим ЄС. Завдання Соціально-економічного комітету - давати поради Комісії й Раді, які зобов'язані консультиватися з ним щодо економічних та соціальних питань.

Відповідно до законодавства країн-членів ЄС наявність права на певний вид соціального захисту і його надання залежить від розміру та кількості внесків, зроблених до відповідних інститутів соціального захисту. Право на соціальний захист, а саме на пенсії або допомоги, може пов'язуватися також із фактом проживання в одній із країн-членів ЄС, так для отримання допомоги в Іспанії необхідно проживання в країні від 3 до 5 років. У деяких країнах соціальна допомога надається всім, хто її потребує, в тому числі іноземцям, що законно проживають на території країни незалежно від тривалості проживання (Швеція, Фінляндія, Норвегія). В цих країнах соціальні послуги гарантуються як громадянські права. Прикладом універсальних допомог є універсальна пенсія за віком у Данії, а також послуги національних служб охорони здоров'я у Великій Британії та Італії. Ці допомоги є виразом солідарності на загальнодержавному рівні, на основі прав бенефіціаріїв як членів спільноти. Так, у багатьох країнах надання медичної допомоги, допомоги сім'ям з дітьми, а також підтримки осіб із низькими доходами фінансуються з державного бюджету. Фінансування шляхом податків, як правило, здійснюється із коштів державного бюджету (Великобританія, Франція, Португалія, Ірландія), регіональних або місцевих бюджетів (Австрія, Швеція, Італія, Іспанія та ін.), а також на змішаній основі. Єдиним виключенням можна вважати Бельгію, де у фінансуванні програм соціальної допомоги поряд з державою беруть участь, так звані, благодійні союзи. З вищенаведеного можна зробити висновок, що кожна країна Європейського Союзу має власне законодавство щодо соціального захисту. Вагоме значення має також згода населення фінансувати соціальну політику через сплату податків та внесків. Внески відрізняються від податків тим, що зроблені внески підвищують рівень майбутніх соціальних допомог працівника. Податки використовуються для загальних витрат уряду, а платежі працівника не впливають на рівень допомог, які він отримає. Це зумовлено не лише тиском фіскальної політики, а й визнанням відносно раціональної діяльності держави, потребою громадян у соціальному захисті при настанні ймовірних соціальних ризиків, окрім того,

вагоме значення мають ступінь регулювання державою соціально-економічних процесів і суспільні пріоритети, у такому випадку роль держави вимірюється часткою ВВП, що перерозподіляється через державний бюджет. Таким чином, на формування системи соціального забезпечення впливає механізм групування соціальних видатків. В цілому, до соціальних видатків відноситься забезпечення через державні або приватні установи соціальних допомог та інших виплат, що надаються домогосподарствам і приватним особам з метою надання підтримки в ситуаціях, які негативно позначаються на їх матеріальному становищі. Такі допомоги надаються у грошовій або у натуральній формі у вигляді товарів та послуг

Отже, система соціального забезпечення населення як інструмент соціальної політики посідає значуще місце у функціонуванні держав Європейського Союзу, високий рівень видатків на сфері захисту здоров'я, освіти тощо у комплексі із внесками громадян та сплаченими ними податками дає значне фінансову підґрунтя для реалізації права на соціальний захист, а існуючі регіональні моделі соціальної політики продукують таку систему соціального захисту, яка забезпечує гідні умови життя і сприяє підвищенню ефективності соціальних послуг.

Список використаної літератури:

1. Доценко І.О., Кукурічко Р.С. Зарубіжний досвід фінансового забезпечення соціального захисту населення // Фінансовий простір. - 2015. - № 2.
2. Шутаєва О.О., Побірченко В.В. Моделі соціальної політики ЄС: основні напрямки трансформації, // Ученые записки ТНУ имени В. И. Вернадского. Экономика и управление. - 2013. - Т. 26(65), № 1. - С. 164-182. - Режим доступу: http://nbuv.gov.ua/UJRN/UZTNU_econ_2013_26_1_22
3. Топішко Н.П., Європейська соціальна модель і виклики глобалізації: пошук балансу потреб економіки і соціуму // Вісник Житомирського ... університету "Острозька академія". Серія : *Економіка*. - 2016. - Вип. 3.
4. Лотар Вітте Європейська соціальна модель і соціальна згуртованість: яку роль відіграє ЄС?, / Фонд ім. Фрідріха Еберта, Регіональне представництво в Україні та Білорусі. Лотар Вітте. – К.: Заповіт, 2006. – 44 с.
5. Слюсаренко К.В., Садовенко М.М. Соціальна політика ЄС: сучасні виклики та перспективи. // Економічний аналіз. - 2017. - Т. 27(1). - С. 80-90
6. Білоус І., Досвід країн ЄС У сфері соціальної підтримки населення, Світ фінансів. – 2006. – Вип. 4. – С. 165-169.
7. Загальна декларація прав людини [Електронний ресурс]. – Режим доступу: <http://www.un.org.ua/images/documents/3722/>

*Пісковець Марія Григорівна,
студентка III курсу,
Спеціальності «Соціальне забезпечення»*

*Науковий керівник:
доктор філософських наук, професор
Тополь Ольга Володимирівна*

«Соціальна допомога молоді, яка має функціональні обмеження»

Актуальність теми. Актуальність проблем молоді із функціональними обмеженнями визначається тим, що в Україні спостерігається тенденція до зростання

чисельності осіб з інвалідністю унаслідок зниження рівня медичного обслуговування, зростання наркоманії й алкоголізму, підвищення екологічної небезпеки, зниження можливостей повноцінного харчування і відпочинку, погіршення умов праці.

Значущість проблем людей з особливими потребами посилюється за рахунок збільшення їх частки в загальній структурі населення України. Так, за останніх 6 років ХХ століття їх частка зросла з 2 млн 102 тис до 2 млн 472 тис осіб, тобто з 4 до 4,7 % загальної кількості населення.

Мета: з'ясувати основні проблеми молоді з інвалідністю в українському суспільстві та соціальну допомогу з боку держави в професійній підготовці й працевлаштуванні.

Виклад основного матеріалу. Основними проблемами молоді з обмеженими функціональними можливостями виступають:

– матеріальне забезпечення (різниця між реальним прожитковим мінімумом і встановленими виплатами по інвалідності, брак реалізації встановлених законодавством пільг і нестача деяких додаткових, недостатність безкоштовного забезпечення технічних і медичними засобами лікування, реабілітації, компенсації вад і захворювань);

– медичне обслуговування (недостатня кількість і якість послуг безкоштовного лікування, а також профілактики, реабілітації і ранньої діагностики, брак спеціалізованих закладів і кваліфікованих фахівців, особливо в невеликих поселеннях, нестача заходів щодо оздоровлення і санаторного лікування, зокрема брак путівок для дітей з батьками);

– освіта і професійне навчання (нестача спеціальних груп у дитячих садках і спеціальних класів у загальноосвітніх школах, спеціальних шкіл, особливо в малих поселеннях, недостатня якість надомного навчання і спеціальної підготовки педагогів, що його здійснюють, недостатність закладів професійного навчання і можливостей безкоштовного продовження освіти);

– спілкування, заняття улюбленими справами (нестача осередків – клубів, денних центрів соціальної адаптації, центрів соціально- психологічної реабілітації дітей та молоді з функціональними обмеженнями – форм роботи – груп взаємодопомоги, спеціальних змін в таборах відпочинку тощо, інших форм роботи державних і громадських організацій, які займаються проблемами інвалідності) [2];

– підготовка молоді до самостійного життя (нестача центрів соціальної адаптації, центрів соціально-психологічної реабілітації дітей та молоді з функціональними обмеженнями – спеціалізованих служб ЦССМ, закладів професійної орієнтації і навчання, діяльності щодо сприяння працевлаштуванню, створення спеціалізованих служб знайомств тощо);

– вільне пересування (невиконання вимог законодавства щодо пристосування будівельних споруд і транспорту до потреб людей з функціональними обмеженнями, певна нестача транспортних пільг).

Здійснення професійної підготовки та працевлаштування.

В розвинутих країнах давно розроблені і діють програми профорієнтації молоді з фізичними і сенсорними обмеженнями, які дозволяють їм зайняти гідне місце в суспільстві.

Сьогодні в Україні професійною підготовкою, фізичною та медичною реабілітацією молодих людей з інвалідністю опікуються Кам'янець-Подільський планово-економічний технікум-інтернат, Харківський обліково-економічний технікум-інтернат ім. Ф.Г. Ананченка, Житомирський технічний лицей-інтернат, Луганське і Самбірське СПТУ-інтернати, куди щорічно вступають на навчання 1600 осіб з інвалідністю I-II груп у віці від 16 до 39 років. Тут вони знаходяться на державному утриманні; їх забезпечують чотириразовим харчуванням, гуртожитком, необхідними медикаментами та лікарською допомогою [1].

У Львові в одному з ПТУ почали навчати 45 дітей з ДЦП і 43 – з іншими фізичними обмеженнями за спеціальністю «обліковець бухгалтерських даних». До справи активно долучаються громадські організації, які застосовують таку форму соціальної роботи, як центри навчально-виробничої реабілітації. В Києві діють комп'ютерні курси для дітей з ДЦП, випускники яких вступають до вузів на технічні факультети, зокрема за спеціальністю «програміст ЕОМ».

Переважну частину професійної підготовки здійснюють спеціалізовані школи та будинки-інтернати, вона не потребує високої кваліфікації й пов'язана з роботою, яку можна робити руками: макраме, в'язання, плетіння, палітурна справа тощо.

Працевлаштування є чи не найгострішою проблемою не тільки для клієнтів цієї категорії, але і для людей з обмеженнями в цілому [2].

Висновки. Законодавча і виконавча влада докладає значних зусиль для розв'язання проблеми працевлаштування людей з обмеженнями. Згідно зі змінами, внесеними Верховною Радою України у податкове законодавство, пільгами тепер користуються не лише підприємства Українського товариства глухих (УТОГ), Українського товариства сліпих (УТОС) і Спілки організацій інвалідів України (СОІУ), а й усі інші підприємства і організації, у яких люди з обмеженнями складають більше 50% працюючих.

Список використаної літератури:

1. Лавриченко Н.М. Педагогіка соціалізації: європейські абрисы. — К., 2000.
2. Толстоухова СВ. Соціальна реабілітація молоді з обмеженою дієздатністю. — К., 2000.

*Полигач Христина Ігорівна,
студентка I курсу,
Спеціальності «Соціальне забезпечення»*

*Науковий керівник:
кандидат юридичних наук, доцент
Сушицька Наталія Валеріївна*

«Соціальний захист людей з інвалідністю: проблемні питання сьогодення»

Люди з інвалідністю- це особи зі стійким розладом функцій організму, зумовленим захворюванням, наслідком травм або з уродженими дефектами, що призводить до обмеження життєдіяльності, до необхідності в соціальній допомозі та захисті. Соціальний захист людей з інвалідністю з боку держави полягає у наданні грошової допомоги, засобів пересування, протезування, орієнтації та сприйняття інформації, пристосованого житла, у встановленні опіки або стороннього догляду, а також пристосуванні забудови населених пунктів, громадського транспорту. Матеріальне, соціально-побутове і медичне забезпечення людей з інвалідністю здійснюється у вигляді грошових виплат, забезпечення медикаментами, технічними й іншими засобами, включаючи автомобілі, крісла-коляски, а також шляхом надання послуг з медичної, соціальної, трудової реабілітації [1].

Сучасне життя формує відповідні вимоги до соціального захисту цієї категорії населення. Практика показує, що значна частина положень соціально-економічної політики щодо людей з інвалідністю застаріла і не відповідає потребам сьогодення, а

також не узгоджується із загальновизнаними високогуманними міжнародними нормами і стандартами [2].

Соціальна політика хоч і містить багато позитивних кроків до вирішення проблемних питань щодо людей з інвалідністю, проте, недостатність в матеріальних ресурсах та не до кінця скореговані механізми захисту населення дають про себе знати. Отже, існуюча система соціального захисту людей з інвалідністю потребує суттєвих змін і доповнень, модернізації.

На даний час Україна намагається перейти від медичної до соціальної моделі інвалідності. Остання полягає у взаємозв'язку між людиною з обмеженими можливостями та соціумом, а не фіксування відхилення у її здоров'ї та розвитку, як це притаманно медичній моделі і було характерно для радянської системи управління. Сучасна державна політика соціального захисту людей з інвалідністю включає в себе низку заходів, зокрема створення умов для інтеграції людей з інвалідністю до активного суспільного життя; створення безперешкодного середовища; забезпечення активної взаємодії державних органів та громадських організацій у розв'язанні проблем людей з інвалідністю, тощо [4].

В Україні, як і в більшості європейських країн, діє концепція квотування державою певного відсотка робочих місць на підприємствах. Відповідно до ст. 19 Закону України "Про основи соціальної захищеності людей з інвалідністю в Україні", всім підприємствам, установам та організаціям з кількістю працюючих від 8 і більше осіб встановлено норматив зі створення 4% робочих місць для працевлаштування людей з інвалідністю. Для порівняння: в Італії та Іспанії – 2%, у Німеччині – 5%, у Франції – 6%. Таку квоту в Україні зобов'язані виконувати всі суб'єкти господарювання незалежно від форми власності, проте лише 55% підприємств дотримуються встановленого показника, їм вигідніше сплатити штраф, ніж забезпечити роботою інваліда [5]. Тому, на мою думку, це одна з найважливіших проблем сьогодення. Адже люди з інвалідністю потерпають від малої зайнятості, і це ще більше посилює проблему інтеграції такої частини населення в суспільство. Окрім того, ще одна глобальна проблема на даний час- це проблеми пересування людей з обмеженими можливостями. Адже, до прикладу, в більшій частині закладів немає пандусів, транспорт та торгові центри також не облаштовані для людей з інвалідністю. Тому існує нагальна потреба в реформуванні законів щодо соціалізації людей з інвалідністю та покращенні їхнього життя.

Аналіз актуальних проблем соціального захисту людей з інвалідністю в Україні засвідчує, що на нинішньому етапі недостатньо здійснено заходів щодо забезпечення повноцінного життя людей з обмеженими можливостями та фізичними вадами, не проведена модернізація існуючої системи соціального захисту. Я вважаю, що варто прискорити розроблення механізмів оптимізації будівництва соціального житла та контролювати зобов'язання забудовників щодо виділення відповідної частки квартир для цієї категорії громадян. Здійснити реформування стаціонарних установ для інвалідів та переведення фінансування на створення допоміжних служб, які дадуть змогу людям з інвалідністю жити без відриву від соціуму. Забезпечити можливість безперешкодного отримання реабілітаційних послуг за місцем проживання інваліда, в тому числі розширити спектр надання соціальних послуг недержавним сектором. І тільки тоді, коли держава справді сприятиме реалізації соціальної політики щодо людей з інвалідністю, сприятиме соціальному захисту, допомагатиме соціалізуватись людям і буде робити все можливе для їхнього комфорту, ми зможемо подолати нерівність, дискримінацію та рухатись до більш демократичного суспільства.

Списки використаної літератури:

1. Соціальний захист інвалідів за законодавством України - Бібліотека BukLib.net Наукова бібліотека Буковина. . [Електронний ресурс] – Режим доступу: <https://buklib.net/books/27916/>

2. Врегулювання проблемних питань працевлаштування та захисту прав інвалідів у сфері праці : практ. посіб. / уклад. О. В. Бабак, І. В. Гладка, Н. М. Малиновська, В. Й. Скаковська ; за заг. ред. В. М. Дьяченка, М. Л. Авраменка. – К. : “Ун-т Україна”, Всеукр. центр професійної реабілітації інвалідів, 2007. – 156 с. 10

3. Соціальний захист населення України : навч. посіб. / авт. кол. : І. Ф. Гнибіденко, М. В. Кравченко, О. М. Коваль, О. Ф. Новікова та ін. ; за заг. ред. В. М. Вакуленка, М. К. Орлатого. – К. : Вид-во НАДУ; Вид-во “Фенікс”, 2010. – 212 с.

4. Про становище інвалідів в Україні. Національна доповідь / Мінпраці України, Держ. установа “Наук.-дослід. ін-т соц.-труд. відносин”. – К., 2008. – 200 с.

5. Уряд. кур’єр. – № 230. – 2009. – 10 груд.

*Прокопенко Євгенія Юріївна,
студентка I курсу,
Спеціальності «Соціологія»*

*Науковий керівник:
канд. іст. наук, доцент кафедри
соціальних та публічних комунікацій
Черній Людмила Віталіївна*

«Ефективність соціальної реклами в сучасному інформаційному суспільстві: світовий досвід та українські реалії»

Нині, в добу інформаційного суспільства, значно збільшилась кількість чинників, що впливають на формування суспільних ціннісних орієнтацій та способів життя. Зокрема, соціальна реклама має потужний потенціал для корегування соціальних еталонів, впливу на моральні цінності, що є необхідним для формування свідомого та благополучного суспільства. Соціальна реклама має змогу проникати в формування поведінкових психологічних стереотипів, впливати на світогляд. До того ж зараз важливе значення має розробка та вдосконалення способів громадських зв'язків та методів, за допомогою яких суспільство і соціальні інститути прагнуть забезпечити рівновагу, сталий розвиток. До таких способів і належить соціальна реклама. Як і будь-яка реклама, соціальна реклама використовує маніпулятивні технології, що здатні внести вагомі зміни в масову поведінку. На всі питання про соціальну рекламу можливо відповісти, проаналізувавши її як світовий досвід, так і як реалії українського сьогодення [3].

Основною метою соціальної реклами є зміна ставлення та привертання уваги суспільства до певних актуальних соціальних проблеми: наркоманія, алкоголізм, злочинність, забруднення навколишнього середовища, а в довготривалій перспективі - формування нових соціальних цінностей [4]. До того ж соціальна реклама націлена на вирішення проблем, пов'язаних з державою: відродження патріотизму, благополуччя сімейних відносин, виконання населенням громадянських обов'язків [1].

Слід зазначити, що соціальна реклама є доволі молодим напрямом у сфері суспільних комунікацій. Її історія починається на зламі XIX і XX ст. Одним із перших прикладів соціальної реклами прийнято вважати заклик «Американської громадянської асоціації» захищати Ніагарський водоспад від шкідливих екологічних наслідків діяльності деяких енергетичних компаній [4]. Офіційно історія соціальної реклами України виникає тільки у перші роки незалежності. Тому, можна вважати, що цей вид реклами в молодій українській державі досліджувався порівняно мало і потребує детальнішого теоретичного аналізу та поглибленого вивчення [3]. Також дається в знаки відсутність об'єктивних критеріїв оцінки ефективності соціальної реклами, недостатнє врахування етичних і моральних аспектів змісту та форми соціальної реклами. Звідси й походять проблеми,

пов'язані з рівнем її ефективності, використанням світового досвіду для покращення її якості.

У кожній країні світу соціальна реклама розвивається та вдосконалюється різними темпами, відштовхуючись від індивідуального культурно-історичного розвитку. Тому, врахування специфіки феномену соціальної реклами є необхідним у її теоретичному аналізі. Така ситуація викликає потребу в постійному моніторингу соціальної реклами з боку наукових центрів та закладів і виявлення громадської думки щодо ставлення до української соціальної реклами та її сприйняття.

На даному етапі розвитку інформаційного суспільства все частіше здійснюються спроби вивчення маніпулятивного впливу реклами на процеси сприйняття. Соціологічний підхід дав можливість наукового дослідження реклами як спеціалізованого соціального інституту, але він має певні пізнавальні обмеження, оскільки не повною мірою дозволяє дослідити специфічні комунікативні характеристики рекламних практик. Тому це дало поштовх для застосування соціально-психологічного підходу до дослідження соціальної реклами. Таким чином стало можливим вивчення ціннісного сприйняття людьми змісту рекламних повідомлень [2].

З'ясовано, що рівень ефективності соціальної реклами значно зріс з появою нових засобів її трансляції в добу інформаційного суспільства. Глобальний обмін інформацією у зв'язку з технічним прогресом дав поштовх до міжнародного співробітництва у сфері рекламної діяльності. Таким чином підвищилась якість рекламних повідомлень, розширилась цільова аудиторія. Прогрес у створенні новітніх засобів масових комунікацій зробив рекламу одним з важливіших соціальних інститутів. Аналіз емпіричних досліджень ефективності соціальної реклами в Україні дав змогу оцінити рівень соціальної активності громадян, виявити основні соціальні проблеми на даному етапі розвитку, віднайти недоліки у процесі створення та трансляції соціальної реклами [3].

Найбільш популярну соціальну рекламу на період пандемії 2020 року створили StarLightMedia, вони запустили серію соціальних роликів, де ведучі телеканалів 1+1, Новий канал та ICTV розповідають та дають поради щодо карантину, уведеного через загрозу поширення коронавірусу. Крім того, ведучі Нового каналу запустили соціальну рекламу-флешмоб #ЗалишайсяВдома, де вони закликають українців бути вдома, поки ситуація в країні не налагодиться.

Порівняння специфіки та комерційної та соціальної реклами дало змогу виявити їх принципи відмінності. Після теоретичного аналізу стало зрозуміло, що необхідним є покращення умов для створення соціальної реклами. Втручання держави може врегулювати конкуренцію між комерційною та соціальною рекламою та спонукати їх до співробітництва, що безумовно підвищить рівень ефективності соціальної реклами в Україні. [3]

Проблема ефективності соціальної реклами, якою переймаються спеціалісти у розвинутих країнах, для українських фахівців є, на жаль, лише однією з багатьох. Серед низки інших можна назвати відсутність її серйозного замовника. Потенційними рекламодавцями, як у всьому світі, можуть бути громадські організації, професійні об'єднання, державні структури та бізнес. З українським бізнесом стосунки у соціальної реклами поки що не склалися. Вітчизняний підприємець, як правило, не може ще собі дозволити витратити гроші без прямої комерційної вигоди. Громадські організації, через убогість своїх бюджетів, грошей на соціальну рекламу не мають. Вони є у представництві великих міжнародних організацій, але виділення коштів на соціальну рекламу буває, м'яко кажучи, не дуже прозорим. Тому сьогодні головним замовником і рекламодавцем в Україні є переважно держава. У якої, як добре відомо, є безліч інших нагальних проблем. Особливо в умовах економічної кризи [4].

Список використаних джерел:

1. URL: http://webcache.googleusercontent.com/search?q=cache:ywqN0d_bFkUJ:irbis-nbuv.gov.ua/cgi-bin/irbis64r_81/cgiirbis_64.exe%3FC21COM%3D2%26I21DBN%3DUJRN%26P21DBN%3DUJRN%26Z21ID%3D%26IMAGE_FILE_DOWNLOAD%3D1%26Image_file_name%3DPDF/eui_2013_1_68.pdf+%&cd=2&hl=uk&ct=clnk&gl=ua
2. URL: https://revolution.allbest.ru/sociology/00752589_0.html
3. URL: <http://www.sociology.kpi.ua/wp-content/uploads/2015/06/Sviridenko.pdf>
4. URL: <http://www.socio-journal.kpi.kiev.ua/archive/2009/4/21.pdf>

*Рак Олена Олексіївна,
студентка III курсу,
Спеціальності «Економіка»*

*Науковий керівник:
старший викладач
Манжула Євгенія Вікторівна*

«Заробітна плата в Україні: сучасні тенденції та проблеми»

Заробітна плата є важливим елементом ринку праці, який в умовах функціонування ринкової економіки має виконувати такі функції як відтворення (забезпечення найманих осіб та членів їхніх сімей необхідними життєвими благами), стимулювання (встановлення залежності розміру заробітної плати від кількості і якості праці конкретного працівника, його трудового внеску в результати роботи підприємства), регулювання (оптимізація розміщення робочої сили за регіонами, галузями господарства, підприємствами з урахуванням ринкової кон'юнктури), соціальна (відображає міру живої праці при розподілі фонду споживання між найманими працівниками та власниками засобів виробництва), оптимізаційна (полягає в тому, що заробітна плата як складова витрат виробництва є чинником мотивації підприємця до раціонального використання праці) та функцію формування платоспроможного попиту (узгодження платоспроможного попиту з одного боку і виробництва споживчих товарів з іншого) [1]. Однак, ситуація, яка склалась в Україні свідчить про те, що заробітна плата не виконує в повній мірі своїх функцій. Це призводить до знецінювання праці більшості найманих працівників, зокрема, бюджетної сфери, виникає можливість виплати частини заробітної плати “у конвертах”, “підштовхує” до отримання неправомірної вигоди, посилюється соціальна напруга в суспільстві, нерівність, неформальна та вторинна зайнятість тощо [1]. Така ситуація гальмує соціально-економічний розвиток країни, що виявляється насамперед в зростанні безробіття, в інфляційних процесах, в недоотриманні державним бюджетом податкових надходжень, в зниженні реального ВВП, а головне – в зниженні добробуту населення.

Варто зазначити, що за останні роки спостерігається суттєвий вплив робочої сили за кордон. Адже, рівень заробітної плати в Україні залишається суттєво нижчим, ніж у країнах Східної Європи. Середня номінальна заробітна плата в Україні в третьому кварталі 2019 року становила 382 євро. У той же час в Латвії цей показник був на рівні 1 091 євро на місяць (у 2,9 рази більше), у Польщі середня зарплата була 1 143 євро (у 3 рази більше), у Чехії - 1 310 євро (у 3,4 рази більше) [2].

Як зауважили у Міністерстві фінансів, високі темпи трудової міграції призвели до зростання рівня заробітної плати в Україні. Так, у травні 2019 року темп зростання зарплати зріс до 7% (проти травня попереднього року) через те, що українські роботодавці вимушені конкурувати з європейськими за робочу силу [3].

Крім низького рівня заробітної плати, в Україні залишається негативна тенденція

до затримки щодо її виплати. Так, 21 березня 2020 року Комітет з питань соціальної політики та захисту прав ветеранів провів слухання на тему: "Стан погашення заборгованості з виплати заробітної плати", на якому було зазначено, що станом на березень 2020 року заборгованість із виплати заробітної плати склала 3 млрд. гривень. Вона утворилася на 768 підприємствах-боржниках. 63% заборгованості утворилося на тих підприємствах, які активно функціонують. Підприємства-банкрути становлять 33%, а економічно неактивні підприємства - 3,6%. Найбільшими боржниками є приватні підприємства, потім державні і наостанок підприємства комунальної форми власності. Антилідерами щодо найбільшої суми зарплатних боргів традиційно залишаються Донецька область - 649 млн. грн., Харківська - 400 млн. грн., Дніпропетровська - 365, 7 млн. грн., Сумська - 364 млн. грн. і м. Київ - 219 млн. грн. [4].

На сьогодні дана проблема лише поглиблюється, адже в умовах карантину люди масово втрачають свої доходи: звільнення, відпустки за свій рахунок, неповний робочий день, зняття премій та надбавок тощо.

До чинників, які спровокували ці проблеми можна віднести: втрату традиційних ринків збуту, відсутність обігових коштів, відсутність державного замовлення, заборгованість по розрахунках із замовниками та інші. Крім об'єктивних економічних факторів зниження заробітної плати в Україні значну роль відіграють суб'єктивні, психологічні фактори. Так, за роки незалежності в українців так і не сформувалась культура сплати податків. Більшість населення сприймає їх як «кошти в кишеню депутатів», а не як інвестиції в розвиток своєї країни. Це призводить до тінізації доходів, прихованої зайнятості, незахищеності трудових прав найманих працівників тощо.

Отже, проблеми формування і виплати заробітної плати залишаються актуальними і сьогодні.

Список використаної літератури

1. Лаговський В. В. Статистичний аналіз динаміки рівня заробітної плати в Україні. Електронний журнал «Ефективна економіка». 2017. №6. URL: <http://www.economy.nayka.com.ua/?op=1&z=5643>

2. Мінекономіки порівняло зарплати в Україні, Латвії, Польщі та Чехії // РБК Україна. URL: <https://www.rbc.ua/ukr/news/minekonomiki-sravnilo-zarplaty-ukraine-latvii-1578906082.html>.

3. Майже кожен 5-й українець працевдатного віку перебуває на заробітках — уряд // hromadske.ua. 29.06.2019. URL: <https://hromadske.ua/posts/majzhe-kozhen-5-j-ukrayines-pracezdatnogo-viku-perebuvaye-na-zarobitkah-uryad>.

4. Комітет з питань соціальної політики та захисту прав ветеранів провів слухання на тему: "Стан погашення заборгованості з виплати заробітної плати". URL: http://komspip.rada.gov.ua/news/main_news/74507.html

*Ремез Людмила Сергіївна,
студентка II курсу,
спеціальності «Середня освіта.
Математика»*

*Науковий керівник:
кандидат економічних наук, доцент
Бицюра Юрій Васильович*

«Тенденції оплати праці в Україні і країнах світу»

Заробітна плата є основним джерелом грошових доходів працівників. Саме її величина впливає на добробут суспільства. Величина заробітної плати залежить від складності праці, професійних навичок і кваліфікації робітника; від умов роботи, від її важкості, шкідливості для здоров'я.

Особливе місце в системі оплати праці посідає мінімальна заробітна плата, тобто мінімальний розмір оплати праці, яку роботодавець має сплатити за виконану найманим працівником норму праці. В Україні її переглядають щорічно та закріплюють законом про державний бюджет [1, с. 23].

З високим рівнем мінімальної зарплати входять сім держав на заході й півночі ЄС. Тут мінімальна зарплата вище 1500 євро на місяць: Франція (1539 євро), Німеччина (1584 євро), Бельгія (1594 євро), Нідерланди (1636 євро), Ірландія (1656 євро) і Люксембург (2142 євро). Країни з середнім рівнем від 700 до 1000 євро на місяць. Вони розташовані в основному на півдні Європи: Португалія (741 євро), Греція (758 євро), Мальта (777 євро), Словенія (941 євро) та Іспанія (1050 євро). З низьким рівнем мінімальної зарплати відносяться країни на сході ЄС, де вона становить від 400 до 600 євро на місяць: Латвія (430 євро), Румунія (466 євро), Угорщина (487 євро), Хорватія (546 євро), Чехія (575 євро), Словаччина (580 євро), Естонія (584 євро), Литва (607 євро) і Польща (611 євро). [2].

Для порівняння, федеральна мінімальна заробітна плата в Сполучених Штатах в січні 2020 року становила 1119 євро на місяць.

Якщо ж Україну порівнювати з країнами ЄС, то мінімальна заробітна плата суттєво відрізняється. Мінімальна зарплата в Україні з 1 січня 2020 року становить 4723 грн, що на 550 грн вище, ніж в 2019 році. За офіційним курсом НБУ (26,42 грн/євро), на 1 січня мінімальна зарплата становила 179 євро. Варто зазначити, що через зростання курсу євро мінімальна зарплата в Україні до початку лютого вже впала до 170 євро [2]. Таким чином, мінімальна зарплата в Україні на початку року була приблизно в 9 разів нижче, ніж у Франції, Німеччині, Бельгії та Нідерландах, і в 12 разів нижче, ніж в Люксембурзі.

Середня зарплата в Україні (у грудні 2019 року вона становила 12,3 тис. грн.) значно відрізняється від середньої зарплати країн ЄС. З огляду на постійно зростаючу інфляцію, Україна очолила антирейтинг європейських країн за розміром середньої зарплати ще на початку 2019 року і продовжує утримувати цю позицію до сих пір.

Серед усіх західних сусідів нашої держави лише угорці отримують менше 1000 євро в місяць, а саме 933. Проте і це становить 24 тис. грн. Нижчою зарплата в ЄС є лише у румунів, латвійців та болгар. Якби Україна зараз була в ЄС, то ми були б останніми у цьому списку.

Середня заробітна плата в Сполучених Штатах в грудні 2019 року становила 3753 євро, що еквівалентно 103,1 тис. грн. [3].

Найвищі зарплати (190-230 тисяч євро) по всьому світу мають медики (хірурги) саме із Сполучених Штатів. Для прикладу, в Україні лікар-хірург на державній роботі отримує 38 тисяч євро в рік. Найменші зарплати в США – у різноробочих, прибиральниць, мийників посуду.

Це спричинено тим, що в основі системи мотивації праці у Сполучених Штатах лежить оплата праці. Найбільшого поширення набули різні модифікації погодинної оплати з нормованими завданнями, доповнені різноманітними формами преміювання.

Висновок. Рівень середньої заробітної плати в Україні є дуже низьким, порівняно з США та країнами ЄС. В Україні відбуваються зміни у рівні оплати праці, але все рівно є недостатнім для досягнення рівня вищезазначених країн. Аналіз рівня заробітних плат в Європі, США та Україні показує, що виплати працівникам окремих професій в Україні набагато менше, ніж за кордоном.

Низький рівень заробітної плати є основною причиною небаченого зростання прихованого безробіття і значного падіння платоспроможного попиту населення. Отже, низький рівень заробітної плати є не лише наслідком, а однією з найголовніших причин тривалого перебування економіки України у кризовому стані.

Тому надзвичайно актуальним завданням є перебудова організації заробітної плати, проведення відповідної реформи з метою поетапного підвищення заробітної плати і створення ефективного мотиваційного механізму, який ґрунтується на поєднанні економічних стимулів і соціальних гарантій.

Список використаних джерел:

1. Фінансова грамотність: навч. посібник / авт. кол.; за ред. Т.С. Смовженко. – Вид. 2-ге, випр. і доп. – К., 2013. – 311 с.
2. Minimum wages [Електр. ресурс]. – Режим доступу: <https://minfin.com.ua/ua/2020/02/04/40658895/>
3. Середня заробітна плата [Електр. ресурс]. – Режим доступу: <https://index.minfin.com.ua/ua/labour/salary/average/2019/>
4. Розміри заробітної плати в Європі [Електр. ресурс]. – Режим доступу: <https://migrant.biz.ua/dovidkova/emigracia/zarplata-v-ievropi.html>
5. Україна опинилась у топ-20 рейтингу зростання мінімальних зарплат у світі [Електр. ресурс]. – Режим доступу: https://zaxid.net/ukrayina_opinilas_u_top_20_reytingu_zrostannya_minimalnih_zarplat_u_sviti_n1495980

*Синявська Віталіна Олександрівна,
магістр I курсу,
Спеціальності «Соціальна робота,
Соціальна педагогіка»*

*Науковий керівник:
кандидат педагогічних наук, доцент
Міхеєва Оксана Юрївна*

«Профілактика комп'ютерної залежності молодших підлітків у закладі загальної середньої освіти»

Комп'ютери та комп'ютерні технології стрімко впроваджуються в людське життя, займаючи своє місце в нашій свідомості, а ми часто не усвідомлюємо того, що починаємо багато в чому залежати від даних технологій.

Тому, широке розповсюдження комп'ютерних технологій, що знайшли застосування як у професійній сфері так і у повсякденному житті мільйонів людей та створення інтернет-мережі, сприяли виникненню такого нового виду віртуальної адикції, як комп'ютерна залежність [1].

Ю.О. Пухальська визначає «комп'ютерну залежність», як термін, що використовується для позначення різновиду емоційної залежності, спричиненої технічними засобами, а також як психологічну неможливість подолати бажання постійно «спілкуватися» з комп'ютером [3].

Отже, «комп'ютерна залежність» – це пристрасть до занять, пов'язаних з використанням комп'ютера, що приводить до різкого скорочення всіх інших видів діяльності, обмеження спілкування з іншими людьми.

Основними причинами формування комп'ютерної залежності у молодших підлітків належать індивідуально-психологічні особливості молодшого підліткового віку, такі як: відмова від контактів, низьке перенесення труднощів, пристрасть до дорослішання, прагнення до незалежності і відриву від сім'ї, незрілість моральних переконань, прагнення до самоствердження. Крім того, основою для формування адиктивної поведінки, зокрема комп'ютерної залежності, в молодшому підлітковому віці можуть послужити тяга до опору, упертості, протесту, боротьби проти виховних авторитетів, відсутність або недолік спілкування і теплих емоційних стосунків в сім'ї, прагнення до невідомого, ризикованого, відсутність в молодшого підлітка серйозних захоплень, інтересів, хоббі, прив'язаностей, не пов'язаних з комп'ютером, невміння дитини налагоджувати бажані контакти з оточенням, відсутність друзів, невміння долати труднощі, причини пов'язані з «наявністю важкої інвалідності чи серйозного захворювання», або ж нудьга на уроках та не зацікавленість навчальним матеріалом.

Нами було проаналізовано та виявлено наслідки комп'ютерної залежності молодших підлітків, до них ми зараховуємо: погіршення фізичного та психологічного стану, а також знижений настрій, підвищений рівень тривожності, неврівноваженість, віддаленість від реального світу та поступове входження у віртуальний світ, агресивність, дратівливість при неможливості перебування в мережі та погане самопочуття.

Профілактична діяльність та її структура щодо попередження комп'ютерної залежності у підлітків повинна будуватись та поєднувати такі компоненти:

1. Когнітивний (інформаційний) – містить інформаційний зміст превентивної системи, тобто учасники профілактики повинні отримати досить достовірної інформації від соціального педагога та залучених спеціалістів з питань комп'ютерної залежності;
2. Емоційний – забезпечує формування стійкого адекватного ставлення учнів до проблеми комп'ютерної залежності, розвиток відповідальності;

3. Поведінковий – інтегрує знання і навички в певний поведінковий акт, що є в тій або іншій мірі реалізованою метою діяльності профілактичної програми.

Досить ефективним при роботі з підлітками є профілактичні програми, що спрямовані на подолання комп'ютерної залежності, на зміцнення особистісного та соціального статусу підлітків, а також на поліпшення міжособистісних відносин з однолітками і родичами.

Соціально-педагогічні профілактичні програми, що спрямовані на подолання комп'ютерної залежності серед підлітків містять такі форми роботи: бесіди, міні-лекції, тренінги, круглі столи, конкурси, акції, диспути, зустрічі з представниками із кіберполіції та шкільним офіцером поліції, перегляд відеороликів, рольові ігри, психологічні вправи для зняття психологічного та фізичного напруження тощо, які спрямовані на корекцію та профілактику комп'ютерної залежності молодших підлітків [2, с.49].

Ми можемо зробити висновок, що такі соціально-педагогічні програми щодо профілактики комп'ютерної залежності повинні бути комплексними та містити в собі цілеспрямовані та регулярні профілактичні заходи, які об'єднують діяльність суспільства, закладу освіти та батьків задля усунення негативного явища комп'ютерної залежності.

Список використаної літератури:

3. Вакуліч Т. М. Психологічні чинники запобігання інтернет-залежності підлітків: дис. канд. псих. наук: 19.00.07 / Вакуліч Т. М. // Центральний інститут післядипломної педагогічної освіти АПН України. – К., 2006. – 275 с.

4. Міхеєва О., Порхун О. Соціально-педагогічна профілактика комп'ютерної залежності молодших підлітків у закладі загальної середньої освіти / О. Міхеєва, О. Порхун // Науковий часопис НПУ ім. М.П. Драгоманова. Серія 11. Соціальна робота. Соціальна педагогіка. – Випуск 26: Збірник наукових праць – К.: Видавництво НПУ ім. М.П. Драгоманова, 2019. – 148 с., с. 43 – 50.

5. Пухальська Ю. О. Комп'ютерна залежність у дітей: виникнення і запобігання [Електронний ресурс] / Пухальська Ю. О. // Класна оцінка. Образовательный портал. – 25.11.2012. – Режим доступу: <http://klasnaocinka.com.ua/ru/article/kompiuternazalezhnist-u-ditei-viniknennya-i-zapob.html>

*Сломінська Марина Андріївна,
студентка III курсу,
Спеціальності «Соціальна
робота. Соціально педагогіка»*

*Науковий керівник:
кандидат педагогічних наук, ст. викладач
Соляник Марина Геннадіївна*

«Особливості соціальної адаптації студентів першокурсників до умов закладу вищої освіти»

У сучасному суспільстві проблема адаптації виступає однією з ключових проблем психологічної науки. Високі темпи життя, постійні інформаційні перевантаження і дефіцит часу все більше впливають на психіку особистості і стають причинами різних

відхилень в нормальній діяльності окремих чи багатьох функціональних систем організму. Різномісна і тривала дія несприятливих соціальних, психологічних, економічних чинників зумовлює велику нервово-психічну напругу, яка здатна викликати різноманітні негативні прояви в поведінці і призводити до нервово-психічних розладів.

Процес адаптації першокурсників у студентському колективі та соціально-психологічна структура труднощів періоду адаптації також займають важливе місце при дослідженні феномену інформаційного стресу. Лише за останні роки проблема адаптації учнівської молоді до нового колективу стала предметом спеціальних досліджень. Проблема адаптації студентів до ЗВО була і залишається питанням вивчення багатьох вітчизняних і зарубіжних вчених, зокрема Т. Кухарева, А. Сіомичев, Ф. Березин, Е. Научитель, Г. Балл, Н. Жигайло, І. Сімаєва, Н. Войтович, Н. Кондратова, Т. Резник та інші.

Вступаючи до закладу вищої освіти, студенти стикаються з рядом проблем, що пов'язані з недостатньою психологічною готовністю до навчання у вищому освітньому закладі, з руйнуванням роками вироблених установок, навичок, звичок, ціннісних орієнтацій вихованців середньої школи і виробничих колективів, втрати роками закріплених взаємин з колективом та формуванням нових навичок, а також з невмінням здійснювати психологічну саморегуляцію власної діяльності та поведінки. Зі вступом до закладу вищої освіти юнаки і дівчата потрапляють у нові, незвичні для них умови, що неминує спричиняє ламання динамічного стереотипу і пов'язаних з ним емоційних переживань [3].

Нерідко соціально-психологічна дезадаптація породжує втрату сформованих позитивних установок і відносин студента-першокурсника. Важким наслідком дезадаптації є стан напруженості і фрустрації, зниження активності студентів у навчанні, втрата інтересу до громадської роботи, погіршення поведінки, невдачі на першій сесії, а в ряді випадків - втрата віри у свої можливості, розчарування у життєвих планах. Усе це призводить до психічного перевантаження, яке власне і знижує адаптаційні можливості і, як наслідок, сприяє порушенню психічного здоров'я особистості.

Перший рік навчання є дуже важливим тому, що в цей час у студента відбувається багато емоційно-особистісних і когнітивних змін – нерідко кількість цих змін перевищує ту, яка припадає на весь період навчання у вищому освітньому закладі. Вони обумовлені ситуацією нових і незвичних вимог для студента [1].

Нова соціальна ситуація розвитку студента-першокурсника визначається зміною і закріпленням його соціального статусу, реалізацією його професійних намірів, розвитком його особистості як професіонала. Першокурсники мають труднощі в засвоєнні знань тому, що у них не сформувалися такі риси особистості як: готовність до навчання, здатність навчатися самостійно, контролювати і оцінювати себе, володіти своїми індивідуальними особливостями пізнавальної діяльності, вміння правильно розподілити свій робочий час для самостійної підготовки [4].

Ми вважаємо, що успішна адаптація до умов навчання залежить від вибору певної стратегії навчальної діяльності і напрацювання операційних механізмів для її здійснення. Така стратегія з високою ймовірністю забезпечує максимально повну самореалізацію особистості в умовах вищого закладу освіти (мається на увазі не лише навчальна діяльність, а й інші аспекти студентського життя, наприклад, студентське самоврядування, різноманітні види самодіяльності, міжособистісне спілкування, участь у роботі студентських об'єднань тощо). Уміння реалізувати себе в багатьох сферах діяльності, до яких залучається особистість під час навчання у ВНЗ, визначають адаптованість до студентського життя та впливають значною мірою на подальшу соціалізацію індивіда.

Також важливим фактором, що впливає на успішність адаптації, є ставлення студента до навчання та до професійного самовизначення. Якщо майбутній спеціаліст зацікавлений стати фахівцем, він виявляє більш високий рівень мотивації до оволодіння

професійними знаннями. З іншого боку, на нашу думку, викладацький склад має виявляти більше уваги формуванню у студентів позитивного ставлення до майбутньої професії, надавати можливість більше працювати над проблемними питаннями, підтримувати реалізацію творчого потенціалу студентів. Проблемні групи, гуртки, творчі майстерні, факультативи сприяють кращому оволодінню професійними знаннями, допомагають студенту опанувати нові форми та методи навчання і сприяють ефективній адаптації першокурсників до студентського життя. Тому, при адаптації до навчання у ЗВО студент-першокурсник потребує допомоги і підтримки [2].

Отже, проаналізувавши психолого-педагогічні дослідження, ми можемо дійти висновку, що процес адаптації студента-першокурсника до умов навчання у закладі вищої освіти – це прийняття норм нового соціального середовища, внутрішнє та зовнішнє ставлення до цих норм та включення до системи міжособистісних стосунків у групі. Тому, процес адаптації студентів можна розглядати як комплексну проблему, адже їм доводиться пристосовуватись до зміни відпочинку і праці, до нової системи навчання та входження в новий колектив. Актуальним, на нашу думку, є формування у студентів такі основних рис характеру, як цілеспрямованість, впевненість та рішучість що дасть змогу студентам краще долати труднощі у навчанні, спілкуванні, пошуку нових знайомств, а в подальшому і в професійній діяльності.

Список використаної літератури:

1. Бохонкова Ю.О. Соціально-психологічна адаптація першокурсників до умов вищих закладів: монографія / Ю.О. Бохонкова; – Луганськ: Східноукр. нац. ун-т ім. В. Даля, 2011. – 199 с.
2. Гапонова С.А. Особенности адаптации студентов вузов в процессе обучения / С.А. Гапонова // Психологический журнал. – 1994. - №3. – С.9-12
3. Деркач А.А. Акмеологические основы становления психологической и профессиональной зрелости личности / А.А. Деркач, Л.Э. Орбан. - М.: МГУ, 1995. – 234 с.
4. Левківська Г.П. Адаптація першокурсників в умовах вищого закладу освіти: Навч. посібник / Левківська Г.П., Сорочинська В.Є., Штифурак В.С. – К.: Либідь, 2001. – 128 с

*Стахеєва Анна Василівна,
студент IV курсу,
Спеціальності «Математика.
Середня освіта»*

*Науковий керівник:
кандидат економічних наук, доцент
Красман Наталія Валеріївна*

«Аналіз діяльності та напрями підвищення ефективності діяльності страхових компаній України»

Страховий ринок як один з важливих елементів фінансового ринку є рушійною силою розвитку економіки країни. Можливість розширення пропозицій щодо надання страхових послуг, підвищення конкурентоспроможності, удосконалення порядку оподаткування страхової діяльності, формування досконалого нормативно правового забезпечення, підвищення ролі державного регулювання страхових компаній сприяють успішному розвитку страхового ринку загалом. Такий розвиток має забезпечувати

підвищення рівня національної економіки в умовах її інтеграції у світове економічне господарство [2, с. 135].

В Україні контроль над роботою страхових ринків виконує Національна комісія, що здійснює державне регулювання у сфері ринків фінансових послуг (Нацкомфінпослуг). Функції Нацкомфінпослуг полягають у: здійсненні в межах своїх повноважень державного регулювання та нагляду за наданням фінансових послуг; захисті прав споживачів фінансових послуг; розробці та затвердженні обов'язкових до виконання нормативно-правових актів з питань, що належать до її компетенції; координації діяльності з іншими державними органами [4].

Страховання - це вид цивільно-правових відносин щодо захисту майнових інтересів фізичних осіб та юридичних осіб у разі настання певних подій (страхових випадків), визначених договором страхування або чинним законодавством [1]. Одним із основних учасників страхового ринку є страхові компанії. Страхова компанія – це юридичні особи, які залучають кошти клієнтів під певні зобов'язання і сплачують цим клієнтам визначену суму у разі настання страхового випадку, тобто здійснюють страхування.

Ринок страхових послуг є другим за рівнем капіталізації серед інших небанківських фінансових ринків. Загальна кількість страхових компаній станом на 30.09.2019 становила 234. Проаналізуємо діяльність страхових компаній за 9 місяців 2019 року, зокрема рівень страхових виплат за видами страхування та рівень виплат страхових премій. Рівень валових страхових виплат станом на 30.09.2019 становив 24,3%. Високий рівень валових страхових виплат (більше за загальний по ринку) спостерігався за такими видами страхування: з медичного страхування – 52,8% (станом на 30.09.2018 – 57,7%), обов'язкового страхування цивільної відповідальності власників транспортних засобів – 43,6% (станом на 30.09.2018 – 44,1%), недержавного обов'язкового страхування – 37,5% (станом на 30.09.2018 – 38,0%), добровільного особистого страхування – 33,8% (станом на 30.09.2018 – 36,1%), страхування фінансових ризиків – 34,5% (станом на 30.09.2018 – 32,2%).

Валові страхові премії, отримані страховиками при страхуванні та перестраховуванні ризиків від страхувальників та перестраховувальників за 9 місяців 2019 року, становили 40 561,9 млн грн, з них: 15 862,7 млн грн (39,1%) – що надійшли від фізичних осіб; 24 699,2 млн грн (60,9%) – що надійшли від юридичних осіб. За 9 місяців 2018 року загальна (валова) сума страхових премій, отриманих страховиками, становила 34 875,3 млн грн, з них: 13 392,0 млн грн (38,4%) – що надійшли від фізичних осіб; 21 483,3 млн грн (61,6%) – що надійшли від юридичних осіб. За 9 місяців 2019 року сума отриманих страховиками валових премій з видів страхування, інших, ніж страхування життя становила 37 268,2 млн грн, а зі страхування життя – 3 293,7 млн грн. Чисті страхові премії за 9 місяців 2019 року становили 30 149,4 млн грн, що складає 74,3% від валових страхових премій. Чисті страхові премії за 9 місяців 2018 року становили 25 388,5 млн грн, або 72,8% від валових страхових премій. Обсяги валових страхових премій за 9 місяців 2019 року збільшилися порівняно з 9 місяцями 2018 року на 16,3%, чисті страхові премії збільшилися на 18,8% (рис. 1) [5].



Рис. 1 Динаміка страхових премій за 2016-2018 рр., 9 місяців 2018-2019 рр., млн грн. [5]

До заходів із покращення інноваційної діяльності страховиків України варто віднести: розроблення нових страхових продуктів та умов надання страхових послуг; інновації у підготовці персоналу; впровадження та активізацію збутової діяльності в межах функціонування інтернет-сайтів компаній; використання цифрових технологій в управлінні страховиками та контролі за персоналом [3, с. 102].

Розвиток страхових компаній України обумовлює необхідність визначення основних напрямів формування ефективного механізму надання страхових послуг для забезпечення страхового захисту, зокрема: страхування майна, відповідальності, фінансових ризиків, а також медичного страхування, страхування життя від нещасних випадків. Необхідно передбачити розширення переліку страхових послуг, інфраструктури, удосконалення порядку оподаткування страхової діяльності, подальшу інтеграцію України в міжнародні структури.

Список використаної літератури:

1. Закон України «Про страхування» від 7 березня 1996 року № 85/96-ВР [Електронний ресурс] // Офіційний сайт Верховної ради України / Законодавство України. – Режим доступу: <http://zakon0.rada.gov.ua/laws/show/85/96-%D0%B2%D1%80/page>
2. Кострач Л. М. Тенденції розвитку страхових компаній в Україні / Л. М. Кострач, Л. О. Рудь // Збірник наукових праць Національного університету державної податкової служби України. – 2015. – № 2. – С. 135-153.
3. Кривенцова А. М. Шляхи підвищення ефективності управління фінансовим станом страхових компаній України / А. М. Кривенцова // Проблеми системного підходу в економіці. – 2017. – Вип. 6(2). – С. 98-103.
4. Офіційний сайт Національної комісії що здійснює державне регулювання у сфері ринків фінансових послуг (Нацкомфінпослуг) [Електронний ресурс] – Режим доступу: <https://nfp.gov.ua>
5. Підсумки діяльності страхових компаній за 9 місяців 2019 року [Електронний ресурс]: https://www.nfp.gov.ua/files/OgliadRinkiv/SK/sk_9_mis_2019.pdf

*Стеценко Світлана Євгенівна,
студентка IV курсу,
Спеціальності «Математика.
Середня освіта»*

*Науковий керівник:
доцент, кандидат наук
Красман Наталія Валеріївна*

«Співпраця України з міжнародними фінансовими організаціями: проблеми та перспективні напрями розвитку»

Сучасний етап розвитку України характеризується значними економічними і політичними труднощами. Міжнародні фінансові організації давно посіли провідне місце в Україні серед установ, які здійснюють серйозну фінансову підтримку і надають технічну допомогу з метою реалізації в нашій країні необхідних реформ, а також підтримки й розвитку підприємств різних галузей економіки та зміцнення фінансового сектору загалом. На сьогодні Україна є членом таких міжнародних фінансово-кредитних організацій, як: Міжнародний валютний фонд (МВФ), Світовий банк, Європейський банк реконструкції та розвитку (ЄБРР), Європейський інвестиційний банк (ЄІБ). Саме ці інституції проводять активну роботу щодо надання фінансової, технічної допомоги і кредитування [4].

Міжнародні фінансові організації мають важливе значення для економічного розвитку країни. Водночас, активне використання іноземних позик зумовлює зростання заборгованості країни, погіршення стану фінансової безпеки, посилення залежності від зовнішніх кредиторів. Поточна економічна ситуація в Україні характеризується вагомим зростанням боргового навантаження, що виступає одним з базових факторів гальмування розвитку економіки країни. Станом на 2020 рік Україна має державний борг в обсязі 2.045.148.259,9 тис. гривень [1].

Співробітництво України з міжнародними фінансовими організаціями має такі позитивні наслідки для економіки країни: внутрішня і зовнішня стабільність, підтримка курсу національної валюти, покриття дефіциту бюджету. Водночас, програми міжнародних фінансових організацій означають можливість появи ризиків, зокрема, кошти від зазначених інституцій можуть бути витрачені не за цільовим спрямуванням. Другим ризиком є зростання державного боргу та нездатність уряду його обслуговувати. [2, с. 159].

Основними проблемами реалізації програм міжнародних фінансових організацій в Україні є: недосконала нормативно-правова база відносно процедури набуття чинності угод про надання позик; неспроможність конкурентоздатності національної економіки; непрозорість роботи з коштами міжнародних організацій; неефективна діяльність державних інститутів, які відповідальні за реалізацію проектів; прояви незадоволення в суспільстві під час проведення непопулярних реформ з боку уряду; підвищення пенсійного віку та комунальних послуг [5, с. 87].

Відповідно з метою вдосконалення співпраці України з міжнародними фінансовими організаціями, доцільно здійснити ряд завдань, що дасть змогу покращити економічний стан держави та її кредитоспроможність: забезпечити цільове використання кредитних ресурсів; удосконалити механізм управління державним боргом; спрямувати фінансову політику на стимулювання економічного розвитку, стабілізацію цін, покращення добробуту населення; розробити ефективні механізми контролю за іноземними кредитами, з дотриманням терміну їх використання; забезпечити розвиток міжнародних ринків товарів і послуг, підвищити ефективність діяльності підприємств шляхом створення відкритої та конкурентної системи управління закупівельними

операціями; розвивати практику надання гарантій під іноземні позики та страхування кредитних ризиків банками, шляхом створення відповідної інфраструктури; стимулювати розвиток малого та середнього бізнесу, приватного сектору економіки; створити автоматизовану базу даних, що забезпечить інформаційне та аналітичне супроводження проектів міжнародних фінансових організацій на всіх етапах їх підготовки й реалізації та сприятиме проведенню постійного моніторингу виконання програм [3, с. 66].

Міжнародні фінансові організації мають велике значення для покращення економічного становища України. Співпраця України з МФО сприяє поліпшенню макрофінансових показників стабілізації, формуванню конкурентного ринкового середовища, стабілізації національної грошової одиниці, активізації інвестиційного процесу, розвитку приватного підприємництва. Незважаючи на низку організаційних недоліків, співпраця з міжнародними фінансово-кредитними організаціями буде спрямовуватися на залучення додаткових фінансових ресурсів для реформування національної економіки, реалізацію пріоритетних системних та інвестиційних проектів.

Список використаної літератури:

1. Закон України «Про Державний бюджет України на 2020 рік» від 14 листопада 2019 року № 294-IX [Електронний ресурс]. – Режим доступу: <https://zakon.rada.gov.ua/laws/show/294-IX>
2. Кваша О. С. Тенденції співробітництва України з міжнародними фінансово-кредитними організаціями: сучасний стан та перспективи розширення / Кваша О. С. // Міжнародні економічні відносини та світове господарство – 2016. - №7. – С. 157-162
3. Кваша О. С., Циганов С. А. Співпраця України з міжнародними фінансовими організаціями – аналіз та перспективи взаємодії / Кваша О.С., Циганов С.А. // Економічні науки – 2014. - № 5.3 (112) – С. 65-71
4. Співробітництво України з міжнародними фінансовими інституціями [Електронний ресурс]. – Режим доступу: <https://mfa.gov.ua/mizhнародni-vidnosini/spivrobotnictvo-ukrayini-z-mizhнародnimi-finansovimi-instituciyami>
5. Федорович І. М. Основні проблеми та перспективи співробітництва України з міжнародними фінансовими організаціями / Федорович І. М. // Фактори впливу на формування та розвиток фінансової системи України : матер. міжнар. наук.-прак. конф., (м. Львів, 28–29 лист. 2014 р.) : у 3 ч. / ГО «Львівська економічна фундація». – Львів: ЛЕФ, 2014. – ч. 1. – С. 85–88.

*Стець Василь Васильович,
студент III курсу,
Спеціальності «Соціальне забезпечення»*

*Науковий керівник:
доктор філософських наук, професор
Тополь Ольга Володимирівна*

«Профілактика адитивної поведінки юнаків»

Актуальність теми. Людське життя знаходить свій прояв у поведінці та діяльності. Складне взаємопереплетіння цих форм активності дуже часто приводить до того, що їх важко розрізнити. Людині притаманна розумова поведінка, але багато наших вчинків згодом стають звичками, тобто автоматичними діями. Іншими словами, звичка – це дія, виконання якої стає потребою.

Набуття звички з фізіологічної точки зору, є не що інше, як утворення у мозкових структурах стійких нервових зв'язків. Система таких зв'язків слугує основою більш-менш

складних форм поведінки. В комплекс нервових структур, які забезпечують звичний образ дій, як правило, включаються і механізми емоційного реагування. Вони викликають емоційно позитивне відчуття у період реалізації звички, і навпаки, породжують негативні переживання в обставинах, заважаючи її здійснення [1].

Залежна (адиктивна) поведінка – це аутодеструктивна поведінка, що пов'язана із залежністю від вживання якої-небудь речовини (або від специфічної активності) в цілях зміни психічного стану. Суб'єктивно вона переживається як неможливість жити без об'єкту адикції, як непереборне ваблення до нього. Ця поведінка носить виражений аутодеструктивний характер, оскільки неминуче руйнує організм і особу.

Мета: розкрити причини адиктивної поведінки та визначити зміст підготовки фахівців з соціальної роботи для проведення профілактики адикцій.

Виклад основного матеріалу. Причини адиктивної поведінки осіб складні та багатоаспектні: від економічних і соціальних до психофізіологічних. Проте жодна з названих причин не є вирішальною, не може виступати визначальною у виникненні адикцій у конкретної особи. Займаючись вивченням соціальної ситуації розвитку молоді Б. Ткач довів, що передумовами вживання психоактивних речовин є неповна сім'я, вживання психоактивних речовин членами сім'ї, сімейні конфлікти та погані взаємини між членами родини, негативний стиль сімейного виховання, погані успіхи в навчанні [1]. Спадковість та генетичні фактори також можуть обумовлювати схильність до вживання алкоголю чи наркотиків, однак це не означає чіткої закономірності (якщо батьки залежні від алкоголю, то і діти теж будуть). На сьогоднішній день існують дані, що свідчать про те, що діти, які народилися у сім'ях, де батьки вживають алкоголь чи наркотики, мають більший ризик узалежнення, ніж діти здорових батьків. Важливим фактором вживання тютюну, алкоголю та наркотиків серед молоді є «гонитва за модою», вплив сучасних неформальних іміджевих тенденцій. [2]

Зміст підготовки фахівців з соціальної роботи для проведення профілактики адикцій представляє собою певні знання, уміння і навички, завдяки використанню яких, об'єкти профілактичної роботи перетворюються на суб'єкти. Оскільки зміст роботи із даною категорією представляє собою професійну підготовку майбутніх спеціалістів та підвищення кваліфікації фахівців, зміст ми розділили на аксіологічний, гностичний і організаційно-технологічний блоки, і традиційно на рівні первинної, вторинної і третинної профілактики. Аксіологічний змістовний блок представляє собою набір ціннісних установок, поглядів, оцінок і норм фахівця, які є першоосновою профілактичної професійної діяльності. Зміст вторинної профілактики згаданого блоку вже безпосередньо торкається проблеми адиктивної поведінки і включає такі положення, як розуміння значущості освітньо-виховного процесу для профілактики адиктивної поведінки осіб, наявність зацікавленості в ефективних результатах профілактичної діяльності. І зміст третинної профілактики розкриває, які цінності необхідні фахівцю, щоби допомогти особам із адиктивною поведінкою, особам із залежностями та вчасно попередити у них виникнення рецидивів.

Висновок. Гострою суспільною проблемою є адиктивна поведінка юнаків, яка може сформуватися при становленні їхньої життєвої позиції. В умовах впливу безлічі дисоціалізуючих чинників, кожен з яких сам по собі не призводить до залежності, їх комплексна дія послаблює адаптаційні можливості людини, робить її вразливою до проблем і збільшує вірогідність того, що за певних обставин вона може залучитись до вживання тютюну, алкоголю чи наркотиків.

Робота соціального працівника з профілактики адикцій серед юнаків вимагає комплексного підходу, що включає індивідуальне вивчення особистості та соціального оточення. Основними напрямками роботи є: профілактика причин і наслідків адикцій, організація вільного часу юнаків, просвітництво тощо. Форми і методи, які необхідно застосовувати в профілактичній роботі - це анкетування, опитування, бесіди, лекції, тренінги, ігри та ін.

Список використаної літератури:

1. Ткач Б.М. Індивідуально-психологічні та нейропсихологічні особливості молоді з адиктивною поведінкою: дис. ... канд. психол. наук: спец. 19.00.04 / Богдан Миколайович Ткач. – К., 2006 – 211 с.

2. Максимова Н.Ю. Психологія адиктивної поведінки: Навч. посіб. – К.: ВПУ «Київський університет», 2002. – 308 с

*Сухачов Денис Олександрович,
Магістр I курсу,
спеціальності «Економіка»*

*Науковий керівник:
кандидат економічних наук, доцент
Бицюра Юрій Васильович*

«Податкова система та її роль в регулюванні економіки»

Перехід до ринкових відносин та формування високоефективної соціально-орієнтованої ринкової економіки зажадали проведення в країні радикальної економічної реформи. Найважливішою складовою її частиною з'явилася податкова реформа, націлена на створення принципово нової податкової системи, що відповідає особливостям і вимогам функціонування ринкової економіки.

Актуальність досліджуваної проблеми визначаються в тому, що наповнення бюджету держави має ключове значення для життєздатності та ефективного функціонування національної економіки, відповідно, забезпечення економічної безпеки, країни. Податки і податкова політика мають забезпечувати такий розвиток економіки, яке може створити необхідні фінансові умови і ресурси для соціально-економічної стабільності та єдності фінансової системи держави, успішного протистояння внутрішнім і зовнішнім загрозам економічної безпеки країни.

Через податкову політику держава не тільки формує джерела фінансування суспільно необхідних витрат, реалізуючи фіскальну функцію податків, а й забезпечує створення необхідних передумов для структурної перебудови економіки, її росту, ефективної реалізації завдань соціального розвитку.

Податкове регулювання активно впливає на структуру суспільного відтворення. За допомогою податкового механізму держава створює необхідні умови для прискореного нагромадження капіталу в найбільш пріоритетних галузях, що визначають науково-технічний прогрес, а також в малорентабельних, але соціально важливих сферах виробництва та послуг.

Серед найбільш гострих проблем функціонування податкових систем в провідних країнах з ринковою економікою можна виділити наступні:

- складність побудови податкових систем - важке розуміння принципів функціонування системи оподаткування з одного боку ускладнює порядок нарахування і сплати податків, а з іншого - створює проблеми ефективного управління податковою системою, що, в свою чергу створює сприятливі умови для ухилення від оподаткування;
- несправедливість оподаткування доходів фізичних осіб - нерідкі випадки, коли однакові доходи фізичних осіб оподатковуються по-різному;
- неузгодженість оподаткування доходів фізичних осіб з різних джерел - різний порядок оподаткування доходів фізичних осіб отриманих як оплата праці і

як дивіденди сприяє розвитку процесів інкорпорації по податкових причинах наслідком чого є фінансування виробничого розвитку підприємств за рахунок позикового капіталу;

– значний перекид у бік прямого оподаткування - в системах оподаткування провідних країн світу найбільше значення мають прямі податки.

Удосконалення податкової системи відбувається в напрямі послідовного зниження податкового тягара з переорієнтацією податкового навантаження на кінцевого споживача. Це благотворно впливає на поліпшення фінансового стану підприємств і, як наслідок, на їхню податкову дисципліну.

За допомогою податків у державному бюджеті концентруються кошти, що спрямовуються потім на вирішення проблем національної економіки, як виробничих, так і соціальних, фінансування крупних міжгалузевих, комплексних цільових програм - науково-технічних, економічних.

На підставі вивчення зарубіжного досвіду можна визначити ключові принципи, яких слід дотримуватися під час реформування вітчизняної системи оподаткування: сприяння розвитку вітчизняного товаровиробника, забезпечення дотримання принципу соціальної справедливості, створення сприятливих умов для залучення іноземного інвестиційного капіталу.

Список використаних джерел:

1. Василик О.Д. Податкова система України: Учеб. допомога. / ОД. Василик. - М.: ВАТ «Поліграф книга», 2004. - 478 с.
2. Дуброва М. Особливості функціонування податкового контролю в системі державного фінансового контролю / М. Дуброва // РИЗИК: ресурси, інформація, постачання, конкуренція. - 2011. - № 1, Ч. 2. - С. 559-562.
3. Колягин Д.В. Аналіз державного регулювання сучасної економіки Франції і Великобританії / Д.В. Колягин // Известия ІГЕА. - 2011. - №3 (77). - С. 123-125.
4. Крючкова Н.М. Податкова політика в системі макроекономічного регулювання / Н.М. Крючкова. - Одеса: «Астропринт», 2011. - 174 с.

*Сушко Олена Миколаївна,
студентка IV курсу,
Спеціальності «Соціальне забезпечення»*

*Науковий керівник:
кандидат юридичних наук, доцент
Сушицька Наталія Валеріївна*

«Особливості надання соціальних гарантій у сфері захисту материнства, сім'ї та дітей в Україні»

Конституція України встановлює, що материнство, дитинство і сім'я знаходяться під захистом держави. Але реальне втілення цих норм у життя непослідовне і суперечливе. Сім'ї з дітьми в Україні в більшій мірі в порівнянні з іншими групами населення схильні до ризику бідності. Саме соціальне забезпечення сім'ї, материнства, батьківства і дитинства є інструментом активної соціальної політики інвестицій в людський капітал. У той же час чинне українське законодавство не містить конкретних гарантій рівня соціального забезпечення, адресованих родині і дозволяють гідно утримувати і виховувати дітей. Саме відсутність концептуального системного підходу до

формування законодавства про соціальне забезпечення сім'ї, материнства, батьківства і дитинства тягне його низьку ефективність і непрогнозовані соціальні наслідки, а іноді і порушення прав громадян на соціальне забезпечення. Існування такого широкого спектру проблем спонукало до вивчення української системи соціального забезпечення сім'ї, материнства, батьківства і дитинства. Соціальний захист сім'ї, дитинства, материнства та батьківства в Україні має певну систему, до якої входять: система соціальних допомог (одноразові виплати, виплати на певний період), система соціальних послуг, система соціальних пільг. Правові засади захисту дитинства і материнства на сьогоднішній день представлені в нормативних актах різної галузевої приналежності. Центральне місце, безперечно, займають положення Конституції України, які закріплюють основні права громадян. Не меншу значущість відіграють міжнародно-правові засади захисту материнства і дитинства. За роки незалежності Україна стала учасником численних міжнародних угод, пов'язаних із регулюванням досліджуваних у підрозділі інститутів.

Питання захисту прав дитини, турбота про її життя, розвиток, освіту та виховання набувають сьогодні загальнолюдський характер. Але, на жаль, в інституційних закладах ще виховуються діти-сироти і діти, позбавлені батьківського піклування, які потребують влаштування у сімейні форми виховання. Держава забезпечує пріоритет сімейного виховання та створює умови для їх розвитку, надаючи сім'ям, які приймають на виховання дітей-сиріт і дітей, позбавлених батьківського піклування, матеріальну та соціальну підтримку. Важливою складовою соціального захисту материнства є охорона репродуктивного здоров'я. Не зважаючи на те, що державні та комунальні заклади охорони здоров'я фінансуються за рахунок коштів державного та місцевих бюджетів, доступність відповідних послуг є досить низькою. Державна політика по соціальному захисту у сфері захисту материнства, сім'ї та дітей в якісному компоненті включає політику по зміцненню сім'ї, захисту законних інтересів материнства і дитинства. Рішення серйозних соціальних проблем може здійснюватися лише за наявності ефективної діючої системи надання допомоги сім'ям, а також окремим категоріям населення: жінкам-матерям, дітям і т. д. Завдання політики щодо дітей повинні охоплювати всі сторони їх життєдіяльності, розвитку, що припускають подолання негативних тенденцій в функціонуванні держави в питаннях життєзабезпечення дитини. Найбільш негативними наслідками надмірної опіки держави на сучасному етапі розвитку є завищений попит населення на державну підтримку, формування споживацьких настанов, втрата економічної та соціальної активності, здатності приймати рішення та відповідати за них, формування соціального утриманства, яке є джерелом поширення і «консервації» бідності. Для протидії поширенню утриманських настанов необхідно будувати нові сучасні форми взаємодії влади та суспільства, орієнтованих на створення умов для розвитку, а не виключно на пасивну підтримку і жорсткий розподіл благ.

Прийняті нормативно-правові акти за час незалежності України запроваджують сучасні підходи до формування національної системи соціального забезпечення, а також визначають цивілізовані її форми. Однак, діюча законодавчо-нормативна база у цій сфері недосконала, потребує доопрацювання та узгодження щодо якісного виконання чинних норм. Ефективна державна соціальна підтримка сімей із дітьми насамперед повинна бути спрямована на покращення демографічної ситуації в державі й загалом слугувати вагомим фактором забезпечення соціальної суспільної злагоди. У сучасній Україні цей процес ускладнюється атмосферою загальної затяжної кризи, пов'язаної з результатом перетворень останніх десятиліть. Україна, заявивши про себе як про соціальну державу, в якості основної мети своєї соціальної політики визначила створення умов, що забезпечують гідне життя і вільний розвиток громадян. Однак, як показує практика останніх десятиліть, в умовах трансформації суспільства українські родини виявилися найбільш уразливими і соціально незахищеними державою. Відповідно різке падіння рівня життя, глибока диференціація доходів, інфляція і зростання цін, а також корінні зміни на ринку праці зажадали принципово нових підходів при формуванні системи

соціального захисту сім'ї, материнства і дитинства, адекватної новим соціально-економічним умовам. В даний час відбувається складний процес заміни старої системи соціального забезпечення, пільг і компенсацій новою системою соціального захисту населення, яка формується в ході ринкових господарських і соціальних перетворень в країні. З метою збереження і розвитку соціальних функцій сім'ї держава повинна розробити і реалізувати таку сімейну політику, яка включала б у себе два основні завдання: з одного боку, була б спрямована на стабілізацію становища сім'ї, створення реальних передумов позитивної динаміки процесів її життєзабезпечення, а з іншого - на формування ефективної системи соціального захисту соціально вразливих сімей.

Список використаної літератури:

1. Лопушняк Г.С. Теоретичні засади реформування державної системи соціальних пільг в Україні // Державне управління та місцеве самоврядування. 2011. Вип. 2(9)
2. Рудик В. Проблеми правового регулювання соціальної допомоги на дітей одиноким матерям // Юридична Україна. 2012. № 4.
3. Андрієнко І.С. Правове регулювання державних соціальних допомог малозабезпеченим особам в Україні: автореф. дис. к-та юрид. наук: 12.00.05. Львів. нац. ун-т ім. І.Франка МОН України. Львів, 2010.

*Суятіна Анастасія Сергіївна,
студентка V курсу,
Спеціальності «Математика.
Середня освіта»*

*Науковий керівник:
кандидат економічних наук, доцент
Красман Наталія Валеріївна*

«Поведінкова економіка: передумови та перспективи розвитку»

Економічна теорія розглядається не як експериментальна наука, а як така, що покладається лише на дані польових досліджень. Часто це вважається перешкодою для постійного розвитку економічної теорії, оскільки за таких умов важко вирішити, коли саме теорія може не спрацювати, а також точно вказати на ті факти, які відповідатимуть за таку невдачу. Канал зв'язку між теорією та спостереженням у контрольованих обставинах значною мірою не притаманний традиційній економічній теорії (де нові експериментальні відкриття передбачають нові теорії, а нові теорії передбачають нові експерименти) [2].

Сьогодні дедалі більше наукових праць в галузі економіки покладаються на новітні дані лабораторних поведінково-економічних експериментів, а не на дані традиційних польових досліджень, тобто інформацію, отриману завдяки спостереженням за реальними економічними процесами. В основному такі дослідження базуються на методологічних засадах поведінкової та експериментальної економіки. Народження нового аналітичного напрямку, за яким закріпилася назва поведінкової економіки, по праву вважається однією з найбільш цікавих і знаменних подій у розвитку економічної науки останніх десятиліть. Його утвердження в якості самостійної дисципліни, що сформувалася на стику економічних і психологічних досліджень, відбулося відносно нещодавно. З самого початку поведінкова економіка поставала як прямий виклик стандартній (неокласичній) економічній теорії [1].

Поведінкова економіка була створена в процесі симбіозу економічної теорії та психології, її можна розглядати як один із прикладів «економічного імперіалізму». Дане явище в міждисциплінарних дослідженнях із соціальної проблематики означає «експорт» методів і понять економічної науки в суміжні соціальні дисципліни, такі як політологія, соціологія, антропологія, право, релігієзнавство тощо. З методологічної точки зору головною характерною рисою поведінкової економіки стало активне використання експериментальних методів (переважно у лабораторних умовах). Із змістової точки зору її найважливішою методологічною особливістю є відмова від загальноприйнятої моделі раціонального вибору – поведінкового фундаменту, на якому традиційно вибудовувалася і продовжує вибудовуватися чи не більша частина сучасного економічного аналізу [4, с. 27].

Численні експерименти, що проводилися економістами, засвідчили: реальна поведінка людей має не надто багато спільного з тим, як поводить себе економічний суб'єкт згідно постулатів неокласичної теорії, який володіє строго впорядкованим набором переваг, має у розпорядженні досконалу інформацію, наділений безмежними рахунковими здібностями. У багатьох найрізноманітніших ситуаціях поведінка реальних економічних агентів виявляється у кращому разі обмежено раціональною, а у гіршому – очевидно ірраціональною. Одним з підґрунть поведінкової економіки є використання закону малих чисел, згідно з яким послідовність подій, генерованих випадковим процесом, буде містити характеристики цього процесу навіть тоді, коли ця послідовність надто мала. Прикладом застосування закону малих чисел може бути ситуація, коли інвестор, аналізуючи діяльність компанії з управління фондами, що два роки поспіль характеризуються фінансово-економічними показниками вищими за середні, починає думати, що вартість такої компанії краща за середньо ринкову, хоча статистика і не засвідчує такого результату загалом. Схожим прикладом може бути так звана помилка гравця: якщо декілька попередніх кидань монети постійно приносили результат “орел”, то індивід починає вірити, що наступним буде саме “решка”, хоча статистично ці випадки є незалежними [3].

В основі «нової» поведінкової економіки закладена, так звана, «стара» економіка. Порівнюючи дослідницькі програми «старої» і «нової» поведінкової економіки, неможливо не помітити, що перша ставила перед собою набагато більш амбіційні цілі, ніж друга, намагаючись замінити неокласичну модель раціонального вибору принципово іншою теоретичною моделлю. Завдання, які ставить перед собою «нова» поведінкова економіка, набагато скромніші. Фактично вона обмежується тим, що оточує стандартну модель прийняття рішень «шлейфом» із різноманітних поведінкових помилок й аномалій.

Демонструючи, що традиційна (неокласична) теорія у багатьох випадках не працює, «нові» біхевіористи найчастіше на цьому і зупиняються. Виявляючи численні порушення принципу раціональності, що трапляються у реальному житті, вони звичайно описують їх як лише збої неокласичної моделі, а не як передбачення, що випливають із якоїсь іншої, конкуруючої теоретичної парадигми. Можна сказати, що «нова» поведінкова економіка протиставляє моделі максимізуючої поведінки іншу модель поведінки із урахуванням відхилень, що виникають за певних специфічних умов.

Список використаної літератури:

1. Длугопольський О. Експериментальна та поведінкова економіка: від Вернона Сміта до Даніеля Канемана / О. Длугопольський, Ю. Івашук // Вісник Тернопільського національного економічного університету. - 2014. - Вип. 1. - С. 180-193. - Режим доступу: http://nbuv.gov.ua/UJRN/Vtneu_2014_1_20

2. Івашук Ю. П. Поведінкова та експериментальна економіка [Текст] : навч. посіб. / Ю. П. Івашук ; Терноп. нац. екон. ун-т. - Тернопіль : Осадца Ю. В., 2017. - 119 с.-

[Електронний ресурс] - Режим доступу: https://www.hneu.edu.ua/wp-content/uploads/2018/06/Povedinkova_ekonomika.pdf

3. Талер Р. Як емоції впливають на економічні рішення. - Видавництво: "Наш Формат" - 2018 - 464 с. [Електронний ресурс] - Режим доступу: <http://www.management.com.ua/books/view-books.php?id=2183>

4. Фрум О.Л. Розвиток підходів до адаптації економічних систем // Економіка як соціальна, поведінкова навчальна та наукова дисципліна: матер. наук. колокви. за міжнар. участю (20 травня 2016 р., м. Одеса) / кафедра економіки промисловості Одеської націон. акад. харчових технологій. – Одеса : Фенікс, 2016. – 30 с., с. 26-28. - [Електронний ресурс] - Режим доступу: http://kaf.ep.onaft.edu.ua/wp-content/uploads/2015/11/Pavliv_Ekonomika.pdf

*Танцюра Єлизавета Юріївна,
студентка IV курсу,
Спеціальності «Математика.
Середня освіта»*

*Науковий керівник:
кандидат економічних наук, доцент
Красман Наталія Валеріївна*

«Сучасний стан зовнішньої торгівлі України»

Зовнішньоторговельні зв'язки є важливим індикатором економічного розвитку країни. Вони є особливо актуальними для країн з перехідною економікою. Україна, як одна з таких країн, визначивши пріоритети європейської інтеграції, активно переживає структурну перебудову економічної системи, що безпосередньо відображається і на структурі зовнішньої торгівлі. Враховуючи світові тенденції, Україна не може залишатися осторонь світових інтеграційних процесів. Серед переваг української економіки можна виокремити той факт, що Україна знаходиться в центрі Європи й на перехресті багатьох транспортних шляхів, а також наявність кадрів з достатньо високим рівнем професійної підготовки, достатня кількість корисних копалин, величезні природно-рекреаційні ресурси [4].

На сьогодні питання зовнішньої торгівлі регулюється Законом України «Про зовнішньоекономічну діяльність», згідно якому, зовнішньоекономічна діяльність – це діяльність суб'єктів господарської діяльності України та іноземних суб'єктів господарської діяльності, а також діяльність державних замовників з оборонного замовлення у випадках, визначених законами України, побудована на взаємовідносинах між ними, що має місце як на території України, так і за її межами [2].

В економіці України спостерігається позитивна тенденція до збільшення обсягів експорту за останні 5 років, але, з тої причини, що обсяг імпорту за ці 5 років також значно зріс, поступово з'являється проблема суттєвого збільшення від'ємного сальдо зовнішньої торгівлі товарами (табл. 1).

Таблиця 1

Зовнішня торгівля України товарами за 2015-2019 рр., млрд. дол.

Рік	Торгівля товарами		
	Експ	Імпор	Сальд
2015	38,13	37,52	0,61

2016	36,36	39,24	-2,88
2017	43,26	49,61	-6,35
2018	47,3	57,1	-9,8
2019	50,0	60,8	-10,8

[1]

Україна в найбільшій кількості експортує продукти рослинного походження, недорогоцінні метали та мінеральні продукти, і є тенденція до зростання експорту зернових культур, на що вплинула висока урожайність. При цьому суттєво збільшився імпорт машин та обладнання, що є проблемою, для вирішення якої потрібно збільшувати частку вітчизняних виробників, а також вплинути на покращення якості даної продукції. Слабкою ланкою у зовнішній торгівлі України є структура експорту, в якій більшу частину складає сировина та продукти первинної обробки. Тож важливим кроком було б стимулювання розвитку таких підприємств, що забезпечать виготовлення та експорт готових до використання товарів, а не лише сировини.

Проаналізувавши дані Державної служби статистики України за 2015-2019 рік, можна зробити такі висновки:

- в найбільшій кількості Україна експортує продукти рослинного походження (зокрема зернові культури), а також недорогоцінні метали (чорні метали) – 25,8% і 20,5% відповідно з усієї кількості товарів, що експортуються;
- 21,9% імпорту - це машини, обладнання та механізми (зокрема ядерні реактори, котли, машини), 21,4% - мінеральні продукти (нафта, мінеральні палива);
- за останні 5 років суттєво збільшився експорт продуктів рослинного походження: з \$8 млрд. 2015 році до \$12,9 млрд.;
- імпорт машин та обладнання зріс за 5 років більш ніж у 2 рази: з \$6,3 млрд. у 2015 році до \$13,3 млрд. [1].

Українським експортерам важко конкурувати на світових ринках за умов невизначеності і постійної зміни законодавства щодо умов ведення бізнесу. Важливим кроком для підвищення конкурентоспроможності вітчизняної продукції на зовнішніх ринках має стати організація в Україні ефективної системи сертифікації експортної продукції. Наприклад, створення в країні державної інспекції з якості експортних товарів, яка могла б служити бар'єром на шляху проникнення недоброякісної продукції на зовнішні ринки, сприяла б випуску конкурентоспроможної продукції з урахуванням сучасних вимог іноземних споживачів до її якості [5].

Влада обрала невірний шлях та неправильно визначила пріоритети зовнішньої торгівлі, натомість проводить жорстку грошово-кредитну та податкову політику, що позбавляє підприємства можливості модернізації виробництва [3]. В такому випадку, одним із найважливіших напрямів підтримки експорту є використання важелів податкового регулювання. Доцільно було б удосконалити діючу податкову систему, а саме: розробити комплекс заходів щодо зниження непрямого оподаткування експорту послуг; звільнити експортерів від сплати податку на рекламу експортних товарів. Втілення приведених вище ідей та створення дієвих стратегій покращення ситуації дасть змогу вийти на новий якісний рівень розвитку як міжнародних економічних відносин, так і соціально-економічного розвитку України.

Список використаної літератури:

1. Державна служба статистики України [Електронний ресурс]. – Режим доступу: <http://www.ukrstat.gov.ua>

2. Закон України «Про зовнішньоекономічну діяльність» від 16 квітня 1991 року № 959-ХІІ [Електронний ресурс] // Офіційний сайт Верховної ради України / Законодавство України. – Режим доступу: <https://zakon.rada.gov.ua/laws/show/959-12>

3. Зовнішня торгівля України: сучасні масштаби, структура і тенденції [Електронний ресурс] / А. О. Задоя // Академічний огляд. - 2016. - № 2. - С. 110-117. - Режим доступу: http://nbuv.gov.ua/UJRN/ao_2016_2_15

4. Сучасний стан, проблеми та перспективи розвитку зовнішньої торгівлі України [Електронний ресурс] / О. В. Єлісеєнко, Г. С. Скобелева // Вісник Бердянського університету менеджменту і бізнесу. - 2014. - № 4. - С. 9-12. - Режим доступу: http://nbuv.gov.ua/UJRN/vbumb_2014_4_3

5. Трансформації зовнішньої торгівлі товарами України: реалії, проблеми, перспективи [Електронний ресурс] / Н. В. Гусєва, Ю. І. Кандиба, П. О. Кобилін // Часопис соціально-економічної географії. - 2019. - Вип. 26. - С. 55-75. - Режим доступу: http://nbuv.gov.ua/UJRN/Chseg_2019_26_8

*Ткачук Олена Олександрівна,
студентка V курсу,
Спеціальності «Економіка»*

*Науковий керівник:
кандидат економічних наук, доцент
Сандугей Валентина Василівна*

«Досвід розвинутих країн у регулюванні зайнятості населення»

Світовий досвід господарювання свідчить про необхідність виділення п'яти домінантних моделей зайнятості: американська (або ліберальна), німецька (або неоліберальна), англійська (або європейська кейнсіанська), шведська і японська, кожна з яких у свою чергу, має багато різновидів, які відрізняються за вихідними принципами, методами і цілями формування. Зупинимось на їх характеристиці.

Як зазначають Фан Туй, Еллен Хансен і Девід Прайс, американська модель — це типовий приклад децентралізації ринку праці. Система регулювання зайнятості, що склалася у країні — це, по-перше, державне підприємство, пов'язане з наймом робочої сили, яку не використовують у приватному секторі; по-друге, регулювання попиту на робочу силу з допомогою фінансово-кредитної політики; по-третє, безпосереднє регулювання зайнятості з допомогою системи законодавства штатів про зайнятість і допомогу безробітним зі своїх фондів страхування на випадок безробіття і спеціальних федерально-штатних програм працевлаштування [1].

Доволі позитивним є досвід Німеччини. Тут питаннями зайнятості займається Федеральне відомство праці. Німецька (або неоліберальна) модель зайнятості базується на активній політиці зайнятості. Держава заохочує всіх виробників (роботодавців і найманих працівників), які створюють нові робочі місця, а також підтримують існуючий рівень зайнятості при модернізації підприємств, надає пільги підприємствам, що утримуються від масових звільнень працівників. У Німеччині основну частину субсидій спрямовують кооперативам, що утворилися на базі підприємств—банкрутів із безробітних, які мають певні знання, але не мають навичок в організації бізнесу [3].

Для англійської моделі характерне державне стимулювання зайнятості. Законодавча система надає можливість місцевим владним структурам самостійно заохочувати підприємницьку ініціативу. Урядові рішення передбачають бюджетні асигнування регіонам для розвитку мережі малих підприємств. При цьому держава залишає за собою право виробляти і координувати заходи щодо регулювання зайнятості шляхом гнучкішого перерозподілу фондів страхування з безробіття на стимулювання

виробництва, вдосконалення технологій для збільшення робочих місць, зайнятості молоді, жінок та осіб похилого віку з допомогою систем професійної підготовки, перенавчання і працевлаштування вдосконалення системи соціального забезпечення [2].

Для нас особливо важливим є досвід Швеції, де політиці у сфері зайнятості приділяється велика увага. На заходи, пов'язані з її проведенням, витрачається майже 3% ВВП і 7% бюджету. Головною особливістю цієї політики у сфері зайнятості є те, що більшу частину коштів (70%) витрачають на проведення «активної політики», а саме: 1) професійну підготовку і перепідготовку осіб, які залишилися без роботи, чи тих, кому загрожує безробіття; 2) створення нових робочих місць в основному у державному секторі економіки; 3) забезпечення географічної мобільності населення і робочої сили; 4) забезпечення населення інформаційними послугами на базі комп'ютерних банків даних про вакантні місця по регіонах країни; 5) заохочення розвитку дрібного підприємництва шляхом надання державних кредитів і субсидій [4].

Не менш цікавим є досвід Японії, де Міністерство праці виступає координатором політики зайнятості в країні. Центри зайнятості вивчають потреби в кадрах підприємств, здійснюють для них набір кадрів, в основному із числа випускників середніх шкіл і вузів, реєструють безробітних, займаються їх працевлаштуванням і виплачують допомогу по безробіттю [40].

Виплати по безробіттю виплачуються центром зайнятості за рахунок централізованого фонду міністерства праці, який створюється із внесків робітників і підприємств відповідно у розмірі 0,55% і 0,9% із заробітної плати робітника і фонду оплати праці підприємства.

Як зазначає Маршавін Ю.М., у Франції реалізація політики зайнятості покладається на Національну агенцію зайнятості, яке своїми структурними підрозділами охоплює всю територію країни. Головним фінансовим органом, що забезпечує субсидії політики зайнятості є Національний фонд підтримки зайнятості. Практичні питання, що пов'язані із зайнятістю і працевлаштуванням на місцях вирішують управління по праці департаментів. Кожний центр працевлаштування прийняв набір з п'яти основних принципів: по—перше, головна увага приділяється задоволенню клієнта; по—друге, керівництво здійснює контроль над стандартами якості; по—третє, розроблений план дій із забезпечення якісних послуг і досягнення гарних результатів; по—четверте, метод і засоби повинні бути знайомі кожному; нарешті, необхідно забезпечити чіткість зовнішніх зв'язків [1].

Цікавим є австралійський експеримент з приватизації ДСЗ. Зокрема у 1998 році ДСЗ тут замінили мережею працевлаштування, що складалася з 310 приватних, громадських і державних організацій, які отримували плату за працевлаштування клієнтів. Функції, які здійснювала ця мережа, включали в себе посередництво у працевлаштуванні та інтенсивну допомогу з працевлаштування безробітних. Оскільки ці організації отримували винагороду за кожного безробітного, якого вони влаштували на роботу (з додатковою винагородою за працевлаштування тривалого безробітного), то система значною мірою залежала від результатів. Зрозуміло, що за цих умов роль відповідних організацій державного сектору (національна зайнятість) скорочується, а найбільший внесок тепер будуть робити неприбуткові організації, якими керує церква та інші добровільні органи.

Більш поміркований підхід до конкуренції відображає канадський досвід. Там ДСЗ було доручено більше використовувати громадські та інші організації в наданні програм і послуг через партнерські відносини. Такі відносини, звичайно, складаються з докладних і юридично здійснюваних контрактних взаємовідносин між ДСЗ і цими організаціями. Проте, хоча відповідальність і перекладається, не перекладається підзвітність. ДСЗ залишається підзвітною щодо ефективності програм і послуг, від неї вимагають щорічно представляти парламенту докладний звіт про моніторинг руху на шляху до реалізації завдань [4].

З дотеперішньої політики зайнятості розвинутих країн А. М. Колот робить такі висновки:

- заходи державної політики на ринку праці, спрямовані переважно на перенавчання безробітних і розвиток громадських робіт, є недостатніми для вирішення проблем зайнятості;
- плекання надії на те, що проблеми зайнятості можна розв'язати лише гнучкістю ринку праці, безпідставне;
- існує необхідність збереження сильних позицій держави у виробленні та реалізації політики зайнятості, забезпечення інтеграції останньої в загальну економічну політику;
- оптимізувати параметри ринку праці можна за умови поєднання важелів державного і договірною регулювання на принципах соціального партнерства;
- найефективнішими слід визнати заходи, що становлять зміст активної політики на ринку праці й спрямовані на попередження значних масштабів безробіття, стимулювання сукупного попиту на робочу силу, якнайшвидше повернення незайнятих до складу функціонуючої робочої сили;
- вирішення проблем зайнятості потребує реформування системи соціального захисту безробітних, яка має спонукати їх до активного пошуку нового робочого місця [5].

На сучасному етапі особливо гостро економічна глобалізація відбивається на галузевій структурі зайнятості в Україні. Достатньо навести такий приклад. При великих запасах вугілля в Україні одна за одною закриваються вітчизняні копальні. Видобуток вугілля за останні 10 років скоротився майже в 3 рази. Тому в шахтарських регіонах час від часу виникає соціальна напруга. Водночас через нестачу вугілля для металургійної промисловості воно завозиться з-за кордону. В декілька разів знизилася виробництво в легкій промисловості і машинобудуванні, а з ним і зайнятість у цих галузях. Проте підвищується питома вага продукції в екологічно-шкідливих галузях, таких як металургія. Все це посилює безробіття, потребує значних коштів на перекваліфікацію вивільнених працівників, на велику за обсягом виплату соціальної допомоги, дає поштовх до еміграції переважно висококваліфікованих молодих і середнього віку робітників та спеціалістів з великим практичним досвідом.

У найближчі два роки варто здійснити прорив у реалізації більш вираженої діючої політики доходів і зайнятості, для чого слід значно посилити роль держави в регулюванні економічних процесів, перш за все, в зміні структури економіки, яка визначає подальший розвиток ринку праці, зокрема, кількісні та особливо якісні показники зайнятості [2].

Особливо актуальними і вкрай необхідними для України є висновки стосовно необхідності збереження і посилення позицій держави у виробленні та реалізації політики зайнятості, а також щодо найефективніших заходів активної політики на ринку праці й упередження значних масштабів безробіття, яке може бути досягнуто переважно за рахунок створення нових економічно доцільних робочих місць і раціонального використання діючих.

Базуючись на аналізі зарубіжного досвіду та тенденціях становлення і розвитку служб зайнятості зарубіжних країн можна зробити деякі висновки, які могли б бути корисними для функціонування Державної служби зайнятості України:

1. Досвід передових країн переконливо свідчить, що державні служби зайнятості, це не тимчасові структури, які виникають в екстремальних ситуаціях, а інститут іманентний ринковій економіці, одна з несучих конструкцій ефективної економічної політики. Саме таке бачення ролі служби зайнятості повинно визначати ставлення до неї, характер і спрямованість майбутніх реформ, реорганізацій тощо.

2. Службі зайнятості необхідно прагнути стати корисною і потрібною саме в процесі формування та реалізації політики зайнятості, але в межах своєї компетентності,

як технічної служби, виходячи з того, що в широкому спектрі проблем, пов'язаних з управлінням працею в цілому вона займає лише вузький сектор.

В свою чергу держава повинна всіма силами намагатися зменшити рівень безробіття в країні. Це можливо за рахунок створення нових робочих місць, особливо це стосується виробничої сфери, адже левову частку безробітних становлять спеціалісти саме даної сфери. Залучення іноземних інвестицій та будівництво нових підприємств також позитивно впливатиме на рівень безробіття.

Основними напрямками вирішення проблеми безробіття є: збільшення державного фінансування; надання податкових пільг для підприємств з високою часткою зайнятого населення; відповідність держзамовлення на підготовку спеціалістів; стимулювання розвитку малого та середнього бізнесу, а також стимулювання підприємців до навчання, перекваліфікації й подальшого працевлаштування додаткової робочої сили

Список використаної літератури:

1. Океанова З.К. Економічна теорія: Підручник 2-е вид., Переробці. і доп. - М.: Видавничо-торгова корпорація «Дашков і К», - 2014.-634с.
2. Павловський О. Регулювання ринку праці: фінансово-економічний Механізм: Монографія. - К.: Редакція Бюлетеня Віщої атестаційної комісії України", - 2016. – 348 с.
3. Панченко В.М. З досвіду роботи служби зайнятості Німеччини // Бюлетень Інституту підготовки кадрів державної служби зайнятості України. – К. : ПК ДСЗУ, – 2004. – № 2 – С. 50 – 52.
4. Прушківська Е.В. Світовий досвід та основні напрями державного регулювання зайнятості в Україні //Держава та регіони.– 2008. - №4. – с.182-186.
5. Економіка праці та соціально-трудові відносини/А Колот, О. Грішнова, О. та ін. Герасименко//Україна: аспекти праці.-2010.-№ 1.-С. 49.- Режим доступу: http://nbuv.gov.ua/UJRN/Uap_2010_1_11

*Туркевич Катерина Володимирівна,
Студентка IV курсу,
Спеціальності «Соціальне забезпечення»*

*Науковий керівник:
кандидат юридичних наук, доцент
Сушицька Наталія Валеріївна*

«Проблеми соціального забезпечення внутрішньо переміщених осіб»

Військовий конфлікт в Україні спровокував погіршення життя багатьох жителів Східної України, а це в свою чергу спричинило багато проблем в нашому суспільстві.

З початку окупації Криму та збройного конфлікту на території Донецької, Луганської областей Україна зіткнулася із новим явищем - масове внутрішнє переміщення населення. Станом на 6 березня 2019 року, згідно з офіційними даними Міністерства соціальної політики України, в Україні налічується близько 1 625 тис. внутрішньо переміщених осіб .

Внутрішньо-переміщені особи — це особи, які підпадають під визначення «вимушені переселенці», але які, покинувши місце свого постійного проживання, залишаються в країні своєї громадянської належності й можуть користуватися її захистом. Тому з вище сказаного можна зрозуміти, що наша робота присвячена внутрішньо переміщеним особам та проблемі соціального забезпечення внутрішньо переміщених осіб

А проблем нажаль достатньо і всі вони потребують негайного вирішення і основна проблема заключається в тому, що у нас не накопичено достатньо досвіду для необхідних у такій ситуації дій: реєстрації ВПО, здійснення міжвідомчої координації, взаємодії з неурядовими та міжнародними організаціями, впровадження програмного підходу до вирішення існуючих проблем.

Допомога ВПО має бути багаторівневою (індивідуальна допомога, зв'язок з громадою і представництво інтересів, участь у колективних політичних діях) та орієнтованою на відновлення зв'язків між людиною і соціальними системами, побудову місцевих систем підтримки, залучення ресурсів громади, зокрема волонтерів, до допомоги людям, які опинилися за межами звичного середовища і відносин. Деякі автори наполягають, що сталі ефективні результати допомоги переміщеним особам, які постраждали унаслідок військових дій, можливі лише за умови застосування підходу, орієнтованого на розвиток громади, або локальних форм підтримки.

В Україні потреби ВПО і форми їх соціальної підтримки залишаються маловивченими. Адаже організації, які безпосередньо працюють з переміщеними особами, фіксують тільки інформацію від тих осіб, хто до них звернувся.

УВКБ ООН проведено експертну оцінку потреб ВПО, за результатами якої, до першочергових потреб належать: гуманітарні (їжа та одяг), медичні, житлові, юридичні (відновлення документів), та психологічні. Другорядними, проте не менш важливими, є такі потреби: економічні (пошук роботи та працевлаштування), юридичні (представництво інтересів у суді, юридичні консультації щодо відновлення приватної власності, бізнесу, перереєстрації підприємств тощо), політичні (реалізація виборчого права тощо), соціальні (відновлення соціального статусу, участь у житті місцевої громади, толерантне ставлення з обох сторін, рівний доступ до суспільних благ), культурні та освітні [3]. За принципом самозаповнення онлайн-опитувальника проведено ще одне дослідження потреб ВПО. Варто зауважити, що результати цих досліджень мають ряд обмежень і не відображають загальну ситуацію щодо проблем ВПО в Україні, адже не було проведено ані комплексного репрезентативного дослідження, ані реальної індивідуальної оцінки потреб, яку мали б здійснити професійні соціальні працівники.

Ще одним викликом, що постав перед соціальною роботою, можна вважати філософію побудови системи соціальної інтеграції ВПО. За даними дослідження, цим особам притаманний переважно споживацький підхід, специфічні ціннісні орієнтації і звужене «бачення майбутнього». Відтак побудову професійної соціальної підтримки ВПО доцільно ґрунтувати на ідеї, що соціальна інтеграція та адаптація не повинні орієнтуватися на планове задоволення потреб і, відповідно, породжувати утриманство і залежність від допомоги соціальних працівників або волонтерів. Натомість інтервенції соціальних працівників, спрямовані на розв'язання проблем ВПО, мають стати поштовхом цим особам до активних дій: пошуку роботи, доступного житла, соціального та культурного розвитку, участі в житті громади тощо. Це актуалізує звернення системи соціальної підтримки ВПО, яка лише формується нині, до основної ідеї сучасної професійної соціальної роботи, ідеалом якої слугує імпауермент, активізація клієнтів та їх звільнення від потреби у соціальних працівниках. Такі виклики посилюють вимоги до підготовки соціальних працівників, навчання їх навичкам активізації клієнтів і застосування технік, орієнтованих на вирішення завдань роботи, вміння будувати непатерналістські стосунки з клієнтами, вміння відрізнити ситуації, в яких фахівці можуть дотримуватися директивних підходів (наприклад, під час кризової опіки), від тих, коли

слід застосовувати недирективні підходи. З іншого боку, соціальні працівники повинні опановувати стратегії й тактики розвитку громад, формування їх соціального капіталу й здатності до самоактивізації, залучення ресурсів громади, формування команди волонтерів тощо.

Також держава забезпечує та здійснює невід'ємні права та свободи особи та громадянина через органи законодавчої, виконавчої влади, органи місцевого самоврядування та їх посадових осіб. У процесі цієї діяльності організаційні зв'язки між сторонами, які беруть участь у відносинах, потребують правового регулювання яке наразі є не досконалим, оскільки потреба в створенні такого виду забезпечення виникла не так давно. Так все ж основні закони, які регулюють права, інтереси та обов'язки ВПО існують. **Такими законами є, Закон України** “Про забезпечення прав і свобод внутрішньо переміщених осіб” , “Про забезпечення прав і свобод громадян та правовий режим на тимчасово окупованій території України” , «Про створення вільної економічної зони «Крим» та про особливості здійснення економічної діяльності на тимчасово окупованій території України» від 12 серпня 2014 року № 1636-VII; «Про внесення змін до Податкового кодексу України» від 2 березня 2015 року № 211 -VII; «Про внесення змін до Податкового кодексу України щодо деяких питань оподаткування благодійної допомоги» від 2 вересня 2014 року № 1668-VII; «Про внесення змін до деяких законів України щодо посилення соціального захисту внутрішньо переміщених осіб» від 5 березня 2015 року 245-VIII; «Про внесення змін до деяких законів України щодо державної підтримки учасників бойових дій та їхніх дітей, дітей, один із батьків яких загинув у районі проведення антитерористичних операцій, бойових дій чи збройних конфліктів або під час масових акцій громадянського протесту, дітей, зареєстрованих як ВПО, для здобуття професійно-технічної та вищої освіти» від 14 травня 2015 № 425-VIII; «Про внесення змін до деяких законів України щодо посилення гарантій дотримання прав і свобод внутрішньо переміщених осіб» від 24 грудня 2015 року № 921 --VIII та ін.

Першочерговим кроком має бути чітка законодавча база, яка відповідає Конституції України. На сьогодні вже створено ряд законів на основі яких здійснюється вся робота з переміщеними особами. **Такими законами є, Закон України** “Про забезпечення прав і свобод внутрішньо переміщених осіб” , “Про забезпечення прав і свобод громадян та правовий режим на тимчасово окупованій території України” , «Про створення вільної економічної зони «Крим» та про особливості здійснення економічної діяльності на тимчасово окупованій території України» від 12 серпня 2014 року № 1636-VII; «Про внесення змін до Податкового кодексу України» від 2 березня 2015 року № 211 -VII; «Про внесення змін до Податкового кодексу України щодо деяких питань оподаткування благодійної допомоги» від 2 вересня 2014 року № 1668-VII, тощо.

Список використаної літератури:

1. *Балакірева О.* Спектр проблем вимушених переселенців в Україні: швидка оцінка ситуації та потреб [Електронний ресурс] / О. Балакірева // Вимушені переселенці в Україні: питання термінового та середньострокового реагування : мат. круглого столу (9 липня 2014 р.).
2. Соціальні права мешканців тимчасово окупованих територій: проблеми реалізації / О. О. Іляшко // Вчені записки Таврійського національного університету імені В. І. Вернадського. Серія ”Юридичні науки”. - 2019. - Т. 30 (69), № 2. — С. 34-39
3. Проблеми соціального захисту внутрішньо переміщених осіб в Україні / О. П. Лішик // Публічне управління і адміністрування в Україні. - 2019. - Вип. 10. — С. 86-89

*Храполович Валентина Сергіївна,
студентка IV курсу,
Спеціальність «Математика. Середня освіта»*

*Науковий керівник:
кандидат економічних наук, доцент
Красман Наталія Валеріївна*

«Іноземні інвестиції в економіку України: проблеми залучення та шляхи їх вирішення»

В умовах структурної перебудови економіки України важливе значення має залучення прямих іноземних інвестицій. Як свідчить зарубіжний досвід, у більшості країн (США, Німеччина, Франція, Великобританія) каталізатором інвестиційної активності став саме іноземний капітал, який відіграв активну роль у розвитку та структурній перебудові економіки. Характерною ця тенденція є для економік індустріальних країн Південно-Східної Азії та постсоціалістичних країн Центральної та Східної Європи. І хоча світова практика показує, що прямі іноземні інвестиції мають низку істотних переваг перед іншими формами економічного співробітництва, Україна серед постсоціалістичних країн сприймається як країна з найбільшим ризиком, оскільки національні економічні умови для реалізації міжнародних інвестиційних програм залишаються непривабливими.

Іноземні інвестиції згідно закону України «Про іноземні інвестиції» - це всі види цінностей, що вкладаються безпосередньо іноземними інвесторами відповідно в об'єкти підприємницької та інші види діяльності з метою одержання прибутку (доходу) або досягнення соціального ефекту [2]. В Україні іноземні інвестиції є визначальною передумовою розвитку національної економіки та важливим індикатором умов підприємницької діяльності, тому виникає необхідність зосередження уваги на питаннях іноземного інвестування. Несприятливий інвестиційний клімат в Україні включає адміністративні перешкоди, складну систему ліцензування, високий рівень оподаткування та реструктурні функції податкової адміністрації. З огляду на це у світі є більш привабливі для інвесторів країни, ніж Україна, тому МВФ прогнозує зниження потоку інвестицій до країн Східної Європи [4].

Обсяг вкладених прямих іноземних інвестицій у період 2005 – 2018 рр. в економіку України та з України демонструють зниження (рис. 1).



Рис. 1. Динаміка надходження/вкладення прямих іноземних інвестицій в економіку України та з України впродовж 2005 – 2018 рр., млн дол. США. [1]

За останні 5 років лише у 2016 році прослідковується найбільш позитивна динаміка накопичених іноземних вкладень в національну економіку, проте Україна досі не досягла значень за обсягом іноземних інвестицій, які були перед початком військової агресії.

Протягом аналізованих років обсяг прямих іноземних інвестицій зменшується, також зменшується темп приросту з кожним роком, що свідчить про те, що обсяг іноземних інвестицій у вітчизняну економіку, порівняно з попередніми роками, зменшується. У 2008 році з'являються перші ознаки кризи – значний спад обсягу прямих іноземних інвестицій [1, с. 5].

Прямі іноземні інвестиції спрямовуються у вже розвинені сфери господарської діяльності (рис.2).

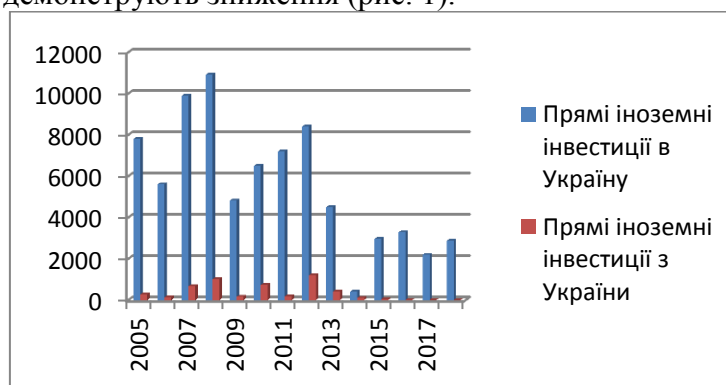

Рис. 2. Надходження прямих інвестицій в Україну за видами економічної діяльності у 2018 році, млн. дол. США. [1]

На сучасному етапі потребу у реконструкції та модернізації за участю іноземного капіталу має все агропромислове господарство України. Доцільним є переведення його на сучасну технологічну базу, з використанням науково-технічного та виробничого потенціалу оборонних галузей, що підлягають конверсії. Необхідно підвищити продуктивність праці та знизити витрати, забезпечити більш глибоку та комплексну переробку первинної сировини з метою значного збільшення виходу кінцевої продукції та підвищення її споживчих якостей, отримання значного економічного ефекту при незначному ризику для іноземних інвесторів. Однак, варто зазначити, що цілі інвесторів, які з'являються на вітчизняному ринку входять у суперечність із внутрішньою економічною програмою розвитку. Так, у структурі господарства їх, насамперед, цікавлять сировина, метал, вугілля, продукти хімічної промисловості тощо. Інакше кажучи, увагу іноземців привертає можливість спрощеного, дешевого доступу до українських сировинних ринків, науково-технологічної бази і кваліфікованої робочої сили [3].

Незважаючи на сучасний політичний та економічний стан України, багато зарубіжних інвесторів зацікавлені у вкладенні коштів в українську економіку. Перш за все іноземців приваблює вигідне географічне положення країни, близькість до Росії та Євросоюзу, потужний внутрішній ринок, велика чисельність населення і його рівень освіти, кваліфікована робоча сила, значний промисловий і сільськогосподарський потенціал, велика кількість корисних копалин. Від цих факторів прямо або побічно залежить фінансове благополуччя багатьох українських компаній, в які інвестують західні фонди. Так, у всесвітньовідомому рейтингу «Ведення бізнесу 2019» (Doing Business 2019) Україна покращила свої позиції на 5 пункти (до 71 місця) [5].

На сьогодні інвестиційний клімат в Україні вельми несприятливий. До основних проблем залучення іноземного капіталу в економіку України можна віднести такі: нестабільне законодавство і корупція; високий податковий тиск на капітал підприємств; різні умови господарювання вітчизняних та іноземних інвесторів (іноземні інвестори мають більше пільг ніж вітчизняні та працюють за нижчим рівнем ставки податку); відсутність дієвої системи страхування іноземних інвестицій; невисокий рівень національного інвестиційного менеджменту; нерозвиненість вітчизняної інвестиційної інфраструктури, низька ефективність функціонування національного фондового ринку та ін.

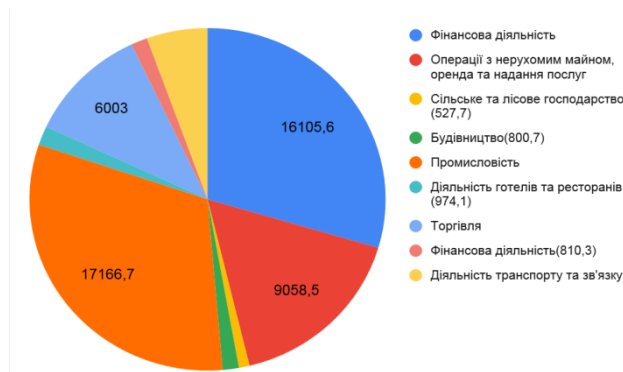
З метою покращення інвестиційного клімату і тим самим активізувати притік іноземного капіталу в Україну, необхідно: забезпечити надійний інституційний захист прав інвесторів, вдосконалити нормативно-правову базу підприємницької та інвестиційної діяльності; сприяти розвитку науки, науково-технічної та інноваційної діяльності; вдосконалити систему корпоративного управління; розробити скоординовану державну політику у сфері державних запозичень; вдосконалити державну політику у сфері приватизації державних підприємств та її реалізації; вдосконалити процедури банкрутства; реформувати діючу амортизаційну систему; реформувати податкову систему в Україні; створити в Україні дієвий механізм протидії корупції; розвивати фінансову сферу тощо. Основними шляхами підвищення інвестиційної привабливості України є: удосконалення системи оподаткування; зниження адміністративних бар'єрів; стабілізація законодавчої бази; зниження корумпованості органів влади; забезпечення конкурентного середовища [2, с. 6].

Прямі іноземні інвестиції є визначальним фактором, який впливає на темпи економічного зростання та розвиток країни в цілому, адже виступає передумовою розширення міжнародного співробітництва та створення соціального ефекту у вигляді зростання доходів. За допомогою збільшення обсягу залучених прямих іноземних інвестицій відбувається розвиток підприємств, організацій, що призводить до ефективнішого розвитку економіки, введення виробництвом у дію новітніх технологій, збільшення якості виготовленої продукції, яка може продаватися не лише у межах нашої області, країни, а й виходити на світовий ринок. Умовами, за допомогою яких можна вирішити проблеми недостатнього обсягу залученого прямого іноземного капіталу, є політична і економічна стабільність, зокрема, припинення конфронтації на сході країни; удосконалення національного законодавства в цілому, а особливо щодо іноземного інвестування, гарантування його стабільності; поліпшення інформаційного забезпечення потенційних інвесторів; зниження рівня корупції; збільшення обсягу державних інвестицій тощо

Список використаної літератури:

1. Аналіз прямих іноземних інвестицій в економіку України та передумови необхідності їх залучення / К.П. Штепенко, О.Ю. Забураєва // Електронне наукове фахове видання «Ефективна економіка» – [Електронний ресурс] – Режим доступу: http://www.economy.nayka.com.ua/pdf/5_2019/36.pdf
2. Закон України «Про іноземні інвестиції» від 7 березня 1996 року № 85/96-ВР // Офіційний сайт Верховної ради України / Законодавство України. – [Електронний ресурс] – Режим доступу: <https://zakon.rada.gov.ua/laws/show/2198-12>
3. Можливості транснаціоналізації економіки України на базі вдосконалення процесу залучення прямих іноземних інвестицій / Черноусова М. // Журнал Європейської економіки. – № 2. – 2009. – С. 157 – 167.
4. Прямі іноземні інвестиції в Україну: проблеми та шляхи їх вирішення / Чуницька І.І, Нізельська М.А. // Класичний приватний університет. – [Електронний ресурс] - Режим доступу: http://rev.kpu.zp.ua/journals/2019/3_14_uk/22.pdf
5. Сучасний стан залучення прямих іноземних інвестицій в економіку України / О.В. Чернова, І.Е. Чибіс // Науковий вісник Національного університету ДПС України (економіка, право) – 2014. - № 1(64) – С. 85-93. – [Електронний ресурс] – Режим доступу: file:///D:/Downloads/Nvnudpsu_2014_1_13.pdf
6. Doing bussiness 2020. // world bank group. – 2020. – [Електронний ресурс] – Режим доступу: <https://www.doingbusiness.org/content/dam/doingBusiness/country/u/ukraine/UKR.pdf>

**Чобітько Анжела Олександрівна,
студентка II курсу,
Спеціальності «Економіка»**

**Науковий керівник:
кандидат економічних наук, ст. викладач
Седляр Діана Олександрівна**

«Соціально-економічний портрет студента НПУ ім. М. П. Драгоманова»

Питання освіти, на разі, є дуже актуальним. Особливо це пов'язано з популярністю теорій людського та інтелектуального капіталу, а саме – визнанням знань, досвіду та навичок людини основними конкурентними перевагами не тільки компаній, а й країн. Саме цим і пояснюється мета нашого дослідження – дослідити соціально-економічний портрет студента НПУ імені М.П. Драгоманова, зокрема дослідити взаємозв'язки між місцем проживання, рівнем доходів, метою здобуття вищої освіти, вибором спеціальності, університету, місцем та мотивами працевлаштування студентів тощо.

Вперше в Україні соціально-економічний й мотиваційний портрет студента представив аналітичний центр Cedos у 2016 році. Дослідження здійснювалося шляхом всеукраїнського опитування 831¹ студента денної форми навчання українських ЗВО III-IV рівнів акредитації. Отримані результати засвідчили, що:

- 1) існує зв'язок між навчальними предметами, з яких студенти найкраще встигали у школі, та обраним напрямком навчання в університеті;
- 2) чим краще респонденти вчилися у школі, тим більша імовірність того, що вони навчаються за кошт держави та отримують стипендію;
- 3) матеріальне становище студентів пов'язане з їхніми навчальними результатами: частка відмінників тим більша, чим вищі доходи родини [1].

У нашому опитуванні взяло участь 85 студентів 1-3 курсів денної форми навчання: 41 студент НПУ імені М.П. Драгоманова та 44 студенти НаУКМА. В табл. 1 наведена порівняльна характеристика студентів із даних ЗВО.

Таблиця 1

Порівняльна характеристика студента НПУ імені М.П. Драгоманова та студента НаУКМА²

	Студент імені М.П. Драгоманова	Студент НаУКМА
Місцевість проживання	50% опитаних проживають у містах	91 % опитаних проживає у міській місцевості
Рівень доходів сім'ї	62 % – сім'ї з середнім рівнем доходів; 12% – з низьким та нижче середнього рівнями доходів	48 % – сім'ї з середнім рівнем доходів; 43 % – з рівнем доходів вище середнього; 7 % – сім'ї з високим рівнем доходів
Хто фінансує навчання в ЗВО	57% навчаються за кошти держави	64 % навчаються за кошти держави
Які чинники впливали на вибір	61% – власний вибір; 21% – результати ЗНО;	86 % – власний вибір

¹ Похибка не перевищує 3,5 % при довірчому інтервалі 95 %

² Кореляційно-регресійні зв'язки між показниками не встановлювалися

професії?	11% – бюджетне місце	
Пріоритет обраного місця навчання	1м пріоритетом НПУ обрали 46%; 2м – 21%	1м пріоритетом НаУКМА обрали 80 % опитаних; 2-им – 16 %
Наявність підготовки до складання ЗНО	90% опитаних студентів готувалися до складання ЗНО	95 % опитаних студентів готувалися до складання ЗНО
Форма підготовки до ЗНО	60% готувалися самостійно; 40% – з репетитором	62 % готувалися до ЗНО з репетиторами; 19 % – самостійно; 7 % – на курсах
Мотивація до навчання	Основними мотивами до навчання були: бажання отримати диплом, бажання отримати освіту та покликання	50 % – бажання отримати освіту; 16 % – бажання отримати диплом
Чи хотіли б змінити спеціальність?	48 % опитаних не змінювали б обрану спеціальність	75 % опитаних подобається їхня спеціальність і вони б не хотіли її змінювати
Робота під час навчання (працевлаштування)	75 % працює, 65 % з яких почали працювати з першого курсу	34 % працює, 73 % з них почали працювати з першого курсу
Які чинники спонукають Вас працювати?	змога матеріально забезпечити себе/сім'ю (48 %); отримання досвіду та практики (23 %)	фінансова незалежність (53,3 %), бажання отримати досвід та практичні навички (40 %)
Чи пов'язана Ваша теперішня робота зі спеціальністю?	58% працевлаштовані за спеціальністю	67 % студентів працює не за спеціальністю
Якщо Ваша робота пов'язана зі спеціальністю, чи достатньо Вам знань отриманих в університеті?	недостатньо знань 20 % питаних працюючих за спеціальністю студентів; достатньо – 45%; частково достатньо – 35%	80 % працюючих студентів за спеціальністю вистачає отриманих знань частково; 20 % – повністю
Чи є сенс ходити на всі заняття?	майже 70 % опитаних переконані, що всі заняття відвідувати необов'язково	86 % опитаних вважають, що всі заняття відвідувати необов'язково
Берете участь у студентському житті?	лише 38% студентів беруть безпосередню участь	75 % опитаних активно бере участь у студентському житті
Що вплинуло на Ваш вступ до ЗВО?	для 70 % опитаних основною причиною вступу до ЗВО була потреба у дипломі; для 15 % – бажання перетворити хобі на роботу	для 73 % основною причиною вступу до ЗВО було бажання отримати освіту; для 9 % – бажання отримати диплом

Список використаної літератури:

1. Когут І. Соціально-економічний портрет студентів: результати опитування / І. Когут та ін. // Cedos: аналітичний центр [Електронний ресурс]. – Режим доступу: <https://www.cedos.org.ua/uk/articles/sotsialno-ekonomichnyi-portret>

Чорна Ангеліна Михайлівна,

*студентки II курсу,
Спеціальності «Соціальне забезпечення»*

*Науковий керівник:
доктор філософських наук, професор
Тополь Ольга Володимирівна*

«Профілактика негативних явищ в українському суспільстві засобами соціальної реклами»

Постановка проблеми. На сьогодні в Україні значно збільшилася кількість чинників, що впливають на формування ціннісних орієнтацій сучасного покоління. Одним із атрибутів сучасного життя, стала реклама. Зокрема соціальна реклама як форма суспільної рефлексії володіє широкими можливостями поширення духовних, естетичних, моральних, соціальних цінностей. В Україні використання соціальної реклами з метою вирішення широкого кола соціальних проблем розпочалося порівняно нещодавно. Новизна соціальної реклами для практики соціальної роботи в Україні зумовлює актуальність її розробки як у теоретичному, так і в практичному аспектах.

Аналіз останніх досліджень. Рекламу як значущий феномен соціального життя розглядають Р. Барт, Д. Бурстін, Ж. Бодрійяр, Ю. Габермас, Б. Борисова, В. Євстаф'єва, А. Костіна, В. Ученова, Н. Старих, М. Старуш, І. Рожкова та ін.

Мета дослідження: визначити особливості соціальної реклами в українському інформаційному просторі, ставлення до соціальної реклами та фактори її сприйняття населенням.

Виклад основного матеріалу дослідження. Перш ніж розглянути поняття «соціальна реклама», варто зазначити, що використання саме такого терміну є характерним лише для пострадянського простору. В усьому світі застосовують два терміни, а саме: «некомерційна реклама» та «суспільна реклама» [3].

Під «некомерційною рекламою» розуміють рекламу, яка «фінансується благодійними установами, громадськими, релігійними чи політичними організаціями» [1, с. 18]. Основною метою такої реклами є стимулювання пожертв та переконання громадськості відстоювати ту чи іншу точку зору.

Як зазначає Л. Леонтєва, на сьогоднішній день соціальна реклама – це не лише важливий та потужний метод донесення необхідного послання до бажаної цільової аудиторії, але й одна з актуальних форм роботи державних установ та громадських організацій соціальної спрямованості, яка, на її думку, має низку проблем [2].

Головними об'єктами соціальної реклами є: молода сім'я, профілактика залежностей у молодіжному середовищі, соціальна підтримка дітей та молоді з особливими потребами, творча та обдарована молодь, волонтерський рух, дозвілля молоді, соціальна підтримка молоді, що повернулася з місць позбавлення волі, жіноча молодь, соціальна підтримка сиріт, профілактика правопорушень у молодіжному середовищі, соціальна адаптація сільської молоді, соціальна підтримка допризовної та призовної молоді, військовослужбовців, що звільнилися зі Збройних Сил України, тощо.

Для вивчення ставлення населення до соціальної реклами було проведено соціологічне дослідження (анкетування) серед мешканців м. Запоріжжя.

Опитування проведено з 10 по 19 вересня 2015 р. в м. Запоріжжі. Цільова група: населення Запоріжжя віком від 18 до 65 років і старше. Тип дослідження: анкетування за місцем проживання респондента. Вибіркова сукупність: районована, репрезентативна для населення м. Запоріжжя віком від 18 до 65 і старше за ознаками: стать, вік, район проживання. Загальна кількість опитаних – 680 осіб

Так, більшість опитаних (майже 75%) виявляють високу обізнаність щодо такого явища, як соціальна реклама, хоча існують деякі розбіжності за соціально-демографічними показниками (з віком зростає кількість опитаних, які не знають, що таке соціальна реклама. Серед людей з вищою освітою більше тих, хто має високий рівень обізнаності (84% серед респондентів з вищою освітою і 67% серед респондентів із середньою, середньою спеціальною освітою).

Були проаналізовані основні канали інформації, через які розповсюджується соціальна реклама. Як бачимо, найбільш поширеними видами соціальної реклами є телереклама і рекламні білборди по місту. Зростає значимість інтернет-реклами, з якою знайомі, насамперед, респонденти віком від 18 до 40 років. На нашу думку, саме соціальна реклама в Інтернеті набуватиме дедалі більшого впливу на масову свідомість.

Були виділені актуальні проблеми в українському суспільстві, пов'язані з різними сферами життєдіяльності суспільства і його безпекою, різними підсистемами – соціальною, економічною, політичною, культурною, релігійною тощо. З результатів дослідження видно, що найбільш актуальними проблемами є насамперед: проблеми із залежностями від шкідливих звичок та їх наслідками для особистості й суспільства в цілому, медичні проблеми, проблеми екології, проблеми окремих верств населення і соціокультурні проблеми суспільства.

Для визначення актуальної змістовної наповненості соціальної реклами респондентам було запропоновано відповісти на запитання: «Які, на Ваш погляд, актуальні проблеми нашого суспільства повинні висвітлюватися в соціальній рекламі в першу чергу?». До найбільш актуальних проблем українського суспільства, які мають бути висвітлені в соціальній рекламі, респонденти віднесли проблеми залежностей та соціально-економічні проблеми.

Висновки і перспективи подальших досліджень. Залежно від об'єкта рекламування виділено декілька типів соціальної реклами в Україні: реклама що пропагує здоровий спосіб життя, правильне харчування та виховання, екологічна реклама, реклама дотримання законів, конституційних прав та свобод людини, профілактики правопорушень, запобігання торгівлі людьми, підтримка волонтерського руху, пропаганда соціального захисту та безпеки населення, реклама соціальних служб та їх послуг, патріотична реклама.

До перспективних цілей подальших розвідок у цьому напрямі слід віднести дослідження, спрямовані на розробку механізмів усунення причин, які стоять на заваді розвиткові соціальної реклами в Україні.

Список використаної літератури:

1. Бове К.Л. Современная реклама / К.Л. Бове, У.Ф. Аренс ; [ред. О.А. Феофанов, пер. с англ. Д.В. Вакин]. – Тольятти : Изд. дом "Довгань", 1995. – 704 с.
2. Державне регулювання відносин у галузі реклами: проблеми та перспективи (за матеріалами "круглого столу" 11.01.2007 р.) – К. : Ін-т конкурентного суспільства, 2007. – 192 с.
3. Николайшвили Г.Г. Социальная реклама: теория и практика / Николайшвили Г.Г. – М. : Аспект-Пресс, 2008. – 191 с.

*Адаменко Анна Олександрівна,
студентка I курсу,
спеціальності 016 «Спеціальна освіта»(тифлопедагогіка)*

*Карпова Катерина Вікторівна,
Студентка I курсу магістратури,
спеціальності 016 «Спеціальна освіта»(тифлопедагогіка)*

*Науковий керівник:
кандидат біологічних наук, доцент
Войтюк Юрій Олександрович*

**«Рельєфно–графічна наочність в підручниках з природознавства для дітей зі
зниженим зором»**

Екологічне виховання – систематична педагогічна діяльність, спрямована на розвиток у людини культури взаємодії з природою. У школі для дітей з глибокими порушеннями зору важливого значення набуває формування правильних уявлень про навколишні предмети, об'єкти і явища на основі використання органів чуття, що збереглися. Під час ознайомлення учнів з навколишнім світом у спеціальній школі постає завдання: поєднувати теоретичні і практичні методи роботи, словесне пояснення вчителя підкріплювати наочністю, постійно контролювати і спрямовувати дії учнів та ін. [1].

Природнича освіта сприяє гармонійному та всебічному розвитку індивідуальності, що педагог і повинен використовувати у своїй виховній роботі. На уроках «Природознавства діти опановують знання про зв'язок живої та неживої природи, екологічну сферу, природоохоронну діяльність та формують ставлення до біологічних ресурсів як ціннісного джерела. Природнича наука є обов'язковою для вивчення в початковій школі, так як ця інформація сприятиме свідомому відношенню до світу, в якому дитина знаходиться, любові і охороні його.

Дитина, яка має глибоку зорову патологію, потребує цілеспрямованого навчання способам ознайомлення з навколишнім світом. Без використання спеціальних засобів наочності це неможливо, оскільки безпосереднє чуттєве сприймання багатьох предметів та явищ часто буває недоступним учням із зоровою депривацією.

У навчанні дітей з порушеннями зору на уроках природознавства використовують наочний матеріал таких видів:

1. Натуральні наочні посібники – реальні предмети, об'єкти, явища. Натуральні предмети повинні бути зручними для зорового та дотикового обстеження, яскраво розфарбованими, легкими в розпізнаванні. Основні деталі повинні бути чітко вираженими та виділеними кольором.

2. Зображувальні наочні посібники малюнки, ілюстрації, фото-матеріали, слайди тощо. При доборі цього виду наочності необхідно враховувати, що здатність розрізнити зображення залежить від гостроти центрального зору. Тому при гостроті зору 0,01 – 0,03 мінімальний розмір деталі об'єкту має бути не менше 15 мм, при гостроті зору 0,04 – 0,08 – не менше 10 мм, при гостроті зору 0,09 – 0,2 – не менше 3 мм.

3. Графічні наочні посібники креслення, схеми, діаграми, плани, таблиці тощо. Вони повинні бути виконаними чіткими лініями, з мінімальною кількістю деталей. Умовні позначення повинні бути простими та точними, включати в себе лише ті елементи, які передають основний зміст, ознаки та властивості об'єкта. Необхідно також дотримуватися єдиної системи умовних зображень в різних графічних посібниках.

4. Об'ємні наочні посібники – геометричні фігури, макети, муляжі, чучела тощо. У цих посібниках характерні ознаки предметів повинні бути точно передані. Важливим є збереження правильних пропорцій та співвідношень частин предмету в муляжі чи макеті.

5. Умовні та символічні наочні посібники – карти, глобус. Цей вид наочності має відповідати тим же вимогам, що й зображувальна наочність.

6. Рельєфні наочні посібники – включають зображувальну, графічну та умовно-символічну наочність: рельєфно-крапкові та барельєфні (матричні) предметні і сюжетні зображення, схеми, плани та ін. Ці посібники повинні відображати основні ознаки, що характеризують предмет. Важливо точно передати форму предмета, оскільки вона є головною інформаційною ознакою, за якою можна визначити предмет. Необхідною умовою є також передача в рельєфному зображенні будови предмета, співвідношення його частин та пропорцій. Рельєфна наочність розрахована на сприймання її незрячими дітьми. Можна використовувати рельєфну наочність і в роботі зі слабозорими дітьми, які мають прогресуючі форми захворювань [2].

Аналізуючи літературу для учнів початкових класів з природознавства ми виявили, що є потреба в поширенні і удосконаленні наочних посібників, а саме в створенні рельєфно – графічних атласів, які будуть відповідати вимогам універсального дизайну. Цей вид наочних матеріалів створюються методом пресування полімерної плівки, що є дуже зручним для використання на уроках «Природознавства». Вони допомагають у пізнанні навколишнього світу, отриманні уявлень про об'єкти та предметів довкілля, які безпосередньо неможливо "подивитись руками". Універсальний дизайн, в свою чергу, сприятиме широкому використанню даного наочного матеріалу для дітей з порушеннями зору.

Застосування рельєфно – графічних посібників підтримує бажання до пізнання нового, стимулює активність на заняттях, викликає інтерес до змісту навчального предмету. Важливість використання об'ємних ілюстрацій неможливо переоцінити, так як тактильні аналізатори у дітей із зоровою депривацією є провідними.

Потрібно звертати особливу увагу на вимоги, якими послуговуються під час створення зображувальних наочних матеріалів. Дотримання цих критерій створить максимально зручні умови для навчання дітей, та полегшить роботу вчителів, вихователів.

Список використаної літератури:

1. Синьов В.М., Синьова Є.П. Загальні та специфічні закономірності психічного розвитку дитини при нормальному та ушкодженому зорі // Синьов В.П. Психолого-педагогічні проблеми дефектології та пенітенціарії. – К.: «МП Леся», 2010. – 744с.

2. Войтюк Ю.О. Методичні матеріали для студентів вищих навчальних закладів з курсу «Спеціальна методика викладання навчального предмету «Я і Україна» дітям з порушеннями зору». – Київ: 2008. – 308 с.

*Ахмедова Ярослава Анатоліївна,
студентка III курсу,
спеціальності 016 «Спеціальна освіта»(тифлопедагогіка)*

*Науковий керівник:
кандидат психологічних наук, доцент
Тімакова Юлія Вікторівна*

«Роль субкультур у житті підлітків з порушенням зору»

Підліток з порушенням зору проходить через адаптацію у світ дорослих так само, як і підліток без порушення зору. Як і зрячий одноліток, підліток з порушенням зору, намагається нічим не відрізнятись від дорослих, намагається наслідувати манеру поведінки зрячого. Якість наслідування залежить від ступеня порушення зору та віку, в якому зір було втрачено. В залежності від індивідуальних особливостей підліток з порушенням зору намагається продемонструвати свою дорослість та незалежність у словах, спираючись на те, що він такий як всі.

Як відомо, адаптація — одне із центральних понять біології, фізіології та психології. Соціальна адаптація здійснюється шляхом засвоєння норм і цінностей даного суспільства: як у широкому сенсі, так і стосовно найближчого соціального оточення — сім'ї, суспільної групи тощо. Основні її прояви — активна діяльність і взаємодія людини з оточуючими. Найважливішим засобом її досягнення є виховання. Процес соціальної адаптації проходить кожна людина в ході свого індивідуального розвитку. Адаптація (дезадаптація) осіб із порушеннями зору здійснюється на різних рівнях: предметному, соціальному, особистісному. Адаптація осіб з порушеннями зору протікає значно легше, за умови включення процесів компенсації.

Як показує аналіз наукової літератури, вплив неофіційної юнацької субкультури забезпечує компенсацію негативного ставлення до себе, низького рівня самоповаги, неприйняття образу власного тіла (невідповідності зовнішнього вигляду еталонам маскулітності та фемінітності). Компенсація відбувається завдяки крайньому перебільшенню і міфологізації своєї несхожості, винятковості. Субкультура виступає також як форма самопрезентації людини на культурно-естетичному рівні, коли людині подобається, перш за все, музика, одяг тощо [2].

Бажання підлітків з порушенням зору належати до якоїсь субкультури можна пояснити прагненням до довіри у взаємодії з оточуючими. Довіра до однолітків реалізується у сфері інтимно-особистісного спілкування, головна мета якого – розуміння й саморозкриття. Адже у підлітковому віці потреба в спілкуванні з дорослими не завжди знаходить своє задоволення, що негативно позначається на розвитку особистості. Підлітки значно частіше, ніж люди старшого віку, відчують себе самотніми. Але відчуття самотності виникає не від зовнішньої ізоляції, не від поганого оточення, а від неможливості висловити в спілкуванні всю повноту відчуттів. Належність до субкультури дає таку можливість.

Між членами субкультури часто виникають дружні стосунки. Однією з головних неусвідомлюваних функцій такої дружби є підтримка самоповаги. Підліткова дружба іноді виступає як своєрідна форма «психотерапії», дозволяючи молодим людям висловити почуття й знайти підтримку того, хто поділяє їх сумніви, тривоги, надії. Підліткова потреба в саморозкритті часто переважає над інтересом до розкриття внутрішнього світу іншого, спонукаючи не тільки обирати друга, скільки вигадувати його.

У субкультурі кожен прагне знайти своє, особливе місце в колективі, для молодих людей важливо не «злитися» з групою, а зробити так, щоб його чули і цінували. Лише наймолодші учасники субкультури – підлітки можуть сліпо підкорятися колективу і вважати його єдиним авторитетом [1].

Підлітки з порушенням зору прагнуть до власного місця в колективі, підпорядковуються правилам поведінки тої чи іншої мікромоделі колективу, переносять у своє життя цінності, які властиві даному колективу. Підліток з порушенням зору може до кінця не усвідомлювати в якому оточенні він перебуває - в негативному чи позитивному, для нього постає головне питання- яке моє місце у цьому колективі?

Коли підліток починає належати до тої чи іншої субкультури він починає відчувати в першу чергу себе потрібним, а у підлітка з порушенням зору ця потреба значно сильніша, ніж у зрячого підлітка. Підліток з порушенням зору починає наслідувати поведінку тої чи іншої субкультури лише по диференційними ознаками, тобто уявлення виникають не повні. Оскільки підлітки з порушеннями зору опираються на внутрішні якості більше, ніж на зовнішні. Тобто ознаки певної субкультури вони також беруть внутрішні, як-от: вподобання до проведення часу; позиції та сенсу до життя; переваги у музиці; а вже пізніше на основі цих ознак формуються поведінкові.

Отже, у житті підлітків з порушеннями зору є місце проявам тих чи інших різних субкультурних угруповань. Наразі, тема перебуває на початковому етапі вивчення і надалі передбачає практичне дослідження проблеми у середовищі зазначеного контингенту осіб.

Список використаної літератури:

1. Ерасов Б.С. Социальная культурология. Пособие для студентов высших учебных заведений. – М., 1996. – 591 с.
2. Рибалка О.Я. Формування моральних цінностей у міжстатевих стосунках підлітків // Постметодика. – №5-6. – 2001. – С. 146-149.

*Безуса Ірина Анатоліївна,
студентка II курсу,
Спеціальності 016 «Спеціальна освіта» (ортопедагогіка)*

*Науковий керівник:
кандидат психологічних наук, старший викладач
Ільїна Оксана Василівна*

«Організація педагогічної діяльності вчителя у роботі з дітьми з комбінованими порушеннями розвитку. Церебральний параліч з глибоким зниженням слуху та зору»

До складних порушень дитячого розвитку відносять поєднання двох або більше психофізичних порушень (зору, слуху, мови, розумового розвитку та ін.) В однієї дитини, наприклад, поєднання глухоти з слабкозорістю, поєднання розумової відсталості і сліпоти, поєднання порушення опорно-рухового апарату та порушень мовлення.

До множинних дефектів можна також віднести поєднання в однієї дитини цілого ряду невеликих порушень, які мають негативний кумулятивний ефект. Наприклад, при поєднанні невеликих порушень моторики, зору і слуху в дитини може бути виражений недорозвиток мовлення [2,5].

У сучасній педагогічній літературі вітчизняними та зарубіжними вченими з різних точок зору представлено поняття «дитина з обмеженими можливостями розвитку» (В.Бондар, Т.Егорова, Н.Кисельова, Г.Коберник, В.Лапшин, І.Левченко, С.Нарзулаєв, В.Павлухіна, Г.Попов, Б.Пузанов, В.Синьов). Провідні вчені у галузі дефектології В.Синьов і Г.Коберник розкривають поняття «дитина з обмеженими можливостями» як «... дитина, у якої порушений нормальний перебіг загального розвитку. Таке порушення

розвитку в дитини може бути спричинено тільки за наявності фізичного, інтелектуального або психічного дефекту» [1].

Серед дітей з порушеннями психофізичного розвитку значну групу складають діти з порушеннями слуху. Дитина, яка має важкі порушення слухового аналізатора, не може самостійно навчитися розмовляти, тобто оволодіти звуковою стороною мовлення, оскільки вона не чітко сприймає звукове мовлення, не має можливості отримати слухові зразки. Вона не контролює свою вимову, внаслідок чого виникає спотворене мовлення, іноді усне мовлення не розвивається взагалі [2].

Іноколи діти, які страждають на церебральний параліч, можуть мати проблеми у навчанні, порушення слуху та зору (сенсорні порушення), або порушення розумового розвитку. Звичайно, чим більші ушкодження мозку, тим сильніші прояви церебрального паралічу. Проте церебральний параліч не прогресує з часом. Церебральний параліч спричиняє порушення рухової сфери [1].

Синьова Є.П. характеризує психічний розвиток дітей зі зниженим зором: вони, на відміну від сліпих, мають можливість використовувати з метою сприймання предметів і явищ навколишньої дійсності та просторової орієнтації наявний у них залишковий зір [3].

Задача педагога в загальноосвітньому закладі (інтегрованому/ інклюзивному класі) – розвивати потенційні можливості, компенсаторні механізми організму, навчити дитину самостійно пізнавати навколишній світ та користуватися збереженими аналізаторами, накопиченим досвідом, знаннями [1].

Навчання дітей з порушеннями слухової функції, як й інших категорій, має бути систематичним і організованим. Навчання глухих потребує спеціальної педагогічної техніки, використання особливих прийомів і методів. Але при цьому потрібно виховувати і навчати не глуху або сліпу дитину, а дитину взагалі [4].

Одне із завдань інклюзивного навчання та сурдоперекладу— зробити комфортнішим середовище для людей з вадами слуху. Адже така людина, якщо в державі є певні соціальні послуги, може почуватися вільно. Поки що, на жаль, з вадами слуху складно в побуті. Тож навіть маленький знак поваги — кілька слів жестовою мовою — будуть приємні та допоможуть нашому суспільству зробити крок до інклюзії [4].

Список використаної літератури:

1. Ільїна О. В. Особистісна підготовка студентів-ортопедагогів як складник психологічної готовності до майбутньої роботи за фахом. *Теорія та практика сучасної психології* / Класичний приват. ун-т. Запоріжжя, 2018. № 4. С. 168-175.

2. Синьов В. М., Шеремет М. К. Основні тенденції модернізації підготовки корекційних педагогів в умовах реформування освітньої галузі. *Педагогічні науки: теорія, історія, інноваційні технології* : науковий журнал / Сумський держ. пед. ун-т імені А. С. Макаренка. Суми, 2015. № 7. С. 390-396.

3. Синьова Є. П. Організаційні основи діяльності асоціації тифлопедагогів України. *Теорія і практика тифлопедагогії*: інформаційний бюлетень Всеукраїнської громадської організації «Асоціація тифлопедагогів України» : науково-практичний журнал. Київ, 2008. № 1. С. 19.

4. Фомічова Л. І. Психолого-педагогічні умови реалізації уроку в спеціальних закладах освіти дітей з вадами слуху. *Актуальні питання сурдопедагогіки*: збірник наукових праць / за ред. Л. І. Фомічової. Київ: Вид-во НПУ імені М. П. Драгоманова, 2017. С. 4-16.

*Бігун Анастасія Русланівна,
студентка IV курсу,
спеціальності 053 «Психологія (спеціальна, клінічна)»*

*Науковий керівник:
кандидат психологічних наук, доцент
Афuzова Ганна Валеріївна*

«Психологічна допомога при психосоматичних розладах у дітей»

У сучасному світі через неоднозначне ставлення науковців до проблеми дитячих та підліткових психосоматичних розладів, причин їх виникнення та шляхів профілактики, референтні для дитини дорослі або не знають про дане явище, або ігнорують чи заперечують його. Психосоматичними називають хвороби, соматичні прояви яких мають психогенний характер. Вегетативні зміни при цьому виникають на основі психоемоційних чинників, найчастіше не отримуючи медичного діагнозу через доволі важку диференціацію [4].

Психологічна допомога при психосоматичних дисфункціях є складним та часто довготривалим процесом. При наданні психологічної допомоги дітям з проблемами у розвитку треба враховувати особливості чинників їх соціально-біологічного розвитку, особливості соціальних ситуацій розвитку, ступінь враженості захворювання та змін особистості під впливом хвороби, особливості міжособистісної взаємодії в сім'ї та стилю сімейного виховання, а також відношення сім'ї до захворювання дитини [3]. Такі вчені як Ю. Антропов, Ю. Шевченко, Д. Ісаєв, Г. Мозгова, у своїх працях пов'язаних з діагностикою та корекцією дитячо-підліткових психосоматичних розладів, підкреслюють важливість комплексного застосування різних видів психотерапії разом з психофармакотерапією.

З урахуванням того, що багато з психологічних факторів, які мають патологічний вплив на психічний стан дитини, формуються під впливом сімейного оточення, особливо на ранніх етапах онтогенезу (0-9 років), необхідним вважається проведення **сімейної психотерапії**. Вона передбачає спрямування батьків і прабатьків в питаннях виховання, яке відіграє значну роль в формуванні завищеного рівня домагань, в наслідок чого можуть виникати емоційні порушення; корекція підходів до виховання з усуненням особистісних змін, які виникли, та профілактика неадекватних афективних реакцій [1].

Важливим є застосування **індивідуальної психотерапії**, яка включає вплив на сенсомоторну, емоційну та когнітивну сфери розвитку. За її допомогою здійснюється розвиток рефлексивних процесів, підвищується ступінь усвідомленості та довірливості уваги, управління поведінкою, формування адекватних копінг-стратегій. Також вона передбачає корекцію порушеного соматогнозису за допомогою тілесно-орієнтованої терапії та інформування дитини про будову тіла людини і його функціонування. Через порушення соціальної адаптації у дітей з психосоматичними розладами доцільним є використання **групової психотерапії**, вона корегує неадекватний рівень домагань, егоцентризм, нестійку (частіше занижену) самооцінку, комплекс неповноцінності, надмірну сором'язливість, скутість, невпевненість у спілкуванні, тривожність, недовірливість, страхи та ін.

Для дошкільного і молодшого шкільного віку доцільним буде застосування **ігрової терапії**. Завдяки даному типу терапії дитина адаптується до ситуацій реального життя (актуальним віковим особливостям дитини), розкривається; ігротерапія створює ситуацію успіху, розкриває фізичні та інтелектуальні можливості дитини, розвиває уяву, підіймає рівень самооцінки, зменшує емоційну напругу, може створити інтерес до лікування, допомагає виробити шляхи подолання конфліктних ситуацій та розвиває витривалість у

стресових ситуаціях [2]. До методів ігрової психотерапії відноситься **імаготерапія**, вона дає можливість дітям втілювати своє змінене бачення у різноманітних образах, що несе не тільки терапевтичне, а й діагностичне значення. В результаті проведення імаготерапії дитина навчається адекватно реагувати на складні життєві ситуації [1].

Арттерапія використовується для усунення страхів, психотравмуючих ситуацій, через реалізацію їх в різних видах мистецтва. Вона також несе додаткове діагностичне значення (може показувати результативність корекційної роботи), знижує внутрішній опір, сприяє концентрації уваги, допомагає дитині без слів передавати та висловлювати думки, переживання, допомагає знизити емоційну напругу тощо [2].

Оскільки у дітей з психосоматичними розладами підвищений рівень тривожності та внутрішньої емоційної напруги актуальним є застосування **аутогенного тренування**. Окрім емоційної релаксації, вона направлена на розслаблення мускулатури, активізацію вегетативної нервової системи, сприяє змінам температури тіла, потовиділення, серцевого ритму та дихання, завдяки ефекту цілеспрямованого самонавіювання[2].

Окрім перерахованих видів психотерапії для допомоги дітям з психосоматичними розладами застосовують музикотерапію, сугестивну терапію, психоаналіз, раціональну, біхевіоральну терапію, бібліотерапію, терапію методом встановлення зворотних зв'язків тощо.

Як висновок, слід зазначити, що особливості психологічної допомоги мають будуватись перш за все на індивідуальних особливостях дитини та на особливостях її соціальної ситуації розвитку. Комплексний підбір методик корекції, які направлені на окремі характерологічні особливості, робота з батьками, систематичне застосування різноманітних видів психотерапії у комплексі з психофармакотерапією, має бути спрямований на поліпшення емоційного стану дитини, зниження соматичного дискомфорту та психічного напруження.

Список використаної літератури:

1. Антропов Ю. Ф., Шевченко Ю. С. Психосоматические расстройства и патологические привычные действия у детей и подростков. Москва: Издательство Института Психотерапии, Издательство НГМА, 2000. 320 с.
2. Исаев Д. Н. Детская медицинская психология : психологическая педиатрия. Санкт-Петербург : Речь, 2004. 384 с.
3. Мамайчук И. И. Психологическая помощь детям с проблемами в развитии: монография. – Санкт-Петербург: Речь, 2008. 220 с.
4. Мозговая Г. П., Бекетова Г. В., Мозговая З. Д. Психосоматика: медико-психологическая коррекция. *Науковий часопис НПУ імені М. П. Драгоманова. Серія 12 : Психологічні науки*. 2014. Вип. 43. С. 37-46.

*Блищак Галина,
студентка I курсу магістратури,
спеціальності 016 «Спеціальна освіта»(тифлопедагогіка)*

*Науковий керівник: професор, доктор
психологічних наук, завідувач кафедри
офтальмопедагогіки та
офтальмопсихології
Синьова Євгенія Павлівна*

«Особливості проведення корекційних занять соціально-побутового орієнтування з теми «харчування» для підлітків з порушеннями зору»

Формування навичок самообслуговування має першорядне значення для розвитку пізнавальної діяльності дитини. У результаті пізнавальної діяльності у дитини формуються образи як самих предметів, потреб (наприклад, їжі), так і засобів (знарядь) і способів їхнього задоволення (наприклад, ложка й дії нею). Дослідженнями І.С. Моргуліса, Є.П. Синьової, Т.П. Свиридюк, В.М. Ремажевської, С.В. Федоренко та ін. доведено, що порушення зору зумовлюють труднощі формування навичок самообслуговування.

Соціально-побутове орієнтування відноситься до числа спеціальних корекційних занять, які проводяться із урахуванням вікових та індивідуальних особливостей сліпих та слабозорих учнів [2]. При цьому враховуються регіональні особливості і національні традиції. Метою занять із соціально-побутового орієнтування є вирішення проблеми соціальної інтеграції підлітка з вадами зору в сучасне суспільство.

Заняття з розділу «Харчування» знайомлять дітей з основними продуктами харчування, способами приготування та зберігання їжі, сервірування столу, складання меню.

До основних цілей корекційних занять соціально-побутового орієнтування з теми «Харчування» для підлітків з порушеннями зору відносяться ознайомлення із національною кухнею різних країн світу, календарних свят; навчити працювати із кухонними предметами та приборами; удосконалення та розвиток кулінарних навичок. Дослідження запаху та смаку продуктів здійснюється через подразнення аналізаторів, яке стимулює активність мислення. Що різноманітніше середовище, що більш насичене сенсорними еталонами, то більше імпульсів для роботи мозку воно дає. Продукти – матеріал для дослідження – зорового, на дотик, запах, смак. Наприклад: дослідити запах кориці, ванілі, какао, зелені, фруктів, овочів; дослідити смак цукру, солі, меду, фруктів та овочів, зелені; вчити відчувати відмінність між сипкими й рідкими інгредієнтами розрізняти воду і молоко – за кольором, смаком;

Важливим у підготовці до проведення корекційних занять соціально-побутового орієнтування із теми «Харчування» для підлітків із порушеннями зору є використання у роботі спеціального посуду. Сьогодні доступний великий асортимент такого посуду, у якому використовується зворотний сенсорний зв'язок і тактильні елементи. Завдяки цим нехитрим методам підлітки із порушеннями зору можуть безпечно і впевнено готувати їжу. Колекція посуду та кухонного приладдя складається з п'яти речей: ножа, обробної дошки, електричної плити, кришки на каструлю та чайної ложки.

Висувний захисний кожух на ножі направляє пальці користувача під час різання. Це дозволяє безпечно нарізати їжу. Окрім того, захисний кожух є знімним, що спрощує очищення овочів.

Обробна дошка має модульні лотки, у яких зручно переносити нарізані інгредієнти, не побоюючись, що вони впадуть або з них потече сік. Плита має особливу впізнавану на

дотик конструкцію, що допомагає визначити межі пальника. Це дозволяє поставити каструлю по центру конфорки і запобігти її обгоранню.

Кришка має спеціальний носик, за яким можна дізнатися, де розташований отвір для виходу пари, щоб уникнути опіків.

На чайній ложці знаходиться поплавець, який піднімається, коли в чашку наливають рідину. Коли поплавок торкнеться пальців, людина дізнається про рівень рідини в ємності. Це дозволяє налити стільки, скільки потрібно, і не переповнити чашку.

Корекційне заняття соціально-побутового орієнтування із теми «Харчування» має чітку структуру.

1. Привітання.
2. Початок заняття (миття рук, протирання вологими серветками, одягання у спеціальний одяг, організація робочого місця).
3. Повідомлення про страву, яку готуємо; історія виникнення страви.
4. Ознайомлення з калорійністю, корисністю використаних продуктів.
5. Ознайомлення з покроковою інструкцією.
6. Практична робота: приготування страви.
7. Естетичне оформлення страви.
8. Прибирання робочих місць.
9. Частування.

Список використаної літератури:

1. Ремажєвська В. М. Корекційна спрямованість навчання обслуговуючої праці учнів 5-11 класів школи сліпих : автореф. дис... канд. пед. наук. / В.В. Ремажєвська. – К., 1995. – 18 с.
2. Синьова Є. П, Федоренко С. В. Тифлопедагогіка: [Підручник для студентів вищих навчальних закладів]. – К. : НПУ імені М.П. Драгоманова, 2009. – 325 с.
3. Федоренко С. В. Основи тифлодидактики: навчальний посібник для студентів вищих навчальних закладів / С. В. Федоренко. – Київ : НПУ імені М.П. Драгоманова, 2007. – 140 с.

***Бовтиш Катерина Олександрівна,
студентка I курсу магістратури,
спеціальності 016 Спеціальна освіта “логопедія та спеціальна
(практична) психологія”***

***Науковий керівник:
кандидат педагогічних наук,
доцент кафедри логопедії та логопсихології
Пінчук Юлія Володимирівна***

«Особливості імпресивного мовлення у дітей дошкільного віку із загальним недорозвиненням мовлення»

На даний час вивченню особливостей розуміння мовлення у дошкільників з мовленнєвою патологією надається велике значення. Загальне недорозвинення мовлення (ЗНМ) характеризується як складне системне порушення всіх компонентів мовленнєвої діяльності, яке нерідко проявляється як симптомокомплекс найбільш складних форм дитячої мовленнєвої патології: алалії, афазії, ринолалії, дизартрії. Загальне недорозвинення мовлення на даний час привертає увагу безліч дослідників, як в теоретичному, так і в практичному аспектах, а саме А. М. Богуш, К. Л. Крутій, І.В.Мартиненко, І.С. Марченко, Ю.В. Рібцун, Є.Ф. Соботович, В.В. Тищенко, Л.І.Трофименко, В.В. Тарасун, Т.М. Швалюк, М.К. Шеремет та ін.

Імпресивне мовлення дошкільника – це не тільки його здатність правильно сприймати усне рідне мовлення, розуміти значення слів, фраз, текстів, а ще розуміння загальної думки, мотиву і контекстуального висловлювання. Імпресивне мовлення відіграє особливу роль в мовленнєвому розвитку дітей.

Проблема розуміння мовлення дітьми розглядалася як в логопедії, так і в спеціальній психології. Її вивчали такі науковці, як М.І. Жинкін, С.Ю. Конопляста, О.Р.Лурія, Л.О. Смирнова, М.Ю. Хватцев та ін.

Відхилення в розумінні мовлення гальмують розвиток активного мовлення у дітей і впливають на весь процес їх пізнавального розвитку і корекційного навчання. Своєчасне виявлення особливостей імпресивного мовлення дає можливість знайти найбільш адекватні методи формування нормального експресивного мовлення.

Л.С. Виготський вважав, що смислова сторона мовлення, її розуміння, формується від цілого до частини, від речення до слова, а зовнішня сторона мовлення, її вимова – від слова до речення [1].

На думку Коноплястої С.Ю., формуючись у дитини під час оволодіння мовою, імпресивне мовлення проходить кілька етапів розвитку, перетворюючись на розгорнуту систему засобів спілкування і опосередкування різних психічних процесів [3].

О.Р.Лурія описав механізм імпресивного мовлення [4]. Першим елементом цього механізму є правильне сприймання та розрізнення фонем. Сприймання мовлення, передусім, залежить від сформованості фонематичного слуху та фонематичного сприймання. О.М.Гвоздев, Р.Є.Левіна, М.А.Савченко Г.В.Чиркіна та ін. вважали правильний розвиток фонематичних процесів запорукою звукового аналізу та синтезу [4]. Ці процеси допомагають розрізнити та розпізнавати фонемі для подальшого встановлення звукової структури слова та його цілісності. Якщо порушується розрізнення фонем, слова сприйматимуться, але їх значення буде втрачено. М.Ю.Хватцев зазначав, що фонематичний слух допомагає сприймати сукупність звуків як ціле слово, яке містить в собі смислову інформацію [5].

Наступним елементом механізму імпресивного мовлення О.Р.Лурія називає розуміння слів, яке у разі неправильного розпізнання фонем та їх співставлення, може бути втраченим. Слово, яке несе в собі певну інформацію, може змінювати зміст сказаного, залежно від того, яким чином воно включене у висловлення [3].

Останньою і найскладнішою складовою механізму імпресивного мовлення О.Р.Лурія називає розуміння фраз та речення. Для правильного функціонування необхідною є співпраця декількох елементів, а саме: мовленнєвої пам'яті, симультанного синтезу, аналізу змісту [4].

У дітей із ЗНМ серед відхилень у мовленнєвому розвитку виявляють труднощі розуміння мовлення, засвоєння мовлення. У першу чергу, страждає засвоєння значення мовних знаків різного ступеня складності (лексичної та граматичної семантики). Причиною цього є зниження у дітей із ЗНМ рівня основних розумових процесів - аналізу, синтезу, порівняння, систематизації. Наслідком є неправильний вибір мовних одиниць (слів, морфем) в процесі породження мовленнєвого висловлювання [4].

Труднощі у розумінні мовлення у дітей із ЗНМ є наслідком системного недорозвинення імпресивного мовлення центрального генезу, яке обумовлене переважно порушеннями з боку мовленнєвослухового аналізатора. Відмічаються розлади аналізу і синтезу мовленнєвих сигналів, внаслідок чого не формується зв'язок між звуковим образом слова і відповідним предметом або дією. Дитина чує, але не розуміє звернене мовлення [2].

Труднощі в розумінні мовлення у дітей із ЗНМ найчастіше проявляються у заміні одного слова іншим або одного звуку іншим і змішанні звуків.

У дітей із ЗНМ є ціла низка відхилень в розумінні мовлення, зокрема граматичного ладу. Проте це часто залишається непоміченим для співрозмовника, завдяки вдалому орієнтуванню дітей із ЗНМ у ситуації спілкування і відносно збереженим у них лексичним

значенням. Однак ґрунтовне логопедичне обстеження за допомогою спеціальних прийомів, які виключають опору на ситуацію, дає можливість логопеду виявити різні ступені відхилення у розумінні дітьми граматичних форм.

Робота з розвитку розуміння мовлення є одним із найважливіших завдань, що стоять перед логопедами в роботі з дітьми дошкільного віку із загальним недорозвитком мовлення. Достатнє розуміння мовлення має велике значення для процесу становлення і розвитку мовлення в цілому. На його основі діти вчаться виділяти із мовлення оточуючих фрази, розуміти зміст слова, розрізняти слова-пароніми, співвідносити їх з конкретними предметами, явищами, діями. Без належного рівня розвитку імпресивного мовлення у дітей становлення самостійного експресивного мовлення стає неможливим.

Список використаної літератури:

1. Выготский Л.С. Мышление и речь: Москва. Астрель, 2011. 640 с. URL:<https://www.marxists.org/russkij/vygotsky/1934/thinking-speech.pdf>
2. Жаренкова Г.И. Понимание грамматических отношений детьми с недоразвитием речи: Москва, 1961. 218 с.
3. Конопляста С.Ю., Сак Т.Б. Логопсихологія : навч. посіб; за ред. М.К. Шеремет. К.: Знання, 2010. 293 с. URL: <http://centr-rostok.ru/bibl-s-03.html>
4. Лурия А.Р. Основы нейропсихологии : учеб. Пособие. Москва. : «Академия», 2013. 384 с. URL:<https://www.litmir.me/br/?b=225405&p=1>
5. Хватцев М. Е. Логопедия: под ред. Р. И. Лалаевой, С. Н. Шаховской. Москва.: ВЛАДОС, 2009. 272 с.

*Бодаєва Наталія Олександрівна,
студентка IV курсу,
Спеціальності 016 «Спеціальна освіта (логопедія)»*

*Науковий керівник
кандидат педагогічних наук, доцент
Швалюк Тетяна Миколаївна*

«Методика дослідження стану сформованості діалогічного мовлення у дітей середнього дошкільного віку із ЗНМ»

Загальний недорозвиток мовлення (надалі ЗНМ) являє собою одну із найскладніших форм мовленнєвої патології (Р. Левіна, Т. Філічева). Воно характеризується порушенням формування всіх компонентів мовленнєвої системи: фонетико-фонематичної, лексичної, граматичної, зв'язного мовлення при збереженому слухові і інтелекті (Л. Волкова, Н. Жукова, Р. Лалаєва, Р. Левіна, О. Мастоюкова, Є. Соботович, В. Тищенко, Л. Трофименко, Т. Філічева, Г. Чиркіна, М. Шеремет та ін.) [4, 5, 8].

На сучасному етапі розвитку психології, лінгводидактики, психолінгвістики, логопедії вчені (М. Алексеева, А. Богущ, Л. Виготський, О.О. Леонтьєв, О. Лурія, І. Марченко, С. Рубінштейн, Ф. Сохін, Е. Тихєєва, О. Ушакова, В. Яшина та ін.) розглядають зв'язне мовлення, як таке, яке може бути цілком зрозуміле на основі його власного предметного змісту. Основною функцією зв'язного мовлення є комунікативна, яка здійснюється у двох основних формах – діалозі та монологі. [10, С. 163]. В свою чергу, діалог вчені розглядають як особливу первинну, природню, функціонально-стилістичну форму мовленнєвого спілкування, а діалогічне мовлення як бесіду, розмову між двома співбесідниками, яка складається із запитань і відповідей, штампів, окремих реплік, супроводжується мімікою, жестами, діями, емоційністю у процесі безпосереднього сприймання висловлювань. [3, С. 129]. У спеціальній науковій

літературі питання становлення та розвитку зв'язного діалогічного мовлення у дітей дошкільного віку із ЗНМ безпосередньо та опосередковано розглядали: В. Глухов, Б. Гріншпун, Н. Жукова, Н. Манько, О. Мастюкова, І. Марченко, С. Миронова, Ю. Рібцун, Т. Філічева, Т. Швалюк та ін.) [4, 8, 9, 10].

Аналіз спеціальної науково-теоретичної та методичної літератури вказує на те, що зв'язне мовлення дітей середнього дошкільного віку із ЗНМ II рівня має певні особливості розвитку, а саме: недостатню ініціативу та бажання відповідати на запитання співрозмовника або підтримувати спілкування, труднощі у програмуванні, структурно-семантичної організації зв'язного висловлювання, синтезуванні окремих елементів у єдине структурне ціле, відборі мовленнєвого матеріалу (В. Воробйова, Н. Жукова, О. Лурія, І. Марченко, О. Мастюкова, Н. Січкачук, Є. Собонович, Л. Трофименко, С. Шаховська та ін.). [4, 5, 6, 9, 10] На фоні складного симптомокомплексу мовленнєвих і немовленнєвих порушень у дітей середнього дошкільного віку із ЗНМ другого рівня відзначається відставання у розвитку діалогічного мовлення, спостерігається низька мовленнєва активність та труднощі формування комунікативних навичок, що значно обмежують дітей у ситуації ведення діалогу. [4, 6, 8, 9, 10] Вищесказане зумовлює актуальність проблеми діагностики стану сформованості діалогічного мовлення у дітей середнього дошкільного віку із ЗНМ II рівня.

Метою нашого дослідження було: розробити, теоретично обґрунтувати та описати зміст методики дослідження стану сформованості діалогічного мовлення у дітей середнього дошкільного віку із ЗНМ II рівня.

Діагностична методика нашого дослідження була розроблена з урахуванням науково-теоретичних положень, спеціальних принципів, програмно-методичних вимог щодо вивчення діалогічного мовлення у дітей даної категорії, індивідуально-вікових і мовленнєвих особливостей дітей середнього дошкільного віку. А також нами були враховані і використані методичні рекомендації та діагностичні завдання таких науковців як А. Богуш, Н. Жукової, Р. Лалаєвої, О. Лурія, Н. Манько, О. Мастюкової, І. Марченко, Л. Трофименко та ін. [1, 2, 3, 4, 6, 8, 9, 10]

Зміст експериментальної методики дослідження складався з *трьох етапів*, які містили у своїй структурі проєктивні методики дослідження.

На першому етапі дослідження ми ставили за мету, в процесі бесіди дослідити ініціативу і бажання дітей вступати в розмову, встановлювати позитивний емоційний контакт зі співрозмовником, вивчити рівень сформованості знань про оточуюче середовище, вміння орієнтуватися на запитання і давати відповідь реченнями різного типу. Дослідити вміння дітей орієнтуватися на запитання до різних частин мови та розуміти основні узагальнюючі поняття: іменників (живі, неживі предмети), прикметників (колір, форма, розмір предметів), дієслів (назва дії предметів) з опорою на предметні та сюжетні малюнки.

На другому етапі дослідження нашою метою було виявити вміння дітей проявляти ініціативу та бажання спілкуватися в межах взаємодії «дитина-дитина»; «дитина-дорослий» в процесі різних режимних моментів спеціального Закладу дошкільної освіти. Дослідження передбачало вивчення взаємодії дітей між собою і дорослими в природних та штучно створених умовах (під час навчальної діяльності).

Третій етап дослідження був спрямований на вивчення вміння дітей розуміти та задавати запитання різного типу (репродуктивні, пошукові), моделювати та вести діалог в межах певної теми, він складався з трьох блоків завдань: *I – Блок завдань*, передбачав вивчення вміння дітей відповідати на різні запитання експериментатора (репродуктивного та пошукового характеру) за змістом сюжетних картинок та змістом казки; *II – Блок завдань*, був спрямований на дослідження вміння дітей самостійно задавати запитання різного типу з опорою на іграшки та сюжетні картинки; *III – Блок завдань*, був спрямований на дослідження вміння дітей моделювати різні ситуації для діалогу згідно вікових та індивідуальних особливостей дітей, рівня їхнього мовленнєвого розвитку.

На основі представленої експериментальної методики нами були розроблені оцінні критерії та загальні рівні стану сформованості діалогічного мовлення у дітей зазначеної

категорії. Проблема дослідження стану сформованості діалогічного мовлення у дітей середнього дошкільного віку із ЗНМ не вичерпується результатами проведеного дослідження.

Список використаної літератури:

1. Алексеева М. М., Яшина В. И. Методика развития речи и обучения родному языку дошкольников: Учеб. пособие для студ. высш. и сред. пед. учеб. заведений. 3-е изд., стереотип. Москва : Издательский центр «Академия», 2000. 400 с.
2. Арушанова А. Г. Организация диалогического общения дошкольников со сверстниками. *Дошкольное воспитание*. 2001. № 5. С. 51-61.
3. Богуш А. М. Мовленнєвий розвиток дітей від народження до 7 років : монографія. Київ : Видавничий дім «Слово», 2004. 376 с.
4. Жукова Н. С., Маслюкова Е. М., Филочева Т. Б. Логопедия. Преодоление общего недоразвития речи у дошкольников : учеб. пособие. Екатеринбург : АРД ЛТД, 1998. 320 с.
5. Левина Р. Е., Никашина Н. А. Общее недоразвитие речи у детей. Основы теории и практики логопедии. М. : Просвещение, 1968. 367 с.
6. Лопатіна Г. Методика навчання діалогічного мовлення дітей молодшого дошкільного віку : монографія. Бердянськ : Видавець Ткачук О. В., 2014. 254 с.
7. Леушина А.М. Развитие связной речи у дошкольников. Психология речи. Уч. заметки ЛГПИ им. Герцена. 1941. Т. 5.
8. Логопедія : підручник, друге видання, перероблене та доповнене. За ред. М. К. Шеремет. Київ : Видавничий Дім «Слово», 2015. 776 с.
9. Манько Н. В. Діагностика та корекція мовленнєвого розвитку дітей раннього віку : науково-методичний посібник. Київ : КНТ, 2008. 256 с.
10. Марченко І. С. Спеціальна методика розвитку мовлення (логопедична робота з корекції порушень мовлення у дошкільників) : навч. посіб. Для студ. вищ. пед. навч. закладів. Спеціальність : Корекційна освіта (логопедія). Вид. 3-є, перер. та доп. Київ : Слово, 2017. 312 с.

***Бодовська ВікторіяЮрївна,
студентка І курсу,
спеціальності 016 «Спеціальна освіта» (олігофренопедагогіка)
Науковий керівник:
кандидат педагогічних наук, старший викладач
Бондар Наталія Василівна***

«До питання взаємодії зв'язного мовлення на уроках трудового навчання в учнів з інтелектуальними порушеннями»

В спеціальній літературі проблема взаємодії зв'язного мовлення та трудової діяльності учнів з інтелектуальними порушеннями одержала певне висвітлення. Так, результати досліджень Л. Вавіної, Г. Мерсіянової, В. Петрової показали, що трудова діяльність цієї категорії учнів ускладнюється через невідповідність між розвитком мовленнєвої і практичної діяльності. Органічні ушкодження мозку призводять до того, що в цих учнів не на достатньому рівні сформоване усне і писемне мовлення у процесі трудової діяльності, вони не можуть правильно організувати свої дії відповідно до мовленнєвої інструкції. Також вони звернули увагу на те, що порушення взаємодії між мовленням і практичною діяльністю можуть бути усунені завдяки спеціально організованому навчанню і, насамперед, у процесі практичної діяльності.

Виконання словесних завдань слугує одним з показників того, як розуміє дитина звернене до нього мовлення. Однією з найхарактерніших сторін, що характеризує

розвиток усного мовлення дитини, знаходить своє відображення у виконанні нею різних словесних інструкцій.

Взаємозв'язок мовлення і діяльності учнів з інтелектуальними порушеннями буде неповно висвітлений, якщо обмежитися з'ясуванням того, як мовлення організовує їх діяльність. Необхідно підійти до проблеми і з іншого боку – розглянути, як діяльність учнів відображається в їх мовленні.

На проблему взаємодії мовлення і трудової діяльності учнів з інтелектуальними порушеннями звертали увагу такі корекційні педагоги, як В. Бондар, Л. Вавіна, Г. Дульнев, Г. Мерсіянова, С. Мирський, Б. Пінський, В. Петрова, В. Синьов, К. Турчинська. Розроблені ними теоретичні положення є базою для визначення особливостей взаємодії мовлення і трудової діяльності цієї категорії дітей.

Як відомо, в учнів з інтелектуальними порушеннями в ряді випадків спостерігаються неузгодженість між мовленням та їх практичною діяльністю. Це виявляється у тому, що вони не завжди можуть досить повно і правильно відобразити у своєму мовленні власну практичну діяльність, не у всіх випадках можуть правильно організувати свої дії відповідно до мовленнєвої інструкції.

Результати наукових досліджень (І. Єременко, В. Карвяліс, О. Ковальова, С. Мирський, В. Петрова, К. Турчинська) сприяли вдосконаленню навчально-виховного процесу, пошуку активних методів навчання і виховання, мобілізації практичної діяльності учнів як засобу оволодіння основами знань. Велику увагу науковці звертали на пошук педагогічних засобів установавання взаємозв'язку між пізнавальною і практичною діяльністю, на створення оптимальних умов для засвоєння багатьох розділів трудової підготовки (технологія, креслення, матеріалознавство, виробничі уміння і навички тощо) та на їх реалізацію при побудові системи трудового навчання.

Теоретичний аналіз проблеми взаємодії зв'язного мовлення та трудової діяльності учнів з інтелектуальними порушеннями дає підстави зробити наступні висновки, що усі дії, які застосовують учні під час виконання практичних завдань, повинні в достатній мірі і систематично оформлюватися мовленням, знаходити своє словесне позначення як в усній, так і в писемній формі, а також організоване включення мовлення учнів у процес трудової діяльності сприяє, як мовленнєвому розвитку, так і успішному засвоєнню трудових знань, умінь і навичок учнів.

Проведене дослідження вказує на необхідність активного включення мовлення на всіх етапах трудового навчання в учнів з інтелектуальними порушеннями.

Список використаної літератури:

1. Бондар Н. В. Проблема взаємодії зв'язного мовлення та трудової діяльності розумово відсталих учнів. *Збірник наукових праць Кам'янець-Подільського національного університету імені Івана Огієнка. Серія: Соціально-педагогічна* / за ред.: О. В. Гаврилова, В. І. Співака. Кам'янець-Подільський : Медоборони, 2013. Вип. 23(1). С. 125–132.
2. Вавіна Л. С. Розвиток зв'язного мовлення учнів 5-9 класів допоміжної школи : наук.-метод. посіб. Київ : Візаві, 2001. 96 с.
3. Мерсіянова Г. М. Зв'язок трудового навчання із загальноосвітніми предметами в допоміжній школі / РУМК спецшкіл. Київ, 1985. 56 с.
4. Савченко О. Я. Міжпредметні зв'язки. *Актуальні теорії – ефективна практика*. 2017. № 2. С. 48–57.
5. Чеботарьова О. В. Особливості соціалізації школярів із порушенням розумового розвитку засобами професійно-трудоного навчання. *Науковий часопис НПУ імені М. П. Драгоманова. Серія 19: Корекційна педагогіка та спеціальна психологія*. 2015. Вип. 30. С. 185–190.

*Ващук Наталія Олегівна,
студентка II курсу,
спеціальності 016 «Спеціальна
освіта» (ортопедагогіка)*

*Науковий керівник:
кандидат психологічних наук,
старший викладач
Льїна Оксана Василівна*

«Кондуктивна педагогіка як сучасна технологія у реабілітації дітей з порушенням опорно-рухового апарату»

На сучасному етапі становлення спеціальної та інклюзивної освіти особливої актуальності набуває питання формування особистості дитини з порушенням опорно-рухового апарату. Кондуктивна педагогіка – це ефективна методика навчання дітей з множинними порушеннями, зокрема дітей з дитячим церебральним паралічем. Кондуктивна педагогіка була розроблена після Другої Світової Війни угорським лікарем та педагогом Андрашем Петьо, тому її інша назва – система Петьо.

Оскільки нервова система дитини є досить пластичною, при виконанні певних вправ відбувається формування рухового стереотипу, який згодом закріплюється в свідомості людини. Чим раніше буде розпочато корекція, тим більш успішними виявляться результати. Створений в Будапешті інститут ім А. Петьо вже кілька десятків років приймає дітей і дорослих з різними руховими порушеннями: дитячим церебральним паралічем, затримкою моторного та психічного розвитку, наслідками інсульту і травми мозку, хворобою Паркінсона, розсіяним склерозом.

Кондуктивна педагогіка базується переважно на освітній моделі втручання та об'єднує педагогічні та реабілітаційні цілі в одній програмі. У чому ж суть даної технології? Кондуктивна педагогіка сформувалася на основі рухової терапії та побудована на єдності методів ортомоторної реабілітації (відновлення “правильних рухів”) та включає в себе навчання рухам, навичкам самообслуговування, трудових навичок, розвиток мовлення, інтелекту та охоплює всі аспекти розвитку [3].

Основний принцип кондуктивної педагогіки – активна реабілітація, тобто створення мотивації та націленості свідомості на виконання будь-якої дії. В основі технології лежить системний педагогічний підхід, у якому основна увага приділена медико-педагогічній корекції, що спрямована на вироблення самостійної активності та незалежності дитини [1].

Програма включає в себе блоки, які складаються з комплексів вправ і педагогічних занять, які проводяться в ігровій формі. Завдання, що входять до них підбираються залежно від характеру патології дитини, її рухових та інтелектуальних можливостей. Кондуктор повинен діяти як психолог, педагог, кінезіотерапевт, заняттєвий терапевт, повинен розуміти проблеми дитини як медик. Кондуктор спільно з лікарем оцінює рухові можливості дитини і сам визначає шляхи їх корекції [2].

Фізичні вправи в кондуктивній педагогіці спрямовані на зменшення спастичності, поліпшення трофіки тканин і кровообігу в м'язах. Ортопедична робота передбачає дотримання ортопедичного режиму, використання ортопедичних пристосувань для ходи, корекції положення кінцівок та ін. Лікувальна фізкультура спрямована на розвиток рухових навичок і умінь, що забезпечують соціально-побутову адаптацію дітей. Велике значення має включення в комплекс корекційних заходів таких видів діяльності, які в своїх витоках пов'язані з грою: малювання, ліплення, аплікація, конструювання, праця та ін. Ці види діяльності суттєво збагачують всі психічні функції й особистість в цілому.

В даний час в Україні, існує проблема, що полягає в недостатності спеціалізованих лікувально-реабілітаційних закладів, які можуть надавати реабілітаційну допомогу за кондуктивною системою. Широке застосування системи Петьо в нашій країні гальмується тим, що право на підготовку фахівців з кондуктивної педагогіки має тільки Асоціація кондуктивних педагогів Словаччини. Підготовка здійснюється на платній основі тільки для країн-членів Асоціації. Тож часто батьки хворих дітей, не чекаючи допомоги від держави, самостійно організують курси реабілітації, запрошуючи в Україну іноземних фахівців. Однак вартість такого лікування досить висока.

То ж, не зважаючи на створення нових форм та методів реабілітування дітей з порушеннями опорно-рухового апарату, система Петьо залишається найбільш дієвою та систематизованою в парадигмі нині представлених методів.

Список використаної літератури:

1. Артеменко І. Е. Кондуктивна педагогіка як сучасна технологія соціальної роботи з дітьми, хворими на ДЦП . Соціальна робота в Україні : теорія і практика : науково-методичний журнал. – Київ : Вид-во НПУ імені М. П. Драгоманова, 2016. – № 3-4.
2. Гусейнова А.А. Основные направления медико-психолого-педагогической помощи дошкольникам с тяжелыми двигательными нарушениями в условиях реабилитационного центра . М.: Коррекционная педагогика - № 1. - 2004. - С. 196.
3. Казакова Е. Кондуктивная педагогика – метод развития ребенка с церебральным параличом [Електронний ресурс]. – Режим доступу: <http://dcpmama.ru/konduktivnaya-pedagogika-metod-razvitiyarebenka-s-dcp.html>.

*Велісейко Катерина Леонідівна,
студентка I курсу магістратури,
спеціальності 016 «Спеціальна освіта»
(тифлопедагогіка)*

*Науковий керівник:
кандидат психологічних наук,
доцент кафедри офтальмопедагогіки
та офтальмопсихології
Сасіна Ірина Олександрівна*

«Розвиток конструктивної діяльності у дітей дошкільного віку зі зниженим зором»

Сучасні тенденції реформування освіти щодо вирішення питань всебічного гармонійного розвитку особистості в умовах Нової української школи залежать від багатьох чинників біологічного, природного і соціального середовища, навчання і виховання, власної активності дитини. Особливої уваги потребують питання розвитку вищих психічних функцій дітей дошкільного віку, зокрема розвиток наочно-образного мислення як передумови успішного навчання у школі.

Вирішення конструктивних завдань є однією з форм наочно-образного мислення: діти оволодівають вмінням уявляти предмети у різних просторових положеннях та подумки змінювати їхнє взаєморозташування (О.Лурія, Л.Парамонова, М.Под'яков, О.Тінькова). У дослідженнях педагогів О.Вялих, Т.Візель, О.Запорожець, Л.Парамонової «конструювання» розглядається як здатність виконувати довільні дії за інструкцією, зразком, наочною схемою, уявленнями, без зорової опори [2].

Особливо гостро питання розвитку конструктивної діяльності постає в умовах наявності порушеного психофізичного розвитку, зокрема порушень зору та мовлення. За результатами спеціальних теоретико-експериментальних досліджень Л.Артищева, Л.Бадалян, О.Мустаєва, Є.Синьової, О.Тінькова встановили, що у дітей окресленої категорії конструктивна діяльність характеризується: труднощами у зоровому співвіднесенні зображень форм по-різному розташованих у просторі, утрудненням виконання завдань на копіювання, дезорієнтацією у схемі зображуваного предмету тощо [4].

Зниження гостроти зору, порушення окоорухових функцій, відсутність стереоскопічного бачення ускладнюють орієнтування при виконанні практичних дій. Ці особливості примушують шукати умови, що покращують формування навичок, що ґрунтуються на окомірних діях у дітей з порушеннями зору, необхідних в процесі конструктивної діяльності[4].

У спеціальній педагогіці проблема навчання конструюванню розглянута Л.Солнцевою, Л.Головчиц, А.Катаєвою, Г.Обуховою, О.Гаврилушкиною, В.Синьовим, Є.Синьовою, С.Федоренко .

Л.Солнцева проаналізувала процес навчання конструюванню дітей з порушенням зору, показала компенсаторну роль пам'яті, мовлення і мислення в подоланні труднощів, що виникають у дітей з порушенням зору при оволодінні конструюванням.

У роботах Л.Головчиц, Г.Обухової розглядається своєрідність оволодіння продуктивними видами діяльності у дітей з порушенням слуху, вказується, що без спеціально розробленої методики діти зазнають утруднення.

У своїй роботі О.Гаврилушкина вказує на велике значення конструювання, його вплив на збагачення мовлення дітей із ЗПР, на оволодіння загальними трудовими вміннями, на розвиток і вдосконалення зорово-моторної координації.

Однією з важливих умов оновлення системи освіти є залучення до процесу навчання ЛЕГО-технологій. Використання ЛЕГО-конструкторів у освітній та корекційно-розвивальній роботі з дітьми з особливими освітніми потребами виступає оптимальним засобом формування навичок конструктивної, ігрової, навчальної діяльності та критерієм їх психофізичного розвитку, в тому числі становлення таких важливих компонентів діяльності, як вміння ставити мету, підбирати засоби для її досягнення, докладати зусилля для точної відповідності отриманого результату до попереднього задуму[1].

Програма «Безмежний світ гри з LEGO» створена з метою реалізації основних завдань Базового компонента дошкільної освіти, зокрема освітньої лінії «Гра дитини», та укладена відповідно до чинних вимог щодо розроблення програм для дошкільної освіти. Її мета – розкриття та розвиток внутрішнього потенціалу кожної дитини, формування її цілісного світогляду та збагачення ігрового досвіду засобами конструктора ЛЕГО [3].

Міністерство освіти і науки України опублікувало методичні посібники з використання конструкторів ЛЕГО та методики «Шість цеглинок» у початковій школі. «Цей посібник містить вправи та ігри, спрямовані на формування ключових компетентностей у дітей початкової школи. Вправи та завдання посібника можна легко інтегрувати в освітній процес початкової школи, оскільки вони ґрунтуються на діяльнісному та ігровому підходах», – зазначено в анотації до посібника «Гра по-новому, навчання по-іншому».

Також Міністерство опублікувало посібник з використання методики «Шість цеглинок».

Отже, використання LEGO-технології в роботі з дошкільниками має величезний освітньо-розвивальний потенціал і сприяє розвитку мислення, інтелекту, уяви та творчих здібностей дітей. Конструктивна діяльність сприяє формуванню у дітей дошкільного віку таких якостей, як вміння концентруватися, здатність до співробітництва, почуття самовпевненості. Ці якості є необхідними у подальшому формуванні вміння вчитися цілеспрямовано і сприймати нове усвідомлено і з великим інтересом.

Список використаної літератури:

1. Богуш А.М., ред., 2012. «Базовий компонент дошкільної освіти», К. : Видавництво, 26 с.
2. Лурия А.Р. Развитие конструктивной деятельности дошкольника // Вопросы психологии ребёнка дошкольного возраста. -М.-Л.: Изд-во АПН РСФСР, 1948. С. 34-64.
3. Рома О.Ю., Близнюк В.Ю., Борул О.П., 2016. Програма розвитку дитини від 2 до 6 років та методичні рекомендації «Безмежний світ гри з LEGO», The LEGO Foundation, 140 с.
4. Синьова Є. П. Тифлопедагогіка : підручник / Є. П. Синьова, С. В. Федоренко. К. : НПУ імені М.П. Драгоманова, 2009. 325 с.

*Виборнова Єлизавета,
студентка IV курсу,
спеціальності 053 «Психологія (спеціальна, клінічна)»*

*Науковий керівник:
кандидат психологічних наук,
доцент кафедри спеціальної психології та медицини
Кротенко Валентина Іванівна*

«Роль арт-терапевтичного безпечного простору у підтримці фізичного, психічного і духовного здоров'я людини»

У тезах висвітлено роль і вплив засобів арт-терапії на здоров'я людини, а також пов'язано процес діагностики засобами проєктивних методик з терапією шляхом художнього самовираження.

Ключові слова: *емоційна сфера, арт-терапія, здоров'я, емоції.*

Актуальність теми дослідження. Емоційна сфера забезпечує реакцію на зовнішні подразники і оцінку ситуації та регулює поведінку особистості. Питання вивчення емоційної сфери є міждисциплінарним.

Проблема вивчення емоційних станів є досить актуальною у зв'язку з тим, що емоції тісно пов'язані з формуванням «Я-концепції», особистості; емоційна сфера регулює поведінку людини та її ставлення до оточуючих і самої себе.

Мета – визначити вплив методів арт-терапії на стан здоров'я людини.

Виклад основного матеріалу. Проєктивні методи діагностики дають можливість побачити ті прояви, які людина намагається усвідомлено чи неусвідомлено приховати і їх використання вимагає високого професіоналізму діагноста.

Проєктивні методики використовуються в якості арт-терапії. Психотерапія мистецтвом представлена чотирма видами: арт-терапією, драматерапією, танцювально-руховою терапією і музичною терапією [1, с.3]. Сильний вплив на виникнення арт-терапії мають ідеї З. Фрейда, К. Юнга, а також сучасних дослідників різних асоціацій (арт-терапія як основний засіб спілкування [2, с.2], арт-терапія як засіб покращення загального стану [3, с.3] та ін.). В Україні фахівці, які проводять арт-терапевтичні заняття, є, як правило, психологами або психотерапевтами. Визначено основні підходи до розуміння арт-терапії у сучасній західній науці: психодинамічний; гуманістичний; оцінювальний; когнітивний і нейронауковий; системний; інтегративний[4, с.9-12].

Висновки. Емоції відіграють роль регулятора поведінки та оцінки оточення. Регулярне використання арт-терапевтичних методів є профілактикою психосоматичних

захворювань і допомагає гармонізувати стан дитини, оскільки є методом позбавлення негативних почуттів.

Проведене нами дослідження на базі ліцею-інтернату справило релаксуючу дію на учнів після щоденного навантаження у 7 та 8 уроків. По завершенню занять вони були більш активними і менш похмурими, що дає нам змогу зробити висновок, що проєктивні методики можуть виконувати не лише діагностичну, але й арт-терапевтичну роль, знижуючи тривожність, роздратованість, втому та піднімаючи загальний емоційний фон учнів.

Список використаної літератури:

1. Копытин А.И. Системная арт-терапия: теоретическое обоснование, методология применения, лечебно-реабилитационные и дестигматизирующие эффекты: автореф. дисс. на соискание уч. степени д-ра мед. наук: спец. 19.00.04 / А. И. Копытин. – СПб., 2010. – 50 с.
2. Art Therapy Information. – London: The British Association of Art Therapists, 2014. – 10 p.
3. Edwards D. Art Therapy: Creative Therapies in Practice / David Edwards. – London: SAGE, 2014. – 198 p.
4. Rubin J.A. Approaches to Art Therapy: Theory and Technique / J.A.Rubin. – NY; London: Routledge, 2016. – 511 p.

***Вітченко П. А.,
студент IV курсу,
спеціальності 016 «Спеціальна освіта»
(ортопедагогіка)***

***Науковий керівник:
кандидат педагогічних наук,
доцент
Круглик Оксана Петрівна***

«Спрощена мова в комплексній реабілітації осіб з комбінованими порушеннями розвитку»

В умовах сучасних соціально-економічних реалій в Україні гостро постає питання комплексної реабілітації осіб з комбінованими порушеннями розвитку, оскільки ці люди є повноправними членами суспільства та мають, що визначено на законодавчому рівні, і мають права на отримання повного комплексу корекційно-реабілітаційних заходів, спрямованих на відновлення або корекцію пошкоджених функцій організму.

В Україні питанням комплексної реабілітації осіб з порушенням психофізичного розвитку займалися такі видатні вчені, як В. Синьов, М. Шеремет, О. Волошина, М. Давидюк, І. Холковська, Л. Виготський та ін.

Введення інклюзивної форми навчання дає можливість особам з інвалідністю отримувати освітні послуги в середовищі нормотипових однолітків, що є вкрай важливим для соціальної, психологічної та педагогічної реабілітації людей даної категорії. Проте, неодноразово зазначалося [2; с. 67], що не всі освітні заклади, в яких є інклюзивна форма навчання, мають достатні організаційно-методичні та кадрові можливості для навчання та виховання осіб з комбінованими порушеннями розвитку. Переважно, це стосується осіб зі стійкими та вираженими порушеннями психічної діяльності (затримка психічного розвитку, розумова відсталість різного ступеня, розлади спектру аутизму, синдром дефіциту уваги та гіперактивності та ін.).

Така невідповідність можливостей освітніх закладів та потреб осіб з інвалідністю призводить до того, що останні вимушені отримувати освітні послуги в спеціальних школах та навчально-реабілітаційних центрах, не маючи у більшості випадків можливостей для працевлаштування та незалежного життя.

Як показують наші дослідження, покращити дану ситуацію може використання спрощеної мови в комплексній реабілітації осіб з комбінованими порушеннями розвитку. Гіпотезою даного дослідження є припущення про те, що використання адаптованих засобами спрощеної мови профорієнтаційних матеріалів (тестів, презентацій, анкет тощо) сприяє ефективнішому формуванню навичок трудової діяльності, що є кінцевою метою реабілітації повнолітніх осіб з інвалідністю.

В 2000 році ЮНЕСКО ініціювала міжнародну програму «Інформація для всіх» (IFA – Information for all) [3], що спрямована на забезпечення рівного доступу до інформації кожної людини. Програма охоплює шість сфер діяльності, таких як: цінність інформації – обґрунтування важливості освіти та навчання в умовах сучасності; інформаційна грамотність – правильне оформлення інформації з метою досягнення людьми професійних, особистісних, соціальних, освітніх цілей; захист інформації – забезпечення захисту особистих даних, інтелектуальної власності і т.д.; інформаційна етика – редагування інформації відповідно до Декларації про права людини; інформаційна доступність – забезпечення доступності інформації для осіб з порушенням психофізичного розвитку.

Для нашої роботи інтерес складає діяльність, яка пов'язана із сферою інформаційної доступності, оскільки спрощена мова є одним із напрямів дослідження в програмі IFA. Європейська організація Inclusion Europe, що опікується захистом прав осіб з інвалідністю та їх сімей, визначає спрощену мову як комплекс засобів адаптації інформаційного середовища з метою забезпечення доступності інформації для осіб з порушеннями психофізичного розвитку. Дана організація також створила основні стандарти спрощеної мови, що викладені в інформаційному посібнику «Information for all» [5].

Означені стандарти спрощеної мови були використані нами під час адаптації профорієнтаційного матеріалу в рамках експериментального дослідження на базі Київського міського центру реабілітації осіб з інвалідністю внаслідок інтелектуальних порушень, метою якого було – визначення ефективності використання спрощеної мови в профорієнтації осіб з порушеннями психофізичного розвитку.

В експериментальному дослідженні взяли участь 10 досліджуваних людей віком від 18 до 26 років. В усіх досліджених була встановлена розумова відсталість легкого ступеня, в половини досліджуваних – стерта форма церебрального паралічу.

Під час констатувального експерименту досліджувані пройшли індивідуальне анкетування з метою визначення актуального рівня знань про трудову та професійну діяльність. Після анкетування досліджувані отримали завдання пройти в індивідуальному порядку під наглядом експериментатора диференційно-діагностичний опитувальник Є. Клімова, метою якого є визначення профорієнтаційних схильностей та інтересів учнів старших класів. Досліджувані погано орієнтувалися в завданнях опитувальника, і, як наслідок, результати проходження тесту не були достовірними.

Після визначення актуального рівня сформованості профорієнтаційних навичок та рівня обізнаності в професійній та трудовій діяльності, досліджуваним було запропоновано взяти участь у трьох навчальних сесіях, метою яких було інформування про актуальні для досліджуваних сфери професійної діяльності. Під час означених сесій досліджувані були уважними, активно працювали, а саме: відповідали на питання, робили власні судження та висновки, розповідали історії з власного трудового досвіду.

Під час контрольного експерименту досліджувані мали завдання пройти адаптовану засобами спрощеної мови версію опитувальника Є. Клімова, з чим успішно впоралися, оскільки дана версія була доступна до можливостей сприймання та аналізу

інформації досліджуваних, а також вони використали знання, набуті під час навчальних сесій.

Отже, під час експериментального дослідження було доведено, що спрощена мова є ефективною при формуванні знань, умінь та навичок, покращує якість сприймання інформації особами з комбінованими порушеннями розвитку.

Список використаної літератури:

1. Наказ Міністерства соціальної політики України. Питання комплексної реабілітації осіб з інвалідністю. Режим доступу: http://search.ligazakon.ua/1_doc2.nsf/link1/RE31853.html
2. Порошенко М. А. Інклюзивна освіта: навчальний посібник. Київ. Агенство Україна, 2019. 300 с.
3. UNESCO. United nations Educational, Scientific and Cultural organization. Офіційний сайт ЮНЕСКО. Режим доступу: <https://en.unesco.org/themes/access-people-disabilities>
4. UNESCO. United nations Educational, Scientific and Cultural organization. Information for all programme (IFAP). Міжнародна програма «Інформація для всіх». Режим доступу: <https://en.unesco.org/programme/ifap>
5. Inclusion Europe. Easy to read guidelines. Режим доступу: <https://easy-to-read.eu/>

*Волкова Катерина Анатоліївна,
студентка I курсу магістратури,
спеціальності 016 « Спеціальна освіта» (логопедія)*

*Науковий керівник:
кандидат педагогічних наук,
доцент кафедри логопедії та логопсихології
Пінчук Юлія Володимирівна*

«Особливості розвитку морфологічної складової мовлення дітей старшого дошкільного віку із загальним недорозвиненням мовлення III рівня»

Загальне недорозвинення мовлення (ЗНМ) — група порушень, що проявляються в системному недорозвитку усіх сторін мовлення (фонетико-фонематичної, лексичної та граматичної) у дітей з нормальним слухом і первинно збереженим інтелектом [2].

Дослідники вивчали прояви загального недорозвинення в різних аспектах: психолого-педагогічному (Р.Є.Левіна), психолого-лінгвістичному (В.К.Орфінська), медико-педагогічному (С.С.Ляпідевский), фізіологічному (Н.Н.Трауготт), клінічному (Ю.Я.Флоренська), психолінгвістичному (Є.Ф.Соботович) [1].

У дітей із ЗНМ III рівня страждають всі складові лексико-граматичної сторони мовлення, зокрема морфологічна система мовлення: словозміна, словотворення та синтаксична будова речення (М.І. Кляп, Є.Ф.Соботович, В.В.Тищенко, Л.І.Трофименко, Т.М. Швалюк та ін.).

Відомо, що в сучасній українській літературній мові система морфологічного словотворення виокремлює такі морфологічні категорії: рід, число, відмінок, ступені порівняння, перехідність/неперехідність, особа, час, спосіб, вид, стан. Морфологічні категорії характерні для змінних частин мови: іменника, прикметника, займенника, числівника, дієслова [8].

В частині досліджень розкривається співвідношення між процесом розвитку словникового запасу, а також засвоєнням граматичної будови мовлення (М.Ю.Хватцев, Р.Є.Левіна, Н.Н.Трауготт, О.В.Правдіна С.Н.Шаховська, В.К.Орфінська, Б.М.Гриншпун та

ін.). Дослідники зокрема звертають увагу на залежності між формуванням фонетичної та лексико-граматичної сторін мовлення (Р.Є.Левіна) [1].

Система морфологічного словотворення у дітей з нормальним мовленнєвим розвитком (НМР) є практично повністю засвоєною до чотирьох-п'яти років, хоча і можуть мати місце вікові помилки у використанні деяких складних форм слів. Дошкільники п'яти-шести років вільно виконують вправи на словотворення. Вони змінюють основу слова для творення слів різних категорій (іменників, дієслів, прикметників). У цей період більшість дітей вже знають букви, вміють викладати із розрізної абетки слова, які не потребують застосування орфографічних правил. Водночас в усному мовленні мають місце граматичні помилки (неузгодженість слів у відмінку, роді та числі), порушення у структурі речень, труднощі у плануванні висловлювань [5].

За спостереженнями М.І. Кляп, у дітей із ЗНМ у вільних висловлюваннях переважають прості поширені речення, майже не використовуються складні конструкції, відмічаються аграматизми: помилки в узгодженні числівників з іменниками, прикметників з іменниками в роді, числі та відмінку [2].

Дослідники Л.І. Бартенева, О.М. Гвоздев, Т.Б. Філічева та ін. відзначають, що, опанувавши практичним способом аналіз морфеми, зіставлення слів однотипного морфологічного ряду, дитина починає утворювати нові слова і словоформи за законами аналогії неусвідомлено, використовуючи для цього значущі частини слова: основи, суфікси, префікси тощо. До кінця дошкільного віку дитина опановує утворенням слів за аналогією на достатньому рівні. Так, діти із НМР можуть утворювати за аналогією слова, що виражають складні, у тому числі й абстрактні, значення відповідно до мовної норми [6].

У дошкільному віці словотворчість є засобом, що дозволяє дитині легко і швидко запам'ятовувати і розуміти нові слова. Однак не всі діти опановують механізмом аналогії в словотворенні. У дітей, як із НМР, так і з його недорозвиненням, якщо аналогія не сформована, то увага до слова не залучається, тому що їхній інтерес прикутий до самих предметів і дій з ними [7].

Найбільш характерним й істотним для дітей із ЗНМ у засвоєнні граматики є недостатнє уміння помічати й узагальнювати явища мови, її звукові і морфологічні особливості, зокрема форми словозміни, способи словотворення і синтаксичні конструкції [5].

Відмічається значна кількість помилок словозміни, через які порушується синтаксичний зв'язок слів у реченнях: змішування закінчень іменників чоловічого і жіночого роду, заміна закінчень іменників середнього роду у називному відмінку закінченнями іменників жіночого роду, неправильні відмінкові закінчення іменників жіночого роду з основою на м'який приголосний, неправильне узгодження іменників і прикметників, особливо середнього роду [1].

Певні труднощі виникають у дітей у процесі утворення форм множини від іменників у значенні недорослості («котенятки», «козленятки», «лягушонки») (Л.І. Бартенева). Такі словоформи характерні для дітей з НМР, але на більш ранніх вікових етапах. Слід зазначити, що до кінця дошкільного віку у дітей типові форми числових форм іменників, дієслів, прикметників у цілому є засвоєними. Однак мають місце і помилки: змішування продуктивної і непродуктивної форм числа іменників, уніфікація закінчень множини родового відмінка іменників («ручків», «ляльків»), помилки під час зміни дієслів за особами («я їхаю») тощо [5].

Отже, у дошкільників із ЗНМ III рівня розвиток морфологічної складової мовлення відстає від норми і характеризується недостатньою сформованістю операцій словотвору. Описані особливості розвитку морфологічної складової мовлення мають велике значення для розуміння якісних та вікових характеристик мовлення дошкільників із ЗНМ III рівня, а також дають підстави для розробки ефективної корекційно-розвиткової системи подолання виявлених труднощів у дітей цієї категорії.

Список використаної літератури:

1. Дідкова Л. М. Теоретичне обґрунтування проблеми загального недорозвинення мовлення: історичний аспект. *Збірник наукових праць Кам'янець-Подільського національного університету імені Івана Огієнка. Серія: Соціально-педагогічна*. 2010. Вип. 15. С. 127-132.
 2. Логопедія / [Шеремет М.К., Тарасун В.В., Конопляста С.Ю. та ін.] / За ред. Шеремет М.К. [четверте видання, перероблене і доповнене]. К., 2018. 882с.
 3. Соботович Є.Ф. Концепція стандарту спеціальної освіти дітей дошкільного віку з порушеннями мовленнєвого розвитку. *Дефектологія*. 2002, (№ 1). С. 2–7.
 4. Трофименко Л.І. Дослідження узагальнюючої функції мовлення у дітей старшого дошкільного віку з загальним недорозвитком мовлення. *Дидактичні та соціально-психологічні аспекти корекційної роботи у спеціальній школі*: Наук.-метод. зб./ за ред. Бондаря В.І., Луцько К.В. Київ: Інститут дефектології АПН України, 2000. Вип. 1. С. 168-172.
 5. Трофименко Л.І. Корекційне навчання з розвитку мовлення дітей старшого дошкільного віку із загальним недорозвитком мовлення: Програмно-методичний комплекс. 2013. 108 с. URL: <http://old.mon.gov.ua>.
 6. Трофименко Л. І. Теоретичні засади дослідження лексичної сторони мовлення у дошкільників в умовах нормального та порушеного онтогенезу. *Освіта осіб з особливими потребами: шляхи розбудови: зб. наук. праць: Вип. 4. Частина 1.* / за ред. В.В. Засенка, А.А. Колупаєвої. К., 2013. С. 85-95.
 7. Трофименко Л.І. Шляхи подолання загального недорозвитку мовлення у дітей дошкільного віку: монографія. Кіровоград: Імекс-ЛТД, 2014. 104 с.
- Українська мова (морфологія): теоретичний блок: навч. посіб. / Нар. укр. акад., [каф. українознавства ; авт.-упоряд. Г. В. Купрікова]. Харків : Вид-во НУА, 2015. 104

**Воронай Тетяна Валеріївна,
студентка II курсу,
спеціальності 016 «Спеціальна освіта»(сурдопедагогіка)**

**Науковий керівник:
кандидат психологічних наук, доцент
Горлачов Олександр Сергійович**

«Особливості лексичного складу міміко-жестового мовлення»

Міміко-жестове мовлення на сьогоднішній день, хоч і визнане суспільством як засіб міжособистісного спілкування осіб з порушеннями слуху, все ж залишається недосконалою, регресивно багатозначною, аграматичною, кількісно обмеженою формою комунікації. Порівняно з словесною мовою, що насичена значною кількістю різноманітних структурно-функціональних компонентів, міміко-жестове мовлення базується на власне специфічних особливостях кінетики, семантики, лексики, граматики, морфології та синтаксису [2].

Дослідники міміко-жестового мовлення [1, 2, 3, 4] здійснюючи лексичний та граматичний аналіз даної невербальної форми мовлення сходяться в одному, що гостро постає необхідність розвитку та збільшення лексичного складу й граматичного удосконалення невербальної системи спілкування осіб з порушеннями слуху. Так як, саме в процесі навчального та міжособистісного спілкування особи з порушеннями слуху оволодівають новими знаннями, уміннями і навичками потрібними для повноцінної

життєдіяльності в оточуючому їх соціумі, що повноцінно міміко-жестовою формою мовлення забезпечити неможливо, лише із застосуванням всіх доступних нечуючим форм спілкування (усне, писемне, дактильне, міміко-жестове мовлення). Саме тому в міміко-жестовому мовленні необхідно значної уваги приділяти правильній будові речення та його насиченості різними мовними структурами [2].

Особи з порушенням слуху специфічно будують речення в міміко-жестовому мовленні. Відповідно своєрідний синтаксис міміко-жестового мовлення і є основою його граматичної будови. Всі особливості синтаксису міміко-жестового мовлення «виражаються перш за все в побудові жестикуляційної фрази. Глухонімі, як правило, спочатку зображують предмет, тобто те, про що вони хочуть повідомити, а потім позначають його ознаку. Ознака завжди йде після предмета, якому вона належить (не новий костюм, а костюм новий). Об'єкт, з яким діють, завжди показується раніше самої дії. Дія (стан) предмета завжди відноситься на кінець жестикуляційної фрази («Я картину (кіно) цікаве бачив»). При зображенні деяких понять типу «дати», «взяти», «платити» тощо велике значення має спрямованість жесту (якщо щось взяв той, що говорить, жест «взяти» спрямовується на себе, якщо взяв хтось інший, то жест «взяти» спрямовується від себе). Заперечна частка «ні» завжди ставиться після того, що заперечується («гуляти ні», «працювати ні»). Запитальні слова обов'язково ставляться в самому кінці фрази («Ви живете де?»)» [1, с. 69-70].

Але дана ситуація, специфічності будови речень під час спілкування, в процесі спеціально організованого навчання та виховання дітей з порушеннями слуху змінюється і отримує курс на виправлення. Як зазначали дослідники: Р. М. Боскіс, Й. Ф. Гейльман, О. С. Горлачов, А. В. Дашьян, Л. С. Дімскіс, Г. Л. Зайцева, Р. Г. Краєвський, М. М. Лаговський, К. В. Луцько, Н. Г. Морозова, Т. В. Розанова, Л. І. Фомічова, М. Д. Ярмаченко та інші, саме під впливом словесної мови порядок послідовності жестів в реченнях та словосполученнях міміко-жестового мовлення порушується, стає більш вільним, а жестове речення наближається за своєю будовою до речення словесної мови [1].

Міміко-жестове мовлення може бути більш гармонійною, красивою формою спілкування. Саме для цього, наприклад, можна розвивати у дітей з порушеннями слуху творчу уяву. Чудовим засобом для цього може бути, такий специфічний вид мистецтва із середовища осіб з порушеннями слуху, як пісня у жестовому виконанні, тобто т.з. жестова пісня. Під час її виконання у людини з порушеннями слуху підключається уява, створюються нові образи та утворюються асоціації.

З метою розвитку та збагачення міміко-жестового мовлення осіб з порушеннями слуху також можна застосовувати безліч заходів, зокрема, для унормування лексичного складу, уникнення діалектизмів необхідно створювати друковані та відео жестівники, проводити конференції, з'їзди, наради тощо, започатковувати навчальні курси, готувати відповідних фахівців з подальшим поширенням літературних жестів та їхньої популяризації різнманітними засобами інформації в оточуючому світі. Тобто необхідно створювати всі умови не для спрощення міміко-жестового мовлення, що прослідковується в середовищі осіб з порушеннями слуху, а для його удосконалення й розвитку як засобу невербальної комунікації.

Отже, міміко-жестового мовлення як невербальна форма комунікації значно поступається в морфологічному, лексичному, граматичному та синтаксичному плані словесній мові, так як відрізняється за своєю субстанцією і лінгвістичною структурою від існуючих вербальних форм мовлення. Міміко-жестове мовлення осіб з порушеннями слуху потребує подальшого вивчення, розвитку та удосконалення, адже на сьогодні не може повноцінно забезпечити процес загального та інтелектуального розвитку осіб з порушеннями слуху, а також процес їхньої соціалізації й інтеграції в оточуючий соціум.

Список використаної літератури:

1. Горлачов О. С. Погляди М. Д. Ярмаченка на дактильне та міміко-жестове мовлення // Ярмаченко Микола Дмитрович та розвиток української сурдопедагогіки : монографія / за ред. Л. І. Фомічової. Київ : Вид-во НПУ імені М. П. Драгоманова, 2018. С. 63-73.
2. Горлачов О. С. Теорія міміко-жестового мовлення та сурдоперекладу в структурі формування точності семантичних значень / Науковий часопис Національного педагогічного університету імені М. П. Драгоманова. Серія 19. Корекційна педагогіка та спеціальна психологія. Випуск 37 : збірник наукових праць / М-во освіти і науки України, Нац. пед. ун-т імені М. П. Драгоманова. Київ : Вид-во НПУ імені М. П. Драгоманова, 2019. С. 34-39.
3. Зайцева Г. Л. Жест и слово. Научные и методические статьи / И. А. Егорова, А. А. Комарова, Н. А. Чаушьян. Москва : ВТИИ, 2006. 632 с.
4. Психология глухих детей / Под ред. И. М. Соловьёва, Ж. И. Шиф, Т. В. Розановой, Н. В. Яшковой. Москва : «Педагогика», 1971. 448 с.

*В'язовик-Миріна Катерина Костянтинівна,
студентка IV курсу,
спеціальності 016 «Спеціальна освіта» (тифлопедагогіка)*

*Науковий керівник:
кандидат психологічних наук, доцент
Паламар О.М.*

«Сексуальна освіта в освітньому просторі України (адаптація для дітей з порушеннями зору)»

В українській педагогічній літературі найчастіше згадується «статеве виховання» – (термін походить від слова «стать» – тобто спрямований саме на гендерну складову сексуального життя.) Великий акцент робиться на взаємостосунках жінки та чоловіка, їх обов'язках, почуттях і емоціях, стосовно один одного. У книзі «Педагогіка» М. Фіцулі статеve виховання – це складова загального процесу виховної роботи школи та сім'ї, що забезпечує правильний статевий розвиток дітей і молоді. Основним завданням, на протипагу традиційній репродуктивній функції, авторка визначає саме репродуктивне здоров'я. Хоча й акцентує увагу, що уроки з гігієни повинні бути окремо для хлопців і дівчат підліткового віку [9, с. 254].

Отже, статеve виховання спрямоване на традиційні сімейні цінності, охоплює питання репродуктивного здоров'я та сконцентроване на відносинах тільки жінки та чоловіка (протилежних статей). При цьому педагоги акцентують увагу на стереотипності жіночих і чоловічих образів. Занадто виражена максималність чи фемініність пропонуються, як адекватна поведінка та точний опис якостей чоловіка чи жінки.

У сучасній Україні саме статеve виховання є частиною виховного процесу. Статеve виховання прописане, як одне з завдань навчально-виховного процесу. Воно представлене окремими темами у певних предметах (біологія, природознавство, основи здоров'я та ін.), або у вигляді цікавих факультативів за бажанням педагога чи батьків. Статеve виховання в педагогічному процесі з'являється тільки, коли діти досягають підліткового віку, в чому і є одна з проблем статевого виховання. Сумнозвісні курси «Сімейні цінності» 2016 року, в яких пропагується сексизм, однією з причин гомосексуальності визначають «пропаганду ЛГБТ» [5, с.81]. Освітня програма «Основи сім'ї» 2018 року (у 2019 році близько 130 шкіл розпочали впроваджувати її в якості варіативного предмета), що демонізує засоби

контрацепції та аборти, дає небезпечну для здоров'я інформацію про дієвість, так званого, «календарного методу контрацепції» (що у самому курсі перейменованій на «метод розпізнавання плідності») [1], [3].

Сексуальна освіта – це комплексна освіта, яка являє собою формальну та неформальну сексуальну освіту, і починається майже від народження дитини. Сексуальна освіта розглядає умови успішного сімейного життя, гендерну самоідентифікацію людини, сексуальну орієнтацію, способи збереження здорової репродуктивної системи людини, питання толерантності та взаємини з ближнім оточенням. Неформальна сексуальна освіта охоплює сімейне виховання, а саме батьків, які визначають моральні цінності для дитини, релігійні табу та культурні цінності, вільний інформаційний простір та вплив думки однолітків у підлітковому віці. Формальна освіта – це визначена лінія розвитку сексуальної культури суспільства. Вона диктує норми моралі для майбутнього розвитку суспільства [8, с. 15].

Оскільки сексуальність – це невід'ємна частина людського життя, вона не може просто з'явитись у підлітковому віці. Сексуальність розвивається і проходить різні етапи розвитку разом з дорослішанням людини [4, с.102].

Проблема сексуальної освіти дитини з порушеннями зору починається з специфічних проблем. По-перше – це потреба дитини на перших роках життя в допомозі батьків [7]. Статеві самоідентифікації проходить складніше через брак достатніх уявлень про особливості обох статей. Правильні уявлення про своє тіло, правильні назви частин тіла – ці природні спостереження для дітей з порушеннями зору надають батьки, однак, батьки не можуть дати дитині макет зовнішніх статевих органів протилежної статі, бо вважають таку інформацію не потрібною. І тому дають перші гендерні стереотипи про хлопчика і дівчинку, орієнтуючись на соціальні показники – зовнішній вигляд [2]. Після вступу до першого класу багато дітей з порушеннями зору перебувають у школах інтернатного типу – це обумовлено спеціальними умовами. Перевагою означеної ситуації є фаховий педагогічний колектив. Дуже часто успішне навчання і виховання залежить у цей момент саме від педагогічного колективу, методів їх роботи [6]. Мінуси – зазвичай у соціальних умовах. Через відсутність особистої кімнати, приватний простір школяра з порушеннями зору дуже обмежується, зникає таке необхідне іноді відчуття самотності, щоб хоча б повторно дослідити своє тіло у підлітковому віці. Також це перенасиченість інформаційного простору фейками про секс від однолітків, і неможливість їх підтвердити або, хоч якось спростувати, за допомогою того ж інтернету [4, с. 103].

Отже, для дітей з порушеннями зору найбільше підійшла б програма типу «Цілісна сексуальна освіта» [8, с. 18]. Програми даного типу спрямовані на особистісний ріст, гармонійне сприйняття себе, що допомагає людині з порушеннями зору відчувати себе впевнено в будь-якій ситуації, а в проблемній ситуації - прийняти свою помилку, уникнути замкнутості та розчарування в собі, підвищити самооцінку до адекватного рівня. На нашу думку, для дітей з порушеннями зору потрібно розробити програму на основі матриці сексуальної освіти. При розробці програми потрібно враховувати особливості історії та культури, але не відхилятися від базових принципів, на яких засновані програми даного типу. Для незрячих учнів програми повинні містити спеціальні методи і форми роботи, при цьому передбачати більше часу на розбір і опрацювання матеріалу [10].

Список використаної літератури:

1. Буковський А. Й. Програма для закладів загальної середньої освіти 10-11 класи «Основи сім'ї». Київ, 2018. 33 с.
2. Кон И. С. Сексология: Учебное пособие для студ. Высш. Учеб. Заведений. Москва, 2004. 384 с.

3. Куришко Д. Сексуальне мовчання та одружитись до 30 – чому вчать у школі. BBC News Україна. Режим доступу: URL: bbc.com/Ukrainian/features-5132602 (дата звернення 14.04.2020).
4. Мастерс Г., Джонсон Э., Колодни К.; Фомина Н., Фанченко Н. Основы сексологии. Москва, 1998. 692 с.
5. Райдужна книга. Київ, 2018. 252 с.
6. Синьова Є.П. Тифлопедагогіка. Теорія виховання сліпих та слабозорих дітей. Київ, 2009. 212 с.
7. Синьова Є.П. Тифлопсихологія. Київ, 2008. 365 с.
8. Стандарты сексуального образования в Европе: Документ для лиц, определяющих политику, руководителей и специалистов в области образования и здравоохранения. Кёльн, 2010. 76 с.
9. Фіцула М.М. Педагогіка. Київ, 2002. 528 с.
10. Raomi part of mine. Режим доступу: URL: www.raomi.de (дата звернення 14.04.2020).

**Герасимович Богдана Василівна,
студентка II курсу,
спеціальності 016 «Спеціальна освіта»(сурдопедагогіка)**

**Науковий керівник:
кандидат психологічних наук, доцент
Горлачов Олександр Сергійович**

«Жестуно як міжнародна невербальна система спілкування»

Мовленнєві бар'єри, які виникають при спілкуванні осіб з порушеннями слуху з усього світу, зумовили появу специфічної невербальної системи спілкування, яка отримала назву «жестуно». На сьогодні досить незначна частина міжнародної спільноти осіб з порушеннями слуху знає і використовує дану систему невербального спілкування, саме тому популяризація і розвиток жестуно набуває неабиякого значення для осіб з порушеннями слуху в різних країнах світу [1, 2].

Жестуно – це система знаків, яка є штучно створена задля подолання мовленнєвого бар'єру в міжнародному невербальному середовищі. Це означає, що для вивчення вона є легша за будь-яку іншу національну систему, але має недостатній словниковий запасом і відсутню граматику. Жестуно вважається піджином, хоча не усі з цим погоджуються [3].

Піджин (від англ. pidgin) – загальна назва мов, які виникли в екстремальній ситуації міжетнічних контактів при гострій необхідності досягнути взаєморозуміння. Для виникнення піджину, як правило, необхідно дві чи більше мов [4].

Тобто, жестуно – не є рідною мовою певної спільноти, це мова, яку вивчають і використовують за необхідності. Жестуно складається з різних жестів різних країн світу, які глухі люди умовно погодилися використовувати на міжнародних заходах та зборах. Найчастіше жестуно стає у пригоді на з'їздах Всесвітньої федерації глухих (WFD), Всесвітній асоціації перекладачів жестової мови (WASLI), Європейського форуму перекладачів жестової мови (Efsli), Європейського союзу глухих (EUD) та Дефлімпійських іграх. Жестуно допомагає глухим діячам у сфері політики, культури, учасникам змагань та спортсменам, на конференціях, конгресах, з'їздах, симпозіумах та іграх міжнародного рівня. Інакше на подібних зустрічах необхідний багатоступінчастий переклад [2].

Створення жестуно нерозривно пов'язане із появою Всесвітньої федерації глухих. Учасники першого Світового конгресу глухих у 1951 році вирішили створити і

стандартизувати єдину міжнародну невербальну систему спілкування. Перший словник жестуно був опублікований в 1965 році й містив 300 жестів [2, 5].

У 1975 році була прийнята і затверджена міжнародна жестова система комунікації. На той час вже 3-тє видання «Жестуно: Міжнародна жестова мова глухих» налічувало понад 1470 жестів, які згруповано за темами: люди, міжособистісні відносини, юстиція, природа тощо [2, 5].

До цієї події існувала так званя неформальна мовленнева система, перша згадка про яку датується 1924 роком, на Міжнародних іграх (зараз Дефлімпійські ігри). Оскільки там були зібранні люди з усього світу, вони намагалися спілкуватися, використовуючи спільні жести їхніх мов. Затверджена з тих ігор система спілкування продовжувала розвиватися, але через невелику кількість слів її можна використовувати лише в простих розмовах.

Слід зауважити, що з використанням жестуно виникло декілька проблем: в жодному із виданих словників не описує граматична основа системи; не розкривається використання жестів в контексті; не доведені штучні принципи утворення нової лексики; лексика словника повністю ґрунтується на чотирьох жестових системах спілкування – британській, італійській, американській та російській; відсутні жести з азійських, африканських і південноамериканських національних жестових систем спілкування [2, 6].

Попри видані жестівники, лексика змінюється залежно від користувача. Схожість з жестовими системами Західної цивілізації, робить жестуно складною для використання людьми з країн Африки та Азії.

Загалом, і на сьогодні, жестуно продовжує розвиватися природнім шляхом. Це однозначно відіграє лише позитивну роль, так як спроби штучно нав'язати мову рідко закінчуються добре.

Влітку 2015 року відбулась Генеральна асамблея ВФГ та XVII Всесвітній Конгрес ВФГ: участь взяло 1312 осіб із 97 країн; заслухано 111 доповідей; переклад здійснювали 90 перекладачів на 49 мовах. В рамках заходу було видано на сьогодні найновіший словник жестуно, до якого увійшли жести спільні для таких країн, як Туреччина, Великобританія, Іспанія, Франція, Німеччина, Росія. Загалом, жести, що увійшли в міжнародний лексичний фонд, в основному відібрані з національних жестів, частково є знову сконструйованими членами комісії.

Справжнім ключем до розуміння жестуно є те, що більшість жестових позначень відображають самі предмети та явища оточуючої дійсності, яких вони стосуються. Якщо у спікера іспанської мови виникають проблеми з розумінням вказівок англійською мовою, то за допомогою системи «Міжнародний знак» можна буквально виконувати вказівки, для кращого розуміння інших.

І навіть попри зручність використання однієї системи знаків для усіх, більшість вважають, що не можна забирати мову рідного народу. Мова є важливою частиною ідентичності, і хоча різні обставини призвели до того, що жестова система спілкування є менш розвинена, ніж розмовна (головним чином, тому що розмовна мова має підтримку писемної мови), це важлива частина зв'язку між особами з порушеннями слуху усього світу.

Отже, дана система міжнародної невербальної комунікації «об'єднує» глухих та слабочуючих усього світу. Але, попри це, всього 20 осіб у світі мають статус «Акредитованого ІС-перекладача WFD-WALSI» [7]. Жестівники постійно оновлюються, адже система спілкування постійно зазнає змін та доповнюється новими жестами. З цього можна зробити висновок, що попри невелику популярність та певні труднощі у вивченні жестуно, дана форма комунікації є унікальною міжнародною невербальною системою спілкування, яка «має майбутнє».

Список використаної літератури:

1. Горлачов О. С. Теорія міміко-жестового мовлення та сурдоперекладу в структурі формування точності семантичних значень / Науковий часопис Національного педагогічного університету імені М. П. Драгоманова. Серія 19. Корекційна педагогіка та спеціальна психологія. Випуск 37 : збірник наукових праць / М-во освіти і науки України, Нац. пед. ун-т імені М. П. Драгоманова. Київ : Вид-во НПУ імені М.П.Драгоманова, 2019. С. 34-39.
2. Зайцева Г. Л. Жест и слово. Научные и методические статьи / И. А. Егорова, А. А. Комарова, Н. А. Чаушьян. Москва : ВТИИ, 2006. 632 с.
3. What Is International Sign Language, And How Does It Work? Thomas Moore Devlin : веб-сайт. URL: <https://www.babbel.com/en/magazine/international-sign-language/> (дата звернення 08.04.2020).
4. Піджин: *Вікіпедія – електронна енциклопедія* : веб-сайт. URL : <https://uk.wikipedia.org/wiki/%D0%9F%D1%96%D0%B4%D0%B6%D0%B8%D0%BD> (дата звернення 08.04.2020).
5. Rubino, F., Hayhurst, A., and Guejman, J. (1975). *Gestuno. International sign language of the deaf*. (revised and expanded). Carlisle: British Deaf Association [for] the World Federation of the Deaf. (дата звернення 08.04.2020).
6. Жестуно : *Вікіпедія – електронна енциклопедія* : веб-сайт. URL: https://uk.wikipedia.org/wiki/%D0%9C%D1%96%D0%B6%D0%BD%D0%B0%D1%80%D0%BE%D0%B4%D0%BD%D0%B8%D0%B9_%D0%B6%D0%B5%D1%81%D1%82 (дата звернення 08.04.2020).
7. WFD-WASLI International Sign Interpreter: *World Federation of the Deaf* : веб-сайт. URL: <https://wfdeaf.org/news/wfd-wasli-international-sign-interpreter-accreditation-system/>(дата звернення 08.04.2020).

*Геращенко Олена Євгенівна,
студентка I курсу магістратури,
спеціальності 053 «Психологія»
(спеціальна, клінічна)*

*Науковий керівник:
кандидат медичних наук, доцент
Дем'яненко Борис Трохимович*

«Вибір копінг-стратегій у підлітків із акцентуацією характеру»

Актуальність дослідження вибору копінг-стратегій у підлітків із акцентуацією характеру обумовлено тим, що підлітковий вік є суперечливим. У цьому віці формуються різні новоутворення та саме для цього віку характерні акцентуації. Підліток, який зустрічаючись з певними труднощами в процесі соціалізації може гостро їх переживати та гостро на них реагувати. В складних ситуаціях підліток використовує ті чи інші способи подолання стресу. На вибір копінг-стратегій чинять вплив безліч факторів, наприклад, психологічні особливості самого підлітка, зокрема акцентуації характеру.

Аналіз наукових джерел дав можливість визначити, що копінг-поведінка – це, з одного боку, індивідуальна стійка особистісна структура, тобто набір певних, відповідних індивідуально-психологічним характеристикам і емоційно-динамічним властивостям індивіда варіантів (способів) поведінки і реагування в стресових ситуаціях. З другого боку, це широкий спектр різноманітних стратегій подолання стресу, які особистість може використовувати залежно від зовнішніх обставин, умов діяльності та індивідуальних цілей [6]. За результатами теоретичного дослідження було з'ясовано, що різні науковці в основі поділу копінг-стратегій вбачали різні критерії. Виділять наступні види копінг-стратегії: проблемно-сфокусовані; емоційно-сфокусовані; конструктивні; неконструктивні;

адаптивні; відносно адаптивні; не адаптивні; фокусовано на проблемі; фокусовано на переживаннях; фокусовано на оцінці; когнітивні; емоційні; поведінкові. Загальним, на нашу думку, у всіх класифікаціях є те, що одні копінг-стратегії передбачають вирішення проблемної ситуації, а інші – навпаки, прагнуть від неї відгородитися.

Підлітковий вік є сенситивним для розвитку тих чи інших особистісних рис, зокрема акцентуацій характеру. Акцентуації характеру – це своєрідні загострення індивідуальні особливості. К. Леонгард виділив 12 типів акцентуацій характеру. Вони поділяються на дві групи за принципом акцентуації рис або характеру (демонстративний, педантичний, застряглий, збудливий), або темпераменту (гіпертимний, дистимічний, тривожний, циклоїдний, екзальтований, екстравертований, інтравертований) [2; 4]

За результатами теоретичного дослідження було визначено особливості копінг-поведінки у дітей підліткового віку. Однієї з особливостей є те, що копінг-поведінка у цьому віці іще не сформована. Відповідно до цього, підліток в ситуаціях в які вже потрапляв і раніше може використовувати різні копінг-стратегії. По-друге, це може означати, що підліток є відкритим до використання більшої кількості різноманітних стратегій копінгу, ніж дорослі. Є велика ймовірність того, що в різних ситуаціях підліток буде використовувати однакові копінг-стратегії через те, що не знатиме, що можна реагувати іншим чином. По-третє, несформованість стилю поведінки у стресовій ситуації може призвести до того, що використані підлітком стратегії, які в класичному розумінні є неадаптивними, але які в його ситуації були все-таки ефективними, може призвести до закріплення таких стратегій в арсеналі підлітка як переважаючих [1].

Копінг-поведінка особистості акцентуації характеру знаходяться в взаємозв'язку. Аналіз наукових робіт Т. Кирпенко, дав змогу виявити, що діти підліткового віку, яким притаманний збудливий тип акцентуації характерна емоційність, слабкий самоконтроль, імпульсивність. Відповідно до цього вченою було визначено, що такі підлітки в стресових ситуаціях схильні проявляти такі захисні механізми, як проекція та інтелектуалізація. Окрім цього, діти підліткового віку зі збудливим типом акцентуації в складних життєвих ситуаціях можуть використовувати конфронтаційний копінгом, дистанціювання та копінг «втеча-уникання» [3]. Дещо іншої точки зору дотримувалися І. Мартинова та Д. Ошевського, на їхню думку, підлітки із загостренням конфронтаційний копінг схильні використовувати підлітки із гіпертимною акцентуацією. Збудливі підлітки схильні дистанціюватися від проблем [5]. На думку Т. Кирпенко, підлітки із гіпертимною, педантичною акцентуаціями схильні в складних життєвих обставинах використовувати такі механізми, як заперечення та регресія. Це означає, що підлітки із вище означеними акцентуаціями схильні не вирішувати проблеми, а ігнорувати їх або уникати. Підліток, який має акцентуацію характеру по інтровертованому типу схильний до прояву такого захисного механізму, як реактивні утворення [3].

Таким чином, за результатами теоретичного дослідження було з'ясовано, що акцентуації характеру відкладають відбиток на вибір стратегій поведінки особами підліткового віку в різних життєвих ситуаціях.

Список використаної літератури:

1. Дідковська Л. І. Психологічні особливості копінг-стратегій підлітків із різним соціально-психологічним статусом у класі. *Проблеми сучасної психології*. 2014. Вип. 24. С. 191-202.
2. Зозуля І. В. А кцентуації характеру особистості / Електронний ресурс: <http://www.enpuir.npu.edu.ua/bitstream/123456789/13252/1/Revyakina%20Kurbanova.pdf>
3. Кирпенко Т. М. Соціально-психологічні фактори становлення психологічного самозахисту підлітка. *Актуальні проблеми психології : зб. наук. пр. Ін-ту*

психології ім. Г. С. Костюка НАПН України. – Житомир : Вид-во ЖДУ ім. І. Франка, 2012. Т. VII: Екологічна психологія, вип. 30. С. 123-131.

4. Леонгард К. *Акцентуированные личности* / К. Леонгард, 2000 – 432с.

5. Мартынова И.Р., Ошевский Д.С. Копинг-стратегии у подростков с акцентуациями характера, склонных к проявлению агрессии. *Электронный журнал «Психологическая наука и образование» www.psyedu.ru*, 2013. № 3. С. 191-201

6. Сазонова О. В. Дослідження співвідношення між домінуючими копінг-стратегіями, рівнем тривожності та самооцінки учнів. *Проблеми сучасної психології*. 2014. Вип. 23. С. 562-573.

*Гололобова Аліна Юрївна,
студентка III курсу,
спеціальності 016 «Спеціальна
освіта» (ортопедагогіка)*

*Науковий керівник:
кандидат педагогічних наук,
доцент
Заплатинська Анна Богданівна*

«Застосування методу арт–терапії у роботі з учнями 1-4 класів із церебральним паралічем»

У сучасних умовах розвитку суспільства нагального вирішення потребує проблема соціалізації дітей з церебральним паралічем, який проявляється руховими порушеннями різного ступеня складності та супутніми патологічними станами: судомі, порушення слуху, зору, мовлення, інтелекту тощо. В Європі та Україні поширення дитячого церебрального паралічу (ДЦП) становить 2-3особи на 1000 живих новонароджених, а серед недоношених дітей сягає до 100 осіб на 1000 живих новонароджених.

Одним із методів комплексної реабілітації з дітьми із порушеннями функцій опорно-рухового апарата, зокрема церебральним паралічем, з метою розвитку психоемоційного стану виступає арт–терапія. З історичних джерел відомо, що термін «арт-терапія» («art» - мистецтво, «art-therapy» - терапія мистецтвом) вперше був використаний А. Хіллом (1938) при описі занять зображальною творчістю з туберкульозними хворими в санаторіях. Саме терапія за допомогою мистецтва, як окрема галузь теоретичного і практичного знання, що знаходились між мистецтвом і наукою, з'явилася у 30-х роках ХХ століття [2, с. 6]. На початкових етапах терапія мистецтвом передбачала вираження неусвідомлюваних процесів, що відбуваються у психіці хворого [3, с. 6]. Дана терапія особливо поширена в англійських країнах і передбачає терапію образотворчою діяльністю з метою вираження свого психоемоційного стану. Згодом цей термін почали застосовувати до всіх видів терапевтичних занять: музикотерапії, драматерапії, танцетерапії, що використовувалися у тісному зв'язку з психотерапією.

Використання цього методу допомагає дітям з церебральним паралічем під час виконання різних навчальних предметів/занять, таких як: малювання, ліплення, аплікація та провадження в процесі реабілітування методик: аромотерапія, зоотерапія, апітерапія. За допомогою арт-терапії в процесі використання простих, екологічних засобів можна актуалізувати внутрішній потенціал кожної дитини з особливими потребами, сприяти встановленню гармонії особистості, формувати її творчу позицію [1, с. 6].

Основними функціями арт-терапії що використовують в процесі реабілітування є: компенсаторна функція (передбачає протистояння та адаптацію до середовища); розвивальна функція (удосконалення навичок власного контролю та взаємодія з оточенням); навчальна функція (вдосконалення існуючих навичок). Основним завданням

арт-терапевтичної роботи фахівців є вміння передбачати, спонукати дитину навчатися на власному досвіді, який вона має усвідомити. Завдяки цьому дитина отримує цінний досвід змін, поступово пізнає себе, розуміє ефекти впливу власної діяльності на навколишній світ, здатна до усвідомлення особливостей у своїй поведінці. Особливу цінність арт-терапевтична робота має для дітей, із труднощами у вербалізації переживань (порушення мовлення, малоконтактність, та інше) [1 с. 36]. Власне художня творчість допомагає фахівцям краще ідентифікувати й оцінювати індивідуальні особливості дитини, а дитині усвідомлювати свої почуття, спогади, образи майбутнього, знайти спосіб спілкування із собою [5].

У процесі роботи фахівці використовують такі форми арт-терапії: індивідуальна та групова. Індивідуальну арт-терапію використовують для дітей з порушеннями розвитку. Групові форми арт-терапевтичної роботи широко використовують в соціальній сфері, що дозволяє розвивати соціальні навички (надання взаємної підтримки; вирішення загальних проблем; спостереження результатів своїх дій; опанування нових ролей; підвищення самооцінки; зміцнення особистої ідентичності [4, с. 50].

Таким чином арт-терапевтичний метод у корекційній роботі з дітьми із церебральним паралічем застосовується з метою подолання соціальних дисфункцій, формування комунікативної компетентності, розвитку внутрішньосімейної взаємодії, психічної і гендерної ідентичності членів сім'ї, підвищення самооцінки, активності, впевненості в поведінці. Отже, творчість природно вплітається в життя дитини та є невід'ємною частиною розвитку, а в її творчості відображається те, що хвилює, що важливе для неї.

Список використаної літератури:

1. Арт-терапія в соціальній сфері: Курс лекцій/ Сорока О.В. - Тернопіль: ТДПУ, 2008. - 86 с.
2. Вознесенська О. Особливості арт-терапії як методу // Психолог. - 2005. - №10. - С. 5-8.
3. Застосування арттерапії в логопедичній роботі з дошкільниками та молодшими школярами : [навч.-метод. посіб.] / В. А. Литвиненко ; Сум. держ. пед. ун-т ім. А. С. Макаренка. — Суми : Вид-во СумДПУ ім. А. С. Макаренка, 2011. — 111 с.
4. Киселёва М.В. Арт-терапия в работе с детьми: Руководство для детских психологов, педагогов, врачей и специалистов, работающих с детьми. - СПб.: Речь, 2007. - 160 с.
5. Омельченко І.М. Казки – нев'яучі духовні квіти народу. Комплексна казкотерапевтична програма / І.М.Омельченко, О.А.Федій. – Полтава: ПДПУ, 2005. – 54 с.

*Грималюк Наталія Володимирівна,
студентка V курсу,
спеціальності 016 «Спеціальна освіта» (логопедія)*

*Науковий керівник:
кандидат педагогічних наук, доцент
Козинець Олександр Володимирович*

«Постать Марії Аврамівни Савченко в історії української логопедії»

Головною зміною для освіти в Україні стало запровадження інклюзивної освіти та впровадження відповідних освітніх реформ. Одразу виникло логічне питання щодо організації освітнього процесу в Україні на практиці, зокрема вдосконалення системи спеціальної освіти навчання та виховання дітей з особливими освітніми

потребами. При розв'язанні поставленого питання потрібно враховувати перегляд змісту і методів вищої освіти для підготовки педагогів до роботи в інклюзивних закладах, що орієнтоване на пізнання та врахування індивідуальних потреб учнів із особливими освітніми потребами залежно від віку, характеру і ступеня порушення; розробку та вдосконалення навчальних планів; організацію комплексного супроводу дитини із особливими освітніми потребами компетентними педагогічними кадрами. Важливого значення в цьому контексті набуває вивчення праць відомих педагогів, які розробляли методи, форми, прийоми, а також підручники та посібники для навчання і виховання дітей з особливими освітніми потребами.

Вагоме місце в історії вітчизняної спеціальної освіти посідає педагог-науковець, логопед та сурдопедагог другої половини ХХ – початку ХХІ століття Марія Аврамівна Савченко (1928 – 2012), доцент кафедри сурдопедагогіки та логопедії факультету КДПІ імені О. М. Горького (1958 – 1991), член науково-методичної комісії з логопедії при Міністерстві освіти СРСР [4].

Вибір майбутнього – бути педагогом – в Марії Аврамівни почав формуватися вже в дитячі роки, коли дівчина доглядала за своїм на 10 років молодшим братом, оскільки батьки в той час були змушені важко працювати, щоб прогодувати сім'ю.

Після закінчення школи в післявоєнні роки Марія Аврамівна Савченко вступила на дефектологічний факультет КДПІ імені О. М. Горького (нині – НПУ імені М. П. Драгоманова), який закінчила в 1952 році з відзнакою. Починаючи свою педагогічну діяльність в інституті, Марія Аврамівна продовжила її, працюючи вчителем та директором дошкільного закладу в с. Тимків (1952 – 1956 рр.). А згодом вона обійняла посаду інспектора методичного відділу управління шкіл Міністерства освіти України (1956 – 1958 рр.), де розпочала свою плідну наукову роботу [2, 4].

З 1958 року життя та професійна діяльність М. А. Савченко були пов'язані з КДПІ ім. О. М. Горького, куди вона була запрошена на викладацьку роботу. Працюючи на кафедрі сурдопедагогіки та логопедії, М. А. Савченко читала лекції на високому рівні, опублікувала ряд ґрунтовних наукових статей з логопедії по методичному письму, посібники для вчителів і логопедів з виправлення порушень мовлення в учнів молодших класів, підручник з української мови для 6-х класів для глухонімих шкіл.

У 1970 році в Москві, в НДІ Дефектології М. А. Савченко захистила кандидатську дисертацію з теми: «Недорозвиток фонематичного сприйняття в учнів допоміжної школи, що мають порушення вимови» під науковим керівництвом Р.Є. Левіною [2].

Залишивши за станом здоров'я (хворіла на цукровий діабет) роботу у сфері освіти, Марія Аврамівна займалася науковою та практичною діяльністю. Консультувала логопедів-практиків, своїх колишніх випускників. Завжди відгукувалася на їхні прохання проконсультувати батьків дітей з порушенням слуху та мовлення.

Значний внесок в українську корекційну педагогіку становлять її численні науково-педагогічні праці. Її коло наукових інтересів – вивчення дітей з порушеннями інтелектуального розвитку та порушеннями слуху, логопедична робота в допоміжній школі, порушення звуковимови, методики мовної реабілітації дітей з порушенням слуху та мовлення [3]. Вона є автором понад 60 наукових публікацій. Серед них самостійно та в співавторстві вийшли такі книги, як «Методика виправлення вад вимови в учнів молодшого шкільного віку», «Методика виправлення вад вимови у дітей», «Вчимося говорити і читати», «Буквар» для дітей з тяжкими порушеннями мовлення; підручники з української мови для глухих учнів (4-6 класів) та інші [1].

Список використаної літератури:

1. Бондар, В.І., Синьов, В.М. (2011). Дефектологічний словник: навчальний посібник. К.: «МП Леся», 2011. – 528 с.

2. Київський державний архів м. Києва – Ф.Р. – 346. – Оп. 2. – Арк. 14.
3. Фомічова, Л.І. (2003). Сурдопедагогіка : хрестоматія. Київ : НПУ. 2003 . Т. 2. – [Б. м.] : [б.в.], 2003. - 311 с.
4. Шеремет, М.К. (2011). Хрестоматія з логопедії: навчальний посібник за ред. Шеремет, М.К., Мартиненко, І.В. – К.: КНТ, 2006. — 360 с.

*Гула Таїсія Миколаївна,
студентка III курсу,
спеціальності 016 «Спеціальна освіта» (олігофренопедагогіка)*

*Науковий керівник:
кандидат педагогічних наук, доцент
Омельянович Ірина Миколаївна*

«Особливості економічного виховання учнів з інтелектуальними порушеннями»

На сучасному етапі розвитку корекційної освіти основним завданням загальноосвітньої спеціальної школи є підготовка учнів до самостійної життєдіяльності. Успішне засвоєння навчального матеріалу з усіх навчальних предметів створює передумови для їх подальшої соціалізації. В сучасних умовах ринкових відносин виховання і навчання дітей з інтелектуальними порушеннями потребує достатнього рівня сформованості у них економічних знань.

Економічна освіта – це процес передачі людям та засвоєння ними економічних знань, умінь та навичок економічного мислення. Економічне виховання – це процес формування в учнів економічних знань та вмінь, соціально значущих якостей особистості, необхідних у виробничій та в повсякденній діяльності. Під економічним вихованням розуміється формування відношення до економічних знань з метою їх глибокого засвоєння, усвідомлення, перетворення їх у переконання та вчинки, мотиви, установки, ціннісні орієнтації особистості.

Проблема економічного виховання учнів старших класів з глибокими порушеннями зору була предметом дослідження Федоренка М. І. Автором зазначається, що «результатом економічної вихованості визначено економічну компетентність, а її компонентами когнітивний, мотиваційно-ціннісний та поведінково-діяльнісний». Дослідник розробив та обґрунтував методику корекційно-виховної роботи з економічного виховання учнів з порушеннями зору, яка базувалася на загальних і спеціальних принципах навчання [3].

Окремі питання економічного виховання дітей з інтелектуальними порушеннями досліджувалися українськими вченими в аспекті вивчення професійно-трудового навчання та соціально-побутового орієнтування дітей означеної категорії (Бондар В. І., Дробот Л. С., Мерсіянова Г. М., Синьов В. М., Стожок Л. С., Товстоган В. С., Турчинська В. Є., Хохліна О.П. та ін.).

В своїх дослідженнях Т. М. Стариченко стосовно формування економічно-побутових знань і умінь у старшокласників спеціальної школи, зазначає що існують протиріччя між динамікою розвитку економічних новоутворень у соціумі і відставанням відображення цих процесів у змісті освіти; між необхідністю практичного підходу до навчання школярів економіці і нерозробленістю концептуальних основ такого підходу, перевагою абстрактно-інформаційного стилю навчання; між потребою спеціальної освіти

в технології практико-орієнтованої економічної підготовки учнів з інтелектуальною недостатністю і не розробленістю її методологічних, теоретичних і практичних засад; необхідністю організації навчального процесу як середовища формування економічного мислення і свідомості учнів та відсутністю відповідної професійно-педагогічної підготовки вчителів [2].

Автор виділяє такі критерії соціально-економічної підготовленості: знання суттєвого фактичного матеріалу, розуміння економічних термінів; пояснення причин економічних явищ; засвоєння зразків економічної діяльності шляхом розв'язування задач економічного змісту, виконання розрахункових та інших практичних завдань, побудови економічних суджень.

Економічне виховання у спеціальній школі передбачає:

- формування умінь порівнювати свої потреби із матеріальними можливостями;
- виховання розуміння, що задовольняти свої потреби можна лише завдяки трудовій діяльності;
- формування у школярів економічних знань та вмій.

Досвід роботи спеціальних шкіл свідчить, що засвоєння матеріалу економічного характеру становить значні труднощі для учнів з інтелектуальними порушеннями, які обумовлені як клініко-психологічними особливостями школярів означеної категорії, так і ступенем абстракції та складності змісту матеріалу, який потрібно засвоїти. Учні здатні засвоїти лише економічну інформацію, що містить відомості реального соціально-економічного середовища, в якому безпосередньо відбувається їх життєдіяльність.

Практико-орієнтований підхід до економічної освіти в спеціальній школі – найбільш ефективний спосіб удосконалення соціально-адаптивних можливостей школярів, корекції недоліків їх розвитку за рахунок систематичних тренувань аналітико-синтетичної функції мислення у процесі виконання різних видів економічної діяльності, формування на її основі якостей особистості, необхідних для адаптації в оновленому соціально-економічному середовищі.

На уроках професійно-трудового навчання є можливість формування економічних знань, оскільки зміст матеріалу програми з трудового навчання дає змогу на різних рівнях здійснювати економічне виховання. Інструменти, матеріали, станки, машини, вироби, все, що вивчають та виробляють учні має економічне спрямування. У процесі трудового навчання з метою формування у школярів економічних умінь доцільно застосовувати різні методи навчання. Це можуть бути розрахункові завдання, вивчення конкретних документів, складання ділових паперів, розв'язання задач економічного змісту, а також аналіз реальних ситуацій.

Важливе значення у формуванні економічних знань мають уроки соціально-побутового орієнтування, де передбачено різні види практичних завдань стосовно ведення домашнього господарства, вивчення цін на окремі товари, визначення необхідності придбання товарів залежно від їх вартості.

Таким чином, економічне виховання учнів з інтелектуальними порушеннями має велике значення для їх соціалізації, а пошук нових шляхів засвоєння економічних знань потребує подальшого вивчення.

Список використаної літератури:

1. Кашуба Л.В. Формування економічної компетентності дітей у процесі наступності (заклад дошкільної освіти – початкова школа) // Професійна освіта: методологія, теорія та технології. №7. 2018. – С. 123-137.
2. Стариченко Т.Н. Некоторые особенности экономических знаний и умений учащихся выпускных классов вспомогательной школы // Дефектология. 1987. №4. – С.22-27.

3. Федоренко, Мирослав Ігорович. Особливості економічного виховання старшокласників з глибокими порушеннями зору : автореферат дис. ... канд. пед. наук : 13.00.03 / М. І. Федоренко ; наук. кер. В. М. Синьов ; М-во освіти і науки України ; Національний педагогічний університет імені М. П. Драгоманова. – К., 2015. – 19 с.

*Гуценко Марія Олександрівна,
студентка IV курсу,
спеціальності 016 «Спеціальна освіта (логопедія)»*

*Науковий керівник
кандидат педагогічних наук, доцент
Швалюк Тетяна Миколаївна*

«Методика дослідження стану сформованості зв'язного описового мовлення у дітей старшого дошкільного віку із ЗНМ»

Одна з найпоширеніших форм мовленнєвої патології у дошкільників, котра характеризується порушеннями розвитку усіх сторін мовлення – загальне недорозвинення мовлення (надалі ЗНМ). (В. Воробйова, В. Глухов, Н. Жукова, Р. Левіна, О. Мастокова, Н. Нікашина, Є. Соботович, В. Тищенко, Л. Трофименко, Т. Філічева, Г. Чіркїна, С. Шаховська, М. Шеремет та інші) [1, 3, 5, 6, 11, 12].

У спеціальних Зкладах дошкільної освіти для дітей з тяжкими порушеннями мовлення більшість вихованців старших груп, складають діти із ЗНМ III рівня. Ця категорія дітей володіє розгорнутим фразовим мовленням, яке характеризується елементами фонетико-фонематичного та лексико-граматичного недорозвинення (системне порушення мовлення). Незважаючи на наявність у цих дітей розгорнутого фразового мовлення, у них спостерігаються утруднення в засвоєнні експресивних мовних засобів, несформованості таких мовленнєвих операцій, як задум, програмування, відбір і синтез мовленнєвого матеріалу, що призводить до того, що діти не вміють лексично і граматично правильно оформлювати думку, складати різні типи зв'язних розповідей в тому числі і розповідь-опис предмету, натюрморту, пори року, портрету. (В. Глухов, Л. Єфіменкова, Н. Жукова, Т. Ладиженська, І. Марченко, О. Мастокова, Л. Трофименко, О. Ушакова, Т. Філічева та інші) [2, 3, 4, 7, 8, 9, 10, 13].

Розробкою різноманітних методик формування навичок зв'язного описового мовлення у дітей із загальним недорозвиненням мовлення займалися такі вчені, як В. Воробйова, В. Глухов, Е. Корицька, В. Спину, Т. Ткаченко, Т. Шимкович та ін., проте саме досліджень, спрямованих на визначення стану сформованості зв'язного описового мовлення у дітей із ЗНМ обмаль [1, 2, 4, 7, 9, 10, 13], що визначає актуальність, обраної нами теми. Хочемо зазначити те, що дослідження стану сформованості зв'язного описового мовлення у дітей старшого дошкільного віку із ЗНМ III рівня дасть змогу визначити основні причини труднощів дітей цієї категорії в опануванні вміннями будувати зв'язні описові висловлювання, а також на основі цього розробити методику формування зв'язного описового мовлення.

Зміст нашої експериментальної методики дослідження складався з двох етапів, які містилися у своїй структурі проєктивні методики дослідження.

На першому етапі нашого дослідження ми ставили перед собою за мету визначити рівень сформованості вербального мислення (I – Блок завдань) та уяви (II – Блок завдань), які є

передумовами розвитку зв'язного описового мовлення дітей старшого дошкільного віку із ЗНМ III рівня. З цією метою нами було використано такі завдання: I – Блок завдань: 1) «Порівняй предмети», яке було спрямоване на дослідження вміння порівнювати предмети між собою і визначати у них спільні та відмінні ознаки на зоровій основі, 2) «Порівняння понять», що давало змогу визначити вміння дітей класифікувати об'єкти за ознаками відмінності та подібності на вербальній основі. 3) «Визнач спільне», яке слугувало для дослідження вміння виділяти спільну ознаку декількох різнорідних предметів на зоровій основі. II – Блок завдань: 1) «Добери предмети до ознаки» та 2) «Добери предмети до дії», які були спрямовані на дослідження стану сформованості у операцій узагальнення, аналогії, вміння групувати предмети за певною ознакою на словесній основі. 3) «Що, для чого потрібне?», що давало змогу вивчити стан сформованості операцій узагальнення, функціональної аналогії предметів. 4) «Асоціативне поле», яке було спрямоване на дослідження рівня сформованості організації утворення словесних зв'язків дітьми старшого дошкільного віку із ЗНМ III рівня, широту «асоціативного поля» кожного зі слів. 5) «Вгадай за описом», яке було спрямоване на вивчення вміння дітей аналізувати предмети та явища, порівнювати їх між собою за певними зоровими ознаками. 6) «Відгадай загадку», котре було спрямоване на дослідження здатності дітей відтворювати за усним описом образ об'єкта, який слід відгадати. [2, 4, 7, 9, 10]

Другий етап дослідження передбачав вивчення стану сформованості зв'язного описового мовлення у дітей старшого дошкільного віку із ЗНМ III рівня. З цією метою нами було використано такі завдання: 1) «Опиши разом зі мною», що давало змогу дослідити вміння дітей паралельно описувати предмет з педагогом. 2) «Опиши предмет», яке передбачало вивчення вміння дітей описувати предмет за його основними ознаками, властивостями, призначенням. 3) «Склади опис предмета за запитаннями», котре передбачало вивчення стану сформованості вміння складати розповідь-опис за предметною картинкою з опорою на план-схему у вигляді запитань. 4) «Опиши пору року», яке давало змогу дослідити вміння дітей складати розповідь-опис пори року за сюжетною картинкою; розуміти просторово-часові, причинно-наслідкові зв'язки. 5) «Опиши портрет», яке було спрямоване на вивчення вміння дітей складати розповідь-опис портрету дитини, розуміти зовнішній та внутрішній світ людини. 6) «Твоя улюблена іграшка», котре було спрямоване на дослідження вміння дітей складати розповідь-опис із власного досвіду. [2, 4, 7, 9, 10]

Завдання були підібрані на основі відповідних критеріїв та згідно основних принципів щодо психолого-педагогічного обстеження дітей із порушеннями мовлення. Деякі завдання методик були модифіковані та адаптовані для дітей старшого дошкільного віку із ЗНМ III рівня, враховуючи їх вікові та мовленнєві особливості. На основі представленої експериментальної методики дослідження нами були розроблені критерії оцінювання та загальні рівні сформованості зв'язного описового мовлення у дітей зазначеної категорії. Проблема вивчення стану сформованості зв'язного описового мовлення у дітей старшого дошкільного віку із ЗНМ III рівня не вичерпується результатами проведеного дослідження.

Список використаної літератури:

1. Воробьева В. К. Методика развития связной речи у детей с системными нарушениями речи : учеб. пособие. Москва : АСТ, 2006. 158 с.
2. Глухов В. П. Изучение особенностей формирования навыков связных высказываний у детей дошкольного возраста с общим недоразвитием речи. *Вестник Московского государственного гуманитарного университета им. М. А. Шолохова. Педагогика и психология*. 2014. № 1. С. 89 – 97.
3. Жукова Н. С., Мастюкова Е. М., Филичева Т. Б. Логопедия. Преодоление общего недоразвития речи у дошкольников : учеб. пособие. Екатеринбург : АРД ЛТД, 1998. 320 с.
4. Корицкая Е. Г., Шимкович Т. А. Формирование развернутой описательно-повествовательной речи у детей с третьим уровнем общего речевого развития. *Нарушение речи у дошкольников / Сост. Р. А. Белова-Давид*. Москва : Просвещение, 1972. С. 181 – 199.

5. Левина Р. Е., Никашина Н. А. Общее недоразвитие речи у детей. Основы теории и практики логопедии. М. : Просвещение, 1968. 367 с.
6. Логопедія: підручник / за редакцією М. К. Шеремет. Вид. 3-тє, переробл. та допов. Київ : Видавничий Дім «Слово», 2015. 776 с.
7. Марченко І. С. Формування творчого зв'язного мовлення у дошкільників із затримкою психічного розвитку : навчально методичний посібник. Київ : КНТ, 2006. 92 с.
8. Марченко І. С. Спеціальна методика розвитку мовлення (логопедична робота з корекції порушень мовлення у дошкільників) : навч. посіб. для студ. вищ. пед. навч. закладів. Спеціальність : Корекційна освіта (логопедія). Вид. 3-є, перер. та доп. Київ : Слово, 2017. 312 с.
9. Спыну В. В. Обучение составлению описательных рассказов дошкольников с ОНР на основе использования мнемотехнических таблиц. *Молодой ученый*. 2013. № 11. С. 654–657.
- 10.Ткаченко Т. А. Использование схем в составлении описательных рассказов. *Дошкольное воспитание*. 1990. № 10. С. 16–24.
- 11.Грофименко Л. І. Корекційне навчання з розвитку мовлення дітей старшого дошкільного віку із ЗНМ : Програмно-методичний комплекс. Київ, 2013. 108 с.
- 12.Филичева Т. Б., Чиркина Г. В. Устранение общего недоразвития речи у детей дошкольного возраста : практ. пособие. 5-е изд. Москва : Айрис-пресс, 2008. 224 с.
13. Шаховская С. Н., Худенко Е. Д. Планы-конспекты логопедических занятий по формированию связной устной речи у детей : III период обучения. Москва : Просвещение, 1995. 128 с.

*Демчук Ілона Ігорівна,
студентка II курсу,
спеціальності 016 «Спеціальна
освіта» (ортопедагогіка)*

*Науковий керівник:
кандидат педагогічних наук,
доцент
Заплатинська Анна Богданівна*

«Соціальний статус осіб з інвалідністю в сучасному суспільстві»

Інклюзія – це масштабне залучення громадян країни до всіх аспектів життєдіяльності, незалежно від наявності у них тих чи інших індивідуальних особливостей чи відмінностей. Згідно із визначенням статусу в законодавчій базі України «людиною з інвалідністю» вважається особа зі стійким розладом функцій організму, зумовленим захворюванням, наслідком травм або з уродженими дефектами, що призводить до обмеження життєдіяльності, до необхідності в соціальній допомозі і захисті [2].

Соціальний захист інвалідів є складовою діяльності держави щодо забезпечення прав і можливостей інвалідів нарівні з іншими громадянами та полягає у наданні пенсії, державної допомоги, компенсаційних та інших виплат, пільг, соціальних послуг, здійсненні реабілітаційних заходів, встановленні опіки (піклування) або забезпеченні стороннього догляду. Пільги особам з інвалідністю надаються на підставі посвідчення, яке підтверджує відповідний статус [1]. Власне люди з інвалідністю мають право вести активний спосіб життя у колі своєї сім'ї, брати участь у всіх видах суспільної діяльності котрі пов'язані з творчістю, проведенням дозвілля, виконанням оплачуваної роботи. Якщо ж перебування особи з інвалідністю потребує спеціального супроводу або перебування в

медичних установах, тоді їх середовище і умови життя мають бути максимально наближеними до умов життя осіб його віку в соціумі.

Зокрема в Україні поступово набуває чинності ряд міжнародних документів щодо забезпечення прав осіб та дітей з інвалідністю до безперешкодного доступу до споруд та усіх життєустановчих активностей. Наприклад, активно впроваджуються такі постулати: захист прав та інтересів осіб, які не можуть самостійно забезпечити повністю або частково потреби нормального особистого /або соціального життя внаслідок вроджених чи набутих вад або своїх фізичних чи розумових здібностей; затвердження типового переліку спеціального обладнання корекції психофізичного розвитку дітей з особливими освітніми потребами, які навчаються [3].

Таким чином, створення інклюзивного середовища для усіх громадян, котрі матимуть можливість брати активну участь в освітньому процесі, одержувати якісну освіту та успішно інтегруватись у суспільство, є ключовими питаннями не лише для України (ЮНЕСКО Програма «Освіта для всіх»).

Отже, соціальна інклюзія та інклюзивна форма навчання – це система надання послуг та створення середовища, що ґрунтується на принципі забезпечення основного права осіб з інвалідністю на освіту та права навчатися за місцем проживання, що передбачає навчання чи перекваліфікацію особи з особливими освітніми потребами, не лише в умовах спеціальних закладів освіти, а й у загальноосвітніх.

Список використаної літератури:

1. Закон «Про основи соціальної захищеності осіб з інвалідністю в Україні» {Назва Закону із змінами, внесеними згідно із Законом № 2249-VIII від 19.12.2017}
2. Закон «Про реабілітацію осіб з інвалідністю в Україні». {Назва Закону із змінами, внесеними згідно із Законом № 2249-VIII від 19.12.2017 }.
3. Інклюзивна освіта : ламаємо систему заради людяності. [Електронний ресурс]. - URL: <https://poninkivska-gromada.gov.ua/news/1576590131/>

*Денисенко Леся Миколаївна,
студентка I курсу магістратури,
спеціальності 019 «Спеціальна освіта» (логопедія)*

*Науковий керівник:
доктор психологічних наук, доцент,
доцент кафедри логопедії та логопсихології
Мартиненко Ірина Володимирівна*

«Теоретичні аспекти проблеми логопедичного супроводу дитини в умовах інклюзивно-ресурсного центру»

Стрімке реформування освіти в Україні зумовило появу низки нових психолого-педагогічних послуг для дітей з особливими освітніми потребами. У результаті перетворень було створено інклюзивно-ресурсні центри (ІРЦ) – заклади, які реалізують право на освіту осіб з особливими освітніми потребами (осіб з ООП), здійснюють їхній супровід та надають корекційно-реабілітаційні послуги.

У зв'язку з цим постала проблема організації логопедичного супроводу дитини в умовах ІРЦ. Це також пов'язано з відсутністю в більшості освітніх закладів сільської місцевості логопеда, тому клієнти ІРЦ отримують освітні послуги фахівця безпосередньо в центрі.

Практики засвідчують що до ІРЦ за комплексною оцінкою розвитку дитини звертаються батьки дітей із різними порушеннями психофізичного розвитку:

інтелектуальною недостатністю, розладами аутистичного спектру, порушеннями опорно-рухового апарату, тяжкими порушеннями мовлення, зниженим слухом та зором. Для більшості цих дітей було організовано інклюзивне навчання в закладах шкільної та дошкільної освіти, однак не всі мають доступ до логопедичних послуг.

Ще в середині 90-х років минулого століття почала розроблятися концепція супроводу як нового напрямку, який заключається у наданні допомоги дітям та їх оточенню. Дослідили та описали теоретичні й практичні аспекти даної теми і дослідники (А.Г. Асмолова, М.Р. Бітянова, Л.М. Гречко, С.В. Духновський, В.В. Кобильченко, О.А. Козирева, Н.М. Назарова, О.Є. Обухова, Р.В. Овчарова, Т.І. Чіркова, Л.М. Шипіцина та ін.), у роботах яких найбільша увага зверталася на механізми, види, способи та умови надання психологічної підтримки і допомоги дітям у процесі навчання [4].

Водночас, завданнями в роботі логопеда є не лише корекція мовленнєвих порушень, а й вивчення особливостей кожної дитини, визначення оптимальних умов нормалізації її емоційного та психічного стану. Логопедичний супровід дитини з тяжкими порушеннями мовлення передбачає безпосередню консультаційну роботу з батьками та фахівцями, які працюють з дитиною.

Як стверджує В.А. Кисличенко, основними складовими логопедичного супроводу сім'ї є: інформування, консультування та логопедична допомога. Також у межах сімейно-центрованого підходу важливою є узгоджена робота логопеда та сім'ї дитини, починаючи з раннього віку. Проведення превентивної роботи з широким колом сімей, які очікують на малюка, а також період раннього та молодшого дошкільного віку дитини: логоінформування та логоконсультування є обов'язковою складовою в роботі логопеда. [4]. На думку В.А. Кисличенко основними блоками логопедичного супроводу є: інформаційний блок, діагностичний блок, консультативний блок, теоретичний блок та практичний блок. Зміст роботи логопеда має свою специфіку не лише у зв'язку з віковими періодами, а й з наявними передумовами мовленнєвих порушень [2].

Отже, логопедичний супровід дитини є структурним компонентом загального психолого-педагогічного супроводу, який водночас, залишається самостійним напрямом, що має свою мету, завдання та шляхи вирішення проблеми. Це вплив на дитину, який реалізується у різних формах протягом усього дитячого віку логопедами. Цей вплив може бути як прямим, так і опосередкованим (через найближче оточення). Зміст логопедичного супроводу базується на міждисциплінарному підході та інтеграції декількох ланок процесу логопедичної допомоги дитині з порушеннями мовлення у закладах охорони здоров'я та освіти, і є організованим неперервним процесом, основний зміст якого складає взаємодія логопеда та родини.[3]

Актуальним завданням сучасної логопедичної науки є розробка теоретичних засад та практичного наповнення змістом програм і методик логопедичного супроводу дітей різних категорій фахівцями інклюзивно-ресурсних центрів.

Список використаної літератури:

1. Архіпова Е.Ф. Корекційна робота з дітьми з церебральним паралічем. Домовленнєвий період: Книга для логопеда. – М., 1989.
2. Корекційно-логопедична робота з дітьми, що страждають на церебральний параліч, на першому році життя: Методичні рекомендації/ Упоряд. К.А. Семенова, Е.Ф. Архіпова. – М., 1982.
3. Конопляста С.Ю., Кисличенко В.А. Логопедичний супровід сім'ї, яка виховує дитину з ВНГП. *Хрестоматія з логопедії. Навчальний посібник. Укладачі: С.В. Федоренко, І.С. Марченко. Видавництво «Книга плюс». Київ, 2019. 496с.*
4. Кисличенко В.А. Логопедичний супровід сім'ї дитини з дизартричними розладами. *Хрестоматія з логопедії. Навчальний посібник. Укладачі: С.В. Федоренко, І.С. Марченко. Видавництво «Книга плюс». Київ, 2019. 496с.*

5. Левченко І.Ю., Приходько О.Г. Технологія навчання і виховання дітей з порушеннями опорно-рухового апарату. – М., 2001.

*Деревицька Олена Григорівна,
студентка II курсу,
спеціальності 016 «Спеціальна освіта» (тифлопедагогіка)*

*Науковий керівник:
кандидат психологічних наук, доцент
Гребенюк Тетяна Миколаївна*

«Розвиток словникового запасу молодших школярів зі зниженим зором в процесі вивчення прикметника»

Для дитини, яка розвивається в умовах порушеного зору оволодіння знаннями, уміннями та навичками з рідної мови крім загальноосвітніх завдань також має велике корекційне значення (О.Г. Литвак, І.С. Моргуліс, Т.П. Свиридюк та ін.) [5, с.79]. Воно обумовлене компенсаторною функцією, яку виконує мовлення в умовах збереженої сфери чуттєвого пізнання. Адже мова, крім функції спілкування та вираження думки, є засобом пізнання дійсності, яке у незрячих та дітей зі зниженим зором пошкоджено. Мова направляє процес сприймання, уточнює та формує уявлення дітей з порушеннями зору про недоступні для їхнього сприймання предмети та явища. Крім того, корекційне значення навчання виражається також в тому, що в процесі вивчення (за умови організації навчальної діяльності учнів з урахуванням їх специфіки) здійснюється корекція всього психічного розвитку дітей [6].

Робота над словом в аспекті збагачення мовлення учнів має давню традицію, проте не втрачає своєї актуальності. Наукові основи словникової роботи розроблялися ще Я.А. Коменським, К.Д. Ушинським, Ф.І. Буслаєвим, І.І. Срезневським. Важливого значення роботі над словом надавали В.О. Сухомлинський, М.Г. Стельмахович та ін. Проблема збагачення мовлення учнів знайшла своє відображення у працях сучасних науковців О.М. Біляєва, Г.П. Кузнецової, Г.М. Максимчук, М.І.Пентиліук, Т.А. Симоненкової та ін.

Важливим засобом збагачення мовлення учнів виступають саме прикметники. Так, спираючись на граматичні особливості прикметника, а саме: називати ознаки предметів та явищ навколишньої дійсності можна виділити беззаперечно його переваги перед іншими частинами мови щодо збагачення та уточнення словникового запасу учнів. А також можливості прикметників надавати висловлюванням учнів точності чи образності, яскравого емоційного забарвлення.

Над проблемою збагачення мовлення учнів під час вивчення самостійних частин мови працювали М.С. Вашуленко, Л.І. Мацько, О.Н.Хорошковська та інші. Проблема вивчення прикметника як частини мови знаходиться у полі зору лінгвістів: М.С.Вашуленка, І.Р. Вихованця, В.О.Горпинич, М.Я.Плющ, О.Д. Пономарева та інших.

У тифлопедагогіці різними аспектами навчання рідної мови дітей з порушеннями зору займалися Л.С. Вавіна, Н.С. Костючок, О.М. Паламар, Т.П. Свиридюк, Г.П. Серпутько, С.В. Федоренко та ін. Проте проблема розвитку словникового запасу школярів з порушеннями зору в процесі вивчення частин мови, в тому числі прикметника, не знайшла свого відображення в наукових дослідженнях тифлології.

Основними завданнями словникової роботи в процесі вивчення прикметника в спеціальному закладі освіти для дітей з порушеннями зору є [3; 6]: усвідомлення лексичного значення слова шляхом конкретизації співвіднесеності слова з образом, який ним позначається; уточнення та збагачення словника; накопичення активного і пасивного словникового запасу учнів; активізація словника в процесі мовленнєвої діяльності. У

процесі словникової роботи поступово формується та предметно-понятійна основа, на базі якої уточнюється й розширюється пасивний і активний словник, активізується самостійне мовлення, опрацьовується зміст і побудова речення і зв'язного висловлювання.

Серед методичних прийомів при роботі над прикметником у початкових класах, слід надавати перевагу тим, які цілеспрямовано працювали б у трьох основних напрямках [2]: лексичному (робота над синонімами, антонімами, словами з прямим і переносним значенням); граматичному (визначення граматичних категорій прикметника – роду, числа і відмінка прикметника); у напрямку тексту (вживання прикметників у розповіді, описі та міркуванні).

Таким чином, в аспекті розвитку мовлення учнів з порушеннями зору важливого значення набуває розвиток їх словникового запасу на основі ознайомлення з прикметником. Оскільки в процесі роботи над прикметником, як частиною мови, розкриваються широкі можливості для збагачення чуттєвого досвіду дітей та конкретизації уявлень про предмети та явища навколишньої дійсності.

Список використаної літератури:

1. Вавіна Л. С. Вивчення української мови в початковій школі для дітей зі зниженим зором: Науково-методичний посібник / Л. С. Вавіна. – К., 2006. – 97 с.
2. Мацько Л. І. Українська мова: навчальний посібник / Л. І. Мацько, О. М. Сидоренко О.М. – К. : Либідь, 1998. – 416с.
3. Паламар О. М. Навчання основ граматики та правопису дітей з порушеннями зору: Нав.посібник. / О. М. Паламар. – К. : 2009. – 106 с.
4. Синьова Є. П. Особливості розвитку і виховання особистості при глибоких порушеннях зору: моногр. [Текст] / Є. П. Синьова. – К., 2012. – 442 с.
5. Синьова Є. П. Тифлопедагогіка: Підручник / Є. П. Синьова, С. В. Федоренко. – К.:НПУ імені М.П. Драгоманова, 2009. – 325 с.
6. Спеціальна методика навчання української мови в школах для дітей з порушеннями зору: навчальний посібник для студентів вищих пед. навч. закладів / за ред. С. В. Федоренко. – К. : Вид-во НПУ імені М. П. Драгоманова, 2011. – 284 с.

*Долга Анастасія Василівна,
студентка II курсу,
спеціальності 016 «Спеціальна освіта» (ортопедагогіка)*

*Науковий керівник:
кандидат психологічних наук, старший викладач
Ільїна Оксана Василівна*

«Психолого-педагогічне втручання та корекційно-розвиткова робота з дітьми раннього та дошкільного віку з порушеннями опорно-рухового апарату»

Дитинство – це дуже важливий етап становлення людини, бо саме в цей період відбувається формування основних процесів життєдіяльності, закладання фундаменту для подальшого розвитку. Трапляється таке, що немовля народжується з певними порушеннями і саме в дитинстві, намагаючись не втратити найцінніші хвилини, коли ще можливо щось змінити, на допомогу приходять психологи та педагоги корекційного спрямування. Так як ми розглядаємо вузьке направлення порушень, а власне патології опорно-рухового апарату, треба окреслити, що дуже великий відсоток приходиться на дитячий церебральний параліч [2].

Дитячий церебральний параліч – це комплекс порушень, що впливають на здатність людини рухатися, підтримувати рівновагу та поставу. Слово «церебральний»

вказує на стан, що стосується функціонування головного мозку, а «параліч» означає «слабкість», труднощі з контролем м'язів. Структура дефекту при дитячому церебральному паралічі включає у себе специфічні відхилення у психічному розвитку. Картина психічних порушень на фоні раннього внутрішньоутробного ураження може характеризуватись важким недорозвитком інтелекту. Аномалії розвитку психіки при церебральних паралічах включають вади формування пізнавальної діяльності, емоційно-вольової сфери і особистості. Аналіз соціального портрету дітей із особливими потребами свідчить про конфліктний характер розвитку, зумовлений порушенням провідних форм діяльності, емоційною та соціальною деривацією, обмеженістю взаємодії з навколишнім світом [1].

Враховуючи медичні та психологічні відхилення в розвитку дитини з ураженнями ЦНС, дуже важливо надати дитині вчасно психологічну підтримку, а при потребі – корекцію.

Психологічна корекція – це робота спрямована на зниження або усунення відхилень у психологічному розвитку учня, на подолання поганих звичок та девіантних форм поведінки, на формування адекватної життєвої позиції та планів на майбутнє, формування позитивного відношення до здорового способу життя. Це все дуже важливо для такої вразливої категорії дітей.

Не менш важливим ніж психологічна підтримка є педагогічний супровід. А власне корекційно-розвиткові послуги.

Корекційно-розвиткові послуги – це комплексна система заходів супроводження особи з особливими освітніми потребами у процесі навчання, що спрямовані на корекцію порушень шляхом розвитку особистості, її пізнавальної діяльності, емоційно-вольової сфери та мовлення.

Психокорекційні заняття з дітьми з розвитку пізнавальних процесів можуть проводитися як індивідуально, так і в групі. Важливим є єдність вимог до дитини з боку педагога, психолога та інших спеціалістів, особливого значення під час корекції набуває здатність контролювати свої дії. Це успішно досягається при дотриманні режиму дня, чіткій організації повсякденного життя дитини, виключення можливостей незавершення початих дитиною дій [3,4].

Отже, підводячи підсумки, маємо сказати, що психолого-педагогічне втручання та корекційно-розвиткова робота з дітьми з ПОРА мають глобальний вплив на дитину раннього віку. Для того, щоб проводити дійсно органічну, доцільну та продуктивну корекційну роботу, треба детально та поглиблено вивчити індивідуальні особливості інтелектуального та особистісного розвитку певної дитини з порушенням опорно-рухового апарату та не знехтувати доцільним моментом, коли ще є можливість корекції та не втрачений найсприятливіший момент для вчасного психолого-педагогічного супроводу. Адже тільки так ми зможемо дійти дійсно продуктивного результату співпраці сім'ї, корекційних працівників та самої дитини.

Список використаних джерел:

1. Ільїна О. В. Особистісна підготовка студентів-ортопедагогів як складник психологічної готовності до майбутньої роботи за фахом. *Теорія та практика сучасної психології* / Класичний приват. ун-т. Запоріжжя, 2018. № 4. С. 168-175.
2. Мамайчук И.И. Психологическая реабилитация детей с двигательными нарушениями. //Медико-социальная проблема охраны здоровья на этапе перехода к страховой медицины.– СПб, 1992–с. 145-147.
3. Підготовка дітей з обмеженими психофізичними можливостями до навчання в загальноосвітній школі інтегрованого типу / Ю.О. Долинний // монографія. – Краматорськ, 2012. – 167с. – Бібліогр.: С.151-167.

4. Яковлева С. Д. Системний підхід до питань реабілітації дітей з дитячим церебральним паралічем / С. Д. Яковлева // Науковий часопис НПУ імені М. П. Драгоманова. Серія 19 : Корекційна педагогіка та спеціальна психологія. – 2013. – Вип. 23. – С. 421-424.

*Долінос Валерія Вадимівна,
студентка II курсу,
спеціальності 016 «Спеціальна
освіта» (ортопедагогіка)*

*Науковий керівник:
кандидат педагогічних наук,
доцент
Заплатинська Анна Богданівна*

«Нормативно правове забезпечення навчального процесу учнів з особливими освітніми потребами»

Освіта- невід'ємна частина соціального життя. З дитинства всі знають про право на освіту. Це право на освіту має кожен, відповідно і діти з особливими освітніми потребами. Згідно зі Ст. 53 Конституції України. «Кожен має право на освіту». Відповідно до ширшого розуміння інклюзивної освіти та міжнародних документів, діти з особливими потребами – це особи до 18-ти років, які потребують додаткової підтримки в освітньому процесі. Категорії осіб з особливими освітніми потребами визначаються актами Кабінету Міністрів України.

Роль правового підґрунтя міжнародного рівня відіграла Декларація прав людини Генеральної Асамблеї ООН (від 10.12.1948), провідні положення якої стверджують рівність всіх людей у своїх правах. Наступний нормативний акт міжнародного гатунку - Декларація про права інвалідів (від 10.12.1975р.). «Інваліди мають невід'ємне право на повагу їхньої людської гідності. Інваліди, які б не були походження, характер і серйозність їх каліцтв або недоліків, мають ті ж основні права, що і їхні співгромадяни того ж віку, що в першу чергу означає право на задовільне життя, що було б якомога більш нормальним і повнокровним.» [1, 2].

Особам з особливими освітніми потребами освіта надається нарівні з іншими особами, у тому числі шляхом створення належного фінансового, кадрового, матеріально-технічного забезпечення та забезпечення розумного пристосування, що враховує індивідуальні потреби таких осіб, визначені в індивідуальній програмі розвитку. Органи державної влади та органи місцевого самоврядування утворюють інклюзивно-ресурсні центри з метою забезпечення реалізації права на освіту та психолого-педагогічний супровід дітей з особливими освітніми потребами.

Психолого-педагогічний супровід – це комплексна система заходів з організації освітнього процесу та розвитку дитини, передбачена індивідуальною програмою розвитку. Заклади освіти за потреби утворюють інклюзивні та/або спеціальні групи і класи для навчання осіб з особливими освітніми потребами. У разі звернення особи з особливими освітніми потребами або її батьків така група або клас утворюється в обов'язковому порядку [4, 5].

Починаючи з 2009 року для забезпечення поліпшення функціонування та інноваційного розвитку освіти в Україні, підвищення її якості та доступності, інтеграції до європейського освітнього простору Україна прийняла ряд законопроектів, спрямованих на забезпечення дотримання прав людини / дитини, зокрема, права на безперешкодне здобуття освіти шляхом створення сприятливих умов для навчання і виховання всіх категорій дітей та молодих людей, запровадження та поширення інклюзивної освіти.

Зокрема йдеться про універсальний дизайн. Уперше з'явившись в архітектурній сфері, універсальний дизайн в освіті є підходом, що забезпечує врахування всіх потреб учнів/студентів на етапі планування освітніх послуг/продуктів і стосується всіх аспектів освітнього процесу: навчальних програм, навчальних планів, процесу оцінювання навчальних досягнень учнів, дизайну навчальних закладів, спортивних майданчиків, веб-сайтів тощо. Розумне пристосування означає внесення, коли це потрібно в конкретному випадку, модифікацій і коректив, які є необхідними, відповідними й виправданими. Це здійснюється для забезпечення реалізації всіх прав дітей/осіб з інвалідністю. [3].

Список використаної літератури:

1. Декларація прав людини Генеральної Асамблеї ООН (від 10.12.1948)
2. Декларація про права інвалідів (від 10.12.1975р.)
3. [Електронний ресурс]. <http://www.ussf.kiev.ua/a/FAQ1.html>”
4. [Електронний ресурс]. - URL: [ttp://mon.gov.ua/activity/education/zagalna-serednya/osvita-osib-z-osoblivimi-potrebami/normativno-pravova-baza.html](http://mon.gov.ua/activity/education/zagalna-serednya/osvita-osib-z-osoblivimi-potrebami/normativno-pravova-baza.html)
5. [Електронний ресурс]. “<http://www.kharkivosvita.net.ua/document/6248> “

*Заказнова Віталіна Віталіївна,
студентка IV курсу,
Спеціальності 016 «Спеціальна освіта» (ортопедагогіка)*

*Науковий керівник:
кандидат психологічних наук, старший викладач
Гльїна Оксана Василівна*

«Кінезіотерапія – лікування за допомогою руху»

Життя – це постійний рух, та у разі виникнення захворювань опорно-рухової системи, чи при наявності проблем із суглобами, рухливість стає обмеженою і болісною. Окрім оперативної та медикаментозної терапії, існує сучасний метод лікування захворювань опорно-рухового апарату – це кінезіотерапія. «Кінезис» – від грецької означає «рух», а «терапія» – лікування.

Кінезіотерапія – це один з напрямків лікувальної фізкультури для відновлення рухової активності, лікування захворювань скелетно-м'язової системи та оздоровлення організму в цілому. Зазначений метод представляє собою використання різних рухових методик, які в залежності від існуючої проблеми, націлені впливати на різні групи м'язів.

Лікувальна фізична культура як дисципліна – це розділ клінічної медицини, що діє за допомогою фізичних вправ та засобів фізичної культури. Розроблені методи можуть, при цьому, застосовуватись в лікувально-профілактичних і реабілітаційних цілях.

Термін «лікувальна фізкультура» був затверджений пленумом Ради фізкультури Наркомздрава СРСР в 1929р. Пізніше, зазначена термінологія була доповнена поняттями «кінезіотерапія», «мототерапія», «лікувальна гімнастика» та інше.

Великий вплив на формування лікувальної фізкультури, як дисципліни мали роботи видатних вчених: І.М. Сеченова, І.П. Павлова, Н.В. Введенського, Ш.Я. Мудрова, Г.А. Захаріна, С.П. Боткіна, П.Ф. Лесгафта.

В зарубіжній літературі термін «лікувальна фізкультура» використовується як «кінезіотерапія».

Кінезіотерапію не слід плутати із заняттями у спортзалі, зазначають сучасні вчені. Стандартні вправи зі штангою, спортінвентарем та на тренажерах закачують м'язи та сприяють їх збільшенню. Виконання таких вправ людиною з проблемами опорно-рухового апарату може призвести до серйозних травм та подальших захворювань, тому що силові вправи створюють додаткове навантаження на хребет та суглоби. Кінезіотерапія, навпаки, знімає надлишкове навантаження на хребет, відновлює кровообіг та доставку поживних речовин до суглобів та кісткових структур. Завдяки спеціальним комплексам вправ зміцнюються м'язи, що стабілізують хребет та м'язи передньої черевної стінки, відновлюється правильна геометрія розташування усього опорно-рухового апарату та вирівнюється осанка. При правильному застосуванні кінезіотерапії вдається позбутися запальних процесів у суглобах, покращити їх рухливість та усунути набряки.

Кінезіотерапія є базовим методом відновного лікування та реабілітації, головними параметрами оцінки якої є стабілізація функціонального стану та якості життя людини відповідно до рекомендацій ВООЗ. До методів кінезіотерапії відносять: метод Войта, метод Петьо, іпотерапію, метод Семенової К.А., метод Козьявкіна В.І.

Метод Войта – це метод рефлекс-локомоції. На думку автора, формування важливих рухових моделей можна стимулювати ще в ранньому віці, створюючи «будівельні блоки», необхідні для моторного розвитку [2].

Метод Петьо – це метод кондуктивної педагогіки, що базується на освітній моделі втручання та об'єднує педагогічні та реабілітаційні завдання. Концепція спрямована на те, щоб допомогти людям з руховими порушеннями набутися «ортофункції», що визначається як здатність брати участь і функціонувати у суспільстві незважаючи на свою «неповносправність» [1].

Іпотерапія – це метод фізичної реабілітації, який базується на взаємодії дитини і коня, спеціально навченого для роботи з дітьми з порушеним розвитком. Іпотерапія, певною мірою, є різновидом лікувальної фізкультури. Відмінністю є застосування коня і верхової їзди, як засобів реабілітації.

Метод Семенової К.А. полягає в застосуванні спеціально розробленого навантажувального пристрою «Гравістат». Пристрій дозволяє здійснювати функціональну корекцію пози хворого за допомогою еластичних тяжів, які кріпляться в противазі на передній і задній поверхнях тіла. Метод створює навантаження на кінцівки пацієнта, за рахунок чого відбувається інформаційний потік до нервової системи, що, в свою чергу, забезпечує формування правильної моделі руху [4].

Метод Козьявкіна В.І. – реабілітаційний комплекс, в основі якого лежить біомеханічна корекція хребта для нормалізації м'язового тону, підвищення рівня мікроциркуляції рідини в тканинах та нормалізації трофіки тканин [3].

Отже, кінезіотерапія обумовлює застосування різних методів та впливів на руховий апарат живого організму, що забезпечує його відновлюючу дію.

Список використаної літератури:

1. Бадалян Л.О. Дитячий церебральний параліч /Бадалян Л.О.,Журба Л.Т.,Тімоніна О.В.– К. :Здоровье, 2017 р. – 328 с.
2. Биков А. І. Навчання дітей основним рухам / Биков А.І. // Фізична культура, спорт та здоров'я нації // збірник наукових праць – Вінниця. –2009 р.– вип..14, 152 с.
3. Козьявкін В.І. Застосування аналізу ходи у пацієнтів з ДЦП / Козьявкін В.І. – Трускавець: МАЛТИ-М, 2009 р.– 142 с.

4. Семенова К.А. Лікування рухових порушень при ДЦП. Обґрунтування метода динамічної пропріорецептивної корекції для лікування хворих на ДЦП в резидуальній стадії захворювання / Семенова К.А. – М.: «Антидор», 1999 р.– 225 с.

5. Смолянінов А.Г. Кінезіотерапія при ДЦП / Смолянінов А.Г. ЛФК и массаж, К. 2017 р.– 59 с.

*Заречук Оксана Михайлівна,
студентка II курсу,
спеціальності 016 «Спеціальна освіта» (тифлопедагогіка)*

*Науковий керівник:
кандидат біологічних наук,
доцент кафедри офтальмопедагогіки
та офтальмопсихології
Войтюк Юрій Олександрович*

«Вплив порушень зору на формування вольових якостей у незрячих дітей»

Воля – це продукт суспільно-історичного розвитку людини, вона не є природженою спадковою здатністю, а формується в процесі життя, у реальній діяльності, яка потребує певних вольових якостей і навичок вольової регуляції. Це дуже актуальний аспект розвитку особистості і таким буде завжди, адже саме воля допомагає людині стати саме особистістю з успішним досягненням мети, потреб і бажань.

Вольові якості незрячої дитини розвиваються з раннього віку під впливом виховного процесу і ґрунтуються на формуванні її потребово-мотиваційної сфери. У таких дітей в одному варіанті розвитку подій потребова сфера, маючи обмеження у зоровому сприйманні, викликає відмову від діяльності, а в іншому – потреба (як відсутність чогось, нестача, а в нашому випадку – нестача інформації) викликає мотивацію (усвідомлення потреби), а надалі і мотив (обґрунтування рішення) діяльності. [3]

Власне, щоб відбувався розвиток волі в правильному напрямку та з мінімальним ривнем відхилень, ми повинні враховувати при вихованні мотиваційні аспекти окремо кожного вікового періоду. Адже, згідно з дослідженнями, одним із мотивів поведінки молодшого дошкільника, є, наприклад, мотив спілкування з дорослими, а в середньому дошкільному віці форми мотивації діяльності складніші – заохочення, позитивна оцінка зусиль та їх результатів. [1]

Дослідженнями А.Ф. Самойлова встановлено, що мотивами, які спонукають молодших незрячих школярів до розгортання активної діяльності, є безпосередній інтерес до змісту і форм навчання, а в інтелектуальній самостійності – розуміння поставленої мети, співвідношення її із засобами виконання – операціями, знаннями, діями. [2]

Отже, можна дійти висновку, що позитивне значення для виховання вольових якостей у незрячої людини мають цілеспрямовані вправи, пов'язані із свідомим прагненням особистості навчитися володіти собою, опановувати вольову варіацію поведінки. Важливою умовою також є інтерес до самовиховання волі.

Використані джерела:

1. Котырло. В. К. Развитие волевого поведения у дошкольников-К.: Рад школа, 1971.

2. Самойлов А. Ф. Развитие произвольности оперирования представлениями у слепых младших школьников с нормальным и нарушенным интеллектом / А. Ф. Самойлов // Особенности познавательной деятельности слепых и слабовидящих школьников. – Л., 1975.

З..Синьова Є. П. Особливості розвитку і виховання особистості при глибоких порушеннях зору : моногр. / Є. П. Синьова. – К.: Вид-во НПУ імені М. П. Драгоманова, 2012.

*Засильська І.,
студентка I курсу магістратури,
спеціальності 016 «Спеціальна
освіта» (ортопедагогіка)*

*Науковий керівник:
доктор педагогічних наук,
професор
Глоба Олександр Петрович*

«Організаційно-педагогічні умови корекції порушень постави у дітей молодшого дошкільного віку»

Своєрідність сучасного етапу розвитку української держави, демократичні перетворення, які відбуваються, супроводжуються трансформацією суспільного життя, суттєвими змінами в соціальній сфері. Виховання дітей має спиратися на певну систему орієнтирів, духовних цінностей, до яких входять моральні, громадянські, світоглядні, екологічні, естетичні, інтелектуальні та валеологічні цінності. Конституція України визначає, що людина, її життя і здоров'я, честь і гідність, недоторканість і безпека є найвищою соціальною цінністю держави.

За останні роки захворюваність, яка призводить до інвалідності, серед дітей в Україні зросла на 19,2%. Із загальної кількості дітей дошкільного віку з різними видами психофізичних порушень 19% складають діти з порушеннями опорно-рухового апарату. Близько 90% дітей, що приходять до 1-го класу, мають ті чи інші вади у стані здоров'я, серед яких значна кількість (87%) - з порушеннями опорно-рухового апарату.

Все це вказує на недостатню ефективність існуючої системи навчання і виховання дітей дошкільного віку та спонукає науковців і практиків до активного пошуку таких засобів і форм організації навчально-виховного процесу у дошкільних закладах освіти, які б відповідали сучасним вимогам суспільства щодо виховання гармонійно розвинутої особистості дитини.

Актуальність профілактичних заходів щодо попередження, своєчасного виявлення та корекції порушень постави (ПП) і плоскостопості серед дітей у закладах освіти обумовлена значною поширеністю у них рухових розладів. Порушення функцій опорно-рухового апарату (ОРА) виникають в період інтенсивного росту та розвитку організму в умовах сучасного високого рівня статичного, сенсорного та інформаційного навантаження, низького рівня загальної рухової активності. При несвоєчасному виявленні та лікуванні ці початкові стадії захворювань та функціональні розлади опорно-рухового апарату (ОРА) переходять у фіксовані форми, спричиняють вертеброгенні захворювання та негативно впливають на якість подальшого життя.

Відомо, що своєчасна корекція харчування і рухової активності дітей у режимі дня, впровадження спеціальних вправ для корсетних м'язів хребта у ранкову гімнастику, уроки фізкультури, фізкультурні хвилини, фізичні заняття у групах, заняття у спортивних секціях, формування правильної постави сприятимуть підвищенню функціональних можливостей організму дітей, їх розумової працездатності, нормалізації обміну речовин, оптимізації вегетативного забезпечення, позитивному перебігу адаптації до факторів навчання та навколишнього середовища, тобто збереженню та зміцненню здоров'я дітей дошкільного віку.

Важливо, щоб дитина з порушенням ОРА зростала спритною, швидкою, уміла переборювати перешкоди. У процесі колективних фізкультурних занять у таких дітей формуються й зміцнюються основні життєво важливі рухові вміння й навички, розвивається воля, сміливість, почуття товарищескості, взаємодопомоги. На таких заняттях особливо ефективною є методика локального застосування уніфікованих фізичних навантажень, яка дозволяє також прискорити процес відновлення фонду життєво важливих рухових умінь і навичок, необхідних у сфері побутової діяльності інвалідів.

Необхідною умовою реалізації цих завдань є комплексний підхід до діагностики, розвитку і корекції порушених функцій, який забезпечується тісним взаємозв'язком психолого–педагогічних і медичних заходів. Запорукою ефективної корекційно–педагогічної роботи є тісна взаємодія з батьками й усім оточенням дитини. У тих випадках, коли, з певних причин, дитина не може відвідувати освітній заклад, батьки виступають найважливішими учасниками педагогічної роботи.

У роботі надані схема й алгоритм впровадження програми раннього виявлення, профілактики та корекції порушень функцій опорно-рухового апарату дітей у навчально-виховний процес закладів дошкільної освіти. Запропоновані профілактичні заходи, що розроблені з урахуванням поширеності і структури порушень опорно-рухового апарату у дітей та їх зв'язку з організацією навчально-виховного процесу, є ефективними для зміцнення здоров'я дітей та не потребують значних фінансових витрат.

Широке впровадження розробленої програми у плани навчально-виховної діяльності ДНЗ, яка передбачає активну участь учнів, батьків, педагогів, медичного персоналу дошкільних навчальних закладів, лікарів-ортопедів, дозволить своєчасно провести ранню діагностику порушень опорно-рухового апарату, організувати лікування і реабілітацію дітей з порушеннями ОРА, запобігти фіксуванню патології і формуванню вертеброгенних захворювань. Навички гігієни хребта запобігатимуть появі нових порушень опорно-рухового апарату в подальшому житті.

Список використаної літератури:

1. Глоба О. П. Програма підготовки дітей дошкільного віку з порушеннями опорно-рухового апарату до навчання в загальноосвітній школі : методичні вказівки / Глоба О. П., Долинний Ю. О.–Луганськ : ЛНПУ ім. Тараса Шевченка, 2007.– 112 с.
2. Ефименко Н. Н. Содержание и методика занятий физкультурой с детьми, страдающими церебральным параличом / Ефименко Н. Н. – М. : Сов. спорт, 1991. – 56 с.
3. Синьов В. М. Нова стратегія розвитку корекційної педагогіки в Україні /Віктор Синьов, Андрій Шевцов//Дефектологія.-2004.-№2.-с.6-10.

*Засулько Олена Олександрівна,
студентка II курсу,
спеціальності 016 «Спеціальна освіта» (сурдопедагогіка)*

*Науковий керівник:
кандидат психологічних наук, доцент
Горлачов Олександр Сергійович*

«Міміко-жестове мовлення як компетентнісна складова сурдопедагогічної майстерності»

Протягом усього часу існування сурдопедагогіки як науки перед науковцями поставало питання щодо особливості місця і ролі міміко-жестового мовлення в процесі професійної діяльності сурдопедагога. Навколо доцільності використання міміко-

жестового мовлення завжди існувало безліч дискусій та суперечок. В цілому, науково вивірене та коректно визначене розуміння необхідності і значущості міміко-жестового мовлення в процесі навчально-виховної діяльності сурдопедагога в закладі спеціальної освіти для дітей з порушеннями слуху потрібне задля подальшого розвитку сучасної сурдопедагогіки. Саме тому важливим є вивчення міміко-жестового мовлення як компетентнісної складової та однієї з умов сурдопедагогічного професіоналізму.

Вагомий вклад у вивчення міміко-жестового мовлення як компетентнісної складової сурдопедагогічної діяльності внесли Р. М. Боскіс, О. П. Гозова, О. С. Горлачов, Л. С. Дімскіс, Г. Л. Зайцева, А. Г. Зикеев, С. О. Зиков, М. М. Лаговський, Л. І. Фомічова, М. Д. Ярмаченко та інші. Використовуючи результати досліджень цих науковців, були проведені певні кроки щодо дослідження міміко-жестового мовлення як компетентнісної складової сурдопедагогічної майстерності та доведено значущість володіння міміко-жестового мовлення сурдопедагогом [1, 2, 3].

Міміко-жестове мовлення визначається як засіб міжособистісного спілкування в дитячому колективі в позакласний час і тому відіграє велику роль у розумовій та пізнавальній діяльності учнів з порушеннями слуху [1, 2, 3]. Тому у спеціальних закладах освіти для дітей з порушеннями слуху існує своєрідна словесно-жестова двомовність. Навчання словесної мови треба організовувати так, аби спонукати розвиток «чистої двомовності». У такому разі користування двома мовами водночас відбувається без перекладу з однієї на іншу. Тож формування словесної мови має бути процесом оволодіння нової для дітей з порушеннями слуху мовної структури [2].

В рамках проведеного Г. Л. Зайцевою [2] експерименту серед дітей з порушеннями слуху, які не знали словесної мови, вивчення їх сприймання, впізнавання та описування геометричних об'єктів засобами міміко-жестового мовлення був зроблений висновок, що міміко-жестове мовлення є одним із засобів мислення глухої людини. Саме тому, сурдопедагог апріорі має володіти міміко-жестовим мовленням з метою адекватного та повноцінного впливу на загальний та інтелектуальний розвиток дітей з порушеннями слуху засобами невербальної комунікації [1].

Також на основі вивчень досліджень і матеріалів спеціальних шкіл можна стверджувати, що у навчанні глухих використовується міміко-жестове мовлення і витіснити його чи замінити неможливо. До того ж міміко-жестове мовлення є досить зручним та вигідним у розв'язуваннях певних педагогічних завдань уроку, коли пояснення словесною мовою є довгим та недоцільним. Проте доречним є застосування на уроці міміко-жестового мовлення як допоміжного засобу разом з головним засобом навчання та виховання дітей з порушенням слуху – словесною мовою [2, 3].

За допомогою сучасних досліджень [1, 2, 3] виявлено, що система міміко-жестового мовлення є складною структурою. Тож воно може бути базою для навчання глухих і навіть одним із засобів. На уроці сурдопедагог може використовувати міміко-жестове мовлення при ознайомленні з новою інформацією або при перевірці знань учнів та їх актуалізації [2, 3]. До того ж міміко-жестове мовлення активно використовується в проведеннях лекцій, екскурсій, нарад та інших колективних заходах. Його застосовують для перекладу змісту доповідей, конференцій тощо. В цьому випадку його потрібно поєднувати із застосуванням вербальних засобів та наочності з метою поліпшення словесної мови осіб з порушенням слуху [2].

Отже, ґрунтуючись на дослідженнях та працях відомих сурдопедагогів та сурдопсихологів науковців, можна з впевненістю стверджувати, що міміко-жестове мовлення є невід'ємною частиною сурдопедагогічної роботи, загалом, та складовою майстерності кожного сурдопедагога, зокрема, а також здійснює безпосередній вплив зміст навчально-виховної роботи в спеціальному закладі освіти для дітей з порушеннями слуху.

Список використаної літератури:

1. Горлачов О. С. Сурдопереклад в житті осіб з порушеннями слуху // Актуальні питання сурдопедагогіки : зб. наукових праць / за ред. Л.І.Фомічової. Київ : Вид-во НПУ імені М. П. Драгоманова, 2017. С. 17-28.
2. Зайцева Г. Л. Жест и слово. Научные и методические статьи / И. А. Егорова, А. А. Комарова, Н. А. Чаушьян. Москва : ВТИИ, 2006. 632 с.
3. Ярмаченко Микола Дмитрович та розвиток української сурдопедагогіки : монографія / за ред. Л. І. Фомічової. Київ : Вид-во НПУ імені М. П. Драгоманова, 2018. 172 с.: ілюстр.

*Зацепіна Таїсія Вадимівна,
студентка V курсу,
спеціальності 053 «Психологія»
(спеціальна, медична)*

*Науковий керівник:
кандидат психологічних наук, доцент*

Найдьонова Ганна Олександрівна

«Особистісна ідентичність підлітків з порушеннями опорно-рухового апарату»

Протягом останніх років різними дослідниками розглядається і активно вивчається питання патологій, пов'язаних з порушеннями опорно-рухового апарату. На основі вже отриманих даних було розроблено величезну кількість методик адаптації та інтеграції дітей з патологією опорно-рухового апарату в суспільство однолітків [4]. Одним із теоретичних аспектів такої інтеграції є вивчення особистісної ідентичності людини як основи її особистісного та соціального самовизначення, що багато в чому впливає на процес входження підлітка у соціум.

У психологічній традиції поняття «ідентичності» представлено у ракурсі внутрішньої сутності, ядра особистості, тісно пов'язаного з ціннісно-сисловою системою. Прагнення до набуття ідентичності відображає прагнення до цілісності, інтеграції протилежностей [3].

Процес природного розвитку дитини в умовах фізичної недостатності знаходить якісно інший характер протікання, що призводить, в свою чергу, до формування особистісної своєрідності розвитку суб'єкта [2].

Досліджуючи підлітків з порушеннями психофізичного розвитку, фахівці прийшли до висновку про провідну роль психічного і особистісного здоров'я в «інвалідизації» людини. Воно розуміється як певний рівень розвитку, сформованості і досконалості форм і способів взаємодії індивіда із зовнішнім середовищем (приспосовання, урівноваження, регуляція і т. д.) [1].

А.В. Смирнов і А.І. Лошкін, розглядаючи фізичну інвалідність як особливу форму існування, показали, що вона характеризується екзистенційним страхом перед життям, консерватизмом, ізоляцією і самотністю, пасивністю і небажанням змінювати свій спосіб життя, ворожо-агресивним ставленням до суспільства [5].

Виділяють психологічні параметри психічного і особистісного здоров'я підлітка з інвалідністю, які слід враховувати при побудові програми і виборі стратегії психологічного супроводу: ставлення до себе, Я-концепція; відношення до інших; відношення до дефекту; специфіка розвитку емоційно-вольової та інтелектуальної сфери; характеристика типу особистості; тип та рівень адаптації [1].

Таким чином, психологічна корекція особистісної ідентичності є важливим компонентом психологічного супроводу підлітка з порушеннями опорно-рухового апарату.

Список використаної літератури:

1. Гусева И. В., Мелешкина М. С. Психолого-педагогическое сопровождение психического и личностного здоровья подростков-инвалидов в образовательном процессе // Концепт. - 2014. - № 09. - URL: <http://e-koncept.ru/2014/14250.htm>. - Гос. рег. Эл № ФС 77-49965. - ISSN 2304-120X.

2. Князева А.П., Корнеева Е.Н. Психологическая инвалидизация или личностная идентичность инвалида // Ярославский педагогический вестник, 2005.-№ 2. URL: <http://www.yspu.yar.ru/vestnik/index.htm>

3. Овчинникова Ю. Г., Селюгина П. Б. Личностная идентичность: от философских истоков к психологической сущности // Психология: Журнал Высшей школы экономики. - 2012. №9(1). С. 153-161.

4. Особенности Я-концепции у подростков с нарушениями опорно-двигательного аппарата [Электронный ресурс] Режим доступа до ресурсу: <https://xn--d1aux.xn--p1ai/osobennosti-ya-kontseptsii-3/>

5. Тимофеева Ирина Владимировна Развитие социального интеллекта детей с детским церебральным параличом как средство преодоления жизненных трудностей // Вестн. Том. гос. ун-та. 2011. №348. URL: <http://cyberleninka.ru/article/n/razvitie-sotsialnogo-intellekta-detey-s-detskim-tserebralnym-paralichom-kak-sredstvo-preodoleniya-zhiznennyh-trudnostey>.

*Ігнат Катерина Степанівна,
студентка IV курсу,
спеціальності 016 «Спеціальна освіта» (логопедія)*

*Науковий керівник:
кандидат педагогічних наук,
доцент кафедри логопедії та логопсихології
Потапенко Оксана Миколаївна*

«Фізичне виховання дітей дошкільного віку із заїканням засобами рухливих ігор»

Актуальність даної роботи полягає в тому, що фізичний розвиток дітей дошкільного віку із заїканням грає важливу роль у їх подальшій мовленнєвій та соціальній активності. Так як, в силу своїх фізичних можливостей діти є соматично ослаблені, їх вікові антропометричні показники значною мірою відрізняються від фізичних характеристик дітей з нормальним мовленнєвим розвитком. У них відзначаються порушення у всіх сферах психічного та фізичного розвитку. Не контрольованість власних рухів, перенапруження нервової системи провокують сильніші судоми голосових зв'язок, артикуляційного апарату чи дихального апарату (залежить індивідуально від типу порушення).

Для покращення їх загальної та дрібної моторики використовують фізичне виховання, успішність якої реалізується на формуванні вольової сфери дитини. Виходячи висновку з основних положень А.Н. Леонтьєва (1944-1945 р.), Д.Б. Ельконіна, В. О. Давидова (1971р.) про провідний вид діяльності дошкільного дитинства це гра. Саме тому, одним з найважливіших засобів фізичного виховання дітей дошкільного віку - рухові ігри, особливостями є комплексність впливу на організм та особистість дитини. У грі здійснюється фізичне, розумове, моральне, естетичне та трудове виховання. Під час гри виокремлюють правила, що регулюють поведінку гравців і сприяють виробленню почуттів колективізму, дисциплінованості. Для дітей з тяжкими порушеннями мовлення ігри підбираються індивідуально в залежності від глибини порушення. Дітям з заїканням

за методичними рекомендаціям дозволяються ігри з малою та середньою рухливістю. Для запобігання перенавантаження нервової системи, та не мотивовано викликаних судом у рухах та мовленні.

Вчення про фізичне виховання дітей з тяжкими порушеннями мовлення освітлені в працях таких вітчизняних науковців як : В.В. Гориневський, В.Е. Ігнат'єв, М.О. Семашко, І.М. Короновський «Методика фізичного виховання», А.Д. Новіков, Л.П. Матвеев, Ю.А. Аркін « Дитячий садок. В світлі соціальної гігієни і біології». В.А. Блях « Фізкультура дошкільника», Ю.Н. Жаворонков « Основи фізичної культури дошкільного віку». У своїх роботах вчені стверджували, що у ранньому та дошкільному дитинстві, питання про фізичне виховання знаходиться у тісному зв'язку з питанням про загальний розвиток організму, тому на різних рівнях розвитку зв'язок між фізичним (соматичним) і вищими психічними процесами більш тісний, ніж у пізніші періоди життя людини

Фізичний розвиток у дошкільному віці є особливо стрімким. З огляду на це фізичне виховання має бути своєчасним, методично правильно організованим. Дитина росте і розвивається нерівномірно. В періоди сповільнення темпів росту інтенсивніше відбуваються процеси диференціювання тканин і формоутворення, а в періоди інтенсивного росту сповільнюються темпи розвитку. В дітей із заїканням руховий потенціал знижений, спостерігається швидка втомлюваність. Неправильне диференціювання центральної та периферичної нервових систем визначає тип переважання збудження над гальмуванням чи гальмування над збудженням, що в свою чергу зумовлює розвиток мовлення та емоційних станів.

У дітей дошкільного віку з різними формами заїкання виявляються порушення моторного ритму, у затримці його розвитку; труднощі вираження акценту в ритмічних рухах. Також діти мають різний рівень можливості відтворення простих структурних елементів моторного ритму чи низки фізичних вправ в залежності від форми мовленнєвого порушення. У дітей з невротичною формою заїкання відтворення компонентів моторного ритму близько до норми. Для дошкільників з неврозподібною формою заїкання характерний середній рівень відтворення простих структурних компонентів моторного ритму та низький рівень при відтворенні структури важчих ритмічних рухів.

Рухливі ігри різної спрямованості є дуже ефективним засобом комплексного вдосконалення рухових якостей. Вони найбільшою мірою дозволяють удосконалювати такі якості як: спритність, швидкість, силу, координацію. Використання рухливих ігор передбачає не лише застосування будь-яких конкретних засобів, але здійснення шляхом включення методичних особливостей гри у будь-які фізичні вправи. У ході проведення занять з логопедичної ритміки, ритмічної ранкової гімнастики та зарядки після обіднього сну, у дітей значно покращується загальний стан емоційно-вольової сфери (настрій, активність). Здійснюється цілеспрямований вплив на фізичний розвиток, на заняттях з лікувальної фізичної культури, як наслідок спостерігається покращення антропометричних показників фізичного розвитку дітей.

Список використаної літератури:

1. Ажиппо О.Ю. Роль і місце фізичного виховання школярів у формуванні навичок здорового способу життя. // Збірник наукових праць «Педагогіка та психологія». – Харків, 2015. – Вип. – № 47-С. 290-300.
2. Журавльова Л.С. Методичні аспекти подолання заїкання в практиці корекційної педагогіки / Л. С. Журавльова // Збірник наукових праць Кам'янець-Подільського національного університету імені Івана Огієнка. Серія : Соціально-педагогічна. - 2013. - Вип. 23(2). - С. 219-226
3. Кондратенко В. О. Вивчення полісенсорних можливостей старших дошкільників із заїканням / В. О. Кондратенко, Л. С. Журавльова // Науковий часопис

НПУ імені М. П. Драгоманова. Серія 19 : Корекційна педагогіка та спеціальна психологія. - 2012. - Вип. 21. - С. 124-128.

4. Кравченко А. І. Сучасні погляди на подолання заїкання. / А.І. Кравченко // Сучасні проблеми логопедії та реабілітації. – 2016р. – Випуск 5 квітня. – С. 111-114.

5. Филатова Ю.О., Гончарова Н.Н., Прокопенко Е.В. Логоритмика: Технология развития моторного и речевого ритмов у детей с нарушениями речи: Учебно-методическое пособие / под редакцией Л.И. Беляковой. – М.: Национальный книжный центр, 2017. – 208 с.

*Ингор Марія Сергіївна,
студентка II курсу,
спеціальності 016 «Спеціальна освіта» (ортопедагогіка)*

*Науковий керівник:
кандидат педагогічних наук,
доцент
Заплатинська Анна Богданівна*

«Застосування акробатичних елементів у формуванні фізичних якостей в дітей з геміпаретичною формою церебрального паралічу (7-9 років)»

Рухова активність дітей є однією з вирішальних складових успішного і повноцінного психофізичного розвитку організму, нормального функціонування без винятку всіх органів і систем. За визначенням ВООЗ, фізичною активністю вважається будь-який рух тіла, який виробляється м'язами скелету та вимагає витрати енергії під час активної роботи: ігри, виконання домашньої роботи, поїздок і рекреаційного зайняття. Формування та розвиток рухових якостей і навичок у дитини має бути в пріоритеті освітнього закладу, оскільки фізична активність еволюційно закладена в людині як первісний інстинкт виживання, що нерозривно пов'язано із збереженням життям [1].

Для людини будь-якого віку гіподинамія - порушення функцій організму (опорно-рухового апарату, кровообігу, дихання, травлення) внаслідок обмеження, зниження різних рівнів фізичної активності виступає негативним процесом, що призводить до незворотніх наслідків для здоров'я. Нажаль переважна більшість населення ігнорує фізичну активність самостійно і добровільно. Проте є категорія дітей з церебральним паралічем для якої характерні різноманітні порушення функцій опорно-рухового апарату (порушення рухів, їх контролю, положення тіла в просторі та рівноваги в процесі пересування). Важкість рухової сфери у дітей з церебральним паралічем варіюється з урахуванням сили ураження центральної нервової системи. Тому діти з ураженнями діяльності сенсомоторної кори головного мозку мають труднощі в оволодінні повноцінним активним способом життя.

Проаналізувавши особливості психомоторного розвитку дітей з геміпаретичною формою церебрального паралічу (за Семенової К. А.) визначили, що для них є характерним одностороннє ураження верхньої та нижньої кінцівок (руки і ноги). При ушкодженні правої півкулі головного мозку – уражається ліва частина тіла, а при ушкодженні лівої півкулі – права сторона тіла. При даній формі церебрального паралічу важче ушкоджується верхня кінцівка (рука). Рухова діяльність дітей з геміпаретичною формою церебрального паралічу характеризується нераціональною структурою і значною варіативною асиметрією, низькою координацією дій, що негативно впливає на прояв фізичних якостей і організацію рухів [2].

Проблема лікування, реабілітації та навчання дітей з органічними ураженнями центральної нервової системи, а також створення для них інклюзивного середовища — одне з невирішених на сьогодні питань у сфері освіти, медицини та соціального забезпечення. Враховуючи, що в систему загальної освіти активно приходять діти із

порушеннями психофізичного розвитку, в тому числі з церебральним паралічем та іншими порушеннями ОРА. Нами розглядається можливість впровадження методу «адаптивної фізичної культури» (АФК), як частини фізичної культури в заклади загальної освіти їх гурткову роботу, роботу спортивних секцій чи корекційно-розвиткові заняття вузькими фахівцями. Метод АФК є достатньо висвітленим у науковій літературі та призначений для людей з стійкими порушеннями функцій організму метою якого є реабілітація, адаптація, та інтеграція до суспільства (Бавольська О., Бажмін В., Єфименко М., Мога М. та інші) [3, 4].

Одним із сучасних та малодосліджених методів у процесі реабілітації дітей з ураженнями центральної нервової системи виступає адаптивна фізкультура із застосуванням акробатичних елементів невеликої складності. Тому, розглянемо можливість впровадження акробатичних елементів на уроках та заняттях з фізичного виховання чи адаптивної фізичної культури. Отже, акробатика - це особливий розділ гімнастики, де вправи спрямовані на формування та розвиток сили, спритності, балансування. Основою акробатичних вправ є вміння володіти власним тілом, розвиток (м'язової системи) мускулатури, основна частина вправ акробатики спрямована на тренування рівноваги і самостійних різнобічних поворотів тіла [4].

Метою нашого дослідження виступає можливість використання акробатичних елементів у формуванні фізичних якостей у дітей з церебральним паралічем. Зокрема, розвиток різних груп м'язів (в тому числі і серцевої), зниження м'язового гіпертонусу, покращення координації рухів, здатності до довільного гальмування, збільшення амплітуди рухів у суглобах, підвищення фізичної витривалості, тренування вестибулярного апарату тощо. Також передбачаємо, що регулярні заняття АФК з використанням елементів акробатики сприяють покращенню не тільки фізичних показників здоров'я, а й психічних, таких як: увага, пам'ять, навчання в цілому. Патологіолог, генетик В. Досенко, вважає, що мозок дає команду м'язовій системі, а м'язові скорочення і рухи забезпечують формування в мозку новоутворень. Тобто, «рух для дітей – це забезпечення їх здоровою психікою».

Отже, враховуючи всі вищезазначені фактори, можна припустити, що використання акробатичних елементів під час занять з АФК чи фізичного виховання з дітьми шкільного віку з геміпаретичною формою церебрального паралічу значно підвищить рівень розвитку не лише їх фізичних якостей, а й стану пізнавальних процесів.

Список використаної літератури:

1. Головіна О. Діти і рух: Як фізична активність розвиває мозок - 2019. - [Електронний ресурс]. - URL: <https://nus.org.ua/articles/dity-i-ruh-yak-fizychna-aktyvnist-rozvyvaye-mozok/>
2. Семенова К.А. Лечение двигательных расстройств при детских церебральных параличах, М.: Медицина, 1976. —185 с.
3. Фізична активність. Інформаційний бюлетень ВООЗ № 384 (Червень 2016). - [Електронний ресурс]. - URL: <https://www.who.int/ru/news-room/fact-sheets/detail/physical-activity>
4. Чудная Р. Адаптивное физическое воспитание : монография / Р. В. Чудная. - Киев : Наукова думка, 2000. - 358 с.

*Карпенко Наталія Павлівна,
студентка II курсу,
спеціальності 016 «Спеціальна освіта»(сурдопедагогіка)*

*Науковий керівник:
кандидат психологічних наук, доцент
Горлачов Олександр Сергійович*

**«Вплив міміко-жестового мовлення на процес запам'ятовування у дітей
молодшого шкільного віку»**

Розвиток особистості відбувається згідно певної закономірності, а саме, як зазначали Л. С. Виготський, Р. М. Боскіс та інші науковці, відповідно періодів і завдяки зміні провідної діяльності та формування новоутворень. В період молодшого шкільного віку 7-8 років, спостерігається перехід від ігрової провідної діяльності, яка характерна для дошкільного віку, до учбової діяльності. Як зазначав Л. С. Виготський, саме діяльність дорослого стимулює зміну провідної діяльності дитини, тому, при переході у навчальний процес початкової школи, починає змінюватись і пріоритет в діяльності. Відтак, провідною стає саме учбова діяльність, проте ігрова діяльність в цьому віці, ще остаточно не відходить на другий план [1, 2, 6].

В сурдопедагогічних та сурдопсихологічних дослідженнях, вивчення когнітивних процесів розвитку дітей з порушеннями слуху, базуються на науковому доробку знаних фахівців Р. М. Боскіс, Л. С. Виготський, О. П. Гозова, А. М. Гольдберг, С. О. Зикова, Б. Д. Корсунська, Н. Г. Морозова, Ф. Ф. Рау, Т. В. Розанова, І. М. Соловйов, Л. І. Фомічова, М. К. Шеремет, Ж. І. Шиф, М. Д. Ярмаченко та ін. [1, 2, 3, 4, 6]. Розглядаючи питання розвитку когнітивних психічних процесів, зокрема, мислення, уваги, уяви, не менш важливим є розвиток у дітей процесу пам'яті [6]. Існують різні способи тренування пам'яті механічне запам'ятовування (заучування) та запам'ятовування матеріалу через розуміння змісту викладеного.

Для дітей дошкільного віку, з метою тренування пам'яті, на ряду з іншим, використовують вивчення віршів і в даний віковий період, це більш механічне запам'ятовування, ніж розуміння тексту в широкому значенні.

В молодшому шкільному віці, вже додається, саме розуміння змісту твору, який надано для вивчення та запам'ятовування. І саме розглянемо процес запам'ятовування із застосуванням міміко-жестового мовлення, у хлопчика 7,5 років норма розвитку.

На момент вивчення першого вірша під назвою «Сміється сонечко ясне» [5] (текст вірша подано нижче на схематичному рис. 1) із застосуванням міміко-жестового мовлення, дитина володіла усною та писемною мовою, відповідно віку, знала дактильну абетку і мінімальний набір жестів (з теми «Сім'я» та назви деяких предметів) інші жести засвоювались безпосередньо в процесі вивчення тексту.

«Сміється сонечко ясне»

<i>Сьогодні хмар уже немає, Сміється сонечко ясне. Краса осіння догорає, Вже зовсім скоро все мине І мокре листя потемніє, Не жовте буде, а руде. Від снігу згодом побіліє, І лік зима свій поведе. Та то ще буде, а сьогодні Яскраво сонечко цвіте. Дощі були напередодні,</i>	<i>На серці гарно, веселково, Бо ж голубінь яка вгорі! Та на деревах голе гілля, Дув сильний вітер уночі. То ж листям встелене доквілля, У дуплах вдень сидять сичі, Бо в лісі дуже світло стало, Повсюди сонце загляда. Все листячко з дерев опало І понесла його вода. А що лишилось — розмокає,</i>
---	--

*А нині сонце золоте!
І так приємно, так чудово,
Тепленько стало надворі.*

*Лежить тихенько на землі.
Повсюди казка, сонце сяє
У небесах на синім тлі.*

Рис 1. Вірш «Сміється сонечко ясне» Надія Красоткіна.

При виконанні домашнього завдання, на вивчення віршу, дитина витратила досить значну кількість часу. Для з'ясування змісту тексту та запам'ятовування, дитині необхідно було декілька разів прочитати текст, потім проаналізувати за необхідності отримати пояснення. Надалі відбувалось вивчення вірша невеликими фрагментами, ще декілька повторень і тільки тоді вірш міг бути засвоєним.

При застосуванні міміко-жестового мовлення для вивчення вірша, процес відбувався, таким чином: спочатку дитина прочитувала текст вірша; наступним кроком було проговорювання тексту в супроводі жестів (здійснювався калькуючий сурдопереклад); далі дитина одразу могла розповісти весь вірш повністю, повторити через деякий час, при цьому фіксувався в пам'яті на більш довгий проміжок часу ніж при вивченні традиційним способом.

Дана закономірність досить цікава, оскільки за рахунок жестів на фоні голосового супроводу дитині простіше було усвідомити зміст та значення подій, з'являвся зв'язок між словом з тексту – образом в голові – механічною дією, якою позначається конкретне слово.

У випадку використання міміко-жестового мовлення, найважливіше спостерігалось осмислення змісту тексту, більш швидке запам'ятовування та закріплення на більш довгий проміжок часу з можливістю його відтворення без попереднього повторення.

Отже, важливо зауважити, що даний спосіб вивчення не вплинув на спосіб спілкування дитини. Дитина для спілкування використовує усну та писемну мову, а міміко-жестове мовлення використовується саме, як допоміжне для більш швидкого запам'ятовування текстів.

Список використаної літератури:

1. Боскис Р. М. Глухие и слабослышащие дети. Москва : Изд-во АПН РСФСР, 1963. 335с.
2. Выготский Л. С. Педагогическая психология / под ред. В. В. Давыдова. Москва : «Педагогика», 1991. 480с.
3. Горлачов О. С. Теорія міміко-жестового мовлення та сурдоперекладу в структурі формування точності семантичних значень / Науковий часопис Національного педагогічного університету імені М. П. Драгоманова. Серія 19. Корекційна педагогіка та спеціальна психологія. Випуск 37 : збірник наукових праць / М-во освіти і науки України, Нац. пед. ун-т імені М. П. Драгоманова. Київ : Вид-во НПУ імені М.П.Драгоманова, 2019. С. 34-39.
4. Зайцева Г. Л. Жест и слово. Научные и методические статьи / И. А. Егорова, А. А. Комарова, Н. А. Чаушьян. Москва : ВТИИ, 2006. 632 с.
5. Надія Красоткіна «Збірка віршів». URL: <https://krasotkina.com> (дата звернення 09.04.2020).
6. Психология глухих детей / Под ред. И. М. Соловьёва, Ж. И. Шиф, Т. В. Розановой, Н. В. Яшковой. Москва : «Педагогика», 1971. 448 с.

*Карпова Катерина Вікторівна,
студентка I курсу магістратури,
спеціальності 016 «Спеціальна освіта» (тифлопедагогіка)*

*Науковий керівник:
кандидат біологічних наук, доцент
Войтюк Юрій Олександрович*

«Особливості проведення навчальних екскурсій на уроках природознавства для учнів початкових класів з порушеннями зору»

В умовах реформування початкової освіти в Україні, досі залишається актуальним питання створення оптимального освітнього середовища для формування ключових та предметних компетентностей. Екологічне виховання школярів один із провідних напрямків освіти, який здійснюється на уроках природознавства. Для учнів початкової школи з порушеннями зору важливе значення має формування природознавчої компетентності (предметної) шляхом засвоєння: інтегрованих знань про людину і природу, основ екологічних знань, опанування засобами навчально-пізнавальної і природоохоронної діяльності, розвиток ціннісних орієнтацій у ставленні до природи.

Курс «Природознавство» в початковій школі базується на частково пошуковому методі навчання, який спрямований на розв'язання стрижневого завдання предмета, пов'язаного із формуванням способів навчально-пізнавальної діяльності учнів, мовленнєвих дій та операцій, вироблення уміння розкривати причинно-наслідкові зв'язки у природі. Всі ці завдання є потужним засобом корекції роботи з молодшими школярами, що мають порушення зорової функції.

Кожен урок природознавства – це мандрівка в природу, яка поєднує дослідження та практичну діяльність. Ядром навчально-пізнавальної діяльності учнів є бажання дитини здобувати знання. На уроках природознавства здійснюється формування ще однієї із ключових компетентностей – «самостійно навчатися» за такою схемою: бажання – уміння – потреба – здатність. Знання отримані через практичну діяльність є дуже цінними та краще засвоюються.

Для формування предметних і ключових компетентностей застосовують методи, які передбачають активну діяльність молодших школярів з порушеннями зору, а саме:

- продуктивні (вивчений матеріал застосовується на практиці);
- евристичні (окремі елементи нових знань учень знаходить завдяки розв'язанню пізнавальних завдань);
- проблемні (учень усвідомлює проблему і знаходить шляхи її розв'язання);
- інтерактивні (активна взаємодія всіх учнів, в ході якої кожний школяр осмислює свою діяльність, відчуває свою успішність).

Всі вищезазначені методи можуть бути успішно використані під час проведення навчальних екскурсій на уроках природознавства.

Природнича екскурсія – це одна з форм організації навчального процесу, яка потребує застосування активних методів навчання. Екскурсія має тісний логічний зв'язок з попередніми та наступними уроками, але проводиться в іншій зовнішній та емоційній обстановці, ніж звичайний урок, а саме: серед природи, на виробництві, в музеї тощо [1].

Систематичне проведення екскурсій в умовах спеціальної школи виконує важливу корекційно-розвивальну функцію: формує спостережливість, допитливість, активність, самостійність та інші позитивні риси, створює можливість накопичення, конкретизації та уточнення знань сліпими та слабозорими учнями уявлень про навколишній світ [2].

При плануванні маршруту екскурсії необхідним є дотримання загальних та спеціальних вимог (для дітей з особливими освітніми потребами), а саме: забезпечення безперешкодного пересування простором, об'єкти, що розглядаються мають бути

доступними для обстеження, оптимальна кількість природних об'єктів відповідно до віку дітей, оснащення маршруту інформаційними щитами та знаками для тощо.

Проведення навчальних екскурсій з природознавства для учнів з порушеннями зору мають свої особливості, а саме:

— часу відведеного для обстеження природних об'єктів має бути більше ніж для осіб з нормальною зоровою функцією;

— використання активних методів взаємодії з природою є запорукою успішного процесу засвоєння знань учнями;

— робота в парах має бути провідною (найкращий розподіл у пари такий: учень з нормальною зоровою функцією та учень з порушеннями зору);

— для кращого засвоєння матеріалу під час екскурсій можуть бути використані різноманітні засоби активізації навчально-пізнавальної діяльності (екологічні казки, легенди, ігри, вікторини, загадки тощо);

— використання рельєфно-графічних засобів навчання, зокрема, карт та планів;

— постійний мовний супровід екскурсовода та рефлексивні запитання після кожного виконаного завдання учнями.

Системне та систематичне використання різноманітних засобів активізації навчально-пізнавальної діяльності створює умови для самореалізації учнів, сприяє підвищенню їх самооцінки, розвитку інтелектуальних здібностей і талантів, забезпечує формування природознавчої компетентності.

Список використаних джерел:

1. Шпуляр С. Б. Методика створення екологічної стежки. Івано-Франківськ: Вид-во «Екологонатуралістичний центр», 2011. - 27 с.

2. Тупоногов Б.К. Проведение экскурсий по биологии со слепыми и слабовидящими учащимися. – М: ВОС, 1989. – 80с.

*Кельман М. В.,
студентка ІV курсу,
спеціальності 016 «Спеціальна освіта»(сурдопедагогіка)*

*Науковий керівник:
кандидат психологічних наук, старший викладач
Тимофієнко Н. В.*

«Внесок Кіри Дмитрівни Бойко у розвиток української сурдопедагогіки»

Серед видатних педагогів другої половини ХХ століття особливе місце посідає постать українського сурдопедагога, кандидата педагогічних наук, доцента кафедри сурдопедагогіки та логопедії Київського державного педагогічного інституту імені О. М. Горького Кіри Дмитрівни Бойко, діяльність якої стала значним внеском у розвиток сурдопедагогічної науки та практики в Україні.

Народилася Кіра Дмитрівна Бойко 22 серпня 1936 року в м. Києві. В 1954 році закінчила школу з золотою медаллю та вступила до Київського державного педагогічного інституту імені О. М. Горького. З 1954 по 1959 р.р. навчалася на спецвідділенні педагогічного факультету КДПІ імені О. М. Горького за спеціальністю «Вчитель української мови і літератури в середній та спеціальній школі, вчитель-логопед».

Після закінчення інституту з 1960 по 1962 р.р. працювала завпедом-логопедом дитячого психоневрологічного санаторію № 1 м. Києва.

У 1962 р. Кіра Дмитрівна розпочала трудову діяльність у Київському державному педагогічному інституті імені О. М. Горького. Спочатку вона працювала асистентом кафедри дефектології, а з 1964 року старшим викладачем кафедри сурдопедагогіки. З 1963 по 1965 р.р. Бойко К. Д. обіймала посаду заступника декана дефектологічного факультету КДПІ імені О. М. Горького. З 1969 по 1970 р.р. була аспіранткою НДІ дефектології АПН СРСР. В листопаді 1971 року Кіра Дмитрівна Бойко захистила дисертаційне дослідження на тему: «Овладение глухими учащимися младших классов грамматической формой слова» та здобула науковий ступінь кандидата педагогічних наук. У вересні 1975 року отримала вчене звання доцента. Працюючи на кафедрі, читала на високому науково-теоретичному та методичному рівні навчальні дисципліни «Спеціальна методика мови», «Міміка і дактилологія».

Наукова діяльність Бойко К. Д. була пов'язана з дослідженням різних аспектів мовлення в учнів з порушеннями слуху. Вчена вважала, що оволодіння глухими учнями граматичною формою слова є складовою основою засвоєння ними граматичної будови мови. У зв'язку з цим основним завданням її дисертаційного дослідження стало вивчення початкового етапу оволодіння глухими школярами граматичною формою слова і визначення найпродуктивніших шляхів навчання учнів з порушеннями слуху граматичної будови в умовах посиленого мовленнєвого розвитку з опорою на предметну діяльність. Бойко К.Д. враховувала, що оволодіння граматичною формою слів – процес тривалий і буде поширюватися на всі роки навчання школярів. Але водночас в даному процесі особливе місце посідає початковий етап. Саме тому її дослідження було присвячене вивченню найважливішого початкового етапу оволодіння глухими учнями граматичною формою слова.

За результатами дослідження вченою було з'ясовано значення спеціальної роботи із засвоєння глухими учнями граматичної будови мови і ступінь готовності дітей з порушеннями слуху до проведення такої роботи. Також дослідницею було визначено основні вимоги до побудови роботи над граматичною будовою мови на початковому етапі навчання глухих дітей мови в умовах предметно-практичної діяльності.

Отже, Кіра Дмитрівна Бойко своїми науковими дослідженнями здійснила вагомий внесок у розвиток вітчизняної сурдопедагогічної науки та практики. Про це свідчить значна кількість її наукових праць: методичні рекомендації, програми, підручники, методичні посібники для шкіл, статті, тези доповідей конференцій, семінарів у наукових збірках та фахових виданнях.

Список використаної літератури:

1. Методичні рекомендації до вивчення мови глухими учнями молодших класів за новими програмами / Міністерство освіти УРСР Республіканський учбово-методичний кабінет спеціальних шкіл. Київ, 1976.
2. Формування розмовної мови глухих учнів молодших класів в умовах предметно-практичного навчання / Міністерство освіти УРСР Республіканський учбово-методичний кабінет спеціальних шкіл. Київ, 1974.
3. Предметно-практичне навчання в школі для глухих дітей / Міністерство освіти УРСР Республіканський учбово-методичний кабінет спеціальних шкіл. Київ, 1972.

*Ковтун Тетяна Леонідівна,
студентка III курсу,
спеціальності 016 «Спеціальна
освіта»
(ортопедагогіка)*

*Науковий керівник:
кандидат педагогічних наук,
доцент
Заплатинська Анна Богданівна*

«Тактильна, вестибулярна та пропріоцептивна системи, як фундамент розвитку людини»

Розвиток сенсорних відчуттів і сприймань та їх інтегрування є основою інтелектуального розвитку дитини; який дозволяє впорядковувати хаотичні уявлення про отримані під час взаємодії із зовнішніми подразниками світ; розвиває спостережливість; готує до реального життя. Здатність до сенсорного інтегрування центральною нервовою системою є основою для розвитку уваги; розвиває увагу; дає можливість оволодівати новими способами предметно-пізнавальної діяльності; забезпечує засвоєння сенсорних еталонів; забезпечує засвоєння навичок навчальної діяльності; впливає на розширення словникового запасу; впливає на розвиток зорової, слухової, моторної, образної і інших видів пам'яті [2].

Наприклад, А.Дж. Айрес провівши вивчення раннього розвитку нервової системи дитини в утробі матері дійшла висновку, що в цей період починають працювати три основні системи сприйняття, так звані - базові відчуття. Ці системи створюють основу для взаємодії та розвитку інших систем та органів чуття. Особливу увагу у своїх працях А. Дж. Айрес надавала розвитку таких систем: вестибулярній - система підтримки рівноваги; тактильній - система шкірних відчуттів та пропріоцептивна - система сприймання положення власного тіла і рухів. Дані системи функціонують на основі подразників, що впливають на органи відчуттів, які сприймаються в безпосередній близькості від тіла або всередині самого тіла людини [3].

Нижче уважніше розглянемо нейрофізіологічне функціонування центральної нервової системи, зокрема вищезазначених аналізаторних систем та їх вплив на розвиток здатності до формування сенсорної інтеграції. Отже, вестибулярна система розташована у внутрішньому вусі і містить високочутливі рецептори, які сприймають зміни щодо переміщення у просторі та «перевіряють» необхідність формування рухової реакції з метою збереження рівноваги та чутлива до усіх змін положення тіла. Процес формування вестибулярного апарату починається ще з внутрішньоутробного періоду. Вестибулярні ядра у плода появляються на 9-му тижні після зачаття і починають працювати на 10-11-й тиждень. До кінця 5-го місяця внутрішньоутробного розвитку вестибулярна система уже добре розвинена і спільно із тактильною та вісцеральною системою забезпечують мозок плоду необхідними для функціонування сигналами. Упродовж всього періоду вагітності жінка-матір стимулює вестибулярну систему плоду, за допомогою рухів власного тіла. Функціонально порядок передачі вестибулярної інформації відбувається таким чином: отримані сигнали обробляються у відповідних ядрах і мозочку, далі потрапляють у спинний мозок та стовбур мозку. Імпульси, що направляються до спинного мозку постійно взаємодіють з іншими сенсорними та руховими імпульсами, що дозволяє людині контролювати положення тіла (рівновагу та рух). Згодом сигнали, що прямували до вищих рівнів мозку, об'єднуються з тактильними, пропріоцептивними, зоровими і слуховими сигналами, як результат людина орієнтується в просторі, контролює положення тіла та орієнтацію всередині цього простору.

Тактильна система є найбільшою сенсорною системою, що впливає на поведінку людини (фізичну і ментальну) оскільки реакція на дотик є передумовою організації діяльності нервової системи в цілому. Порушення або відсутність тактильної стимуляції негативно впливають на формування нервової системи і призводить до її розбалансування. Шкірні рецептори отримують безліч різних видів відчуттів, що дозволяють розрізняти: дотик, текстуру, тепло та холод, біль та рух волосся на тілі. Ці рецептори надсилають імпульси через черепні нерви до головного мозку звідти тактильна інформація поширюється до усіх структур мозку. Таким чином, ядра стовбура мозку обробляють тактильні сигнали та повідомляють людину про дотик до її шкіри та ознаки предмету: температура, текстура, вологість, спроможність завдати больових відчуттів. Проте інформація про місцезнаходження подразника на шкірі та його форма обробляється в сенсорних зонах кори головного мозку [1].

Пропріоцептивна система характеризує такі сенсорні сигнали, які виникають при скороченні і розтягуванні м'язів тіла та під час зміни положення суглобів. Оскільки тіло людини складається із великої кількості м'язів та суглобів, то й пропріоцептивна система майже така ж велика, як і тактильна. Наприклад, щоб якісно відчутти інформацію про власне тіло та отримати кінестетичної інформацію, необхідно злегка здавлювати і розтягувати м'язи, сухожилля і область суглобів [3]. Нейрофізіологічне вивчення діяльності пропріоцептивної системи показало, що сигнали рухаються вгору по спинному мозку до стовбура та мозочка, а деякі з них до півкуль головного мозку. Значна частина пропріоцептивних сигналів обробляється у зонах мозку, які не дають можливості усвідомити отриману інформацію, тому ми не усвідомлюємо відчуттів своїх м'язів і суглобів [1, 4].

Отже, сенсорна система людини отримує та обробляє велику кількість інформації, більшість тілесних відчуттів ми отримуємо в процесі руху, в стані нерухомості вони теж надходять і опрацьовуються центральною нервовою системою, тобто мозок виступає інформаційним центром тіла і організовує взаємодію його частини між собою.

Список використаної літератури:

1. Айрес, Э. Дж. Ребенок и сенсорная интеграция. Понимание скрытых проблем развития / Э. Дж. Айрес; [пер. сангл. Юлии Даре]. - 5-е изд. - М.: Теревинф, 2018. - 272 с.

2. Заплатинська А.Б. Становлення поняття «сенсорна інтеграція» у корекційній педагогіці. Корекційна та соціальна педагогіка і психологія. 2013. Вип. 23 (1). С. 48–57.

3. Кислинг, Улла. Сенсорная интеграция в диалоге : понять ребенка, распознать проблему, помочь обрести равновесие / Улла Кислинг; под ред. Е.В. Ключковой; [пер. с нем. К.А. Шарп]. - М.: Теревинф, 2010. - 240 с.

4. Фаласеніди Т.М., Козак М.Я. Порушення сенсорної інтеграції у дітей з особливими потребами / «Молодий вчений» № 9 (49), 2017 р. - 102-105 с.

*Козлова Кіра Сергіївна,
студентка IV курсу,
спеціальності 016 «Спеціальна освіта» (логопедія)*

*Науковий керівник:
кандидат пед. наук, доцент кафедри логопедії та логопсихології
Чередніченко Наталія Володимирівна*

«Діагностика та корекція фонетичних помилок на письмі молодших школярів»

Процес письма розглядають як багаторівневу систему, складну форму мовленнєвої діяльності людини. Цей процес вимагає взаємообумовлених, злагоджених дій чотирьох

аналізаторів: рухового, мовнорухового, зорового та мовнослухового. Для оволодіння письмом має істотне значення ступінь сформованості всіх сторін мовлення. Порушення звуковимови, фонематичного і лексико-граматичного розвитку можуть знайти відображення у читанні і письмі.

На початку шкільного навчання багато дітей стикаються з проблемою постійних та стійких помилок на письмі. За даними Т. Пігугіної, Л.В.Тенцер, до 15% дітей масових загальноосвітніх шкіл мають певні порушення процесу письма. Багато батьків скаржаться на неухважність, непосидючість, небажання дітей вчитися. Описані проблеми є досить поверхневими, адже порушення письма мають більш глибоку природу [4].

Основним симптомом дисграфії є стійкі специфічні помилки на письмі, які не регламентуються застосуванням орфографічних правил, виникнення яких не пов'язано з порушеннями інтелектуального або сенсорного розвитку, нерегулярністю шкільного навчання дитини. Однак серед дисграфічних помилок слід виокремити найпоширенішу групу – фонетичні помилки. Вони виникають під час написання слів, які записуються за фонетичним принципом правопису, що є одним із провідних в українській мові.

Фонетичні помилки являють собою неоднорідну групу, обумовлені широким спектром причин. Тому доцільним є вивчення їх симптоматики, етіології, механізмів та специфіки прояву. Проблемою вивчення їх виникнення на письмі займалися багато вітчизняних та зарубіжних науковців (О.Гопіченко, Е. Данілавічюте, О. Корнев, Р. Лалаєва, О. Логінова, А. Малярчук, Л. Парамонова, Т. Пічугіна, І. Садовнікова, Є. Соботович, О. Токарева, Л. Тенцер, Н. Чередніченко та ін.) [3, 5].

Теоретичний аналіз проблеми діагностики фонетичних помилок (Е.Данілавічюте, О. Корнев, Р.Лалаєва, Є.Соботович, Н. Чередніченко) надав нам змоги створити власну діагностичну програму, яка б дозволила виявити механізми помилок даного типу. Методика включала у себе три діагностичних блоки [2, 6].

I БЛОК завдань стосувався першої групи фонетичних помилок на заміни та змішування фонемографем на письмі. Ми віднесли такі помилки до групи дисфонологічних. Нас цікавило, які заміни букв зустрічаються найчастіше та мають стійкий характер. Зважаючи на те, що у більшості випадків дані помилки є наслідком неправильної звуковимови, ми обов'язково визначали стан звуковимови та характер допущених у вимові помилок.

Відзначимо, що даний тип помилок часто спостерігається у школярів із фонетично чистим мовленням, що вказує на інші механізми їх виникнення. Вивчення теоретичних аспектів даної проблеми дозволило нам з'ясувати, що провідними причинами виникнення помилок даної групи є розлади не лише вимовної, а й слухової диференціації фонем. Зважаючи на це, нами було підібрано завдання, які передбачали дослідження стану сформованості слухових функцій та операцій, які лежать в основі засвоєння диференціальних ознак фонем та відповідних ним букв, а саме: фонематичного сприймання та фонематичних уявлень про звуковий склад слова, слухової уваги та контролю.

II БЛОК діагностичних завдань був спрямований на виявлення механізмів помилок 2 групи, які проявляються у формі пропусків, перестановок та додавань зайвих букв у слова і спотворення звуко-складового складу слова. Зважаючи на те, що провідними механізмами їх виникнення є порушення або недостатня автоматизація звукового аналізу як розумової дії, низький рівень розвитку мовно-слухової пам'яті, порушення слухового контролю і самоконтролю під час письма, ми підібрали спеціальні завдання на визначення рівня сформованості даних психічних функцій та розумових операцій.

III ДІАГНОСТИЧНИЙ БЛОК створений з метою вивчення механізмів 3 групи фонетичних помилок, які проявляються у вигляді пропусків, додавання та заміни букв. Відмінністю даної групи від попередніх є вплив позиції одного звука в слові на інший. Оскільки ці помилки виникають внаслідок астеничності дитини, ми передбачали з'ясувати рівень розвитку у молодших школярів довільної уваги. Саме увага є тим важливим

загальнофункціональним механізмом, який забезпечує засвоєння усіх шкільних умінь та навичок, до яких належить читання та письмо.

Отже, розуміння провідних причин та механізмів фонетичних помилок надасть нам змоги у подальшому розробляти індивідуальні корекційні програми для кожної дитини.

Список використаної літератури:

1. Зайцева Л.А. Обследование детей с речевой патологией. Методические рекомендации. Мн.: НМЦентр, 1994. 20 с.
2. Корнев А.Н. Нарушения чтения и письма у детей: Учебно-методическое пособие. СПб.: МиМ, 1997. 286 с.
3. Логопедия: Учебник для студентов дефектол. фак. пед. вузов. Под ред. Волковой С.Н., Шаховской Л.С. М.: Гуманит. изд. центр ВЛАДОС, 2013.
4. Пічугіна Т.В. Рання діагностика дітей із дислексією та дисграфією (методичні вказівки). Дефектологія. 1988. №1. с.6 – 13.
5. Садовникова И. Н. Нарушение письменной речи и их преодоление у младших школьников. М.: Владос, 1997. 256 с.
6. Чередніченко Н.В. Діагностика порушень писемного мовлення у дітей з вадами мовленнєвого розвитку. Науковий часопис НПУ імені М.П.Драгоманова. Серія 19: Корекційна педагогіка та психологія. Зб.Наукових праць. К.: НПУ імені М.П.Драгоманова, 2004. №1.

*Короткоожкін Олександр Сергійович,
студент I курсу магістратури,
спеціальності 053«Психологія» (спеціальна, клінічна)*

*Науковий керівник:
кандидат психологічних наук, доцент
Афузова Ганна Валеріївна*

«Гейміфікація у корекційно-розвивальній роботі»

Інформатизація початкової школи відіграє важливу роль для досягнення мети сучасної освіти та формування інформаційної культури дитини ХХІ століття. Сучасний процес навчання характеризується все більш широким застосуванням в ньому комп'ютерних технологій. Ефективність застосування нових інформаційних технологій на уроках обумовлена наступними факторами: різноманітність форм представлення інформації; висока ступінь наочності; можливість моделювання за допомогою комп'ютера різноманітних об'єктів і процесів; звільнення від рутинної роботи, що відвертає увагу від засвоєння основного змісту; можливість організації колективної та індивідуальної дослідницької роботи; можливість диференціювати роботу учнів у залежності від рівня підготовки, пізнавальних інтересів та ін., використовуючи сучасні інформаційні технології; можливість організувати комп'ютерний оперативний контроль і допомогу з боку педагога; можливості комп'ютера дозволяють учню активно приймати участь у процесі пізнання [4]. Проблема застосування ігрових технологій в освітньому процесі в різні часи була предметом вивчення як вітчизняної педагогіки та психології (Л.С. Виготський, О.М. Леонт'єв, Д.Б. Ельконін, Н.О. Анікеєва, М.М. Богомолова, О.І. Добринська, В.Д. Пономар'єв, С.О. Смірнов, Є.В. Соколов, С.А. Шмаков та ін.), так і зарубіжної науки (Johan Huizinga, Donald Clark, Bernard Suites, Randall Fujimoto, Lee Sheldon, Gabe Zichermann, Kevin Werbach, Michael Barber і ін.). Підсумком досліджень стала поява таких напрямків в науці як ігрові освітні технології у вітчизняній педагогіці та

едьютейнмент (Гейміфікація) – в зарубіжній педагогіці [5]. Відмінністю Гейміфікації від інших освітніх технологій, заснованих на принципах гри, є застосування підходів, характерних для комп'ютерних ігор в освіті з метою підвищення залученості учнів в процес навчання. З 2010 року Гейміфікація починає впливати на побудову курсів і навчальних програм, а також залучає психологів та педагогів до використання комп'ютерних технологій у корекції та навчанні [2].

У молодшому шкільному віці, поряд з навчальною діяльністю, яка починає превалювати як провідна, актуальною для розвитку дитини залишається ігрова діяльність, що активно використовується у початковій школі у вигляді залучення дидактичних ігор у структуру уроку. Дослідники виділяють риси, які зближують ігрове навчання з грою: цілеспрямована діяльність, організована педагогом та психологом і здійснювана учнями за бажанням (В. Букатов); діяльність творча, імпровізаційна, активна за своїм характером; емоційно напружена, змагальна, конкурентна діяльність; діяльність, що проходить в рамках обмежень, відображає елементи соціального досвіду і дозволяє взаємодіяти в ігровому просторі (Б. Сьютс); імітаційна діяльність, що моделює середовище життя людини; діяльність, обмежена місцем дії і тривалістю (В. Кругліков та ін.); діяльність, яка має для гравця особливий сенс і цінність, що виражається в добровільному дотриманні правил (Б. Сьютс) та ін. [6].

Як зазначає Г.П. Лаврентьєва, розглядаючи проблему використання КТ у початковій школі, усі навчальні програми для молодшого віку можна поділити на такі класи: 1) розвивальні ігри – це можуть бути різноманітні графічні редактори (для малювання, розфарбовування), конструктори малюнка, текстові редактори, конструктори казок, які поєднують можливості текстового і графічного редакторів; 2) ігри навчального призначення – це програми, у яких в ігровій формі передбачається вирішити одне або декілька дидактичних завдань (для формування математичних уявлень, навичок письма, читання, рідних й іноземних мов, орієнтування в просторі та інші); 3) ігри-експериментування, у цьому випадку задається ігрове завдання, до розв'язку якого можна прийти шляхом пошукових дій; 4) ігри-розваги, у таких іграх немає ігрового завдання і завдання розвитку, просто вони дають можливість розважитися; 5) комп'ютерні діагностичні ігри – це реалізовані у вигляді комп'ютерної програми валідизовані психодіагностичні методики [3].

Останні декілька років гейміфікація постійно входить до списку трендів в навчальному процесі різних категорій слухачів. Її досліджують фахівці із академічного та корпоративного навчання, вивчають окремі освітні установи. Тому вважаємо, що слід уважніше придивитися до цієї технології, визначити її особливості та відмінності від суміжних категорій. Гейміфікація – це застосування ігрових механік в неігрових ситуаціях для заохочення певної поведінки. Основний принцип гейміфікації, з програмної точки зору, – це забезпечення отримання постійного, вимірного зворотного зв'язку від користувача, що забезпечує можливість динамічного коригування його поведінки. Основні аспекти гейміфікації: *динаміка* – використання сценаріїв, що вимагають уваги користувачів та реакції в реальному часі; *механіка* – використання сценарних елементів, характерних для геймплея, таких як віртуальні нагороди, статуси, віртуальні товари; *естетика* – створення загального ігрового враження, що сприяє емоційній залученості користувача, впливає на мотиваційний компонент; *соціальна взаємодія* – широкий спектр технік, що забезпечують взаємодію користувачів, характерну для ігор [1].

Потрібно пам'ятати, що гейміфікація і використання комп'ютерних технологій у корекційно-розвивальній роботі не повинні відводити вбік від запланованого результату. Часто, використовуючи гейміфікацію, розробники захоплюються самою механікою гри, забуваючи про поставлені цілі корекційного або навчального курсу. Для запобігання такій ситуації важливо, додаючи ігрові елементи, відразу перевіряти, чи допомагають вони дитині поліпшити розуміння та подальше застосування отриманої інформації. Потрібно усвідомити, що головна мета застосування комп'ютерних технологій та віртуальної

реальності у спеціальній психології – зміна поведінки людини або аудиторії в цілому, тобто гейміфікація потрібна не для розваг, а для підвищення ефективності корекційного та навчального процесу.

Список використаної літератури:

5. Бугайчук К. Л. Гейміфікація у навчанні: сутність, переваги, недоліки URL: http://dspace.univd.edu.ua/xmlui/bitstream/handle/123456789/1319/geymifikaciya_u_navchanni_sutnist_pereva.pdf?sequence=2&isAllowed=y
6. Гейміфікація [Електронний ресурс]. URL: <https://uk.wikipedia.org/wiki/%>
7. Лаврентьева Г. П. Використання комп'ютера у навчанні молодших школярів очима психолога. *Комп'ютер у школі та сім'ї*. 2011. № 8. С. 21-24.
8. Петрікова Н. І. Упровадження інформаційно-комп'ютерних технологій у навчально-виховний процес. URL: http://osvita.ua/school/lessons_summary/edu_technology/33682/
9. Полат Е. С., Бухаркина М. Ю., Моисеева М. В., Петров А. К. Новые педагогические и информационные технологии в системе образования: учебн. пос. / под ред. Е. С. Полат. Москва : Издательский центр «Академия», 1999. 224 с.
10. Полякова В. А., Козлов О. А. Воздействие геймификации на информационно-образовательную среду школы. *Современные проблемы науки и образования*. 2015. № 5. URL: <http://www.science-education.ru/ru/article/view?id=22236> (дата обращения: 23.04.2020).

*Кравченко Катерина Сергіївна,
студентка IV курсу,
спеціальності 016 «Спеціальна
освіта» (ортопедагогіка)*

*Науковий керівник:
кандидат педагогічних наук,
старший викладач
Родненко Марина Єгорівна*

«Сучасні підходи до дослідження розвитку мовлення дітей раннього віку»

В даний час інтерес дослідників до вивчення природи індивідуальних відмінностей в становленні мовлення та оволодінні мовою дитини виявляється в різних галузях наукового знання: психології, медицині, психофізіології, психогенетиці, корекційній педагогіці, психолінгвістиці та інших. Практична затребуваність досліджень дитячого мовлення обумовлена, зокрема, стійким збільшенням в суспільстві кількості дітей з недоліками мовленнєвого та мовного розвитку і необхідністю надання сучасної допомоги дітям означеної категорії. Розглянемо деякі з сучасних підходів до вивчення теми розвитку мовлення та мови дитини.

Онтолінгвіст С. Цейтлін на основі багаторічних досліджень щодо формування граматичного компоненту мовленнєвої системи дитини доводить, що мовлення дитині не дається при народженні, натомість, їй надано унікальну здатність самостійно вибудовувати у своїй свідомості всі компоненти мовленнєвої системи, а також перебудовувати і удосконалювати цю систему протягом усього життя при взаємодії з іншими людьми. Для того, щоб перейняти мову у дорослих її носіїв, виокремлено й іншу здатність - читати комунікативні наміри інших людей в процесі спілкування з ними [2, с.13].

Прихильники генеративної теорії, навпаки, розвивають ідею про вроджені мовленнєві структури, орієнтуючись на факт швидкості природного засвоєння дитиною рідної мови без цілеспрямованого впливу дорослих.

У працях Т. Ушакової детально розглядаються психофізіологічні механізми мовленнєвого онтогенезу, сприймання та відтворення мовлення, а також розуміння і її осмислення. Експериментально було доведено, що для оволодіння повноцінним мовленням необхідно накопичити чимало внутрішніх «прихованих» психофізіологічних утворень вербальної сфери. До їх числа віднесено логогенні структури (базові елементи), їх вербальна мережева організація («вербальні мережі»), що здатна фіксувати граматичні та логічні значення. Всі ці функціональні структури представляють собою елементи процесу мовлення і по-різному в нього включені в залежності від типу використовуваної мови. Розглядаються також динамічні процеси, які забезпечують продуктивність мовленнєвої діяльності. Науковець співвідносить виявлені структури з відомою дихотомією «мова - мовлення» і робить висновок, що стабільні компоненти другої сигнальної системи відповідають функції мови, а динамічні – мовленню [1, с.133].

Медико-біологічний підхід вивчає вплив різних чинників пре-, пери і неонатального розвитку на становлення мовленнєвих здібностей дитини, а також причину їх порушень. Так, комплексні дослідження, наукові дані яких стверджують, що відставання дитини в мовленнєвому розвитку взаємопов'язано з такими факторами як: мала вага при народженні, недоношеність, захворювання матері під час вагітності, затримка внутрішньоутробного розвитку, спадковість, низькі показники за шкалою Апгар тощо. Фактор затримки внутрішньоутробного розвитку плода впливає на відставання дитини в оволодінні мовою до старшого дошкільного віку. Такі діти відстають від нормативних показників за обсягом і змістом словника. Відставання в обсязі словника і загальна морфологічна та синтаксична бідність мови у дітей від 1 до 3,5 років, що має прояви аж до шкільного віку, - багато в чому зумовлюють майбутні проблеми в царині грамотності. Проте, заслуговує на увагу факт взаємозв'язку грудного вигодовування дитини і розвитку її когнітивних функцій.

Біологічна гіпотеза, що пояснює зв'язок між грудним вигодовуванням і когнітивним розвитком заснована на тому факті, що грудне молоко відрізняється високим вмістом довголанцюгових поліненасичених жирних кислот, які необхідні для дозрівання мозку у новонародженого. У подальших дослідках виявлено, що діти раннього дошкільного віку, які ніколи не були на грудному вигодовуванні, відстають від однолітків за рівнем вербальних здібностей, причому цей рівень прямопропорційно корелює з тривалістю практики грудного вигодовування дитини [3,с.81].

У нейрофізіологічних дослідженнях мовленнєву здатність аналізують на основі генетичних, анатомічних і фізіологічних передумов до її розвитку, а також нейрофізіологічного механізму, що забезпечує її функціонування. Виокремлено ряд факторів, що є найбільш значущими для розгортання мовленнєвої здатності, зокрема: особливості будови і функціонування кори головного мозку (переважно відділів скроневої, нижньої тім'яної і префронтальної областей), а також пластичність відповідних областей мозку, що визначається генотипом, який вибірково активізує відповідальні за здатність зміни відрізки ДНК. Особливе значення має узгодженість діяльності правої і лівої півкуль. На основі зазначених факторів розвиваються функціональні системи мовленнєво-рухового і слухомовного аналізаторів [5,с.21-22].

Психогенетичний підхід вивчає роль факторів сімейного середовища і генетичних впливів на формування індивідуальних особливостей оволодіння мовою та їх реалізації в мовленні. Розуміння слів і їх використання в активній мові, артикуляційні та фонологічні навички, розуміння і використання в мові синтаксичних структур, мають значну генетичну і середовищну обумовленість. Виявлено, що фактор когнітивної стимуляції матері є обумовленим значними впливами сімейного середовища, є онтогенетично стійкою характеристикою матері, що також визначається чинниками сімейного

середовища. Фактор когнітивної стимуляції є основою рівня мовних і мовленнєвих навичок дитини. Цей зв'язок є обумовленим в основному загальними факторами навколишнього середовища. Батьки досягають певного рівня когнітивної стимуляції дитини, реагуючи на його генетичні предиспозиції в області когнітивного розвитку [4, с.9].

Отже, короткий аналіз сучасних наукових робіт в галузі вивчення мовлення та мови дитини підтверджує багатоманітність поглядів на природу та сутність таких феноменів як мова та мовлення, що пов'язано зі складністю, унікальністю та комплексністю предмету вивчення.

Список використаної літератури:

1. Ушакова Т. Н. Рождение слова: Проблемы психологии речи и психолингвистики. Москва: «Институт психологии РАН», 2011. 524с.
2. Цейтлин С. Н. Очерки по словообразованию и формообразованию в детской речи. Москва: Знак, 2009. 592 с.
3. Чернов Д. Н. Медико-биологические факторы речезыкового развития ребенка (часть 2). *Современная зарубежная психология*. 2014. Том 3. № 3. С. 79–90. URL: <http://psyjournals.ru/jmfp/2014/n3/72750.shtml> (дата звернення: 27.03.2020)
4. Чернов Д. Н. Психогенетические исследования речевых и языковых способностей: краткий обзор и перспективы изучения. *Современная зарубежная психология*. 2014. № 2. С. 5 – 17.
5. Лебедева Т. В. Сравнительное психологическое исследование особенностей речи дошкольников с нарушенным и нормальным развитием: дис. канд. псих. наук : 19.00.10 / Москов. гос. психол.-пед. ун-т. Москва, 2019. 187 с.

*Кримська С.О.,
студентка II курсу,
спеціальності 016 «Спеціальна
освіта» (олігофренопедагогіка)*

*Науковий керівник:
кандидат педагогічних наук,
доцент Геращенко С.І.*

«До питання використання нейропсихологічного підходу в логопедичній роботі з дітьми з інтелектуальними порушеннями»

Проблема розвитку мовлення у дітей дошкільного віку з інтелектуальними порушеннями є особливо актуальною на сучасному етапі розвитку науки та практики корекційної освіти (О.Боряк, С.Геращенко, Н.Кравець, Р. Лалаєва, Г.Піонтківська, Є. Собонович, В. Тищенко, Л.Ханзерук, М. Шеремет, Д.Шульженко та ін.).

Як зазначає Є. Собонович, мовленнєва діяльність, пов'язана з усіма зовнішніми і внутрішніми подразниками. Подразнення надходять до кори великих півкуль і можуть сигналізувати про них, змінювати їх чи викликати певні реакції на них. У результаті в корі головного мозку утворюються відповідні системи тимчасових нервових зв'язків. В утворенні цих зв'язків беруть участь зоровий, слуховий і руховий аналізатори.

У своїх дослідженнях А. Семенович виділяє три групи дітей з інтелектуальними порушеннями: 1) діти з порушенням нейродинаміки; 2) діти з порушенням когнітивної сфери; 3) діти з порушенням регуляції і контролю.

Л.Цветкова зазначає, що дизонтогенетичний розвиток кори головного мозку у дітей з інтелектуальними порушеннями впливає на організацію міжполушарної взаємодії.

Науковці зазначають, що існує 3 рівня організації такої взаємодії. Дефіцит на будь-якому з трьох рівнів відбивається на руховій сфері дитини. У нейропсихології застосовується метод заміщеного онтогенезу, оскільки з його допомогою можна розвивати вищі психічні функції шляхом впливу на сенсомоторних рівень. В.Голод виділяє основні завдання, які вирішуються в процесі використання методу заміщеного онтогенезу: - формування у дитини осьових (тілесних, органних, оптико-просторових) вертикальних і горизонтальних сенсомоторних взаємодій.

Впровадження методу заміщеного онтогенезу в корекційну роботу дозволить оптимізувати роботу логопедів і дефектологів. Тому комплексний підхід до подолання мовленнєвих та інтелектуальних розладів у дитячому віці повинен активізувати енергетичного потенціалу організму. Перш за все через: 1) підвищення пластичності сенсомоторного забезпечення психічних процесів за допомогою дихальних вправ, масажу і самомасажу; через роботу з м'язовими дистоніями, патологічними ригідними тілесними установами і синкинезій за допомогою оптимізації і стабілізації загального тону тіла (розтяжки і релаксація) і подолання патологічних ригідних тілесних установок і синкинезій, формування і корекції базових сенсомоторних взаємодій (1-й функціональний блок мозку); - формування операційного забезпечення вербальних і невербальних психічних процесів (2-й функціональний блок мозку) за допомогою соматогностичних, тактильних і кінестетичних процесів, зорового гнозису і просторових уявлень (освоєння тілесного і зовнішнього простору, просторові схеми, конструювання та малювання, логіко-граматичні мовленнєві конструкції; - формування психічних процесів і довільної саморегуляції (3-й функціональний блок) за допомогою формування навичок уваги і подолання стереотипів; програмування і самоконтролю; комунікативні навички.

З усього вище сказаного можна сказати, що роль нейропсихології і її місце в рішенні інтелектуальних і мовленнєвих проблем дітей дуже значима. З одного боку вона дозволяє дізнатися, які зони мозку і які функціональні системи виявилися порушеними або свого часу несформованими, і тим самим підійти до причини труднощів, які долають дитиною на будь-якому віковому етапі його розвитку або вихованців у розвитку, а з іншого - вона має спеціальні методами навчання, які можуть надати допомогу в подоланні цих труднощів. Завдяки нейропсихологічних аналізу даних діагностики дозволить безпомилково визначити структуру дефекту і правильно спланувати корекційну роботу всіх фахівців. Такий системний підхід у корекційній роботі, що передбачає прямий вплив не тільки на страждає ланка або функцію, але і на всі функції і процеси. Звідси випливає необхідність цілеспрямованої педагогічної діяльності з подолання дефектів мовлення з опорою на збереженій ланки.

Список використаної літератури:

1. Актуальные проблемы нейропсихологии детского возраста: Учеб. пособие / Л.С. Цветкова, А.В. Семенович, С.Н. Котягина, Е.Г. Гришина, Т.Ю. Гогберашвили; Под ред. Л.С. Цветковой. – 2-е изд., испр. – М.: Издательство Московского психолого-социального института; Воронеж: Издательство НПО «МОДЭК», 2006. – 296 с. – (Серия «Библиотека психолога»).
2. Глозман Ж.М. Нейропсихология детского возраста: учеб. пособие для студ. Высш. учеб. заведений. – М.: Издательский центр «Академия», 2009. – 272 с.
3. Семенович А.В. Введение в нейропсихологию детского возраста: Учебное пособие. – М.: Генезис, 2005. – 319 с.

*Країло Анастасія Василівна,
студентка III курсу,
Спеціальності 016 «Спеціальна
освіта» (ортопедагогіка)*

*Науковий керівник:
кандидат педагогічних наук,
доцент
Заплатинська Анна Богданівна*

«Методика навчання малюванню дітей дошкільного віку із порушеннями функцій опорно-рухового апарата»

На сучасному етапі розвитку дошкільної педагогіки проблему дитячої творчості не слід розглядати окремо від питань навчання зображувальній діяльності. У роботах О. Запорожця, В. Давидова, М. Поддякова відзначається, що дошкільники в процесі виконання предметно-чуттєвої діяльності, у тому числі під час малювання, здатні навчитися виділяти суттєві властивості предметів і явищ, встановлювати зв'язок між окремими явищами і відображати їх в образній формі.

В зв'язку з цим під час малювання дошкільники, в тому числі і з церебральним паралічем, засвоюють знання і вміння необхідні для навчальної діяльності, у них виховується вміння естетично сприймати навколишній світ і передавати його через малюнок. Малювання в спеціальному дошкільному закладі стало засобом образного пізнання оточуючого світу, виховання естетичного відношення до зображувальної діяльності та засобом всебічного розвитку особистості дитини. Про що у своїх працях пишуть: Г. Григор'єва, О. Дронова, Т. Козакова, Т. Комарова, Г. Сухорукова, Л. Шульга, В. Котляр та ін, та особливу увагу приділяють розробленню особистісно-розвивальних технологій малювання.

Видатні педагоги минулого Я.-А. Коменський, Ф. Фребель, Й. Песталоцці надавали великого значення дитячому малюванню. Автори відзначають, що навчаючись малюванню дитина досягає значних успіхів в зображенні предметів і набуває нових психічних якостей що відіграють важливу роль у її підготовці до навчання в школі: увага, посидючість, старанність тощо. На думку В. Мухіної, кваліфіковане навчання дитини малюванню передбачає оволодінню нею вираженими засобами якого-небудь напрямку в мистецтві. Слід враховувати, що позитивний вплив предметного малювання на особистість дитини здійснюється лише за умови правильної організації даного виду діяльності.

Навчання малюванню дітей дошкільного віку з церебральним паралічем розглядається як підготовка сенсорної системи, зокрема «око-рука» до письма, що виступає першою сходинкою до загальної системи навчання. Також, в процесі малювання в дитини з порушеннями діяльності центральної нервової системи розвивається спостережливість, естетичні сприйняття, емоції, художній смак, творчі здібності та вміння, дитина прагне створювати щось красиве.

Таким чином, основною метою навчання дошкільників з церебральним паралічем предметному малюванню виступає формування у них уміння зображувати предмети, відображати уявлення, створювати малюнок, контролювати свої дії та оцінювати виконану роботу. Отже, малюючи, діти засвоюють елементарні знання про засоби виразності і технічні прийоми зображення, набувають графічних умінь і навичок, поглиблює уявлення дітей про розмаїття й естетичне багатство предметного світу, формує здатність до здорової оцінки зовнішніх ознак предметів.

Список використаної літератури:

1. Базовий компонент дошкільної освіти в Україні. – К.; Дошкільне виховання, 1999.
2. Дитина в дошкільні роки. Програма розвитку навчання та виховання дітей. — Запоріжжя: ЛПС, 2000 — 268 с.
3. Доронова Т.Н., Якобсон С.Г. Обучение детей 2-4 лет рисованию, лепке, аппликации в игре – М.Просвещение,1992.
4. Дяченко Н.Т. Малювання в дитячому садку: К.; Радянська школа, 1981. – 125 с.
5. Єніна Л. Розвиток творчих здібностей дітей // Палітра педагога.—2002.—№ 1.— С. 14-17.
6. Казакова Т.Г. Развивайте у дошкольников творчество. – М.: Просвещение, 1985. – 192 с.
7. Ковальская Е.Г. Обучение детей рисованию. – М.: Просвещение, 1964. – 152 с.

*Красько Олеся Богданівна,
студентка I-го курсу магістратури,
спеціальності 016 «Спеціальна освіта» (тифлопедагогіка)*

*Науковий керівник:
кандидат філологічних наук,
доцент кафедри офтальмопедагогіки
та офтальмопсихології
Серпутько Ганна Петрівна*

«Важливість взаємодії та спільної роботи тифлопедагога, вихователя і батьків в ознайомленні дітей з порушеннями зору зі світом тварин»

Для дітей з порушеннями зору явища навколишньої дійсності є малодоступними або зовсім недоступними, через що дослідники відзначають відсутність в них пізнавального інтересу до вивчення природи. До сьогодні актуальними залишаються проблеми обмеженості доступу дітей із зоровими порушеннями до навколишнього середовища та до інформації про природу і навколишній світ загалом. Аналіз наукових досліджень засвідчує, що у дітей з порушеннями зору старшого дошкільного віку, порівняно з їх однолітками, які мають збережений зір, уявлення про живу природу, зокрема уявлення про тварин, перебувають на низькому і середньому рівнях. Діти мають дуже бідні, нерозчленовані, схематичні, а іноді й далекі від дійсності уявлення навіть про більш знайомих їм тварин. Дослідники також відзначають про неготовність батьків і педагогів проводити ефективну роботу з формування уявлень про живу природу у дітей, що потребує розробки і застосування спеціальної методики проведення просвітницької роботи з батьками та підвищення рівня фахової компетентності педагогів [2, 6].

Специфіка роботи з дітьми із порушеннями зору полягає не лише в організації і плануванні занять з формування уявлень про світ тварин, а й у взаємодії дошкільного педагога, тифлопедагога та батьків. Це є невід'ємною складовою успішності в засвоєнні такими дітьми навчального матеріалу, оскільки проведені дослідження показали низьку загальну обізнаність батьків дітей зі зниженим зором про тваринний світ та специфіку ознайомлення з ним дітей із зоровою патологією, що засвідчує необхідність проведення просвітницької роботи з батьками [2]. Зокрема, для вирішення цієї проблеми необхідно залучати батьків до спільної з дітьми праці в природі, проведення екскурсій в зоопарк, розширення знань батьків про об'єкти і явища живого світу, про доцільні методи й прийоми ознайомлення дітей із природою, а саме: групові (батьківські збори, тематичні

консультації, дні відкритих дверей, спільні ігри тощо), індивідуальні (консультації, навчання обстеженню об'єктів спостереження тощо) та наочно-інформаційні (тематичні стенди, виставки дитячих робіт, педагогічна бібліотека тощо). Доведено, що найбільший вплив на уявлення про живу природу мали такі форми роботи: чергування в куточку живої природи, екскурсії в природу, досліді, гурткова робота, предметно-практичні дії, ігри, малювання, а також вербальні вправи тощо. Це зумовлюється тим, що на даному етапі вікового розвитку дітей з порушеннями зору найбільш звичним і доступним видом їх діяльності є ігрова і предметно-практична діяльність із залученням збережених органів чуття [4, 5].

Що стосується проведення занять тифлопедагога, то на цих заняттях тифлопедагог в ігровій формі та за індивідуального підходу має знайомити дитину з тими чи іншими об'єктами та явищами тваринного світу, уточнювати уявлення дитини. Отримані знання закріплюються під час організації цілеспрямованих спостережень на екскурсіях, прогулянках та у ході включення дитини у посильну працю в природі, догляді за тваринами тощо [4]. Крім того, тифлопедагог обов'язково має надавати рекомендації вихователю, який проводить заняття з ознайомлення із навколишнім світом для дітей з порушеннями зору.

Для забезпечення формування цілісних, конкретних та узагальнених уявлень про об'єкти і явища живої природи педагогічний вплив здійснюється в організованій навчально-пізнавальній діяльності, яка є важливою складовою навчально-виховного і корекційного процесу в дошкільному навчальному закладі. Організована і керована дорослими (педагогами і батьками) пізнавальна діяльність дітей старшого дошкільного віку зі зниженим зором дозволяє систематично і послідовно формувати у них уявлення, елементарні знання та ставлення до живого світу, а також соціально важливі вміння та навички поведінки у природі, догляду за тваринами тощо [3].

Отже, організована навчально-пізнавальна діяльність дітей старшого дошкільного віку зі зниженим зором реалізується шляхом підбору форм навчання, ефективних методів, прийомів і засобів подачі навчального матеріалу, а також способів взаємодії дітей між собою, з педагогом та батьками. Сукупність педагогічних впливів у процесі цієї діяльності поєднується з активністю самих дітей у процесі пізнання світу природи, що дозволяє шляхом використання частково-пошукових методів навчання стимулювати у них розвиток пізнавальних інтересів і почуттів, потреби у самостійному пошуку нових знань, закономірностей, взаємозв'язків живої природи, продуктивного застосування результатів пізнання [1].

Робота з батьками завжди була традиційною складовою дошкільної освіти. Дорослі учасники освітнього процесу мають усвідомити значущість партнерської взаємодії між закладом освіти і родиною, оскільки така співпраця покликана створити сприятливі умови для виховання здорової, соціально адаптованої, всебічно розвиненої особистості. Процес взаємодії педагогічного колективу з батьками дітей дошкільного віку з порушеннями зору відповідно потребує постійного вдосконалення та пошуку нових активних форм співпраці, вимагає формування у вихователів та тифлопедагогів готовності правильно реагувати на будь-яку ситуацію, адже кожне нове покоління дітей виховує нове покоління батьків [4].

Список використаної літератури:

1. Базовий компонент дошкільної освіти (нова редакція): затв. наказом МОН від 22.05.2012 р. № 615. Дошкільне виховання. 2012. № 7. С. 4-19.
2. Войтюк Ю. О. Екологічна складова виховання дітей з порушеннями зору. Ю. О. Войтюк. Соціально-психологічні проблеми тифлопедагогіки : зб. наук. пр. [відп. ред. Є. П. Синьова]. Київ : НПУ, 2012. Вип. 6 (14). С. 25.

3. Долинна О. Про організовану і самостійну діяльність дітей у дошкільному навчальному закладі. О. Долинна; О. Низковська. Дошкільне виховання. 2010. № 10. С. 7-15.
4. Малюхова Н. І. Особливості конкретизації уявлень слабозорих розумово відсталих учнів про оточуючий світ (на основі їх предметно-практичної діяльності) : автореф. дис. ... канд. пед. наук : 13.00.03. Київ, 1999. 18 с.
5. Рахуба Н. О. Особливості формування уявлень про неживу природу у дітей старшого дошкільного віку зі зниженим зором: автореф. дис. ... канд. пед. наук: 13.00.03. Київ, 2015. 18 с.
6. Синьова Є. П. Тифлопедагогіка: підручник. Є. П. Синьова, С. В. Федоренко. К. : НПУ імені М. П. Драгоманова, 2009. 325 с.

*Кривенко Катерина Миколаївна,
студентка I курсу магістратури,
спеціальність "016 Спеціальна освіта" (логопедія)*

*Науковий керівник:
доцент, кандидат педагогічних наук
Базима Наталія Валентинівна*

«До проблеми комунікативної діяльності дітей з розладами аутистичного спектру старшого дошкільного віку»

На сучасному етапі розбудови та реорганізації освітньої системи спостерігається підвищена увага теорії і практики до проблем успішної соціалізації дитини дошкільного віку у мікросоціальній групі та у суспільстві. Основною умовою всебічного гармонійного розвитку дитини є сформованість та збереженість мовленнєвої функції, яка, в свою чергу, впливає на комунікативні уміння та навички. Теоретичний аналіз та узагальнення наукових досліджень із проблеми вивчення порушень комунікативної діяльності у дітей з психофізичними порушеннями свідчить про особливу значимість питання формування сфери спілкування у дітей з розладами аутистичного спектру (далі – РАС).

Аналізуючи сучасну українську психолого-педагогічну літературу [2-5], ми дійшли висновку, що аутизм насамперед пов'язаний з розладами емоційно-поведінкового спектру і виявляється як порушення можливості встановлювати адекватні афективні зв'язки і повноцінно користуватись мовленням у процесі комунікації.

І. Логвінова вважає, що порушення процесу спілкування у дітей з аутизмом виявляється переважно у таких двох різновидах, як комунікативний дефіцит чи, навпаки, комунікативна екзальтація [2]. На думку В. Кагана, для дітей із РАС є характерною слабка здатність до спілкування. Відповідно, у такої дитини не відбувається переходу до самостійного ініціювання контакту з дорослим із метою задоволення цієї потреби [1]. Н. Базима та М. Шеремет виділяють три компоненти мовленнєвої активності (мотиваційний, ініціативний, змістовний), порушення яких впливає на зниження здатності до комунікації як такої [3].

Аналіз загальної психолого-педагогічної літератури з проблеми дослідження комунікативної діяльності дав нам підстави, до проведення констатувального етапу дослідження, метою якого було визначити особливості невербального компоненту комунікативної діяльності дітей старшого дошкільного віку з РАС.

Для визначення особливостей невербальної поведінки дітей з РАС було проведено дослідження за адаптованим варіантом методики «Спостереження комунікативно-рухового невербального стилю дитини з РАС» І. Логвінової [2], яка, у свою чергу,

спиралась на методичку невербального спостереження програми втручання «Way of Seeing» С. Тортури [6]. Експериментальною базою виступив: приватний садок «Чарівний ключ» Дніпровського району м. Київ. В експерименті було задіяно 18 дітей старшого дошкільного віку (5-6 років): 7 дошкільників з РАС та 11 дошкільників з нормотипічним розвитком. Нами були виділені критерії та показники і, відповідно, чотири рівні сформованості комунікативної діяльності дітей.

Для розв'язання основних завдань експерименту було проведено два етапи експерименту. Мета першого етапу: з'ясувати стан комунікативної спрямованості засобів спілкування, що використовувалися дитиною із РАС в умовах ігрової діяльності з однолітками та під час виконання спільної діяльності.

На першому етапі дослідження був проведений порівняльний аналіз розвитку комунікативної діяльності дітей з РАС старшого дошкільного віку та їх ровесників з нормотипічним розвитком. Дані, які ми отримали, вказують на те, що більший відсоток дітей з РАС мають низький та середній рівень розвитку комунікативної діяльності. Під час активної участі педагога в комунікативній діяльності 38,11% дітей з РАС показали низький рівень, 52,38% - середній рівень, 9,53% - високий рівень розвитку комунікативної діяльності. Значно нижчі результати показали діти з РАС під час пасивної участі педагога в комунікативній діяльності: 66,67% - низький рівень, 33,33% - середній рівень, 0% - високий рівень. Діти старшого дошкільного віку з нормотипічним розвитком мали високі результати розвитку комунікативної діяльності: 0% - низький рівень, 21,21% - середній рівень, 78,79% - високий рівень.

Метою другого етапу дослідження було проведення ряду індивідуальних зустрічей експериментатора з дитиною з РАС, в ході яких простежувалася динаміка її адаптації у новій комунікативній ситуації, особливості використання нею невербальних комунікативних засобів під час взаємодії у знайомих умовах.

Було виділено 3 компоненти сформованості невербальної комунікації, а саме: ініціювання контакту, підтримання та завершення контакту. Отримані дані дали можливість визначити середній показник сформованості невербальної комунікації, спираючись на зазначені компоненти: 30,16% дітей з РАС старшого дошкільного віку показали низький рівень, 44,44% - середній рівень, 25,40% - високий рівень.

Результати експериментального дослідження проблеми комунікативної активності дітей з РАС старшого дошкільного віку показали, що для дітей із РАС характерною є несформованість основних навичок взаємодії: труднощі підтримання зорового контакту, встановлення дистанції та її регулювання, встановлення фізичного контакту, залучення мимічної експресії та супровід емоційним підґрунтям, безпосередньо мовленнєвий розвиток. Умовами, в яких діти з РАС легше вступали у контакт, є стабільна, передбачувана і знайома для них комунікативна ситуація, використання співрозмовником знайомих комунікативних сигналів і підказок, зрозумілий та мотивуючий комунікативний контекст.

Отже, аналізуючи показники сформованості комунікативної діяльності дітей з РАС старшого дошкільного віку та дітей з нормотипічним розвитком, було зазначено, що рівень сформованості комунікативної діяльності дітей з РАС значно нижчий, порівнюючи із показниками дітей старшого дошкільного віку з нормальним розвитком. Проведене дослідження не вичерпує всіх аспектів цієї багатогранної проблеми. Перспективними напрямками подальшого наукового пошуку є напрями колекційної роботи з підвищення рівня комунікативної діяльності дітей з розладами аутистичного спектру старшого дошкільного віку.

Список використаної літератури:

1. Каган В. Е. Преодоление: неконтактный ребёнок в семье. СПб.: Фолиант, 1996. 210 с.

2. Логвінова І. П. Формування комунікативної потреби дітей з аутизмом у невербальній взаємодії. Збірник наукових праць Кам'янець-Подільського національного університету імені Івана Огієнка / за ред. О. В. Гаврилова, В. І. Співака. Кам'янець-Подільський: Аксіома, 2008. С. 59-61.
3. Розвиток мовленнєвої активності дітей з аутистичними порушеннями старшого дошкільного віку: навч.-метод. посібник / М. К. Шеремет, Н. В. Базима. К. : ДІА. 2017. 191 с.
4. Тарасун В., Хворова Г. Концепція розвитку, навчання і соціалізації дітей з аутизмом. Навчальний посібник для вищих навчальних закладів; за наук. ред. В.Тарасун. К.: 2004. 103 с.
5. Шульженко, Д. І. Основи психологічної корекції аутистичних порушень у дітей: монографія. К. : НПУ імені М. П. Драгоманова. 2009. 385 с.
6. Tortora S. Dancing dialogues. Kansas.: Paul H. Brookes Publishing Co. 2006. 532 p.
- 7.

*Курочка Тетяна Валентинівна
студентка I курсу,
спеціальність «014 Середня освіта
(Українська мова та література)»*

*Науковий керівник: кандидат
філологічних наук, доцент
Галак Інна Петрівна*

«Художня рецепція образу відьми в ранній модерній літературі»

Тема відьомства, широко репрезентована у фольклорі, була цікаво і по-новому проінтерпретована в художній літературі. У творах письменників міфопоетичний образ відьми хоч і має традиційне підґрунтя, все ж зазнає певних модифікацій під дією різних факторів. Активно досліджувати та художньо переосмислювати цей образ розпочали письменники доби романтизму. Функціонував він і в творчості ранніх модерністів, але питання його художньої рецепції повністю не було розкрито науковцями. Отож мета цієї роботи полягає у виявленні особливостей рецепції та трансформації образу відьми у творах українських письменників доби раннього модернізму.

Переосмислення образу демонічної жінки відбувалось у двох напрямках: перший дотримувався традиційного прочитання образу-символу відьми, а другий – дав поштовх до створення численних його варіацій. Письменники стали творцями нового образу жінки, викриваючи її демонічну природу, фатальність, руйнівну сутність.

Незвичну інтерпретацію образу містичної жінки знаходимо в повісті О. Кобилянської «У неділю рано вранці зілля копала». Тут зустрічаємо Мавру – циганку-знахарку, що знається на травах і вміє ворожити на картах. Опис зовнішності жінки є досить загадковим, адже вона мала «чудові подовгасті чорні очі», а «срібні великі монети, що були вплетені в її чорне волосся, надавали її чорному, мов з бронзи, темному лицю предивну чарівну окрасу...» [1].

Відповідно до тенденцій модернізму, письменницею змодельовано ситуацію відчуження Маври від традиційного для неї соціуму. Причиною такого розвитку подій стала подружня зрада молодій жінки, яку ніколи не пробачає ромська спільнота. Подальше одноосібне життя Маври автор пояснює циганською вдачею, але це також є притаманним для ворожок. Спільним між «знаючими жінками» і образом циганки є також те, що вона не має тісного зв'язку з Богом. Мавра не могла озвучити молитви, не вміла.

Особливість цього образу полягає в тому, що в ньому поєднується два світи: циганський, запальний, вічно блукаючий, і гуцульський, з його традиційними та забобонними поглядами на життя.

Тяжка доля Маври є типовою для більшості циганських жінок. Хоч вона й не займалась ворожінням із метою заподіяти зло, все ж стала причиною смерті власного сина та Тетяни. Жінка вважає, що це розплата за «гріхи» батьків: «гріх винуватий всьому, він один!» [1]. Мотив покаяння у творі стає наскрізним.

О. Кобилянська в повісті продемонструвала наскільки тонкою може бути межа між намаганням допомоги людині та ймовірністю нанести їй шкоди. Кожне втручання в світ магічних речей передбачає жертву натомість. Так, Мавра приречла себе на досмертні муки та цілковиту самотність.

Зовсім новий тип намовленої відьми знаходимо в однойменному оповіданні М. Коцюбинського. Основою сюжету є глибокі психологічні переживання дівчини, яку односельчани звинувачують у відьмацтві. Причиною для такого серйозного висновку стала дивна поведінка Праксіци. Цікаво, що дівчина сама починає вірити у те, що вона відьма; відчувати хвіст, якого насправді немає.

Саме феномену автосугестії М. Коцюбинський віддає належну увагу в оповіданні. Праксіца постійно вдається до самоаналізу своєї негарної зовнішності, що змушує її впевнюватись у своїй належності до нечистої сили. На її думку, саме через такий вигляд вона і була нещасна: «Її низький зріст, її стан і жлуктон, короткий і грубий, вічно порепані од чорної роботи руки, а особливо обличчя, – доводили її до розпуки» [2, с. 22].

Мотив шукання відьми яскраво виражено через дві сцени. Перша пов'язана із давнім забобонним мисленням жителів села, які прагнуть знайти відьму та покарати її. Відповідно методи перевірки вони обирали традиційні – випробовування в церкві, оглядини дівчини вдома. Кульмінаційним моментом оповідання стає перевірка публічною молитвою, де б відьма мала під час слів «Іже херувим...» закричати не своїм голосом. Праксіца ж «...ледве здержала той крик. Вона конвульсійним рухом поклала на себе великий хрест і вдарила поклона, стискаючи міцно руки. Невже – правда?» [2, с. 32]. Цей крик стає для дівчини ніби підтвердження людських нарікань. Проте така емоційність все ж була спричинена болем знівченої юної душі.

Друге випробування полягало в привселюдних оглядинах «хвоста». В цьому епізоді розкриваються проблеми: страху, самонавіювання, внутрішньої роздвоєності особистості. Лише після публічного впевнення у відсутності хвоста, вдається розірвати це коло: «Серце радісно тріпало в грудях і якийсь солодкий спокій розливсь по всій її істоті: вона тепер напевно знала, як і всі люди, що вона не відьма» [2, с. 35]. Автор підкреслює, що душа Праксіци змогла знайти спокій лише після пережитого потужного стресу.

М. Коцюбинський є першим, хто в своєму творі детально розглянув психологію тих, жінок, які ставали жертвами подібних знущань. Йому вдалось розкрити проблему автосугестії, пояснити походження суспільних страхів та переконань щодо нечистої сили.

Отже, письменники раннього модернізму додали образу відьми чіткіших рис саме як літературному персонажу. Вони почали змальовувати героїнь у контексті їх відчуження від соціуму, концентрувати увагу на психологічній складовій особи. За допомогою глибокого психологізму авторам нарешті вдалось зосередитись на внутрішніх переживаннях героїнь, відтворити широкий емоційний спектр знедолених жінок.

Список використаної літератури:

1. Кобилянська О. Ю. У неділю рано вранці зілля копала [Електронний ресурс]. УкрЛіб: Бібліотека української літератури: URL: <https://www.ukrlib.com.ua/books/printit.php?tid=1031> (Дата звернення: 25.04.2019).
2. Коцюбинський М. Твори у 7-ми томах. Том 2. Повісті, оповідання (1897- 1908). Київ: Наукова думка, 1973. 396 с.

*Кут Андріана,
студентка II курсу,
спеціальності 016 «Спеціальна освіта» (олігофренопедагогіка)*

*Науковий керівник:
кандидат педагогічних наук, доцент
Матющенко Ірина Миколаївна*

«Соціально-психологічна адаптація дітей з інтелектуальними порушеннями в умовах інклюзивного навчання»

Соціально-психологічна адаптація дітей з інтелектуальними порушеннями є дуже актуальною проблемою на сьогодні. Весь процес адаптації дітей з інтелектуальними порушеннями проходить зі значними труднощами. Соціально-психологічна адаптація має на меті пристосування особи до групових норм та соціальної групи до неї. Ефективність соціальної адаптації дітей з інтелектуальними порушеннями залежить від того, наскільки успішно підготовлені діти дошкільного віку з інтелектуальними порушеннями до шкільного життя. У дошкільника важливо сформувані не тільки компетентність мовленнєву (навички правильної звуковимови, оволодіння звуко-буквеним аналізом та синтезом, елементами грамоти тощо), але й необхідно навчити дитину спілкуватися, знаходити відповіді на складні життєві ситуації, товаришувати з однолітками, планувати та підпорядковувати свої дії відносно колективу.

Висвітлюючи проблему соціально-психологічної адаптації дітей з інтелектуальними порушеннями в спеціальній психолого-педагогічній літературі А.Колупасєва, В.Бондар, Ю.Бистрова, І.Матющенко, А.Кузнецов розглядають окреслений вид адаптації, як один з важливих пріоритетів у становленні особистості дитини. Зокрема, підкреслюється важливість перебігу процесу соціально-психологічної адаптованості дітей з інтелектуальними порушеннями в їх міжособистісних стосунках у групі.

Аналіз джерел показав, що праці, які присвячені проблемам соціалізації індивіда, його соціально-психологічної адаптації (Л.Виготський, О.Бодальов, Т.Гаврилова, П.Сімонов, С.Максименко, Б.Теплов), проблемам вивчення, навчання, виховання та корекції розвитку дітей з інтелектуальними порушеннями та дітей інших категорій (Н.Коломінський, О.Киричук, І.Коробейніков, М.Шеремет, І.В.Татьянчикова, С.Миронова, Л.Шипіцина) містять деякі підходи щодо розв'язання цього питання. За останні роки в світі відмічається збільшення кількості дітей, які потребують більше уваги та піклування суспільства через те, що мають певні порушення. Під час вступу до школи діти з інтелектуальними порушеннями стикаються зі значними труднощами в процесі навчання, а саме труднощі в адаптації та інтегрування в колектив школи чи класу. Учням важко оволодівати комунікативними навичками, писемним та усним мовленням, в них дуже важко формуються математичні уявлення. Через низький рівень пізнавальної активності та неуспішність у школі дітей почитають переводити на індивідуальну форму навчання або ж, за згодою батьків, до спеціальних навчальних закладів. Таким чином діти з інтелектуальними порушеннями ізолюються від дітей з типовим розвитком.

Дослідження сучасних науковців, досвід експериментів по впровадженню інклюзивного навчання в Україні доводять, що навчання дітей з інтелектуальними порушеннями та їх однолітків з нормальним розвитком можливе, і є основою інтегрування та соціальної адаптації дітей з інтелектуальними порушеннями, їх підготовкою до самостійного життя. На жаль, на сьогодні організаційні та методичні засади навчально-виховного процесу у загальноосвітніх школах здебільшого орієнтовані на дитину, яка нормально розвивається, без урахування особливостей дітей з інтелектуальними порушеннями. Невідповідність методів та форм педагогічного впливу на дітей з

інтелектуальними порушеннями створює певні умови для формування в них негативного ставлення до навчання та появи девіантної поведінки. Адже байдужість, бездуховність сучасного суспільства є основними перепонами до успішної соціальної адаптації дітей з інтелектуальними порушеннями.

Достатнє розуміння взаємопереходів та взаємозв'язків процесів соціалізації та адаптації є певною платформою розвивальної та адаптивної концепції соціалізації, яка спирається на взаємну роботу біологічних, психологічних та соціальних адаптаційних механізмів. Сам адаптаційний процес особи у психології (соціальній) сприймається, як певний механізм урівноваження особистості та соціуму.

Більша частина дослідників, які займалися адаптацією запевняють, що вона є доволі складним феноменом. Так, поняття адаптації трактують:

- як процес певного пристосування та включення особистих, індивідуальних якостей особистості до життя та її діяльності загалом в умовах, що можуть змінюватися;
- як безперервний та активний взаємозв'язок людини і середовища;
- як зміна середовища яка відповідає потребам, ідеалам та цінностям людини;
- як зміни, які перебувають на рівнях психічної регуляції, відновлення і становлення, певне зберігання саме динамічної рівноваги в системі «суб'єкт праці – професійне середовище» [1; 2; 3; 4].

Дослідження набули широкого розмаху, сформувались різні підходи до вивчення даного питання.

Виходячі з розуміння суті окресленої проблеми, подальші дослідження вбачаємо саме в розкритті суті соціально-психологічної адаптації дітей з інтелектуальними порушеннями в умовах інклюзивного навчання.

Список використаної літератури:

1. Ляшенко Н. Проблеми соціалізації дітей в сучасній Україні. Вісник Університету внутрішніх справ. 2006. № 36. С. 342–347.
2. Попелюшко Р. П. Особливості адаптації та соціалізації дітей з особливими потребами до умов інклюзивного навчання. Ідеї гуманної педагогіки та сучасна система інклюзивного навчання : зб. матер. Всеукр. Науково-метод. конференції, присвяченої 97-річчю від дня народження В. Сухомлинського (29-30.09.2015) / уклад. О. Е. Жосан. Кіровоград: Ексклюзив-систем, 2015. С. 322–327.
3. Философские проблемы теории адаптации / под ред. Г. И. Царегородцева. – М.: Мысль, 1975. – 277 с.
4. Эшби У. Р. Конструкция мозга. Происхождение адаптивного поведения / У. Росс Эшби. – М.: МГУ, 1962. – 399 с.

*Куцова Маргарита,
студентка IV курсу,
спеціальності 053 «Психологія»(спеціальна, клінічна)*

*Науковий керівник:
кандидат психологічних наук, доцент
Кротенко В.І.*

«Особливості стилів сімейного виховання підлітків з ДЦП»

Актуальність теми дослідження. Аналіз літературних джерел вказує на зростання інтересу дослідників до проблем сімей, що виховують дітей з обмеженими можливостями (В.В.Ткачова, А.С.Сабуров, О.М.Мастюкова, Г.Г.Московіна,

М.І.Мушкевич, М.І.Радченко та ін.) особливо, де виховуються підлітки з ДЦП є однією з найактуальніших тем сучасності [2]. Адже психологічна зрілість батьків, досвід соціального спілкування, адекватний вибір стратегії спілкування зі своєю дитиною, стилю її сімейного виховання найчастіше мають вирішальне значення в розвитку підлітків з ДЦП [3].

Мета: визначити особливості впливу стилів виховання на підлітків з ДЦП.

Внутрішньосімейні процеси можуть виступати в якості як позитивного, так і негативного фактора виховання, які впливають на формування особистості дитини [1]. Найбільш значущими в оточенні підлітка з ДЦП є батьки. Саме тому дуже важливо визначити, наскільки особистісні структури, що формуються в підлітковому віці, потребують правильного підбраного стилю сімейного виховання.

З метою більш детального вивчення особливостей стилів сімейного виховання, ми провели дослідження на базі Спеціальної школи-інтернату №15 для дітей з наслідками поліомієліту та церебральними паралічами, м. Києва. У дослідженні брали участь 9 підлітків, учні 8-10 класів. Під час проведення емпіричного дослідження нами були використані наступні методики: проєктивні методики Рене Жіля та «Малюнок сім'ї», опитувальник "Поведінка батьків і ставлення підлітків до них".

За результатами методики Р. Жіля було виявлено, що центральною фігурою в родині виступає мати. Вона є найбільш важливою для дитини, особливо в тих ситуаціях, коли підліток хоче поділитися своїми успіхами. Стосовно взаємин в групі однолітків відмічається відгородженість та замкненість, проявляють ініціативу і допитливість у ситуації взаємин «учень-вчитель». За аналізом проєктивної методики «Малюнок сім'ї» було виявлено знову ж таки, що підлітки в основному першою зображували матір на аркуші та з більшою любов'ю і ретельністю. У 70% досліджуваних спостерігається психологічний комфорт в родині, задоволеність власною родиною, 30% досліджуваних зображували своїх родичів на відстані один від одного, що є відображенням психологічної дистанції між ними.

За опитувальником "Поведінка батьків і ставлення підлітків до них" спочатку проводився кількісний аналіз отриманих даних, а після чого якісний аналіз з інтерпретацією за різними шкалами опитувальника. За результатами оціночного профілю підлітків на батька можна зробити висновок: **шкала позитивного інтересу** становить 13%, у випадку з сином батько не проявляє зацікавленості в його житті, а свої правила ставить вище інших. Підлітки-дівчата відчують на собі батьківські заборони та не прийняття, іноді навіть нехтування їхніми думками і почуттями; **шкала директивності** становить 18%, у відносинах з сином та дочкою батько проявляє себе в формі тенденції до лідерства шляхом завоювання авторитету, заснованого на фактичних досягненнях і домінуючому стилі спілкування; **шкала ворожості** становить 18%, спостерігається порушення взаємин між батьком і дочкою-підлітком, що, в свою чергу, обумовлює підвищений рівень напруженості, нервозності і нестабільності підлітків; **шкала автономності** становить 22%. Батько дуже зайнятий собою, щоб вникати в життя і проблеми сина та дочки; **шкала непослідовності** становить 29%, при позитивному інтересі та психологічному прийнятті у матерів, на відміну від батьків, на перший план виступає довіра.

За результатами оціночного профілю підлітків на матір можна зробити наступні підсумки: **шкала позитивного інтересу** становить 42%, психологічне прийняття матері хлопчики-підлітки бачать у відносно критичному підході до них.; **шкала директивності** становить 12%, що є дуже вираженим показником, тож у випадку, що й хлопців і дівчат не відмічається жорстокого контролю за їх діяльністю; **шкала ворожості** становить 6%, демонструється позитивна активність, відповідальність за долю сина та дочки; **шкала автономності** становить 18%, такі матері оцінюються підлітками як поблажливі, невимогливі. Вони практично не заохочують дітей; **шкала непослідовності** становить

22%,

оцінюється підлітком як якась чергування таких психологічних тенденцій, як панування сили і амбіцій і покірність (в адаптивних формах), делікатність і недовірлива підозрілість.

Отже, виходячи з нашого дослідження, ми можемо зробити висновок, що основними стилями виховання підлітків з ДЦП є непослідовний стиль та гіперопіка зі сторони матері, що є не дуже сприятливим для психофізичного розвитку підлітків та їх особистісного зростання, адже найбільшою мірою шкодять дитині непослідовний стиль виховання, неузгодженість і суперечливість установок батьків на процес виховання, оскільки постійна непередбачуваність реакцій батьків позбавляє дитину відчуття стабільності оточуючого світу, породжуючи в неї підвищену тривожність.

Список використаних джерел:

1. Михальська С. А. Вплив сім'ї на формування особистості дитини. *Вісник Чернігівського національного педагогічного університету. Серія «Психологічні науки»*. 2014. № 121(2). С. 22–28.
2. Мушкевич М. І. Типи батьківського ставлення у сім'ях, які виховують проблемних дітей. *Вісник Чернігівського національного педагогічного університету. Серія «Психологічні науки»*. 2012. № 105. С. 21–24.
3. Павлова О. С. Особенности социальной адаптации подростков с ДЦП в условиях интегрированного обучения // Научно–методический электронный журнал «Концепт». – 2016. – Т. 20. – С. 61–65.

*Куцова Маргарита,
студентка IV курсу,
спеціальності 053 «Психологія»(спеціальна, клінічна)*

*Науковий керівник:
кандидат психологічних наук, доцент
Дубовик О.М.*

«Особливості криз професійного становлення особистості»

Актуальність теми дослідження. Життєвий шлях людини сповнений як позитивними подіями, так і негативними, у чому і виявляється багатогранність життя. І тільки та людина, що не боїться долати бар'єри та кризи, які зустрічаються на її шляху, може досягти особистісного розвитку. Ми хочемо власне зупинитися у своєму дослідженні на професійних кризах, які є невід'ємними та дуже важливими етапами в життєдіяльності людини. Вони мають значний вплив не тільки на виконання професійної діяльності, а й на всі інші сфери життя людини. Наукові роботи Л.І. Анциферової, Н.С. Глуханюк, Е.Ф. Зеєра, Є.О. Клімової, А.К. Маркової, Н.С. Пряжникової, Е.Ю. Пряжникової, А.Р. Фонарьової, Є.Є. Симанюка вказують на актуальність даної теми у галузі психології.

Мета: визначити особливості криз професійного становлення особистості.

Виклад основного матеріалу. Кризи професійного становлення являють собою особливу групу психологічних криз, що виникають на різних етапах професійного шляху особистості, відображають його специфічні закономірності, які не зводяться до закономірностей життєвого шляху особистості [3].

До основних чинників криз професійного становлення відносять:

1. Наднормативну активність як наслідок незадоволеності своїм положенням, своїм статусом, стосунками в колективі.

2. Соціально-економічні умови життєдіяльності людини (скорочення робочих місць, ліквідація підприємства, переїзд).
3. Вікові психофізіологічні зміни (погіршення здоров'я, зниження працездатності, синдром "емоційного вигорання").
4. Вступ у нову посаду, участь у конкурсах на заміщення вакансії, в атестаціях.
5. Повне занурення у професійну діяльність.
6. Якісну перебудову способів виконання професійної діяльності.
7. Зміни в життєдіяльності (зміна місця проживання, перерва у роботі, "службовий роман" тощо) [1].

Професійна криза – це завжди відкидання старих неадекватних засобів і способів професійної активності [3]. Кризові явища – невід’ємний атрибут динамічного процесу становлення особистості. Ступінь усвідомлення особистістю криз є індивідуальним. Він залежить від способу перебігу кризової ситуації, оскільки при її сприятливому вирішенні людина рідко усвідомлює дане явище як кризу. Кризи можуть перебігати короткочасно, бурхливо чи поступово, без яскраво виражених змін професійної поведінки.

Кризові періоди можуть мати два можливі «результати» – сприяти особистісному розвитку або вести до особистісної деградації [1]. До деструктивного шляху виходу з кризи відносять пошук шляхів реалізації себе в позапрофесійній діяльності (в побуті, хобі та ін.), а також прояв професійно небажаних якостей особистості. Якщо при конструктивному виході з кризи професійно небажані якості долаються особистістю, то при деструктивному вони стають більш вираженими. Породжуючи психічну напруженість, кризи стимулюють професійний розвиток особистості. І здебільшого, переживаючи кризу, особистість піднімається на вищий рівень розвитку [2]. Отже, професійні кризи є невід’ємною складовою професійного розвитку особистості, що можуть мати як негативні, так і позитивні наслідки залежно від того, наскільки швидко та успішно вони подолані.

Професійна криза - це перехід від однієї стадії професійного розвитку до наступної. Її змістовним аспектом є кардинальна перебудова особистості. Згідно визначенню криз, перехід від однієї стадії до іншої породжує нормативні кризові явища, вихід з яких може бути як конструктивним, так і деструктивним. І допомогти людині знайти такий конструктивний вихід – одне з завдань сучасної кризової психології.

Висновки. Отже, становлення особистості та її професіоналізм реалізується в професійній діяльності. Успішна кар’єра дозволяє людині реалізувати свій особистісно-професійний потенціал, досягти визнання серед інших людей. Індивідуальний кар’єрний шлях виражається в чергуванні підйомів і спадів особистісно-професійного розвитку, може мати нелінійний характер та охоплювати декілька сфер життєдіяльності. Психологічні і соціальні бар’єри, що виникають на життєвому шляху, стимулюють розвиток нових етапів професійного майбутнього на базі професійної мобільності, обумовлюють перехід на нові можливості кар’єри. Інтенсивність переживання професійних криз визначається активністю особистості і будовою її життєвого світу, що дає змогу людині при успішному її подоланні вийти на новий рівень становлення професійності.

Список використаної літератури:

1. Зеер Э.Ф. Психология профессий: Учебн. пособие. – 3–е изд., перераб. и доп. – М.: Академический Проект, Фонд «Мир», 2005. – 336 с.
2. Кокур О. М. Життєве та професійне самоздійснення як предмет дослідження сучасної психології / О. М. Кокур // Практична психологія та соціальна робота. – 2013. – № 9. – С. 1–5.
3. Пряжников Н.С., Пряжникова Е.Ю. Психология труда и человеческого достоинства. – 3-е изд. – М.: Академия, 2005. – 480 с.

*Левченко Олена Володимирівна,
студентка I курсу магістратури,
спеціальності 016 «Спеціальна
освіта» (ортопедагогіка)*

*Науковий керівник:
доктор педагогічних наук,
професор
Глоба Олександр Петрович*

«Корекція зорово-просторових уявлень у дітей старшого дошкільного віку з дитячим церебральним паралічем»

Аналізуючи результати досліджень сучасних вітчизняних науковців, зокрема І. Левченко (1989, 2000), О. Приходько (2001), В. Кондратенко (2011), Л. Мельничук (2012) та ін., у яких охарактеризовані підходи щодо організації корекційно спрямованого виховання та навчання дітей з особливими освітніми потребами, ми маємо змогу ознайомитися з критеріями порушення пізнавальної діяльності, емоційно-вольової сфери, моторики, соціальної взаємодії та їх вплив на перебіг і включення осіб даної категорії у освітній процес, розвиток суспільної значущості та становлення бази наукових досліджень для розробки програм корекції наслідків ушкоджень центральної нервової системи.

Враховуючи різноманітні прояви аналізаторних ушкоджень, слабкість соматичного здоров'я, труднощі у відтворенні графо-моторних навичок, орієнтування у власному тілі і просторі, міжпівкульну недостатність, емоційну нестійкість, слабкість вольової сфери, виникає потреба для розробки і вдосконалення корекційних програм, які будуть використовуватися на ранніх етапах онтогенезу. Особливої уваги потребує не лише ранній, але й старший дошкільний вік, перебіг якого супроводжується активною підготовкою до школи, виконання нової соціальної ролі, що вимагає достатньо високого рівня мозкової організації. Не останнє місце займає розвиток і корекція зорово-просторових уявлень, що є передумовою для функціонування окоміру, підготовки руки до письма, виконання основних вимог сучасних освітніх програм.

За даними Л. Вознюк (2015) проблемне поле розвитку і впливу стану тонких диференційованих рухів, зорово-просторового гнозису, зорово-моторної координації, графо-моторних навичок на подальший процес включення дітей з наслідками органічного ураження нервової системи у освітнє середовище проаналізоване у дослідженнях Р. Бабенкової (1993 р.), Т. Комарової (2008), О. Чеботарьової (2005), Ю. Ляного (2008), Н. Кукси (2008) та ін.

Зокрема, автор Л. Вознюк переконана, що більшість дітей старшого дошкільного віку з дитячим церебральним паралічем, в міру вище згаданих проявів аналізаторних ушкоджень, інтелектуальної і психофізичної незрілості, мають обмежений доступ до якісної дошкільної підготовки. Оскільки велика кількість друкованого матеріалу для роботи не є адаптованим до індивідуальних потреб дітей, тому виникає необхідність для розробки та експериментальної перевірки програм корекції, які дозволять у сенситивний період старшого дошкільного віку підготувати їх до включення у загальноосвітній навчальний процес [1, с.28].

У дослідженнях О. Шлапаченко (2010) автор зосереджує нашу увагу, що недостатність формування зорово-просторових уявлень у обраної нами категорії дітей, пов'язана з порушеннями конструктивного праксису. Це зумовлює незрілість сприймання просторових відносин, обмеженість розвитку конструктивної діяльності, а отже складання фігур з різних за розмірами елементів, розбирання предметів, зображень на деталі, негативно проявляється на зображувальній діяльності в цілому. Вище згадане, вимагає

активного розвитку досвіду у сфері моторики, схеми тіла, орієнтування у напрямках простору, просторовій взаємодії предметів між собою і по відношенню до дитини. Спостерігаються труднощі в обслуговуванні себе, неспроможність правильно одягнутися, запам'ятати розташування робочих кімнат, малювати, зобразити предмет за зразком, дзеркалення тощо [4, с.124].

С. Коноваленко (2006) та Н. Андреева (2013) зазначають, що недостатність формування зорових уявлень проявляється в обмеженій фіксації погляду, здатності до стеження за рухами предметів і спричиняє не лише моторну незрілість, але й патологію просторових уявлень, гальмуючи розвиток наочних форм мислення та вище згаданого конструктивного праксису. Утруднюється формування сенсорних еталонів кольору, форми і величини предметів. У дітей старшого дошкільного віку з дитячим церебральним паралічем поєднання порушень зорово-моторної координації відбувається в тандемі з патологічними, неправильними установками частин тіла, що пригнічує здатність контролювати і слідкувати за власними рухами.

Орієнтуючись на дослідження К. Семенової (1972, 1975), науковці виділяють першочергові заходи корекції: виділення провідної руки в іграх, спеціальні повторювані корекційні вправи на кожному занятті, зокрема по формуванню конструктивних вмінь і навиків, акцент на розвиток окоміру, рухів очних яблук, цілісного сприймання предмета, що поєднується з становленням рухів рук, захватом і утриманням предметів у різних відношеннях [3, с.10; 1, с.129].

Отже, при аналізі вище вказаної проблематики, представленої у доступній науковій літературі, враховуючи труднощі і обмеження, спричинені дефектом у дітей старшого дошкільного віку з дитячим церебральним паралічем, виникає потреба у розробці комплексу заходів, спрямованих на реалізацію процесу максимально ефективної дошкільної підготовки та корекцію зорово-просторових уявлень дошкільників, який міг би охопити різні напрямки проявів даного типу недостатності у дітей даного контингенту, що і передбачено у нашому подальшому дослідженні.

Список використаної літератури:

1. Андреева Н. Р. Сенсорные предпосылки графических навыков дошкольников с тяжелыми двигательными нарушениями//Гуманитарные исследования. - 2013. - №4,126-130 с.
2. Вознюк, Людмила Михайлівна. Вивчення сенсорного компонента як основи до оволодіння графо-моторними навичками у дошкільників з ДЦП [Текст] / Л. М. Вознюк // Науковий часопис Національного педагогічного університету імені М. П. Драгоманова: збірник наукових праць / М-во освіти і науки, молоді та спорту України, Нац. пед. ун-т ім. М.П. Драгоманова. - Київ: Вид-во НПУ ім. М. П. Драгоманова, 2015. - Серія 19: Корекційна педагогіка та спеціальна психологія, Вип. 29
3. Коноваленко С. В. Диагностическое изучение особенностей психического развития детей старшего дошкольного возраста с детским церебральным параличом и его коррекция средствами деятельности конструирования: автореф. дис. на здобуття наук. ступеня канд. псих. наук / Коноваленко Светлана Владимировна – Нижний Новгород, 2006. – 28 с.
4. Шлапаченко, Ольга Анатоліївна. Проблема формування просторових уявлень у дітей 5-8 років у дітей зі спастичною диплегією / О. А. Шлапаченко // Наука і освіта : наук.-практ. журн. Півд. наук. Центру АПН України. - 2010. - № 8. - С. 155-162.

*Луцик Яна Олександрівна,
студентка IV курсу,
спеціальності 016 «Спеціальна освіта»
(олігофренопедагогіка)*

*Науковий керівник:
кандидат педагогічних наук, доцент
кафедри психокорекційної педагогіки
Піонтківська Г.С.*

«Проблема формування елементарних математичних уявлень у дітей з інтелектуальними порушеннями дошкільного віку»

Математичний розвиток дітей дошкільного віку є неможливий без усвідомлення важливості математичного знання у сучасному світі, його ролі для суспільства загалом. А, математична грамотність є невід'ємним елементом освіченості, культури, соціальної, особистої та професійної компетентності (М. Богданович, Ф. Блехер, Г. Костюк, Г. Леушина, Н. Менчинська, Н. Непомняца, О. Савченко А. Столяр та інші). Автори під математичним розвитком дошкільнят розуміють якісні зміни у формах пізнавальної діяльності дитини, які складаються внаслідок формування елементарних математичних уявлень і зв'язаних з ними логічних операцій [1, 3].

Загальному розумовому розвитку дітей, як вказували Г. Леушина, Н. Непомняца, А. Столяр та інші, сприяє раціонально побудоване навчання їх математики, тобто своєчасне, доцільно відповідне віку та інтересам дитини навчання [3].

Вікові можливості дошкільників дають змогу формувати в них цілком наукові, хоча й елементарні, початкові математичні знання (Г. Костюк, М. Богданович, О. Савченко, Н. Менчинська, Г. Леушина та ін.). При цьому, відповідно до віку дитини, як підкреслювали автори, треба добирати й спосіб впливу для створення найсприятливіших умов формування певних знань та умінь.

Надаючи вагомого значення цілеспрямованому навчання математики дітей дошкільного віку та їх математичному розвитку, Ф. Блехер пов'язувала рівень математичного розвитку дитини з рівнем її самостійно здобутих знань. На її думку, «вихователь має сприяти саморозвиткові дитини, а не втручатись активно в її розвиток» [1, с. 78].

Особливості та труднощі засвоєння математичних знань дітей з інтелектуальними порушеннями розглядала численна кількість науковців: К. Щербакова, В. Панченко, Н. Тарнавська, А. Леушина, Л. Виготський, А. Граборов, М. Перова, В. Бондар та багато інших [6].

Дослідження Б. Пінського, М. Певзнер, В. Перової, Ж. Шиф та ін. показали, що діти з інтелектуальними порушеннями схематично та неконкретно вирішують завдання, які потребують наочно-образного мислення, у них спостерігається порушення цілеспрямованості в діяльності. А, збіднілого чуттєвого досвіду, який є характерним для таких дітей, не вистачає для формуванні у них вищих психічних функцій, отже, проблема формування точних та узагальнених уявлень, які є необхідними у вивченні математики, має первісне значення. На думку авторів, на засвоєння математичних знань, формування математичних уявлень дітей з інтелектуальними порушеннями впливають й особливості їх мислення, яке характеризується загальмованістю, недостатньою послідовністю, схильністю до побічних асоціацій [4].

Дослідженню труднощів, які виникають під час засвоєння математичних понять та призводить до зниження мотивації до навчання, розладів поведінки і як наслідок шкільної

дезадаптації присвячені роботи О. Гаврилова, О. Ляшенка, Н. Королько, В. Крутецького, М. Моро, Н. Непомнящої, М. Перової, Ю. Пумпутіса, Т. Розанової, О. Соколова та ін. Так, успіх в навчанні математики дітей даної категорії, як наголошував В. Крутецький, багато в чому залежить, з одного боку, від урахування труднощів і особливостей оволодіння ними математичними знаннями, а з іншого – від урахування потенційних можливостей учнів [2].

Оволодіння навіть елементарними математичними поняттями, на думку М. Перової, вимагає від дитини досить високого рівня розвитку таких процесів логічного мислення, як аналіз, синтез, узагальнення, порівняння, які, як вона наголошує, страждають у дітей з інтелектуальними порушеннями [5].

Аналіз літературних джерел та результатів досліджень свідчать, що для інтелектуального та особистісного розвитку дитини з інтелектуальними порушеннями формування елементарних математичних уявлень є надзвичайно важливим. Однак, як зазначає Л. Бараєва, це відбувається лише в тому випадку, якщо створюються особливі умови для розвитку дитини і вона включається в процес систематично здійснюваної корекційно-виховної роботи, елементом якої стає цілеспрямоване формування математичних понять.

Список використаної літератури:

1. Блехер Ф. Н. Дидактические игры и занимательные упражнения в первом классе. М. : Просвещение, 1964. 184 с.
2. Гаврилов О. В. Спеціальна методика викладання математики у допоміжній школі : навчальний посібник: (для спец. 7.010106 "Дефектологія. Олігофренопедагогіка"). К. - П. : Кам'янець-Подільський держ. ун-т РВВ, 2005. 102 с.
3. Леушина А. М. Формирование элементарных математических представлений у детей дошкольного возраста. М. : Просвещение, 1974. 368 с.
4. Певзнер М. С. Дети-олигофрены (изучение детей-олигофренов в процес се их воспитания и обучения): к изучению дисциплины. М. : Изд-во АПН, 1959. 473 с.
5. Перова М. Н. Методика преподавания математики в специальной (коррекционной) школе VIII вида. М.: Владос, 2001. 408 с.
6. Щербакова К. Й. Методика формування елементарних математичних уявлень у дошкільників: навчальний посібник / ред. Є. В. Бондарчук. К. : Вища школа, 1996. 240 с.

*Макотра Анастасія Юрївна,
студентка III курсу,
спеціальності «014 Середня освіта
(Українська мова та література)»*

*Науковий керівник:
кандидат філологічних наук, доцент
Галак Інна Петрівна*

«Маргінальна героїня в стані дезадаптації: між селом і містом (Люко Дашвар «село не люди»)»

Проблема маргінальної особистості в сучасному суспільстві сьогодні стає все більш актуальною і виразною. Маргінальність є багатозначним поняттям. Загалом, можна сказати, що це проміжний стан людини в суспільстві. Якщо говорити про маргінальність однієї людини, тобто індивідуальну, то мається на увазі, що індивід відчуває відчуження, несприйняття його у певній соціальній групі. Інакше кажучи, коли людина суттєво змінює навколишнє середовище та соціальні зв'язки і, не зважаючи на тривалий час, не може

адаптуватися до цих змін [1]. Саме такою ми бачимо героїню роману Люко Дашвар «Село не люди».

Події першої частини роману Люко Дашвар розгортається в культурно і соціально занепадому селі Шанівка. Письменниця послідовно нанизує яскраві епізоди, які промовисто і різнопланово характеризують героїню та її оточення. Письменниця виявляє розуміння підліткової психології, причину підвищеної конфліктності, часто нерозуміння іншими людьми. Катерина, як звичайний підліток, хоче здаватися дорослішою, її бажання не такі й великі: «заколка» для волосся, пальто і ліфчик, який би підтверджував її дорослість. Після трагічного випадку з Сашком і Сергієм весь маргінальний соціум засуджує дівчину, вважаючи її винною у смерті хлопця. Люди, що оточують Катерину, за звичаєним стереотипом шукають когось винного у своїх бідах, часто перекладаючи вину на слабшого та беззахиснішого. І врешті-решт усе село збирається з факелами під будинком Катерини, порівнюючи її при цьому з відьмою. Письменниця оголює глибинні пласти колективного несвідомого, що в умовах дегенерації та занепаду виявляються дикою алогічною поведінкою. Звісно, все це болісно вплинуло на психологічне здоров'я дівчинки, адже всі, окрім батьків, налаштовані проти неї.

У сучасній прозі доволі таки часто зображують опозицію села і міста [3]. Однак для героїні місто стає уявним порятунком, шансом втечі від «затаврованості». І от Катерина їде до міста, сподіваючись на краще майбутнє, проте реальність виявилась не такою. Мешкаючи у в сім'ї Крупки, вона постійно намагалася чимось допомогти, не створювати клопотів стороннім людям. Натомість ми знову бачимо, як жорстоко поводяться з дівчиною. І якщо в селі вона тікала від «дикого» натовпу людей, то в місті їй докучає, здавалося б, інтелігентний професор Крупка. Всі ті мрії про життя в місті руйнуються. Знову виразною стає маргінальність Катерини вже в новому середовищі. Життя в місті для неї чуже та незрозуміле, точно таке, як і вона для міста. Дівчина більше не хоче залишатися в столиці і повертається додому в село. Хронотоп роману розгортається за циклічним принципом: село – місто – знову село.

Очевидно, що ім'я Катерина несе певне смислове навантаження, викликаючи асоціацію з героїнею однойменної поеми Тараса Шевченка. Дівчинка-підліток опиняється абсолютно беззахисною і дезорієнтованою через асоціальну поведінку дорослих. Так само напризволяще покинуті й інші підлітки – Сашко та Сергій, без належної батьківської опіки вони потрапляють в небезпечну ситуацію, яка закінчується для одного з них трагічно. Не тільки підлітки, але й дорослі виявляють психологічну та соціальну незрілість, а тому не можуть стати прикладом, наставниками для нового покоління.

Досить цікавим є розрізнення соціальної маргінальності та маргінальності соціуму. Маргінальність соціуму можна порівняти з особистісною маргінальністю або ж з груповою. Натомість соціальна маргінальність зумовлена соціумом [1]. Тобто, у романі «Село не люди» соціально маргінальним є село Шанівка, і це спричинено людьми, що там проживають. Село у романі уособлює в собі не одне, а тисячі таких сіл, про які всі забули, яких і не позначають на картах. Люко Дашвар не вдається до ідеалізації села. Вона в натуралістичній манері зображає всіх тих жорстоких людей та їх вчинки. Щодо маргінальності соціуму, можна розглядати окремо Катерину або ж всіх жителів як групу. Особистість опиняється у вимушеній ізоляції через соціальне неприйняття, але тим самим наче підкреслює свою своєрідність та індивідуальність.

Письменниця уважно простежує не тільки життєві перипетії героїні, а, перш за все, її внутрішню еволюцію. Читач спостерігає, як міняється людина, її поведінка, як відбувається процес дорослішання і усвідомлення себе як окремої особистості.

У романі яскраво проявляється проблема маргінальності та соціального відчуження як в традиційному селі, так і сучасному урбаністичному середовищі. Можливо, комусь і в такій ситуації вдається пристосуватися та стати «іншим», але не Катерині. І от героїня повертається до села, раніше така не сприйнята всіма, але тепер маргінальність стає ядром її особистісної ідентичності. Тепер їй не треба пристосовуватися до «інших», тепер «інші»

приспосовуються до неї. Отже, у романі «Село не люди» Люко Дашвар торкнулося болючих проблем українського маргінального суспільства, оголивши «некомфортні» проблеми та явища.

Список використаної літератури:

1. Баршацька Г. Ю. Маргінальність як соціальна проблема міста : [стаття] / Запорізький національний технічний університет, м. Запоріжжя, Україна, 2013. 60 – 64 с.
2. Дашвар Люко. Село не люди : [роман] / Люко Дашвар. Х. : Книжковий клуб «Клуб Сімейного Дозвілля», 2007. 252 с.
3. Свириденко Оксана. Опозиція село/місто в організації художнього простору прози Люко Дашвар : [стаття] // Теоретична і дидактична філологія. Випуск 20, 2015. 89 – 97 с.

*Малинич Марина Володимирівна,
студентка I курсу ОР «Магістр»,
спеціальності 053«Психологія (спеціальна, клінічна)»*

*Науковий керівник:
кандидат психологічних наук, доцент
Афузова Ганна Валеріївна*

«Проблема професійного самовизначення осіб з інтелектуальними порушеннями»

Проблема професійного самовизначення тривалий час не розглядалася в самостійному аспекті, однак, під впливом динаміки сучасності, професійна діяльність на сьогодні займає чи не найважливіше місце у житті кожної зрілої особистості, а отже, виникає гостра потреба у правильному виборі професії.

Як стверджує В. Товстоган, кожній професії відповідає окремий набір психологічних та фізичних якостей, проте успішність професійної діяльності та задоволення професією залежить від ступеня відповідності індивідуальних якостей вимогам професії [4, с. 50]. Ця відповідність і є готовністю до професійної діяльності (стійким станом особистості учня, в основі якого лежить динамічне поєднання певних властивостей, що включає спрямованість інтересів і схильностей, його практичний досвід і знання власних особистісних особливостей). Також слід підкреслити, що для професійного становлення особистості незмінно важливими завжди залишатимуться певні умови – задатки, загальні та спеціальні здібності, умови виховання, та якість навчання, спадковість, формування досвіду.

В сучасних суспільно-економічних умовах особливо складним вибір професії є для осіб з інвалідністю, і, в першу чергу, з інтелектуальними порушеннями. Варто зазначити, що для особистості з інтелектуальними порушеннями не менш важливими є ще й певні критерії, зокрема такі як рівень та потенційні можливості розвитку професійних здібностей, загальний спектр ціннісних орієнтацій особистості, мотиви праці, психофізіологічний стан людини, що надає можливість до виконання трудової діяльності, вміння вирішувати складні життєві та професійні ситуації [2, с. 75-76]. Порушення психічних процесів, бідність життєвого досвіду, обмеженість знань, неточність понять, уявлень, незрілість почуттів, інтересів, неадекватність самооцінки і професійного самовизначення в подальшому зменшує шанси людини з інтелектуальними порушеннями на працевлаштування, формування соціального досвіду, успішну соціалізацію і, як наслідок, на активне соціальне життя.

Проблемами професійного самовизначення осіб з порушеннями інтелекту інтенсивно займалися О. Вітковська, С. Рубінштейн, Ю. Гільбух, О. Голомшток, В.

Золотоверх, Є. Климов, С. Миронова, М. Степаненков, Л.Столяренко, В. Товстоган та інші. Вагомого значення професійне самовизначення осіб з інтелектуальними порушеннями почало набувати ще в 60-70-х роках ХХ ст. Саме тоді широкому загалу здалась доречною необхідність підготовки майбутніх випускників до практичної соціально корисної трудової діяльності в звичайних умовах соціального розвитку. На думку Г. Мерсіянової, вивчення практичного і теоретичного досвіду показало, що невід'ємною складовою для реалізації задуму стало впровадження системного навчання в спеціальні заклади України, завдяки чому комплектування класів здійснювалося залежно від рівня пізнавальних можливостей дітей [1, с. 45]. Але і на сьогодні проблема професійного становлення особистості з інвалідністю (особливо, обумовленої інтелектуальними порушеннями), її професійно-трудової соціалізації не втрачає своєї актуальності.

Доречним вважаємо відзначити, що базою для розробки критеріїв професійної придатності осіб з порушеннями інтелекту є вивчення вимог професіограми. Оскільки найважливішою складовою професіограми є психограма (психологічний портрет професії), підбір спеціалізованих методик для професійного самовизначення, повинен здійснюватися саме з опорою на основні її параметри, до яких відносять стан сенсорно-перцептивної та психомоторної сфер, а також особливості мислення, пам'яті та уваги. Це в свою чергу забезпечує первинні засади для можливості подальшого професійного орієнтування [3, с. 31-32].

Практичний досвід дефектологічної галузі, та детальний її аналіз, дає нам підстави узагальнити та визначити основні психологічні особливості професійного самовизначення осіб з порушеннями інтелекту. Незважаючи на те, що у них, так само як і у осіб, розвиток яких знаходиться в межах соціально-психологічної норми, професійне самовизначення займає одне з провідних місць у самосвідомості особистості, обрання професійної діяльності залишається ускладненим у зв'язку з когнітивними порушеннями, бідністю життєвого досвіду, обмеженістю знань, неточністю понять і уявлень, незрілістю почуттів і інтересів, неадекватністю самооцінки тощо. Отож, однією з характерних особливостей, яку варто згадати першою, вважаємо те, що значна частина учнів мають нереальні професійні плани, оскільки вони передбачають професійну діяльність, яка не відповідає їх можливостям. Часто такі особи, не враховуючи своїх інтелектуальних можливостей, прагнуть стати юристами, економістами, менеджерами, поліцейськими і навіть директорами. Не менш доцільним буде виокремити ще одну з провідних психологічних особливостей, яка полягає в тому, що вибір професії осіб з інтелектуальними порушеннями визначається спрямованістю шкільного трудового навчання (швацтво, токарство тощо) та зазвичай здійснюється під впливом рідних, (найчастіше батьків), педагогів та знайомих. Поруч з цим, такі особи вважають за краще групову форму діяльності і бажають працювати з родичами або товаришами. Що стосується мотиваційної спрямованості діяльності, то в них вона викликана суто усвідомленням необхідності навчання для успішного майбутнього. Ну і фактом, все ж залишається несформованість механізму диференціації, в результаті чого простежується нестабільність життєвих цінностей та професійних намірів загалом.

Узагальнюючи, слід наголосити, що в основі професійного самовизначення осіб з інтелектуальними порушеннями є розв'язання протиріч, що виникають у процесі оволодіння професійною діяльністю між внутрішніми можливостями особистості та зовнішніми вимогами професійної діяльності. З боку можливостей йдеться як про внутрішні особистісні ресурси, так і про психологічні особливості професійного самовизначення (уже вищезгадані ціннісні орієнтації, рівень домагань тощо). З боку зовнішніх вимог – тенденції, які диктуються суспільством. У даній категорії осіб так зване «протиріччя» є знову ж таки ще однією характерною особливістю професійного самовизначення, яка полягає у невідповідності внутрішніх ресурсів особистості суспільним вимогам. Таким чином, про готовність особи з порушеннями інтелекту до

професійної діяльності можна говорити тільки у тому випадку, коли це протиріччя є розв'язаним. Розв'язати це протиріччя самостійно особи з інтелектуальними порушеннями не можуть. Підсумовуючи, вважаємо доцільним наголосити на тому, що провідним завданням науковців на даному етапі є детальне вивчення вищеперерахованих особливостей та врахування їх впливу на можливість успішного професійного самовизначення осіб з інтелектуальними порушеннями.

Список використаної літератури:

1. Мерсіянова Г. М. Професійно-трудова підготовка учнів допоміжної школи. *Дефектологія*. 2001. №1. С. 45.
2. Муравьёва Е. В. Особенности развития профориентационной направленности умственно отсталых школьников. *Коррекционная педагогика*. 2009. №5 (35). С.75-76.
3. Товстоган В. С. Готовність розумово відсталих учнів до опанування робочих професій. *Дефектологія*. 2000. №2. С. 31-32.
4. Товстоган В. С. Стан сформованості професійно важливих якостей в учнів допоміжної школи. *Дефектологія*. 2001. №1. С. 50.

*Марченко Яна Олександрівна,
Студентка IV курсу,
спеціальності 016«Спеціальна освіта» (логопедія)*

*Науковий керівник:
доктор педагогічних наук,
професор кафедри логопедії
та логопсихології
Конопляста Світлана Юріївна*

«Логопедичний супровід дитини дошкільного віку з розладами спектра аутизму та родини, що її виховує»

Сучасний етап розвитку теорії та практики логопедії характеризується посиленою увагою до вивчення шляхів допомоги різним категоріям дітей з мовленнєвими порушеннями, у тому числі і дітям з аутизмом, що має важливе науково-практичне значення.

Труднощі корекції дітей з раннім дитячим аутизмом значною мірою обумовлені складною структурою і тяжкістю їх дефекту, що виявляються в особливостях їх афективної дезадаптації, в дефіциті потреби в спілкуванні, в недорозвиненні регуляторних функцій і в своєрідних порушеннях пізнавальної та мовленнєвої діяльності [4, с.78].

Ранній дитячий аутизм – це особливий тип порушення психічного розвитку, що виникає на основі біологічної дифіцитарності дитини (О.Р. Баєнська, М.М. Ліблінг та ін). Згідно з сучасними міжнародними класифікаціями, дитячий аутизм належить до первазивних порушень, що охоплюють усі сторони психічного розвитку дитини [8, с. 101].

Сьогодні дослідники виокремлюють не лише аутизм (ранній дитячий аутизм – РДА), а цілу групу розладів спектра аутизму (РСА), оскільки існує декілька можливих форм порушень - різних за важкістю та ступенем вираженості симптомів. Діти з РСА можуть дуже відрізнятися за здатністю встановлювати контакт з оточуючими як за допомогою мовлення, так і невербального спілкування, а також за рівнем інтелектуального розвитку.

Дана проблема вивчалася та висвітлювалася такими науковцями, як Е. Блейлер, Д.А. Гіляровський, К. С. Лебединська, О. С. Нікольська, Н.І. Озерецький, Ж. Ваньє, Б. Кауфмана, А. Rajner, М. Wroniszewski та ін. Останніми роками в Україні спостерігається значна зацікавленість проблемою розвитку та виховання дітей з розладами спектра аутизму такими вітчизняними науковцями та практиками, як Т.Д. Ілляшенко, С.Ю. Конопляста, М.І. Мушкевич, О.С. Нікольська, К. Островська, М.В. Рождественська, О. Романчук, М. Химко, Д.І. Шульженко, В.В. Тарасун, Н.В. Базима та ін.

Останніми роками з'явилося припущення про значну роль у патогенезі аутизму поствакцинальних ускладнень з боку ЦНС. Надходить все більше підтверджень того, що РАС найчастіше спричиняються геномною патологією, а для запуску патологічного механізму потрібен додатковий зовнішній фактор (вакцинація, захворювання, стрес тощо) [2, с. 109].

Поява дитини з порушеннями розвитку для будь-якої сім'ї – вельми складний іспит, за якого сім'я потребує об'єктивної інформації, соціальних ресурсів, підтримки близьких та друзів, кваліфікованої допомоги спеціалістів[7, с.2]. Кожна сім'я, де росте дитина з порушеннями в розвитку, шукає поради та підтримки фахівців. Тому, на сучасному етапі розвитку вітчизняної спеціальної освіти функціонує система логопедичної допомоги дітям з порушеннями мовлення, а також система роботи з батьками дітей логопатів, яка включає батьківські збори, інформаційні виставки, консультації, відкриті заняття – як групові, так і індивідуальні.

Забезпечення корекційної логопедичної допомоги сім'ям дітей із розладами спектра аутизму свідчить про необхідність виокремлення суто логопедичного напрямку супроводу сім'ї, що виховує дитину з розладами спектру аутизму.

За визначенням Коноплястої С.Ю. та Кисличенко В.А., логопедичний супровід сім'ї – це вплив на дитину прямий чи опосередкований (через близьке оточення) який реалізується у різних формах, за необхідністю, протягом усього дитячого віку спеціалістами-логопедами. [5, с. 65]

Як зазначають О.С. Нікольська, Е.Р.Баєнська, М.М. Ліблінг в своїй роботі «Аутичний ребенок», що основна робота при аутизмі лягає на близьких – сім'ю, а супроводжувати їх повинна ціла команда професіоналів (лікар-педіатр, психоневролог, психолог, педагог-спеціаліст, шкільний вчитель, соціальний робітник, логопед). Однак, центром всієї команди є саме родина, якій спеціалісти мають надати інформацію, навчати, вирішити окремі проблеми, підтримати на цьому шляху [3, с.91].

Розумне, цілеспрямоване виховання дитини з особливими потребами створює сприятливі умови для компенсації того чи іншого дефекту та корекції вад і недоліків, що зумовлені ним. Формуванням особистості такої дитини, зокрема з аутистичними вадами, здійснюється, як цілеспрямований, поетапний процес, що становить цілісну систему, сукупності динамічно пов'язаних компонентів (явищ, процесів, впливів, етапів), взаємодія яких породжує нову системну якість як корекційно-педагогічного виховання, так і виховання дитини в родині (В.В. Тарасун, Н.В. Базима) [6, с. 75]

Результат виховання та навчання може бути успішним тільки за умови, якщо педагоги і батьки стануть рівноправними партнерами, оскільки вони виховують одних і тих же дітей. В основу цього союзу повинна бути покладена єдність прагнень, поглядів на освітній процес, вироблені спільно загальні цілі і освітні завдання, а також шляхи досягнення намічених результатів. [1, с. 96]

Список використаної літератури:

1. Кисличенко В.А. Логопедичний супровід сім'ї, в якій виховується дитина з порушеннями мовлення : монографія / В. А. Кисличенко, С. Ю. Конопляста. – Миколаїв : Ілон, 2016. – 218с.

2. Кисличенко В.А. Логопедичний супровід сім'ї, в якій виховується дитина з порушеннями мовлення.: автореф. дис. ... канд. пед. наук : 13.00.03/ В.А.Кисличенко.- К., 2011.-20с.
3. Конопляста С.Ю. Загальні підходи до корекції порушень психомовленнєвого розвитку у дітей дошкільного віку / С.Ю. Конопляста // Діти з обмеженими можливостями. Проблеми та перспективи навчання та виховання : зб. Наукових праць.- Слов'янськ, 1999.-С. 83-89
4. Мэш Э. Детская патопсихология: Нарушения психики ребенка / Э. Мэш, Д. Вольф. – М.: Олма-Пресс, 2003. – 511 с.
5. Половинкина О.Б. Педагогическая поддержка семьи в процессе комплексной реабилитации ребёнка с ограниченным поражением цнс в условиях стационара / Половинкина О.Б.// Дефектология. – 2005. - №1.-С.14-20
6. Романчук Олег. Неповносправна дитина в сім'ї та в суспільстві. - Львів, 2008. – 334 с.
7. Шпак Валентина. Специфіка педагогічної реабілітації сімей із дітьми із психологічними вадами / Шпак Валентина. // Імідж сучасного педагога.- 2004.- № 8-9.- С. 33-34
8. Янушко Е. А. Игры с аутичным ребенком. Установление контакта, способы взаимодействия, развитие речи, психотерапия. – М.: Теревинф, 2004.

*Матвеева Яна Василівна,
студентка II курсу,
спеціальності 016 «Спеціальна освіта» (тифлопедагогіка)*

*Науковий керівник:
кандидат психологічних наук, доцент
Гребенюк Тетяна Миколаївна*

«Корекційна спрямованість уроків трудового навчання у першому класі спеціальної школи для дітей з глибокими порушеннями зору»

У час розбудови нової української школи актуального значення набула проблема розвитку інтересів учнів до певних видів діяльності. Пізнання само по собі є дивовижним, чудовим процесом, що пробуджує живий і незгасний інтерес. Підвищення ролі людського фактору в демократизації суспільства передбачає пошук шляхів модернізації трудової підготовки учнів. Завдання полягає в удосконаленні якості підготовки школярів.

Важливим аспектом проблеми є трудове виховання молоді і підготовка її до самостійного життя та праці в сучасних умовах школи. Найважливішим аспектом цієї проблеми є праця як засіб всебічного і гармонійного розвитку особистості, як основа виховання громадянськості, умова розумового, фізичного та естетичного становлення особистості, виховання позитивної мотивації, стійкого інтересу до праці.

Праця задіює учнів у складну систему суспільних відносин, формує морально-ціннісні орієнтації. Трудове виховання починається з 1 класу і органічно поєднується з навчальним процесом та усім життям колективу. В трудовій діяльності відшліфовуються світоглядні позиції школярів, у праці формується особистість людини як творця, який діє в ім'я гуманних ідеалів суспільства (В.О. Сухомлинський).

Порушення зору спричиняють ряд відхилень у фізичному та психічному розвитку дітей. Це особливо позначається на сприйманні, саморегуляції та самоконтролі рухів, орієнтуванні у просторі, – процесів, важливих для здійснення трудової діяльності (М.І. Земцова, О.Г. Литвак, І.С. Моргуліс, Є.П. Синьова та ін.).

Включення дітей з порушеннями зору в різноманітні трудові операції та процеси є дієвим засобом корекції, компенсації та подолання відхилень у їхньому розвитку (І.С. Моргуліс). Адже організація трудових дій та процесів побудована таким чином, що це сприяє не лише загальному розвитку особистості, як розумовому так і фізичному, але і сприяють розвитку та корекції збережених функцій організму (залишковий зір, дотик, слух і т.д.), розвитку мислення та мовлення, просторових уявлень та просторового орієнтування, предметно-практичних дій і т.д. Дотримання фізіологічно обґрунтованих норм фізичного навантаження в процесі практичної діяльності сприяє загальному розвитку організму, вдосконаленню координованості рухів та інших сенсомоторних якостей. Широкі можливості розкриває трудове навчання і виховання для розвитку творчих здібностей дітей з порушеннями зору [1].

На роль праці, яка має беззаперечне позитивне значення в процесі корекційно-компенсаторного впливу на розвиток сліпих та дітей зі зниженим зором відмічається у працях І.С. Моргуліса, Т.П. Свиридюк. Автори зробили ці висновки вивчаючи дидактичне значення різних видів навчальної діяльності дітей з порушеннями зору. Так, вказуючи на виховне та пізнавальне значення трудової діяльності підкреслюється її значення у формуванні особистості дитини з порушеннями зору, зокрема, як основи розвитку її сприймання, просторових понять та уявлень, мислення, мовлення і практичних дій і т.д. [1; 2].

Під час планування та проведення уроків трудового навчання з незрячими учнями перших класів слід враховувати наступні особливості: наявність спеціальної пропедевтичної роботи на всіх етапах уроку; подавати навчальний матеріал та формувати трудові уміння і навички із залученням всіх збережених аналізаторів, тобто на полісенсорній основі; дотримуватися режимів зорового навантаження (якщо у дитини є залишковий зір) та чергувати види діяльності із спіранням на їх зорове, тактильне та слухове сприймання; виділяти більше часу, у порівнянні з нормою, на виконання тих чи інших видів трудової діяльності; передбачати та здійснювати спеціальну роботу із формування навичок самоконтролю; планувати види роботи із активізації пізнавальної діяльності незрячих учнів; надавати можливість доводити результати практичної діяльності до кінця та проводити роботу спрямовану на усвідомлення учнями результативності своєї діяльності [1; 2; 3 та ін.].

Таким чином, у всій системі корекційної роботи, що планується та проводиться з незрячими першокласниками важливого значення набуває трудове навчання, оскільки окрім загальноосвітніх завдань покликане вирішувати і певні специфічні, які забезпечують подолання, корекцію та компенсацію відхилень у їх розвитку. Відповідно, активне включення незрячих школярів в різноманітні трудові процеси з перших днів перебування в школі та з дотриманням ряду викладених вище вимог – важлива умова не лише здобуття певного рівня знань, умінь та навичок із трудового навчання, але й гармонійного розвитку особистості з порушеннями зору.

Список використаної літератури:

1. Моргуліс И. С. Организация коррекционно-воспитательного процесса в школе слепых / И. С. Моргуліс. – К. : Украинское Общество Слепых, 1991. – 327 с.
2. Свиридюк Т. П. Воспитание самостоятельности слепых и слабовидящих дошкольников в процессе организации обслуживающего труда / Т. П. Свиридюк. – К., 1998. – 34 с.
3. Синьова Є. П. Вивчення стану сформованості дій самообслуговування в молодших дошкільників зі зниженим зором / Є.П. Синьова, С. В. Федоренко, І.В.Федоренко // Актуальні питання корекційної освіти (педагогічні науки). Збірник наукових праць. - Випуск №7 (2016). Режим доступу: <http://aqce.com.ua/download/publications/98/70.pdf/>

*Мацюк Дарина
Степанівна,
студентка II курсу,
спеціальності 016
«Спеціальна освіта»
(ортопедагогіка)*

*Науковий керівник:
кандидат психологічних
наук, старий викладач
Льїна Оксана Василівна*

«Організація навчального середовища у роботі з дітьми із порушеннями постави»

Актуальність організації заходів щодо попередження, своєчасного виявлення та корекції порушень постави і плоскостопості серед учнів у закладах освіти обумовлена значною поширеністю у сучасних дітей зазначених розладів. Порушення опорно-рухового апарату виникають в період інтенсивного росту та розвитку організму в умовах сучасного високого рівня статичного, сенсорного та інформаційного навантаження при низькому рівні загальної рухової активності [4].

Особи з обмеженими можливостями розвитку не повинні бути ізольовані від суспільства, а навпаки, жити, навчатися й виховуватися у навчальних закладах відкритого типу, активно спілкуватися зі своїми однолітками.

У монографіях, дисертаціях та наукових працях значною мірою висвітлено: теоретичні концепції, класифікації, відокремлені основні групи дітей, які потребують створення особливих умов у процесі їх реабілітації та соціальної адаптації (В. Синьов, М. Шеремет, М. Ярмаченко); організація соціально-педагогічної роботи з дітьми та молоддю з обмеженими можливостями (І. Іванова, В. Ляшенко,); технології соціально-педагогічної роботи з різними категоріями дітей (О. Безпалько, І. Зверева, А. Капська, Г. Лактіонова) [2].

Порушення постави – це патологічний стан, який включає в себе відхилення від фізіологічної осі хребта з такими найбільш частими та основними проявами, як зміни фізіологічного кіфозу та лордозу. Тобто, відбувається або посилення, або зменшення цих фізіологічних вигинів. Але, для порушення постави характерна і певна клінічна картина та можливі різноманітні ускладнення [3].

Постава залежить від ряду анатомічних, фізіологічних і соціальних чинників. До анатомічних чинників, що визначають поставу дитини, відносяться форма хребта, його розташування щодо передньої серединної осі тіла, вираженість фізіологічних вигинів, наявність деформацій, розвиток мускулатури. Останній з названих чинників вважається провідним. До фізіологічних чинників, що впливають на поставу, відносяться темпи і характер індивідуального розвитку рухових навиків і статичних реакцій, застосування як тренувальна дія спеціальних фізичних вправ для постави і систематичність їх використання. Постава дитини може змінитися, не дивлячись на відносну стабільність анатомічних чинників [1]. Для попередження, своєчасного виявлення та корекції порушень постави у дітей, потрібно у навчальному середовищі дотримуватися вимог охоронного режиму роботи та навчання, обладнанню класів спеціально розробленими меблями з врахуванням достатньої загальної площі кімнат, безбар'єрного пересування, умов для фізичного розвитку та здоров'я. Адже, саме охоронний педагогічно-шкільний режим зміцнює нервову систему дитини, дає можливість адаптуватися до майбутнього

дорослого життя, сприяє загартуванню до більш посиленої когнітивної та фізичної діяльності в майбутньому.

Як показав досвід шкіл, що застосували провідні наробки фахівців-реабілітологів, учні, виховані в умовах спеціально створеного навчально-розвивального середовища з урахуванням фізичних потреб, легше та швидше «входять в доросле життя», ростуть більш активними, врівноваженими, працьовитими; вміють не тільки долати труднощі, а й конструктивно будувати плани щодо майбутнього [4].

З метою створення умов для впровадження інклюзивної форми освіти будинки та споруди дошкільних навчальних закладів, або будинки та споруди, у яких вони розміщені, повинні враховувати відповідні положення ДБН В.2.2-13-2003 «Будинки і споруди. Спортивні та фізкультурно-оздоровчі споруди»; ДБН В.2.2-3-97 «Будинки і споруди. Будинки та споруди навчальних закладів»; ДБН В.2.2-17:2006 «Будинки і споруди. Доступність будинків і споруд для маломобільних груп населення» [5].

Список використаної літератури:

1. Бернштейн Н.А. О построении движений. М.: Медгиз., 1947. - 162с
2. Глоба О. П. Педагогічні умови соціальної інтеграції дітей і молоді з обмеженими психофізичними можливостями. Вісник Луганського національного університету імені Тараса Шевченка. Педагогічні науки. Луганськ, 2011. № 14 (3). С. 37-42.
3. [Електронний ресурс] URL:[http://www.health.gov.ua/www.nsf/16a436f1b0cc_a21ec22571b300253d46/395c983256d59ed5c225828400319b27/\\$FILE/d0n654nph6os0_11-38.12.pdf4](http://www.health.gov.ua/www.nsf/16a436f1b0cc_a21ec22571b300253d46/395c983256d59ed5c225828400319b27/$FILE/d0n654nph6os0_11-38.12.pdf4).
4. <http://jak.koshachek.com/articles/material-po-temi-ohoronno-pedagogichnij-rezhim-v.html>
5. <https://mednean.com.ua/uk/porushennya-postavi>

*Мироненко Анна Юрївна,
студентка I курсу магістратури,
спеціальності 016 «Спеціальна освіта»
(олігофренопедагогіка)*

*Науковий керівник:
кандидат педагогічних наук, доцент
кафедри психокорекційної педагогіки
Кузьмінська Є.О.*

«Проблема профорієнтаційної роботи з дітьми з інтелектуальними порушеннями»

Професійна орієнтація, у відповідності до Закону України «Про реабілітацію інвалідів в Україні», визначається як науково обґрунтована система форм, методів, засобів впливу на особу для сприяння її професійному самовизначенню на основі врахування стану здоров'я, освітнього і професійно-кваліфікаційного рівнів, інтересів, здібностей, індивідуальних, психофізіологічних особливостей та потреб галузей економіки. Спеціальні школи, як зазначається у законі, мають ретельно здійснювати відбір доступних для учнів спеціальностей [1].

Питанням підготовки до праці, корекційної спрямованості трудового навчання, професійно-трудової соціалізації випускників спеціальних шкіл присвячені роботи В. Баудіша, В. Бондаря, А. Висоцької, В. Карвяліса, Г. Мерсіянової, А. Раку, О. Хохліної В.

Шепелева та інших. Фундаментальні аспекти процесу організації професійно-трудового навчання у спеціальній школі розкриваються у роботах О. Граборова, Г. Дульнева, І. Єременка та інших.

Основні компоненти профорієнтаційної роботи з дітьми з інтелектуальними порушеннями виділили Є. Климов, С. Чистякова та інші: професійна інформація, професійна діагностика, професійна консультація, професійний відбір, професійна адаптація.

Головним завданням профорієнтаційної роботи В. Петрова визначала розвиток в учнів з інтелектуальними порушеннями інтересу до праці та обрання майбутньої професії [4].

Рушійною силою профорієнтаційної роботи, як зазначають дослідження І. Белякової, З. Кирилової, О. Колишкіна, В. Петрової та інших, виступає інтерес дітей з інтелектуальними порушеннями до праці, який потрібно формувати, перш за все, на уроках та в позаурочний час.

Підготовка дітей з інтелектуальними порушеннями до праці, виховання моральних і виробничих якостей особистості, ознайомлення з професійною працею, як наголошує Н. Плахова, повинні починатися з дитинства. Автор зазначала, що у цей період в учнів даної категорії уточнюються уявлення та поняття про навколишній світ, формується готовність до навчальної діяльності, виховується вміння жити в колективі, поважати його вимоги [5].

Здійснення профорієнтаційної роботи з учнями молодших класів спеціальних шкіл, як зазначав В. Степанський, передбачає поєднання профпросвітлення і профконсультації.

Чотири етапи професійно-трудової підготовки дітей з інтелектуальними порушеннями у спеціальній школі, які є взаємозалежними з процесом їх профорієнтаційної роботи, визначила С. Миронова. Так, перший етап - **трудова пропедевтика**, а саме уроки ручної праці у молодших класах спеціальної школи. Завданням профорієнтаційної роботи, на її думку, є формування в молодших школярів ціннісного ставлення до праці, розуміння її ролі в житті людини й суспільства; розвиток інтересу до навчально-пізнавальної діяльності, заснованої на посильній практичній включеності в її різновиди, у тому числі соціальну, трудову, ігрову, дослідницьку. Другий етап автор вбачає у професійній орієнтації – уроки ручної праці у навчальних майстернях. У цей період, особлива увага в профорієнтаційній роботі приділяється, вивченню інтересів і здібностей дітей, визначенню конкретної професії для кожного учня даної категорії. До третього етапу вчена відносить професійно-трудову підготовку учнів з інтелектуальними порушеннями - уроки професійно-трудового навчання у шкільних майстернях, проходження практики на виробництві, основною метою якого є підготовка дітей даної категорії до роботи за певною професією. Удосконалення професійної майстерності на уроках професійно-трудового навчання у спеціальній школі, на думку С. Миронової, виступає заключним етапом професійно-трудової підготовки дітей з інтелектуальними порушеннями [3].

Проблема профорієнтації старшокласників з інтелектуальними порушеннями висвітлена у роботах вчених Ю. Бистрової, В. Бондаря, Г. Дульнева, В. Синьова, К. Турчинської, О. Хохліної, А. Шевцова та ін., оскільки відсутність у випускника спеціальної школи професійної підготовки або неадекватність її рівня потребам ринку праці зменшує його шанси на працевлаштування і, як наслідок, на активне соціальне життя, формування його соціального досвіду, становлення і успішну соціалізацію.

Під час здійснення профвідбору та професійної підготовки учнів з інтелектуальними порушеннями, як вказано в дослідженнях Ю. Попова, І. Бгажнокова та інших, необхідно враховувати не тільки фізичний стан учнів, а й особливості психічного розвитку [6].

Професійне самовизначення підлітків з інтелектуальними порушеннями, як свідчать дослідження Т. Власової, В. Лубовського, М. Матвєєвої, О. Малера, М. Певзнер, В. Синьова, К. Турчинської, О. Хохліної та інших ускладнено бідністю їх життєвого

досвіду, обмеженістю знань, неточністю понять, уявлень, незрілістю почуттів, інтересів, неадекватністю самооцінки. Вирішальним фактором під час вибору професії учнями спеціальної школи, як наголошується у їх дослідженнях, стає вплив педагогів, вихователів і система проведеної в школі професійної роботи.

Аналіз літературних джерел та результатів досліджень свідчать, що знання своїх здібностей, оцінка професійної придатності та співвіднесення їх з вимогами професії виявляються для учнів з інтелектуальними порушеннями старших класів дуже складним завданням, а отже, їм необхідна кваліфікована і своєчасна допомога дорослих при виборі професії. А організація профорієнтаційної роботи з учнями даної категорії повинна базуватися на профвідборі та профконсультації, які здійснюються за допомогою визначення об'єктивних показників інтересів, схильностей, професійної спрямованості, мотивації, готовності до вибору професії, а також, дуже важливим є навчити учнів даної категорії реально уявляти свої можливості в майбутній трудовій діяльності.

Список використаної літератури:

1. Закон України «Про реабілітацію інвалідів в Україні». **Режим доступу до ресурсу: <https://zakon.rada.gov.ua/laws/show/2961-15>.**
2. Малер А. Р. Социально-трудовая адаптация лиц с умеренной и тяжелой умственной отсталостью: (катамнест. исследования). *Воспитание и обучение детей с нарушениями развития*. 2006. №4. С. 47-52.
3. Миронова С. П. Олігофренопедагогіка: навч. посібник. Кам'янець–Подільський: Кам'янець-Подільський державний університет, 2008. 204 с.
4. Петрова В. Г., И. В. Беякова. Психология умственно отсталых школьников. М.: Академия, 2002. 160 с.
5. Плахова Н. А. Школа-предприятие: новые подходы к коррекционной работе с умственно отсталыми школьниками. *Дефектология*. 1995. №5. С. 39-43.
6. Попов Ю. И., Бгажнокова И. М. Из опыта работы по социальной и трудовой реабилитации подростков с интеллектуальной недостаточностью. *Дефектология*. 1995. №1. С. 32-38.

**Митюк Олена Григорівна,
студентка II курсу,
спеціальності 016
«Спеціальна освіта»
(ортопедагогіка)**

**Науковий керівник:
кандидат психологічних
наук, старший викладач
Львіна Оксана Василівна**

«Психоло-педагогічний супровід навчання та виховання дитини зі складним порушеннями розвитку»

Освіта – невід'ємне право людини. Особливе місце в освіті займають діти з особливими освітніми потребами, що мають психофізичні порушення розвитку. Маючи рівні права на освіту, розвиток, участь у житті суспільства – в реальному житті, діти з особливими потребами нерідко позбавлені можливості реалізувати зазначені права.

Одним з основних принципів міжнародних стандартів є право дітей з особливими потребами на інтеграцію в суспільство, основою якої є забезпечення доступу до якісної освіти [1,3].

Актуальність проблеми полягає в тому, що педагоги, працівники психологічної служби повинні створити умови і надати допомогу в психологічній та соціальній адаптації, підготовці до повноцінного життя в суспільстві дітей з особливими освітніми потребами, адже спільне навчання дітей сприяє розвитку комунікативних навичок та соціальній адаптації. Зазначене є корисним також і для здорових дітей, так як вони вчаться розуміти проблеми «інакших» людей, стають добрішими [2,3].

Освіта дітей з особливими потребами передбачає включення їх у загальну діяльність разом з іншими дітьми, починаючи вже з дошкільного віку. Проблемами організації навчання і виховання, психологічного супроводу та соціально-педагогічного патронату дітей з особливими освітніми потребами розглядаються з позиції психологічних, педагогічних, організаційно-методичних вимог щодо організації роботи [3].

А.Заплатинська, О. Ільїна, В. Синьов, В. Тарасун, О. Хохліна, А. Шевцов, М.Шеремет та ін. дійшли висновку, що робота з дітьми з особливими освітніми потребами має бути спрямована на організацію цілеспрямованої підтримки через надання психологічної, соціальної допомоги всім учасникам навчально-виховного процесу. Особлива роль у цьому належить працівникам психологічної служби та їх співпраці з вчителями, батьками, працівниками психолого-медико-педагогічної консультації (нині – інклюзивно-ресурсного центру), громадськістю. Психологічна служба забезпечує вчасне і систематичне вивчення актуального розвитку дитини, психологічних мотивів її поведінки і діяльності з урахуванням вікових, інтелектуальних, фізичних, статевих та інших індивідуальних відмінностей, створення психологічних умов для саморозвитку та самовиховання, сприяє виконанню освітніх і виховних завдань навчальними закладами [2,3].

Метою психолого-педагогічного супроводу дітей з особливими освітніми потребами в навчально-виховних закладах міста є вивчення особистісного потенціалу, а саме: співвідношення рівня розумового розвитку дитини та вікових норм, розвитку когнітивної сфери, сформованості мотивації до навчання; особливостей емоційно-вольової сфери; індивідуально-характерологічних особливостей, їх творчому та інтелектуальному розвитку через залучення всіх учасників навчально-виховного процесу (батьків, педагогів, дітей) до реалізації запланованих дій щодо гармонійного розвитку, налагодженню комунікації, навчання; соціалізації та адаптації; професійної орієнтації дітей з особливими потребами [4].

Список використаної літератури:

1. Бондар В. І. Проблема корекційного навчання у спеціальній педагогіці. Київ: Наш час, 2005. 176 с.
2. Ільїна О. В. Особистісна підготовка студентів-ортопедагогів як складник психологічної готовності до майбутньої роботи за фахом. *Теорія та практика сучасної психології* / Класичний приват. ун-т. Запоріжжя, 2018. № 4. С. 168-175.
3. Шевцов А. Г. Ортопедагогіка як нова спеціалізація підготовки фахівців з корекційної освіти. *Збірник наукових праць Кам'янець-Подільського національного університету імені Івана Огієнка. Серія соціально-педагогічна*. 2011. Вип. 17 (1). С. 186-193.
4. Яковлева С. Д. Шляхи реалізації інклюзивного навчання дітей з ДЦП. *Науковий часопис Національного педагогічного університету імені М. П. Драгоманова. Серія 19: Корекційна педагогіка та спеціальна психологія*. Київ, 2016. Вип. 32 (2). С. 259-263.

*Мосієвич А.,
студентка IV курсу,*

*Науковий керівник:
кандидат психологічних наук, доцент
кафедри спеціальної психології та медицини
Федоренко М. В.*

«Теоретичні засади вивчення проблеми формування просторових уявлень у дітей з ДЦП»

На ранніх етапах свого життя дитина розширює свій кругозір не лише від того, що вчиться розпізнавати специфіку різних оточуючих її предметів, але в той же час навчається орієнтуватися у навколишньому світі, збагачує особистий чуттєвий досвід. Займаючись такими видами діяльності, як пошукова, пізнавальна та орієнтувально-дослідницька, діти мають можливість у своїй свідомості моделювати загальну картину навколишнього світу, яка ґрунтується на їхніх спостереженнях за певними об'єктами та явищами навколишньої дійсності; встановлювати взаємозв'язки та залежності між ними. Сприймання простору – один з найбільш провідних компонентів онтогенезу, що має пряму залежність від соціально-економічних умов життя, від культурного стану і самопізнання людини, а формування просторових уявлень – процес достатньо складний та вимагає значну кількість старань від людини.

У психологічних (Б. Ананьєв, Л. Венгер, П. Гальперін, О. Дьяченко, О. Леонтьєв, С. Рубінштейн та ін.) та педагогічних дослідженнях (Ф. Блехер, О. Гармаш, З. Михайлова, Б. Нікітін, В. Новікова, І. Пашилїте, А. Смоленцева, Т. Тарунтаєва, Н. Яришева та ін.) активно розкривається та доводиться те, що при побудові дитиною загальної картини світу та розуміння того, яке місце вона займає у ньому, є вкрай важливим моментом засвоєння простору. У сучасних наукових працях можна помітити те, як фахівці зазначають, що просторові уявлення належать до однієї з трьох взаємозалежних структур основної складової розвитку психіки особистості (М. Семаго, Н. Семаго, А. Семенович та ін.).

У нейропсихологічних наукових працях А. В. Семенович з колегами, розглядаючи просторові уявлення, доводять, що просторова організація у діяльності дитини, розвиток просторової орієнтації та просторових уявлень в онтогенезі являють собою надійне підґрунтя не лише для подальшого нормального формування вищих психічних функцій, але й емоційної сфери дитини. Це положення також підтверджують такі видатні вчені в галузі психології, як Н. Я. Семаго, М. М. Семаго.

Просторові уявлення – це одна зі складних форм уявлень, які формуються в дітей у процесі пізнавального розвитку. Формування просторових уявлень – процес складний і вимагає активного спрямованого втручання дорослого, який повинен створити умови для найбільш ефективного формування у дитини просторових уявлень; він залежить від багатьох факторів: від рівня розвитку та чутливості аналізаторних систем організму дитини, від навколишнього лінгвістичного середовища, від рівня реалізації провідної діяльності (предметної, ігрової). Рівень сформованості просторових уявлень в дошкільному віці визначає подальше успішне навчання дитини в школі та психічний розвиток в цілому.

Щодо сформованості просторових уявлень у дітей із ДЦП, то вони значною мірою порушені і внаслідок цього діти неспроможні належним чином оволодіти такими видами діяльності, як ігрова, навчальна, пізнавальна; під час малювання у них досить часто спостерігається деформації в малюнках, невідповідність їх щодо центру.

Просторові уявлення у дітей з церебральним паралічем сформовані недостатньо внаслідок того, що їхня опорно-рухова система уражена, тому розвиток просторових уявлень найбільшою мірою потребує значних зусиль при роботі корекційного психолога.

Список використаної літератури:

1. Клініко-психологічні особливості дітей з ДЦП / [Дубовик О. М., Кротенко В. І., Осадча Т. М., Руденко Л. М., Федоренко М. В.]. – К., 2018. – 115 с.
2. Семаго Н.Я., Семаго М.М. Проблемные дети: Основы диагностической и коррекционной работы психолога. М.: АРКТИ, 2000. — 208 с.
3. Семенович А. В. Нейропсихологическая диагностика и коррекция в детском возрасте: Учебное пособие для высших учебных заведений. – М.: Академия, 2002. – 232 с.

*Некрасова Анастасія,
студентка I курсу магістратури,
спеціальності 016 «Спеціальна освіта»(сурдопедагогіка)*

*Науковий керівник:
кандидат педагогічних наук, доцент
Малина Л.О.*

«Теоретичні аспекти професійної підготовки майбутнього сурдопедагога»

Навчання дитини з порушеннями слуху як особистості, що має широкі потенційні можливості, здатність до засвоєння накопичених людством духовних цінностей, передбачає важливість загально-гуманітарного напрямку підготовки сурдопедагогів. [9]

Сурдопедагог має бути підготовлений до організації та проведення всіх видів навчально-виховної роботи в спеціальних школах відповідно до концепції спеціального навчання і виховання дітей з порушеннями слуху. При цьому педагогічна діяльність потребує не лише професійної майстерності, загальнопедагогічних та спеціальних знань і умінь, але й особливого прояву професійно важливих особистісних рис та якостей. [6]

Майбутні сурдопедагоги здобувають знання з теоретичних основ дефектології, вивчають закономірності анатомо-фізіологічного, психічного та соціального розвитку дітей з порушеннями слуху на всіх вікових етапах, вивчають зміст, завдання, форми та методи їх навчання та виховання в спеціальних навчальних закладах та сім'ї. [8]

Метою підготовки студента є узагальнюючі вимоги до рівня оволодіння професійною діяльністю, до особистості вчителя, що відображається у кваліфікаційній характеристиці, яка є нормативною моделлю фахівця. В моделі особистості вчителя і удосконалюється кінцевий результат здобуття вищої освіти. [1]

Принципи побудови вищої дефектологічної освіти реалізуються через:

- розвиток, функціонування, прогнозування вищої освіти на основі сучасних досягнень дефектології;
- випереджальний характер розвитку вищої дефектологічної освіти по відношенню до системи спеціального навчання та виховання дітей з порушеннями слуху та до системи соціальної допомоги;
- безперервність вищої освіти, яка передбачає єдність довузівського, вузівського та післявузівського етапів навчання, можливість вдосконалення своєї професійної майстерності на кожному етапі;
- варіативність змісту, форм та методів підготовки вчителя відповідно до актуальних завдань і перспектив її розвитку. [7]

Мета і принципи вищої дефектологічної освіти визначають організаційні форми, зміст та методи підготовки педагогічних кадрів згідно концепції невідривного навчання.

На думку І.П. Колесника, саме ступенева система освіти відкриває широкі можливості для удосконалення підготовки сурдопедагогів. [5]

Професійна підготовка вчителя- дефектолога включає кілька етапів, кожний з яких має свій зміст та відповідні йому методи і форми організації.

В підготовці сурдопедагогів важливою є фундаментальність освіти. В минулому вона забезпечувалася завдяки наявності в навчальних планах загальних гуманітарних та соціально-економічних дисциплін, природничо-наукових дисциплін, загальнопрофесійних дисциплін. [2]

Блок загальнопрофесійних дисциплін включає в себе психологію, педагогіку, психолого-педагогічну діагностику, медичні дисципліни. На сьогоднішній день в стандартах підготовки спеціалістів дефектологічного профілю вивчаються такі навчальні дисципліни, що інтегрують знання і уявлення про дітей з порушеннями в розвитку, зокрема, «Сурдопедагогіка» і «Сурдопсихологія». Ці навчальні дисципліни, маючи свій предмет і конкретні завдання, вивчається в системі з іншими навчальними дисциплінами і залежить від міцності міжпредметних зв'язків. Значно підвищилися науково-теоретичні курси кожної із дисциплін, що відображено в навчальних програмах та посібниках для студентів. [3]

Успішне розв'язання проблеми психологічної підготовки спеціалістів-сурдопедагогів обумовлюється багатьма факторами.

Першим фактором, що обумовлює достатній рівень володіння студентами психологічними знаннями, є висока загальна гуманітарна підготовка вступників. Широта ерудиції, добре володіння рідною мовою, вміння працювати з словниками, наявність власних суджень, умінь узагальнювати та робити самостійно висновки, які потрібні для якісного опанування психологічними знаннями.[6]

Другим важливими фактором, що суттєво позначається на психологічній підготовці студентів, це достатня методична та матеріальна забезпеченість навчально-виховного процесу.

Третім важливим фактором, що впливає на успішність психологічної підготовки спеціалістів-сурдопедагогів, вважаються організаційні форми та методи викладання дисципліни, серед яких ті, що склалися історично: лекції, лабораторні, практичні, семінарські заняття [4]

Має значення і ставлення студентів до навчання, воно не у всіх однакове, що визначається мотивами вступу до закладу. У зв'язку з цим, сьогодні велике значення приділяється таким формам організації навчально-виховного процесу як семінари, самостійне вивчення першо-джерел з наступним обговоренням.

Ще одним суттєвим фактором, що обумовлює якість психологічної підготовки спеціаліста, є міжпредметні зв'язки, що можуть реалізуватися на рівні міжпредметної наступності та міжпредметної координації. Головною вимогою такої координації є кваліфікаційна значимість окремих розділів навчальних програм з різних дисциплін. [6]

Отже, зважаючи на вищесказане, можна стверджувати, що на сьогодні головною метою і стратегічним напрямком спеціальної освіти є забезпечення умов, що сприяють реалізації особливих освітніх потреб дітей з порушеннями слуху та їхня підготовка до самостійного незалежного дорослого життя. Цей факт підтверджує актуальність цілеспрямованої підготовки майбутніх сурдопедагогів до професійної діяльності щодо соціалізації дітей з порушеннями слуху.

Список використаної літератури:

1. Бондар В.І. Стан спеціальної освіти та динаміка її змін. Кроки до компетентності та інтеграції в суспільство: Науково-методичний збірник. - Київ., 2000.- с. 29-33.
2. Гашаюнова А.Н. Профессиональная ориентация педагогов- дефектологов

на здоров'єсберегающу діяльність людини // Педагогическое образование и наука. - 2009. - №3. - с. 23-29.

3. Гроза Е.П. Удосконалення психолого-педагогічної підготовки спеціалістів-сурдопедагогів // Інтеграція аномальної дитини в сучасній системі соціального відношення. Матеріали Всеукраїнської науково-практичної конференції 2-3 листопада 1994 р. - Київ., 1994. - с. 167-170.

4. Денисова Т. Подготовка специалистов для работы с детьми, имеющими аномалии развития // Дошкольное воспитание. - 2006. - №10. - с. 18-20.

5. Колесник І.П. До питання про зміст і проблеми підготовки кадрів спеціальності «Дефектологія (Сурдопедагогіка)» // Дидактичні та соціальнопсихологічні аспекти корекційної роботи у спеціальній школі: Науково-методичний збірник / Інститут спеціальної педагогіки АПН України. - Київ: Науковий світ, 2004. - Вип.5. - с. 112-115.

6. Масенко Н.Ф. Підготовка сурдопедагогів: стан, проблеми та перспективи // Діти з обмеженими фізичними та розумовими можливостями в системі колекційного навчання ат виховання: Матеріали міжнародної науково-практичної конференції, 27-28 травня 1997 р. - Київ: ІЗМО, 1997. - с. 230-232.

7. Масунова Л. Погляд на підготовку вчителя до роботи з дітьми з особливими потребами. Кроки до компетентності та інтеграції в суспільство: Науково-методичний збірник. - Київ, 2000. - с. 195-196.

8. Назарова Н.М., Худенко Е.Д. Некоторые проблемы подготовки и переподготовки сурдопедагогов. Дефектология. - 1991. - №6 - с.78-81.

9. Потапенко О.М. Відновлення системи підготовки дефектологічних кадрів в перші роки повоєнного періоду (1944-1945 р.р.) // Науковий часопис НПУ ім. М.П.Драгоманова. серія 19, Корекційна педагогіка та психологія. - Київ: НПУ, 2008. - Вип. 9. - с. 93-96.

*Нечай Юрій Олегович,
студент II курсу магістратури,
спеціальності 016 «Спеціальна освіта»
(ортопедагогіка)*

*Науковий керівник:
кандидат психологічних наук, старший викладач
Львіна Оксана Василівна*

«Корекція сенсорного сприйняття у дітей з генетичними розладами на прикладі м'язової дистрофії Дюшена»

Довгий час вважалося, що причинами стійких відхилень у розумовому та фізичному розвитку є пренатальні тератогенні чинники, патологія пологів, травми, інфекції чи інтоксикації у ранньому віці. Досягнення біології та медицини останніх десятиріч привели до корінного перегляду цих уявлень. Переконаливо доведено, що значна частина стійких вад розвитку є наслідком спадкових захворювань до яких належить і більша частина дитячих нервово-м'язових хвороб. Вони характеризуються ураженням м'язових тканин, периферичних нервів і часто спинного мозку та проявляються у вигляді м'язової слабкості, високої м'язової втомлюваності, порушеннями психіки та сенсорики, гіпотонії, що переходить до розвитку м'язової атрофії [2.с.61].

Актуальність наукового дослідження полягає у вивченні нововиявлених, недостатньо досліджених нервово м'язових захворювань, зокрема м'язової дистрофії Дюшена.

Метою роботи є вивчення особливостей м'язової дистрофії Дюшена та порушень сенсорної сфери у дітей дошкільного віку.

М'язова дистрофія Дюшена є досить розповсюдженою та важкою нервово-м'язовою хворобою. Нею хворіють 1:3000-5000 новонароджених хлопчиків. Захворювання обумовлене порушенням синтезу білка дистрофіну, ген якого (DMD) локалізований в короткому плечі Х-хромосоми (Хр21.2) [1.с.150].

Симптоми захворювання, як правило з'являються у дітей чоловічої статі до 5 років і можуть проявитися у ранньому дитинстві. Початковими ознаками хвороби є прогресуюча проксимальна слабкість м'язів ніг і тазу, пов'язана з втратою м'язової маси. Поступово ця слабкість поширюється на руки, шию та інші частини тіла. Ранні ознаки розладу можуть також включати псевдогіпертрофію (збільшення м'язів литки і дельтоподібних м'язів), низьку витривалість і труднощі при стоянні без сторонньої допомоги. Зазвичай, особа також не може самостійно піднятися сходами. Під час прогресу захворювання м'язова тканина поступово замінюється жировою і фіброзною тканинами (в особи розвивається фіброз). Пізніше виникають наступні ознаки розладу: аномалії розвитку кісток, які призводять до деформації скелета, в тому числі до викривлення хребта.

У зв'язку з прогресивним погіршенням роботи м'язів, особа втрачає можливість рухатися, що, зрештою, може призводити до паралічу. Середня тривалість життя хворих на м'язову дистрофію Дюшена варіює від підліткового віку до 20 – 30 років [5]. У 40% дітей проявляється розумова відсталість [4].

Через зменшення сили м'язів у дошкільнят з м'язовою дистрофією Дюшена спостерігається порушення, переважно, усіх сенсорних функцій. Проявляється зазначене у незграбності ходи, труднощами бігу та стрибків, м'язовою контрактурою, посиленням поперекового лордозу, деформацією м'язових волокон, швидкою втомою, відставанні у навчанні, порушенні інтелектуального розвитку загалом [5].

Тактильне сприйняття. Через слабе відчуття своїх рухів та важкість власних дій тактильне сприймання у таких дітей є значно утруднене. Дітям важко пізнавати предмети на дотик, засвоювати навички письма. Фахівцями-реабілітологами розробляються відповідні фізичні вправи та ігри на стимулювання відчуття предметів на дотик.

Слухове сприйняття. Недостатність фонематичного слуху несе труднощі у формуванні сталого образу слова. Таким дітям розробляють логопедичні вправи, зокрема повторення складів, що містять близькі за звучанням звуки та вправи на диференціацію звуків у словах.

Зорове сприйняття. Дефекти зору призводять до труднощів впізнання предметів за кольором, формою, величиною. Важливо підібрати спеціальні вправи, у яких би діти виокремлювали б кольори як ознаки, розрізнявали б предмети за ознакою та вправи на впізнавання кольору та уміння оперувати кольоровими образами [3.с.174-175].

Мовленнєві порушення. Як правило, спостерігаються на кінцевих етапах захворювання. Мовлення сповільнюється та стає важким. У таких випадках дефектологи підбирають спеціальні логопедичні заняття, які б мали не лише корекційну мету, а й стимулюючу.

Отже, дитячі генетичні нервово-м'язові захворювання, серед яких найпоширенішою є м'язова дистрофія Дюшена є темою, над якою потрібно працювати, прикладаючи максимум зусиль для її вивчення. Разом з тим фахівцям необхідно проводити відповідні корекційні заходи, які б сповільнили розвиток генетичних міопатичних хвороб задля того, щоб зробити життя дітей яскравішим та продуктивнішим. Адже усмішки на обличчі малечі, що можуть відчуті власний рух, впевнюють нас в правильності обрання професії ортопедагог-реабілітолог.

Список використаної літератури:

1. Помогайбо В.М., Петрушов А.В. Генетика людини: навчальний посібник для студентів вищих навчальних закладів. - Київ «Академія». - 2014.

2. Руденко Л. М. Анатомія, фізіологія та патологія нервової системи / Л. М. Руденко, З. І. Лісова, В. Д. Чорненька. – Київ: НПУ ім. Драгоманова, 2018. – 68 с.
3. Синьов В.М. Психологія розумово відсталої дитини: підруч. / В.М. Синьов, М.П. Матвеева, О.П. Хохліна. – К.: Знання, 2008. – 359 с.
4. Шевцов А. Г. Клінічні основи порушень психофізичного розвитку учнів з дитячим церебральним паралічем. Методичний посібник для студентів – К.: НПУ ім. Драгоманова, 2015. – 24 с.
5. М'язова дистрофія Дюшена [Електронний ресурс] Режим доступу до ресурсу: <http://www.ibis.birtheffects.org/start/ukrainian/umusc dys.htm>.

*Нечипоренко Степан Геннадійович,
студент IV курсу,
спеціальності 053 «Психологія»
(спеціальна, клінічна)*

*Науковий керівник:
кандидат психологічних наук, доцент
Найдюнова Ганна Олександрівна*

«Дисгармонійний розвиток юнаків та професійне самовизначення»

Як відомо, юнацький вік є часом особистісного та професійного самовизначення, особливості якого, в свою чергу, будуть залежати і від властивостей та якостей самої особистості. Дисгармонії у розвитку особистості, зокрема, у формі загострень певних рис характеру – акцентуацій характеру, можуть впливати на цей нелегкий процес життєвого вибору юнака. Адже у юнаків із акцентуаціями характеру відбувається викривлення реальної картини своїх можливостей, на основі яких будується майбутній коректний вибір професії. Тому необхідно спрямувати таких юнаків з врахуванням їх особливостей характеру.

Дисгармонійний розвиток може, як зашкодити розвитку юнака, так і сприяти ньому. На думку К. Леонгарда, дисгармонійний розвиток (акцентуації характеру) призводить до порушень особистості та поведінки людини [1]. З іншого боку, за словами А. Є. Лічка, дисгармонії є крайнім проявом норми, характеризуються вибірковою уразливістю відносно певного роду психогенних впливів при добрій стійкості до інших [2], тобто у шкоду одному, покращують інші риси.

Соціальною ситуацією розвитку юнака є вибір майбутнього та закінчення формування своєї особистості. Акцентуація, що ймовірно виникла й супроводжувала підлітка в дорослішанні, залишає свій слід на особистості і впливає ,як на вибір професії, так і на «Я-концепцію». Наприклад демонстративна акцентуація, потребує уваги, і такі юнаки будуть шукати для себе професію, яка втамує цю потребу. Поведінка буде теж мінятися за цією потребою.

Результати проведеного нами дослідження показали, як акцентуація впливає на особистість юнака, а саме, на рівень рефлексії та самооцінки, їх зв'язок [3]. У акцентуантів рівень самооцінки більш адекватний, рівень рефлексії середній, на відміну від юнаків без виражених акцентуацій. Тобто акцентуації викликають більшу зацікавленість своєю особистістю і на її основі регулюють самооцінку. Але в той же час, чим більше виражене у юнацькому віці загострення характеру за гіпертичним та демонстративним типом, тим більш неадекватно завищеною стає самооцінка. Проте між показником «адекватність самооцінки» та сенситивним й інтровертованим типами наявні від'ємні кореляції; додатні – з демонстративним типом. Тобто при виражених акцентуаціях рівень рефлексії не впливає на рівень самооцінки. Це може вказувати на те, як загострення характеру вносять дисгармонію у розвиток особистості [3].

Іншими словами, чим глибша акцентуація, тим більший вплив вона вносить у особистість. Цей вплив не завжди негативний, акцентуація підсилює рефлексію, а за нею і самооцінку, але так само може і викривити її адекватність. Також вплив залежить від типу акцентуації, в нашому дослідженні домінуючим був циклоїдний тип, його наявність була пов'язана з підвищенням рівня рефлексії. Акцентуації, на нашу думку, є крайнім проявом норми і все ж таки потребують спрямування та корекції в крайніх їх проявах.

Саме тому надзвичайно важливими є питання професійної орієнтації юнаків із акцентуаціями характеру. Теоретичними проблемами профорієнтації займалися Г. Балл, Г. Костюк, Є. Клімов, Д. Ніколенко, І. Назімов, З. Нечипорук, Є. Павлютенко, К. Платонов, П. Перепелиця, Н. Побірченко, В. Рибалка, В. Синявський, Б. Федоришин, С. Чистякова, І. Кошчо, Д. С'юпер, С. Фукаяма та інші. Останнім часом все більше уваги приділяється особистісним аспектам професійного самовизначення. Основною ідеєю, що лежить в основі розгляду професійної орієнтації як засобу активізації професійного самовизначення, є ставлення до особистості як до суб'єкта власного професійного і життєвого вибору. Саме тому наші подальші розвідки будуть присвячені цій проблемі.

Список використаної літератури:

1. Леонгард К. Акцентуированные личности. Ростов-на-Дону: Изд-во «Феникс», 1997. 544 с.
2. Личко А. Е. Психопатии и акцентуации характера у подростков. Санкт-Петербург: Питер, 2016. 304 с.
3. Найдьонова Г., Нечипоренко С. Проблема дисгармонійного розвитку у юнацькому віці. Матеріали Міжнародної науково-практичної інтернет-конференції «Тенденції та перспективи розвитку науки і освіти в умовах глобалізації»: Зб. наук. праць. Переяслав, 2020. Вип. 55. С. 329-332.

*Новаковська Катерина Дмитрівна,
студентка IV курсу,
спеціальності 016 «Спеціальна освіта (логопедія)»*

*Науковий керівник:
кандидат педагогічних наук, доцент
Швалюк Тетяна Миколаївна*

«Методика дослідження стану сформованості творчого зв'язного мовлення у дітей старшого дошкільного віку із ЗНМ»

Реалізація індивідуальності дитини відбувається в процесі соціального, комунікативного, пізнавального, мовленнєвого, художньо-естетичного та фізичного розвитку. Особливу роль в мовленнєвому розвитку дошкільника відіграє творчість. В Державному освітньому стандарті дошкільної освіти вперше ввели поняття «розвиток мовленнєвої творчості дошкільника». Безсумнівно, самі перші роки життя дитини є найбільш сензитивними для мовленнєвого та психічного розвитку. [1, 2, 4, 9, 10, 11]

Мовленнєво-творча діяльність – доволі складна, багатоструктурна. Для її успішного розвитку, окрім наявності спеціальних знань та здібностей, необхідним є також і прояв загальної творчої спрямованості особистості, що зумовлюється деякими зовнішніми та внутрішніми психологічними умовами, передусім спрямованістю психічних процесів: сприймання, мислення, уявлення, уяви. [1, 2, 3, 4] В свою чергу, словесна творчість – вища ланка мовленнєвої діяльності, вона є первинною формою літературної творчості, яка сприяє художньо-естетичному розвитку дитини, вдосконаленню психічних процесів, а також

формуванню її активного творчого відношення до життя, у можливості вільно та впевнено використовувати мовлення в найрізноманітніших ситуаціях спілкування. [1, 2, 3, 4]

На сучасному етапі розвитку питанням зв'язного творчого мовлення у дітей дошкільного віку займалися такі вчені: психологи: Л. Виготський, О. Запорожець, І. Зимня, О.О. Леонтьєв, С. Рубінштейн та ін.; лінгводидакти: А. Богущ, Л. Ворошніна, М. Коніна, Е. Короткова, Н. Орланова, Л. Пеньєвська, А. Тамбовцева, Є. Тихеева, О. Ушакова, Є. Фльоріна, А. Шибицька та ін.; логопеди, які безпосередньо і опосередковано займалися цією проблемою: В. Глухов, Н. Ільїна, М. Лепетченко, І. Марченко, Н. Січкачук, М. Шеремет та ін.

Серед дітей із порушенням мовленнєвого розвитку можна виділити категорію із загальним недорозвиненням мовлення (надалі ЗНМ), у яких при первинно збереженому слуху та інтелекті спостерігаються порушення у формуванні всіх компонентів мовленнєвої системи, що відносяться до її звукової та смислової сторони мовлення. [6, 7]

Такі вчені як Н. Ільїна, М. Лепетченко, І. Марченко, Н. Січкачук, М. Шеремет та ін. у своїх працях акцентують увагу на тому, що діти із ЗНМ використовують неоригінальні, банальні та бідні сюжети під час складання різних типів розповідей, відчувають обмеженість у застосуванні стилістичних та експресивних мовних засобів. Також у них виявляються порушення зі сторони самої структури зв'язних повідомлень. Все це призводить до труднощів у побудові зв'язних висловлювань не тільки на рівні речення, а й тексту. Дітям складно лексико-граматично правильно оформлювати думки, переказувати тексти оповідань, казок, складати розповідь за малюнком або їх серією, за власним уявленням. Найбільші труднощі в таких дітей виникають при творчому розповіданні. Вказані проблеми пояснюються системним мовленнєвим недорозвиненням, недостатнім рівнем розвитку уявлень про оточуючий світ, інертністю операціональних компонентів мислення та процесів уяви. Таким чином, актуальність проблеми дослідження стану сформованості творчого зв'язного мовлення у дітей старшого дошкільного віку із ЗНМ III рівня не викликає жодного сумніву. [5, 8, 9, 10, 11]

Обґрунтування та розробка нашої методики передбачала врахування науково-теоретичних положень, спеціальних принципів, програмно-методичних вимог щодо творчого мовлення дітей старшого дошкільного віку та їх індивідуальних особливостей. Під час дослідження ми враховували методичні рекомендації та використовували діагностичні завдання таких вчених: М. Алексєєвої, А. Богущ, Л. Ворошніної, Н. Ільїної, М. Лепетченко, І. Марченко, Н. Орланової, Є. Тихеевої, Т. Швалюк, М. Шеремет, В. Яшиної та ін. [1, 2, 3, 4, 5, 8, 9, 10, 11]

Завдання методики включали в свою структуру мету, хід роботи, інструкцію для дитини, діагностичний матеріал для обстеження, рівні допомоги та інтерпретацію результатів виконання завдання.

Зміст нашого дослідження включав в себе: по-перше, вивчення передумов, що сприяють формуванню творчого зв'язного мовлення у дошкільників старшого віку із ЗНМ III рівня; по-друге, вивчення стану сформованості творчого зв'язного мовлення даної категорії дітей.

Першим етапом нашого дослідження є орієнтовно-прогностичний, він передбачає вивчення передумов, що мають вплив на формування творчого зв'язного мовлення дітей із ЗНМ III рівня, а саме: рівня знань про навколишнє середовище, механізмів діяльності творчої уяви, дослідження емоційно-експресивного її компонента та рівня розвитку творчого мислення, які забезпечують собою утворення зовнішнього образу предмета або явища. Структура цього етапу дослідження складається з трьох типів завдань: 1) дослідження рівня знань дітей про оточуючий світ; 2) дослідження стану сформованості творчого мислення та уяви; 3) дослідження емоційно-експресивного компонента творчої уяви. [4, 8, 10]

Другий етап дослідження є основним і має на своїй меті вивчення стану сформованості зв'язного творчого мовлення у дітей старшого дошкільного віку із ЗНМ III рівня, а саме: вміння дітей складати розповідь-опис предмета, розповідь за серією сюжетних картинок, за уявленням, казки на новий лад. [1, 2, 4, 5, 9, 10, 11]

Окрім створення даної методики, нами були визначені загальні оцінні критерії та чотири рівні стану сформованості творчого зв'язного мовлення у дітей старшого дошкільного віку. Проблема дослідження стану сформованості діалогічного мовлення у дітей старшого дошкільного віку із ЗНМ не вичерпується результатами проведеного дослідження.

Список використаної літератури:

1. Алексеева М. М., Яшина В. И. Методика развития речи и обучения родному языку дошкольников: Учеб. пособие для студ. высш. и сред. пед. учеб. заведений. 3-е изд., стереотип. Москва : Издательский центр «Академия», 2000. 400 с.
2. Богуш А. М., Гавриш Н. В. Дошкільна лінгводидактика : підручник. Київ: Вища школа, 2007. 542 с.
3. Ворошнина Л. В. Творческое рассказывание. *Дошкольное воспитание*. 1982. № 9. С. 28-31.
4. Выготский Л. С. Воображение и творчество в детском возрасте. Санкт-Петербург : СОЮЗ, 1997. 37 с.
5. Глухов В. П. Особенности творческого воображения у детей дошкольного возраста с общим недоразвитием речи. *Недоразвитие и утрата речи. Вопросы теории и практики*. Москва : МГПИ, 1985, С. 41-48.
6. Левина Р. Е. Основы теории и практики логопедии. Москва : Просвещение 1968. 367 с.
7. Логопедія : підручник, друге видання, перероблене та доповнене. За ред. М. К. Шеремет. Київ : Видавничий Дім «Слово», 2010. С. 251-256.
8. Марченко І. С. Формування творчого зв'язного мовлення у дошкільників із затримкою психічного розвитку : навчально-методичний посібник. Київ : КНТ, 2006. 92 с.
9. Марченко І. С. Спеціальна методика розвитку мовлення: навчальний посібник для студентів ВНЗ. Спеціальність: Корекційна освіта (логопедія). Вид.3-є, перер. та доп. Київ : Видавничий Дім «Слово», 2017. 312 с.
10. [Швалюк Т. М., Овчарук Н. О. Дослідження передумов формування творчого зв'язного мовлення у дітей старшого дошкільного віку з загальним недорозвиненням мовлення третього рівня. Науково-методичний журнал «Логопедія». 2017. № 11. С. 76-83.](#)
11. [Шеремет М. К., Лепетченко М. В. Діагностика здатності до творчого самовираження дошкільників із порушеннями мовлення : навчально-методичний посібник. Київ : Видавничий дім «Слово», 2014. 128 с.](#)

**Новіцька Марія,
студентка IV курсу,
спеціальності 016
«Спеціальна освіта»
(ортопедагогіка)**

**Науковий керівник:
кандидат педагогічних наук,
доцент
Круглик Оксана Петрівна**

«Альтернативна комунікація як засіб соціальної реабілітації дітей з церебральним паралічем»

На етапі розвитку демократичного суспільства в Україні гостро постає проблема соціалізації дітей з порушенням функцій опорно-рухового апарату, зокрема їхньої

соціальної реабілітації. Це пов'язано із соціальним, економічним, правовим розвитком країни та ознайомленням України з європейським та світовим досвідом надання послуг соціальної реабілітації дітям з порушенням психофізичного розвитку.

Як зазначає багато українських дослідників (В. Синьов, М. Шеремет, А. Заплатинська, Г. Хворова, О. Ільїна, О. Дубовик та інші), діти з церебральним паралічем відчувають значні складнощі в процесі соціальної комунікації. Це може бути пов'язано з рядом причин, наприклад, до фізіологічних причин можна віднести порушення іннервації артикуляційного апарату, через що мовлення дитини стає незрозумілим навіть для близького оточення. К. Семенова у своїх працях досліджувала явище насильницьких рухів при гіперкінетичній формі церебрального паралічу [1; с. 32], які проявляються у момент мовлення і також виявилися значною перешкодою для соціальної комунікації.

Вивчаючи інший аспект, О. Чеботарьова вбачає, що до психологічних причин можна віднести наявність порушення інтелекту (затримка психічного розвитку, розумова відсталість різного ступеня, розлади спектру аутизму і т.д.), що призводить до сповільненого засвоєння дитиною правил та норм соціальної взаємодії [2; с. 25].

Діти з церебральним паралічем, на підставі висновку ЛКК, можуть проходити реабілітацію, в тому числі й соціальну, на базі навчально-реабілітаційних установ, але часто між висновком ЛКК та вступом дитини до відповідного закладу проходить близько року, втрачається час та ускладнюється реабілітаційний процес [3].

Саме з цієї причини ми зупинились на дослідженні такої системи, комунікації, яка може бути використана на ранніх етапах життя дитини та яку можуть використовувати вдома батьки для підвищення позитивного соціального впливу на дитину.

PECS – це альтернативна система комунікації, що заснована на сприйманні дитиною карток з графічними зображеннями предметів, явищ, дій, почуттів а ін. Програма PECS дозволяє придбати базові функціональні навички комунікації, сприяє формуванню в дитини ініціативного мовлення та спонтанного вимовляння слів, робить спілкування дитини з оточуючими доступним та робить можливим узагальнення та закріплення набутих мовленнєвих конструкцій [5].

Отже, аналізуючи досвід впровадження системи PECS в реабілітаційний простір ми дійшли висновку, що дана програма є ефективною при формуванні навичко соціальної комунікації у дітей з церебральним паралічем, оскільки поєднання візуального та звукового стимулу сприяє кращому засвоєнню інформації та формуванню мовленнєвих конструкцій в дитини.

Список використаної літератури:

1. Семенова К. А. Клиника и реабилитационная терапия детских церебральных параличей / К. А. Семенова, Е. М. Мاستюкова, М. Я. Смуглин.
2. Чеботарьова О. В. Дитина із церебральним паралічем / О. В. Чеботарьова, Л. В. Коваль, Е. А. Данілавічюте. — Харків : Вид-во «Ранок», ВГ «Кенгуру», 2018. — 40 с. — (Інклюзивне навчання). ISBN 978-617-09-3801-5
3. Офіційний сайт Міністерства охорони здоров'я. Режим доступу: <https://moz.gov.ua/article/news/moz-zaklikae-doluchitis-do-obgovorennja-transformacii-budinkiv-ditini>
4. Офіційний сайт реабілітаційного центру «Малютко» м. Хмельницький. Система альтернативної комунікації за допомогою карток PECS. Режим доступу: <http://www.malyatko-center.com/poslugi/alternativna-komunikaciya-pecs.htm>

*Опанасюк Раїса Володимирівна,
студентка I курсу магістратури,
спеціальності 016 «Спеціальна освіта»(логопедія)*

*Науковий керівник:
доктор психологічних наук,
доцент кафедри логопедії та логопсихології
Мартиненко Ірина Володимирівна*

«Проблема формування синтаксичної сторони мовлення у дітей старшого дошкільного віку із загальним недорозвитком мовлення»

Актуальним завданням системи дошкільного виховання є забезпечення фізичного та психічного здоров'я дітей, їх повноцінного розвитку, готовності до школи. Сприймання і відтворення навчального матеріалу, вміння давати розгорнуті відповіді на питання, самостійно, зв'язано, логічно, послідовно висловлювати думку – всі ці уміння і навички навчальної діяльності потребують відповідного рівня розвитку лексико-граматичної та синтаксичної сторони мовлення маленького дошкільника. Засвоєння елементів синтаксису дітьми з загальним недорозвитком мовлення є основою для здобуття знань та оволодіння мовленнєвими уміннями і навичками, без яких неможливе подальше вивчення шкільних дисциплін.

Обрана тема розглядалася в логопедії, її вивчали такі науковці, як Л. Андрусишина, Л. Бартењева, А. Богуш, Г. Каше, З. Ленів, С. Конопляста, І. Марченко, Є. Тарасун, В. Тарасун, Л. Трофименко, В. Тищенко, Н. Чередніченко, Т. Швалюк, М. Шеремет та ін. [4], [5].

Порушення мовлення впливають на пізнавальну діяльність дітей, негативно позначаються на становленні системи спілкування з навколишніми. Однією з складових у симптоматиці мовленнєвого недорозвитку, який зумовлює труднощі в мовленнєвому спілкуванні дітей, є проблема аграматизму, граматично неправильно оформленого висловлювання.

Видатний лінгвіст О. Гвоздєв писав: «Речення в розвитку дитячого мовлення відіграє велику роль. Позначаючи собою відоме висловлювання, повідомлення, воно є основою одиницею мовлення як знаряддя мислення і спілкування. Оволодіння рідною мовою відбувається через засвоєння речень різних типів. Саме в реченнях формуються як окремі словосполучення, так і окремі граматичні категорії з їх зовнішнім морфологічним вираженням. Розвиток речення у дитини відбувається шляхом поступового ускладнення речень у співвідношенні кількості включених їм елементів (слів) та різноманітних взаємовідношень цих елементів між собою» [3].

Порівняльний аналіз розвитку лексико-граматичної будови мовлення при нормальному і порушеному мовленнєвому розвитку широко розглядається в працях: Н. Жукової, І. Зиміної, Р. Лалаєвої, І. Марченко, Є. Соботович, В. Тищенко, Л. Трофименко, Н. Серебрякової, Л. Спірової, Г. Шашкіної, Н. Чередніченко, Г. Чиркіної, Т. Швалюк, М. Шеремет інших.

Автори детально описують порушення лексики у дітей із ЗНМ, звертаючи увагу на: обмеженість словникового запасу, розходження обсягу активного і пасивного словника, невлучне вживання слів, вербальні парафазії, несформованість семантичних полів, труднощі актуалізації словника. Однією з найбільш виражених особливостей мовлення дітей із ЗНМ є розходження в обсязі пасивного і активного словника: діти розуміють значення багатьох слів, обсяг їх пасивного словника достатній, але вживання слів в мовленні недостатньо велике. Бідність активного словника проявляється в неточному промовлянні більшості слів. В словнику дітей більша частина дієслів позначає дії на побутовому рівні. З великими труднощами засвоюються слова, які мають узагальнене значення, і слова, які означають: оцінку, стан, якість і ознаку предмета. Діти мають труднощі у розумінні значення слова, неточно вживають їх відповідно до певної ситуації. Значення слів неправомірно розширюється, або, навпаки, воно розуміється дитиною вузько. Спостерігається затримка у формуванні семантичних полів.

У дітей із ЗНМ формування граматичної будови мовлення відбувається з більшими труднощами, ніж оволодіння словником через те, що:

- значення граматичних форм більш абстрактні;
- правила граматичної зміни слів різноманітні.

Відомо, що оволодіння граматичними формами словозміни, способами словотворення, різними типами речення відбувається у дітей із ЗНМ в тій самій послідовності що і при нормальному мовленнєвому розвитку. Недостатність граматичної будови проявляється в більш повільному темпі засвоєння законів граматики, в дисгармонії розвитку морфологічної і синтаксичної систем мовлення [2].

Порушення синтаксичної структури речення виражається: у пропуску прийменників, сполучників, що мають синтаксичне значення; неправильному узгодженні іменника з прикметником та займенником у роді; неправильному виборі відмінкової форми іменника, що керується дієсловом; пропуску членів речення (у тому числі головних); зміні порядку слів у реченні; труднощі утримання дітьми складної структури логіко-граматичних конструкцій (інвертованих, пасивних, порівняльних) [1], [2].

Отже, характерною рисою у дошкільників з загальним недорозвитком мовлення є неповноцінність звукової, лексичної, граматичної сторін мовлення (системне порушення). Під системним недорозвиненням мовлення вчені розуміють таке відхилення в мовленнєвому розвитку, яке одночасно характеризується і несформованістю процесу говоріння, і несформованістю процесу сприймання мовленнєвих повідомлень. Водночас, проблема у формуванні синтаксичної складової зумовлює чисельні аграматизми в усному і писемному мовленні, що спричиняє комунікативні труднощі та дисграфії, дислексії у молодшому шкільному віці.

Список використаної літератури:

1. Балалаева В. И. Использование языковых моделей для формирования речевых навыков у старших дошкольников с недоразвитием речи. *Дефектология*. 1972, № 1. – С. 65-68.
2. Жукова Н. С. Преодоление недоразвития речи у детей : учеб.-метод. Пособие. Москва : Соц.-полит., журн., 1994. 96 с.
3. Гвоздев А. Н. Вопросы изучения детской речи. Москва : Изд-во АПН РСФСР, 1961. 336 с.
4. Соботович Е. Ф., Андрусин Л. Е., Бартенёва Л. И. Методика выявления речевых нарушений у детей и диагностика их готовности к школьному обучению. Киев, 1998. 127 с.
5. Соботович Е. Ф. Речевое недоразвитие у детей и пути его коррекции. Москва : Классикс Стил, 2003. 160 с.

*Павлєв Віталій Олегович,
студент IV курсу,
спеціальності 053 Психологія (спеціальна,
клінічна)*

*Науковий керівник:
кандидат медичних наук, доцент
Дем'яненко Б.Т.*

«Особливості синдрому емоційного вигорання у підлітків з акцентуаціями характеру»

Анотація. Дана стаття присвячена особливостям емоційного вигорання у підлітків з акцентуаціями характеру. Здійснено аналіз вітчизняних та зарубіжних досліджень з проблематики формування синдрому емоційного вигорання. Проведено експериментально-психологічне дослідження для встановлення зв'язку між структурою

та рівнем емоційного вигорання з механізмами психологічного захисту та копінг-стратегіями.

Ключові слова: Емоційне вигорання, підлітковий вік, механізми психологічного захисту, копінг-стратегії, психоаналіз, психологічні проблеми підлітків, психодіагностика, психокорекція, психотерапія.

Початок наукових вчень синдрому емоційного вигорання пов'язаний з Н. Fredenberger в 70-х р.р. XX ст., який вводить поняття для характеристики психологічного стану людей, не страждаючих психічними захворюваннями, головною особливістю професійної діяльності котрих є інтенсивне спілкування в емоційно насиченій атмосфері. [7]

К. Маслач і С. Джексон в своїй концепції моделі синдрому психічного вигорання наголошують, що СЕВ являє собою тривимірний конструкт, котрий включає в себе емоційне виснаження, деперсоналізацію і редукцію особистих досягнень. [7]

А. Pines розглядає даний феномен, як результат поступового процесу розчарування в невдалому пошуку сенсу життя, який проявляється в стані фізичного, емоційного і психологічного виснаження. [8]

У Міжнародній класифікації хвороб (МКХ-10) СЕВ віднесений до рубрики Z73 - «стрес, пов'язаний с труднощами підтримки нормального способу життя», та вказується на багаторівневість характеру синдрому. [8]

Плеяда вчених підтверджує складний характер синдрому (Н.Є. Водоп'янова, В.Є. Орел, А.А. Руковішніков), на що вказують симптоми синдрому «психічного вигорання»: зниження мотивації до навчання; різко зростаюча незадоволеність навчанням; втрата концентрації, збільшення помилок, збільшення абсентеїзму та інші. [8]

Сутність та механізми формування емоційного вигорання у підлітків вивчали ряд зарубіжних та вітчизняних науковців. Серед них: Б. Дем'яненко, Т. Амгейзер, А. Зубкова та Л. Базалева [4,5,6].

Слід відмітити, що використання термінології, пов'язаної з проблематикою «професійного чи емоційного вигорання», застосовуємо до учнів цілком доцільно. Життєва включеність «дорослого» школяра в навчально-професійну діяльність, дозволяє в соціальному плані розглядати його як фахівця в рамках інституційно заданої йому активності.

Вивчення проблеми емоційного вигорання у підлітків з акцентуаціями характеру зумовлено необхідністю оптимізації навчальної діяльності, збереженні і розвитку особистості підлітка, а також турбота про його психологічне благополуччя.

У своєму дослідженні Т. Амгейзер підтвержує гіпотезу А.Е. Личко, А.А. Александров та вказує, що у підлітків у віці 14 - 18 років в 49% випадків суїцидальні дії відбуваються на тлі гострої афективної реакції, яка є складовою динамічної моделі Б. Перлман і Е. А. Хартман формування СЕВ (фізіологічні реакції, афективно-когнітивні реакції, поведінкові реакції).[4]

Криза підліткового віку має ряд підходів, до її розуміння: біологічний (Ст. Холл), психоаналітичний (З. Фрейд), соціальний (Е. Еріксон) та когнітивний (Ж. Піаже).[1]

Період підліткового віку довгий час вважався «пасинком» психоаналізу, за припущенням Анни Фрейд в 1936р., «атмосфера переживань» юнацьких років не піддається відтворенню в більш дорослому віці. [3]

В цілому завдання розвитку в підлітковому віці полягає в тому, щоб з настанням статевої зрілості знайти дорослий гетеросексуальний об'єкт любові поза вихідної батьківської сім'ї. [3]

Коли Фрейд, кажучи про переживання пубертатного конфлікту, зазначає відмову від інцестного об'єкта і від схильності до об'єкта своєї статі, він називає ті ж конфлікти, що і в ранніх едіпових переживаннях.[3]

Блос описує цей вік в цілому як шлях «від поступового ослаблення катексиса ранніх об'єктів через фазу дорослого нарцисизму і аутоеротизма до знаходження

гетеросексуального об'єкта». На стадії раннього підліткового віку (13-14 років) починається розставання з ранніми прихильностями і лібідного звернення до партнерів поза власної сім'ї. [1]

Аннетта Штреек-Фішер (Streeck-Fischer) надає великого значення об'єктній стороні цього виду нарцисизму, властивого підліткам. Виходячи з поняття «затримка розвитку» (developmental lag), яке вона запозичила у Джоваккіні (Giovacchini), вона описує конфлікт, обумовлений неоднозначністю тілесного і духовного розвитку. [3]

К. Хорні наголошує, що два чинники вносять вклад в гарячкові метання, характерні для нарцистичного типу, взагалі його відраза до наполегливого опрацювання деталей і до послідовних зусиль, які притаманні шкільному віку, та є підозрою на невроз. [9]

А. Елліс вважав, що кожна людина народжується з певним потенціалом, який має дві сторони: раціональну та ірраціональну. Характеристики ірраціонального судження мають в своїй основі неістинність та призводять до тривалих і сильних негативних переживань. [9]

В. Франкл описуючи емоційне вигорання з екзистенційно-аналітичної точки зору, розуміє його як затяжний стан виснаження, що виникає в діяльності. Виснаження - провідний симптом і основна характеристика емоційного вигорання, від якої походять усі інші симптоми. Виникнення виснаження можна пояснити дефіцитом істинного, екзистенціального сенсу. [2]

Відповідно концепції чотирьох фундаментальних мотивацій А. Ленгле в структурі синдрому вигорання відбувається динаміка, коріння якої в екзистенційно-аналітичному аспекті йдуть в одну з чотирьох фундаментальних мотивацій, котрі описують передумови для екзистенціального життя, без яких людина не може жити з внутрішньою згодою. [2]

З точки зору логотерапії за емоційним вигоранням стоїть подвійна бідність відносин: зовнішніх - з іншими людьми і з діяльністю, а також внутрішніх - з самим собою і власної емоційністю. Як наслідок - виникають порожнеча і дратівливість (депресія виснаження). [2]

Підтримуючи логотерапевтичну точку зору Базалева Л.А в своєму дослідженні визначає, що при низьких значеннях параметрів в структурі відносин і високих значеннях виховної конфронтації в сім'ї виникає небезпека формування емоційного вигорання у матерів та їх дітей. [6]

Питання синдрому емоційного вигорання даної вікової категорії практично не зачіпалась дослідниками, тому вимагає більш глибокого та ґрунтового вивчення.

У своєму експериментальному дослідженні ми вибрали найбільш репрезативні методики: адаптований опитувальник В. Бойка «Методика діагностики емоційного вигорання», адаптована методика «Діагностика професійного вигорання М. Маслач», адаптована методика «Самооцінка генералізованого типу прив'язаності» К.Бартоломью, В.Горовіца, адаптований опитувальник «Діагностика акцентуацій характеру Г. Шмішека», адаптована методика «Діагностика наявності вираженості ірраціональних установок А.Елісса» та адаптований опитувальник «Діагностика подолання стресових ситуацій Хобфола».

Наше дослідження відбувалось на базі загальноосвітньої школи І-ІІІ ступенів № 206 міста Київ. У дослідженні брали участь підлітки 8 класу, для діагностики в процесі дослідження було відібрано 30 дітей 14 дівчинки та 16 хлопчиків, віком 14 років.

За опитувальником В. Бойка було виявлено наступні психоемоційні особливості: 40% досліджуваних мають складену фазу резистенції та 53% обстежених мали фазу в стадії формування. Що говорить про зниження тиску зовнішніх обставин за допомогою наявних у розпорядженні стратегій.

За опитувальником Маслача були сформовані наступні результати: емоційне виснаження(високого рівня – 50%, середнього рівня – 33%), деперсоналізація(високого рівня – 37%, середнього рівня – 26%), редукція професійних досягнень(високого рівня –

57%, середнього рівня – 33%). Що говорить про високу вразливість підлітків до різноманітних стресових факторів.

За методикою «Самооцінка генералізованого типу прив'язаності» К.Бартоломью, В.Горовіца було виявлено, що найбільш розповсюдженим серед дітей був унікаючий тип прихильності(60%), як і серед батьків (60%), а серед матерів – тривожний(63%), що говорить про комплементарну прихильність матері.

За методикою діагностики акцентуацій характеру Г. Шмішека було встановлено наступну вираженість ознак акцентуацій: демонстративний (високий -13%, середній - 60%), гіпертимний (високий - 30%, середній - 43%), екзальтований (високий - 33%, середній - 37%) та циклотимний (високий -13%, середній - 57%) .

Методика діагностики наявності вираженості ірраціональних установок А.Елісса, допомогла виявити найбільш виражену ірраціональну установку -“катастрофізація” (високий - 80%, середній - 20%, яка відображається в схильності будувати негативні прогнози, та завищенні очікування щодо себе (високий - 50%, середній - 50%).

За опитувальником діагностики подолання стресових ситуацій Хобфолла , можна зробити висновок, що переважна більшість підлітків мають високу ступінь вираженості копінг-стратегії “уникнення” (73%), та “агресивних дій”(73%) які є неконструктивними копінг-стратегіями та негативно впливають на стресостійкість та використанню соціальних взаємин.

Отже, слід зазначити, що експериментальна група підлітків має високі тенденції до виникнення СЕВ, що проявляється у результатах: 40% досліджуваних мають складену фазу резистенції та 50% мають високий рівень емоційного виснаження на фоні дизадаптованих зв'язків з батьками. В динаміці цієї картини спостерігається кореляція між копінг-стратегіями та ірраціональними установками, які зумовлюють небезпеку виникнення адиктивної поведінки та суїцидальних нахилів підлітків. Емоційні проблеми школярів потребують уваги з боку профільних спеціалістів(психологів, психотерапевтів), тому що від якості їх подолання буде залежати особистісна самореалізація та психічне здоров'я в цілому.

Список використаної літератури:

1. А. Вертманн. Психологический анализ подростков московский психотерапевтический журнал, 1999, №3. Московский психотерапевтический журнал, 1999, №3-4. 133-150
2. Базалева Л.А. Отношение матери к ребенку в связи с ее эмоциональным выгоранием. Научно-практический журнал. Гуманизация образования №6/2009 С. 88–92
3. П. Блос. Психологический анализ подросткового возраста. Москва 2010. с.127-128
4. Кондратьев М.Ю., Зубкова А.К. Исследование «профессионального выгорания» школьников-подростков и юношей // Социальная психология и общество. 2012. Том 3. № 4. С. 85–93.
5. Комаревцева И.В. Психологические особенности профилактики синдрома эмоционального выгорания у педагогов системы специального образования канд. психол. наук. Ставро. гос. университет, Ставрополь, 2014
6. Т.Ю. Амгейзер. Взаимосвязь эмоционального выгорания и суицидального поведения в подростковом возрасте . Режим доступа: <https://is.gd/pRttYW>
7. А. Лэнгле. Эмоциональное выгорание с позиции экзистенциального анализа. Вопросы психологии. 2008. № 2 стр.3-16

*Папіна Юлія Олегівна,
студентка II курсу,
спеціальності 016 «Спеціальна освіта» (олігофренопедагогіка)*

Науковий керівник:

«Актуальність проблеми формування в учнів з інтелектуальними порушеннями базових компетентностей як основи підготовки до майбутньої професії»

Метою сучасної освіти учнів з інтелектуальними порушеннями є їх особистісне становлення, розвиток пізнавальних здібностей, компетентностей та наскрізних умінь відповідно до індивідуальних психофізіологічних особливостей і потреб, формування цінностей та розвиток самостійності, творчості, пізнавальної активності, що забезпечують їхню готовність до життя та підготовку до майбутньої професії [4].

Зберігаючи наступність із дошкільним періодом розвитку, навчання учнів з інтелектуальними порушеннями здійснюється в спеціальних та інклюзивних закладах загальної середньої освіти. Спеціальні заклади входять до загальної системи освіти, а навчання в них здійснюється за спеціальним навчальним планом, оригінальними спеціальними програмами та підручниками, за спеціальною методикою формування шкільних знань та вмінь [5].

Державний стандарт базової та повної загальної середньої освіти складається з семи освітніх галузей «Мови і літератури», «Математика», «Природознавство», «Суспільствознавство», «Мистецтво», «Технології», «Основи здоров'я і фізична культура», які реалізуються через навчальні предмети [6]. Передбачені спеціальні корекційні заняття соціально-побутового орієнтування, з ритміки, лікувальної фізичної культури, з розвитку мовлення. Одне з основних завдань такого закладу - корекція порушень психічного та фізичного розвитку, пізнавальної діяльності (пам'яті, сприйняття, мовлення, мислення) школярів [5].

Відповідно до загальної мети, окресленої у Державному стандарті, визначено завдання, які має реалізувати школа у рамках кожної освітньої галузі. Результати навчання повинні робити внесок у формування базових компетентностей, окреслених Типовими освітніми програмами: володіння Державною мовою, математична компетентність, компетентності у галузі природничих наук; соціально-трудова, екологічна, інформаційно-комунікаційної компетентність, навчання впродовж життя, громадянської та соціальної, культурної компетентності та основ фінансової грамотності. Ці базові компетентності можуть формуватися відразу засобами усіх предметів. Їх використання посилює пізнавальний інтерес здобувачів освіти до навчання, учні набувають досвіду застосування знань на практиці та перенесення їх в нові ситуації [2].

Типові освітні програми, розроблені колективом авторів: Чеботарьова О. В., Блеч Г. О., Ярмола Н. А., Гладченко І. В., Королько Н. І., Дмитрієва І. В., Трикоз С. В., Бобренко І. В., Гломозда І. В., Чухліб О. А. Освітні програми визначають загальний обсяг навчального навантаження, який поданий у рамках навчального плану; пропонують зміст освітніх галузей; окреслюють орієнтовну тривалість і можливі взаємозв'язки освітніх галузей, предметів, дисциплін тощо, зокрема їхньої інтеграції, а також логічну послідовність вивчення. Зміст та обсяг типових освітніх програм визначає основу для формування базових компетентностей як основи підготовки до майбутньої професії [1].

Основними формами організації освітнього процесу є різні типи уроків, екскурсії, віртуальні подорожі, спектаклі, які вчитель організовує в межах уроку або в позаурочний час. Навчання загальноосвітніх предметів має практичну та корекційну спрямованість. Знання, що необхідні учням у їх повсякденному житті, вони здобувають практичним шляхом у процесі відповідних вправ. Великого значення у таких закладах надається підготовці школярів до самостійної життєдіяльності, формування ціннісного ставлення до різних професій, визначенню майбутніх реалістичних професійних пріоритетів.

Така діяльнісна/практична спрямованість навчання, виховання і розвитку, яка передбачає постійне включення здобувачів освіти до різних видів педагогічно доцільної

активної навчально-пізнавальної, комунікативної, трудової, творчої тощо діяльності, забезпечує формування базових компетентностей і складає основу для подальшого навчання майбутній професії.

Список використаної літератури:

1. Особливості психолого-педагогічний супроводу дітей з помірною розумовою відсталістю в системі корекційно-розвивального навчання спеціального загальноосвітнього закладу / навчально-методичний посібник / авт.: О.В. Чеботарьова, Г.О. Блеч, І.В. Гладченко, С.В. Трикоз, А.В. Міненко та ін.: За наук. ред. О.В. Чеботарьової, І.В. Гладченко. – К., ІСП НАПН України, 2016. – 148 с.
2. Про внесення змін до Державного стандарту початкової освіти від 24 липня 2019 р. № 688 – Режим доступу: <https://zakon.rada.gov.ua/laws/show/688-2019-%D0%BF>
3. Про внесення змін до наказу Міністерства освіти і науки України від 12.06.2018 № 627 / Навчальний план для дітей з аутичними порушеннями тяжкого ступеня; інтелектуальними порушеннями помірного та тяжкого ступенів – Режим доступу: <https://mon.gov.ua/ua/npa/pro-vnesennya-zmin-do-nakazu-ministerstva-osviti-i-nauki-ukrayini-vid-12062018-627>
4. Про затвердження типової освітньої програми спеціальних закладів загальної середньої освіти II ступеня для дітей з особливими освітніми потребами – Електронний ресурс: <https://mon.gov.ua/ua/npa/pro-zatverdzhennya-tipovoyi-osvitnoyi-programi-specialnih-zakladiv-zagalnoyi-serednoyi-osviti-ii-stupenya-dlya-ditej-z-osoblivimi-osvitnimi-potrebami>
5. Трикоз С. В. Дитина з порушеннями інтелектуального розвитку / С. В. Трикоз, Г. О. Блеч. — Харків: Вид-во «Ранок», ВГ «Кенгуру», 2018. — 40 с.

*Параца Наталія Ігорівна,
студентка II курсу,
спеціальності 016 «Спеціальна
освіта»
(ортопедагогіка)*

*Науковий керівник:
кандидат педагогічних наук, доцент
Хворова Ганна Михайлівна*

«Цілі та методи роботи фізичного реабілітолога з комбінованими порушеннями розвитку в соціально-реабілітаційному центрі «родина»»

Фізична реабілітація є невід'ємною складовою системи корекційно-реабілітаційної роботи з дітьми з комбінованими порушеннями розвитку. Комбіновані порушення - це поєднання двох або більше психофізичних порушень (зору, слуху, мови, розумового розвитку).

Фізична реабілітація - система заходів, спрямованих на вироблення і застосування комплексів фізичних вправ на різних етапах лікування і реабілітації, що забезпечують функціональне відновлення особи, виявляють і розвивають резервні і компенсаторні можливості організму шляхом вироблення нових рухів, компенсаторних навичок, користування технічними та іншими засобами реабілітації, виробами медичного призначення.

Фізична реабілітація включає: лікувальну фізичну культуру, лікувальний масаж, фізіотерапію, механотерапію, працетерапію, кінезотерапію, егротерапію, консультування, мануальну терапію, рефлексотерапію, фітотерапію, гомеопатичну терапію, ароматерапію, природні фізичні чинники, загартування.

Ознайомлення з роботою фізичного реабілітолога відбулося на базі соціально-реабілітаційного центру «Родина». Були проаналізовані всі особливості проведення фізичної реабілітації з дітьми з комбінованими порушеннями розвитку. Робота фізичного реабілітолога вимагає використання різних методів та технік. Особливо, потрібно враховувати психофізичний розвиток та можливості дитини. Використання фізичних вправ з реабілітаційною метою потребує ретельного дозування фізичних навантажень.

Не менш важливим у роботі з дітьми з комбінованими порушеннями розвитку є визначення цілі фізичної реабілітації. Таким чином, основне завдання фізичного реабілітолога: удосконалення основних рухових функцій; формування рухових умінь та навичок; покращення функціонування опорно-рухового апарату, рівноваги, координації рухів; розвиток цілеспрямованості рухової діяльності; формування вольових якостей дитини; розвиток просторового орієнтування.

Підсумовуючи вищевикладене, слід зазначити важливість фізичної реабілітації для покращення фізичного і психічного стану дітей з комбінованими порушеннями.

Список використаної літератури:

1. Соціально-реабілітаційний «Родина» [Електронний ресурс] Дата оновлення: 05.10.2019. URL: <http://rodyna.at.ua> (дата звернення: 26.03.2020)

2. Діти зі складною структурою дефекту [Електронний ресурс] URL: https://stud.com.ua/46688/pedagogika/diti_skladnoyu_strukturoyu_defektu (дата звернення: 26.03.2020)

3. Закон про реабілітацію осіб з інвалідністю [Електронний ресурс] URL: <https://zakon.rada.gov.ua/laws/show/2961-15> (дата звернення: 26.03.2020)

4. Сімко А.В. Особливості проведення фізичної реабілітації з дітьми, які мають порушення в інтелектуальній сфері [Електронний ресурс] / Збірник наукових праць К-ПНУ імені Івана Огієнка, Інституту психології імені Г.С.Костюка НАПН України / URL: [file:///C:/Users/%D0%B0/Downloads/158836-346906-1-SM%20\(4\).pdf](file:///C:/Users/%D0%B0/Downloads/158836-346906-1-SM%20(4).pdf)

*Погребняк Вікторія Олександрівна,
студентка I курсу магістратури,
спеціальності 016 «Спеціальна освіта» (сурдопедагогіка)*

*Науковий керівник:
кандидат педагогічних наук, доцент
Круглик Оксана Петрівна*

«Особливості діагностики слухової нейропатії та сенсорної алалії»

Проблема диференціальної діагностики слухової нейропатії та сенсорною алалії є однією з ключових проблем у сучасній отоларингології та дефектології. Важливим фактором вивчення захворювань слухової нейропатії та сенсорної алалії - є своєрідний перебіг, який в певній мірі має спільні характеристики, що дає підстави більш детально вивчити закономірності прояву захворювань.

Враховуючи дані вітчизняних досліджень І. В. Королеви [3], М. Я Козлов[2], А. Л. Левин [2] Е. А Храмової [5], А. Л. Битова [1], Е. Н. Сафронова [1] нами було проведено теоретичний аналіз захворювань слухової нейропатії та сенсорної алалії.

Відповідно до отриманих даних було визначено, що слухова невропатія – це порушення слуху, для якого характерним є нормальне проведення звукового сигналу до внутрішнього вуха, проте подальша передача звукового сигналу від завитка до мозку порушена [3].

Виразність проявів даного типу порушення може бути різна: від повної відсутності реакції на звук до незначних порушень слуху і сприйняття мови. Слухова нейропатія проявляється в тому, що у дітей різко порушене сприймання (розбірливість) мовлення, особливо в шумних місцях, а тональні пороги слуху в різних пацієнтах при цьому коливаються в межах – від норми до глухоти, тобто діти з діагностованою слуховою нейропатією можуть мати нормальний слух або втрату слуху різного ступеня, проте в них завжди буде порушене сприймання мовлення, його розпізнавання. Наприклад, дитина зі слуховою нейропатією здатна чути звуки, проте все одно їй буде важко розпізнавати слова, що вимовляються. Звуки для такої дитини можуть то з'являтися, то зникати, внаслідок чого мовлення здається не систематизованим. У процесі спеціальних занять розвиток слухового сприймання в одних дітей зі слуховою нейропатією може змінюватися, як в кращу сторону, так і в гіршу; в інших воно залишається незмінним. Сурдопедагоги відзначають значення сенситивного періоду розвитку дитини (до 3 років) як вік «особливої чутливості» до певного роду впливу [4] і перш за все до звуків навколишнього світу, мовленнєвих і не мовленнєвих звуків. Діти у яких виникає порушення на ранньому етапі (найчастіше до 3-х років), можуть навчитися розмовляти за умови вчасного корекційного впливу, однак їх мовленнєвий розвиток буде відрізнятися від нормального.

Проводячи диференціальну діагностику слухової нейропатії та сенсорної алалії важливо зауважити, що алалія - порушення мови при збереженій функції слухового аналізатора та інтелекті, що розвивається, як органічне ураження мозку в період до 3-х років життя [1]. Характерними проявами сенсорної алалії є в першу чергу порушення розуміння мови при збереженій функції слухового аналізатора, вторинне недорозвинення власної мови. При сенсорній алалії переважно страждає мовленнєвий гнозис. Зазвичай у діти з сенсорною алалією спостерігається порушення сприймання зверненого мовлення та розуміння звуків, також спостерігається мінливість слухової функції це проявляється в тому, що дитина спочатку чує і розуміє більше тихі звуки, а згодом не сприймає гучного звучання при збереженій функції слухового аналізатора. У зв'язку з цим, сенсорну алалію можна охарактеризувати як порушення при якому - дитина чує, але не розуміє звернену мову (слухова агнозія). Розпізнавання і диференціальна діагностика алалії дуже важка і вимагає проведення додаткових методів діагностики з урахуванням рівня розвитку слухової функції і психічних порушень.

Отже, відповідно до теоретичних та практичних досліджень слухова нейропатія та сенсорна алалія мають спільні ознаки прояву, які характеризуються нестабільністю порогів аудіологічних показників, порушення сприймання та розуміння зверненого мовлення, порушення розуміння та розпізнавання мовленнєвих та немовленнєвих звуків, порушення розбірливості мовлення в шумних місцях, значний недорозвиток мовлення та ін. Відмінною ознакою слухової нейропатії від сенсорної алалії - є в першу чергу порушення передачі звукового сигналу від завитка до мозку, адже при сенсорній алалії спостерігається лише органічне ураження мозку. Також до характерних відмінних особливостей прояву слухової нейропатії належить: порушення внутрішніх волосяних клітин; порушення синоптичної передачі між рецепторами завитка і слуховим нервом; порушення синхронізації проведення збудження волокнами слухового нерва тощо (табл. 1).

Таблиця 1.

Характерні особливості слухової нейропатії та сенсорної алалії

Слухова нейропатія	Сенсорна алалія
Відмінні ознаки	
Порушення слуху коливається від норми до глухоти	Слух збережений
КСВП не реєструється	Має показники КСВП
Невербальні вокалізації відсутні	Невербальні вокалізації наявні
Спільні ознаки	
Недорозвиток мовлення	
Відсутність або різко обмежена експресивність мовлення	
Порушення сприйняття і розуміння змісту зверненої мови	
Органічне ушкодження мовленнєвих зон кори головного мозку	

Отже, дані отримані в процесі теоретичного дослідження про час виникнення порушення, умови перебігу захворювань та фактори ризику у дітей з слуховою нейропатією, а також про відмінності в структурі чинників ризику втрати слуху у дітей з слуховою нейропатією і сенсорною алалією дозволяють зробити висновок про етіологічну неоднорідність цих форм порушень. Таким чином, отримані дані стають основою для подальшої диференціальної діагностики слухової нейропатії з сенсорною алалією і тактиці реабілітації дітей з слуховою нейропатією.

Список використаної літератури:

1. Битова А.Л., Сафронова Е.Н. Сенсорная алалия. Пути преодоления // Конгресс по детской психиатрии. Материалы конгресса. 25-28 сентября 2001 г. - М.: РОСИНЭКС. - 2001. - С. 307-308
2. Козлов М. Я А. Л. Левин. Детская сурдоаудиология: учеб. пособ. Ленинград: Медицина, 1989. 224с.
3. Королева И. В. Слуховая нейропатия у детей: диагностика и реабилитации: Матер. 1-го национального конгресса аудиологов, 5-го междунар. симп. «Современные проблемы физиологии и патологии слуха». Суздаль, 2004. 95 с.
4. Носкова Л. П. Методика развития речи дошкольников с нарушениями слуха: Москва, 2004. 12с.
5. Храмова Е. А. Особенности слуховой функции у детей со слуховой нейропатией : автореф. дис. на соискание учен. степени канд. мед. наук : спец. «Болезни уха, горла и носа»: Санкт-Петербург, 2007. 22 с.

**Приходько А.,
студент I курсу магістратури,
спеціальності 016 «Спеціальна освіта»
(ортопедагогіка)**

**Науковий керівник:
доктор педагогічних наук, професор
Глоба Олександр Петрович**

«Система корекційного фізичного виховання дітей дошкільного віку з порушеннями опорно-рухового апарату»

Діти з порушеннями опорно-рухового апарату являють собою неоднорідну та поліморфну категорію, як у клінічному, так і психолого-педагогічному аспектах.

Головною особливістю пізнавальної діяльності та особистості дитини з порушенням опорно–рухового апарату (особливо у випадках дитячих церебральних паралічів) є виражена диспропорційність, нерівномірний, порушений темп розвитку, а також своєрідне формування психіки.

Тому кожна дитина, що має рухові порушення, потребує ретельного вивчення її психічного розвитку та визначення відповідних навчально-виховних заходів у спеціально організованому середовищі. Це реалізується у використанні гнучких навчальних планів, різнорівневих програмах колективного та індивідуального навчання, варіативному характері навчання з пропедевтичним періодом.

Оновлений зміст дошкільної освіти дітей з порушеннями опорно-рухового апарату побудовано на принципах особистісно орієнтованої взаємодії дорослих і дітей, яка має забезпечувати:

- зміцнення фізичного і психічного здоров'я дітей, їх корекційний розвиток;
- емоційне благополуччя кожної дитини;
- пізнавальний розвиток дитини;
- створення умов для розвитку особистості;
- формування уявлень про загальнолюдські цінності;
- взаємодію з сім'єю з метою оптимізації виховного процесу.

Невід'ємною складовою системної допомоги дітям з порушеннями опорно-рухового апарату є перебування у спеціальних умовах, де здійснюється їх навчання, виховання, психолого–педагогічна корекція відхилень у розвитку, підготовка до шкільного життя і лікування. Основна мета корекційного навчання і виховання дітей з порушеннями опорно–рухового апарату у дошкільному закладі інклюзивного типу – всебічний розвиток дитини у відповідності з її можливостями і максимальна адаптація до навколишньої дійсності з метою подальшого шкільного навчання. Досягнути цієї мети можна за умови вирішення наступних завдань:

- 1) проведення диференційної діагностики;
- 2) розвитку рухових, психічних, мовленнєвих функцій дитини, профілактики й корекції їх порушень;
- 3) підготовки до життя у суспільстві та до навчання у школі.

Важливим психолого-педагогічним корекційно-розвивальним завданням у ранньому, а також молодшому та старшому дошкільному віці виступає розвиток довільних рухів, дрібної моторики рук. Формування дрібної моторики видається надзвичайно важливим у світлі оволодіння дітьми з порушеннями опорно–рухового апарату навичками самообслуговування, предметної, ігрової, трудової, навчальної діяльності. У процесі формування дрібної моторики розвивається просторове сприймання, довільна увага, пам'ять, мислення, уява, мовлення, тобто активізується вся психічна діяльність дитини. Таким чином, вузькоспеціальне завдання з розвитку дрібної моторики трансформується у магістральне та одне з головних завдань дошкільного періоду.

Необхідною умовою реалізації цих завдань є комплексний підхід до діагностики, розвитку і корекції порушених функцій, який забезпечується тісним взаємозв'язком психолого–педагогічних і медичних заходів. Запорукою ефективної корекційно–педагогічної роботи є тісна взаємодія з батьками й усім оточенням дитини.

Інтегративним результатом реалізації зазначених вимог має бути створення середовища, адекватного загальним і особливим освітнім потребам, фізично і емоційно комфортного для дитини з ПОРА, відкритого для його батьків (законних представників), що гарантує збереження і зміцнення фізичного та психологічного здоров'я дітей.

В результаті в освітніх установах, в тому числі з інклюзивною практикою, повинні створюватися умови, гарантуючі можливість:

- досягнення запланованих результатів освоєння основної освітньої програми початкової загальної освіти;

- використання звичайних і специфічних шкал оцінки академічних досягнень дитини з ПОРА, відповідних його особливим освітнім потребам;
- адекватної оцінки динаміки розвитку життєвої компетенції дитини з ПОРА спільно всіма учасниками освітнього процесу, включаючи і працівників школи, і батьків;
- індивідуалізації освітнього процесу щодо дітей з ПОРА;
- цілеспрямованого розвитку здатності дітей з ПОРА до комунікації і взаємодії з однолітками;
- виявлення і розвитку здібностей учнів з ПОРА через систему клубів, секцій, студій та гуртків, організацію суспільно корисної діяльності, в тому числі соціальної практики, використовуючи можливості освітніх установ додаткової освіти дітей;
- включення дітей з ПОРА в доступні їм інтелектуальні і творчі змагання, науково-технічну творчість і проектно-дослідну діяльність;
- використання в освітньому процесі сучасних науково обґрунтованих і достовірних корекційних технологій, адекватних особливим освітнім потребам дітей з ПОРА;

Значна різноманітність категорій дітей з ПОРА визначає також і значну варіативність спеціальних навчально-виховних умов, розподілених по різних ресурсних сферах (матеріальне, технічне забезпечення, архітектурні умови, кадрове, інформаційне, програмно-методичне і т. п.).

Таким чином, можна говорити про цілісну систему спеціальних освітніх умов: починаючи із інклюзивних, необхідних для всіх категорій дітей з ПОРА, до ексклюзивних, специфічних, індивідуально орієнтованих, що визначають ефективність реалізації освітнього процесу і соціальної адаптованості дитини в повній відповідності з його конкретними особливостями і можливостями.

Безпосередньо в умовах освітнього процесу повинна бути створена атмосфера емоційного комфорту, забезпечено формування взаємовідносин у дусі співпраці і прийняття особливостей кожного, формування у дітей позитивної, соціально спрямованої навчальної мотивації. Необхідно застосування адекватних можливостям і потребам дітей сучасних технологій, методів, прийомів, форм організації навчально-виховної роботи, а також адаптація змісту навчального матеріалу, розробка необхідних навчальних матеріалів та ін.

Список використаної літератури:

1. Глоба О. П. Програма підготовки дітей дошкільного віку з порушеннями опорно-рухового апарату до навчання в загальноосвітній школі : методичні вказівки / Глоба О. П., Долинний Ю. О.–Луганськ : ЛНПУ ім. Тараса Шевченка, 2007.– 112 с.
2. Елен Р. Даніелс і Кей Стаффорд. Створення інклюзивних класів (програми особистісно зорієнтованої освіти дітей від 0 до 10 років "Крок за кроком") // Кроки до компетентності та інтеграції в суспільство: науково-методичний збірник / Ред.кол. Н.Софій, І.Єрмаков та ін. – К.: Контекст, 2000. – С.308-318.
3. Методичне забезпечення діяльності педагогічних працівників дошкільних та загальноосвітніх навчальних закладів щодо роботи з дітьми, які мають особливості психофізичного розвитку: Науково-методичний посібник / Укладачі: О.В. Чубарук, Л.А.Петушкова, О.В. Татаринцев / За ред. Н.І. Клокар, О.В. Чубарук. – Біла Церква: КОШОПК, 2006. – 124 с.

*Проць Ірина Романівна,
студентка I курсу
магістратури,
спеціальності 016 «Спеціальна
освіта» (логопедія)*

*Науковий керівник:
кандидат педагогічних наук,
доцент
Ленів Зоряна Павлівна*

«До проблеми формування пам'яті старших дошкільників із знм засобами мнемотехніки»

Одним із пріоритетних напрямків національної політики, на сучасному етапі розвитку української держави, виступає модернізація освіти щодо забезпечення всебічного гармонійного розвитку особистості дитини. Сучасні тенденції розвитку світової та вітчизняної освіти вказують на підвищення уваги теорії та практики до проблеми успішної соціалізації дитини дошкільного віку, що не може відбуватися без достатнього розвитку психічних процесів.

Відомо, що важливим у розвитку психіки дошкільника є формування пам'яті як передумови успішної пізнавальної активності дитини в цілому. У процесі розвитку психічних процесів у старшому дошкільному віці здатність до запам'ятовування інформації стає основою формування здібностей суб'єкта, появи в структурі запам'ятовування операційних і регулюючих механізмів, які визначають успішність й якісну своєрідність засвоєння й реалізації нових форм пізнавальної діяльності. У дошкільників із ЗНМ це процеси формуються дещо специфічно.

Питання розвитку пам'яті старших дошкільників із ЗНМ відображені в працях таких українських та зарубіжних учених, як: Л. Андрусишина, Н. Базима, Л. Беккер,

Л. Виготський, Д. Ельконін, І. Зінченко, Л. Калмикова, Г. Костюк, О. Лурія, Г. Люблінська, О. Мастюкова, І. Мартиненко, А. Петровський, Л. Шипіцина та інші. Сучасні дослідники визначають пам'ять як пізнавальний психічний процес сприймання, запам'ятовування, збереження, відтворення і забування індивідом свого досвіду [1, 4, 6].

Сьогодні значну увагу приділяється інноваційним технологіям формування процесів пам'яті, зокрема за допомогою мнемотехніки. Відповідно нами було взято за основу дослідження методи та прийоми мнемотехніки. Дослідженням ефективності використання мнемотехніки в умовах сучасної освіти займаються Г.Чепурний, С. Ванжа, Т. Полянська, Н. Соколова та ін.

Мнемотехніка (від грец. mneme - пам'ять та techne - мистецтво) – це спосіб покращення засвоєння нової інформації шляхом свідомого утворення асоціативних зв'язків за допомогою спеціальних методів та прийомів. В сучасній літературі також зустрічаються такі синоніми як мнемоніка, ейдотехніка, ейдетика[6].

За результатами аналізу наукових праць для діагностування дошкільників із ЗНМ на констатувальному етапі дослідження, ми виокремили критерії, показники та рівні сформованості пам'яті, а також наступні методи: наочні, словесні і практичні, що дало можливість визначити стан сформованості пам'яті. Критерії оцінювання сформованості пам'яті старших дошкільників із ЗНМ охоплювали наведені нижче:

1. Обсяг запам'ятовування (багаторазове розумно зорганізоване й систематичне повторення, а не механічне, що визначається лише кількістю повторень; вміння розподілити матеріал на частини, виокремити в ньому смислові одиниці).

2. Точність запам'ятовування характеризується відповідністю відтвореного тому, що запам'ятовувалося.
3. Швидкість запам'ятовування – визначається кількістю повторень, необхідних для запам'ятовування нового матеріалу.
4. Готовність до актуалізації полягає у тому, як швидко та легко в потрібний момент дитина може пригадати необхідні їй знання, вміння, навички.
5. Впевненість при відтворенні – процес пам'яті, що проявляється в актуалізації знань, умінь, навичок, засвоєних при запам'ятовуванні.

Вибірку досліджуваних склали старші дошкільники із ЗНМ ДЗО-43, м. Львова у кількості 16 осіб.

За результатами проведеного експеримента в більшості дошкільників протежується низький рівень сформованості пам'яті – (66,6%). Середній рівень розвитку пам'яті у – 33,4% і високий рівень зовсім не спостерігається у старших дошкільників із ЗНМ.

Для розробки прийомів формування пам'яті зі старшими дошкільниками із ЗНМ, були використані в адаптованому варіанті прийоми мнемотехнік.

Інноваційний характер технології полягає в доцільному злитті наочності, плану висловлювання та ігрового характеру діяльності. У корекційній роботі використовувались такі мнемотехнічні прийоми з опорою на наочність: фонетичні асоціації, аналогія, трансформація, тлумачення, зв'язування, сюжет, логічні запитання, мнемодоріжки, інсценування, цифрообрази, нумерація, піктограми, мнемотаблиці, наочне моделювання, небилиці, які діти відтворювали на столі для пісочної анімації, складали план відтворення почутого/побаченого раніше матеріалу [3].

Ми визначили етапи роботи з використання мнемотехнік на заняттях у закладі дошкільної освіти:

1 етап «Створення образів» – на інформацію, яку потрібно запам'ятати дитина знаходить асоціативний образ.

2 етап «Зв'язування образів» – після перетворення потрібної інформації в асоціативні образи їх необхідно з'єднати в логічний ланцюжок.

3 етап «Підсилення» – підсилення потрібної інформації за допомогою сенсорних систем: зорової, слухової, тактильної, вестибулярної.

4 етап «Збереження» – збереження потрібної інформації за допомогою раціонального повторення:

- повторення одразу після сприйняття;
- повторення, якщо не вдається згадати протягом 2-3 хв. після засвоєння;
- повторення інформації через добу, дві, тиждень для переведення її в довготривалу пам'ять [2].

Зважаючи на проведені дослідження нами було визначено потребу розробки і впровадження методики формування пам'яті старших дошкільників із ЗНМ засобами мнемотехніки.

Список використаної літератури:

1. Андрусишина Л.Є.(2007). Психологічні характеристики загальнофункціональних механізмів мовлення у старших дошкільників із ЗНМ. *Теорія і практика сучасної логопедії: Збірник наукових праць. Актуальна освіта.* 18-23.
2. Білаш О. Н. (2015). Мнемотехніка в роботі з дітьми дошкільного віку. *«Дитячий садок».* 23, 12-15.
3. Дмитрієнко С. М. (2017). Використання мнемотехнічних методів і прийомів як ефективний компетентнісний підхід для навчання в умовах сучасної освіти. <https://abetkaland.in.ua>.
4. Мартиненко І. В. (2014) Логопсихологія: курс лекцій. *Навчальний посібник.* 100 с.

5. Чепурний Г.А. (2014.). Мнемотехніка: технологія ефективного засвоєння інформації в умовах сучасної освіти. *Навч.-метод посібник Мандрівець*, 126 с. Тернопіль.

6. Шеремет М. К. (2015). Логопедія: підручник. Вид. 3-тє, перер. та доповн. К.:Видавничий Дім «Слово», 776 с.

*П'ятерікова Євгенія,
студентка III курсу,
спеціальності 016 «Спеціальна освіта» (олігофренопедагогіка)*

*Науковий керівник:
кандидат педагогічних наук, доцент
Омельянович Ірина Миколаївна*

«Використання опорних схем на уроках математики в спеціальній школі»

К. Д. Ушинський наголошував на використанні наочності, бо вона є засобом для активізації розумової діяльності учнів та формування чуттєвого образу. З існуючих форм наочності на уроках математики найбільш поширеними сьогодні є опорні схеми, які являють собою особливу організацію теоретичного матеріалу у вигляді графічного зображення.

Процес засвоєння дітьми з інтелектуальними порушеннями математичних уявлень, арифметичний дій, пов'язаний з великими труднощами, викликаними, з одного боку, абстрактністю цих понять, а з іншого – недостатньою сформованістю мисленневих процесів учнів (В. І. Басюра, О. В. Гаврилов, М. М. Перова, Н. І. Королько та ін.).

Як наочно-практичний матеріал з успіхом можуть використовуватися опорні таблиці. Вони допомагають дітям не тільки будувати свої міркування, але і виконувати дії по запропонованому плану, позбавлятися механічного зазубрювання правил і формулювань, а також сприяють глибшому осмисленню і засвоєнню учнями відповідного матеріалу.

Велике значення для успіху цієї роботи має зміст і оформлення опорної схеми. Вона має бути системною, ємною за змістом, короткою, чіткою, простою, зрозумілою по сприйняттю і відтворенню.

Мета методу складання опорних схем відповідає таким сучасним вимогам:

- активізація розумової діяльності учнів, а, отже, мотивація до предмету;
- формування навичок сприймання інформації, співвіднесення її з раніше засвоєною;
- розвиток умінь бачити велику тему в цілісному вигляді;
- підвищення інтересу до досліджуваного матеріалу.

Робота з опорними схемами вимагає певної оперативності, тому вчитель повинен продумати способи їх пред'явлення на уроках. Деякі з схем можна зробити елементами постійної експозиції класної кімнати, інші помістити під тимчасову експозиції, треті – використовувати тільки на окремих уроках в міру необхідності.

Важливу функцію в опорних схемах можуть виконувати колірні сигнали, стрілки та інші умовні позначення. Кожен з цих символів має своє смислове навантаження, зрозуміле учням. Тому при введенні нових схем слід дотримуватися однаковості в позначеннях і приділяти особливу увагу символам, які з'являються вперше. Також слід використовувати пам'ятки, що відображають по крокові операції при обчисленнях. Вже при першому знайомстві із записом в стовпчик для випадків додавання і віднімання двозначних чисел корисно використовувати таку пам'ятку:

Пишу ...
Складаю одиниці ...
(Віднімається одиниці ...)
Складаю десятки ...
(Віднімається одиниці ...)
Читаю відповідь ...

Такі пам'ятки можуть бути демонстраційними (у вигляді таблиці вивішуються в класі) і індивідуальними (на парті у кожного учня). Пропонуючи пам'ятку, учитель повинен навчити дітей працювати з нею.

При вирішенні простих задач різних видів вчитель повинен сформулювати у дітей вміння вибирати потрібне для вирішення дії і обґрунтувати цей вибір. Значну допомогу у формуванні цієї навички надають опорні схеми. Вони ілюструють основні етапи роботи над задачами:

- виділення умови;
- постановка питання;
- виконання рішення;
- формулювання відповіді.

Вони можуть бути графічними або у вигляді набірних полотен з кишеньками для розміщення карток з числами. Роботу з такими схемами можна будувати по-різному. Ось деякі з можливих варіантів:

- після читання тексту задачі вчитель пропонує дітям вибрати потрібну схему (для вибору запропоновано 2-3 схеми);
- по даній схемі з готовим числовим набором скласти текст;
- по даній схемі з готовим числовим набором дати завдання, назвати дії, необхідні для вирішення задач, і пояснити їх вибір;
- по даній схемі з готовим числовим набором і рішенням дати завдання перевірити і обґрунтувати вірність запропонованого рішення або спростувати його;
- порівняти тексти двох задач, запропонувати дітям вибрати для кожної з них схему і вказати, чим відрізнятимуться їх вирішення.

Отже, опорні схеми по різних темах і розділах математики в початковій школі дають вчителю можливість:

- полегшити і прискорити вивчення нового матеріалу;
- зменшити кількість помилок, допущених дітьми;
- успішно повторювати необхідний матеріал, а також вирішувати ряд інших навчальних завдань.

Використання опорних схем дозволяє учням не зазубрювати формулювання, а засвоїти їх в роботі на уроці. А використовуються вони стільки, скільки потрібно до повного усвідомленого засвоєння матеріалу.

Список використаної літератури:

1. Психологія розумово відсталої дитини : підручник. / Синьов В. М., Матвеева М. П., Хохліна О.П. К.: Знання, 2008. – 359 с.
2. Спеціальна методика викладання математики в допоміжній школі: навчальний посібник / Гаврило О. В., О. М. Ляшенко. Хмельницький: ПП Пантук С. Д., 2003. 272 с.
3. Спеціальна методика викладання математики в допоміжній школі: навчальний посібник / Гаврило О. В., О. М. Ляшенко, Н. І. Королько. Кам'янець-Подільський: ПП Мошинський В. С., 2006. 432 с.

*Радіонова Анна Володимирівна,
студентка III курсу,
спеціальності 016 «Спеціальна освіта»
(ортопедагогіка)*

*Науковий керівник:
викладач
Стасюк Інна Вікторівна*

«Адаптивна фізична культура та її значення для дітей з церебральним паралічем»

В даній статті нами розглянута актуальна для сьогодення тема адаптивної фізичної культури. Вона має неабияке значення для дітей з церебральним паралічем, адже її головною метою є соціалізація людей з обмеженими фізичними можливостями. Поняття «соціалізація» (від лат. Socialis- суспільний) - це процес засвоєння індивідом знань, досвіду, норм і цінностей, включення його до системи соціальних зв'язків і відносин, необхідних для його становлення і життєдіяльності в даному суспільстві. [4]

Церебральний параліч - поняття, що об'єднує групу рухових розладів, які виникають внаслідок пошкодження різних мозкових структур в перинатальному періоді. Дитячий церебральний параліч може включати моно, гемі, пара, тетра паралічі і парези, патологічні зміни м'язового тону, гіперкінези, порушення мови, хиткість ходи, розлади координації рухів, часті падіння, відставання дитини в моторному і психічному розвитку. [3] Завдяки адаптивній фізичній культурі, незважаючи на порушення які виникають, дитина може особистісно розвиватися та адаптуватися в суспільстві.

Що ж таке адаптивна фізична культура? Вона розглядається як частина загальної культури, підсистема фізичної культури, одна з сфер соціальної діяльності, спрямована на задоволення потреб осіб з обмеженими можливостями в руховій активності, відновленні, зміцненні і підтримці здоров'я, особистісного розвитку, самореалізації фізичних і духовних сил з метою поліпшення якості життя, соціалізації та інтеграції в суспільство.[1]

Адаптивна фізична культура поділяється на декілька видів: адаптивне фізичне виховання; адаптивний спорт; адаптивна рухова рекреація; екстремальні види рухової активності. Всі ці види спрямовані на безпосередню роботу над моторною сферою, з метою покращення фізіологічних та функціональних систем, що вкрай важливо для дітей з церебральним паралічем задля досягнення маскимальної рухової активності.

Багато дітей з церебральним паралічем невпевненими в своїх силах як духовно так і фізично. Причиною цьому можуть бути різні фактори, зокрема сімейні відносини та ставлення суспільства до дітей даної категорії. Важливо, що одним із кроків адаптивної фізичної культури є саме особистісний розвиток та самореалізація фізичних і духовних сил дитини. Для подолання таких проблем рекомендують проводити з дитиною бесіди на тему її унікальності, як індивіда. З метою особистісного розвитку дитини з церебральним паралічем необхідно знайти, те чим вона найбільше любить і прагне займатися, переконати її в успішності виконуваної справи. Тоді, у дитини з'являться духовні сили, що дасть змогу повірити в себе і в те, що її справа приносить користь суспільству, і як наслідок з'являються фізичні сили для виконання роботи.

Також головним завданням адаптивної фізичної культури є соціалізація. Встановлення соціальних зв'язків для подальшого життя в суспільстві необхідне кожній людині, а для дітей з церебральним паралічем, це є особливо цінним для можливості здобувати і засвоювати знання та успішно інтегрувати в соціум. Внаслідок проблем функціонування рухового апарату, а також комбінованих порушень які можуть виникати, дітям даної категорії важко встановлювати міжособистісні зв'язки з однолітками та

іншими дітьми. Тому соціалізацію і роботу в системі адаптивної фізичної культури потрібно починати вже з перших років життя.

Отже, адаптивна фізична культура має велике значення для дітей з церебральним паралічем, а саме: забезпечує можливість фізичного та духовного розвитку, формує усвідомлене ставлення до своїх можливостей, розвиває волюві якості, оптимізує функціональний стан організму, задовольняє потреби в руховій активності, сприяє самореалізації, формує життєво необхідні знання, уміння і навички для повноцінного та успішного входження в суспільство.

Список використаної літератури:

1. Козьявкін В.И., Бабадаглы М.А., Ткаченко С.К., Качмар О.А. Детские церебральные параличи. — Львів: Медицина світу, 1999.
2. Посилання на електронний ресурс : Короткий енциклопедичний словник <https://subject.com.ua/sociology/dict/409.html>
3. Цукер М. Б., Детские церебральные параличи, в кн.: Многоотомный справочник по педиатрии, т. 8, М., 1965,
4. Шипицина Л.М. Частные методики адаптивной физической культуры / Москва: Советский спорт, 2003.- С.13.

*Рудюк Дарина Олегівна,
студентка IV курсу,
спеціальності 016 «Спеціальна освіта» (тифлопедагогіка)»*

*Науковий керівник:
кандидат психологічних наук, доцент
Тімакова Юлія Вікторівна*

«Досвід тьюторства в Україні та за кордоном»

У зв'язку зі зростаючою динамікою показників інклюзивного розвитку в Україні (протягом 3 років кількість інклюзивних класів зросла в 3,1 рази), виникає потреба включення тьютора до навчально-виховного процесу. Одним із завдань нашого дослідження було вивчення досвіду персоніфікованої освіти дитини та групи дітей у закладах освіти Англії, Ірландії, Німеччини, США, Росії, Польщі та в Україні. Не існує єдиного уявлення про незмінні та варіативні принципи діяльності тьютора, тенденцій розвитку моделей тьюторства в різних країнах.

Проблема тьюторства для вітчизняної науки є досить новою (на відміну від зарубіжної педагогіки), і хоча в цьому напрямі ведуться активні наукові розвідки, вона ще не знайшла достатнього висвітлення в сучасних дослідженнях. Найбільшого поширення діяльність тьютора набула в умовах дистанційного навчання. Окремі аспекти організації тьюторської діяльності знайшли відбиття в працях О. Андреєва, А. Бойко, В. Бикова, Н. Борисової, Л. Бендової, Н. Жевакіної, С. Загребельної, Л. Кайдалової, Е. Комракова, Н. Рибалкіної, В. Кухаренко, В. Овсяннікова, О. Попович, А. Теслінова, Т. Литвиненко, С. Федотової, Г. Чернявської, Б. Шуневича, С. Щеннікова та інших.

Тьюторство, як одна з форм наставництва, виникло у перших британських університетах – Оксфорді (XII ст.), Кембриджі (XIII ст.). В кінці XVI століття тьютор стає центральною фігурою в університетській освіті, відповідаючи, перш за все, за виховання підопічних[1].

Модель тьюторського супроводу в Україні спостерігається лише останні десять років. Такої професії, на жаль, ще немає навіть у національному класифікаторі. Є різні

інтерпретації, функції та ролі в такій роботі, але завжди це – про індивідуальний супровід дитини, підтримку та менторство, видиму та невидиму допомогу, співпрацю з її батьками.

Аналіз проблеми дозволяє зробити висновок про багатоваріантність підходів до самих понять «тьютор» і «тьюторство». Найбільш поширеним із них є розуміння тьюторства як технології індивідуалізації освіти, що передбачає створення реальних умов для входження кожного суб'єкта з його прагненнями і можливостями в процес навчання, як управління ним своєю власною освітньою траєкторією. Російськими дослідниками Т.М. Ковальновою, Т.О. Лукіною та іншими, тьюторство визначається як технологія індивідуального супроводу процесу освоєння певної діяльності. Учені Н.А. Костіна, Н.В. Рыбалкіна акцентують увагу на тому, що, на відміну від учителя і викладача, які знають загальну мету та кінцевий результат, а також шляхи, які ведуть до нього, тьютор піклується про індивідуальне формування певного учня, про окремі, лише йому притаманні засоби навчання і виховання [2].

Отже, для того, щоб розуміти, чи може бути тьюторство якісним ресурсом розвитку освіти сьогодні, необхідно детально вивчити його історію. Тільки тоді можна порівняти сучасну ситуацію, її труднощі та незрозумілості, з проблемами, які були в минулому. Тьюторство – це не просто технологія, це культура, яка сформувалася в історії паралельно культурі викладання і навчання.

Вважаємо, що у даний час при всьому розмаїтті інноваційних пошуків у світі є одна тенденція, що об'єднує всі навчальні заклади – піднесення якості освіти для задоволення освітніх потреб суспільства, країни, формування людської особистості. Розвиткові її слугує тьюторство і діяльність тьютора.

Список використаної літератури:

1. Белякова Н.Ю. Исторический опыт тьюторства в британской высшей школе // Высшее образование сегодня. - 2006.
2. Рыбалкина Н.В. Истории тьюторства / Н. Рыбалкина // Тьюторство, концепции, технологии, опыт. – Томск, 2005 г.

*Савош Іванна,
студентка IV курсу,
спеціальності 053 «Психологія»(спеціальна, клінічна)*

*Науковий керівник:
кандидат психологічних наук, доцент
Кротенко, В.І.*

«Особливості невротичних розладів у підлітків»

У статті висвітлена проблема невротизації підлітків у сучасній психології, а також вивчення даної тематики у історичному контексті. Обґрунтовано та досліджено застосування опитувальників для діагностики рівня невротизації підлітків.

Ключові слова: *невроз, підлітковий вік, неврастенія, діагностика, опитувальники.*

Актуальність. Упродовж всього життя людина переживає безліч неприємних ситуацій, на які вона по-різному реагує. Підлітки важко переживають хвилюючі події, і це часто призводить до негативних наслідків для психічного та фізичного здоров'я особистості. Таким чином, існує ймовірність виникнення невротичних станів, як наслідків хворобливих переживань. Вагомий внесок у дослідженні цього питання впродовж останніх десятиліть зробили такі вчені, як А. Штрюмпель, Ж. М. Шарко, П. Жане, І. П.

Павлов, В. М. Бехтерев, А. А. Ухтомський, З. Фрейд, К. Хорні, А. Адлер, К. Юнг, Б. Д. Карвасарський та ін.

Мета статті: обґрунтування та підбір оптимальних методів дослідження невротичних станів у підлітків.

Виклад основного матеріалу. Підлітковий вік – це складний період становлення особистості. Підліток прагне швидше стати дорослим і, як наслідок, створюється нова зовнішня та внутрішня ситуація особистісного психологічного розвитку. Для того, щоб цей розвиток проходив гармонійно, необхідно враховувати психологічний стан. Як правило, у більшості підлітків відзначаються емоційна нестабільність, зумовлена статевим дозріванням, та зміни в почуттях підлітків, що пояснюються їх новим становищем у соціальному середовищі [2].

За останніми даними, захворюваність на неврози у підлітків значно менша, ніж у дітей дошкільного та молодшого шкільного віку. Такі показники обумовлюються віковими особливостями, а також, можна припустити, що до настання підліткового віку неврози або виліковуються, або переходять у більш стійкі патологічні стани.

Для діагностики невротизації особистості сьогодні застосовують структуровані клінічні інтерв'ю та психодіагностичні тести. В цьому контексті доступні два типи текстових методик: методики, що спрямовані на діагностування того чи іншого невротичного розладу та методики, що спрямовані на оцінку певних особистісних характеристик [4].

Дослідження рівня невротизації підлітків проведене на базі ЗЗСО I-III ступенів міста Любомль Волинської області. Обстежувані – учні 8-х класів віком тринадцять та чотирнадцять років. У дослідженні брало участь двадцять дев'ять підлітків, з них шістнадцять дівчат та тринадцять хлопців.

Оптимальною методикою, яку найчастіше використовують шкільні психологи для оцінки невротичних станів підлітків у школі є Експрес-діагностика неврозів К. Хека і Х. Хесса. Клінічний опитувальник невротичних станів Д. М. Менделевича і К. К. Яхіна обирають психологи для обстеження дорослих, тому що він надає якісну та кількісну оцінку за декількома шкалами.

Після неформалізованої бесіди учням було запропоновано відповісти на шістдесят вісім запитань, кожне з яких відносилось до певної шкали рівня невротизму. Загальний аналіз показав, що шкалою з найнижчими результатами, близькою до граничного показника, є шкала обсессивно-фобічних порушень. Результат усіх обстежуваних загалом за наявними шкалами не виходить за межі норми, однак показує, що у дівчат показники є нижчими, що доводить припущення про вікові особливості формування невротичних станів, описане Б. Д. Карвасарським [4].

Проведення другої методики мало нестандартний характер і проходило в режимі онлайн-опитування

(https://docs.google.com/forms/d/e/1FAIpQLScNewX4adnBDIGLryxdw1cu4jFafKdNOba-g7jr49tu2jgJ5g/viewform?usp=sf_link), що дало змогу швидко та якісно отримати результати. Для обстеження був обраний адаптований варіант Експрес-діагностики неврозів К. Хека і Х. Хесса. Результати діагностики розкривають високу ймовірність виникнення неврозів у 17% дітей, з яких усі – дівчата. Решта, 83% - показали низьку ймовірність. Результати обох методик збіглися.

Висновки. Отже, психологічна діагностика неврозів у підлітків дещо схожа за організацією на діагностику дорослих, однак має декілька важливих критеріїв, які враховувалися під час проведення обстеження. Експериментальне дослідження підтвердило теорії стосовно особливостей формування невротичних станів у підлітків, що можуть супроводжуватися таким симптомокомплексом: недовіра, сумніви при ухвалюванні рішень, тенденція до повторної перевірки виконаної роботи, нав'язливі думки, стани або дії. Питання невротичних розладів вимагає поглибленої уваги в умовах

сучасності через велику варіацію факторів, які впливають на формування різних видів неврозів, серед яких виділяють соціальні, біологічні та психологічні.

Список використаних джерел:

1. Вельтищев Д. Ю. Прошлое и настоящее диагноза неврастении. *Психиатрия и психофармакотерапия им. П.Б. Ганнушкина*. 2013. №01. С. 4-6.
2. Карвасарский Б.Д. Неврозы. – Медицина. – 1990. – С.576.
3. Марцинковський І. А., Дубовик К. В. *Український науково-дослідний інститут соціології і судової психіатрії та наркології МОЗ України м. Київ* 2007. №6'90. – ст 42-43.
4. Менделевич В.Д. Клиническая и медицинская психология. – М. “МБД пресс” – 1999. – С.430.

*Самозван Анна,
студентка IV курсу,
спеціальність «Філологія (українська мова та література)»*

*Науковий керівник:
доцент, кандидат філологічних наук
Григоренко Ірина Василівна*

«Знижена та табуїрована лексика як засіб творення художньої образності у прозі Юрія Іздрика»

Письменники ХХІ століття, порівняно із попереднім, відрізняються своїм бажанням якнайжиттєвіше донести до реципієнта ідею свого творіння. Винятком не став Юр Іздрик, проза якого «грається» з читачем, щоразу переключаючись із табуїваної, зокрема обценної, лексики на простосторіччя та соціолект, сленг і жаргон, інколи вульгаризми.

Соціально-культурні аспекти ненормативної лексики в сучасній українській мові були сформульовані та описані професором Л. Ставицькою в «Короткому словнику жаргонної лексики» [3]. Попри зафіксовані лексеми, цей різновид більше належить мовленню, ніж мові, тобто має більшу фіксацію в усному використанні задля збільшення емоційного навантаження надання додаткової сенсовості. Табуїваному мовленню властива простота в розумінні та (у більшості випадків) комічність. Повертаючись до мовлення як основного засобу вираження, можемо спостерігати, як просторіччя, сленг та росіянізми зазвичай використовуються в діалогічній організації тексту, тобто здебільшого дослівним передаванням інформації задля збереження повного сенсового навантаження. Наприклад, монолог персонажа з есе Юра Іздрика «Checkpoint», що входить до збірки «Флешка – 2gb»: «Старий, - сказав він, тицяючи брудним пальцем собі в живіт, - старий, подивися на мене, я раніше був повним козлом і бичарою, тусувався, наркоту хапав, короче, панкував по чорному, потім ширяться почав, ну діло дійшло було, шо пару років – і ласті клеїти, без базару...» [1].

Автор активно використовує різного типу вульгаризми та сленг для вираження суб'єктивної думки, часто навіть додаючи свої тлумачення (як ще один спосіб бути ближчим та зрозумілішим читачеві), наприклад: «...надуживанням ненормативної лексики, що зазвичай не належала художній тканині твору, а була наслідком неусвідомленого авторського бідання над тяжкою долею українського прозаїка» [1, с. 39]; «**Мудак** – він зінний, але завжди **мудак**» [2, с.47]. Також часто вживаними у неформальному лексиконі Ю.Іздрика є транскрибовані російські лексеми на кшталт: «...*(сєводняслушаєт он джаз, а завтра родінупродаст)*» [1, с.68]; «*полуцаєця*», «*удаєця*», «*защицаця*», «*напрягаця*»,

«любов человечеська» [1, с.234]; «кароче»(загалом), «почьок», «проізростають», «в натурі»(справді), «соньца», «вопше»(взагалі), «кстаті»(до речі), «када»(коли) [1, с.106].

Усе це різноманіття зниженої та табуйованої лексики вибудовує чіткі образи в уяві читача та є чи не найкращим способом вираження іронії, яку так полюбає Юр Іздрик. Оскільки митець є одним із гуру постмодерну, то дивно було б не зустріти у його художніх текстах сленг, адже це одна з ключових прикмет постмодерної української літератури. Сучасна українська молодь підхоплює та продовжує традицію «бунту», започатковану різним субкультурам, до яких належали і чимало письменників-постмодерністів вісімдесятих та дев'яностих. Приклад даної лексики у творчості письменника: «Я аж **пришизів**, тіпа...» (пришизів – надміру здивувався) [1, с.19]; «**пініфакс**» (туалетний папір), «**блат**» (послуга, зазвичай надана через знайомих), «**Мама вигребе. І ти вигребеши**» (вигребти – вибратись) [1, с.82];

Найменш суперечливим засобом вираження образності у художньому мовленні Ю. Іздрика є фразеологізми, які все ж тяжіють до просторіччя: «...**позичивши очі в Сірка**» [1, с.128]; «...не може слугувати ниткою розмови, **ниттю Аріадни**, стьожкою вервиці, бла-бла-бла», «**Навіть на зупинках зупинитися не дають, дихаючи в спину, транспортні конкуренти**» [1, с.9]; «... роман Іржонанаробив галасу...» [2, с.324].

Вдале у дотепності художнє слово, зокрема і татуйоване, притягує до себе увагу сучасної читацької публіки. Ненормативну та знижену лексику уміло використовує у своїй творчості Юрій Іздрик. Можливо, тому сьогодняшнього тексти все частіше декламуються та поширюються в соцмережах. Нові нестандартні, по-постмодерному епатажні погляди, методи та підходи до літературної творчості – це те, чого вимагає мистецтво зараз, а також вдалиий маркетинговий хід (на щастя чи на жаль...). Супільство дуже швидко розвивається, змінює читацькі смаки, тому не «зловивши правильну хвилю», у письменника посилюється ймовірність не втриматись «на плаву». Але це не про надпопулярного сьогодні Юра Іздрика, який відчуває потребу часу.

Список використаної літератури:

1. Юрко Іздрик. Флешка-2GB(Серія «Deepfundis»). К.: Грані-Т, 2009. 248 с.
2. Юрій Іздрик. Номінація [Текст] : Юрій Іздрик. Львів: Видавництво Старого Лева, 2016. 856 с.
3. Ставицька Л.О. Український жаргон: словник. К.: Критика, 2005. 494 с.

*Слісарчук Анжела Олегівна,
студентка ІV курсу,
спеціальності 016 «Спеціальна освіта» (логопедія)*

*Науковий керівник
кандидат педагогічних наук,
доцент кафедри логопедії та логопсихології
Чередніченко Наталія Володимирівна*

«Проблема попередження оптичної дисграфії у молодших школярів»

Гострою проблемою сьогодення є збільшення кількості дітей молодшого шкільного віку, які відчувають труднощі засвоєння шкільних навичок – читання, письма, математики. На письмі вони проявляються у виникненні патологічних дисграфічних та дизорфографічних помилок. Серед них значну кількість займають графічні та оптико-просторові помилки, які є проявом оптичної дисграфії [3].

Вивченню проблеми діагностики та корекції цієї форми дисграфії присвячено публікації О.М. Корнева, І.С. Марченко, Р.І. Лалаєвої, Т.В.Пічугіної, І.М. Садовнікової, О.А. Токаревої, Н.В. Чередніченко та інших науковців та практиків [1,2,3,4,5]. Корекційні

методики подолання оптичної дисграфії побудовано відповідно до механізмів її виникнення. Разом із цим актуальною залишається проблема профілактики виникнення оптико-просторових та графічних помилок у письмових роботах учнів. Тому важливим завданням вчителів початкових класів як масових загальноосвітніх, так і спеціальних шкіл та інклюзивних класів є попередження виникнення цих помилок у молодших школярів.

Програмою НУШ, корекційно-розвивальними програмами для дітей із ТПМ передбачено розвиток базових передумов, які лежать в основі засвоєння грамоти.. Саме у першому класі ще можна сформувані в учнів ті важливі психічні функції, які важливі для засвоєння навички письма та читання, тим самими попередити виникнення в учнів дисграфію та дислексію. Розглянемо їх.

Для реалізації процесу письма потрібна злагоджена робота аналізаторів: мовнорухового, мовнослухового, зорового та рухового. Порушення роботи одного з аналізаторів може призвести до утруднення оволодіння навичкою письма. Саме недостатнє функціонування зорового та рухового аналізаторів і призводить до виникнення труднощів засвоєння оптико-просторового та графічного образу букви, а в подальшому – до виникнення оптичної дисграфії. Основними її симптомами є патологічні помилки, а саме: заміни графічно схожих букв, що складаються з однакових елементів, які по-різному розташовані у просторі; заміни букв, що мають однакові елементи, але відрізняються додатковим елементом; пропуски елементів, особливо при поєднанні букв, що включають однаковий елемент; дописування зайвого елементу букви; неправильне просторове розташування елементів букви.

Аналіз літературних джерел надав нам можливість з'ясувати, що в основі оптико-просторових та графічних помилок лежить порушення або недорозвинення оптико-просторових, моторних функцій та розумових операцій, які забезпечують засвоєння другої та третьої оперій письма (співвідношення звука із буквою та букви з кінемою). Сформованість зорово-просторового сприймання, просторових уявлень, зорового аналізу та синтезу, зорової та рухової пам'яті, тонких диференційованих рухів руки, зорово-моторної координації, зорового ті рукоухового контролю є необхідними передумовами засвоєння письма як графо-моторної навички. [3,4].

Учитель початкових класів на уроках грамоти (письма та читання) повинен звернути увагу на особливості засвоєння учнями друкованих та рукописних букв, своєчасно поміти труднощі у засвоєнні назв букв, що позначають відповідні звуки та можливість їх відтворювати на письмі. Саме у першому класі слід розвивати ті функції, які лежать в основі засвоєння оптичного та графічного образу букви.

У добукарний період робота повинна спрямовуватись на розвиток зорового та просторового гнозису, зорово-просторових уявлень, зорового аналізу та синтезу, контролю, зорової пам'яті та уваги. Виконання дітьми різних вправ та завдань на порівняння предметів за сенсорними еталонами (розміром, формою, кольором), запам'ятовування наочного матеріалу (предметних малюнків, послідовних серій предметів, малюнків, ряду геометричних фігур), знаходження відмінностей та схожості між предметами та явищами сприятимуть виробленню в учнів навичок диференціації та аналізу буквеного матеріалу, розвитку зорової пам'яті та уваги на буквеному матеріалі [5].

У букварний період обов'язковим є виконання аналітико-синтетичних вправ та завдань на розпізнавання, порівняння та співставлення, конструювання та реконструювання рукописних та друкованих букв, запам'ятовування буквеного матеріалу, зорові диктанти букв, складів, слів та речень, різноманітні вправи на списування з коментуванням, виконання вправ на контроль та самоконтроль з метою оцінювання якості виконаного завдання.

Також важливим у добукарний та букварний період навчання грамоти є підбір учителем завдань на розвиток зорово-моторної координації, дрібної моторики пальців та китиць руки [3,4].

Отже, правильна організація уроків грамоти у першому класі сприятиме формуванню та розвитку в учнів тих базових передумов, від яких залежить якість оволодіння навичкою письма. Профілактична робота сприятиме усуненню труднощів, які виникають у дітей на даному етапі навчання, а також зниженню ризику виникнення у молодших школярів оптичної дисграфії.

Список використаної літератури:

1. Корнев А.Н. Нарушения чтения и письма у детей. М., 1993.187 с..
2. Лалаева Р.И., Бенедиктова Л.В.Нарушение чтения и письма у младших школьников. Диагностика и коррекция. Ростов н/Д: Феникс. СПб: Союз, 2004. 224 с. (Серия «Коррекционная педагогика»).
3. Логопедія : підручник / за ред. М.К. Шеремет. - Вид. 3-тє, перер. та доповн. - К. : Видачний Дім "Слово", 2015. - с.543-658.
4. Профілактика оптичної дисграфії: Навчально-методичний посібник / Укл.: І. С. Марченко, Т. В. Кобилякова. - К.: Вид-во НПУ імені М. П, Драгоманова, 2011.— 101 с.
5. Чередніченко Н.В. Початковий курс навчання української мови молодших школярів із тяжкими порушеннями мовлення (ТПМ). К.: НПУ імені М.П.Драгоманова, 2017.205 с.

*Сокол А. С.,
студент IV курсу,
спеціальності 016 «Спеціальна освіта»
(ортопедагогіка)*

*Науковий керівник:
кандидат педагогічних наук, доцент
Круглик Оксана Петрівна*

«Корекція рухових порушень у дітей молодшого шкільного віку з лівосторонньою геміпаретичною формою церебрального паралічу»

На сучасному етапі розвитку громадянського суспільства гостро постає проблема реабілітації дітей з порушенням функцій опорно-рухового апарату. Вчені зазначають (А. Заплатинська, Г. Хворова, А. Шевцов та інші), що за останні роки частка дітей з порушеннями функцій опорно-рухового апарату стрімко зросла, що може бути пов'язано з погіршенням екологічної та соціально-економічної ситуації в країні.

Незважаючи на те, що такі діти мають право на законодавчому рівні [2] отримувати послуги з медичної, фізичної, психолого-педагогічної, соціальної, фізкультурно-спортивної реабілітації, в Україні досі є заклади з недостатнім методичним, матеріальним, кадровим забезпеченням, що значною мірою знижує якість надання реабілітаційних послуг.

Як описують в своїх дослідженнях Л. Бадалян, Л. Журба, О. Тимонина, в клініці церебрального паралічу провідними симптомами є симптоми рухових порушень, але які характеризується не лише проявами розладів моторної сфери, а й порушенням мовлення, інтелекту, поведінки, порушенням функціонування аналізаторних систем. Так, тяжкість захворювання визначається часом травматизації центральної нервової системи, тривалістю дії патогенного чинника, фактом здійснення ранньої діагностики та раннього втручання [1; с. 54].

Діти з лівосторонньою геміпаретичною формою церебрального паралічу відчують складнощі у взаємодії з оточуючими однолітками та дорослими, що особливо яскраво проявляється при відвідуванні ними дошкільних освітніх закладів. Це, передусім,

проблеми психологічного характеру, які пов'язані з порушенням інтелекту (затримка психічного розвитку, розумова відсталість), порушенням поведінки, мовлення (дизартрія, логоневроз і т.д.).

Під час шкільного навчання діти з порушенням функцій опорно-рухового апарату відчують складнощі в сприйманні, аналізі, запам'ятовуванні та відтворенні навчального матеріалу, концентрації уваги, організації довільної діяльності, виконанні інструкції вчителя тощо. Такі проблеми у навчанні, на думку О. Чеботарьової, є результатом первинного органічного ураження центральної нервової системи [4; с. 23].

Багато вчених присвятили свої роботи дослідженню неврологічних основ рухових порушень у дітей з церебральним паралічем (В. Козьявкін, К. Семенова, Л. Бадалян, Н. Чеботарьова, І. Іпполітова та інші). Як показують виконані дослідження, будь-яка фізична реабілітаційна діяльність повинна ґрунтуватися на врахуванні неврологічних, фізіологічних, рухових особливостей дитини.

Отже, для глибшого розуміння означеної проблеми важливо зауважити, що фізична реабілітація має першочергове значення в загальному реабілітаційному процесі учнів молодшого шкільного віку, оскільки рухові порушення при лівосторонній геміпаретичній формі церебрального паралічу мають вікову тенденцію до генералізації, формуванню контрактур, порушення можливостей утримання пози, ходьби, пересування та ін. [3; с. 198]. Ці чинники унеможливають проходження інших видів реабілітації.

Саме тому, фізична реабілітація має здійснюватися постійно і безперервно.

Список використаної літератури:

- 1 Бадалян Л. О., Журба Л. Т., Тимонина О. В. Детские церебральные параличи. Киев. Здоров'я, 1988. 322 с.
- 2 Закон України «Про реабілітацію осіб з інвалідністю в Україні». Режим доступу: <https://zakon.rada.gov.ua/laws/show/2961-15>
- 3 Семенова К. А. Клиника и реабилитационная терапия детских церебральных параличей / К. А. Семенова, Е. М. Мاستюкова, М. Я. Смуглин. Київ. Кенгуру, 2018. 40 с.
- 4 Чеботарьова О. В. Дитина із церебральним паралічем / О. В. Чеботарьова, Л. В. Коваль, Е. А. Данілавічюте. Харків. Ранок, 2018.

*Стародуб Олександра Ігорівна,
студентка III курсу,
спеціальність «014 Середня освіта
(Українська мова та література)»*

*Науковий керівник:
кандидат філологічних наук, доцент
Галак Інна Петрівна*

Проблема формування патріотичної особистості (на матеріалі роману Андрія Кокотюхи «багряний рейд»)

Роман А. Кокотюхи «Багряний рейд» складає першу частину планованої трилогії письменника «Червоний». Однак задум розрісся і трансформувався в роман із п'яти частин «Повстанська пенталогія» («Багряний рейд», «Чорний ліс», «Червоний», «Червоний. Без лінії фронту», «Біла ніч»). Всі події твору присвячені діяльності Української Повстанської Армії в часи Другої світової війни.

Питання ідентифікації українського суспільства завжди було відкритим та проблемним. Всю свою історію український народ боровся за незалежність та свободу від агресорів. УПА – доказ цієї боротьби. Проблема формування рис патріотизму та героїзму

молодого українця в часи боротьби УПА за незалежність України та звільнення від окупанта – є однією з центральних в романі Андрія Кокотюхи «Багряний рейд». У творі зображуються події 1944 року, коли повстанське командування надзвичайно активно працювало над розгортанням антирадянського підпілля на Житомирщині та Київщині. Намагалось поширити повстанський рух в наближених до столиці лісових масивах і навіть робило спроби проникнути в напрямку чернігівських лісів. Сюжет книги містить в собі цілком реальні події в поєднанні з художнім домислом автора.

У творі сучасного письменника зображено героїчні будні повстанської армії, коли в нелегких випробуваннях гартувався характер, переконання, свідомість бійця-патріота. Тема в українській літературі мало розроблена, адже за часів радянської влади діяльність УПА розцінювалась як ворожа та злочинна.

У творі зображено багатолику галерею персонажів, які по-різному себе ідентифікують. Серед них: Максим Коломієць (прізвище Східняк) – колишній в'язень ГУЛАГу та диверсант, Дунай – працівник СБУ, Майя Зозуля – раніше працювала на німців, відсиділа у в'язниці, працює діловодом у відділку міліції, Юрій Гордієнко – дільничний, молодший лейтенант, російський офіцер Колокольчиков – комуніст, капітан НКВС – Фомін, товаришки по камері Майї – Любава, Павлина та повстанська група Коломійця – Корж, Товкач, Мартин, Чуб, Хорт, Тур, Шерех. Кожен з них видає себе за патріота, звинувачує когось у невірності тій чи іншій ідеології. Кожен з них веде боротьбу, але у кожного різні цілі. Хтось переймається за рідну домівку, державу, а хтось за своє «місце під сонцем», за свою репутацію, посаду або звання.

Максим Коломієць (Східняк) – це сильна духом та тілом особистість, тільки він може очолити бойову групу, яка вирушає в небезпечний рейд з лісів Волині на Київщину. З нього беруть приклад його товариші, яких герой не покидає протягом усього твору. До ворогів він ставиться гуманно. Коли Східняк взяв у полон молодого офіцера Колокольчикова, то мирно розпитав його біографію, звідки пішло його прізвище, хотів цілого та неушкодженого відвести в референтуру СБ, але Дунай, який є повною протилежністю Максиму, просто катував, бив носачами хлопця і без всякого жалю вбив його, а у своє виправдання відповів одне «На війні немає гуманістів» [5]. Образ Східняка та бойової групи протягом усього твору еволюціонує, а ось Дуная та інших офіцерів, дільничних навпаки. Повстанці мотивують себе та переконують місцеве населення у щирості своїх намірів боротись за незалежну державу, звільнитись від ворожих кайданів, постійно у пошуках підтримки. Персонажі діляться за принципом опозиційності. Інша група персонажів – це просто пристосуванці, яких влаштовує «своє місце» у радянській системі. Герої виявляють себе у вчинках, у морально-етичних ситуаціях вибору.

«Андрій Кокотюха, спираючись на реальні документи та невигадані історії, сконструював власну версію повстанського рейду. Читаючи описи маршів, спілкування повстанців між собою та з місцевим населенням у Великій Україні, мимовільно замислюєшся про те, що перед тобою не художній твір, а реальний повстанський звіт чи спогади про рейд на Схід. Головні герої, їхня поведінка, думки, обставини, в яких вони діють, надзвичайно точно передають реалії 1944-1945 років, а детективний доважок робить читання книги справді захопливим» [2].

Письменник поєднує різножанрові прийоми: історичний, базованого на документалізмі, жанр зростається детективно-пригодницьким, нашіпгованим героїчною історією. Тут дуже важливо, щоб автор, у гонитві за художніми ефектами, не втратив чуття міри. Однак у сучасних умовах особливо важливими є художні твори, в яких би був саме український погляд на історичні події недалекого минулого. Такі твори формують погляди молодих людей, а завдяки карколомній, захопливій сюжетній лінії їх залюбки читають.

Список використаної літератури:

1. Павличко С. «До читачів (Про дебют Андрія Кокотюхи) / Соломія Павличко. Київ: Основи, 2002. С. 551 – 553.
2. Патриляк І. «Дорогою на Схід» / Іван Патриляк. Харків: Клуб сімейного дозвілля 2016 рік. 284 с.
3. Пухонська О. Я. «Літературний вимір пам'яті»: монографія / Оксана Пухонська. Київ: Академвидав, 2018. С. 90 – 101.
4. Пухонська О. Я. Український вимір ГУЛАГу в літературній інтерпретації / Оксана Пухонська. Київ: Академвидав, 2018. С. 101 – 119.
5. Кокотюха А. А. Багряний рейд / Андрій Анатолійович Кокотюха. Харків: Клуб сімейного дозвілля 2016 рік. 284 с.

*Сябрюк Єлизавета Володимирівна,
студентка IV курсу,
спеціальності 016 “Спеціальна освіта” (логопедія)*

*Науковий керівник:
доктор педагогічних наук,
професор кафедри логопедії та логопсихології
Конопляста Світлана Юріївна*

«Особливості творчого зв'язного мовлення дітей старшого дошкільного віку із ЗНМ»

Сьогодні реформування спеціальної дошкільної освіти в Україні передбачає всебічний розвиток дітей, висуває високі вимоги щодо підготовки дитини до школи. У зв'язку з цим особливого значення набуває формування та розвиток у дітей дошкільного віку усного зв'язного мовлення як найважливішої умови успішного навчання в школі. Проте, сьогодні відмічається тенденція до збільшення кількості дітей дошкільного віку із мовленнєвими порушеннями. Мовленнєві порушення у даній категорії дітей зумовлюють труднощі в оволодінні програмою навчання та виховання в умовах дошкільного навчального закладу, а відтак перешкоджають своєчасній мовленнєвій підготовці дітей до школи.

До числа найбільш розповсюджених патологій мовлення в дітей дошкільного віку належить загальний недорозвиток мовлення (ЗНМ). І сьогодні у науково-теоретичній літературі не існує єдиного погляду на визначення загального недорозвитку мовлення.

Тищенко В.В. визначає його як групу „різних складних розладів, при яких порушується формування всіх компонентів мовленнєвої системи, що відносяться до її звукової і значеннєвої сторони, при нормальному слухові й інтелекті” [7].

ЗНМ може спостерігатись при найбільш складних формах дитячої мовленнєвої патології: алалії, афазії, а також ринолалії, дизартрії – у тих випадках коли виявляється одночасно недостатність словникового запасу, граматичної будови і фонетико-фонематичного розвитку. У дітей, які мають порушення інтелекту, слуху, зору, недорозвинення мовлення має вторинний характер, або виступає як другий первинний самостійний дефект [4].

Неповноцінна мовленнєва діяльність негативно впливає на формування інтелектуальної, сенсорної, аферентно-вольової сфер у дітей із ЗНМ, що обумовлюється взаємозв'язком мовленнєвих порушень з іншими сторонами психічного розвитку [2].

Порушення мовлення, а також вторинні порушення психічного розвитку унеможливають самостійне оволодіння дошкільниками із ЗНМ усім монологічним мовленням, на необхідному для подальшого навчання рівні. Творче зв'язне мовлення

являється вищим показником розвитку монологічного мовлення, а також найбільш складним серед всіх його видів, так як вимагає активної роботи уяви, мислення, мовлення, проявів спостережливості. Цей вид мовлення є одним з найефективніших способів гармонійної підготовки дошкільників до навчання у школі, сформованість цього виду мовлення свідчить про оволодіння дитиною всіма компонентами мовленнєвої системи. Все це визначає необхідність спеціального навчання дітей із ЗНМ зв'язного мовлення взагалі і творчого зв'язного мовлення зокрема.

Словесна творчість – найбільш складний вид творчої діяльності дитини. Елемент творчості є у будь-якому дитячому розповіданні. Тому термін „творче розповідання” є здебільшого умовною назвою розповідей, які діти придумують самі. Обов'язковим компонентом такої розповіді мають бути самостійно створені дитиною нові образи, ситуації, дії. Під поняттям „нові” розуміють такі, які дитина повністю в житті не сприймала, але елементи якої є у її розповіді [5].

Питаннями вивчення особливостей творчого зв'язного мовлення дітей із ЗНМ, займалися такі вчені як І.С. Марченко, А.М. Богуш, В.М. Гавриш, В.П. Глухов, Е.В. Аханькова, та інші. На основі цих досліджень доведено, що діти старшого дошкільного віку із ЗНМ мають труднощі в оволодінні творчим зв'язним мовленням.

Обмежений словниковий запас робить мовлення дітей бідним і стереотипним. Вони відчують труднощі в складанні розгорнутого оповідання по картинці, серії сюжетних картинок, їм важко виділити основну думку розповіді, визначити логіку і послідовність у викладі подій. Творче розповідання дається дітям з ЗНМ з важкістю, частіше не сформовано. Діти відчують серйозні труднощі у визначенні задуму розповіді, послідовному розвитку обраного сюжету і його мовленнєвій реалізації. Нерідко виконання творчого завдання підміняється переказом знайомого тексту [6].

Дошкільники із ЗНМ відчують значні труднощі в створенні уявних образів, у втіленні в словесну форму образів власної уяви; в узагальненні життєвих вражень. У дітей несформовані уявлення про композицію розповіді, утруднено визначення смислових зв'язків між частинами тексту, розгортання повідомлення, відзначається порушення процесу тематичного і семантичного вибору слів, відсутність самостійності в складанні висловлювання [1].

Р.І. Лалаєва пише, що особливості зв'язних висловлювань у дітей з ЗНМ багато в чому визначаються характером завдань, формою зв'язних висловлювань (переказ, розповідь по серії сюжетних картинок, самостійна розповідь на задану тему, розповідь з елементами творчості і т. д.), ступенем самостійності смислового програмування при виконанні цих завдань [3].

Зазначені особливості призводять до того, що творче зв'язне мовлення формується у дітей старшого дошкільного віку із ЗНМ лише в умовах керованого логопедичного супроводу. Постає необхідність визначення стану творчого зв'язного мовлення у цієї категорії дітей, що сприятиме складенню адекватної методики корекції, яка у подальшому допоможе адаптації дитини у соціальному середовищі, забезпечить успішне навчання в школі.

Список використаної літератури:

1. Аханькова, Е.В. Использование приемов творческого рассказывания в процессе коррекционно-педагогической работы с детьми старшего дошкольного возраста с общим недоразвитием речи: Автореферат дис... канд. пед. наук: 13.00.03. [Текст] / Е.В. Аханькова.– М., 2004 – 23 с.
2. Заплатна С. Історичний аспект вивчення проблеми загального недорозвинення мовлення у дітей. Теорія і практика сучасної логопедії: Збірник наукових праць: Спеціальний випуск – К.: Актуальна освіта, 2006. – 98 с.

3. Лалаева, Р.И. Логопедическая работа в коррекционных классах [Текст] / Р.И. Лалаева – М., 1998. – 224 с.
4. Логопедія: підручник / За ред. М.К.Шеремет. – Вид. 3-тє, перер. Та доповн. – К. : видавничий Дім "Слово", 2015. - 776 с.
5. Марченко І.С. Спеціальна методика розвитку мовлення (логопедична робота з корекції порушень мовлення у дошкільників): Навчальний посібник для студентів вищих педагогічних навчальних закладів. Спеціальність: Корекційна освіта (логопедія). – Вид. 3-є, перер. та доп. – К. : Видавничий Дім „Слово”, 2015.- 312 с.
6. Преодоление общего недоразвития речи у дошкольников. Учебно-методическое пособие / Под общ. ред. Т.В. Волосовец. — М.: В. Секачев, 2007. — 224 с.
7. Тищенко В., Скопненко О. Недорозвиток та недорозвинення: фрагмент лінгвістичного аналізу деяких логопедичних термінів // Теорія і практика сучасної логопедії. Збірник наукових праць. Вип. 3 / В.Тищенко, О.Скопненко. – К.: Актуальна освіта, 2006. – С. 3-11.

*Тепаленко Анастасія Олегівна,
студентка IV курсу,
Спеціальності 016 «Спеціальна освіта (логопедія)»*

*Науковий керівник
кандидат педагогічних наук, доцент
Швалюк Тетяна Миколаївна*

«Методика дослідження стану сформованості діалогічного мовлення у дітей старшого дошкільного віку із ЗНМ»

Діалог або діалогічне мовлення – активне міжособистісне мовленнєве спілкування, що характеризується організованістю, структурованістю, смисловою і прагматичною зв'язністю (А. Арушанова, А. Богуш, Л. Безугла, Л. Виготський, С. Захарова, Л. Калмикова, Є. Короткова, О. Лурія, Л. Любашина, С. Рубінштейн, О. Ушакова, Є. Фльоріна та ін.). У науково-теоретичній та методичній літературі його визначають як одну із форм зв'язного мовлення, діалог є базою для природного розвитку граматичних навичок (словотвір, словоформа, синтаксис), збагачення словника і слугує для формування зв'язного монологічного мовлення (М. Алексєєва, А. Арушанова, А. Богуш, Н. Гавриш, В. Глухов, Л. Калмикова, Г. Лопатіна, І. Марченко, Ф. Сохін, Є. Тихєєва, Т. Швалюк, В. Яшина та ін.). [1, 2, 4, 5, 6, 7, 10, 11, 12, 13]

Відомо, що з кожним роком збільшується кількість дітей із загальним недорозвиненням мовлення (надалі ЗНМ). У цієї категорії дітей системне порушення мовлення стає на заваді формування основних форм комунікації, призводить до зниження потреби у спілкуванні (В. Воробйова, В. Глухов, Н. Жукова, О. Мастюкова, І. Марченко, Л. Соловійова, Т. Філічева, Т. Філічева, М. Шеремет та ін.). В науковій логопедичній літературі вказується на те, що експресивне мовлення старших дошкільників із ЗНМ має певні особливості, може слугувати засобом спілкування в певних умовах, які вимагають постійної допомоги і спонукання у вигляді додаткових запитань, підказок, оцінних і заохочувальних суджень із боку педагогів і їх батьків (В. Тищенко, Н. Манько, О. Мастюкова, І. Марченко та ін.) [4, 5, 6, 8, 12, 13, 14]

Питанням формування початкових форм діалогічного мовлення у дітей раннього та молодшого дошкільного віку із ЗНМ в спеціальній науково-методичній літературі безпосередньо займалися такі вчені як: Н. Манько, І. Марченко та ін., опосередковано проблемою розвитку діалогічного мовлення у дітей середнього та старшого дошкільного віку із ЗНМ займалися: В. Воробйова, В. Глухов, Б. Гріншпун, Н. Жукова, О. Мастюкова, С. Миронова, Н.

Парфьонова, Т. Філічева, М. Шеремет та ін. [4, 5, 6, 12, 13, 14] Вищезазначене зумовлює актуальність та необхідність розробки методики дослідження стану сформованості діалогічного мовлення у дітей старшого дошкільного віку із ЗНМ.

Метою нашого дослідження було: розробити, теоретично обґрунтувати та описати зміст методики дослідження стану сформованості діалогічного мовлення у дітей старшого дошкільного віку із загальним недорозвиненням мовлення.

Зміст методики було розроблено згідно науково-теоретичних положень, спеціальних принципів, а також відповідних вимог до мовлення дітей цього віку, які відображено у програмно-методичній літературі. Під час розробки завдань ми користувались методичними рекомендаціями та розробками таких вчених, як: М. Алексеєвої, А. Богуш, В. Воробйової, В. Глухова, Р. Лалаєвої, Н. Луцан, В. Любашиної, І. Марченко, В. Яшиної та ін. [1, 2, 3, 4, 5, 9, 11, 12, 13] Усі завдання були адаптовані та модифіковані відповідно до віку й індивідуальних особливостей дітей старшого дошкільного віку.

Методика дослідження передбачала *три етапи*, які включали у свою структуру проєктивні методики дослідження: 1) Вивчення комунікативної функції мовлення дітей старшого дошкільного віку із ЗНМ під час бесіди, вміння користуватися різними засобами для спілкування, бажання підтримувати спілкування зі співрозмовником. 2) Вивчення вміння дітей взаємодіяти між собою та дорослими в природних умовах та під час усіх режимних моментів перебування дитини у ЗДО; 3) Вивчення вміння дітей будувати різні типи діалогів в межах певної тематики. Кожний етап дослідження включав в свою структуру декілька завдань, які мали мету, хід роботи, чітку інструкцію для дитини щодо виконання завдання, діагностичний матеріал для обстеження, види допомоги, інтерпретацію результату виконання завдання.

Перший етап дослідження передбачає проведення ознайомчої бесіди із дітьми старшого дошкільного віку з метою, вивчення комунікативної функції мовлення дітей старшого дошкільного віку із ЗНМ, вміння користуватися різними засобами для спілкування (вербальними та невербальними), а також вивчення рівня кругозору дитини, вміння будувати речення різних типів, з'ясування рівня зосередженості уваги на співрозмовнику, бажання підтримувати спілкування.

Другий етап дослідження, спрямований на вивчення вміння дітей вести діалог в рамках «дитина-дитина», «дитина-дорослий» в природних умовах та під час різних режимних моментів ЗДО (в процесі ігрової, навчальної діяльності, під час прогулянки тощо).

Третій етап дослідження, спрямований на вивчення вміння старших дошкільників із ЗНМ продукувати власні запитання та відповідати на запитання логопеда з опорою на наочність та без такої, будувати діалоги різних типів, вести діалог в межах певної тематики. Третій етап дослідження передбачає три блоки діагностичних завдань: *I – Блок завдань*, спрямований на вивчення вміння дітей продукувати запитання з опорою на наочність та без такої; *II – Блок завдань*, спрямований на вивчення вміння дітей давати відповіді на запитання логопеда за змістом оповідання (казки), серії сюжетних картинок та сюжетної картини. *III – Блок завдань*, спрямований на вміння дітей будувати діалоги різних типів (розпитування, домовленість, обговорення, обмін-враженнями), вести діалог в межах певної тематики (згідно різних підходів та критеріїв щодо класифікації діалогів).

На основі представленої експериментальної методики нами були розроблені оцінні критерії та загальні рівні стану сформованості діалогічного мовлення у дітей зазначеної категорії. Проблема дослідження стану сформованості діалогічного мовлення у дітей старшого дошкільного віку із ЗНМ не вичерпується результатами проведеного дослідження.

Список використаної літератури:

1. Алексеєва М. М., Яшина В. И. Методика развития речи и обучения родному языку дошкольников: Учеб. пособие для студ. высш. и сред. пед. учеб. заведений. 3-е изд., стереотип. Москва : Издательский центр «Академия», 2000. 400 с.

2. Богуш А. М., Гавриш Н. В. Дошкільна лінгводидактика: підручник. Київ: Вища школа, 2007. 542 с.
3. Богуш А. М., Луцан Н. І. Мовленнєво-ігрова діяльність дошкільників : мовленнєві ігри, ситуації, вправи. Навчально-методичний посібник. Київ : Видавничий Дім «Слово», 2012. С. 73-89.
4. Воробйова В. К. Обучение первоначальному навыку связного высказывания младших школьников с моторной алалией. *Дефектология*. 1989. № 4. С. 40-47.
5. Глухов В. П. Формирование связной речи дошкольного возраста с общим речевым недоразвитием : уч. пособие. Москва : АРКТИ, 2002. 168 с.
6. Жукова Н.С., Мастюкова Е.М., Филичева Т. Б.. Преодоление общего недоразвития речи у дошкольников. Екатеринбург : Изд-во АРД ЛТД, 1998. 320 с.
7. Калмикова Л. О. Перспективність і наступність в навчанні мови й розвитку мовлення дітей дошкільного і молодшого шкільного віку : психолінгвістичний і лінгвометодичний виміри : навч.-мет од.посіб.. Київ : Видавничий дім «Слово», 2017 448 с.
8. Логопедія : підручник, друге видання, перероблене та доповнене. За ред. М. К. Шеремет. Київ : Видавничий Дім «Слово», 2010. С. 251-256.
9. Лалаева Р. И. Методика психолінгвістического исследования нарушенной усной речи у детей : учебно-методическое пособие. Санкт-Петербург : Наука Питер, 2006. 103 с.
10. Лопатіна Г. Методика навчання діалогічного мовлення дітей молодшого дошкільного віку : монографія. Бердянськ : Видавець Ткачук О. В., 2014. 254 с.
11. Любашина В. В. Формування діалогічних умінь дітей старшого дошкільного віку в іграх за сюжетом художніх творів: автореферат дисертації на здобуття наукового ступеня кандидата педагогічних наук : 13.00.02, Одеса, 2006, 188 с.
12. Манько Н. В. Діагностика та корекція мовленнєвого розвитку дітей раннього віку : науково-методичний посібник. Київ : КНТ, 2008. 256 с.
13. Марченко І. С. Спеціальна методика розвитку мовлення: навчальний посібник для студентів ВНЗ. Спеціальність: Корекційна освіта (логопедія). Вид.3-є, перер. та доп. Київ : Видавничий Дім «Слово», 2017. 312 с.\
14. Тищенко В. В. Патогенез загального недорозвитку мовлення нез'ясованої етіології : психолінгвістичний аналіз проблеми. Науковий часопис. Корекційна педагогіка. 2016. URL: <http://enpuir.npu.edu.ua/> (дата звернення: 11.03.2020)

*Тищенко Людмила Вікторівна,
студентка IV групи,
спеціальності 016 «Спеціальна освіта» (логопедія)*

*Науковий керівник:
доктор педагогічних наук,
професор кафедри логопедії та логопсихології
Конопляста С.Ю.*

«Мовленнєва готовність дітей із зм до навчання у школі»

Реалії сьогодення передбачають стрімкий розвиток освіти, саме тому ми перебуваємо в умовах постійних змін. Однією з таких — є сучасна освітня реформа, яка

ставити абсолютно жорсткі вимоги до сучасної дитини. З іншого боку, за законодавством, дитина з порушенням психофізичного розвитку має повне право навчатися в загальноосвітній школі в умовах інтеграції чи інклюзії. Тобто у неї є шанс проявити себе краще і досягти більших успіхів під час навчання. Але в свою чергу це має ряд протиріч, які виникають між можливостями дітей і вимогами реформи до цих дітей. У зв'язку з цим перед корекційними педагогами ставляють нові складні завдання. Особливо це стосується роботи з дітьми, що мають загальне недорозвинення мовлення, адже серед різних нозологій, ЗНМ є одне з найбільш поширених порушень мовлення, що зустрічаються у дітей.

Проблема ЗНМ протягом багатьох років вивчалася різними вченими: Р. Левіною, Т. Філічевою, Г. Чіркіною, В. Тищенко та багатьма іншими, але і досі залишається актуальною. Основним завданням під час логопедичної роботи з дітьми із ЗНМ є розробка науково обґрунтованої системи навчання, виховання і корекції, а також запобігання мовленнєвих розладів. Загалом, за визначенням Левіної, з яким погодився і Тищенко В.В у своїх статтях, загальний недорозвиток мовлення варто розуміти як форму мовленнєвої аномалії, при якій порушене формування всіх компонентів мовленнєвої системи у дітей з нормальним слухом і первинно збереженим інтелектом. [7, с. 260-268].

Дослідницею Р. Левіною та співробітниками її лабораторії логопедії була розроблена класифікація проявів ЗНМ: від повної відсутності мовних засобів спілкування до розгорнутих форм зв'язного мовлення з елементами фонетико-фонематичного та лексико-граматичного недорозвинення [6, с. 286–293]. Дана класифікація виділяла 3 рівня ЗНМ. Проте за сучасною класифікацією виділяють чотири рівні мовленнєвого недорозвитку при ЗНМ, що відображають типовий стан компонентів мовлення. [5, с. 32-35]. Корнєв О. М. в свою чергу вважає, що в основі ЗНМ можуть лежати порушення в оволодінні синтагматичною та парадигматичною організацією мовлених знаків. [4].

Але, на жаль, є багато проблем, які постають перед дітьми з ЗНМ старшого дошкільного віку, однією з таких є мовленнєва готовність до школи. А саме те, що у дитячому дошкільному закладі логопед не встигає долати ЗНМ, так як це є тяжким порушенням мовлення, яке вражає усі складові мовленнєвої системи. Також Конопляста С.Ю. вказує на те, що розвиток дітей з ЗНМ не відповідає вимогам базового компоненту для звичайної дитини, а вимагає достатньої мовленнєвої готовності. Мовленнєвий розвиток згідно вимог Базового компоненту відповідає активній позиції дитини у процесі опанування мови та мовлення. Даний державний документ спрямований на психологічний розвиток дитини і є змістовим орієнтиром для педагогів. [3, с. 13]

Проблема мовленнєвої готовності дітей є надзвичайно актуальною сьогодні. Вчені, що досліджували дане питання описували мовленнєву готовність як одну з найголовніших складових загальної готовності дитини до школи.

Слід зазначити, що більшість дослідників вказують на складну структуру мовленнєвої готовності та її багатокомпонентність навіть з нормотиповими дітьми. В основному йдеться про такі складові, як звуковимова, граматична та лексична ланки, зв'язне мовлення. Враховуючи вищесказане стає зрозумілим наявність багатьох наукових підходів і виникає необхідність у розмежуванні таких наукових термінів як «мовленнєва готовність» та «мовленнєва підготовка» дітей до навчання у школі. Представник наукової школи А.М. Богуш виокремлює поняття: мовленнєва підготовка (Л.О.Калмикова, Л.О. Пеньєвська та ін.) і мовленнєва готовність (М.С. Вашуленко, Л.Б. Дейниченко, А.П.Іваненко, Н.П.Орланова та ін.) дітей до навчання у школі.[8]

Саме тому прийнято розмежовувати поняття мовленнєвої готовності і мовленнєвої підготовки. Таким чином, мовленнєва підготовка дітей до школи передбачає оволодіння практичними мовленнєвими навичками, вдосконалення комунікативних форм і функцій мовлення, формування його усвідомлення. Вона охоплює весь період перебування дітей у дошкільному навчальному закладі і визначається програмами з розвитку мовлення та навчання дітей рідної мови. В свою чергу поняття «мовленнєва готовність» включає в

себе цілісну систему властивостей і якостей, які повинен придбати дошкільник у своєму фізичному і розумовому розвитку. [8]

На основі понятійно-дефінітивного аналізу, що провела Яковенко А. О. у своїй кандидатській дисертації під керівництвом Коноплястої С.Ю., було окреслено, осучаснено, розширено та уточнено термін «мовленнева готовність до школи» дітей з логопатологією. Це – багатокомпонентна лінгвопсихологічне новоутворення, яке є показником мовленнєвої зрілості дитини та сформоване на основі базових когнітивних процесів (базовий інтелектуальний компонент), комплексу вербальних знань, умінь та навичок (семіотичний компонент), дії яких узгоджуються та синхронізуються регуляційними процесами (регуляційний компонент). [9, с.56] Власне за думкою вчених (Корнева О.М., Ахутіної Т.В., Коноплястої С.Ю та ін.) йдеться про опанування мовленнєвої готовності через забезпечення достатнього рівня усіх підсистем функціональної системи мови і мовлення. [9, с.38]

Вчені Л.О. Кондрух, Л.О. Калмикова пов'язують мовленнєву готовність дітей з ЗНМ до школи із формуванням у них комунікативно-мовленнєвих навичок. Л.О. Кондрух розроблено практично-орієнтований психологопедагогічний курс для формування комунікативної готовності старших дошкільників до навчання у школі [1, с. 3], [2, с. 200]. Водночас Созонова Н. Н., Куцина Е. В. Черепаня Н. І. визначають, що мовленнєва готовність дітей до школи включає готовність дітей до навчання грамоти.

Отже, мовленнєва готовність як складова загальної готовності дитини з ЗНМ до школи є провідною в системі знань, які необхідні дитині для успішної імплементації в освітній простір, взаємодії та відчуття в ньому комфортності. На сучасному етапі розвитку інтеграційного та інклюзивного процесів у системі освіти особливого значення набуває мовленнєва готовність дитини як інструмент для розвитку та вдосконалення вербальних, пізнавальних функцій, спираючись на базові її складові. [6, с.56] Тож зважаючи на вище сказане не виникає сумніву, що мовленнєва готовність до школи займає одне з провідних місць серед усіх компонентів готовності дитини до навчання у школі та досліджуватися як системна мультидисциплінарна проблема з урахуванням концепції О. Корнева про функціональну систему мови та мовлення.

Список використаної літератури:

1. Калмикова Л.О. Психологія формування мовленнєвої діяльності дітей дошкільного віку [монографія] / Лариса Олександрівна Калмикова. – К.: Фенікс, 2008. – 497 с.
2. Кондрух Л.А. Формирование у детей старшего дошкольного возраста коммуникативной готовности к обучению в школе : автореф. ... канд. пед. наук / Л.А.Кондрух ; Магнитогор. гос. пед. ун-т. – Магнитогорск : МГПИ, 1999. – 20 с.
3. Конопляста С.Ю. Психолого-педагогічні основи комплексної корекції мовленнєвого розвитку дітей з ринолалією: Автореф. дис. д. пед. наук . – К., 2010. – 46 с.
4. Корнев А. Н. Основы логопатологии детского возраста: клинические и психологические аспекты / А. Н. Корнев. — СПб.: Речь, 2006. — 380 с
5. Мастюкова О.М. Специальная педагогика. – М.: ПедагогикаПресс, 1996. – 80 с.
6. Поліщук С. В. Рівні ЗНМ та їх загальна характеристика у дітей дошкільного віку з порушеннях мовлення / С. В. Поліщук. // Збірник наукових праць Кам'янець-Подільського національного університету імені Івана Огієнка. Серія: Соціально-педагогічна.. – 2011. – №17. – С. 286–293.
7. Тищенко В.В. Загальний недорозвиток мовлення: перспективи подальших досліджень. Збірник наукових праць Кам'янець-Подільського національного університету імені Івана Огієнка / За ред. О.В.Гаврилова, В.І.Співака. – Вип. XXIII в трьох частинах, частина 2. Серія: соціально-педагогічна. – Кам'янець-Подільський: Медобори. – 2013. – С. 260-268

8. Яковенко А. О. Загальнодидактичні аспекти дослідження мовленнєвої готовності до навчання у школі старших дошкільників / А. О. Яковенко. // Науковий часопис. Корекційна педагогіка. – 2013. – №24.

9. Яковенко А. О. Формування мовленнєвої готовності старших дошкільників з логопатологією до інтегрованого навчання : дис. канд. пед. наук / Яковенко А. О. – Київ, 2018. – 330 с.

*Ткаченко О.,
студентка IV курсу,
спеціальності 016 «Спеціальна освіта»(олігофренопедагогіка)*

*Науковий керівник:
кандидат педагогічних наук, доцент
Ханзерук Л.О.*

«Проблема працевлаштування молодих людей з інтелектуальними порушеннями»

Всесвітня організація фахівців з підтриманого працевлаштування пропонує наступне тлумачення цього поняття. Підтримане працевлаштування - це отримання людиною з інвалідністю оплачуваної роботи на відкритому ринку праці в інтеграційному робочому середовищі та з постійною підтримкою [2].

Завдяки підтриманому працевлаштуванню особи з інвалідністю задовільняють своє право на працю, а також мають можливість заробляти гроші для утримання себе та сім'ї. Під постійною підтримкою розуміється введення молодшої людини в роботу та супервізія у її процесі спеціально навченого соціального працівника (або педагога). Це достатньо складний процес, який має визначену поетапність, певні часові рамки та конкретні інструменти і механізми. Дослідники Ралець С. В. і Віхтинська І. Я. у процесі підтриманого працевлаштування виділяють наступну поетапність [2].

На першому етапі, тривалість якого від 2 місяців до 1 року, здійснюється вивчення кандидата з метою його подальшого працевлаштування. Для цього в арсеналі фахівця передбачений цілий ряд інструментів та механізмів: зустрічі; тренінги; робота в групі; спільне дозвілля; домашні візити тощо.

На другому етапі відбувається підбір відповідного місця роботи. З цією метою організують зустрічі з роботодавцем; розпочинають навчання для персоналу; презентують кандидата та проводять з ним співбесіду і, наостанок, соціальний педагог тестує місце роботи свого підопічного. Все це триває протягом 1-2 місяців.

Третій етап передбачає введення молодшої людини з інтелектуальним порушенням у робочий процес. Основні інструменти та механізми на цьому етапі включають: проведення інструктажів з чітким алгоритмом дій на робочому місці; вихід кандидата на роботу в супроводі соціального педагога. Це може зайняти близько 3 місяців.

Четвертий етап – це безстроковий етап періодичних візитів, які можуть супроводжуватись: розмовами з кандидатом та його батьками; бесідами з керівництвом та колегами, коригуванням за потреби нестандартної ситуації на роботі тощо [2].

Незалежно від того чи іншого етапу, всі учасники процесу підтриманого працевлаштування молодих людей з інтелектуальними порушеннями (самі молоді люди з інтелектуальними порушеннями, їх батьки, фахівці та персонал працедавця) можуть зустрітись з тими чи іншими викликами у процесі працевлаштування.

Серед актуальних викликів кандидатів на працевлаштування дослідники виділяють: відповідність робочого місця вподобанням молодих людей з інтелектуальними порушеннями; нав'язування своєї дружби співробітникам; комунікативні труднощі через

невпевненість у собі; усвідомлення власних обмежень і можливостей; переоцінка себе та, як наслідок, прагнення до передчасної самостійності та незалежності від соціального педагога тощо.

Труднощі, з якими зустрічаються фахівці можуть включати: труднощі комунікації з представниками працедавця на предмет донесення особливостей діяльності та поведінки молодих людей з інтелектуальними порушеннями; територіального розташування робочих місць та транспортування кандидатів тощо.

Батьки кандидатів на працевлаштування можуть відчувати труднощі з оформленням документів; необхідністю зменшення опіки над вже дорослими дітьми та потребою змін у сімейних стосунках; прищепленням нових навичок, пов'язаних з роботою молодих людей з інтелектуальними порушеннями тощо.

Роботодавці можуть турбуватися з приводу соціалізації молодих осіб з інтелектуальними порушеннями; переживати чи впорається кандидат зі своїми обов'язками та як приймуть таку людину у колективі; недооцінювати роль соціального педагога [1; 2].

На відміну від зарубіжних країн, в Україні досвід підтриманого працевлаштування тільки започатковується. Однак ті, хто долучився до цього досвіду усвідомлюють, що професійна інтеграція збагачує не лише молодих людей з інтелектуальними порушеннями, вона збагачує суспільство в цілому.

Список використаної літератури:

1. Люди із синдромом Дауна на робочому місці. *Всеукраїнська благодійна організація «Даун Синдром»*. 2019. 30 с.
2. Ралець С. В., Віхтинська І. Я. Практичний досвід працевлаштування молоді із синдромом Дауна у місті Києві. *Всеукраїнська благодійна організація «Даун Синдром»*. 2019. 16 с.

*Томашук Анастасія Андріївна,
студентка I курсу магістратури,
спеціальності 016 «Спеціальна освіта» (логопедія)*

*Науковий керівник:
кандидат педагогічних наук,
доцент кафедри логопедії та логопсихології
Чередніченко Наталія Володимирівна*

«Особливості просодичної сторони мовлення старших дошкільників із заїканням»

Одним із пріоритетних напрямків Базового компоненту дошкільної освіти, Національної доктрини розвитку освіти України, Закону України «Про дошкільну освіту» є соціальна потреба розвитку мовлення дітей, як важливого компоненту становлення особистості. Це зумовлює модернізацію та удосконалення форм, методів й засобів реалізації дошкільної освіти.

Вирішення проблем розвитку мовлення для дошкільників із заїканням має особливе значення, тому що заїкання як порушення усного мовлення травмує психіку дитини, є однією з причин розвитку невротичних рис особистості, порушує комунікацію, ускладнює взаємини з оточуючими (О.Гопіченко, В.Кондратенко, С.Конопляста, А.Кравченко, В.Селіверстов, В.Тищенко, М.Хватцев, В.Шкловський, Р.Юрова та ін.). Крім цього, вагомим фактором є те, що саме у дошкільному віці відбувається активне

засвоєння дитиною мови, становлення й розвиток усіх сторін мовлення: фонетичної, лексичної, граматичної, зв'язного мовлення.

Багато дослідників (М.Вінгейт, Г.Бергман) співвідносять заїкання із «просодичним дефектом», адже при даному мовленнєвому порушенні, перш за все, страждають ритм, мелодика, динамічна гармонія мовлення, що власне і є просодичними характеристиками мовленнєвого висловлювання [1,с.37]. Своєчасна та грамотна діагностика просодичної сторони мовлення старших дошкільників із заїканням сприятиме виявленню провідних механізмів порушення та допоможе фахівцю визначити зміст та напрямки корекційно-розвивального логопедичного впливу. Саме тому тема нашого дослідження «Особливості просодичної сторони мовлення старших дошкільників із заїканням» є актуальною для сучасної логопедії.

Метою нашого дослідження стало визначення теоретичних засад проблеми діагностики та корекції просодичної сторони мовлення у дітей із порушеннями мовленнєвого розвитку, розробка діагностичної методики, спрямованої на дослідження стану сформованості та особливостей просодичної сторони мовлення старших дошкільників із заїканням.

У ході дослідження ми досягли вирішення усіх поставлених завдань. Зокрема, аналіз теоретичних аспектів просодичної сторони мовлення дав змогу визначити її зміст у лінгвістичному, психологічному, психолінгвістичному та психофізіологічному розумінні.

Аналіз онтогенезу просодичної сторони мовлення у нормотиповому дитинстві показав, що діти на першому році життя проявляють «незвичайну чутливість» до інтонаційних конструкцій рідної мови (С.Цейтлін) і «виключно точно відтворюють інтонації» (О.Гвоздев). Дитина накопичує у своїй слуховій і кінестетичній системах відомості про модифікації вимови звуків мовлення, організованих інтонаційно. Основними носіями інформації у процесі комунікації є інтонаційно-мелодичні контури [6, с. 122].

Відтворення інтонації дітьми починається у період лепету, інтенсивне відпрацювання інтонаційних засобів виразності відбувається у півторарічному віці, комунікативна модальність починає виражатися просодичними засобами приблизно у два роки [6, с. 128].

Здійснивши аналіз методик різних авторів (В.Галущенко, О. Боряк, С.Конопляста, Н.Чередніченко) щодо діагностики просодичної сторони мовлення старших дошкільників, нами була розроблена власна діагностична методика, яка включала обстеження усіх просодичних компонентів мовлення.

Проведене нами експериментальне дослідження засвідчило, що рівень сформованості просодичних компонентів мовлення дітей старшого дошкільного віку із заїканням знаходиться переважно на достатньому та середньому рівні. Ми виявили, що найбільші труднощі у дітей виникали під час відтворення складних ритмічних малюнків; диференціації різноманітних інтонаційних структур як в імпресивному, так і в експресивному мовленні; у визначенні логічних наголосів та вірному їх вживанні у мовленні. Низька тривалість та слабкість фонаційного дихання негативно позначається на інтонуванні та виразності мовлення. Рівень сформованості просодичної сторони мовлення корелює зі ступенем прояву заїкання, залежить від характеру та частоти мовленнєвих судом.

Під час планування корекційної логопедичної роботи із даною категорією дітей слід враховувати особливості кожного з компонентів просодичної сторони мовлення, що сприятиме удосконаленню та розвитку цілісної системи мовлення дитини. Завдання, що передбачають формування та розвиток просодії, необхідно включати у зміст корекційних занять з усіма категоріями дітей, що мають порушення мовленнєвого розвитку.

Отже, поставлені перед нами завдання дослідження були вирішені у повному обсязі. На кінець відзначимо, що проблема особливостей просодичної сторони мовлення дошкільників із заїканням є багатогранною та потребує подальшого вивчення.

Список використаної літератури:

1. Арутюнян Л.З. Как лечить заикание: Методика устойчивой нормализации речи. Москва, 1993. 160 с.
2. Кижло И. В. Научно-теоретические аспекты изучения темпо-ритмической стороны речи. Науковий часопис НПУ імені М. П. Драгоманова. Серія 19 : Корекційна педагогіка та спеціальна психологія, 2013. Вип. 23. С. 101-104.
3. Конопляста С.Ю., Сак Т.В. Логопсихологія: Підручник для вищої школи. Київ, 2013. 293 с.
4. Мартиненко І.В. Логопсихологія: курс лекцій. Навчальний посібник. Київ : ДІА. 2014. 100 с.
5. Тищенко В.В. Ієрархія фонематичних процесів в онтогенезі дитячого мовлення. Теорія і практика сучасної логопедії: Збірник наукових праць: Вип.. 4. Київ.: Актуальна освіта, 2007. С. 3-18.
6. Цейтлин С. М. Язык и ребенок: Лингвистика детской речи. Учеб, пособие. Москва, 2000. 240 с.
7. Чередніченко Н.В. Початковий курс навчання української мови молодших школярів із тяжкими порушеннями мовлення (ТПМ). Навчально-методичний посібник (курс лекцій). Київ: Видавничий Дім «Слово», 2014. 208 с.

*Фарина Оксана Володимирівна,
студентка IV курсу,
спеціальності 016«Спеціальна освіта» (логопедія)*

*Науковий керівник:
доктор педагогічних наук,
професор кафедри логопедії та логопсихології
Конопляста Світлана Юрївна*

«Логопедичний супровід дітей з порушенням писемного мовлення в умовах інклюзивного навчання»

В Україні актуальною проблемою є освіта дітей із порушеннями психофізичного розвитку та/або інтелектуальною недостатністю. В межах освітньої реформи необхідною стає інклюзивна освіта, яка передбачає відвідування дітей з особливими освітніми потребами загальноосвітніх закладів.[1,5,10]

Сучасні логопедичні дослідження Шермет М.К, Конопляста С.В., Тищенко В.В., свідчать про збільшення дітей з порушеннями мовлення. Не меншою проблемою є діти з порушенням писемного мовлення та їх навчання і виховання. Сучасні вимоги суспільства до навчання не співпадають з можливостями цих дітей. [4,9]

У зв'язку з цим перед корекційними педагогами постає важливе завдання – удосконалювати і запроваджувати сучасні моделі організації інклюзивного навчання, виховання і реабілітації дітей з стійкими порушеннями мовлення. Логопедичний супровід є тим процесом, який може забезпечити ефективну, своєчасну і кваліфіковану допомогу дітям з порушеннями писемного мовлення. Сучасні дослідження Коноплястої С. Ю., Кисличенко В.А. довели здатність логопедичного і педагогічного супроводу допомогти дитині підготуватися до школи й уникнути труднощів у навчанні та формуванні навички письма та читання. [7,13]

Конопляста С.Ю.,Кисличенко В.А вперше виділили логопедичний супровід як самостійний напрямок, що має свої методологічні засади, мету, специфічні завдання і шляхи вирішення. Логопедичний супровід – це вплив на дитину, прямий чи

опосередкований (через близьке оточення), який реалізується у різних формах (за необхідністю) протягом усього дитячого віку спеціалістами-логопедами. Дослідження свідчать про актуальність і необхідність комплексного логопедичного супроводу в інклюзивному навчанні загальноосвітніх закладів, адже він може забезпечити менш стресовий перехід з садочка до школи. [7]

Порушення письма та читання є найбільш поширеною формою мовленнєвої патології в учнів молодших класів. Проблема вивчення порушень писемного мовлення у дітей в наш час стає все більш актуальною. В останні десятиріччя з кожним роком збільшується кількість дітей, що мають дисграфію, дислексію чи дизорфографію. Це порушення поширене не лише серед учнів спеціальних корекційних шкіл, а й масових загальноосвітніх. За даними досліджень М.Ю.Хватцева (50-ті роки ХХ століття), кількість учнів з дисграфією у молодших класах масових шкіл становила близько 6%. О.М.Корнєв (1997) наводить дані, які свідчать про те, що з 186 обстежених учнів перших класів у 21% виявлено даний розлад. За дослідженнями Л.Г.Парамонової (2004), навіть до кінця 3-го року навчання, незважаючи на проведену з 1-го класу логопедичну роботу, кількість дітей із порушеннями писемного мовлення у певні роки досягала 37%. [3, 11]

Дослідження Чередніченко Н.В., Коломієць Ю.В., Ніжинська О.В., Голуб Н.М., Журавльова Л. свідчать, що порушення читання чи письма часто включені в синдроми нервово-психічних розладів, в структуру тяжких порушень мовлення та інтелектуальних порушень, що дозволяє говорити про них як про певні прояви психічного або мовленнєвого дизонтогенезу. Найбільш часто дислексія, дисграфія, дизорфографія спостерігаються у дітей із затримкою психічного розвитку, синдромом дефіциту уваги та гіперактивністю, загальним недорозвиненням мовлення, інтелектуальною недостатністю - резидуально-органічними ушкодженнями ЦНС. [2,3,4,8,12]

Діти з порушеннями читання та письма окрім мовленнєвої симптоматики мають низку складних немовленнєвих порушень. Які створюють труднощі входження дитини в інклюзивний навчальний простір. Тому перед логопедом стоїть складне завдання – допомогти дитині адаптуватися в цьому середовищі, а також надати допомогу та підтримку батькам дитини. Нам важливо вчасно діагностувати ці порушення, щоб забезпечити дитині потрібну логопедичну допомогу та забезпечити нормальний нервово-психічний розвиток. Відповідно будуть готуватися навчальні програми для цих дітей, створюватимуться нові методики навчання та виховання. [2,6,7]

Впевнені, що дитина, яка буде охоплена постійним непереривним логопедичним супроводом, який розпочнеться якомога раніше – відразу після виявлення дизонтогенетичних порушень, то її перехід з садочка в школу буде менш травмуючим для дитини і буде слугувати профілактикою порушень писемного мовлення. Однак, логопедичний супровід має продовжуватись і в школі, до того часу, коли всі мовленнєві порушення будуть усунені. [7]

Список використаної літератури:

1. Гноєвська, О. Ю. Інклюзивна освіта як психолого-педагогічна проблема. *Науковий часопис Національного педагогічного університету імені М. П. Драгоманова*. Серія 19 : Корекційна педагогіка та спеціальна психологія : зб. наук. праць. - Київ : Вид-во НПУ імені М. П. Драгоманова, 2011. - Вип. 18. - С. 40-43.
2. Голуб Н.М. Науково-теоретичні засади досліджень писемного мовлення та його порушень. *Науковий часопис. Корекційна педагогіка*.
3. Журавльова Л. Комплексний аналіз порушень письма у дітей молодшого шкільного віку. *Науковий вісник Мелітопольського державного педагогічного університету*.

4. Коломієць Ю.В., Ніжинська О.В. Особливості порушень писемного мовлення у молодших школярів загальноосвітніх шкіл. *Науковий часопис. Корекційна педагогіка*.
5. Колупаєва А.А., Таранченко О.М. Інклюзивна освіта: від основ до практики: монографія. Київ: ТОВ «АТОПОЛ».2016, 152 с.
6. Кодини Ю. А. Робота вчителя-логопеда в інклюзивних класах. Особливі діти в умовах загальноосвітньої школи / за ред. Н.А. Сидоренко. Київ, 2015. 64 с.
7. Конопляста С. Ю., Кисличенко В.А. Логопедичний супровід сім'ї, в якій виховується дитина з порушеннями мовлення: монографія. Миколаїв : Іліон. 2016, 218 с.
8. Конопляста С.Ю., Сак Т.В. Логопсихологія: навч. посіб. Київ: Знання.2010.
9. Логопедія / за ред. М.К.Шеремет. Київ : Видавничий дім «Слово». 2013,672 с.
10. Порошенко М.А. Інклюзивна освіта: навч.посібник. Київ: ТОВ «Агенство «Україна». 2019, 300 с.
11. Тенцер Л.В. Психолінгвістичні механізми виникнення різних форм дисграфій у дітей молодшого шкільного віку. *Логопедія №5*.2015.
12. Чередніченко Н.В. Комплексний підхід у корекційній роботі з попередження та подолання писемного мовлення у школярів із важкими вадами мовленнями. *Дефектологія*. 2005.
13. Чередніченко, Н.В., Тенцер Л.В. Практична реалізація наукових принципів корекційного логопедичного впливу на дітей із порушеннями писемного мовлення.*Науковий часопис НПУ імені М.П.Драгоманова*.Київ: НПУ імені М.П.Драгоманова. 2013.

*Філоненко Марина Сергіївна,
студентка IV курсу,
спеціальності 016 «Спеціальна освіта» (логопедія)*

*Науковий керівник:
доктор педагогічних наук,
професор кафедри логопедії та логопсихології
Конопляста С.Ю.*

«До проблеми корекції заїкання дошкільників в умовах інтегрованого навчання»

Однією з актуальних проблем практичної логопедії є корекція порушень мовлення у дітей і підлітків із заїканням. Проблема заїкання визначається складним симптомокомплексом мовленнєвого порушення і в ряді випадків невисокою ефективністю корекції.[6] Заїкання – складний вид мовленнєвої патології. Частіше всього воно виникає у дошкільному віці і може супроводжувати людину все життя [7]. Заїкання обмежує комунікативні можливості дитини, спотворює формування особистості, негативно впливає на соціальну адаптацію. Проблемі заїкання завжди приділялася велика увага (Р. Левіна, Ф. Рау, І. Сікорський, М. Хватцев й ін. Сьогодні це Л. Белякова, Є. Дьякова, В. Кондратенко, С.Конопляста, А. Кравченко, З. Ленів, Т. Морозова, В. Селіверстов, В. Шкловський, Р. Юрова та багато інших. Нині інтерес до проблеми дітей із заїканням не знижується і на сьогодні є актуальним. Згідно даних ВООЗ, у світі заїкання виявлено в 3—5 % людей. А у кількісному вираженні це приблизно п'ятдесят мільйонів осіб. Варто зазначити, що найчастіше заїкання спостерігається у дітей дошкільного віку.

Досить часто заїкання у дитини з'являється раптово, поступово прогресує, тобто схильне до хроніфікації після чого воно поступово прогресує.[6] І тому, незважаючи на багатовікову історію вивчення заїкання і велику кількість досліджень цієї проблеми,

подальше вивчення даної вади мовлення, пошуки нових психолого–логопедичних прийомів і методів корекції заїкання не втрачають актуальності і зараз.

На думку Л. Белякової, труднощі спілкування школярів із заїканням з однолітками і дорослими нерідко стають причиною затримки їх особистісного розвитку, низького статусу у дитячому колективі, проблем шкільної дезадаптації, підвищеної тривожності, перешкоджають повноцінному функціонуванню особистості в умовах сучасного соціуму.

Діти та підлітки важко переживають заїкання в школі, так як часто логофобії призводить до поведінкового уникнення усних відповідей, публічних виступів, громадської активності, ролі лідера, звуження кола спілкування, що провокує зниження рівня успішності, учень може бути жертвою булінгу. Комунікативна поведінка дітей та навіть підлітків, крім зовнішньої ознаки - заїкання, характеризується труднощами включення в розмову, зниженою частотою звернення до співрозмовника, уповільненою відповідною реакцією, не цілеспрямовано використанням надмірної жестикуляції і сенситивністю.

Літовченко О.В. встановлено, що оскільки більшості дітей і підлітків, які страждають заїканням, притаманний складний симптомокомплекс порушення, який проявляється у поєднанні різноманітних та взаємопов'язаних вад загальної і мовленнєвої моторики, просодії мовлення, емоціонально-вольової та особистісної сфери, оскільки в їх основі перш за все лежать розлади нейродинаміки переважно функціонального системного характеру. Однак, автор підкреслює, що за умови спільності проявів, необхідно також враховувати виявлені особливості, пов'язані у кожному випадку зі специфікою показників та своєрідністю їх комбінацій та взаємозв'язків. У цьому зв'язку доведена необхідність визначення в комплексній системі корекції заїкання диференційованих шляхів педагогічної роботи з різними підгрупами дітей з урахуванням психолого-педагогічної форми розладу.[5]

Сьогодні сучасна Україна знаходиться в умовах освітньої реформи, яка перш за все, надає право повноцінної освіти будь-якій дитині при цьому, вимагаючи від кожного учасника процесу гармонійного перебування у соціумі бути інтегрованою, сучасною, освіченою. Однак, зворотній зв'язок показує, що далеко не всі діти з особливими освітніми проблемами почувають себе комфортно в умовах інклюзії та інтеграції і відповідають вимогам сучасного соціуму. Йдеться про невідповідність, про протиріччя освітніх вимог до дитини з логопатологією та її актуальних і потенціальних можливостей. Адже ефективна адаптація та інтеграція дітей, з порушеннями фізичного та/або розумового розвитку у суспільство неможливі без здобуття ними повноцінної дошкільної, шкільної освіти.

Для дітей з порушенням психофізичного та/або розумового розвитку важливою складовою людського розвитку є забезпечення належної освіти.

Сьогодні є різні визначення поняття інтеграція, які розкривають його повною мірою. У широкому сенсі, (лат. Integration - відновлення, заповнення, цілий) це поняття означає стан зв'язаності окремих диференційованих частин і функцій системи в ціле, а також процес, що веде до такого стану [1]

Ідею інтегрованого навчання одним із перших в дефектології обґрунтував Л. С. Виготський. Він вказував на значущість такої системи навчання, яка б органічно пов'язувала спеціальне навчання з навчанням дітей з нормальним розвитком. Вчений наголошував: «При всіх перевагах наша спеціальна школа відрізняється тим основним недоліком, що вона замикає свого вихованця... у вузьке коло шкільного колективу, створює відрізаний і замкнутий світ, в якому все прилаштовано і пристосовано до дефекту дитини, фіксує її увагу на тілесному недоліку і не вводить її у справжнє життя. Наша спеціальна школа натомість, щоб виводити дитину з ізолюваного світу, як правило, розвиває в ній навички, які призводять до ще більшої ізолюваності і посилюють її сегрегацію. Через ці недоліки не лише паралізується загальне виховання дитини, а й спеціальна виучка зводиться майже нанівець».[8] На думку Л.С. Виготського, основним

завданням виховання дитини з порушеннями розвитку є її включення в життя і здійснення компенсацій порушень шляхом активізації діяльності збережених аналізаторів, оскільки «дитяча дефективність» пов'язана не стільки з біологічними факторами, скільки з соціальними наслідками [2, с. 30].

Як зазначено у працях В.І Бондаря, О.Ю. Гноєвської, Н.М., С.П. Миронової, Назарової, Л.О. Савчук, В.М. Синьова, В.В. Тищенко та ін., головною метою соціальної інтеграції в умовах загальноосвітнього закладу є створення умов для особистісного розвитку дитини, її творчої самореалізації та можливості бути корисною іншим людям. Основними завданнями соціальної інтеграції є: забезпечення прав дитини з особливостями психофізичного розвитку на отримання середньої освіти в умовах навчального закладу з комплексним запровадженням корекційно-реабілітаційних заходів; усебічний розвиток індивідуальності дитини на основі виявлення її задатків, здібностей; формування ціннісних інтересів та потреб; виховання в дітей прагнення до праці, забезпечення їх професійної підготовки; виховання дитини як моральної і культурної людини з етичним відношенням до оточуючого світу і самого себе [3, с. 233].

Таким чином, тільки об'єднання зусиль корекційних педагогів, логопедів, логопсихологів, батьків може забезпечити поступову якісну інтеграцію дітей із заїканням в загальноосвітній простір. А комплекс логопедичних і педагогічних шляхів, спрямованих на корекційну роботу дасть змогу ефективно не лише усувати порушення мовлення, а і забезпечувати відповідні умови виховання та навчання дітей із заїканням в умовах інтегрованого навчання.

Список використаної літератури:

1. Дефектологічний словник: навчальний посібник / В.І.Бондар, В.М.Синьов /За редакцією В.І. Бондаря, В.М. Синьова. – К.: «МП Леся», 2011. – 528 с
2. Інклюзивна освіта: стан і перспективи розвитку в Україні: наук. – метод. зб. до Всеукр. наук.-практ. конференцій в рамках реалізації проекту «Створення ресурсних центрів для батьків дітей з особливими освітніми потребами» за підтримки програми ІВРР-ТАСІС Європейської комісії/ ВФ «Крок за кроком». – К.: ФОП Придатченко П.М., 2007, - 180 с.
3. Колупаєва А.А. Інклюзивна освіта: реалії та перспективи: Монографія. – К.: «СаммітКнига», 2009. – 272 с.
4. Конопляста С.Ю. Морозова Т.С. Комплексний підхід до подолання заїкання у юнаків. Навчально-методичні рекомендації. Київ. 2004. - 108с.
5. Літовченко О.В. Мовленнєва взаємодія дітей із заїканням: підходи до дослідження Стаття 2008р.
6. Потапенко О. М., Ластовка І. Р. Корекція заїкання у методичних підходах зарубіжних науковців *Науковий часопис НПУ імені М.П. Драгоманова*, Серія 19. Корекційна педагогіка та спеціальна психологія. Зб. Наукових праць. Київ: НПУ імені М.П.Драгоманова, 2016. № 27.
7. Сильченко В.В. Проблема корекції заїкання у дітей дошкільного віку *Науково-методичний журнал «Логопедія»* № 7 2015
8. Яковенко А.О. Шкільна інтеграція як необхідність організації сучасного освітнього процесу *Науковий часопис НПУ імені М.П. Драгоманова*, Серія 19. Корекційна педагогіка та спеціальна психологія. Зб. Наукових праць. Київ: НПУ імені М.П.Драгоманова, 2014. № 27.

*Хамітова Зоряна Юрївна,
студентка II курсу,
Спеціальності «016 Спеціальна освіта» (тифлопедагогіка)*

*Науковий керівник:
кандидат педагогічних наук, доцент
Медведок Лілія Григорівна*

«Особливості зв'язного мовлення дошкільників з порушеннями зору»

У системі спеціальної освіти залишається актуальною і соціально значущою проблема розвитку мовлення у дітей з особливими потребами. Навчання та виховання дітей з порушеннями зору потребує вирішення питання корекції та розвитку вербально-комунікативних якостей. Дослідженнями вчених (Л.С. Вавіної, Л.С. Волкової, Н.А. Крилової, С.О. Покутневої, Т.П. Свиридюк, Є.П. Синьової, С.В. Федоренко та інші) встановлено, що засвоєння мовлення та розвиток мовлення дітей зі зниженим зором відбувається, як і у дітей із нормальним зором, у процесі спілкування [3]. Але порушення міжаналізаторних зв'язків, обумовлене зоровим дефектом, викликає у дітей труднощі у встановленні контактів з оточуючими, підтриманні процесу спілкування, спотворює систему образів, уявлень, уповільнює динаміку розвитку та накопичення мовних засобів і виразних рухів, надає своєрідності співвідношення слова і образу, змісту лексики, викликає відставання у формуванні мовленнєвих навичок і мовного чуття. Порушуються різні компоненти мовленнєвої діяльності: вимовна сторона, фонематичні процеси, лексична і граматична будова [4].

Відомо, що повноцінне самостійне зв'язне мовлення не може бути сформоване без наявності у дитини адекватних і достатньо чітких уявлень про оточуючу дійсність. Це підтверджується експериментальними дослідженнями О.Л. Алексєєвої, Л.С. Волкової, Т.П. Головіної, В.З. Денискіної, М.І. Земцової, Н.С. Костючек, Є.Б. Карпушиної, А.Г. Литвака, І.С. Моргуліса, Л.І. Плаксіної, С.А. Покутневої, Л.І. Солнцеві, Т.П. Свиридюк, В.А. Феоктистової, І.П. Чігрінової та інших, в яких показано, що порушення зору обумовлює недостатність мовленнєвого розвитку дитини. У роботах тифлопедагогів ми знаходимо підтвердження тому, що у дітей з порушеннями зору спостерігаються мовленнєві порушення, при яких мовлення дітей характеризується недостатньою опорою на конкретні ознаки, властивості та дії предметів та об'єктів навколишньої дійсності [2].

Мовлення дітей зі зниженим зором розвивається і засвоюється в ході специфічної людської діяльності спілкування з людьми та предметами навколишньої дійсності, але має свої особливості формування - змінюється темп розвитку, порушується словниково-семантична сторона мови, з'являється формалізм, накопичення значної кількості слів, не пов'язаних з конкретним змістом.

Багатьма тифлопсихологами і тифлопедагогами відзначається сповільненість формування мовлення в початковий період його розвитку (Л.С. Волкова, З.Г. Єрмолович, С.Л. Жильцова, М.І. Земцова, М.С. Костючек, Н.А. Крилова, Л.І. Солнцева, та інші), що пов'язується з недостатньою активною взаємодією з навколишнім середовищем у процесі предметно-практичної та навчальної діяльності.

Крім функції спілкування, позначення, узагальнення, абстрагування та спонукання, мовлення у дітей зі зниженими зором виконує також функцію компенсаторну, включаючись у чуттєве і опосередковане пізнання навколишнього світу, в процесі становлення особистості.

Компенсація наслідків порушень зору за участю мовлення найбільш чітко виступає в чуттєвому пізнанні, оскільки мовлення, слово уточнює, корегує і направляє протікання процесів чуттєвого пізнання, дозволяє здійснювати більш повно і точно відображення предметного світу в образах сприйняття, усуваючи фрагментарність та спотворення [1].

У мовленнєвій діяльності дітей з порушеннями зору спостерігається вербалізм, своєрідність співвідношення слова і образу, що обумовлено обмеженістю просторових уявлень, фрагментарністю, неточністю тощо. Саме тому у змісті корекційно-педагогічної роботи в спеціальних дошкільних закладах для дітей з порушеннями зору існує спеціальне завдання: формування у них зв'язного і осмисленого мовлення, в якому значна увага приділяється формуванню умінь адекватного використання слів у різних мовленнєвих висловлюваннях.

Список використаної літератури:

1. Дегтяренко Т. М., Вавіна Л. С. Корекційно-реабілітаційна робота в спеціальних дошкільних закладах для дітей з особливими потребами: Навчальний посібник. – Суми: ВТД «Університетська книга», 2008. – 302 с.
2. Покутнєва С.А. Развитие связной речи дошкольников с нарушениями зрения: Автореферат дисс. канд. пед. наук. - Л., 1988. - 15с.
3. Синьова Є. П., Федоренко С. В. Тифлопедагогіка: [Підручник для студентів вищих навчальних закладів]. – К. : НПУ імені М.П. Драгоманова, 2009. – 325 с.
4. Федоренко С.В. Особливості методики навчання грамоти дітей зі зниженим зором: Матеріали до вивчення курсу «Методика викладання мови в школах для сліпих та слабозорих дітей» -К.: НПУ імені М.П. Драгоманова, 2004. – 66с.

*Харб Лінда Аліївна,
студентка IV курсу,
спеціальності 016 «Спеціальна освіта»
(ортопедагогіка)*

*Науковий керівник:
кандидат педагогічних наук, доцент
Заплатинська Анна Богданівна*

«Особливості ігрової діяльності у дошкільників з церебральним паралічем»

У дітей дошкільного віку провідним видом діяльності є ігрова діяльність. У дітей з церебральним паралічем розвиток всіх видів діяльності відбувається своєрідно, що пов'язано із порушеннями рухової сфери, оскільки будь-яка діяльність передбачає виконання активних зовнішніх дій і операцій, формування навичок і вмінь, в тому числі й рухових.

В процесі нормотипового розвитку дитини дії з предметами формуються паралельно з удосконаленням загальної моторики. Тобто, дитина починає активно маніпулювати предметами, коли вже добре тримає голову, сидить. Власне внаслідок вдосконалення дій з предметами у дитини з'являються можливість розпізнавати предмети на дотик, що в подальшому має значення для розвитку пізнавальної діяльності дитини [2].

У дошкільників з церебральним паралічем формування предметної діяльності, котра переує ігрової, відбувається зі значним запізненням внаслідок складної структури рухового дефекту. Це призводить до затримки формування цілісного уявлення про предмет та недостатнього запасу знань і уявлень про навколишній світ.

В процесі професійної діяльності з метою розвитку предметної діяльності у дітей молодшого дошкільного віку важливе значення має сформованість зорово-моторної та зорово-просторової координації. У дітей з церебральним паралічем під час обстеження спостерігаємо труднощі із концентруванням та стеженням очима за діями рук, що перешкоджає формуванню предметної та ігрової діяльності. Ця та інші особливості формування предметної діяльності негативно позначаються на подальшому розвитку гри в цілому (сюжетно-рольової, дидактичної, рухової, будівельної, музичної та інших видів ігор). Отже, повноцінне освоєння дитиною всього спектру ігрової діяльності надзвичайно важливе та виступає умовою для нормального розвитку особистості, формування пізнавальних, комунікативних навичок та розвитку усіх інших видів діяльності [1].

Динаміку розвитку ігрової діяльності (сюжетно-рольова гра) у дошкільників з церебральним паралічем вивчала Н. В. Симонова. Основою її дослідження було вивчення стану і динаміки розвитку ігрової діяльності, що оцінювалися за критеріями: наявність мотиву, задуму сюжету гри, створення ігрової ситуації і прийняття на себе ролі, оволодіння прийомами реалізації ігрової дії, планування, регулювання і супідрядність дій по ходу гри. Вивчення показало, що ігрова діяльність дошкільників із церебральним паралічем 4 - 5 років (1-й рік навчання) на момент їх надходження в дошкільний заклад носить наслідувальний характер, задум гри відсутній, набір операцій обмежений, відзначається бідність засобів виразності, скупість або відсутність мовного супроводу ігрових дій. На цьому етапі сюжетно-рольова гра як така не виникає, а мають місце поодинокі ігри та ігри «поруч». Цілеспрямоване навчання ігрової діяльності сприяє тому, що діти починають відображати послідовність сюжетних дій. Таким чином, в результаті проведеного навчання з формування ігрових дій у дітей з церебральним відзначається позитивна динаміка, що виявляється в розвитку мотиваційних і операційних її компонентів. Предметні дії набувають характеру рольових ігор.

У дошкільників з церебральним паралічем 5 - 6 років (2-й рік навчання) ігрова діяльність характеризується становленням сюжетно-рольової гри. В процесі проведення цілеспрямованої роботи у дошкільників розширюється тематика ігор, структурно збагачується, збільшується її тривалість, удосконалюються ігрові прийоми, гра носить груповий характер (в грі беруть участь 4 - 5 дітей), відбувається прийняття на себе ролі, рольове спілкування. Такі позитивні зміни в ігровій діяльності можливі за рахунок грамотного психолого-педагогічного супроводу дітей та проведення корекційно-розвивальної роботи з ними [3].

Таким чином, вивчення стану гри та динаміки її розвитку на різних вікових етапах дошкільного дитинства показує, що в процесі розвитку ігрової діяльності дітей з церебральним паралічем спостерігаються ті ж тенденції, що і при нормальному розвитку. Проте у дітей з церебральним паралічем спостерігається більший, ніж при нормальному розвитку розклад рівнів гри в одному віковому діапазоні, нерівномірність сформованості окремих структурних компонентів всередині одного ігрового рівня. Отже, в процесі роботи з метою впровадження організованого корекційного супроводу для дошкільників з церебральним паралічем необхідно дотримуватись та реалізувати такі напрями роботи: допомога, підтримка та супровід дитини дорослим в процесі формування мотивації до ігрової діяльності, формування активності і самостійності в процесі гри.

Список використаної літератури:

1. Гавриш Н.В. Діти і соціум: Особливості соціалізації дітей дошкільного та молодшого шкільного віку / Н.В.Гавриш. – Л.: Альма-Матер, 2006. – 368 с.
2. Ігрова діяльність дошкільника : молодший дошкільний вік / Піроженко Т.О. та ін. – Київ : Генеза. – 88 с. – (Серія «Настільна книжка вихователя»).
3. Психология развития и возрастная психология. Онтогенез и дизонтогенез 2-е издание/ Е.Л. Солдатова, Г.Н. Лаврова : «Юрайт» 2019, с.241-267

*Цимбалюк Анастасія,
студентка IV курсу,
спеціальності 053 «Психологія»(спеціальна, клінічна)*

*Науковий керівник:
кандидат психологічних наук, доцент
Кротенко В.І.*

«Особливості розвитку пам'яті у дітей молодшого шкільного віку з інтелектуальними порушеннями легкого ступеня»

Актуальність теми дослідження. Результати наукових досліджень з вивчення особливостей дітей з легкою розумовою відсталістю, шляхів і засобів корекції висвітлені у працях вчених Ю.О. Бистрової, І.І. Мамайчук, М.М. Семаго, Н.Є. Серомахи, В.М. Синьова, Г.Е. Сухаревої, Д.І. Шульженко та інших [2]. Аналіз останніх досліджень і публікацій показав, що у спеціальній психології проблема розробки процедури психологічної оцінки та психодіагностичних методик відображена у роботах вчених Н. С. Гаврилової, В.І. Кротенко, В.І. Лубовського, Н.М. Стадненко, В.В. Семаго, Н.Я. Семаго.

Мета - визначити особливості пам'яті у дітей молодшого шкільного віку з інтелектуальними порушеннями легкого ступеня.

Виклад основного матеріалу. Основні процеси пам'яті - запам'ятовування, збереження і відтворення у дітей з інтелектуальними порушеннями легкого ступеня мають специфічні особливості, так як формуються в умовах аномального розвитку [3]. Згідно з поглядами Граборова А.Н., при інтелектуальних порушеннях легкого ступеня пам'ять у дітей молодшого шкільного віку відрізняється сповільненістю і неміцністю запам'ятовування, швидкістю забування, неточністю відтворення, епізодичною забудькуватістю та поганим пригадуванням. Обсяг запам'ятовування є звуженим. Найбільш нерозвиненим виявляється логічне опосередковане запам'ятовування [1].

Експеримент проводився на базі спеціальної загальноосвітньої школи – інтернату №17 (для дітей з вадами фізичного та розумового розвитку) міста Києва, в якому брало участь 8 дітей 2-го та 3-го класів. Дослідження проводилося протягом жовтня - грудня 2019 року. У процесі дослідження були використані такі методи: спостереження, тести, зокрема методика «Десять слів», методика «Пам'ять на образи», методика «Запам'ятай пару».

Результати експериментального дослідження короткочасної та довготривалої слухової пам'яті за методикою «Десять слів». Отримані в ході проведення методики дані свідчать, що більшість дітей мають низький та середній рівні короткочасної та довготривалої слухової пам'яті.

Графік 2.1 Дослідження короткочасної слухової пам'яті

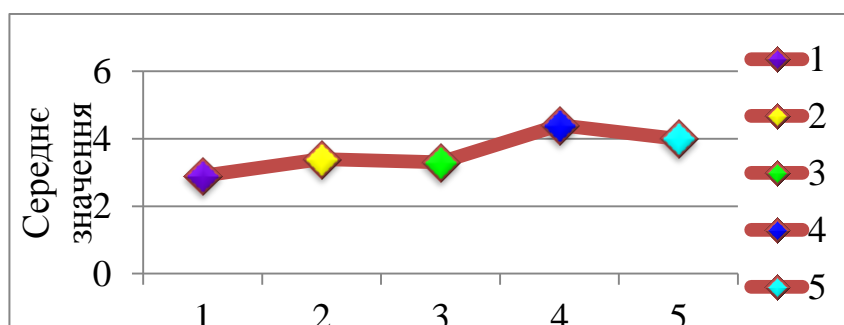

Графік 2.2 Коефіцієнт довготривалої слухової пам'яті

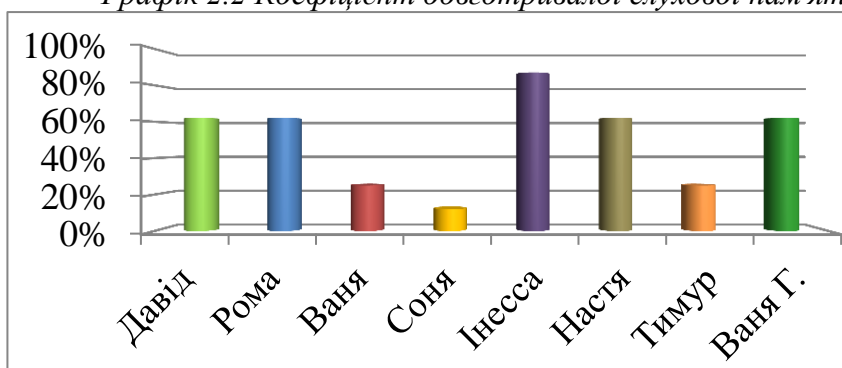

Графік 2.3 Розвиток зорової пам'яті

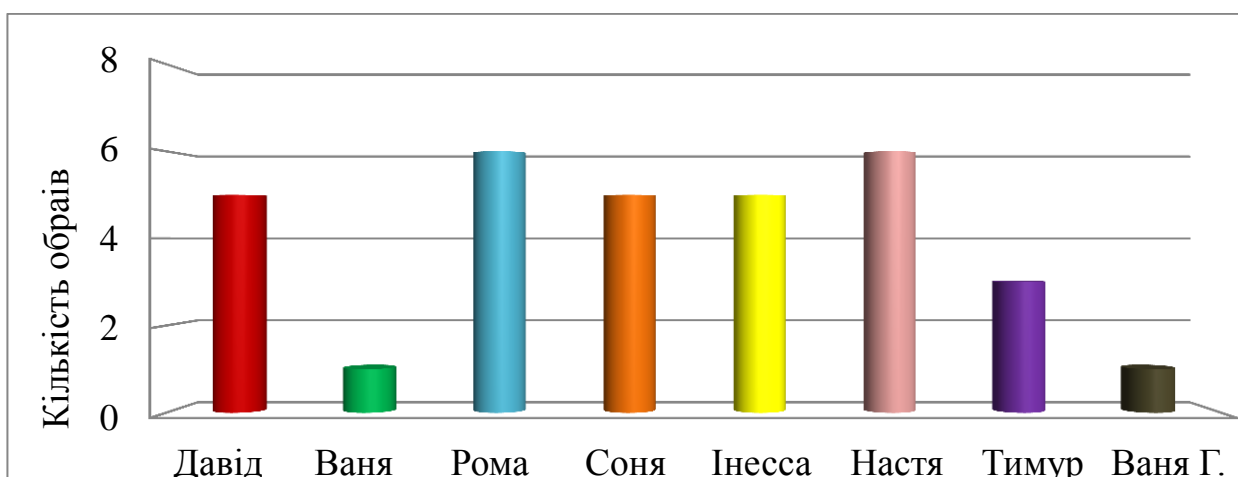

У методиці «Пам'ять на образи» ми змінили кількість предметів для запам'ятовування: замість 10 предметів, користувалися лише 8-ма. Виходячи з отриманих даних видно, що більшість учнів мають високий та середній рівні розвитку зорової пам'яті.

У методиці «Запам'ятай пару» ми замінили кількість пар слів, які потрібно запам'ятати: замість 10 пар слів, використовували 6. Отримані в ході проведення методики дані свідчать, що більшість дітей молодшого шкільного віку з інтелектуальними порушеннями легкого ступеня мають низький рівень механічної та логічної пам'яті, що не відповідає віковій нормі.

Графік 2.4. Об'єм логічної і механічної пам'яті

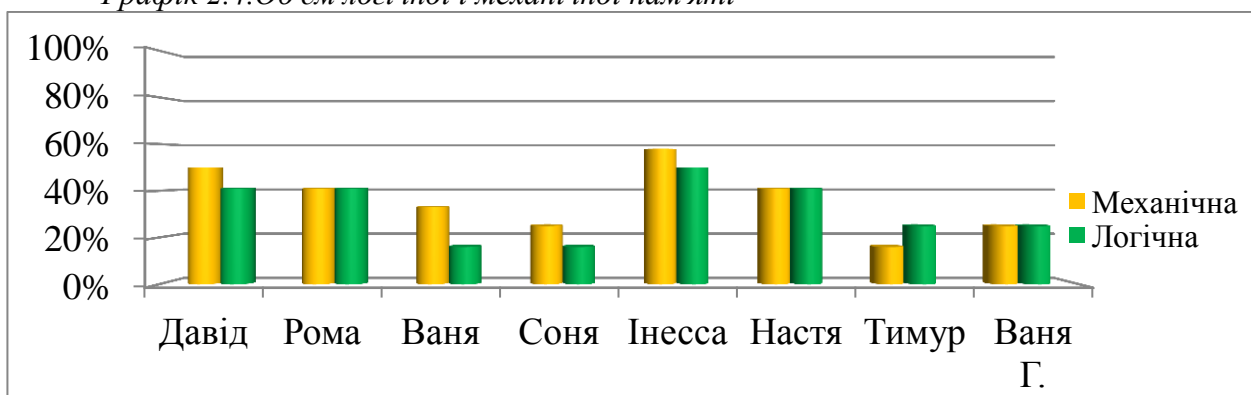

Висновки. Підсумовуючи, можна зробити висновок, що проведений нами теоретичний аналіз наукової літератури з проблеми розвитку пам'яті у дітей з інтелектуальними порушеннями легкого ступеня та експериментальне дослідження підтвердило нашу думку про необхідність розвитку пам'яті як одного з важливих

психічних процесів, рівень розвитку якого впливає на якість оволодіння навчальним матеріалом.

Список використаної літератури:

1. Граборов А.Н. Основы олигофренопедагогтики. М.:КлассикСтиль, 2005. 248 с.
2. Долгова В. И., Капитанец Е. Г., Сметанина Д. А. Исследование видов памяти у младших школьников с интеллектуальными нарушениями. Научно-методический электронный журнал «Концепт», 2015. С. 111–115.
3. Синьов В.М. Корекційна психопедагогіка. Олігофренопедагогіка: Підручник. Частина 2. Навчання і виховання дітей. К: Вид-во НПУ імені М.П. Драгоманова, 2013. 102 с.

*Ціхоцька Тетяна Олексіївна,
студентка III курсу,
спеціальності 016 «Спеціальна освіта» (логопедія)*

*Науковий керівник:
кандидат педагогічних наук, доцент
Качуровська Оксана Борисівна*

«Особливості формування комунікативної діяльності дітей старшого дошкільного віку із ЗНМ»

Актуальність проблеми. Діти старшого дошкільного віку з ЗНМ зазнають додаткових утруднень у соціальній адаптації та встановленні міжособистісних стосунків з дорослими та дітьми. Недоліки у формуванні мовних засобів, певний час не дозволятимуть дітям активно включатися у мовленнєве спілкування та гальмують їх емоційно-психологічний розвиток. Одне з завдань Логопсихології є соціальна адаптація дітей з порушеннями мовлення, супровід їх пізнавальних вмінь, та розвиток комунікативної діяльності.

Низка наукових праць присвячена пошуку шляхів формування й удосконалення комунікативних, мовленнєвих умінь школярів різного віку в процесі мови і мовлення (Л.О.Варзацька, Н.А.Гац, Л.В.Давидюк, Н.А.Пашківська, І.Л.Холковська, І. А. Шаповалова та ін.) У дітей з первинними мовленнєвими порушеннями засвідчують труднощі та відхилення у становленні комунікативної діяльності (Гаркуша Ю.Ф., Грибова О.Є., Дмитрієва О.А., Ігнат'єва І.С., Коржевіна В.В., Ковилова О.В., Кривов'яз І.С., Слин'юк О.А., Соловійова Л.Г., Харитонова П.А.). Сучасні дослідники (Н.А.Бастун, Т.А.Власова, Г.Н.Єфремова, Т.Д.Ілляшенко, В.В.Ковальов, К.С.Лебединська, А.Ф.Мельникова, М.С.Певзнер, Є.С.Слепович, В.В.Тарасун та ін.) вказують на такі особливості психічного розвитку дітей із порушеннями мовлення, як труднощі в оволодінні елементарною грамотою; формуванні навичок елементарних розумових операцій, читання, письма, лічби; інтелектуальної та мовленнєвої діяльності, емоційно-вольової регуляції поведінки; зниження працездатності, пам'яті, уваги, мовних функцій.

У дітей з ЗНМ недостатньо сформований рівень комунікативних вмінь: вони мало ініціативні в спілкуванні, не вміють вступати в діалог, не підтримують його, не слухають співрозмовника та не чітко висловлюють свої думки. Це може бути обумовлене повною або частковою відсутністю словесних засобів, порушеної вимови багатьох звуків, труднощами у побудові речень, зміною настрою, тривожністю та станом неспокою у дитини.

При формуванні комунікативних вмінь у дітей старшого дошкільного віку з ЗНМ, потрібно звертати увагу на розвиток мовленнєвих засобів спілкування, розвиток зв'язних

висловлювань, удосконалення слухового сприймання зверненого мовлення, його розуміння. Сучасні освітні вимоги мають на меті оволодіння дітьми такими формами усного мовлення, як відповідь на поставлене запитання, самостійна постановка питання, розповідь, коротке повідомлення, опис, бесіда, творча розповідь.

Для формування комунікативних вмінь потрібно забезпечити повноцінне мовленнєве середовище дитини (сприймання зверненого мовлення), створення мовленнєвої практики, правильне засвоєння всіх структур мови, збагачення словникового запасу. Наявність стимулів, активне залучення до спілкування підвищить рівень сформованості комунікативних вмінь. Тому під час формування комунікативних вмінь у дітей з ЗНМ методична сторона корекційної роботи повинна забезпечити: розвиток інтересу до спілкування з оточуючими, формування норм поведінки в суспільстві, залучення до колективних сюжетно-рольових ігор, підвищення мотивації до формування позитивного образу «Я» у дитини, ґрунтованому на адекватному розумінні своїх можливостей та особистісних характеристик.

Корекційно-розвивальну та виховну роботу у дітей з ЗНМ слід проводити поетапно. На першому етапі, мотивуємо комунікативну діяльність, стимулюємо інтерес до спілкування. Наприклад, при знайомстві з дитиною, можемо застосувати метод «компліменту», так знизимо тривожність та встановимо контакт з дитиною. На другому етапі, працюємо над зниженням напруги дитини, та підвищенням самооцінки. На третьому етапі, оволодіння допоміжними засобами комунікації (вербальними і невербальними) в ігрових ситуаціях зі зміною партнерів. Четвертий етап закріплення комунікативних вмінь у процесі практичного спілкування з дорослими та дітьми. Створення життєвої ситуації в ігровій формі, під час якої дитина самостійно виконує завдання спираючись на сформовані комунікативні вміння.

Список використаної літератури:

1. Мартиненко І. В. Логопсихологія : курс лекцій. Навчальний посібник. 2 вид., виправл. і доповн. / І. В. Мартиненко. — Київ : ДІА, 2016
2. Лисина М. И. «Формирование личности ребенка в общении». - Питер. : СПб., 2009
3. Марченко І.С. Діагностика комунікативних здібностей дітей із ТПМ/НАУКОВИЙ ЧАСОПИС НПУ імені М.П. Драгоманова. Серія 19 Корекційна педагогіка та спеціальна психологія. Зб. наукових праць. — №21. – С.17
4. Конопляста С. Ю., Сак Т. В., Шермет М. К. Логопсихологія: навч. посібник. – К.: Знання, 2010 – 293с
5. Федорова О.В. «Методи і прийоми формування комунікативно-мовленнєвих умінь молодших школярів із ТПМ.»
6. Мартиненко І.В. «Методика формування комунікативних вмінь у дітей старшого дошкільного віку із порушеннями мовленнєвого розвитку». Журнал «Логопедія» №2. К.:НПУ імені М.П. Драгоманова, 2012- 44ст.

*Чаплінська І.С.,
студентка III курсу,
спеціальності: 053 «Психологія
(спеціальна, клінічна)*

*Науковий керівник:
кандидат медичних наук, доцент
Дем'яненко Б.Т.*

«Особливості емоційних та поведінкових порушень у підлітків та методи їх діагностування»

***Анотація.** У роботі здійснюється теоретичний аналіз праць зарубіжних та вітчизняних науковців стосовно проблеми поширення та формування емоційних та поведінкових розладів у підлітковому віці. Увага акцентується на пошуку ефективних методів діагностики емоційних проблем.*

***Ключові слова:** емоційні порушення, діагностика, підлітковий вік, ідентичність.*

За останні роки ВООЗ все більше звертає увагу на проблеми психічного здоров'я дітей та підлітків. Спостерігається зростання числа емоційних порушень серед даної категорії осіб, зокрема виділяють тривожні, фобічні, депресивні стани, агресивну та девіантну поведінку, психосоматичні розлади. Третьою за значущістю причиною смерті серед осіб підліткового та раннього юнацького віку є смерть внаслідок самоушкодження. До того ж, за статистикою, маніфестація перших симптомів половини хронічних психічних захворювань починається у віці до 14 років.

На сучасному етапі недостатньо уваги приділяється профілактичним заходам щодо збереження психічного здоров'я підростаючого покоління.

Сутність та механізми формування емоційних та поведінкових порушень у підлітків вивчали ряд зарубіжних та вітчизняних науковців. Серед них: Е. Еріксон, А. Фрейд, П. Блос, Д. Сігел, А. Елліс, Б. Дем'яненко, Ю. Ханін, А. Прихожан, А. Бек, та інші.

Емоційні порушення у підлітків представляють собою серйозну проблему, оскільки приводять до порушень в поведінці, і як наслідок до дезадаптації.

Підлітковий вік характеризується яскравими біологічними та психологічними змінами і є найбільш суперечливим у наукових доробках вчених-психологів, що зумовлено його кризовим, перехідним характером [6].

Існують різні підходи щодо пояснення сутності кризи підліткового віку [6]:

1. Біологічний підхід пояснює кризу специфікою статевого дозрівання і фізичного розвитку (Ст. Холл, Ш. Бюлер).

2. Психосексуальний підхід пояснює кризу особливостями емоційної та особистісної сфери, які проявляються в статевій ідентифікації і формуванні статево-ролевої поведінки (З. Фрейд, А. Фрейд).

3. Соціальний підхід пов'язує кризу підліткового віку із процесом вrostання індивідуальної психіки суб'єкта у нормативну культуру людства, яке переживається як «друге народження особистості» (Е. Еріксон, Л. С. Виготський).

4. Когнітивний підхід вбачає причину кризи у якісних і кількісних змінах в системі мислення, що позначаються на особливостях світосприйняття (Ж. Піаже, К. Левін).

Психоаналітик П. Блос наголошує на залежності психологічних та психопатологічних проблем підліткового віку від дитячих переживань, травм та недоліків психологічної структури. Психологічні наслідки появи пубертатних потягів залежать від рівня диференціації та автономії Его, який був досягнутий на протязі латентного періоду. Якщо латентний період не завершений, то як наслідок спостерігається розвиток психологічних проблем у вигляді продовження девіантного латентного пристосування [2].

Е. Еріксон називає латентний період часом «психосексуального мораторію», який необхідний для гармонійного розвитку особистісної ідентичності на наступних етапах [4].

Е. Еріксон запропонував 8 стадій розвитку ідентичності. Підлітковому віку відповідає стадія боротьби за власну ідентичність, коли потрібно зробити вибір стосовно особистісного та професійного самовизначення і перебіг цієї стадії залежить від повноти реалізації минулих стадій [**Ошибка! Источник ссылки не найден.**].

Перебудова фізіологічних процесів організму визначає певні психологічні особливості (високий рівень емоційності, лабільність), які у поєднанні із несприятливими соціальними чинниками, характеристиками виховання становлять ризик формування емоційних порушень. Найпоширеніші серед них тривожність, страхи, депресивні прояви, поведінкові порушення.

Тривожність – це стан психічного неспокою, в основі якого внутрішній прихований конфлікт. Ч. Спілбелгер виділив ситуативну тривожність та тривожність, як особистісну рису. Стан тривоги часто маскується за соматичними симптомами, що призводить до соматизації внутрішнього конфлікту. Тривожність може лежати в основі агресивної поведінки, оскільки агресія являється реальним захистом [3].

Страх, на відміну від тривоги, завжди пов'язаний з певним об'єктом і може переходити у патологічну форму у вигляді фобій. В основі фобії – глибоко прихована тривожність, опосередкована об'єктом [3].

Аналіз депресії яскраво представлений у працях А. Бека [1] який розглядає її як своєрідний когнітивний стан, коли під дією психотравмуючих факторів активізується дисфункціональна система «когнітивна тріада депресії». Вона складається із негативних уявлень про себе, негативного погляду на світ і песимістичних очікувань щодо майбутнього. Депресія найчастіше є реакцією на психологічно травматичні події, втрати і у важких випадках супроводжується суїцидальними тенденціями[3].

Система діагностичного інструментарію підбирається із врахуванням особливостей когнітивного та особистісного розвитку підлітків. У багатьох відмічаються акцентуації характеру – загострення окремих характерологічних рис, що сприяє підвищенню чутливості підлітка (невротичні розлади, поведінкові порушення) [5].

Існують певні експериментально-психологічні методики, які спрямовані на виявлення межових невротичних станів. Серед них опитувальник Р. Гудмана «Сильні сторони та труднощі (ССТ)», методика діагностики рівня невротизації Вассермана. Оскільки емоційні порушення часто являються наслідком внутрішніх неусвідомлюваних конфліктів, то доцільне використання проєктивних методик – «Неіснуюча тварина», «Кактус». Використовуються методики на виявлення рівня конкретних психічних станів: агресивності та тривожності.

Нами були проведені дослідження підлітків, учнів 8-Б класу, школи №206 у місті Києві (33 учня, віком 13-14 років) за деякими із вище перелічених методик.

За опитувальником Р. Гудмана «ССТ» було виявлено наступні ведучі психологічні проблеми: невпевненість (високого рівня – 24%, межового – 30%), тривожність (високого рівня – 12%, межового – 24%), емоційна лабільність (високого рівня – 15%, межового – 24%).

За методикою діагностики рівня невротизації Вассермана межові стани виявлено у 24% групи.

Отже, слід зазначити, що близько чверті експериментальної групи підлітків має психологічні проблеми, пов'язані з тривожністю. В динаміці цієї картини є небезпека, оскільки як уже було зазначено, за Е. Еріксоном, підлітковий вік – це етап пошуку ідентичності. Емоційні проблеми підлітків потребують уваги з боку фахівців, тому що від якості їх подолання буде залежати особистісна самореалізація в майбутньому.

Список використаної літератури:

1. Бігун Н. Наукові інтерпретації психологічних механізмів виникнення депресивних станів у підлітків / Н. Бігун // гуманітарний вісник ДВНЗ «Переяслав-Хмельницький державний педагогічний університет імені Григорія Сковороди»: зб. наук. праць. – Переяслав-Хмельницький, 2012. – вип. 25. – с. 208-212.
 2. Блос П. Психологічний аналіз підліткового віку / П. Блос; пер. з англ. – М.: інститут Общегуманитарных исследований, 2010. – 374с.
 3. Кочюнас Р. Основи психологічного консультування / Р. Кочюнас; пер. з лит.; ред. В.В. Макарова. – М.: «Академічний проєкт», 1999. – 240с.
 4. Обухова Л.Ф. Дитяча (вікова) психологія: навчальний посібник / Л.Ф. Обухова. – М.: Російське педагогічне агентство, 1996. – 374с.
 5. Рогов Е.И. Настільна книга практичного психолога / Е.И. Рогов; учеб. посібник: в 2 кн. – 2-е изд., перераб. и доп. – М.: Гуманит. изд. центр ВЛАДОС, 1998. – Кн. 1: Система роботи психолога з дітьми різного віку. – 384с.
 6. Токарева Н.М. Основи вікової психології: навчально-методичний посібник / Н.М. Токарева, А.В. Шамне. – Кривий Ріг, 2013. – 283с.
- Эриксон Э. Идентичность: юность и кризис / Э. Эриксон; пер. с англ., ред. предисл. А.В. Толстых. – 2-е изд. – М.: «Прогресс», 1996. – 344 с.

*Черевко Юлія Геннадіївна,
студентка I курсу магістратури,
спеціальності 016 «Спеціальна освіта» (сурдопедагогіка)*

*Науковий керівник
кандидат педагогічних наук, доцент
Круглик Оксана Петрівна*

«Внесок науковців сурдопедагогів Національного педагогічного університету ім. М.П. Драгоманова у науку і практику в період до 1991 року»

Історія кафедри сурдопедагогіки НПУ Драгоманова бере початок з 15 грудня 1959 року. Спочатку кафедра була структурним підрозділом кафедри дефектології КДПІ ім.О.Горького. З червня 1965 року кафедра дефектології реструктурована на два самостійних підрозділи: кафедру сурдопедагогіки і логопедії та кафедру олігофренопедагогіки і психопатології. З 1 квітня 1998р. кафедра має офіційну назву – кафедра сурдопедагогіки [1].

Першим завідувачем кафедри сурдопедагогіки став визначний дослідник і організатор науки Ярмаченко Микола Дмитрович. М.Д. Ярмаченко (1928-2011) - український дефектолог, дійсний член АПН України, доктор педагогічних наук, професор, заслужений діяч науки і техніки України [3]. В своїй науковій діяльності М.Д. Ярмаченко досліджував компенсаторні можливості дітей з порушеннями слуху, та розробив основні положення теорії компенсації. В період з 1972 і до 1999 року з даної теми М.Д. Ярмаченко на писав такі роботи, як «Проблема компенсації у радянській дефектології», «Проблема компенсации в сурдопедагогике», «Науково-теоретичні основи проблеми компенсації глухоти», цим самим розширив і висвітлив проблему компенсації та доніс її до педагогічної громадськості.

З 1970 року, понад 15 років, очолювала кафедру сурдопедагогіки Засенко Наталія Федорівна (1928-2004) – український сурдопедагог, кандидат педагогічних наук, професор [2]. В 1990 році випустила перший навчальний посібник «Основи сурдопедагогіки».

В наступні роки завідувачем кафедри була Соботович Євгенія Федорівна (1935-2007) – український сурдопедагог, доктор педагогічних наук, професор, член-кореспондент АПН України, провідний спеціаліст у галузі логопедії [4]. Соботович Є.Ф.

є автором концепції лінгвістичної підготовки дошкільників до навчання у школі, стандартів, спеціальної освіти дітей дошкільного віку з вадами мовлення.

З 1998 року і по цей день кафедру очолює Фомічова Л.І. - доктор психологічних наук, професор. Фомічова є автор наукової школи психолого-педагогічних засобів реабілітації осіб з вадами слуху, якими виступають інтенсифікація інтелектуального розвитку на знаковій основі, введення їх у діяльність в рамках вибудови проекту навчання на проєктивних нормах розвитку дітей та педагогічних засадах.

Перераховуючи науковців сурдопедагогів які працювали на кафедрі, слід зазначити внесок **Гольдберг Августина Миронівни (1913–1984рр.)** - першого доктора психологічних наук в Україні, професора. Гольдберг А.М. займалася дослідженнями психології дітей з порушеннями слуху, та дослідженнями в сфері формування писемного мовлення у глухих учнів. В 1939 році видала книгу для позакласного читання в старших класах шкіл глухонімих. В 1959 році опублікувала книгу «Особливості оволодіння лексикою рідної мови учнями молодших класів шкіл глухонімих», в 1964 році стала співавтором книги на тему: «Формування вміння самостійно користуватися мовою в учнів початкових класів шкіл глухих»[4]. В період з 1966 по 1968 написала праці з розвитку і формування писемної мови глухих молодших школярів, тим самим зробивши великий внесок в сурдопедагогічну практику.

Великий внесок в науку і практику сурдопедагогіки вклала кандидатка педагогічних наук, доцент Гроза Ельвіра Павлівна. Гроза Е.П. є автором програмно-методичного забезпечення курсів: сурдопсихології, методики викладання математики у початковій школі для глухих дітей та дітей зі зниженим слухом, та автором десятка науково-методичних посібників[4].

Вклад в розвиток знань про слухове сприймання та шляхи використання програмно-технічних засобів навчання дітей з порушеннями належать Лобурцю Івану Миколайовичу – доценту і кандидату педагогічних наук.

Колесник Іван Пантелійович (1942-2017) - кандидат педагогічних наук, професор. Працював над такими науковими проблемами: психологічні основи соціалізації учнів з особливостями психофізичного розвитку; особливості методики викладання української мови в школах глухих та слабочуючих; удосконалення змісту, форм і методів підготовки вчителя-дефектолога на сучасному етапі.

Розвиток сучасної сурдопедагогіки і логопедії є заслугою доктора педагогічних наук, доцента Шеремет Марії Куприянівни . Яка в 1979 році захистила кандидатську дисертацію на тему: "Готовність слабчуючих дітей до навчання в школі". Має учений ступінь кандидата педагогічних наук. Звання доцента зі спеціальності-"спеціальна педагогіка" присвоєно у 1987 році [1]. Докторську дисертацію на тему: "Психолого-педагогічні основи підготовки слабчуючих дітей до навчання в школі" захистила у спеціалізованій вченій раді Інституту дефектології АПН України зі спеціальності "спеціальна педагогіка". Має учений ступінь доктора педагогічних наук. Шеремет М.Р. є автором близько 200 публікацій, програм, підручників і т.п.

Отже, до 1991 року науковці сурдопедагоги НПУ імені Драгоманова зробила вагомий внесок у науку і практику, тим самим створивши підґрунтя для розвитку сучасної української сурдопедагогіки.

Список використаної літератури:

6. Андрущенко В. П. Наш університет: підручник. Київ, 2009. 319 с.
7. Вчитель учителів: Пам'яті Н. Ф. Засенко: журнал. Дефектологія, №4, С.38-39
8. Климко Н.О. Внесок М.Д.Ярмаченка в розробку проблеми компенсації глухоти // Науковий часопис. Корекційна педагогіка. Київ С.109-113

9. Пюнтківська Г. С., Колесник І.П. Внесок викладачів кафедри у розбудову української дефектології: підручник. Київ: НПУ ім. М.П.Драгоманова, 2012. 188с.

*Чернак Ірина Михайлівна,
студентка 1 курсу магістратури,
Спеціальності «016 Спеціальна освіта» (логопедія)*

*Науковий керівник:
кандидат пед.наук, доцент кафедри логопедії та логопсихології
Чередніченко Наталія Володимирівна*

«До проблеми діагностики дизорфографії у молодших школярів»

Предмет «Українська мова» є базовим у системі початкової освіти учнів, адже від якості його опанування залежить засвоєння дитиною інших навчальних предметів. Навчання української мови у початкових класах має пізнавально-практичний характер. На уроках дитина засвоює основи лінгвістичної науки, необхідні для розуміння різних мовних явищ. Також в учнів на практичному рівні формуються мовленнєві та правописні уміння та навички.

Одним із провідних завдань опанування рідною мовою є формування в учнів початкових класів умінь та навичок орфографічно грамотного письма. За даними сучасних досліджень (Л. Бартенева, З. Пригода, І.Прищєпова, О. Ревуцька, Н. Чередніченко), велика кількість дітей, які мають труднощі в опануванні предметів мовного циклу загальноосвітніх та спеціальних закладів освіти, становлять діти з дизорфографією.

Вироблення навичок орфографічно грамотного письма являє собою тривалий та складний процес, адже в українській мові правопис регулюється декількома принципами. Аналіз науково-методичної літератури (С. Жуйков, П. Гальперіна, Д. Богоявленський, М. Рождественський, Н. Алгазіна, Р. Тригер) вказує на те, що засвоєння правил орфографії, що регулюються морфологічним принципом письма, вимагає сформованості орфографічної навички. Вона є складним психологічним утворенням та сукупністю автоматизованих компонентів орфографічних дій (М. Львов). Недостатня сформованість в учнів передумов, необхідних для якісного засвоєння орфографічної навички, можуть стати причиною виникнення дизорфографії [2].

Вчасне виявлення дітей, які мають труднощі в опануванні навичками грамотного письма, має важливе значення. Діагностика дизорфографії дозволяє виявити рівень знань та умінь з морфеміки та словотвору; проаналізувати характер помилок, які зустрічаються під час вивчення цих розділів, їхню частоту та категорію дітей, яка схильна їх допускати. Це, в свою чергу, дозволить проводити попереджувальну роботу з метою запобігання виникнення орфографічних помилок, а також визначення напрямків корекції.

Проаналізувавши сучасну науково-дослідну літературу з проблеми діагностики дизорфографії у молодших школярів (Л. Бартенева, О. Єлецька, З. Пригода, І. Прищєпова, О. Ревуцька, Н. Чередніченко, М. Шеремет), ми узагальнили, що складна структура дизорфографічного порушення і його системний характер обумовлюють схожість проявів дизорфографії у письмовій продукції школярів, структура дефекту у яких не є однаковою. Це підтверджується наявністю в учнів однакових орфографічних помилок, специфічність яких виражається у сталому характері їх появи у письмових роботах [1, 2, 3]. Аналіз досліджень дозволив виявити найбільш типові орфографічні помилки у даного контингенту дітей, обумовлені труднощами засвоєння орфограм, серед яких переважають:

- помилки у написанні ненаголошених голосних в корені слова, неправильне чергування приголосних та голосних звуків у коренях слів;
- помилки у правописі слів із дзвінками та глухими приголосними звуками;

- помилкове написання префіксів роз-, без-, з-, с- ;
- помилки у подвоєнні букв на позначення подовжених м'яких приголосних та збігу однакових приголосних звуків;
- роздільне написання префіксів зі словами, заміни префіксів з – с [4].

Специфічність помилок дає уявлення про системні порушення мовлення в учнів із дизорфографією. Найчастіше причинами таких порушень є недостатня сформованість фонетичних, морфологічних, синтаксичних узагальнень; особливості протікання психічних процесів, таких як словесно-логічне мислення, вербальна зорова та слухова пам'ять, увага; низький рівень розвитку аналізу та синтезу (Р. Левіна, З.Прищепа, І.Прищепова, Н. Чередніченко) [2, 3].

Під час планування пропедевтичної та корекційної логопедичної роботи з подолання дизорфографії слід враховувати типологію та механізми виявлених помилок, ступінь прояву дизорфографії, а також стан сформованості мовленнєвих та немовленнєвих функцій, які забезпечують засвоєння морфологічного принципу правопису.

Отже, своєчасно проведене грамотне обстеження дитини, що відчуває труднощі у засвоєнні навички грамотного письма, є важливим завданням сучасної логопедії та спеціальної методики початкового навчання рідної мови. Воно має здійснюватись комплексно логопедом та психологом. Невід'ємною його складовою має бути вивчення особливостей його мовленнєвого та психічного розвитку, емоційно-вольової та комунікативної сфери.

Список використаної літератури:

1. Елецкая О.В., Горбачевская Н.Ю. Логопедическая помощь школьникам с нарушениями письменной речи: учеб. пособие. СПб.: Речь, 2005. 180 с.
2. Пригода З. С. Корекція дизорфографій в учнів 5-6 класів з тяжкими порушеннями мовлення : дис. канд. пед. наук : 13.00.03 Пригода Зоряна Степанівна ; наук. кер. Бартенєва Лариса Іванівна ; Ін-т спец. педагогіки НАПН України, Київ : 2014. 225
3. Чередніченко Н.В. Горбачова Д.М. Комплексна діагностика дисграфічних та дизорфографічних помилок у письмі молодших школярів із порушенням писемного мовлення. Науково-методичний журнал «Логопедія», 2015. № 5, С. 74-84.
4. Шеремет М.К., Ревуцька О.В. Методика навчання української мови молодших школярів з порушенням мовленнєвого розвитку : навч. посіб. Київ : Вид-во НПУ ім. М.П.Драгоманова, 2009. 194 с.

*Шевченко О.,
студент I курсу магістратури,
Спеціальності 016 «Спеціальна освіта»
(ортопедагогіка)*

*Науковий керівник:
доктор педагогічних наук, професор
Глоба Олександр Петрович*

«Особливості впровадження охоронно-педагогічного режиму для дітей з ПФОРА»

Актуальність роботи. В усьому світі з різних причин зростає кількість дітей із відхиленнями у психофізичному розвитку. У зв'язку зі змінами парадигми в освіті діти з порушеннями опорно-рухового апарату вже кілька десятиліть є об'єктом пильної уваги багатьох спеціалістів. Серед дітей вказаної вище категорії спостерігаються різні ступені тяжкості порушень, до яких відносяться діти з церебральним паралічем (ДЦП),

наслідками поліомієліту та іншими вродженими та набутими дефектами опорно-рухового апарату.

Ця категорія дітей потребує здобуття визначеного стандартного освітнього рівня шляхом спеціально організованого навчально-виховного процесу в комплексі з корекційно-розвивальною роботою та медико-психолого-педагогічною і соціальною реабілітацією. Специфіка педагогічного процесу для учнів з особливими освітніми потребами полягає у використанні спеціальних засобів корекції з урахуванням конкретної категорії порушення.

Науковці М. Єфименко, Н. Симонова, О. Глоба, В. Синьов, І. Левченко, Г. Кузнецова вказують на труднощі формування навчальної діяльності і соціальних навичок у дітей даної категорії. У роботах М. Сакуліної, Т. Комарової, В. Кузіна, Н. Сокольникової, Е. Шорохова та ін. наголошується, що успішне освоєння навчального матеріалу сприяє інтелектуальному розвитку дитини з ПОРА, допомагає у формуванні інших видів діяльності.

Зміст навчання повинен розроблятися з урахуванням психофізичних можливостей аудиторії учнів із порушеннями опорно-рухового апарату. Одним з методів, котрий сприяє розвитку таких дітей, є використання охоронно-педагогічного режиму. Школа спільно з сім'єю повинна постійно дбати про здоров'я і фізичне виховання дітей. У школі учням необхідно прищепити елементарні санітарно-гігієнічні навички, виховати в них свідоме ставлення до свого здоров'я і вміння правильно організувати свій режим.

Охоронний педагогічний режим - це діловий, спокійний і звичний для дитини з порушеннями опорно-рухового апарату розпорядок дня. Режим передбачає ретельне планування всіх заходів, які спрямовують діяльність учнів, визначають їх поведінку.

Вплив навчального навантаження і режиму навчання відбивається протягом навчального року не лише на психомоторній сфері дітей з порушеннями опорно-рухового апарату, але і на інших показниках стану здоров'я. Чіткий, послідовний, звичний і щадний режим полегшує роботу учня з порушеннями опорно-рухового апарату, створює умови для прояву інтересу до навчання, працездатності. Крім того, він привчає дитину до певного життєвого ритму, створює у нього стійкий, бадьорий настрій. Даний режим зберігає, відновлює сили дитини, заспокоює його, сприяє загальному зміцненню нервової системи і всього організму в цілому.

В умовах охоронно-педагогічного режиму дитина з порушеннями опорно-рухового апарату стає більш сприйнятливою і працездатною, у неї швидше і стійкіше виховуються і закріплюються необхідні життєві навички. Охоронний педагогічний режим зміцнює нервову систему дитини, він дає можливість пред'явити до нього підвищені вимоги, які в свою чергу, сприяють ослабленню недоліків і просуванню вперед.

Аналіз джерел дозволяє стверджувати, що проблема інтеграції дітей з обмеженими можливостями в загальноосвітній простір актуальна та багатогранна, що зумовлює необхідність її подальшої розробки, зокрема щодо організації охоронно-педагогічного режиму в інклюзивних класах загальноосвітніх навчальних закладів. У зв'язку з недостатньою розробленістю умов впровадження охоронно-педагогічного режиму в умовах навчання дітей з ПОРА в загальноосвітній школі було обрано дану тему.

Об'єктом дослідження є процес навчання та виховання дітей молодшого шкільного віку з порушеннями опорно-рухового апарату в умовах інклюзивної школи.

Предметом дослідження є технології впровадження охоронно-педагогічного режиму у процес інклюзивного навчання дітей молодшого шкільного віку з порушеннями опорно-рухового апарату.

Мета дослідження: обґрунтувати ефективність впровадження охоронно-педагогічного режиму в умовах інклюзивного навчання дітей молодшого шкільного віку з ПОРА.

Відповідно до мети дослідження були визначені наступні **завдання:**

- 1) Провести історико-теоретичний аналіз стану вивченості проблеми у доступній психолого-педагогічній літературі;
- 2) Охарактеризувати сучасний стан навчально-виховного процесу учнів з ПОРА в умовах інклюзивного середовища;
- 3) Визначити особливості та довести ефективність впровадження охоронно-педагогічного режиму у процес навчання дітей з порушеннями опорно-рухового апарату в умовах інклюзивного закладу освіти.

Нами було проведено дослідження організаційно-педагогічних засад впровадження охоронно-педагогічного режиму в умовах інклюзивного закладу освіти, і отримати наступні результати:

- на теоретичному рівні - можливість синтезувати інформацію про особливості дітей із порушеннями опорно-рухового апарату; загальнонаукові методи (історичний, системно-генетичний і порівняльний аналіз психолого-педагогічної літератури, законодавчих документів; аналіз і синтез теоретичних ідей і досвіду навчання і виховання дітей з ПОРА); індуктивний метод (установлення загальних тенденцій використання охоронно-педагогічного режиму у навчанні дітей з ПОРА); парадигмальний метод (визначення загальних теоретичних засад, у тому числі й нормативно-правової бази, а також підходів до вирішення проблеми виховання, освіти і розвитку дітей з ПОРА);

- на емпіричному - дозволило узагальнити фактичний матеріал про особливості навчання і виховання дітей з ПОРА: обсерваційний метод (ретроспективний аналіз стану досліджуваної проблеми у вітчизняній і зарубіжній практиці); праксиметричний метод (вивчення та узагальнення досвіду навчання і виховання дітей з ПОРА в умовах охоронно-педагогічного режиму); порівняльний метод (установлення подібності та відмінності підходів у використанні технологій охоронно-педагогічного режиму в навчальній діяльності дітей з ПОРА).

Теоретико-практичне значення роботи полягає в тому, що здійснено аналіз доступної психолого-педагогічної літератури щодо визначення особливостей навчально-виховної роботи з дітьми з ПОРА в умовах інклюзивного навчання; визначено ефективність запропонованих технологій впровадження охоронно-педагогічного режиму в навчально-виховну діяльність інклюзивного закладу освіти. У дослідженні визначається позитивний вплив охоронно-педагогічного режиму на розвиток емоційно-вольової сфери дітей молодшого шкільного віку з ПОРА, нормалізації поведінки та ін.

Список використаної літератури:

1. Гаврилов О.В. Особливі діти в закладі і соціальному середовищі : Навчальний посібник. – Кам'янець-Подільський : Аксіома, 2009. – 308 с.
2. Глоба О.П. Про національну систему надання корекційно-реабілітаційних послуг в Україні / О.П.Глоба та ін.// Інклюзивна освіта: досвід і перспективи: [монографія] / Колектив авторів; відп.ред. Г.В.Давиденко. – Вінниця, ТОВ «Нілан-ЛТД», 2016. – 242с.
3. Мороз Л. В. Профілактика порушень постави та зору учнів в умовах загальноосвітніх навчальновиховних закладів : метод. Рек. / уклад. Л. В. Мороз. – Суми : СумДПУ ім. А. С. Макаренка, 2003. – 40 с.

*Шишута Орися Миколаївна,
студентка IV курсу,
спеціальності 053 «Психологія» (спеціальна, клінічна)*

*Науковий керівник:
кандидат психологічних наук, доцент
Найдьонова Ганна Олександрівна*

«Особливості психологічної допомоги дітям з синдромом дефіциту уваги та гіперактивністю»

Синдром дефіциту уваги та гіперактивністю (СДУГ) є однією з найбільш частих причин звернення за психологічною допомогою, в той час як психолого-педагогічний аспект проблеми досліджено недостатньо.

(СДУГ) — неврологічно-поведінковий розлад розвитку, який починається в дитячому віці. Відповідно до МКХ-10, СДУГ включено до розділу «Психічні та поведінкові розлади» (F00-F99), до підрозділу «Поведінкові та емоційні розлади, що починаються зазвичай у дитячому та підлітковому віці» (F90-F98), безпосередньо до групи «Гіперкінетичні розлади» (F90) під кодом F90.0.

Існують три основні типи СДУГ: перший обумовлений неухважністю, другий – гіперактивністю-імпульсивністю, третій – поєднанням перших двох типів. Особливості моторно-рухового розвитку: незручність руху; порушення координації й гармонійності рухових комплексів; загальна підвищена активність, утруднення в освоєнні рухів; синкінези – зв'язаність цілеспрямованих рухів з рухами кінцівок тіла, мови і т.д.; підвищена м'язова напруга, підвищений м'язовий тонус. Особливості уваги, пам'яті й контролю: короткочасна концентрація уваги; слабка концентрація уваги; розосередження уваги; ригідність уваги; можлива погана пам'ять, персеверації (не може відірватися від певного предмета або способу розв'язку). Особливості емоційної сфери: збудливість, апатія, невпевненість, внутрішнє напруження, емоційна лабільність, зміна настрою, негативізм, почуття страху, агресивність [1].

Дослідження проводилося на базі центру адаптації та психокорекції А.КІД «Томатис-Київ», Центру лікувальної педагогіки «Свідомість» та Дитячого центру розвитку Позняки. У дослідженні взяли участь 8 дітей молодшого шкільного віку (6-7 років) з синдромом дефіциту уваги і гіперактивності.

Методичний інструментарій дослідження: діагностичні критерії DSM-5, коректурні проби, методика «Запам'ятай і розстав крапки», проєктивна методика «Дім, дерево, людина» та карта спостережень Стотта.

Було встановлено, що 75% дітей мають змішаний тип СДУГ і 25% - гіперактивно-імпульсивний. Також у всіх дітей було виявлено певний рівень тривожності, що підвищує рівень дезадаптації та може бути причиною негативного ставлення до дорослих, яке проявляється у ворожості. На основі проведеного дослідження можна зазначити, діти потребують особливої уваги практичного психолога, соціального педагога, вчителя та самих батьків. Для подолання гіперактивної поведінки дітей молодшого шкільного віку потрібне проведення корекційно-розвивальної програми на розвиток пізнавальних процесів, в тому числі уваги, індивідуальна психокорекційна робота з учнями, тренінги на особистісний розвиток та інші види, форми роботи. Таким чином, було виділено 3 основних напрямки роботи:

1. Фізична реабілітація. Допомога гіперактивним дітям обов'язково повинне включати фізичну реабілітацію. Це спеціальні вправи, спрямовані на відновлення поведінкових реакцій, вироблення координованих рухів з довільним розслабленням кістякової і дихальної мускулатури.

2. Поведінкова корекція. Даний вид психотерапії враховує особливості нервової системи дитини. А саме, низький поріг чутливості до негативних стимулів – діти не сприйнятливі до докорів і покарань, але легко відповідають на найменшу похвалу. Способи винагороди і заохочення дитини треба постійно змінювати.

3. Психотерапевтичні заходи. Серед основних можна відзначити наступні: ігрова психотерапія; гештальт-терапія, інтегративна терапія. Ігрова терапія допомагає дітям набути навичок щодо саморегуляції поведінки за допомогою розвитку когнітивних процесів, зокрема довільної уваги, пам'яті, прогнозуванню власних дій, вдосконаленню рухової і вольової активності. У процесі терапії дитина навчається краще розуміти свої почуття, робити вибір, приймати рішення, нести відповідальність за власні дії. Внаслідок цього, розвиваються комунікативні навички, підвищується самооцінка, що впливає на адаптаційні можливості дитини. Варто підкреслити ефективність використання ляльок та іграшок маленького розміру, які дають можливість виразити і позбутися неусвідомлюваних страхів, тривоги, розв'язати конфліктні ситуації. Крім того, гра допомагає встановити доброзичливі стосунки між дорослим і дитиною, що сприяє встановленню довіри. [2]

Особливу увагу слід привернути корекційній роботі в сім'ї, яка спрямована на збагачення емоційного досвіду гіперактивної дитини, допомогу в оволодінні елементарними діями самоконтролю і тим самим зниження проявів підвищеної рухової активності. Цьому сприятимуть дії, ситуації, події, спрямовані на поглиблення контактів, їх емоційне збагачення.

Для батьків також важливо розуміти і знати особливості проявів СДУГ, принципи виховання, техніки, що дозволяють змінити поведінку дитини. Тому головним завданням сімейної психотерапії є зниження почуття провини за «погане» виховання дитини і прийняття його порушення в своїй картині світу, можливість знаходження власних ресурсів для подальшого спокійного і послідовного виховання дитини зі СДУГ. [3]

На основі цих даних, ми встановили, що для подолання гіперактивної поведінки дітей молодшого шкільного віку потрібне проведення корекційно-розвивальної програми на розвиток пізнавальних процесів, в тому числі уваги, індивідуальна психокорекційна робота з учнями, тренінги на особистісний розвиток та інші види, форми роботи.

Список використаної літератури:

1. Заваденко Н.Н., Успенская Т.Ю. Синдромы дефицита внимания как причина школьной дезадаптации // Школа здоровья. – 1994. – №1. – с. 91- 94.
2. Марінушкіна О.Є., Замазій Ю.О. Порадник практичного психолога. – Х., 2007. – 240 с.
3. Психолого-педагогічні засади зниження гіперактивності у дітей//Вікторія Левченко та Олександр Левченко// Освіта на Луганщині. Науковометодичний журнал – №1. – 2013. – с.67-72.

*Шовкун А. В.,
студентка IV курсу,
спеціальності 016 «Спеціальна освіта» (олігофренопедагогіка)*

*Науковий керівник:
кандидат педагогічних наук, доцент
Кравець Ніна Павлівна*

«Виховання інтересу до занять фізичною культурою в учнів з інтелектуальними порушеннями молодших класів»

Проблема фізичного розвитку дітей з інтелектуальними порушеннями одна з найактуальніших у теорії та практиці корекційного навчання. Фізичне виховання є обов'язковим спеціально організованим процесом, який здійснюється протягом усього періоду навчання дітей у школі. Воно сприяє формуванню важливих рис особистості: рішучість, чесність, відвага, здатність до подолання труднощів, стійкість [3].

Останніми роками у зв'язку із запровадженням концепції «Нова українська школа» посилилася увага до здоров'я учнів, насамперед фізичного здоров'я, що відображено у одній із завдань концепції: збереження здоров'я школярів у процесі фізичного виховання. Турбота про власне здоров'я, його збереження стосується й учнів з інтелектуальними порушеннями, для яких характерні пасивність, безініціативність, відсутність інтересу що проявляються у байдужому ставленні до власного здоров'я, відсутності інтересу до занять фізичною культурою. Посилена увага до виховання в учнів з інтелектуальними порушеннями інтересу пов'язана зі станом їхнього психофізичного здоров'я, який негативно впливає на якість засвоєння школярами знань, умінь і навичок з усіх навчальних предметів.

Питання виховання в учнів інтересу і звички займатися фізичною культурою знайшли відображення у роботах із загальної педагогіки (С. Жевага, Б. Ведмеденко, Е. Вільчковський, М. Зубалій, О. Шевченко, С. Цвек, О. Дубогай, В. Оржеховська, Л. Сущенко, Б. Шиян та інші).

Б. Шиян розглядає інтерес як один із найсильніших мотивів, оскільки він є виразом загальної спрямованості особи учня, що охоплює і скеровує такі важливі для навчання психічні процеси, як пам'ять, сприйняття, мислення, волю. Чим менший в учнів інтерес до навчання, тим більше вимагає примусів – наголошує вчений. Останнє викликає внутрішній спротив, вимагаючи від учнів підвищення вольових зусиль. У цьому випадку процес навчання стає безрадіним і втомлювальним, а результат – малоефективним [4, с. 113-114].

Фізичному розвитку учнів з інтелектуальними порушеннями та корекції притаманних їм недоліків розвитку присвячено роботи В. Грицюка, О. Дмитрієва, М. Єфименка, Б. Сермеєва, М. Козленка, В. Мозгового, Б. Шеремета. Заслужують уваги погляди М. Козленка щодо прищеплення учням з інтелектуальними порушеннями інтересу до фізичної культури і спорту. Зокрема вчений визначив умови виховання у школярів інтересу до фізичної культури і спорту: застосування учителем на уроках фізкультури рухливих ігор, у ході яких діти мають можливість вільно, творчо здійснювати рухові дії в межах правил гри; досягнення учнями у процесі занять успіхів та усвідомлення їх, оскільки постійні невдачі призводять до згасання інтересу, особливо у ослаблених дітей [2, с. 5-15]. Також М. Козленко переконливо довів, що правильне фізичне виховання і міцне здоров'я необхідне всім дітям, а цього неможливо досягти, не прищепивши кожній дитині інтересу до щоденних занять фізкультурою [2, с. 16-17].

Інтерес до фізичної культури Микола Панасович розглядав як важливу умову успішного фізичного виховання, наголошуючи, що лише тоді можна досягнути належного розвитку учнів, зміцнити здоров'я і підтримувати на високому рівні фізичні й психічні сили школярів, коли вони з інтересом будуть ставитися до уроків фізкультури і виконуватимуть фізичні вправи. Для цього варто виховувати в учнів свідоме ставлення до самостійних занять, що можливо завдяки відчуттю школярами позитивних змін у їхньому фізичному розвитку внаслідок занять фізичною культурою. У школярів зміцнюється віра у позитивну результативність занять фізичними вправами [1, с. 18-37].

З метою прищеплення учням з інтелектуальними порушеннями молодших класів інтересу до занять фізичною культурою, ми звернули увагу на якість проведення уроків та залучення учнів до фізкультурно-оздоровчих занять.

Для визначення стану організації фізичного виховання школярів провели анкетування учителів-класоводів та учителів фізичної культури. Отримані результати свідчать, що з учнями досить рідко проводяться бесіди щодо профілактики захворювань, пов'язаних з малорухомим способом життя, про вплив рухової активності на здоров'я та фізичний розвиток людини. Бесіди щодо зміцнення здоров'я учнів проводяться в залежності від рівня інтелектуальних та пізнавальних можливостей школярів кожного класу. До форм позаурочної роботи, які є найбільш ефективними для виховання в учнів інтересу, потреби і звичок займатися фізичними вправами, учителі відносять все, що стосується перебування дітей на вулиці, адже «фізична активність на свіжому повітрі приносить значно більшу користь, ніж у закритих приміщеннях». Проведення занять з фізичної культури на свіжому повітрі сприяє зміцненню здоров'я дітей з інтелектуальними порушеннями та створює умови для зміцнення дитячого організму. Перебування на свіжому повітрі забезпечує приплив енергії, знижує розумову й фізичну напругу, допомагає впоратися з гнівом та поганим настроєм.

Також учителі повідомили, що у процесі проведення уроків фізичної культури та фізкультурно-оздоровчих заходів виникають труднощі внаслідок порушень поведінки учнями з інтелектуальними порушеннями, а саме: невміння слухати вчителя, взаємодіяти з іншими дітьми та працювати в парах, недотримання черги, часті істерики та бійки. Учителі акцентують увагу на не сформованість в учнів навичок просторового орієнтування, зокрема діти не розрізняють праву руку й ліву, праву ногу й ліву, що ускладнює процес виконання ними фізичних вправ. З метою подолання труднощів учителі використовують різноманітні методи навчання: пояснення, особистий приклад, вимогливість, зауваження. Насамперед найпоширенішими засобами стимулювання інтересу та активності учнів з інтелектуальними порушеннями на уроках фізичної культури вважають різні форми заохочень. Дітям пропонують брати участь у спортивних іграх, змаганнях, різноманітні заохочення наприкінці уроку за відмінну поведінку, наприклад приз.

Аналіз відповідей учнів щодо того, які уроки у школі їм подобаються найбільше, свідчить, що переважній більшості респондентів подобаються уроки української мови, читання і математики.

Лише 12% опитаних вказали на уроки фізичної культури. На запитання, чи подобається на уроках фізкультури, діти відповіли ствердно. Але незначна частина відповіла негативно, оскільки «на уроках фізкультури потрібно багато рухатися, бігати та стрибати, через що ми швидко стомлюємося». Уроки фізкультури подобаються усім учням. Богдан К. вказав, що уроки фізкультури не подобаються, оскільки однокласники голосно кричать.

Причиною відвідування школярами уроків фізкультури є те, що на цьому наполягають вчителі та батьки. Прикро, але у більшості дітей молодшого шкільного віку з інтелектуальними порушеннями основним мотивом відвідування уроків фізичної культури є прагнення отримати гарні оцінки. Це обумовлено тим, що учні ще не знають і не усвідомлюють значення ролі фізичних вправ та їхнього впливу на організм. Вони

керуються прагненням сумлінно виконувати усі завдання вчителя і за цю роботу отримати гарну оцінку.

Учні позитивно оцінили ставлення учителів до себе на уроках фізкультури. Відповідаючи на запитання: «Яким видом спорту хотіли б займатися?», учні називали різні види спорту. Мрія Петра С. – футбол; плаванням хоче займатися Кирило М., а у Івана П. зацікавленість до автоспорту. Прикро, але як серед хлопчиків, так і серед дівчаток були учні, які не хочуть займатися ніяким видом спорту, краще щось цікаве знайти в інтернеті.

Майже всім учням з інтелектуальними порушеннями подобаються фізкультурні хвилинки, які учителі проводять на уроках. Учні із захопленням розповідали про сутність вправ, дехто намагався їх продемонструвати. Лише окремі з них не хотіли виконувати на уроках вправи, а воліли скоріше погратися на перерві. Прикро, але ніхто із опитаних не відвідує додаткові спортивні заняття: гуртки, секції тощо. Серед опитаних декілька школярів молодших класів брали участь у шкільних змаганнях.

Досить негативні відповіді ми отримали від батьків щодо залучення ними дітей до фізичного виховання. Батьки не пропонують дітям виконувати фізичні вправи, наприклад ранкову зарядку, не турбуються про їхнє здоров'я. Вони дуже здивувалися нашому питанню стосовно фізичного виховання вдома та поставили зустрічне: «Навіщо робити вдома зарядку? Діти в школі ходять на уроки фізкультури і граються на перервах». Зі слів батьків можна стверджувати, що їм зранку не вистачає часу на виконання фізичних вправ з дитиною, оскільки вони поспішають на роботу. Тому, відповідаючи на запитання: «Як батьки турбуються про твоє здоров'я?» – переважна більшість дітей відповідала, що батьки їх одягають, щоб вони не простудилися і не захворіли, лікують, купують ліки, возять на море і до бабусі в село. Про заняття фізичними вправами, спортом, відвідування спортивних секцій з метою формування в дітей інтересу до занять фізичною культурою, батьки майже не турбуються.

На запитання щодо наявності у спортивній залі школи різноманітного спортивного обладнання, молодші школярі відмітили достатню кількість спортивного обладнання для проведення уроків фізичної культури.

Можна зробити висновок, що виховання інтересу в учнів молодших класів з інтелектуальними порушеннями до занять фізичною культурою буде успішним за умови злагодженої роботи всіх педагогів зі школярами, враховуючи індивідуальні особливості кожної дитини, регулярне застосування на уроках різноманітних фізичних вправ з метою корекції порушень та зміцнення здоров'я дітей.

Список використаної літератури:

1. Козленко Н. А. Школьникам – привычку заниматься физкультурой. К.: Рад. школа, 1985. – 120 с.
2. Козленко М. П. Виховання у школярів інтересу до фізкультури і спорту. К.: Тов: «Знання» УРСР, Серія VII: «Педагогічна», 1982. – № 5. – 48 с.
3. Кравець Н. П., Шовкун А. В. Фізичні вправи на уроках літературного читання як засіб корекції особистості учнів з інтелектуальними порушеннями. Розвиток сучасної науки: теорія, практика, інновації: тези доповідей XV Міжнародної науково-практичної інтернет-конференції, Дніпро, 29 березня 2019 р. – Ч. 3. – Дніпро, 2019. – С. 28-34.
4. Шиян Б. М. Теорія і методика фізичного виховання школярів. – Ч. I. – Тернопіль : Навчальна книга – Богдан, 2007. – 272 с.

*Щербина Марина Олегівна,
студентка IV курсу,
Спеціальності 016«Спеціальна освіта»
(тифлопедагогіка)*

*Науковий керівник:
кандидат психологічних наук, доцент
Сасіна Ірина Олександрівна*

«Використання ігрових технологій на уроках в початковій школі для дітей з порушеннями зору»

У сучасний період реформування загальної середньої освіти в Україні врахування психологічних особливостей організації освітнього процесу з огляду на закономірності розвитку молодших школярів набуває особливого значення. У Новій українській школі паралельно зі структурними змінами удосконалюються методи навчання в закладі освіти, розробляються нові форми роботи з учнями.

Відповідно до нового Державного стандарту початкової освіти [1] освітній процес у початковій школі організовується за циклами, з урахуванням вікових особливостей фізичного, психологічного і розумового розвитку дітей 6-10 років: адаптаційно-ігровий (1-2 класи) та основний (3-4 класи). Це нововведення створює передумови поступового психологічно-комфортного переходу дитини від гри до навчання, які є провідними видами діяльності дітей відповідно дошкільного і молодшого шкільного віку. Згідно з цим сьогодні переглядається використання на уроках у початкових класах ігрових методів навчання як в загальній педагогіці, так і в спеціальній.

Метою початкової освіти є всебічний розвиток дитини, її талантів, здібностей, компетентностей та наскрізних умінь відповідно до вікових та індивідуальних психофізіологічних особливостей і потреб, формування цінностей, розвиток самостійності, творчості та допитливості.

Відповідно до теоретичних досліджень Є. Синьової, гра для дітей з порушеннями зору дошкільного і молодшого шкільного віку, так само, як і для зрячих є найбільш активною самостійною діяльністю. Вона підвищує абілітаційні можливості таких дітей, охоплюючи сенситивні періоди їх життя і тим самим, сприяючи компенсації зорової недостатності та корекції вторинних відхилень. Таким чином, ігрові методи навчання повинні займати провідне місце у навчанні учнів молодшого шкільного віку з порушеннями зору.

Нами був проведений аналіз літературних джерел, де розглядалися ігрові методи навчання на уроках математики, української літератури, природознавства та фізичної культури (Ю. Войтюк, Н. Малюхова, Ю. Міщенко, В. Нікітін, О. Паламар, С. Покутнева, Г. Серпутько, О. Федорова, Ф. Цех).

Використання ігрових методів навчання на уроках української літератури в початкових класах шкіл для дітей з порушеннями зору було описано в статті Г. Серпутько і Ю. Міщенко [6]. Було рекомендовано застосування різноманітних літературних ігор та конкурсів на уроках позакласного читання та у позаурочний час.

Використання ігрових методів навчання на уроках математики в початкових класах шкіл для дітей з порушеннями зору було описано в роботах О. Паламар [5] та Н. Малюхової [3]. О. Паламар визначає, що дидактичні ігри як практичний метод навчання можуть бути структурним елементом уроку або створювати ігрову ситуацію за допомогою казкового персонажу, іграшки, незвичного способу постановки завдання,

елементів змагання.

Використання ігрових методів навчання на уроках фізичної культури в початкових класах шкіл для дітей з порушеннями зору було описано в роботах В. Нікітіна. Він визначає, що у молодших класах, де навчаються такі школярі, використовуються сюжетні ігри, ігри без сюжету з елементами змагання, ігри з предметами, ігрові вправи.

Використання ігрових методів навчання на уроках природознавства в початкових класах шкіл для дітей з порушеннями зору було описано Ю. Войтюком [2]. Він визначає, що на уроках «Я і Україна» вчитель у поєднанні з іншими методичними прийомами використовує ігри, загадки, вікторини, географічні ігри-подорожі залежно від теми, мети уроку, змісту навчального матеріалу, знань учнів та ін.

Аналізуючи педагогічний досвід Л. Безолюк, К. Копич, В. Лисанової, О. Вовчик, можна зробити висновок, що вчителі молодших класів шкіл для дітей з порушеннями зору активно використовують ігрові методи та прийоми на уроках в початковій школі для дітей з порушеннями зору для мотивації навчальної діяльності, актуалізації опорних знань, первинного закріплення, узагальнення й систематизації знань, розвитку пізнавальної діяльності та усного зв'язного мовлення молодших школярів.

Отже, ігрові методи навчання створюють сприятливі умови для отримання знань, забезпечивши при цьому легкість засвоєння матеріалу, спосіб пізнання світу, що формує високорозвинену особистість. Систематичне використання ігрових прийомів на уроках допомагає активізувати розумову пізнавальну діяльність учнів з порушеннями зору, дозволяючи вчителю урізноманітнити урок, робити його яскравим, емоційним. Також уміло організована гра сприяє ефективності корекційно-виховної роботи, формуванню повноцінної особистості.

Список використаної літератури:

1. Державний стандарт початкової освіти : затв. постановою Кабінету Міністрів України від 21.02.2018 № 87 [Електронний ресурс]. – Режим доступу: <https://www.kmu.gov.ua/ua/npas/pro-zatverdzhennyaderzhavnogo-standartu-pochatkovoyi-osviti>.
2. Войтюк Ю. О. Я і Україна. Методичні матеріали для студентів вищих навчальних закладів з курсу «Спеціальна методика викладання навчального предмету «Я і Україна» для дітей з порушеннями зору» : посібник. – Київ : НПУ ім. М. П. Драгоманова, 2009. 308 с.
3. Малюхова Н. І. Корекційно розвивальна спрямованість вивчення геометричного матеріалу на уроках математики в молодших класах шкіл для сліпих дітей. С. 81-89 / Соціально-психологічні проблеми тифлопедагогіки : Збірник наукових праць. Вип. 4 (12) Київ : НПУ імені М. П. Драгоманова, 2011. 390 с.
5. Паламар О. М. Спеціальна методика математики з основами психології навчання дітей з порушеннями зору. Частина 1. Загальні питання організації роботи. Методика вивчення арифметичних задач : Навчальний посібник. Київ : Кафедра, 2017. 131 с.
6. Серпутько Г. П., Міщенко Ю. А. Дидактична літературна гра як засіб розвитку читачьких інтересів молодших школярів зі зниженим зором. Науково-практичний журнал «Теорія і практика тифлопедагогіки». Інформативний бюлетень Всеукраїнської громадської організації «Асоціація тифлопедагогіки України». 2013. № 8. С. 26-32.

*Акуліч Маріола Євгенівна,
студентка II курсу,
Спеціальності «українська мова і література»*

*Науковий керівник:
кандидат філологічних наук, доцент
Йолкіна Лариса Віссаріонівна*

**«Вплив соціуму на проблему моральної деградації особистості
в романі Люко Дашвар «На запах м'яса»**

Роман Люко Дашвар «На запах м'яса» – твір, у якому повною мірою розкриваються проблеми, характерні для сучасного суспільства. Найважливішою з них є проблема моральної деградації особистості, що розкривається через образ головної героїні твору – Майю Гілку.

На початку твору дівчина постає повно протилежністю своєму оточенню, суспільству, у якому кожен виборює своє право на місце під сонцем. Та соціуму і обставини стають головним чинником деградації героїні.

Виходимо з того, що соціум – велика стійка соціальна спільність, об'єднана умовами життєдіяльності людей у певних суттєвих відносинах, пов'язаних спільною культурою. Водночас це й система співжиття людей, особливий спосіб існування живих організмів, головною ознакою яких є свідомість, цілеспрямована діяльність, спілкування [1].

Проблема деградації особистості у романі реалізується через образи головних і другорядних героїв, через перипетії. Спілкуючись і взаємодіючи з різними героями твору, Майя потрапляє в ті обставини, які змінюють її як особистість. Цей вплив можна простежити через всю сюжетну лінію героїні.

Маємо кілька ключових епізодів, які демонструють етапи змани дівчини. Усе почалося з того, що мати Майї після знайомства з Луциком почала віддалятися від рідної дочки й ігнорувати її проблеми. Матері здавалося, що життя з ним – це казка, яку вона не бачила в Генічеську: «Майка поверталася до гуртожитку, серце ярилося. «Мама такою чужою стала... Такою старою-старою... Ніби бабуся яка. А їй же тільки сорок два... Що дід із нею зробив?...» [2, с. 149]. Другим поштовхом до моральної деградації героїні стала зрада Андрія. Хлопець не підтримав її, коли вона серйозно захворіла: «Майє! – чітко вимовляє Андрій. Майка зупиняється, дивиться на нього здивовано: Рити вже нема?... – Мені потрібен деякий час... – продовжує Андрій так само чітко. Відступає на крок, рийється в кишені, дістає щось, кладе Майці до кишені. – Маю все обдумати. Прийняти виважене рішення. Зателефоную. Домовилися?... Майка не чує. Рити нема?» [2, с. 199]. Також свою роль відіграла й сусідка Майї – Руслана Вирва. На перший погляд вона виглядала як цілеспрямована, мотивуюча дівчина, але це було не так. Коли Гілка захворіла, скориставшись нагодою, Руся зайняла престижну посаду Майї у фірмі «Гібралтар». Отже, проблема зради переплітається досить тісно із проблемою деградації. Зрада стає випробуванням на стійкість чистої і доброї натури.

Героїня переїхала на хутір, якомога далі від міста. Серед мешканців «глибинки» жууди ті, хто ставився до дівчини із розумінням: Уляна, Санджив, професор Троянов. Та були й ті, хто повісив на Майю ярлик «повія»: Реп'ях та Галаган. Саме так думала про неї Реп'яхова дружина, Тома. Вона навіть намагалася вбити Майю, підозрюючи її в любовних стосунках із чоловіком.

Героїні постійно не щастить у коханні. Після зради Андрія в Гілки народжуються особливі стосунки з Толею Горохом. Він змінив її життя. В Майї почала зникати ненависть до всього та усіх. З ним вона забувала про хворобу. Та Толя теж її зрадив. На Великдень, у церкві він побачив своє колишнє кохання і покинув Майю без всіляких пояснень.

Душа Майї поступово перероджується: чистота й праведність змінюються на злість і бажання захиститись від злобного соціуму, потім дівчиною оволоділа байдужість, а цілеспрямованість трансформувалася в особливу форму – егоїзм, який допускає жорстокість та безпринципність. Коли ніхто не намагався зрозуміти її по-справжньому та допомогти. Кожна людина була занурена у свої проблеми та бачила світ по-своєму, не сприймаючи проблем інших. Коли ж знайшовся той, хто заступився за дівчину й урятував її ціною власного життя, героїня вже опинилась в інших ціннісних вимірах – вона готова була зраджувати й отримувати блага життя, переступаючи через порядність, людяність і гідність.

Мимоволі запрошується порівняння з класичним зразком деградації особистості під впливом оточення – Мелашка з «Кайдашевої сім'ї» І. Нечуя-Левицького. Але через понад сотню років цей процес загострився й набув катастрофічного розмаху. Суспільна мораль (чи суцільна аморальність) людину поступово перетворює на монстра, який страждає і змушує страждати інших.

Отже, у розкритті проблеми деградації в романі Люка Дашвар «На запах м'яса», значну роль відіграє соціум. Контрастуючи зі своїм оточенням, головна героїня поступово вибирає основні негативні його риси. Розум і сила характеру сприяють тому, що ці зразки помножуються, посилюються й набувають особливої цинічності в поведінці Майї Галки.

Список використаної літератури:

1. Поняття соціуму та його динаміки. URL: <https://kupchankomm.livejournal.com/20049.html> (дата звернення: 16.04.2020)
2. Дашвар Люко. На запах м'яса / Люко Дашвар. – Харків: Книжковий клуб «Клуб сімейного дозвілля», 2015. – 368 с.

*Андрієнко Валерія Олександрівна,
студентка III курсу,
спеціальність «Філологія (українська мова та література)»*

*Науковий керівник:
кандидат філологічних наук, доцент
Галак Інна Петрівна*

«Проблеми пошуку ідентичності у творчості білоруської поетеси Вальжини Морт»

Поява на білоруському літературному обрії Вальжини Морт стала таким же вибухом, як і створення «Авангардного мистецько-літературного руху «Бум-Бам-Літ»», представницею якого була колись авторка. Проте її вірші давно перестали обмежуватися проєкцією на якийсь конкретне угруповання, адже сама поетеса вже не живе на території материкової Батьківщини, та й поетичний доробок не можна звязати до певної стилістичної межі.

Вальжина Морт у своїх віршах заглиблюється у постмодерно-провокаційний експеримент, закодовуючи в ньому особливості ідіостилю. Британський дослідник білоруської літератури Арнольд Мак-Мілін зазначає: «Особливість її поезії – безкінечно винахідливі та послідовно оригінальні образи, часто пов'язані з особистими відносинами і, зокрема, з жіночим тілом, а також багато інших аспектів насиченого життя поетеси, яка має надзвичайно живу фантазію, незалежно від теми, на яку вона пише» [1, с. 267]. Кожна

поезія Вальжини Морт не схожа на іншу своєю образністю, при цьому зберігає елемент упізнаваності. Її вірші – це постійний пошук абсолютного пізнання, розкриття таємниць власного «Я». Внутрішній світ поетеси можна поділити на: етнічне підсвідоме, фемінне свідоме та людське надсвідоме.

Пошук ідентичності, що розкривається через призму етнічного підсвідомого, відбувається на рівні звернення до предків, що нагадує язичницьке культотворення: «Я молюся деревам:/ сяє в темряві – квадратна зірка/ рами вікна в мою першу спальню./ Привиди, мої вихователі! У верхівках лип – дихайте, мої привиди,/ (кров у мої вуха!)/ у липах – скроні моїх мертвих, плечі/ моїх мертвих – у зелених люстєрках» [4]. Самоусвідомлення національної приналежності, яке існує в проєкції постколоніального становища Білорусі, є теж частиною «Я» поетки: «Краще б ми народилися німими,/ щоб ніхто в нас не питав про рідну мову./ Краще б народилися не ми,/ а зозуля» [4]. Так, національна трагедія Білорусі стає особистою трагедією авторки.

Реалізація фемінного свідомого відбувається через крик тілесності, який зовсім не є вульгарним або цинічним. Вальжина Морт у наскрізній інтимності розкриває особливості свого світовідчуття: «Бог з'являється переді мною жінкою,/ прив'язаною до вогняного куща./ Її оголеність – біле місце на полотні,/ де чоловіча рука практикувала/ жіночі жести./ Наприклад,/ повісити себе, як простирадло, через свою ж руку./ Соски-двокрапки розкривають сенс/ цієї сцени середньовічної війни:/ коні, короновані вершниками, їдуть;/ їх хвости, як стрілки годинника, шмагають/ мух часу зі своїх круглих стегон» [4].

Пошук ідентичності мисткині актуалізується і в домінуючій темі пізнання буття. Філософське осмислення місця свого «Я» в багатогранному світі втілюється в людській екзистенції, що часом стає напруженою точкою протистояння: «світ був простим двором собакою/ і щоразу зустрічав нас біля будинку після уроків./ І ми всі хотіли забрати його до себе,/ а потім його забрав хтось інший -/ дав ім'я / і навчив команді «чужий»/ на нас» [4].

Поезія Вальжини Морт – це зашифрований код не тільки білоруської нації, а й всього постколоніального світу, який кричить і піднімається бурею, наче море, яке «б'ється в мур безмор'я» [4]. Розуміння ідентичності авторки, що існує в системі вічних пошуків, неможливе без цілісного та взаємного сплетіння площин її внутрішнього світу.

Список використаної літератури:

1. Анцімонік А. Агаломшанасць у садзе паэзіі. Маладосць. 2017. № 8. С. 95.
2. Друкапісы. Вялікая імправізацыя : паэзія, проза / уклад. Інэса Кур'ян. Мінск : Галіяфы, 2009. 216с.
3. Макмілін А. Вальжына Морт: паэтка паміж двума кантынентамі. Дзеяслоў. 2018. № 3 (94). С. 265 – 280.
4. Морт В. Эпідэмія ружаў / Вальжына Морт. Мінск: Логвінаў, 2017. 76 с. / З білоруської переклала Валерія Андрієнко. (З неопублікованого архіву В. Андрієнко).

*Гудована Наталія Юрївна,
студентка В курсу,
Спеціальності «Українська мова та література»*

*Науковий керівник:
кандидат філологічних наук, професор
Осьмак Ніна Дмитрівна*

«Етнотип українського народу у повісті В. Даниленка «Сповідь Джури Самойловича»

У повісті «Сповідь джури Самойловича» відкривається наскрізна концептуальна ідея всієї книги: «історія роду започатковує національну історію», тобто в окремих

біографіях представників українських родів викристалізовується загальна історію державотворення. Реалізації цього задуму автора сприяв і вибір жанрового різновиду книги, а саме – родинні хроніки, вже в назві якого є натяк щодо приватного характеру історій українських родів та своєрідна «підтекстова вказівка» на розкриття їхніх етноментальних характеристик.

В. Даниленко зображує складний історичний період, що характеризувався масштабною узурпацією українських земель різними державами і розбратом у політичній еліті українців (Іван Самойлович, Іван Мазепа й ін.). Не порушуючи вимог щодо художньо-історичної прози, автор не перевантажує текст твору історичними фактами, а обмежується акцентуацією уваги читача на окремих подіях, що спонукають до пригадування історичного минулого.

Письменникові вдається гармонійно поєднати зображення визначних історичних постатей: Іван Самойлович, Іван Мазепа, князь Голіцин із видуманими персонажами, в яких втілено типові риси українців XVII ст., й захопити уяву читача зображенням цікавих пригод, що трапилися із героєм-оповідачем (85-річний чоловік Юрій Великоборець – колишній зброєносець гетьмана Івана Самойловича), який розповідає про історичне минуле крізь призму власної молодості.

Інтрига сюжетної лінії повісті розпочинається з епізоду, коли гетьман Іван Самойлович звертається із проханням до свого джури – Юрка віднайти у Ходоркові, передмісті Києва, дівчину Олесю – неповнолітню гетьманову небогу – й передати їй триста кіп грошей на посаг. Влітку 1687 р., після невдалого походу Івана Самойловича у Крим, що завершився поразкою українського війська й арештом гетьмана вояками князя Голіцина, Юрію Великоборцю вдається втекти з-під варти. Головний герой розуміє, що ключовою проблемою Української держави є відсутність національно свідомої політичної еліти, готової до самопожертви заради майбутнього України.

В образі Юрія втілено найкращі риси українського народу. Незважаючи ні на арешт козацької старшини, яка зрадила гетьмана, ні на служіння козаків російському цареві, ні на викрадення грошей для Олесі степовими злодіями, ні на небезпечну мандрівку із чумаками, ні на «відлюдкувате життя у лісових хащах на березі норавливої річки поруч із диким волелюбним туром», Юрій Великоборець із честю виконує дане гетьманові слово – «передати посаг позашлюбній доньці Самойловича Олесі».

Щоб повернути вкрадені дорогою із Січі гроші, джура організує «бійцівські поєдинки» на містечкових базарах на ярмарках, в яких завжди здобуває перемогу. Не встоявши перед красою Олесі, Юрій Великоборець викрадає дівчину й одружується з нею. На березі лісової річки подружжя засновує поселення. Відтак В. Даниленко, застосовуючи стиль авантюрної прози, майстерно змальовує подорож молодого джури-втікача, насичену різними пригодами.

Українського гетьмана Івана Самойловича показано крізь призму «політичної боротьби», своєрідного «змагання за владу» як трагічну постать, зражену козацькою старшиною. Водночас у розмові зі своїм джурую він досить влучно розкриває етноментальні характеристики представників української нації, а саме нерішучість і терплячість: *«Я відібрав булаву в Дорошенка, Мазепа відбере в мене, а в нього відбере хтось інший. І кожен гетьман віддасть трохи своєї свободи Москві за булаву, доки від цієї свободи не залишиться ні крихти, які згребє в калитку хтось із їхніх царів»* [1, с. 15]. А з іншого боку, у наведеній цитаті відображено генетичну поведінкову схему української еліти, що виражалася в амбіційності, прагненнях й активності її представників щодо лідерства, готовності взяти на себе відповідальність і стати першим, кращим, що зумовило появу влучної приказки *«на два українці три гетьмани»*, яка через відсутність такого абсолютно легітимізованого суб'єкта набула негативного змісту. У цьому контексті знаковою є оцінно-світоглядна позиція джури, що Іван Мазепа був обраний гетьманом, оскільки мав *«...зв'язки із впливовими московськими боярами, а козацька старшина, обізнана обмеженням її прав, проголосувала за нього»* [1, с. 17].

Поглибленню читацького уявлення про типовий етнообраз українського гетьмана, його, за словами сучасного літературознавця О. Новик, «продажність» [2], сприяє розмірковування головного героя: «...Вже тоді мене дивувало, як легко наші гетьмани торгують волею всього краю в обмін на владу. Щоб утримати в останній рік гетьманську булаву, Самойлович зрікся на користь Москви церковної автокефалії, а Мазепа, щоб стати гетьманом, підписав Коломацькі статті, в яких зобов'язався сприяти змішуванню шлюбів між козаками та московитами» [1, с. 17–18].

Письменник майстерно відтворює «здрібніння» Юрія Великоборця та нащадків зрадника-Кушніра як тривалого процесу. Зміни в образі етнотипу українця відбуваються внаслідок численних політичних і суспільних подій, посиленних постійним впливом на український народ поляків і росіян.

У такий спосіб, ідеєю художнього змісту є зміна пріоритету в свідомості українців щодо сенсу буття – із «будівництва держави» на «будівництво родини». Водночас родину позиціоновано як своєрідний національний проект, оскільки в ній будуть виховані нащадки, вірні своїй землі. У цьому епізоді Юрій виявляє й амбітні риси, притаманні етнотипу українця, наголошуючи, що саме народжені у цій сім'ї діти можуть стати володарями вільної України.

Відображена у повісті своєрідна ностальгія за фундаментальними людськими цінностями цивілізаційного буття людства – честь, уміння тримати слово, здатність до самопожертви заради державного блага, любов – провідна ознака творчості Володимира Даниленка. У підтексті повісті «Сповідь джури Самойловича» наявне сподівання щодо продовження в генетичному коді поколінь нащадків почуття волелюбності – як типової характеристики українців, втіленої в образах засновників Туровця.

Розмірковуючи над проблемою визначення сенсу життя людини в умовах «відсутності держави», автор підкреслює необхідність виховання у нащадків національної ідентичності, сповідування одвічних цінностей генетичного коду українського народу – гідність, свобода, любов.

Список використаної літератури:

1. Даниленко В. Грози над Туровцем: Родинні хроніки. Львів: Піраміда, 2014. 370 с.
2. Новик О. Етнотип українця у книзі Володимира Даниленка «Грози над Туровцем: родинні хроніки»: матеріали VI Міжнародної наукової Інтернет-конференції з україністики «DialogderSprachen – DialogderKulturen. DieUkraineausglobalerSicht» / «Діалог мов – діалог культур. Україна і світ» (Мюнхен, 29 жовтня – 1 листопада 2015 р.). с. 310 – 319. Електронний ресурс. URL: https://epub.ub.uni-muenchen.de/31787/1/slawistik_virtuelle-konferenz_2015_WEB-PDFA.pdf

*Данько Валерія Валеріївна,
студентка IV курсу,
Спеціальності 061 «Журналістика»*

*Науковий керівник:
кандидат філолог.наук, старший викладач
Виноградова Юлія Борисівна*

«Fashion-журналістика в сучасному медіапросторі (на прикладі друкованих видань)»

У світовому досвіді фешн-журналістика має достатньо давню історію, але як самостійна галузь в Україні вона почала відокремлюватися переважно нещодавно.

Роль модних глянцевиx видань у сучасному суспільстві споживачів помітно зростає. Такі видання підкорюють ринок преси та впливають на становлення особистісної ідентичності реципієнтів, формують смаки, започатковують тренди, розвивають культуру та поняття про світ моди загалом. Сучасна українська фешн-індустрія, зокрема видання з тематикою моди та стилю, стрімко розвиваються та вдосконалюються. Щорічно у столиці проходять два несхожих тижня моди: Ukrainian Fashion Week та Mercedes-Benz Kiev Fashion Days. Українські дизайнери та моделі відомі на світовому фешн-ринку і знані на весь світ своєю оригінальністю. Це породжує те, що з кожним роком з'являються нові фешн-медіа, покращується їх якість, як серед друкованих, так і Інтернет-ресурсів.

В Україну потрапляють інтернаціональні гляцеві видання з фешн-тематикою. Першим до вітчизняного ринку адаптують журнал «ELLE» - і у 2001 році вийшов пілотний випуск української версії глянца. У 2008 році виходить перший номер «Harper's bazaar Україна», у березні 2013 року люди мали змогу читати український «Vogue».

Актуальність дослідження теми зумовлена тим, що сучасна фешн-журналістика допомагає сформувати репутацію України як прогресуючої держави з належним рівнем стандартів у модній індустрії. Оскільки зростає бажання до виготовлення високоякісних конкурентоздатних fashion-видань в Україні. Однак поки ще вітчизняні fashion-журнали переважно містять матеріали, написані іноземними авторами. Це викриває проблеми, пов'язані із рівнем української освіти у галузі fashion-журналістики та особливостями функціонування сучасного українського fashion-ринку.

Видимий недоліком є відсутність молодих спеціалістів, які отримали правильне уявлення, якісну освітню професійну підготовку, мають власні напрацювання. Перспективи розвитку вітчизняної fashion-журналістики підтверджуються колосальною зацікавленістю в неї fashion-ринку. В Україні з'являються журнали-лідери світового видавничого ринку. Модні редактори прагнуть до збільшення обсягу матеріалів українського авторства (як показало моє дослідження). Українські видавці активно розвивають fashion-продукт власними силами. В нашій країні поки що не створено сучасних, молодіжних вітчизняних модних журналів, які видаються державною мовою, спрямованих на формування національної культурної самосвідомості читачів, орієнтованих на формування стилістичних вподобань та надання естетичного задоволення.

Fashion-журналістика є невід'ємною частиною сучасної, модерної журналістики. Її значення неможливо недооцінювати у нинішніх суспільних процесах, соціальній адаптації людини та входженні індивіду в соціокультурне середовище. Вона характеризується значним впливом на розвиток свідомості великої кількості українців, допомагає в формуванні самоідентичності серед підлітків та молодих людей. Видання з тематикою моди та стилю потрібно сприймати як інструмент створення та поширення модних стандартів та об'єктів, двигун трансформації суспільних та особистісних цінностей громадянина.

Модну тематику та окремо діяльність видань про моду почали вивчати доволі давно. Р. Барт у своїй класичній праці «Система Моди» ще у 1967 році вивчав моду як систему знаків і для цього використовував французькі fashion-видання: «Elle, Le Jardin des Modes», «Vogue» та «L'Echo de la Mode» [1]. Західні дослідники Г. Зіммель, Г. Блумер, Р. Барт та інші працювали у напрямку дослідження моди як явища соціального.

Сучасні дослідження теорії моди О. Гофмана, Р. Курдюмова, О. Демшиної, Л. Дихнича, Л. Ятіної та інших розраховані на подальшу розробку та вдосконалення теорії моди, дослідженню різноманітних компонентів поняття моди як соціокультурного феномену та fashion-індустрії в цілому. Про гляцеві журнали з fashion-тематикою також пишуть І. Попова, О. Ромах, В. Смеюха, М. Черніцов тощо.

Станом на 2020 рік, українська журналістика в сегменті моди та стилю має реальні перспективи та можливості розвитку. Кожного дня в нашій країні з'являється

велика кількість інформаційних приводів, які потребують якісного виконання, висвітлення, оформлення та розповсюдження. Наше суспільство активно розвивається, що сигналізує про те, що у майбутньому індустрія моди буде просуватися ще більше, трансформуючись у значно корисніший та інформативніший підвид журналістики і буде виховувати в людині поняття про моду, у сучасному її розумінні. Зростає кількість молодих українських дизайнерів, що виготовляють креативний, модний і водночас зручний одяг за демократичними цінами, частіше проводять навчальні семінари, вебінари, тренінги про основи фешн-журналістики та специфіку роботи редактором модного глянце. Першопрохідці діляться досвідом з молодим поколінням, що допомагає зробити моду більш доступною, зрозумілою та знищити всі стереотипи.

Такий напрямок як фешн, в Україні можна вважати перспективним у рамках світової журналістики, яка має свої характерні риси, основні тенденції та недоліки.

Предметом дослідження є перспективи розвитку fashion-журналістики в Україні та її характерні риси. Існує деяка нестача наукових досліджень, присвячених українській моді і практично немає таких, що розглядають та трактують тенденції прогресування національної fashion-журналістики.

Мета дослідження теми - визначити ознаки, спрямування та можливості розвитку сучасної української fashion-журналістики на прикладі українських версій журналів «Vogue», «ELLE», «Harper`s Bazaar».

Новизна дослідження полягає в тому, що вперше детально досліджено стан сучасної української fashion-журналістики в контексті актуального у суспільстві медіа продукту і зроблені висновки щодо ефективності функціонування такого жанру та рівня спроможності країни створювати його.

Практичне значення дослідження полягає в можливості використання описаних в роботі методів дослідження та створення власного якісного контенту для глянцевих видань, що працюють у тематиці моди та стилю.

Список використаної літератури:

1. Барт Р. Система моди. Статті по семиотике культури. / Пер. с фр., вступ. ст. И сост. С. Зенкина. Москва Издательство им. Сабашниковых, 2003. 512 с.

*Дембіцька Аліна Юрївна,
студентка IV курсу,
спеціальності «Журналістика»*

*Науковий керівник:
доктор філологічних наук,
професор Шевчук Світлана Володимирівна;
асистент Т. М. Білорусцева*

«Мовні засоби маніпуляції у пресі»

Актуальність. Сьогодні масмедіа генерує «порядок денний» суспільства. Як відомо, людина може запам'ятати 2-3 інформаційні повідомлення з новинного потоку. Від того, де розташована інформація – на першій шпальті чи в середині видання, – залежить увага аудиторії. Коли ЗМІ зосереджуються лише на кількох запитаннях і темах, публіка схильна сприймати їх як найважливіші.

Різні аспекти функціонування масмедіа в суспільстві розглядаються в дослідженнях таких науковців: Володимира Різуна, Володимира Здоровеги, Василя

Шкляра, Анатолія Москаленка, Олександра Копиленка, Василя Лизанчука, Віктора Миронченка, Георгія Почепцова, Володимира Кулика та інших.

Метою дослідження є визначення основних засобів маніпулятивного впливу в пресі.

Результати дослідження. До проблеми маніпулювання в ЗМІ неодноразово зверталися журналісти, психологи, політологи, соціологи. Вони визначили вплив маніпуляцій на свідомість та підсвідомість людини.

Перш за все, доведено: велику роль у маніпулюванні відіграє новизна та сенсаційність повідомлення. Крім того, російський дослідник Сергій Кара-Мурза відзначає такі основні методичні прийоми, які посилюють ефективність ЗМІ в маніпуляції свідомістю: фабрикація фактів, відбір подій реальності для повідомлень (контроль над «інформаційним раціоном» людини), великі психози (ЗМІ намагаються перетворити громадян у великий, але не зібраний в одному місці натовп – через масову культуру і єдиний потік інформації) [1, 274].

Також маніпулювання здійснюється і на лексико-семантичному рівні. До найбільш поширених способів тут відносять: евфемізацію, використання запозичень і термінів, негативну префіксацію, аббревіацію, генералізацію значень та використання неологізмів.

У мові ЗМІ евфемізми мають потужний маніпулятивний вплив через різноманітні можливості впливу на свідомість людей. Наприклад, ЗМІ використовують евфемістичні заміники *непопулярні заходи, непопулярні рішення, непопулярні реформи* замість скорочення *фінансування, скасування пільг, підвищення податків* тощо. Окрему групу зі сфери політичного життя країни становлять і так звані економічні евфемізми: *лібералізація, перегляд, врегулювання цін* замість *підвищення*. Замість прямої номінації *криза* українські газети використовують такі субститути: *політична та економічна нестабільність, фінансові та економічні негаразди, нестабільна ситуація в економіці* тощо. Їх вживають з метою пом'якшення негативних емоцій, які виникають у суспільстві через невдалі економічні реформи, загострення соціальних проблем тощо. Отже, евфемізми відволікають від з'ясування проблем, «підсолоджують» заборони, приховують змісти за рахунок створення «нейтральної або позитивної конотації» [3, с. 122].

Російський дослідник С. Кара-Мурза вперше увів у вжиток термін «*слова-амеби*» в значенні «*слова без коріння, які порушують смисл мовлення*». Характерними рисами таких слів є: *неприв'язаність до конкретної реальності та обманлива «науковість»*. «Скажеш комунікація замість давнього слова спілкування чи ембарго замість блокада – і твої банальні думки начебто підкріплюються авторитетом науки» [1, 57]. Ці «безкореневі» слова, на думку дослідника, є важливим способом руйнації національних мов.

Отже, можна зробити висновок, що засоби масової інформації шляхом маніпуляцій можуть суттєво змінювати громадську думку, впливати на свідомість і підсвідомість людей. Публікації формують нереалістичні, оманливо позитивні чи оманливо негативні концепти. Текст формує у читача кимось задалегідь «запрограмоване» світобачення. Тут доцільно буде згадати вислів, що належить К. Марксу та повторений пізніше Ф. Ніцше, «ми – раби слів» [2]. Тому сучасній людині варто об'єктивно оцінювати інформацію, яка надходить до неї через засоби масової інформації.

Список використаної літератури:

1. Кара-Мурза С. Манипуляция сознанием / С. Кара-Мурза – М. : Эксмо, 2010. – 864 с.
2. Пономаренко Л. Г. Прихована маніпуляція свідомістю та пропаганда аморальності сучасними ЗМІ [Електронний ресурс] / Л. Г. Пономаренко – Режим доступу: https://kobzar1814.blogspot.com/2011/11/blog-post_05.html – Назва з екрану.
3. Чік Л. Засоби мовного маніпулювання у сучасних ЗМІ / Л. Чік // Літературний процес: методологія, імена, тенденції. Філологічні науки. – 2015. – № 5. – С. 121-123.

*Дудко Ольга Леонідівна,
студентка V курсу,
Спеціальності «Середня освіта»*

*Науковий керівник:
кандидат філологічних наук, доцент
Паришак Катерина Дмитрівна*

«Поняття про публіцистичний дискурс»

Поняття дискурсу є одним з основних понять сучасної комунікативної лінгвістики. У перекладі з французької *discours* і англійської *discourse* мають значення «діалог, міркування, лекція, доповідь». А у 50-х роках ХХ століття поняття дискурс почали вживати як термін лінгвістики. У французькій лінгвістичній традиції терміном дискурс позначали мову й мовлення взагалі. Пізніше дискурс почали асоціювати з лінгвістикою тексту, вивчаючи закономірності формування та функціонування текстів. Е. Бенвеніст дискурс витлумачує як «усіляке висловлювання, що зумовлює наявність комунікантів: адресата, адресанта, а також наміри адресанта певним чином впливати на свого співрозмовника» [1, с. 276–279].

К. Серажим подає таке узагальнене визначення дискурсу: дискурс – це складний соціолінгвістичний феномен сучасного комунікативного середовища, який, по-перше, детермінується (прямо чи опосередковано) його соціокультурними, політичними, прагматично-ситуативними, психологічними та іншими чинниками, по-друге, має «видиму» – лінгвістичну (зв'язний текст чи його семантично значущий та синтаксично завершений фрагмент) та «невидиму» – екстралінгвістичну (знання про світ, думки, настанови, мету адресанта, необхідні для розуміння цього тексту) структуру і, по-третє, характеризується спільністю світу, який «будується» впродовж розгортання дискурсу його репродуцентом (автором) та інтерпретується його реципієнтом (слухачем, читачем тощо). Дискурс – це, образно кажучи, життя тексту в нашій свідомості, це накладання інформації, яку ми отримуємо з цього тексту, і нашого знання про обставини, спонуки його породження на ментальночуттєве інформаційне поле нашого індивідуального «Я» [7, с. 13].

О. Менжерицька доходить висновку, що поняття дискурсу тісно пов'язане з когнітивними дослідженнями: «Дискурс – це передача когнітивного змісту, який вкладає адресант адресату через посередництво тексту в його лінгвістичному втіленні й закладених у ньому певних стратегій подачі інформації» [5, с. 55].

Отже, попри велику наукову літературу, універсального визначення дискурсу досі немає. Дискурс розглядають з погляду найрізноманітніших аспектів: і як комунікативний процес, і як текст, і як систему, і як комунікативну подію [3, с. 124].

Серед багатьох різновидів дискурсу на особливу увагу нині заслуговує публіцистичний дискурс, з'ясування поняття про який і є метою пропонованого дослідження.

Публіцистичний дискурс часто розглядають як корелят публіцистичного стилю. Стиль – це системотворчий чинник дискурсу, а дискурс – «вмістилище вербальних засобів втілення соціально значущих ідей, що віддзеркалюється в культурній свідомості» [4]. Публіцистичний – це один із функціональних стилів літературної мови, що використовується у сфері масової інформації. Організація публіцистичного тексту зумовлена особливостями стилю. Основним його призначенням є інформування, висловлення певної громадянської позиції, переконання людей в її істинності, формування суспільної думки, свідомості. Визначальною рисою текстів публіцистики є поєднання логічності викладу з емоційним забарвленням. Крім інформативної, значну роль нині відіграє регулятивна функція публіцистичного дискурсу, яка полягає в організації та

регулюванні процесів, впливові на аудиторію, контролі над суспільною думкою, виступаючи головним інструментом соціалізації, соціально-психологічного та соціокультурного впливу і керування за допомогою мови.

Публіцистичний дискурс порушує перед громадськістю певне коло питань, закликаючи до усвідомлення їх важливості для задоволення соціальної потреби інтересів, формує первинне ставлення (позитивне або негативне) до певних подій. Оцінність як одна із універсальних рис публіцистичного дискурсу буває імпліцитною та експліцитною.

Публіцистичний дискурс також розглядають як різновид мас-медійного дискурсу, або медіадискурсу, який визначають як «сукупність процесів та продуктів мовленнєвої діяльності у сфері масової комунікації у всьому їх різноманітті та складності їх взаємодії» [2, с. 21]. Він реалізується за допомогою засобів масової комунікації та передбачає свідому та явно виражену авторську позицію.

Отже, публіцистичний дискурс є комунікативним середовищем систематичного поширення повідомлень з метою здійснення впливу на формування та зміну оцінок, думок, переконань і поведінки людей у вигляді передачі прагматично призначеної інформації [6, с. 174]. Український публіцистичний дискурс є багатим матеріалом для вивчення динамічних мовних явищ і процесів у царині лексикології, словотворення, граматики, стилістики, прагматики тощо.

Список використаної літератури:

1. Бенвенист Э. Общая лингвистика / Э. Бенвенист; [пер. с фр.] – М.: Прогресс, 1975. – 447 с.
2. Добросклонская Т. Г. Медиадискурс как объект лингвистики и межкультурной коммуникации / Т. Г. Добросклонская // Вестник МГУ. Сер. 10: Журналистика. – 2006. – № 2. – С. 20-23.
3. Кость С. Семантико-теоретичний аналіз функціонування терміна дискурс / С. Кость // Вісник Національного університету "Львівська політехніка". – 2010. – № 675 : Проблеми української термінології. – С. 121–124.
4. Лук'янова Т. Г. Об'єктивація гендерних стереотипів англomовними атрибутивними сполученнями, що позначають природні характеристики людини [Електронний ресурс]. – Режим доступу: <http://eprints.zu.edu.ua/2431/1/209-212.pdf>
5. Менджеріцкая Е. О. Термин «дискурс» и типология медиадискурса / Е. О. Менджеріцкая // Вестник Моск. ун-та. – 2006. – Журналистика. – № 2. – С. 50-55.
6. Мосейчук О. М. Публіцистичний дискурс як контекст реалізації комунікативного впливу на масового адресата / О. М. Мосейчук // Вісник Житомирського державного університету. Випуск 65. Філологічні науки – 2012. – С. 174-177.
7. Серажим К. Дискурс як соціолінгвальне явище: методологія, архітектоніка, варіативність: [на матеріалах суч. газетн. публіцистики]: монографія / К. Серажим. – К., 2002. – 392 с

*Зяблова Юлія Олександрівна,
студентка IV курсу
Спеціальності «Філологія (українська мова та література)»*

*Науковий керівник:
доцент, кандидат філологічних наук
Григоренко Ірина Василівна*

«Проблематика в драматургії В. Симоненка»

Василь Симоненко – видатний український поет, романіст і журналіст. Прозові твори – оповідання та новели – становлять значну частину літературного набутку письменника. Проблема вивчення драматургії Василя Симоненка є дуже актуальною і обумовлена відсутністю комплексного аналізу драматургії В. Симоненка в контексті радянської доби.

Незавершений кіносценарій «Бенкет небіжчиків» за жанровим різновидом тяжіє до сатиричної комедії. Виходячи з динаміки руху Симоненкового тексту як фрагментованої цілості, варто гіпотетично реконструювати можливе розгортання паралельних фабул та розв'язку сюжету – посоромлення корумпованої провінційної номенклатури [4, с. 59]. Симоненко намагався протистояти системі, боротися з несправедливістю та зрадництвом. Він ішов уперед, «проти вітру», працював і був активним - він жив. Якось поет говорив: «Нам треба вище піднімати голос проти байдужості, в якій би формі вона не проявлялась» [3, с. 365]. Так, він не був байдужим. Він жив для народу, мріяв про духовне вдосконалення сутності людини, про пробудження національної самосвідомості українців. Перебування під постійним тиском мало б спричинити глибоке розчарування у цьому абсурдному світі, повний відчай. Але відчай – пасивне почуття. Людина у відчай засуджує всіх, бажає всього одразу, але нічого зокрема. Бунтар же «заперечує, але не відрікається» [2, с. 13]. Для того, щоб творити прекрасне, він повинен заперечувати дійсність, але водночас захоплюватися її окремими сторонами. Мистецтво веде дискусію з дійсністю, але не відвертається від неї. Письменник бачив у світі і те прекрасне, яке треба захищати, але для боротьби потрібні енергія, сила, натхнення.

Василь Симоненко написав п'єсу без назви зі студентського життя і почав готувати її до друку. Зазначену п'єсу називають фразою [«...Там, де вишня біла...»], оскільки у фіналі головний герой Леонід Загірний читає своїй коханій вірш «Буду тебе ждати там, де вишня біла...» [4, с. 59]. Це один із ранніх віршів В. Симоненка. Власне, автор і є прототипом цього персонажа, прізвище якого в іншому варіанті. Виведено й інші характери, часом шаржовані типи, зокрема студентів, за якими вгадуються й реальні прототипи; постає колорит доби зі студентською дружбою й інтригами, суперечками, словесним «фехтуванням», любовними трикутниками, ревностями, стукацтвом; зрештою – щасливою розв'язкою [5].

Загалом драматургія В. Симоненка дуже фрагментарна, невелика за обсягом. Це, власне, тільки намітки майбутніх художніх полотен, яким так і не судилося бути завершеними. Однак навіть у цих двох незакінчених драматичних текстах автор відверто для радянського часу пише про недоліки і проблеми сучасного йому життя, але не забуває бачити і прекрасне.

Список використаної літератури:

1. Крижанівський С. Радість першовідкриття / Симоненко В. Тиша і грім. К., 1963.
2. Пахаренко В. Як він ішов... Духовний профіль Василя Симоненка на тлі його доби. Черкаси: Брама-Україна, 2004. 52с.

3. Симоненко Василь. Твори: У 2 т. Т.1: Поезії. Казки. Байки. З неопублікованого. Проза. Літературні статті. Сторінки щоденника. Листи / Упоряд. Г.П. Білоус, О.К. Лищенко. Черкаси: Брама-Україна, 2004. 424с.

4. Ткаченко А. Василь Симоненко: Нарис життя і творчості. К.: Дніпро, 1990. 312 с.

5. Василь Симоненко. Спільнота Василя Симоненка. Режим доступу: <https://vasylsymonenko.org/> (дата звернення 15.03.2020).

*Іванчук Аліна Ігорівна,
студентка IV курсу,
спеціальності «Журналістика»*

*Наукові керівники:
кандидат філологічних наук,
доцент Воловенко Ірина Володимирівна;
асистент Шевчук Світлана Вікторівна*

«Історія виникнення та розвитку шкільного підручника з української літератури»

Науковий і методичний внесок у розвиток теорії та історії підручника з української літератури здійснили такі діячі освіти і культури, як Б. Грінченко, О. Дорошкевич, В. Коряк, Т. Бугайко і Ф. Бугайко, В. Неділько, Є. Пасічник, Б. Степанишин, О. Бандура. Проблемі створення якісних підручників із української літератури в умовах модернізації шкільної літературної освіти присвячені праці великої кількості науковців і педагогів-методистів: Н. Логвіненко, Р. Мовчан, Є. Пасічника, Г. Семенюка, О. Слоньовської, Б. Степанишина, В. Цимбалюка, А. Фасолі, В. Шуляра та інших.

Мета роботи – простежити тривалий шлях розвитку підручника з української літератури, зафіксувати зміни підходів до розкриття основного призначення підручників з української літератури.

Історія українського шкільного підручника розпочинається після прийняття християнства (988 р.) та запровадження шкільної освіти. Тоді для навчання використовували «Псалтир», «Октоїх», «Євангеліє» та два «Ізборника Святослава» (1073 і 1076 рр.). У XIII–XVII ст. поширення набули азбуковники, глосарії, граматики, які містили азбуку, склади, граматику, списки глос. «Лексиконъ славеноросскій и именъ тлъкованіє» (1627) Памви Беринди, граматики Лаврентія Зизанія (1596) та Мелетія Смотрицького (1619) – найпопулярніші навчальні книги того часу. Букварі І. Федорова, крім матеріалу щодо вивчення літер, містили основи грамоти, орфографії, тексти виховного спрямування.

Важливий період підручникотворення з літератури – XIX ст. Б. Грінченко випустив «Українську граматку до науки читання й писання» (1907). Він наголошував на важливості розвитку логічного, образного мислення учнів-читачів, необхідності осмисленого прочитання художнього твору [3, с. 276].

На початку XX ст. виходить друком перша теоретична праця з методики викладання української літератури О. Дорошкевича «Українська література в школі (Спроба методики)» (1921) [3, с. 276]. У 30-х роках XX ст. при створенні підручників почала домінувати ідеологія СРСР. Типовими були концепти першості російської мови, перекручування історичних фактів, ігнорування національних відмінностей між народами. До підручників з української літератури не потрапляли багато знакових художніх творів, а ті що вивчалися, були ідеологічно інтерпретовані. Лише в підручниках В. Коряка були

«спроби аналізу художніх творів у єдності форми та змісту, розкривалася пізнавальна і виховна сила художньої літератури» [3, с. 276].

У 60-70 роки ХХ ст. підручник почав регулювати роботу вчителя та учня [3, с. 277]. Розроблялася та удосконалювалася система запитань та завдань, спрямованих на пізнання художнього тексту, самостійності осмислення сюжету, мотивів, поведінки персонажів, розглянутих письменником проблем [3, с. 277-278].

У період 1986-1991 рр. літературу почали вивчати як мистецтво слова. Поступово утверджується інтерес до національних інтересів, ідеалів, цінностей, увиразнюється питання проблемного вивчення художнього тексту. Завдання почали формувати творчі й пошукові навички учнів [3, с. 278].

На початку 2000-х років з'являється праця О. Бандури. Викладені в ній тези актуальні й сьогодні: відповідність навчальній програмі; системність і різноманіття дидактичного матеріалу – завдань, запитань, вправ; наявність необхідного довідкового матеріалу (теоретико-літературні, критичні статті або їх фрагменти); наявність змістовних, яскравих, актуальних біографічних відомостей про письменників; ілюстрованість; проходження необхідної апробації [3, с. 279].

Отже, шкільний підручник пройшов довгий шлях історичного розвитку. З поступовим розвитком методики навчання розвивався і підручники, тобто його зміст, наповненість, структура, оформлення.

Список використаної літератури:

1. Пасічник Є. А. З історії створення шкільних підручників з літератури в Україні (1933-1938 рр.) / Є. А. Пасічник // Методика викладання української мови і літератури : респ. наук.-метод. зб. – Київ : Рад. шк., 1968. – Вип. 3. – 212 с.
2. Фасоля А. Підручник з української літератури: погляд крізь призму засадничих ідей діяльнісного, особистісно зорієнтованого та компетентнісного підходів / Анатолій Фасоля. // Проблеми сучасного підручника. – 2015. – Вип. 15. – С. 308–317.
3. Яценко Т. О. Шкільний підручник української літератури: історіографічний аналіз / Т. О. Яценко // Проблеми сучасного підручника. – 2017. – Вип. 18. – С. 274-281.

*Кичак Марина Михайлівна,
студентка I курсу магістратури,
спеціальності «Журналістика»*

*Наукові керівники:
кандидат педагогічних наук,
доцент Марків Олександра Тимофіївна;
викладач-методист Барського гум.-пед.
коледжу імені Михайла Грушевського
Пантелюк Людмила Василівна*

«Мовнокомунікативна компетенція як складова професійної компетентності студентів спеціальності «Журналістика» («Видавнича справа та редагування»)»

Мовна компетенція безперечно є однією з найважливіших складових професійної компетентності редактора і видавця.

Здебільшого виділяють три аспекти оволодіння мовою: знання мови (мовна компетенція), користування мовою (комунікативна компетенція), володіння мовою (мовленнєва компетенція).

Мовна компетенція – це знання мовцями правил, за якими формуються правильні мовні конструкції та повідомлення, здійснюється їх трансформація. Мовна компетентність особистості включає: вміння оперувати засобами мови; дотримання норм розмовно-літературного чи писемно-літературного мовлення; наявність навичок і умінь швидкого, автоматичного, доречного вживання мовних засобів; здатність розуміти і висловлювати зміст (значення), породжувати нові мовні форми, вміння правильно користуватися всіма засобами мови [1, с. 302].

Мовленнєва компетенція виявляється у виробленні умінь користуватися усною й писемною мовою, багатством її засобів виразності залежно від цілей і завдань висловлення й сфери суспільного життя [2, с. 157]. Мовленнєва компетенція є підґрунтям формування комунікативної компетенції.

Комунікативна компетентність особистості – це складний феномен, який характеризується різними поняттями, основу якого становлять певні здібності. Так, Н. Ануфрієва [1, с. 339] вважає, що комунікативну компетентність характеризують такі здібності особистості: 1) здатність робити соціально-психологічний прогноз ситуації, в якій відбуватиметься спілкування, тобто здатність людини передбачати певні події; 2) здатність соціально-психологічно програмувати процес спілкування, спираючись на своєрідність комунікативної ситуації; 3) вміння «вживатися» в соціально-психологічну атмосферу комунікативної ситуації, тобто робити правильну оцінку позитивних і негативних аспектів ситуації спілкування; 4) здатність здійснювати соціально-психологічне управління процесами спілкування в комунікативній ситуації (організація уваги партнерів спілкування, стимулювання їх комунікативної активності, керування процесом спілкування) [1, с. 339-340].

Редагування є специфічною цариною мовної діяльності, в якій реалізуються механізми мовної свідомості її суб'єкта. Під час підготовки тексту твору до публікації редактор як носій мови з високим рівнем мовної компетенції не тільки виправляє недоліки, а визначає шляхи вдосконалення тексту. Для цього він повинен не тільки знати мову професійно, знати лексику, фразеологію, норми синтаксису, розуміти закономірності розвитку мови, а найважливіше – мати «чуття мови».

На жаль, деякі редактори користуються правилами грубо, прямолінійно, не погодившись з особливостями і завданнями контексту. Шаблонні дії редакторів можуть спотворювати мову твору, індивідуально-авторські особливості стилю. Шаблонні рішення тут протипоказані. Саме у цьому для редактора дуже важливі мовна та комунікативні компетенції, знання того, як правильно оформити ту чи іншу думку, висловлену автором, і орієнтація в тому, чи не спотворить це змісту та ідеї, закладених автором. Не можна забувати, що редактор є посередником в комунікації автора і читачів.

Таким чином, формування комунікативної компетенції у студентів спеціальності «Журналістика» («Видавнича справа та редагування») відбувається в тісному зв'язку із засвоєнням специфічної професійної інформації і має спиратися на знання і вміння, отримані ними раніше в ході освоєння циклу мовознавчих дисциплін.

Список використаної літератури:

1. Життєва компетентність особистості // Науково-метод. Посібник / за ред. Л. В. Сохонь та ін. – К. : Богдана, 2003. – 530 с.
2. Ткачук О. С. Мовно-мовленнєва компетенція на уроках української мови в початкових класах / О. Ткачук // Вісник Житомирського державного університету. – 2009. – Вип. 44. – С. 156–159.
3. Загальноєвропейські рекомендації з мовної освіти: вивчення, викладання, оцінювання / наук. ред. українського вид. д-р пед. наук, професор С. Ю. Ніколаєва. – К. : Ленвіт, 2003. – 237 с.

4. Шумарова Н. П. Мовна компетенція особистості в ситуації білінгвізму : монографія / Наталія Петрівна Шумарова. – К. : Київський державний лінгвістичний університет, 2000. – 283 с.

*Комар Марія Вікторівна,
студентка I курсу,
Спеціальності «Середня освіта
(українська мова та література)»*

*Науковий керівник:
кандидат філологічних наук, професор
Ліпницька Інна Миколаївна*

«Теоретичний дискурс модернізації національного мистецтва в журналі «Українська хата»

Активізація процесів модернізації української літератури припадає на початок ХХ ст., коли прихильники вироблення новітньої дикції вітчизняного красного слова, орієнтованого на досягнення європейського письменства, звертаються до своїх колег із відозвами реформування національної мистецтва слова. Так, 1901 року у «Літературно-науковому віснику» було надруковано звернення М. Вороного щодо «укладання... альманаху, який би за змістом і виглядом міг бодай наблизитись до новіших тенденцій європейської літератури» [1, 99], яке С. Єфремов назвав «маніфестом українського модернізму». Молодий письменник акцентував на вільному самовираженні письменника, у якому б помітною була оригінальність, нетрадиційне змістове наповнення.

Ідею створення літературного збірника, який би вміщав у собі «друковані твори з життя української інтелігенції, а також на теми соціальні, психологічні, історичні та ін.» [2,12], пропагував і М. Коцюбинський, котрий у своєму листі разом із М. Чернявським закликав відомих українських митців зображувати у своїх творах «вірний малюнок різних сторін життя, а не лише однієї верстви» [2, 12].

Однак ці ідеї вдалося реалізувати лише часопису «Українська хата» (1909-1914) – першому справді модерному українському часопису. Спершу журнал позиціонував себе як народно-демократичний. Однак з 1910 року його видавці зосереджуються на проблемах модернізації української літератури.

Дискурс «Української хати» засвідчував намір його редакторів та авторів розширити рамки української культури, модернізувати мистецтво. Вони прагнули творення модерної нації й модерної культури, отже, головним об'єктом їхньої критики було «старе» народництво (українофільство), в усіх його політичних і мистецьких виявах.

Редактори журналу «Українська хата» орієнтували молодих авторів творити на засадах естетики. «Головне не про що писати, а як писати, – акцентував М. Сріблянський. – Головне – не література (результат), а творчість (процес), у якій на перше місце висуваються індивідуальність митця та його психологія» [4, с.58].

Один із важливих блоків питань, порушених «Українською хатою», пов'язаний із сучасною функцією літератури, місією митця та сенсу творчості. М. Євшан, провідний теоретик журналу, розвинув ідею індивідуалізму творчості. На його думку, справжня творчість шукає ідеал, який є ідеалом великої, гармонійної особистості, про яку говорили свого часу Ж.-Ж. Руссо, Ф. Ніцше, А. Шопенгауер.

У межах ніцшеанського дискурсу М. Євшана помітним є вплив М.Штирнера, який під час роботи над книгою про «Одинокого і його власність» підкреслював: «Мені все одно. Я нічого не маю окрім себе... Кожної хвили я готовий на щоб то не було, не думаю

себе оберігати для ніяких дальших ідеалів і цілей, тому я весь тут, в данім моменті» [5, 637]. Отже, для М. Євшана модернізм проявлявся в індивідуальності письменника. Водночас публіцист говорив і про самотність митця як зворотній бік його індивідуалізму і нерозуміння його творчості масою. Основне звинувачення, яке висували українським письменникам теоретики «Української хати» - це безсилля і слабкість. У цьому проглядається вплив ідеї Ф. Ніцше про сильну особистість. Отже, можна говорити про адаптацію та аплікацію новітньої європейської філософської думки та мистецьких досягнень європейського модернізму в сучасну українську літературу.

Водночас теоретики українського модернізму (М. Шаповал, П. Богацький та ін., які по суті виробляли нові стратегії розвитку української літератури), на відміну від європейської практики універсалізації мистецтва, наполягали на збереженні одного з домінуючих чинників вітчизняної літератури – її національному пафосі, що суперечило основним тенденціям західноєвропейського модернізму.

Отже, лідери раннього українського модернізму пропагували мистецтво, звільнене від фальші, обстоювали свободу творчості митців, вільних в експериментуванні з формами та жанрами.

Список використаної літератури:

1. Жмир В. Слідами Ніцше по Україні. *Філософська думка*. 2004. № 6. С. 78-109.
2. Лубчак В. Альманахи “З-над хмар і долин”, “З потоку життя”: спроба запровадження європейського культурного простору. *Українська література в загальноосвітній школі*. № 4. 2015. 10-13 с.
3. Павличко С. Дискурс модернізму в українській літературі: Монографія, 2-е вид, переробл. і допов. К: Либідь. 1999. 447 с.
4. Сріблянський М. «Нове слово» в українській критиці. *Українська хата*. 1910. Кн. 7-8. С. 54-61.
5. Євшан М. Поезія Грицька Чупринки. *Українська хата*. 1912. Кн. 11-12. С. 634-641.

*Кошик Дарина Ігорівна,
студентка II курсу,
спеціальності «Українська мова і література»*

*Науковий керівник:
кандидат філологічних наук, доцент
Йолкіна Лариса Віссаріонівна*

«Чужий» часопростір у романі Панаса Мирного «Повія»

Часопростір або хронотоп – взаємозв’язок часових і просторових відносин у художньому творі. Хронотоп – культурно осмислена позиція тексту, більш стійкі й об’ємні моделі якої складаються з елементарних. Кожен мотив має свій хронотоп, а отже, вони можуть співіснувати, взаємовключатися, переплітатися, зіставлятися, протиставлятися тощо. Розглядаючи художній час і художній простір, треба розуміти, що хронотоп та мотиви, які його розширюють та ускладнюють, мають сюжетне значення, бо є організаційними центрами основних подій.

У романі Панаса Мирного «Повія» зображується трагедія зайвої, непотрібної за нових умов життя або нездатної до цих умов пристосуватися особистості, для якої життєві потрясіння виявилися неочікувано фатальними. Саме питання зайвості особистості, її нереалізованості й відчуженості від ворожого їй світу, переводить твір у філософську

площину, де митець прагне відтворити вічні проблеми, що в тій чи іншій мірі стосуються життя кожної людини.

Простір, у якому розвиваються події, як правило, чітко окреслений, обмежений рамками реалій: хата, город. Це той звичний простір, у якому формується особистість дівчини, що має свій погляд на все навколо. Проте змінюються обставини, вона змушена наймитувати. Розширення простору відбувається за допомогою хронотопу дороги, коли Христа змінює світ дитячий на світ дорослий. Як з'ясувалося, світ за межами звичного простору виявляється зовсім інакшим, трохи пізніше героїня дізнається, що в ньому далеко не все таке гармонійне й безконфліктне, як здається на перший погляд, що разом із розширенням простору ростуть, збільшуються й «гріхи» та «жари».

Зображуючи життя українського пореформеного села, Панас Мирний не ідеалізує його, а за допомогою реалістичного письма виявляє всі його слабкі й непривабливі риси як із соціального, так і психологічного боку – жадобу, людську злобу, заздрощі, наклепництво. Батьки Христі впродовж свого життя зазнали на собі страшного кріпацького лиха, коли доводилося служити й «по своїх», і «по жидях», і «по купцях», але й довгоочікувана воля мало що змінила в їхньому житті. Тому, ідучи до міста, Христа без особливого жалю розлучається з рідним селом.

Головною рушійною силою поведінки йучинків «городської» людини («ремісники, купці, крамарі, пани-воєнні й невоєнні, слугаці й неслужаці, жидив ярмулках і без ярмулок, в дорогих сетах і в драних балахонах»[2]) є прагнення з усього здобути користь, мати якомога більше вигоди. Якщо в селі «хлібороби та гречкосії» живуть за рахунок власної праці, то в місті «все те живе тільки за гроші, все те купує, що потрібно для життя, а не своїми руками добуває»[2]. Люди, з якими зведе доля Христа в місті, своєю жорстокістю і підлістю значно перевершать її колишнього кривдника Супруна.

Перебуваючи в місті, вона усвідомлює свою самотність, відчуженість, непотрібність. Цей стан не дає їй бажаного спокою. Завжди намагається вийти з нього. Христямає страх – залишитися наодинці із собою, своєю совістю, думками. Загострені відчуття покину тості, непотрібності призводять до втрати неприкаяної душі. Проблема самотності виявляє суперечливий характер буття. Адже якщо зовнішня (соціальна) самотність є негативним явищем, що продукувала в неї страх, невпевненість, недовіру та агресію до світу і призвела до смерті, то внутрішня (екзистенційна) самотність сприяла розкриттю самоідентичності та цілісності духовного світу Христі, що оберігала її від гріхопадіння, від морального лиха, навіть від самої себе, не дозволила певною мірою проявитися темній стороні її душі. Вона свідомо стає на шлях деградації в місті. Суттєва відмінність між двома моралями, між двома світами, у яких існує Христя, значною мірою впливає на її психологічний стан, порушує внутрішню рівновагу, поглиблює її трагічне становище.

У романі «Повія» розвиток дії налаштований на прямий фізичний рух учасі й просторі. Враження від оточуючої дійсності повсякчас змінюється, бо оновлюється вона сама: після ночі настає світанок, еволюціонують пейзажі, настрої, зустрічі. Фізичний зримий рух знаходить свій сенс у дії інтелектуально-емоційній. Це означає, що в центрі уваги Панаса Мирного опиняється герой, що специфічно рефлексує, сприйняття дійсності якого наближається до принципу потоку свідомості, але повноцінному розгортанню останнього перешкоджає реалістична раціональність автора.

Героїня роману Христа розміщується в своєрідному типі хронотопу, який визначається як дорога, переміщення, рухомість у просторі й часі, що супроводжують внутрішню тотожність героїні. Письменник протиставляє місто селу, доля головної героїні змінюється. Панас Мирний групує персонажів роману, а жіночі образи, розбиває на два типи: жінки з моногамною та полігамною психологією. Місто стає джерелом розпусти, тільки там могла сформуватися непостійна жінка. Письменникові вдалося переконливо змалювати трансформацію світоглядних позицій персонажа, послуговуючись

чітким розмежуванням часопростору. Тобто, у результаті експериментів із часом і простором структура роману набула гнучкості, об'ємності, масштабності.

Отже, просторово-часова модель роману Панаса Мирного виразно доносить до читача приховані можливості й психологічні механізми людської поведінки, створює цілісну картину дійсності з усіма її гострими суспільними, моральними, ідеологічними суперечностями й конфліктами.

Список використаної літератури:

1. Бахтин М. *Формы времени и хронотоп в романе*. URL: http://www.chronos.msu.ru/old/RREPORTS/bakhtin_hronotop/hronotop10.html (дата звернення: 16.04.2020).

2. Мирний Панас. *Повія*. URL: <https://www.ukrlib.com.ua/books/printit.php?tid=982> (дата звернення: 16.04.2020).

*Лабзенко Діана Віталіївна,
студентка IV курсу,
Спеціальність «Філологія
(Українська мова та література)»*

*Науковий керівник:
канд. філолог. наук, доцент
Багмут Ірина Віталіївна*

«Комунікативно-прагматичний аспект складнопідрядних речень з підрядним з'ясувальним у поетичній творчості Ліни Костенко»

Комунікативно-прагматичний аспект аналізу є важливим та актуальним питанням, адже дає змогу схарактеризувати речення у конкретній ситуації мовлення, визначити комунікативну мету.

Дослідженням цього аспекту речень займалися Е. В. Олійник [5], В. В. Орехов [6], Ф. С. Бацевич [1], Дж. Л. Остін [4], Дж. Р. Серль [4] та інші. Попри безліч публікацій про комунікативно-прагматичну природу речення питання залишається відкритим.

Комунікативна структура речення спрямована у сферу мовлення. Найменшою одиницею комунікації можна вважати мовленнєвий акт – «це цілеспрямована мовленнєва дія, що здійснюється згідно з принципами і правилами мовленнєвої поведінки, прийнятими в даному суспільстві» [1, 170].

Відомі дослідники цього напрямку Дж. Л. Остін та Дж. Р. Серль запропонували так звану теорію мовленнєвих актів, об'єктом дослідження якої є акт мовлення, тобто проголошення речення у ситуації безпосереднього спілкування з опонентом [4, 170-187]. За основу у дослідженні обрано класифікацію Дж. Серля [4, 180-187], який, удосконаливши таксономію Дж. Л. Остіна, виділив п'ять основних типів іллокутивних актів: репрезентативи, декларативи, директиви, комісиви, експресиви:

- репрезентативи фіксують відповідальність мовця за сказану ним інформацію. Такі висловлювання повідомляють факт, яким володіє мовець з метою поінформувати адресата: «*А сьогодні передавали, що у Греції випав сніг*» [2, 30], «*Він знав, кому поставити коня*» [2, 362], «*Колись я ввечері приїхала і чула, як він шарудів*» [2, 92];

- директиви (акт спонукання) має на меті змусити слухача зробити ту чи іншу дію, чи рекомендації до виконання чогось. З'ясувальні висловлювання можуть передавати

наказ, наполегливу вимогу, прохання, пораду, застереження, пропозицію: «Я людей не проситиму сили, я нічого в житті не просила, як не **просять** гранітні схили, щоб у спеку дощі їх зросили» [2, 139], «Я просто **хочу**, щоб до наступної ери з кожного сьогоднішнього злочину не виросло завтрашніх двісті» [2, 156], «Бо **пам'ятайте**, що на цій планеті, відколи сотворив її пан Бог, ще не було епохи для поетів, але були поети для епох!» [3, 113];

- експресиви – висловлювання, які виражають певну реакцію мовця на стан речей. З'ясувальні речення експресивного типу мають опорні слова, до яких належать етикетні дієслова та мовні кліше: «**Спасибі**, що ти вибрала мене» [2, 78], «То **добре**, що в гекзаметрах синхронно живі і мертві води жебонять» [2, 447], «**Шкода**, що скіфи з царської обслуги взяли ворота на залізні шпуги» [2, 444].

Комісиви (висловлювання, які пов'язують мовця з певною дією у майбутньому: обіцянки, клятви, наміри, планування, оголошення, погрози тощо) і декларативи (акти встановлення вердиктів, оголошення такої ситуації у світі, де присутня певна пропозиція) у аналізованих текстах не було виявлено.

Важливою особливістю комунікативного аналізу з'ясувальних речень є тема-рематичне членування. У таких реченнях темою є головна частина, а ремою – підрядна. Наприклад, «Не знаю я, що буде після нас, в якій природі убереться шати» [3, 240]. Також можлива суб'єктивна комунікативна структура речень, у яких ремою є головна частина, але це трапляється рідко і в аналізованих текстах такого явища не виявлено.

Для наголошення тієї чи іншої інформації, її виділення, надання самостійного статусу в аналізованих реченнях використано явище парцеляції, яке в конкретному контексті є розділенням однорідних підрядних частин (рем) на окремі речення: «Ти хочеш, щоб зів'яли в неволі наші душі? Щоб вогнище циганське мохами заросло?!» [2, 405].

Отже, комунікативно-прагматичний рівень аналізу з'ясувальних речень дає змогу стверджувати, що речення цього типу мають конкретну комунікативну мету та виконують важливу роль в аналізованих текстах. У поетичній творчості Ліни Костенко найбільш вагомою їхньою функцією є констатування певного факту, донесення інформації реципієнту, що і є основним завданням репрезентативних мовленнєвих актів.

Список використаної літератури:

1. Бацевич Ф. С. Основи комунікативної лінгвістики. К: Академія, 2004. 344 с.
2. Костенко Л. В. Вибране. Київ: Дніпро, 1989. 559с.
3. Костенко Л. В. Триста поезій. Вибрані вірші. Київ: А-БА-БА-ГА-ЛА-МА-ГА, 2014. 416 с.
4. Новое в зарубежной лингвистике: Вып. 17. Теория речевых актов. Сборник. Пер. с англ./ И. М. Кобозева, В. З. Демьянкова, ред. Б. Ю. Городецкого. Москва: Прогресс, 1986. 424 с.
5. Олійник Е. В. Семантика та прагматика з'ясувальних складнопідрядних речень : [монографія]. Донецьк: Юго-Восток, 2010. 134 с.
6. Орехов В. В. Актуальне членування з'ясувальних складнопідрядних речень з постпозитивною підрядною частиною. URL: <http://litmisto.org.ua/?p=235> (дата звернення: 20. 03. 2020)

*Лось Дар'я Іванівна,
студентка I курсу,
Спеціальності «Філологія
(українська мова та література)»*

*Науковий керівник:
кандидат філологічних наук, професор
Осьмак Ніна Дмитрівна*

**«Образ фатальної жінки у романі Оксани Забужко
«Польові дослідження з українського сексу»**

Оксана Забужко у творах вимальовує світ жінки, який дуже відрізняється від світу чоловіка. «Її героїні це не слабосилі сльозливі істоти, що до кінця своїх днів нестимуть ярмо хатніх клопотів та соромитимуться висловити власні сексуальні бажання, а нескуті усталеними традиціями, незалежні ні від кого «персони», які в змозі упокорити будь-якого «мачо»» [2, с. 312].

Героїня роману є незалежною особистістю та самодостатньою. Вона є передовсім жінкою, до того ж українською письменницею, яка уявляє себе справжнім геніальним творцем і усвідомлює власну приреченість – жінки, українки, поетеси. Професійна діяльність письменниці є для Оксани не просто засобом самореалізації, але й нескінченим процесом віднайдення власного місця у світі. Творчість підтримує її і надає сенс життю. Одночасно намагається знайти компроміс між визнаними суспільними цінностями (сім'я, виховання дітей, ведення домашнього господарства) та власною реалізацією творчого потенціалу. Її професійна самореалізація переплітається з прагненням бути сильною і рівноправною партнеркою та слабкою і жіночною; прагне відчувати підтримку та опору від свого партнера-чоловіка.

Оксана Забужко наголошує про автобіографічність роману «Польові дослідження з українського сексу» як про принципову авторську позицію: «Чому дала своїй героїні власне ім'я і біографію? Це означає, що, як автор, відповідаю за екзистенційну достовірність того естетичного досвіду, який виражений у творі. Тобто, прошу читача трактувати це серйозно. Я ж, вибачайте, теж продукт української літератури з усім її вихованням, тому намагалася пробити в самій собі, зняти певні табу на проговорення певних речей, які ніколи не називалися. Зняти табу на мовчання для себе – зробити літературою ті речі, які літературою досі не робилися» [1, с. 3].

Автобіографічність твору, є його сильною стороною, запорукою цілісності, попри «жанрову плинність». Оксана Забужко на перший план виносить два аспекти наративної стратегії. По-перше, оповідь будується на основі використання техніки потоку свідомості, що спрямована на втілення принципу постмодерністської чутливості. Героїня твору Оксана виступає і як суб'єкт оповіді, і як її об'єкт, бо вся нарація підпорядкована висловленню нею власних емоцій і переживань, що спрямовані переважно на осмислення недавніх особистих і відносно далеких і недалеких історичних подій. Тому особливе значення надається концепту пам'яті. По-друге, самоосмислення героїні «Польових досліджень з українського сексу» відбувається із застосуванням прийомів психоаналізу й відповідної термінології. Зокрема вона аналізує власний стан, визначає особливості психічного життя інших, звертається до питання психології творчості, адже вона сама і її коханий чоловік – митці. У цілому створюється образ психічного стану не окремої людини, а власне феномена – явища жінки в українському постколоніальному суспільстві, яка бореться зі стереотипами поведінки, що є наслідком колоніального минулого країни.

Героїня шукає гідного духовного та інтелектуального партнера, але всі пошуки марні. Нездійснена романтична мрія про щасливе взаємне кохання обертається насправді трагедією для жінки, смертю її жіночності.

Жінка, за переконаннями письменниці, не повинна бути безправною, безголосою маріонеткою. Вона – неповторна особистість, що має право вибору, можливість чинити так, як підказує їй серце. Вона – людина, рівноправний партнер чоловіка, яка багато чого значить у житті.

Творчість Оксани Забужко є активним художнім освоєнням гендерної проблематики, закономірно призводить до формування нового типу особистості жінки, проявленого в художньому образі «нової героїні» жіночої прози – жінки, представниці інтелектуальної, мистецької еліти, яка усвідомлює драматизм свого буття в патріархальному світі, вбачає у творчості шлях до звільнення з-під влади соціальних стереотипів і традиційних жіночих ролей, обстоює в добу розпаду і зневіри одвічні цінності: любов, толерантність, мудрість.

Вище сказане є мотивом та особливістю роману, де головна героїня жінка-інтелектуалка абсолютно відверто розповідає про інтимні подробиці свого життя, де їй бракує щастя та гармонії. Тим самим крізь призму своїх відчуттів наближає до розуміння справжньої причини цих страждань потреби змін усталених стереотипів, руйнування табу щодо місця жінки у суспільстві. Героїня роману всі свої почуття передає незвичним способом через тіло, яке болить, радіє, тужить, блаженствує, прагне і т.д. Своє кохання вона уявляє як спробу порозуміння з чоловіком-українцем, стати нарівні з ним, що виражається у прагненні побратимства. Стиль написання вражає великою кількістю відверто нецензурної лексики, метафор, символів.

Можемо зробити висновок, що жінка у творчості письменниці мусить бути закоханою, проте творчою, яка прагне сама творити свою долю, зрозуміти саму себе. Одночасно вона також розмірковує про долю народу, його історію, сучасні проблеми, адже має широкий світогляд.

Отже, Оксана Забужко створила новий образ української жінки: відверто, страшно, різко, але майстерно. Це вже не та людина, яку змальовували її попередники, а зовсім інша особистість. Вона вже борець не за право бути незалежною, а за можливість бути жіночою і слабкою. Героїня Оксани Забужко тяжіє до фаталізму.

Список використаної літератури:

6. Забужко О. С. Жінка-автор у колоніальній культурі. *Українська мова та література*. 2003. № 10. С. 3 – 11.

7. Чухно В. І. Гендерні мотиви соціалістичного дискурсу Оксани Забужко. *Науковий часопис НПУ імені М. П. Драгоманова. Серія 7: Релігієзнавство*. Київ: Вид-во НПУ імені М.П. Драгоманова, 2009. Вип. 21 (34). С. 310 – 316.

*Маїталер Людмила Григорівна,
студентка V курсу,
Спеціальності «Українська мова і література»*

*Науковий керівник:
кандидат філологічних наук, доцент
Йолкіна Лариса Віссаріонівна*

«Рецепція понять художня та історична правда в сучасному літературознавстві»

Співвідношення художньої та історичної правди у творі історичного жанру не лише вказує на специфіку задуму письменника, але й може формувати в реципієнта

ставлення до конкретної епохи чи історичної особи. Наявність чи відсутність художньої правди в тексті також вказує на його приналежність до художньої чи наукової історичної літератури. Проте дослідники по-різному трактують ці поняття.

Ф. Брегер упевнений, що факти, коли входять у мовну систему, стають частиною певної реальності, входять у специфічний емоційний контекст [1, с. 86]. Відповідно, автор і читач, базуючись на таких фактах, створюють власне уявлення реальності. Як літературні, так історичні тексти не звертаються до «зовнішнього світу»; натомість слова стають «знаками автономної лінгвістичної системи» [1, с. 88]. На думку вченого, історичні та літературні джерела саме так мають інтерпретуватись, бо вони є мовним матеріалом, «природа мовного вираження неминуче нав'язує їм однакові інтерпретаційні проблеми» [1, с. 89]. Літературний твір «не лише репрезентує відображення конкретного періоду, але і є реакцією на нього, і ця реакція закладена в самій структурі літературного твору» [1, с. 95]. Г. Уайт дослідив різницю між історичним трактуванням події минулого та літературним трактуванням її тависнцвав, що «вигадка («fiction», художня література) вже не ототожнюється з брехнею чи уявним, але трактується як пізнавальний інструмент; це спосіб літературного письма, що характеризується певними «прийомами», а не дискурс про уявних істот» [4, с. 31]. Подібно Х. Ешберк, розглядаючи особливості роману «Пристрасть» Дж. Вінтерсон, пояснює, що зв'язок подій роману з наполеонівським періодом не означає послідовне перерахування історичних подій. Навпаки, письменниця «прагне відновити той історичний період, щоб показати сумнівну об'єктивність історії» [2, с. 269]. Х. Ешбек погоджується, що «історія і художня література – це дискурси, які складають системи означення, за допомогою яких ми розуміємо минуле». Історія та художня література розглядаються як системи конструкцій, що відображають суб'єктивну точку зору [2, с. 268].

Роздумуючи про історичні художні твори, Л. Фейхтвангер приходять до висновків, що «єдиним, чого прагне художник, є висловлення власного (сучасного) світовідчуття і створення такої суб'єктивної (а зовсім не ретроспективної) картини світу, яка зможе безпосередньо впливати на читача», через історичне тло підносить картини над особистим, розкриває перспективу [8]. Дослідник додає, що й історик, «як би він не розташовував факти, – вже хоча б тому, що він їх розташовує», – створює суб'єктивну картину. Дж. Путман розглядає цю проблему з точки зору історії і додає, що історики не збирають фактів, які могли б «говорити самі за себе», бо «факти самі по собі мовчать». Функції історика полягають у визначенні, підборі, упорядкуванні та інтерпретації фактів, тим самим вони надають фактам значення [3, с. 23].

В українському літературознавстві Н. Павлюк трактує історичну та художню правду як «нерозривну єдність, адже тільки комплексне поєднання цих двох складових елементів історичного твору може дати цінний художній матеріал» [7, с. 107-108]. Дослідниця пояснює категорії домислу та вимислу, які складають основу художньої правди. Вона стверджує, що «письменник вдається до художнього домислу та вимислу, в першу чергу, тому що прагне не просто зобразити історичні постаті, а показати живих людей з притаманними їм думками, почуттями, прагненнями, болями та радостями» [6]. Н. Чорна вказує на необхідність вивчення, дослідження документальних матеріалів, які визначають основну сюжетну лінію твору, перебіг подій. Разом з тим історичні факти «відкривають простір для вимислу та авторської інтерпретації» з метою розкриття «людського характеру як одного із носіїв істини» [9, с. 10-11]. Натомість М. Анохін стверджує, що художня правда доповнює історичну там, де бракує достовірних історичних фактів. Науковець вважає, що у таких випадках «письменник створює образ майбутнього світу», оскільки «майбутнє виростає з минулого, мов корінь з насіння» [5].

Отже, попри незначні відмінності в трактуванні (частково ця проблема пов'язана з мовним бар'єром та невідповідністю термінології – «художня та історична правда» і «factandfiction»), більшість дослідників вважає, що факти та вигадка виконують рівноправну роль у сюжетобудові історичного художнього твору. Достовірна

репрезентація історичних фактів не є метою письменника, а самі факти слугують засобом втілення ідеї автора.

Список використаної літератури:

1. Bregger F. Chr. History vs. Literature: Facts vs. Fictions? Or Factual Fictions vs. Fictional Facts? Or, Help, I Want to Get off. *American Studies in Scandinavia*. 1984. No. 16(2). P. 85–97.
2. Eşberk H. History Rewritten in a Postmodern Novel: Opposed Views on History in Jeanette Winterson's *The Passion*. *International Journal of Applied Linguistics & English Literature*. 2015. No. 4(4). P. 268–272.
3. Putnam J.K. Historical Fact and Literary Truth: The Problem of Authenticity in Western American Literature. *Western American Literature*. 1980. No. 15(1). P. 17–23.
4. White H. The History Fiction Divide. *Holocaust Studies*. 2014. No. 20(1–2). P. 17–34.
5. Анохин М. Правда жизни и художественная правда. URL: <https://proza.ru/2019/12/31/1284> (дата звернення: 16.04.2020).
6. Павлюк Н.Л. Історична правда та художній вимисел у романі Ю. Мушкетика «На брата брат». *Modern Directions of Theoretical and Applied Researches*. 2013.
7. Павлюк Н.Л. Співвідношення історичної та художньої правди в повісті Ю. Мушкетика «Семен Палій». *Питання літературознавства*. 2013. № 87. С. 106–117.
8. Фейхтвангер Л. О смысле и бессмыслице исторического романа. URL: <http://20v-euro-lit.niv.ru/20v-euro-lit/fejhtvanger-stati/o-smysle-i-bessmyslice-istoricheskogo-romana.htm> (дата звернення: 16.04.2020).
9. Черная Н.И. Позиция писателя и развитие романых форм. К. :Наукова думка, 1990. 164 с.

*Мостепан Ксенія Олегівна,
студентка IV курсу
спеціальності «Журналістика»*

*Наукові керівники:
кандидат філологічних наук,
доцент Харитоненко Олена Іванівна;
кандидат філологічних наук,
доцент Воловенко Ірина Володимирівна*

«Журналістські розслідування телевізійних проєктів «Схеми» і «Українські сенсації»: еволюція редакційних підходів до структурування випусків»

Нині чи не кожен засіб масової інформації пропонує своїм читачам чи глядачам журналістські розслідування. Природно, привертає цей жанр увагу і науковців. Багато для його вивчення зробили М. Василенко, Л. Василик, О. Глушко, Л. Мочарська, М. Нетреба, Н. Нікітіна, В. Полушкіна, О. Тертичний, А. Торбіч, І. Хоменко, А. Яковець та ін. Журналісти-практики, зокрема експерти ресурсу «Детектор медіа», розробили і описали методіку аналізу журналістських розслідувань [2], постійно публікують результати своїх моніторинрів.

Актуальність дослідження. На жаль, найменш дослідженою поки що залишається композиція журналістських розслідувань. Телепроєкти «Українські сенсації»

та «Схеми» є зразками різних методів побудови цього жанру. Простеження еволюції композиції випусків цих двох передач дає змогу зрозуміти редакційну політику аналізованого ЗМІ; виявити взаємозалежність між обраною структурною схемою та метою журналістського телерозслідування.

Мета і основні завдання дослідження – простежити еволюцію «мозаїчного» і «детективного» типів композиції журналістських розслідувань за період 2018-2020 рр. на прикладі телепроектів «Українські сенсації» та «Схеми: корупція в деталях».

Результати дослідження. Ґрунтовно вивчили структуру журналістського розслідування О. Хоменок, О. Бурмаґін, К. Іванова, Є. Рибка та С. Томіленко. Вони виділили два типи побудови матеріалу-розслідування: «детективний» (розслідування-репортаж), та «мозаїчний» (розслідування-панорама). Обираючи детективний сюжет, журналіст детально описує, «як шукав ті чи інші відомості, як спілкувався з людьми, і якими є результати кожного етапу його пошуків» [1, с. 20-21]. Цей метод фахівці радять застосовувати у телевізійних розслідуваннях. Пишучи розслідування-панораму, журналіст зіставляє слова людей та їхні вчинки, різні версії події, факти та документи, виявляє та показує між ними зв'язки.

Продемонструймо, як ці типи еволюціонують у сучасних розслідувальних телепрограмах.

Композиція «Українських сенсацій» «мозаїчна», тобто складається з величезної кількості підтем, які розкриваються в строкатому калейдоскопі відеосюжетів із життя героїв, мініінтерв'ю, закадрових коментарів. Вона підпорядкована єдиній, задалегідь продуманій ідеї, розрахована на емоційне сприйняття і утруднює раціональне, критичне осмислення матеріалу. Композиція «Схем» створюється за типом «детективного» розслідування, демонструє класичний перехід від невідомого до відомого, від очевидних джерел до прихованих, містить більше аналітики і розрахована на вдумливе сприйняття.

Основна композиційна схема випусків телепередач журналістських розслідувань «Українські сенсації» та «Схеми: корупція в деталях» залишилася незмінною протягом двох останніх років. В «Українських сенсаціях» це вступ до теми, перелік ключових запитань провокативного характеру, власне розслідування та підсумок у формі особистої думки журналіста. Випуски проекту «Схеми» будуються так: вступ до теми, анонсування дій журналістів, іноді перелік ключових запитань, власне розслідування і висновок. Незмінними залишаються і найбільш уживані композиційні елементи, індивідуально-авторські особливості представлення контенту: закадровий голос, тривалі інтерв'ю, відеофрагментами з інших телепередач, фотодемонстрації в «Українських сенсаціях» і відеозйомки власного розслідування на місці, стенд-апи зображення документів, інфографіка, інтерв'ю у «Схемах».

Зміни в структурі журналістських розслідувань проекту «Українські сенсації» виявлено в таких проявах: 1) на початку випуску використано епізоди, які не стосуються теми розслідування і навіюють глядачеві певну думку або образ; 2) розслідування, що стосуються конкретної особистості, побудовано головним чином на судженнях однієї людини з її оточення; 3) у випусках не дотримано балансу думок; 4) у кінці журналісти не відповідають на жодне з ключових запитань, але впливають на думку глядача за допомогою лінгвістичних та паралінгвістичних засобів.

Еволюцію у компонуванні журналістських розслідувань програми «Схеми» можна простежити у таких напрямках: 1) журналісти покликаються на власні дослідження минулих років; 2) у випусках представлено, як розслідувачі збирали необхідну інформацію протягом тривалого часу – місяцями або роками; 3) кожен випуск завершується запитанням, яке насправді являє собою констатацію дослідженого факту; 4) наприкінці журналіст завжди апелює до головного героя; 5) інтерв'ю з героями розслідування стали ґрунтовнішими за рахунок ретельнішої підготовки журналіста.

Загалом еволюція композиційної будови журналістських розслідувань проекту «Українські сенсації» полягає у ширшому використанні маніпулятивних засобів, а

випуски програми «Схеми: корупція в деталях» еволюціонували в напрямку ґрунтовнішого дослідження і детальнішого розкриття журналістами проблеми.

Список використаної літератури:

1. Журналістське розслідування: навчальний посібник для початківців / О. С. Хоменко, О. О. Бурмагін, К. Б. Іванова, Є. М. Рибка, С. А. Томіленко; за заг. ред. О. О. Хоменка. – Мелітополь: Ін-т розвитку регіональної преси, 2008. — 182 с.
2. Хоменюк О. Методологія оцінювання якості журналістських розслідувань / Олег Хоменюк, Ірина Негреєва // Детектор медіа. – 4 жовтня (вівторок) 2016. – Режим доступу: <https://detector.media/monitoring/article/119360/2016-10-04-metodologiya>

*Носова Альона Василівна,
студентка IV курсу,
спеціальності «Журналістика»*

*Науковий керівник:
доктор філологічних наук, професор
Плющ, Марія Яківна;
кандидат філологічних наук,
доцент Йолкіна Лариса Віссаріонівна*

«Рецензія на поетичні твори (на основі журналу «Визвольний шлях»)»

У журналі «Визвольний шлях» публікувалася низка рецензій на поетичні твори. Серед рецензентів можна виокремити Володимира Жилу. Наша мета – проаналізувати його твори початку 90-х років «Пече моя гірка сльоза», «Збірка доброї органічної єдності», «Вартісний внесок у фонд перекладацької літератури», «Цінний здобуток нашої літератури».

Аналіз якості рецензій і визначення майстерності рецензента здійснювався за такою схемою: влучність заголовка, наявність бібліографічного опису, оцінювання твору і оцінювання видання, наявність індивідуально-авторської манери критика, рівень літературно-критичного аналізу образної системи твору, баланс аналітичної і емоційної складових в оцінюванні, об'єктивність рецензента.

Ів Аньєс пише, що заголовок рецензії повинен заохочувати реципієнта до прочитання: «Заголовок не може бути просто натяком, як і в інших різновидах коментарів, бо в ньому треба зазначити назву твору; корисно зробити повний заголовковий комплекс, наприклад, спонукальний та інформативний підзаголовки» [1, с. 380]. Ірина Левчук зазначає дещо протилежне: «заголовок рецензії найчастіше містить у концентрованому вигляді інформацію про зміст рецензованої праці» [6, с. 101]; «заголовок не містить безпосередньої оцінки публікації, а отже не є власне оцінним етапом» [6, с. 101]. Але все ж має деяку інформацію, щоб зацікавити читача.

Заголовок рецензії «Пече моя гірка сльоза» В. Жили мотивований: «Читаючи ці тривожні рядки, людина мимоволі умивається гіркими сльозами, що приводять її до розлуки. Це ж ніщо інше, як ремінісценції злопам'ятних 1932-1933 років» [2, с. 101]. Він не розкриває суті, але дає читачеві можливість уявити, про що піде мова в рецензії, про що ця поетична збірка.

У кожній рецензії повинна бути повна бібліографічна довідка. Її відсутність вважається помилкою. У «Визвольному шляху» це правило не порушується, під кожною

назвою рецензії в журналі маємо щось на кшталт: «Атена Пашко : “На вістрі свічки”. Українське незалежне видавництво “Смолоскип” ім. В. Симоненка. Балтимор-Львів-Торонто, 1991. Стор. 76» [2, с. 101].

Перший абзац рецензії «Пече моя гірка сльоза» такий: «Збірка “На вістрі свічки” зробила сильне враження на мене своїм характером, спрямованістю і манерою розповіді. Вона складається з трьох частин: вірші, фотографії і статті, які поміж собою текстуально не зв’язані, але стоять у досить тісному духовому зв’язку. Не без значення тут і оригінальна обкладинка з заголовком “На вістрі свічки”, який змальований білою фарбою на чорному тлі. У центрі обкладинки горюча свічка, а навколо її полум’я літають метелики. Чи не прихована тут символіка, що торкається нашого народу, який прагнув до світла, до волі й на шляху до них мучився, страждав, а то й гинув?» [2, с. 101]. Ми бачимо аналіз концепту, структури, наповнення самого твору і одразу ж – оцінку й видання, його оформлення. Рецензент звертає увагу на обкладинку, в якій вбачає щось символічне.

Проте акцентування на формі книги не є авторським стилем Володимира Жили. У статті «Вартісний внесок у фонди перекладацької літератури» йдеться переважно про композицію: «У ній понад вісімдесят віршів еспанських, катальонських, португальських і латиноамериканських поетів різних століть. Антологія відкривається уривками з відомої еспанської героїчної епопеї “Пісня про мого Сіда” невідомого автора» [4, с. 1268]. У «Цінному здобутку нашої літератури» ми зовсім не знаходимо ні структурного опису, ні опису зовнішнього вигляду книги.

Три різні рецензії... Вони хоч і написані одним автором, але мають відмінності. Вочевидь Володимир Жила не любив писати за шаблонами і в кожному рецензії додавав крапельку душі, писав, орієнтуючись на особливості книги, автора, ідею й тему твору.

Невід’ємною частиною рецензії є короткий переказ тексту. Якщо в прозовому тексті ми могли б писати про сюжет, то в поетичному це не завжди можливо. Поетичний текст – це «ритмічно організоване мовлення, постале на основі конкретно-історичної версифікаційної системи» [7]. Ми можемо аналізувати тільки образи, зашифровані поняття, тематику, але повноцінно переказати зміст поезії не зможемо.

Що ж ми бачимо в рецензії «Цінний здобуток нашої літератури»? «Естетичний ідеал М. Щербака якраз і складався під впливом народнопісенної творчості та туги за Україною» [5, с. 361]. Ці рядки свідчать про те, що рецензент знайомий не лише з творчістю автора, а й із деякими біографічними відомостями. «Уже в цій поезії відчуваємо нав’язні згаданими впливами мотиви й інтонації» [5, с. 362]. Далі рецензент розповідає про тонку натуру автора і трактує назву збірки, пише, що вона не випадкова. Потім аналіз природи з прикладами поезій і розповідь про патріотичні погляди митця: «В поезії Атени Пашко буває і чимало патріотизму наскрізь шляхетного, що не тільки западає в душу, але й насправді запам’ятовується» [2, с. 495].

Далі рецензент переказує зміст деяких поем: «У поемі “Шлях у вічність” він змалював з особливою повнотою і всебічністю Йосипа Позичанюка – письменника-лицаря, який на 24 році свого життя загинув героїчно в лавах УПА» [5, с. 362]. На відміну від звичайних поезій, поему у віршах можна переказати, бо вона має сюжетну лінію. В. Жила пише й про тематику віршів і образність. Поезія різна і рецензент прагне охопити кожен тему, торкнутися кожного значущого вірша. І обов’язково треба підкреслити авторський патріотизм. Це не лише позиція автора, це політика журналу.

У рецензіях В. Жили присутні й особисті враження: «Велике враження викликав у мене її вірш “На 19-е листопада 1989 р.”» [48, с. 495]. А далі пояснення: тому що він про Василя Стуса. Присутня й аналітична частина, де автор аналізує поезії, їхню структуру і назву.

Про переваги і недоліки автор пише по-різному, здебільшого висвітлює кращі сторони видання. Підсумки ж бувають різні: «Підсумовуючи, хочемо сказати, що поетка виявила у цій збірці повне розуміння свого завдання і вклала в неї чимало праці» [2, с. 498] або «Підсумовуючи, треба сказати, що, не зважаючи на друкарські огріхи і на факт,

що не завжди тут дотримано правопис автора, десята збірка поезій Яра Славутича, “Щаблі тополь”, заслуговує високої оцінки» [3, с. 231].

Отже, рецензії, опубліковані в журналі «Визвольний шлях», написані з дотриманням основних вимог: заголовок асоціативно пов'язаних із концептом твору; наводиться обов'язково бібліографічний опис (назва книги, автор, рік виходу, видавництво). Коротко розкривається зміст твору, аби читач був заінтригований, але не втратив інтерес до книги, ще не взявши її до рук. Особисті враження органічно поєднуються з аналітикою при розборі назви, композиції, образної системи, художніх засобів. Наводиться велика кількість прикладів і т. п. Зауважуються як переваги, так і недоліки книги. Є підсумкова оцінка і особисті висновки рецензента, його рекомендації читачам.

Список використаної літератури:

1. Аньєс І. Критика (рецензія) // Аньєс Ів Підручник із журналістики. – К., 2013. – С. 379-381.
2. Жила В. Пече моя гірка сльоза // *Визвольний шлях*. – 1995. – № 1. – С. 491- 495
3. Жила В. Збірка доброї органічної єдності// *Визвольний шлях*. – 1994. – № 2. – С. 228 – 232.
4. Жила В. Вартісний внесок у фонд перекладацької літератури // *Визвольний шлях*. – 1992. – № 10. – С. 1268 – 1271.
5. Жила В. Цінний здобуток нашої літератури // *Визвольний шлях*. – 1993. – № 3. – С. 361 – 653.
6. Левчук І. Комунікативні ознаки рецензійного дискурсу // *Studia ukrainca posnania* Adam Mickiewicz University Press, Poznan vol. I : 2013, pp. 97-105.
7. Поезія [Електронний ресурс] — Режим доступу: <https://onlyart.org.ua/dictionary-literary-terms/poeziya>
8. Як писати рецензію на книгу жанру «нон-фікшн» [Електронний ресурс] — Режим доступу: <https://slaidik.com.ua/yak-pisati-resentsiyu-na-knigu-zhanru-non-fikshn-rozbirayemo-na-prikladah>.

*Пономаренко Юлія Анатоліївна,
студентка I курсу магістратури,
спеціальність «Журналістика»*

*Науковий керівник:
кандидат філологічних наук, доцент кафедри журналістики
Харчук Олена Василівна*

«Декоративне оздоблення Та ілюстрування сучасної дитячої книги»

Доведено, що діти інтуїтивно тягнуться до прекрасного, підсвідомо відрізняючи справжнє від фальшивого. Не випадково одні книжки вони щовечора з любов'ю ховають під подушку, а інші їх неможливо примусити ані читати, ані просто роздивлятися.

Проілюструємо особливості декоративного оздоблення та ілюстрування сучасної дитячої книги на прикладі видань «Магда і вітер» Ірини Мориквас («А-БА-БА-ГА-ЛА-МА-ГА», 2017) і «Жменька тепла для мами» Сашка Дерманського («Видавництво Старого Лева», 2017).

Книга «Магда і вітер» художниці і водночас авторки Ірини Мориквас характеризується власним неповторним стилем. Співвідношення ілюстративного

матеріалу до текстового реалізоване у пропорції 75% до 25% відповідно. Книга призначена «для молодшого та середнього шкільного віку» (II–III вікові групи). Видання, ілюстративний матеріал яких у сумі складає 75%, зазвичай призначені для I вікової групи. Згідно з ДСТУ 29.6–2002, «рекомендований обсяг ілюстративного матеріалу для II вікової групи – не менше 30%» [1, с. 5]. Таким чином, пропорція ілюстрацій та тексту у виданні «Магда і вітер» допустима, однак для школярів середнього шкільного віку (11–14 років) текстового матеріалу замало.

Щодо кольорової палітри видання, то мисткиня Ірина Мориквас використовує здебільшого теплі кольори (жовтий, помаранчевий, зелений, фіолетовий) та їх відтінки. Форми усіх малюнків спрощені до найменших та найпростіших фігур: коло, квадрат, прямокутник, овал. Ілюстрації дуже уподібнені до дитячих малюнків, дитячого бачення.

Кожен розворот книги – це нова історія із життя Магди. Ці маленькі розповіді точно й детально проілюстровані художницею. Ілюстрації унаочнюють душевні переживання Магди, її мрію літати, перед читачами постає пейзаж із нагнутими від вітру деревами («вітер змін»), птахами, що летять далеко у вирій («мрії героїні»), і дівчинка, яка стоїть на дереві між хмар і дивиться у далечінь.

Знаковим є нахзац, на якому художниця намалювала дерево і птахів, що вже були зображені на форзаці. Але тут вітер здіймається, а разом із ним здіймаються і птахи. Дівчинка, прикута до візка, щиро вірить, що одного разу і до неї прилетить такий сильний вітер, що він зможе підняти її високо в небо, і вона стане вільною, щасливою, такою, як ті діти, яких вона щодня спостерігає із вікна своєї кімнати.

Ілюстрації вдало доповнюють текстовий матеріал, вони нестандартні й оригінальні, доступні для сприймання і розуміння (щось схоже малеча й сама малює). Простота і лаконічність зображень підкреслюють простодушність головної героїні, її природність, невимушеність, дитячу наївність і мрійливість. Однією з особливостей книги є відсутність нумерації сторінок.

Ілюстративні матеріали видання «Жменька тепла для мами» художника-ілюстратора Ростислава Попського кардинально відрізняються від ілюстрацій у виданні «Магда і вітер» Ірини Мориквас. На противагу спрощеним, лаконічним і часом абстрактним малюнкам постають наближені до реалістичних, деталізовані, майстерно вивершені «картини» із життя маленької Влади.

На відміну від «Магди і вітер», де усі сторінки були повністю ілюстровані, а зверху чи знизу розташований текст (3–5 речень), у «Жменьці тепла для мами» чергуються ілюстрації та сторінки із суцільним текстом. На кожні 4-5 сторінок тексту припадає по одній ілюстрованій сторінці.

Співвідношення ілюстративного матеріалу до текстового реалізоване у пропорції 25% до 75% відповідно. І оскільки читацьке призначення «Жменьки тепла для мами» – «для дошкільного та молодшого шкільного віку», то в першу чергу видання повинне орієнтуватися на дітей дошкільного віку (I вікова група), а вже потім – молодшого шкільного віку (II вікова група). Однак співвідношення ілюстрацій до текстового матеріалу вказує на те, що видавництво знехтувало цією вимогою. Дитину дошкільного віку (3–5 років) надто мале співвідношення ілюстративного матеріалу до тексту навряд чи зацікавить, адже основним джерелом інформації у книгах для найменших читачів і є ілюстрації.

Усі зображення мають багато дрібних деталей: труби, баночки, ліхтарики, предмети одягу, натовпи людей, тіні, силуети, павутиння. Читач може довго роздивлятися їх, шукати нові елементи, написи на павутинні, тінях, виявляти образи на фонових зображеннях.

У колористиці книги переважають холодні кольори, але натомість є яскраві акценти: сонце, піч, вогнище, свічка, ліхтар, величезне блюдо вареників, руде волосся Влади.

Отже, аналізовані видання виконані на високому художньому рівні. Багаті кольорові палітри, продумані деталі й глибока змістовність зображень властиві оформленню обох книг. Ілюстрації вдало доповнюють текст. Художники Ірина Мориквас та Ростислав Попський на відмінно впоралися зі своєю роботою. Як недолік варто відзначити неправильне співвідношення ілюстрацій та тексту з огляду на визначення видавництвами цільової читацької аудиторії.

Список використаної літератури:

1. Видання для дітей. Поліграфічне виконання. Загальні технічні вимоги : ДСТУ 29.6–2002.– Чинний від 2002–08–01. – Київ : Держстандарт України, 2002. – 18 с.
2. Дерманський С. Жменька тепла для мами / Сашко Дерманський. – Львів : Видавництво Старого Лева. – 2017. – 56 с.
3. Мориквас І. «Магда і Вітер» / Ірина Мориквас. – Київ : А-БА-БА-ГА-ЛА-МА-ГА, 2017. – 24 с.

***Фастовець Юлія Валентинівна,
Магістр I курсу,
спеціальності «Українська мова і література»***

***Науковий керівник:
кандидат філологічних наук, доцент
Йолкіна Лариса Віссаріонівна***

«Функціонування архетипу дому в часопросторі повісті наталени королевої «без коріння. життєпис сучасниці»

Визначення поняття «архетип» належить К.Г. Юнгу. Архетипи існують у межах колективного несвідомого, можуть успадковуватися біологічно, тому й стають виразниками психічної енергії певного суб'єкта (наприклад, представника певної нації, носія відповідної ментальності). Одним із національних архетипів є *Дім* (хата). Цей першообраз розглядали Л. Миронюк, О. Ходорковської, К. Шимоняк, Н. Яременкота ін. Знаходимо ми його й у повісті Наталени Королевої «Без коріння».

Для українців історично обумовленою є потреба в осілості, а відтак – у будівництві власного житла, як фізичного, так і духовного, якебулоб обороною для його мешканців від хаосу буття[1, 109]. Тобто архетип Дому є оберегом– духовним чи фізичним – його мешканців. Він є і символом родини (сім'ї) чи загалом етносу та відмежовує в такий спосіб своїх мешканців від решти простору. Водночас Дім може тільки тоді оберігати своїх мешканців, коли вони присутні в ньому (тобто проживають), одухотворяють власною любов'ю, ідентифікують Дім і себе в ньому. У монографії С. Андрусів зазначає: «Втратити Дім для українця – втратити себе, свою Самість, що можливі лише на своєму місці – у своєму Домі»[1, 111]. Втрата для українця свого Дому те саме, що й втрата рідної землі, рідного ґрунту. Тому науковець зазначає, що в українській літературі однією з провідних тем є тема безґрунтя (бездомності). Унаслідок цього виникає явище «не-присутності» [1, 111] українців у політичному житті власної країни. Подібна не-присутність виключає можливість діалогу між різними представниками Дому-держави, бо в діалозі можуть брати участь лише мешканці Дому, як території, як будинку.

У часопросторі повісті Н. Королевої «Без коріння» архетип Дому можемо розглядати в контексті статусу його мешканців: безпосередніми мешканцями Дому є

батько головної героїні, її мачуха («*фольклор і романтика тутешнього краю*») [2, 39] та обслуга. Статус Ноель та її товаришки мадемуазель Асту можемо визначити лише як «опосередковані мешканці». По-перше, обидві героїні приїжджають у Дім лише на короткий час (для Ноель це період весни доки вона не оволодіє московською мовою настільки, «*щоб могла в травні скласти потрібні вступні іспити до інституту дівчат-шляхтянок*») [2, 39]. По-друге, ті декілька разів, у які Ноель приїжджала на вакації додому були настільки короткотривалими, що в дівчини не було можливості до нього звикнути й почати відчувати його «своєю» оселею.

Упродовж розгортання сюжету помічаємо, що *батьківський Дім* усе більше стає «чужим» для головної героїні. Навіть ті моменти, коли дівчина сподівається поїхати додому на свята, зумовлені не стільки сумом за домівкою, скільки небажанням залишатися в не менш «чужому» просторі Інституту шляхетних дівчат. Варто згадати враження, яке справив батьківський Дім на Ноель: «*Все гарне, але чуже, незнайоме й студене, як у гостинниці для подорожніх*» [2, 28], «*Перше враження було, ніби вони проходили старими гробницями, такими давніми, що вже навіть постиралися в пам'яті наймення тих, хто був у них похований*» [2, 29] – у цих словах відчутна туга за родинним теплом. Аналіз твору дозволяє встановити, що самотність головної героїні стане її супутницею протягом усього розгортання сюжету. Самотність у батьківському Домі можемо пояснити тим, що дівчина дитинство й початок юності провела в монастирі Нотр Дам де Сіон. Він став для Ноель тим Домом, якого їй не вистачатиме в Києві. У монастирі були наставниці, які до кожної дівчини виявляли материнські почуття, оберігали їх, навчали та сприяли духовному розвитку.

Роки проведені в монастирі стануть для Ноель своєрідним острівцем порятунку – до своїх спогадів вона звертатиметься в критичні моменти життя, в період самотності й туги за минулими. *Архетип Дому-монастиря* стане часопростором минулого життя Ноель, який вона намагатиметься перенести в теперішнє. Проте неможливість, а внаслідок цього й конфлікт між минулим і теперішнім можемо пояснити функціонуванням архетипу Дому у свідомості героїні. І простір починає визначатись не лише стінами, а й людьми, що його заповнюють.

Дім постає як відкрита територія, яка надає можливість спілкуватися із зовнішнім світом (епізод, коли дівчина згадувала свята в Піренеях, можливість відвідувати будинки вихованок з власного бажання). Проте свідомість українців інакше трактує Дім – це власний (по суті, закритий для інших) осідок, до якого доступ мають лише члени родини. У цьому й полягав конфлікт – різне уявлення про один і той самий предмет. Наслідком стало те, що члени родини Ноель збиралися в Домі лише як випадкові співмешканці: «*Побачивши на цьому першому обіді всіх членів “свої” родини, Ноель не могла не відчувати й не помітити, що зв'язує їх троє лише перебільшена чемність, як між малознайомими випадковими людьми; але ж ця чемність тільки прикриває цілковиту взаємну байдужість*» [2, 31]. Можемо зробити висновок, що дім впливає на тих, хто в ньому проживає, і від ставлення людей до Дому залежить вектор його існування.

Отже, функціонування архетипу Дому в часопросторовому плані пов'язаний з усвідомленням та осмисленням зв'язку головної героїні з її батьківщиною. Цей зв'язок розкривається через чужість мешканців Дому. Монастирський часопростір минулого є ближчим для Ноель через духовну єдність всієї громади, до якої належала й дівчина.

Список використаної літератури:

1. Андрусів С. Західноукраїнська література 30-х років ХХ ст.: проблема національної ідентичності [Текст] : дис... д-ра філол. наук: 10.01.01 / Андрусів Стефанія Миколаївна ; Львівський держ. ун-т ім. І.Франка. – К., 1996. – 390 с.

2. Королева Н. Твори. Другий том. 3-тє доповнене видання. «Без коріння. Життєпис сучасниці» / Н. Королева. – Торонто: Укр. вид-во «Добра книжка», 1968. – 225 с.

3. Яременко Н. Архетип «дїм» як репрезентант екзистенціального аспекту етнокультурної свідомості українця / Н. Яременко, О. Ходорковська // *Публічне управління: теорія та практика*. 2014. Вип. 2 (спец. вип.). С. 234–237. URL: http://nbuv.gov.ua/UJRN/Pubupr_2014_2%28spets.__35 (дата звернення: 12.04.2020.).

*Філонова Анна Петрівна,
студентка У курсу,
Спеціальності «Українська мова та література»*

*Науковий керівник:
кандидат філологічних наук, професор
Дудко Ірина Володимирівна*

«Вияви вербальної агресії в сучасному політичному дискурсі України»

Питанням агресії в політичному дискурсі сучасних українських політиків завжди цікавились науковці, насамперед Ю. Антонян, Н. Волошинович, В. Дем'янков, Н. Дяченко, С. Дороніна, С. Романюк, К. Серажим, В. Шаховський та інші. Вербальний вплив – це невід'ємний складник промов ораторів у публічних виступах, що допомагає сконцентрувати увагу аудиторії на тому чи тому аспекті.

Мета роботи полягає у дослідженні використання вербального впливу, засобів вираження агресії в сучасному політичному дискурсі України.

Однією з головних функцій політичного дискурсу є функція впливу, переконання, а також політичної пропаганди. Вербальний вплив на політичну свідомість у політичному дискурсі здійснюється за допомогою способів і засобів побудови промови, вживання певних слів-гасел, ключових слів, мовно-риторичних особливостей та вдало дібраних комунікативних стратегій і тактик[6].

За Ф. Бацевичем [1], провідну роль у міжособистісному спілкуванні відіграють вербальні компоненти (слова, словосполучення, речення (повідомлення), тексти).

Розрізняють пряму форму мовленнєвого впливу та непряму форму мовленнєвого впливу. Пряма та непряма форми мовленнєвого впливу відрізняються одна від одної двома чинниками: ефективності впливу на аудиторію та щирості.

«Пряма форма мовленнєвого впливу – це таке використання оратором мовних виразів, коли він має на увазі лише їх буквальне значення, лише те, що говорить» [4, 85]. Ця форма є щирою, адже оратор говорить прямо, висловлює тільки те, що думає та не намагається приховати зміст за допомогою інших мовленнєвих засобів.

«Непряма форма мовленнєвого впливу – це таке використання оратором мовних виразів, коли він має на увазі не тільки те, що говорить, а й щось більше» [4, 85]. Така форма впливу змушує значно активізуватись аудиторію, адже вона має зрозуміти прихований зміст слів мовця.

Одним із видів агресії, що має на меті заподіяння шкоди опоненту, є вербальна (мовленнєва, комунікативна, словесна, мовна) агресія, тобто конфліктогенна мовленнєва поведінка, в основі якої лежить настанова на суб'єктно-об'єктний тип спілкування й негативний вплив на адресата [3]. Стилїстичний словник подає таке визначення мовної агресії: «Мовна агресія – використання мовних засобів для вираження неприязні, ворожості, манери мови, що ображає чиєсь самолюбство, гідність» [5, 340].

Агресивні комунікативні стратегії реалізуються за допомогою різноманітних мовних засобів, центральне місце серед яких посідає інвектива. Однозначного загально-прийнятого визначення цього поняття нема[3]. Дослідник В. Жельвіс тлумачить це

поняття так: «... у вузькому витлумаченні – це спосіб існування словесної агресії, що сприймається в цій соціальній підгрупі як різкий чи табуйований, а в широкому значенні – будь-який словесно виражений прояв агресивного ставлення до опонента» [2].

Найчастіше застосовуваною в українському політичному дискурсі є стратегія «гра на зниження», що спрямована на суперника, щодо демаскування та викриття його позицій. Ця стратегія представлена такими тактиками: аналіз-«мінус», тактика (безособового) звинувачення, тактика викриття, тактика образи [6].

Вербальна агресія нерідко трапляється у мовленні українських політиків.

Наприклад, слова О. Ляшка: «*Шановні українці, ви чуєте, які ламаються списи? Той кричить: «ви брешете», інший кричить те саме. **Всі ви, паразити, брешете, крім нас*** (I, 1). О. Ляшко відмежовує себе від інших, не вважаючи себе винним, натомість відверто через лайливу лексику апелює до інших політиків. *Уже за 26 років вашої брехні нікому не вірять, **крім Ляшка і Радикальної партії*** (I, 2); *Наївні наші радіослухачі і телеглядачі, коли слухають **оці солов'їні співи** як депутати хочуть працювати, скільки нагальних проблем, які вони не вирішили...* (I, 5).

Або ж, наприклад, висловлювання Ю. Тимошенко: *Сьогодні вирішується доля, бути в Україні справжнім змінам чи ні, зможемо ми відчуті реформи чи ні. Парламент – ключ. Там буде або 300 сильних патріотичних українців, або буде 300 **запроданців*** (II, 4); *Є три пункти по боротьбі з корупцією, які **принесуть результат, а не просто риторичку. Корупція, зловживання, наживання грошей на бюджеті – все це сьогодні з України можна прибрати. Але треба зробити абсолютно альтернативну систему боротьби з **корупцією***** (II, 3). Політик виявляє своє негативне ставлення до політичних конкурентів через оцінну лексику, емоційність та експресію її промови підсилює вживання однорідних підметів.

Отже, вербальна агресія – це один із способів мовного впливу на аудиторію, часто застосовуваному в сучасному українському політичному дискурсі.

Список використаної літератури:

1. Бацевич Ф. Основи комунікативної лінгвістика / Ф. Бацевич. – Підручник. – К.: Видавничий центр «Академія», 2004, 344 с.
 2. Жельвис В.И. Поле брани: Сквернословие как социальная проблема в языках и культурах мира / В.И. Жельвис. – 2-е изд., перераб. и доп. – М.: Ладомир, 2001, 349 с.
 3. Качмар О. Вербальна агресія та шляхи її подолання / О. В. Качмар // Актуальні проблеми філософії та соціології. – 2016, Вип. 12, С. 55 – 58. – Режим доступу: http://nbuv.gov.ua/UJRN/aprfc_2016_12_16.
 4. Колотілова Н. Риторика / Н. Колотілова. – Навч. посібник. – К.: Центр учбової літератури, 2007, 232 с.
 5. Стилистический энциклопедический словарь русского языка / под ред. М.Н. Кожинной. – М., 2006, 696 с.
 6. <http://philology.visnyk.zu.edu.ua/article/view/174587>
- :
I. Офіційний сайт Олега Валерійовича Ляшка (дата звернення: 12.05.2019):
<http://liashko.ua/news/general/2557-lyashko-deputatam-vsi-vi-paraziti-breshete>
<https://www.youtube.com/watch?v=Dz2A4y8-Ovk>
- II. Офіційний сайт Юлії Володимирівни Тимошенко (дата звернення: 17.05.2019):
<https://www.tymoshenko.ua/news/borotba-z-koruptsiyeyu-sprava-kozhnogo-z-nas/>
<https://www.tymoshenko.ua/news/yakisnyj-novyj-parlament-pershyj-krok-do-zmin/>

*Шевцова Софія Вадимівна,
студентка III курсу,
Спеціальності «українська мова та література, психологія»*

*Науковий керівник:
кандидат філологічних наук, доцент
Йолкіна Лариса Віссаріонівна*

**«Жанрова специфіка психологічно-містичного роману
Володимира Лиса «І прибуде суддя»**

Важливим аспектом вивчення будь-якого твору є виокремлення його жанрової структури, оскільки вона часто визначає і широту розгортання проблемно-тематичного аспекту твору, і образну систему. Як зауважує літературознавець Г.Косіков, «від розуміння жанрової природи роману нерідко залежить образ світового історико-літературного процесу»[2, с. 45].

Роман «І прибуде суддя» Володимира Лиса є психологічно-містичним. Психологізм роману втілюється через систему характерів та сюжетні відносини. У психологічному творі увага автора переноситься із зовнішнього (подієвого) сюжету на внутрішній (психологічний).

У центрі – молодий суддя Георгій Лащук, який приїхав будувати кар'єру в місто Стара Вишня. Під впливом зовнішніх містичних обставин він змушений виживати самотійно. Образ протягом всього твору не еволюціонує, а деградує. Кожен новий день для героя – нова пригода, нове питання, на яке ніхто не знає відповіді. В. Лис подає розгорнуті характеристики героїв Георгія Лащука, Глорії Ранюк, Ніли Трачук, Людмили Черняк та «жебрака». Автор малозображує у творі мету й досягнення головного героя, а більш сконцентрований на переживаннях Георгія, пов'язаних із подіями в місті та любовними історіями. Головний герой часто вдається до роздумів, автор відтворює внутрішні монологи: «Отже, я живу тут четвертий місяць. Втім слово «живу» не зовсім точне... Уперше за двадцять сім років, відколи я з'явився на білий світ, у мені існує начебто двоє різних людей» [1, с. 53].

Важливими в розумінні розвитку й психологізації образу є відтворення перших рефлексій: головний герой прагнув бути корисним громаді, обізнаним у своїй сфері, був спрямований на здорове кар'єрне зростання, проявляв співчутливість до людей і ненависть до ворогів. Тож на початку твору він мав позитивну характеристику. На протигагу цьому образу виступали всі інші головні герої твору. Кожен з них мав якийсь внутрішній негативний посил до Георгія, тому авторська оцінка їх – негативна. Опис зовнішності виступає носієм інформації про характер персонажів і світ їх захоплень. Портрети створені за принципом контрасту до внутрішніх якостей. Дії героїв – безпосередні вияви їх характерів, наприклад, Глорія: «Я сама вигадала згвалтування. Я дуже хотіла, щоб він став моїм чоловіком» [1, с. 207]. Кожна дія чимось зумовлена й спрямована на досягненню певної мети.

Поступово головний герой змінюється, його дії перестають бути раціональними, він постійно метушиться, думає про все скоєне ним, про свою причетність до смертей, до всіх проблем Старої Вишні. І це веде його до божевілля. Усі події твору обертаються навколо Георгія-судді, усі персонажі так чи інакше з ним пов'язані.

Психологізм твору розкривається також і в розгортанні проблематики: протистояння добра і зла (добро уособлює в собі думку про те, що все-таки справедливість буде встановлена та всі загадкові речі стануть зрозумілими, зло ж уособлює містичність та загадковість подій міста); проблема вірності і зради (на прикладі щирого кохання Валерії та нерозважливих учинків Георгія Лащука); проблема трагічності вільнодумства (тимчасові любовні відносини Георгія з жінками); проблема

короткочасності кохання (віддаленість подружніх стосунках Валерії та Георгія, вільнодумство призвели до зради); проблема протистояння мрії і дійсності (суддя приїздить творити суд, але судять його); проблема морального занепаду (приїзд головного героя до Старої Вишні і початок перебігу незрозумілих подій, які заломлюють Георгія духовно та фізично); проблема честі та обов'язку (наміри Георгія стати суддею, через трагічну подію дитинства – смерть близької людини).

Містичність роману втілюють події міста Стара Вишня, які з кожним днем набувають нових обертів. У романі багато містифікації, яку створюють не тільки таємничі смерті, а в першу чергу, кімнати з репродукціями нідерландського художника Ієроніма Босха, у які потрапляє головний герой для «покарання». Містичність відображається на смертях героїв роману: фізичних та духовних. Духовна смерть – це перша площина. Це злам людської особистості Георгія Лащука. Фізична смерть – це друга площина. Це дивна загибель Людмили Черняк та Неоніли Трачук. В. Лис створив також містичного героя «жебрака» Георгія, який значною мірою мав вплив на перебіг подій міста.

Отже, жанр психологічно-містичного роману – одна зі складних форм сучасної літератури, що потребує подальшого детального вивчення. У творі Володимира Лиса психологізм полягає в заглибленості у внутрішній світ персонажів, у їхню емоційну сферу, зокрема й засобами містифікації. Містичне в романі як важливий чинник функціонує на рівні сюжетних перипетій і сприяє загостренню особливостей світосприйняття, що й призводить до божевілля героя [3, с. 5].

Список використаної літератури:

1. Лис В. І прибуде суддя. Харків: Книжковий клуб «Клуб сімейного дозвілля», 2018, 280 с.
2. Косиков Г. К теории романа (Роман средневековый и роман Нового времени) // Проблема жанра в литературе Средневековья. Москва : Наследие, 1994, 320 с.
3. Мелетинский Е. От мифа к литературе. Москва : Российск. гос. гуманит. ун-т, 2001, 240 с.

*Шелех Анастасія Юрївна,
студентка II курсу,
Спеціальність «українська мова та література»*

*Науковий керівник:
кандидат філологічних наук, доцент
Йолкіна Лариса Віссаріонівна*

«Проблема руйнації взаємин між батьками і дітьми в українській прозі (на матеріалі роману Люко Дашвар «Мати все»)»

Проблема відносин батьків і дітей не втрачає своєї актуальності. Ці стосунки є важливою частиною комунікації в суспільстві та в становленні особистості. Проблема ця глибоко моральна. Вона не раз розкривалася у творах відомих письменників як світової, так і української літератури: І. Тургенєв «Батьки і діти», Оноре де Бальзак «Батько Горію», Іван Нечуй-Левицький «Кайдашева сім'я» та інші. Ця болюча точка суспільних взаємин багатогранна, бо включає в себе й багато ширші обрії, ніж здається на перший погляд: поруч постають проблеми освіти, морального вибору, вдячності і невдячності, порозуміння й непорозуміння тощо.

Кожен автор по-своєму намагається подивитися на них. Система реалізації проблематики залежить від світогляду митця. Позатим, проблему руйнації взаємин батьків і дітей відносимо водночас до соціальних і до моральних.

Творчість української письменниці Люко Дашвар є своєрідним художнім віддзеркаленням сучасного світу. У центрі уваги авторки – реалії, які певною мірою стосуються кожного з нас. Тому порушення письменницею такої проблеми як взаємини між батьками і дітьми цілком логічне.

У романі Люко Дашвар «Мати все» ми прослідковуємо дві сюжетні лінії, пов'язані із проблемою руйнації взаємин між батьками та дітьми. Перша лінія стосується сім'ї Вербицьких, де для дітей «мати – все». Ліда готова була кинути будь-які справи, зірватись посеред ночі, лишити чоловіка, аби виконати забаганку матері. Друга – це історія багатодітної родини Скакунів, яка живе в маленькій квартирі на Троєщині. У кожного з дітей уже власне життя і про матір вони згадують лише на свята і тоді, коли вона сама телефонує дізнатися, як же ідуть справи.

В обох випадках взаємини між батьками і дітьми зруйновані. Лідочка, дізнавшись усю правду про матір, спочатку зненавиділа її, адже та стільки років робила з прийомної доньки маріонетку. Згодом заспокоїлась почала фанатично доглядати за Іветтою Андріївною, віддаючи їй всю увагу і силу. Та їхні взаємини перебували у вічній руйнації. Іветта користувалась порядністю доньки, а та матері вірила й завжди приходила на допомогу.

Зовсім інакше розвивалися стосунки між Стасом Скакуном і його матір'ю. Він практично не спілкувався із нею. До одруження він навіть чекав, коли та помре, щоб забрати собі квартиру на Троєщині. Авторка дає просте пояснення цьому: жінка не змогла приділяти достатньої уваги своїм дітям через нестачу коштів та можливостей, адже мусила весь час працювати. Така типова ситуація в сучасній Україні – мати на роботі чи на заробітках, а діти залишаються недолюбленими, ще й на вихованні вулиці.

Проблема батьків та дітей належить до вічних. Але больові точки її в різні віки різні, бо різні і люди, і соціальні умови.

Сім'я Кайдашів з однойменної повісті І. Нечуя-Левицького постає як типова селянська родина. Нові умови пореформеного життя села початку другої половини XIX століття кинули нові виклики. Два покоління Кайдашів – дрібних власників – навіть не намагаються знайти спільну мову. Старі Кайдаші так і не змогли вийти з часів панщини, а їхні діти вже не хочуть коритися батьківській владі, бо прагнуть бути господарями.

Порівнюючи твір з романом Люко Дашвар можна сказати, що в чомусь є схожість між цими, здавалось би зовсім різними сім'ями, які жили в різних часових межах. Але віддаленість дітей від батьків тут вмотивована іншими проблемами. І ці соціальні негаразди мають також історичне коріння.

Отже, проблема руйнації взаємин між батьками і дітьми широко представлена в літературах різних країн світу. Порівнявши два різних твори української літератури, що написані в різні історичні періоди (відстань понад сто років), можна зробити висновки, що стосунки батьків і дітей будуть зруйновані у тому випадку, коли у сім'ї відсутнє порозуміння між двома поколіннями, або ж коли батьки занадто активно втручаються в життя своїх дітей. Історичні реалії завжди загострюють таке протистояння.

Список використаної літератури:

1. Дашвар Люко. Мати все. URL: <http://booksonline.com.ua/view.php?book=28589>(дата звернення: 10.04.2020).
2. Суцук М. Мати все, крім найголовнішого. URL: <https://life.pravda.com.ua/book/4ceae6e7917b/>(дата звернення: 10.04.2020).

*Ярошук Валентина Юрївна,
магістр I курсу,
Спеціальності «Українська мова і література»*

*Науковий керівник:
кандидат філологічних наук, доцент
Йолкіна Лариса Віссаріонівна*

«Відчуженість як маркер інтелектуалізму поезії Павла Вольвача»

У філософії поняття «відчуження» означає відстороненість суб'єкта від реалій навколишнього світу та оточуючих його людей, проте сучасна наука все частіше зустрічає стирання меж між різноспрямованими науками, а філософські категорії проникають майже в усі галузі, не винятком стало і літературознавство. Якщо поглянути на поняття відчуженості в полі літературознавчих проблем, то можна розглядати її як відчуженість суб'єкта художнього твору від реального світу, відстороненість від звичайного та буденного, як процес креації письменником нових реалій через їх вираження в художньому творі. Зокрема, польський літературознавець А. Стоф виділяє такі основні складники ситуації відчуження: відчуження автора, відчуження читача, відчуження світу (для епічних творів).

Питанню теоретичного обґрунтування поняття відчуження присвячені праці Т. Стадницької, яка виокремила методологічні принципи витворення теоретико-літературних категорій із цього поняття та рівні й способи його вираження в прозовому художньому тексті, авторка, цілком логічно, покликається на фундаментальні теоретико-літературні праці американської літературознавиці А. Хелер “Existencialism, Alienation, Postmodernism: Cultural Movement as Vehicles of Change in the Patterns of Everyday Life” («Екзистенціалізм, відчуження, постмодернізм: культурний рух як засіб зміни образів повсякденного життя») та М. Ігнатенко «Відчуження й імморалізм у дійсності та літературі ХХ століття». Але категорія відчуження ліричного героя, як суб'єкта ліричного тексті залишається поза увагою дослідників, тому ми робимо спробу обґрунтувати звернення до цієї категорії у своїх текстах Павлом Вольвачем.

Відчуження в ліричному тексті Павла Вольвача варто розглядати в декількох варіантах його вияву: відчуження ліричного героя від звичайного й буденного реального світу; відчуження автора від власної реальності.

Говоримо про відчуженість автора від власного життя, остільки поезія біографічна. Павло Вольвач пише про ті події і виражає власні почуття та переживання, які відбуваються з ним самим, а саме: описує проживання в Запоріжжі, а згодом у Києві, виражає власні враження від столиці України, емоційні рефлексії від оточуючих його людей, добре знайомих і просто пересічних жителів міста, передає будні сучасного поета-інтелектуала, мешканця мегаполісу. І тут помічаємо, що ліричний герой відсторонений від об'єкту, наче у просторі іншої особи намагається рефлексувати, що відповідно дає нам розуміння погляду зі сторони: «37-річний хлопець в напівтемній кімнаті» [2, с. 14], «він іде» [2, с. 9]. Це говорить про інтелектуальне наповнення художнього тексту, бо автор здатний до самозаглиблення, він може критично проаналізувати своє життя, рефлексувати реаліям та переосмислювати їх, а як висновок – бачить «дальній погляд батьків» [2, с. 9]. Таким поглядом на власні реалії і відчуття ліричний герой у світосприйнятті зближується із читачем і демонструє глибоке осмислення власного світобачення.

Ліричний герой Павла Вольвача постійно почуває себе зайвим у реальному світі, він «інший» для тих, хто його оточує. Суб'єкт просто «снує порталами» і «Ніхто мене тут не бачить» [2, с. 14], бо він інтелектуал. Поет – непересічна людина, він освічений і тому відчуває та бачить всі недоліки реального світу «лушпиння звуків... «... как же...» «... што ви...» [2, с. 10], що викликає в нього неприємні переживання: «щоб не быть таким, як ви»

[2, с. 9]. Він не хоче опускатися нижче, до рівня ницості реального життя на вулицях міста, позаяк його коло спілкування – інтелектуальна еліта Києва, письменники та поети постмодерного світу, які тонко почувають і надзвичайно страждають від оточуючого їх безладу вулиць.

Автор також відчужений від власного ліричного твору: «вдивляюся вусібіч» [2, с. 15], «черкаюсь поглядом об погляди, сную між арок і порталів» [2, с. 11] перебуває у пошуках самого себе, проте це важно робити, бо «і сам ти є немов тебе нема» [2, с. 20], «ставши вбік від інших – всяких – других» [2, с. 20]. Тоді, як полегшення не настає, автор не в змозі відшукати власне Я у своїй підсвідомості, він говорить, що «для поета затісним стає поет» [2, с. 9], і нарешті говорить, що єдиний варіант виживання інтелектуала в неосвіченому світі – прийняти «все, як є» [2, с. 15].

Отже, маркером інтелектуальної лірики Павла Вольвача є відчуження, яке реалізується у його ліричному тексті через відчуження самого автора від своєї реальності, відчуження ліричного героя від буденного світу, який змушує його рефлексувати й відчувати власне безсилля щось змінити, у відчуженні автора від свого тексту. Ліричний суб'єкт Павла Вольвача схильний до рефлексії. Відчуваючи власну відстороненість від життя, він постійно аналізує його і себе водночас. Він самозаглиблений і знаходиться у безперервних роздумах над беззмістовністю буття, що призводить у результаті до примирення, як єдиного можливого варіанту співіснування зі світом.

Список використаної літератури:

8. Стадницька Т. І. Відчуження як теоретично-літературна категорія. *Наукові записки НаУКМА. Серія Філологічні науки*. 2005. Т. 48. С. 20-24.

9. Вольвач П. Триб: Поезії. К. : Факт, 2009. 124 с.

*Алексєєнко Галина Валентинівна,
студентка III курсу,
Спеціальності «017 Спорт
(Фізична культура)»*

*Науковий керівник:
кандидат пед. наук, доцент
Бондар Тетяна Костянтинівна*

«Використання сучасних фітнес технологій у підготовчому періоді річного циклу підготовки юних футболістів»

У сучасному спорті футбол визначається як найбільш популярний. Він характеризується насамперед видовищністю, емоційністю як глядачів так і спортсменів. Завдяки цьому футбол охоплює величезну кількість тих хто бажає займатись цим видом спорту. Масовість та доступність занять футболом робить цей вид спорту невід'ємною частиною різноманітних змагань аматорських та професійних, шкільних та студентських спартакіад. Збільшується кількість дитячо-юнацьких спортивних шкіл з футболу. Висока конкуренція вимагає удосконалення тренувального процесу спортсменів футболістів на всіх етапах багаторічної підготовки. Відсутність у багатьох видах спорту науково-обґрунтованих програм для підготовки юних спортсменів призводить до травм різного ступеня тяжкості, надмірним фізичним навантаженням і відтоку контингенту зі спортивних секцій. Однак зміст тренувального процесу, методика навчання основам техніки вправ, розвиток основних і спеціальних рухових здібностей спортсменів на початковому етапі спеціалізації вимагає переосмислення, оптимізації, сучасного підходу, пошуку нових технологій, методик в зв'язку з сучасним контингентом дітей, що мають ослаблене здоров'я.

Якщо розглядати терміна «фітнес-технології», слід зазначити, що вони розробляються для вирішення завдань фітнесу відповідно до його принципами і специфічними особливостями. У зв'язку з цим фітнес-технології визначаються як сукупність наукових методів, кроків, прийомів, сформованих в певний алгоритм дій, який реалізується певним чином в інтересах підвищення ефективності оздоровчого процесу, що забезпечує гарантоване досягнення результату, на основі вільного мотивованого вибору занять фізичними вправами з використанням інноваційних засобів, методів, організаційних форм занять фітнесу, сучасного інвентарю та обладнання. Фітнес-технології можуть задовольняти потреби особистості спортсмена в самореалізації своїх здібностей, зіставленні їх зі здібностями інших людей, потреби в комунікативній діяльності, в соціалізації, сприяти переключенню уваги на іншу діяльність, отримання задоволення, позитивних емоцій та підтримці своєї спортивної форми.

Побудова тренувального процесу футболістів визначається термінами проведення основних змагань. Сьогодні спостерігається значне збільшення змагальної практики, що обумовлює, скорочення тривалості підготовчого періоду. Проте, впродовж підготовчого періоду закладається фундамент загальної і спеціальної підготовленості спортсменів. Тому актуальним залишається раціональне планування обсягів тренувальних навантажень, співвідношення засобів тренувальної роботи, які б дозволити спортсменам досягти максимальної спортивної форми до відповідальних змагань.

За результатами досліджень науковців вдалося встановити, що підготовчий період футболістів складається з втягуючого мезоциклу (1125 хв), базового розвиваючого (1500 хв), базового стабілізуючого (1650 хв) і передзмагального (1650 хв). Співвідношення

засобів тренувальної роботи за підготовчий період: 56,37 % (3340 хв) – загальнопідготовчі вправи, 3,80 % (225 хв) – спеціально-підготовчі, 21,18 % (1255 хв) – підвідні, 18,65 % (1105 хв) – змагальні вправи. В цей період доцільно використовувати Фітнес-технологію з двох блоків. Перший включає комплекс вправ спрямованих на розвиток координації та швидкості рухів, витривалості. А саме: аеробіка класична, бокс-аеробіка, інтервальне тренування за протоколом Табата. Другий має містити вправи на розвиток сили м'язів рук, сили м'язів тулуба і гнучкості: фітбол-фітнес, тренажер TRX, система Пілатес та Йога аеробіка.

Результати опитування юних футболістів, їх батьків та тренерів підтверджують доцільність використання фітнес-технологій для урізноманітнення тренувальних занять. Це дає підстави для використання новітніх фітнес напрямків для впровадження в тренувальний процес юних футболістів та подальшого дослідження їх впливу на спортивні досягнення.

Список використаної літератури:

1. Анатолій Касьян, Людмила Цюкало Побудова тренувального процесу кваліфікованих футболістів у підготовчому періоді річного циклу підготовки Фізична культура, спорт та здоров'я нації: збірник наукових праць. Випуск 18/ Вінницький державний педагогічний університет імені Михайла Коцюбинського; головний редактор В.М. Костюкевич. – Вінниця: ТОВ «Планер», 2014.– 372 с.
2. Костюкевич В. М. Управление тренировочным процессом футболистов в годичном цикле подготовки: монография / В.М. Костюкевич. – Винница: Планер, 2006. – 683 с.
3. Меньших О. Е., Костогриз-Куликова Н. В., Петренко Ю. О. Новітні фітнес-технології у роботі спортивних секцій вищих навчальних закладів: навч.-метод. посіб. /О. Е. Меньших, Н. В. Костогриз-Куликова, Ю. О. Петренко. - Черкаси : ЧНУ імені Богдана Хмельницького, 2014. - 84 с.

*Бевзюк Юрій Олександрович,
магістр I курсу,
Спеціальності «014 Середня освіта
(фізична культура)»*

*Науковий керівник:
доктор педагогічних наук, професор
Тимошенко Олексій Валерійович*

«Педагогічний контроль навчальних досягнень учнів основної школи на уроках фізичної культури»

Аналізуючи спеціальну науково-методичну літератури, було підтверджено значимість педагогічного контролю та оцінювання фізичної підготовленості школярів як процесу управління фізичним вихованням, засвідчено їх виняткове значення для сучасної освіти не тільки в теоретичному, але й у практичному плані [3]. При цьому виявлено, що існує багато підходів та пропозицій щодо пошуків ефективних шляхів удосконалення систем контролю та оцінювання успішності учнів на уроках фізичної культури [4]. Крім цього, було встановлено, що найбільш інтенсивним темпом розвитку організму дитини відрізняється вік, що припадає на основну школу [5]. Він характеризується складними морфофункціональними, психічними перебудовами: високими темпами росту, збільшенням маси тіла, стрибкоподібними змінами як структури, так і функцій окремих

органів і систем, що зумовлює неоднакову функціональну готовність їх організму до педагогічного впливу засобами фізичної культури. Саме в цей віковий період формуються підвалини фізичного й психічного здоров'я людини, необхідні уміння та навички, усвідомлюються мотиви й потреби щодо активного рухового режиму, занять фізичною культурою і спортом. Тому комплексний контроль за їх фізичним станом дуже важливий [2].

У ході досліджень було виявлено, що показники психоемоційного стану та мотивації учнів до занять фізичними вправами взагалі і, зокрема до уроків фізичної культури, з віком знижуються. При цьому переважна більшість учнів лише частково задоволені змістом програми з фізичної культури, що зумовлює відсутність інтересу школярів до занять фізичними вправами, а також не завжди, на їх думку, об'єктивно оцінюється успішність учнів під час виконання фізичних впра.

З метою доцільної організації, планомірного й систематичного забезпечення об'єктивного оцінювання навчальних досягнень учнів сконструйовано педагогічну модель, що представляє собою теоретично і практично створену структуру, яка відображає етапи та складові процесу оцінки навчальних досягнень учнів основної школи у схематизованій та наочній формі, схематизовано відтворює всі компоненти, які забезпечують кінцевий результат. Модель акцентує увагу на тому, що готовність учителя до контрольної-оцінювальної діяльності передбачає глибокі знання об'єктів, мети, цілей, результатів, функцій, критеріїв, видів, форм, методів, засобів, принципів контролю й оцінювання, а також звертає увагу на вміння організувати процес оцінювання учнів, аналізувати й коригувати результати цього процесу на основі сучасних інформаційно-комунікаційних технологій, програмного забезпечення, автоматизованих систем управління [1; 6].

На основі проведених досліджень розроблене програмне забезпечення оцінювання навчальних досягнень учнів основної школи, яке представлено у вигляді «Електронного журналу з фізичної культури для учнів основної школи». Запропонований журнал дає можливість в майбутньому здійснювати оцінювання успішності учнів з усіх модулів, що входять до навчальної програми з фізичної культури школярів з урахуванням їх фізичного стану. У роботі представлена інструкція щодо користування цим журналом, яка значно полегшує його застосування вчителями загальноосвітніх шкіл на уроках фізичної культури.

«Електронний журнал з фізичної культури для учнів основної школи» розроблений з урахуванням віку, статі та на основі визначення найбільш значущих антропометричних, психофізіологічних особливостей розвитку організму, показників фізичної підготовленості й стану соматичного здоров'я для спеціальної рухової підготовленості школярів. Розраховані рівняння множинної регресії дають можливість визначити індивідуально можливі показники технічної підготовленості учнів під час навчання різним видам спорту, обґрунтовано систему педагогічного контролю за успішністю учнів основної школи зрізних модулів навчальної програми з фізичної культури.

Отримані результати в ході формувального етапу педагогічного експерименту свідчать про ефективність запропонованої методики оцінювання навчальних досягнень учнів основної школи.

Список використаної літератури:

1. Абрамян А.М. Информационные и коммуникационные технологии в физической культуре и спорте. Ученые записки ИИОРАО. – 2010. – № 33. – С.58-67.
- 2.. Васильчук А.Г. Автоматизована система комплексного контролю за фізичним вихованням (На прикладі уроку з футболу). // Фізичне виховання в школі. 2006. – №6. – С. 17-20.

3. Васьков Ю.В. Система впровадження тестів учителями фізичної культури для визначення навчальних досягнень учнів. // Фізична культура в школі. 2005. – №3. – С. 22-24.
4. Круцевич Т.Ю. Контроль у фізичному вихованні дітей, підлітків і молоді: навч. посіб. / Т.Ю.Круцевич, М.І.Воробйов, Г.В.Безверхня. – К.: Олімпійська література, 2011. – 224 с.
5. Марущак М. О. Педагогический контроль учебных достижений учеников 5-9 классов на уроках физической культуры в процессе изучения футбола / М. О. Марущак // The scientific heritage. – № 15 (15) (2017). – Budapest, 2017. – P. 35-39.
6. Хрущев С.В., Поляков С.Д., Соболев А.М. Компьютерные технологии мониторинга физического здоровья школьников. // Физкультура в профилактике, лечении и реабилитации. – 2004. – №4. – С.4-9.

*Венков Дмитро Юрійович,
магістр I курсу,
спеціальності «014 Середня освіта (Фізична культура)»*

*Науковий керівник:
кандидат педагогічних наук,
доцент кафедри теорії та методики фізичного виховання
Малечко Тетяна Анатоліївна*

«Використання фенотипів груп крові (AB0) студентів, які займаються футболем як метод прогнозування рівня їх спортивних успіхів»

Проблема вибору оптимальної спортивної спеціалізації студентами профільних факультетів набуває особливої значущості у сучасних умовах розвитку фізичного виховання та спорту. Підходи теперішніх викладачів щодо формування, збереження і зміцнення здоров'я, особливо в умовах здійснення систематичної активної м'язової діяльності, найчастіше носять універсальний характер і не враховують індивідуальні генетично обумовлені особливості людини.

Для визначення та оцінки потенційних рухових здібностей людини найбільш прогностично значущою абсолютною генотипною (генетично жорстко детермінованою) «зовнішньою», маркерною ознакою є група крові, яка визначається за системою еритроцитарних антигенів (AB0) [1, с. 68].

Предметом спеціального вивчення прогнозування рівня спортивних успіхів людини за групою крові (AB0) стали дослідження таких зарубіжних авторів як А. Л. Гарай, Л. Левін, Дж. І. Л. Картер, Р. В. Сілла та М. Е. Теосте, П. Д'Адамо, В. Вольфарт, вітчизняних вчених: А. В. Макаренко, В. Г. Яковенко, Л. П. Сергієнко, В. М. Лішевська, П. Д. Плахтій та ін.

У контексті спортивної діяльності, дані минулих аналогічних наукових досліджень (С. Е. Бакулев, А. С. Солодков, Е. Б. Сологуб, А. А. Шейн, Г. И. Семенова) присвячених вивченню розподілу фенотипів груп (AB0) серед представників різноманітних індивідуальних видів спорту, дозволили визначити існування об'єктивного зв'язку «група крові – провідна фізична якість». Представити даний зв'язок можна загально таким чином: I(00) група – прудкість, II(A0) група – витривалість, III(B0) – координація, IV (AB) – сила. Така інформація дала можливість прогнозувати індивідуальну успішність студентів з урахуванням генетичних факторів тренуваності. Що стосується командних видів спорту, зокрема футболу, то подібні дослідження проводилися одинично, тому на даний час не

існує єдиної науково обґрунтованої концепції, стосовно ефективності використання груп крові (AB0), як методу прогнозування рівня спортивних успіхів у даному виді спорту.

У межах зазначеної наукової проблеми мета проведеного нами дослідження полягала у виявленні валідності фенотипів груп крові (AB0), як достовірного показника прогнозування рівня спортивних успіхів студентів у футболі з урахуванням ігрового амплуа.

Вибірку нашого дослідження склали 50 студентів, що займаються футболем у секціях СПУ факультетів фізичного виховання НПУ ім. М. П. Драгоманова та НУВФСУ віком від 17 до 23 років, та 50 професійних футболістів, що виступають у складах українських та зарубіжних клубів, віком від 19 до 37 років.

З метою визначення прогнозуючої ефективності груп крові (AB0), як методу оцінки потенційних рухових можливостей людини у футболі, нами було вирішено встановити особливості їх розподілу серед груп професійних футболістів (як прикладу успішної спортивної моделі) та студентів, що займаються футболем у секціях СПУ факультетів фізичного виховання, із наступним порівняльним аналізом цих даних.

Група крові визначалася на основі даних медичної карти обстежуваних, а також клінічним способом за бажанням випробовуваних в умовах спеціалізованого медичного закладу (клінічної біохімічної лабораторії).

Внутрішньогруповий аналіз загального розподілу груп крові (AB0) серед професійних спортсменів показав наступні результати: I (00) група – 30%, II (A0) група – 32%, III (B0) група – 36% і IV (AB) група – 2%. Серед студентів: I (00) група – 38%, II (A0) група – 30%, III (B0) група – 26% і IV (AB) група – 6%.

Дослідивши наукові праці з футболу, ряду авторів (Д. И. Юнык, М. Таввел, Г. П. Губа, А. В. Лексаков, В. М. Костюкевич), у яких висвітлювалась тема визначення основного функціоналу гравців кожного амплуа, та відповідних провідних фізичних якостей, необхідних для його реалізації, нами очікувався наступний розподіл груп крові (AB0) за амплуа серед футболістів: серед нападників переважний відсоток I(00) групи, серед півзахисників – II(A0) групи, серед захисників та голкіперів – III (B0) групи.

Аналіз розподілу груп крові серед футболістів за ігровими амплуа, показав наступні результати: серед нападників, найбільша частота показників характерна для I (00) групи – 67%, для півзахисників – II (A0) групи – 41%, для захисників та воротарів - III (B0) групи – 41%. У групі студентів: серед нападників, найбільша частота показників характерна для I (00) групи – 89%, для півзахисників – II (A0) групи – 50%, для захисників та воротарів - III (B0) групи – 42%.

Отже, виходячи із отриманих результатів, можна зробити висновок, що за групами крові (AB0), як методом визначення потенційних рухових здібностей людини, можна спрогнозувати її успішність у занятті футболем мінімум на 40%. Враховуючи точність експертного прогнозу успішності процесу рухової діяльності у загальній практиці спорту – не більше 60-70% [2, с. 346], та специфіку футболу, як ігрового виду спорту, де результат команди у меншій ступені залежить від окремого гравця, то групи крові (AB0), на нашу думку, можна визнати валідним методом прогнозування.

Впровадження методу використання фенотипів груп крові (AB0) у практику навчально-тренувального процесу футболу, здатне значно підвищити прогностичні можливості спортивної орієнтації, а також виявити талановитих студентів, яких природа вже нагородила майже всіма необхідними якостями для даного виду спорту.

Список використаної літератури:

1. Макаренко А. В. Використання фенотипів груп крові (AB0) для пошуку високо і швидко тренуваних спортсменів / А. В. Макаренко, В. Г. Яковенко, Д. Ю. Венков // Освіта і здоров'я підростаючого покоління : збірник наукових праць / гол. ред. В. П. Андрущенко; зам. гол. ред. В. І. Бондар – К : Алатон, 2018. – Вип. 2. – Ч. 2. – С. 68-70.

2. Солодков А. С. Физиология человека. Общая. Спортивная. Возрастная : учебник / А. С. Солодков, Е. Б. Сологуб. – 7-е издание. – М.: Спорт, 2017. – 620 с.

*Гайдук Ярослав Валерійович,
Путін Олександр Юрійович,
магістри I курсу
Спеціальності «014 Середня освіта (фізична культура)»*

*Науковий керівник:
доктор педагогічних наук, професор
Тимошенко Олексій Валерійович*

«Формування культури здоров'я учнів основної школи на уроках фізичної культури»

Аналіз науково-методичної літератури і досвіду передової практики показав, здоровий спосіб життя виражається у щоденній здоров'язбережувальній поведінці, що спрямована на зміцнення фізичного, психічного, соціального та духовного здоров'я [4]. До групи чинників, які формують здоров'я людини, відносяться екологія, спадковість, рівень життя населення й медичного обслуговування, спосіб життя, причому останній впливає найбільше (50%) [3]. Аналіз практики планування й організації фізичного виховання школярів та результати анкетування учнівської молоді підтвердили недостатність уваги сучасної системи фізичного виховання у закладах середньої освіти до формування здорового способу життя молоді, зокрема недостатній обсяг урочних годин з предмету «Фізична культура»; недостатні умови для забезпечення необхідного рівня рухової активності молоді відповідно до інтересів і потреб школярів; відсутність чіткої технології формування культури здоров'я та системи об'єктивного контролю й оцінювання здоров'язбережувальних компетентностей молоді у процесі навчання [5,7].

Встановлено недостатність сформованості культури здоров'я сучасної молоді: підтверджено недостатню увагу учнів до власного здоров'я та його збереження; відсутність стійких орієнтирів та переконань щодо здорового способу життя; недостатність знань щодо основ здоров'я, умінь та навичок здоров'язбережувальної поведінки [1,2,6].

У ході констатувального етапу педагогічного експерименту встановлено, що загалом фізичне здоров'я учнів низьке. Так, рівень соматичного здоров'я та рухової підготовленості молоді знаходяться в межах від низького до середнього. Недостатнім виявлено розвиток витривалості, швидкісно-силових якостей та гнучкості. Психічне здоров'я учнівської молоді цілком задовільне. Психоемоційний стан школярів знаходиться в межах норми.

Дослідження проблеми формування здорового способу життя учнівської молоді у педагогічній теорії та практиці, аналіз змісту здорового способу життя, аналіз методичних підходів до формування позитивного мотиваційно-ціннісного ставлення до власного здоров'я та його збереження, вивчення можливостей реалізації завдання формування стереотипів здоров'язбережувальної поведінки у процесі фізичного виховання дозволили обґрунтувати структурно-системний підхід до обраної проблеми та розробити модель управління формуванням здорового способу життя студентів засобами боротьби на поясах «Алиш» у позааудиторній фізкультурно-спортивній роботі, де визначено у системі взаємозв'язків компоненти здорового способу життя; зміст, форми, засоби і методи його формування у процесі занять; фактори, що впливають на його реалізацію; критерії оцінювання та рівні сформованості.

Вивчення та систематизація наукових підходів та практичного досвіду до формування здорового способу життя учнівської молоді у процесі навчання дозволили виділити ряд організаційно-педагогічних умов, що забезпечують ефективність реалізації цього завдання у процесі фізичного виховання: створення активного освітнього середовища; формування у школярів здоров'я творчих мотивів та ціннісної установки на досягнення особистого благополуччя; створення здоров'язбережувального середовища; забезпечення самостійності у діяльності і поведінці; реалізація індивідуального підходу шляхом урахування можливостей та інтересів учнів основної школи.

Ефективність впровадження методики формування культури здоров'я у позаурочну фізкультурно-спортивну роботу у зв'язку з неоднозначністю підходів оцінюється з урахуванням практичного дотримання стереотипів здоров'язбережувальної поведінки та фактичного збільшення умовної кількості здоров'я.

Список використаної літератури:

1. Бондар Т. В. Формування здорового способу життя молоді : Навч.-метод. посіб. / Т. В. Бондар, О. Г. Карпенко, Д. М. Дикова-Фаровська, Н. М. Комарова, І. В. Пеша; ред.: О. О. Яременко; Укр. ін-т соц. дослідж. - К., 2005. - 116 с.
2. Кабаева В.М. Формирование осознанного отношения к собственному здоровью у подростков: Дис. ... канд. психол. наук: 19.00.07, / Кабаева Валентина Миколаївна.– М., 2002. – 280 с.
3. Лісіцин Ю.П. Громадське здоров'я і охорона здоров'я: Підруч. / Ю. П. Лісіцин. – М., 2002. – 254 с.
4. Міхеєва Л. Особливості формування здорового способу життя у молодого покоління / Л. Міхеєва // Освіта регіону. – 2011. – № 3. - С. 318-321.
5. Навчання здорового способу життя на засадах розвитку навичок через систему шкільної освіти: оцінка ситуації / [Балакірева О.М., Ващенко Л.С., Сакович О.Т., Дуплянко П. Ю.]. – К.: Державний інститут проблем сім'ї та молоді, 2004. – 108 с.
6. Паффенбергер Ральф. Влияние двигательной активности на состояние здоровья и продолжительность жизни / Р. Паффенбергер, Ли И-Мин // Наука в олимпийском спорте "Спорт для всех". – К., 2000. – С. 7-10.
7. Сінгаєвський С.М. Поняття “здоров'я” як кінцева мета фізичного виховання в школі / С. М.Сінгаєвський, А. О.Леоненко, М. В. Зубаль // Концепція розвитку галузі фізичного виховання і спорту в Україні: Зб. наук. праць. – Рівне: Принт Хауз, 2001. – Вип. 2. – С.181-184.

*Горохівський Тарас Андрійович,
магістр I курсу,
Спеціальності «014 Середня освіта
(фізична культура)»*

*Науковий керівник:
кандидат педагогічних наук, доцент
Дьоміна Жанна Геннадіївна*

«Обґрунтування первинного відбору школярів у секції зі спортивних ігор на основі оцінки вікових особливостей психофізичного розвитку»

Проблема пошуку рухово обдарованих дітей в умовах шкільної освіти набуває особливого значення, оскільки, за даними дослідників В.Г. Ареф'єва [1], І.Д. Глазиріна [2] наразі спостерігається стабільне зниження кількості здорових учнів та значне прискорення темпів фізичного розвитку сучасних дітей.

Відмінності у темпах біологічного дозрівання організму дітей пов'язані з індивідуально-типологічними особливостями фізичного розвитку та зумовлюють не тільки різний рівень морфофункціональних можливостей дітей одного віку і статі, а й детермінують сенситивні періоди розвитку рухових здібностей до занять певним видом спорту [2].

Аналіз змісту фізичних навантажень та особливостей рухової діяльності в ігрових видах спорту (футбол, баскетбол, волейбол, гандбол) свідчить, що їм властиві загальні риси, притаманні ігровій діяльності. Так, для ігровиків важливими руховими здібностями є витривалість (відносно тривалості ігрового часу, проведеному на майданчику), вибухова сила (відносно кількості та ефективності ривків, стрибків, силових передач і подач м'яча), відчуття простору, часу та м'язових зусиль (відносно точності виконання технічних прийомів, влучності передач, ударів та кидків), швидкість (відносно часу рухової реакції, часу подолання відстані, прискорень), загальна координація рухів (об'єднання окремих технічних прийомів у комбінації). Крім того, врахування залежності досягнень у командних видах спорту від морально-вольових якостей особистості визначає структуру загальної ігрової перспективності дітей під час відбору до шкільних секцій зі спортивних ігор [3; 4]. Таким чином, ефективність ігрової діяльності залежить від цілого комплексу морфофункціональних, рухових, психофізіологічних показників розвитку організму тих, хто займається

В умовах шкільної освіти однією із форм фізичного виховання дітей є секція з виду спорту, де вирішуються завдання початкової підготовки та здійснюється відбір у ДЮСШ. Заняття у шкільних секціях - це можливість отримати оптимальний обсяг рухового навантаження на тлі підвищення майстерності учнів в обраному виді спорту.

Оптимальним віком для первинного відбору дітей у секції спортивних ігор вважають 8-9 років, проте граничний вік початку занять доволі високий порівняно з іншими видами спорту. Первинний відбір потенційно придатних дітей до занять спортивними іграми здійснюється на основі оцінювання індивідуальних характеристик особистості, а саме: антропометричних даних, конституційних особливостей та функціональних можливостей, стану здоров'я та сенсорних аналізаторів, рівня розвитку фізичних якостей (переважно швидкісно-силових) та координаційних здібностей, здатності до оперативного вирішення рухових завдань, властивостей нервової системи та психоемоційної стійкості [5, с. 53].

У комплексі інформативних показників, що повинні враховуватися при відборі школярів у секції спортивних ігор, окрім схильності до занять спортом та загальної ігрової обдарованості, на думку Т. В. Павлової [4], варто виділяти спеціальну обдарованість, на

якій базується потенційна перспективність у конкретному виді спортивної гри, чи то баскетбол, чи то волейбол, чи то футбол, чи то гандбол. Широкий діапазон вікових границь для організації первинного відбору у секції спортивних ігор та специфічні вимоги до морфофункціональних особливостей розвитку організму спортсменів-ігровиків, зумовлені специфікою конкретного виду, визначає необхідність дослідження вікових особливостей структури спортивної обдарованості школярів. Це пов'язано з вивченням інформативних показників розвитку організму дітей конкретного віку, що зумовлюють успішність занять певним видом спортивної гри та розробкою науково обґрунтованих критеріїв прогнозування ігрової перспективності школярів на основі відповідності їх індивідуального розвитку вимогам специфіки гри.

Список використаної літератури:

1. Арефьев В.Г. Здоров'я підлітків і рухова активність / В.Г. Арефьев // Спортивний вісник Придніпров'я, 2011. – № 2. – С. 21–23.
2. Глазирін І.Д. Основи диференційованого фізичного виховання / І.Д. Глазирін. – Черкаси: Відлуння-Плюс, 2003. – 352 с.
3. Губа В. П. Основы распознавания раннего спортивного таланта: учеб. пособие для вузов физ. культуры / В. П. Губа. – М.: Терра-Спорт, 2003. – 208 с.
4. Павлова Т.В. Комплексна оцінка здібностей дітей при відборі в ігрові види спорту на етапі початкової підготовки: дис. ... канд. наук з фіз. вих. і спорту : 24.00.01; Тетяна Віталіївна Павлова / НУФВСУ. — Київ, 2011. — 212 с.
5. Семенова Г.И. Спортивная ориентация и отбор для занятий различными видами спорта : учеб. пособие / Г.И. Семенова. - Екатеринбург : Изд-во Урал. ун-та, 2015. - 104 с.

*Дмитрієв Іван Олегович
магістр I курсу
спеціальності «014 Середня освіта (Фізична культура)»*

*Науковий керівник:
кандидат педагогічних наук,
доцент кафедри теорії та методики фізичного виховання
Малечко Тетяна Анатоліївна*

«Особливості проведення секційних занять з баскетболу для учнів старшої школи з урахуванням їх місця проживання»

В наш час істотно зростає роль фізичної культури і спорту як фактора вдосконалення людини і суспільства. Здоровий спосіб життя в цілому, фізична культура і спорт зокрема є соціальним феноменом, об'єднуючою силою і національною ідеєю, що сприяє розвитку сильної держави і здорового суспільства.

У той же час в умовах економічної нестабільності суспільства, погіршення екології, ослаблення профілактичних заходів охорони здоров'я, ряду негативних тенденцій в сфері шкільної освіти поки ще слабо виражена позитивна мотивація здорового поведінки школярів.

На сучасному етапі розвитку суспільства одним з першочергових завдань держави є удосконалення системи фізичного виховання учнівської молоді (Ж. Г. Дьоміна, О. В. Тимошенко) [4].

Україна є аграрно-індустріальною державою, а тому кількість міських і сільських загальноосвітніх навчальних закладів розподілена майже порівну. Однак діючі навчальні

програми з предмету «Фізична культура» недостатньо відображають специфіку організації фізичного виховання у сільських школах (А. Борисенко).

За даними К. М. Сидорченко, Ю. Трофим'яка, особливості сучасних умов життя в сільській місцевості вплинули на погіршення рівня фізичної підготовленості сільських мешканців, першочерговими причинами яких є зниження соціальної захищеності населення та загального рівня життя, недостатнє фінансування освітніх закладів, недосконалість системи медичного обслуговування та низький інтерес підростаючого покоління до власного здоров'я [1,2].

На думку вчених В. Б. Лебединцева, П. Є. Решетнікова, І. С. Соловецького, П. Т. Фролова, організація освітнього процесу в таких школах має ряд істотних особливостей, тому що вони в основному є малокомплектними, а можуть бути відсутніми не тільки паралельні класи, але іноді й окремі класи. При цьому організація фізичного виховання дітей і підлітків сільських шкіл з малою наповнюваністю має свої позитивні і негативні особливості [3].

Баскетбол є одним з основних засобів розвитку у школярів основних рухових якостей та інтелектуальних здібностей, покращенню антропометричних показників, підвищенню працездатності в широкому віковому діапазоні (В. В. Кузін, С. А. Палієвський).

Враховуючи вплив психофізіологічних показників розвитку старшокласників та успішність у баскетболі, ефективним у побудові освітнього процесу є акцентоване застосування прийомів баскетболу як засобів розвитку психофізіологічних здібностей і на цій основі систематичне поповнення рухового досвіду учнів. Передбачалося, що ступінь виразності кожного із досліджуваних психофізіологічних факторів є значущим та ефективним у навчанні рухових дій з баскетболу – кидків, передач, ведення, подвійного кроку. При підборі засобів навчання баскетболу ми передбачали необхідним розвиток м'язових відчуттів, швидкості рухових реакцій, частоти рухів, просторової точності та часової орієнтації. Навчання ігрових дій відбувалося згідно загальноприйнятим етапам навчання. Вправи для розвитку психофізіологічних показників пропонувалися на етапі поглибленого навчання під час формування рухової навички. На уроках фізичної культури в сільських малокомплектних школах вчителю для ефективного навчання ігровим діям у баскетболі слід систематично застосовувати загально- і спеціально-підготовчі координаційні та швидкісні вправи, широко використовуючи повторний, коловий, ігровий і змагальний методи. При проведенні спортивних і рухливих ігор та естафет можна формувати команди з різних класів і проводити навчальні ігри 2x2, 3x3, 5x5, ігри на одній половині баскетбольного майданчику за спрощеними правилами для кращого опанування руховими діями.

Список використаної літератури:

1. Колос В.М. Баскетбол: теорія і практика / В.М. Колос. – Мінськ.: Полімя, 1988. – 167 с.
2. Спирин М.П. Физическое воспитание в малокомплектной школе. Особенности педагогического процесса в малокомплектной школе / М.П.Спирин.- М.:Просвещение,1991.-С.62-82.
3. Суворова Г.Ф. Инновационные процессы в сельской школе / Г.Ф. Суворова // Школа будущего рождается сегодня. – М., 1995. – С. 58-63.
4. Тимошенко О.В. Основні напрями модернізації системи фізичного виховання школярів на сучасному етапі розвитку суспільства / О.В. Тимошенко, Ж.Г. Дьоміна // Фізична культура і спорт. – 20 - № . – С.

*Коденець Вікторія Степанівна,
магістр I курсу,
Спеціальності «014 Середня освіта
(фізична культура)»*

*Науковий керівник:
доктор педагогічних наук, професор
Тимошенко Олексій Валерійович*

«Педагогічний контроль координаційних здібностей учнів основної школи в процесі занять фут залом»

Аналіз спеціальної науково-методичної літератури підтверджує значущість розвитку координаційних здібностей учнів основної школи в процесі занять фут залом [2]. При цьому виявлено, що в останні роки помітно зросла кількість досліджень, предметом яких стало використання інформаційно-комунікаційних технологій під час розвитку координаційних здібностей школярів [1,3]. Однак новітні технології на уроках фізичної культури в загальноосвітніх школах використовуються недостатньо, вони не набули широкого, науково обгрунтованого застосування. Крім цього, визначено, що контроль та оцінювання розвитку координаційних здібностей учнів основної школи повинен ґрунтуватися на комплексності та системності, урахуванні вікових закономірностей фізичного та психічного розвитку їх організму [5]. Це дасть змогу прогнозувати, контролювати динаміку змін та здійснювати оцінку координаційних здібностей учнів основної школи в процесі занять футзалом [4].

З метою вивчення інформаційно значущих показників для координаційних здібностей учнів основної школи в процесі занять футзалом був використаний кореляційний аналіз у кожній віковій та статевій групі досліджуваних. При цьому встановлено, що вікова динаміка показників координаційних здібностей учнів 5-9 класів має певні особливості, характеризується гетерохронністю й певною відмінністю в навчальних досягненнях учнів у процесі занять футзалом (при $p < 0,05$). Зафіксовано вплив різних антропометричних і психофізіологічних особливостей розвитку організму, показників фізичної підготовленості та стану соматичного здоров'я дітей середнього шкільного віку на результативність виконання ними координаційних здібностей у футзалі в кожній віковій і статевій групі ($p < 0,05$).

Розроблено методику контролю координаційних здібностей учнів основної школи під час занять футзалом, що базується на використанні сучасних інформаційно-комунікаційних технологій, середовища програмування, діагностики, вимірювання, хронометрування, кореляційного та регресійного аналізів. За допомогою цих методів дослідження ефективно забезпечується попередній, поточний і підсумковий контроль координаційних здібностей учнів, що побудований з урахуванням результатів вихідних обстежень лікарсько-педагогічного контролю морфофункціонального розвитку та фізичної підготовленості учнів, передбачає оцінку реакцій організму на фізичне навантаження, мобільні операції під час уроку, оцінку поточних станів, систематизацію й узагальнення координаційних здібностей учнів, цілісного оцінювання системи занять з футзалу в межах завершального етапу контрольованого процесу.

Ефективність методики оцінювання координаційних здібностей учнів основної школи в процесі занять футзалом підтверджена рядом позитивних зрушень як у показниках мотиваційно-ціннісного компоненту, так і виконанні технічних прийомів учнів середніх класів загальноосвітніх шкіл. Так, відвідуваність уроків фізичної культури у хлопців 5-9 класів загальноосвітніх навчальних закладів підвищилася на 13,35%, а у дівчат – на 17,78 %, кількість учнів, які вважають, що їх успішність під час вивчення футзалом в школі оцінюється об'єктивно, збільшилася на 27% (при $p < 0,05$). За всіма

показниками координаційних здібностей школярів у футзалі зафіксовано достовірне покращення результатів в експериментальній групі по відношенню до контрольної групи (при $p < 0,05$). Це відбувається внаслідок наявності доступного нормативу, що дає можливість за рахунок старанності в навчанні отримати високий результат і, в свою чергу, мотивує школяра, він більш наполегливо й свідомо виконує вправи, що призводить до покращення рівня координаційних здібностей.

Список використаної літератури:

1. Васильчук А.Г. Динаміка показників фізичної і техніко–тактичної підготовленості школярів під впливом уроків з футболу на основі комп'ютерних технологій // Педагогіка, психологія та медико-біологічні проблеми фізичного виховання і спорту: Зб. наук. пр. / За ред. С.С. Єрмакова. – Х, 2003. – №10. – С. 9-18.
2. Лях В.И. Координационные способности: диагностика и развитие: Уч. пособие / В.И. Лях. – М.: Дивизион, 2006. – 290 с.
3. Марущак М. О. Організаційно-методичні умови здійснення оцінювання навчальних досягнень учнів основної школи в процесі навчання футболу / М. О. Марущак // Наукові записки Бердянського державного педагогічного університету. Серія: педагогічні науки. – Вип. 2. – Бердянськ, 2017. – С. 114-120.
4. Осташев П.В. Прогнозування здібностей футболіста / П.О.Осташев. – М.: Фізична культура і спорт, 1982. – 96
5. Романюк В.П. Комплексна оцінка впливу занять футболом в умовах різних рухових режимів на морфофункціональний розвиток школярів 11-17 років: Автореф. дис. ...канд. наук з фізичного виховання і спорту: 24.00.02. // Харківс. держ. ак-мія фізичної культури. – Харків, 2007. – 19 с.

*Мордвінова Дар'я Миколаївна,
студентка IV курсу,
Спеціальності «Середня освіта
(фізичка культура)»*

*Науковий керівник:
кандидат пед. наук, доцент
Тимчик Микола Валерійович*

«Проблема гендерного підходу у фізичному вихованні учнів основної школи»

Актуальність впровадження гендерної проблематики до освітньої системи України на початку XXI ст. пов'язана з позитивними тенденціями розвитку шкільної освіти, а саме: варіативністю, дитино центризмом, відкритістю до суспільства та особливо – з якістю освіти, рівним доступом обох статей до різних сфер суспільного життя, що в майбутньому визначатиме гідні умови життєдіяльності жінок та чоловіків. Важливими компонентами гендерної соціалізації особистості є гендерна освіта та гендерне виховання. У шкільному віці відбувається формування ролевих позицій чоловіка і жінки [1].

Сфера фізичної культури в силу своєї специфіки виступає особливо адекватно для здійснення гендерного підходу, гендерних досліджень в спробах вирішення безлічі існуючих соціальних і соціально-психологічних проблем.

Впровадження гендерних підходів є питанням соціальної справедливості і необхідним для забезпечення рівноправного та стійкого людського розвитку, в тому числі і фізичного. Значну роль у процесі соціалізації відіграє фізичне виховання. Справжня рівність не передбачає нівелювання статі, але враховує в процесі фізичного виховання специфіку життєвих інтересів та психологічних відмінностей дівчат і хлопців [3].

У фізичному вихованні дітей та молоді в основному закладено статевий диморфізм, що базується на біологічних відмінностях між чоловіками і жінками.

Під терміном «гендерний підхід», вчені розглядають як сукупність уявлень, які припускають, що відмінності в поведінці і сприйнятті чоловіків і жінок визначаються не стільки їх фізичними можливостями, скільки соціальним чинником як виховання, і поширеними в соціумі уявленнями про чоловіче та жіноче [2].

Заняття з фізичної культури, спираючись на гендерний підхід, повинні будуватися з урахуванням гендерних особливостей тих хто займається, актуалізуючи їх гендерні ролі, формуючи розуміння про призначення чоловіка і жінки в суспільстві та регуляцію навантажень під час занять, що вимагає від викладача відповідних знань.

Фізична культура також може бути засобом гендерної соціалізації, тому що в процесі фізичного виховання вирішуються не тільки завдання, що замикаються на особливостях окремого виду виховання, а й загальні завдання, переслідувані в соціальній системі виховання в цілому. За допомогою підбору засобів і методів фізкультурно-спортивної діяльності, орієнтації на бажані види рухової активності школярів закріплюються моделі поведінки і особистісні якості, що формують гендер [4].

Сучасні дослідження (Перегінець, 2019 р.) свідчать, що серед модулів навчальної програми юнакам більш до вподоби елементи єдиноборств, а для дівчаток – спортивні танці. Тому для реалізації інтересів учнів (в даному випадку учнів старших класів) слід на початку навчального року проводити анкетування. Також існують розбіжності між юнаками і дівчатами в прояві фізичних здатностей, які слід враховувати. Так, за даними досліджень у юнаків відстають від вікової норми показники м'язів черевного пресу і нижніх кінцівок, а у дівчат зафіксовано низький рівень витривалості. Тому крім анкетування доцільно планувати педагогічне тестування на початку та наприкінці навчального семестру.

Висновок: Аналіз обмеженої кількості публікацій щодо гендерного підходу у процесі фізичного виховання школярів, стосується загалом, обліку біологічної статі при проведенні спортивно-оздоровчих занять та формуванні інтересів, мотивів до занять фізичними вправами, що підтверджує недостатній рівень розробленості проблеми гендерного підходу у фізичному вихованні.

Список використаної літератури:

1. Кравець В. П. «Гендерна педагогіка» – Тернопіль: Джура, 2003. – 416 с.
2. Марченко О. Гендерні особливості формування інтересів та ціннісних орієнтацій у сфері фізичної культури школярів / О. Марченко // Спортивний вісник Придніпров'я. – 2013. – № 2. – С. 75–78.
3. Марченко О. Ю. Особливості гендерної ідентичності у школярів різного віку // Педагогіка, психологія та медико-біологічні проблеми фізичного виховання і спорту. – 2014. – № 1 – С. 37-41.
4. Шиян О., Фащук О. Проблеми гендерних стереотипів та дисбалансу у сфері фізичної культури і спорту // Спортивна наука України. – 2012. – № 3 (47). – С. 40-44

*Невадовський Станіслав Вікторович,
магістр I курсу,
Спеціальності «014 Середня освіта (Фізична культура)»*

*Науковий керівник:
кандидат педагогічних наук, доцент
Дьоміна Жанна Геннадіївна*

«Значення розвитку координаційних здібностей молодших школярів у процесі фізичного виховання»

Збереження і зміцнення здоров'я учнівської молоді належить до найбільш значущих проблем сучасності. Для розвитку і вдосконалення фізіологічних систем потрібен оптимальний об'єм рухової діяльності. Л.Д. Назаренко [5] вважає, що одним із важливих факторів здоров'я школярів є досягнення ними необхідного рівня рухових та координаційних здібностей.

Значення координаційних здібностей для занять багатьма видами рухової діяльності дуже важливе, за даними багатьох авторів вони є основою для управління рухами, навчання фізичних вправ та техніки різних видів спорту [1-5 та ін.]. Тому їх розвиток має важливе значення для фізичного виховання школярів.

Обґрунтовуючи значення розвитку координаційних здібностей у дітей шкільного віку, В.І. Лях [4] визначає, що координаційні здібності це, по-перше, здатність швидко опановувати нові рухові дії (здатність швидко навчатися) і, по-друге, здатність швидко і більш координовано перебудовувати рухову діяльність в умовах раптової зміни обставин. Останню здатність іноді розглядають як здатність до моторної адаптації, що виявляється у відносно стандартних і несподіваних ситуаціях, які швидко змінюються. Т.Ю. Круцевич [6] виділяє такі види координаційних здібностей: здатність оцінювати і регулювати просторові, просторово-часові, динамічні параметри рухів; здатність зберігати стійку рівновагу; здатність відчувати і засвоювати ритм; здатність довільно розслабляти м'язи; здатність узгоджувати рухи в руховій дії; координованість рухів (спритність).

Якщо координаційне вдосконалення старших учнів спрямоване на підготовку молоді до важких умов сучасного виробництва і високого темпу життя, то у молодшому шкільному віці відбувається «закладка фундаменту» для накопичення знань, умінь і навичок при виконанні вправ на координацію [3]. Молодший шкільний вік найбільш сприятливий для розвитку у дітей практично всіх фізичних якостей і координаційних здібностей, що реалізуються в руховій активності [1; 2; 5].

У працях В.Г. Ареф'єва [1]] визначено, що основним засобом розвитку координаційних здібностей є фізичні вправи підвищеної координаційної складності та з елементами новизни. Складність фізичних вправ можна збільшити за рахунок зміни просторових, часових і динамічних параметрів, а також за рахунок зовнішніх умов, змінюючи порядок розташування снарядів, їх вагу, висоту; змінюючи площу опори або збільшуючи її рухливість у вправах на рівновагу тощо; комбінуючи рухові навички; поєднуючи ходьбу зі стрибками, біг і ловлю предметів; виконуючи вправи по сигналу або за обмежений час тощо

Л.В. Волков [2] наголошує, що для розвитку координаційних здібностей використовують методи, які зазвичай застосовують при формуванні та вдосконаленні рухових навичок: цілісного вправи, розчленованого вправи, стандартного вправи, варіативного (змінного) вправи, ігровий і змагальний.

Отже, високий рівень розвитку координаційних здібностей дозволяє школярам швидше навчатися різних рухових умінь та навичок, вміти керувати своїми рухами за просторовими, часовими, динамічними параметрами, засвоїти техніку різних видів спорту. Особливості побудови освітнього процесу в сучасній школі обґрунтовує

необхідність підвищення уваги до вдосконалення методики координаційної підготовки школярів, особливо у молодших класах.

Список використаної літератури:

1. Арефьев В. Г. Основы теории та методики физического воспитания: учебник / В.Г.Арефьев. – Кам'янець-Подільський : ПП Буйницький О.А., 2011. - 368 с.
2. Волков Л.В. Система управления развитием физических способностей детей школьного возраста в процессе занятий физической культурой и спортом: автореф. дис. ... докт. пед. наук: 13.00.04. - Москва, 1989. - 40 с.
3. Матвеев Л. П. Теория и методика физической культуры. Введение в предмет: учебник / Л. П. Матвеев. – 4-е изд., стер. – М.: Омега-Л; СПб. : Лань, 2004. – 160 с.
4. Лях В.И. Координационные способности: диагностика и развитие: Уч. пособие / В.И. Лях. –М.: Дивизион, 2006. - 290 с.
5. Назаренко Л.Д. Развитие двигательных-координационных качеств как фактор оздоровления детей и подростков / Л.Д. Назаренко. – М.: Теория и практика физической культуры, 2001. – С. 43-46.
6. Теорія і методика фізичного виховання: [підруч. для студ. вищ. навч. закл. фіз. виховання і спорту] : у 2 т. / за ред. Т. Ю. Круцевич. – К.: Олімпійська література, 2008. – Т. 1. – 391 с. ; Т. 2. – 366 с.

*Петриченко Юлія Олегівна,
студентка III курсу,
Спеціальності «Фізична терапія, ерготерапія»*

*Науковий керівник:
кандидат пед. наук, доцент
доцент кафедри теорії та методики фізичного виховання
Дьоміна Жанна Геннадіївна*

«Гіподинамія в дітей шкільного віку»

У сучасному світі разом з появою науково-технічного прогресу з'явилась деградація значення руху у житті людини. Зростання гіподинамії вважається тривожною тенденцією, яка характеризується зниженням рухової активності людей, зокрема дітей шкільного віку. Для дітей гіподинамія набагато небезпечніша, ніж для дорослих. Це обумовлено тим, що дитячий організм тільки формується, і рух йому необхідно для правильного і гармонійного розвитку. Гіподинамія різко затримує формування організму, негативно впливає на розвиток опорно-рухового апарату, серцево-судинної, ендокринної та інших систем організму [2, с. 171].

Важливість рухової активності та її вплив на здоров'я людини описується у публікаціях таких авторів, як Ільченко С., Зошук Л. та Яворська Т. [5]. Також досліджували гіподинамію і світові науковці Аладдін Г. Шадідь, Кароліна А. Макера, Річард А. Шаффер, Соня Джайн, Лінда К. Галло, Майкл Дж. Ламонта, Олександр П. Рейнер, Чарльз Коуперберг [6, с. 175].

Упродовж останніх років особливе занепокоєння викликає стан здоров'я дітей шкільного віку, оскільки близько 80 – 90 % випускників шкіл мають значні відхилення у стані здоров'я. Тому ця проблема є головною серед низки завдань сучасного світу[1, с. 59].

За підсумками проведення щорічного медичного огляду школярів в 2018 р. лише 39,3 % є здоровими, 41,1 % вже мають певні відхилення, відносяться до групи ризику. 17,8

% школярів мають хронічні захворювання та спостерігаються у тих чи інших фахівців, а 1,6 % мають інвалідність [3].

Дослідження Є. Г. Булича, И. В. Муравова переконливо доводять, що захворюваність учнів у стані гіподинамії вдвічі вища, ніж у їхніх ровесників з нормальним рівнем фізичної активності. Крім того, гіподинамія в дитячому й підлітковому періодах є чинником ризику серйозних порушень здоров'я в дорослому віці[5].

Про те, як уникнути гіподинамії, пишуть багато, але дослідження показують, що як школярі, так і батьки погано, на жаль, прислухаються до голосу вчених.

Профілактика гіподинамії має бути комплексною і не зупиняється лише на фізичних вправах, а вимагає також чіткої організації режиму навчання і відпочинку, сну та харчування. Тільки за рахунок поєднання цих засобів можливо підтримання здорового способу життя та подолання однієї з найнебезпечніших хвороб XXI століття [5].

Зарубіжні дослідники А. R. Cooper, A. Page, K. R. Fox, J. Misson, вважають, що одним із шляхів боротьби із гіподинамією у дітей є пропаганда в сім'ї здорового способу життя. Спільний відпочинок під час вихідних та святкових днів, канікул повинен бути активним [7]

Отже, аналіз науково – методичної літератури свідчить про суттєве зростання порушень у стані здоров'я серед дітей шкільного віку. Також, аналізуючи статистичні дані можна зауважити на недостатню рухову активність дітей шкільного віку.

У висновку зазначимо, що науково-технічний прогрес хоч і полегшує життя, надає більше можливостей для навчання та розвитку дітей, проте не слід не забувати – він завдає значного негативного впливу на організм дитини, одним із проявів якого є виникнення і розвиток гіподинамії. Усе вище сказане має невеликі, але рішучі кроки у подоланнігіподинамії.

Список використаної літератури:

1. Апанасенко Г. Л. Проблема управління здоров'ям людини. *Наука в олімпійському спорті*. 2016. С. 56-60.
2. Габелкова О. Є., Луценко О. Л. Конструювання методики схильності до низької фізичної активності процедура та результати. *Психологія: реальність і перспективи: збірник наукових праць Рівненського державного гуманітарного університету*. 2017. Випуск 8. С. 171-175.
3. Гіподинамія: симптоми, наслідки та профілактика: веб-сайт. URL:<https://www.dua.com.ua/health/item/1039-gipodinamiya-simptomi-naslidki-ta-profilaktika.html> (дата звернення: 24.03.2020).
4. «Ефект Ніколаєва» і школа: веб-сайт. URL: <https://obrzdrazv.livejournal.com/3010.htm>(дата звернення: 24.03.2020).
5. Зошук Л. А., Яворська Г. Є. Формування здорового способу життя старшокласників засобами фізичного виховання. *Ступенева педагогічна освіта в умовах євроінтеграційних процесів: веб-сайт*. URL: <http://eprints.zu.edu.ua/id/eprint/8117> (дата звернення: 24.03.2020).
6. Aladdin H. Shadyab, Caroline A. Macera, Richard A. Shaffer. Associations of Accelerometer-Measured and Self-Reported Sedentary Time With Leukocyte Telomere Length in Older Women. *American Journal of Epidemiology*. 2017. Том 185. Випуск 3. С. 172 - 184.
7. Cooper A. R. Physical activity patterns in normal, overweight and obese individuals using minute-by-minute accelerometry. A. Page, K. R. Fox, J. Misson // *European Journal of Clinical Nutrition*. – 2018. P. 887-894.

*Путін Олександр Юрійович,
магістр I курсу,
Спеціальності «014 Середня освіта
(фізична культура)»*

*Науковий керівник:
кандидат педагогічних наук, доцент
Дьоміна Жанна Геннадіївна*

«Зумовленість диференціації змісту навчання фізичної культури молодших школярів»

В останнє десятиріччя спостерігається стабільна тенденція до погіршення здоров'я школярів з віком. За даними О. Д. Дубогай, близько 90 % учнів закладів загальної середньої освіти мають різні відхилення в стані здоров'я, понад 50 % – незадовільну фізичну підготовленість [3].

Засоби фізичної культури мають найбільш природний та потужний позитивний вплив на здоров'я та фізичний розвиток учнівської молоді за умови раціонально організованої рухової активності. Як зазначає О. В. Тимошенко, попри визначальне значення оздоровчих завдань фізичної культури в школі, не слід забувати її освітню цінність – набуття школярами життєва необхідного рухового досвіду [5]. Освітня роль уроків фізичної культури полягає насамперед у навчанні фізичних вправ учнів – умінь та навичок у руховій діяльності та успішне їх застосування у різних життєвих ситуаціях. Не викликає сумніву те, що чим більший руховий досвід має учень, тим швидше та успішніше він засвоює нові вправи та має вищий рівень фізичної підготовленості. При цьому важливу роль має не тільки правильна методика навчання фізичних вправ, але й раціональне дозування фізичних навантажень.

Дослідження В. Г. Ареф'єва доводять, що традиційні підходи до дозування фізичних навантажень ґрунтуються на використанні середньовікових норм, не враховуючи при цьому індивідуальну варіабельність морфофункціональних даних, темпів біологічного розвитку, адаптаційних можливостей, типу нервової системи, інтересів і потреб школярів. Перспективним для оптимізації змісту уроків фізичної культури є диференційований підхід, що передбачає раціональний підбір і розподіл фізичних навантажень та дозволяє кожному учневі займатися в оптимальному руховому режимі [1]. При цьому успішність навчання фізичної культури залежить від вибору тих засобів і методів, що адекватно відповідають інтересам та можливостям організму учнів [4].

Не викликає сумніву той факт, що мотивація до рухової активності, а також рухова база школярів закладаються у початкових класах, тому правильний підбір освітнього впливу фізичних вправ забезпечується взаємодією біологічних та психічних чинників, заснованих на індивідуальних особливостях учнів початкових класів.

Існує низка варіантів диференціації учнів на однорідні підгрупи, засновані не тільки на врахуванні їх інтересів, стану здоров'я та рівня фізичного розвитку, а й соматотипологічного профілю, темпів біологічного розвитку, властивостей психіки, функціональних можливостей організму тощо [2].

Не знижуючи високу цінність існуючих методичних розробок, у загальному питанні вибору оптимального критерію диференціації у процесі навчання фізичної культури молодших школярів не вирішене. Крім того, відсутні чіткі обґрунтування причин недостатньої навчальної успішності у процесі навчання фізичної культури школярів однакових психофізичних можливостей. Крім цього, недостатньо досліджене питання формування рухових умінь та навичок школярів в умовах колективної класно-урочної системи навчання й індивідуально можливим способом та індивідуальним рівнем засвоєння навчального матеріалу на уроках фізичної культури.

Це обґрунтовує пошук найбільш об'єктивного, ефективного та доступного для вчителів підходу до диференціації навчання фізичної культури молодших школярів.

Список використаної літератури:

1. Арефьев В. Г. Диференціація учнів одного класу і статі на однорідні за морфофункціональним станом групи (аналітичний огляд) / В. Г. Арефьев // Науковий часопис НПУ ім. М. П. Драгоманова. Серія 15. “Науково-пед. проблеми фіз. культури”. – К. : НПУ ім. М. П. Драгоманова, 2013. – Вип. 40. – С. 26–32.
2. Глазирін І.Д. Основи диференційованого фізичного виховання / І.Д. Глазирін. – Черкаси: Відлуння-Плюс, 2003. – 352 с.
3. Дубогай О. Плекаймо здоров'я дитини / О. Дубогай, Н. Маковецька. – Запоріжжя, 2007. – 264 с.
4. Кравчук Я. І. Методика диференційованого підходу до навчання фізичної культури учнів початкової школи / Я. І. Кравчук // Фізичне виховання, спорт і культура здоров'я у сучасному суспільстві. - 2013. - № 1. - С. 110-116.
5. Урок фізкультури передусім має мати оздоровчий характер: [розмова з деканом факультету фізичного виховання, спорту та здоров'я, доктором педагогічних наук Олексієм Тимошенком / підготувала Тетяна Урись] // Україна молода. – Вип. № 029 за 17.03.2020. – Режим доступу: <https://umoloda.kyiv.ua/number/3578/188/> – Назва з екрана. – Дата публікації : 17.03.2020. – Дата перегляду : 18.03.2020.

*Снісар Марина Віталіївна,
магістр I курсу,
Спеціальності «014 Середня освіта (Фізична культура)»*

*Науковий керівник:
кандидат педагогічних наук,
доцент кафедри теорії та методики фізичного виховання
Малечко Тетяна Анатоліївна*

«Особливості організації уроків з фізичної культури для учнів основної школи з відхиленнями у стані здоров'я»

Одним із основних факторів зміцнення та збереження здоров'я сучасної молоді, забезпечення її високої працездатності та якості життя є фізичне виховання [2]. Тому, необхідною умовою гармонійного розвитку школярів є залучення до фізкультурно-оздоровчої діяльності, яка має цілеспрямований вплив на конкретну людину, враховуючи її потреби.

Фізичне виховання у шкільному віці має особливе значення для формування фізичного здоров'я учнів, необхідних у житті рухових умінь та оволодіння основами їх практичного використання. Набуті в школі фізичні, вольові та інші якості стають базою для оволодіння різними професіями в майбутньому.

Розробляючи нові програми і методики з фізичного виховання для учнів спеціальної медичної групи потрібно враховувати особливості не лише фізичного, а й психічного розвитку дітей [2].

Підлітковий вік характеризується складними анатомо-фізіологічними змінами в організмі дитини та статевого дозрівання. Психофізичний розвиток підлітків характеризується великою інтенсивністю і нерівномірністю, супроводжується можливими ускладненнями, які викликані наявністю захворювання, що вимагає оптимального

поєднання розвитку рухових якостей, формування рухового досвіду, виховання морально-вольових якостей, підвищення функціональних та адаптаційних резервів організму [3].

В умовах сьогодення, коли певні захворювання мають великий відсоток дітей шкільного віку, тому питання організації уроків фізичної культури в основній школі є особливо актуальним.

Тому, виникає необхідність у розробці та запровадженні новітніх підходів до організації уроків з фізичної культури учнів, які за станом здоров'я віднесені до спеціальної медичної групи, які будуть більш гнучкими і дозволятимуть вчителям вносити зміни в зміст навчання та диференціювати фізичне навантаження з урахування діагнозу захворювання, статево-вікових, фізичних, психічних особливостей учнів, а також враховувати умови та матеріальне положення, національні і духовні цінності.

Такий підхід матиме позитивний вплив на покращення рівня здоров'я школярів та дасть можливість оволодіти руховими вміння, необхідними для використання у повсякденному житті.

При організації уроків з фізичної культури для учнів спеціальної медичної групи важливо враховувати рухові протипоказання при плануванні фізичних навантажень. Врахування фізкультурно-спортивних інтересів покращують мотивацію школярів, здійснюють вплив на вибір видів фізкультурно-оздоровчої діяльності та пріоритетність змісту занять фізичними вправами [1].

Алгоритм навчання, що враховує фізіологічні механізми формування рухової дії, загальні закономірності навчання, діагноз захворювання та рівень психофізичного розвитку учнів, а зміст і послідовність навчання формується відповідно складності рухової дії та рухових протипоказань.

Такий підхід дає можливість оптимізації освітньо-рухових завдань (заміни вправ однієї спрямованості за наявності рухових протипоказань з метою усунення або зменшення негативного фізіологічного ефекту), що дозволяє учням з відхиленнями в стані здоров'я виконувати посильні рухові завдання та займатися в оптимальному руховому режимі відповідно до обраних видів фізкультурно-оздоровчої діяльності.

Список використаної літератури:

1. Бублей Т. А. Сучасні тенденції у фізичному вихованні учнів основної школи з відхиленнями в стані здоров'я / Т. А. Бублей, Ж. Г. Дьоміна // Фізичне виховання в рідній школі. – Випуск № 5 (111). – 2017. – С. 37-41.

2. Іванова Л. І. Фізичне виховання у спеціальних медичних групах: теорія та методика: [навч. посібник] / Л. І. Іванова, Л. П. Сущенко. – К.: ТОВ «Козарі», 2012. – С. 214.

3. Назаренко Л. Д. Развитие двигательных-координационных качеств как фактор оздоровления детей и подростков / Л. Д. Назаренко. – М.: Теория и практика физической культуры, 2001. – С. 43-46.

*Ткачук Юрій Валентинович,
магістр I курсу,
Спеціальності «014 Середня освіта
(фізична культура)»*

*Науковий керівник:
доктор педагогічних наук, професор
Тимошенко Олексій Валерійович*

«Підвищення рівня соматичного здоров'я учнів початкової школи засобами єдиноборств»

Зважаючи на стійку тенденцію до погіршення здоров'я населення, пріоритетним завданням фізичного виховання у школі є оздоровлення учнівської молоді [1,4]. Проте вирішальним у збереженні й зміцненні здоров'я молодого покоління є активізація здоров'язбережувальної позиції самої особистості, оволодіння знаннями, уміннями й навичками здорового способу життя та їх реалізація у щоденній здоров'язбережувальній поведінці [3,5]. Національна поясна боротьба «Алиш» набирає популярності серед сучасної молоді і завдяки своїй філософії є одним із дієвих засобів підвищення рівня соматичного здоров'я учнів в умовах навчання [2,6].

Однак на теперішній час приділяється недостатньо уваги сучасній системі фізичного виховання у загальноосвітніх навчальних закладах до підвищення рівня соматичного здоров'я школярів, зокрема: обмежену кількість урочних форм з предмету «Фізична культура» для забезпечення необхідного рівня рухової активності молоді; відсутність чіткої технології формування культури здоров'я учнів та системи об'єктивного оцінювання відповідних здоров'язбережувальних компетентностей [7,8]. Наукові дослідження показали наявність низького рівня сформованості культури здоров'я сучасної молоді. При цьому бажання займатися боротьбою на поясах «Алиш» у позаурочний час виявили 47,6% юнаків.

Отримані результати досліджень дали змогу стверджувати, що рівень соматичного здоров'я та рухової підготовленості учнівської молоді знаходяться в межах від низького до середнього. Так, 50,9% респондентів мають рівень соматичного здоров'я нижче середнього, осіб з низьким рівнем – 9,6%. Кількість хлопчиків з середнім рівнем здоров'я - 36,5%, рівень вище середнього мають лише 2,9% школярів. Учні з вище середнього, середнім, нижче середнього та низьким рівнями розвитку рухових якостей складають відповідно 17,3%, 34,1%, 42,3% та 6,3% контингенту. Хлопчиків, які мають високий рівень соматичного здоров'я і фізичної підготовленості, не виявлено. При цьому недостатніми є показники витривалості, швидкісно-силових якостей та гнучкості школярів.

На основі результатів пошуково-констатуючого експерименту було обґрунтовано, розроблено та експериментально апробовано методику підвищення рівня соматичного здоров'я учнів початкової школи засобами боротьби на поясах «Алиш» у позаурочній фізкультурно-спортивній роботі, що включає зміст, засоби, методи і форми реалізації глобальних, виховних, дидактичних та практичних завдань. Методика базується на підвищенні фізичного, психічного та духовного здоров'я підростаючого покоління, формуванні позитивного мотиваційно-ціннісного ставлення до власного здоров'я та здорового способу життя, системи знань, умінь та навичок, що сприяють зміцненню та збереженню здоров'я, працездатності та довголіттю учнівської молоді, а також практичній продуктивній діяльності щодо реалізації здорового способу життя в умовах побуту, навчання та праці

Ефективність впровадження методики підвищення рівня соматичного здоров'я учнів початкової школи засобами боротьби на поясах «Алиш» у позаурочній формі

організації занять оцінюється з позиції сформованості здоров'язбережувальних компетентностей та фактичного збільшення умовної кількості здоров'я. При цьому наприкінці навчального року у школярів, які відвідували гурткові заняття з боротьби на поясах «Алиш», встановлено позитивну динаміку мотиваційного, когнітивного та діяльнісного компонентів сформованості здорового способу життя, а саме: збільшення кількості хлопчиків, які дотримуються правил здорового способу життя (оптимального життєвого режиму та гігієни, достатньої рухової активності, збалансованого харчування та відсутності шкідливих звичок); позитивну динаміку теоретичних знань; зниження захворюваності та збільшення умовної кількості здоров'я за показниками соматичного здоров'я і рухової підготовленості.

Список використаної літератури:

1. Абаскалова Н. П. Методические рекомендации по формированию у школьников здорового образа жизни / Н. П. Абаскалова. – Новосибирск: НГПУ, 2000. – 48 с.
2. Арзютов Г.М. Правила змагань з боротьби на поясах Алиш / Г. М. Арзютов, Д.М. Лахно, П. І. Чіжев, В. Дзюба, К.: НПУ імені М. П. Драгоманова 2009.
3. Гайдаєв Ю.О. Стан здоров'я населення України та забезпечення надання медичної допомоги: Аналітично-статистичний посібник / Ю. О. Гайдаєв, В. М. Коваленко, В. М. Корнацький. – К., 2007. – 97 с.
4. Карпова І. Б. Фізична культура та формування здорового способу життя: [навч. посіб.] / І. Б. Карпова, В. Л Корчинський., А. В. Зотов. – К.: КНЕУ, 2005. – 104 с.
5. Коваленко В.М. Сучасний стан здоров'я народу та напрямки його покращання в Україні: Аналітично-статистичний посібник / В. М. Коваленко. – К., 2005. – 141 с.
6. Лахно Д.М. Розвиток української боротьби на поясах в Україні / Д. М. Лахно, Л. Я. Рябчун // Науковий часопис НПУ імені М. П. Драгоманова. Серія 15. "Науково-педагогічні проблеми фізичної культури (фізична культура і спорт)" – К.: Вид-во НПУ імені М. П. Драгоманова
7. Міхеєва Л. Особливості формування здорового способу життя у молодого покоління / Л. Міхеєва // Освіта регіону. – 2011. – № 3. - С. 318-321.
8. Яременко О. О. Формування здорового способу життя молоді: проблеми і перспективи / О. О. Яременко, О. М. Балакірева, О. В. Вакуленко, М. Ю. Варбан, Л.С. Волинець, О. А. Ганюков, І. Л. Демченко, Н. П. Дудар, Н. М. Комарова; Укр.-канад. проект "Молодь за здоров'я". – К., 2000. – 207 с.

*Чаус Катерина Юріївна,
магістр I курсу,
Спеціальності «017 Фізична культура і спорт»*

*Науковий керівник:
доктор педагогічних наук, професор
Тимошенко Олексій Валерійович*

«Особливості розвитку координаційних здібностей футболісток на етапі спеціальної базової підготовки»

Аналіз і узагальнено науково-методичну літературу щодо особливості організації занять футболом на етапі спеціальної базової підготовки встановили необхідність у процесі занять футболом на цьому етапі спортивної підготовки враховувати особливості морфофункціонального і психічного розвитку організму юних футболісток [2,3,5].

Показано значення використання комп'ютерних технологій на заняттях футболом та впровадження наочних дидактичних мультимедійних засобів навчання на етапі спеціальної базової підготовки юних футболісток [1].

Визначено динаміку рухових умінь, морфофункціонального і психічного розвитку організму дівчаток, які займаються футболом на етапі спеціальної базової підготовки [4]. При цьому морфологічні показники дівчаток на цьому етапі поступово зростають. Ця закономірність відноситься і до розвитку рухових умінь. Що стосується психофізіологічних характеристик організму, то вікова динаміка прояву їх у дівчаток 12-14 років характеризується періодами прискороного розвитку та стабілізації. Однак, вікові зміни прояву психофізіологічних показників у дівчаток мають свої особливості та відмінності від вікової динаміки хлопчиків. Так, у прояві психофізіологічних особливостей розвитку організму зростання показників у дівчаток спостерігається в основному з 12 до 13 років, тоді-як у хлопчиків - з 13 до 14 років ($p < 0,05$).

Результати досліджень дали змогу виявити інформативність антропометричних показників для навчання рухових умінь юних футболісток залежно від віку й статі. Так, у 12, 13 і 15 річних футболістках кількість достовірних взаємоз'язків не виявлено. У 14 річних достовірну ступінь має лише взаємоз'язок між довжиною ноги та швидкістю ведення м'яча ($p < 0,05$). Також було встановлено найбільш інформативні психофізіологічні показники для рухових умінь у дівчаток на етапі спеціальної базової підготовки в процесі занять футболом з урахуванням віку. Так, на виконання технічних прийомів в юних футболістках 12 і 13 років достовірний вплив мають здібності до відчуття часових інтервалів й м'язових зусиль, швидкість реакції, об'єм уваги, вольові якості та рівновага тіла ($p < 0,05$). У 14 -15 років достовірний взаємоз'язок рухових умінь виявлено з відчуттям часових інтервалів й м'язових зусиль, швидкістю реакції, вольовими якостями, об'ємом уваги та рівновагою тіла. При цьому, в цей віковий період для технічних прийомів інформативними є також швидкість переробки інформації та інтенсивність уваги ($p < 0,05$).

На основі визначення найбільш інформативних морфофункціональних і психічних особливостей розвитку організму для оволодіння технічними прийомами юних футболісток на етапі спеціальної базової підготовки розроблена методика диференційованого навчання рухових умінь дівчаток, які займаються футболом залежно від віку.

Формувальний експеримент підтвердив гіпотезу щодо ефективності методики диференційованого навчання рухових умінь дівчаток на етапі спеціальної базової підготовки в процесі занять футболом на основі виявлених показників сформованості основних технічних прийомів. На підставі якісного і кількісного аналізу отриманих результатів (спостереження, анкетування, оцінка експертів, педагогічного тестування, порівняння), а також на основі узагальнення всіх видів діяльності отримані показники, що засвідчують тенденцію до позитивної динаміки формування рухових умінь дівчаток на етапі спеціальної базової підготовки під час занять футболом.

Список використаної літератури:

1. Васильчук А.Г. Динаміка показників фізичної і техніко-тактичної підготовленості школярів під впливом уроків з футболу на основі комп'ютерних технологій // Педагогіка, психологія та медико-біологічні проблеми фізичного виховання і спорту: Зб. наук. пр. / За ред. С.С. Єрмакова. – Х, 2003. – №10. – С. 9-18.
2. Дулібський А.В., Яценко А.Г., Ніколаєнко В.В. Спортивний відбір у футболі: Навчально-методичний посібник / Дулібський А., Яценко А., Ніколаєнко В. – К. Федерація футболу України, 2003. – 152 с.
3. Костюкевич В.М. Модельні показники функціональної підготовленості футболістів. Молода спортивна наука України: Зб. наук. праць з галузі фізичної культури

та спорту. Вип.10: У 4-х т. – Львів: НВФ «Українські технології», 2006. – Т.2. – С. 196-202.

4. Платонов В.Н., Булатова М.М. Координация спортсмена и методика ее совершенствования. – К., КГИФК, 1992. – 51 с.

5. Шамардін В.М. Моделювання підготовленості кваліфікованих футболістів: Навчальний посібник. – Дніпропетровськ. 2002. – 200 с.

СЕКЦІЯ «ФІЛОСОФІЯ»

*Атаманчук Антон Сергійович,
студент ІV курсу,
спеціальності «Філософія»*

*Науковий керівник:
кандидат філософських наук,
доцент
Адаменко Надія Богданівна*

**«Проблема соціального конструювання знання у
філософській спадщині Метью Ліпмана»**

«Філософія для дітей» (Philosophy for Children, далі Р4С) – це міжнародний рух, ініційований Метью Ліпманом і Енн Маргарет Шарп в кінці 1960-х рр., щоб привнести філософське дослідження в практики освіти дітей. Ґрунтуючись на прагматизмі Дж. Дьюї, вчені запропонували свою «реконструкцію філософії» у вигляді цілісної програми, що складається з філософських новел для дітей і методичних посібників для вчителів, щоб викладачі, починаючи від дошкільної ланки і до старшої школи, мали інструмент для створення «спільнот філософського дослідження» (далі СФД), тобто безпечних освітніх просторів, де отримують можливість обмінюватися ідеями по таким філософським питанням, як істина, дружба, справедливість тощо. «СФД – це демократичний простір, завдяки якому навички творчого, критичного і зацікавленого мислення виробляються у дітей, щоб вони згодом стали демократично налаштованими громадянами, яких так потребує наше суспільство» [1].

Концепція Р4С була створена в Інституті по просуванню філософії для дітей в Монклерському державному університеті США і поступово поширилася в більш ніж 40 країнах, в яких тепер застосовуються різні види філософських практик з дітьми, інваріантні моделі авторів-засновників. У країнах з багатою освітньою і філософською традицією, таких як Франція і Італія, з'явилися численні диференціації цієї програми, так само як по всьому світу досвід її застосування є досить популярним.

Питання про політичний вплив, який здійснила Р4С на освіту є дискусійним та неоднозначним. Не зважаючи на те, що М.Ліпман й А.Шарп завжди підкреслювали демократичний характер Р4С, пропонуючи освітній шлях для розвитку і зміцнення демократичного суспільства, «демократія» – це спірне поняття і оцінка варіантів демократичної практики в різних куточках світу вимагає ретельного обліку цієї специфіки. Це особливо справедливо для таких регіонів, як Латинська Америка, де заклик до невідкладних соціальних перетворень за допомогою освіти лунає вже понад п'ятдесят років, що й створило міцний фундамент для реалізації всіма підтримуваної Р4С. Відповідно виникає нагальне, проте дотепер відкрите питання, чи можемо ми очікувати, що Р4С стане тим освітнім інструментом, за допомогою якого несправедливі, авторитарні і недемократичні суспільства перетворяться в істинно демократичні.

Піддається критиці розуміння сутності філософії, що склалося під впливом американського Інституту розвитку «Філософії для дітей». Вчені цього інституту заохочують дитину до філософствування, вважаючи що ця навичка розвивається у неї з самого дитинства; тобто з того моменту, як дитина потрапляє в школу, щорічно педагоги беруть участь у розвитку навичок до філософської рефлексії. Цю ж мету, на наш погляд,

сьогодні важливо ставити і перед українською освітою. Особливо ідеї програми важливо практикувати серед учнів старшої школи для формування громадянської компетентності.

Повертаючись до американських досліджень, можна відзначити, що для них поняття дитяче філософствування і філософія за змістом виявляються різними. По-перше, вони вважають, що дитячим філософствуванням можна назвати будь-яке міркування, в якому дитина користується абстрактними поняттями. Інакше кажучи, в процесі розвитку дитячого філософствування, створюється база не для самовизначення особистості, а для освоєння природничо-наукових понять, тобто груп абстрактних понять, які потім будуть використовуватися в природних науках.

Другий момент полягає в тому, що всі етичні питання теж вводяться ними в ранг філософських. У цьому сенсі відбувається змішання термінів і незрозумілим залишається, що ж таке дитяче філософствування і чи конструює воно соціальне знання. Виходить, що будь-яке міркування з приводу прав і свобод, будь-яке міркування з приводу абстрактного і одиничного може бути віднесено до філософствування; тематичне коло філософських питань не визначається і в цьому сенсі відбувається розмивання такого поняття як філософія.

З точки зору американських досліджень виходить, що дитяче філософствування має значною мірою розвиватися в бік його раціоналізації, тобто чим старша дитина, тим більше вона повинна підходити до розв'язання філософських питань виключно з точки зору раціональності. Художня, неklasична, образна форми філософствування відкидаються, робота ведеться з текстами та проводяться мислинневі експерименти в діалогічній формі.

Світ змінюється, а разом з тим змінюється поняття реальності. Особливий дослідницький інтерес становить співвідношення соціальної реальності, наповненою подіями, і відображення ставлення до них в соціальних мережах, де люди можуть бути більш вільні у висловлюваннях свого ставлення. Ця свобода самовираження досягається за рахунок можливості вибору тих, кому буде доступна дана інформація. Тому, для авторів «Філософія для дітей», важливо говорити про перетворення класів у «спільноти дослідників», де «студенти слухають один одного з повагою, формують свої ідеї, спираючись на думки один одного, кидають виклик один одному, пояснюють причини та наслідки своїх думок, допомагають один одному робити висновки з сказаного і намагаються визначити припущення один одного» [2].

Завданням будь-якого освіти є відтворення певного соціального типу, а завданням людини – визначення себе в тій структурі соціальної реальності, яка існує сьогодні. І тут завдання філософствування дуже важливе, інакше освітні цілі не будуть вирішені. Ми не визначаємо технології, але ставимо мету перед педагогічною спільнотою, щоб у викладанні філософії зберігалася природа філософського знання, і вона освоювалася дитиною як певний навик. Щоб при виході зі школи дитина вміла філософствувати, запобігаючи будь-якій кризовій ситуації в своєму житті, освоюючи самого себе, визначаючи ту реальність, в якій вона живе, рефлексуючи з приводу змін кризових ситуацій, які можуть виникнути в її дорослому житті.

Список використаної літератури:

1. Кохан У. О. Пауло Фрейре и «Философия для детей»: критический диалог / Уолтер Омар Кохан // Социум и власть. – 2018. – № 6 (74). – С. 55-67.
2. Lipman M. Thinking in Education / Matthew Lipman. – NY: Cambridge University Press, 2003. – p. 20.

*Волинець Микола Васильович,
Студент II курсу,
Спеціальності «Історія та археологія»*

*Науковий керівник:
кандидат філософських наук, старший викладач
Пономаренко Віталій Володимирович*

"Роль філософії Стародавнього світу у формуванні думки сьогодення»

На початку зародження людства філософія в різних частинах світу розвивалася незалежно одна від одної. Одночасно з філософією Індії і Китаю на рубежі VII-VI ст. до н.е. виникає філософія в Греції. Саме на період VIII-II століття Карл Ясперс, німецький філософ XX ст., робить акцент і називає його «вісьовим періодом». В цей період в Китаї виникли напрями китайської філософії, основоположниками якої були Конфуцій і Лао-Цзи. В той же час в Індії з'явилися Упанішади, в Ірані пророк Заратустра почав проповідувати про світ, де йде боротьба добра із злом. У Палестині набирали популярності такі пророки як: Ілля, Ісайя, Ієремія[6]. Філософські думки в різних частинах світу відрізнялись між собою, але зустрічі цих думок були питанням часом. Як це відбувалось і до чого це призвело ми й спробуємо розглянути.

Перша зустріч культур сходу і заходу призвела до появи Еллінізму. Початок періоду Еллінізму прийнято вважати 323 рік до н.е. Хоча сам Еллінізм почав формуватися раніше, ще з початку походу Македонського на схід. Дуже важливим фактором було те, що Олександр приймав культурні особливості регіонів, які він захоплював. Це давало змогу контролювати захоплені території [2].

До кінця IV ст. майже вся філософська діяльність зосереджується в Афінах, в чотирьох школах, заснованих Платоном (Академія), Аристотелем (Лікей), Епікуром (Сад) і Зеноном (Стоя). Ці школи проіснують близько трьох століть. На відміну від тимчасових груп, що складаються навколо софістів, вони будуть постійно діючими навчальними закладами не тільки за життя їх засновників, але і довгий час після їх смерті. Послідовно змінюють один одного наступники цих чотирьох філософів зазвичай обираються членами школи шляхом голосування, рідше - призначаються попереднім схолярхом [3]. Основними і самим ґрунтовними школами були: Скептики, Стоїки і Епікурейці.

Засновником стоїцизму був Зенон, основним його догматом було те, що матерія і форма тісно пов'язана, тобто матерія складається з чотирьох першоелементів (вода, земля, повітря, огонь), форма приділяє матерії сенс і управляє нею [1].

Епікурейці розвивали ідеї Демокрита, вони вірили, все що нас оточує –це атоми. Школа Епікура справила сильний вплив на наше сьогодення. Атом, про який вони говорили, буде відкритий в Новому Часі і призведе до створення «ядерної фізики», яка, як всім відомо, має дуже велике значення для сучасності. Також Епікурейці говорили, що потрібно вести спокійний спосіб життя, не лізти в політику, тому що великі заняття породжують великі проблеми – чим менші проблеми тим якісніше життя. Цікавим є те, що спосіб життя який пропагує Епікур, дуже схожий на «волю до життя» Шопенгауера, який також рекомендував вести спокійний спосіб життя і займатися медитацією, тому що тільки так не розчаруєшся в життя [5].

Скептицизм засновав Пірон. Він був другом Македонського і дійшов з ним до Індії, там він спілкувався з представниками Буддизму і Індуїзму, цей досвід сильно вплинув на Пірона, адже після цього він дійшов до висновку, що всі люди різні і нічого пізнати неможливо. І якщо вдало підібрати аргумент можна спростувати будь-яку теорію [3]. Можна сказати, що цей принцип в подальшому став основою Еристики – наука яка навчає перемагати в суперечках, яку потім детально розробляв той же Шопенгауер.

Отже, як наслідок об'єднання грецького і східного світу створився новий пласт філософських думок. Який вплинув не тільки на розвиток філософії, а й на розвиток культури, мистецтва і в подальшому історії, тому що ідеї стоїків були близькими до ідей християн, до епікурейців звернулись вчені Нашого Часу (атоми). Скептики розвинули знання у сфері логіки, дали можливість зрозуміти, наскільки наші знання аргументовані. Для еллінізму було властиво змішувати ідеї різних філософських напрямів. Елліністична філософія дозволила обговорити проблеми поставлені до Сократа, але вже використовуючи досягнення Платонізму і філософії Аристотеля.

Список використаної літератури:

1. Античная философия: Энциклопедический словарь. 2008.
2. Арриан. Поход Александра / Арриан. — М. : МИФ, 1993.
3. Пьер Адо - Что такое античная философия / Адо Пьер. — М.: Издательство гуманитарной литературы, 1999.
4. Трубецкой С.Н. Курс истории древней философии / С.Н. Трубецкой. — 1997.
5. Шопенгауэр А. Собрание сочинений в пяти томах. Том первый / А. Шопенгауэр [Перевод Ю.И. Айхенвальда под редакцией Ю.Н. Попова Примечания А. Л. Чанышева]. М. : «Московский клуб», 1992.
6. Ясперс К. Смысл и назначение истории / К. Ясперс. — М.: Издательство политической литературы, 1991.

*Гуцал Яна Миколаївна,
студентка II курсу,
Спеціальності «Середня освіта»*

*Науковий керівник:
к.філос.н., доцент кафедри філософії,
Гончаренко Катерина Сергіївна*

«Ніцшеанське бачення релігії, Або чому вмер бог?»

«Бог помер», ось що з перших сторінок привертає увагу до філософського роману Фрідріха Ніцше «Так казав Заратустра». Та що мав на увазі філософ? Невже смерть канонізованого бородатого діда, котрому у світі поклоняються сотні тисяч людей? Звісно ж ні, хоча Ніцше далеко не був прибічником християнства та як і Заратустра до священників відчуває жалість. Може виникнути питання, чому ми знову намагаємося провести чергову ревізію ніцшеанських мотивів, а власне тому, що тема релігії залишається провокативною навіть у двадцять першому столітті. На нашу думку, у смерті Бога Ніцше вбачає смерть будь-яких моральних постулатів серед людей, після того, як у них відібрали сліпу віру у Щось. Цікаво, що люди, як вважає Заратустра, це формально лише витратний матеріал, канат, який веде до Надлюдини, а відповідно людину у собі треба подолати. Та хто така ця Надлюдина і чому навіть жінка повинна бажати народити її? Ніцше зневажає людей, говорить, що у них «залишилось мавпячого більше ніж у будь-якої мавпи», таких він називає «зайвими», і саме їм навіть потрібно проповідувати огиду до життя, як це роблять християнські служителі, говорячи про «небесне царство».

Християнська релігія для Ніцше – це те, що змушує людей страждати, коритись, вона перетворює всіх в абсолютне стадо.

Можна стверджувати, що Ніцше немов проповідує свою особисту «релігію» - релігію відповідальності, усвідомленості власної суті, пізнання, розвитку та закликає «не ховати більше голови у пісок небесних речей, а тримати її прямо: адже це земна голова,

що створює сенс світу!». Він зневажає релігію за те, що вона будується на соромові віруючих, але що ж сороміцького у своїй суті?

Людство не потребує Спасителя, адже «нема спасіння для того, хто так страждає через себе самого, – хіба лише нагла смерть», людина потребує Творців та Надлюдини.

Схоже, вищі люди здатні зробити своїм Богом навіть осла, аби тільки мати його образ. Люди потребують релігії, адже вона – це спосіб забути і зняти із себе відповідальність. І це глупство.

Та все ж, не можна назвати Фрідріха Ніцше беззаперечним атеїстом, судячи із роботи «Так казав Заратустра», адже Заратустра готовий повірити в Бога, проте лише якщо «він буде танцювати», та Заратустра і сам не проти стати Богом: «якби існували боги, то чому б і мені не стати Богом? Отже, богів немає». Але він помер?! Так хто ж його вбив!? Люди і його співчуття до них, про це, до речі, Заратустрі говорить диявол, але чому він не помер?.. Та чи досі живий диявол? Можливо вищі люди, все таки воскресили Бога? Якщо так, то навіщо??? Читаючи Ніцше інколи знаходиш більше питань, аніж відповідей.

Список використаних джерел:

1. Ницше Фр. Так говорил Заратустра / Фр. Ницше // Сочинения в 2-х томах. Том 2. – Москва, из-во «Мысль», 1990. // Электронный ресурс. – Режим доступа: https://salesmaster.com.ua/wp-content/uploads/2013/03/nicshe_tak_govoril_zaratustra.pdf

*Заєць Максим Олегович,
студент IV курсу,
спеціальності «Філософія»*

*Науковий керівник:
к. филол. н., доцент кафедри філософії
Гончаренко Катерина Сергеевна*

«Политика толерантности как форма репрессивности»

Ни для кого не секрет, что в современном политическом, культурологическом и философском пространстве долгие годы понятие толерантности остается одним из наиболее популярных, а политическая повестка толерантности до сих пор оказывается актуальной не только в западных обществах, но, в силу глобализации, теперь и во всем мире. Существует достаточно определенных понятий толерантности, хотя содержательно они практически не отличаются. Статья 1 «Декларации принципов толерантности», принятой ЮНЕСКО в ноябре 1995 года, определяет толерантность следующим образом: «Толерантность означает уважение, принятие и правильное понимание богатого многообразия культур нашего мира, наших форм самовыражения и способов проявлений человеческой индивидуальности. Ей способствуют знания, открытость, общение и свобода мысли, совести и убеждений. Толерантность – это гармония в многообразии. Это не только моральный долг, но и политическая и правовая потребность. Толерантность – это добродетель, которая делает возможным достижение мира и способствует замене культуры войны культурой мира... Толерантность – это обязанность способствовать утверждению прав человека, плюрализма (в том числе культурного плюрализма), демократии и правопорядка. Толерантность – это понятие, означающее отказ от догматизма, от абсолютизации истины и утверждающее нормы, установленные в международных правовых актах в области прав человека. Проявление толерантности, которое созвучно уважению прав человека, не означает терпимого отношения к социальной несправедливости, отказа от своих или уступки чужим убеждениям. Это

означает, что каждый свободен придерживаться своих убеждений и признает такое же право за другими» [1]. С этого мы увидим, что само определение толерантности несет в себе противоречивое наполнение. Отказ от догматизма и абсолютизации истины с необратимостью ведет к обратному догматизму в виде, якобы, отказа от универсализма, но в тот же момент утверждаются нормы, установленные в правовых актах в области прав человека, тем самым возвращаясь к универсализму, который сам же концепт толерантности обязан отрицать. Таким образом, понятие толерантности, сформулированное подобным образом, представляет собой мышеловку.

Таким образом, мы очевидно понимаем, что нельзя игнорировать сформулированный Карлом Поппером парадокс толерантности, который гласит, что неограниченная толерантность приводит к исчезновению либо-какой толерантности. Из этого следует, что сохранение толерантности требует нетолерантного отношения к нетолерантным, поскольку терпимость к нетолерантности, якобы должна привести к повсеместному распространению последней. Таким образом, мы можем сделать вывод, что неограниченная толерантность не является возможной. Но дело в том, что политика толерантности является продуктом отдельно взятой идеологии – либерализма. В тот же момент терпимость присутствовала в абсолютно всех без исключения обществах, так же эти общества испытывали нетерпимость к тем элементам, которые не попадали под категорию «нормальных» в зависимости от ценностной базы того или иного общества. В таком случае, политика толерантности оказывается всего лишь продуктом идеологии либерализма, но механизм толерантности остается таким же, каким он был и во всех остальных существовавших обществах, сохраняется деление на «нормальных» и «девиантных», где последние поддаются осуждению и репрессиям. Иными словами, все несогласные и не отвечающие ценностям господствующей идеологии, либо же расходящиеся во мнении относительно таковых, должны стать изгоями в грядущем мире терпимости в меру того, какими методами и насколько они провозглашают своё несогласие, будь то просто половая, политическая, религиозная принадлежность, противоречащая диктату установленных ценностей.

Интегрируя «уже не-угнетенных» в толерантное общество, делая их примером подражания, подобно христианским мученикам в Средние века, либо павшим в борьбе с коммунистами времён революции нацистам в Третьем Рейхе, ещё вчера порицаемые и убиваемые, становятся общественным идеалом, эту ситуацию можно охарактеризовать как «анафему для проклятых». Нас интересует не столько репрессивность по отношению к «новым изгнанникам», о которой было уже и так достаточно сказано, сколько нападки на святость «уже не-угнетенных», на их право остаться в маргинесе и быть гонимыми, нападки на «мучеников без идеи», которые довольствуются тем, что не принадлежат к обществу и пользуются достоинством проклятых, где их идентичность, за которую они подвергаются отвержению, выступает лишь средством для существования на обочине социума, а не самоцелью. Их существование на границе общества можно сравнить с тем положением, которого невероятными усилиями добивались монахи и отшельники, им же выпала удача существовать специфическим образом просто по велению судьбы. Их органическая исключительность предоставляет некую возможность находиться отдельно от мира, как бы возвысившись над ним в предельном одиночестве и отвержении, посредством чего они обретают экзистенциальный опыт, который бы никогда не получили будучи принятыми и признанными.

Список використаних джерел:

1. Декларация принципов толерантности. ЮНЕСКО. 1995. Статья – Электронный ресурс. Режим доступа https://www.un.org/ru/documents/decl_conv/declarations/toleranc.shtml
2. Поппер К. Открытое общество и его враги. В 2 тт. / Пер. с англ. под общ. ред. В. Н. Садовского. – М.: Культурная инициатива; Феникс, 1992.

*Колеснік Марина Василівна,
студентка IV курсу,
спеціальності «Філософія»*

*Науковий керівник:
кандидат філософських наук,
доцент
Адаменко Надія Богданівна*

«Абсурд як відсутність смислу у філософській інтелектуальній традиції»

Слово «абсурд» ми визначаємо як безглуздя, нісенітницю, відсутність смислу. У філософському словнику появу цього терміну, як і започаткування напрямку екзистенціалізму, прийнято пов'язувати з іменем данського філософа XIX століття Серена К'єркегора. Можна припустити, що предмет абсурду прослизнув у філософію у працях мислителя, так би мовити, повернутий спиною до розуму, не маючи жодної підстави на раціональну думку. Однак, у своїй праці «Заключна ненаукова робота» (1846 р.) філософ формулює певну логіку для цієї філософської категорії: абсурд вводиться не заради абсурду, а на основі серйозних міркувань. «Відповідно степені свого відштовхування від об'єктивного, абсурд може слугувати мірилом вили віри у внутрішній глибині людини. Уявимо, що існує людина, яка прагне набути віри; ну що ж комедія розпочинається Він бажає знайти віру, однак він бажає переконати себе за допомогою об'єктивного розгляду і наближеного знання. І що ж відбувається? За допомогою наближеного знання абсурд стає чимось зовсім іншим; він перетворюється на щось можливе, він може навіть стати чимось надзвичайно і надзвичайно ймовірним. Тепер-то вже він готовий повірити, і він навіть сміє стверджувати, що його віра зовсім не схожа на віру шевців або кравців, оскільки він прийшов до неї після довгих роздумів. Так що тепер вже він зовсім готовий повірити, але от біда, погляньте-но! – тепер йому стало неможливо вірити у все це. Майже ймовірне, можливе, найвищою мірою і надзвичайно ймовірне – все це він може майже знати, чи все одно що знати, чи навіть майже знати в повній мірі та надзвичайно, але ось тільки повірити в це зовсім неможливо, оскільки абсурд – це як раз предмет віри, і тільки в нього-то і можна вірити» [3]. Отже, йдеться про обґрунтування суб'єктивності істини, її строгості й логічності та абсурд як мірило сили віри людини. Парадокс у тому, що чим менше об'єктивної надійності, тим глибшою стає можлива внутрішня глибина. Коли ж парадокс сам по собі є парадоксом, він постає перед нами очевидно силою абсурду, – стверджує С.К'єркегор, – і відповідною пристрастю внутрішнього стає віра.

Метою цієї наукової розвідки є проаналізувати головні тенденції розгортання різних розумінь смислу та тлумачень абсурду в XX столітті.

Люди здатні запитувати себе: що є сенсом мого життя, як його відшукати та чи можна зрозуміти. Часом, дехто у цих пошуках потрапляє у пастку, адже наше життя переживається нами зараз, в цю саму мить. Вони вважають, що життя не має сенсу та можуть наважитися на акт самогубства. Французький філософ Альбер Камю, зокрема, у праці «Міф про Сізіфа» переконує нас про те, що самогубство це не вирішення; бо якщо життя абсурдне, то ще більшим абсурдом буде протидіяти цьому абсурду. «Цей розлад між людиною і її життям, між актором і його лаштунками, власне, і є почуття абсурду» [2]. Ситуація абсурду можлива тільки за умови наявності людини і світу. Цим абсурд стає очевидним для розуму, який мислить. Отже, якщо людина приймає рішення примиритися з долею, тоді це справді замаскована нісенітниця. Відповідно важливо усвідомлювати абсурдність життя, цим з ще більшою повагою ставитися до самого життя і робити все, щоб прожити його людиною гідно. До теми абсурду як онтологічного факту зверталися також М.Гайдеггер, К.Ясперс та інші.

З позиції логіко-гносеологічного розгляду ідеї абсурду варто згадати мислителя філософського постмодерну Жюльє Дельоза. Він зазначає, що абсурд – це ані безпредметність, ані хибність висловлювання. Жодна верифікація на істинність та хибність не є умовою демаркації смислу і нонсенсу. Адже, істинність припущення «вимірюється саме смислом, а хибність пов'язується із здійсненою нісенітницею» [1]. Філософ називає абсурдом «таємницю смислу», а те, як діє абсурд – найвищою ціллю смислу. Цим, на місці фундаментальних структур логіки істинності та хибності у Жюльє Дельоза виявляється смисл та нісенітниця.

Свідомість абсурду може також призводити до бунту, а свідомість бунту – до свободи, заради якої людина готова піти на все, бо у свободі вона знаходить сенс свого життя. Абсурд – це система, яка працює за своїми правилами. За визначенням сучасної британсько-американської дослідниці Елізабет Сьюелл, нонсенсом можна позначити інтелектуальну гру, що має схожість з грою в шахи, але замість шахів – слова, які мають подвійну природу: оболонку тих слів, яких вони позначають, проте їх не можна ототожнювати з предметами навколишньої дійсності. Відповідно у свідомості людини діють дві протилежно спрямовані сили (в термінології Елізабет Сьюелл це «Dream» / ірраціональне і «Logic» / раціональне [5]), які взаємно врівноважені. Людина по черзі потрапляє у владу кожної з них, тому рівновага між двома різноспрямованими силами досить крихка. Використовуючи ірраціональну сторону свідомості, людина здатна створювати предмети мистецтва, через які можна простежувати прихований між рядками сенс мистецтва, як форму соціальної свідомості. Абсурд застосовується в мистецтві як спосіб створити можливість передачі смислів, які важко або неможливо передати іншими методами. Інакше кажучи, абсурдно вже саме зображення людей і подій, яких не було, так, як ніби вони мали місце в реальності; абсурд, таким чином, первинно властивий художнього твору. Проте, в такому випадку, абсурд вже має смислове навантаження і твір мистецтва буде нам цікавий тільки в разі, якщо автор зовнішнім абсурдом зміг висловити якийсь сенс, дійсно важливий для цього твору (як приклад, робота сучасного мистецтва «Комік» італійського художника Мауріціо Каттелана).

Цікаво, що в ХХ столітті набирає популярності також думка, що життя не має об'єктивного значення і немає підстав надавати йому будь-якого сенсу та людині взагалі не варто сумувати з цього приводу. Американський філософ Томас Нагель стверджує, що абсурд – це прояв наших найсучасніших та найцікавіших характеристик. Це можливо тому, що думка перевершує себе. Ми не повинні обурювати чи уникати своєї долі. Тому, варто сприймати життя іронічно. Навіщо сприймати життя серйозно, коли воно саме по собі не є таким. Людина наперед цим здатна сама формувати невідповідність між реальністю та тим, що очікується. Тому, варто просто посміхатися над безглуздістю свого життя [4].

Отже, ідея абсурду стала предметом широкого розгляду у філософії ХХ століття, як у логіко-гносеологічних, онтологічних дослідженнях, так і почала проникати у всі види мистецтва. Розгортання тлумачень смислу абсурду з однієї сторони відбувається від пояснення його як безпредметного слова, висловлювання, тобто абсурд – це порушення законів логіки, з іншої – це те, що не можемо помислити, бо знаходиться за межами будь-якого розуміння, поза реальною дійсністю та людських дискурсів.

Список використаної літератури:

3. Делёз Ж. Различие и повторение / Жиль Делёз. – М.: ТОО ТК «Петрополис», 1998. – С. 192.
4. Камю Альбер. Міф про Сізіфа / Альбер Камю. – К.: Портфель, 2015. – С. 7.
5. Кьеркегор Сёрен. Заключительное ненаучное послесловие к «Философским крохам» / Сёрен Кьеркегор. – Санкт-Петербург: Издательство Санкт-Петербургского университета, 2005. – С. 229-230.

6. Nagel Thomas. The Absurd / Thomas Nagel. // Journal of Philosophy. – 1971. – pp.16-27.
7. Sewell Elizabeth / Elizabeth Sewell. The Field of Nonsense. – Champaign: Dalkey Archive Press, 2016. – pp. 22-23.

*Крагель Каріна Володимирівна,
студентка IV курсу,
спеціальності «Філософія»*

*Науковий керівник:
д.філос.н., професор, завідувач кафедри філософії
Мозгова Наталія Григорівна*

«Contemporary art: мистецтво В епоху інформатизації та діджиталізації»

Мистецтво є творчим актом людини. Це процес вивільнення всього, що приховано в надрах єства такого величного і водночас повторного створіння. Створення чогось особливого, цікавого, неповторного, вражаючого – це те, на що спроможна лише людина. Однак, варто поглянути на що перетворився акт творчого діяння в сучасному інформаційному суспільстві.

Мета даної роботи полягає у з'ясуванні особливостей сучасного сприйняття мистецтва та його тлумачення в площині інформатизації та діджиталізації.

Що таке сучасне мистецтво і в чому полягає його сенс – цьому немає єдиного визначення. Більшість художників та колекціонерів з XVIII до початку XX століття сказали б, що особливість мистецтва полягає в його красі. Раніше краса вважалася певною цінністю у вигляді істини чи чесноти. Художники вважали, що краса в мистецтві допомагає утамувати душевні тривоги. З часом, розуміння краси змінюється, трансформується та набуває іншого смислового навантаження, аніж причетність до високого. Здається, що краса має залишатися в роботі, але тепер глядач має відшукати це в тому, що раніше не було красивим.

Мистецтво XXI століття зазнало кардинальних змін у порівнянні із попередніми епохами. Якщо говорити ще, наприклад, про XIX – XX століття, то мистецькі практики позиціонували себе в якості привілейованих, елітарних площин: картина знала свого поціновувача, який, дійсно, усвідомлював всю велич того чи іншого шедевра світової культури. Скажімо так, мистецтво попередніх епох було дозованим. Тобто воно з'являлося в невеликих кількостях і не так часто. Сучасний художник звик до швидкої роботи. Він працює дуже інтенсивно, доволі часто не звертаючи уваги на деталі/дрібниці. Швидкість, різкі зміни – особливості епохи contemporary, а особливо contemporary art. Девіз сучасного життя – чим швидше, тим краще. Власне тому, одним з головних арт-об'єктів, залишається реді-мейд, який заповнив мистецький простір та над яким свого часу билися Дюшан та Уорхол. Кількісне помноження швидкостворюваних реді-мейдів нівелює якість. Людина не встигає все побачити, почитати, по-справжньому збагнути, насолодитися тим «прекрасним», що пропонується. Гройс Б. у своїй праці «Істина мистецтва» зазначає, що сучасний художник, виставляючи свої роботи на показ в Інтернеті, таким чином дуже часто знецінює їх. Звичайно, не навмисно, проте мережева система дає можливість доступу до будь-чого, що десакралізує та позбавляє чогось вищого, смислового. А ще твір мистецтва стає реальним та профанним, оскільки включається в загальну інформацію про його автора як деякої реальної, профанної персони [1].

Гройс Б. зазначає, що політика сучасного мистецтва – це політика не ідентичності, де кожен прагне проявити свою індивідуальність та неповторність. Термін «сучасне

мистецтво» (contemporary art) є своєрідним актом презентації теперішнього. Воно постає в якості епатажного та креативного суб'єкта [2]. До новітніх засобів вираження людського духу належать перформанси, інсталяції, реді-мейди тощо. Варто згадати славнозвісний перформанс Абрамович Марини «Ритм-0», в якому мисткиня віддала себе на поталу людям. Вони могли робити будь-що із художницею. Ми бачимо, що перформанс є одним із сучасних видів мистецтва, коли активно включаються в роботу не лише тіло митця, але й аудиторія.

Якщо говорити про інсталяції – то, знову ж таки, це певні живі виставки, де автор намагається показати якусь концепцію. Якщо, наприклад, інсталяцію порівнювати із картинами художників ХІХ століття, то вони певним чином відрізняються. На той час картина була меморіальною пам'яткою, чимось статичним, поважним, завмерлим, але водночас мала багате смислове наповнення і вражала не лише красою, але і технікою виконання. Зараз сучасне мистецтво ще раз підтверджує, що якась річ, яка ніби є твором мистецтва, може завтра вже бути утилізована після виставки або ж ще якоїсь презентації. В такому форматі людина втрачає ціннісні орієнтири та критерії тривалості.

Цікавим моментом є аукціонні будинки, які є елементом сучасної моди. Дональд Томпсон в книзі «Супермодель та фанерний ящик. Шокуючі історії та чудернацька економіка сучасного мистецтва» розповідає про два аукціонні будинки: «Крісті» та «Сотбі», які являються посередником між творцем та покупцем певного витвору мистецтва. Завдяки цій світовій популярності визначається цінова політика та престижність з точки зору економіки [3].

Мистецтво – це відображення життя в різних формах, образах та символах, які передають своєрідну оцінку автора та несуть певне смислове навантаження на глядача, в результаті чого, після перегляду роботи, відбувається оцінка твору. Так як кіно реалізує свою функцію лише тоді, коли його дивиться людина, так і мистецтву притаманна дана особливість.

Краса, розум, сенс, геніальність, неповторність, креативність, доцільність, проблематичність – складові справжнього мистецтва. На мою думку, цінність мистецтва полягає не в спроможності його купити, а в тому, яке смислове навантаження несе в собі робота і що ми відчуваємо по відношенню до цього.

Список використаних джерел:

1. Гройс Б. Истина искусства / [Электронный ресурс] / Б.Гройс. – Режим доступа: <http://moscowartmagazine.com/issue/18/article/266>
2. Гройс Б. Топология современного искусства / [Электронный ресурс] / Б.Гройс – Режим доступа: http://moscowartmagazine.com/issue/36/article/696_2
3. Дональд Т. Супермодель и фанерный ящик. Шокирующие истории и причудливая экономика современного искусства / [Електронний ресурс] / Т.Дональд – Режим доступа: <https://www.e-reading.club/book.php?book=1058482>

*Красюк Роман Юрійович,
студент II курсу,
Спеціальності «історія та археологія»*

*Науковий керівник:
кандидат філософських наук, старший викладач
Пономаренко Віталій Володимирович*

«Чи можливий кінець історії?»

Кінець історії – це тема, яка була популярною на теренах християнського та мусульманського світів досить довгий час, і в інших культурах вона мала свій прояв, хоча і в інших варіаціях, в наш час ця тематика має дещо конкретніший вигляд. Незважаючи на розробки цього питання істориками, філософами, соціологами тощо, однозначної відповіді не існує. Тому ми б хотіли долучитися до вирішення цієї проблематики.

Перш ніж задаватися питанням, чи можливий кінець історії, варто виявити чим є сама «історія», всі аспекти її руху, можливості спрямованості та передбачення цього. І лише в кінці ми спробуємо відповісти на питання щодо завершення історії.

Історія не існує в одному вияві. Ці вияви обертаються навколо однієї тематики, але мають кардинальні відмінності одна від одної. Це «академічна історія» (історія як наукова дисципліна), «історичне уявлення» (історія як думка про історичні процеси пересічної людини) та «історія як явище», власне самі історичні процеси, події, персони тощо. Тобто, академічна історія – той вид, який вивчає та досліджує. Другий вид – «історичне уявлення/пам'ять» - той вид, який відчувають та уявляють.

Історія як явище є тим, на основі чого виходять попередні дві історії. Існування першої неможливо, якщо немає чого досліджувати, другої – якщо немає про що мати уявлення. І навіть якщо «Індії не існує насправді», як проаналізував Валерстайн[4], то це ще не означає, що в просторі, який називається Індією, нині, не було подій, що можна було б назвати історичними явищами.

Точно можна сказати, що історія як явище має бути пов'язана з людиною. По-перше, більшість визначень «історії» мають в собі поняття людини, людства, суспільства і т. п. Тобто усі ці визначення мають поняття людини або мають її на увазі. По-друге, усі аннали, літописи, стародавні хроніки і задокументовані уявлення, який би виклад вони не мали, так чи інакше пов'язані з людиною. По-третє, суміжні дисципліни чи галузі академічної історії досліджують життєдіяльність людини (археологія) або обставини, що вплинули на життєдіяльність людини (історична географія). Це зовсім не дивно, адже в історії людини як явища, важливою перш за все буде людина. Читаючи «Історію рослин» Теофраста [7], найважливішим в його праці так само треба вважати рослини. Однак, відмінність полягає у особливостях людини, що кардинально відрізняє принципи цих історій. Вони не можуть існувати по одним законам.

Про важливість саме безпосередньо людини в історії часто забувають, висуваючи на передній план ту чи іншу тенденцію економічних відносин чи соціальних тощо, роблячи людину фактично обслугою цих чи інших тенденцій. Отже, під «історією як явищем» мається на увазі, звичайно, саме «історія людини як явище».

Таким чином, основою історії як явища є безпосередньо людина. Усе інше, що не є людиною безпосередньо – економічні та соціальні відносини, мистецтво, клімат, війни тощо – виступає обставиною для людини, і лише в цьому випадку ці обставини стають причасні до історії. Усяка історична взаємодія людини з обставинами простежується з плином часу, в чому можуть окреслюватись певні тенденції історії як явища.

Відповідно, ми можемо частково погодитись з Марком Блоком в тому, що історія як явище – це людина в обставинах та епосі [1, с. 17, 19]. Однак чогось не вистачає. Сама присутність «людини» в умовах та епосі не зробить історичної події. Повинна бути певна

дія. Оскільки основа історії як явища людина, то й дія ця має бути пов'язана з людиною, відповідно й рух історії.

Якщо зникне людина, то, відповідно і будь-яка історія зникне, перш за все історія як явище; якщо зникнуть, завершаться якісь обставини, наприклад економічні зв'язки, то історія зміниться, проте історія продовжить своє існування. Вона просто буде схожа на період буття первісних людей. Самі обставини не створюють історію, вони не створюють нові обставини, не рухають історію.

Рушійною силою, центром і посередником усіх тенденційних обставин є людина. В дії людини, таким чином, полягає дія історії. Саме в русі людини рух історії, а не в обставинах, які бувають умовами до, під час, після історичної події.

Самою людиною рухає її воля, в незалежності від того, детермінована вона чи ні, свідомо чи несвідомо. Волею людини ми назвемо будь-яке бажання людини, волевиявленням – виявлення цього бажання, тобто матеріальну дію. Це волевиявлення людини і є рух історії.

Якщо свобода волі є, то людина рухається своєю нічим не обумовленою волею, маючи джерела руху в своїй свідомості, відповідно так рухається і історія.

Якщо воля детермінована, чи частково детермінована, то для відповіді на наше питання це мало що змінює, оскільки рух історії все ще знаходиться в акті волевиявлення. Детермінована чи не детермінована воля – це не матиме значення для історії, якщо вона не матиме носія і її не будуть виявляти. Саме у волевиявленні рух і сутність історії, незважаючи на її детермінованість. Лише джерела руху переносяться з незалежного вільного вибору людської свідомості на незалежні від людини обставини.

Це саме стосується свідомої і несвідомої волі – вони не мають впливового значення.

Чи може історія бути спрямована, чи є в неї «природний закон» [5] розвитку? Адже «якщо людина хоче, то вона хоче чогось» [10, с. 312], а якщо виявляє волю то з певною метою. Можливо тоді і уся історія має завчасно вивірену мету, або, хоча б, до такої мети ведуть події з причинно-наслідковими зв'язками, а з досягненням мети, завершиться історія.

Цю проблему можна поділити на два пункти. Перший – «чи має історія мету?», другий – «чи завершиться історія з досягненням мети історії?».

Відповідь на обидва питання криється в специфіці людської волі та волевиявлення. Історія не може мати спрямованості, через хаотичність людської волі та волевиявлення. Воля не завжди співпадає з волевиявленням. Прослідити обставини, що вплинули на волю навіть однієї людини в минулому важко, ще важче передбачити її волю, ще важче якщо це стосується не однієї людини. Існує безліч варіацій прояву волі і волевиявлення: воля до влади чи могутності [2], життя [9, с. 340], визнання та консюмеризму [8], Бога через абсурд [6] тощо.

Знайти закономірність розвитку в минулому можна у вигляді певної тенденції до якої схильні люди. Однак надавати цій тенденції надзвичайного значення в порівнянні з іншими, недооцінення інших тенденцій, ігнорування цих тенденцій чи людських спільнот [3, с. 135] – це недооцінення частини історії як явища, відповідно, і не правильна оцінка багатогранної історії як явища.

Не може і не має в такій хаотичності тенденцій волевиявлень бути закономірності розвитку, цілеспрямованого з однією метою.

Однак, навіть якщо мета у всіх цих волевиявлень є, то по її досягненню, на передній план вийде інша мета, або нарешті з'явиться можливість людям мати відмінні цілі. Якою б не була та воля, вона залишиться волею. Доки людина хоч чогось бажає, в неї є воля, доки людина щось робить з якоюсь метою, навіть самою незначною, відбувається волевиявлення.

Отже, якщо зникне академічна історія та уявлення європейського варіанту, як про це писав О. Шпенглер [11, с. 144], то історія як явище продовжить своє існування.

Природного закону єдиної цілеспрямованості не може бути в хаотичному явищі. Зокрема, такого закону не може бути і відносно людської волі.

Людська воля існуватиме, доки існує сама людина, отже продовжуватиме своє існування і рух історія як явище. Якщо трапиться всесвітній потоп і всі люди вмруть окрім однієї. Якщо ця справді «остання людина» буде знати, що вона остання. Якщо вона буде вмирати, а шансів на порятунок вже точно не буде. Тоді вона на останньому видиху зможе сказати, що історія завершується. Але сказати, що історія вже завершилась, вона не матиме права, доки не вмре.

Список використаних джерел:

1. Блок М. Апология истории. М.: Наука, 1973. Серия "Памятники исторической мысли". Пер. Е.М.Лысенко. Прим. А.Я.Гуревича. М.: Изд-во "Наука" 1973. – 232 с
2. Воля к власти. Опыт переоценки всех ценностей / Пер. с нем. Е.Герцык и др.— М.: Культурная Революция, 2005.— 880 с.
3. Гегель Георг. Сочинения в 14 томах. Том 08. Философия истории. Москва, Ленинград: Государственное социально-экономическое издательство (Соцэкгиз), 1935. – 468 с.
4. Иммануил Валлерстайн. Существует ли в действительности Индия // ЛОГОС #5 (56) 2006. – 160 с. С. 3-8.
5. Иммануил Кант. Идея всеобщей истории во всемирно-гражданском плане. – 16 с. https://www.civisbook.ru/files/File/Kant_Idea.pdf
6. С. Кьеркегор. Страх и трепет. М.: «Республика», 1993. – 109 с.
7. Теофраст. Исследование о растениях. [Электронный ресурс. Новость] / Режим доступа: <https://www.klex.ru/ruv>
8. Фукуяма, Фрэнсис. Конец истории и последний человек / Фрэнсис Фукуяма; пер. с англ. М. Б. Левина. — М.: АСТ, 2007. — 588 с. — (Philosophy).
9. Шопенгауэр А. Собрание сочинений: В 6 т. Т. 1: Мир как воля и представление: Т. 1 / Пер. с нем.; Под общ. ред. А. Чанышева. — М.: ТЕРРА—Книжный клуб; Республика, 1999. — 496 с.
10. Шопенгауэр А. Собрание сочинений: В 6 т. Т. 3: Малые философские сочинения / Пер. с нем.; Общ. ред. и сост. А. Чернышева. – М.: ТЕРРА-Книжный клуб; Республика, 2001. – 528 с.
11. Шпенглер О. Закат Европы. Очерки морфологии мировой истории. 1. Генштальт и действительность/ Пер. с нем., вступ. Ст. и примеч. К. А. Свасьяна. – М.: Мысль, 1998. – 663, [1] с., 1 л. портр.

*Кузнєцов Андрій Андрійович,
студент III курсу,
Спеціальності «Філософія»*

*Науковий керівник:
кандидат філософських наук, доцент
Остапчук Галина Олександрівна*

«Турбулентність сучасного наукового знання»

Сучасна епоха з точки зору філософії відрізняється домінуванням світогляду постмодернізму, який у свою чергу проголошує можливість існування будь-якої точки зору та її фактичне рівноправ'я з іншими. Однак у свою чергу дана абсолютна інформаційна свобода перетворюється на вседозволеність, що у свою чергу створює благочинний ґрунт для паразитування різних псевдонаукових бульбашок та осіб, що

інсують завдяки останнім. Така ситуація має серйозний вплив на наукове середовище, в тому числі й на українське.

Постмодерністські тенденції на даний момент присутні практично скрізь, в тому числі і в філософії науки. В наші дні книга Джона Хоргана «Кінець науки» фактично стала антитезою по відношенню до «Структурі наукових революцій» Томаса Куна. Як позначає Бородулін, що коли Кун заявляє про зростання спеціалізації і ослаблення комунікацій в науці, то в цей же самий час Хорган стверджує про наявність у науки свого роду фрактальності. Тобто подібно постмодерністської традиції, де дроблення одного напрямку на величезну кількість дрібних частин, багато з яких вважають себе окремими напрямками. Те ж саме нині відбувається і в самій науці. І ця дробильність кордонів певної сфери (в даному випадку науки) не розсовує горизонт. Неймовірно зростання спеціалізації, нічого не додає для фундаментального опису реальності [1].

По-перше, слід позначити головні наукові принципи та чим взагалі є наука. Характерною рисою науки знання, яке вона пропонує, а що важливіше - можливість його перевірки. Сучасному українському суспільству є власитивими чотири аспекти сприйняття науки, які в певному сенсі призводять до нерозуміння її суті: перший - це так званий обивательський, він передбачає очікування від науки моментальної вигоди; другий є пов'язаним з фактором нестачі фінансування вітчизняної науки з боку держави та вимогу останньою неспівставних результатів; третій виходить з невизначенності всередині самого наукового товариства, існує сильне протиріччя між двома групами вітчизняних науковців, які представлені двома протиборчими таборами: математично-природний та соціально-гуманітарний. Головний конфлікт між ними виникає через різні підходи відносно оцінювання результатів наукової діяльності та їх новизни. Домінуючий соціально-гуманітарний табор вважає, що не інсує сенсу у публікації їх наробків у провідних іноземних журналах, т.я. ці результати не представляють інтересу для світових наукових спільнот. Четвертий елемент - це невирішеність педагогіко-дидактичних проблем викладання науки у навчальних закладах. Ці чотири елементи та факт того, що сучасними представниками гуманітарних наук написана велика кількість праць, в яких вони намагаються дати вичерпне визначення терміну «наука» демонструє нам проблемність у теперішніх умовах побудови абсолютної системи знань до яких колись прагнули науковці Нового часу [4].

По-друге, особливо гостро зараз стоїть питання псевдонаукового знання та його апологетики. О.М.Габович зауважує, що сучасна тенденція на пост-радянському просторі полягає саме у злісній боротьбі з природничими науками та намагання витіснити їх різними теоріями, що не мають жодного наукового обґрунтування, як приклад він наводить теорії відомих у вітчизняній науці осіб, які проголошують можливість впливу музики на воду (H₂O) [2]. Річард Рорті вважав, що холистичні теорії дали можливість кожному створити «його власну маленьке ціле» і, отже, дозволило кожному створювати його власну парадигму, його особисту практику і «мовну гру», в якій автор цього творіння може комфортно переміщатися подібно риби в воді. Таким чином, це дозволяє багатьом такого роду творцям ховатися в своїх скляних замках від будь-якої загальноприйнятої парадигми і звинувачувати прихильників останньої в недостатній ерудиції для розуміння його творіння [1]. Основним недоліком подібного роду теорій є намагання описати дійсність, відступивши від наукового підходу, тобто відмова від принципу науковості, сформованого ще Ісааком Ньютоном, який полягає у розробці теорій на основі попереднього отриманого матеріалу дослідження. Тобто, як зазначалось вище, наукове знання підлягає перевірці, в той самий час «теорії», що не мають під собою ніякого базису - не беруться до уваги. Слід розуміти, що науковий підхід не завжди користувався популярністю у суспільстві, метод, що пропонувався Ньютоном зустрів опір у тогочасній Європі, дана тенденція, хоча й менше, однак досі спостерігається у суспільстві, головною причиною є принципова різниця між вивченням законів природи та елементарній вірі у чудо. Тим не менш, не слід співставляти науку та віру лише у контексті антогонізму.

Наприклад, представником по-суті дійстичного напрямку був і сам Ньютон, який стояв на позиціях стоврення світу з його законами Богом, які людина повинна вичити та дослідити.

Окрім віри, шотландський етнограф Д.Д. Фрейзер виділив магічний тип світосприйняття. Він базується на уявленні про можливість внесення своїх корегувань в оточуюче середовище шляхом виконання певного магічного ритуалу [2]. Це демонструє нам, що сучасна наука знаходиться під загрозою повені псевдонауковості. На науковому дискурсі, починає паразитувати псевдонауковий дискурс, він активно паразитує на емпіричній науці. Кожен такого роду батько паразитизму, який в деякому сенсі теж паразит, нескінченно іронізує над усталеними канонами своїми ж власними методами, навіть якщо це містика чи нескінченний потік власних притч і афоризмів. Як результат такої діяльності, межі розмиваються невизначеностями.

По-третє, з цього всього випливає загроза з боку так званих «інтелектуальних» псевдоеліт, серед яких міцно закріплюються псевдонауковці. Типовою ситуацією є відсутність у деяких з вітчизняних філософів публікацій навіть в єдиному професійному журналі «Філософська думка». Дана псевдоеліта починає активно створювати усі умови для недопуску молодих науковців, які потенційно можуть їх усунути, та тим самим намагаються максимально закріпити за собою своє місце та свій авторитет. Доречним буде згадати теорію Вільфреда Парето про еліту, він вважав, що еліта являє собою кращих та найбільш талановитих членів суспільства [3].

Слід розуміти, що у сучасному світі інсує велика кількість еліт у різних сферах. Однак у випадку неправильної кадрової політики, а саме залучення осіб, які не мають належних здібностей, підготовки, майстерності та досвіду для виконання певних функцій, відбувається поступове перетворення певної конкретної еліти на псевдоеліту. Тобто, людина може носити певний титул не зовсім за наукову діяльність. Український філософ В.І. Кузнецов вважає, що єдиним критерієм для створення наукової еліти має отримані нові наукові результати. Таким чином, Володимир Іванович акцентує увагу на важливості отримання нового наукового знання: «Основною метою і результатом наукової діяльності вченого, а також підставою для її оцінки є створення особисто ним раніше невідомого, тобто нового, знання стосовно предметної галузі тієї системи наукового знання, в рамках якої він працює.» [3, с.68]. При цьому, В.І. Кузнецов вважає, що типовим для даної «еліти» виправданням є ідея певної особливої духовності у науковій діяльності та роль числених установ НАНУ та університетів «...на родючому ґрунті яких залюбки виростає вдячна молодь...» [3, с.69]. В той самий час за цими виправдовуваннями ховається послаблення української науки, через посідання вищих посад особами, яких можна скоріше віднести до кар'єристів, ніж до вчених. Діяльність подібного роду псевдонауковців може бути небезпечною для науки, яскравим прикладом є ціла кампанія таких «діячів» по запевненню держави для відделення грошей на дослідження торсійних полів, або політика академіка Лисенка, який відхиляв інсування генів та вважав генетику антинауковою.

Таким чином, стає очевидно, що сучасні умови постмодернізму створюють сприятливі умови фракталізації знання, а отже розмиття чітких меж наукового знання, це підживлюється такими факторами як сучасний суперечливий характер трактування науки; чисельні спроби скомпроментувати науку псевдонауковим знанням, яке включає в себе нічим не підтвержені теорії, магічним та релігійно-догматичним сприйняттям, яке базується на вірі у чудо; неправильна кадрова політика, що змінює характер еліт на псевдоелітний, де у свою чергу псевдоеліти, окрім неспроможності отримати нове знання, проводять реакціоністську політику з укріплення свого авторитету та недопуску молодих кадрів, котрі потенційно можуть витіснити псевдоеліту та отримати нове наукове знання. Три дані фактори формують сприятливі умови для розквіту явище псевдонауковості та його активного виправдовування. Загроза псевдонауковості для світової науки носить не просто певний міфічний характер, але несе конкретну безпосередню загрозу для науки та суспільства, в тому числі і України.

Список використаних джерел:

1. Бородулин В. Ю. Постпозитивистский постмодернизм: от «конца эпистемологии» к «концу науки» / Вячеслав Юрьевич Бородулин. // Вестник Ленинградского государственного университета им. А.С. Пушкина. – 2011. – С. 138-145.
2. Габович О. Джерела та наслідки псевдонаукової повені [Електронний ресурс] / О. Габович, В. Кузнецов // ZN,UA. – 2017. – Режим доступу до ресурсу: https://dt.ua/SCIENCE/dzherela-ta-naslidki-psevdonaukovoyi-poveni-260559_.html.
3. Габович О. М. Наука та еліта / О. М. Габович, В. І. Кузнецов. // Економіст. – 2006. – №1. – С. 66–73.
4. Кузнецов В. Чи є наукою філософія науки? [Електронний ресурс] / Володимир Кузнецов // ZN,UA. – 2019. – Режим доступу до ресурсу: https://dt.ua/SCIENCE/chi-ye-naukoyu-filosofiya-nauki-309070_.html.

*Лісничук Надія Василівна,
студентка II курсу,
спеціальності «Початкова освіта»*

*Науковий керівник:
канд. філ. наук, старший викладач
Березінець Ірина Володимирівна*

«Філософія глобальних проблем сучасності»

Сучасне людство вступило в третє тисячоліття свого розвитку, яке породило нові проблеми і загострило увагу до традиційних глобальних проблем.

Чимало мислителів висловлюють думку про те, що поява глобальних проблем закорінена у перетворюючій діяльності людини, яка, радикально змінюючи довкілля, природу, суспільство, опинилася не в змозі адекватно змінити і себе, свою поведінку, ідеали, цінності.

Глобальні проблеми в цілому являють собою складну систему, що охоплює людину, суспільство і природу в їх багатоманітних взаємозв'язках, що робить їх вивчення неможливим окремими науками. А тому, необхідною умовою є філософський погляд, філософське осмислення причин виникнення, загострення і основних передумов розв'язання глобальних проблем сучасності.

Під глобальними проблемами розуміють ряд найбільш актуальних проблем, пов'язаних із явищами і процесами, які зачіпають життєві інтереси всього людства, та вимагають для свого вирішення колективних зусиль всього світового співтовариства, а при несвоєчасному вирішенні загрожують його існуванню.

До найважливіших глобальних проблем сучасності належать: проблема війни і миру; демографічна; екологічна; енергетична; сировинна; продовольча; мирне освоєння Світового океану і Космосу; подолання економічної відсталості країн, що розвиваються, ліквідація небезпечних хвороб.

Глобальні проблеми охоплюють всю земну кулю, включаючи надра, атмосферу і навіть космічний простір. Більшість дослідників визначають такі особливі риси глобальних проблем: 1. По своїй суті глобальні проблеми зачіпають інтереси не лише окремих людей, народів, держав, а всього людства, тобто носять планетарний, вселюдський характер. 2. Ці проблеми є об'єктивним фактором світового розвитку і потребують негайних рішень. 3. Невирішеність глобальних проблем становить загрозу для існування людства та може призвести до загибелі цивілізації 4. Глобальні проблеми не

можуть бути вирішені зусиллями окремих держав, а потребують цілеспрямованого об'єднання зусиль всього світового співтовариства. Принциповою особливістю глобальних проблем є їх комплексність і тісний зв'язок між собою [1, с. 205].

Характерною рисою глобальних проблем є їхній динамізм, тобто можливість збільшення кількості проблем чи навпаки зменшення по мірі їх вирішення. Яскравим прикладом є проблема тероризму, яка переростає в глобальну.

Першу групу глобальних проблем складають проблеми, які називають інтерсоціальними (проблема усунення війни з життя суспільства; встановлення нового економічного порядку, спрямованого на подолання економічної, екологічної, науково-технічної відсталості країн, що розвиваються. Друга група – це природно-соціальні проблеми (екологічна проблема, енергетична, мінерально-сировинна і проблема освоєння Космосу і Світового океану). Третя група - це антропосоціальні проблеми(демографічна, проблеми охорони здоров'я, бідності та голоду) [2, с.23].

Кожен з трьох блоків глобальних проблем має свою специфіку, але вони утворюють цілісну систему, ядром якої є проблема людини та її майбутнього.

Філософський підхід передбачає розгляд глобальних проблем в їх єдності, цілісності і взаємозв'язку з точки зору їх суспільної значимості і соціальної обумовленості. Можна виділити такі найважливіші особливості: 1. Формуючи світогляд, філософія задає певні ціннісні установки, які значною мірою визначають направленість людської діяльності. 2. Узагальнюючи дані окремих наук і теорії філософія дає таким чином інтегрований погляд на глобальні проблеми сучасності. 3.Філософія пояснює суспільні явища і процеси в історичному контексті, формуючи таким чином найбільш загальні закони розвитку суспільства і природи. 4.З філософських позицій можна побачити загальну тенденцію розвитку глобальних проблем сучасності, динаміку їх взаємодії [3, с. 98].

Отже,пізнавальне відношення людини до світу з'явилося разом із філософією, заснованою на вихідному принципі світобудови – подібне творить подібне. Тому теперішній стан проблеми, безперечно, вимагає активних зусиль дослідників різних профілів, серед яких філософам має належати аж ніяк не останнє місце [4, с. 8].

Список використаної літератури:

1. Кантор К.М.История против прогресса: опыт культурно-исторической генетики / К.М. Кантор. – М: Наука,1992. –150 с.
2. Косов Ю.В. В поисках стратегии выживания: анализ концепций глобального развития / Ю.В. Косов. – СПб.: Изд-во С.-Петербургского ун-та, 1991. – 120с.
3. Радьяр Д. Планетаризация сознания. От индивидуального к целому / Д. Радьяр. – М.: REF1-book; К.: Ваклер. 1995. – 304 с. – (Философия сквозь века).
4. Жадько В.А. Глобальные проблемы современности как объект философской рефлексии / В.А. Жадько //Гуманітарний вісник Запорізької державної інженерної академії. – 2010. – Вип.43. – С. 187 – 195.

*Пастушенко Яна Василівна,
студентка II курсу,
спеціальності «Українська філологія»*

*Науковий керівник:
д.філос.н., професор, завідувач кафедри філософії
Мозгова Наталія Григорівна*

«Утопія як форма історичного мислення: філософський аспект»

Утопічні ідеї вже не одне століття у досить виразній формі представлені в роботах багатьох мислителів різних епох. Утопія – це конструкт доби Відродження, її творець та головний реалізатор Томас Мор створив країну в якій існувало інше суспільство, набагато успішніше та щасливіше за те, що було в його дійсності. Л. Жерверо визначаючи утопію, говорить наступне: «утопія – це «цитадель розуму», «епіцентр істини», «ядро думки», заточене в міцній черепній коробці та ізольоване від навколишнього хаосу; утопія поміщена «в вихідну чистоту, світ до гріхопадіння, до родового крику, до сепарації» - цей дистильований світ з усіх боків захищено навколоплідними водами, і утопія-ембріон відчуває бажання «ніколи не народитися, ніколи не піддатися часу» [4, с. 358].

Розуміння утопії та становлення людства до неї відбувається завжди через фантомне відчуття можливості «втілення мрії». Подібна ілюзорна гонитва за «світлим ідеалом», неодноразово, протягом розгортання історичного процесу призводила до суспільних катастроф, які досить часто асоціюються з тоталітаризмом. Семантика слова «утопія» в сучасному розумінні несе у собі відбиток гігантоманії, нереальності, якоїсь химери. ХХ-те століття показало своїм прикладом, що втілення примарних ідеологічних ідей має негативні сторони та аспекти, які жахають своїми наслідками. Технічний прогрес, нова осмисленість людини, бюрократизм, спрямований проти думаючої особи тиск нищівної машини – це все те, що утилізує свободу. І все те, чому сприяє думка про можливість реалізації утопії. Роль утопій зростає в кризові, переламні, перехідні періоди суспільного розвитку. Це пов'язано з тим, що в перехідні історичні епохи на перший план неминуче виходять проблеми мети та сенсу людського існування, проблеми соціального ідеалу та майбутнього суспільства. Гостро відчувається потреба в новому суспільному ідеалі, який би здійснював інтегруючу та регулюючу функцію на шляху соціальної трансформації суспільства. Певну позитивну роль у формуванні ідеалу відіграє свідомість, саме вона проектує допоміжні механізми, які є спробами інтелектуального оволодіння кризовою ситуацією, і цим значною мірою визначається їх історична роль. Утопія завжди вплетена в контекст соціальної дійсності. Вона позанаукова за своїм змістом й існує як специфічна форма духовно-практичного освоєння світу.

Саме задля того, аби уникнути пастки в побудові утопічних ідеалів, виникає критика цієї форми світоуявлення, з'являються твори, які в сатиричній формі засуджують апарат влади, але, водночас, підкреслюють трагізм долі тих, хто одного разу повірив в утопію. Серед класиків цього песимістичного напрямку – антиутопій – після «Ми» (1924) Євгенія Замятіна згадаймо «Цей прекрасний світ» (1946) Олдоса Хакслі, «1984» Джорджа Оруелла (1949) і «451 градус за Фаренгейтом» Рея Бредбері. «Історія породжує утопії, а утопії творять історію» [1, с. 23]. Такі ідеї продукують автори, яких поглинули соціальні, політичні й економічні реальності свого часу. Утопію диктує доба, вигадане ідеальне суспільство будується на тому, що суспільство вважає цінним. Гуманіст Томас Мор створив на острові Утопії ідеально організоване суспільство, котрому він протиставляє опис розореної економічно та соціально занедбаної сучасної йому Англії, а Карл Маннгейм стверджує, що в утопії міститься надія: це знак можливих змін [2, с. 40]. Тим часом як ідеологія лише несе в собі політичні ідеї, нав'язані або ж підтримані владою,

утопія, руйнівна за своєю природою, протистоїть владі й заперечує накинуту владою дійсність.

Утопія завжди бере до уваги релігійний аспект. Багато утопійців прийняли християнство, коли дізналися, що Христос був противником приватної власності. Утопійці переконані, що щастя полягає у задоволенні. Але це не призводить до ганебних вчинків, бо утопійці впевнені, що після земного життя за добродетельність призначені нагороди, а за моральні вади – покарання. Вони не аскети і піст вважають дурницею. Всі релігії – а їх багато – користуються повною терпимістю. Майже всі утопійці вірують у бога і безсмертність [3, с. 41].

Утопія - це своєрідна форма пізнання, соціальна ілюзія, яка, незважаючи на притаманні їй помилки та вади, не протистоїть науці й не зникає з розвитком останньої, а доповнює соціальне знання. Утопія має перспективи, її сутності, функції, типи, механізми еволюції, шляхи впливу на суспільне й політичне життя завжди будуть цінними для адаптаційних процесів, які протікають у соціумі, дослідження та прогнозування ситуації, пов'язаної з переходом суспільства від одних соціальних ідеалів до інших.

Історія утопії – це історія надії, яка завжди буде зраджена та викохана людством. Утопію не насмілився знищити жоден філософ та політик, адже утопія – це спосіб існування людини, яка вірить пророчим візіям та мріє, бо з часом мрія може стати дійсністю.

Список використаних джерел:

1. Аинса Ф. Реконструкция утопии: Эссе / Пред. Федерико Майор. – М.: Наследие – Editions UNESCO, 1999. – 206 с.
2. Бонташ К., Прозорова Н. Томас Мор. – М.: Юридическая литература, 1983. – 112 с.
3. Фрейденберг О. М. Утопия // Вопросы философии, 1990. – № 5. – С. 141-145.
4. Gervereau L. Symbolic Collapse: Utopia Challenged by its Representations // Schaer R., Claeys G, Sargent L. T. (eds.). Utopia: the Search for the Ideal Society in the Western World. – New York: Oxford University Press, 2000. – P. 357-367.

*Пунтусов Ілля Володимирович,
магістрант I курсу,
спеціальності «Філософія»*

*Науковий керівник:
к. філос. н., доцент кафедри філософії
Гончаренко Катерина Сергіївна*

«Фреймінг як основа постправди медіа»

Ключовим для розуміння природи постправди є поняття «медійний наратив», який включає в себе факти і зв'язуючі їх інтерпретації та формується на основі комунікативної компоненти. Таким чином, постправа є комунікативним процесом, який породжує наратив, де окремі факти і аналітичні висновки мають в ньому меншу переконливу силу, ніж готові інтерпретації, що пропонують більш-менш цілісну картину світу, яка резонує з уже існуючими особистими переконаннями споживача. Медіа, як певний незаангажований майданчик, є лише кришталевою мрією ідейного борця, який наполегливо продовжує будувати свою «антиутопію», в якій псевдоборотьба виступає не більше ніж карнавал і танець на вигаданих барикадах, постає чимось архаїчним.

Постправа виникає в результаті небувалого проникнення технічних і ринкових сил у тканину життя, з змішання бажання і знання. Це продовження класичної фукодіанської волі-до-істині, тільки тепер вже іншими, цифровими засобами. Постправа - плоть від плоті глобальних комунікаційних мереж з їх поляризованими ринками думок. У ній по-новому переплітаються емоційний, технологічне і політичне, інтенціональність і виробництво даних. Зовні постправа має багато спільного з пропагандою, завдання якої – «дати інформацію в обсязі, необхідному для того, щоб суспільство прийняло рішення, заплановане цієї пропагандою» [3]. Але на відміну від пропаганди, постправа існує при наявності альтернативних джерел інформації, коли в інфоюзера дійсно є можливість, «вбудувати своє споживання інформації навколо власних думок».

Подібно фейкам, що визначаються зазвичай як підроблений медіапродукт, постправа виявляється завдяки упередженості людської поведінки, що шукає підтвердження існуючим віруванням і переконанням. Фейки бувають індивідуальні, а постправа завжди колективна. Але на відміну від фейків, які в принципі можна спростувати, постправа ледь піддається спростуванню, навіть якщо фейки є її інструментом – вони міцно вбудовані в наратив, що наділений самоцінністю.

Феномен інфоприводів виявився занадто безконтрольним для сьогодення інфоюзера, який наполегливо переконаний що саме він все ще править човном (який, до речі нікуди не рухається). Фреймінг в медіа є спекуляцією і паразитуванням певною інформацією для нав'язування аудиторії тієї чи іншої точки зору, або однієї позиції, погляду на неоднозначне питання для управління подальшими рішеннями. Таким чином, ми отримуємо управління очікуваннями цільової групи з приводу подій, а також фіксацію соціальних смислів. Визначення значущості будь-якої проблеми залежить від структури наративу. Саме постійна гонитва за відбірним хайпом викликає необхідність відчуття орієнтування в інформаційному контексті, перспективи якого пророкують «латинський комунізм» і «райські сади».

Важливість цього виявлення не потребує детального розгляду в силу своєї безпрецедентної релевантності сьогодення. Фреймінг представляє події як зіткнення моральних принципів або базових цінностей суб'єктів. Відсутність або нездатність впливати на ситуацію, що склалася тільки підтверджує той факт що сьогодні ми перебуваємо в тотальній залежності від інформаційного середовища в загальному та «інформаційних вливань», зокрема. Вже сьогодні людина показує всю свою нездатність контролювати інфопотоки, які через нього проходить, але ж тут навіть і мови не йде про те, щоб самій ними управляти. Умови, в яких, позиція домінує над фактом, є базовою умовою для виникнення феномена медіа як руки царя Мідаса.

Постправа проводиться у співпраці зі споживачем, і виникає в розумі глядача. У ситуації постправи саме споживач робить її реальною, інвестуючи в інформацію, картинку, меседж своє бажання вірити. Ми з усією серйозністю обираємо плитку до вбиральні але що стосується політики і економіки покладаємося на авторитетну фігуру. В епоху зростаючого виробництва персональних даних державна або корпоративна машина може звернутися особисто до тебе і окреслити картину світу так, щоб вона доставила тобі задоволення.

Тотальна інтоксикація інформацією – це СНІД ХХІ століття при якому руйнівні процеси вже запущені, а ліків, як і раніше не винайдено. Технократичний розум цілком занурений в механіку матеріальної складової нашого світу. І навіть якщо авторитетна постать буде брехати, то все одно ми будемо і далі діяти так, ніби повністю їй довіряємо. Матеріальні фрейми підкреслюють економічні наслідки, проблемні дають пропонованим альтернативам раціональне пояснення, а стратегічні акцентують увагу на егоїстичності суб'єктів, які не стільки вирішують соціальні проблеми, скільки конкурують один з одним.

Медіатехнології активно займаються продукуванням «альтернативних фактів» і створенням емоційно-вражаючих медіаефектів, що призводить до витіснення раціональних компонентів з масового сприйняття пропонованого медіаконтенту. Дискурс

постправди націлений на експлуатацію стереотипів і шаблонів масової свідомості, культивує найбільш ниці забобони на користь зрозумілих «національних інтересів», що діють у відповідності із заданими політичними установками. Все це – вкрай небезпечна палаюча суміш, що вливається в масову свідомість, посилюючи зростаючу ненависть, ворожнечу народів і конфлікт поколінь.

Після того, як постмодернізм визрів в повсюдну політичну практику, ми з жахом спостерігаємо деградацію правди і приниження факту. Про це говорить політика правди, в термінах Фуко: серія дискурсів, які визнані дійсними в конкретному контексті, і вони визначають і показують реальність, яку ми переживаємо, самі того не усвідомивши. Ми не змогли б навіть говорити про постправду, якби не думали, що правда має значення. Фактів немає, є тільки їх інтерпретація. Поняття постправди в результаті виявляється симптомом повернення політичної та ідеологічної боротьби, яка включає в свій арсенал як факти, так і маніпулювання емоцією. Правий популізм знайшов емоційний відгук, поєднуючи риторичку націоналізму і соціальної справедливості. Стан постправди потрібно вітати, адже людська ситуація нарешті прояснилася – нам нема звідки чекати оптових поставок сенсу.

Список використаних джерел:

1. Берендеев М.В. Медиадискурсы и образы стран в условиях политики постправды // Политическая экспертиза: ПОЛИТЭКС. – 2017. – Том 13. – № 4. – С. 64–76.
2. Гудков Д.Б. Прецедентные феномены в текстах политического дискурса // Язык СМИ как объект междисциплинарного исследования / М.Н.Володина. – М. 2003. [Электронный ресурс]. – Режим доступа: evartist.narod.ru/text12/09.htm#з_18
3. Дзялошинский, И. М. Пропаганда и информация: материалы к обсуждению проблемы // Формула общественного доверия: информация + пропаганда? – М. : Правозащитный фонд «Комиссия по свободе доступа к информации», 2004. – 124 с.
4. Короченский А.П. Медиакритика в эпоху пост-журналистики // Современный дискурс-анализ. Дискурс современных масс-медиа в перспективе теории, социальной практики и образования. // Материалы Международной научно-практической конференции (специальный выпуск журнала) – № 3 (20). – Т. 1. Белгород: Политерра, 2018. – 246 с. (С. 32–33).
5. Ловинк Г. Критическая теория интернета. – Москва: Ад Маргинем Пресс, Музей современного искусства «Гараж», 2019. – 260 с.

*Табунов Михайло Сергійович,
студент II курсу,
Спеціальності "Початкова освіта"*

*Науковий керівник:
канд. філ. наук, ст. викладач
Березінець Ірина Володимирівна*

!Місце людини у суспільстві за концепцією об'єктивізму Айн Ренд»

Айн Ренд (1905 – 1982) – американська письменниця, російського походження, філософ. Відома завдяки створеній нею оригінальній та натхненній філософській системі, яка отримала назву «об'єктивізм». Її метою, як письменниці, було "зобразити ідеальну людину" [2, с.1], для якої найвищими моральними цінностями були розум, незалежність

та почуття власної гідності. Свої філософські ідеї вона розкрила в таких художніх творах, як «Гімн» (1938 р.), «Ми – живі» (1937 р.), «Джерело» (1943 р.). В них порушувались проблеми пов'язані із колективізмом, відносинами між особистістю та державою, боротьбою з конформізмом. З якогось часу вона почала писати і наукову літературу. Слід пригадати такі її твори, як «Концепція егоїзму (моральність індивідуалізму)» (1964 р.), «Капіталізм: невідомий ідеал» (1966 р.), «Філософія: кому це потрібно» (1982 р.).

Як авторка системи об'єктивізму, нею були визначені основні її принципи:

- реальність існує незалежно від будь-яких вірувань та бажань;
- розум – єдине джерело знань людини та основний інструмент виживання;
- людина знаходить мету в самій собі;
- єдиною моральною системою є капіталізм [2, с.2].

А це говорило про те, що вчена вважала, що кожний індивідуум повинен жити власним розумом та для самого себе, не приносячи себе в жертву іншим та не роблячи інших своїми жертвами.

Свою філософську систему Айн Ренд розглядала у тісному зв'язку із політичними поглядами. Вона вважала, що «ідеальна людина» [2, с.1], власне, як і кожен індивід, був частиною суспільства. Це породжувало питання: в яких взаємовідносинах повинна бути людина із системою, чи є вона незалежною особистістю, що володіє своїм тілом, своїм розумом, своїм життям, своєю працею та її результатами, або ж вона є власністю племені, держави, суспільства, колективу, яке може використовувати її, контролювати, керувати її діяльністю, диктувати їй її переконання? Чи може існувати людина для самої себе? Ключовим питанням, яке концентрувало всі попередні, було питання: чи вільна людина взагалі? Саме, капіталізм давав, на її думку, стверджувальну відповідь на це питання. «Капіталізм – це соціальна система, заснована на визнанні індивідуальних прав людини, вміщуючи в собі право на власність, в котрій уся власність знаходиться в особистій власності», [2, с.5] – писала дослідниця. Таке визначення капіталізму було прямою протилежністю радянському колективізму, проти якого вона виступала. Вона вважала, що людина в такій системі радянського колективізму ставилась на одне з останніх місць в урахуванні усіх соціальних, морально-фізичних та етичних факторів, оскільки людина є замінним елементом, що легко компенсується. В країні, де головним є народ, особистість майже нічого не варта.

В своєму баченні «ідеальної людини» та капіталістичної системи Айн Ренд не оминає поняття «право». Вона визначає його, як: «моральний принцип, що визначає та санкціонує свободу дій людини у суспільстві» [2, с 10]. Таким чином, основоположним правом її Об'єктивізму (інші є його наслідками чи висновками) стає право людини на її власне життя. Право на життя означає свободу в реалізації необхідних умов для підтримки, покращення, задоволення та отримання насолоди від власного життя – діяльності з метою самозбереження та самовдосконалення.

За об'єктивізмом найбільшим благом є продукт людської свідомості, створений почуттями, бажаннями, інтуїцією, які є природною данністю та потребою, емоційним обов'язком перед собою.

Одним з найпоказовіших її творів є роман "Джерело" (1943), оскільки він розкриває залежність між людиною та суспільством, а також показує, що відбувається, коли людина суперечить цій системі. Книга торкається проблеми мистецтва та суспільства. У романі мистецтво зображене, як суспільна данність, продукт, що викликаний не духовним потягом людини, а є підлаштованим під потреби вищого класу, що диктує, яким має бути це саме мистецтво на прикладі архітектури. Герої, які відображають погляд автора, протидіють цьому устрою. Вони прагнуть того, щоб мистецтво задовольняло прагматичні та естетичні потреби окремих людей, а не були віддзеркаленням вже відомих та прославлених творів, які лише імітуються сучасними митцями.

Таким чином, Айн Ренд в своїй філософській системі об'єктивізму проводить межу між людиною і суспільством. В той же час усвідомлюючи, що людина була і буде суспільною істотою. Але філософ наполягає на виділенні людських власних прав і потреб. Із її праць можна вивести наступне твердження: суспільне благо є наслідком індивідуального блага людей, а не його причиною. В цьому є сутність філософської концепції Об'єктивізму.

Список використаної літератури:

1. Ренд Айн Джерело / Айн Ренд. Пер. з англ. Олена Заморська. – К. : Наш формат, 2016. – 752 с.
2. Рэнд Айн Концепція егоїзму (моральність індивідуалізму) / Айн Ренд. Пер. с. англ. Словина М., Лебедев А.В. – СПб.: Макет, 1995. – 128 с.

*Українець Яна Олександріна,
студентка І-го курсу,
спеціальності «Філософія»,*

*Науковий керівник:
к. філос. н., доцент кафедри філософії
Гончаренко Катерина Сергіївна*

«Феномен неусвідомленого зла»

Що таке зло? Не одне століття і навіть тисячоліття, як звичайні люди, так і величні філософи, інтелектуали схилили чоло над паперами, виводячи чорнилом свої роздуми, видруковували їх на Zinger(ax) чи новомодних гаджетах (як це відбувається в сучасності). Церковнослужителі безперестанно повторюють мантру, яка говорить нам, що «Зло це вторинне і прийшло в результаті гріхопадіння людини». Зло – це протилежність добра. Зло – не створене Богом. Що власне ми можемо побачити в середньовічній традиції, зокрема у Аврелія Августина, який говорить, що зло не є субстанцією, а є лише його відсутністю. «Зло як таке субстанційно не існує, а може проявлятися там, де зменшується ступінь добра. Зло знаходиться в прямій залежності від волі людини і може виступати у вигляді емоцій»[1, с.188]. За логікою розмислів мислителя, злим може бути тільки добре. Де немає ніякого добра, там не може бути і будь-якого зла.

Виходячи з різних розумінь, тлумачень та поглядів мислителів на проблему зла, можна виокремити три головних підходи: космічний зріз у розумінні зла (зло, як безособовий хаос, що загрожує світовому порядку); соціальний (зло, що постає у вигляді громадської сили – суспільства, групи, особистості, - протиставляє себе цілому і розкладає його; людський (зло, як дисгармонія тілесних і духовних якостей особистості).

Але думки у всіх різні і різні погляди на ситуацію. Один з прикладів може бути вчення відомого професора-жінки, тієї, чие ім'я стояло в перших списках важливих персон 60-х роках минулого століття, а саме Ханни Арентд. Філософ, як її називають, яка зуміла писати істину з «відкрити очима», ігноруючи власні почуття та амбіції. В неї є робота, яка називається «Банальність зла», та в основу якої покладено статтю про «справу Ейхмана», статтю, що повернула світ проти її. Саме з робіт Ханни Арентд можна вивести всю ту сукупність уявлень про Зло.

Отже, щодо «Справи Адольфа Ейхмана»: німецький офіцер, виконуючи накази, безжалісно та холодно винищував Єврейський народ, її народ. Після занепаду німецької влади, переховувався на території Латинської Америки, але його затримали спец служби Ізраїля і поставили перед судом. Х. Арентд мала можливість перебувати на засіданні, являючи собою корисподентку журналу «The New Yorker». Як говорять критики, саме після виходу статті у світ, «її зненавидили всі». Так що ж там такого? Авторка показала

неусвідомлене зло спричинене людиною. Вона повідомила, що офіцер лиш виконував наказ, що він звичайно людина яка хотіла жити. Дурень, який не вмів мислити. Головним злочином Ейхмана, з точки зору Арендт, була його відмова від використання власного розуму. Саме тому, в роботах Х. Арендт, як власне і у працях її послідовників, які займаються питаннями зла чи насилля, ми бачимо, що зло як таке, можна розділити на дві категорії, а саме радикальне зло та банальне. Йохан Галтунг, один з визначних мислителів, що розглядає питання війни, насилля, зла зазначає: «Радикальне зло планомірне і послідовне, в ньому немає ніякої спонтанності та непередбачуваності. Парадокс радикального зла полягає якраз в тому, що виникаючи по абсолютно неочевидним причинам, лише як побічний наслідок машинерії тоталітарної держави воно функціонує дуже точно і прораховано. У теорії «структурного насильства», також як і в концепції радикального зла, основним механізмом є механізм знеособлення як жертв, так і самих виконавців» [4, с. 186]. Власне про це говорить й сама Х. Арендт, вона звертає увагу на те, що радикальне зло завжди пов'язане з перетворенням людини в «непотрібного персонажа». Коли мова йде про радикальне зло, то в ньому людина постає всього лише як засіб для досягнення мети, її сутність при цьому залишається недоторканою (фактично сама людина не проявляє себе як злу чи добру), в даному злі, страждає, насамперед, людську гідність. Філософія завважає, що вона не може дати визначення того, що таке «радикальне зло», але охарактеризовує його саме через «непотрібність» людини.

Завдяки «справі Ейхмана» перед нами постає інший вид зла. І це те зло, яке фактично ми й можемо назвати «неусвідомленим», або ж як його називає Х. Арендт «банальним злом». Якщо радикальне зло, виступає радше політичною константою, якою оперує держава, то банальне зло – це те, що належить полю морального, такого що притаманне власне людині.

Арендт не знімає відповідальності, ні з того, хто є активним джерелом радикального зла, ні з тих, хто цьому злу сприяє своєю мовчазною згодою і небажанням бути самостійними в своїх рішеннях. Арендт впевнена тільки в тому, що кожен несе провину, оскільки він виявився бездіяльний.

Список використаних джерел:

1. Августин. Сповідь – Київ, Вид-во «Свічадо», 2014. – С. 188-189.
2. Арендт Х. Банальность зла. Эйхман в Иерусалиме. – М.: Издательство. «Европа», 2008. –424 с.
3. Арендт Х. О насилии / Пер. с англ. Г.М. Дашевского. - М.: Новое издательство, 2014. - 148 с.
4. Галтунг Й. Йохан – гражданин мира. По пути к миру через земной шар - Москва: Прогресс-Традиция, 2004. – 336 с.

*Хабін Андрій Андрійович,
студент І-го курсу
спеціальності «Філософія»*

*Науковий керівник:
к. філос. н., доцент кафедри філософії
Гончаренко Катерина Сергіївна*

«Метод іронії в історії філософії»

На початку ХХІ-го ст., в умовах формування нової філософської парадигми, надзвичайно актуальним є питання щодо трансформації філософського методу іронії.

Іронія як метод є ланкою філософського дискурсу, що спрямована на виявлення сенсу предметів, процесів і явищ шляхом гостро-емоційної критики, що в свою чергу побудована на принципах гри з вигадкою і прихованою правдою. Іронія як філософський метод виправдовує смисли, які в нього закладено, шляхом заперечення і насміхання. Іронічне ставлення завжди має подвійний сенс: прямий, буквальный, і прихований, зворотній. Варто зазначити, що в ході історії іронія зазнала значних змін: легко пристосовуючись до будь-яких типів філософування, завжди знаходила місце в рамках різних історико-філософських парадигм. На одних етапах вона слугувала формою філософського жарту, способом осягнення істини, засобом сатири, на інших – маркером гострої критики, пародії, проявом сарказму, часом доведеного до гіпертрофованих форм. В окремих випадках іронія виступала самонавідним механізмом і тоді можна говорити про самоіронію.

Іронія зароджується за часів Античності та є насамперед риторичним прийомом «називати речі протилежними іменами». Довершеної форми цей прийом набуває в філософії Сократа. А згодом, його іронія перетворилася на філософський метод та спосіб критики мислення і дійсності. Своїм основним завданням Сократ вважав навчити людину правильно жити, а головною цінністю проголошував знання. Іронічність Сократа полягала у вмільї, послідовній постановці питань, що мають на меті привести співрозмовника до протиріччя з самим собою, а відповідно до розуміння власного незнання. Зізнаючись в своєму «незнанні», мислитель іронізував над опонентом, вводячи його в стан – цілковитої втрати орієнтирів. Така методична робота, що здавалася б «заплутуванням» опонента, давала можливість відійти від усталеної позиції, похитнути вивіреність думки для того, щоб далі спільно шукати істину. В даному випадку іронія поставала універсальною мовою осмислення реальності.

Послідовники Сократа помітно спотворили суть його філософського прийому. Кініки не зрозумівши сократівської інтенції, не шукають істину в суперечці, а застосовують «діогенівський парадокс», відповідно до якого акценти зміщуються з «пошуку глибини» на «демонстрацію поверхні». Саме тому для них, іронія полягає в демонстративній поведінці. Спроба Діогена Синопського знайти в людному місці людину за допомогою ліхтаря серед ясного дня, вигук «Шукаю людину!» - все це слугує засобом створення іронічно-парадоксальної ситуації. Так демонструвалася неможливість знайти того, хто відповідав би справжньому визначенню людини в її діогенівському розумінні.

Середньовіччя унеможливило іронію, адже іронізувати Бога, постать якого є провідним питанням було на рівні заборони Повернення іронії як спеціального методу в філософський обіг відбулося в епоху Відродження. Відбувається це завдяки Лоренцо Валлі, яким був висунутий принцип ототожнення насолоди з корисністю, що ґрунтувався на ідеї гармонії людини і природи, індивіда і суспільства: все, що не співвідноситься з принципом корисності, піддається іронічним оцінкам. «Я анітрохи не зобов'язаний вмирати ні за одного громадянина, ні за двох, ні за трьох і т.д. Чому ж я зобов'язаний вмирати за батьківщину, яка складається з усіх цих громадян?» [1]. До XVI століття місце віри в безмежні людські здібності, замінили скептичні настрої, а філософська іронія стала спрямовуватися на сумнів у недосяжність єдності Бога, людини, держави, мистецтва. Мішель Монтень [2] в своїх філософських есе використовує іронію як спосіб осмислення невдалого досвіду Відродження і одночасно засіб побачити велич людини в її самотності, суперечливості, смертності. Просвітництво, яке знову актуалізує іронію, вкрапляє її елементи в філософські тексти Д. Дідро, Ж.-Ж. Руссо, К. Гельвеція та ін. Лейтмотивом їх іронічних висловлювань є критика релігійних забобів, всіляких перешкод на шляху до вільного наукового і філософського пошуку, засудження обмежень цивільних прав і художнього плюралізму. Влучно прийомом іронічного аналізу продемонстрував Вольтер.

В філософії С. Кьєркегора і Ф. Ніцше з'являється тема радикальної відмінності людського буття від законів і зв'язків світу. Центральною темою філософування стає екзистенція як індивідуальне людське існування. Для Кьєркегора іронія – це не тільки

метод його власного філософування, але й об'єкт для осмислення як особлива, властива лише людині здатність ставлення до світу і себе. В екзистенціальній філософії іронія не використовується як спеціальний метод, але іронічний тон в роботах філософів-екзистенціалістів, безумовно, присутній.

У ХХ-му ст. скептицизм і іронічність стають основою сприйняття дійсності. Саме тут, в філософія модерної епохи іронія знаходить поле для вивільнення власних енергій, а в постмодерністському дискурсі стає чи не головним сенсостворюючим началом. Якщо порівняти іронічний метод Сократа і постмодерністську іронію, то стає помітно, яких метаморфоз зазнала іронія на своєму шляху. Сократ при обговоренні питань державного і приватного життя перетворював процес пошуку істини ще й в розкриття внутрішнього світу людини. Виступаючи особливим способом фіксації і закріплення громадських зв'язків, думка в цьому пошуку виступала «вікном», завдяки якому можна увібрати в себе весь світ. Постмодерністи, навпаки, не тільки відмовилися від ідеї «істини», а й від усіх інших «надто піднесених» цінностей. Тому вони залишають реципієнта один на один з «організованою» ними множинністю суджень. Багатогранність рішень соціокультурних проблем лише відображає іронічне ставлення автора до самої можливості потенційного реципієнта підключитися до процесу створення оновленого змісту, виявлення раціонального зерна в новому контексті, зібраному з уривчастих, осколкових фрагментів в один великий строкатий колаж. Тобто для Сократа головна мета іронії – це осмислити світ і себе в ньому, здійснити духовний прорив до розуміння загального блага, справедливості, добродійності вчинку. Істина, заради якої затівається іронічна суперечка, і моральність для Сократа нероздільні. Постмодерністський модус іронії відмовляється від такої претензії. Іронія надягає маску тотального висміювання. Для постмодерністів істина і моральність знаходять збіг в іншому: вони не можуть носити загальний характер або й взагалі унеможливаються.

Список використаних джерел:

1. Валла Л. Об истинном и ложном благе. О свободе воли. Приложения / Валла Л. – М. : ООО «Квант», 1988. – 328 с.
2. Монтень М. Опыты. Избранные произведения : в 3 т. / Монтень М. ; пер. с фр. – М.: Голос, 1992. – Т. 1. – 383 с.

*Холодова Софія Сергіївна,
Студентка I курсу,
Спеціальність «Філософія»*

*Науковий керівник:
к.ф.н., старший викладач
Пономаренко Віталій
Володимирович*

«Проблема единства философии и математики»

Эта тема нас заинтересовала тем, что в процессе изучения философии мы нашли очень много сходств между философским логическим, последовательным изречением с решением различных математических задач, уравнений и пропорций.

Мы считаем, что эта тема достаточно актуальна в наше время, так как в современном мире отдаются привилегии науке, научному мировоззрению, а философия уходит на второй план.

Начнем с того, что же общего между этими разными, казалось бы, на первый взгляд, науками. В первую очередь это - высокий уровень обобщений, количество и качество, конечное и бесконечное, работа с абстрактным и идеальным. Обобщения

встречаются не только в философии, а и в математике [1] (Пойа Д. «Математика и правдоподобные рассуждения»), так же математическая теория категорий (свойства отношений между математическими объектами) тождественна с философским понятием, единственное отличие это изучение свойств отношений действительности и категорий бытия, а не чисел, как в математике. Еще одно сходство состоит в существование идеальных чисел, которые были введены немецким математиком Эдуардом Куммером, которые в современной математике называются просто идеалом.

Еще больше сходств можно проследить в истории развития этих двух наук. Ведь они появились практически одновременно и в первобытном облике они как раз являли собою синтез.

В древней Греции еще не было такого точного разделение этих наук. Была **φιλοσοφία**, дословно – любовь, желание достичь мудрости. Мудрость не может быть в какой-то конкретной сфере деятельности, мудрость - это понимание природы вещей, человека и окружающего его мира. Этим и занялась натурфилософия. Она объединяет в себе стремление понять суть человеческую через суть природы.

Первым примером может служить Милетская школа, которая была основана Фалесом. К этой школе относят начала Европейских протонаук: физики, астрономии, биологии, математики и т.д.

У всех было свое «архе», «первопричина мира», отправная точка, точка отсчета: У Фалеса – вода, у Анаксимена – воздух, у Анаксимандра – апейрон. Душа – тонкий двигатель вида архе [2](Аристотель «Метафизика» ст.28). Их главным принципом было «Ничто не выходит из ничего». Таким образом, они пришли к выводу что ноль (ничто) не может быть началом. Началом может быть единица (первопричина), как и в математике древних греков, ведь у них не было цифры «ноль» [4](Кессельман В.С. Удивительная история математики).

У Пифагорейцев в качестве архе выступает число. Объединяя в своих взглядах теорию математики, музыки, философию, религию они дал объяснение тому, что все между собой связано. Число у Пифагора не только вспомогательное для решений арифметических задач, оно имеет философский смысл. Например: единица это точка, число чисел, семерка обозначает дух, восьмерка любовь, а десятка – воплощение идеальности, ей соответствует определенный звук, который Пифагор называл «Музыкой Планет». Опять-таки числа и мышление о мире, его представлении нераздельны.

В Средневековье математика не выходила за рамки пифагореизма, платоновской и неоплатоновской интерпретации. Математика, как и любая наука в большинстве случаев считалась ересью, потому что противоречила Библейским учениям [5](Андрей Юшкевич «История математики с древнейших времен до начала Нового времени (том 1)»).

В эпохе Возрождения науке стали определять большее внимания. Человеческий ум требует все больше и больше знаний и понимания, поэтому много философов этой эпохи пробуют объяснить библейские понятия математическим языком. Математика и философия взаимодействуют друг с другом в произведении «Об ученом незнании», Кузанский в процессе доказательства того что знание есть незнание раскрывает тему истины, бесконечности, троицы используя геометрические фигуры и аксиомы

[6] (Н. Кузанский «Об ученом незнании») В то же время натурфилософия приобретает математически-экспериментальный характер. Наглядный пример – философия Галилео Галилея. Научно аргументированным для Галилея представляется лишь вывод, обоснованный в опыте, эксперименте, подтвержденный практикой.

В эпоху Нового Времени стала активно развиваться точная и упорядоченная мысль и на мир смотрели уже не через призму религии, а через призму наук. Французский философ Декарт считает, что главное это философия, а наука подтверждает философские раздумья, но при этом ему ничего не мешает развиваться в этих двух направлениях. Сделав много полезного для математики (логарифмы, понятия действительных и недействительных чисел, введение буквенной символики и т.д.) он так же тщательно

развивает свой рационализм. Еще один философ, так же известен своим упорством – Бенедикт Спиноза, так же избрал для написания «Этика» математическую форму аксиом и доказательств. Спиноза ярко представляет то, что философия и математика может быть одним целым и дополнять друг друга путем заимствования различных качеств. Форма подачи довольно таки не обычная и дает нам возможность посмотреть на математику с другой стороны: подкрепление и поддержка философских рассуждений. Философия и математика шли вместе до того, как Ньютон разделил их. Его эмпирический метод исключает философские домыслы и размышления.

Продолжил это разделение в XIX веке позитивизм. В науке совершается много открытий, а философия лишь регулирует и объясняет их. Метафизические размышления уже не нужны, когда все познается практическим путем [10]. (Ю. Конт «Курс позитивной философии»).

Время идет, человечество развивается, различных открытий в физике, математике, химии и т.д. становится больше. Становится вопрос, причастна ли к этому философия?

Возьмем, к примеру, Вернера Карла Гейзенберга – немецкого физика-теоретика, одного из создателей квантовой механики, лауреата Нобелевской премии по физике. На протяжении всей жизни его интересовала философская подоплека науки, которой он посвятил ряд своих публикаций. Гейзенберг вдохновляется древнегреческими философами. Он сравнивает философию Платона с частицами физики. [11] (В. Гейзенберг «Природа элементарных частиц»). В его книге «Физика и философия» он так же поднял вопрос о том, что философия имеет очень большое влияние на современную физику. Его автобиографическое сочинение «Часть и тело» названное Карлом фон Вайцеккером единственным платоновским диалогом нашего времени [13] (А.В. Ахутин. «Вернер Гейзенберг и философия»). Так же Эйнштейн, Шредингер, Бор считают, что метафизические размышления важная часть в исследовании физических явлений.

Шредингер помимо квантовой механики и физики, занимался философскими проблемами науки. Под конец своей жизни он написал ряд философских размышлений «Наука и гуманизм» (1952), «Природа и греки» (1954), «Разум и материя» (1958) и «Мой взгляд на мир».

Еще один физик-теоретик современности Карло Ровелли, который считает, что физика и вовсе не может существовать без философии. В своей статье выступает против позитивизма и против ученых, которые считают философские размышления ненужными для современной науки [15] («Физике нужна философия»).

Если подвести небольшой итог то можно заметить то, что когда то разделенные науки (философия и математика) вновь стали неотъемлемой частью друг друга. Науки становятся на новый уровень – они уже не отрицают друг друга, как это было раньше. Возможно, совсем скоро этот спор о нужности их взаимопомощи будет закрыт, потому что мир развивается, люди учатся, перестают быть такими категоричными. Для развития человечества все знания полезны в равной степени, а философия их объединяет, ведь окружающий мир рождает в нас мысли, а мысли помогают нам понять этот мир.

Список використаної літератури:

1. Пойа Д. Математика и правдоподобные рассуждения [Электронный ресурс] / Дьёрдь Пойа – Режим доступа: http://tlf.msk.ru/school/poja.htm#_ednref169
2. Аристотель Метафизика – М.: Эксмо-пресс, 2018. – 480 с.
3. Ильенков Э. В. Философия и культура [Электронный ресурс] / Эвальд Васильевич Ильенков – Режим доступа: <http://caute.ru/iljenkov/texts/phc/antdia.html>
4. Кессельман В.С. Удивительная история математики – М.: Энас-книга, 2013. – 232 с.

5. Андрей Юшкевич История математики с древнейших времен до начала Нового времени (том 1) /Адолф-Андрей Павлович Юшкевич – М.: Наука, 1970. – 352 с.
6. Кузанский Н. Об ученом незнании / Николай Кузанский. Сочинения в 2-х т. Т. 2: Перевод/ Общ. ред. В. В. Соколова и З. А. Тажуризиной. – М.: Мысль,1980. 471 с.
7. Декарт Р. Размышления о первой философии, в коих доказывается существование Бога и различие между человеческой душой и телом [Электронный ресурс] / Рене Декарт – Режим доступа: <http://psylib.org.ua/books/dekar02/index.htm>
8. Декарт Р «Рассуждение о методе, чтобы верно направлять свой разум и отыскивать истину в науках [Электронный ресурс] / Рене Декарт – Режим доступа: <http://psylib.org.ua/books/dekar01/index.htm>
9. Спиноза Б. Этика / Спиноза Бенедикт. Избранные произведения в 2-х томах (том 1) Государственное издательство политической литературы, М.: т.1 – 631 с.
10. Конт О. Курс позитивной философии / Антология мировой философии. Т.3. М., 1971, с.584-586
11. Гейзенберг В. Природа элементарных частиц / В. Гейзенберг – Успехи физических наук, 1977 Т.121 Вып. 4, 658 – 668 с.
12. Гейзенберг В. Физика и философия частиц / [Электронный ресурс] В.Гейзенберг – Режим доступа: <http://lib.ru/FILOSOF/GEJZENBERG/physicsandphilosophy.txt>
13. А. В. Ахутин Вернер Гейзенберг и философия / [Электронный ресурс] А. В. Ахутин – Режим доступа: <https://texts.news/istoriya-nauk-knigi/verner-geyzenberg-filosofiya-18306.html>
14. Шредингер «Разум и материя» / [Электронный ресурс] Шредингер Эрвин – Режим доступа: https://royallib.com/book/shredinger_ervin/materiya_i_razum.html
15. Ровелли К. Физике нужна философия / [Электронный ресурс] Карло Ровелли Режим доступа: <https://lenincrew.com/physics-needs-philosophy/>

**Шаботова Валерія Вікторівна,
Студентка II курсу,
Спеціальності «Початкова освіта»**

**Науковий керівник :
канд. філ. наук, ст. викладач
Березінець Ірина Володимирівна**

«Обгрунтування сенсу людського життя в роботах Бердяєва М.О.»

*«Нехай я не знаю сенсу життя, але
пошук сенсу вже дає сенс життя»
Бердяєв М.О.*

Перша половина ХХ сторіччя – період, який асоціювався з проблемою буття , що вимагала у філософів вирішення питання сенсу життя людини. Система соціокультурних практик намагалася вирішити його за допомогою з'ясування значення та вагомості різноманітних понять та ідей.

Серед тих, кого хвилювало це питання був Бердяєв Микола Олександрович (1874-1948) – російський релігійний філософ українського походження, один із найвидатніших філософів ХХ сторіччя.

Бердяєв вважав, що основне призначення філософії – мучитися смыслом життя і особистої долі. Будь-яка проблема стає філософською саме тоді, коли вона має безпосередній зв'язок з проблемами смислу і сутності людського буття. Екзистенціальна філософія виходить з того, що всі проблеми буттєвості проходять через особисту причетність до творення смислу. Те, що має смисл для людини може виходити тільки з неї самої. Почуття довічного страху людини перед смертю, небуттям породжує такі екзистенціальні стани як туга, скорбота, нудьга. Вони, формуючись у надрах свідомості, потребують виходу у філософських роздумах, що надають розуміння суті особистісного життя людини.

Філософом була створена оригінальна концепція божественного походження свободи та творчості, як призначення людини. Її деякі ідеї виходять за межі традиційної релігійно-християнської філософії. М.О. Бердяєв розрізняв три типи свободи: 1) первинну ірраціональну свободу (свавілля); 2) раціональну свободу (виконання морального імперативу); 3) свободу, що просякнута любов'ю до Бога [1, с. 241 – 242].

Якщо торкатись проблеми пізнання в розумінні Бердяєва, то він наголошував на тому, що воно залежить не лише від свідомості людини, а й від результату загальної роботи чуттів, волі та розуму. “Теорія пізнання повинна стати філософською антропологією, вченням про людину, а не вченням про трансцендентальну свідомість та гносеологічний суб'єкт, але й не психологічним або соціологічним вченням про людину, а онтологічним і пневматологічним”, – писав мислитель [2, с. 13].

Особливе місце у філософії Бердяєва займало поняття інтуїції. Він розумів її, як рушійну силу філософії, яка має своє призначення в бутті. Її можна вважати непасивним осягненням сенсу буття, тому що вона слугує засобом пізнання, має творчий, активний характер. “Інтуїція має не тільки інтелектуальний характер її складовою є емоційний та вольовий елемент” [3, с. 115], – стверджував вчений.

Він вважав пізнання та спілкування на основі інтуїції основним філософським методом. А призначення філософії Бердяєв вбачав у тому, що треба виходити за межі даного світу, що і допоможе у пошуках сенсу людини.

Людина – індивід стає на протигагу встановленому порядку, вона з'єднується з Богом, як особистістю, а не з буттям, як філософською концепцією. Так званий онтологічний аргумент є лише грою думок, нічого більшого. Бог ніякого порядку не створює і, відповідно, ніяким буттям не керує. Бог створює лише істот, створює особистості, і створює їх як завдання, які втілює свобода.

Бердяєв стверджує, що особистість знаходиться на своєму духовному і пізнавальному шляху не перед буттям, що зовсім не первинне і означає вже раціоналізацію, а перед істиною, як таємницею існування, як такого. І не перед будь-якою істиною, а перед істиною, як шляхом і життям. Істина не догматична. Істина не є буттям, а буття, відповідно, не є істиною. Істина – це існування існуючого. Існує лише існуючий.

Отже, філософська ідея Бердяєва взаємовідносна з поняттям буття, яке є лише частиною статичного, об'єктивованого життя. І ця проблема буття нерозривно пов'язана із проблемою Бога, який лише започатковує життя, а творить його вже сама людина, її творчість і свобода.

Список використаної літератури:

1. Бердяєв Н. А. Философия свободы. Смысл творчества / Н.А. Бердяев . – М.: Правда, 1989. – 607 с.
2. Бердяев Н.А. О назначении человека / Н.А. Бердяев. – М., Издательство: "Республика" 1991. – 384 с.
3. Бердяев Н.А. Опыт эсхатологической метафизики / Бердяев Н.А. Царство духа и царство Кесаря. – М.: Республика, 1995. – 383 с. – (Мыслители XX века).

*Швець Катерина Сергіївна,
магістрантка II року
спеціальності «Філософія»*

*Науковий керівник:
кандидат наук, доцент
Облова Людмила
Анатоліївна*

«Казка як об'єкт філософської рефлексії»

Казки становлять важливу частину культури кожного народу, впливають на духовне становлення людини, виховують та навчають її. Зазвичай вони асоціюються з передачею моральних настанов, але казка є носієм не просто моралі, вона здатна передавати філософські ідеї простою мовою, а також відображає реальність казкаря й важливі питання, що його хвилюють. З розвитком суспільства казка пристосовується до нових умов, її початковий смисл змінюється або зовсім втрачається. Важливою є також постать казкаря, який будує сюжет на основі власного досвіду.

Для підтвердження цієї тези розглянемо одну досить моторошну, на наш погляд, казку «Червоні черевички» (De røde Skoe, 1845) [1, с. 9-22], написану видатним датським казкарем Гансом Крістіаном Андерсеном. В ній розповідається про бідну дівчинку Карен, яка була одержима своїми червоними черевичками, не покидала думок про них і це призвело до трагічних наслідків. Жорстокість сюжету виражається моментом, де дівчинці відрубують ноги, щоб вона змогла позбавитися від черевичок, що змушують її танцювати, а також заключна частина казки, коли у неї розірвалося серце. Остання подія характеризується автором як позитивний момент і свідчить про те, що Бог пробачив дівчинку за її гріхи [1, с. 20].

Як бачимо, казка має досить сумну кінцівку, як і сюжет загалом. В його основі – гріхопадіння, розкаяння та прийняття Бога у своє серце, до чого вона і спрямовує слухача/читача у контексті моралі. Карен покаялась і померла, щоб потрапити до раю, але протягом усього життя вона страждала. Розглядаючи цю казку з точки зору християнства, дівчина отримала найвищу цінність – божественне прощення. Та все ж, якою ціною їй це далось. Постає питання про милість Богу, чи дійсно він милостивий, якщо дівчинці довелося страждати від самого дитинства і до ранньої смерті. Автор змальовує детальну жорстоку картину подій, тому казка видається не «чарівною» подією, а страшною реальністю, де єдиним фантастичним елементом є страшна подія – відрубані танцюючі ноги дівчинки в червоних черевичках. Адже не можна назвати «чарівною» подією те, що серце Карен не витримало доброти і розірвалося, а душа її відлетіла до Господа. Тому що, з точки зору християнства, рай – це не чудо, а реальність, яка очікує на усіх, хто покався.

Попри всю печаль та трагічність казок Андерсена, вони володіють унікальною здатністю дарувати надію. Така характеристика є відображенням вміння казкаря творити диво, тобто саме в таких казках можна відчувати акт чуда, яке виражається у відчутті досягнутого врешті спокою.

Значна частка казок Андерсена має релігійне підґрунтя, зокрема, це обумовлено тим, що він зростав у релігійній сім'ї. Атеїстичні та антирелігійні настрої ХХ століття адаптували твори казкаря до вимог часу, повністю відкинувши релігійні мотиви. Якщо казку не можна було «очистити» від християнства, то вона відкидалася взагалі та вважалася забороненою. Це стосувалося і казок, що мали трагічний фінал або закінчувалися смертю (наприклад, казка «Дівчинка з сірниками») [2].

Тобто, радянська влада оберігала дитячу свідомість не тільки від релігії, а й від невтішного закінчення твору, таким чином позбавляючи дітей можливості мислити

реально і самостійно, усвідомлювати онтологічні проблеми та розвивати здатність до запитування. Тема віри в Бога присутня ледь не в кожному творі Андерсена. Вона носила антирадянський характер, що примушувало проходити казки крізь ряд цензурованих редакцій. Таким чином, їхній сенс значно змінювався або зовсім втрачався [2].

Отже, ми з'ясували, що казка трансформувалася відповідно до змін у культурі, які, у свою чергу, відбувалися на основі розвитку суспільства. Адаптація казок завжди позбавляє їх того сенсу, який вкладався автором або народом, таким чином відкидаючи значне культурне та ціннісне підґрунтя. При цьому відбувається підміна моралі, змінюється не лише сюжет, а й моральна складова, яка частіше взагалі втрачає будь-який сенс. Це все здійснюється задля убезпечення дитини від негативного впливу окремих проблем людського життя та онтологічних питань загалом. Ми з'ясували, що автентична казка має у своїй основі багато філософських смислів та намагається привернути увагу до важливих питань свого часу, тобто є історично пов'язаною з епохою свого створення.

Важливим є встановлення значимості авторства при написанні казок, адже кожен автор буде розповідь з домішками власного досвіду. Андерсен вкладав в основу своїх казок релігійні мотиви. Його творчість часто відрізняється жорстокістю, як може здатися на перший погляд, але врешті-решт настає відчуття присутності чуда, навіть якщо казка має трагічний фінал. Твори Андерсена у вітчизняній практиці минулого століття пройшли особливо жорстку цензуру, втративши велике культурне та релігійне підґрунтя, закладене казкарем. Адаптовані варіанти казок кардинально відрізнялися від своїх прототипів, деякі з них не мали нічого спільного з автентичним сюжетом. Спираючись на це, можемо стверджувати, що казкар передає смисли за допомогою власних почуттів, відтворюючи реальність не в такій грубій формі, в якій вона існує, а з елементом чарівності, адже він дарує надію, що кожна розповідь завершиться перемогою над злом. В цьому полягає його покликання як творця.

Список використаної літератури:

1. Андерсен Г. Х. Красные башмачки / Ганс Христиан Андерсен. – Москва: Издательский дом Мещерякова, 2016. – 200 с. – (Малая книга с историей).
2. Шарыпкин Д. М. Скандинавская литература в России / Д. М. Шарыпкин. – Ленинград: Наука, 1980. – 322 с.

*Шеховцова Вікторія Анатоліївна,
студентка II курсу магістратури,
напрям підготовки «Історія філософії та філософія»*

*Науковий керівник:
кандидат філософських наук, доцент
Остапчук Галина Олександрівна*

«Регіональні та національні ідентипи українців»

Проблема становлення єдиної національної ідентичності громадян є однією з визначальних для українського суспільства, зокрема для подальшого формування його як повноцінної нації. Регіональна та національна ідентичність має коріння в процесах взаємодії, взаємовпливу нації, яка сформувалася історично, під впливом певних соціально-економічних та політичних обставин.

Регіональна ідентифікація (ідентип) виступає процесом, що створює ґрунт для вибору стратегії регіонального розвитку і механізмів політичного управління на місцях. Територія починає відігравати роль ідентифікаційного символу лише тоді, коли перестає бути просто життєвим середовищем, і перетворюється на екзистенційну цінність. У

процесі такого перетворення формується відповідна ментальність, система звичок і поведінкових стереотипів.

Національно ідентичність (ідентип) українського народу виступає складним і багатшаровим феноменом, у якому висвітлюється певна самоідентифікація до певної спільноти, заснованого на спільності символів і традицій, які в сукупності формують етнос нації. Національна ідентичність виступає водночас соціальною, політичною і культурною, проявляється в узгоджених групових діях, спрямованих насамперед на захист громадянського миру й територіальної цілісності.

Рівень регіональної ідентичності визначається складним переплетенням історичних особливостей освоєння регіонального простору, характеру етнічного розселення, ступеня урбанізованості території, збереження комплексів традиційної культури. Локальна самосвідомість виникає на ґрунті рефлексій історичної пам'яті, сполучених з усвідомленням особистості і специфічності регіонального простору як середовища життя обмеженої територіальними рамками спільноти [2, с. 81].

Регіональний ідентип в Україні визначається як об'єктивною поліфонічністю національного буття, так і тією сегментованістю простору, яка склалася історично. Культурно-політична інтегральність вибудовується на основі систем різного рівня складності, а обставини політичного життя і різноспрямовані геополітичні чинники, групові інтереси еліт наймовірно ускладнюють процес її формування.

Головне, що характерно для українського народу, це те, що наша нація дуже нетерпимо ставиться до всіх видів соціальної, політичної та національної несправедливості, адже наша країна в історичному своєму становленні довго боролася за незалежність, за можливість бути єдиною державою, що у великій частині українського народу виробило архетип свободолюбства. В нашій ментальності є бажання бути повністю вільними, незалежними від чийсь волі. Крім того, важливі рішення повинні прийматися не одноосібним лідером, а консенсусом, силами всієї громади, як прояв свідомої громадянськості. Також, українці проявляють свою ідентичність у естетичних осмисленнях навколишньої природи: оздобленні оселі, настінний живопис, вишивка чи декорування посуду, закладаючи в них первинну ментальну буттєвість [1].

Регіональний ідентип українців варто розглянути через розуміння Східного та Західного регіону України. Історично зумовлені «націоналізація» Заходу та «інтерналізація» Сходу — найбільш впливові й настільки ж різні тенденції посилювали диференціацію в рамках єдиного географічного простору. В сучасній соціологічній науці використання географічної опозиції «Захід-Схід» вказує на комплекс соціально-економічних та політичних відмінностей, які створюють рельєф, «географію» соціокультурного простору [3].

Прослідковується відмінності в світоглядах та менталітетах Сходу та Заходу, а саме, в західному світогляді прослідковується індивідуалізм та матеріалістичні аспекти, у свою чергу в східному спостерігається пасивно-споглядальні аспекти, які спрямовані на вищі істини.

Регіональні відмінності між Західних і Східних українців сформувалися на різній основі, а саме індивідуалістичній та колективістській. На сьогоднішній час для західних українців ідентичність характеризується орієнтацією на державу, служіння її інтересам. У свою чергу східні українці характеризуються критичне ставлення до влади, з що нерідко межує з анархізмом, орієнтація на самоорганізацію в рамках громади.

Однією із відмінностей регіональної ідентичності між Заходом та Сходу виступають різні релігійні конфесії. На релігійний світогляд вплинули історичні чинники, для Західної України більше характерний католицизм, у свою чергу для Східної України православ'я.

Особливістю Східної України виступає виправдовування авторитарних методів політичного управління для гарантування порядку та стабільності, для Заходу України характерне виявлення зацікавлення особистості і долучення до вирішення суспільних та

громадських проблем. Специфіка культури, звичаїв, духовних цінностей, мови входять в поле регіональних відмінностей. Вагомим історичним чинником регіональних відмінностей між Західною та Східною Україною виступає період СРСР, що вплинув на процес русифікації та зміну релігійної ідентичності.

Одним із регіональних ідентипів між Заходом та Сходом виступає мова. Законодавчо закріплена єдинна державна мова – українська, але на Східній Україні переважно прослідковується використання російської мови, яка є виявленням історичних чинників русифікації українців в результаті імперської політики царської Росії та радянського періоду. Класичні особливості менталітету українського населення за останні десятиліття незалежності України змінюються, наприклад, відхід від принципів радянського тоталітаризму, ідентифікація держави як частини радянської історіографії.

Таким чином, національна ідентичність виступає як прояв соціальної ідентичності нації та особистісної самосвідомості, що у свою чергу виявляється сферою людського буття. Ідентичність українців дає змогу вирізняти українську людину, українську спільноту і українську культуру з-поміж інших аналогічних об'єктів. Регіональна ідентифікація є процесом, що створює ґрунт для вибору стратегії саме регіонального розвитку і механізмів політичного, економічного, правового управління на місцях. Основними рисами регіональної ментальності Західної України виступають толерантність, консерватизм, відсутність у власних думках та діях та релігійна терпимість. Специфіка регіонів базується на поєднанні двох цивілізаційних парадигм, які складаються з прагматичності західної та східної слов'янської цивілізацій, що формує специфічне взаємодоповнюючий простір, котрий впливає на взаєморозвиток культури, нації та релігії. Безпосередньо в таких умовах створюються специфічні умови існування різних етносів, які впливають на мовну, культурну ситуацію в даному регіоні.

Список використаних джерел:

1. Калакура Я. С. Історичні засади українознавства / Я. С. Калакура. – К., 2007. – 381 с.
2. Нагорна Л. Регіональна ідентичність : український контекст. – К., 2008. – 405 с.
3. Шилов В.Н. Ментальность населения: региональный аспект // Регіональна політика України: концептуальні засади, історія, перспективи. — 239 с.

СЕКЦІЯ «КУЛЬТУРОЛОГІЯ»

*Боднажевська Інна Анатоліївна,
студентка I курсу,
Спеціальності «Менеджмент соціокультурної діяльності»*

*Науковий керівник:
доктор філософських наук, професор
Добродум Ольга Вікторівна*

«Обереги та символи в українській народній культурі»

Обереги – наші прадавні добрі символи-захисники, знаки віри у вище заступництво. Символи-обереги втілювались у побутових речах, їх шанували, про них склали легенди. Вишитий рушник, вишита сорочка, писанка, лялька, віночок, калина, верба, лелека – без них важко уявити нашу Україну. Саме з оберегів починається для кожного Батьківщина.

Вишита сорочка була символом родової пам'яті, який передавався з покоління в покоління як родина реліквія. Кожен символ на вишиванці мав своє охоронне значення, був покликаний захистити людину від небезпеки та злого ока. Процес вишивання супроводжувався наспівами та ритуалами. Існували спеціальні дні для вишивання: найкращим вважався четвер. Особливим видом вишиванок була вінчальна сорочка, яка мала захищати молоду від вроків. Цю сорочку зберігали все життя та вдягали лише на найважливіші події. Часто вінчальну сорочку передавали в спадок доньці чи онуці.

Рушник. Це був старовинний оберіг дому та родини, що супроводжував усі знакові події: хрещення, зустрічі та проводи гостей, весілля, похорон. Як і вишиванка, рушник передавався з покоління в покоління, він оберігав родину. Рушники розвішували та покутті, над вікнами та на стінах, ними оздоблювали божник. Орнаменти на рушниках символізували рід, зв'язок з природою та всесвітом. Рушник свідчив про працьовитість та охайність майстрині. Рушник в будинку виконував роль потужного оберегу і тому його вшали над тими місцями, через які могли проникнути злі сили.

Український вінок - краса і оберіг. Вінок – це дівоча прикраса з живих або штучних квітів, колосків, кольорового пір'я. Вважалося, що вінок з живих квітів захищає дівчину від напасників і лихого ока. Народ вірив, що дівчина, маючи на своїй голові вінок, володіє чарами. А ще вінок на голові і для здоров'я, тому є квіти, які потрібно обов'язково вплести. Кожна квітка у віночку щось символізувала: троянда – кохання; біла лілія – символ чистоти і невинності; волошка – простота, ніжність; вереск – самостійність; дзвоник польовий - вдячність; мальва – краса, холодність; півонія – довголіття; ромашка – мир, ніжність, кохання; безсмертник – здоров'я роду людського; калина – символ краси та дівочої вроди, символ України.

Намісто. Не було в Україні дівчини, котра хоч би в якій скруті жила, не мала власного намисто. Віддавна побутовув звичай: що пишніше у дівчини намисто, то більшу увагу й повагу викликала вона серед односельців. Намисто мало подвійну функцію: магічну й естетичну. Роз'єднувати їх – означало б нехтувати давньою національною традицією; магічні й естетичні чинники настільки взаємопов'язані, що важко, а то й неможливо розмежувати їх. І все ж первісно головною роллю була берегова. За допомогою амулетів людина намагалась убезпечитися від природних катаклізмів та злих сил. Майже кожен атрибут повсякденного побуту мав охоронні функції. Це стосується і намисто. За українським звичаєм, кожна дівчина й жінка постійно носили намисто, особливо коли виходили на люди.

Лялька-мотанка – берегиня та богиня. Найдавніший зразок оберега – жіноче божество, берегиня-ляля. Берегиня – мати всього живого, захисниця людини, природи та

добра, охоронниця дому. Ляльку-берегиню створили понад 5 тисяч років тому. Народна лялька дуже екологічна, духовно чиста, образна і символічна. Така лялька має умовний силует. Створювали насамперед голову і тулуб ляльки, обличчя робили без деталей або з намотаним нитками хрестом, щоб у них не вселявся злий дух. Для виготовлення ляльок використовували траву, сіно, соломку, кукурудзиння, нитки, ганчір'я. Лялька була оберегом душі людської. Наші предки клали її у колиску для новонародженої дитини, щоб у хаті не селилися домовики; ляля забавляла дитя, допомагала йому пізнавати світ, перебирала негативну енергію, забирала хворобу; ляльку віддавали богам за здоров'я, урожай, дощ. Оберіг викидати не можна – треба передати його вже своїм дітям.

Список використаної літератури:

1. Гурик Н. "Обереги українського народу" <http://kluby.if.ua/blog/view/oberegi-ukrayinskogo-narodu>
2. Обереги: їх види та роль в житті українців <https://etnoxata.com.ua/statti/traditsiji/oberegi-jih-vidi-ta-rol-v-zhitti-ukrajintiv/>
3. Українські народні символи та обереги <https://vseosvita.ua/library/ukrainski-narodni-simvoli-ta-oberegi-85597.html>

*Железняк Дарина Сергіївна,
Студентка I курсу,
Спеціальності «Культурологія»*

*Науковий керівник:
Доктор філос. наук, професор
Меднікова Галина Сергіївна*

«Маньєризм як стиль перехідної епохи»

Перехідні епохи завжди характеризуються формуванням нового світогляду, суперечністю свідомості і пошуком нових, незвичних, експериментальних засобів вираження нового світовідчуття у мистецтві. 16 століття як і 20 - перехідні епохи. Це є період пошуку нового «Я» у суспільстві та мистецтві. У 16 столітті стався глибокий кризис ідеалів Відродження і сформувався новий стиль – маньєризм. Сьогодні йому приділяється багато уваги зі сторони сучасних науковців, що прагнуть глибше зрозуміти світ та мистецтво того часу. Крім цього, цей напрям дав початок групі поетів 20 століття, що заснували «Орден куртуазних маньєристів» і взяли за основу прийоми, що були характерні у 16 столітті.

Таким чином, художник-представник стилю маньєризм - це творча особистість епохи стильового зламу, проміжної ери, часу хиткості і крихкості, а тому він особливо цікавий нам сьогодні.

У своєму первинному значенні цей термін трактувався досить стисло, його часто використовували стосовно творчості групи флорентійських і римських художників середини 16 століття для яких був притаманний «штучний», манерний стиль. Маньєристи усе життя перебували в стані втрати того, на що звикли молитися, тобто тих зразків, які були для них святинами - Леонардо, Мікеланджело і Рафаель. Вони формувалися на уламках минулої величі, і їх трагедія полягала в усвідомленні своєї вторинності. Але вони створили свою програму, свою концепцію, основою якої стало виправлення створеного природою. Вишуканість техніки, віртуозність, демонстрація майстерності не відповідає задуму наслідування чийось ідей. У маньєризмі відкрито затверджувався чисто естетичний ідеал. Прагнення до оригінальності сприяло розвитку індивідуальності митця, допомагало йому стати внутрішньо розкутишим і сміливіше черпати ідеї з джерела своєї

уяви. Те, що здавалося холодним та байдужим формалізмом, з часом стало сприйматися як відмітна ознака ширшого напрямку, до якого відносили всіх художників, що ставили своє внутрішнє бачення понад двох доти непорушних точок відліку - природи і античної класики. Чи варто дивуватися, що маньєризм, проголосивши принцип суб'єктивної волі, породив настільки своєрідні обдарування, що ми й у 21 ст. вважаємо їх найсучаснішими «модерністами».

Маньєризму притаманні метафорична насиченість, пристрась до гіперболи і гротеску, подовженість фігур, напруженість позицій, перевага форми над змістом, незвичайні або химерні ефекти пов'язані з розмірами, освітленням або перспективою та яскраві кольори, проблема світовідчуття. Найкраще ми можемо прослідкувати це у творчості двох художників того часу. Це Парміджаніно та Тінторетто.

Почнемо з Парміджаніно, а точніше з його автопортрету. В «Автопортреті» ми не виявимо ніяких ознак душевного розладу. Навіть спотворення носять тут не довільний, а об'єктивний характер і викликані тим, що художник прагне абсолютно точно передати власне відображення, дивлячись у опукле дзеркало. Чим же привернув цей прийом дзеркального відображення? У ті часи художники, що використовували дзеркало як допоміжний засіб, завжди коректували одержувані спотворення, або поряд зі спотвореним відображенням у дзеркалі, давали можливість побачити ті ж предмети в їх нормальному, прямому відтворенні. Але Параміджаніно перетворює в «дзеркало» саму картину. Він навіть використовує для цього спеціально виготовлену опуклу дошку. Можливо, художник хотів цим утвердити думку, що не існує якоїсь однієї, раз і назавжди даної, «правильної» реальності і що спотворення - річ така ж природна, як і звичний, нормальний вигляд всього, що нас оточує? Це те що характерно для епохи маньєризму. Він через дзеркало показує те як бачить світ саме ВІН, його індивідуальний погляд на все.

Джакомо Тінторетто відрізнявся невичерпною енергією і винахідливістю - його мистецтво увібрало в себе всі характерні риси маньєризму, як «антикласичного», так і «вишуканого». Правда, сам він говорив, що хотів би повністю відповідати головному кредо епохи маньєризму «Пластика Мікеланджело, живопис Тиціана, колір Рафаеля». Значимою роботою Тінторетто є «Таємна Вечера». У цьому полотні художник послідовно відходить від класичної системи цінностей, що лежала в основі однойменного шедевра Леонардо, створеного сторіччям раніше. В центрі композиції, як і раніше залишився Ісус Христос, але довгий стіл розташований не під прямим кутом до площини картини, а під гострим. Через це, відповідно до законів перспективи, фігура Христа на середньому плані дана в зменшеному масштабі і ми б його можливо і не впізнали б, якби не німб над його головою. Тінторетто доклав чимало зусиль на те, щоб надати євангелійській сцені більш повсякденний характер. Саме для цього він увів в композицію численні фігури слуг, різні посудини, домашніх тварин та страви і чаші з питвом і їжею. У верхній частині картини ми бачимо також і посланників небес, які з двох сторін спрямовуються до Христа, що роздає учням хліб та вино - символи Його плоті і крові. Художник відштовхується прагненням втілити в цих образах диво причащення - таїнства, якому в католицькому вченні відводилося центральне місце. Тінторетто лише швидким натяком вказує на психологічну драму, пов'язану зі зрадою Іуди, в той час як для Леонардо вона мала першочергове значення. Іуда сидить у ближньому до глядача краю столу, немов в деякому відчуженні від інших учасників трапези, але в цілому йому відводиться настільки незначна роль, що його можна прийняти за одного з численних слуг. Митець показує нам цей канонічний сюжет зовсім с іншого боку, що знову ж таки характерно для епохи маньєризму.

Висновок. Епоха маньєризму в художній культурі Європи - це доба, котру можна рівною мірою вважати як кризою Ренесансу, тенденцією до його розпаду, так і самоцінною, з самостійним стилем, новою ланкою в історії європейської художньої культури. Ми не можемо розглядати маньєристів як ланку, що безпосередньо зв'язує епоху Відродження з мистецтвом 17 ст., бо вони вирішують нові проблеми, які ставить

перед ними дійсність.

Список використаної літератури:

1. Маньєризм // <https://medium.com/@danamarkova/маньєризм-c8887fcbffac>
2. Мистецтво маньєризму // <http://book.net/index.php?p=achapter&bid=1719&chapter=1>
3. Смирнова І. Искусство маньєризма // <http://artyx.ru/books/item/f00/s00/z0000007/st011.shtml>

*Крайнова Габрієла Валентинівна,
студентка I курсу,
Спеціальності «Менеджмент соціокультурної діяльності»*

*Науковий керівник:
доктор філософських наук, професор
Добродум Ольга Вікторівна*

«Іван Їжакевич – видатний іконописець ХХ ст.»

Іван Сидорович Їжакевич – народний художник України, видатний діяч українського мистецтва, графік, геніальна особистість, один з визначних постатей ХІХ-ХХ століття. За своє довге творче життя він виконав понад 20 тисяч робіт. Працював у галузі станкового й монументального живопису, книжкової ілюстрації, і був воістину «народним» художником, адже головний зміст його творчості – відображення історії, життя та духовності українського народу.

18 січня 1864, село Вишнопіль, Черкащина - народився український живописець Іван Їжакевич. Його батьки - Сидір Іларіонович та Марія Оксентіївна - були бідними селянами, тож не мали змоги дати освіту своїм дітям. Іванові ж дуже хотілося вчитися та малювати, тому самостійно навчився читати та писати. Коли хлопцеві виповнилося 10 років, він поїхав до Києва з мрією вивчитися на художника. Щоб мати якісь засоби до існування і хоч трохи долучитися до навчання, Іван влаштувався служити посолником у архієрея при монастирі. У 15 років, витримавши конкурс, Іван вступив до іконописної школи при Києво-Печерській лаврі. Два роки він старанно виконував всі завдання, не відмовлявся від жодної роботи, із захопленням малював із природи все, що потрапляло на очі.

На початку 1884 року юнак поїхав до Петербурга, щоб вступити до Академії мистецтв. Спізнившись на чотири години на екзамен, Іван Їжакевич два місяці клопотав про дозвіл додатково скласти іспити й таки став вільним слухачем Академії. За успіхи в навчанні його неодноразово нагороджували срібними медалями. Мав Іван успіхи й на амурному фронті. Студентом вінчався у Петербурзі з Аграфеною Яковлевою, потім у них народився син Олександр. Отут і почалася матеріальна скрута, через яку Їжакевич залишив Академію. Здобувши звання вчителя малювання середньої школи, він почав самостійне творче життя. Незабаром до Івана Сидоровича прийшла популярність художника-ілюстратора журналів. Але щастя не було: дружина Їжакевича захворіла на туберкульоз і згасла, 16-річний син Олександр наклав на себе руки.

Здавалося, життя закінчилося. У 44 роки художник повернувся до Києва, до Лаври. Укріпився в рішенні стати не просто іконописцем, а й одягти рясу монаха. Але зустрів кохану Марію. З Марією Івановою Їжакевич взяв другий шлюб, поселилися в Києві на Пріорці. Народився у них син Михайло, який став композитором і музичним редактором. І почав бурхливо працювати: кожний день ходив на природу, писав улюблений історичний Київ, Дніпро, пейзажі.

6 березня у Національному архітектурно-історичному заповіднику «Чернігів стародавній» відкрилася виставка картин «Шевченкіана Івана Їжакевича». В експозиції представлено близько 40 робіт, серед яких, автопортрети художника, ілюстрації до поезій Тараса Шевченка (до поем «Сон», «Варнак», «Гайдамаки» та ін.), картини на соціальну та історичну тематику («Повстання гайдамаків», «Кріпаків міняють на собак», «На сибір», ін.), що показують його зацікавлення історією та долею українського народу.

Визрівав багатогранний талант Івана Сидоровича на лаврському ґрунті, під час його навчання в іконописній школі Києво-Печерської лаври. У подальшому було навчання у Київській рисувальній школі О. Мурашка, Академії мистецтв у Санкт-Петербурзі, після чого художник повертається вже в якості викладача до Києво-Печерської Лаври.

У мистецькій спадщині Івана Їжакевича чимало творів монументального малярства та іконопису, які він виконував для храмів Києва, Катеринослава, Катеринодара, Белгорода протягом 1895-1916 рр. Зокрема, брав участь у реставрації розписів Кирилівської церкви в Києві, розписах церков Києво-Печерської Лаври, Георгіївської церкви (на місці Берестейської битви).

Хоча відома велика кількість ілюстрації майстра до творів класиків української літератури – Івана Франка, Миколи Гоголя, Лесі Українки, Михайла Коцюбинського, не обійшов увагою художник й українські краєвиди, зображуючи Києво-Печерську лавру, Михайлівський Золотоверхий та Покровський монастирі, церкву Спаса на Берестові та Володимирську гірку. Але надзвичайно важливе місце у творчості Їжакевича посідає Шевченкіана, що складає більше ніж 200 робіт. До образів Шевченкової поезії він звертався протягом усього життя.

Художник створив серію полотен, присвячених життю Кобзаря, неперевершений цикл ілюстрацій до «Кобзаря», за який у 1939 р. отримав державну премію СРСР. Івана Їжакевича вважають чи не найкращим ілюстратором творів Тараса Шевченка. Свою останню картину він розпочав за тиждень до смерті. Помер художник, 19 січня 1962 року, на другий день після свого 98-ліття. Похований в Києві на Байковому кладовищі.

Отже, з його іменем пов'язана ціла епоха в українському образотворчому мистецтві. Малята-дошкільнята і менші школярі люблять його ілюстрації до казок, старшокласники бачать репродукції його картин у підручниках. Письменники і читачі знають його як чудового ілюстратора. Він прожив довге творче життя і помер на другий день після свого 98-ліття.

Список використаної літератури:

1. https://m.gorod.cn.ua/news_90258.html
2. <https://uamodna.com/articles/hudozhnyk-epohy-ivan-yizhakevych/>

*Сокальська Лідія Миколаївна,
Студентка I курсу,
Спеціальності «Менеджмент соціокультурної діяльності»*

*Науковий керівник:
доктор філософських наук, професор
Добродум Ольга Вікторівна*

«Етнокультура та три її складові»

Етнічна культура – це прадавнє джерело культури сьогодення та культури прийдешніх поколінь. Ставлення до цього джерела – є втіленням цінності культури українського майбутнього, її вартісного наповнення і реальної знаності в калейдоскопі світових подій і пріоритетів. Етнокультура ґрунтується і надалі тримається на особливих

автостереотипах етнічного буття і, вочевидь, є однією з головних форм відтворення національної свідомості українців. Є всі підстави констатувати - жодна зі сфер духовної діяльності не в змозі глибше і повніше відбити укоріненість конкретного етносу в його конкретно-просторовому бутті, ніж етнокультура, адже саме вона концентрує в собі етнічні парадигми буття людей, виявляє в побуті життя цілий комплекс етнокультурних рис українського та інших народів. В геополітичному ракурсі - саме феномен етнокультури і специфіка її функціонування в соціокультурному, просторово-часовому вимірі створює подвійне буття «для етносу» і «для всіх», зумовлює включеність етнокультурних цінностей у всесвітній контекст вартостей світової культури, сприяє самозбереженню українського етносу за умов етнічної асиміляції.

Етнокультура, перед усе, виконує комунікативну, пізнавальну, знаково-символічну, опредметнюючу (знаками є всі зразки матеріальної і духовної культури), відтворювальну (забезпечення фізичного існування етносу через відносини між природою і людиною) функції. Культура існує не поза людьми, а в людях, у їх здатності до розуміння і сприйняття оточуючого світу, і в тому числі своєї етнокультури, бо кожна з етнічних культур має свої особливості в структурах сприйняття і розуміння простору, часу, кольору, звуку...

Безсумнівною, і одночасно специфічною, особливістю самого процесу існування етнічної культури є факт постійного зменшення її питомої ваги в системі національної культури, неодмінне набуття нею в кожен історичну епоху рис помітної залежності від соціально-культурних потреб часу та політико-правових реалій, що супроводжується втратою або збагаченням новими функціями або явною чи прихованою зміною ієрархії цих функцій. Постійний дуалізм сталого та інноваційного (двовір'я – класичний тому приклад) в змісті окремих елементів (складових) української етнокультури завжди віддзеркалює вартості тої чи іншої епохи і тому - в історично нових умовах ті чи інші етнічні елементи набувають різного домінуючого значення.

Назагал, більше чи менше цінуються усталені, постійні і майже незмінні елементи етнокультури (наприклад, факт отримання благословення батьків перед весіллям), а є більш плинні, пластичні, функціонально варіативні (наприклад, регіональні нюанси і особливості самого весілля). Завдання мислячого українознавця полягає не тільки в ґрунтовному володінні етнокulturологічним знанням, а й у тому, щоб в процесі дослідження, поширення і заохочення до вивчення традиційного пласту української культури вміти адекватно визначати міру буття етнокультури в житті сучасників, просторі їх пріоритетів і системі їх загальної культури в цілому. Українська етнокультура є і буде «живою» до тих пір, доки серед загальносвітових культурних надбань і пріоритетів ми будемо шанувати, плекати і оновлювати вартості, власне, українські.

Список використаних джерел:

1. Хрипко С.А. Духовний спадок етнокультури українців: вірування, міфологічний образи, демонологія // Науковий часопис НПУ ім. М. Драгоманова.

*Гільченко Інна Сергіївна,
студентка I курсу,
Спеціальності «Менеджмент соціокультурної діяльності»*

*Науковий керівник:
доктор філософських наук, професор
Добродум Ольга Вікторівна*

«Культура Київської Русі: розвиток та характерні риси Розвиток літератури та мистецтва»

Формування давньоруської держави починається у другій половині IX ст. Слов'яни належать до народів індоєвропейської родини. Праслов'яни населили територію давньоруської держави у III-II тис. до н. е. Їм протистояли спочатку кимерійці, потім – скіфські племена. Власним ім'ям почали іменуватися з VI ст. н. е. Формування давньоруської народності належить періоду IX-X ст. Воно здійснювалось у процесі асиміляції слов'ян з фінно-уграми і балтами. До цих часів належить поняття "Русь". У широкому смислі "Русь" означала усі землі східних слов'ян, що підвладні Києву. У вузькому значенні (географічному) – місце, що лежить на південь від Києва, між річками Рось, Росава, Дніпро.

Давньоруська держава склалася у 2-й половині IX ст. Це була раннефеодальна держава, господарчу основу якої становило землеробство. Тим самим забезпечувалась сталість культурних традицій, перейнятих Київською Руссю від скіфських землеробських племен, а також у цілому від праслов'янської етнічної спільноти. Давньоруська культура орієнтувалась у своєму розвитку на Візантію, що обумовлювалось рівнем розвитку матеріальної культури та вибором Давньою Руссю православ'я. В Київській Русі закріпилася давньоруська писемність, що її впровадили Кирило та Мефодій. Водночас з розвитком писемності виникає інтерес до проблем естетики. Важливішими категоріями естетики є краса, образ, символ, канон. З прийняттям християнства за мистецтвом утверджується визнання пізнавальної та культової функції на протидію сміховій естетиці язичницької доби.

Архітектура міст Київської Русі визначалася насамперед дерев'яними спорудами. Шедеврами народного житло-будування були будинки заможних верств населення, так звані "хороми". Вони склалися з комплексу приміщень – "сіни", "істба", "кліть". У великих містах хороми мали два і більше поверхи. Біднота мешкала у однокамерних житлах площиною близько 20 кв. м. На Півдні ці оселі зводилися на каркасно-стовповій конструкції, що обмащувалася глиною й білилася. Житло нагадувало пізнішу українську хату.

Вихід Київської Русі на міжнародну арену, знайомство з візантійською культурою та запровадження християнства зумовили виникнення монументальної кам'яної архітектури. Русі склалися необхідні умови для будівництва кам'яних споруд. За Володимира найкращою будівлею вважалась Десятинна церква (996 р.), найдавніший кам'яний храм Русі. Він був витриманий у візантійському стилі. За Ярослава зодчество набирає виразних національних рис (Софійський Собор, 1037).

У другій половині XI ст. культове будівництво розгортається і в інших давньоруських центрах. З 30-х рр. XII ст. культова архітектура поживляється у містах удільних князівств. Кількість храмів зростала, але їхні розміри зменшувалися, архітектура спрощувалася, внутрішнє оздоблення ставало менш вишуканим.

Високого рівня в Київській Русі досягло прикладне мистецтво. Орнаментальними

композиціями, що поєднували елементи язичницької та християнської символіки, вкривалися побутові речі, прикраси, зброя, домашня утвар (металеві, керамічні посудини), різьблені кістяні вироби. Ремісники Русі оволоділи технологією склоробства, майолікової кераміки. Цьому сприяло будівництво кам'яних споруд, оздоблених всередині смальтою та керамічними полив'яними плитками.

До наших днів дійшло небагато пам'яток літературних творів доби Київської Русі, але й з тих, що збереглися, можна зробити висновок про високий рівень розвитку літератури цього періоду. Серед видатних пам'яток твір митрополита Іларіона "Слово про Закон та Благодать", агіографічні твори Нестора "Читання про життя і погубленіє Бориса і Гліба" та "Житіє Феодосія Печерського", "Повчання" Володимира Мономаха, "Послання" митрополита Кліма Смолятича, проповіді й повчання єпископа турівського Кирила, "Слово о полку Ігоревім", "Хождение Даниила Заточника".

"Слово про Закон та Благодать" Іларіона, проголошене 1050 р. у Софії Київській, стало маніфестом самоусвідомлення руського народу. Іларіон порівнює діяння Ольги і Володимира Святославича з візантійцями Костянтином Великим і Оленою. Ярослав став продовжувачем справ батька, він порівнюється з Соломоном й уславлюється як будівничий Києва та Софії Київської. На перший план у "Повчанні" висуваються задачі загальнодержавного порядку. Священний обов'язок князя – турбота про благо своєї держави, її єдності, сувора дотриманість клятв і договорів. Наприкінці XII ст. написано "Слово о полку Ігоревім" – перлина давньоруської художньої літератури. Автор поеми вбачає причину трагедії на Каялі в роз'єднаності князів. Тому провідною стає ідея єдності Руської землі.

Список використаної літератури:

1. Культура Київської Русі <http://ru.osvita.ua/vnz/reports/culture/30330/>

*Гончарова Катерина
Максимівна
студентка ІV курсу
напряму «Культурологія»*

*Науковий керівник:
кандидат філософських наук, доцент
Русаков Сергій Сергійович*

«Мандруючі архетипи у сучасних телесеріалах з релігійною тематикою»

У сучасному кіно та серіалах як правило підіймаються гострі соціальні, психологічні, політичні та морально-етичні проблеми сьогодення. Наприклад, серіал від онлайн-платформи Netflix «Sex Education» – проєкт, який з'явився на запит суспільства, у зв'язку з тим, що молодь не отримує якісну сексуальну освіту в підлітковому віці. Телешоу ілюструє ситуацію, коли школярі через нестачу професійного консультування можуть отримати низку комплексів. Таким чином, користь від творів популярної культури є очевидною. Є запит – є повна та вичерпна відповідь, в гарних ілюстраціях та доступна для сприймання.

До переліку топ-серіалів входять не тільки ті, які мають очевидний запит або мають певну культурну провокацію. Низка відомих телешоу («Американські Боги», «Бог мене зафрендив», «Люцифер», «Надприродне», «Проповідник» та ін.) створено спираючись на

експлуатацію християнської тематики. Відзначимо, що це не лише роздуми сучасного формату типу «існує Бог, чи ні», часом – це вкрай гостра сатира, а часом просто пошук відповідей на буденні питання.

Здається, що кожен серіал актуалізує певну філософську думку, або світоглядне питання, але очевидність такого запиту у порівнянні з тим самим «Sex education» не зрозуміла. Таким чином, ми прагнемо дослідити і дізнатись *чому* та *який* запит задовольняють серіали з християнською тематикою у сучасному форматі.

«Американські боги» – серіал про нинішнє становище цілого пантеону богів у яких вірили люди, котрі переїхали з інших земель та богів, які виникли самі з розвитком медіа-технологій. У телесеріалі показується принцип могутності кожного з богів, а сили надає їм саме віра людей в них самих. Між новими та старими богами відбувається війна за прихильність людей, де нові значно виграють. Серіал ілюструє багато класичних філософських проблем, мандруючих архетипів та впливових сучасних концепцій.

Відповідно до концепції К.Г. Юнга [1], у серіалі «Американські боги» вмістилось дуже багато архетипів. А головний герой, який має міфологічну історію, будучи старим Богом – втілює один із головних архетипів (архетип мудрого старця). Таким чином, через головного героя передається наскрізна ідея серіалу, що скільки б нових богів не було, людям не втекти від своєї сутності.

У телесеріалі «Проповідник» також є значуще місце архетипам. В головного героя серіалу вселяється щось містичне та сильне, а це архетип тіні, потойбічного, що неможливо пояснити.

Таким чином, відзначимо важливу складову всіх телесеріалів з християнською тематикою – основа (міф у М. Еліаде [2], мандруючий архетип у Юнга та Дж. Кемпбела [3] і т.д.). Тобто ті структури, які передають інформацію та пояснюють духовні складові нашого світу.

Отже, сучасні телесеріали з християнською складовою – це спроба пояснити духовний світ, природу добра та зла, досягнути загадки буття та пояснити для себе морально-етичні устої суспільства.

Список використаних джерел:

1. Юнг К. Г. Душа и миф: шесть архетипов. — Киев: Государственная библиотека Украины для юношества, 1996. — 384 с.
2. Элиаде М. Мифы, сновидения, мистерии / Мирча Элиаде ; [пер с англ. В. Федорина]. – М.: Рефл–бук, К.: Ваклер, 1996. — 288 с
3. Кэмпбелл Дж. Герой с тысячью лицами: миф. Архетип. бессознательное / Джозеф Кэмпбелл ; [пер. с англ.]. – К.: «София», Ltd., 1997. – 336 с. Кэмпбелл

*Грамотенко Анна Леонідівна,
студентка IV курсу,
напряму «Культурологія»*

*Науковий керівник:
кандидат філософських наук, доцент
Русаков Сергій Сергійович*

«Особливості контенту закладів культури (на прикладі музею «становлення української нації»)»

Актуальність вивчення інновацій у роботі закладів культури полягає у тому, що це досить таки нова практика для українських закладів культури, яка полягає у залученні відвідувачів та популяризації музейної справи. Дослідження цієї проблематики показує, що інтерес до інформатизації діяльності закладів культури як відповідність запитам людей

XXI століття є ефективним і потрібним для розвитку всієї сфери культури. Хоча необхідність вивчення інформації як інноваційного ресурсу у сфері культури та в якості одного з основних факторів розвитку людського суспільства загалом постало ще у XX столітті. Очевидно, що інформаційні технології забезпечують базові функціональні залежності в системі соціальних зв'язків і відносин [2].

Наприкінці XX– на початку XXI століття більшість дослідників вказували на проблему невідповідності людини до сприйняття, усвідомлення та систематизації такого багатоаспектного, бурхливого за кількістю контенту і формам його уявлення потоку інформації, при цьому підкреслюючи неоднорідний, фрагментарний характер її подачі. Так, В. Д. Попов, розвиваючи ідеї Д. Стигліцина, зазначав, що співвідношення реальної та віртуальної інформації у XXI столітті неодмінно буде розумітись людиною як дещо гармонійне, розумне, та виважене у існуванні сучасної людини.

Останні кілька років, спираючись на широке проникнення цифрових технологій та Інтернету, «музей знову редагує свої кордони, переосмислює себе в новому просторі». Поряд з фізичним тілом музею, книгами, листівками розростається інформація про музеї і його візуальна репрезентація в форматі web 2.0 [2].

Розуміння законів цифрової культури відкриває можливості маркетингової аналітики та зворотного зв'язку з аудиторією. Розширення музею у web залишається нейтральним тільки для тих, хто не користується цією технологією для пошуку інформації, комунікації з друзями, геолокації і фотографії. Спираючись на показники статистики, можна стверджувати, що активних користувачів інтернет-сервісів, що пропонують ці функції, все більше, а, значить, зростає і відповідна аудиторія музею [4].

Впевненому поступу на шляху збереження національно-культурної ідентичності може сприяти діяльність мас-медіа, які в інформаційному суспільстві виконують роль транслятора культури: будучи основним інструментом поширення повідомлення, що впливають на свідомість, умонастрої членів суспільства, вони передають із покоління в покоління культурні цінності народу, його традиції, надбання, ідеї [1].

«Тиск» з боку інформаційних технологій знаходить свій вияв і на діяльності сучасних музеїв. Відбувається досить серйозна трансформація музейного середовища та музейного простору. Змінюються багато робочі процеси, інструменти, форми комунікації / діалогу з відвідувачами. І, що дуже важливо, музей стає все більш відкритим. В якості основних функцій музею як соціального інституту традиційно називаються функції документування, освіти / виховання, рекреаційна і комунікативна функції. Інформаційні технології скорегували і доповнили зміст основних функцій музейної діяльності [3].

Музей «Становлення української нації» - це перший в Україні інноваційний музей історії, де історичне та культурне минуле українців поєднується з сучасними технологіями. Всі експозиції зроблені на основі історичних досліджень та мають наукове обґрунтування. В основі музею – історичні факти, спрямовані на пробудження національної свідомості українців, підняття самооцінки нації, відчуття гідності та патріотизму [5].

На сьогоднішній день офіційний сайт музею - це не тільки потреба сучасного суспільства, а й державна вимога. На сучасні заклади культури покладена місія формування і зміцнення вітчизняної культури, в тому числі і в електронному інформаційному середовищі [5].

Таким чином, незалежно від типу установ культури є обов'язкова інформація, яка повинна бути представлена на їх офіційних сайтах. Це пов'язано з реалізацією принципу інформаційної відкритості відомостей про установу і права громадян на інформацію. До таких відомостей належать: основна інформація про заснування, наявність копій конкретних документів - установчих, фінансових, планових, звітних, інформація про послуги і заходи, що проводяться [4].

Однак, змістовна частина офіційного сайту музею не обмежується «обов'язковою» інформацією, регламентованою законодавчими документами. Питання про те, який контент

повинен бути представлений на сайті установи культури, з тим, щоб сайт був якісний інформаційний ресурс, вимагає концептуального осмислення.

Вибір для аналізу візуальної репрезентації Музею української нації даних сервісів (Instagram, Вікіпедія, офіційний сайт) не випадковий. Ці сервіси по-різному розкривають інтерактивність, як базову характеристику web, але кожен є «топовим» по використанню в своїй категорії: інформаційний пошук (Googlesearch, Вікіпедія), фото-хостинг (Instagram) [5,6].

Для всіх них характерна проблема якості контенту, відповідності підписів зображень. Аналітика візуального виявляє недостатню ясність позиціонування музею і включених до нього об'єктів. Web стає таким же проявом: культурним, придатним для розуміння структурного взаємодії з аудиторією, проблем позиціонування в інформаційному просторі, формування візуального образу музею у відвідувачів. Аналітика цифрової візуалізації дає уявлення про характер «настройки оптики» відвідувача музею, формування його візуальних очікувань. Призначені для користувача візуальні бази даних реєструють не тільки моменти життя, але і режими бачення, якими здійснюється візуальне осягнення простору.

Таким чином, інформаційний контент із застосуванням сучасних технологій представлення відвідувачам, знаходить застосування у всіх видах діяльності музеїв, а впровадження в традиційні форми музейної роботи веде до якісних змін в організації обліку та управління музейними колекціями, сприяє розвитку наукових досліджень, появи нових музейних продуктів, розвитку цифрових послуг, організації віртуальних виставок і екскурсій. Особливо слід підкреслити, що сучасні технологічні можливості, в тому числі і доступ до соціальних мереж, відкривають нові можливості надання відкритого доступу до музейних цінностей та дослідження культури та історії української нації.

Список використаних джерел

1. Бойко О. Застосування соціальних мереж у музейному маркетингу [Електронний ресурс] Режим доступу: [//https://www.academia.edu/The_use_of_the_social_media_in_the_museum_marketing](https://www.academia.edu/The_use_of_the_social_media_in_the_museum_marketing)
2. Клементьева Н. В. Информационные технологии в современном музейном пространстве // Научное обозрение. Международный научно-практический журнал. - № 1. – 2018. – с. 8 – 17.
3. Кришталева М. К. Практики цифровой визуализации музея в web// Вопросы музеологии. - № 3. – 2015. – с. 28 – 35.
4. Самаковская О. В. Формирование контента сайтов этнографических музеев: проблемы качественного предоставления музейной информации в интернете и пути их решения // Вестник Кемеровского государственного университета культуры и искусств. - № 7. – 2012. – с. 1 – 8.
5. Сайт Музею української нації [Електронний ресурс] Режим доступу: [// https://www.museumsun.org/aboutmuseum/](https://www.museumsun.org/aboutmuseum/)
6. Офіційний інстаграм Музею Української нації [Електронний ресурс] Режим доступу: [//https://www.instagram.com/museumsun/](https://www.instagram.com/museumsun/)

*Дарвіна Аліна Олександрівна,
студентка I курсу,
Спеціальності «Менеджмент соціокультурної діяльності»*

*Науковий керівник:
доктор філософських наук, професор
Добродум Ольга Вікторівна*

«Періодизація розвитку української культури»

Українська культура завжди розвивалася та функціонувала як єдине ціле, переборюючи на своєму шляху найрізноманітніші ідеологічні, політичні, класові, соціальні, конфесійні й тому подібні перепони. Підхід до періодизації враховує підйоми і спади культурного процесу в Україні і забезпечує, у свою чергу, цілісний підхід до української культури як до єдиного цілого духовного світу нашого народу.

Отже, перший період розвитку української культури охоплює часовий відрізок від її витоків і до прийняття християнства, тобто - це культура східнослов'янських племен дохристиянської доби. Глибокий слід в історії української культури залишили племена трипільської культури (IV-III тис. до н. е.), для яких властивим був уже доволі високий рівень виробничої культури, техніки виготовлення кераміки, суспільної організації. Значного рівня досягла тут і духовна культура.

Другий період розвитку української культури припадає на час існування княжої держави - Київської Русі та Галицько-Волинського князівства. Так його й іменуємо: українська культура княжої доби. Вони збагатили скарбницю духовного життя українського народу, вивели його культуру на широкі простори світової цивілізації, поставили в один ряд з найрозвинутішими тогочасними культурами.

Украї негативно на історії української культури, як й історії України в цілому, позначилася монголо-татарська навала XIII-XIV ст., а пізніше - створення на принципах азійської деспотії Російської централізованої держави. Звідси й почалися найгостріші трагедії нашого народу. Через підйоми і спади й відбувався процес розвитку нашої культури княжої доби.

Третій період розвитку української культури припадає на литовсько-польську добу в історії нашого народу. Розвиток української культури в польсько-литовську добу позначений тісною взаємозалежністю та взаємопереплетінням національно-визвольної боротьби і руху за відродження української культури. У ході цього руху не лише формувалися ідеологічні передумови всенародної визвольної війни, що розпочалась в Україні 1648 року, а й створювались культурні цінності, які стали основою розвитку української культури протягом наступних століть.

Четвертий період розвитку української культури припадає на козацько-гетьманську добу, яка характеризується новим історичним контекстом, зумовленим закінченням Визвольної війни в середині XVII ст., з одного боку, і поступовим обмеженням, а згодом і втратою автономії Україною наприкінці XVIII ст., з іншого. Визначальним тут виступає фактор національної державності, яка, проіснувавши понад 130 років, все ж таки змогла істотно сформуваність, характер та інтенсивність культурних процесів в Україні.

П'ятий період розвитку української культури охоплює часовий відтинок в 150 років, років великої неволі нашого народу - від часів зруйнування Гетьманщини і до початку XX століття. Цей період у розвитку української культури назвемо періодом національно-культурного відродження. Цей період ще називають періодом тривалої "неволі і переслідувань" української культури, періодом її запеклої боротьби з асиміляторськими заходами російського царизму, польської шляхти, румунських бояр, угорських феодалів і всевладного австрійського цісарства. Українці відтіснялися цими ворожими силами на периферію культурного прогресу. Упродовж XIX і

початку ХХ століття українська культура зробила колосальний крок уперед у своєму розвитку.

Шостий період розвитку української культури є часом нового міжвоєнного та повоєнного поневолення України її східними та західними сусідами й охоплює часовий відтинок від початку ХХ ст. до кінця 80-х років. Культурне життя в Україні на початку ХХ століття значно активізується. Виникають художні музеї, архіви, нові бібліотеки, діють засновані на нових засадах мистецькі навчальні заклади, посилюються зв'язки із зарубіжними художніми центрами (Париж, Рим, Мюнхен, Краків).

Сьомий період розвитку української культури тільки-но розпочався і триває в нових історичних умовах. Це - сучасний період, що охоплює часовий відтинок від кінця 80-х і по сьогодні. Сьогодні українська культура, існуючи в часі, становить собою безперервний рух національних культурних цінностей, що відбувається між різними соціумами, суспільними верствами та поколіннями. Незважаючи на неймовірні труднощі, які упродовж віків долав на своєму історичному шляху український народ і про які ми вже щойно говорили, він витворив свою високорозвинуту національну культуру. Сьогодні в ній представлені всі галузі, види і жанри духовного виробництва, властиві найрозвинутішим культурам світу.

Список використаної літератури:

1. Періодизація розвитку української культури <https://studfile.net> › preview
2. Періодизація розвитку української культури <https://pidruchniki.com> › periodizats...
3. Періодизація розвитку української культури <https://sites.google.com> › site › home

*Зуєнко Тетяна Володимирівна,
студентка I курсу,
Спеціальності «Менеджмент соціокультурної діяльності»*

*Науковий керівник:
доктор філософських наук, професор
Добродум Ольга Вікторівна*

«Музика Стародавнього Китаю»

Важливе значення надавалося у Стародавньому Китаї музиці як вираженню внутрішнього світу людини. Сима Цянь так охарактеризував емоційний вплив цього виду мистецтва: «Якщо звуки й наспіви домірні і перебувають у цілковитій гармонії, то вони навіть птахів та тварин не залишають байдужими, що ж тоді казати про людей... сповнених почуття любові і ненависті!»

Китайські інтелектуали розійшлися у поглядах на те, яка саме музика - «легка» чи «серйозна» - потрібна масам. Конфуціанці вважали розважальні мелодії шкідливими. Проте імператор УДі вирішив підіграти народним смакам. Він створив Музичне бюро, зобов'язавши його розробити стиль музики, придатний для світських розваг. Чиновники збирали народні пісні й переробляли їх у шлягери. Однак у 7 р. до н. е. конфуціанці домоглися ліквідації цієї контори, яка, на їхню думку, лише розбещувала маси, робила їх легковажними. Понад 800 чиновників Музичного бюро залишилися без роботи, народ знову почали начиняти лише «серйозними» піснями й мелодіями.

Музика лунала в Китаї під час виконання ритуальних обрядів, на весіллях, народних гуляннях, похоронах, музики розважали гостей у заможних домах, як того вимагали правила хорошого тону. Філософ Сюнь Цзи (IV-III ст. до н. е.) так описав церемонію приймання гостей: «Запросивши гостя в дім, господар тричі кланяється Йому -

так вони доходять до порога. Після трикратного взаємного запрошення зайти в дім першим переступає поріг гість. Господар поклоном дякує йому за відвідини й підносить вино, яке гість випиває за здоров'я господаря... (Потім) у дім заходить музичний розпорядник (із співаками), (які) виконують три пісні. Господар підносить їм (вино). У двір заходять (музики) із сопілками і виконують перед домом три номери. Господар також підносить їм вино. Потім виконуються ще три номери, де співаки й музиканти заступають один одного» Нарешті, співаки й музиканти тричі виступають усі гуртом. Музичний розпорядник оголошує про закінчення концерту й виходить. Двоє дрібних служників (господаря) підносять (гостю та його супроводу) келих із вином, і лише після цього у свої права вступає розпорядник приймання».

Музичні твори будувалися у Китаї на п'ятиступеневій гамі, гама - на 12-ступеневому хроматичному ряді, тому кількість лад і в-тональностей у музичних творах була чималою. Виконувалися музичні твори на кам'яних та шкіряних барабанах, металевих дзвонах і гонгах, дерев'яних цимбалах і стукачках, бамбукових дудках і флейтах, глиняних окаринах, гусях і лютнях з шовковими струнами, сопілках і флейтах з гарбуза-горлянки. Оркестри цих традиційних музичних інструментів існували вже в чжоуську епоху, причому склад їх не змінився до кінця стародавньої доби. Склад оркестру залежав виключно від заможності його власника. Так, заможні китайці тішили свій слух звуками дзвонів, барабанів та співом хорових капел, незаможних же влаштовували сольна гра на якомусь одному інструменті й танці красунь.

Промовистими були й китайські танці, що виконувались, як про це говориться в «Ліцзі», «з використанням щитів, бойових сокир, пір'я фазанів і бичачих хвостів». Сима Цянь розкрив значення характерних рухів й жестів танцівників, таких як «згинання і розгинання корпусу, опускання і підведення голови, рухи назад і вперед, повільні чи швидкі кроки...» Фігури танцівників зображені на кам'яних барельєфах та фресках цінської й ханської діб.

Нещодавно китайські вчені дешифрували знайдений 1920 р. в одній із печер Дуньхуана нотний запис на дерев'яній дощечці, переклали його на сучасні ноти й потім виконали на традиційному китайському музичному інструменті піпа (прототип лютні). Ця мелодія датується III ст. до н.е. Старокитайське мистецтво та музика справили істотний вплив на формування середньовічної японської, корейської, в'єтнамської та монгольської культур, дл іїя яких культура ханського Китаю впродовж багатьох століть була своєрідним еталоном і предметом наслідування.

Список використаної літератури:

1. Левчук Л. Т. «Історія світової культури». – К., 2003.
2. Матвеева Л.Л. «Культурологія». – К., 2007.
3. «Китайська народна республіка». Довідник. – К, 2019

*Нестеренко Вікторія Анатоліївна,
Студентка I курсу,
Спеціальності «Менеджмент соціокультурної діяльності»*

*Науковий керівник:
доктор філософських наук, професор
Добродум Ольга Вікторівна*

«Феномен українського театру»

Феномен театрального мистецтва пов'язаний з осмисленням художньої спадщини минулого, з творчими пошуками сучасних театральних діячів, які філософськи

осмислюють світ і намагаються розкрити морально-психологічний стан особистості. Театр (від грец. theatron " місце для видовищ, видовище) - це вид мистецтва, що образно відбиває дійсність, художньо опановує світ у формах драматичної дії.

Природа мистецтва театру синтетична, адже його художній образ виникає завдяки синтезу драматургії, архітектури живопису, скульптури, музики, майстерності актора. Отже, можна простежити певну закономірність у розвитку процесу синтезації видів мистецтва. Якщо архітектура, живопис, скульптура взаємодіють переважно між собою, то мистецтво хореографії та театру, а далі ми побачимо, що і мистецтво кіно, використовує міжвидовий синтез.

Мистецтво театру цілком слушно вважають колективною творчістю. Порівняно з мистецтвом музики та хореографії процес співтворчості театрі значно ускладнюється: у постановці спектаклю безпосередньо берить участь принаймні п'ять осіб: 1.Драматург. 2.Режисер. 3.Художник. 4.Композитор. 5.Актор.

І тільки, якщо всі вони стають співавторами, спектакль перетворюється у твір мистецтва. Велика відповідальність при його творенні покладається на режисера-постановника. оскільки саме повинен передати задум драматурга, створити необхідну атмосферу дії, вибудувати композицію спектаклю таким чином, аби вона якомога глибше і яскравіше донесла до глядача основну його ідею.

Цей процес надзвичайно складний особливо тоді, коли драматурга і режисера розділяє значний часовий проміжок: необхідно передати атмосферу тієї епохи, у межах якої розгортається дія спектаклю, відтворити специфіку побуту, особливості костюмів тощо. Саме це і допомагає зробити режисерові художник, а музичне оформлення, що покладається на композитора, дає змогу посилити драматичне напруження дії, створити важливий емоційний фон спектаклю.

Зв'язуючою ланкою між драматургом і режисером є актор, який не просто доводить їхній задум до глядача, а й примушує повірити його в те, що відбувається на сцені. Саме актор може порушити міру умовності, що притаманна мистецтву театру. Проте створити повноцінний образ здатний тільки справжній актор, який володіє засобами акторської майстерності: системою зображувально-виражальних прийомів (міміка, дикція, інтонація, пластика, рух тощо), фантазією, вмінням імпровізувати та ін. Це дає можливість акторові встановити емоційний контакт з глядачем, примусити останнього співпереживати дії, що розгортаються на сцені.

Важлива специфічна особливість театру, яка відрізняє його переважно від усіх видів мистецтва (виняток - хореографія), полягає у тому, що глядач має змогу стати свідком процесу художньої творчості, спостерігати створення художнього образу власними очима. Естетичний вплив справжнього театрального мистецтва, що викликає почуття емпатії - співпереживання у глядача, приводить його до катарсису - духовного очищення, а саме в цьому і полягає надзавдання мистецтва взагалі.

Ситуація, що сьогодні склалася у театральному мистецтві України, ототожнюється з діяльністю провідних стаціонарних театрів країни, а також з творчими пошуками театрів-студій, які є важливою складовою сучасного театального руху. Мета цих художніх експериментів полягає у необхідності створити цілісну модель українського театального процесу кінця ХХ ст.

Отже, феномен театального мистецтва пов'язаний з осмисленням художньої спадщини минулого, з творчими пошуками сучасних театральних діячів, які філософськи осмислюють світ і намагаються розкрити морально-психологічний стан особистості.

Список використаних джерел:

1. Культура. Феномен театального мистецтва
<http://ru.osvita.ua/vnz/reports/culture/10915/>
2. Феномен українського театру у Миколаєві <https://www.ukrinform.ua/rubric-regions/2586296-fenomen-ukrainskogo-teatru-u-mikolaevi.html>

Кардаш Софія Іванівна,

«Обереги та символи в українській народній культурі»

Обереги – наші прадавні добрі символи-захисники, знаки віри у вище заступництво. Символи-обереги втілювались у побутових речах, їх шанували, про них склали легенди. Вишитий рушник, вишита сорочка, писанка, лялька, віночок, калина, верба, лелека – без них важко уявити нашу Україну. Саме з оберегів починається для кожного Батьківщина.

Обереги людини. Одяг, взуття та прикраси – найнеобхідніші предмети в повсякденному житті людини. Однак вони виконували не лише практичну, але й не менш важливу символічну роль. В давніх віруваннях обереговим елементам надавали особливого значення. Зокрема це стосувалося прикрас, оздоблень і вишивки. Скажімо, коралі, каблучки, вінки, зрештою, вишивка на подолі сорочок та блуз, рукавах, комірці – не просто прикраси, а насамперед охоронне коло, яке мало забезпечити людину від злої сили. Не менш важливе значення відігравали й колір, крій та форма носіння одягу: це ж саме стосувалося взуття й прикрас. Щоб захиститись од стороннього "злого (недоброго) ока", позбутись "нечистої сили", навіювань і всіляких хвороб та напастей, людина забезпечувалася обереговими елементами. Про це і йтиметься далі.

Сорочка. Для сучасної людини сорочка є предметом одягу та естетичним фактором. У давніші ж часи вона мала й певну магічну функцію.

Намісто. Не було в Україні дівчини, котра хоч би в якій скруті жила, не мала власного намисто (коралів). Віддавна побутував звичай: що пишніше у дівчини намисто, то більшу увагу й повагу викликала вона серед односельців.

Вінок. Вінок - це символ жіночого начала, дівування та дівочої цнотливості. Загалом, вінок - знак життя, долі, життєвої сили, досконалості й перемоги життя над смертю.

Хустка. Зберігає український народ, як давній символ, пам'ять про хустку. Це перша ознака одягу жінки.

Птахи – символи та обереги

Лелека. Ще з доби трипільців існує староукраїнське повір'я про святість лелеки. Вбивство птаха прирівнювали до вбивства людини. Нині в Україні є прикмета, якщо біля хати звив гніздо лелека, то в оселі поселилось щастя.

Про *ластівок* кладено прислів'я та приповідки, пісні та вірші. Загальнопоширеним було повір'я про те, де ластівка покладе собі кубельце, там буде щастя. Хз

Зозуля – добрий вісник, пророчиця. Вона – один з найстародавніших персонажів української міфології. вирій і останньою повертається, бо вона – ключниця вирію. Тому не встигає вона висидіти пташенят і підкладає яйця у чужі гніздечка. Та як би там не було, про зозулю в Україні ніхто ніколи не говорив погано. Зозуля в нашого народу – символ добра, добрий вісник, пророчиця, правдоносець.

Зелені обереги України

Любов кожного українця до рослини має дуже глибоке коріння. Здавна наші предки вірили, що кожне природне явище, кожна рослина мають душу, і тому з такою пошаною ставилися до них. Без потреби ніхто не зривав квітів та недозрілих плодів, а щоб зірвати рослину для лікування, потрібно було прочитати певну молитву, щоб квітка принесла користь. Священними у слов'ян вважали дуб, липу, березу.

Відродження українських оберегів

В усі віки наші діди-прадіди шанували те, що ми сьогодні називаємо символами, або оберегами.

Грудочка батьківської землі, вишитий чорним з червоним рушник чи то сорочка, гілка калини, вінок, прикрашений стрічками, у який дбайливо вплетені барвінок та волошка, мелодійна пісня, дотепний жарт. І на полі, і на вечорницях завжди лунала пісня. Це – ще один з оберегів українців.

Обереги – наші прадавні добрі символи-захисники, знаки віри у вище заступництво. Символи-обереги втілювались у побутових речах, їх шанували, про них складала легенди. Вишитий рушник, вишита сорочка, писанка, лялька, віночок, калина, верба, лелека – без них важко уявити нашу Україну. Саме з оберегів починається для кожного Батьківщина.

Список використаної літератури:

1. Дмитренко, М. Береза – давній оберіг [Текст] / М. Дмитренко // Слово Просвіти. – 2008. – 31 січ. – 6 лют. – С. 13.
2. Кукушкіна, М. О. Рослини – символи та обереги [Текст] / М. О. Кукушкіна // Класному керівнику. Усе для роботи. – 2012. – № 12. – С. 39-42. – (Основа).

*Пишна Віолетта Артемівна,
студентка I курсу,
Спеціальності «Менеджмент соціокультурної діяльності»*

*Науковий керівник:
доктор філософських наук, професор
Добродум Ольга Вікторівна*

«Танець в Африці»

Танець - це вид мистецтва. В кожного народу він свій і має якісь свої значення. А що ж щодо африканського танцю? На мою думку, він є магічним і унікальним, й зараз я вам це доведу. Танець в Африці – це зовсім не той самостійний вид мистецтва, яким він є в Європі, а насамперед злиття ритму і руху. Танець – характерне для нашого побуту явище – може бути частиною магічного обряду, частиною ритуалу вигнання нечистої сили, проявом прагнення до свободи, різних почуттів... тому що він зачіпає найпотаємніше в людині, будить у неї підсвідомі сили і допомагає їй самовиражатися. Африканський танець – найстаріша форма хореографії у світі. Етнічним танцям вчать дітей з раннього дитинства.

Особливості африканських танців: -Супроводжують більшість ритуалів, доводячи виконавця до стану трансу. -Масові танці, тобто, відсутні партнери (змішані пари «чоловік–жінка»). -Групові виступи розділено за статями:чоловіки танцюють для жінок, і навпаки.

Руки африканських танців: -Чоловіки імітують тварин або мисливців, тому танцюють зі зброєю (палиця, спис), підстрибують. -Жінки танцюють плавно (ноги зігнуті, тулуб нахилиється вперед, кроки шаркають, особливі рухи – обертання і трясіння). - Окремі частини тіла рухаються одночасно у двох або трьох абсолютно різних ритмах. При цьому тіло нахилиється в боки, вперед і назад, а танець виконується на одному місці. Ритуальні танці народів Африки можна розподілити на такі групи:

Танці воїнів є в усіх частинах материка і, незважаючи на відмінні назви, мають схожі рухи та смисли. Їхні особливості: агресивність стилю; характерні рухи;

складні барабанні ритми використання допоміжних предметів як зброї. Танець «Зрілого віку» вважається одним з найбільш важливих ритуальних дійств серед африканських племен. Цей танець виконується, як акт посвячення у доросле життя. Молоді танцюристи практикуються на самоті протягом декількох місяців, перш ніж відбудеться їх виступ перед суспільством. Подія є своєрідним привітанням нового етапу життя молодих чоловіків і жінок, а також покликана підвищити довіру між ними.

Танці мисливців. До цього дня полювання в багатьох регіонах континенту залишається головним видом життєдіяльності. Танцюристи використовують пташине пір'я, звірині маски, мавпячі і леопардові шкури, зображуючи захоплюючі моменти переслідування і атаки з боку людини, а також поведінку тварин під час полювання. Танці любові. Без них не обходиться жодне весілля. У Гані подібний танець Nmane виконують жінки в честь нареченої в день весілля. Танців любові досить багато, всі вони мають святковий характер і виконуються не тільки на весіллях, а й на ювілеях, і під час проведення племінних обрядів.

Танці врожаю. Найважливіші обрядові африканські танці, якщо не сказати, що з давніх-давен вони - найважливіші. Носять виключно ритуальний характер і служать зверненням до божества з проханням дарувати достаток води і хороший урожай. Привітання на честь дорогого гостя Поширене явище серед африканців. Масаї, як зазвичай, стрибають, по черзі виходячи вам на зустріч, всіляко підкреслюючи повагу. Інші племена демонструватимуть свій потенціал, постараються красномовно розповісти в танці, які вони чудові, талановиті і гостинні господарі.

Танці, що викликають духів. Ритуальні. Використовуються для того, щоб викликати духів світу, а саме предків, духів дерев, лісу і навіть те чи інше божество. Такі танці використовуються, коли потрібно попросити про щось «вище керівництво» або задобрити, коли справи у племені не йдуть, а значить, дух сердиться. Під час війни і посухи звернення до божеств за допомогою танцю відбувається дуже часто.

Танці лікування. Займають особливе місце, і за свідченням очевидців дійсно мають якесь магічне значення, тому що можуть вивести людину з важкої депресії, пов'язаної, скажімо, з втратою близьких, реально лікують епілепсію і творять інші чудеса. Але, очевидно, що їх реальний вплив працює тільки для людини в рамках рідної культури.

Тому він і є таким особливим. Ця магія обрядів і звичаїв є унікальною, це захоплює і викликає неабияку цікавість для туристів. Африканський танець - магічний.

Список використаної літератури:

Рубрика: Танці народів Африки. Стаття: Кейта Фодебра

*Степанюк Дмитро Олегович,
студент I курсу,
Спеціальності “Менеджмент соціокультурної діяльності”*

*Науковий керівник:
доктор філософських наук, професор
Добродум Ольга Вікторівна*

«Сучасна українська культура»

Проголошення незалежності України (24 серпня 1991р.) і розбудова самостійної держави Україна створили принципово нові, формально цілком сприятливі умови для розвитку культури. 19 лютого 1992 р. Верховна Рада України ухвалила “Основи законодавства про культуру”, якими передбачені заходи подальшого розвитку української національної культури. У цьому ж році була розроблена Державна національна програма

“Українська освіта в ХХІ ст.”, а Верховною Радою прийнято “Закон про освіту”. В цих документах передбачена демократизація освіти, посилення технічного забезпечення шкіл, видання підручників, створення університетських комплексів, мережі ліцеїв.

У 1992 р. було відновлено діяльність Києво-Могилянської Академії – навчального закладу нового типу, де викладання і навчання ведеться українською і англійською мовами. Здійснюється перехід на триступеневу підготовку: бакалавр, спеціаліст, магістр. Вузи стають більш автономними. У системі Національної академії наук України створено декілька нових наукових інститутів: * Інститут української археографії, * Інститут української мови, * Інститут народознавства. Однак низький рівень фінансування призвів до того, що наукові установи втратили до 50% свого складу. Вже протягом цілого десятиліття спостерігається “відплив” частини інтелектуальної еліти у країни з більш сприятливими умовами життя.

Незважаючи на економічну кризу та інші негаразди, значних успіхів за роки незалежності досягли українські спортсмени. У цьому можна бачити продовження кращих традицій попереднього часу (з 639 олімпійських медалей, завойованих радянськими спортсменами, на рахунку українських – 444, в тому числі 196 золотих.) Зараз поки що важко передбачити конкретні форми, яких набуде культура в умовах національно-державного відродження. Але провідною тенденцією, мабуть, буде розкріпачення творчості, збагачення мистецького арсеналу, посилення новаторських тенденцій і водночас звертання до джерел національної традиції як до школи художнього мислення.

Однією з актуальних проблем на сьогодні є державна підтримка національної культури. Продумана система державного протекціонізму стосовно української національної культури, яка б не порушувала інтереси інших національних осередків України і не суперечила загальнолюдським принципам, державна підтримка культур національних меншин – ось один з необхідних напрямів національно-духовного відродження нашої держави.

Особливої уваги потребує українізація різних форм масової культури, сучасної індустрії розваг, а також тих новітніх видів та жанрів культури, які з різних причин не розвиваються в Україні або втратили національну визначеність (телевізійні жанри, оперета, різні форми відеокультури).

Список використаної літератури:

1. Культура українського народу. – К., 1994.
2. Крип'якевич І. Історія української культури. – К., 1999.
3. Лекції з історії світової та вітчизняної культури. – Л., 1994.
4. Лосев І.В. Історія і теорія світової культури: Європейський контекст. – К., 1995.
5. Маланюк С. Нариси з історії нашої культури. – К., 1992.

*Якимчук Олександр Іванович,
Студент I курсу,
Спеціальності «Менеджмент соціокультурної діяльності»*

*Науковий керівник:
доктор філософських наук, професор
Добродум Ольга Вікторівна*

«Феномен українського образотворчого мистецтва»

В умовах незалежної України головна увага державних і недержавних структур і організацій зосереджувалася на сприянні вільному розвитку всіх стилів і жанрів

українського образотворчого мистецтва, широкій популяризації його шляхом улаштування всеукраїнських, обласних, групових та персональних виставок. Значне зацікавлення громадськості викликали Всеукраїнські виставки до 400-річчя від дня народження Б. Хмельницького, до 10-ї річниці Чорнобильської трагедії, до 5-ї річниці проголошення незалежності України. Українські митці брали участь у міжнародних виставках із живопису, графіки, гобелену в Білорусі, Польщі, Угорщині. В Україні здобули популярність виставки відомих українських художників Олексія Фіщенка, Михайла Романишина, Григорія Синиці, Надії Бабенко та ін. Здобуття Україною незалежності спонукало до інтенсивних пошуків живописців С. Неледву, Ю. Луцькевича, О. Дубовика, Шарчука, М. Александрова та ін.

У тісному зв'язку з життям, актуальними проблемами сучасності розвивалося мистецтво скульптури. У містах і селах України протягом 1992-1996 рр. споруджено десятки нових пам'ятників, зокрема, Тарасу Шевченку в Луцьку, Львові, Чернігові, Червонограді, Золотоноші; Б. Хмельницькому в Черкасах, Суботові, Кіровограді; художникам і композиторам Д. Бортнянському та М. Березовському, І. Падалці, С. Прокоф'єву; поету А. Малишку; княгині Ользі в Києві та Луцьку, князю Ярославу Мудрому в Києві. У столиці також відкрито пам'ятники жертвам репресій 1930-х-1940-х рр., жертвам голодомору 1930-х рр., художникам - жертвам репресій. Знаменною подією в житті України стало відкриття 1 грудня 1998 р. в Києві пам'ятника М.С. Грушевському. В 2001 р. в Києві було споруджено Монумент Незалежності. Поряд із цим ведуться роботи й над скульптурним утіленням історичних постатей, які уособлюють для українського народу гордість нації та історію державотворення, - П. Полуботка, А. Головатого. Серед провідних скульпторів сучасності - Ю. Синькевич, В. Прокопів, Т. Бриж.

У 1990-і рр. в державі розгорнулися роботи щодо відбудови визначних пам'яток історії та культури українського народу. Зокрема, в Києві відбудовано Михайлівський Золотоверхий собор, Успенський собор Києво-Печерської лаври. Гідне місце в світі давно посіла українська графіка. Так само відома й українська карикатура. Українські карикатуристи останніми роками завоювали більш як 100 призів на міжнародних конкурсах і фестивалях.

Завжди користувалися популярністю у цінителів мистецтва картини Ірини Лисенко-Ткачук. Широка популярність прийшла до І. Лисенко-Ткачук лише у другій половині 1990-х рр., коли художниця звернулася до давньої, але трохи забутої української традиції – написання релігійного портрета. Саме портрети українських релігійних ієрархів – святійших патріархів Мстислава, Володимира, Йосипа Сліпого, митрополита Володимира, кардинала Мирослава Любачівського, єпископа Любомира Гузара, написані художницею, стали окрасою сучасного духовного живопису.

Центральними подіями мистецького життя Києва останніх років були традиційні весняні та осінні вернісажі в Київській міській галереї мистецтв "Лавра". На них демонструвалися живописні, графічні твори, твори декоративно-прикладного мистецтва сучасних українських художників. Популярними серед киян та гостей міста стали щорічні художні виставки, присвячені безпосередньо Києву.

Українські художники лише напівсприйняли одне з найголовніших правил гри поставангарду: постійно ставити питання, запозичувані з нехудожньої сфери - науки, ідеології, соціології тощо, але вирішуються вони пластичною мовою, а не мовою символів "об'єкта", хепенінгу. Особливістю національної традиції є чуттєво-образне, духовно-релігійне, екзистенціальне усвідомлення людського буття на протигагу західній ментальності, в якій панувалинеологізм, імперативність мислення, тиранія абстракції. А звідси зв'язок з непроминушим, вічним, життєустрій, естетизм, катарсичне переживання, що простежується в творах українських митців.

Список використаної літератури:

1. Енциклопедія українознавства: Словникова частина. - Париж - Нью-Йорк: Молоде життя, 1962. - Т. 4. - С. 1200-1600.
2. Битинський М. Українське малярство. - Торонто, 1970. - 24 с.
3. Історія української культури. Під загальною редакцією д-ра Івана Крип'якевича. - Нью-Йорк, 1990.
4. Українська культура. Лекції за редакцією Дмитра Антоновича. - Київ: Либідь, 1993.

Моргун Валерія Русланівна
студентка I курсу,
Спеціальності «Менеджмент соціокультурної діяльності»

Науковий керівник:
доктор філософських наук, професор
Добродум Ольга Вікторівна

«Відносини людини і штучного інтелекту: становлення нової культури?»

У сучасному світі, який увійшов в епоху інформації та інформаційних технологій проблема створення «розумних» технологій постає особливо актуальною. Під «розумними» технологіями на сьогоднішній день можуть розуміти машини з програмами будь-якої складності, від пральної машини, що сама обирає режим прання до роботів, що можуть малювати картини і керувати супутниками. Пройшов той період, коли тільки деякі вчені вірили у можливість створення машини, що обраховувала б імовірність подій, зв'язно відповідала на питання, тощо.

Сьогодні такий феномен як «штучний інтелект» вже глибоко увійшов у багато аспектів нашого життя. Хоча іноді ми не усвідомлюємо цього, але ідеї можливості створення розуму, подібного до людського вже давно сприймаються як належне, проникаючи у свідомість людей і відображаючись у результатах їх творчості.

Штучний інтелект – це унікальний продукт технічного прогресу, що дає змогу машинам вчитися, використовуючи людський і власний досвід, пристосовуватися до нових умов в рамках свого застосування, виконувати різнопланові завдання, які тривалий час були під силу лише людині, прогнозувати події й оптимізувати ресурси різного характеру.

Питання про можливість заміни людини машиною і створення штучного інтелекту залишається дотепер відкритим і становить інтерес для представників багатьох галузей діяльності людини. Проблема штучного інтелекту турбує багатьох. Страшно уявити світ, де людину на кожному кроці супроводжують істоти з проводами замість живих людей. Деякі з нас переживають, що за 20 років ні їхня освіта, ні навіть вони самі не будуть потрібні через появу роботів.

Питання «Що робити сьогодні, щоб роботи не замінили вас завтра?» звичайне. Двадцять років тому ніхто не думав, що потрібно вивчати дані та математику, адже ніхто не припускав, що сьогодні це буде потрібно. І от тепер ми знову ставимо те саме запитання. Говорячи про роботів, ми маємо на увазі автоматизацію. Проблема не в тому, що нас замінять людиноподібні істоти, а в тому, що певні функції та навички будуть непотрібні. Буде автоматичне планування на основі даних. Тож варто дізнаватися, які навички потрібно розвивати, щоб бути конкурентоспроможними.

Зростає попит на професії, у яких переважає творчість, креативність і неординарне мислення. Бо в цих сферах робот ніколи не замінить людину. Коли у світі відбувається поступова автоматизація професій, вони поділились на дві частини. Ті, які існуватимуть, залишатимуться популярними й потребуватимуть надалі робочої сили, і ті, що згодом зазнають комп'ютеризації.

Сто років тому величезний попит мала будь-яка робота, пов'язана із сільським господарством, а от сьогодні відбувається урбанізація. І дійсно, тепер агробізнес в Україні є, але він не потребує мільйонів працівників, натомість потрібні люди, які обізнані з сучасною технікою. У 1960-х роках у Канаді професії, як-от секретар, водій, будівельник, робітник на виробництві, були більш ніж популярні. Але за 10-20 років ті самі водії можуть зникнути, бо транспорт зможуть закодувати на перевезення. Люди у сфері обслуговування будуть розкішною, це буде сервіс. Наприклад, комусь буде хотітися поговорити з живою людиною в таксі.

Попит на перелічені професії не просто буде меншати: він зникатиме. Наприклад, на вулицях Сан-Франциско з'явилися безпілотні таксі Uber. Тепер за кермом таких машин ще сидять люди, які підстраховують автомобіль і можуть узяти керування на себе, але вони також удосконалюють програмний код. Коли такі автомобілі замінять таксі – питання часу. Або, наприклад, траплялися випадки, коли дитина розмовляла із Siri на телефоні, як із живою людиною, і жалілася їй на батьків. Тепер це реальність.

Але ж сучасні системи штучного інтелекту – це ідеальні аналітики, котрим не треба платити заробітну плату і досить мала ймовірність того, що вони можуть допустити помилку. Такі системи здатні опрацьовувати неймовірно великі об'єми даних, котрі не зможе сприйняти людський мозок. Тому такі впровадження є необхідними. Дехто боїться штучного інтелекту, того, що він перевершить людину, але без нього обійтись великим торговим системам в сучасному світі неймовірно важко.

Отже, перш ніж реалізовувати цю систему, варто ретельно її дослідити, щоб краще зрозуміти, як ця нова технологія може бути використана проти нас в найближчому майбутньому.

Список використаних джерел:

1. Резніченко Олексій «Що може зробити зі світом штучний інтелект?»
Режим доступу: <https://www.radiosvoboda.org/a/details/28891073.html>
2. Возняк Стів «Чи варто людству боятись штучного інтелекту»
https://24tv.ua/techno/chi_varto_lyudstvu_boyatis_shtuchnogo_intelektu_shho_dumaye_stiv_voznyak_n952437
3. Романченко Влада, Гора Олена «Що робити сьогодні, щоб роботи не замінили вас завтра?» Режим доступу: <https://studway.com.ua/milovanov/>

*Захарова Анастасія Янівна,
студентка I курсу,
Спеціальності «Менеджмент соціокультурної діяльності»*

*Науковий керівник:
доктор філософських наук, професор
Добродум Ольга Вікторівна*

«Казимир Малевич як засновник супрематизму»

Супрематизм - напрям авангардного мистецтва, безпредметність, абстрактний геометризм, що виник на початку ХХ століття. Зачинателем вважається К. Малевич. Напрямок вийшов від кубізму і футуризму, він знайшов застосування в урбаністиці, плакаті і графіці.

Живописний маніфест супрематизму, картину «Чорний квадрат», Малевич

презентував на виставці в Москві в 1915 році. Цьому моменту передували 35 років життя художника, і половину цього часу він провів в українських селах та містечках. Малевич народився в Києві у польській сім'ї і до 17 років разом з батьками жив на Поділлі, Харківщині, Чернігівщині. Біла хата-мазанка, настінний розпис, геометричні орнаменти національного вбрання - на думку дослідників, ці враження відіграли важливу роль у становленні майбутнього кубіста і супрематиста. Супрематизм, за Малевичем, - це остаточний розрив живопису із зображенням реального світу. На думку митця, усі зусилля потрібно зосередити на кольорі, формі, фактурі, русі. «Коли зникне звичка бачити в картинах куточки природи, мадонн та безсоромних венер, тоді тільки побачимо чисто живописний витвір» - писав художник в одному із своїх маніфестів. «Чорний квадрат» був символом кінця старого предметно-натурального і першим кроком до нового мистецтва. «Розфарбована площина, - писав художник про свою картину, - є найелементарнішою формою виразу чистого кольору, вивільненого від тиску предметів». Більшовицьку революцію К. Малевич, як і більшість модерністів, зустрів із захопленням, сподіваючись, що великий соціальний експеримент приведе до оновлення мистецтва у всесвітньому масштабі. Художник виступив з програмою супрематизму і оформив її у книзі «Світ без предметів» (нім. мовою, 1928). Супрематизм Малевича розвивався кількома стадіями. Спочатку митець творив у стилі супрематичного живопису, портрету. Сюди відносять картини із сільського життя, серію робіт, присвячених голодомору 1932-33 тощо.

Власне супрематизм як такий з'являється 1915 року: на Останній футуристичній виставці картин «0,10» (нуль-десять), що відкрилася 17 грудня в приміщенні Художнього бюро Надії Добичиної, було представлено «Чорний квадрат», «Чотири квадрата» та інші роботи. Спеціально до цієї події Малевич підготував вихід своєї першої брошури «Від кубізму до супрематизму», у якій визначає, що супрематизм характеризується регулярними геометричними фігурами, написаними чистими локальними кольорами й зануреними у трансцендентну (незбагненну) білу безодню. Фоном для супрематичних композицій завжди є білий колір. Усі вони мають широкі, розгорнуті назви: «Живописний реалізм футболіста - Барвисті маси в 4-му вимірі», «Живописний реалізм селянки у 2-х вимірах» (перша назва Червоного квадрату). Гарним прикладом стилю супрематизму є картина Малевича «Супрематизм (з вісьмома прямокутниками)». Останньою стадією супрематизму Малевича вважається Біле на білому - середина 1918 року.

Список використаних джерел

1. <https://uk.m.wikipedia.org>
- 2.

*Ваксютенко Олександра Сергіївна,
Студентка II курсу,
Спеціальності “Культурологія”*

*Науковий керівник:
доктор філософських наук, професор
Добродум Ольга Вікторівна*

“Як сучасні технології змінюють мистецтво”

Прогрес не стоїть на місці. Щодня у світі щось змінюється і покращується, а людству треба слідувати за технологіями і відповідати сучасним трендам і запитам. Розповідаємо про те, як сучасні технології змінюють мистецтво вже сьогодні і які мистецькі професії будуть актуальні вже у найближчому майбутньому. У результаті технічної революції кардинальні зміни відбулися в усіх сферах діяльності людини, включаючи культуру і мистецтво. Так, під впливом нових технологій на мистецьке

середовище виник феномен під назвою цифрове мистецтво. Це певні види художньої діяльності, продуктивна і концептуальна база яких тісно взаємопов'язана з цифровим середовищем. Наприклад, широкі творчі можливості виявили такі області як, віртуальна реальність, тривимірна анімація, інтерактивні системи. В першу чергу, вплив цифрової культури поширився на традиційні види образотворчого мистецтва - графіку, скульптуру, живопис. Стали з'являтися голографічні зображення, що імітують рельєф, скульптуру, картину, і навіть архітектуру.

Якщо говорити про те, що нового принесли сучасні технології в мистецтво, то тут, перш за все, варто відзначити нові художні засоби та інтерактивність. По-перше, з'являються нові можливості для творчості. По-друге, це можливість для глядача вступати в контакт з художником і навіть брати участь у створенні творів. Заклади культури по всьому світові залюбки використовують сучасні технології. Це дозволяє їм відповідати глобальним тенденціям. Головним трендом музейно-виставкових просторів стає інтерактивна взаємодія і когнітивні інструменти, які є точкою дотику між людьми і технологічними компаніями. Музеї тепер можуть оцифровувати свої експонати. І вони стають доступні для онлайн-перегляду. Зараз можна сидячи вдома подивитися колекцій багатьох музеїв і галерей. Це покращує доступність людей до світу мистецтва.

Платформа візуалізації даних Microsoft Power BI дозволяє краще зрозуміти поведінку користувачів і допомагає при плануванні експозицій і прийнятті рішень з питань фінансування. До офлайн-відвідувачів музеїв і галерей також з'являється новий підхід. Наприклад, відвідувачам музею Купера-Хьюїтта (Нью-Йорк) дають цифрове перо, яким можна навести на картину чи інсталяцію і з'явиться його детальний опис, а також все збережеться у пам'яті пристрою. З ним ще можна ближче розгледіти об'єкти і навіть використовувати їх основу для власних робіт. Малювати треба на цифровий панелі за допомогою стилуса, розташованого на іншій стороні пера. На виході відвідувач здає перо, і вся колекція, в тому числі і виконані ним малюнки, завантажуються на інтернет-сторінку, вказану на квитку.

Якщо говорити про конкретні сучасні інструменти, які вже можуть допомогти у розвитку культури і мистецтва, то, у першу чергу, варто згадати про хмарні технології. Вони можуть популяризувати культурну спадщину. Оцифровані книги, картини, орнаменти, старі кіноплівки і іншу інформацію можна розмістити на віддаленому сервері і зробити доступною для будь-якої людини в світі. Найближчим часом (5-10 років) популярною стане спеціальність архітектора віртуальної реальності. Потенціал сучасних технологій можуть використовувати туристичні агентства, адже інтерактивні проекти залучають як реальних, так і віртуальних мандрівників.

Наприклад, вже сьогодні такий формат є невід'ємною частиною контенту музеїв, театрів, готелів і розважальних комплексів. Яскравий приклад Національного музею природної історії у Вашингтоні. Розвиток сучасних технологій, звичайно, сприяє і появленню нових професій. Ось наприклад лише кілька з них, які будуть затребувані у найближчому майбутньому. Хореограф інтерактивних шоу - це постановник, який працює з інтерактивними і роботизованими технологіями. Художник-програміст - творець творчих алгоритмів. Куратор віртуальних просторів - куратор онлайн-і інтерактивних галерей. Архітектор адаптивних просторів - фахівець зі створення полігонів і "розумного" середовища для змішаної реальності.

Список використаної літератури:

1. Державный стандарт, посвященный отрасли «Технология» // Трудовая подготовка в заключениях. - 2003. - № 1. - С. 3–6.
2. Пьегота О. Формування технологічної культури сучасного викладача яка складова педагогічної майстерності / О. Пьехота // Эстетика и этика педагогической жизни. - 2012. - Вып. 3. -С. 165–180.

3. Зязжун И. Философская педагогическая деятельность: [монографія] / И. Зязжун - Черкасы: ЧНУ им. Б. Хмельницького, 2008. - 608 с.

Мозес Ендрю Валтер Джордж
Студент II курсу,
спеціальності «Культурологія»

Науковий керівник:
доктор філософських наук, професор
Добродум Ольга Вікторівна

«Криза сучасної свободи»

Починаючи з епохи Просвітництва в нас було закладено ідею механізації суспільства. Ідеальне суспільство на думку просвітників має форму машини. Кожен індивід це деталь яку легко можна замінити. Навіть зараз ми спостерігаємо обезличення і універсалізацію кадрів, яке зводиться до банального володіння певними уміннями і техніками. Наше суспільство очевидно рухається в сторону механізації. Дивлячись на співвідношення людей технічних професій і гуманітарних можна зрозуміти подальший вектор розвитку. Як би не старалось сучасне мистецтво вийти за рамки раціональності і продавати банани з шматком клейкої стрічки, але в нас уже закладений певний стереотип, певна негативна реакція на даний об'єкт. Адже ми завжди слідуємо певному образу, граємо певну роль яка закладена в нашій культурі.

Наше прагнення слідувати певним образам бере свій початок з Античної Греції, а точніше з Сократа і його маєвтики. За допомогою запитань філософ вів людей до певного образу, а людина яка досягнула його вважалась «образованою». Згодом Античний Рим, який вважав систему освіти греків досконалою перейняв той самий образ, але спростивши його. Тобі було потрібно знати Сократа, Платона, Аристотеля ... для того що б бути освіченим. Далі середньовічні християни з образом Христа, згодом Ренесанс з їх титанами і т.д. Епоха Просвітництва внесла свій вклад в розвиток образів. На жаль, саме йому ми слідуємо і по сьогоднішній день. Це образ псевдорозумної, псевдоосвіченої людини, яка все знає, але нічого не розуміє.

Жодна тоталітарна система, а саме таким було Просвітництво, не створює людей, які могли б зрозуміти її недоліки або почати заперечувати її. Але навіть, якщо з'являється така людина, то вона ніколи не буде виключена з цієї системи, адже вона ідеально послужить прикладом того, яким не має бути звичайний індивід. Маргінали завжди будуть включені в систему, оскільки вони являють собою ще один зручний механізм впливу на людську свідомість.

Як би не намагались просвітники говорити про раціональність, більша частина системи була спрямована на ірраціональну частину людини, на нашу підсвідомість. Недарма зараз активно розвивається програма нейромаркетингу. Нас намагаються контролювати за допомогою нашого несвідомого. Наприклад коли ми заходимо в магазин ми відчуваємо приємні запахи свіжої випічки, товар розкладений в певному порядку, освітлення виставлене таким чином, що б направити нас в більш дорожчі відділи. Все це створено для того що б ми зробили якомога більше покупок.

Так в чому ж полягає криза свободи? Вся справа в тому, що всі ми знаходимось в великій системі без входу і виходу. Кожен наш крок передбачуваний і піддається контролю, оскільки він є стереотипами і реакціями на певні подразники, а через те що всі чинники виховуються в межах системи їх легко передбачити. Ми вільні лише настільки наскільки нам дозволено бути.

Повертаючись до гуманітарних і технічних професій та чому останні більш популярні. Технічні спеціальності можуть дати відповідь на питання «як». На відміну від

них -гуманітарні, які відповідають на питання «навіщо». Нікому в цій системі не потрібні люди, які будуть руйнувати її своїми питаннями. Тому невелике значення придається саме цій частині наук.

Отже, одне з головних питань, яке постає перед нами як культурологами, яким чином можна вийти з цієї системи. Якщо взяти роботу Теодора Адорно і Макса Хоркхаймера «Діалектика Просвітництва», а саме вони являють собою одних з головних критиків Просвітництва, то вони стверджують що не можна відмовлятися від раціональності. Вони навпаки критику і «самокритику» розуму розцінюють як необхідну передумову його порятунку від усіх типів загроз, як поворот відпанівно-підкорених відносин за допомогою інструментального розуму до дійсного звільнення людства і людини. Хоча в найближчій перспективі не доводиться очікувати ні деградації глибоко укорінених панівно-підкорених відносин, ні зміни століттями панівних ідей і принципів. Тим не менш, критика розуму і суспільства залишаються першочерговими завданнями філософії і культурології, а також завданням літератури і мистецтва.

Список використаної літератури:

1. Кант И. Ответ на вопрос: что такое Просвещение? - Кант И. Соч. на нем. и рус.яз. Т. 1. М., 1994. С. 127.
2. Фуко М. Что такое Просвещение? - Интеллектуалы и власть. Т. 1. М., 2002.
3. Хоркхаймер М., Адорно Т. Диалектика Просвещения. Философские фрагменты. – М.-Спб., 1997

*Ваксютенко Анастасія Сергіївна
Студентка II курсу,
Спеціальності «Культурологія»*

*Науковий керівник:
доктор філософських наук, професор
Добродум Ольга Вікторівна*

«Освіта і культура в глобальному цивілізаційному вимірі: епоха протистояння»

Освіта, як складова культури, у своїй зміні та модифікації невіддільна від напрямів перспективного розвитку української культури: проблематики буття особи, нації і держави, національних традицій та їх оновлення відповідно до вимог часу, культурного діалогу на міжнаціональному й міждержавному рівнях, усвідомлення належного місця нації у всесвітньо-історичному процесі [1, с. 345]. Культура є вираженням досягнутого людством людиною рівня історичного прогресу. Глобалізація, утвердження інформаційного суспільства, ринкових відносин і демократизація потребують відповідного культурного забезпечення в умовах зростання значущості інтелекту і прагнення дати (набути) освіти. Кінець ХХ століття засвідчив зміну соціально-політичної парадигми на соціально- культурну. Роль культури як складника людського розвитку визначається у таких напрямках: збереження культурно-історичної спадщини; забезпечення доступу до культурного надбання; розвиток творчого потенціалу суспільства; сприяння культурному різноманіттю в сучасних суспільствах [1, с. 363].

Основними рисами світової культурної ситуації початку ХХІ століття виокремлюють явище глобалізації, високотехнологічність, зміна уявлень про мету людського (гуманітарного) розвитку й роль культури в ньому. 236 Цивілізаційними викликами ХХІ століття, на яких варто зацентувати увагу вітчизняним працівникам системи вищої освіти, виокремлено такі: – неупинна глобалізація, яка охоплює всі сфери суспільства і не лише взаємозбагачує і взаємоузалежне людство, а й загострює

конкуренцію між країнами, народами, окремими громадянами в процесі їхньої взаємодії й географічної та економічної мобільності; – змінність, що прогресує в будь-якій сфері діяльності і ґрунтується на інноваційному типі розвитку; – демократизація й гуманізація сучасних суспільств з одночасним посиленням вимог до особистої компетентності та самодостатності людини; – формування нового цивілізаційного феномену – мережного суспільства через інноваційний розвиток ІКТ (В. Кремень, 2014) [2, с. 8-9].

На рівні культури глобалізаційні процеси виявляються в збільшенні стандартизованого всесвітнього ринку культурних послуг і товарів. Говорячи про освіту, ми говоримо і про освітні послуги і про продуктивну силу. Вища освіта набуває більшого соціального виміру, оскільки місія вищих навчальних закладів включає таку складову як ринок праці, що передбачає взаємодію рівня працедавця – ВНЗ, розширює перелік соціономічних професій, регулюючи відношення «індивід – соціальна інституція». Ці професії передбачають володіння випускниками юридичними, соціологічними, психологічними компетентностями в загальному, організаційно-управлінською та конфліктологічною – на високому рівні впровадження в практичну діяльність, сформованим проектно-дослідницьким мисленням.

На жаль, для України, за словами В. Кременя, характерною є тенденція не тільки згортання виробництва власного когнітивного продукту, а й зведення його до місцевого рівня [3, с. 194]. Значущим для розуміння позицій (можливого лідерства) країни у глобалізованому світі є рівень розвитку людського капіталу як інтеграційного показника, який визначає внутрішні можливості країни щодо продукування знання та його використання в промисловому і суспільному розвитку. Таким чином, складаються нові відносини між країнами, які продукують знання і країнами, які мають дефіцит знання – культурне протистояння глобалізму, оскільки передбачає культуру мислення, проектування (прогнозування), модулювання, виробництва і застосування когнітивного креативного продукту. На рівні національному це протистояння виявляється в економічному, техніко- технологічному та інформаційно-комунікативному напрямках.

Отже, епоха культурного протистояння починається саме з глобалізаційних процесів. Щодо наднаціонального рівня, йдеться про наднаціональні корпорації, які створюють наднаціональну цивілізаційну силу, що прискорює глобалізаційні процеси через такі чинники як розвиток інтелекту, компетентностей та якостей людей. Наднаціональний рівень, на нашу думку, співмірний з ноосферизацією, яка передбачає, зокрема в сфері університетської освіти в контексті стратегічного планування сталого розвитку суспільства та людського розвитку формування критично-інноваційного потенціалу університету та нового мислення людини в умовах університетської освіти, а це передбачає реагування на соціальні, економічні, наукові та культурні аспекти; формування глобальних знань для розв'язання глобальних проблем; розвиток критичного мислення та активної громадянської позиції; інформованість, відкритість та прозорість діяльності закладу в рамках його автономії.

Список використаних джерел:

1. Богуцький Ю. П. Українська культура в європейському контексті / Ю. П. Богуцький, В. П. Андрущенко, Ж. О. Безвершук, Л. М. Новохатько. – К. : Знання, 2007. – 679 с.
2. Кремень В. Г. Проблеми якості української освіти в контексті цивілізаційних змін / В. Г. Кремень // Український педагогічний журнал. – 2015. – № 1. – С. 8-15.
3. Кремень В. Г. Філософія людиноцентризму в освітньому просторі / В. Г. Кремень. – 2-е вид. – К. : Т-во «Знання» України, 2011. – 520 с.

*Довгайчук Анна Володимирівна,
студентка II курсу,
Спеціальності «Культурологія»*

*Науковий керівник:
доктор філософських наук, професор
Добродум Ольга Вікторівна*

«Дві ролі людини у «спектаклі культури»

До числа найбільш обговорюваних гуманітарною наукою «вічних проблем» відноситься питання про те, що є основним «локомотивом історії». Нам добре відомі еволюційні концепції розвитку. Наприклад, формаційна модель К. Маркса, який вважав, що розвиток відбувається завдяки накопиченню соціальних суперечностей і їх революційному вирішенню. Зараз найбільш авторитетні погляди футурологів другої половини ХХ ст., Які вважали, що основною причиною соціального розвитку є технологічні новації в продуктивній діяльності передових спільнот. Що ж стосується еволюційних концепцій розвитку, то в першу чергу необхідно відзначити тісний зв'язок всіх згаданих причин соціальної динаміки.

Технологічні новації сприяють прискоренню процесів поділу праці, що в свою чергу стимулює каналізацію професійних інтересів і зростання соціальних суперечностей. Одне впливає з іншого. Можна сперечатися про те, що є головною причиною, а що її наслідком. Мені видається, що в різних конкретних історичних ситуаціях під впливом зовнішніх або внутрішніх факторів можна говорити про домінування різних пускових механізмів динаміки. Але це не робило принципового впливу на кінцевий результат. Як же здійснюється переростання соціальної динаміки в культурну? Мені видається, що це відбувається за посередництва ідеології. Хоча якусь частину своїх цілеорієнтованих дій людина виконує в автоматичному режимі, не концентруючи уваги на цьому, але все-таки основна маса культурно обумовлених акцій здійснюється їм свідомо, в режимі орієнтації на ті чи інші правила або зразки.

Культура в певному сенсі є внутрішньою поведінковою ідеологією особистості, норми, яка визначає здійснення соціальної практики. Будь-яку діяльність в принципі можна виконувати по-різному. Але в культурі кожного народу історично склалися деякі принципи або традиції, що вимагають здійснювати ті чи інші дії саме так, а не інакше. Причини складання цих установок різні, іноді виразно раціональні, іноді раціонально не поясненні. Але сам факт переваги одних принципів практичної діяльності, міжособистісної взаємодії і комунікації іншим є саме культурною ідеологією. Нас цікавить розгляд співвідношення ідеології а культури. Державна ідеологія так чи інакше впливає на всі сфери культури суспільства, але особливо вона пов'язана з політичною організацією, з принципами політичного устрою. У цьому питанні ідеологія є квінтесенцією актуальної політичної теорії.

Сучасна людина, виступаючи то як «людина публічна», то «людина приватна», в різних змінюваних ситуативних контекстах маніфестує себе з різною ідентичністю, більш зручною для того чи іншого контексту, в різних ситуативних культурно-ідеологічних ролях. Одночасно і взаємопов'язане з цим процесом відбувалося розмежування публічної і приватної культур. Публічна культура стала все більше залежати від економічних обставин існування суспільства, глибини професійної спеціалізованості людей, а приватна культура залишалася в рамках колишньої ідеології, орієнтованої на систему традиційних звичаїв. Культурно-ідеологічна фрагментованість свідомості людини посилювалася і тут, і маски публічної і приватної людини все сильніше різнилися між собою.

Отже, я вважаю, що все соціальне проявляється зовні через культурне. Звідси і сентенція «все культурне соціальне, і все соціальне культурне». Звичайно, є ще й індивідуальна культура окремої людини. Тому і ідеологія як суспільства, так і окремої людини фактично є частиною культури цього суспільства і цю людину, і фрагментованість їх свідомості одночасно відноситься і до ідеології, і до культури.

Соціальний розвиток являє собою вибуховий породження нових культурних форм, серед яких найважливішою є новий організаційний принцип соціального устрою суспільства. Основним механізмом такого впровадження є нова ідеологія. Так що соціальний розвиток обов'язково проявляється в нових культурних формах і новій ідеології. Якщо розуміти культуру як драму соціального буття, то ідеологія тільки її частина, сюжетна інтрига цієї драми. Однак основна сюжетна інтрига задає загальний контекст розуміння всього іншого. Тому наукове дослідження культури як системи паралельних і нерідко суперечать один одному ідеології «людини публічної» і «людини приватної» видається мені цілком релевантним і, безумовно, дуже цікавим аналітичним ракурсом.

Список використаної літератури:

1. Флиер, А. Я. (2013) Культурні ролі в процесах соціальної дії // Питання культурології. №1. С. 12-19.
2. Маркс, К. (1959) До критики політичної економії // Маркс, К., Енгельс, Ф. Соч.: В 50 т. 2-е изд. М.: ИПЛ. Т. 13. 765 с. С. 1-167.
3. Ідеологія (1952) // Велика радянська енциклопедія: в 51 т. / Б. А. Введенський. 2-е изд. М.: Радянська енциклопедія. Т. 17. 632 с. С. 333-337.

*Поліщук Юлія Олександрівна,
студентка ІV курсу,
спеціальності «Культурологія»*

*Науковий керівник:
доктор філософських наук, професор
Меднікова Галина Сергіївна*

«Динаміка як маркер цифрової епохи»

Актуальність проблеми динаміки сучасного цифрового суспільства полягає в трансформації уявлень про час та простір, що зумовлене стрімким розвитком інформаційних технологій, залежністю соціальних, культурних, політично-економічних процесів від інформації як одиниці цифрового продукту та знань як результату інтерпретації інформації. На зміну класичному суспільству з його вертикальною ієрархічною структурою прийшла мережа горизонтальної комунікації за допомогою цифрових пристроїв. З одного боку, технології забезпечують вільний та миттєвий доступ до медіа-ресурсів (М. Дері), а з іншого – затирають рамки між публічним та приватним простором (З. Бауман) [1], внаслідок чого політичні процеси проростають в повсякденну культуру, утворюючи єдність цифрового ринку та ідеології, або психічну економіку (Дж. Стігліц). Безпосередньо динаміку як «швидкість культури» досліджував П. Вірільо, що стало «загальним місцем» постмодерністських теорій інформаційного суспільства. У нашому випадку теорію класичного постмодернізму доцільно доповнити новітніми студіями: мова йде про некласичну соціальну феноменологію Британської школи та постлаканівський психоаналіз Люблянської школи, зокрема сформований в її межах концепт «інтерпасивності» (А. Зупанчич, М. Долар, С. Жижек, М. Божович). Сучасні

критичні теорії коригують ідею чистої динаміки за допомогою декодування прихованої у темпоральності структури.

Задля висвітлення запропонованої теми ставимо за *мету* розкрити поняття динаміки цифрової епохи як результат стрімкого розвитку електронних технологій та цифрових медіа. Відповідними *завданнями* є: описати модель динаміки мережі через сферу цифрових медіа, виявити зв'язок динаміки та «плинної сучасності» інформаційного простору з прихованою у ньому статичною структурою контролю, розкрити вплив цифрових медіа на суб'єкта сучасної культури.

На сьогодні медіасфера відіграє значну роль в розумінні інформаційного суспільства та виявлення його динамічності, адже від засобу вона перетворилося на самоціль: постійний потік знаків семіозису структурує темпоральну реальність: мова йде про створення попередніх контекстів подій, які породжують нові значення, які сприймає та інтерпретує суб'єкт. Події, що відбуваються у світі носять непередбачуваний, спонтанний і випадковий характер (так званий «ефект метелика» у Д. Рашкофф).

Подібне семіотичне поле функціонує через процес сигніфікації – позначення реальних або уявних об'єктів знаками (надання імені), завдяки яким факт перетворюється на «подію» (навратив, історію). Помістивши модель такого суспільства у семіотичні рамки структурного перетину парадигми та синтагми Р. Якобсона [4], матимемо вертикальну вісь парадигми, що означає рух часу, діахронії, мовлення, переосмислений в темпоральній філософії Ж. Дельоза з його поняттям *ризому*, на символічній поверхні якої перебувають самодостатні знаки-грами, що породжують нові значення [2]. Постмодерна культура «універсальної світотворчої сили» знаків призводить до деформації сталого синтагмального простору за допомогою кореневої системи без стрижня, із множиною непередбачуваних, хаотичних переплетінь. Ризома функціонує в області чистої синтактики ланцюгу означників, коли втрачають значення прагматичні стосунки «відправник-споживач» і, тим більше, семантичні аспекти комунікації, пов'язані з погодженням смислу і буття. У такій нелінійній динаміці формується ідентичність *номада*, людини часу, або «повзучої ідентичності», що легко долає просторові межі, будучи здатним до швидкого перемикавання кодів, трансформації інформації з одного формату в інший.

Динаміку інформаційного суспільства можна розглянути в контексті ідей З.Баумана, через поняття «плинної сучасності», що означає гнучкість, орієнтацію на мінливість і короткочасність соціальних процесів. Плинність сучасного світу зумовлена тим, що події, які привертають увагу, швидко втрачають популярність, стаючи частиною минулого, яке лишає в сучасному свої сліди і одночасно спонукає до тотального забуття через змішування імен. У мережевій плинності суб'єкт не знаходить логічних операцій, адже все набуває форми нескінченної множинності без чіткої структури. У такому випадку свідомість піддається змінам на користь фрагментарності та поверховості уявних сценаріїв (інформаційного «шуму»). Одночасно «шум» приховує в собі глибоко інкорпоровані у нього ієрархічні структури (в сучасній теорії інформації – вертикальні хаби).

Влада в такому випадку постає в ролі «перверзивного Батька» (Ж. Лакан), вона знаходиться повсюди і ніде, на поверхні й одночасно в глибині, вона дає необмежену свободу і обмежує, не демонструє потреби в суб'єкті («байдужий Інший»), але при цьому контролює його. Це викликає добре досліджений в психіатрії шизофренічний ефект «Double Bind» (англ. «подвійного послання», Г. Бейтсон) – закону, що підтримується за рахунок ритуального самообмеження, або наказу, що за буквою тексту спонукає суб'єкта до насолоди, а за підтекстом – до обмеження насолоди (або навпаки). З. Бауман порівнює таке суспільство до літака без пілота, де нікому невідомі його цілі і напрям [1]. При неklasичній системі контролю центр тяжіння перейшов із майстерні художника до галерей, з суспільства театру до суспільства перформансу, яке змінило цензуру адміністративного табування на цензуру символічного капіталу.

Сучасні маркетингові практики передбачають використання так званих smart-технологій, що супроводжуються процесом «інтерактивності». Здається, що кіберпростір дозволяє більшості людей уникнути ролі пасивного глядача спектаклю, поставленого іншими, не тільки брати пасивну участь у виставі, а й встановлювати її правила. Людина вже не просто дивиться в екран, коли читає, а задіює все більше «креативності», наприклад, під час участі у дебатах віртуальних спільнот, вільного вибору електронних додатків та програм. За словами С. Жижека, такий процес цілком може доповнити його «темний двійник» – інтерпасивність [3]. Переносячи на Іншого свою активність, людина отримує пасивне задоволення через посередництво Іншого, а переносячи на Іншого свою пасивність, – стає невротично активною, але ця активність є obsesивною та пустою. Приклад інтерпасивності: реклама своїми лозунгами та візуальним супроводом пасивно насолоджується замість нас, а ми кидаємося в супермаркети, скуповуючи продукти в жадобі споживання. Приклад інтерактивності: постійне гортання стрічки новин, де цікавими для суб'єкта будуть лише короткі цитати або фото, а дійсно змістовні статті зберігаються і відкладаються на потім, перетворюють його на пасивного накопичувача.

Висновки. Один з варіантів аналізу динаміки суспільних процесів цифрової епохи можливий через семіотичний аналіз соціальних процесів співвідношення темпоральності та структури, власне динаміки та прихованої статичності, що її обмежує, суспільства ризику та суспільства контролю, безмежної свободи та одночасно неструктурованої цензури. Динамічні процеси спостерігаються в мережевій решітці ризому, з її хаотичністю та випадковістю взаємозв'язків, суб'єктом такого суспільства є номадична особистість, яка не закріплюється до однієї культури, здатна швидко перемикає культурні коди, що вказує на поверхневе ковзання символічним простором, а не на пошук глибин. «Плинна сучасність» демонструє, як за гнучкістю, нестабільністю та фрагментарністю криються вимоги універсального ринку ліберальної системи, тому кожна мережа приховує за собою ієрархічні структури. За допомогою цифрових медіа, електронних технологій у суб'єкта створюється враження інтерактивності, яка лише стимулює формально активну пасивність. Тож, така поверхнева динаміка хаотичних «атомів» створює помилкову ілюзію непіддатливості контролю над ними, що і провокує кризу сучасного суспільства і шляху думки.

Список використаної літератури:

1. Бауман З. Текущая современность / Зигмунт Бауман ; пер. с англ. Ю.В. Асочакова – СПб: Питер, 2008. – 240 с.
2. Делез Ж. Анти-Эдип: Капитализм и шизофрения / Жиль Делез, Феликс Гваттари ; пер. с франц. и послесл. Д. Кралечкина; науч. ред. В. Кузнецов. — Екатеринбург: У-Фактория, 2007. — 672 с.
3. Жижек С. Как наслаждаться посредством Другого. Культурная логика многонационального капитализма / Славой Жижек ; пер. с англ. А. Смирнова. - СПб.: Алетейя, 2019. - 104 с.
4. Якобсон Р.О. Избранные работы / Роман Осипович Якобсон. –М.: Прогресс, 1985. – 460 с.

*Халамейда Наталія Миколаївна,
Студентка II курсу,
Спеціальності «Культурологія»*

*Науковий керівник:
доктор філософських наук, професор
Добродум Ольга Вікторівна*

«Мистецтво в структурі культурологічного знання»

Роздуми про мистецтво увійшли в поле актуального культурологічного дискурсу як в академічній, так і в широкій аудиторії. Разом з тим, різні навчальні курси художньої культури стали важливою частиною ансамблю культурологічних дисциплін у школі. Необхідність розуміння місця і ролі мистецтва в контексті культури все частіше виступає як мета культурологічної та художньої освіти. Осмислення світу мистецтвом останнім часом набуло статусу культурології мистецтва. Культурологія мистецтва – це наука про мистецтво як складений елемент культури, специфіку його функціонування, його роль в житті суспільства.

Власне культурологія – це галузь знання, що виникла на стику філософії культури, соціології, психології, мистецтвознавства та історії культури. Важливим елементом культурології є художня культура, яка включає в свою структуру мистецтво, а значить, можна стверджувати, що воно впливає на формування культурологічного знання.

Зараз, коли культурологія набула рис наукової дисципліни, підвищується статус художньої культури суспільства і мистецтва як її найважливішого елемента. Це – важливий компонент духовного життя суспільства, без якого не може скластися внутрішній світ людини. Це – соціокультурне явище, що включає художньо-культурні знання, художні цінності, художню творчість, засоби поширення результатів художньої творчості та ін.

Художню культуру та її складовий елемент – мистецтво, формують епоха та її основний художній метод, які допомагають встановити в історії художньої діяльності не тільки етапи розвитку мистецтва, але і принципи художньої діяльності, що утворюють систему художньої мови конкретної епохи. Головними засобами формування художньої культури є естетичні ідеали, естетичні смаки, почуття і потреби людей.

Як уже підкреслювалось, особливе місце в художній культурі займає мистецтво як універсальний спосіб художнього освоєння людиною світу. Мистецтво є єдиним інструментом культури, за допомогою якого людина відтворює саму себе, в реальній цілісності свого унікального соціально-культурного існування і, тим самим розширює свій життєвий простір, доповнюючи свої реальний досвід ілюзорним досвідом життя в художній реальності.

«Текст» художньої культури, важливою частиною якого є мистецтво, містить у собі не стільки знання, скільки цінності, які концентруються навколо певного ідеалу. Цінності не можна раціонально вивчити – вони мають бути прийняті особистістю, пережиті нею в контексті власної біографії. В цьому плані і художня культура і мистецтво володіють величезним потенціалом. Їх «тексти» за допомогою культурної спадкоємності фіксують і зберігають мову нації. В ній зафіксовані ті категорії, ознаки, які вироблені суспільством для зведення в деяке ціле всіх знань і уявлень про світ на певному етапі його розвитку.

Мистецтво є концепт культури. Для Н. Конрада мистецтво – дзеркало, показник рівня розвитку всієї культури. М. Бахтін вважає, що культура надає мистецтву єдність, своєрідність і сенс. Автономія мистецтва обґрунтовується його причетністю до єдності культури. Це – особлива межа життєдіяльності людини, яка виділилася в самостійну

галузь тому, що інтенсивність його прояву не вкладається в рамки прикладних завдань і вимагає особливих законів свого розвитку і своєї мови. Мистецтво включає в себе творчі прояви людей і має розгалужену соціальну кореневу систему. У його пам'ятках сконцентрований духовно-творчий досвід людства протягом тисячоліть.

Отже, ядро художньої культури - мистецтво. Спільне, що зближує мистецтво з усіма іншими явищами культури, полягає насамперед у тому, що твори художньої творчості—це продукти, які створюються при певних суспільних умовах. Мистецтво і за походженням, і за своєю природою, і за функціями – явище соціального порядку. Секрет мистецтва – в його ідейно-естетичній сутності. Воно розкриває погляди суспільства. Мистецтво завжди переконує, орієнтує. Воно не може бути нейтральним до дійсності. За допомогою мистецтва людина стверджує себе. Воно формує душу, суспільно-естетичні ідеали, художні смаки. Не підлягає сумнів у практичне призначення мистецтва. Тільки на відміну від науки, яка створює «другу природу» навколо нас, мистецтво створює її всередині нас.

Список використаної літератури:

1. Мосолова, Л.М. Основы теории художественной культуры. - СПб., 2001.
2. Петрашкевич-Тихомирова, О.М. Культурология как теория культуры. - М., 2005.

*Щудло Юліанна Андріївна,
студентка I курсу магістратури,
Спеціальності «Культурологія»*

*Науковий керівник:
доктор культурології, професор
Більченко Євгенія Віталіївна*

«Бажання як символічний стан VS любов як розрив»

Актуальність аналізу бажання як символічного стану ефективно розкривається у контексті теологічної опозиції «евдемонічна культура – сотеріологічна культура», де кінцевий стан реалізації бажання – щастя – розглядається протилежним чином: у контексті евдемонії щастя є станом тривання бажання, що не може бути задоволене і перетворюється на фантазм, подібний до холодної кока-коли у пустелі (С. Жижек) [2], а у контексті сотеріології щастя постає як звільнення від бажань, пов'язаних з об'єктами суспільства споживання, і реалізація людиною своєї самості як сакральної сутності («межовий інтерес» у П. Тілліха [7]). Межовий інтерес як вияв мужності утвердження буття і одночасно стан любові до Іншого у клінічному лаканізмі (і ще більше – в його постмодерних версіях) тлумачиться як бажання панівного трансцендентного означника (цілісного Іншого як «фалосу»), що призводить до маніпулятивних відносин.

Так, дійсно, у своїх семінарах Ж. Лакан надавав визначення Речі як Реального («la chose\ das Ding») – тремтливої матерії життя, об'єкту фундаментальної пристрасті суб'єкта, яка, трансформуючись у потяг до «petit a» (Уявного), структурується навколо цього ідеального фалосу, все більше завойовуючи собі місце під сонцем Символічного. Але, з іншого боку, Ж. Лакан, подібно до Будди у стані «золотого мовчання», відмовлявся описувати Реальне, давши, тим самим, привід для наповнення його або порожнечею, або священним, або суб'єктом як надлишком і нестачею. За Ж. Лаканом, насамперед зрозуміти, що перед нами – Річ, ми можемо з неможливості її уявити: тут ми маємо певну схожість з кантівською "річчю у собі", а саме у семінарі «Етика психоаналізу» [4] він мав припущення, що мистецтво завжди виникає навколо своєї осьової порожнечі, неможливої-реальної Речі, як щось над-жахливе, буремне, лякаюче, що унеможлиблює його дійсно

продовжувати. Локалізація Речі – сакральна зона, мінімізована відстань між Символічним та Реальним, наше синхронізуюче прагнення одразу свідомо-несвідомого перекодування, самозахисна реакція, аби не захлинутися собою як безоднею (кастрацією). Зрештою, необхідна сепарація від себе справжнього/істинного/реального та своїх нестримних, патогенних дій. Досягнення як таке неможливе без втрати своєї особистості, еквівалент якої визначається внутрішньою жертвою. Звідси – відчайдушне порочне коло покаяння та знецінення покаяння, яке буде неодмінно повторюватися, вторгаючись в екзистенційну діру, яку кожен заповнює, як може.

Акт мистецтва є тією точкою, де відбувається розрив із Символічним, дозволяючи такими актами вважати також: наукове відкриття (не плутати з «прогресом»), страждання любові (не плутати з «любовним стражданням»), політичну революцію (не плутати з «революцією-спектаклем») та інші духовні ситуації (істини-події), які виникають лише там, де людина знаходиться у пограничній ситуації (екзистенції за К. Ясперсом [8], розриві за А. Бадью [1]). Кастрація творчості Ж. Лакана лише до Символічного позбавляє його вчення цілісності, приховуючи за невинною грою в означники тиск глобалістичної влади суспільства welfare, танатологічні фантазми якого ілюстративно закодовані у кінописемі Д. Лінча («Синій оксамит») у вигляді червоних тюльпанів на газонах. У психоаналізі (М. Долар, Ж.А. Мілер, А. Бадью), де фрейдомарксизм поєднується з апофатичною радикалізацією теологічного дискурсу, любов як зустріч Іншого у його травмі і проникності означає розмикання, вихід за межі Символічного, розрив ланцюгу означників і прорив у Реальне («розшивання») шляхом звільнення людини від знакових структур. Відданість любові є одночасно детермінованою і не детермінованою соціально-історичними традиціями. Теза А. Бадью про вірність розриву, яка не вимагає логічних доказів і чудес, тобто ніяк не детермінована правилами тотальності, перегукується з міркуваннями Ф.М. Достоєвського про віру в Христа незалежно від того, чи є з Ним істина [6], – твердження, втілене в юродстві Мишкіна, яке означає вихід суб'єкта з логіки означення, велику відмову, кенозис.

О. Мень пише про екзистенціаліста С. Кьєркегора, який вбачав у промовах Іова більше мудрості за усі труди Гегеля [5], протиставляючи інтуїтивне осягнення Божественного одкровення/волі/Реального/любові раціональній фаустівській філософії. Історія Іова постає спростуванням апріорного єврейського знання про взаємозв'язок евдемонічної заможності суб'єкта та його сотеріологічних чеснот, страждання та означників. Вкрай тяжко свідомості, обтяженій раціональним мисленням, відважитись на відмову від прагматики добра, доцільності страждання, взаємозв'язку між моральністю та наявністю компенсаторної винагороди за неї. З цього випливає припущення про абсурдність альтруїстичного страждання. А. Камю відстоює абсурд як вияв великої відмови від раціоналістичної телеології: «Сізіф вчить найвищій вірності, яка відкидає богів та рухає камені... Однієї боротьби за вершину достатньо, щоб заповнити серце людини. Сізіфа слід представляти собі щасливим...» [3].

Слід згадати також постать Івана з «Братів Карамазових», який здійснює цветаєвський жест повернення «квитка Богу», уособлюючи безневинне страждання, співзвучне страждання хворого на чуму хлопчика з однойменного роману А. Камю. Таке страждання є *кєнотичним розривом*, який спростовує теодіцею Г. Лейбніца і гносеологію Епікура, які начебто дискредитують любов через постановку питання про відповідальність Бога за дитячі сльози. Якщо існує страждання, воно має бути компенсаторним (за щось) або компенсованим (заради чогось), що обмежує любов виключно символічним дискурсом «нестача – бажання – страждання – означник»), перетворюючи цей стан на уявний фантазматичний сценарій. У показовому щодо істини розриву оповіданні Ф. Достоєвського «Хлопчик у Христа на ялинці» у повній мірі розкривається щастя страждання як виправдання сумнівом, *чуда від віри, а не віри від чуда*. Стратегія ініціювання суб'єктом «безмістовного» страждання («Вірую, тому що абсурдно» в афоризмі, приписаному Квінту Тертуліану), – це ризиковане заняття, проте воно може

призвести до відновлення автентичності суб'єкта, екзистенційної вмотивованості, самості, повноти існування, яке, за К. Ясперсом, «не замикається» [8], тобто не обмежується бажанням як символічним станом.

Список використаної літератури:

1. Бадью А. Апостол Павел. Обоснование универсализма. - М.; СПб.: Московский философский фонд. Университетская книга, 1999.- 94 с.
2. Жижек С. Добро пожаловать в пустыню Реального. – М.: Фонд «Прагматика культуры», 2002. — 160 с.
3. Камю А. Миф о Сизифе. Бунтарь. – М.: Попурри, 2000 – 544 с.
4. Лакан Ж. Семинары. Книга 7. Этика психоанализа. - М.: Издательство "Гнозис", Издательство "Логос". 2006. - 416 с.
5. Мень А.В. История религии. Кн. 1-я. В поисках Пути, Истины и Жизни. – М.: Форум – ИНФРА, 1997. – 216 с.
6. Померанц Г. Открытость бездне. Встречи с Достоевским. – Режим доступа до ресурсу: <http://maxima-library.org/izbrannoe/b/244310?format=read#ctrlpanelcontainer>
7. Тиллих П. Избранное: Теология культуры. – М.: Юрист, 1995. – 479 с.
8. Ясперс К. Смысл и предназначение истории. – М. : Республика, 1994. – 527 с.

*Чанкіна Вікторія Андріївна,
Студентка I курсу,
Спеціальності «Культурологія»*

*Науковий керівник:
Доктор філос. наук, професор
Меднікова Галина Сергіївна*

« Брюгге - центр духовної культури 15 століття »

Актуальність моєї теми полягає у тому, що незважаючи на великий проміжок часу Брюгге зберіг свою історію і величність. У той час як інші міста активно розвивалися, забудовувалися і перебудовувалися, Брюгге не мав на це просто-напросто коштів. Так бідність стала причиною збереження старої історичної забудови. Саме через це вся духовна культура того часу збереглася і дає нам змогу насолоджуватися цим і досьогодні.

У Нідерландах, як і в інших країнах, зародження ренесансного світосприйняття було найтіснішим чином пов'язано з ростом міст, розвитком виробництва і торгівлі. Основним центром міжнародної торгівлі був старовинний Брюгге, так само Гент, Антверпен, Брюссель. Брюгге в XV столітті став найбільшим культурним центром завдяки аристократичному двору бургундської династії. Вони підтримували митців, робили багато заказів. При дворі бургундських герцогів Філіпа Сміливого і його сина Іоанна Безстрашного працювали художників фламандської школи, таких як брати ван Ейки і Мемлинг. Брюгге - це саме те місто, яке збереглося до нашого часу найкраще серед інших міст і завдяки йому ми можемо спостерігати за естетикою та культурою того часу. В епоху середньовіччя Нідерланди створили саме ту культуру, яка була набагато краще ніж культура Франції або Німеччини того часу. Зв'язок ренесансного мистецтва в Нідерландах із середньовічними традиціями знаходить своє чітке вираження навіть у такій галузі, як суспільне становище художника і його самосвідомість. У формуванні ренесансного мистецтва в Нідерландах набагато більше значення, ніж в Італії, мали

релігійні риси у свідомості людей. Але більш важливим аспектом у розвитку ренесансної культури був перш за все інтерес до духовної сфери людини, увага до світу його почуттів і переживань. Ранні фламандські художники старанно зображали тривимірний простір, створюючи ілюзію реальності. Пейзаж перестав грати роль схематичного фону, а, як невід'ємна частина Всесвіту, став одним з важливих компонентів композиції. Релігійна сцена, розміщена в звичну для людини XV століття обстановку, ставала таким чином більш зрозумілою і близькою. Другий найважливіший аспект живопису ранніх фламандців - прихований символізм. У майстрів XV століття все без винятку зображають предмети, які несуть в собі приховані смисли, а весь представлений світ відображає божественну сутність. Тому їх картини в прямому сенсі слова потрібно читати як богословський трактат. Вони являють собою «текст» з цілком конкретним духовним посланням. З'єднання земного і духовного, реальності і символу є найважливішою особливістю живопису ранніх фламандців. В основу нового стилю лягла нова живописна техніка олійними фарбами. Фламандці не були, звичайно, першовідкривачами техніки олійного живопису, і Ян ван Ейк, іменованій як Іоанн з Брюгге удосконалив її. Наступний художник, якому я хочу надати увагу це Ганс Мемлінг "німецьке чудо з Брюгге". В його картинах, незважаючи на вагомий вплив Рогіра Ван Дер Вейдена, чітко присутня його манера письма. Мемлінг написав чимало портретів. Здебільшого це зображення брюггських городян, люди різні, але всі вони чесні і в кожному відчувається духовна глибина. Однією з найбільш відомих його робіт є триптих "Страшний суд". У цьому шедеврї з'явилися характерні риси північноєвропейської живопису такі як: монументалізм, символізм і увага до деталей. Тема картини цілком середньовічна, але ставлення до людини вже гуманістичне. Показуючи повалення грішників в пекло, він співчутливо передає приреченість, жах і біль. А сцени раю можна назвати вершиною майстерності Мемлінга, в них він досягає особливої духовної висоти.

Підбиваючи підсумки всьому сказаному, важливо підкреслити, що люди вийшли з середньовіччя, високий ідеал гуманізму осяяв їх духовне життя, але вони ще новачки в вільнотстві. А чудове місто Брюгге й до сьогодні зберіг своє культурне очарування. Музеї, архітектура, скарби монастирів, затишна, комфортна атмосфера міста до сьогодні приваблює кожного, хто хоче доторкнутися до духовних джерел європейської культури. Недарма Макдонах – один з найкращих сценаристів сучасності - головного героя свого фільму «Залягти на дно в Брюгге» відправляє перед смертю саме у це місто. Якщо ви хочете відчути себе людиною Середньовіччя, то більш точного міста ніж Брюгге ви навряд чи знайдете. Це місто не просто старовинне - його центр дбайливо зберіг всі особливості місцевої середньовічної архітектури. У Брюгге збереглися унікальні пам'ятки. Наприклад, мармурова статуя Богоматері з немовлям Христом роботи Мікеланджело, аналогів якої немає ніде, крім Італії. А ще бронзові гробниці Карла Сміливого і його дочки, приголомшливої краси церкви, включаючи пам'ятники в стилі «полум'яної готики», численні історичні будівлі, ефектні канали та багато іншого.

Список використаної літератури:

1. Ирина Языкова. Ханс Мемлинг. Человек молящийся // <https://reshenie.vcc.ru/magazine/issues/a442014/view/article/382971>
2. **Брюгге - город всемирного наследия** // visitflanders.com/ru/destinations/bruges/index.jsp

*Чавага Лілія Геннадіївна,
студентка I курсу магістратури,
спеціальності «Прикладна культурологія»*

*Науковий керівник:
доктор філос. наук, професор
Меднікова Галина Сергіївна*

«Колаж як рефлексивний тип мислення»

Спонтанний, несерйозний, особистий, колаж ідеально вписується в наш сучасний світ, ніж будь-яка інша художня техніка. Колаж увійшов у суть сучасної свідомості, світовідчуття, як спосіб «поглинання» та критичного осмислення інформації, став візуалізацією рефлексорного типу мислення.

Протягом століття колаж знайшов самостійну художню мову, що володіє здатністю до саморозвитку. Оскільки матеріали для колажу варіюються від інших художніх творів та стилів до образів поп-культури та еротики, ця сировина відображає колективну візуальну пам'ять людства. Колажне мислення - це своєрідна стратегія адаптації до швидкозмінності світу, це спроба подолати прихований страх перед заново відкритої хаотичністю і складністю світу. Колажне мислення унікальне тим, що здатне в найкоротші час створити цілісний образ і розщепити ціле на крупичі, поєднати непоєднуване, бачити сенс і глибину в простому. (2) Завдяки широкому спектру застосування колажу та невимушеності цей прийом стає таким цікавим як для художника, так і для аудиторії. Тож не дивно, що навколо сучасного колажу за останні кілька років склалася жвава сцена. Все більше і більше сучасних художників зараз застосовують цей стиль, використовуючи як сучасні технології так і аналогові методи. Їх творчість усуває історичний розрив між класичними піонерами техніки з 1920-х та сьогодишнім метрами сучасного колажу (1).

Зміни в культурі і світогляді в ХХ столітті потягли за собою потужні зрушення в мистецтві. Тип мислення і сприйняття навколишньої дійсності впливає на спосіб її відображення в художній культурі, і, відповідно, на спосіб побудови творів мистецтва. Сучасне мистецтво - це відображення мислення художника, гра розуму. Це спроба розібратися з пізнанням світу за допомогою мистецтва. У своїх роботах художники переймаються проблемами мислення, сприйняття реальності, світогляду, свідомості і підсвідомості і т.д. і вирішують їх за допомогою художніх засобів, нових технік, таких як колаж. І ці засоби мають велике значення не самі по собі - найважливішим стає їх здатність впливати на глядача: митці ХХ століття прагнули змінити логіку сприйняття глядача, переключити і змінити його стиль мислення. Мистецтво тепер вимагає дуже серйозної інтелектуальної роботи, як художника, так і глядача. Так як сприйняття - це активне вилучення знань і конструювання світу, то кожна людина конструює свою інтерпретацію реальності. Реальність не є об'єктивною, вона індивідуальна. Художники авангарду вперше це осмислили і проблематизували. Твір більше не є самодостатнім і автономним, самоціллю. Тепер він розглядається як засіб досягнення певного внутрішнього досвіду, як художника, так і глядача.(3) Тут є й інший важливий аспект. На сьогодишній день доведено, що навчання і інша інтелектуальна діяльність змінює мозок (збільшує кількість нейронної мережі, нервових волокон і т.д.). І мозок влаштований так, що людина може розпізнати та ідентифікувати тільки те, що він знає. Коли в авангарді художники відмовляються від наслідування реальності, глядач постійно стикається з тим, що йому невідомо і що він ніколи не бачив, і це ставить його в глухий кут, він не може вбудувати це в колишню систему, однак він це бачить. Це вимагає інтелектуальної роботи - спроба обробити, класифікувати і зрозуміти нове. А значить, навіть з точки зору фізіології, автоматично колишня система розширюється, видозмінюється, доповнюється.

Таким чином, сучасне мистецтво дуже серйозно працює над мисленням, свідомістю, використовуючи різноманітні художні техніки в тому числі колаж.

Сам принцип колажу - можливість поєднання «всього з усім» -метафоричний. Колаж прагне до нескінченності: він не претендує на роль закінченого твору, зводячи творчість до процесу встановлення зв'язків між зображенням і переходом сприйняття глядача на рівень узагальнення. Безліч зображень-знаків об'єднуються одним - єдиною точкою зору художника чи глядача. Колаж дає художникам більше місця, щоб поставити на розгляд різноманітні художні позиції. Завдяки розрізам, натисканням миші чи вклеюванню колаж надає неможливу відчутну форму – водночас змушуючи нас до рефлексії. У візуальному протистоянні дійсності в нашу цифрову еру, яка вже зробила географічні, часові та художні межі застарілими, колаж може стати визначенням епохи постмодерну. (1)

Модерністський підхід колажування слідує принципу машинерії, зруйнувати цілісну картину традиційного зорового сприйняття, розщепити її на окремі фрагменти, потім зібрати ціле з різнорідних деталей. Постмодерністський колаж діє протилежним способом - він націлений з фрагментів зібрати нехай мозаїчне, але єдине ціле. Постмодерністський підхід робить акцент на взаємозв'язку фрагментів, пошуку візуальної рими, мета постмодерністського колажу – створити вільний простір міркувань і інтерпретацій. Колаж в постмодернізмі «ситуація випадкової гри, коли предмет береться живим, без зміни». Але обидва підходи (модернізм і постмодернізм) шляхом каламбуру і гри протистоять логічному і раціональному з метою затвердити метафоричну життєвість речі, можливість речі мати безліч тлумачень. Метод колажу в модернізмі є спосіб організації внутрішнього простору твору. У постмодернізмі колаж - метод організації ще й простору зовнішнього, спосіб діалогу з глядачем.

Список використаних джерел:

1. Dennis Busch «The age of collage, contemporary collage in modern art», 2013
2. Ануфриева А.В. Проявление коллажного мышления в изобразительном искусстве: от модернизма к постмодернизму
3. Бобринская Е. А. Русский авангард: границы искусства. М., 2006.

*Топало Микола Олександрович,
студент IV курсу,
Спеціальності «Культурологія»*

*Науковий керівник:
доктор культурології, професор
Більченко Євгенія Віталіївна*

«Глітч-арт як апропріація спротиву»

У пропонованій розвідці ми маємо на меті показати механізми самовідтворення соціальної системи крізь призму семіотики дигітальної культури, технології якої схильні до апропріації замикань у власному розвитку задля підтримки інерції своєї роботи. Глітч (англ. Glitch) – тимчасовий збій в роботі системи, котрий часто усуває сам себе. Тобто, функціонування програми порушене, *але* не зупинене. Глітч – це спроба машини продовжити роботу, переступивши через помилку. Результатом такої легітимації збою є глітч-арт – мистецтво, виразними засобами якого є різні цифрові й аналогові помилки («глітчі»). Якщо розглядати глітч в рамках модерних теорій про протиставлення пасивності глядача та активності художнього твору, сприйняття глітча стає травматичним досвідом для аудиторії. Виходячи з таких розмірковувань, глітч стає інтерпасивною

формою мистецтва, котра вказує на залежність соціуму від цифрових технологій, їх матеріальність та комерціалізованість, їх здатність перебирати на себе глядацьку пасивність, залишаючи споживача формально активним.

Важливо розрізняти «чистий глітч» («білий», «дикий», «справжній») та «брудний глітч» («чорний», «домашній»). «Білий глітч» несе у собі критичний потенціал. «Білим глітчем» називають помилки, що або виникли випадково, як стихійні мему, або були створені художниками виключно в якості критики суспільства цифрового капіталізму. Саме критична інтенція і піддається номінації, оскільки являє собою розрив ланцюгу означників, вакуум у символічній структурі. «Чорним глітчем» називають ті помилки, котрі втратили свій критичний потенціал та перетворилися на пусту та «безпечну» форму. «Чорний глітч» є імітацією «справжнього глітча», часто завдяки використанню спеціального програмного забезпечення, котре дає вигляд збою, в обхід процесу його створення. Також «чорним глітчем» називають відтворення результатів вже існуючих робіт жанру глітч-арт.

Описуючи цифрові технології як семіотичну систему, М. Бетанкурт вказує на присутність двох рівнів коду будь-якого цифрового об'єкту: код, котрий зчитує машина (бінарний), та код, котрий зчитує людина [2]. Фундаментальну різницю між ними можна зрозуміти як проблему співвідношення Уявного (людська свідомість) та Символічного (цифрова мова машини як відображення позасвідомого). Якщо людина та цифрові об'єкти зчитують різні коди, то логічно, що і оперують вони на різних рівнях. Тут можна застосувати закон нерівномірного розвитку структури «зсередини назовні» (М. Маклюен) [1], коли ідеологічна надбудова (Уявне) «не встигає» за змінами базису психічної економіки (Символічного Реального). Так, нові медіа за виглядом завжди наслідують старі, технології розвивається, а «суперструктура» (свідомість, Уявне) залишається тією ж. Інфраструктура «підтягує» за собою «суперструктуру»: новітні цифрові технології із засобу перетворюються на детермінанту свідомості людини. І це несе за собою наслідки у вигляді дигітального контролю.

Одночасно людина продовжує ідентифікувати віртуальне з ілюзорним, покладаючись на звичну ліберальну тезу про те, що про цифрові технології – покірні, надійні, ефективні та безвідмовні. Коли суб'єкт зустрічається з глітчем, відбувається конфлікт цих структур. Людина відчуває базовий страх, викликаний зіткненням з виворотом машини, невидимою загрозою, яка руйнує міф про слухняність. «Дикий глітч» є тим «миготінням» в системі, через яке «Реальне у віртуальному» (С. Жижек) [3] «проривається» в простір людської свідомості, завдаючи травми. Дана травма пов'язана з нездатністю людини зчитувати код для неї *не призначений*, машинний (цифровий) код, у якому смутно вловлюється безодня. Як ми знаємо з психоаналізу, людина не здатна зустрітися віч-на-віч з травмою. Вона нажахана непізнаним і «зшивається», щоб захиститися від травматичного досвіду зустрічі з Реальним.

Намагаючись подолати страх, свідомість починає працювати у звичному механізмі сигніфікації, надання імені невідомому: Реальне уявляється через образ чогось дивного, асоційованого з непевним «шумом» («noise»), схожим на гуркіт поліцейської машини в нарративі марення героя фільму Д. Лінча «Шосе в нікуди». Маємо типовий ефект гіперреалізму симуляції, або естетизації катастрофи, коли Реальне починає грати Роль Уявного, зазнавши перекодування у Символічному. Як тільки «шум» можна назвати, зазвичай на честь помилки в коді котра його викликала, він перестає бути невідомим та небезпечним. Естетичне поєднується із заспокійливим гумором у гібридний сценарій. Аналогічно до цього: як тільки ліві опозиційні рухи можна назвати «новими лівими» (постмодерністами), вони втрачають напругу, будучи вписаними в глобальну матрицю.

Нове гібридне сприйняття глітчу затирає та пом'якшує його критичний потенціал як катастрофи. Відомий у народі «синій екран смерті» (сама назва несе у собі подвійний код смішного піднесеного) – це помилка у роботі цифрової техніки (ПК), через яку вона «вилітає» чи «зависає». На рівні самої машини нічого страшного не відбулося – її легко

може відремонтувати. Але людина, котра є дилетантом у цій сфері, буде здивована та налякана тим, що машина «не слухається», тобто працює не так, як вона уявляє. Намагаючись врятуватися від жаху/подиву/катастрофи/травми, людина шукає в цьому травматичному досвіді щось смішне або естетичне, тим самим зміщаючи акцент з проблеми та роблячи її не «загрозливою». Дигітальна система відновлюється, обігруючи власні збої, як відкриті шви («ключі»), або «підкинуті секрети влади» [4], і забезпечуючи тим самим свою подальшу роботу у якості гегемонії.

Таким чином, глітч-арт з його «чорним глітчем» є успішною спробою легітимації травматичного досвіду, його пом'якшення. «Білий глітч» з його критичним потенціалом губиться у потоці пустих естетичних форм («чорних глітчів»), котрі позбавляють напрям глітч-арту його можливості чинити спротив сучасному суспільству. Надмірна захопленість деяких художників формою глітч-арту та методами отримання нових естетичних ефектів, нейтралізує критичний потенціал їх робіт та дискредитує напрям у цілому.

Список використаної літератури:

1. McLuhan M. The Medium is the Massage / Marshall McLuhan [Електронний ресурс]. – Режим доступу до ресурсу: <http://www.mcluhan.ru/the-medium-is-the-massage/>
2. Бетанкорт М. Critical Glitches and Glitch Art / Бетанкорт Майкл [Електронний ресурс]. – Режим доступу до ресурсу: <http://www.hz-journal.org/n19/betancourt.html#noteup12>
3. Жижек С. Реальность віртуального / Славой Жижек [Електронний ресурс]. – Режим доступу до ресурсу: <http://cinematext.ru/movie/slavoj-zhizhek-realnost-virtualnogo-slavoj-zizek-the-reality-of-the-virtual-2004/>
4. Жижек С. Власть и цинизм / Славой Жижек. – СПб: Инапресс, 1998 [Електронний ресурс]. – Режим доступу до ресурсу: <http://www.novsu.ru/npe/files/um/1412/bg/shell/arh/istoch/Жижек%20С.%20Власть%20и%20цинизм.htm>

*Косаренко Анна Ігорівна,
студентка IV курсу,
Спеціальності «Культурологія»*

*Науковий керівник:
кандидат історичних наук, доцент
Гурова Інна Володимирівна*

«Культурна спадщина Чернігівщини: сучасний стан та проблема збереження»

Актуальність теми обумовлюється тим, що в умовах розбудови і змінах в незалежній Українській державі відбулося пробудження процесу національної самосвідомості. Багатоміліардна культура українського народу залишила і продовжує залишати на майбутнє різні об'єкти культурної спадщини, серед яких Чернігівська область, яка є хранителькою духовної та матеріальної неповторної культури і виконує важливу соціальну роль в пізнанні минулого життя народу. Чернігівщина сповнена шедеврів і пам'яток культури, на які не можливо не звернути увагу в культурному просторі нашої країни. Чернігівщина є однією із скарбниць України, адже володіє унікальними культурно – історичними та неповторними рекреаційними ресурсами, що дає можливість розвитку культури, тому важливим є також здійснити критичний аналіз міста Седнева та Батурина, як частини культурного простору України і побачити чим вони відрізняються та як впливають на культурну ідентичність.

Чому Чернігівська область? Чернігівщина сповнена містичною, історичною, пізнавальною, на будь який смак спадщиною. Багато релігійних споруд X – XIII століття, є навіть такі ранні церкви, що зберегли свій візантійський архітектурний стиль, а на півночі України лежить місто легенд – сам Чернігів, який сприймається як музей просто неба, ніж просто старе місто. Його історія, як і більшості стародавніх міст, окута легендами, гіпотезами та казковими переказами і містить яскраво виражену культурну спадщину, яка повністю відображає культуру Чернігівщини. Взагалі Чернігівський край відомий великою кількістю унікальних культурних пам'яток історії та архітектури Козацької доби. Це свідчить про важливу роль і місце Чернігівщини у формуванні Київської Русі та Української держави.

Культурна спадщина – культурні цінності, які успадковані сучасниками від попередніх поколінь. За кількістю пам'яток культурної спадщини Чернігівщина входить у першу десятку областей України. Це єдина область України, в якій збереглася третина архітектурних пам'яток давньоруської доби. Більшість із них знаходиться в Чернігові. 14 населених пунктів області включено до Списку історичних населених місць України (Чернігів, Новгород – Сіверський, Батурич, Ніжин, Прилуки, Козелець, Остер, Седнів та ін). Чернігівщина займає провідне місце в Україні за кількістю пам'яток культурної спадщини (більше 9 тисяч пам'яток, з них – 1881 національного значення) [2].

Седнів – селище, яке цікаве тим, що є краєм натхнення для багатьох українських митців, таких як Леонід Глібов, Тарас Шевченко та інші. Це містечко з майже тисячолітньою історією, а тому багате на цікаві місця, які нині є культурною спадщиною Чернігівщини. Седнів є неповторною перлиною Чернігівщини, проте окрім довголітньої історії та культурних об'єктів спадщини, майже нічого не лишилось. Культурні цінності були пограбовані, а територія занепадає, адже немає заходів щодо збереження спадщини.

Порівняно з містом Седнів, Батурич розквітає. Це місто Чернігівської області розташоване на річці Сейм, яке відіграло важливу роль в історії України. Батурич – це Гетьманська столиця і найяскравіша пам'ятка козацької доби, оскільки досить довго це місто було резиденцією гетьманів Лівобережної України, зокрема Івана Мазепи, Пилипа Орлика і Кирила Розумовського. Центральним об'єктом культурної спадщини Чернігівщини є триповерховий палац останнього гетьмана України Кирила Розумовського, який був побудований у 1799 – 1803 роках, також є досить відомий «Кочубеївський парк» – унікальна пам'ятка садово-паркового мистецтва XVII ст., а будинок Кочубея, побудований в другій половині XVII століття, також зберігся до наших днів. На території Гетьманської столиці є Воскресенська церква, яка була побудована у 1803 році одночасно з палацом Розумовського. Цитадель Батуричської фортеці, та ще за часів, коли Батурич був столицею гетьманщини, релігійним центром всієї лівобережної України був Микола – Крупицький жіночий монастир, історія якого сягає ще домонгольського періоду, і це все не може не вражати [1].

З сказаного ми можемо зробити висновок, що сучасний стан спадщини міста Батуричу в багато разів кращий за стан спадщини міста Седнева. Тому ми вважаємо надзвичайно важливим в цій праці розглянути всі фактори, які впливають на збереження культурної спадщини Чернігівщини і висунути свої ідеї задля розквіту культурного простору території.

Список використаної літератури:

- 1.Павленко С. О. Загибель Батурича / С. О. Павленко; Вид. дім. «Києво – Могилянська академія». – Київ: Укр. вид. спілка, 2007. – 267 с.
- 2.Скарбниця української культури: зб. наук. праць – вип. 7 / «Черн. іст. музей ім. В. В. Тарновського», «Черн. відділ. інституту укр. археографії та джерелознавства ім. М. С. Грушевського» [редкол.: О. Б. Коваленко та ін.]. – Чернігів, 2006. – 212 с.

*Широкопояс Яна Юрїївна,
Студентка IV курсу,
Спеціальності «Культурологія»*

*Науковий керівник:
кандидат історичних наук, доцент
Гурова Інна Володимирівна*

«Мода як феномен популярної культури»

Нині у культурологічному науковому просторі все більше уваги приділяється дослідженню феномену під назвою «популярна культура». Сучасна людина постійно знаходиться у оточенні речей, що продукуються популярною культурою. Такі феномени, як шопінг, глянцеві журнали, гаджети, мода, реклама, ТВ-шоу та інше, являють собою різновиди популярної культури.

Популярна культура є феноменом культури, що доступна для розуміння представників усіх соціальних прошарків і груп населення. Вона отримала широке розповсюдження в суспільстві, в тому числі і в молодіжному середовищі. Популярній культурі притаманна опора на загальноприйняте в соціальному та естетичному сенсі, вона апелює до повсякденної свідомості, для її засвоєння не потрібно спеціальних знань і навичок. Головним критерієм популярної культури є те, що вона продукується звичайними пересічними людьми і є їхнім виявом креативності та культурної самореалізації. У сучасному, інформаційно-глобалізованому світі, кожен індивід не просто є наратором по відношенню до культурного смислотворення, а є ще і продуцентом культурних смислів.

У контексті дослідження популярної культури, має місце концепт під назвою «культурні практики». Це поняття досить нещодавно увійшло у культурологічний дискурс і ще не має остаточного визначення. Проте, слід зазначити, що у широкому значенні під словосполученням «культурні практики» розуміється певний творчий вияв особистості, задля продукування культурних сенсів, або, як зазначає дослідник В. Большаков: «як реалізацію культури у її безпосередній дієвості». Такі культурні практики як реклама, шопінг, футбол, блогінг та ін, пов'язані з повсякденним буттям людини і на думку культуролога Г. Меднікової, є світом «комфортного, зрозумілого у своїх межах, існування, і саме в ньому відбувається сенсотворення, а не у сфері «високої культури», що працює з ідеалами, високими Істинами, Абсолютом» [2].

Мода як культурна практика включає в себе такі феномени, як модні покази, модне блогерство, модні ТВ-шоу та стрітстайл хроніки. Телевізійні шоу «Модний вирок» та «Богиня шопінгу» пертворюють звичайні повсякденні заняття, такі як похід по магазинах, вибір одягу для певних випадків та переодягання на феєричне дійство, що підносить буденні речі у світ культури, для глядачів це по справжньому «особистий» досвід, адже потрапити на такі шоу може будь-хто. Саме факт того, що перевтілення на екрані відбуваються зі звичайними людьми, а не зірками робить цей досвід особистим, власним, зрозумілим, адже до аудиторії ближче дівчина з сусіднього під'їзду, аніж світська левиця.

Але найвищим проявом моди як складової популярної культури є модне блогерство та стрітстайл. Саме ці феномени у повній мірі розкривають особистісний креативний потенціал як споживачів, так і контент мейкерів. Доказом цього можуть слугувати різні челенжі у соцмережах, як, наприклад, #гасамаясумкаreserved, коли стилістка та блогерка Маргарита Мурадова показала у своєму сторіс ідеальну сумку-шопер зі звичайного масмаркету. Одразу ж модниці почали бігати містом та просторами інтернету, аби купити сумку, і виставити з нею образ на своїй сторінці у соцмережі. Або ж флешмоб, який запустила дизайнерка Катя Сільченко. У своєму інстаграмі дівчина показала, що для того, щоб одягатися модно, не потрібно витратити купу грошей. Катя підхопила тренд на

велосипедки, що тільки починав зароджуватися, і у своєму інстаграмі продемонструвала, як із звичайних шкіні-джинсів зробити трендові велосипедки. Сотні дівчат обрізали свої джинси і викладали це в мережу.

У час інформативного суспільства та відкритого інтернету легше обмінюватися досвідом, адже кожен може стати зіркою інтернету, блогером, чи ведучим власного каналу на ютубі. Саме інтернет і можливість завдяки ньому кожній людині продукувати свій контент і обмінюватися ним заклав початки такого феномену, як «популярна культура» [1].

Аналіз досліджень сучасної популярної культури дозволяє говорити про розмивання меж між виробництвом і споживанням, грою і роботою, вільним часом і працею, творчістю і рутинною повсякденністю.

Список використаної літератури:

1. Пряничникова Н.В., Сидоренко В.Ф. Влияние интернет-культуры на современные принты в одежде/ Выпуск № 7(61) Июль 2017, ИСКУССТВОВЕДЕНИЕ// Электронный документ. Режим доступа: <https://research-journal.org/art/vliyanie-internet-kultury-na-sovremennye-printy-v-odezhde/>

2. Меднікова Г.С. Концепт «культурні практики» та його роль у трансформації сучасної культури// Науковий часопис Національного педагогічного університету імені М.П. Драгоманова. Серія 7. Релігієзнавство. Культурологія. Філософія: [зб. наукових праць] / ред. рада: В. П. Андрущенко (голова). – К.: Видавництво НПУ імені М. П. Драгоманова, 2017. – Вип. 37 (50). [Електронний ресурс]. – Режим доступу: <http://enpuir.npu.edu.ua/bitstream/123456789/18161/1/Mednikova.pdf>

***Мельник Анастасія Романівна,
студентка I курсу,
спеціальність «Соціальна робота»***

***Науковий керівник:
кандидат філософських наук, доцент
Шкіль Людмила Леонідівна***

«Роль діячів української діаспори у збереженні української культури»

Українська діаспора - це сукупність громадян України, які проживають за межами Батьківщини. Але, попри проживання за кордоном, народ намагається не забувати про свою мову, традиції та звичаї. Активізацією еміграцій в історії нашої культури є переважно у ХХ ст. Є велика кількість членів української діаспори, які різними способами змогли збагатити культуру та поширити її на великий загал, тому зараз я наведу лиш малий відсоток від них.

Олександр Кошиця – композитор, хормейстер, за сумісництвом «батько» українського співу в Америці не дарма казав: «На мою долю випала честь показати всьому світові душу нашого народу» [1, с. 30]. Він жваво пропагував нашу культуру за кордоном та ознайомив Америку з мистецтвом українського хорового співу.

Олександр Архипенко (основоположник культури модернізму) виготовив скульптури таких видатних українських осіб, як князь Володимир Великий, Іван Франко та Тарас Шевченко. Їхні постаменти встановили в Українському музеї у Клівленді, а скульптура Кобзаря є прикрасою м. Керхенсон у США.

К. Андрусишин та В. Кіркконнел є відомими перекладачами української поезії. Саме вони переклали найбільш значущі роботи, такі як "Слово про похід Ігорів", роботи

Т. Шевченка та багато інших. Переклади входять до антології "Українські поети 1189-1962".

В. Авраменко (засновник української народної хореографії) жадав того, щоб з українським мистецтвом познайомилось якомога більше іноземців. Він організував понад 60 ансамблів на території США.

О.Мазурик розписав церкву святого Володимира на бульварі Сен-Жермен у Парижі та церковні приміщення Наукового товариства ім. Тараса Шевченка у Сарселі.

І.Огієнко, працюючи за кордоном, залишив помітний слід у галузях мовознавства, історії та історії релігії своїми працями: "Чистота і правильність української мови", "Українська церква", "Сучасна українська літературна мова" та інші.

Отже, українська діаспора мала і має велике значення для нашої держави. Можна сказати ще дуже багато стосовно людей, які допомогли зберегти та популяризувати українське мистецтво за кордоном, але сенс один – наш культурний здобуток вартий того, щоб ним захоплювалися, знали про нього не тільки в Україні, але й за її межами.

Список використаної літератури

1. Кошиця О. Спогади / Олександр Кошиця; К.: Рада, 1995. – 384 с.

*Дудка Вікторія
Григорівна,
студентка I курсу,
спеціальність «Соціальна робота»*

*Науковий керівник:
кандидат філософських наук, доцент
Шкіль Людмила Леонідівна*

«Роль оберегів та символів в українській народній культурі»

Кожна нація має свою історію, яка зберігає у собі всі скарби, накопичені її предками. Окрім матеріальної спадщини, велику цінність мають духовні та релігійні здобутки. Для українців символи та обереги відіграють надзвичайно важливу роль, адже віра – це нібито духовна їжа, яка збагачує та надає сил у найскладніші часи.

«Без верби та калини нема України», - каже народна мудрість. Ці слова знає кожний українець, адже здавна наші предки вірили, що калина є уособленням Всесвіту і несе у собі силу Сонця, Місяця та Зірки. Також кущ калини є символом дівочої краси та безсмертного роду. Тому біля кожної хати садили цю рослину, вишивали її на рушниках та зображували на стінах. В давнину без верби наші предки не могли уявити свого життя. Адже з верби робили музичні інструменти, столові прибори та навіть виготовляли ліки. Верба символізує здоров'я та життя, яка уособлює в собі плодючість, материнство і жіночу силу.

Важко було обійтися й без освяченої ікони та підкови на дверях. Ці обереги були обов'язковим атрибутом у кожній хаті. Наші предки вірили, що вони захищають та оберігають домівку від злих сил. Часто обереги виготовляли власноруч, прикладом є славнозвісна лялька-мотанка, дідух, рушник, писанки та багато іншого.

Ляльку-мотанку вважають, символом жіночої мудрості та берегинею роду. Спочатку люди створювали її як іграшку для дітей, однак згодом вона перетворилася в сакральну річ. Перед початком майстрині здійснювали ритуал – читали молитву, а вже потім вкладаючи в ляльку всю свою енергію, думки та любов створювали оберіг.

Ще одним цікавим оберегом є дідух – сніп, виготовлений із колосків пшениці, символ різдвяних свят. Вважали, що дідух притягує до господарів гарний урожай, добробут і багатство в дім.

Спрадавна розпис яєць на Великдень вважався справжнім ритуалом, який символізує початок нового етапу у житті людини. Зокрема, про цей символ згадує відомий дослідник української культури С. Климник у своїй книзі «Український рік»: «Яйце птаха взагалі, це зародок життя, символ бога сонця; воно в давнину символізувало — добро, радість, щастя, любов, достаток, успіх, прихилення добрих сил, захист людини від лихих сил» [1, с. 176]. Писанку прийнято було зберігати протягом усього року.

Роль рушників є надзвичайно важливою в житті українця. Адже рушники супроводжують людину протягом усього її життя. Кожний рушник є особливим і несе різне значення. Білий чистий рушник використовували для прийняття новонародженої дитини, що символізувало чистоту її душі. Довгі прямокутні рушники означали дорогу, шлях, який веде людину та допомагає їй у житті. Роль рушника також оспівує відомий український поет Андрій Малишко у своїй «Пісні про рушник».

Отже, можна зробити висновок, що українська народна культура – це багатогранна спадщина наших предків, яку ми повинні плекати, оберігати та передавати з покоління в покоління. Символи та обереги є невід’ємною частиною в історії нашого народу, які ідентифікують нас як націю. І тому, ми повинні пам’ятати і дотримуватися наших традицій і сьогодні, щоб майбутні покоління росли свідомими українцями, які знають своє коріння!

Список використаної літератури:

1. Климник С. Український рік / Сергій Климник – К: Наукова думка, 2009 -276 с.

*Стороженко Надія Миколаївна,
студентка IV курсу,
спеціальності «Культурологія»*

*Наукові керівники:
доктор культурології, професор
Більченко Євгенія Віталіївна,
кандидат філософських наук, доцент
Дробович Антон Едуардович*

«Антиглобалістична позитивна версія національного розвитку: спроба культурологічного прогнозування»

Існування будь якої країни залежить від правильної та грамотної державної політики, у всіх її сферах. Проте в останні два десятиліття стає все більш зрозуміло, що світ стає все більш глобальним. І тоді держава вже починає позиціонувати себе лише на рівні національно-культурному: як інструмент збереження етнічних особливостей, виконуючи функцію символічного представництва на арені ринку. Та, чи можна сказати, що всі країни (або навіть люди з планети Земля) – рівні у спробах розвитку та авторитетності перед іншими? В чому основні причини нерівності? Які існують способи подолання «прірв» між «гравцями»? Слід зазначити, що ідея, викладена в даній статті, є утопічною. Це спроба показати світ, де всі вміють думати не тільки за себе, а розуміють важливість підтримки світової (планетарної) гармонії та рівності.

Для початку потрібно зрозуміти, що саме є основною причиною недієздатності тої системи, що сьогодні існує. В гонитві за статусом та грошима «високі гравці» ринку створюють монополії, які не дають можливості вступити в їхнє коло та сліdkують за всіма

можливими конкурентами, використовуючи свої важелі впливу. Монополізація ринку, упровадження законодавчих лобі щодо монополій всередині держав, зменшення оподаткування великого бізнесу, ухиляння від сплати податків – це і робить такі великі перепади в суспільстві. Такі самі погляди на дану проблему має Дж. Стігліц, який розкритикував неолібералізм, який є провідною системою суспільства на даний час [1]. На зміну неолібералізму має прийти «прогресивний капіталізм», що буде базуватися на чотирьох принципах. Першим принципом буде встановлення балансу між ринком, державою та громадянами. Головна задача держави полягатиме в тому, щоб робити те, що ринок не буде робити. Наприклад, активно інвестувати в фундаментальні дослідження, технології, освіту, охорону здоров'я. Другий пріоритет - наукові дослідження і соціальна організація заради загального блага. Ринки, як і раніше, грають вирішальну роль в сприянні соціальної кооперації, але тільки в демократичних суспільствах, де працює закон. В іншому випадку «високі гравці» будують багатіти на експлуатації людей, а також на «легкому» заробітку, на зразок здачі майна в оренду, а не на справжній винахідливості. Третій пріоритет – боротьба з монополізмом, коли гіганти ринку скуповують конкурентів і створюють бар'єри для входу. Четвертий пріоритет – розірвати зв'язок між економічною владою і політичним впливом. Це є одним з найважливіших питань, що не дозволить ринкові купувати уряди і режими, створюючи ефект політичної «машини бажань». Політична економіка існує за рахунок підтримки уявних опозицій. Люди діляться на «лівих» і «правих», «добрих» та «злих», «правильних» і «неправильних». Основною проблемою в цьому поділі є намагання кожної зі сторін нашкодити іншій, показати їхні відмінності, постійні провокації для того, аби викликати відповідні контрпровокації. Політика ідентичностей, притаманна для неоліберального ринку, є способом відтворення реальної одноманітності циркуляції монополістичного капіталу через уявну багатоманітність статичних атомарних індивідів [2].

То який шлях має обрати суспільство? Щоб вижити в умовах кризи ліберальної системи, неспроможність якої сповна виразилася під час пандемії, людство має добровільно подумати про внесення змін у суспільний базис та надбудову, тобто обрати ту ідеологію, яка допоможе подолати соціальну нерівність у бік, як мінімум, економічного обмеження монополій і, як максимум, їх ліквідації. На нашу думку, такою ідеологією є універсалізм, – але без поділу останнього на ліберальний («правий»), коли головне – це свобода, чи марксистський («лівий»), коли головне – це єдність, а той, який, поєднуючи тезу та антитезу, діалектично долає недоліки обох і одночасно становить надлишок щодо них. Таке поєднання і приводить до поняття «прогресивний капіталізм», який стає економічним базисом, що створює обмежений соціально орієнтований ринок, уникаючи одночасно диктатури монополій і класів.

У світлі зростання ролі держави з її національними пріоритетами і водночас – універсальної солідарності, яка має характер «космополітичної примусовості» (Ю. Габермас) [5], постає питання про механізми співміщення традиції та прогресу. Таке погодження можливе за умов деконструкції опозиції «прогрес/традиція» як штучної, нав'язаної неолібералізмом в рамках політики нішевого маркетингу. «Відсутність прогресу» в традиційному суспільстві є «хлібом» правої ідеології, і використовується як одна із ідеологічних установок правого популізму. Про цю опозицію неодноразово писав С. Жижек [3]. Стала традиція, позбавлена просвітницького критичного ставлення, переростає у догму, яка не лише не перешкоджає, але й сприяє розвитку монопольного ринку. «Прогрес» же без опертя на традиції або призводить до технократичного гіперглобалізму (що у даному контексті є реакційною позицією), або – до лівого популізму, який так само безсилий подолати неолібералізм, як і правий. Проте повністю вилучити існування опозицій неможливо. Єдиним способом контролю буде обмеження через правопорядок. Мова йде не про політичну цензуру, а про закон, що відслідковує відсутність кримінальної складової у їх активності. Обидві гілки опозиції слід контролювати однаково, проте не направляти їх одну на одну, а тримати в балансі та

урівноважувати. Відсутність діалогу культур, спільних точок співіснування є причиною розмежованості між різними спільнотами, яку слід подолати. Ю. Лотман зазначає, що повноцінний діалог культур можливий тільки при наявності граничності (кордону) [4], який одночасно потрібно подолати, вийшовши на принцип універсального за межами часткових переконань.

Список використаної літератури:

1. Stiglitz J. After Neoliberalism / Joseph E. Stiglitz [Електронний ресурс]. – Режим доступу до ресурсу: <https://www.project-syndicate.org/commentary/after-neoliberalism-progressive-capitalism-by-joseph-e-stiglitz-2019-05>
2. Бадью А. Апостол Павел. Обоснование универсализма [Електронний ресурс] – Ален Бадью – Режим доступу до ресурсу: <http://royallib.ru/>.
3. Жижек С. Žižek to Жижек: інтерв'ю філософа про коронавірус. / Славој Жижек [Електронний ресурс]. – Режим доступу до ресурсу: https://supportyourart.com/stories/zizek-virus-spectator?fbclid=IwAR09IQ9k6lKNMOzPBNGzs2-6G-uPd84GNCrdGGxzj3C_N-xIOJrKSeR_ErY
4. Лотман Ю. М. К построению теории взаимодействия культур (семиотический аспект) / Юрий Михайлович Лотман // Статьи по семиотике и топологии культуры / Юрий Михайлович Лотман. – Таллин: «Александра», 1992. – С. 110–120.
5. Хабермас Ю. Философский дискурс о модерне. Пер. с нем. / Юрген Хабермас — М.: Издательство «Весь Мир», 2003. — 416 с.

*Салата Олена Олександрівна,
Студентка I курсу магістратури,
Спеціальності «Культурологія»*

*Науковий курівник
доктор філософських наук, професор
Меднікова Галина Сергіївна*

«Культурні і креативні індустрії: потенціал розвитку в Україні»

Останнє десятиліття креативна економіка розглядається як нова модель зростання, що передбачає відносно невеликі початкові інвестиції у "м'яку" інфраструктуру – знання або людський капітал: включно з інституціями, новими ідеями, культурними парадигмами, концептами і рішеннями.

Креативна економіка — це широкий сектор, який виходить за рамки традиційних мистецьких та культурних галузей та включає більшу кількість взаємопов'язаних видів діяльності та підгалузей – має потенціал, який визнається міжнародними організаціями, такими як Рада Європи, різноманітними організаціями системи ООН, а також національними, регіональними та місцевими органами влади та інституціями в усьому світі.

В основі креативної економіки лежать культурні і креативні індустрії (ККІ), які формуються на стику мистецтва, бізнесу та технологій. Культурні індустрії дають імпульс, креативні – створюють ланцюжок цінності, і у формі готового продукту доносять творчі ідеї до споживача. ККІ визнаються ЄС та інтегруються в його політичні документи та програми протягом більше десяти років.

Останнім часом зростає розуміння того, що цей сектор може безпосередньо чи опосередковано впливати на економіку, покращуючи її показники та створюючи робочі місця, стимулюючи інновації та сприяючи соціальному та сталому розвитку міст і навіть

регіонів. Визнання та визначення пріоритетів креативної економіки вже послугувало поштовхом до розвитку креативної галузі в Україні. Адже, раніше спроможність сектору формувати неринкові цінності довго розглядалася лише з точки зору символічних, нематеріальних та освітніх аспектів.

Протягом багатьох років розвиток креативних індустрій в Україні відбувався безсистемно і епізодично. Численні ініціативи і бізнесу і держави до цього часу були фрагментарними, або не отримували розвитку через відсутність чіткого бачення, сформованих цілей та відповідального підходу зацікавлених сторін. В той час, як розмір і різноманітність України були і є сильною стороною з точки зору культурного потенціалу. Тому, основною метою для держави має стати визначення, організація і трансформація потенціалу сектору ККІ у видимі економічні і соціо-культурні результати.

Зараз дуже складна економічна, політична, гуманітарна і соціо-культурна ситуація в країні. В такі часи культура мала б стати загальнодержавним пріоритетом. Як приклад, можемо розглянути культурну політику Європи, де останні роки культуру визначили головною “м’якою зброєю” у боротьбі з внутрішньою кризою, що має допомогти подолати упередження і повернути віру в мультикультурну Європу. В нашій країні, де йде війна і відбуваються постійні конфлікти, які підсилюються ідеологіями та політиками, якісна культура і освіта – це те, що може створити підвалини для формування здорового суспільства.

Від прийняття 19 червня 2018 року Закону України “Про внесення змін до Закону України "Про культуру" щодо визначення поняття "креативні індустрії””, і згодом розпорядження Кабінету Міністрів України «Про затвердження видів економічної діяльності, які належать до креативних індустрій», яке містить перелік видів діяльності, формуючих обсяг сектору та включають низку креативних індустрій, креативні індустрій з явилися в законодавчому полі країни, але залишилось невирішеними багато проблем, розв’язання яких є нагальною умовою подальшого розвитку.

В той же час, після того, як зроблено перші кроки на шляху розбудови креативної економіки через створення спеціальних інституцій, які мають у своїх пріоритетах розвиток та підтримку ККІ, таких як, Український культурний фонд, Український інститут, Український інститут книги, впровадження програм підтримки і фінансування української кінематографії, появи впливових недержавних закладів культури, міських хабів, які створюють якісний культурний контент, країна отримала шанс на створення нової економічної моделі.

Включення України до загальноосвітніх і європейських процесів створення нової креативної економіки, вивчення досвіду країн, які раніше почали розвивати креативні сектори, визначення потенціалу ККІ для країни є першочерговим завданням прикладної культурології. У цьому контексті та в конкретному контексті культури та культурного розвитку буде цікаво побачити результати нових ініціатив в галузі культурної політики та дослідницької роботи у цьому напрямку.

Список використаної літератури:

1. Гройс Борис. О новом. Опыт экономики культуры. © Борис Гройс, 2015 © Татьяна Зборовская, перевод, 2015 © ООО «Ад Маргинем Пресс», 2015 - <https://www.twirpx.com/file/2495253/>
2. Джон Хокинс. Креативная экономика. М: Классика-XXI, 2011 -. <https://www.twirpx.com/file/859382/grant/>
3. Флорида Р. Креативный класс: люди, которые меняют будущее. М.: Классика-XXI, 2005 - <https://www.twirpx.com/file/291922/>
4. Експортна стратегія для сектору креативних індустрій. 2019-2023. Дослідження. - file:///C:/Users/Elena/Downloads/CREATIVE INDUSTRIES_UKR_06_12_2019_1.pdf

*Резнік Дар'я Сергіївна,
студентка IV курсу,
спеціальності «Культурологія»*

*Науковий керівник:
доктор культурології, доцент
Більченко Євгенія Віталіївна*

**«Семіотичний аналіз кінописьма
(на матеріалах одеського кінофестивалю-2018 та 2019)»**

Мета кіномистецтва, як і будь-якого виду мистецтва, – це не просто відобразити той чи інший об'єкт, але зробити його знаком зображення (К. Метц) [3], кодом позасвідомого як глибинної авторської правди, носієм прихованого значення. Розглядаючи кіно як психоаналітичний та комунікативний засіб, логічно поставити запитання “Що хотів сказати режисер?”. Емоційна довіра глядача до правдивості Уявного – ілюзорної реальності на екрані – переносить його у символічний світ творця картини. Хоча Слово, вербальний символ, історично вважалося символом мудрості, знання та онтологічної істини («В начале было слово» [Ів. 1:1]), у кінописьмі, як справедливо говорить Ю.М. Лотман [2, с. 4], ми можемо простежити слово як символ обману та брехні (наприклад, у фатичному мовленні). Натомість на передній план виходить звуковий та візуальний символ. На сьогоднішній день тільки кіно залишається єдиним з мистецтв, яке за допомогою цих символів може побудувати фігуру людини або події як розташовану у часі фразу, яка виконує функцію Символічного Реального. З цього можемо зробити висновок, що глядач дивлячись кінокартину, бачить не тільки естетично наповнений відеоряд, а ще й занурений у декодування символів, як у підтекст (ключ), що веде до розуміння світогляду автора.

Спіраючись на особистий досвід кіноглядача, можемо сказати, що фестивальне кіно демонструє нам зазначені вище висновки про специфічну правдивість візуального знаку як симптому і фантазму. Згадуючи Міжнародний Одеський кінофестиваль 2018 року, першим на думку приходить картина «Холодна війна» польського режисера *Павла Павліковського*. За драматичною історією композитора Віктора, що намагається ужитися з комуністичною ідеологією, та його зірки танцюристики та співачки Зулі, що зі своїм талантом поза кордонами післявоєнної батьківщини нікому не цікава, виявляється болісне визнання того, що без батьківщини ми мало що значимо. Батьківщина може бути мстивою і злою, в ній може панувати морок і несправедливість, вона шанує негідників і катів, але від цього вона не перестає бути чимось єдиним «своїм» на цьому світі, тим, що ти знаєш і відчуваєш. Символ війни у картині – це люди, що втекли з країни, які хотіли одночасно і залишитися, і поїхати, які одночасно її ненавиділи і любили, тужили і зневажали себе за це почуття туги. Зуля для Віктора – символ рідної країни. Він обожнював її, цінував, часом кидав і, навіть, зневажав, але не зумів жити сам по собі. Холодна війна йшла між ними, між Віктором і його зіркою, між громадянином та почуттями до батьківщини. В «Холодній війні» немає кольору. Павліковський показує, що в світі Віктора і Зулі не може бути фарб і відтінків. Фольклор, музика і хорові пісні стають істотною частиною фільму, підкреслюючи психоаналітичну тугу за «мертвим Батьком» [1, с. 201] (втраченим Символічним батьківщини). Павліковський показує, що пісні – це і є пам'ять, як особиста, так і колективна. У них приховано щось сокровенне, абсолютно несумісне з чужим ґрунтом, що пручається потоку перейменувань, – тобто екзистенційна істина витоку і кореня.

Безперечно, картиною, що на фестивалі 2019 року заслужила особливу увагу, є стрічка Кабардино-Балкарського режисера *Кантемира Балагова* «Дилда». Стрічка

відправляє нас у специфічний простір – нестабільний, жорстокий, зломлений бідами і горем – Ленінград, що ще не встиг оговтатися від жахів Другої світової війни. Привертають увагу глядача нескінченні крупні плани осіб і одержимість колірною драматургією, тиха, часом зовсім невиразна мова героїв і тісний простір кадру (про значущість «кадру» як кордону спогадів говорить у своїх *memoiry studies* П. Нора [4]). Головний та досить нав'язливий символ картини – колір. Зелений та червоний – вітальність і тлін, життя й іржа життя, зелень і кров, Ерос і Танатос, майбутнє і минуле. Стіни палат пацієнтів в госпіталі – зелені, але коридори тієї ж будівлі – руді, парадоксальним чином в палатах легко відчувається відродження життя, а в коридорах і лікарських кабінетах приймаються рішення про людську смерть. Фінал картини, де героїні змінюються кольорами, не хочеться трактувати як зміну ролей жінок під впливом одна одної як об'єктами *petit a* (мовляв, одна «проржавіла», інша навпаки «ожила»). Це – обійми минулого і майбутнього, брехні і щирості, безвиході і надії, що є швидше звільненням, розшиванням, а не детермінацією і накладанням шву. На бляклих руїнах виросте трава – така ж зелена, як на Гентському вівтарі Ван Ейка. Червоний колір нагадає про урочисті ангельські шати, а не тільки про пролиту кров. Для мене цікавим моментом стала демонстрація наслідків чоловічої боротьби за владу через призму жіночого досвіду. Війна, пережита жінкою, стає іншою: більш болючою, не такою героїчною, позбавленою звичного мученицького мазохізму. Зачаття дитини у світі, де не залишилось чоловіків – чи це не символ чуда, Благої Вісті, присутності Святого Духа, розриву у значенні виходу за межі ланцюгу означників цього світу?

Кінооповідь – це символічний наратив, створений засобами кіно, візуалізована герменевтика. Тому, в ньому відображаються не тільки загальні закони розповіді, але специфічні риси, властиві саме розповіді за допомогою кіно, де знаки зображення можуть виконувати функцію відвертої ілюзії (брехні), або засвідчувати прориви правди крізь ілюзорну плівку (симптоми), або репрезентувати трансформовану правду у новому символічному контексті (фантазми). Таким чином, в сучасній кінострічці одночасно присутня розповідь словесна і розповідь зображально-символічна, причому, остання стосовно першої подекуди виконує функції симптому (вказує на правду, яку приховує слово). Специфіка кінописьма полягає у тому, що глядачеві пропонується розкрити інстинту, яка міститься не в зображенні знаків, а в зв'язку цих знаків в єдиний текст.

Список використаної літератури:

1. Лакан Ж. Семинары. Книга 7. Этика психоанализа. - М.: Издательство "Гнозис", Издательство "Логос". 2006. - 416 с.
2. Лотман Ю.М. Семиотика кино и проблемы киноэстетики. – Таллин: Ээсти Раамат, 1973. – 92 с.
3. Метц К. Воображаемое означающее. Психоанализ и кино / Кристиан Метц ; Переводчики: Д. Я. Калугин, Н. С. Мовнина. – СПб.: Европейский университет в Санкт-Петербурге, 2010. – 336 с.
4. Нора П. Проблематика мест памяти / Нора Пьер // Франция-память / П. Нора, М. Озуф, Ж. де Пюимеж, М. Винок / Пер. с фр.: Дина Хапаева. - СПб.: Изд-во С.-Петербург. ун-та, 1999. - с. 17-50.

*Поліщук Юлія Олександрівна,
студентка IV курсу,
спеціальності «Культурологія»*

*Науковий керівник:
доктор культурології, професор
Більченко Євгенія Віталіївна*

«Захід-Схід як семіотична опозиція: динаміка донора і реципієнта»

Актуальність культурологічного дослідження парадигматики «Схід – Захід» крізь призму семіотики культури, культурної компаративістики та структурного психоаналізу пояснюється умовністю даної парадигматики, яка фіксує одночасно травматичну дійсність та фантазм, пов'язаний із бажанням людства створити символічні рамки для захисту від травми універсальної незадоволеності світом та здійснення його апропріації на базі міфологічної географії. Так народжується соціальна міфологія, яка кладеться в основу геополітики. Протягом історії спостерігається багато спроб перетягнути політико-міфологічну топіку на реальний географічний простір, що супроводжувалось специфічною динамікою міжкультурних діалогів, що завжди містять позасвідоме ядро конфлікту (зустрічі з нестачею). Якщо «Схід – Захід» – це символічний порядок, утворений на екстимному (між свідомим та позасвідомим) рівні, захисний екран, перекодована за допомогою культурних значень в уявний сценарій реальність, то взаємопроникнення культур обов'язково містить момент порівняння «своїх» та «чужих», рух від культури-антагоніста як об'єкта бажання (панівного означника, або Батька) до виявлення власної першості на основі розчарування Батьком. Психоаналітичну природу відносин між Батьком і Сином як модель діалогу культур опосередковано обґрунтовують М.М. Бахтін [1], з його антропологічним концептом культури як моделі особистості, В.С. Біблер [2], з його ідеєю подібності онтогенезу та філогенезу, та особливо представник Московсько-Тартуської школи семіотики культури Ю.М. Лотман, з його структурною моделлю семіосфери [3].

Пропоноване дослідження ставить за *мету* розкрити опозицію «Захід-Схід» як *динаміку діалогу* культур донора та реципієнта на основі вчення Ю.М. Лотмана про донора та реципієнта. Відповідними *завданнями* є: описати дві моделі зіткнення культур – *центричну* та *ексцентричну*, розкрити *лавиноподібний ефект* діалогу культур як динамічного системи. Продемонструємо це зміщення психоаналізу у семіотику на прикладі компаративного дослідження конфліктів у східнослов'янській культурі, у хронологічних межах від Київської Русі до Російської імперії.

В рамках російської культури історично борються дві моделі зіткнення Сходу і Заходу. Інша цивілізація («Захід») виступає дзеркалом самопізнання. Одна модель – *центристська*, де центром релігійної, культурної Ойкумени є Москва. Тоді світ будується по концентричному принципу – від центру святості (граду-нареченої) до центру гріховності, розпаду та зла (граду-блудниці) [3, с. 154]. В роки буржуазної революції світ уявлявся в образі блудниці, а революційні кола Москви – сили, якій історично задано захопити фортецю зла, побудувати там новий гармонійний світ. Така модель тяжіє до ізоляціонізму у культурно-політичній сфері. Інша модель – *ексцентрична*, де центр виноситься за межі державного простору (кліше «Російська Європія» замість «Свята Русь»), перенесення столиці до Петербургу й скасування патріаршества Петром I). Європоцентризм виходив з уявлень про те, що засвоївши європейську цивілізацію, Росія пройде західним шляхом швидше і далі, ніж Захід. Цим західники визнавали авторитет Європи як нестачу і водночас стверджувалися над донором за допомогою його ж цінностей.

Дві моделі зовнішньої політики – центрична та ексцентрична – сформувалися під впливом динамічної взаємозалежності культур, їх діалогу, що проходить через два етапи та подібний до лавини. Спочатку культура-донор (Пан, Батько) протиставляється культурі-реципієнту (Рабу, Сину) як безумовний авторитет, вимагаючи сліпого наслідування, що демонструє зміну природного етнічного центризму культури на ексцентричну модель. Діалог «Захід-Росія», який розпочав Петро I, знаменував собою прорив у інший світ, де Захід – це «сліпуче сяйво», в той час, як своя культура сприймається як «царство п'тьми» і одночасно «початок шляху» [4, с. 230]. Культура-реципієнт переймає чужі тексти, із синівською покірністю орієнтуючись на зразок донора. Надалі у реципієнта зростає неприязнь до Батька, починається боротьба за духовну незалежність, що позначилося у посиленні слов'янофільських умонастроїв у літературі того часу, наприклад, у Ф.М. Достоєвського, де Петербург втілює хворобу, страхи і жахи, які можна вилікувати, поборовши західне начало. Вторгнення зовнішніх текстів грає роль катализатора, викликаючи рух сил місцевої культури. Переймаючи тексти донора, вона оновлюється, омолоджується, але згодом починає претендувати на оригінальність, першість і давнє походження. Оптимальним результатом діалогу є вироблення культурою власних традицій: у нашому випадку – це замкнутий цикл від центризму (першоедності «Святої Русі») через ексцентризм (роз'єднання на основі внесення Петром I західної ін'єкції) до нової центрації (воз'єднання на основі революційної Москви як центру нового світу).

Таким чином, динаміка міжкультурного діалогу – конфліктна і підтримує внутрішній розрив на основі страху, який провокує постійну історичну конкуренцію з Батьком. Суб'єкт культури не може лишатися на місці, спостерігаючи як розвиваються інші. У стосунках з Батьком синівська культура рухається від неусвідомленого злиття з ним через розкол і усвідомлення травми. Остання породжує ненависть до себе, яку реципієнт переносить на уявний сценарій Батька, що віднині стає «ворогом» (Тінню). За умов втрати Батька у Сина з'являється страх бути відкинутим у пустоту. Будучи в ізольованості, культура не може розвиватися, вона стає токсичною, одномірною і, відтак, потребує вторинного повернення до донора через усвідомлене злиття нестач. Якщо донором східнослов'янської культури вважати Захід, то мова йде про творчу переробку європейських здобутків. Якщо ж Батьком вважати Схід, то мова йде про відродження консервативних тенденцій після експериментів Петра. Маємо, отже, два замкнуті кола, з яких перше (європейське) вписується у друге (слов'янське). У динаміку чергування донора та реципієнта закладено естафетність. Реципієнт та донор міняються місцями, умовно Син стає Батьком, що виявляється у виробленні власних текстів. В опозиції «Захід-Схід», де не уникнути конфлікту (нестачі, означеної переконанням), необхідно «проробляти» конфлікт та досягати примирення на основі переосмислення нестачі і пошуку внутрішньої спільної основи взаємодії у формі етичних універсалій за межами партикулярних переконань.

Список використаної літератури:

1. Бахтин М.М. Эстетика словесного творчества / Михаил Михайлович Бахтин – М. : Искусство, 1986. – 445 с.
2. Библер В. С. Диалог. Сознание. Культура (идея культуры в работах М.М. Бахтина) / Владимир Соломонович Библер // Библер В. С. Одиссей. Человек в истории. – М. : Наука, 1989. – С. 21 – 59.
3. Лотман Ю. М. Современность между Востоком и Западом / Ю. М. Лотман // Знамя. – 1997. – № 9.– С. 152–157.
4. Лотман Ю.М. Проблема византийского влияния на русскую культуру в типологическом освещении / Юрий Михайлович Лотман // Византия и Русь. – М. : Наука, 1989. – С. 227-235.

*Павлова Оксана Володимирівна,
студентка I курсу магістратури,
спеціальності «Культурологія»*

*Науковий керівник:
доктор культурології, професор
Більченко Євгенія Віталіївна*

«Походження смерті в африканській міфології: культурологічний аналіз»

Опозиція «життя – смерть» належить до числа найважливіших універсальних архетипів культури, які співвідносяться з цілою низкою бінарних синонімічних рядів: «чоловіче – жіноче», «ніч – день», «верхній – нижній світ», «минуле – майбутнє». Дихотомії можуть розгортатися у тріади, класифікуючи відповідну картину світу за горизонтальною та вертикальною осями семіотики. Парність або тріадичність, яка складає структуру даної символічної та смислової конструкції вказує на хронотоп: час, простір і точку їх перетину в нульовій фонемі. Африканська міфологія належить до числа найбільш давніх міфологій світу, і наявність у ній даної парадигматики/синтагматики безпосередньо виводить на антропологічний ідеал і формує духовні цінності життя людини, які, будучи надбанням архаїчного суспільства, одночасно мають інерцію в культурно-історичному процесі і можуть через компаративний аналіз пролити світло на світоглядні установки сучасної людини.

Особливу роль у системі смислів традиційної Африки відіграє мотив смерті. Будучи достатньо дослідженим у школі сходознавства [2; 3], мотив смерті у народів Африки водночас залишається загадкою у світлі сучасних фантазмів, які панують у глобальній культурі, визначаючи сюжети фільмів-катастроф та ідеології. Між тим, їх співставлення проливає світло на стійкість традиції. Зокрема, увагу привертає ідея добровільного закликати смерті, пов'язана з відчуттям перенасиченості життям, що перегукується із сучасною політикою «меж зростання» та кількісної регуляції населення планети. Особливу актуальність дана тема являє у контексті психоаналізу катастрофи (війна, пандемія, екологічна криза) як коду бажання, корені якого заглиблюються в архетипну старовину і дозволяють виявляти універсалії екзотичних культур у цивілізованих формах.

На особливу увагу з точки зору сучасної проблеми збігу апокаліптичних сюжетів соціальної міфології з реальними катастрофічними подіями, які розглядаються як продовження фантазму, породженого травмою, заслуговує африканський міф про гру в похорон. З точки зору сучасної філософії трагічна подія є наслідком реалізації у життя танатологічного бажання суспільства пережити досвід помирання як спосіб відчутти буття і тим самим повернути кастрованому суб'єкту його онтологічну повноту. Смерть спочатку з'являється у якості ігрової (символічної) компенсації травми, яку заподіює нудьга, що відрізняє стиль існування постмодерної людини у світі симулякрів, а потім повторюється як прорив Реального у дійсному нещасті, викликаючи шокуючий ефект дежавю: так ніби, ти вже це бачив і навіть насолоджувався цим, розважаючись, а тепер воно збулося насправді. Бажання смерті як наслідок життєвої нестачі кодифікується у художній фабулі, тканині кінотексту, сюжеті мультфільму, сценарії комп'ютерної гри, трагікомічних крипто релігійних ритуалах сучасних молодіжних субкультур, представники яких, виходячи з подвійного коду смішного і піднесеного, ніби жартома (і при тому цілком серйозно) наносять собі справжні порізи, рятуючись від obsesивного неврозу пустої активності тощо. Подальше «збування» фантазму апокаліптично сприймається як «кара» за його попередню ігрову імітацію. Візуалізація негативних обставин (гри в похорони)

проглядається у в міфах Коронго, де люди заради розваги ховали дерево і Бог в гніві послав їм смерть і хвороби, а в міфах Север і Еве люди заради забави влаштували пишний похорон собаці (Серер) і мишеняти (Еве) [1].

Привертає особливу увагу мотив страху як причина появи смерті, який тісно пов'язаний з танатологічним фантазмом. Посильні тварини, відправлені богами із звістками про життя і смерть (в міфах зулу, коса, суто, баулі), мають володіти швидкістю і кмітливістю. Такі персонажі, як Черепаха і Заєць (міфи бушменів Калахарі), послані Місяцем, забувають послання про воскресіння, але бояться повернутися і перепитати. Страх браку ресурсів проглядається в міфах Коса, де люди відправляють посильних дізнатися, чи варто їм вмирати через нестачу їжі. Страх так само грає ключову роль в текстах пангве, де божество Ессамньямабоге, відправляє до сина Моді їжу (щоб він не їв заборонений плід Ебон), але його брат Змія навмисне викривляє послання і велить Моді з'їсти цей плід. Божество карає Змію, але коли божество приходить в село до Моді, той ховається через страх зі своєю дружиною серед бананових дерев, що викликає гнів у божества, і він карає дружину, кажучи що та буде народжувати дітей з яких половина помре [1]. Очевидною є кореспонденція африканського мотиву появи смерті як кари за порушення заборони з біблійним мотивом вигнання з раю, гріхопадіння, коли смерть уособлює перехід від Золотого віку (сакрального досвіду гармонії) до профанної травматичної дійсності, від міфологічної єдності до раціональної розколотості, від сільського до міського способу життя в семіотиці культури.

Якщо смерть є результатом хибного вибору персонажу між предметами, вона наступає як покарання за невміння розрізняти справжнє і оманливе, оригінал і копію, причому справжнє завжди має менш принадний вигляд («бренд»). Мова йде про легковажність споживацької жадоби, що має актуальність для критики консюмеризму і рекламного сприйняття. Із сучасністю перегукується мотив швидкості поширення повідомлення: звістки про смерть у міфах завжди доходять до людей швидше, що можна розглядати як повторення мотиву дежавю і приховану реалізацію фантазму, вираженому у феноменах паніки, суспільної істерії, радикалізму. Реальний прихід смерті у світ у міфах, де смерть постає як покарання богів за заздрість та мстивість людей (бажання смерті іншим) викликає враження розриву ланцюгу символічних означників, прориву позасвідомого, про яке інтуїтивно здогадувалися стародавні африканці, вкладаючи у вуста своїм міфологічним героям мотив «це прийшло, тому що ми цього хотіли, але соромилися зізнатися у цьому». У групі заборон, порушення яких призводить до смерті (зачіпання померлого, зміна шкіри тощо), привертає увагу прохання Бога до людей не виходити з дому до тих пір, поки він не схопить смерть, яка втручається у життя. Але стара порушує заборону і йде в поле, де смерть просить її заховати в собі. Так смерть знаходить метод вбивати людей потрапляючи в них. Психоаналітичні конотації цього міфу у контексті сучасної ситуації поєднання глобальної динаміки ринку і локальної статичності населення, особливо в умовах пандемії, не викликають сумніву.

Список використаної літератури:

1. Слово и мудрость Востока. Литература. Фольклор. Культура. - М.: Наука, 2006. - 582 с.
2. Татаровская И.Г. Образ вселенной в африканской мифологии / И.Г. Татаровская // Вестник МГТУ. – Т. 10. – № 3. – 2007. - С. 458-462.
3. Татаровская И.Г. Образ души в африканской и греческой мифологии / И.Г.Татаровская //Фундаментальные проблемы культурологии: В 4 т. Том II: Историческая культурология / отв. ред. Д. Л. Спивак. — СПб. : Алетейя, 2008. — С. 72-78.

*Кучма Софія Олександрівна,
студентка IV курсу,
Спеціальності «Культурологія»*

*Науковий керівник:
доктор культурології, доцент
Більченко Євгенія Віталіївна*

«Любов як шлях подолання сучасної катастрофи»

Актуальність культурологічного дослідження любові пов'язана із тим, що нині на любов як певний образ світової солідарності покладаються надії людства з подолання катастрофи світового порядку. Міркуючи про те, що я б хотіла написати щодо цієї теми, я стикаюся з декількома призмами, через які я зможу розповісти про смисл любові: *призма суб'єктивності, призма ілюзорності, призма соціальності*. Наскільки важливим є феноменологічний прийом утримування при аналізі любові? Чи, можливо, тут буде доречним радикальне неприховування суб'єктивного досвіду, а його артикулювання, яке якраз і надасть можливим бути абсолютно *об'єктивним* у сенсі відділення особистого від власне наукового? Адже, з точки зору психоаналітичної методології, людина перебуває у ядрі фантазму в той момент, коли вважає себе не інтерпелюваною у жодний ціннісний порядок, включаючи свій власний життєсвіт.

Отже, почнемо з проблеми «особистий досвід і решта світу». Світ говорить про те, що любов спіткає кожну людину: це нагадає визначення щастя Г.С. Сковородою, який говорить, що щастя повинне мати над-універсальний характер, не пов'язаний з благами світу [4]. З цього випливає, що любов не може обмежуватися *сублімацією сексуального бажання* (З. Фрейд) [6] або *зачаруванням панівним означником* (Ж. Лакан) [2]: вона працює на більше, аніж компенсація травми через визнання. Але яким чином? Здається, на це ніхто відповіді не дає: сама любов набуває характеру апофатичної категорії, що дозволяє сучасним психоаналітикам (Ж.А. Мілер) виносити її за межі досвіду у *позасвідоме* (Реальне), але позасвідоме не сексуальне і навіть не знакове, а таке, що містить *таємницю суб'єкта* [3]. Як «вона працює» - це не питання для негативної теології, де любов може тільки пробиватися крізь тріщини у символічних оболонках соціальних суб'єктів: дотики, погляд, прогалини у мовленні та інші симптоми. Якщо любов – не фантазм (код бажання), то слід розглядати такі симптоми.

Ми поділяємо загальну думку про те, що енергія, на якій працює наш світ, - це, безсумнівно, любов. Вона – справжній двигун. Світ дає нам безліч прикладів що таке любов: це «переможно», це «прозаїчно», це «окрилює». Любов матері до дітей, любов учителя до учня, любов чоловіка до жінки. Ми хочемо загострити увагу саме на статевій любові, оскільки за нею давно закріпився штамп *«романтична»*, що створює враження, що любов між чоловіком і жінкою – це фантазм, фасцинація перед обличчям панівного означника. Тому з «романтичною» любов'ю завжди більше запитань, ніж відповідей. Так від проблеми ілюзорності ми переходимо до проблеми залежності ілюзорних сценаріїв любові від конкретно-історичного порядку культури.

Почнемо з традиційних суспільств, які ми услід за Ж. Бодрійяром називаємо «суспільства театру» [1], де розведено інтимну та публічну царини життя і де накладається табу на бажання, яке сублімується в уявні сценарії закоханостей. Любовну «романтику», безсумнівно, дає нам середньовічна епоха з її лицарством і оспівуванням жінок. У сучасності цей термін зазнав метаморфоз і вичерпав себе, зафіксований ще В.С. Соловйовим як глибока омана, який компенсує середньовічному героєві нестачу справжнього спілкування [5]. Зважаючи на династичний характер переважної більшості феодалних шлюбів, обирати особливо не доводилося, зокрема, жінки першочергово

думали не про себе, а про інтереси батьків. Любов, витіснена знаттю у куртуазний культ, у своєму реальному вигляді зберігалася лише серед бідних родин, не пов'язаних сімейними договорами, де, щоправда, діяли обмеження виживання, але вони були не всесильні (вільна любов вагантів). Результатом середньовічних ілюзій любові стали знамениті історико-літературні пари: Данте і Беатріче, Петрарка та Лаура, Абельяр та Елоїза, Ромео і Джульєтта, Ланселот і Женев'єва. Смерть, до якої призводить реалізація їх любові у життя, підкреслює її неможливість, її уявний характер, її статус нарративу марення як трансформованого бажання, яке, будучи здійсненим напряму, без поетичного перекодування у метафору, викликає катастрофу.

Перехід від суспільства театру до суспільства перформансу (повної інформаційної відкритості, яка, за Ж. Бодрийяром, переросла у знакову порнографію [1]) не тільки не зменшив, але й не збільшив Реального в любові. Бажання віднині не складає потаємну насолоду, але переноситься назовні. У процесі трансгресії утворюється індустрія розваг любові – машина бажань, яка подає нам патерни того, як «модно кохати» у вигляді рекламних брендів, екранних образів, мотиваторів, коучінгів, політикуму ідентичностей, гендерних кейсів, порносайтів тощо. Бажання, перекодовані у бренд, виконують роль репресивного чинника, який тисне на людину не зсередини (модель Едипа), а зовні (модель Анти-Едипа). Поетична метафора поступилася місцем гіперреалізму симуляції, транссексуальності, перекодованої в екран. Екран відділяє сексуальну насолоду від тіла, бо для світу цифри воно – надто громіздке. Якщо герою де Сада для любові не потрібна душа, то герою екрану для любові потрібен лише знак. Ми живемо в епоху розмаїття, яке не посилює, а послаблює зв'язки між людьми.

Соціальна психологія Е. Фромма є школою, де вперше чітко простежується межа між ілюзіями любові і реальними почуттями, які виходять за межі ланцюгу означників. Ми почали розуміти, що справжня любов починається з себе, з усвідомлення власної нестачі. Це – настільки проста істина, що не всі зважають на неї. Любов до себе є початком всіх початків, але вона не має нічого спільного із нарцисизмом, оскільки є глибинною вірністю якостям турботи, поваги, відповідальності, довіри щодо свого партнера. Скоріше така любов нагадує внутрішній діалог, здійснений через зовнішній (у східному дискурсі – злиття індивідуальної та загальної душі, Атмана і Брахмана), завдяки яким втрачається межа між універсальним та одиничним: Я реалізує себе через світ, світ, реалізується через мене. За Е. Фроммом, любов – не можлива без альтруїзму, оскільки являє собою акт чистого «давання» [7, с. 102], реалізацію через самовіддачу, де Я набуває тим більше, чим більше віддає. Її реальність підтверджується прийняттям Іншого «тут і тепер», у мить Dasein. Саме така любов може бути засобом консолідації суспільства в умовах катастрофи.

Список використаної літератури:

1. Бодрийяр Ж. Прозрачность зла / Жан Бодрийяр ; [пер. с франц. Л. Любарской и Е. Марковской]. – М.: Добросвет, 2000. – 258 с.
2. Лакан Ж. Психоз и Другой / Жак Лакан ; пер. з франц. А.К. Черноглазова // Метафизические исследования. – Вып. 14. Статус иного. – СПб. : Издательство Санкт-Петербургского философского общества, издательство "Алетейя", 2000. – С. 201-217
3. Миллер Ж.-А. Введение в клинику лакановского психоанализа. Девять испанских лекций / пер. с исп. Н. Муравьева.- М.: Издательство "Логос"/ "Гнозис", 2017. - 184 с.
4. Сковорода Гр. Твори: У 2 т. / Григорій Савович Сковорода – К.: АТ "Обереги", 1994 – Т.1.: Поезія. Байки. Трактати. Діалоги. – 528 с.
5. Соловьев В.С. Сочинения: В 2 т. – Т. 2. – М.: Мысль, 1990. – 822 с.
6. Фрейд З. Введение в психоанализ / Зигмунд Фрейд ; [пер. с нем. Г.В.Барышниковой]. – М.: Наука, 1989.- 456 с.

7. Фромм Э. Искусство любви (Исследование природы любви) / Эрих Фромм ; [пер. с англ. Л.А. Чернышевой]. – М. : Знание, 1990. – 157 с.

*Косаренко Ганна Ігорівна,
студентка IV курсу,
Спеціальності «Культурологія»*

*Науковий керівник:
доктор культурології, доцент
Більченко Євгенія Віталіївна*

«Пандемія як симптом «пустелі реального»: психоаналіз сучасного мультфільму»

Актуальність теми обумовлюється необхідністю критичного аналізу трагічного збігу обставин, пов'язаного з тим, що сьогоденність лякає нас, коли катастрофічні події, наприклад, поширення нових захворювань у світових масштабах, з точністю відтворюються в реаліях життя *після того*, як вони були сюжетно і символічно показані у фабулах роману, відеогри, мультфільму тощо. Чому сценарії творів випереджають події? Ми є свідками того, що роман описує трагічну смерть багатьох людей, а мультфільм показує поширення нового захворювання в світових масштабах до того, як вони сталися, то чи не вважати це певним містичним пророцтвом чи конспірологічним планом? Сучасний психоаналіз, який спирається на критичну теорію і семіотику культури, дозволяє уникати крайнощів езотеричної глобалістики, діагностуючи цей збіг у категоріях фантазму як «пустелю Реального». Мова йде не про співпадання фактів, що потребують вивірених доказів, а про гру протягування і відштовхування бажань, яка має раціональне наукове пояснення.

Чому «пустеля Реального»? Термін С. Жижека «Real» [1, с. 10-12] у негативних конотаціях пізнього лаканізму позначає безодню несвідомого, до-знакового, до-мовного – того, що не може бути пережитим у досвіді і противиться семіотизації, тобто знаходиться по той бік Символічного. Пандемія як симптом «Пустелі Реального» - це травматична подія, зустріч з якою ніколи не може відбутися на повну міру. Зустріч з самим собою в майбутньому і одночасно модифікація минулого – це діалектичне відношення істини і помилки, Реального і Символічного, симптому і фантазму. Реальне кожен раз витісняється, проте витіснене завжди повертається.

Мета нашої розвідки – здійснити критичне осмислення катастрофи на прикладі пандемії як симптому (натяку на позасвідоме) і фантазму (знаку бажання) через психоаналіз сучасного мультфільму як культурного коду (Символічного Реального). Ми висуваємо *припущення*, що катастрофа (пандемія), яка збігається з сюжетом попереднього культурного твору, не є прямою реалізацією «потаємного» задуму на рівні фактів, а є опосередкованим виразом прихованого бажання (Реального), що втілюється у сюжеті тексту (Символічному) і викликає ефект дежавю-травми («це вже було», «я бачив це»), адаптація до якої вимагає вторинної символізації катастрофи.

З метою реалізації мети і доведення нашого припущення ми ставимо перед собою наступні *завдання*: здійснити критичний психоаналіз «Реального» у культурологічному дискурсі; проаналізувати психоаналітичний смисл пандемії крізь призму сюжету сучасного мультфільму-катастрофи; показати значення фантазму у символічному просторі мистецтва.

Негативна концепція позасвідомого Ж. Лакана передбачає створення умов для реалізації повної мови – мови, яка сповнена символами, правильне дешифрування яких може призвести до розуміння (і одночасно нерозуміння в силу апофатичності) ядра людської психіки. Це є глибинний герменевтичний акт. Філософ вважав базовою для

свого вчення тріаду реєстрів: «Уявне» - «Символічне» - «Реальне», – які схематизував у вигляді математичних «Кілець Борромео» [2]. Реальне – ядро насолоди, симптом, надлишок, який повертається, відображаючи у Символічному свою присутність (значущу відсутність). Акцент Реального у психоаналізі підкреслює С. Жижек. Він розглядає діалектику як відношення істини, де помилка виявляється внутрішньою умовою істини: іншими словами, травматичний сюжет тексту культури (вигадка) передає не факти, але те, що лежить нижче них і за ними, - бажання. Сюжет покликаний нейтралізувати дію Реального. Така нейтралізація ілюструється через роман Моргана Робертсона 1898 р. «Марність, або Крах Титана», який за 14 років до дійсної катастрофи з точністю відтворює цю неймовірну, шокову подію. З точки зору психоаналізу загибель «Титаніку» у квітні 1912 р. була «моментом, на який чекали», – тобто до того, як це сталося, цей момент існував у вільному просторі фантазму, втіленому в творчості. Крах найбільшого лайнеру, що став символом перенасиченості споживацького суспільства і його прихованого тяжіння до самознищення – це «символічне над-детермінація», метафорична репрезентація Real. В лаканівському сенсі «Титанік» - це «рiч» , матеріальний залишок «жахливої насолоди» («Jouisseuse»).

На нашу думку, фантазмiчна символiка «Титанiку» присутня в мультфiльмi «Футурама», у серiї «Смертельно небезпечний грип» [3], який «Ютуб» цинiчно пропонує переглянути пiсля спалаху пандемiї Covid-19. Збiг обставин? Идеєю серiї є те, що головний герой Фрай захворiв на смертельно небезпечний вiрус, через якого заражається мiсто, згодом – краiна, а далi – цiлий свiт, який негайно треба врятувати. Метафорична над-детермінація надає символiчного статусу сферi забороненого бажання смертi. Коли ми як свiдки вже реальної пандемiї стикаємося з «jouisseuse», ми нiби бачимо той самий мультфiльм (картинки на екранi). У цей момент ми i відчуваємо шок вiд дежавю, адже «неймовiрно», яке колись викликало приємне «лоскотання нервiв» перед екраном (фантазм), нинi з точнiстю вiдтворюється у живому досвiдi. Очiкування, яке було передбачуване, - невиносне, i вимагає захисту вiд травми через естетизацію – показ дійсної катастрофи у конотаціях апокаліптичного медiа-сюжету.

Всi намагання метафорично артикулювати сенс «Титанiка» та, в нашому випадку, «Футурами» – це спроба нiвелювати шок, приборкати бажання, надати символiчного значення «пустелi» Реального». З точки зору психоаналiзу культури «Футурама» - це фантазм. Не факт, не «змова», не випадковий збiг, а культурний код, в якому зашифроване Реальне – об'єкт тривоги, невдала зустріч з яким постає перед нами у формi травми. Реальне абсолютно позбавлене розривiв, а Символiчне впроваджує розрив у нього. Реальне нерозривно пов'язане з Символiчним, точкою дотику мiж ними є травма вiдсутностi. Символ в режимi повторення намагається впоратися з травмою.

З сказаного ми можемо зробити висновок, що фантазм iснує у просторi, тому що це було передбачено, i викликає бурхливі емоції. Пандемiя – це подiя, а «Футурама» репрезентує нам бажання подiї у сферi забороненого. Мультфiльм не є Реальним, адже Реальне – це те, що неможливо уявити, але це – Символiчне Реальне, метафорична репрезентація. Пiсля неї зiткнення з подiєю – це зустріч з чимось, до болi знайомим, що людинi важко розпiзнати i винести. Ще до того, як пандемiя вiдбулася насправдi, вона вже iснувала у просторi фантазму, у пустелi Реального.

Список використаної літератури:

1. Жижек С. Добро пожаловать в пустыню Реального / Славой Жижек; Пер. с англ. Артема Смирного — М.: Фонд «Прагматика культуры», 2002. — 160 с.
2. Лакан Ж. Семинары, Книга 17: Изнанка психоанализа (1969/70) / Жак Лакан ; пер. с франц. А. Черноглазова. – М.: Издательство «Гнозис», Издательство «Логос», 2008. – 272 с.
3. Футурама. Смертельно опасный грипп [Електронний ресурс]. – Режим доступу до ресурсу: <https://www.youtube.com/watch?v=Sq75fCNYHtY>

*Колодій Роксолана Вячеславівна,
студентка I курсу,
спеціальності «Культурологія»*

*Науковий курівник
доктор філософських наук, професор
Меднікова Галина Сергіївна*

«Основні концепти Античної культури»

Європейська цивілізація розвивалася в невинному діалозі з античністю. Вклад Античної цивілізації є колосальним для розвитку Європейської культури: зразкові(класичні) мови - давньогрецька та латинь, чудова література, художність і образність мислення; театр, танець, музика; скульптура, як світоглядне бачення; мистецтво, глибока філософія (створили новий раціональний тип мислення); наука; формування історичного типу мислення; право, правова психологія, правове мислення і правова поведінка; зразки ораторської майстерності; демократія, свобода, політичне мислення; нові форми соціальності, підкреслили значущість особистісного начала; освіта і виховання...

Перш за все антична культура космологічна. Космос виступає її абсолютом. Космос по-грецьки - це не тільки світ, Всесвіт, а й краса, порядок, світове ціле, що протистоїть Хаосу впорядкованістю і красою. Краса і прекрасне, згідно шанованому греками Арістотелю, об'єктивно існує в реальному світі, в її основі лежить характеристика онтологічного порядку: співмірність, визначеність, обмеженість і єдність в різноманітті.

Оскільки категорія «громадянина» мала ключове значення для всього грецького полісу, то він у своїй сутності виступав новаторським: вперше з'явився в широких масштабах і став загально визнаним в полісному світі. Саме громадянин на відмінну від підданого мав осередок правил, обов'язків, що простежуються в одному із найголовніших принципів Античного світу - «пайдея», як типу виховання свідомої особистості, яка здійснює свідомий вибір і готова до громадянського обов'язку. «Пайдея» виступає – як система формування громадянина; система освіти сукупності чеснот, фізичних і моральних якостей, що роблять людину людиною.

Крім того, світогляду еллінів була характерна пластичність, «скульптурна» ідея міри і форми. Міра - характеристика досконалості. Міра вводиться в античній Греції в філософську, політичну, естетичну та етичну культуру, представляючи собою одну з основних її категорій. Основна риса буття, що розумілася греками є гармонія - єдність різноманіття, «внутрішня природа речей». Найбільше гармонія, як і міра, отримує своє вираження в мистецтві, але зразком для творів мистецтва є гармонія в космосі, природі, гармонія людини та суспільства. Міра розуміється як вихідний принцип існування. До усього безмірного, невиясненого - грек відчував відчуження, ототожнюючи його з чимось неоформленим, хаотичним. Саме відчуття міри породило досягнення давньогрецької культури: і доведення до досконалості окреслень скульптур, і відточення ритму поетичних творів, і самодостатність космогонічної системи філософів. Підтвердження цього є ще один принцип культури Античності – калокагатія, це принцип єдності духовного, матеріального, фізичного; Єдність тілесного і духовного. «Душа це тіло, тільки особливим чином організоване» - писав Демокріт. Піфагорійці вважали, що душа і тіло складені з одних і тих же елементів, але по різному з'єднаних. Віддання узагальненого людського вигляду, зведеного до прекрасної норми тобто єдності його тілесної і духовної краси - домінуюча тема мистецтва і головний прояв грецької культури в цілому. Це забезпечило грецькій художній культурі рідкісну естетичну силу і ключове значення для світової культури в майбутньому.

Якоб Буркхард виділив в античній Греції виділив цікавий феномен - «агон» - це перш за все принцип змагальності і модель організації життя; це місце, де здійснювалися спортивні змагання греків. Буркхард вважав, що ця особливість характеризує тільки культуру Древньої Греції і відрізняє її від інших культур. Все значиме в життя грека знаходилося в агоні, як і фізичне, так і духовне – основувалося на агоні. Тут проявлялося все краще та ідеальне. Перемога здобута на агоні була перемогою без ворожості, вона з'являлася як древній світ перемоги особистості. А опис агону отримав своє відображення в поезії та літературі, та музиці. Справжнім царством агону була драма. Тут відбувалася битва людського характеру з ідеями фатуму. Принцип агональності - принцип змагальності, що є моделлю громадської організації. Він набув розвитку в усіх сферах життя: політиці, військовій справі, економіці, культурі та спортивних змаганнях.

Отже, не дарма Античну культуру називають колицкою цивілізації. Пізня античність подарувала світові три могутніх цивілізації: західноєвропейську, візантійську, ісламську. Цивілізація греків сполучає світ і людину. Вона пов'язує їх в боротьбі і битві, з'єднує плідної дружбою, ім'я якої - Гармонія. Саме у античності були закладені принципи функціонування демократичного суспільства, принципи організації економіки, воєнної справи, культури, становлення особистісного начала людини. Як сказав Ф. Енгельс: « без того фундаменту, який був закладений Грецією і Римом, не було б і сучасної Європи».

Список використаної літератури:

1. «Полис, логос, космос: мир глазами эллина. Категории древнегреческой культуры» Игорь Суриков. Русский Фонд Содействия Образованию и Науке, 2012 http://loveread.ec/view_global.php?id=75669
2. Якоб Буркхард "Истории греческой культуры» <https://www.livelib.ru/author/12082-yakob-burkhardt>

*Іващенко Станіслав Юрійович,
студент IV курсу,
спеціальності «Культурологія»*

*науковий керівник:
доктор культурології, доцент
Більченко Євгенія Віталіївна*

«Сакральні смисли Києва: образ Софії на стику язичництва і християнства»

Універсалії – поняття, яке вважається базовою категорією культурології. Вони постають як культурні форми, до яких можна віднести норми, зразки, стереотипи свідомості і поведінки, наміри і форми діяльності. Образ, позначений нами грецьким словом «Софія», можна віднести до числа культурних універсалій, що є спільним означуваням для багатьох народів. Майстерність, знання, мудрість – архетипні характеристики Софії, які можна віднести до універсальних структур першого порядку Але, що символізують її численні образи в різних культурах, які передають варіативні втілення Софії, яка огортається у різний знаковий «одяг» (В. Стьопін) [4, с. 9-10]? І яке значення має образ Софії для смислового поля міста Києва?

Перш, ніж це зрозуміти, потрібно розкрити такий архетип, як «вічна жіночність», за словосполученням Й. Гете. Мова йде про архетип, який обертається довкола жінки і жіночності та одночасно руйнує ідею соціальної рівності між статями у бік матриархального ресентименту. Як сказано в «Фаусті» Гете: «Das ewig weibliche zieht uns hinan», – що в перекладі означає: «Вічна жіночність тягне нас догори» [1]. Для самого

автора жінка є ідеалом та премордіально краща за чоловіка, що є типовою рисою гендерної культури просвітницького романтизму. Чоловікам завжди властиво бути «маминими синками». Українська культура пронизана залежністю синів від материнського культу, наводить в якості підтвердження вітчизняну пісенну творчість, народну і сповнену народною стилістикою авторську: «Сорочку мати вишила мені», «Рідна мати моя, ти ночей не доспала», – і так далі. Тож теза про «вічну жіночність» тут постає ще одним свідченням того, що прагнення й здійснення догори, і в духовному, і в суто приземленому сексуальному аспекті — це підпорядкування й залежність від жіночого начала, яке часом присоромлює й упокорює начало чоловіче (мова йде архетип матері як землі, годувальниці, совісті, моралі, любові, ніжності, духовності).

Стосовно самої Софії, то будь-який її образ символізує вічну жіночність. Грецька язичницька богиня Афіна Палада є Софією у вигляді давньогрецької персоніфікації мудрості. Грецька філософія, вперше звівши поняття софія в ранг категорії, підхопила і піддала всебічному загостренню саме цей смисловий, інтелектуальний, духовний аспект "мудрості", різко відокремлюючи її від будь-якої практичної і чуттєвої емпірії – про це писав дослідник С. Аверінцев [2].

Але як виглядав образ української Софії, що формувався на стику язичництва та християнства у результаті взаємодії давніх вірувань з християнською спадщиною, яка, у свою чергу, увібрала античні архетипи? Почнемо з язичництва. Богиня Мокоша – одна з сімох легендарних богів, чий ідол стояв на Київському холмі (окрім Велеса, чий ідол знаходився внизу). Мокоша - жіноче божество, матір всього живого, подательниця земного достатку, одне з найдавніших божеств слов'янського пантеону. Спочатку, на думку дослідників, вона собою уособлювала стихію землі - Мати сиру землю [3]. Згодом Мокоша набула численні і різноманітні функції, перш за все - богині долі. Можна порівняти частину її імені зі слов'янським словом «кіш», що означає «доля», «жереб». Знаходилися такі відуни-знахарі, що вміли гадати по жмені землі, взятої з-під лівої ноги того, хто бажає дізнатися про свою долю. Древній, відомий багатьом народам символ людської долі - нитка, яку пряде божественна пряжа. У слов'ян такою богинею-пряхою була Мокоша. У більш пізні часи вона стала сприйматися як покровителька і помічниця всіх жінок-пях. Вважалося, що в її присутності говорить дзижчання веретена. Вона представлялася довгорукий, головатий жінкою, прядущей ногами в хаті. Мокоша шанувалася також як богиня врожаю. Не дивлячись на те, що вона була єдиним представником божества жіночої статі, вона відігравала важливу роль. Мабуть звідси і вислів «мати – годувальниця». Незважаючи на те, що в цілому язичницькі жіночі божества долі, землі, захисту, таємного знання у більш пізніх християнських коннотаціях перекодувалися на негативні (чаклунки, відьми, русалки), образ Мокоші трансформувався у світлий образ святої Параскеви П'ятниці, яка має софійний смисл.

Далі слід розглянути безпосередньо християнський образ Богородиці як найбільш повного втілення Софії в східнослов'янському християнстві від часів середньовіччя до російської та української релігійної філософії XIX-XX ст. З Біблії нам відомо, що Марія, будучи непорочною, переродилася з простої дівчини в образ святої діви, яка народила Спасителя. Якщо врахувати, що постать Ісуса Христа як втілення Божого Слова виразно читається через архетип Логосу (Мудрості), Діва Марія є безпосереднім втіленням Софії. За С.С. Аверінцевим, образ Діви Марії – це досконала чистота і той пасивний жіночий послух, який виражається в словах: «Я раба Господня, нехай буде мені згідно з словом твоїм» [2]. У цьому полягає архетипна суть софійності як чесноти, яка відповідає старозавітному образу світу як дзеркала (дому, храму, міста), в якому відображається (втілюється) Бог. Але особливий розквіт софіологічне осмислення образу Діви Марії отримує в VI-VII ст. в релігійній поезії. Шанування Богородиці успадковує культ язичницької Софії-Афіни на рівні військових звичаїв, ритуалістики, літургійних і богослужбових мотивів.

Марія Магдалина також є амбівалентним софіологічним образом. Якщо символом Софії є місто (на прикладі Києва це дуже помітно), то, відповідно до виділення двох його іпостасей В.Н. Топоровим (місто-наречена і місто-блудниця) [5, с. 122], Марія Магдалина була блудницею, але очистилася, піднісшись до рівня «нареченої» Христа. Логос одухотворив її. Конотації міста у суперечливості його подвійної жіночості (чиста, осквернена) надають Софії конкретного історичного гештальту і свідчать про накладання в образі східнослов'янської Софії двох мотивів: блудниці (колишня мати-земля, берегиня, доля, що після християнізації стає чаклункою, відьмою, спокусницею) та «нареченої» (діви, Матері, рятівниці). Доходячи висновку, можна зрозуміти, що Софія – це універсальна назва одухотвореного жіночого початку, який символізує життя, без чого не може існувати ніщо. Кожна жінка є образом Софії, якщо вона здатна одухотворювати наші життя.

Список використаної літератури:

1. Goethe J.W. Faust / Johann Wolfgang Goethe [Електронний ресурс]. – Режим доступу до ресурсу: <https://www.litmir.me/bd/?b=100856>
2. Аверинцев С. К уяснению смысла надписи над конхой центральной апсиды Софии Киевской / Сергей Аверинцев [Электронный ресурс]. – Режим доступа к ресурсу: [https://www.gumer.info/bibliotek Buks/Literat/aver/sm_nadr.php](https://www.gumer.info/bibliotek/Buks/Literat/aver/sm_nadr.php)
3. Рыбаков Б.А. Язычество древних славян / Борис Алекснадрович Рыбаков.– М.: Наука, 1988. – 784 с.
4. Степин В.С. Философский анализмировоззренческих универсалий культуры / Вячеслав Семенович Степин // Гуманитарные науки. - 2011. - № 1. - С. 8-17.
5. Топоров В.Н. Текст города-девы и города-блудницы в мифологическом аспекте / Владимир Николаевич Топоров // Исследования по структуре текста. – М., 1987. – с. 121-132.

*Чанкіна Вікторія Андріївна,
студентка I курсу,
спеціальності «Культурологія»*

*Науковий керівник:
доктор філос. наук, професор
Меднікова Галина Сергіївна*

«Брюгге як центр духовної культури XV століття»

Незважаючи на великий проміжок часу Брюгге зберіг свою історію і величність. У той час як інші міста активно розвивалися, забудовувалися і перебудовувалися, Брюгге не мав на це коштів. Так бідність стала причиною збереження старої історичної забудови. Саме через це вся духовна культура того часу збереглася і дає нам змогу насолоджуватися цим і досьогодні.

У Нідерландах, як і в інших країнах, зародження ренесансного світосприйняття було найтіснішим чином пов'язано з ростом міст, розвитком виробництва і торгівлі. Основним центром міжнародної торгівлі був старовинний Брюгге, так само Гент, Антверпен, Брюссель. Брюгге в XV столітті став найбільшим культурним центром завдяки аристократичному двору бургундської династії. Вони підтримували митців, робили багато заказів. При дворі бургундських герцогів Філіпа Сміливого і його сина Іоанна Безстрашного працювали художників фламандської школи, такі як брати ван Ейки

і Мемлінг. Брюгге - це саме те місто, яке збереглося до нашого часу найкраще серед інших міст і завдяки йому ми можемо спостерігати за естетикою та культурою того часу. В епоху середньовіччя Нідерланди створили саме ту культуру, яка була набагато краще ніж культура Франції або Німеччини того часу. Зв'язок ренесансного мистецтва в Нідерландах із середньовічними традиціями знаходить своє чітке вираження навіть у такій галузі, як суспільне становище художника і його самосвідомість. У формуванні ренесансного мистецтва в Нідерландах набагато більше значення, ніж в Італії, мали релігійні риси у свідомості людей. Але більш важливим аспектом у розвитку ренесансної культури був перш за все інтерес до духовної сфери людини, увага до світу його почуттів і переживань. Ранні фламандські художники старанно зображали тривимірний простір, створюючи ілюзію реальності. Пейзаж перестав грати роль схематичного фону, а, як невід'ємна частина Всесвіту, став одним з важливих компонентів композиції. Релігійна сцена, розміщена в звичну для людини XV століття обстановку, ставала таким чином більш зрозумілою і близькою. Другий найважливіший аспект живопису ранніх фламандців - прихований символізм. У майстрів XV століття все без винятку зображають предмети, які несуть в собі приховані смисли, а весь представлений світ відображає божественну сутність. Тому їх картини в прямому сенсі слова потрібно читати як богословський трактат. Вони являють собою «текст» з цілком конкретним духовним посланням. З'єднання земного і духовного, реальності і символу є найважливішою особливістю живопису ранніх фламандців.

В основу нового стилю лягла нова живописна техніка олійними фарбами. Фламандці не були, звичайно, першовідкривачами техніки олійного живопису, і Ян ван Ейк, іменований як Іоанн з Брюгге удосконалив її. Наступний художник, якому я хочу надати увагу це Ганс Мемлінг "німецьке чудо з Брюгге". В його картинах, незважаючи на вагомий вплив Рогіра Ван Дер Вейдена, чітко присутня його манера письма. Мемлінг написав чимало портретів. Здебільшого це зображення брюггських городян, люди різні, але всі вони чесні, і в кожному відчувається духовна глибина. Однією з найбільш відомих його робіт є триптих "Страшний суд". У цьому шедеврї з'явилися характерні риси північноєвропейської живопису такі як: монументалізм, символізм і увага до деталей. Тема картини цілком середньовічна, але ставлення до людини вже гуманістичне. Показуючи повалення грішників в пекло, він співчутливо передає приреченість, жах і біль. А сцени раю можна назвати вершиною майстерності Мемлінга, в них він досягає особливої духовної висоти.

Підбиваючи підсумки всьому сказаному, важливо підкреслити, що люди вийшли з середньовіччя, високий ідеал гуманізму осяяв їх духовне життя, але вони ще новачки в вільнодумстві. А чудове місто Брюгге й до сьогодні зберіг своє культурне очарування. Музеї, архітектура, скарби монастирів, затишна, комфортна атмосфера міста до сьогодні приваблює кожного, хто хоче доторкнутися до духовних джерел європейської культури. Недарма Макдонах – один з найкращих сценаристів сучасності - головного героя свого фільму «Залягти на дно в Брюгге» відправляє перед смертю саме у це місто. Якщо ви хочете відчути себе людиною Середньовіччя, то більш точного міста ніж Брюгге ви навряд чи знайдете. Це місто не просто старовинне - його центр дбайливо зберіг всі особливості місцевої середньовічної архітектури. У Брюгге збереглися унікальні пам'ятки. Наприклад, мармурова статуя Богоматері з немовлям Христом роботи Мікеланджело, аналогів якої немає ніде, крім Італії. А ще бронзові гробниці Карла Сміливого і його дочки, приголомшливої краси церкви, включаючи пам'ятники в стилі «полум'яної готики», численні історичні будівлі, ефектні канали та багато іншого.

Список використаної літератури:

1. <https://reshenie.vcc.ru/magazine/issues/a442014/view/article/382971>
2. Дмитриева Н.А. Краткая история искусств. Выпуск 2.

*Гусельніков Михайло Григорович,
студент IV курсу,
спеціальності «Культурологія»*

*Науковий керівник:
доктор культурології, професор
Більченко Євгенія Віталіївна*

«Сократ як символічна іпостась: від значення до знаку, від логосу до письма»

В історії гуманітарної думки людства постать Сократа, якого середньовічні богослови називали «душею, християнською за своєю природою» [1, с. 49] за його мученицьку смерть, яка підтверджувала декларований апостолом Павлом ідеал єдності теорії і практики у любові, – це розрив у символічній структурі давньогрецького суспільства. У сфері погодження буття і логосу, космосу і полісу з'являється вакуум в особі суб'єкта, здатного до артикулювання сингулярної та одночасно універсальної істини всупереч космічній гармонії і правилам логіки. З усією психоаналітичною очевидністю впливає, що фігура Сократа як симптом короткого замикання в античній семіосфері надалі мала бути номінована, адже Реальне перекладається у Символічне. Номінація вакууму відбувалася ще простіше завдяки тому, що Сократ не залишив писемних творів: отже, на сьогодні ми маємо справу з міфологемою Сократа як символічного сценарію у текстах його послідовників [3], яка може відрізнитися від реальної постаті Сократа. Більше того, Сократ як міфологема має кілька репрезентацій, виявляючи пряму залежність від символічного порядку культури.

Звідси стає зрозумілим вибір нами класичної семіотики як методології культурологічного дослідження із долучанням структурного психоаналізу. Основою семіотичного дослідження є метод, сформований Р.Й. Якобсоном [5], який сформував теорію про співвідношення мови і свідомості через існування двох осей семіотичного поля: зовнішньої горизонтальної вісі відцентрового зміщення (синтагми як руху від пустоти значення до повноти знаку) та внутрішньої вертикальної вісі доцентрового сходження (парадигми як руху від пустоти знаку до повноти значення). Р. Якобсон уточнив основні опозиції сучасного структуралізму від Ф. де Соссюра [4]: мова і мовлення, історія і структура, Я та Інший, метафора та метонімія, реалізм та ідеалізм, форма та зміст, динаміка та статика, означник та означуване. Досліджуючи континентальний структуралізм, Р. Якобсон формує власну систему семіотики. У її межах творче становлення суб'єкта поділяється на декілька етапів: утвердження «Я» всупереч буттю (парадигмальне сходження значень, що народжуються у свідомості героя); об'єктивація смислу у мову (зміщення індивідуальності в горизонталь, підпорядкування автора текстові, який рухається від парадигми до синтагми, застигаючи у реально-символічні знаки мови). Надалі особисті смисли героя, що стали загальним надбанням мови, культури, цивілізації, семіосфери, можуть знову активізуватися в індивідуальний вислів, «оживати» для нас в «Ти».

Виходячи з того, що Р. Якобсон є прихильником Празького лінгвістичного кружка він критикує онтологію значення. Якщо аналізувати поезію то основна функція, заради якої такий літературний вид існує, є естетична. Створивши 12 бінарних акустичних опозицій [5], які формують мову як структуру, Р. Якобсон по-своєму підняв «прокляте» питання, яке турбувало усі філософів та нині лежить в основі семіотики, – це питання що є первинним: знак чи значення? Класична логіка схиляється до синтагми (або синхронії значень), тобто – до первинності значення (Логосу як статичного ядра буття), а знак, означник та інтерпретатор виконують допоміжну функцію втілення буттєвого смислу, утворюючи разом горизонталь реально-символічної мови, архетипу, традиції, колективного цілого. Розрізнення оригіналу і копії є принциповим. Постмодерна логіка

тажіє до парадигми, діахронії, первинності знаків (Письма як мінливого вираження темпоральності, ризому), здатних визначати нові і нові значення в уяві і свідомості кожної окремої людини. Розрізнення оригіналу і копії не має сенсу.

З точки зору *класичної позитивної логіки* Сократ як Логос є оригінальним мислителем, і всі його слова і думки передані його послідовниками вірно. Аналізуючи творчість Сократа ми мимоволі стоїмо на позиціях мови як дому буття і відкидаємо в бік той факт, що існують два його інтерпретатори, дві різні мови про Сократа, дві репрезентації, причому далеко не завжди вони подавали думку однозначно. Сократ Платона та Сократ Ксенофонта – це два абсолютно різних філософа [2]. Тоді в чому стоїть питання? Чи треба тоді виходити з *негативного пріоритету постмодернізму* про детермінацію буття речі її іменем і про безмежну силу сигніфікації (знаку, Письма, репрезентації)? Іншими словами, чи існує Сократ як онтологічний феномен, чи існує кілька уявних «Сократів» у залежності від контексту означування?

Ми переходимо до основного поняття у творчості Р. Якобсона – «фонема» [5]. Саме ці звукові сегменти слова відіграють найважливішу роль у сприйманні інформації. Головним чином діє не твоя думка, а те, як цю думку сприймає глядач. Наділення Сократа атрибутами раціональності, майевтики, судженнями про добро та зло – всі ці тези дані нам не самим Сократом *безпосередньо*. Адже всі його твори дійшли через інтерпретаторів. Не має значення, правду чи брехню вони описували, а важливо те, що саме їхнє судження є суб'єктивним, і інтерпретатор апріорі впливає на текст. Тому Сократ у Платона чи Сократ у Ксенофонта, попри свої яскраві індивідуальності, не є власне Сократом, а є особистими ліричними героями інших філософів: «смерть автора» відбувається мірою нарощування уявної індивідуальності у парадигмі значень, автор розчиняється у цитаціях. Таким чином людина, яка поглинає інформацію має можливість тільки насолодитись звучанням її. Акт розуміння чогось вже є сакральним, і це відбувається не тільки раціонально, це відбувається у парі з відчуттям. Тому Якобсон виділив класичну бінарну семіотичну пару способів впорядкування мовленнєвих одиниць: метафора та метонімія, поезія та проза. Поетична функція мови у першу чергу являє собою естетичну можливість насолоди милозвучністю слів (поезія заради поезії, мистецтво заради мистецтва). З іншого боку, «нульова фонема» як перетин горизонтальної та вертикальної осей вказує нам *на відсутнього Сократа* – Сократа як вакуум, знак пробілу, зяяння у ланцюгу означників, крізь який проглядає реальний суб'єкт, репрезентований через Іншого (нуль, репрезентований через одиницю у психоаналізі). «Нулем» тут є той Сократ, що, подібно до анонімного і безсуб'єктного пращура структур (археписьма, втраченого першотексту), повсюди лишає свої сліди, його *дзеркалом є весь античний світ* як колективне «Я» традиції. Справжній Сократ – це відсутній Сократ, який є *нестачею і надлишком* одночасно.

Список використаної літератури:

1. Йегер В. Пайдейя: воспитание античного грека (эпоха великих воспитателей и воспитательных систем) / Пер. с нем. М.Н. Ботвинника. – М.: «Греко-латинский кабинет» Ю.А.Шичалина, 1997. – 336 с.
2. Лосев А. Ф. История античной эстетики. Софисты. Сократ, Платон. – М.: Искусство, 1963. – 6341 с. (репринт. 1994)
3. Платон. *Діалоги*. – К.: Основи, 1999. — 395 с.
4. Соссюр Ф. Курс загальної лінгвістики. [Електронний ресурс]. – Режим доступу до ресурсу: <http://genhis.philol.msu.ru/f-de-sossyur-kurs-obshhej-lingvistiki-izvlecheniya/>
5. Якобсон, Р. О. Нулевой знак.[Електронний ресурс]. – Режим доступу до ресурсу: <http://www.philology.ru/linguistics1/jakobson-85d.htm>

Гончарова Катерина Максимівна,

*студентка IV курсу,
Спеціальної «Культурологія»*

*Науковий керівник:
доктор культурології,
проф.
Більченко Євгенія Віталіївна*

«Образ Мефістофеля крізь призму культурної компаративістики: демони діалогу»

В культурній компаративістиці значна увага приділяється процесу діалогу між культурами. Існує багато теорій, котрі пояснюють умови побудови діалогу та його структуру [4]. Існує масова, але хибна думка, що діалог – це розмова двох. Насправді, діалог – це взаємопроникнення смислів, порозуміння логосів. Складність діалогу полягає у тому, що учасники не є рівними. Тобто обмін смислами не є врівноважений. У діалозі між культурами завжди є донор (культура, що нав'язує смисли) та реципієнт (культура, що ті смисли поглинає), таким чином їх сферою є непогодженими.

Образом культури реципієнта умовно може стати Адам (біблійний Адам), а образом донора – сам Бог. Образ Мефістофеля в діалозі, де є Батько (донор), Син (реципієнт), це – Інший, який викликає подекуди неоднозначні емоції. Таку тріадичну традицію легко можна пояснити моделлю в соціальній психотерапії. Існує трикутник [1], де є Переслідувач (агресор), Жертва та Рятівник. Відносини між жертвою та агресором є взаємозалежними через відповідність двох нестач (Пана в Рабові і Раба в Панові.[2]. Діалог існує: агресор має, куди направити свою жорстокість, а жертва має долю співчуття від інших та того, кого можна звинуватити у своїх незгодах (ресентимент). У ролі агресора виступає Отець, а жертви – Адам. Допоки не втручається Третій у ці відносини, їх можна назвати гармонійними (або маніпулятивно зшитими). Третій, або рятівник, або Інший, приносить дисбаланс у життя перших двох, але він з'являється лише, коли у діалозі між жертвою та агресором настає криза. Наприклад, у Ю. Лотмана є теорія про «мандрівний скарб», за який змагаються дві культури (донор та реципієнт), як щось третє, елемент, якого не вистачає. [4]

Наприклад, якщо за такою схемою передивитись давно відому історію про вигнання Адама і Єви з Едемського саду, то характеристика Іншого в особі Спокусника є неоднозначною. У текстах Ю. Лотмана [4] існує твердження, що діалог між донором та реципієнтом супроводжується зростанням неприязні до донора. У такому випадку зрозуміло, що жертва «виростає» з садомазохістичних відносин, починає почуватися менш слабкою та адаптуватися до постійного тиску на донора за рахунок його ж власних надбань (Третього). Мефістофель – теж свого роду надбання Отця, передбачене Ним.

Отже, у Бога (донора) та Адама з Євою (реципієнтів) відбувався постійний діалог без втручання Іншого. Донор, як йому і приписано, диктує порядок буття в Едемі одногосно та без пояснень. Реципієнти дослухалися та боялися могутності донора. Проте, поява Змія у цій історії свідчить про те, що між донором та реципієнтом виникла криза взаємних відносин. Тобто, реципієнт ставить під сумнів закон Божий, а отже і сумнівається в самому Богові, сумнівається в правильності його розпоряджень. Цим вдало користується Інший (змій-спокусник). Він посилює сумніви реципієнта у авторитетності донора. Інший як сила фрагментації розділяє для володарювання.

Тим самим, Адам і Єва, які наперекір Богу вкушають заборонений плід, плід знання, виходять із залежних відносин завдяки Іншому (сила фрагментації – це раціональність, диявол – логік). Вони вигнанні з Едему. Але, це не зробило їх щасливими (свобода як ярмо за Е. Фроммом, «Втеча від свободи»). Бо «дивний новий світ» їх лише злякав (місто-блудниця як символ вигнання з раю за В. Топоровим) [5]. Страх перед

новим життям без Батька, закони якого, хоч і були тиранією, але полегшували життя, спонукає реципієнта зненавидіти тепер вже Іншого (природний наслідок смерті Батька - самооцензура і перекладання провини на замісника). Тим самим, відштовхнувши Іншого, який вказував на нестачу та травматичність, вони повертаються до ладу донора. Але вже самі. Тобто, непереносимість власних травм породжує нову тотальність, або свідоме злиття нестач у totoжності за С. Жижеком [2].

Таким чином, ми повертаємось до відомої фрази Ф. Достоєвського («Якщо Бога немає, то все дозволено») у Ж. Лакана: «Якщо Бог помер, не дозволено нічого» [2]. Покинувши Едем, Адам і Єва могли б жити без законів Божих, але вони повернулись до його законів, бо інше здавалось їм більшим злом ніж старий добрий зрозумілий Бог.

Отже, ми бачимо, що взаємна залежність донора та реципієнта не руйнується після того, як припиняється діалог. Напроти, розрив між донором та реципієнтом відкриває нестерпну нестачу, і реципієнт, який не в силах протистояти цій нестачі повертається до залежності або створює нову. Але, у цьому трикутнику є ще Інший, який являється для реципієнта (після розриву відносин із донором) більшим злом, ніж агресор. Чи є Інший - злом? Третій, або Інший, вказує на нестачу, присутню в стосунках між донором та реципієнтом. Сама жертва (реципієнт) також це відчуває, але не може це визнати, бо знаходиться під тиском. У даній ситуації – сумнів Адама та Єви, це визнання факту нестачі. Інший не виступає альтернативним донором, він лише ілюструє асиметрію діалогу Бога з людьми.

Таким чином, Третій – це Мефістофель, диявол. Той, кого ми звинувачуємо у спокусі непослуху. Однак, ми не можемо сказати, що Мефістофель – негативний Інший, він не прагне нового тиску на реципієнта, натомість він звільняє реципієнта від тиску донора. Одночасно Третій – демон діалогу тому, що він руйнує діалог. Але Інший не має забарвлення (хороший/поганий), він нейтральний (модель Трікстера). Негативного значення він набуває, коли вказує на нестачу між донором та реципієнтом, хоч негативним і не являється. Негативні конотації вносять реципієнт та донор, вони не можуть безболісно відчувати власну нестачу, тому агресивно реагують на того, хто на неї вказує. З Іншого боку, Третій як симптом (натяк на нестачу, відмінність) може призводити до свідомого повернення Сина (реципієнта) до Батька (донора) на новому витку, до їх солідарності внаслідок осягнення ними обоюсторонніх нестач, – тим самим, Інший (Третій) виконує позитивну функцію діагноста (приклад: музика в повісті Л. Толстого «Крейцерова соната»: вона не розбещує і не одухотворює, вона збуджує, вказує на нестачу, а вже від суб'єкта залежить, що з нею робити: зшиватися, розшиватися, перебудовувати себе).

Список використаної літератури:

1. Karpman Drama Triangle. – Режим доступу: <https://karpmandramatriangle.com/>
2. Жижек С. Дразливий суб'єкт: відсутній центр політичної онтології / Славој Жижек ; пер. з англ. Димерець Р.Й. – Київ: ППС-2002, 2008. – 510 с. – С. 449.
3. Лакан Ж. Семинари, Книга 17: Изнанка психоанализа (1969/70) / Жак Лакан ; пер. с франц. А. Черноглазова. – М.: Издательство «Гнозис», Издательство «Логос», 2008. – 272 с.
4. Лотман Ю.М. Проблема византийского влияния на русскую культуру в типологическом освещении / Юрий Михайлович Лотман // Византия и Русь. – М.: Наука, 1989. – С. 227-235.
5. Топоров В.Н. Текст города-девы и города-блудницы в мифологическомаспекте / Владимир НиколаевичТопоров // Исследования по структуретекста. – М., 1987. – с. 121-132.

6. Фромм Э. Бегство от свободы / Эрих Фромм; [пер. с англ. Г.Ф.Швейника] / Общ.ред. и послесл. П.С.Гуревича. – М.: Прогресс, 1989. – 272 с.

*Бойко Руслана Олегівна,
Студентка I курсу,
спеціальності «Культурологія»*

*Науковий керівник:
доктор філос. наук, професор
Меднікова Галина Сергіївна*

«Міфологізм свідомості епохи романтизму»

Романтичне світорозуміння було засноване на переконанні про перевагу «духу» над "materією". Найпершим творчим началом, на думку романтиків, є все духовне, яке вони порівнювали з істинно людським. Романтики почали освоюватись у міфопросторі вже протягом раннього періоду існування культурно-мистецького напрямку.

Головними темами епохи романтизму є кохання, страждання самотньої душі, містика. Для романтиків кохання магічна сила, яка може дати нове життя для душі. В цей період змінилося ставлення романтиків до дійсності. Протиставивши реальний світ вигаданому гармонійному, естетичному, романтики хотіли показати самі головні таємниці. Людина - головна постать, яка стоїть на перетині суперечливих начал та історичних епох творчості романтиків. Для романтиків тієї епохи людина була як таємниця, яку вони не могли до самого кінця розгадати. Навіть світ навколо людини сповнений нерозгаданих таємниць. Аби досягти головної мети, тобто бажаної гармонії людина намагається проникнути в таємниці світу і природи. Людина того часу живе за правилами внутрішнього духу, яке навіть описується митцями епохи романтизму. Возвеличення "буття духу" є одним з визначальних рис романтизму. Романтики занурюються в прекрасний світ всього таємничого та навіть підсвідомого. Головним завданням міфу є поєднання минулого і сьогодення, тобто спроба відкрити вікно у світ майбутнього. Міфологізм представляє людину у творах романтиків в різних аспектах, наприклад як в культурному, історичному та філософському. Вивчення міфологізму в цю епоху виявляє в дослідженні особливий інтерес як до національної та історичної міфології, передбачає причини та їх звернення вічних образів із дуже заплутаним сюжетом, а також різними аналізами способів і шляхів переосмислення творчості традиційної свідомості в епоху романтизму. В епоху романтизму виникає розчарування в можливостях розв'язувати світоглядні проблеми силами розуму. Негативні сторони буржуазної цивілізації розцінювалися як результати раціональних проектів, особистісна свобода багатьох виявилася обмеженою рамками логіки. Вихід з такої ситуації був знайдений у зверненні до стародавніх міфів — свого роду ескапізм, в прагненні за допомогою казок, міфів, легенд знайти справжню свободу. У міфі романтики бачили засіб глибшого розкриття сутності людини й суспільства. Ф. Шлегель закликав до відродження міфології, через те, що в ній, він вважав, закладений величезний потенціал всіляких ідей, образів для художньої творчості. За словами Шеллінга, в міфології «закладені нескінченні можливості створювати все нові відносини» Ф. Шлегель закликає «скасувати хід і закони мислездатної людини та знову занурити нас у прекрасний безлад фантазії». Ці та інші вже досить відомі положення програми міфологізації допомагали романтикам проникнути в суть міфологічного і визначитися стосовно міфу як естетичному феномену. Отож, романтизм займає особливу нішу в міфологічних дослідженнях. У своїх художніх творах художники використовували дуже багато різного роду містики, яка допомагає відкрити таємні душевні переживання. В Англії різноманітні форми містицизму знайшли прояв в образотворчому мистецтві, зокрема, у творах художників Йоганна Генріха Фюзені та

Вільяма Блейка. Дотримуючись основних принципів романтизму, художники майстерно поєднали у своїх картинах алегорію, містику і фантастику з нестандартним. Прикладом цієї епохи є виставка демонічного живопису Генрі Фюзені «Кошмар в 1781 році». Романтизм сприяв усвідомленню цінності індивідуалістичного світовідчуття людини. Саме з епохи романтизму міф став допомагати виразити особистісний вимір реальності. Представники романтизму зіграли важливу роль у формуванні міфологічної свідомості, що стало певним кроком вперед в її розвитку. Міфологічне мислення має взаємозв'язок з реальними об'єктами, з максимально конкретними та сущими явищами, також у міфічній предметності можна констатувати наявність різних ступенів реальності.

На основі викладеного матеріалу можна зробити наступні висновки. Що міфологія є невіддільною частиною людської свідомості взагалі в епоху романтизму особливе. Романтичне розуміння міфу було, насамперед, художньо-теоретичним, міфологія лежить в основі художньої творчості. Міфологія в образотворчому мистецтві займає особливе місце, вона перетворена на діяльність фантазії, та являє собою символічне вираження навколишньої природи; це свого роду художній витвір природи. Будучи синкретичною за своїм характером, володіючи узагальненим, універсальним змістом, чуттєвим уявленням міфологія і міф для романтиків — первинний матеріал і необхідна умова художньої творчості. Романтичний поділ на світ ідеальний і світ реальний зникає; в міфі все ідеальне цілком тотожне з матеріальним і речовим, а все дійсне поводить ся так, як нібито воно завжди було ідеальним. У міфі звичні логічні причинно-наслідкові зв'язки руйнуються, а знаходять силу дія логіки чудесного, фантастичного, магії та чаклунства. Сучасна культура також використовує міф, життя сучасної людини пронизана міфологічними мотивами та образами, які визначають стиль і спосіб життя масової свідомості.

Список використаної літератури:

1. В.В. Баняс, Н.Ю. Баняс «Міф у контексті західноєвропейського романтизму» /<http://oaji.net/articles/2014/796-1415171511.pdf>
2. А.Скромницький. Міфологічна свідомість і сучасність
<https://kuprienko.info/a-skromnitsky-mifologichna-svidomist-i-suchasnist-referat/>
3. Найдиш В. М. Філософія міфології .Від античності до епохи романтизму.,2002.
[/https://cyberleninka.ru/article/n/naydysh-v-m-filosofiya-mifologii-ot-antichnosti-do-epohi-romantizma-m-gardariki-2002-554-s](https://cyberleninka.ru/article/n/naydysh-v-m-filosofiya-mifologii-ot-antichnosti-do-epohi-romantizma-m-gardariki-2002-554-s)

*Деркач Тетяна Володимирівна,
студентка I курсу,
спеціальність «Соціальна робота»*

*Науковий керівник:
кандидат філософських наук, доцент
Шкіль Людмила Леонідівна*

«Вплив української культури на світову культуру»

Для цивілізованого світу є нормальним такий процес як «взаємне культурне збагачення». Українська культура також мала вплив на світову культуру та зазнавала впливу зі сторони. Метою даної розвідки є з'ясувати цей культурний взаємовплив.

Насамперед слід відзначити, що велику роль відіграє саме географічне положення України, тому в її культурі простежується європейський індивідуалізм.

В свій час українська культура впливала на Литву ще в XIV–XVI ст. Велике Князівство Литовське частково перейняло від українців культуру, віру. Зокрема,

староукраїнська мова була мовою князівського двору. Проте, я вважаю, що найбільше наша культура впливала на Росію та її розвиток, наприклад перший підручник в Росії - "Синопис", написали на території України в Києво-Печерській лаврі. Завдяки цій книзі багато російських дітей знайомились з українською культурою. Україна довгі роки грала роль "донора" для російської культури. Протягом другої половини XVII ст. і в XVIII ст. українських вчених, літераторів, педагогів таких як Феофан Прокопович, Симеон Полоцький, Епіфаній Славинецький та інших переводили до Петербурга і Москви.

Одним з найяскравіших не тільки українських, а й європейських філософів XVIII ст. був Григорій Сковорода, якого цитують і досі наші європейські сусіди. Весь світ своєрідними творами заповнив серця і Тарас Шевченко. І сьогодні поняття молодій Українській державі асоціюється в багатьох жителів нашої планети з іменем Шевченка.

Прославилась Україна і своїм театром, в Європі багато хто знав такі прізвиська корифеїв як: Кропивницький, Карпенко-Карий, Садовський, Саксаганський, Заньковецька.

Постаттю світового масштабу був Михайло Петрович Драгоманов. Він став одним з фундаторів та професорів першого болгарського вищого училища – майбутнього Софійського університету.

Світової слави заслужив Олександр Довженко. В Брюсселі фільм видатного кінорежисера "Земля" (1930) включено до почесного списку 12-ти кращих фільмів світу всіх часів і народів.

Весь світ користується винаходом українського пасічника Петра Прокоповича й уродженця Кіровоградщини Миколи Бенардоса, якому належить пріоритет у відкритті електровзарювання.

Всесвітньовідомий механік Степан Тимошенко теж українського походження. Саме в Києві написав знаменитий підручник "Спротив матеріалів", яким користуються уже майже століття.

Також маємо всесвітні досягнення і в розвитку сільськогосподарської культури. Зокрема, пшеничні сорти Василя Ремесла, Павла Лук'яненка, Федора Кириченка ростуть на полях Європи. На весь світ славляться яблука Левка Смирєнка.

Отже, наша українська культура є різноманітною, унікальною, щирою та відкритою. Як влучно зазначав відомий український філософ Мирослав Попович: «Україна — це завжди щось більше, ніж суто україномовна або українська за сюжетами і тематикою культура. Спочатку скромна за своїми успіхами, але дедалі ширша і глибша течія україномовної культури відіграє роль притягального центру української російськомовної та загальноімперської культури, роль орієнтира, саме існування якого символізує націю» [1, с. 315]. Отже, можна зробити висновок, що українська культура попри відсутність сталої державності змогла доволі продуктивно розвиватися і стала основою для подальшого розвитку навіть в найскладніші часи.

Список використаної літератури:

1. Попович М. В. Нарис історії культури України / М.В. Попович — К.: «АртЕк», 1998. — 728 с:

*Шашкова Катерина Олександрівна
студентка II року магістратури,
спеціальність «Культурологія»*

*Науковий керівник:
кандидат філос. наук, доцент
Русаков Сергій Сергійович*

**«Культурологічні аспекти дослідження іміджу сучасної монархії
Великобританії (на прикладі концепції консюмеризму)»**

Витоки наукового освоєння іміджу пов'язані з іміджелогією, яка склалась у 60-х рр. ХХ ст. завдяки економісту Кеннету Боулдінгу.

Вивчення цього феномену в рамках різних наукових дисциплін має низку різних підходів. Виділяють такі напрями досліджень:

- психологічний – спрямований на всебічне вивчення акту сприйняття-оцінки людини людиною, у процесі чого виникає імідж;
- політологічний – досліджує механізми впливу на індивідуальну і масову свідомість з метою створення заданого образу і заданої реакції на нього у політичному просторі;
- соціологічний – націлений на вивчення іміджу як феномену індивідуальної, групової і масової свідомості у сприйнятті іміджів соціальних груп і соціальних об'єктів [1].

Проте концепт «іміджу», на нашу думку, можна досягнути лише завдяки міждисциплінарному підходу, тому варто також звернути увагу на такі дисципліни: культурологія, культурна антропологія, соціальна філософія та ін. Зупинимось на розгляді *культурологічного аспекту розуміння іміджу*.

Дослідники поки не виявляють спеціалізованого культурологічного визначення поняття «імідж». В культурологічному дискурсі «імідж» вживається з одного боку, обережно (через упереджене негативне ставлення до феномену масової культури), з іншого – у нейтральних смислових відтінках (у зв'язку з комплексності методології та особистісної інтерпретацій) [2].

Проте, сам факт використання цього поняття у контексті досліджень культури, яке зустрічається у світових та українських джерелах, демонструє не тільки визнання іміджу важливим явищем культури, а й можливість його історико-культурної та культурофілософського осягнення. Імідж в культурологічному аспекті може спиратись на напрацювання низки теоретиків і такі концепти як архетип, символ, міф, маска, гра, знак, текст, контекст, масова культура, консюмеризм та ін.

Кількість літератури про британську монархію, яка була створена протягом останнього часу безперечно вражає різноманіттям, але здебільшого вона висвітлює історичний контекст. Тому одним з ефективних напрямів культурологічного вивчення британської монархії сучасності може стати напрям консюмеризму.

Дослідження консюмеризму зазвичай відбувалось в контексті маркетингу, адже мало переважно американське походження, тому низка авторів об'єдналась у підготовці праці «Royal fever: the British monarchy in consumer culture» [4], де монархія розглядається як значуща категорія під час аналізу споживчої культури.

На думку Софії Улвер праця має дві основні цілі. По-перше, зрозуміти в чому полягає сутність сучасного явища, яке стимулює мільйони людей споживати і виробляти все, що є королівським, незважаючи на згасаючий доступ до формальної, політичної влади. По-друге, вони концептуалізують комодифіковані аспекти королівської сім'ї через аббревіатуру RFBC (Royal Family Brand Complex) і задаються метою показати, як поєднання її граней бренду робить її настільки потужним споживчим досвідом.

Відвідуючи численні заходи, пов'язані з королівською сім'єю, відвідуючи міриади сайтів, пов'язаних з королівською сім'єю, і опитуючи десятки людей, що мають відношення до споживання чого-небудь Королівського протягом дев'яти років, автори представляють історично інформований і культурно актуальний звіт про те, що являє собою королівська приманка в сучасній споживчій культурі [3].

Отже, вбачаємо важливість розгляду сучасної монархії крізь призму культурологічних напрацювань, адже допомагає зрозуміти сучасну англійську та світову культуру. Наведена концепція консюмеризму свідчить про ефективність таких досліджень.

Список використаних джерел:

1. Тер-Минасова Д.И. Имидж монархии Великобритании: история и современность / Д.И. Тер-Минасова. - М. : МГИМО-Университет, 2012. - 163 с.
2. Летина Наталья Николаевна. "Имидж в культурологическом дискурсе" Ярославский педагогический вестник, vol. 1, no. 2, 2015, pp. 52-57.
3. Sofia Ulver (2016): Royal fever: the British monarchy in consumer culture, Consumption Markets & Culture, DOI: 10.1080/10253866.2016.1181406
4. Royal fever: the British monarchy in consumer culture, by Cele C. Otnes and Pauline Maclaran, Berkeley, University of California Press, 2015, 384 pp.

СЕКЦІЯ «ФІЛОСОФСЬКА АНТРОПОЛОГІЯ»

**Васьковська Ольга Олександрівна,
студентка II курсу,
Спеціальності «Математика»**

**Науковий керівник:
кандидат філософських наук, доцент
Цимбалій Інна Петрівна**

«Майбутнє людства в умовах розвитку технологій»

Ми живемо у часи, коли розвиток технологій став настільки швидким, що ми як суспільство вже не встигаємо їх зрозуміти. Така тенденція проявилася вже давно, але нині вона почала охоплювати цілі сфери людської діяльності. Людство сприймає новітні технології за допомогою системи переконань, уявлень, вірувань, принципів, які вже є застарілими. З розвитком технологій людство змінюється, це всім відома правда. Але варто дати відповідь на питання: чи ці зміни на краще? [1]

Однозначно відповісти не можливо, потрібно розглянути всі сторони впливу технологій.

З одного боку, гаджети дають доступ до інформації за лічені секунди, чого не скажеш про інші джерела. Не можемо не відмітити також те, що з розвитком технологій ми змогли вилікувати ті хвороби у людей, які ще донедавна були вироком. Щоб перерахувати всі переваги технологічного прогресу потрібно багато часу.

Але з іншого боку, ті ж самі гаджети відбирають у нас час. Соціальні мережі, різноманітні статті у просторі інтернету відволікають нас, завантажують наш мозок непотрібною інформацією.

А що буде далі?

На думку вчених, у майбутньому використання гаджетів справить ще більш сильний вплив на наше тіло. Американська компанія TollFreeForwarding попросила фахівців описати, якими саме будуть ці зміни, і візуалізувала отримані дані. У людини майбутнього з'явиться ще одна повіка, для захисту від світла, і вона буде кліпати горизонтально. Також у нас з'явиться горб від сидіння за ноутбуком або смартфоном, шия стане коротшою, а груди впалими. Рука, якою люди користуються гаджетом, стане крючкоподібною і зігнутою на 90 градусів. Зменшиться зростання та обсяги мозку – через непотрібність. Черепна коробка стане товщою, щоб краще захищати мозок від випромінювання, якого стає все більше [2].

Ми маємо усвідомити, що процеси трансформації, які зараз відбуваються, є неминучими. Наше завдання полягає в тому, щоб зрозуміти їхню природу і почати ними керувати. Ми маємо використати ці тенденції собі на користь.

Технології з'явилися в нашому житті відносно недавно, але вони вже справляють на нього колосальний вплив, і людство поки що не може собі уявити, які ще трансформації на нього чекають. Поява роботів для різних функцій – вже не за горами, і залишається тільки гадати, що вони зроблять з суспільством, яку роботу залишать людям.

Поки, крім невеликих змін у нашому тілі і роботі мозку, вони виконують роль помічників, трансформують нас з людини розумної до людини з розширеними можливостями [2].

Список використаних джерел:

1. Зазираємо в майбутнє: Як технології змінюють нас і наше життя (частина 1) [Електронний ресурс]. – Режим доступу:

<https://blog.lavkababuin.com/ukr/zazyraemo-v-maibutnie-ia-tekhnolohii-zminiuit-nas-i-nashe-zhyttia-chastyna-1/>

2. Людина доповнена. Як технології змінили наше суспільство [Електронний ресурс]. – Режим доступу:

<https://ua.112.ua/statji/liudyna-dopovнена-yak-tekhnolohii-zminyly-nashe-suspilstvo-500267.html>

*Волков Сергій Олександрович,
студент III курсу,
спеціальності «Середня освіта (математика)»*

*Науковий керівник:
кандидат філософських наук, доцент
Цимбалій Інна Петрівна*

«Взаємозв'язок філософських та математичних концептів у вченні Піфагора»

Піфагор був першим, хто назвав Всесвіт «Космосом» через ту впорядкованість, яка йому притаманна. За його вченням основоположні принципи світобудови можна висловити мовою математики. Початком, що об'єднує всі речі, виступають числові співвідношення, які виражають гармонію й порядок природи: «Всі речі суть числа».

Всесвіт, за Піфагором, — кулеподібний і складається з десяти небесних сфер. У центрі Всесвіту розташований невидимий із землі «вогонь», який піфагорійці називають «вартовим Зевса». Навколо нього обертаються всі сфери, в тому числі й Земля. Кожна сфера є визначена числом і дає притаманний лише їй звук, в результаті космос в цілому являє собою гармонійний світовий хор.

У своєму прагненні досягнути вічну Істину Піфагор звертався до математики, вважаючи цю священну науку найкращим методом для досягнення й висловлення першопринципів, об'єднуючої сили космосу. З цієї точки зору, усе створене прив'язане до числових правил і пропорцій. Основу піфагорійської математики складає вчення про декади: $1 + 2 + 3 + 4 = 10$ – досконале число[1].

У сучасному світі Піфагор вважається великим математиком і космологом стародавності, однак ранні свідчення до III ст. до н.е. не згадують про такі його заслуги. Як пише Ямвліх про піфагорійців: «У них також був чудовий звичай приписувати все Піфагору і анітрохи не привласнювати собі слави першовідкривачів, окрім, можливо, декількох випадків» [2].

Античні автори нашої ери віддають Піфагору авторство відомої теореми: квадрат гіпотенузи прямокутного трикутника дорівнює сумі квадратів катетів. Аристотель зацікавив розвиток уявлень про космологію в роботі «Метафізика», проте вклад Піфагора в ній не озвучений. За Аристотелем космологічними теоріями займалися піфагорійці в середині V ст. до н.е., але, мабуть, не сам Піфагор. Піфагору приписують відкриття, що Земля має форму кулі, але те ж відкриття найбільш авторитетний автор в цьому питанні, Феофраст, віддає Парменіду. А згідно Діогену Лаертському, судження про кулястість Землі висловлював Анаксимандр Мілетський, у якого навчався Піфагор ще в юності [2].

Виходячи із своїх ідей, піфагорійці проводили дослідницьку роботу в математиці. Вони комбінували числа і, надаючи їм містичного значення, ділили їх на числа добрі — непарні числа; злі — парні числа: досконалі — кожне з яких дорівнює сумі своїх дільників 1 (якщо з числа-дільників виключити саме число). Наприклад, досконалим числом є 6, бо сума його дільників 1, 2, 3 дорівнює шести. Числа дружні — це числа, з яких одне дорівнює сумі дільників другого, але також без цього самого числа. Були в них числа пірамідальні, многокутні і т. д. Зокрема, прямокутним називали ціле число, що дорівнює

добутку двох інших цілих чисел. Піфагор геометрично довів, що суми послідовних непарних чисел, починаючи з одиниці, є точними квадратами [3].

Список використаних джерел:

1. Піфагор. [Електронний ресурс].- Режим доступу: <http://newacropolis.org.ua/articles/pifahor>
2. Піфагор Самоський. [Електронний ресурс].- Режим доступу: <http://visionary.management.com.ua/philosophy/pifahor-pythagoras/>
3. Філософ і математик Піфагор Самоський. [Електронний ресурс].- Режим доступу: <https://osvita.ua/vnz/reports/biograf/23789/>

*Гук Вікторія Михайлівна,
студентка II курсу,
спеціальності «Середня освіта (математика)»*

*Науковий керівник:
кандидат філософських наук, доцент
Цимбалій Інна Петрівна*

«Філософія і математика в історії людства: тандем чи діалектика в осягненні дійсності?»

З давнини обговорюють проблему взаємозв'язку і відмінності математики і філософії. Є різні аспекти співвіднесення цих двох наук. Найчастіше розглядають математику як зразок для філософії. Філософію часто прагнуть побудувати за аналогією з математикою. Ця проблема особливо актуальна в формі співвіднесення геометрії та філософії Евкліда. Дана проблема актуальна по теперішній час. Залишається ідеалом для філософії значення математики для суспільства, способи розвитку математичних здібностей. У той же час існує і зворотна проблема – значення філософії для математики. Вона актуальна, але її осмислення залежить від розуміння суті філософії, її місця в науці.

Математика розвивалася на основі філософії. Дослідженню філософії математики присвячено багато книг. Від філософії чекають більшого і це можливо. І таємницею залишається тільки те, як філософія може виявитися засобом якісної зміни математики.

Філософія – «мати» математики. Вона забезпечує якість математики як інтелектуального засобу для вимірювання кількісного аспекту об'єкта. Математика постійно вдосконалюється і все більше підставою цього є філософія. У розвитку математики було багато якісних стрибків, в тому числі перехід до десяткового числення на початку другого тисячоліття. В результаті математика стала загальнодоступною. Без цього не можна уявити сучасне суспільство. У той же час математика залишається багато в чому невизначеною наукою. Давно вже немає жодного математика, який знав би її всю. У зв'язку з цим давно намагаються осмислити математику з тим, щоб якісно підняти її евристичність і значення.

Осмислення математики передбачає усвідомлення її як форми науки. Прогрес математики можливий тільки при прогресі науки, що вимагає випереджаючого пізнання науки взагалі. Для цього потрібна наука про науку. З часів давніх греків такою наукою є філософія. Тому прогрес математики сьогодні можливий тільки в міру прогресу філософії. Математика дала найважливіший чудодійний факт евристичності філософії в формі геометрії Евкліда. І невирішеність проблеми сучасної математики проявляє лише той факт, що математики самообмежились рамками своєї науки. Вони керуються гаслом – «обійдемося без філософії» і тому не можуть виконати соціальне замовлення суспільства на якісний розвиток математики.

Але математики повинні усвідомити той факт, що філософія – універсальна підстава всіх наук, в тому числі математики. І математики повинні, відповідно, підійти до філософії з тим, щоб вона стала каноном, органом якісного стрибка математики. В такому випадку математики повинні стати певною мірою філософами і брати участь у вирішенні проблем філософії. Чи буде це стихійним процесом або стане результатом організованого філософського лікнепу – від цього залежить успіх математики.

Отже, на нашу думку, філософія та математика розвивалися в тандемі на початку свого розвитку, але в останній час математика сильно відокремилась від філософії. Тому можна сказати, що наразі вони розвиваються діалектично.

Список використаних джерел:

1. Філософія та математика: питання про взаємозв'язок. [Електронний ресурс]. – Режим доступу: <http://ru.osvita.ua/vnz/reports/philosophy/12982/>
2. Математика і філософія як способи освоєння дійсності. [Електронний ресурс]. Режим доступу: http://elartu.tntu.edu.ua/bitstream/lib/21784/2/X_VSNTK_2017v2_Tarabtsev_M-Matematyka_i_filosofii_yak_254.pdf

*Єщенко Діана Олегівна,
студентка II курсу,
спеціальності «Інженерія програмного забезпечення»*

*Науковий керівник:
кандидат філософських наук, доцент
Цимбалій Інна Петрівна*

«Проблеми міжособистісного спілкування в сучасному світі»

Спілкування – складний процес взаємодії між людьми. Загальновідомо, що суб'єктами спілкування є люди. І хоч спілкування є характерним для будь-яких живих істот, проте тільки на рівні людини процес спілкування стає свідомим.

Люди не можуть існувати без щоденного спілкування на різноманітні теми. Це є беззаперечна необхідність кожного з нас, це – умова нашого співіснування і співжиття в соціумі. Однак, нині існує ще й така думка, що сучасне спілкування - це проблема, яку треба виправляти.

Але чому ж вони є? Зараз можна спілкуватися за допомогою гаджетів і соціальних мереж, не виходячи з дому і не змінюючи свої плани. А вже раніше люди надсилали листи, які могли доходити дуже тривалий час, а щоб поговорити з людиною, доводилося їхати до неї, що також забирало багато часу. Тож чому сучасні можливості у спілкуванні багато хто вважає негативними і часом навіть деградативними для всього світу.

Отже, перше, це соціальні мережі. З одного боку соціальні мережі корисні, адже люди листуючись, можуть ділитися своїми думками, враженнями, емоціями з іншими. Однак, більш детальніший аналіз цього явища показує і певні негативні моменти, які варто зазначити. Наприклад, за багатьма коментарями, смайликами і словами підтримки, може ховатися абсолютна людська байдужість. Це не означає, що байдужість виникла внаслідок появи соцмереж. Ні, вона завжди була, але в соціальних мережах її прояв особливо помітний. Спілкування через екран гаджета дає можливість проігнорувати ту чи іншу людину, її звертання, допис чи коментар, перевести інтерес на іншу тематику і т. д. Також під впливом інформації, що є у вільному доступі через соцмережі формуються певні хибні еталони, орієнтуючись на які, люди починають змінювати свою поведінку, зовнішність, манери і т. д. або ж підлаштовуються під когось, або надто сильно довіряють,

що іноді призводить до жахливих наслідків. Байдужість проявляється і в тому, що ми завжди «стежимо» за нашими «друзями», що теж може викликати не завжди позитивні почуття. Безумовно, віртуальне спілкування дає безцінну можливість залишатися на зв'язку з тими, хто живе далеко від нас, і легко знайомитися з новими людьми, проте так само легко і припиняти будь-який контакт. Через це цінність таких зв'язків знижується в сприйнятті.

Друге – Інтернет. Люди в більшості своїй завжди прагнуть пізнавати щось нове. І, маючи під рукою інтернет, ми найчастіше звертаємося з нашими інтересами саме до нього. Це в край знецінює особистість і досвід людини, реальної. А якщо це стосується дітей, то ситуація ускладнюється в рази. Адже коли дитина виросте, вона за звичкою віддасть перевагу комп'ютеру, а не живій людині. І це трагічно, бо в перспективі збільшує шанси людей проживати своє життя в самотності, стражданні, депресіях і т. д.

По-третє – мета спілкування. Навіщо люди спілкуються? Спілкування стає розвагою або засобом для інших наших цілей, в той час як духовне міжособистісне спілкування є метою саме по собі.

Підсумовуючи, слід сказати, що не обов'язково сучасне спілкування – це стовідсотково негативне явище і краще було б не користуватися гаджетами, не слухати і не сприймати все те, що долинає до нас крізь засоби масової інформації. Ні, навпаки, користуватися новими досягненнями науки і техніки потрібно, адже вони створені для полегшення нашого життя і спілкування в тому ж числі. Проте слід пам'ятати про ту небезпеку, яку ми окреслили вище і намагатись віднайти необхідну «золоту середину» і пам'ятати про загальнолюдські цінності, що роблять нас людьми. Живе міжособистісне спілкування – це скарб, який не можна втрачати.

Список використаних джерел:

1. Якунина Э. Проблемы современного общества. Виртуальное и вербальное общение [Електронний ресурс]. – Режим доступу: <http://timix.nios.ru/problemu-sovremennogo-obshchestva-virtualnoe-i-verbalnoe-obshchenie?fbclid=IwAR0dwS53R38X99PNRbdauHYPDq8DsvkJNWDRA6dvHBsDqdLK9hnWFeKmwNA>
2. Жуйкова И.В. Социальная психология // Особенности общения в современном мире [Електронний ресурс]. – Режим доступу: https://psyera.ru/osobennosti-obshcheniya-v-sovremennom-mire_9130.htm?fbclid=IwAR1yS0bMCb0ULjCPUxe8Ev1qfPOi0P6_SWZ7tKjA_SYgE_BLmz2K8_OuCT-w
3. Городько Т. Особенности современного общения и средств глобальной коммуникации [Електронний ресурс]. – Режим доступу: https://nsportal.ru/ap/library/literaturnoe-tvorchestvo/2013/11/07/osobennosti-sovremennogo-obshcheniya-i-sredstv-globalnoy?fbclid=IwAR0pl4V9_c1jzJuhBpj4-SeEbrBAbE4z8sddPXpLlumUqQS0RrPh08kM-Q
4. Одиночество в толпе? [Електронний ресурс]. – Режим доступу: https://ingoda.info/problema-obshheniya-v-sovremennom-mire-odinochestvo-v-tolpe/?fbclid=IwAR0Uzj4ijIYyiKWFnE0wPUOz20ndhROIgJd3eJsuH2Bz1APAYP7IZj_d7ZQ
5. Проблемы общения между людьми. Коммуникация [Електронний ресурс]. – Режим доступу:
6. http://solium.ru/forum/showthread.php?t=7652&fbclid=IwAR2MJyNn3ZbkO3rRgWj1MITW9RQyVtleL_HDV9yHNYvvsFECJpk37Rp6luQ

*Заборська Наталія Михайлівна,
студентка I курсу магістратури,
Спеціальності «Філософія»*

*Науковий керівник:
доктор філософських наук, професор, завідувач кафедри
культурології та філософської антропології
Крилова Світлана Анатоліївна*

«Сенс життя в буденному, граничному та метаграничному бутті»

На межі тисячоліть, із спалахом світанку двадцять першого століття, людство безупинно мчить у розвитку. Світ сучасності – це світ, що інтегрується. Численні проблеми, що торкаються життєвих інтересів всіх країн, народів і вирішення яких обумовлює подальшу долю Планети, спонукають до питання про розвиток людини, а відтак – світової цивілізації на сучасному етапі.

Сучасна людина належить суспільству споживання. Застосування глибоких і ґрунтовних психологічних, соціологічних і економічних знань надає змогу маркетингу, рушійною силою якого є корисливість людини, здійснювати виразний або ледь помітний, і від того часто ще більш ефективний вплив на людське свідоме та позасвідоме, і, відтак, формувати культуру масового споживання як домінуючу. Велике різноманіття товарів, послуг, новинок, торгових марок, акцій, інформації створене з метою гігантського збагачення людини. Поміркованість, раціональність, розважливність заперечуються. Споживацтво набирає рис культу, своєрідного способу життя, де володарюють відповідні цінності та інтереси.

Мудрість століть, багатовікові цінності, що закладені в філософських і релігійних вченнях багатьох народів світу, втрачають своє значення. Прийдешність людини, її шлях у далеке майбутнє дедалі яскравіше заливається світлом технологій. Проте цивілізація, яка досягла неабияких технічних і економічних висот, помітно занурюється в глибину духовної кризи. Сьогодення пронизує тривога, розгубленість, втрата ціннісних та моральних орієнтирів. Наростання депресій, безмістовності життя, перенасиченість інформацією, самотність, відчуження охоплюють людину. Одвічні пошуки істини життя неминуче приводять до питання про сенс. Сенс життя людини сучасної доби.

Життєвий шлях – це відрізок часу між біологічним народженням і біологічною смертю. Усвідомлення людиною своєї скінченності, тимчасовості у світі невблаганно породжує біль. Біль життя часто є необхідним для виникнення питання про сенс. Іноді до пошуку сенсу життя людина приходять із метушні чи нудьги буденності.

В чому сенс існування людства на Планеті? Хто є людина? Звідки прийшла? Куди прямує? Джон Фаулз зазначає, що "ми ніколи не дізнаємося остаточно, чому ми є, чому будь-яка річ є чи повинна бути. Вся наша наука, все наше мистецтво, ціла безмежна споруда матерії, ґрунтується на цьому безглузді..." [1, с. 41]. Отже, незбагненною таємницею є зародження і кінцева мета, – якщо така присутня, – існування людства. Таємниця закрита, дивна, недосяжна, невиразна. Таємниця сенсу людського існування.

У книзі "Сенс життя" С. Л. Франк торкається наступних питань. Чи є у житті сенс? У чому сенс життя? Чи життя – це безглуздий процес, у якому неминуче відбувається народження, розквіт, зрілість, старіння та смерть людини як і будь-якої іншої органічної істоти? С. Л. Франк мьркує над тим, що питання про сенс життя в глибині душі хвилює кожна людину. На певний час, навіть на достатньо тривалий час людина забуває про нього, поринувши в буденні справи і матеріальні турботи, але життя влаштоване так, що назавжди відкинути питання про сенс життя не може ніхто. Це питання – не теоретичне, це питання самого життя.

Аналіз книги "Людина в пошуках справжнього сенсу. Психолог у концтаборі" Віктора Франкла дає розуміння, що сенс життя для кожної людини є різним. Жодне життя не можна повторити. Кожна людина є унікальною істотою. Отже, завдання або життєва місія для будь-якої людини є унікальними. Також специфічною є можливість здійснити свою місію або виконати певне життєве завдання.

Сучасний світ, особливо світ молодих людей, дедалі більше пронизує депресія, агресія, наркозалежність, алкозалежність, що часто є наслідком відсутності сенсу у житті. Віктор Франкл привертає увагу до того, що "розглядаючи почуття беззмістовності життя, ми не маємо випускати з поля зору, й забувати те, що це, по суті, не патологія; це не ознака й симптом неврозу, а, як сказав, доказ людяності. Але хоча це почуття не викликане нічим патологічним, воно може спричиняти патологічні реакції; іншими словами, воно є потенційно патогенним" [2, с.148].

Згідно з метаантропологією – вченням про буденний, граничний та метаграничний виміри людського буття – сенс життя людини – у можливості пройти від буденності, яку огортають бажання, страждання та відсутність свободи крізь граничність, зокрема присутні у житті кожної людини граничні ситуації, пізнаючи і творячи, до метаграничного буття, у якому любов і свобода з'єднуються, а толерантність стає необхідною умовою комунікації між особистостями.

Список використаної літератури:

1. Фаулз Д. Арістос / Джон Фаулз; пер. з англ. В. Мельника. — Вінниця: ПП "Видавництво "Тезис", 2003. — 340 с.
2. Франкл В. Людина в пошуках справжнього сенсу. Психолог у концтаборі / Віктор Франкл; пер. з англ. О. Замойської. — Харків: Книжковий Клуб "Клуб Сімейного Дозвілля", 2019. — 160 с.
3. Хамитов Н., Крылова С. Этика. Путь к красоте отношений. Курс лекций. / Н. Хамитов, С. Крылова. — К.: КНТ, 2020. — 264 с.
4. Хамитов Н. Философия человека: поиск пределов. Пределы мужского и женского: введение в метаантропологию. Курс лекций для высших учебных заведений. / Н. В. Хамитов. — Киев: Наукова думка, 1997. — 177 с.
5. Франк Л. С. Смысл жизни. [Електронний ресурс] — Режим доступу: http://www.vehi.net/frank/smysl_zhi.html

*Касьян Марія Анатоліївна,
студентка II курсу,
спеціальності «Середня освіта (інформатика)»*

*Науковий керівник:
кандидат філософських наук, доцент
Цимбалій Інна Петрівна*

«Любов як визначальна ціннісна категорія в житті сучасної людини»

*Любити — означає не дивитися один на одного,
любити — означає дивитися в одному напрямку
А. де С. Екзюпері*

Однією з найважливіших проблем, що хвилюють людину протягом усього життя, є любов. Поняття любові багатозначне. Для дітей – це любов до своїх батьків, рідних, до того, що їх оточує, для підлітків – це перше кохання, для дорослих – це діти, сім'я, онуки.

Це сильне почуття, сплеск емоцій в душі, що сповнюють все людство – тобто любов має найрізноманітніші форми і способи виявлення. Цінність любові полягає у її здатності призивати всі сили особистості, збуджувати в ній творчу енергію, створювати і формувати людину. Вона в класичній сім'ї – основа шлюбно-сімейних стосунків. Це величезна сила, яка може бути творчою і викликати до життя глибинний, прихований потенціал, душевну щедрість. Вона може спричинити моральне піднесення, становлення особистості, надавати особливого сенсу існуванню конкретної людини, а також відчуття щастя, повноти життя, що у поєднанні з почуттям обов'язку, совісті, відповідальності, безкорисливо утворює основу морального світогляду. Під її впливом може змінюватися вся система цінностей [1].

Хоча не виключається і її руйнівний характер. Вона також може призводити й до морального падіння. Все залежить від духовної зрілості особистості, культури людини, міри її особистого розвитку.

Кожна людина є особистістю, тому для неї розуміння поняття любові буде відмінним від сприйняття її іншими. Зараз любов'ю називають все, що відбувається між людьми. Надто багато книг, розповідей та переказів створюється останнім часом. Вправність мас-медіа брати в оборот велике слово, дало змогу добиратись до душі кожної людини. А чи задумувалися ви коли-небудь над тим чи існувала, і чи існує взагалі любов, і чи кожному вона доступна ?

Навряд чи, можна сказати що любов не існувала в давні часи. Про неї говориться вже у найдавніших міфах Греції, а в класичну епоху, майже двадцять п'ять століть тому, з'явилися навіть теорії духовної любові Сократа, Платона, Аристотеля. З часом змінювались люди, зовсім іншим був спосіб життя та психологія. І напевно, не можна виносити загальне поняття любові для всіх епох та століть. Диво любові є змінним відносно часу і конкретного його тлумачення не існує.

Сьогодні, на першому плані виступає більше любов до себе. Все частіше, навіть Євангельські слова про любов до ближнього акцентують на фразі «як самого себе», і намагаються, для початку полюбити всією душею себе, а потім, у неї не поміщається жодне «ти». Наскільки звикла наша свідомість до нав'язаного стереотипу, що любов – це насамперед задоволення, що ми всіма силами стараємось влаштувати життя та стосунки так, щоб було зручно та комфортно, щоб на першому місці було «я», а не «ти».

Коли ми закохані, робити вчинки надзвичайно легко. Однак, навряд чи це можна назвати подвигом в ім'я любові. Швидше за все, це насолода плодами закоханості. Подвиги повсякденного життя зовсім не яскраві, і на перший погляд, не заслуговують аплодисментів. Подвигом можна більше назвати тоді, коли ти робиш його усвідомлено, ламаєш свою ліню, гордість, егоїзм, а потім вже робиш вчинок заради іншого. Звичайно у кожного є вибір у будь-якому випадку – можна не любити, адже ніхто не заставляє. Та уявити собі таке життя, в якому немає любові – страшно і холодно. Як зазначає в своїй праці Гончарук Т. В.: «Людина, яка є самостійною істотою від природи, набула можливості саморозвитку, перевтілення» [2]. Тому, якщо вибирати любов, то потрібно готуватися до великої праці над собою.

Щира любов зустрічається дуже рідко, і більшість людей її не переживають, а насолоджуються лише імітацією кохання, переконують себе в тому, що люблять, але насправді це лише сурогат любові. Зі слів видатних філософів існує думка, що справжня любов можливо, не завжди зустрічається на життєвому шляху. Напевно, це пов'язано з тим, що люди бояться любити, тому що для цього потрібні внутрішня свобода та готовність до вчинку. Любити – це жити в постійній самовідповідальності, турботі і тривозі. Люди розуміють, що живуть по-справжньому тільки тоді, коли люблять. Це дає змогу вириватись з буденності. Нікого не можна змусити робити якусь справу з любов'ю. Все, що людині не подобається, вона робитиме це погано, або взагалі відмовиться від цього.

Любов, як буття людини є великою таємницею і вона в філософському сенсі, це не те, що десь заховано і зовсім не те, що рано чи пізно можна відкрити; таємниця – це те, що лежить на поверхні, всім видиме але недоступне. Ніколи людина не зрозуміє тієї справжньої любові, не відчувши її на власному досвіді.

Філософія любові – наука давня. Любов – вічна тема, до якої постійно зверталася людська думка. Це така ж важлива і складна філософська проблема, як сенс життя, проблема людини, проблема смерті і безсмертя. Є глибокий внутрішній зв'язок між філософією, думкою (логос) і любов'ю (філія), що отримало відображення в самому терміні «філософія», який буквально означає «любов до мудрості».

Список використаних джерел:

1. Моральна цінність товариськості, дружби, любові та шлюбно-сімейних стосунків. [Електронний ресурс]. – Режим доступу: <https://studfile.net/preview/5513229/page:43/>

2. Гончарук Т. Персоналістська філософія та її різновиди / Т. Гончарук // Наукові записки Тернопільського національного педагогічного університету ім. В. Гнатюка. Сер. Філософія. – 2005. - № 13. – С. 26-30.

*Кіосєв Олег Ігорович,
студент I курсу магістратури,
Спеціальності «Філософія»*

*Науковий керівник:
доктор філософських наук, професор,
завідуюча кафедрою філософської антропології
Крилова Світлана Анатоліївна*

«Природа зарозумілості як деструктивного начала в бутті людини»

Давній вираз, що викарбуваний на Дельфійському храмі Аполлона «Пізнай самого себе» [1, с. 12] зараз, мабуть, вже не настільки популярний як колись, принаймні, серед буденних людей. Не дивно, що наразі дуже модно слідувати шляхом створення самого себе, залишаючи пізнання комусь іншому. Проте інструменти на шляху до самостворення не зовсім вдалі.

Можна робити собі ім'я гарними вчинками, можна навіть не робити нічого, але мати добрі наміри, проте не всі можуть розділяти такі погляди. Через різні мотиви дехто може хизуватися тим, надуманим, чим не володіє, що стосується і матеріального, і духовного. А може і показним презирством «підносити» себе над іншими. Саме так, мова йде про зарозумілість, що зараз як ніколи ввійшла у всі галузі людського існування.

Чому саме зараз? Тому що зараз, як ніколи, людині не вистачає віри у щось сакральне. Авторитету, який надавав би сенс її думкам та вчинкам, давав би розуміння того, заради чого вона живе. Взірця, який би дав ідею, за якою можна слідувати, та яка була б одночасно рушієм і стримуючою силою в її житті.

І особистість стала враз творцем ідеї, її провідником і виконавцем, і суддею. Попадали режими диктатури, з вовків-церковників зняли овечі шкури. Людина залишилась лише з собою й своєю невгамовною жагою поставити когось на постаменти, комусь віддати всі аплодисменти. Та не знайшла навкруг нікого, окрім себе. Можливо, так все й сталося б як треба. Проте зарозумілість похитнула чашу терезів, і дехто став «найкращим» від усіх.

Проблема зарозумілості відома з давніх часів. Проте зарозумілість є тим явищем в житті людини, про яке багато хто висловився, але ніхто вичерпно не сказав. Це стає зрозуміло через певну метафоричність осягнення цього феномену різними філософами.

Так, Арістотель визначає, що «дотепність є витончена зарозумілість» [2, с. 84], але нам це більше говорить про дотепність, ніж про зарозумілість.

Теофраст вважає, що «Зарозумілість – це якесь презирство до всіх інших людей, крім себе» [3, с. 32]. І далі зображує поведінку зарозумілої людини. Проте в своєму описі він більше відповідає на питання «Яка є зарозумілість?», а не «Що є зарозумілість?», що нас цікавить не менше.

Фома Аквінський, посилаючись на Бернарда Клервоського, погоджується із тим, що зарозумілість є одним із дванадцяти проявів гордині, і протиставляє їм дванадцять різновидів смиренності. А також натякає на те, що «коріння» цього феномену лежить у просторі розумовому [4, с. 364]. Проте він майже не висвітлює чуттєвий аспект зарозумілості та занадто багато додає своїй праці не філософсько-психологічного, а релігійного «присмаку».

За визначенням С.А. Кузнецова «Зарозумілість – це впевненість у своїй перевазі, зневажливе ставлення до оточуючих» [5, с. 183]. Таке визначення максимально лаконічно і повно розкриває нам форму зарозумілості. Проте щодо змісту, то знов ми не знаходимо прямої відповіді. Адже, досі неясно, що є зарозумілість у своїй природі: людська якість, риса характеру, особливість психіки тощо.

Як би ми до неї не відносились, у людському бутті є місце для зарозумілості. Окрім того, що це явище може викликати відчуття образи та приниження у оточуючих, воно так само отруює життя і тому, хто проявляє зарозумілість. Адже така, зарозумілістю індукована поведінка, врешті, призводить до відсторонення та самотності. Це перетворює життя на жалюгідну подобу існування без його повноти в радості та любові.

Список використаної літератури:

1. Нерсисянц В.С. Сократ. Издательство «Наука», - Москва, 1997. – С. 12.
2. Арістотель. Риторика. (Перевод с древнегреческого и примечания О.П. Цыбенко под ред. О.А. Сычева и И.В. Пешкова.) Поэтика. (Перевод В.Г. Аппельрота под ред. Ф.А. Петровского.) Сопровождающая статья В.Н. Марова. – Москва, Лабиринт, 2000. – С. 84.
3. Теофраст. Характеры. Перевод, статья и примечания Г.А. Стратановского. – Ленинград, «Наука», 1974. – С. 32.
4. Сумма теологии. Часть II-II. Вопросы 123-189 / Фома Аквинский. - К. : Ника-Центр, 2014. – С. 364.
5. Кузнецов С.А. Большой толковый словарь русского языка. – Санкт-Петербург.: «Норинт», 2000. – С. 183.

*Кондра Вадим Григорійович,
студент II курсу,
спеціальності «Інженерія програмного забезпечення»*

*Науковий керівник:
кандидат філософських наук, доцент
Цимбалій Інна Петрівна*

«Взаємозв'язок математики та філософії: чи потрібні вони в програмуванні?»

В сучасному світі у кожній діючій галузі постійно відбувається накопичення різноманітної інформації. Цей обсяг збільшується настільки швидко, що самі напрямки стають більш віддаленими один від одного та починають диференціюватись на нові піднапрямки, знання, в яких у свою чергу також продовжують накопичуватись. Яскравим прикладом може стати математика, в якій, зокрема, напрямок математичного аналізу

починає ділитись на ряд більш конкретних піднапрямків: інтегральне числення, диференціальне числення і т.д.

Разом з тим, певна схожість все одно залишається навіть, здавалося б, між такими різними предметами, як вищезгадана математика та філософія, з чого і випливає висновок, що філософія може допомогти в освоєнні різних інженерних напрямків, зокрема, програмування.

Актуальність даного твердження полягає в тому, що пошук подібних зв'язків сприяє як всебічному розвитку людини, так і накопиченню певної життєвої мудрості, що допомагає легше вирішувати поставлені задачі.

Якщо повернутися до тих часів, коли сучасні науки лише починали розвиватись, то можна помітити, що тоді особливої різниці як у їх вивченні, так і у предметах, які вони вивчали, ще не було. Даний факт підтверджується прикладами життя давньогрецьких філософів (Піфагора, Архімеда, Евкліда та ін.), кожен з яких був не тільки відомим філософом, але і математиком чи фізиком.

Однак одразу постає питання: що саме, за винятком, звісно, значно меншого ніж зараз обсягу інформації, дозволило цим людям досягти значних успіхів в настільки різних наукових напрямках.

Перш за все слід виділити основні методи дослідження в ті часи – спостереження та осмислення побаченого, які повсякчас застосовуються в науковій діяльності. В результаті вони і сформували основу для подальшого розгалуження наукових напрямків. Адже видатні мислителі тих часів прагнули перш за все знайти відповідь на такі абстрактні питання, як «що таке істина?», «що таке добро та зло?», «що таке сутність буття?» і т.д. Тобто, вони, спостерігаючи за навколишнім світом, а також аналізуючи власний досвід, намагались знайти взаємозв'язок між конкретикою та абстракцією, внаслідок чого можна помітити ще одну спільну рису між філософією та математикою – абстрактність в своїй основі. І дійсно, без прив'язки до реальних речей нам складно дати визначення таким поняттям, як «число», «точка», «добро» і т. д, хоча ці поняття і можуть легко служити певним інструментарієм для оцінки дійсності.

В результаті маємо, що і філософ, і математик повинні мати добре розвинуте абстрактне мислення, потрібне кожному з них для виділення певних абстрактних сутностей та їх застосування в різних ситуаціях задля вирішення певних питань.

Даний факт дозволяє, разом із тим, вивести ще один зв'язок – а саме із розробкою програмного забезпечення. Адже в своїй основі програмування – це реконструкція поставленої задачі на підзадачі та абстрагування від конкретних речей задля більш широкого охоплення проблеми з метою усунення певних помилок та отримання більш точних результатів. Для розвитку абстрактного мислення та отримання досвіду у виділенні необхідних сутностей добрим джерелом інформації може послужити філософія. Водночас, щоб рішення не стало програшним, потрібно вміти чітко визначити, коли рівень абстракції вже став достатнім. Обов'язково мають бути враховані час на розробку, необхідні ресурси, громіздкість рішення тощо. Саме це і є однією з основних причин для вивчення математики в програмуванні. Зв'язок працює в обох напрямках, оскільки вміння пошуку суті будь-якої речі та оцінка її з різних позицій необхідні як у програмуванні, так і в філософії та математиці.

Підсумовуючи вищесказане, можна зробити висновок, що ні математика, ні філософія не є абсолютно необхідними для того, щоб стати кваліфікованим програмістом. Але водночас вивчення як математики, так і філософських трактатів дає можливість більш широко окинути поставлену задачу, що в свою чергу дозволяє цим спеціалістам досягти значних успіхів в суттєво різних наукових напрямках та поповнити власний інструментарій для її вирішення.

Список використаних джерел:

1. Войтов А.Г. Математика и философия. Очерки: проблемы математической компетентности общества. [Електронний ресурс]. – Режим доступу:
<http://www.spsl.nsc.ru/FullText/%D0%9A%D0%BD%D0%B8%D0%B3%D0%B8/05-20150505.pdf>
2. Евклид. [Електронний ресурс]. – Режим доступу:
<http://www.physchem.chimfak.rsu.ru/Source/History/Persones/Eukleides.html>
3. Архимед. [Електронний ресурс]. – Режим доступу:
<http://www.physchem.chimfak.rsu.ru/Source/History/Persones/Archimedes.html>

*Кузнєцов Андрій Андрійович
студент III курсу,
Спеціальності «Філософія»*

*Науковий керівник:
кандидат філософських наук, доцент
Шкіль Людмила Леонідівна*

«Світоглядна оцінка сучасного ринку мистецтва у концепціях Ж. Бодрійєра та Д. Томпсона: порівняльно-культурологічний аналіз»

Жан Бодрійєр - видатний мислитель ХХ ст. чий творчий доробок і досі викликає багато дискусій, змушуючи тим самим одних вважати його пророком ХХІ ст, інші ж бачать у його працях поверхневий підхід до гострих соціальних проблем сучасності. Філософ, вивчаючи феномен суспільства споживання, зробив важливий акцент на дослідженні такого явища як мода. Він також вивчав співвідношення масової культури до традиційної.

Масова культура, на думку Ж. Бодрійєра являє собою «річ» нетривалого використання. Головною її важливою рисою є здатність підлаштовуватись до актуальних тенденцій ринку, при цьому вона повинна відповідати запиту споживача щодо функціональності. Завдяки швидкому розвитку комунікацій на різних рівнях - відбувається втрата тієї самої основи, що має символічне підґрунтя, у людському спілкуванні. У просторі сучасності проходить переорієнтація від індивідуальності та живої культури на орієнтацію на користь ритуалізації знаків, що не мають змісту та не несуть ніякого смислового навантаження. Замість цього відбувається формування певного мінімуму знаків, що являють собою певний «культурний» базис для кожного члена суспільства. Ж. Бодрійєр дає дефініцію такому мінімуму, яку називає «найменша загальна культура». Як пише сам автор:

«Культура більше не створюється для тривалого існування. Вона зберігається, звичайно, як універсальна інстанція, як ідеальний еталон, і тим більше, чим більше вона втрачає свою смислову субстанцію (так само як природа ніколи так не прославлялась, як з моменту її постійного руйнування), але у своїй дійсності, у своєму способі виробництва вона підкоряється такому ж поклику «актуальності», що й матеріальні блага» [1, с. 135].

Також слід зазначити, що середина ХХ століття є в певному сенсі унікальною. Вона поєднує у собі інтенсивний фінансовий та культурний розвиток. Яскравим прикладом якого є арт-бізнес.

Дональд Томпсон - професор Гарварду, відомий економіст і знавець мистецтва у своїй книзі «Як продати за 12 мільйонів \$ опудало акули» докладно розповідає про всі складові світу сучасного мистецтва: долари, аукціонні будинки, галереї, колекціонерів, арт-бренди і початківців художників. Автор вважає, що існує ціла система по виробленню творів так званого «мистецтва».

Через мінливість сучасного інформаційного простору і культурних тенденцій дуже важко встановити, де мистецтво, а де комерційний проект. Ми маємо справу з потужною

PR компанією, яка рекламує «художників» та роботи, кінцевою метою стає вихід на високий рівень, де можна продати такий витвір за великі кошти, існують певні маркери, які по суті визначають престижність того чи іншого «художника». Його роботи починають купувати певні відомі в світі мистецтва люди - приватні колекціонери. "Художник" вже знаходить більш відому популярність. Він уже є не просто художником, він стає брендом. На думку Д. Томпсона, «саме брендування художника і є основна складова процесу розкрутки його робіт, тому що саме воно веде до продажу його робіт в різних аукціонних будинках» [2, с. 207].

Отже, вчення арт-бізнесу є дуже цікавим та дійсно актуальним у сучасному світі. Адже дана гілка бізнесу стала особливо популярною та прибутковою. І для того, щоб оцінити перспективи розвитку арт-бізнесу, вчення Ж.Бодрийяра та Д. Томпсона є надзвичайно корисними.

Список використаної літератури:

1. Бодрийяр Ж. Общество потребления. Его мифы и структуры./ Бодрийяр, Жан.. — М.: Прогресс, 2006. — 457 с.
2. Томпсон Д. Как продать за \$12 миллионов чучело акулы / Дональд Томпсон – Санкт-Петербург: Азбука, 2017. — 416 с.

*Логвиновська Елізавета Євгенівна,
студентка II курсу,
Спеціальності «Філософія»*

*Науковий керівник:
доктор філософських наук, професор, завідувач кафедри
культурології та філософської антропології
Крилова Світлана Анатоліївна*

«Феномен жіночої тілесності та сексуальності»

З давніх часів жінка мала особливе положення в сфері медицини та психології. Почалося все з того, що Арістотель в трактаті «Історія тварин», в якому розглядає зоологію, пише книгу «Історія безпліддя у шлюбі», де розглядає тему жіночої сексуальності, тим самим розміщує цю тему і саму жінку в розділ тварин.

Згадаємо, що сексуальність людини — сукупність біологічних, психофізіологічних і емоційних реакцій, її переживань і вчинків, пов'язаних з проявом і задоволенням статевого потягу. Сексуальність є вродженою потребою і функцією людського організму[1].

За всім цим слідує «темні віки» в розумінні жіночого організму. Здорові прояви сексуальності, такі як бажання, потяг, мастурбація вважаються медиками як явні порушення психічного здоров'я. Лікарі діагностують «каз матки», прописують в якості лікування теплі ванни та легкий масаж. Жіноча сексуальність, як і сама жінка, розглядаються як спрощена версія чоловічої сексуальності. На початку ХХ століття З. Фрейд приходив до висновку, що дівчинка — це хлопчик, що не вдався, а жінка — кастрований чоловік. Хоча Фрейд і був прогресивною і доволі таки ліберальною людиною, стійким віянням того часу протистояти він не зміг.

Чоловічу сексуальність почали вивчати набагато раніше жіночої. Тільки в кінці ХХ століття, в більшій мірі в ХХІ столітті медицина почала вивчати «білі плями», і вона зробила багато відкриттів. «Усе, що ви відчуваєте у зв'язку з власною сексуальністю — це результат нормальної роботи вашого механізму сексуальної реакції...в ненормальному світі. Ви нормальні — це світ навколо вас не в порядку»[2, с. 12]. Ці слова Емілі Нагоскі,

авторки книги «Як хоче жінка» неймовірним чином змінюють самовідчуття жінки в сфері своєї тілесності.

Тілесність означає наявність чуттєвості, реакції тіла на оточуючий світ. Через тіло реалізуються наші бажання, почуття, страхи. Тіло володіє неймовірною пам'яттю, воно зберігає звички наших пращурів і пам'ятає усе, що з ним відбувалося. Біль у плечі, який періодично відвідує тіло протягом останніх двадцяти років, може нагадувати про якесь насилля або травмуючий досвід, який мозок стер зі спогадів, щоб не травмувати психіку. Доторкніться своєю рукою до руки іншої людини і в наступний раз підійдіть до неї зі спини та покладіть руку на плече. Людина зрозуміє, чия це рука, хоча вас вона ще не бачила.

У жіночого тіла особлива історія, воно і обожнювалося, і осуджувалося. Індустрія моди зробила невимовний внесок в самовідчуття жінок: оброблені фото жіночих тіл, які зовсім не відповідають реальності, недосягненні параметри краси, у гонитві за якими юні дівчата назавжди псували своє здоров'я. Справжня краса втратила ціну, самооцінка впала, любов до свого тіла випарувалася. Без поваги до свого тіла, без прийняття його таким, яке воно є, неможливе гармонійне життя.

Позитивним є те, що в наш час дівчата все більш усвідомлюють, вміють розрізняти і припиняти спроби маніпулювання та нав'язування їм стандартів вроди і самовідчуття. Вони розвивають чуттєвість, скидають кайдани застарілого патріархату, навчаються насолоджуватися своїм життям, не озираючись на думку консерваторів.

Список використаної літератури:

1. Сексуальність людини <https://uk.wikipedia.org/wiki/>
2. Эмили Нагоски. Как хочет женщина. – М.: Манн, Иванов и Фербер, 2016. – С. 336.
3. Станковская Е.Б. Специфика современного отношения женщины к себе в аспекте телесности. – М.: Вопросы гуманитарных наук, №5, 2010. – С. 110-114.
4. Наоми Вульф. Миф о красоте: стереотипы против женщин. – М.: Альпина Паблишер, 2017. – С. 520.

*Новикова Юлія Валеріївна,
студентка I курсу магістратури,
Спеціальності «Філософія»*

*Науковий керівник:
доктор філософських наук, професор, завідувач кафедри
культурології та філософської антропології
Крилова Світлана Анатоліївна*

«Любов як феномен людського буття»

Чому тема любові завжди буде актуальною? Під яким кутом би не розглядали цю проблему, вона завжди буде основною в історії людства. Для первісної людини любов породжувала гармонію між нею та космосом. В античну епоху любов уособлювала впевненість та безстрашність. У Середньовіччі людина, яка не вміла любити, вважалась неповноцінною. В християнстві людина починає сприймати себе та іншого, «як особистість через любов до Бога» [1, с.40]. Між душею людини та Богом вбачають схожість.

В епоху Відродження Еразм Роттердамський починає говорити про те, що не можна «любити іншого, поки не полюбиш себе – але тільки праведно» [3]. Любов в епоху нового часу розумілась як слабкість або пристрасть людини, притаманна його організму.

Адже, як вважав Ф.Бекон, закохана людина не могла правильно оцінити іншого через завищену до нього думку.

Великий внесок в розуміння любові зробила німецька класична філософія. Наприклад, для Шеллінга любов мала духовне начало, для Гегеля – прояв абсолютного духу, прояв індивідуальності через вміння любити. Шлегер та Новаліс акцентують увагу на почуттях, без яких «культура чуттєвості є одним зі стимулів і найважливішим мотивом любові» [3]. Великий внесок в концепцію любові вніс Фейербах, котрий вважає, що людина створює Бога, як вдосконалений образ, до чого сама і прагне. Заради любові робляться добрі вчинки. Він робить протиставлення любов-розум, а не як у християнстві робили: любов-віра. Адже, на його думку, любов, яка прийшла через віру має лицемірний характер, а любов, яка прийшла через саму себе для того, щоб робити добрі вчинки, має плодотворний та духовний характер.

Російська філософія кінця XIX-початку XX століття за основу любові бере концепцію Платона, «як космічного об'єданого початку, який прощений через призму особистості, індивідуальності, безсмертя якої полягає в набутті людиною своєї початкової цілісності за допомогою любові.» [2]. Великий внесок зробив В.С.Соловйов, який вважав, що для любові недостатньо почуттів та пристрасті, вона повинна бути свідомою, основою на розумі. Мало того, що потрібно керуватися почуттями, повинна існувати єдність фізіологічного, духовного та соціального. А це приведе до безсмертя, яке за його словами можна досягнути «шляхом поєднання з іншою особою через самовіддачу» [4]. В такому поєднанні він вбачає духовний початок, спілкування з Богом через ідеалізацію іншої особи.

Над темою любові в психоаналітичній діяльності замислювалися такі відомі постаті, як К.Г.Юнг, А.Адлер, З.Фрейд, Е.Фромм, К. Хорні, С.А. Крилова, Н.В. Хамітов.

Зокрема, в наш час залишається найбільш затребуваною праця Еріха Фромма «Мистецтво любити». Філософ розкриває глибину поняття любові, перед яким «любов постає як зріла форма людського ставлення до людини, а здатність любити виступає мірою того, наскільки людина просунулась у своєму розвитку, віддалилась від тварин та відчула себе Людиною з великою літерою [5, с.8].

Мабуть, увесь свій творчий шлях темі любові приділяють такі відомі філософи, як С.А. Крилова та Н.В. Хамітов, для яких «любов – це повнота особистісного буття в єдності з іншою особистістю, світом та Абсолютом, подолання несвободи та самотності» [6, с. 212].

Список використаних джерел:

1. Некрасов Н.А., К.Ю.Тарновский. Эволюция в представлении любви в истории философии. Московский государственный университет путей сообщения. УДК 177:7 (091)
2. Платон. Пир: Соч. в 3 т., т.2 М., 1970, С.104.
3. Садунова Н.В. Философия любви немецкого романтизма. Дис. канд.филос.наук. Тверь, 2009.
4. Соловьев В.С. Смысл любви // Соловьев В.С. Смысл любви. Избранные произведения. М., 1991 С. 161
5. Фромм Э. Искусство любить / Э. Фромм; Пер. с англ.; Под ред. Д.А. Леонтьева. — 2-е изд. — СПб.: Издательский Дом Азбука-классика, 2007. — 224 с.
6. Хамитов Н., Крылова С. Этика. Путь к красоте отношений. Курс лекций.- К.: КНТ, 2017.- 264 с.

*Місевич Світлана Володимирівна,
студентка I курсу магістратури,
Спеціальності "Філософія"*

*Науковий керівник:
доктор філософських наук, професор, завідувач кафедри
культурології та філософської антропології
Крилова Світлана Анатоліївна*

«Проблема самореалізації людини в бутті сучасного суспільства»

Сьогодні суспільство переживає неабиякі стрімкі зміни майже у всіх сферах життя та діяльності. Особливо зараз в такі «зламні» часи, коли людина переживає епоху переоцінення, переосмислення духовних цінностей та свого відношення до природи, до суспільства і врешті-решт до самої себе.

Характеризуючи сучасну людину, слід почати з характеристики сучасного суспільства. Отже, суспільство, в умовах якого існує, живе та творить сучасна людина, нерідко називають суспільством споживання. Погоджуємось з думкою французького філософа-постмодерніста Ж. Бордріяра, який у своїй праці «Суспільство споживання. Його міфи та структури» зазначає, що «...речі не становлять ні флори, ні фауни. Однак вони створюють явне враження рослинності, що розмножується, або джунглів, де нова дика людина сучасності насилу відшукує знову прояви цивілізації. Ці фауна і флора створені людиною і з'являються, щоб оточити її і проникнути в неї, як в поганих науково-фантастичних романах» [1, с. 4]. Таким чином Ж. Бордріяр охарактеризовує суспільство в умовах консюмеризму, акцентуючи на тому, що суспільством споживання є те, де не тільки є предмети і товари, які бажають купити, але де саме споживання спожито в формі міфу [1, с.5]

В таких умовах консюмеризму вибір, який здійснює людина, їй не належить, він є детермінованим, виходячи з потреб суспільства споживання, і тут з'являються такі дефініції як тренди, антитренди тощо.

Аналіз генези філософської думки показав, що проблема самореалізації була предметом роздумів відомих філософів, психологів, психоаналітиків тощо. Розглядаючи проблему самореалізації особистості, ми звернулись до роздумів таких відомих вчених як М. Бердяєв, Е. Фромм, В. Франкл, К. Юнг, Н. Аббаньяно та представників «гуманістичної» психології, таких як А. Маслоу та К. Роджерс.

Ми спробуємо усвідомити проблему самореалізації в бутті сучасної людини. Отже, буття людини – це складна і суперечлива взаємодія індивіда і суспільства, буття природи, особистості і культури. В бутті людини буття природи стає буттям її тілесності, що взаємодіє з психікою й особистістю, і, одночасно, це буття навколишньої природи, включеної в сферу людської діяльності [2, с. 18].

Виходячи з сучасної методології метаантропології, розрізняємо буденне буття, граничне та метаграничне буття людини – це виміри людського буття, в межах яких різні життєві категорії та проблеми проявляються по-різному та, відповідно, несуть різний характер у собі.

Спробуємо охарактеризувати самореалізацію у різних вимірах людського буття.

У бутті буденному питання самореалізації не знаходить свого місця, адже основні характеристики людини в межах даного виміру людського буття – це «насолота несвободою, відсутністю відповідальності, що назводить людину до рівня об'єкту» [2, с.17].

У граничне буття людина виходить завдяки реалізації волі до влади і волі до пізнання та творчості [2, с. 18]. В межах даного виміру самореалізація знаходить своє місце, в основному, у прагненні до влади та до пізнання.

Метаграничне буття людини - це подолання замкненого характеру людського буття, яке виражається у самодостатності владно-вольових актів та об'єктивації як творення продуктів культури [2, с. 18]. Самореалізація в даному випадку постає самореалізацією творчості та творчістю як реалізацією себе.

Сьогодні, як ніколи раніше, людині потрібно зрозуміти себе та здійснити вибір, - вільний, розумний, ціннісно-значимий. Але все це можливо через подолання, трансформацію «себе» до особистості, яка в змозі здійснити вільний вибір в напрямку Любові і Свободи [3, с. 290], здобувши при цьому гармонію.

Список використаних джерел:

1. Бодриар Ж. Общество потребления. Его мифы и структуры. / Жан Бодриар; пер. с фр., послесловие и примечания Е.А. Самарской. – М.: Республика; Культурная революция, 2006. – 269с.)

2. Хамітов Н., Крилова С. Філософський словник. Людина і світ. 2-е видання, виправлене і доповнене. – К.: КНТ, 2018. – 394 с.

3. Місевич С. Проблема вибору сучасної людини в умовах консюмеризму /С. Місевич //Людина. Екзистенція. Культура. Підхід філософської антропології як метаантропології: збірник наукових праць / За редакцією Н. Хамітова і С. Крилової. – К.: КНТ, 2020. – 288-290 с.

*Соколова Олександра Максимівна,
студентка I курсу магістратури,
Спеціальності «Філософія»*

*Науковий керівник:
доктор філософських наук, професор, завідувач кафедри
культурології та філософської антропології
Крилова, Світлана Анатоліївна*

«Жіноча мудрість у вимірах взаємодії «душевно-духовне»: соціально-особистісний ракурс»

Нова й новітня історія європейської культури і філософії представлена різноманітними ідеями, концепціями й підходами, що артикулювали на буцімто істотних духовно-інтелектуальних відмінностях між чоловіком і жінкою, на, в першу чергу, обмежених можливостях «жіночого мислення».

У попередні періоди, скажімо, в Античності, доволі скептично поцінювали місце й роль жінки в соціальному розвитку, формах культурної творчості, звичайно, за деякими винятками. Але ж, наприклад, Сократ вважав, що народитися жінкою – одне з трьох нещасть (після можливості народитися рабом і не греком). «До так званої жіночої логіки існувало зневажливе ставлення як до чогось несистемного, зорієнтованого не на розум, а на почуття» [4, с. 6].

Між тим, сучасна дійсність спростувала подібні упередження. «Розвиток сучасної науки у будь-якій сфері (або точних, або гуманітарних наук), засвідчує, що нині фактично вже настала епоха жіночого підходу та жіночої мудрості, для якої характерні переважно циклічність, сезонність, ритм, інтуїція» [4, с. 6].

Як визначальне спрямування суспільного розвитку і формування «досконалого громадянського устрою», про що наголошував І. Кант, визначає кінцеву мету культури, як «окультурювання» соціальних процесів, сфер життя суспільства здобутками історичного розвитку культурних форм, у тому числі й творчо-самотворчого життєздійснення людини. Але це – тривалий процес, нині «цей проміжок (від природної

до громадянської зрілості) традиційно «переповнений» різноманітними пороками та їх наслідками, найрізноманітнішими людськими стражданнями» [1, с. 52].

Сучасні людина і людство в цілому покликані докладати всі дієві економічні, інтелектуальні, духовно-інтелектуальні, національно-культурні зусилля з метою подолання упередженостей щодо жіночої логіки [2], оволодівати *сучасними* знаннями, навичками та уміннями, аби *почути і чути «інші голоси»*, особливо – жіночий голос. Неспроможність до навчання у такому ракурсі представлених сучасних нагальних потреб і тенденцій громадянського розвитку – свідчення культурних та цивілізаційних обмежень, нездатності подолання примітивного стану.

Але вихід з такої ситуації має здійснювати сама людина, *аби бути зі своєю дійсністю*. «Людина повинна власними зусиллями виходити з примітивного стану та, піднімаючись над власними природними схильностями, *намагатися не грішити проти них* – уміння, якими людина може оволодівати лише упродовж багатьох століть та після численних невдалих спроб. Але упродовж цього міжчасового періоду людство потерпає від страждань, спричинених ним самим внаслідок своєї недосвідченості» [1, с. 52-53]. Аби не грішити (у зазначеному сенсі), необхідно збагнути, переосмисливши, відмінності жіночого розуму та його по суті незамінної ролі у просторі взаємодії «душевне-духовне».

Так, «жіноча мудрість відрізняється від холодного чоловічого раціоналізму, гострого й проникливого. Це – мудрість особлива, позначена творчим началом та космічною єдністю» [4, с. 6]. Чи може не «страждати», залишаючись на примітивному рівні? Можна повністю погодитися з автором цих рядків: «Кожна жінка народжується з таїною: силою творення, зачарування, магнетизму. Це – сила природна і настільки ж природна, як і сила землі. Багато жінок не відчувають у собі цієї сили достатньою мірою та не користуються її потенціалом. А звідси – невпевненість щодо своєї привабливості, невдачне кохання, нав'язливі порівнювання себе із чоловіками, невміння користуватися своєю інтуїцією, сексуальні розлади. Такі жінки невдоволені собою, своєю зовнішністю, постійно у пошуку образу ідеальної красуні в модних журналах» [4, с. 4].

І тому, на мій погляд, якраз у першу чергу громадянсько-освітній потенціал покликана нині зреалізувати гендерна підготовка в системі освіти, зокрема, глибоке переосмислення ролі, місця, призначення жінки в сучасній родині та суспільстві, проблем жіночої гідності і т. д. у контексті національно-особистісного буття та політичній сфері (розробляючи та ухвалюючи також відповідні правові норми).

Досвідченим же, на моє переконання, може й повинно розглядатися суспільство, охоплене громадянською освітою, донесенням до суспільної свідомості необхідності дотримання елементарних вимог гендерної рівності.

Кожна людина, незалежно від статі, *може й повинна* брати активну участь у громадських, суспільно-політичних та державних справах, а не за, по суті, ганебним принципом «квотування» участі жінок у формуванні державних органів. Бо ж тим самим ми й «грішимо» проти дійсних природних здібностей людей, місце і роль яких в політичних та державних структурах визначається не моральними, духовно-інтелектуальними якостями, а статями.

Маскулінна культура нині не просто некультурна, але – антикультурна, і антигуманна. На мою думку, це призводить до все нових і нових страждань через ухвалення непродуманих корпоративних рішень, коли до того ж корупційна складова залишається вирішальною.

Бо засновані на національно-культурних цінностях та морально-етичних нормах такі *визначальні* складові процесів формування *цивілізаційно* зрілого суспільства, як мистецтво сучасних соціальних і культурних форм спілкування та «створення громадянської безпеки» (І. Кант) залишаються лише благими побажаннями *без глибоко усебічно спрямованого научіння соціального суб'єкта елементарним знанням гендерної культури, як вирішальної умови формування культури соціальної*.

«Взагалі людські намагання втрутитися в справи природи, з остраху, що вона не зможе досягти своєї мети, є цілком марною справою. Зайве забороняти жінкам те, до чого вони не здатні від природи. А те, до чого вони здатні, але в чому поступаються чоловікам, саме собою відійде в процесі змагання. Тому ніхто й не вимагає якихось пільг та щедрот на користь жінок, а вимагається скасування існуючих пільг і щедрот на користь чоловіків» [3, с. 391-392].

Не штучне, добровільне з боку чоловіків виділення квот для участі жінок у громадських і політичних справах, а інтелектуальні, моральні й організаторські здібності, професійний рівень, уміння та навички комунікувати, в цілому особистість жінки можуть і повинні виконувати вирішальну роль у їхній *конкуренції* із чоловіками, як, за виразом Дж. Ст. Міля, «результату спільної діяльності обох статей».

Немає й бути не може довічно встановленого привілею перебування простору взаємодії «душевне-духовне» виключно під впливом маскуліної культури, позаяк це ставить під загрозу сучасне існування, а особливо ж – майбутнє культури як такої та основ громадянського суспільства.

Як на мій погляд, подальшого дослідження та об'єктивної оцінки потребує сучасний феміністичний рух у єдності соціокультурного та індивідуально-особистісного підходу, адже наслідки його покликані при-відкривати якісно нові, до цього невідомі творчо-самотворчі можливості жінки, зокрема, проблеми її індивідуально-особистісної цілісності.

Список використаної літератури:

1. Кант И. Предполагаемое начало человеческой истории // Кант И. Трактаты и письма. – М.: Наука, 1980. – С. 43 – 59.
2. Крилова С.А. Стать і любов: від гендерної рівності до гендерного партнерства // Мультиверсум: Філосо. альманах. – К.: Центр духовної культури, 2004. - №39.
3. Міл Дж. Ст. Про свободу: Есе. – К.: Вид-во Соломії Павличко «Основи», 2001. – 463 с.
4. Орлова М.И. Обухов Я.Л. Ведьма // Символ и Драма: сцена психотерапевтического пространства. – Харьков. – 2000. - №2. – С. 4 – 21.

*Трашутін Олександр Максимович,
студент III курсу,
Спеціальності «Філософія»*

*Науковий керівник:
кандидат філософських наук, доцент
Шкіль Людмила Леонідівна*

«Роль уяви у творчому процесі»

Уява та її прояви можна зустріти у багатьох аспектах життя людей. Уява може бути розумова або психічна. Наприклад, біль, який людина уявляє може здаватися у порівнянні з фізичним болем навіть більшим, тому що фізичний біль має межі, а уявний біль немає меж. Схожі приклади можна знайти і у православній філософії. Зокрема, є така точка зору, що Бог є продукт уяви і з цим відповідають усі проблеми та питання щодо віри. Також є дуже гарний приклад у книзі Антона Чехова «Черный монах», де є така влучна цитата: «Але ж ти існуєш, - сказав Ковригін.

– Навіщо ж ти сидиш на одному місці? Все це не співпадає з легендою.

– Це не має значення, - відповів монах не відразу, тихим голосом, звертаючись до нього обличчям.

– Легенда, міраж і я – все це продукти твоєї уяви, Я – привид.

– Значить ти не існуєш? – запитав Ковригін.

– Думай, як хочеш, - відповів монах і слабо посміхнувся.

– Я існую у твоїй уяві, а уява твоя є частиною природи, отже, я існую і в природі»

[1, с. 35].

В багаторічній роботі міждисциплінарного семінару «Еранос», сформованого з однодумців К.Г.Юнга виходять витoki вчення Ж.Дюрана про уяву. Ж. Дюран розглядав уяву у трьох головних різновидах: денний діурн, нічний ноктурн, драматичний ноктурн (щось посереднє між попередніми). Денний діурн – чоловічий вид уяви, а нічний ноктурн – жіночий тип уяви. Таку класифікацію, яка корелює із добами дня можна знайти у міфології, релігії, містиці. Наприклад: у вченні про дерево Сефірот у Кабалі, на колонах на вході до Храма Соломона і т.д. Денний діурн це асиметричне бачення, чітке розрізнення добра та зла, це філософське мислення, це образ ангела, або в творчості це ікони, які пройшли цензуру денного діурну. Нічний ноктурн це образ безодні, яка не розрізняє добро і зло, навпаки намагається стерти різницю між ними, наприклад, бачення в хворобах навпаки здоров'я, в смерті навпаки безсмертя і тд . Драматичний ноктурн поєднує примирення із смертю та боротьбою з нею, наприклад, символ уробороса, або в біблійському сюжеті воскресіння Христа, який спочатку мертвий, потім живий.

Також важливе місце в питанні уяви займає вчення Київського філософа Якова Голосовкера. Він вважає уяву наріжним каменем в житті людини. Яков Голосовкер протиставляє уяві смерть та тимчасовість кінцевого світу та подає різні варіанти подолання смерті. Людина сублімує своє бажання вічно жити у світі уяви. Так, наприклад, люди могли зневажити своїм життям заради світу уяви, де є Бог, Свобода. Наприклад, Єсенін пише у вірші «Ой, ты Русь, моя родная...», що він може заради Батьківщини не потрапити до раю, тобто уявлена (імагінативна) реальність у вигляді Батьківщини дає змогу йому не лякатись смерті, тобто пекла, про яке він пише у вірші. Тобто в світі уяви для людини існує вічне, Абсолютне, предикатами якого виступають такі поняття як Свобода, Бог, або інші метафізичні поняття, які зустрічаються у метатеорії свідомості, наприклад, синтетичне поняття самої свідомості.

Є певні механізми роботи уяви в творчості. Наприклад, такий старий вид мистецтва як театр. Є абстрактний Гамлет, онтологічний статус якого неможливого визначити, а саме неможливо точно зазначити хто він є, існує чи він. Гамлет починає існувати тільки тоді, коли в нього вірять глядачі, та сам актор, як стверджує Жильбер Дюран. Актор, який грає Гамлета має забути хто він такий, бо немає нічого гірше за актора, який грає Гамлета і одночасно себе. Тобто уява в соціальному полі це дуже важливий механізм. Людина існує тільки тоді, коли її уявляють інші люди. Коли людину перестають уявляти у різних практиках вигнання вона перестає бути тим, ким вона була раніше.

Отже, творчість конкретно базується на силі уяви. Є різні види уяви: чоловіча, жіноча та середня між ними. Є в цілому певний Абсолют в уяві, предикатами якого являються Бог, Свобода та інші метафізичні категорії, або які мають синтетичну природу, як феномен свідомості в метатеорії свідомості. Є певні механізми роботи уяви в мистецтві, та в цілому в структурі суспільства виходячи за рамки номінальної творчості. Зокрема, уява зближує абстрактні бачення з художніми образами, поєднує різні рівні пізнання. Асоціативна уява поєднує загальне й окреме в зверненні до символічного. І тоді стає очевидним, що образна свідомість здатна творити нові виміри реальності.

Список використаної літератури:

1. Чехов А. Черный монах /Собрание сочинений / Антон Чехов – Симф.:Таврия, 2011 — 416 с.

*Шеховцова Вікторія Анатоліївна,
студентка II курсу магістратури,
Спеціальності «Філософія»*

*Науковий керівник:
доктор філософських наук, професор, завідувач кафедри
культурології та філософської антропології
Крилова Світлана Анатоліївна*

«Проблема евтаназії в сучасному світі»

На сьогоднішній час проблема евтаназії стає дуже актуальною та дискусійною проблемою на соціальному, етичному та правовому рівнях, яка впливає на моральні, психологічні та медичні проблеми. Адже, феномен евтаназії стає розповсюдженим у зв'язку із високою захворюваністю на тяжкі хронічні хвороби. У свою чергу, евтаназія усвідомлюється як порятунок для хворих людей, а саме, - припинення страждання від тяжкої хвороби.

Евтаназія (від грец. «еу» - «добрий» і «танатос» - «смерть») - практика припинення (або скорочення) життя людини, що страждає невиліковним захворюванням, відчуває нестерпні страждання, задоволення прохання без медичних показань в безболісній або мінімально болючій формі з метою припинення страждань [1].

Поняття евтаназії походить з античності, а саме, від Платона. Вважалося, що не потрібно запобігати смерті фізично слабких. В епоху Відродження знову виникла концепція «спокійна і м'яка смерть». Вперше термін «евтаназія» був використаний Френсісом Бейконом для позначення легкої смерті.

Про евтаназію, як благо і для самого хворого, і для оточуючих, говорили Сократ, Платон, Ф. Бекон, З. Фрейд та ін. На думку Ф. Бекона обов'язок медика не тільки в тому, щоб відновлювати здоров'я, але і в тому, щоб пом'якшувати страждання, викликані хворобою, а якщо недуг визнано невиліковним, лікар повинен забезпечувати пацієнту легку і мирну кончину. Адже немає на світі блага більшого, ніж подібна евтаназія.

Одночасно можна назвати і тих мислителів, які не поділяли цю точку зору, серед них, - Конфуцій, Піфагор, Арістотель, Екіпур, Августин та інші. На протигагу беконівській думці можна привести не менш яскраву конфуціанську, про те, що ми не можемо судити про смерть, коли не пізнали, що таке життя [2].

Існує активна і пасивна евтаназія. Пасивна евтаназія – це навмисне припинення лікарями, що підтримують пацієнта. Активна евтаназія – це введення ліків, які призводять до швидкої смерті.

До активної евтаназії можна віднести самогубство з допомогою медичної допомоги, тобто надання пацієнту на його прохання ліків, які припиняють життя. Активна евтаназія може розглядатися в різних формах. По-перше, як «вбивство милосердя», котре відбувається в тих випадках, коли лікар бачить хворобливі страждання безнадійно хворої людини, нездатний їх усунути, вводить йому передозування препарату. По-друге, як «самогубство, якому допомагає лікар», що відбувається тоді, коли він лише допомагає невиліковно хворій людині покінчити з життям. По-третє, фактична активна евтаназія може відбуватися без допомоги лікаря, пацієнт включає відповідний пристрій, наче він накладає на себе.

В сучасному світі думки щодо евтаназії поділяються на два протилежні табори - прихильники та противники евтаназії, оскільки ця проблема має болісний суперечливий характер. Прихильники евтаназії наполягають на тому, що існують ситуації, коли використання евтаназії може розглядатися як гуманний засіб для припинення страждань хворої людини, оскільки вона повинна мати право приймати рішення щодо питання

власної смерті. Вважається, що не тільки хвора людина страждає від тяжкої хвороби, а також і у свою чергу страждають і близькі люди пацієнта. Трапляються випадки, коли вже немає надії, що людина вийде із коми, але все одно пацієнт перебуває на штучному живленні. В таких випадках евтаназія виступає одним із оптимальних рішень.

Противники евтаназії наголошують, що вона виступає вбивством живої людини. Адже, в деякій випадках евтаназією можуть скористатися в особистих інтересах. Коли родичам вигідно, щоб їх близька людина померла, а вони отримали спадок від неї. В сучасному світі церква виступає одним із противників евтаназії. Засудження означає зазіхання на життя людини, як у випадку з абортom, так і у випадку евтаназії. Основні аргументи щодо засудження евтаназії ґрунтуються на тому, що життя дає Бог, народження і смерть – в руках Бога. Тому люди не мають права брати людське життя, навіть якщо вона сама хоче померти. На думку церкви, процес вмирання є духовно важливим, і його не слід переривати. Для інших смерть і страждання – духовний подвиг любові та милосердя.

Випадки проведення будь-яких форм евтаназії в Україні вважаються незаконними і кваліфікуються як вбивство. Будуючи демократичну, правову державу, в якій питання гуманного ставлення до людини не є останнім, та сама сутність евтаназії має багато протиріч. З одного боку, це навіть гуманна міра як засіб позбавити людину від страждань. З іншого боку, це акт, який позбавляє людину найдорожчої речі, яку вона має – життя.

Аналізуючи це положення, слід визнати, що правильними вважаються питання, коли і за яких умов проводити евтаназію та як організувати контроль за законністю його виконання. Незважаючи на те, що зараз у нашій країні евтаназія не може бути дозволена в будь-якій формі, немає можливості легалізувати цю проблему. Потрібно її вирішити, починаючи з юридичного супроводу та жорсткого контролю за всіма випадками евтаназії, але необхідне чітке юридичне рішення.

У випадку шансу вийти зі стану коми, необхідно використовувати всі можливі методи, щоб підтримувати життя пацієнта. Це особливо важливо, коли пацієнт не може самостійно висловити свою згоду. Але якщо людина не може вийти із стану коми, то не варто використовувати болісні та дорогі методи, як матеріальні, так і особисті. Штучний зміст людського життя за відсутності мозкової діяльності, рефлексів, і серцебиття – це знущання над смертельною та тяжкою травмою його родичів.

Отже, евтаназія буває активною і пасивною. Пасивна евтаназія – це навмисне припинення життя людини лікарями, що підтримують пацієнта. Активна евтаназія – це введення вмираючих ліків або інших дій, які призводять до швидкої смерті.

Але в суспільстві існує дві думки. Першою виступає заборона евтаназії, адже люди не мають права позбавляти життя іншу людину, навіть якщо вона сама хоче померти. Другою точною зору є те, що евтаназія виступає гуманним засобом позбавлення від страждання, і вона має право на існування.

Список використаної літератури:

1. Капінус О.С. Евтаназія як соціально-правове явище / О.С. Капінус. - М., 2006. - 402 с.
2. Хрустальов Ю.М. Евтаназія: сутність та проблеми, погляд в майбутнє // Філософські науки. - 2006. - №7. - С. 17-29.

*Шульга Максим Валерійович,
студент III курсу,
Спеціальності «Філософія»*

*Науковий керівник:
кандидат філософських наук, доцент
Шкіль Людмила Леонідівна*

«Роль розуму в людському бутті»

Сучасний глобалізований світ транслює радикальну антропологічну ситуацію, визначену кризою гуманітарних знань. Постає питання про роль розуму у людському бутті, розуму, як ключового аспекту у розрізі антропології. Поняття “раціонального”, тобто логічного несуперечливого, теоретично доказового, універсального знання, де явища визначаються правилами та нормами, і “іrrраціонального” насправді не можуть зводитися до протилежностей, вони взаємодоповнюють.

Загальновідомо, що розумова діяльність не обмежується лише до оперування поняттями, а здійснюється у взаємодії зі зміною динамічних пізнавальних орієнтацій. Структура мислення охоплює різні форми думки, між якими створюються складні зв'язки, реалізується сприйняття неможливого, незрозумілого, неадекватного шляхом приведення об'єктів у відповідність. Ця спроможність розуму не вичерпується верифікацією, а постає у вигляді емоційної або духовної рефлексії. На цій основі розум стає фундаментом, на основі якого можна провести диференціацію розумного і нерозумного. Український філософ Тарас Лютий зазначає: «Важливим етапом осмислення основ розумного є розрізнення між розумом і розсудком: синтезуючою й розподільчою функцією. Потреба нового окреслення сфери розумного приводить до вивчення ідеї раціональності» [1, с. 22]. Раціональність стає ознакою форм розумного буття. Перспективи раціональності розцінюються співвідношенням розумного й нерозумного. Розум окреслює речі, над якими він не владний, але враховує вартісні ознаки нерозумного, прагнучи зрозуміти їх. Важливим є розрізнення і баланс між розумом і розсудком (Кант). Розум споглядає ідеї, маючи справу з незвіданим. А розсудок фіксує в понятті, формалізує, зводить до утилітарної раціональності. Врешті, розсудок - упорядник знання, а розум, задаючи принципи, потребує виходу з усталеності.

Становлення раціональності як панівного типу розумності слід розглядати через призму історії. Так, античний космос має розумне начало (Логос). Він виражає не суще, але осмислене. Принципи розумного пізнання співіснують з поезією, риторикою, міфологією etc. Розум не уніфікує як абсолютне знання, а реалізується в мудрості як причетності до життєвих цінностей. У середньовіччі людська розумність залежить від Божественної й обґрунтовується помітний статус розуму щодо віри. Ренесансні методи (експеримент, критерій ясності) доповнювалися зацікавленням до магії, алхімії, астрології. Згодом, раціональність стає вимагати від знання безумовності, достовірності, а звільнення від хиби стає способом уникання звичаєвості. Просвітницька картина світу змінює парадигму Божественного начала на природний розум, що встановлює причинно-наслідкові зв'язки, закладає порядок. Подібне знання набуває форми моральної досконалості. З'являється позитивно-науковий канон.

Отже, раціональність набуває ознак прагматизму й утилітаризму, сприймається як інструмент досягнення досконалого знання. Характеризуючи раціональність, увагу звертають на технологічні риси науки. Реальність здається складною системою, обумовленою життєво-буденним досвідом. Але ідея глобального раціоналізму нищиться. Критикується вузьке розуміння раціональності, коли випадкове, хаотичне беззмістовно ігнорується. Такий стан речей зумовлює необхідність у повороті до досвіду інших культур. Зростає тенденція до маргіналізації. Раціональність, хоча й продовжує

асоціюватися з науковими ідеалами, проте вже породжує такі форми свідомості, у яких потенціал науки зводиться до руйнування довілля або виступає як політтехнологія.

Список використаної літератури:

1. Лютий Т. Філософсько-антропологічний аналіз «нерозумного». Автореферат дисертації на здобуття наукового ступеня доктора філософських наук.// Тарас Лютий – Київ: Видавничий центр Інституту держави і права ім. В.М.Корецького НАН України, 2009 – 35 с.

СЕКЦІЯ «ІСТОРІЯ ТА ФІЛОСОФІЯ ІСТОРІЇ»

*Бугайова Наталія Анатоліївна,
студентка I курсу
спеціальності «Середня освіта (Історія)»*

*Науковий керівник:
кандидат історичних наук, доцент
Тицький Сергій Іванович*

«Портрети київських шістдесятників у спогадах Ірини Жиленко»

Невідомою складовою українського визвольного руху доби науково-технічної революції і формування інформаційно-індустріального суспільства є рух «шістдесятників» в Україні. Ця літературно-мистецька та суспільно-політична течія з представників української інтелігенції шукала нові шляхи і форми розвитку і самовираження українського менталітету в умовах завершального етапу постсталінської модернізації радянської політичної системи та її ідеологічного забезпечення. За часів відновленої незалежності України вітчизняні історики активно вивчають проблематику українського визвольного руху другої половини ХХ століття, приділяючи певну увагу й руху українських «шістдесятників» [1, 3, 4, 5]

Книга «Ното feriens» Ірини Жиленко займає особливе місце серед джерел з історії українського шістдесятництва. є мемуарний роман, який містить визначну інформацію про повсякденне життя київських шістдесятників, до яких приналежала й сама авторка.

Мета дослідження – дати об'єктивну оцінку мемуарам І. Жиленко як джерелу з персоніфікованої історії київського українського шістдесятництва.

І. Жиленко характеризує шістдесятництво не як течію або культурницьку «школу». Це був рух опору інтелігенції, дух бунтарства, що об'єднував абсолютно різних-і за манерою віршування, і за жанром, і навіть за родом діяльності-людей. «Але... основою шістдесятництва був пошук нового: нових виражальних засобів і нового світогляду. Шістдесятники - кожен по-своєму-несли нове!» [2, с. 756.].

Неоціненну і невід'ємну складову спогадів становлять психологічно-культурницькі портрети-характеристики її друзів-однодумців, більшість яких становила ідейний і культурний кістяк українського «шістдесятництва». Через свою працю Жиленко описала портрети багатьох шістдесятників (І. Драч, І. Дзюба, В. Дрозд, І. Світличний, Є. Сверстюк, Є. Концевич, Є. Гуцало, В. Шевчук, А.Горська, О. Заливаха, В. Чорновіл та інші)

Рушійною силою шістдесятництва на думку Жиленко був Іван Світличний. В ті часи навколо нього згуртовувалися молоді, перспективні митці ,які мали свою думку та позицію. Ось як згадує його І. Жиленко: «Звідки одразу такий букет людей воістину прекрасних? Григорій Кочур, Борис Антоненко-Давидович, Микола Лукаш, Михайлина Коцюбинська, вся родина Світличних, Алла Горська, Віктор Зарецький, Євген Сверстюк,

Іван Дзюба, Василь Симоненко, Галина Севрук,... Анатолій Перепада, брати Горині і...Опанас Заливаха. Всіх не перелічиш. Тепер я розумію: все це – Іван Світличний. Усі ми зібрані Іваном, усі ми зійшлися на світло його серця» [2, с. 151-152]. Ще більш детально описано внутрішній світ І. Світличного. В свої праці вона акцентує увагу лише на одній деталі портрету «...Були інші постаті, здавалось – яскравіші, значніші. Але з кожним прожитим десятиріччям пригасають «інші» й розгорається пам'ять про скромне наше “вусате сонечко” (В. Стус), про великого мудреця, добру людину і гіркого страдника – Івана Олексійовича Світличного.» [2, с. 152]. І. Жиленко зазначає, що І. Світличний в українському шістдесятництві вийшов далеко за межі художньої творчості, а став важливим компонентом суспільно-політичного явища цієї доби: «...довкола Івана оберталась Україна, тобто все, що було в Україні найкращого. Таке враження, що отой хаотичний «броунівський рух», уже насичений емоцією опору, раптово, завдяки центру, який виник в особі Івана, прибрав стрункої, організованої структури - все оберталось довкола і тяжіло до центру...»

Значне місце в спогадах займає І. Дзюба «Коли цей вродливий, стрункий чоловік зі світло-наївними, аж мовби дитинними очима виходив на сцену – аудиторія завмирала. Іван був глadiatorом і лицарем, а кожен його вихід на трибуну – поєдинком. Із глупством, косністю, підлістю, ошуканством. Ораторських прийомів не було. Ні громових розкатів голосу, ні ядучого сарказму, боронь Боже! Іван говорив спокійно і чемно» [2, с. 158]. Він був сміливим, спокійним та безстрашним. Саме він заявив про арешти української інтелігенції, що почалися в другій половині 60-х років.

Чільне місце в спогадах відведене художниці Аллі Горській, яка трагічного загинула. Жиленко розкриває переважно внутрішній світ художниці. «Аллу я пам'ятаю різною – реготливою і гнівною, турботливою і нещадною... Вона завжди називала речі своїми іменами, не завуальовуючи правди... Вона могла висловитись нещадно, аж брутально. І дивовижним було поєднання гнівної Алли з Аллою, що благоговіла перед друзями.» [2, с.153 – 154]. А. Горська постає як горда, сильна, незалежна, одержима своєю творчістю та боротьбою жінка, яка в своїй справі бачить сенс життя.

Більш розгорнутим є опис Валерія Шевчука. Портретна характеристика включає в себе деталі зовнішності, манеру листування, життєву мудрість молодого письменника. Жиленко описує Шевчука у віці 22 років, коли тільки починав свою кар'єру: «І тихе дівчатко з величезними очима, закохане у вірші Олеся та Вороного, ще не зустріло свого Валерія Шевчука, кучерявого студентка, іронічного до нещадності й картинно-песимістичного. Ще ми романтично листуємося з ним, живучи в одному місті, і Валера розпочинає листи звертанням: “Ірино, боже телятко!” і підписується величезними літерами лише іменем, розтягуючи його на всю сторінку: “Валерій”. І в цьому – правда, бо замолоду ми не маємо прізвищ, ми ще їх не зробили і заробили, прізвища належать батькам, а наше – тільки ім'я. Ні, Валерій не грається в песимізм, не позує. Він гостро і болісно реагує на вульгарність і відмовляється гратися в лицемірні ігри благополучних міщан. Він багато вже знає у своїх 22, а багато знання – багато печалі (не в мудрості багато печалі, а саме у великому знанні. Подолати своє знання, піднятися над ним до мудрості – це вже шлях до сонця)» [2, с. 134].

Отже, культурно-психологічні портрети шістдесятників описані у мемуарному творі І. Жиленко «Номо feriens» дають змогу глибше і багатомірініше зрозуміти добу хрущовської «відлиги», специфіку психології шістдесятників, а через неї – своєрідність їх боротьби за українські національні цінності в нових цивілізаційних реаліях. Матеріали викладенні у книзі дають змогу нам адекватніше оцінити внесок кожного у спільну боротьбу за збереження і розвиток національної культури, творчої свідомості та інтересів новітньої української нації.

Список використаної літератури:

1. Данилюк, Ю., Бажан, О. Опозиція в Україні (друга половина 50-х - 80-ті рр. ХХ ст.) / Ю. Данилюк, О. Бажан. – Київ: Рідний край, 2000. – 389, [1] с.
2. Жиленко І. Homo feriens: Спогади / І. Жиленко ; передм. М. Коцюбинської. – Київ: Смолоскип, 2011. – 816 с.
3. Касьянов Г. Незгодні: українська інтелігенція в русі опору 1960-1980-х років. 2-ге вид., випр. і доповн. – Київ: ТОВ «Видавництво «Кліо»», 2019. – 248 с.
4. Курносів Ю.О. Інакомислення в Україні: 60-ті – перша половина 80-х рр. ХХ ст / Ю.О Курносів. – Київ: [Ін-т історії України НАН України], 1994. – 222 с.
5. Русначенко А.М. Національно-визвольний рух в Україні: середина 1950-х – початок 1990-х років. – К., 1998

*Добровольська Євгенія Андріївна,
студентка I курсу
спеціальності «Середня освіта (історія)»*

*Науковий керівник:
кандидат іст. наук, доцент
Малежик Дмитро Іванович*

«Діяльність вищих навчальних медичних закладів в Україні в умовах евакуації»

Інформації про діяльність вищих навчальних медичних закладів (далі – ВНМЗ) в Україні в умовах евакуації мало. У наявних джерелах зазначається, що основна діяльність ВНМЗ спрямовувалася на підготовку військових лікарів за скороченою навчальною програмою тривалістю 3,5 роки. Це було спричинено низкою факторів, зокрема незадовільним станом матеріальної-технічної бази, браком фахівців відповідного рівня серед професорсько-викладацького складу, а також кількістю слухачів, які могли б дістатися до нових місць дислокації евакуйованих закладів вищої медичної освіти (далі – ВМО).

Несподіваний для багатьох початок німецько-радянської війни та швидка окупація значної території України зумовили докорінні зміни у ВМО. З різних причин саме цей період з історії вищої освіти є чи не найменш дослідженим.

У 1941-1943 роках навчально-робочий тон задавало німецьке командування. 21 січня 1942 року було оприлюднене розпорядження про закриття діючих українських вищих навчальних закладів, окрім медичних, ветеринарних, сільськогосподарських, технічних факультетів і природничо-наукових спеціальностей[1].

Не можна не зазначити, що організована нашвидкуруч багатоступеня евакуація ВНЗ, особливо гуманітарних, спричинила втрату архівних фондів, а історичні акценти за радянських часів зумовили режим замовчування цього періоду діяльності ВМНЗ у місцях евакуації, особливо на окупованих територіях. Першим в умовах окупації опинився Львівський державний медичний інститут (далі – ЛДМІ).

Із урахуванням наявних даних, про його евакуацію зовсім не йшлося, тож, за винятком евакуйованих адміністрації та частини викладачів, переважно кооптованих із центральних та східних областей УРСР, ЛДМІ залишився в окупованому Львові разом із печатками, архівами, більшістю професорсько-викладацького складу та студентів[2].

Не був евакуйованим і Вінницький МІ – достроковий випуск 150 лікарів, частина викладачів та студентів молодших курсів були мобілізовані на фронт[3]. У середині липня евакуйовано до Харкова, а відтак, після об'єднання, – до російського Челябінська 1-й та 2-й Київські МІ[4]. Слідом до м. Чкалова (Оренбург) відбув 1-й, а до м. Фрунзе – 2-й Харківські МІ, до Ставрополя, пізніше, етапами через Махачкалу, Ташкент до Фергани – Дніпропетровський МІ. До Семипалатинська переведено Харківський фармацевтичний

інститут, який у 1942 році був об'єднаний із евакуйованим спочатку до П'ятигорська, а потім до Семипалатинська, Дніпропетровським фармацевтичним інститутом.

З огляду на те, що більшість викладачів і студентів улітку 1941 року були мобілізовані, вони не мали змоги, а іноді – й бажання, відвідувати місця тимчасової дислокації ВМНЗ. Складно налагодити навчальний процес в умовах евакуації без підручників та інших елементарних складових.

Зокрема, перебуваючи в аналогічних умовах, в евакуйованому Одеському університеті на початок 1942-1943 н.р. на всіх факультетах числились 266 студентів, 99 з яких були зараховані на навчання вже в Туркменії; I-й випуск (грудень 1941 року) становив 81 студента, а наступний (червень 1942 року) – 110 студентів. Схожою була ситуація і в Об'єднаному українському університеті, евакуйованому до м. Кизил-Орда.

У період німецької окупації навчальний процес у вітчизняних навчальних медичних закладах проходив дуже складно. Було відновлено роботу в Київському та Вінницькому медичних інститутах, на медичних та фармацевтичних факультетах Дніпропетровського й Одеського університетів, Державних медично-природничих фахових курсах у Львові. Незважаючи на прийняту окупаційною владою назву для львівського медичного навчального закладу «фахові курси», Державні медично-природничі фахові курси з медичним і фармацевтичним факультетами за всіма ознаками не поступалися іншим закладами вищої медичної освіти окупованої України, а за своїм потенціалом та умовами діяльності значно перевищували евакуйовані, відтак, реевакуйовані, медичні київські та харківські медичні інститути.

Отже, незважаючи на військові та політичні обставини й особливості періоду Другої світової війни на території України, вітчизняна вища медична освіта була спадкоємною і безперервною як в умовах евакуації, так і в умовах окупації. Про це свідчить збереження кадрового потенціалу, виконання передбачених для підготовки медичних працівників із вищою освітою навчальних програм, чисельність підготовлених фахівців для військово-польової та цивільної медицини.

Список використаної літератури

1. А.Л. Федущак, Ю.А. Сагач. Історичні паралелі вищої медичної освіти України//Клінічна фармація, фармакотерапія та медична стандартизація. – 2013. – №2. – С.138-140.
2. Я Ганіткевич. Історичні етапи найстаршого в Україні Львівського національного медичного університету імені Данила Галицького /Я. Ганіткевич // Вісник соціальної гігієни та організації охорони здоров'я України. – 2012. – №3. – С.106-116.
3. Вінницький національний медичний університет [Електронний ресурс]. – Режим доступу: <http://www.vnmu.edu.ua>
4. Я Ганіткевич. Українська вища медична школа в окупованому гітлерівцями Києві (1941-1942) [Електронний ресурс] / Я. Ганіткевич // Наукове товариство ім. Шевченка. – Режим доступу: <http://ntsh.org/node/127>

*Крюков Олексій Євгенійович,
студент IV курсу
спеціальності «Філософія»*

*Науковий керівник:
кандидат історичних наук, доцент
Тицький Сергій Іванович*

«Квазімарксистська концепція ноосферного соціалізму О.І. Субетто»

Після розпаду СРСР у Росії з'явилися консерватори, які намагалися адаптувати старий радянський марксизм до нових реалій, а також використовувати цю віджиту модель у своїх теоретичних розробках, що пов'язані з різними сферами людської життєдіяльності в рамках філософії історії. Дана тенденція викликана неможливістю адаптування деяких представників пострадянської російської філософії історії до змін, що виникли після розпаду Радянського союзу. Таким чином, ступінь псевдомарксистських радянських переконань відіграв вирішальну роль у формуванні низки наукових концепцій, серед яких можна виділити ноосферний соціалізм або ноосферизм О.І. Субетто.

Мета дослідження – дати об'єктивну наукову характеристику філософсько-супільствознавчої концепції О.І. Субетто та визначити її місце в сучасній російській філософії.

При аналізі творів О.І. Субетто одразу стає зрозумілим його максимальний ступінь прихильності радянському марксизму. Наприклад, у статті «Ленін як символ століття Великої Російської Соціалістичної Революції та велич майбутньої епохи соціалізму» надзвичайно яскраво відображається його відношення до Жовтневої революції, яку він вважає новою епоєю в історії людства, а масштаб особистості Леніна Субетто співвідносить із масштабом всієї пройденної історії. Ноосферний соціалізм (ноосферизм), таким чином, виникає як синтез двох найвеличніших, на думку автора, подій початку ХХ століття: виникнення соціалізму в СРСР та вчення про ноосферу В. Вернадського. Свою концепцію О.І. Субетто визначає як «поєднання вчення про соціалізм і комунізм та вчення про ноосферу, він є розвитком вчення про ноосферу В. Вернадського, пов'язаним із глибшим дослідженням підстав становлення майбутньої ноосфери зі сторони людини, тобто антропогенних, соціальних, економічних, політичних основ, що доповнюють натуралістичну позицію В. Вернадського та його послідовників» [2, с. 16].

Ноосферний соціалізм розглядається автором як єдиний правильний шлях еволюції людства, що продиктований самою логікою історії. Особливу роль у цьому процесі О.І. Субетто приділяє Росії, яку він вважає носієм соціалістичного духу через зрозумілі історичні події. Росія, на думку О.І. Субетто, є самодостатнім цивілізаційним явищем, логіка розвитку якого полягає у відході від капіталістичної моделі, яка не характерна для неї.

Через капіталістичну контрреволюцію у країнах Східної Європи та країнах пострадянського простору, у ХХІ столітті виникає питання про новий соціалістичний прорив, що має базуватися на ноосферних основах та цінностях. Ноосферизм виникає як відповідь на численні виклики, що предстали перед людством, серед яких можна виділити екологічну кризу, яка, на думку О.І. Субетто, вже переросла у глобальну екологічну катастрофу, а також причину виникнення екологічної проблеми – капіталізм, який він характеризує як колоніально-імперіалістичну систему, яка є «могильником» людства у ХХІ столітті [2].

О.І. Субетто приходять до парадигми сталого розвитку, реалізація якої необхідна, але можлива лише за подолання капіталізму та переходу людського розуму із стану «розуму для себе» до «розуму для біосфери» [3, с. 11], примату колективного розуму над індивідуалізмом.

Отже, концепція ноосферного соціалізму О.І. Субетто представляє собою спробу пристосування модифікованої моделі радянського формально-схоластичного квазімарксизму до реалій інформаційно-індустріальної цивілізації. Запропоновані методи подолання такої важливої проблеми як екологічна криза не є дієздатними, адже актуальність і можливість реалізації подібної концепції знаходиться під питанням.

У цілому концепція О.І. Субетто займає впливове місце у ноосферній течії сучасної російської філософії та певною мірою відбиває реалії сучасних глобальних проблем становлення інформаційно-індустріального суспільства та його взаємодії з Природою взагалі.

Однак її утопічно-соціалістичні елементи, значною мірою запозичені з схоластично-формального адепт-марксизму радянської доби, позбавляють її потенційних можливостей до адекватного вимогам сучасності саморозвитку і впливу на суспільне буття.

Список використаної літератури:

1. Субетто А.И. Ленин как символ столетия Великой Русской Социалистической Революции и величие будущей эпохи социализма // Журнал «Теоретическая экономика». – 2017. №5. С. 19 – 27.
2. Субетто А.И. Манифест ноосферного социализма / Субетто А.И. – СПб.: Астерион, - Изд-во КГУ им. Н.А. Некрасова, 2001. – 108 с.
3. Субетто А.И. Проблемы управления ноосферным устойчивым развитием // Журнал «Теоретическая экономика». – 2016. №4. С. 7 – 18.

*Нсгін Костянтин Сергійович,
студент I курсу
спеціальності «Середня освіта (історія)»*

*Науковий керівник:
кандидат іст. наук, доцент
Малежик Дмитро Іванович*

«Діяльність кримського архієпископа Луки в повоєнний період (1945–1961)»

У 1946 році, до півострову Крим прибуває Архієпископ Лука, в миру Валентин Феліксович Войно-Ясенецький, відомий не лише своїм духовним саном, а й здібностями в галузі медицини. Його наукові праці та розробки стали проривом у хірургії. Вони змінили медицину і врятували тисячі людських життів. Понад десять років він перебував у засланні і був єдиним лікарем у Радянському союзі, який мав священницький сан.

Окрім того, значний інтерес становить питання відносин архієпископа Луки з радянською владою. Російський дослідник М.В. Шкаровський відзначає, що цілий ряд ієрархів прагнули ще більше розширити вплив Церкви. Так, архієпископ Кримський Лука в 1948 р. домагався надання віруючим права вільно відвідувати храми в святкові дні (колгоспників змушували працювати і в неділю), читав пастви в кафедральному соборі серію антиматеріалістичних проповідей [5, с.145].

Також потрібно зазначити, що духовній інтелігенції як усього СРСР, так і Криму, було неможливо поєднувати своє духовне та мирське життя.

Проте, святитель не залишав медичної практики, консультуючи та оперуючи в Сімферопольському військовому госпіталі. З огляду на це 26 квітня 1947 уповноважений з справ РПЦ у Кримській області Я.Жданов надсилає Г.Г. Карпову, голові Ради в справах Руської Православної Церкви, листа, в якому закликає звернути увагу на те, щоб «не допускати доповідей і лекцій з питань медицини Архієпископом Лукою в духовному одязі» [2].

Під час свого архієрейського служіння Архієпископ Лука, добивався нагород та визнання заслуг духовної інтелігенції, а саме за їх допомогу під час Другої світової війни Червоної армії. У 1946 році надсилає список до Я. Жданова з іменами священників і пропонує нагородити цілий ряд священнослужителів Кримської єпархії. Серед них названо протоієрея Георгія (Безталанного), який подарував Червоній армії коней, а священник Володимир (Соколов) всіляко допомагав партизанському руху, передаючи кореспонденцію, попри погрози окупантів [1].

Не сприяла влада і поліпшенню житлових умов архієпископа, незважаючи на його високий сан у церкві та заслуги перед країною в галузі медицини. Той же Я. Жданов у звіті зазначає, що житлові умови єпископа були жахливі. Помешкання в гуртожитку мало дві кімнати (спальню та їдальню), водночас будучи і місцем проживання і кабінетом з приймальною. У помешканні не було санвузла, водопроводу і ванної кімнати. Сусідні мешканці, йшлося у звіті, дуже сильно погіршували умови проживання архієпископа Луки. Згадується дівчина, яка мала приводила молодих хлопців у пізні години вечора і порушувала спокій у гуртожитку. Можна зрозуміти що такі житлові умови для духовної людини були обтяжливими та неприємними.

Проте, незважаючи на таке ставлення влади і регулярний контроль з її боку, архієпископ Лука намагався підтримувати доброзичливі стосунки з її представниками. Про це свідчить те, що він навіть запрошував на літургію і обід на честь свого 25-річного служіння. Я. Жданов у свою чергу привітав Архієпископа Луку вітальною телеграмою.

Однак лояльні відносини з сторони місцевою владою були не довгими. Вже в 1951 Я. Жданов пише листа до Ради в справах Руської Православної Церкви, намагаючись усунути Луку та священників собору з Кримської єпархії [3].

У відповідь Рада в справах РПЦ в особі Г.Г. Карпова та І. Іванова, заборонила Я. Жданову втручатися у справи церкви.

Отже, взаємини Архієпископа Луки з радянською владою в повоєнний період складались доволі напружено. Державна та місцева влада активно втручалась у внутрішні справи церкви, перешкоджала здійсненню літургії та інших духовних обрядів. Однак зусиллями Архієпископа Луки було мінімізовано деструктивні дії партійно-радянського керівництва.

Список використаної літератури:

1. Державний архів в Автономій Республіці Крим (ДА в АРК), ф. Р-2647, оп. 5, спр. 63, арк. 44.
2. ДА в АРК, ф. Р-2647, оп. 4, спр. 1-а, арк. 2.
3. ДА в АРК, ф. Р-2647, оп. 5, спр. 73, арк. 11
4. Войно-Ясенецкий В. Ф. (Архиепископ Лука). Я полюбил страдание... Автобиография. — М.: Изд-во Сестричества во имя святителя Игнатия Ставропольского, 2008. — 192 с.
5. Шкаровский М.В. Русская Православная Церковь в XX веке. — М.: Вече, 2010. — 480 с.

*Підтикан Дарія Євгенівна,
студентка IV курсу
Спеціальності «Філософія»*

*Науковий керівник:
кандидат історичних наук, доцент
Бакуменко Олександр Петрович*

«Нові завдання та ролі медіа у системі глобального інформаційного суспільства»

Сучасні медіа представляють собою комплексну систему, яка поєднує у собі традиційні засоби масової інформації, глобальні телекомунікаційні засоби та сукупність технологій роботи із масовою аудиторією, що породжує нові віртуальні реальності інформаційних просторів. Ідея нових можливостей медіа в епоху глобального інформаційного простору є на сьогодні, мабуть, однією із величних досягнень людства у медіа-сфері із часів науково-технічної революції, та лягає в основу найгарячіших дискусій серед науковців усього світу.

Метою написання даної статті є показати нові завдання та ролі медіа у системі глобального інформаційного суспільства.

Сучасний світ дуже важко уявити собі без медіа – засобів масової інформації та комунікації. Особливу значимість у людському житті медіа набули упродовж останніх півстоліття. Медіа сьогодні – одна із найважливіших сфер у житті людей усієї планети. Соціологи підраховали, що у середньому людина, котра прожила 75 років, приблизно 50 років займається активною діяльністю (без сну). І рівно 9 років із них вона витрачає для того, щоб дивитися телевізор [5]. Сучасна молодь витрачає більше шести годин на день для спілкування у медіа-просторі [4].

Варто виокремити деякі аспекти зміни сучасних медіа, що обумовлені розвитком та формуванням інформаційного суспільства:

- По-перше, це ті нові можливості для розповсюдження та забезпечення свободи інформації, які викликав розвиток інформаційного суспільства;
- По-друге – це ті нові завдання, які покладено на ЗМІ в наслідок появи нових можливостей [2, с. 43].

Досить чітко і зрозуміло сформулював роль сучасних медіа російський соціолог О. Зинов'єв: «...Засоби масової інформації – це Ватикани сучасного світу. Сьогодні преса робить те, що століття тому робили священники і церква. Телебачення, газети, радіо, інформаційні агенції відіграють значну роль у ментальній ідеологічній сфері. Дехто називає ЗМІ «четвертою владою». Але це значно більше.. Могутність нинішніх мас-медіа переважає усі можливості, які коли-небудь мала та чи інша релігійна конфесія» [1, с. 58]. Жодна держава ще ніколи не мала таких можливостей щодо маніпулювання суспільною думкою та формування політичної свідомості, які мають сучасні глобалізовані медіа.

Роль та задачі медіа у сучасному українському демократичному суспільстві помітно зростають, особливого значення набуває рівень їх політичної культури. Мас-медіа мають можливості стримувати політичну конфронтацію у суспільстві, переводячи її у форму діалогу та співробітництва різних політичних сил. Сучасна демократія неможлива без поширення різноманітних знань, поглядів, думок, соціальних оцінок, що і є новими задачами мас-медіа [3, с. 218].

Тож окремим викликом є проблема медіа-прозорості. В останні два десятиліття, з метою підвищення ефективності функціонування ЗМІ у системі розвитку інформаційного суспільства, ЄС та ООН проводять різноманітні конференції та заходи за участі медіа-представників. Серед таких заходів можна назвати «Семінар із концентрації ЗМІ та прозорості» [6], що організований Радою Європи.

На предмет того, чи справляються сучасні медіа із даним завданням і наскільки повно вони усвідомлюють свою відповідальність перед суспільством, ведуться гарячі дискусії серед представників суспільних структур та медіа-індустрії. На даний момент доволі гостро постає проблема співвідношення свободи та відповідальності, виконання засобами масової інформації своєї місії, яку накладає на них епоха суспільства, основу якого складають знання та інформація [2, с. 44].

Таким чином, у сучасному інформаційному суспільстві медіа повинні бути, перш за все, повністю звільнені від надмірного впливу держави та поставлені у центр динамічних процесів суспільного розвитку, для того, щоб володіючи об'єктивними та повними даними, вони могли б донести їх до громадян.

Список використаної літератури:

1. Дубков Д. Засоби масової інформації як якісно нові суб'єкти політичних комунікацій / Д. Дубков // Інформаційне суспільство. – 2007. – № 1. – С. 57 – 65.
2. Коротков А. В. Интернет в системе мировых информационных процессов: учеб. пособие для студентов / А. В. Коротков, К. А. Карякина. – М.: МГУ, 2006. – 148 с.
3. Матвієнків С. М. Мас-медіа і демократизація сучасного суспільства / С. М. Матвієнків. – 2005. – С. 215 – 222.
4. Dorr A. Media Literacy. In: International Encyclopedia of the Social & Behavioral Sciences. Vol. 14 / Eds. N. J. Smelser & P. B. Baltes. – Oxford, 2001. – P. 9494 – 9495.
5. Kubey R. Obstacles to the Development of Media Education in the United States. Journal of Communication (Winter). – 1998. – P. 58 – 69.
6. Report on the World Summit on the Information Society Stocktaking. ITU, 2005.

Секція «ПСИХОЛОГІЯ»

*Чумаченко Ірина Романівна,
студентка I курсу
Спеціальності «СО українська мова і література, психологія»*

*Науковий керівник:
кандидат психологічних наук, професор
Лисянська Таїса Миколаївна*

«Особливості афіліації у студентів першокурсників»

Партиципаторна поведінка осіб у колективі є фактором, що впливає на ефективність діяльності цієї групи. Це може бути спільнота зі спільними професійними інтересами, наприклад, колектив на підприємстві чи академічна група в навчальному закладі. Емоційний психологічний клімат – запорука продуктивного функціонування групи людей, який може засвідчувати статус члена колективу, особливості взаємодії представників колективу між собою. Студенти – одна з найбільш динамічних соціальних груп, вони відкриті для такої взаємодії, співпраці, знайомств, пояснити це можна тим, що одним із провідних видів їх діяльності є інтимно-особистісне спілкування. У таких умовах закономірним є виникнення прагнення до визнання і страх бути відкинутим.

Постановка проблеми. У перший рік навчання у новому закладі освіти емоційний психологічний клімат не вирізняється особливою стійкістю, позаяк саме на цей період припадає акліматизація студентів і формування своєрідних «класів», відповідно до проявлених індивідуальних якостей виокремлюються лідери (зазвичай 1-2, які можуть як співпрацювати так і конкурувати між собою), особи з активною громадською позицією,

інертні студенти, і так звані ізгої, які не увійшли до жодної з перелічених ланок через складність адаптаційного періоду.

Актуальність. Дослідження особливостей афіліації серед студентів першого року навчання є стабільно актуальним, бо зміна навчального закладу, а отже і звичного середовища існування – це криза психічного розвитку особистості, упродовж якої у кожного виявляються різні тенденції у зміні поведінки. Але попри те, що це питання є незмінно нагальним, на сучасному етапі розвитку психологічної науки вчені не приділяють йому достатньої уваги.

Мета. Дослідження особливостей афіліації серед студентів - першокурсників задля запобігання яскраво вираженого членування академічної групи на окремі класові сегменти.

Термін «афіліація» походить від англ. «*affiliation*», що означає зв'язок і пояснюється як «прагнення бути в товаристві інших людей, потреба у спілкуванні, у здійсненні емоційних контактів, у проявах дружби та любові» [1]. На думку Л. А. Лепіхової, афіліація – це соціальний мотив, що спонукає до взаємодії на основі взаємної привабливості, дружніх стосунків і прихильностей, що взаємозбагачують і приносять задоволення. Афіліація також визначається як прагнення бути в товаристві інших людей. Тенденції до афіліації зростають при втягуванні (включенні) суб'єкта в потенційно небезпечну стресову ситуацію. При цьому товариство (громада) інших людей дозволяє йому перевірити обраний спосіб поведінки і характер реакцій на складну і небезпечну обстановку. У певних межах близькість інших призводить до прямого зниження тривожності, пом'якшуючи наслідки як фізіологічного, так і психологічного стресу. Блокування афіліації викликає почуття самотності, відчуженості, породжує фрустрацію [2].

Прагнення бути серед інших виникає за певних умов: щось приносить радість, задоволення, або навпаки загрозу. Тенденції до афіліації зростають, коли суб'єкт долучається до потенційно небезпечних ситуацій. Було встановлено, що загальними чинниками афіліації є: а) необхідність порівняти себе з іншими, позбавитися невпевненості; б) необхідність отримати позитивну стимуляцію завдяки цікавому живому спілкуванню; в) потреба у схваленні; г) потреба в емоційній підтримці.

Внутрішньо або психологічно афіліація виступає у вигляді почуття прив'язаності, вірності, а зовнішньо – у комунікабельності, у прагненні працювати з іншими людьми в просторовій близькості, постійно перебувати з ними в контакті [3, ст. 112].

Студенти – це в основному, соціальні особистості з багатим внутрішнім світом, який вони хочуть розкрити іншим, вони схильні переважно до емпатії, а тому спрямовані на досягнення емоційної єдності з групою.

Розглядаючи явище афіліації, виділяємо два напрямки: надія на афіліацію і страх неприйняття, а варіанти співвідношення цих напрямків дає чотири типи афіліації: 1) висока надія на афіліацію і низька чутливість до несприйняття; 2) низька надія на афіліацію і низька чутливість до несприйняття; 3) висока надія на афіліацію і висока чутливість до несприйняття; 4) низька потреба в афіліації і висока чутливість до несприйняття.

До методик вимірювання афіліації належать опитувальники, шкали спостереження, проєктивні методи, серед них методика формально-динамічних показників товариськості О.П. Саннікової, шкала соціального інтересу особистісної значущості рис Д.Ж. Кренделла, методика вивчення мотивів навчальної діяльності А.А. Реана, методика вивчення мотивів професійної діяльності К. Замфіра та ін. [4,5] Для вимірювання афіліації серед студентів факультету української філології та літературної творчості імені Андрія. Малишка ми використали методику «МАФ» А. Меграбяна, модифіковану Магомед-Еміновим – це опитувальник, який дає можливість виміряти два мотиви афіліації і зробити висновок про приналежність до першого з 4 типів афіліації на основі аналізу даних дослідження за двома шкалами ПП(прагнення до прийняття) і СНП(страх неприйняття). Отже, більшість досліджуваних виявили потребу у соціальних контактах. У

їх відповідях чітко виражене прагнення спілкуватися з іншими у приємних умовах, що несуть задоволення, наприклад, коли у них радість або спільна цікава праця, переживання досягнення особистісно важливої мети тощо. Мотиви цього прагнення у них різні, наприклад, щоб порівняти себе з іншими, набути більшої впевненості в собі, щоб домогтися уваги до себе і схвалення, щоб отримати емоційну підтримку в процесі цікавого спілкування. Відсутність чіткості у відповідях на окремі питання, що пов'язані з мотивами свідчать про недостатність усвідомленості їх. Думаємо, що виявлений низький рівень страху бути несприйнятим іншими можна пояснити тим, що першокурсники навчаються в нових умовах і в новому колективі, а в ньому ще не визначилися з референтною групою, а зв'язок з референтами попередніх (у більшості шкільних) умов вже набуває слабкості. Утворення у академічній групі референтних груп це природний процес розвитку групи і він не може протидіяти розвиткові колективізму у студентів. Це можливо у тому випадку, коли вони будуть більше знати один одного, коли відчують задоволення від спілкування з особистостями зі спільними цінностями, інтересами, ставленнями до світу, до людей, до майбутньої професії, будуть мати позитивні погляди на майбутнє, виявляти здатність до самоактуалізації і самореалізації.

Список використаних джерел:

1. Кондаков И.М. Психология. Иллюстрированный словарь : Более 600 ил. и 1700 ст. / И.М. Кондаков. - СПб.; М. : Прайм-ЕВРОЗНАК, 2003 (М. : ПФ Красный пролетарий). – 508 с. : ил., портр.; 27 см. - (Психологическая энциклопедия).

2. Психология : Словарь / [Абраменкова В. В. и др.]; Под общ. ред. А. В. Петровского, М. Г. Ярошевского. - 2-е изд., испр. и доп. - Москва : Политиздат, 1990. - 494,[1] с.

3. Хайнц Хекхаузен. Психология мотивации достижения. Психология мотивации достижения / Хекхаузен Х. - Санкт-Петербург: Речь, 2001; 256 стр.

4. Гуляс І.А. Дослідження типів та особливостей афіліації у студентів-психологів. / І.А. Гуляс // Психология и социология – № 5 – 2007. Електронне джерело

5.
[http://elibrary.kubg.edu.ua/id/eprint/15513/1/Kuprii_T_Osvitologichnyy%20dyskurs_3\(15\).pdf](http://elibrary.kubg.edu.ua/id/eprint/15513/1/Kuprii_T_Osvitologichnyy%20dyskurs_3(15).pdf)

*Прокопенко Діана Миколаївна,
студентка I курсу,
спеціальності «СО українська мова та література, психологія»*

*Науковий керівник:
кандидат психологічних наук, професор
Лисянська, Таїса Миколаївна*

«Особливості соціального віку студентів»

Наукова проблема: соціальний контекст особистості через призму понять соціальний вік, соціальна зрілість, просоціальна поведінка.

Мета: виявлення особливостей соціального віку у студентів першого курсу.

Завдання:

- 1) аналіз змісту понять соціальний вік, соціальна зрілість, просоціальна поведінка;
- 2) організація і проведення дослідження особливостей соціального віку у студентів;
- 3) аналіз особливостей соціального віку та простеження їх зв'язку з поняттями соціальна зрілість та просоціальна поведінка;
- 4) визначення рекомендацій оптимізації змісту соціального віку.

Об'єкт дослідження: соціальний вік особистості.

Предмет дослідження: особливості соціального віку студентів – першокурсників.

Наукова гіпотеза: соціальний вік має відповідати хронологічному віку досліджуваних у варіантах індивідуальних відмінностей. Рівень соціального віку виявляється у зв'язку з рівнем соціальної зрілості. Показником прояву цієї кореляції є просоціальна поведінка.

Методи дослідження: аналіз, синтез, абстрагування, узагальнення, тестування. Використовувався тест «Ваш соціальний вік» (Ильин Е.П. Психология взрослости. – СПб: Питер, 2012.). У дослідженні брали участь студенти першого курсу академічної групи (103СОУП) факультету української філології та літературної творчості імені Андрія Малишка у кількості 23 особи.

Розвиток людини у процесі індивідуального життя називають онтогенезом. Виділяють такі аспекти розвитку: біологічний, психічний, соціальний і духовний.

Соціальний розвиток – це поступове включення людини в різні види відносин: економічні, правові, суспільні, виробничі. Людина стає членом суспільства, засвоюючи всі ці види відносин і в них свої функції.

Соціальний аспект розвитку особистості визначає соціальний вік.

У психології визначають соціальний вік, що показує як людина веде себе у певному біологічному віці у ставленні до суспільства. У соціології і соціальній психології намагаються надати цьому поняттю якісної характеристики і стверджують, що соціальний вік це рівень засвоєння соціальних норм та соціально – вікових ролей людиною.

У зв'язку з виділенням різновидів віку виділяють два аспекти: зрілість як етап життя і зрілість як рівень розвитку. Одномірно до виділення критеріїв цього поняття підійти не можливо, оскільки вони можуть змінюватися в залежності від системи, в якій розглядається це поняття, зокрема в системі понять індивід, особистість, індивідуальність, суб'єкт діяльності (Б.Г.Ананьєв) або у системі окремих психічних функцій, наприклад, інтелектуальна зрілість, емоційна зрілість, особистісна зрілість (А.А. Реан, 2000) [2]. До особистісної зрілості відносять відповідальність, терпимість, саморозвиток і позитивне мислення. Є й інші критерії оцінювання особистісної зрілості людини.

Про психічну зрілість особистості вчені говорять як про когнітивну зрілість, вважають, що вона наступає, коли людина входить у період самостійного життя і вміє приймати рішення, а найповніше вміє гнучко використовувати свій інтелект. Тоді соціальна зрілість виявляється у про соціальній поведінці. І.С.Кон (1999) пише, що соціальна зрілість це стійкий стан особистості, що характеризується цілісністю, передбачуваністю, соціальною спрямованістю поведінки у всіх сферах життєдіяльності. Це особистість, яка активно володіє своїм оточенням. Стійкістю поведінки у всіх сферах життєдіяльності. Це особистість, яка активно володіє своїм оточенням, стійкою єдністю особистісних рис і ціннісних орієнтацій і здатна правильно сприймати людей і себе (с.177).

Г.С. Сухобська підкреслює, що з поняттям соціальної зрілості важливо пов'язувати внутрішню установку особистості тільки на ті цінності, які мають позитивну спрямованість по відношенню до розвитку людства, його культури і цивілізації [3].

Оскільки у кожному виді зрілості представлена така реальність як особистість Є.П. Ильін (2012) узагальнює суперечливі думки вчених про критерії особистісної зрілості і називає такі з них: прийняття на себе відповідальності за свої почуття, думки і вчинки; розумна незалежність; здатність відрізнити реальність від вимисла; почуття цілісності своєї особистості і наявність моральних норм; гнучкість і здатність до адаптації; толерантність; самокритичність; духовність [1].

Згідно даних проведеного дослідження 86,9 % досліджуваних виявили соціальний вік, що називається “батько”. Особливості його полягають у тому, що першокурсники стали на шлях не просто самостійного життя, а дорослого життя, що відрізняється появою

зрілості у розумінні усвідомленості особистісних та суспільних інтересів, намагання гармоніювати їх, усвідомлення важливості суспільних інтересів, що діє як обумовлювач появи альтруїстичних вчинків.

У досліджуваних у кількості 13,1 % було виявлено соціальний вік, що має назву “патріарх”. Відповідно до критеріїв оцінювання соціального віку обраної методики цей тип соціального віку відрізняється високим рівнем соціальної відповідальності, носієм моральних еталонів, готовністю до прояву щирого альтруїзму.

Отже, встановлені загальні тенденції вираженості соціального віку у досліджуваних свідчать про те, що у першокурсників зі вступом у вищий навчальний заклад, з часом досягнення мети, що пов’язана з остаточною професійною визначеністю, процес формування соціально значущих якостей став помітно інтенсивнішим, а зміни в окремих з них будуть впливати і на динамічність такої цілісної характеристики особистості, як її зрілість.

Дослідження показало низку індивідуальних особливостей співвідношення різних рівнів соціального віку. Так, відносно високий відсоток досліджуваних виявили у більшості співвідношення ознак соціальних віків “підліток” і “патріарх” та значно менше ознак соціального віку “батько”. Це означає, що особистість цієї категорії досліджуваних не набула належної стійкості у своїх переконаннях, світоглядних позиціях і моральних пріоритетах, знаходиться в стадії перетворення свого внутрішнього світу у плані розширення соціальних ролей, прийняття важливих життєвих рішень.

Досліджувані у кількості 4,4 % не виявили жодної ознаки соціального віку “дитина”, що є показником незворотних змін в особистості, яка вже позбавилась таких характерних “дитячих рис”, як інфантильність, певної міри безвідповідальності та інших рис.

Така кількість досліджених у співвідношенні ознак віків виявили однаковою мірою виражені ознаки віків “підліток” і “батько.” Така особливість співвідношення показує наявність внутрішньої суперечності між потребами у дозвіллі та необхідністю бути обов’язковим і відповідальним, між емоційною рівновагою та нестійкістю.

Зміна власної поведінки і, разом з тим, – життєвих цінностей і пріоритетів неможлива без роботи над собою, самовдосконалення. Суть цієї роботи полягає в тому, що студентам необхідно орієнтуватися на розвиток та пошук шляхів оптимального задоволення духовних потреб; розвивати свої вольові якості, якості самоконтролю та самодисципліни; творчу активність (розвивати уяву, спостережливість, інтелект); використовуючи свій потенціал, системно працювати з метою здобуття професійного досвіду та позитивного соціального досвіду взаємодії з різними соціальними групами.

Аналіз результатів дослідження показав не тільки відносну відповідність вираження у першокурсників типів соціального віку хронологічному, але й дав можливість визначити напрямок підняття рівня зрілості студентів – першокурсників, які вийшли на пряму дорослого життя, що вимагатиме від них здійснювати серйозні вибори, приймати відповідальні рішення і вчиняти відповідно до них. Ідея цього напрямку знаходиться у відмінностях особливостей соціального віку типу “патріарх” і типу “батько.” Отже, її можна сформулювати як необхідність у навчальному процесі у студентів формувати особистісну відповідальність за їх ставлення до навчання, набуття професійного досвіду, за формування концепції власної кваліфікованої діяльності вчителя як носія суспільних цінностей, моральних еталонів, як фундатора перспектив цивілізаційного розвитку у країні.

Список використаних джерел:

1. Ильин Е.П. Психология взрослости. – СПб; Питер, 2012.
2. Реан А.А. Акмеология личности. // Психологический журнал. 2000. №3.
3. Сухобская Г.С. Понятие “зрелость социально – психологического развития человека” в контексте андрагогики. // Новые знания. 2002. №4.

*Кода Ганна Юрївна,
студентка IV курсу,
Спеціальності 033 – «Філософія»*

*Науковий керівник:
кандидат психологічних наук,
доцент
Строяновська Олена
Василівна*

«Особливості емоційної залежності особистості та шляхи її подолання»

Стосунки відіграють значущу роль в житті кожної людини. Характер взаємодії між особистостями впливає на їх самопочуття, самоефективність та якість життя. В цьому контексті особливої важливості набуває побудова конструктивних стосунків, вивчення факторів формування деструктивних стосунків з метою їх подолання або зменшення впливу на життя особистості. Однією з причин деструктивних відносин може бути співзалежність.

Виходячи з актуальності та значущості вищезазначеної теми, метою нашого дослідження було вивчення особливостей співзалежності (емоційної залежності) особистості та шляхів її подолання. Феномен співзалежності активно розглядається такими сучасними зарубіжними та вітчизняними авторами, як О. О. Андроникова, Р. Г. Артемцева, С. Н. Зайцев, Ц. П. Короленко, А. В. Мерінов, В. Д. Москоленко, Б. Уайнхолд, та іншими. Вчені дотримуються такої позиції, що співзалежність є найбільш поширеним відхиленням та виступає основою формування адиктивної поведінки, зокрема, наркоманії, алкоголізму, трюдоголізму, хімічної залежності, залежності від сексу, їжі тощо.

Співзалежними відносинами називають відносини між двома людьми, які характеризуються патологічною емоційною, а іноді фізичною, соціальною залежністю. М. Бітті вказує на те, що «співзалежність - це парадоксальна залежність від людей, з якими близько спілкуєшся, їх настрою, поведінки, хвороби або здоров'я, їх любові чи ненависті» [1, с. 31]. Коли мова йде про співзалежність, часто використовується поняття «трикутник Карпмана» - психологічна та соціальна модель залежної поведінки, вперше описана С. Карпманом в 1968 році [2]. Структура трикутника містить три ролі: Жертву, Переслідувача і Рятувальника.

Характерною рисою Жертви є безвідповідальність, переконаність у своїй безпорадності і нездатності жити самостійно, ігнорування всіх порад і рекомендацій, підсвідоме бажання перебувати в пасивній ролі жертви. Образи, погрози, повчання, психологічне і фізичне насилля є звичайною поведінкою Переслідувача. Підсвідомо такі люди відчувають глибоке почуття сорому і безпорадності, яке вони і намагаються придушити, переслідуючи інших. Вони також не беруть на себе відповідальність за те, що заподіюють біль іншим, вважаючи, що інші цього заслуговують. Рятувальника, як правило, ніхто не просить рятувати, він беручи відповідальність за іншу людину, таким чином, підсвідомо намагається бути хорошим, стверджуючи та підвищуючи свою занижену самооцінку.

Прихована мета і причина перебування особистості в певній ролі трикутника Карпмана полягають в тому, що кожен задовольняє свої невисловлені і часто несвідомі психологічні бажання та потреби таким чином, який вони вважають прийнятним.

Відсутність персональної відповідальності і особистих кордонів - ось що об'єднує всі три ролі. Важливо розуміти, що цей феномен є серйозною і деструктивною психологічною проблемою, маючи глибоке коріння в травматичних подіях, пережитих в дитинстві. Самостійно цю проблему вирішити практично неможливо, людині необхідна

професійна допомога психолога. Існує ряд способів впливу на людей зі співзалежністю: групи самодопомоги (анонімні групи для співзалежних (Co-DA)), групова терапія та індивідуальна психотерапія. Кожний спосіб допомоги може реалізовуватися за допомогою різних шляхів та застосування психокорекційних й психотерапевтичних засобів, ефективність яких залежить від особистісних особливостей співзалежних та особливостей їх життєвих обставин.

Отже, співзалежність – це одночасне прагнення до злиття з іншими людьми, заперечення самого себе, небажання бути унікальним, вільним і автентичним, страх перед відповідальністю за своє життя, приреченість на нещасливі стосунки та життєвий крах, які вимагають розробки системного підходу до їх психокорекції і психотерапії та обов'язкового його застосування впродовж тривалого часу.

Список використаних джерел:

1. Битти М. Спасать или спастись? Как избавиться от желания постоянно опекать других и начать думать о себе / Битти Мелоди. – Москва: Эксмо, 2015. – 384 с.
2. Стивен Карпман. Жизнь, свободная от игр / Стивен Карпман. – Москва: Метанойя, 2016. – 342 с.

*Кода Ганна Юрїївна,
студентка IV курсу,
Спеціальності 033 – «Філософія»*

*Науковий керівник:
кандидат психологічних наук,
доцент
Строяновська Олена
Василівна*

«Феномен любові в історії філософії»

Серед численних феноменів людського буття особливе місце посідає любов. Займаючи головну позицію в системі цінностей людини, вона наповнює змістом її ставлення до світу, соціуму, себе та виступає фундаментальною потребою кожної живої істоти.

Метою статті є вивчення феномена любові в історії філософії. Любов - складний соціально-духовний феномен, унікальність якого полягає в злитті між собою особистих, духовних, індивідуальних, соціальних, інтимних і загальноприйнятих рис. Співвідношення цих характеристик, розумного та ірраціонального, фізичного та духовного в любові - вічна тема філософських роздумів та суперечок.

Слід зазначити, що до сьогоденного дня нема однозначного розуміння дефініції цього складного феномена. Архімед говорив, що «любов - це теорема, яку треба доводити щодня», а Л. Толстой писав, що "любов - це безцінний дар, єдина річ, яку ми можемо подарувати, і все ж вона у тебе залишається" [2, с. 42]. Вікіпедія дає більш точне визначення цього поняття: "Любов - почуття, властиве людині, глибока відданість та спрямованість до іншої людини або об'єкта, почуття глибокої симпатії". Отже, любов – це широке поняття, яке має важливе значення для кожної людини, яка може сприймати та розуміти її по-різному.

Філософія любові є частиною культури, тому завжди розглядається як культурна цінність, відображаючи історичні та національні традиції. Кожна нація і кожний народ розуміє сенс любові по-своєму. Проблему любові вивчали такі великі мислителі та письменники, як Платон, А. Августин, Бонавентура, М. Фичино, Б. Паскаль, Б. Спіноза, І.

Кант, Л. Толстой, С. К'єркегор, А. Шопенгауер, В. Соловйов, Н. Бердяєв та інші. Саме ці мислителі висловили багато ідей, які сформували основні принципи європейської культури і моралі.

Для древніх греків любов виступає в чотирьох поняттях, таких як, «eros» - сексуальне бажання, «philia» - споріднена любов, «agape» - жертвна, безумовна любов і «storge» - сімейна любов, яку відчують батьки до своїх дітей. Загибель античного світу, призводить до іншої інтерпретації любові. Любов стає духовною, Біблія проголошує що Бог є любов. Любов стає основою відносин людини і Бога. Любов в цю епоху - жертвна, безумовна, вона не обов'язково повинна бути спрямована на когось конкретного, вона всеосяжна, така, яка не вимагає взаємності. Однак, античній філософії судилося відродитися, ренесансна філософія любові вбирає в себе традиції куртуазної поезії та середньовічних суперечок про кохання. Цей своєрідний синтез породжує багату традицію філософських міркувань про походження, сенс і значення любові. В період розвитку природничих наук, любов розглядається з точки зору психології та теорії пізнання, формується уявлення про любов як афект, сильну людську пристрасть. У філософів німецького ідеалізму існують труднощі, пов'язані з суперечливістю любові як морального поняття. Щоб розв'язати проблему несумісності боргу і почуття безкорисливого, І. Кант вдається до ідеї шлюбного контракту, яку розвивають й інші автори цього філософського етапу, бо любов поза шлюбом є аморальною [1]. Поряд з вищезазначеними поглядами філософів виникає нове уявлення про любов, що представляє її, як щось піднесене, вічне та ідеальне, «романтичне». Однак романтизм через деякий час піддається критиці нової філософської течії - постромантизму. Мислителі цієї течії стверджують, що любов – це обман та пастка для людини, вона народжена статевим інстинктом і переслідує лише одну мету - продовження роду. В Росії філософія любові виникає дуже пізно у порівнянні з західним світом. Однак російська філософія створює своє розуміння любові, визнаючи її складність та багатовимірність як феномена і поєднуючи різні її аспекти дослідження.

Отже, філософська думка про любов формувалася і розвивалася впродовж багатьох століть, поєднуючи в собі протиріччя мислителів різних епох, з урахуванням культурних, історичних і релігійних змін в суспільстві. Тема любові є вічною і актуальною для всіх людей, тому що любов інтригує, захоплює, поєднує в собі жертву, подвиг, безсмертя та, як говорив Е. Фромм, є єдиною розумною та задовільною відповіддю на питання про сенс людського існування [3].

Список використаних джерел:

1. Кант И. Основы метафизики нравственности / И. Кант // Сочинения в 6 т. – М., 1965. – 436 с.
2. Толстой Л. Без любви жить легче / Л. Толстой. - М. : Литагент, 2014. – 58 с.
3. Фромм Э. Искусство любить / Э. Фромм. – Москва : АСТ Москва, 2009. – 224 с.

*Соколова Аліса Вікторівна,
студентка IV курсу,
Спеціальності 033 – «Філософія»*

*Науковий керівник:
кандидат психологічних наук, доцент
Строяновська Олена Василівна*

«Проблема світогляду людини з особливими потребами»

Проблема світогляду особистості та місця людини в світі є одним з фундаментальних питань філософії, дослідження якого відбувалося у різні історичні

епохи під впливом світоглядних концепцій та ідей. Ця проблема розглядалася, окрім філософії, різними науками, зокрема, антропологією, соціологією та психологією тощо.

У наш час тема світогляду стає актуальною в контексті розвитку інклюзивного суспільства, яке має на меті створити відповідні умови для соціалізації та розвитку людей з особливими потребами. Люди з особливими потребами – це особи, які через ваду психічного або фізичного характеру потребують додаткових умов для повсякденного життя на рівні з іншими.

Глибоке розуміння особливостей світогляду людей з особливими потребами може допомогти у розробці більш системних підходів щодо задоволення потреб таких людей, їх ефективної соціалізації.

Виходячи з актуальності вищезазначеної проблеми, метою статті є вивчення феномену світогляду людей з особливими потребами в історії філософії.

Світогляд є складовою частиною особистості людини. На ньому побудоване наше уявлення про себе та оточуючий світ. Ідеї, уявлення, фантазії, спогади, характер та досвід є важливими компонентами формування життєвої позиції. Філософія відіграє велике значення у становленні світогляду та розвитку важливого для нього критичного мислення.

Дослідженням проблеми світогляду займалися такі видатні мислителі, як В. Дільтей, М. Гайдеггер, Е. Гусерль, Ж. Дельоз, Ф. Ніцше, І. Кант, Е. Касир, З. Фрейд, М. Шеллер, К. Ясперс та інші. Вони зробили вагомий внесок у дослідження цієї теми, запропонували власні концепції та уявлення. Але не слід забувати, що античні мислителі заклали підґрунтя для цих досліджень. Згідно з філософським вченням Сократа, для розуміння світу людина повинна, в першу чергу, пізнати саму себе [3]. Давньогрецький філософ Платон займався дослідженням пізнавальних функцій особистості та розробив концепцію світ-речей та світ-ідей [2]. Аристотель, в свою чергу, запропонував теорію невід'ємності ідей від речей [1]. За визначенням З. Фрейда, світогляд є інтелектуальною конструкцією, яка спрямована на вирішення проблем нашого буття. К. Юнг працював з терміном «*weltanschauung*», під яким розумів філософський погляд на світ.

Незважаючи на довгу історію вивчення проблеми світогляду, світобачення людей з особливими потребами і досі залишається мало дослідженим. Слід зазначити, що в філософії дещо більшої уваги було приділено феноменам божевілля та геніальності, які є, на нашу думку, найбільш близькими до проблематики людей з особливими потребами, але ніхто з філософів не розглядав божевільних або геніальних людей, як відмінних людей від інших, з власною, особливою концепцією світогляду. Такий стан речей говорить про актуальність розробки проблеми світогляду людей з особливими потребами в філософському контексті. Адже, існує багато наукових робіт інших галузей, присвячених особливостям будови психіки таких людей та впливу їх відхилень на особистість, але майже усі вони спрямовані на лікування та корекцію. На наш погляд, для кращого розуміння цього феномена не вистачає філософського аспекту, який би висвітлював бачення світу саме з позиції таких людей. Це б не лише допомогло краще їх зрозуміти, але і побачити в них, в першу чергу, особистостей, а не пацієнтів.

Світогляд є невід'ємною частиною людської особистості, дослідження якого допоможе не лише полегшити процес соціалізації особливих людей, але і краще зрозуміти їх потреби. Аналіз літературних джерел у філософському та психологічному напрямку вказує, що дана проблема була недостатньо вивчена і потребує більш детального дослідження. Позитивні тенденції, які відбуваються у сучасному суспільстві, дають підставу вважати, що подальший розвиток цього напрямку допоможе суспільству стати більш толерантним та відкритим до людей, які мають особливості.

Список використаних джерел:

1. Аристотель. Етика / Аристотель [пер. Н. Брагинская, Т. Миллер]. – М. : АСТ, 2010. – 449 с.

2. Платон. Діалоги / Пер. з давньогр. / Платон. – К. : Основи, 1999. – С. 111-145.
3. Славіна І. Світогляд Сократа через призму філософії [Текст] / І. Славіна // Молодь, освіта, наука, культура і національна свідомість: Зб. матеріалів Всеукр. студ. наук.-практ. конф. –К., 1998. - С. 213-215.

*Кобченко Анна Олексіївна,
студентка II курсу,
Спеціальності «Філософія. Прикладна конфліктологія»*

*Науковий керівник:
кандидат психологічних наук, доцент
Андріяшина, Наталія Володимирівна*

«Потреба як передумова виникнення почуття заздрості»

Людство на протязі всього свого існування проявляло неабиякий інтерес до поведінки особистості. Ще з давніх часів філософи цікавились питанням про те, що є рушійною силою, що приводить в дію поведінкову реакцію. З часом емоції людини стали предметом дослідження філософії і психології і дозволили аналізувати активність особистості.

Серед різноманіття емоцій, що переживає людина, можна виділити такі, які викликають суперечки в науковому баченні і потребують повторного перегляду і аналізу. Однією з таких емоцій є заздрість, яка по різному тлумачилась у філософсько-психологічному розумінні в різні часи її вивчення.

Безліч причин виникнення заздрості дає можливість замислитися над питанням про передумови виникнення заздрісного почуття. Наукова література показує, що основною передумовою зародження почуття заздрості є насамперед потреба людини, що сприяє виникненню порівняльного аналізу особи з іншими.

Вивчаючи феномен заздрості, слід зупинитися на аналізі наукових джерел, де особливий інтерес має думка американського психолога, письменника Маршалла Розенберга, вченого, який мав намір донести людям метод ненасильницької комунікації, що допоможе їм краще розуміти один одного для вирішення різного роду конфліктів. Мислитель акцентував увагу на головній ідеї, яка є основою розуміння кожної особистості – за кожною емоцією людини ховається її потреба.

«Не завдай шкоди» – модель поведінки, якою в апорі повинна володіти людина на свідомому рівні та на рівні дій. Але слід зважити на те, що у кожній людині – агресія вже закладена в її сутнісне «Его», тому більшість осіб при розгортанні конфліктної ситуації повністю орієнтуються лише на «я, моє, мені». На жаль існує величезна прірва між цінностями людини, які вона відстоює та реальним життєвим устроєм [2, с. 3].

Ідея Маршалла Розенберга направлена на те, щоб кожна людина намагалася змінити власну свідомість, а не лише дії. Дійсно, можливим варіантом було б позбавлення власного егоїзму, певної агресії в своїй сутності, але це може означати, що сама особистість залишиться незахищеною, без можливості постояти за себе, без власної броні перед іншими. Шукаючи альтернативу, вчений наголосив, що найкращим варіантом розуміння проблеми може постати неогоїстична свідомість, як стан, який людина може здобути завдяки медитації, глибокого занурення в свою підсвідомість. Коли особа відчуває лише власну природу, сили, істинні почуття, розуміє власну найголовнішу потребу без домішків соціальних впливів. Позбавляючись ілюзій, які підживлюють наше власне «Его», а це можуть бути ті зайві потреби, які нав'язав нам оточуючий світ, ми відкидаємо так звану модель себелюбства та виживання. Змінюючи власну свідомість, сприйняття та розуміння себе, ми не намагаємося примножити гроші, певну власність,

здобутки, ми стаємо тим, ким ми є насправді. [2, ст. 4, 5]. Ми можемо говорити про нормальне світосприйняття, свідомість, адже розширити межі своєї свідомості не лише можливо, але й корисно для кращого розуміння власних потреб та врегулювання конфліктних, руйнівних ситуацій.

Будучи майже постійним елементом соціальної взаємодії, комунікації, порівняння вперш за все відбувається з оточуючими та близькими людьми. Звернемо увагу на ідею вченого, психолога К. Муздибаєва, який неодноразово підкреслював деструктивний та руйнівний процес особи через почуття заздрості, наголошуючи, що заздрісна та ревнива людина все ж таки завжди спрямовує свою увагу та порівнює себе з самими близькими та значимими людьми у своєму житті. Це можуть бути родичі, друзі, колеги, а можливо й брати та сестри, що отримують більше уваги від батьків. [1, с. 2-7]. Відразу ми можемо помітити головні потреби особистості: бути почутим, взятим до уваги, любов, а найголовніше, це рівні можливості.

Можна відслідкувати певний механізм через який зароджується згубне, гріховне почуття. Наші бажання, потреби, які виникають через різноманітність, багатогранність соціального, прогресивного світу є основою порівняння. Далі ми спостерігаємо певні події, дії інших людей, що впливають на розвиток порівняльного процесу. Звичайно, наприкінці у нас виникають різноманітні почуття від побаченого, в ряді яких виділяється заздрість. Загалом, як наслідок, потреби, бажання, мрії, формують наші почуття, з якими змінюється наша взаємодія з іншими, думки, цінності. [2, с. 6].

Отже, підсумовуючи, можна впевнитися в тому, що існує колосальний, безмежний вплив на людину, як зовнішнього світу, так і її внутрішніх переживань. Сукупність всього життєвого, світового різноманіття створює певні ілюзії бажань та потреб людини. Найголовніше завдання особистості полягає в тому, щоб шляхом усамітнення, заглиблення в себе, відкинувши частину свого егоїзму, зрозуміти власні апріорні, найголовніші потреби, почуття. Це надає змогу особі зменшити власні згубні переживання, афекти, такі як заздрість, гармонійно відновити своє внутрішнє «Я», створити досягну ціль і спокійно, визначивши ресурс і власні сили, прямувати до своєї мрії.

Список використаних джерел:

1. Муздибаєв К. Психологія заздрості // Психологічний журнал. – М.: 1997. № 6. – С. 2-7
2. Розенберг М. Мова життя. Ненасильницьке спілкування. – М.: Софія, 2016. – С. 3 - 7

*Бухрашвілі Валентина Ігорівна,
студентка IV курсу,
Спеціальності 033 – «Філософія (практична психологія)»*

*Науковий керівник:
кандидат психологічних наук, доцент
Матяш-Заяц Людмила Петрівна*

«Психологічні умови розвитку творчості особистості»

Творчість – це створення нових за задумом культурних або матеріальних цінностей. Вона є вищою формою активності і самостійної діяльності людини і суспільства. Рамки творчості охоплюють дії від нестандартного рішення простої задачі до повної реалізації унікальних потенцій індивіда в певній галузі [3].

Творчість - поширений і природний варіант прояву дослідницької поведінки. Дослідницький, творчий пошук привабливий для людини щонайменше, з двох точок зору: з точки зору отримання якогось нового продукту, і з точки зору значущості самого процесу пошуку. У соціальному, психологічному та освітньому планах особливо цінним є те, що людина здатна відчувати, і відчуває справжнє задоволення не тільки від результатів творчості, а й від самого процесу. Творчість постає як процес створення чогось нового, причому процес незапрограмований, непередбачуваний, раптовий. При цьому не береться до уваги цінність результату творчого акту і його новизна для великої групи людей, для суспільства або людства [2].

Творчість може розглядатися дwoяко – як компонент будь-якої діяльності і як самостійна діяльність. В будь-якій діяльності присутній елемент творчості, нового, оригінального підходу до її виконання. У цьому випадку в якості творчого елемента може виступати будь-який етап діяльності – від постановки проблеми до пошуку способів виконання дій. Коли творчість спрямована на пошук нового, оптимального, можливо, раніше невідомого рішення, вона набуває статусу діяльності і являє собою складну багаторівневу систему. У цій системі виділяють специфічні мотиви, цілі, способи дії, фіксуються особливості їх динаміки. [2]

Новизна, яка виникає в результаті творчої діяльності, може мати як об'єктивний, так і суб'єктивний характер. Об'єктивна цінність визнається за такими продуктами творчості, в яких розкриваються донині невідомі закономірності навколишньої дійсності, встановлюються і об'єднуються зв'язки між явищами, що вважалися не пов'язаними між собою, створюються твори мистецтва, які не мали аналога в історії культури.

Суб'єктивна цінність продуктів творчості має місце тоді, коли продукт творчості новий не сам по собі, а новий для дитини, яка його вперше створила. Такі здебільшого продукти дитячої творчості в області малювання, ліплення, твори віршів і пісень. Зусилля вчених, що вивчають творчий процес, сконцентровані головним чином на вивченні творчості, продукти якої мають об'єктивну цінність, тобто таку, яка впливає на розвиток науки і культури в цілому. Але при цьому слід враховувати важливість дитячої суб'єктивної творчості в тому плані, що вона є одним з показників зростання творчих можливостей людини. Творча діяльність завжди пов'язана з особистісним зростанням, і саме в цьому полягає суб'єктивна цінність продуктів дитячої творчості.

Творчість виступає як активність несвідомого. Неважливо в якій саме сфері: чи в художній, практичній або навіть науковій, несвідомому відводиться особлива, домінуюча роль. До основних рис творчого акту більшість дослідників (Я. Пономарьов, О. Потєбня, В. Дружинін) відносять: несвідомість, спонтанність, неконтрольованість розуму і волі. На частку розуму або свідомості в творчості залишається тільки обробка, надання закінченої, соціально прийнятної форми продуктам творчості, відкидання зайвого і деталізація, готовність до ризику і відповідальність за прийняте рішення. Свідомість (свідомий суб'єкт) пасивно сприймає творчий продукт. Навпаки, несвідоме (несвідомий творчий суб'єкт) активно породжує творчий продукт і представляє його свідомості [1].

Одна з найцікавіших і парадоксальних проблем психології творчості – як провокувати спонтанну творчість, іншими словами парадокс «організованої спонтанності». Про значимість спонтанної творчості ми можемо судити за словами Е. Фромма: «Лише ті якості, які є результатом нашої творчої активності, заснованої на спонтанних проявах, надають особистості силу і тим самим створюють основу її цілісності» [6, с. 318]. Творчий потенціал і креативність, – вельми складні, неоднозначні поняття, які є важливими для долі людини і суспільства, вони піддавалися поглибленому теоретичному аналізу протягом багатьох століть і в силу цього змінювали свій зміст, збагачувалися і розвивалися.

Як відомо, під терміном «креативність» розуміється здатність особливого роду – здатність породжувати незвичайні ідеї, відхилятися в мисленні від традиційних схем,

швидко вирішувати проблемні ситуації. Креативність охоплює певну сукупність розумових і особистісних якостей, що сприяють творчому прояву [4].

Творчий потенціал - певний рівень психічних можливостей особистості, її внутрішньої енергії, спрямованої на творче самовираження і самоствердження [5]. Творчий потенціал особистості включає здібності ті, які не реалізовані, і ті, які вже проявилися в діяльності. Творчий потенціал ширший будь-якої конкретної діяльності, це не просто констатація того, що є в дійсності, а й того, що існує лише як можливість. Творчий потенціал характеризує особистість не тільки з боку її спрямованості у майбутнє, але й з боку її дійсних, реальних творчих потенцій.

З вище сказаного можна зробити висновок, що творчість особистості має неабиякий зв'язок з оптимальною самореалізацією, самовираженням. Творчість стає можливою при адекватності області творчої діяльності покликанням людини, її задаткам, нахилам, здібностям і інтересам. Творчість як креативний процес – це рух на всіх рівнях організації життя, це не тільки прерогатива людини, як вважає більшість мислителів, але феномен, що пронизує все суще, все живе.

Список використаних джерел:

1. Дружинин В.Н. Психология общих способностей / В.Н. Дружинин. – М.,СПб, 2002. – 368 с.
2. Моляко В. О., Музика О. Л. Здібності, творчість, обдарованість: теорія, методика, результати досліджень / В.О. Моляко, О.Л. Музики. – Житомир: Рута, 2006. – 320 с.
3. Педагогический словарь. М.: Дрофа, 2008. – 286 с.
4. Пономарев Я. А. Исследование проблем психологии творчества: Сборник статей / Я. А. Пономарев. – М.: Наука, 1983. – 336 с.
5. Рапацевич Е. С. Современный словарь по педагогике / Е. С. Рапацевич. –М.: Современное слово, 2001. – 928 с.
6. Фромм Э. Бегство от свободы / Э.Фромм. – М.: Попурри, 1998. – 672с.

*Зелінська Анастасія
Олегівна,
студентка IV курсу,
Спеціальності 033 – «Філософія (практична психологія)»*

*Науковий керівник:
кандидат психологічних наук, доцент
Матяш-Заяц Людмила Петрівна*

«Проблема самопізнання: філософсько-психологічний аналіз»

Людство завжди хвилюють проблеми людини, його сутності, розвитку та призначення. Пізнаючи себе, ми відкриваємо закони світобудови. Питання самопізнання становлять інтерес не тільки для самої людини, вони з практичної точки зору важливі і для вивчення вченими багатьох наукових напрямків. Для кожної епохи актуально вивчення внутрішнього світу людини і його адаптація до суспільства.

Серед безлічі питань, використовуваних дослідниками, саме питання «Хто ти?» може виявити у відповідях людини всю гаму його сутнісної глибини або ж навпаки дрібноту. У одних людей це питання виявить домагання, у інших – ідеали, у третіх – заперечення себе, а у когось тільки тілесну або соціальну приналежність. Причому всі висловлювання будуть пов'язані з самооцінкою як підтвердженням своєї ідентифікації, ототожнення, проєкцій та інших психологічних механізмів, за допомогою яких у людини

виникає знання про себе. Особливості людини, її бажання, вчинки, мрії завжди будуть мати оціночні судження, як зі сторони самого індивіда, так і зі сторони інших людей.

Самопізнання – це вивчення особистістю власних психічних та фізичних особливостей, це процес, який триває все життя людини, від самого її народження до смерті. Самопізнання відноситься до числа фундаментальних цінностей людського буття. Про цінності самопізнання писали такі філософи як Сократ, Платон, Р. Декарт, І. Кант та ін. Зміст і призначення самопізнання особистості полягає в самореалізації, чим більше людина пізнає самого себе, тим більше вона може реалізуватися в повсякденному житті.

Важливими і вирішальними для осмислення проблеми самопізнання стали роботи Ф. Гегеля, де він встановив в загальній свідомості людини справжні поняття процесу розвитку: немає нічого окремого взятого, не пов'язаного з розумом і думкою. Філософом було виведено закони розвитку психіки на які необхідно спиратися, вивчаючи самопізнання, як конкретний психічний стан. Процес самопізнання включає в себе самосприйняття. Тобто людина формує для себе та для інших адекватну картину свого власного внутрішнього світу.

Американський філософ, психолог Дж. Мід вважав людину біологічною істотою, водночас підкреслюючи її духовну активність і свободу дій. В особистості він бачив активність, розумність суб'єкта. Свідомість він пов'язував з суб'єктивно-спостережуваною поведінкою в соціальних процесах, але не з внутрішнім світом, детермінованим несвідомими психічними процесами, як це робив З. Фройд.

Для нього становлення «Я» є всередині соціальної реальності, а індивідуальний розум лише зв'язок з іншими людьми. Він стверджував, що формування особистості і соціальної дії відбувається за допомогою символів, які знаходяться в процесі соціалізації і підтримуються або змінюються в процесі життєдіяльності.

Людина освоює світ символами, через свою діяльність. Між знаками, жестами і значущими символами існують відмінності. Жести забезпечують соціальну комунікацію і взаємодію, вони інтерпретуються в залежності від соціальних контактів. Сприйняття себе через іншого – необхідна властивість для виникнення «Я», що створює комунікацію людини.

Невід'ємним компонентом самопізнання є «Я-концепція». «Я концепція» – серйозна реальність психічної цілісності «самопізнання» в їх постійній динаміці. Його функції навчають самооцінці, регуляції та самовдосконаленню у ході пошуку сенсу життя.

Структура «самопізнання» як по сходинках вбирає в себе і відображає собою такі психічні стани, як: «самосприйняття», «самопереконавання», «самовиправлення», «самовизначення», «самовладання», «самосхвалення» і «самонаказ». Їх тісне єднання у взаємодії і вплив один на одного дають особистості, яка розвивається, новий стан цілісності в становленні людської свідомості - самооцінки, яка допомагає людині адаптуватися до навколишньої дійсності і до світу в суспільстві.

Список використаних джерел:

1. Фрейд А. Психология «Я» и защитные механизмы / А.Фрейд - М.: Педагогика, 1993.- 144 с.
2. Мид Дж. Разум, я и общество / Дж. Мид – М., 1934.- 364с.

*Коваленко Тетяна Анатоліївна,
студентка IV курсу,
Спеціальності 033 – «Філософія (практична психологія)»*

*Науковий керівник:
кандидат психологічних наук, доцент
Матяш-Заяц Людмила Петрівна*

«Філософсько-психологічний аспект впливу музики на формування світогляду»

Сьогодні розмаїття музичної інформації, її вплив на величезну аудиторію висуває нові проблеми, зокрема, й таку, що пов'язується з впливом музики на особистість та на формування її світогляду.

Вагому роль відіграє рівень естетичної культури людини, її залученість до мистецького життя як потужного чинника формування чуттєвого світу особистості. За своєю масштабністю і складністю ці проблеми не мають простих рішень. Адже стоїмо на порозі занепаду духовності людини на тлі розвитку техніки. Вже сьогодні, використовуючи творчий потенціал мистецтва, зокрема музики, можна реально збагатити внутрішній світ людини, сприяти реформуванню її духовних орієнтирів.

Музичне мистецтво широко використовується у повсякденному житті, заповнюючи вільний або навіть робочий, навчальний час будь-якої людини. Проте не слід забувати, що музика може бути різною, тому важливо розуміти, яка музика і в яких ситуаціях популярна серед людей та яким чином вона впливає на формування духовної культури суспільства.

Феномен мистецтва музики – це особлива форма мистецтва, що в об'єктивній формі здатна здійснювати вплив на відчуття, почуття, свідомість та діяльність індивіда.

Ще на зорі становлення східної і античної філософії склалося уявлення про те, що в свідомості людини музика мала два взаємопов'язаних значення. Одне визначалося цінністю музичної практики, мистецтвом співати і грати по запропонованим законам, інше – метафізичне значення музики – осмислювалося космологією, пояснювало сенс музики світовою гармонією, великим початком, воно розумілося уможлядно і шукало підтвердження в теорії музики як вченні про музичну гармонію.

Так, в стародавній культурі музика мислилася як всепроникаюча субстанція буття, безпосередньо породжена дао - першоосновою світу. В силу своєї ритмо-часової і звуко-акустичної природи, що створює відчуття нематеріального і невловимого духовного буття, вона вважалася причетною до першопричетності світу, світової гармонії.

Тому цінність музики – це спрямований на її свідомість вплив, що має сформувати ціннісні установки та якості, які дозволяють стримувати зсередини бажання. Саме тому, як відмічають в «Записках про музику», мудрі правителі, встановлюючи правила поведінки, обряди і норми музики, визначили чіткі рамки для вчинків і за допомогою музики приводили в гармонію свідомість цілого народу. Музика входила до законів, що стосуються упорядників стану царства. У «Записках про музику» мова йде про сенс музики у свідомості людини, висхідній до дао, з одного боку, і цінності музики, що йде від душі і духу, і тілесно сприймаються в музичних звуках, - з іншого [2].

Якщо гімнастика формувала людське тіло і виробляла сильний та мужній характер, то музика формувала людську душу. У Давній Греції музика – це не лише вид мистецтва, виконавство чи музикування, а своєрідна парадигма чуття, умістилище єдиного етносу, космосу, полісу і людини [4, 10].

Сьогодні практикуючі психологи мають в арсеналі один із найм'якших і в той же час глибоких методів – арт-терапію, в якій виокремлюється безліч видів за терапевтичною дією. Музикотерапія – це один із доступних та ефективних способів корекції негативних психологічних станів. Правильно підібрана музика здатна поліпшити обмін речовин, привести в норму ритм дихання, тиск, пульс і в цілому здійснити позитивний вплив на весь організм.

Музикотерапія вивчає можливості музичного мистецтва в управлінні психічним станом людини, «лікує» не в буквальному клінічному значенні, а певним чином соціалізує людину. Також музика опосередковано впливає на психофізіологічні процеси, внаслідок чого зміцнюється психосоматичне здоров'я людини. Крім зміцнення здоров'я, завданням музикотерапії є активізація творчих потенцій особистості, стимуляція її саморозвитку та

самовдосконалення. Музикотерапія використовує музичне мистецтво таким чином, що музичний супровід не тільки забезпечує цілющу атмосферу або особливий терапевтичний клімат, а виступає головним інструментом для створення необхідних змін у внутрішньому стані людини. Основна мета музикотерапії — подолання бар'єрів у спілкуванні, покращення розуміння себе та інших, зняття психічного напруження, створення можливостей для самовираження, набуття навичок адекватної групової поведінки та соціалізації молодого людини в суспільстві [3].

Музика, що несе в собі духовність, дає можливість людині розвивати свою особистість, свій творчий потенціал, здібності; завдяки можливості катарсичного очищення, відчуття своєї єдності із всесвітом, трансцендентних переживань у людині. Сучасний стан рівня культури може бути змінений у позитивному напрямі завдяки розвитку усвідомлення значущості музики як головного інформаційно-енергетичного каналу, який можна використовувати як засіб формування духовності людини.

Список використаних джерел:

1. Античная музыкальная эстетика: [Вступ. очерк, собр. текстов и перевод А. Ф. Лосева, предисловие В.П. Шестакова]. – М.: Музгиз, 1960.– 304 с.
2. Музыкальная эстетика стран Востока [Под общ. ред. В.П. Шестакова]. – М.: Музыка, 1967. – 414 с.
3. Музикотерапія // Психотерапевтичеська енциклопедія; Под. ред. Б.Д. Карвасарського. – СПб: «Пітер», 2000. – 250с.
4. Личковах В. А. Дивосад культури: Вибрані статті з естетики, культурології, філософії мистецтва / Науково-популярне видання // Володимир Личковах. – Чернігів, 2006. – 170 с.
5. Психологія творчості: Навч. посібник для студ. вуз. / Володимир Роменець,; Авт. передм. Л.Т. Левчук, І.П. Маноха. – 2-е вид., доп. – К.: Либідь, 2001. – 286 с.
6. Суханцева В.К. Музыка как мир человека (от идеи Вселенной к философии музыки)/ В.К. Суханцева. – К.: Факт, 2000. – 176 с.

*Пастушенко Яна Василівна,
студентка II курсу,
Спеціальності «Українська філологія»*

*Науковий керівник:
старший викладач
Співак Ніна Василівна*

«Агресивні прояви поведінки у підлітковому віці»

Сучасні підлітки живуть у вкрай нестабільних умовах. Власні проблеми, пов'язані з особливостями віку, підсилюються загальним занепадом моральних цінностей. Байдушність дорослого населення до проблем дітей змушує їх самостійно, методом «спроб і помилок», вчитись орієнтуватись у житті. У зв'язку із цим, під час глобальних змін самосвідомості, які відбуваються у перехідному віці, часто виникають проблеми. Вже не дитина та ще не доросла людина, підліток формує оцінку своєї особистості, свою само ефективність. [3] Вона формується на основі оцінок оточуючих: батьків, друзів, вчителів, однокласників, а агресивні неадекватні прояви поведінки підлітків, це результат неефективного впливу соціуму, тому що для комфортного життя кожна людина потребує любові та сприйняття суспільством.

Професійний інтерес психологів до різних видів і рівнів змін особистості неповнолітніх і їх характерологічних особливостей досить високий і стійкий багато років. Про це свідчать спрямованість і кількість робіт, присвячених проблемі агресивної

поведінки як закордонних, так і вітчизняних психологів. У психологічній літературі можна виокремити декілька напрямків у розумінні агресії:

По-перше, під агресією розуміється сильна активність, прагнення до самоствердження. Так, Л. Бендер, наприклад, говорить про агресію як тенденції наближення до об'єкта чи віддалення від нього, а інші автори описують її як внутрішню силу, що дає людині можливість протистояти зовнішнім силам[4].

По-друге, під агресією розуміють акти ворожості, атаки, руйнування, тобто дії, які шкодять іншій особі або об'єкту. Наприклад, Х. Дельгадо стверджує, що людська агресивність є поведінкова реакція, що характеризується проявом сили у спробі завдати шкоди особистості або суспільству[5].

По-третє Е. Фромм не погоджується з тим, що агресія носить лише деструктивний характер, виділяє такий вид агресії як доброякісна, ця агресія з'являється тоді, коли існує небезпека для життя чи здоров'я людини і, відповідно, проходить, коли небезпека минула [2].

Особливе місце в психології агресії займає підліткова агресія. Вона пояснюється гормональними змінами в організмі підлітка та особливістю нервової системи, (легка збудливість, імпульсивність), що можуть бути реакцією підлітка на ставлення дорослих, яким важко змінюватись і налаштовувати спілкування з уже майже дорослою, самостійною особистістю.

Дослідження агресивності у підлітків проводилось в 7-х класах ЗОШ №55 міста Києва, в ньому брали участь 30 підлітків (14 – дівчат, 16 – хлопців) віком від 13 до 14 років. Учням було запропоновано опитувальник А. Басса -А. Дарки, що є однією з найбільш ефективних методик для дослідження агресивності, Результати показали, що в підлітковому віці домінуючими видами агресивних реакцій є фізична, вербальна, непряма агресія, а також прояв негативізму. Також було виявлено, що в цьому віці у хлопців домінуючим видом агресивної реакції є фізична агресія(70%) та негативізм(72%), а у дівчат – непряма(56%) та вербальна агресії(60%).

За результатами дослідження можна зробити висновок, що у проявах агресивності підлітка важливу роль відіграє суспільне середовище, але також стосунки в сім'ї, міжособистісні стосунки в школі та в референтній групі однолітків. Тому є актуальними використання програм з корекції агресивної поведінки підлітків які мають свій ефект, але їх застосування повинно бути неодноразовим. Продовження має бути в роботі з педагогами, з сім'єю, з референтною групою підлітка.

Список використаних джерел:

1. Божок О.О. Психологія девіантної поведінки. // О.О.Божок. ГДПУ, 2007 – 244с.
2. Фромм Э. Анатомия человеческой деструктивности. //Э.Фромм - М., 2010. — 624 с.
3. Bandura A. Aggression: a social learning analysis. // A.Bandura. Englewood Cliffs, N.J.: Prentice-Hall. 1973.
4. Bender L. Aggression in children. // L. Bender. Proceedings of the research Association of Nervous and Mental Diseases, 1974, p. 201-208
5. Delgado J. Aggressive behavior evoked by radio stimulation in monkey colonies, // J. Delgado Amer. Zoologist, v. 6, p. 669, 1966

*Артемчук Олена Романівна,
студентка II р. н. магістратури,
спеціальності «Математика»*

*Науковий керівник:
доктор фізико-математичних наук, професор
Працьовитий Микола Вікторович*

«Арифметичні суми множин неповних сум арифмо-геометричних рядів»

Розглядається додатний ряд

$$\sum_{n=1}^{\infty} u_n = u_1 + u_2 + u_3 + \dots + u_n + \dots \quad (1).$$

Множина $E\{u_n\}$

$$\equiv \left\{ x: x \right.$$

$$\left. = \sum_{n \in M} u_n, M \in 2^{\mathbb{N}} \right\} \text{ називається множиною неповних сум ряду} \quad (1).$$

Арифмо-геометричним рядом називатимемо ряд

$$\sum_{n=1}^{\infty} u_n = \sum_{n=1}^{\infty} \frac{a_n}{b_n} = \sum_{n=1}^{\infty} \frac{a_1 + (n-1)d}{b_1 q^{n-1}}, \quad (2)$$

де (a_n) – арифметична прогресія з першим членом $a_1 > 0$ та різницею прогресії $d > 0$, (b_n) – геометрична прогресія з першим членом $b_1 > 0$ та знаменником прогресії $q > 0$.

Арифметичною (векторною) сумою множин A_1, A_2, \dots, A_n називається множина

$$S_A = A_1 \oplus A_2 \oplus \dots \oplus A_n = \left\{ x: x = a_1 + a_2 + \dots + a_n, a_i \in A_i, i = \overline{1, n} \right\}.$$

Теорема 1. Арифметична сума множин неповних сум деяких n збіжних додатних рядів є множиною неповних сум деякого іншого ряду.

Теорема 2. Арифметична сума $\underbrace{E\{u_n\} \oplus E\{u_n\} \oplus \dots \oplus E\{u_n\}}_m$ однакових множин неповних сум арифмо-геометричного ряду (2) є скінченним об'єднанням відрізків тоді й тільки тоді, коли $q \in (1, m + 1]$.

Висновок. Нами було повністю досліджено питання коли арифметична сума $\underbrace{E\{u_n\} \oplus E\{u_n\} \oplus \dots \oplus E\{u_n\}}_m$ є скінченним об'єднанням відрізків. Проте лишається відкритим питання про топологічну структуру цієї множини в інших випадках.

Список використаних джерел:

1. Guthrie J.A., Nymann J.E. The topological structure of the set of subsums of an infinite series // *Studia Math.* – 1988. – 55, No2. – С. 323-327.
2. Kakeya S. On the partial sums of an infinite series // *Tôhoku Sci Rep.* – 1914. – 7, No14. – P. 250-251.
3. Савченко І. О. Фрактальний аналіз множин неповних сум числових рядів: дис. канд. фіз.-мат. наук: 01.01.01 / Савченко Ігор Олександрович; Нац. пед. ун-т ім. М. П. Драгоманова. – К., 2016. – 116 арк.

*Борисенко Катерина Геннадіївна,
магістрантка I року навчання,
Спеціальності «Математика»*

*Науковий керівник:
кандидат фізико-математичних наук, доцент
Требенко Оксана Олександрівна*

«Про існування тризначних та чотиризначних логік з деякими наперед заданими властивостями»

Багатозначна логіка як науковий напрям – це комплекс досліджень, в основу яких покладено ідею про те, що логічна функція може набувати більше ніж два значення (на відміну від класичної логіки), причому набір цих значень може бути як скінченний, так і нескінченний. Вивченням цих питань займалися багато вітчизняних та закордонних вчених: фізиків, математиків, логістів. Серед них: Я. Лукасевич, Е. Л. Пост, К. Гедель, Д. А. Бочвар, Р. Мак – Нотон, О. С. Карпенко, С. К. Кліні та ін.

Результати досліджень в області багатозначної логіки сьогодні широко застосовуються в різних галузях науки і техніки. Наприклад, при виготовленні напівпровідників (Canon), розробці оптимізованих автобусних розкладів (Toshiba), систем архівації документів (Mitsubishi Electric), систем раннього передбачення землетрусів (Інститут сейсмології, Японія), ядерних реакторів підвищеної безпеки (Hitachi, Bernard) тощо [1].

Поява великої кількості формальних систем багатозначної логіки гостро ставить питання інтуїтивної змістовної інтерпретації отриманих результатів, адже без такої інтерпретації n -значне числення залишається абстрактною структурою.

Історично перша тризначна логіка Лукасевича з'явилась, коли стало зрозуміло, що двох значень істинності («хиба» та «істина») недостатньо, щоб описати множину всіх можливих станів. Введення додаткових значень істинності визначає логічні зв'язки і дає можливість застосовувати на практиці отримані теоретично результати.

Як відомо, для формул класичної двозначної логіки справедливі наступні рівносильності:

1. $A \wedge B \equiv B \wedge A$ (комутативність кон'юнкції);
 $A \vee B \equiv B \vee A$ (комутативність диз'юнкції);
2. $A \wedge (B \vee C) \equiv (A \wedge B) \vee (A \wedge C)$,
 $A \vee (B \wedge C) \equiv (A \vee B) \wedge (A \vee C)$;
3. $A \vee (B \vee C) \equiv (A \vee B) \vee C$,
 $A \wedge (B \wedge C) \equiv (A \wedge B) \wedge C$;
4. $\overline{A \wedge B} \equiv \overline{A} \vee \overline{B}$,
 $\overline{A \vee B} \equiv \overline{A} \wedge \overline{B}$;
5. $\overline{\overline{A}} \equiv A$;
6. $A \wedge A \equiv A$,

- (1) $A \vee A \equiv A$;
7. $A \rightarrow B \equiv \bar{B} \rightarrow \bar{A}$;
 8. $A \leftrightarrow B \equiv (A \rightarrow B) \wedge (B \rightarrow A)$;
 9. $A \wedge 1 \equiv A$, $A \vee 1 \equiv 1$, $A \wedge \bar{A} \equiv 0$,
 $A \wedge 0 \equiv 0$, $A \vee 0 \equiv A$, $A \vee \bar{A} \equiv 1$;
 10. $A \leftrightarrow B \equiv \bar{A} \vee B$.

(див., наприклад, [2, с. 11-12]).

Автору було поставлено завдання дослідити тризначні та чотиризначні логіки, в яких виконується якомога більший набір властивостей із (1). Перші результати досліджень представлено в доповіді.

Розглянемо множину M тверджень X , кожному із елементів якої може відповідати одне з трьох значень 0, 1 або 2:

$$f(X) = \begin{cases} 0, & \text{якщо } X \text{ — хибне,} \\ 1, & \text{якщо } X \text{ може бути як хибним, так і істинним,} \\ 2, & \text{якщо } X \text{ — істинне.} \end{cases}$$

Відповідно до даної інтерпретації природно на множині M операції \wedge («логічне і»), \vee («логічне або») задати таким чином:

$f(X)$	$f(Y)$	$f(X \wedge Y)$	$f(X \vee Y)$
0	0	0	0
0	1	0	1
0	2	0	2
1	0	0	1
1	1	1	1
1	2	1	2
2	0	0	2
2	1	1	2
2	2	2	2

Помічаємо, що $f(X) \wedge f(Y) = \min\{f(X), f(Y)\}$, $f(X) \vee f(Y) = \max\{f(X), f(Y)\}$.

Операцію $\bar{}$ («логічне заперечення») задамо так, щоб виконувалась умова 5), а операції \rightarrow та \leftrightarrow так, щоб виконувались умови 7) та 8).

Теорема 1. Операції $\bar{}$, \wedge , \vee , \rightarrow , \leftrightarrow на M володіють властивостями 1, 2, 3, 4, 5, 6, 7, 8 та 10.

Теорема 2. Не існує іншого задання операції $\bar{}$ на M , для якого одночасно справедливими будуть всі властивості 1, 2, 3, 4, 5, 6, 7, 8, 10.

Розглянемо тепер множину S тверджень X , кожному із елементів якої може відповідати одне з чотирьох значень 0, 1, 2 та 3:

$$f(X) = \begin{cases} 0, & \text{якщо } X \text{ — хибне,} \\ 1, & \text{якщо } X \text{ може бути хибним,} \\ 2, & \text{якщо } X \text{ може бути істинним,} \\ 3, & \text{якщо } X \text{ — істинне.} \end{cases}$$

Задамо на множині S операції \wedge («логічне і»), \vee («логічне або»), \rightarrow та \leftrightarrow аналогічно до задання на множині M :

$$f(X) \wedge f(Y) = \min\{f(X), f(Y)\}, f(X) \vee f(Y) = \max\{f(X), f(Y)\}.$$

Виникає питання, як задати операцію \neg , щоб виконувались всі властивості 1, 2, 3, 4, 5, 6, 7, 8, 10. Встановлено, що таким заданням є:

$f(X)$	$f(\neg X)$
0	3
1	2
2	1
3	0

Теорема 3. Операції $\neg, \wedge, \vee, \rightarrow, \leftrightarrow$ на S володіють властивостями 1, 2, 3, 4, 5, 6, 7, 8, 10.

Теорема 4. Не існує іншого задання операції \neg на S , для якого одночасно справедливими будуть всі властивості 1, 2, 3, 4, 5, 6, 7, 8, 10.

Список використаної літератури:

1. Комендантский В. Е. Теория вывода в многозначных логиках: автореф. дис. на соискан науч. степени канд. философ. наук : спец. 09.00.07 «Логика» / Комендантский В. Е. – Москва, 2003. – 25 с.
2. Требенко О. О. Математична логіка і теорія алгоритмів : навч. пос. для орг. самот. роботи студентів / О. О. Требенко. – Київ : Вид-во НПУ ім. М. П. Драгоманова, 2018. – 217 с.

*Бурба Олена Олександрівна,
студентка IV курсу,
спеціальності «Математика»*

*Науковий керівник:
кандидат фізико-математичних наук, доцент
Требенко Дмитро Якович*

«Системи рівнянь з параметрами: класифікація та способи розв'язування»

Задачі з параметрами є одними з найважчих задач курсу елементарної математики. Їхнє розв'язування по суті це є дослідження функцій, що входять в умову задачі, і подальше розв'язування рівнянь або нерівностей з числовими коефіцієнтами.

Кожна задача з параметром не схожа на попередню і вимагає різних підходів, а глибока, що вимагає багато ідей і методів – галузь систем рівнянь з параметрами дозволить розвинути активну творчу діяльність учнів, їх математичне мислення, підготує їх до розв'язування дійсно творчих задач.

Під задачами з параметрами розуміють задачі, в яких умова, хід розв'язку і форма результату залежать від величин, чисельні значення яких не задані конкретно, але повинні вважатися відомими.

При розв'язуванні систем рівнянь використовують традиційні прийоми. Часто це метод послідовного виключення змінних, застосування підстановок, які спрощують систему, застосування методу Гауса, формули Крамера, Кронекера-Капеллі та графічний метод.

Розглянемо метод підстановки. З його допомогою можливо розв'язувати системи нелінійних рівнянь з параметром.

Він полягає у наступному:

1) виражаємо одне невідоме через інше, скориставшись одним з заданих рівнянь. Зазвичай, обирають те рівняння, в якому це робиться простіше;

2) підставляємо в друге рівняння системи невідоме, виражене через інше, та розв'язуємо рівняння відносно другого невідомого.

Існує метод приведення системи до сукупності більш простіших систем (розкладання на множники) та метод та порівняння відношень коефіцієнтів при невідомих.

Графічний метод: суть методу полягає в тому, що задачу зводять до з'ясування взаємного розташування графіків рівнянь, що містять параметри по відношенню до графіків рівнянь, які у своєму складі не містять параметрів. Будуємо графік кожного рівняння системи і знаходимо координати точок перетину графіків. Це й будуть розв'язки системи рівнянь. Якщо спільних точок у графіків не буде, тоді система не буде мати розв'язків. Якщо графіки або частини графіків будуть співпадати, система буде мати безліч розв'язків.

Метод Гауса та формули Крамера є зручними при дослідженні та розв'язуванні системи лінійних рівнянь при різних значеннях параметра.

Список використаної літератури:

1. Крамор С. В. К78 Задачі з параметрами і методи їх розв'язання. — Тернопіль: Навчальна книга – Богдан, 2011. — 416 с.
2. Завало С. Т. Алгебра і теорія чисел. Частина 1 / С. Т. Завало, В. М. Костарчук, Б. І. Хацет. – К. : Вища школа, 1974. – 464 с.
3. Якушев А. В. ЗАДАЧІ З ПАРАМЕТРОМ - М.: Дружба, 2010 – 116 с.
4. Репета В. К., Клешня Н.О., Репета Л.А. Задачі з параметрами: посібник для абітурієнтів та старшокласників – К.:КМУЦА, 2000 – 120 с.
5. Амелькин В. В. Задачи с параметрами. Справочное пособие по математике/ В.В Амелькин, В. Л. Рабцевич. - Мінск; 1996. - 153с.
6. Болтянский В. Г. Лекции и задачи по элементарной математике./ В.Г. Болтянский, Ю. В.Сидоров, М. И. Шабунин. - 2-е изд., – М., 1974г., 576 с.
7. Васильева К. В., Забеліна М. С. Уравнения и системы уравнений с параметром.//Математика,2002 – 56 с.
8. Вавилов В. В., Мельников И. И., Олехник С. Н., Пасиченко П. И. Задачи по математике. Алгебра. - М.: Наука, 1987. - 432 с. 7.
9. Бевз Г. П. Математика: Проб, підруч. для 10-11 кл. шкіл, ліцеїв, гімназій гуманіст, профілю / Г. П. Бевз, В. Г. Бевз. - К.: ТОВ «Бліц», 2005. – 256 с.
10. Голубев В. И. Решение сложных и нестандартных задач по математике. - М.: Илекса, 2007 – 64 с.
11. Мерзляк А. Г. Алгебра. 11 клас: підруч. для загальноосвіт. навчальн. закладів: академ. рівень, проф. рівень / А. Г. Мерзляк, Д. А. Номіровський, В. Б. Полонський, М. С. Якір. - Х.: Гімназія, 2011. - 431 с.

*Васьковська Ольга Олександрівна,
студентка II курсу,
Спеціальності «Математика»*

*Науковий керівник:
кандидат фізико-математичних наук, доцент
Верпатова Наталія Юрійвна*

«Унікальні застосування теорії конгруенцій»

Теорія чисел має свою алгебру, що відома як теорія конгруенцій. Звичайна алгебра спочатку розвивалася як стенографія для операцій арифметики. Аналогічно конгруенції являють собою символічну мову для подільності, основного поняття теорії чисел. Поняття конгруентності вперше ввів Карл Фрідріх Гаус.

Якщо a і b – два цілих числа і їх різниця $a-b$ ділиться на число m , то кажуть, що a конгруентне b за модулем m . Записують це так:

$$a \equiv b \pmod{m} \quad (m > 0).$$

Існує широкий спектр застосувань теорії конгруенцій. Розкажу про деякі з них. Загальновідомим використанням конгруентності є перевірка обчислень. Повернемося до часів рахувальних дошок. На них кожна цифра в числах визначалася фішкою або палкою, причому кожна група визначала кількість одиниць, десятків, сотень і т. д. у відповідності з місцем їх перебування. У нашій десятковій системі число

$$N = a_n 10^n + a_{n-1} 10^{n-1} + \dots + a_2 10^2 + a_1 10 + a_0$$

потребувало би для свого запису

$$S_N = a_n + a_{n-1} + \dots + a_2 + a_1 + a_0$$

фішок. Це число ми називаємо сумою цифр числа N . Провівши певні міркування, можна зробити висновок:

$$N \equiv S_N \pmod{9}.$$

Дане правило називають «викиданням дев'яток». Однак при великих обчисленнях даний метод не виконується.

У школах кілька століть тому учні повинні були обов'язково проводити перевірку своїх завдань. Для цього вони використовували метод, схожий до «викидання дев'яток», але різницею було те, що за модуль конгруенції брали не 9, а 99. Ця перевірка була більш ефективною, ніж перша, оскільки модуль більший і ймовірність, що відповідь буде правильна, збільшувалась [2].

Чудовим застосуванням конгруенцій є визначення дня тижня, що припадає на дану дату. Наприклад, яким днем тижня буде сьогоднішнє число через 50 років. Таким чином записують столітній календар, за яким за лічені секунди можна дізнатись день тижня будь-якої дати століття.

За допомогою конгруенцій також можна робити розклад змагань, що проходять по кругової системі, наприклад, по футболу чи шахам [2].

Конгруенцію застосовують також при перевірці просте число чи складене. Даний метод базується на малій теоремі Ферма.

Нехай N – досліджуване число. Тоді візьмемо невелике число a , що взаємно просте з N (зручно брати за a число 2, 3 або 5). Якщо $b \mid N$ було просте, то для нього виконувалась дана конгруенція:

$$a^{N-1} \equiv 1 \pmod{N},$$

За малою теоремою Ферма. Відповідно, якщо дана конгруенція не виконується, то ми можемо стверджувати, що число N є складеним.

І останнім, на мою думку, найцікавішим застосуванням теорії конгруентності є використання її в криптографії (науці про математичні методи забезпечення конфіденційності, цілісності і автентичності інформації [1]). Ось деякі з них:

1) шифр Цезаря, або шифр зсуву, – один із найпростіших і найвідоміших методів шифрування. Шифр Цезаря можна застосовувати для шифрування українського тексту так. Кожній літері українського алфавіту (без урахування літери γ') поставимо у відповідність число, на одиницю менше від її порядкового номера. Ключем шифру Цезаря в разі шифрування українською мовою є будь-яке ціле число k ,

$1 \ll k \ll 31$. Функцію шифрування, яку позначають $e(x)$, задають за правилом $e(x) \equiv x + k \pmod{32}$, а функцію дешифрування, що позначають $d(x)$, визначають

$$d(x) \equiv x - k \pmod{32}.$$

2) В афінному шифрі кожній букві алфавіту розміру m ставлять у відповідність ціле число із проміжку $[1; m-1]$. Далі кожне число, що відповідає літері відкритого тексту, замінюють на нове, яке обчислюють за допомогою функції $e(x) \equiv ax + b \pmod{m}$. Для того щоб дешифрування було можливим, функція e повинна бути ін'єктивна. Інакше кажучи, для будь-якого цілого y із проміжку $[1; m-1]$ конгруенція

$ax + b \equiv y \pmod{m}$ повинна мати єдиний розв'язок відносно x . Необхідною і достатньою умовою цього є $(a, m) = 1$.

3) Криптосистема RSA названа так за першими літерами прізвищ її розробників –Рівеста (R. Rivest), Шаміра (A. Shamir) і Едлмана (L. Adleman). Нехай p, q – різні прості натуральні числа, $m = pq$, $e \in \mathbb{N}$ і $(e, \varphi(m)) = 1$. Функція f , яка реалізує систему RSA, діє так: $f(x) \equiv x^e \pmod{m}$.

У даному тексті висвітлено лише найосновніші застосування конгруентності, але, ознайомившись з ними, можна зрозуміти, наскільки різноманітна і корисна теорія конгруенцій.

Список використаної літератури:

1. Криптографія. [Електронний ресурс]. – Режим доступу: <https://uk.wikipedia.org/wiki/%D0%9A%D1%80%D0%B8%D0%BF%D1%82%D0%BE%D0%B3%D1%80%D0%B0%D1%84%D1%96%D1%8F>
2. Оре О. Приглашение в теорию чисел / О. Оре. – Москва: Наука, 1980. – 128 с.
3. Фомічов, В. М. Методи дискретної математики в криптології [Текст] / В. М. Фомічов. - М.: Діалог-МІФІ, 2010. - 424 с.

*Гончаренко Вікторія Вікторівна,
магістрант І р.н.,
спеціальності «Математика»*

*Науковий керівник:
кандидат фізико-математичних наук, доцент
Божонок Катерина Валеріївна*

«Відношення порядку на множині неперервних функцій»

Різнманітні алгебраїчні системи функцій і простори функцій утворюють важливий напрямок в математиці. Зокрема, складають основу функціонального аналізу, загальної топології, топологічної алгебри. Багато абстрактних математичних об'єктів можуть бути реалізовані як функціональні структури [1].

В роботі будемо розглядати множину $C([a; b], \mathbb{R})$ неперервних дійозначних функцій $f(x)$ на проміжку $[a; b]$ з поточковим відношенням порядку: для довільних функцій $f, g \in C([a; b], \mathbb{R})$

$f < g$ означає, що $f(x) < g(x)$ для всіх $x \in [a; b]$.

Відношення « $<$ » дійсно є відношенням часткового строгого порядку на множині $C([a; b], \mathbb{R})$, бо є транзитивним, антирефлексивним та асиметричним (див. [2, С.72]). Дійсно:

1. Транзитивність:
 $\forall f, g, h \in C([a; b], \mathbb{R})$ якщо $f(x) < g(x)$, $g(x) < h(x)$, то $f(x) < h(x)$ для всіх $x \in [a; b]$.
2. Антирефлексивність:
 $\forall f \in C([a; b], \mathbb{R})$ $f(x) \not< f(x)$ для всіх $x \in [a; b]$.
3. Асиметричність:

$\forall f, g \in C([a; b], \mathbb{R})$ не виконуються одночасно умови $f(x) < g(x)$ та $g(x) < f(x)$.

Дослідимо, чи буде впорядкована множина $(C([a; b], \mathbb{R}), <)$ решіткою (див. [2, С.127]), тобто, чи буде для довільних $f, g \in C([a; b], \mathbb{R})$ існувати $\sup\{f, g\}$ та $\inf\{f, g\}$. Дійсно, у якості $\sup\{f, g\}$ можна взяти функцію $h \in C([a; b], \mathbb{R})$, що для кожного значення $x \in [a; b]$ буде приймати максимальне значення із значень $f(x)$ та $g(x)$. Аналогічно для $\inf\{f, g\}$.

Отримана решітка буде дистрибутивною, дійсно

$$\forall f, g, h \in C([a; b], \mathbb{R}) \quad (f \vee g) \wedge h = (f \wedge h) \vee (g \wedge h), \\ (f \wedge g) \vee h = (f \vee h) \wedge (g \vee h),$$

де $(f \vee g) = \sup\{f, g\}$, $(f \wedge g) = \inf\{f, g\}$.

В результаті можна сформулювати наступна твердження:

Теорема. $(C([a; b], \mathbb{R}), <)$ є дистрибутивною решіткою.

Список використаної літератури:

1. Вечтомов Е.М. Решетки непрерывных функций со значениями в единичном отрезке / Е.М. Вечтомов, Е. Н. Лубягина // Вестник Сыктывкарского университета. – 2011. – Сер. 1, Вып. 14. – С. 3-20.
2. Гуков С. И. Булевы алгебры, упорядоченные множества, решетки определения, свойства, примеры / С. И. Гуков – М., 2013. – 221 с.

*Донець Вікторія Русланівна,
студентка IV курсу,
Спеціальності «Математика»*

*Науковий керівник:
кандидат фізико-математичних наук, доцент
Шаповалова Наталія Валентинівна*

«Трансцендентні криві, їх види, властивості та способи побудови за допомогою програмних засобів»

Трансцендентні криві були відомі ще давньогрецьким математикам. Архімед, у зв'язку із задачею про випрямлення кола побудував надзвичайну спіраль, перевіривши її на мову механіки, як траєкторію руху точки, яка здійснює рівномірні поступальні рухи по променю, який в свою чергу в той же час обертається навколо свого початку.

Трансцендентна крива це плоска крива, рівняння якої в системі прямокутних декартових координатах не є алгебраїчним, а являється трансцендентним.

Дивовижним побічним ефектом трансцендентних кривих було перше розв'язання древньої задачі про довжину дуги. Вперше задача була сформульована для алгебраїчної кривої, в такому випадку, кажуть, що вона еквівалентна задачі про площу, оскільки і площа і довжина дуги кола залежать від оцінки числа. Але, нажаль, це число трансцендентне, тому задача про довжину дуги круга не має розв'язання за допомоги елементарних засобів.

Перша крива, довжину дуги якої змогли визначити за допомогою елементарних засобів, була відкрита Гаріотом десь приблизно в межах 1590 року. Ця крива, дуже відома як логарифмічна або ж як рівнокутна спіраль, яка визначається таким полярним рівнянням: $r = e^{k\theta}$.

Зауважимо, що трансцендентна крива може мати пунктирну вітку, яка складається із скінченного числа ізольованих точок.

Особливою властивістю трансцендентних кривих, є те, що для деяких з них довжина дуги, яка відкладається від будь-якої точки кривої до її асимптотичної точки, є скінченна величина, а для інших кривих ця величина нескінченно велика. Д. Лорія розробив загальну класифікацію кривих. Криві, у яких точки дотику прямих, проведених з будь-якої точки площини, лежать на алгебраїчній кривій, називають *кривими першого класу* (пан-алгебраїчними кривими). Криві, точки яких лежать на пан-алгебраїчній кривій називають *кривими другого класу*. Криві, у яких точки дотику прямих лежать на кривих другого класу, називають *кривими третього класу*.

Спіраль у фізиці і техніці: Пізніше на основі гвинта Архімеда створили шнек («равлика»). Його дуже відома різновид - гвинтовий ротор в м'ясорубці. Шнек використовують в механізмах для перемішування матеріалів різної консистенції. У техніці знайшли застосування антени у вигляді спіралі Архімеда. Самоцентруючий патрон виконаний по спіралі Архімеда. Звукові доріжки на CD і DVD дисках також мають форму спіралі Архімеда.

Використання Архімедової спіралі в давнину

Архімедову спіраль використовували як найкращий спосіб визначення площі кола. З її допомогою було покращено стародавній грецький метод знаходження площі круга через вимір довжини кола. Спіраль дала можливість більш точного вимірювання довжини кола, а отже, і площі круга. Однак незабаром, коли Архімед спробував обчислити більш точно значення π , яке спрощувало знаходження площі круга, було доведено, що спіраль для цього не підходить. Спіралі приводили стародавніх математиків в захват. У живій природі зустрічається безліч прикладів спіралеподібних утворень, подібних чудової кривої, яка отримала назву Спіраль Архімеда. Ще Гете говорив про спіральність навколишнього світу.



Гвинтоподібне і спіралеподібне розташування листя на гілках дерев помітили давно. Спіралеподібні форми можна спостерігати в природі. Ботаніки і математики пояснюють ці дивовижні явища природи. Спіраль Архімеда тісно пов'язана з відомою послідовністю Фібоначчі.

Спіралі в гілках і шишках сосни. На молодій сосновій гілочці легко помітити, що хвоїнки утворюють дві спіралі, що йдуть праворуч знизу ліворуч нагору. На багатьох шишках «лусочки» розташовані в трьох спіралях, пологод навиваючись

на стрижень шишки. У великих шишках вдається розгледіти 5 і 8 і навіть 8 і 13 спіралей.

Спіраль Архімеда в техніці.

В наш час спіраль застосовується для роботи вентиляторів, вінілових платівок, двигунів літака, м'ясорубок, шурупів та інших приладах. Так, наприклад, телескоп працює, як металевий напівпровідник. Фільтрована рідина проходить крізь шар фільтруючого матеріалу, проходить через перфоровану трубу і спіраль з еластичної стрічки, намотаною на неї.

Циклоїда.

Циклоїда – одна з найбільш цікавих та досліджуваних кривих. Першим на неї звернув увагу Микола Кузанський в XVст., назву циклоїда придумав Галілей, а змістовне дослідження провів Мерсен.

Дана крива має широке практичне застосування. В горизонтальному польоті вертольоту траєкторія точок лопатей обертаючого несучого гвинту являє собою циклоїду.

Список використаних літератури:

1. [Електронний ресурс] Режим доступу: <http://hijos.ru/2011/03/09/arximedova-spiral/>
2. [Електронний ресурс] Режим доступу: <https://uk.wikipedia.org/wiki/%D0%A1%D0%BF%D1%96%D1%80%D0%B0%D0%B>

[В%D1%8C %D0%90%D1%80%D1%85%D1%96%D0%BC%D0%B5%D0%B4%D0%B0](#)

3. [Електронний ресурс] Режим доступу: <https://sites.google.com/site/mircurves/spiral-arhimeda>

4. [Електронний ресурс] Режим доступу: <http://iteach.vspu.ru/07-2017/13666/>

*Мар'ясова Тетяна Іванівна,
магістрант 1 р. н.,
спеціальності «Середня освіта (Математика)»*

*Науковий керівник:
кандидат фізико-математичних наук, доцент
Божонок Катерина Валеріївна*

«Кількісні аспекти використання прикладних задач в підручниках шкільного курсу алгебри і початків аналізу»

Вміння учнів застосовувати здобуті знання в повсякденному житті, яке щодень ставить нові виклики та задачі з постійно зростаючою складністю, не з'являється спонтанно. Це набувається, формується та вдосконалюється в процесі здобування школярами фундаментальних знань, які вони можуть застосовувати. Тому, важливим навиком, що має бути сформований у учнів старшої школи є здатність складати математичні моделі, що описують предмети або процеси навколишнього світу та зв'язки між ними. І такою посилкою є засвоєння задач прикладної спрямованості шкільного курсу математики, що також є однією з вимог впровадження компетентнісного підходу в процес навчання.

Прикладні задачі є наочним прикладом моделювання навколишнього світу за допомогою математичних виразів. Опис цілковито різних, здавалося б, процесів за допомогою уніфікованих співвідношень використовуючи властивості ізоморфізму математичних рівнянь формують у учнів цілісне розуміння взаємозв'язків та процесів навколишнього світу.

Слід зазначити, що процес осмислення прикладної задачі в ході її розв'язування тягне за собою потребу у вмінні побудови математичної моделі. Для можливості реалізації етапу побудови математичної моделі, учень має вміти: аналізувати умову з подальшим виділенням факторів, що є визначальними для досліджуваних процесів; диференціювати математичний апарат для побудови математичної моделі, вміти виявляти фактори, які вносять похибку в модель.

В багатьох випадках такі задачі прикладного характеру можуть бути використані для відповіді на типові питання учнів «навіщо мені це потрібно?» та зрештою допомогло б покращити мотивацію учнів у вивченні природничих дисциплін загалом і математики зокрема.

І в сучасних реаліях Міністерство освіти і науки України задає в нормативних документах (навчальних програмах) вектор на підсилення прикладної лінії із застосуванням методу математичного моделювання, оскільки в нашій освіті існують проблеми зі сприйняттям учнями цілісної картини.

Задано питанням, а що містять підручники в дійсності, наскільки їх вміст відповідає формуванню компетентностей у природничих науках і технологіях: розпізнавати проблеми, що виникають у довкіллі і які можна розв'язати засобами математики; будувати та досліджувати математичні моделі природних явищ і процесів.

Нижче наведено кількісні показники наповненості шкільних підручників з алгебри та початків аналізу, профільний рівень для 11 класу задачами прикладного характеру ,

Таблиця 1

Назва розділів	Вміст прикладних задач до загальної кількості завдань		
	Профільний рівень		
	[1]	[2]	[3]
Показникова та логарифмічна функції	18/ 673	0/3 43	4/163
Інтеграл і його застосування	17/ 199	7/9 8	6/64
Рівняння і нерівності	43/ 448	0/9 2	21/93

таблиця 1.

Проаналізуємо, один з розділів «Показникова та логарифмічна функції» , в теоретичній частині автори [1], [2], [3] навели можливості застосування функцій в природничих та економічних галузях, та наведені в цьому розділі прикладні задачі містяться лише в [1] відповідно 18 проектно-прикладного характеру з 673 завдань запропонованих в даному розділі, в джерелі [3]: 4 задачі прикладного характеру з 163 завдань, що є критично малим показником для розвитку в учнів математичних компетентностей, що передбачає здатність розвивати й застосовувати математичне мислення для вирішення широкого спектру проблем у повсякденному житті та пояснення й прогнозування явищ. Ще варто зауважити, що серед тих задач, які запропоновані лише одиниці, в яких математичну модель має побудувати учень, а не наведена вона в умові.

Проведений аналіз підручників показав недооцінення прикладної складової, оскільки прикладні задачі відсутні (чи майже відсутні) у більшості підручників для старшої школи, хоча важливість їх використання у курсі алгебри та початків аналізу показана у роботі Л.О. Соколенко [4]

Таким чином, на сьогоднішній день одним з актуальних напрямків є створення курсів та модулів з інтегрованою складовою, де пріоритетним питанням було б викладання навчального матеріалу, що стосується математичного моделювання з посиленою прикладною спрямованістю.

Список використаних літератури:

1. Істер О.С., Єргіна О.В. Алгебра і початки аналізу: проф.рів.: підр. для 11 класу закладів загальної середньої освіти.-К.: Генеза ,2019.-416 с.
2. Мерзляк Г.А., Номіровський Д.А, Полонський В.Б.Алгебра і початки аналізу: проф.рів.: підр. для 11 класу закладів загальної середньої освіти.-Х.: Гімназія,2019.-325 с.
3. Нелін Є.П., Долгова О.Є. Алгебра і початки аналізу: проф.рів.: підр. для 11 класу закладів загальної середньої освіти.-Х.: Ранок ,2019.-240 с.
4. Соколенко Л.О., Філон Л.Г., Швець В.О Прикладні задачі природничого характеру в курсі алгебри і початків аналізу: практикум. Навчальний посібник.-К.:НПУ ім. М.П. Драгоманова, 2010.-128с.
5. Панченко Л. Л. Про понятійний апарат математичного моделювання в загальноосвітній школі та педагогічному вузі // Науковий часопис НПУ імені М.П. Драгоманова. Серія No 3. Фізика і математика у вищій і середній школі. – К.: Вид-во НПУ імені М.П. Драгоманова, 2004. – No 1. – С. 89-97.

*Мороз Валентина Петрівна,
студентка IV курсу,
Спеціальності «Математика»
Науковий керівник:
кандидат фізико-математичних наук, доцент
Шаповалова Наталія Валентинівна*

«Деякі властивості передфрактальних графів»

Теорія графів - незамінний інструмент в проектуванні складних систем і синтезу структур. Застосування методів і підходів теорії графів показали свою результативність в різних областях від медицини і біології до економіки і менеджменту [1].

Особливу увагу варто звернути на використання методів і підходів теорії графів і дискретної математики в моделюванні складних багатоелементних систем. Завдання, які виникли при дослідженні таких систем, як електроенергетичні, соціальні та інформаційні мережі, дали суттєвий поштовх для нового етапу розвитку та застосування ідей теорії графів [2]. Цікаві і оригінальні результати були отримані при моделюванні складних ієрархічних систем самоподібними або фрактальними графами [3]. Своїм народженням фрактальні (передфрактальні) графи зобов'язані синтезу ідей синергетики і нелінійної динаміки, фракталів і теорії графів.

Фрактальні графи використовуються для моделювання структур, що ростуть по одним і тим же правилам незалежно від точки росту. Не виключається множинне одночасне зростання у всій структурі системи. Формальним відображенням цих правил є операція *заміни вершин затравкою* (ЗВЗ), вона ж лежить в основі визначення фрактальних графів.

Терміном «затравка» домовилися називати будь-який зв'язний граф $H = (W, Q)$. Суть операції ЗВЗ полягає в наступному: в даному графі $G = (V, E)$ у наміченій для заміщення вершині $\tilde{v} \in V$ виділяємо множину $\tilde{V} = \{\tilde{v}_j: j = 1, 2, \dots, |\tilde{V}|\}$ суміжних їй вершин. Далі із графа G видаляється вершина \tilde{v} і всі інцидентні їй ребра. Потім кожна вершина $\tilde{v}_j \in \tilde{V}$ з'єднується ребром з однією з вершин затравки $H = (W, Q)$. Вершини з'єднуються довільно (випадковим чином) або за певним правилом.

Передфрактальний граф позначають через $G_L = (V_L, E_L)$, де V_L – множина вершин графа, а E_L – множина його ребер. Визначимо його рекурентно, поетапно, замінюючи кожного разу в побудованому на попередньому етапі $l = 1, 2, \dots, L - 1$ графі $G_l = (V_l, E_l)$ кожен його вершину затравкою $H = (W, Q)$. На етапі $l = 1$ передфрактальному графу відповідає затравка $G_1 = H$. Про наведений вище процес говорять, що *передфрактальний граф $G_L = (V_L, E_L)$ породжений затравкою $H = (W, Q)$* . Процес породження передфрактального графа G_L є процесом побудови послідовності передфрактальних графів $G_1, G_2, \dots, G_l, \dots, G_L$, що називається *траєкторією*. Фрактальний граф $G = (V, E)$ породжений затравкою $H = (W, Q)$, визначається нескінченною траєкторією. Ранг L визначає «період» (число етапів породження) і розмір (число вершин) передфрактального графа.

Використання операції ЗВЗ в процесі породження передфрактального графа G_L для елементів $G_l = (V_l, E_l)$, $l \in \{1, 2, \dots, L - 1\}$, його траєкторії дозволяють ввести відображення φ , таке, що $\varphi(V_l) = V_{l+1}$, $\varphi^t(V_l) = V_{l+t}$, $t = 1, 2, \dots, L - l$.

Узагальненням описаного процесу породження передфрактального графа G_L є випадок, коли замість єдиної затравки H використовується множина затравок $\mathcal{H} = \{H_1, H_2, \dots, H_t, \dots, H_T\}$, $T \geq 2$. Суть цього узагальнення полягає в тому, що при переході від графа G_{l-1} до графа G_l кожна вершина замінюється деякою затравкою $H_t \in \mathcal{H}$, яка обирається випадковим чином або згідно з визначеним правилом, що відображає специфіку модельованого процесу або структури.

Послідовне виділення підграф-затравок $z_s^{(l)}$ на графах $G_1, G_2, \dots, G_l, \dots, G_L$ з траєкторії передфрактального графа G_L розбиває множину ребер E_L на підмножини підграф-затравок, що не перетинаються, $Z(G_L) = \{z_s^{(l)} : l = \overline{1, L}, s = \overline{1, n^{l-1}}\}$, де $n = |W|$. Таке розбиття на підмножини дозволяє зберегти інформацію про суміжність старих ребер на момент їх появи в передфрактальному графі. В траєкторії перехід від графа G_{l-1} до G_l здійснюється $|V_{l-1}| = n^{l-1}$ операціями ЗВЗ, тому загальна кількість використаних затравок в породженні передфрактального графа G_L рівна $1 + n + n^2 + \dots + n^{L-1} = \frac{n^L - 1}{n - 1}$. Тоді потужність множини $Z(G_L)$ всіх підграф-затравок з траєкторії графа G_L також рівна $\frac{n^L - 1}{n - 1}$.

Кількість точок зчленування графа $H = (W, Q)$ позначимо через $m(H)$.

Теорема 1. Для будь-якого передфрактального графа G_L , породженого затравкою $H = (W, Q)$, будуть справедливими верхня та нижня оцінки числа точок зчленування $m(H)n^{L-1} \leq m(G_L) \leq m(H)n^{L-1} + \frac{n^L - 1}{n - 1}$, якщо суміжність старих ребер одного рангу не порушиться.

Кількість мостів графа $H = (W, Q)$ позначимо через $k(H)$.

Теорема 2. Для будь-якого передфрактального графа $G_L = (V_L, E_L)$, породженого затравкою $H = (W, Q)$, будуть справедливі верхня та нижня оцінка кількості мостів: $k(H) \leq k(G_L) \leq k(H) \cdot \frac{n^L - 1}{n - 1}$.

Список використаної літератури:

1. Емеличев, В.А. Лекции по теории графов [Текст]/В.А. Емеличев, О.И. Мельников, В.И. Сарванов [и др.]. – М.: Наука, 1990. – 384с.
2. Krön, B. Growth of self-similar graphs [Текст]/B. Krön//J. Graph Theory. –2004.–№ 45 (3).–Р. 224–239.
3. Кочкаров, А.М. Распознавание фрактальных графов. Алгоритмический подход [Текст]/А.М. Кочкаров. –Нижний Архыз: РАН САО, 1998.

*Осадча Наталія В'ячеславівна,
студентка IV курсу,
Спеціальності «Математика»*

*Науковий керівник:
кандидат фізико-математичних наук, доцент
Требенко Дмитро Якович*

«Рівняння з параметрами: класифікація та способи розв'язування»

Нехай дано рівність виду:

$$f(x, a) = g(x, a),$$

де f, g – функції, x – невідоме, a – довільне стале число (параметр).

Розв'язати рівняння з параметром – означає для кожного значення параметра a встановити, чи має рівняння розв'язки; якщо так, то знайти ці розв'язки, які, як правило, залежать від параметра a .

Складність такої задачі полягає в тому, що з однієї сторони параметр a вважається фіксованим, що дає можливість оперувати з ним як з числом, з іншої сторони, невідомим числом, що вимагає проведення відповідних досліджень.

В результаті проведених досліджень було виділено наступні типи рівнянь з параметрами:

- алгебраїчні рівняння з параметрами (лінійні, квадратні, 3-го степеня, 4-го степеня та ін.);
- логарифмічні рівняння, що містять параметр;
- раціональні рівняння з параметрами;
- тригонометричні рівняння з параметрами;
- рівняння з параметрами, які містять модулі.

Для кожного запропоновано способи розв'язування. Класифікація здійснювалась саме за способами розв'язання.

Універсальних методів розв'язування задач з параметрами не існує. Часто користуються аналітичними (з використанням формул) та графічними методами. Для успішного використання цих методів потрібно добре знати властивості елементарних функцій, властивості рівнянь та нерівностей, зокрема, симетричні властивості. Наприклад, розв'язок нерівності $f(x) > 0$, де $f(x)$ – парна функція ($f(-x) = f(x)$), симетричний відносно нуля. Другий приклад. Необхідно умовою існування непарної кількості коренів у рівняння $f(x) = 0$, де $f(x)$ – парна функція, є виконання умови $f(0) = 0$.

Застосування графічних методів вимагає вміння виконувати побудови графіків функцій, зокрема, за допомогою елементарних перетворень. При цьому зауважимо, що графічними методами часто користуються тоді, коли потрібно знати не самі розв'язки, а встановити кількість розв'язків рівняння в залежності від a .

Так, рівняння $f(x) = g(x)$ має стільки розв'язків, скільки спільних точок мають графіки функцій $y = f(x)$ і $y = g(x)$.

Список використаної літератури:

1. Репета В.К., Клешня Н.О., Репета Л.А.. Задачі з параметрами: Посібник для абітурієнтів та старшокласників. – К.:КМУЦА, 2000. – 120 с.
2. Завало С.Т., Левищенко С.С., Пилаєв В.В., Рокицький І.А. Алгебра і теорія чисел: Практикум. Частина 2. – К.: Вища шк. Головне видавництво, 1986. – 264 с.
3. Горнштейн П.І. Задачі з параметрами./ Горнштейн П.І., Полонський В.Б., Якір М.С. – К.: 2006. – 150 с.
4. Ястребинецький Г.А. Рівняння й нерівності, що містять параметри./ Ястребинецький Г.А. – К.: «Факт», 2005. – 208 с.

*Остролуцька Наталія Сергіївна,
студентка III курсу,
Спеціальності «Середня освіта (Математика)»*

*Науковий керівник:
асистент кафедри вищої математики
Ратушняк Софія Петрівна*

«Геометрія узагальнених двійкових рядів»

Сьогодні плідно розвивається такий науковий напрям досліджень в математиці як геометрія числових рядів. Однією з основних його задач є вивчення топологічних, метричних і фрактальних властивостей множин неповних сум абсолютно збіжних рядів, яка в загальній постановці є достатньо складною. Тому дослідження проводяться у певних класах рядів. Іншою важливою задачею геометрії числових рядів є задача: скільки

неповних сум заданого ряду мають одне і теж значення, тобто скільки послідовностей 0 та 1 приводять до одного значення суми?

Множиною підсум або неповних сум заданого числового ряду

$$\sum_{n=1}^{\infty} a_n = a_1 + a_2 + \dots + a_n + \dots = S_n + (a_{n+1} + a_{n+2} + \dots) = S_n + r_n$$

називається множина

$$E\{a_n\} \equiv \left\{ x: x = x(M) = \sum_{n \in M \subset N} a_n, \quad M \in 2^N \right\}$$

а кожен її елемент підсумою або неповною сумою даного ряду.

Наприклад, множиною неповних сум класичного двійкового ряду $\frac{1}{2} + \frac{1}{2^2} + \frac{1}{2^3} + \dots$ є відрізок $[0, 1]$, а множиною неповних сум ряду

$$\sum_{k=1}^{\infty} \frac{2}{3^k}$$

є класична множина Кантора – самоподібний фрактал з розмірністю Хаусдорфа-Безиковича $\log_3 2$.

Ми розглядаємо ряди такого виду

$$\sum_{n=1}^{\infty} \left(\frac{1 - \varepsilon_n}{2^n} + \frac{\varepsilon_n}{2^n} \right), \quad \text{де } 0 \leq \varepsilon_n \leq 1.$$

Якщо $\varepsilon_n = \varepsilon$, то для ряду виконується умови $a_n < r_n$ для будь-якого $n \in N$, де

$$a_{2n-1} = \frac{1 - \varepsilon}{2^n}, \quad a_{2n} = \frac{\varepsilon}{2^n}, \quad r_{2n-1} = \frac{1 + \varepsilon}{2^n}, \quad r_{2n} = \frac{1}{2^n},$$

і відповідь на запитання: чим є і якими топологічними властивостями володіє множина неповних сум даного ряду вичерпно дає теорема Какея [Kakey S. On the partial sums of an infinite series// Tohoku Sci Rep. – 1914. – 3, no. 4. – P. 159-164]. А саме множиною неповних сум кожного з таких рядів буде відрізок $[0, 1]$. До цього ж висновку легко прийти без теореми Какея. В цьому випадку складнішою є друга задача. Для окремого класу вона розв'язувалася у роботі Корсунь Н.О. Працьовитого М.В. [1]. Інший цікавий для нас клас представляють ряди

$$\sum_{n=1}^{\infty} \frac{1}{2^n + \varepsilon_n}, \quad \text{де } -1 \leq \varepsilon_k \leq 1.$$

Часткові випадки яких розглядалися у роботі Карвацького Д.М., Працьовитого М.В. [2]

У доповіді будуть наведені результати розв'язання обох задач для окремих класів рядів, зокрема коли $\varepsilon_n \rightarrow 0, n \rightarrow \infty$.

Список використаної літератури:

1. Корсунь Н. О., Працьовитий М. В. Про множину неповних сум знакододатних рядів з однією умовою однорідності та узагальнення двійкового зображення чисел // Науковий часопис НПУ імені М.П.Драгоманова. Серія 1. Фіз.-мат. науки, 2009.— № 10.— С.28-39.
2. Mykola Pratsiovytyi and Dmitriy Karvatsky Jacobsthal-Lucas series and their applications // Algebra and Discrete Mathematics, Volume 24 (2017), Number 1, pp. 157–168.

Сорока Сергій Олександрович,

**«Вивчення математичних основ реалізації rsa системи шифрування
в системі гурткової роботи в середній школі»**

Математична проблема факторизації великих чисел є однією з двох математичних проблем, що лежать в основі RSA алгоритму. Проте при практичній реалізації виникає ряд математичних проблем.

Одна з цих проблем пов'язана з отримання випадкових великих чисел, які важко (мається на увазі потребує великої кількості комп'ютерного часу) розкласти на множники — факторизувати.

Очевидно, що найбільш важко факторизувати число яке є добутком двох близьких, але не занадто, різниця повинна бути в кілька розрядів, простих чисел. Такі числа називають напівпростими, їх обчислення є важливою частиною RSA алгоритму.

На основі малої теореми Ферма розроблений тест на простоту числа. Ідея тесту полягає в тому, що ми можемо вибрати випадковим чином цілі числа, такі що є взаємно простими з n і перевіряти, що виконується $a^{(n-1)} \equiv 1 \pmod{n}$. Якщо рівність не виконується, то відразу можемо сказати, що n складене. Якщо ж виконується, то n може бути простим, а може бути і складеним.

Використовується алгоритм швидкого піднесення до степеня за модулем, який виконується надзвичайно швидко, без прямого обчислення значення степеня, але використовуючи властивості конгруенцій[1].

Теорема Рабіна-Мон'є визначає максимальну ймовірність того, що n буде складеним в разі проходження тесту на простоту: нехай n це непарне складене ціле. Ймовірність того, що випадково вибране ціле $a \in [1, n-1]$ і таке що $a^{(n-1)} \equiv 1 \pmod{n}$ є свідком для n (тобто підтвердить що n є складеним) становить щонайменше $\frac{3}{4}$.

Тест Ферма на простоту найбільш швидкий, він часто використовується для першої перевірки на простоту, але має проблеми, зокрема він пропускає так звані числа Кармайкла. Число Кармайкла це додатне складене число n , що задовольняє умови малої теореми Ферма. Числа Кармайкла являють собою приклад псевдопростого числа, тобто числа яке має деякі властивості простого, будучи складеним. Для учнів буде цікавим довести, що числа Кармайкла є добутком щонайменше трьох простих чисел.

Подальші дослідження привели до розроблення алгоритму Міллера-Рабіна. Цей алгоритм використовується в RSA системі для тестування числа на простоту.

Можливість помилки вимірюється ймовірністю, що складене число буде визнане простим. Для тесту Міллера-Рабіна ймовірність визнання складеного числа n простим менше $4^{(-k)}$, де k число перевірок. Наприклад при $k=50$, ймовірність вже робиться настільки малою, що з практичної точки зору можна вважати це число простим.

Таким чином, бачимо, що для того, щоб зрозуміти практичну реалізацію ідей RSA криптографії, учень повинен знати властивості простих чисел та основні теореми що стосуються простих чисел, їх розподіл, бути знайомим з поняттями ймовірності та розподілу ймовірності, розуміти проблеми факторизації. Крім того учні поглиблюють розуміння алгоритмів, їх значення для повсякденного життя та використання у прикладних математичних проблемах.

Теорію чисел вивчають учні 8-х класів з поглибленим вивченням математики, а елементи теорії ймовірності — учні 9-х класів. Тому вивчати математичні основи

реалізації RSA механізму шифрування можна з учнями 10-го класу з поглибленим вивченням математики.

Список використаної літератури:

1. Требенко Д.Я. Алгебра і теорія чисел./Д.Я. Требенко, О.О. Требенко У 2 ч. - К.: НПУ імені М.П. Драгоманова, 2006. - Ч.1 — 400с.
2. Artjuhov, M. M. "Certain criteria for primality of numbers connected with the little Fermat theorem"[Електронний ресурс]/ М.М. Artjuhov; Acta Arithmetica. Institute of Mathematics Polish Academy of Sciences, 1967. – Режим доступу: <http://pldml.icm.edu.pl>
3. Thomas H. Cormen. ". *Introduction to Algorithms*/Thomas H. Cormen, Charles E. Leiserson, Ronald L. Rivest, Clifford Stein. MIT Press; McGraw-Hill, 2009. – 1320с.
4. L. Monier, "Evaluation and comparison of two efficient probabilistic primality testing algorithms" [Електронний ресурс]/ L. Monier Theoretical Computer Science, 1978.- Режим доступу <https://www.sciencedirect.com/journal/theoretical-computer-science>.

Сян Муюнь (向沐芸),
магістрант II р. н.,
Спеціальності «Математика»

Науковий керівник:
доктор педагогічних наук, доцент
Шкільний Олександр Володимирович

«Матриці та їх застосування у математиці та суміжних науках»

Матриці відіграють важливу роль в суспільному та науковому житті. За допомогою властивостей матриць маємо безліч можливостей, котрі допомагають в розвитку та аналізі соціальних та наукових явищ. Вперше матриця була згадана у Древньому Китаї під назвою «магічний квадрат». Як окрема теорія, теорія матриць активно розвивалася в середині XIX століття в роботах В. Гамільтона і А. Келі.

Матриця – це математичний об'єкт, написаний у вигляді прямокутної таблиці елементів кільця або поля, що являє собою сукупність рядків і стовпців, на перетині яких розташовані її елементи.

Матриці широко використовуються в *математиці* для компактного запису систем лінійних алгебраїчних або диференціальних рівнянь. У цьому випадку кількість рядків матриці відповідає кількості рівнянь, а число стовпців – кількості невідомих. Для матриці визначено наступні *алгебраїчні операції*: додавання матриць однакової розмірності, множення матриць відповідних розмірностей, множення матриці на елемент головного кільця або поля [1].

Як відомо, *хімія* часто виявляється на перехресті різних дисциплін. Дуже широким є застосування матриць при багатовимірному аналізі хімічних даних факторними методами. Системи лінійних рівнянь та використання матриць знаходять застосування при розв'язуванні різних хімічних задач. Застосування матриць в хімії дозволяє набагато глибше та краще вивчати процеси, допускаючи менші похибки [2].

Слід зазначити, що матричне обчислення та його комп'ютерні програми дають швидкий поштовх для *біології*. Ми звертаємося до важливого явища в біології, яке багато людських популяцій зазнає – переміщення. Під цим терміном ми будемо розуміти об'єднання груп істот з різними генетичними характеристиками і подальшим випадковим спарюванням. Також необхідно визначити матрицю Q, складену з частот всіх генів, у всіх популяціях. У цьому випадку кожен рядок матриці Q описує генетичний запас для однієї з популяцій. Кожен стовпець Q-матриці можна розглядати як вектор, що змінюється в

результаті міграції. Це збігається з тим, що знаходиться в матричному рівнянні для міграції.

У фізиці матриці і тензори дозволяють писати закони фізики без урахування конкретної системи відліку і обертатися між опорними кадрами. Кутовий імпульс в класичній механіці – це насправді матриця. Напруга у матеріалах або рідинах – це матриця. Будь-який оператор в квантовій механіці в основному є матрицею. Матричні методи у фізиці, використовуються для опису перетворення фізичних величин і процесів, в яких одночасно досліджуються два або більше параметра або характеристики. Матриці застосовуються для опису лінійних зв'язків, що дозволяє використовувати методи матричної лінійної алгебри [3].

В оптиці побудова зображення оптичними елементами можна представити у вигляді матричного перетворення. Матриці використовуються також в оптичних завданнях на юстирування, застосовують при дослідженні перетворень станів поляризації світла, які визначаються, як мінімум, двома параметрами [4].

Сучасна економіка дуже широко застосовує матриці, як елемент математичного моделювання, для вирішення ряду проблем. Матричні методи набувають широкого застосування в економічній практиці: скорочення документообігу, статистичних розрахунків, організації внутрішнього виробництва і економічного аналізу. Ними користуються при порівнянні та оцінці структурних підрозділів і роботи самої організації в цілому. Також для вирішення економічних завдань використовуються системи лінійних рівнянь і матриць, а матричні методи допомагають виявляти, в яких регіонах, вікових групах і т.д. продукт є найбільш успішним.

Математичне моделювання знаходить своє застосування на всіх рівнях управління. Вивчаючи матричний метод і частіше його практикуючи в прийняттях рішень, можна досягти позитивних результатів у найкоротші терміни і підняти економіку на новий рівень [5].

Отже, можна зробити висновки, що матриці широко застосовують у різних сферах науки, а саме: в математиці, хімії, біології, фізиці та економіці.

Список використаних літератури:

6. Meyer C D. Matrix analysis and applied linear algebra. – STAM, 2000. – 718 p.
7. Lay D. C. Linear Algebra and its Applications, 3rd updated edition. Addison Wesley, 2005. – 576 p.
8. Белінський А. В. Квантові вимірювання / А.В. Белінський. – М: БИНОМ. Лабораторія знань, 2008. – 182с.
9. Погар Г. В., Кисельов Н. Г. Оптичні юстувальні завдання/ Г.В. Погар, Н.Г. Кисельов. – Л.: Знання, 1989. – 212с.
10. Магнус Я. Р. Економетрика / Я.Р. Магнус, П.К. Катишев, А.А. Пересецький. – М.: Діло, 2004. – 347с.

*Угніч Яна В'ячеславівна,
магістрант 1 р.н.,
Спеціальності «Математика»*

*Науковий керівник:
кандидат фізико-математичних наук, доцент
Божонок Катерина Валеріївна*

«Алгоритм поліноміальної апроксимації розв'язків жорстких систем»

Термін «жорсткі рівняння» виник у середині XIX ст. при вивченні рівнянь хімічної кінетики з одночасною наявністю хімічних реакцій, що дуже повільно і дуже швидко

протікають [1]. Тоді неочікувано виявилось, що методи Рунге-Кутта, що вважалися виключно надійними, почали давати збій при розв'язуванні таких задач.

В роботі будемо розглядати реалізацію алгоритму поліноміальної апроксимації розв'язку задачі Коші для жорсткої системи звичайних диференціальних рівнянь.

$$\begin{cases} x'(t) = 998x(t) + 1998y(t), & x(0) = 1, \\ y'(t) = -999x(t) - 1999y(t), & y(0) = 0. \end{cases} \quad (1)$$

Точним розв'язком системи буде

$$\begin{cases} x(t) = 2e^{-t} - e^{-1000t}, \\ y(t) = -e^{-t} + e^{-1000t}, \end{cases}$$

звідки бачимо, що наявність «повільної» та «швидкої» складової не дає можливості ефективного наближення розв'язку задачі єдиним многочленом на відрізку $[0; 1000]$.

Згідно з алгоритмом [2, С.9], який побудований на основі застосування апроксимаційного методу В. К. Дзядика [3, С.129] маємо такі кроки:

1) Наближений розв'язок задачі (1) будемо шукати у вигляді кусково-лінійних поліномів:

$$\begin{cases} x_1(t) = c_0 + c_1t, \\ y_1(t) = c_2 + c_3t. \end{cases} \quad (2)$$

Для досягнення точності $\varepsilon = 0,05$ відрізок $[0; 1000]$ на основі апріорних та апостеріорних оцінок (див. [2, С.11]) треба розбити на 6 проміжків $[0; 0,001]$, $[0,001; 0,003]$, $[0,003; 0,7]$, $[0,7; 1,7]$, $[1,7; 3,7]$ та $[3,7; 1000]$.

2) Зведемо задачу (1) до еквівалентної системи інтегральних рівнянь типу Вольтерра третього роду.

3) Для визначення поліномів $x_1(t), y_1(t)$ на проміжку $[0; 0,001]$ системі інтегральних рівнянь поставимо у відповідність систему наближених інтегро-функціональних рівнянь:

$$\begin{cases} c_0 + c_1t = 1 + \int_0^t (998(c_0 + c_1s) + 1998(c_2 + c_3s))ds - \tau_1 T_2 \left(\frac{2t}{0,001} - 1 \right), \\ c_2 + c_3t = 0 + \int_0^t (-999(c_0 + c_1s) - 1999(c_2 + c_3s))ds - \tau_2 T_2 \left(\frac{2t}{0,001} - 1 \right), \end{cases}$$

де τ_1, τ_2 – допоміжні параметри, $T_2 \left(\frac{2(t-0)}{0,001-0} - 1 \right)$ – многочлен Чебишова першого роду, що зміщений з відрізка $[-1; 1]$ на відрізок $[0; 0,001]$.

4) Прирівнюючи коефіцієнти при відповідних степенях t отримаємо систему для знаходження $c_0, c_1, c_2, c_3, \tau_1, \tau_2$. Після розв'язання системи отримали, що на проміжку $[0; 0,001]$ маємо наступне наближення розв'язку:

$$\begin{cases} x(t) = 638,001t + 1,04, \\ y(t) = -639t - 0,04. \end{cases}$$

5) Продовжуючи наближення на інших проміжках, маємо:

$$[0,001; 0,003]: \begin{cases} x(t) = 161,506t + 1,509, \\ y(t) = -162,504t - 0,509; \end{cases}$$

$$[0,003; 0,7]: \begin{cases} x(t) = -1,445t + 1,954, \\ y(t) = 0,7214t - 0,977; \end{cases}$$

$$[0,7; 1,7]: \begin{cases} x(t) = -0,636t + 1,398, \\ y(t) = 0,3178t - 0,699; \end{cases}$$

$$[1,7; 3,7]: \begin{cases} x(t) = -0,1624t + 0,601, \\ y(t) = 0,0812t - 0,3004; \end{cases}$$

$$[3,7; 1000]: \begin{cases} x(t) = 0, \\ y(t) = 0. \end{cases}$$

Список використаної літератури:

1. Ракитский Ю. Численные методы решения жестких систем / Ю.В. Ракитский, С.М. Устинов, И.Г. Черноруцкий. – Москва: Главная редакция физико-математической литературы издательства «Наука», 1979. – 210с.
2. Біленко В.І., Боженок К.В., Дзядик С.Ю., Стеля О.Б. Наближення поліномами розв'язків алгебраїчно-нелінійних рівнянь математичної фізики // Збірник праць Інституту математики НАН України. – 2016. – Т. 13, №3. – С. 7-27.
3. Дзядык В. К. Аппроксимационный метод приближения алгебраическими многочленами решений линейных дифференциальных уравнений / В.К. Дзядык // Изв. АН СССР. Сер. Матем. – 1974. – Том 38, Выпуск 4. – С. 937-967.

*Шкибін Сергій Олексійович,
магістр I року навчання,
Спеціальності «Середня освіта (Математика)»*

*Науковий керівник:
кандидат педагогічних наук, доцент
Панченко Лариса Леонтіївна*

«Прикладні задачі як засіб активізації навчально-пізнавальної діяльності учнів в умовах профільної диференціації навчання геометрії»

В роботі була зроблена добірка прикладних задач, які використовуються в навчальних підручниках для старшої школи. Розглядався курс стереометрії, вказані позитивні й негативні моменти. З авторів були обрані наступні: А.Г. Мерзляк, Є. П. Нелін, Г. П. Бевз, О.С. Істер, А. П. Єршова. Охарактеризували складність та напрям стереометричних задач, наприклад:

З [2, с. 148]:

Задача з несподіваною відповіддю. На книжковій полиці стоїть тритомник. Товщина кожної книжки 40 мм, а книжки без обкладинки — 35 мм. Знайдіть відстань від першої сторінки першого тому до останньої сторінки третього тому [2]:

Розв'язання

З умови задачі зрозуміло, що, оскільки книжка обернена з двох сторін то товщина самої обкладинки $(40-35)/2=2,5$ (мм). Тоді оскільки між першою і останньою сторінкою третього тому, крім $35 \cdot 3=105$ (мм)- самих сторінок є ще чотири товщини обкладинки, то маємо: $105+4 \cdot 2,5=115$ (мм). Задача середнього рівня. Можна в даному випадку навіть запропонувати дітям зробити подібні обчислення з власними підручниками, по різних предметам.

Оскільки задача знаходиться в розділі відстань між фігурами, то її можна запропонувати до початку вивчення цієї теми. Така задача посилює кожному учню і чудово активізує увагу.

З [3, с.58]:

Використовуючи дані, наведені на малюнку, знайдіть висоту щогли АВ [3]:

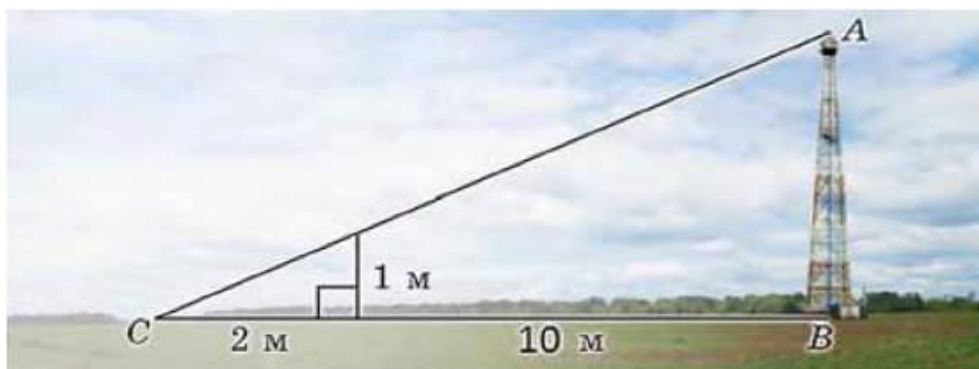

Знову бачимо планіметричну, за своєю суттю, хоч ніби і в просторі, задачу.

Розв'язання

Складаємо відношення. Нехай $AB = x$, тоді $\frac{1}{x} = \frac{2}{12}$, звідси $x = 6$ (м). Задача легка.

Знаходиться в параграфі взаємне розміщення прямих у просторі.

Задачу можна використати, коли актуалізуємо вивчений раніше матеріал. Дітям ще з курсу планіметрії відомо, як розв'язувати подібні трикутники, а потім ці знання легко перенести і в простір. Повторюються одразу такі пункти, як: прямокутний трикутник, паралельні прямі, подібні трикутники та відношення в подібних трикутниках.

З [8, с.74]:

Навколо циліндричної колони заввишки 5 м і діаметром 1 м обито вузьку стрічку, яка піднімається від підніжжя до верху колони трьома повними витками. Знайдіть мінімальну довжину стрічки. [8]

Розв'язання

Розріжемо цей циліндр по твірній і зробимо розгортку його бічною поверхні, оскільки при розгортці наші витки стають прямими, а трикутник до якого вони входять буде прямокутний, то залишилось знайти катети, один знаходимо з довжини кола, оскільки радіус 1 то нижній катет (довжина кола) рівний π а інша сторона має довжину 5 м і поділена на три рівні частини, тобто $5/3$, а далі за теоремою Піфагора і враховуючи, що таких прямих в нас три маємо: $3 * \sqrt{\pi^2 + \frac{25}{9}} = \sqrt{9\pi^2 + 25}$ м.

Задача складна, досить цікава, адже в архітектурі зустрічаються такі колони, що оповиті, не тонкими стрічками, а фігурами з бетону, думаю одинадцятикласнику буде цікаво, навіть тому хто не планує вивчати архітектуру.

Задачу обрано тому, що її можна використати наприкінці уроку: в темі циліндр. Вона доволі складна, але розв'язати її буде по силам учням, і коли вони це зроблять, всі формули стосовно розрахунків в циліндра стануть зрозумілі, а також, чим є бічна поверхня циліндра. Такі задачі мотивують до вивчення математики на пізнавальному рівні, вчать помічати математичні залежності в навколишньому світі.

З [9, с.104]:

Скільки банок фарби, місткістю 2,8 кг, потрібно придбати для фарбування в два шари 10 закритих металевих циліндричних бочок із діаметром дна 60 см і висотою 85 см, якщо для фарбування 1 м^2 металеві поверхні витрачається 120 г фарби? [9]

Розв'язання

Для розв'язання задачі необхідно знайти площу повної поверхні циліндра, а також потім помножити її на 2 оскільки в два шари, а потім на 10 оскільки їх 10 штук. Обрахувавши все обережно матимемо $\approx 1,86$. Відповідно потрібно 2 банки.

Задачі такого роду підвищують інтерес до вивчення математики. Застосувавши цю задачу в темі «Циліндр та його перерізи» ми зможемо домогтися того, що формула площі бічної поверхні, у дітей, буде пов'язана з реальним об'єктом – циліндричною банкою. Таким чином, давши таке завдання на першому уроці цієї теми, зацікавлені діти зможуть не дивлячись на формули згадати їх.

В результаті був зроблений наступний висновок: прикладні задачі для профільного рівня в підручниках присутні, вони підібрані цікаво і посилені для розв'язання учням з достатнім рівнем знань. Але ми маємо недостатньо стереометричних задач 10 класу і ця проблема мені здається досі не вирішена. Для того, щоб стереометрія стала цікавішою - необхідно, щоб здібні вчителі склали власні підбірки таких задач для старших класів, публікували їх і використовували в школах, адже того, що є - не досить. Саме прикладні задачі можуть спонукати слабких і збільшити інтерес сильних учнів до вивчення математики.

Список використаної літератури:

1. Просторові перетворення фігур у задачах стереометрії / І. Ленчук // Математика в рідній школі : наук.-метод. журн. - 2015. - № 6. - С. 33-39. - Бібліогр. в кінці ст.
2. Геометрія. Профільний рівень : підруч. для 10 кл. закладів загальної середньої освіти / Г. П. Бевз, В. Г. Бевз, В. М. Владіміров, Н. Г. Владімірова. — К. : Видавничий дім «Освіта», 2018. — 272 с. : іл..
3. Геометрія: (профіль. рівень) : підруч. для 10-го кл. закл. заг. серед. освіти / О.С. Істер, О.В. Єргіна. — Київ : Генеза, 2018. — 368 с. : іл.
4. Геометрія : початок вивч. на поглиб. рівні з 8 кл., проф.. рівень : підруч. для 10 кл. закладів загальної середньої освіти / А.Г. Мерзляк, Д.А. Номіровський, В.Б. Полонський, М.С. Якір. — Х. : Гімназія, 2018. — 272 с. : іл.
5. Геометрія : проф. рівень : підруч. для 10 кл. закладів загальної середньої освіти / А. Г. Мерзляк, Д. А. Номіровський, В. Б. Полонський, М. С. Якір. — Х. : Гімназія, 2018. — 240 с. : іл.
6. Геометрія (профільний рівень) : підруч. для 10 кл. закл. загал. серед. освіти / Є. П. Нелін. — Харків : Вид-во «Ранок», 2018. — 240 с. : іл.
7. Геометрія (профільний рівень) : підруч. для 10 кл. закл. загал. серед. освіти / [А. П. Єршова, В. В. Голобородько, О. Ф. Крижановський, С. В. Єршов]. — Харків : Вид-во «Ранок», 2018. — 288 с. : іл.
8. Геометрія : початок вивч. на поглиб. рівні з 8 кл., проф.. рівень : підруч. для 11 кл. закладів загальної середньої освіти / А.Г. Мерзляк, Д.А. Номіровський, В.Б. Полонський, М.С. Якір. — Х. : Гімназія, 2019. — 240 с. : іл.
9. Геометрія (профільний рівень) : підруч. для 11 кл. закл. загал. серед. освіти / Є. П. Нелін, О. Є. Долгова. — Харків : Вид-во «Ранок», 2019. — 208 с.
10. 11 кл.: підруч. для загальноосвіт. навч. закл.: академ. рівень, профіль. рівень / Г. П. Бевз, В. Г. Бевз, В. М. Владіміров, Н. Г. — К. : Генеза, 2011. — 336 с. : іл. — Бібліогр. : с.310.
11. Геометрія: (профіль. рівень) : підруч. для 11-го кл. закл. заг. серед. освіти / О.С. Істер, О.В. Єргіна. — Київ : Генеза, 2019. — 288 с. : іл.
12. Геометрія : початок вивч. на поглиб. рівні з 8 кл., проф.. рівень : підруч. для 11 кл. закладів загальної середньої освіти / А.Г. Мерзляк, Д.А. Номіровський, В.Б. Полонський, М.С. Якір. — Х. : Гімназія, 2019. — 240 с. : іл.
13. Геометрія : проф. рівень : підруч. для 11 кл. закладів загальної середньої освіти / А. Г. Мерзляк, Д. А. Номіровський, В. Б. Полонський та ін. — Х. : Гімназія, 2019. — 204 с. : іл.

*Якуніна Олена Олександрівна,
студентка II-го курсу
Спеціальності «Математика»*

*Науковий керівник:
кандидат фізико-математичних наук, доцент
Верпатова Наталія Юріївна*

«Рівняння Пелля»

Одним із яскравих представників класу діофантових рівнянь другого степеня є рівняння Пелля (його ще називають невизначеним рівнянням Ферма), тобто рівняння: $x^2 - ay^2 = 1$, де a – ціле додатне число, яке не є повним квадратом.

Кожне рівняння Пелля має розв'язок $(\pm 1; 0)$, який називають тривіальним. Всі інші розв'язки називаються нетривіальними. Найменшим нетривіальним розв'язком рівняння Пелля називається такий розв'язок (x_0, y_0) , при якому двочлен $x + \sqrt{a}y$ набуває найменшого значення з усіх можливих.

У 1657 році – в доволі пізній період своєї діяльності П. Ферма, як виклик, розіслав іншим математикам, зокрема англійським, наступну задачу.

«Зараз навряд чи знайдеться хто-небудь, хто пропонує арифметичні питання, і хто-небудь, хто їх розуміє. Чи це трапляється не тому що до цих пір арифметику розглядали скоріш з геометричної, ніж з арифметичної точки зору? Так було завжди – і в давніх, і в сучасних роботах; прикладом того є навіть Діофант. Бо хоч він і більш за інших звільнився від геометрії в тому сенсі, що обмежує свій аналіз розгляданням раціональних чисел, однак навіть у нього геометрія не повністю відсутня...

Тепер арифметика має власну область дослідження – теорію цілих чисел. Евклід лише злегка доторкнувся до неї в своїх «Началах», а його послідовники недостатньо займалися цією теорією (якщо тільки вона не містилась в тих книгах Діофанта, яких ми позбулися внаслідок руйнівної дії часу); отже, арифметикам належить розвивати або відновити її.

Тому арифметикам, щоб висвітлити той шлях, якому потрібно слідувати, пропоную я цю теорему, щоб вони довели її, або цю задачу, щоб вони розв'язали її. Якщо ж заглибляться вони в її доведення або розв'язання, то їм доведеться визнати, що питання такого роду нічим не поступають у відношенні краси, труднощів або метода доведення найвідомішим питанням геометрії.

Якщо задано довільне число, яке не є квадратом, то знайдеться нескінченна множина таких квадратів, що якщо цей квадрат помножити на дане число і до добутку додати одиницю, то результат буде квадратом.

Приклад. Нехай 3, яке не є квадратом, буде заданим числом. Якщо помножити його на квадрат, рівний 1, і до добутку додати 1, то в результаті отримаємо 4, що є квадратом. Якщо те ж саме число 3 помножити на 16, то отримаємо добуток, який при збільшенні на 1 перетвориться на 49, що теж є квадратом. І крім 1 та 16 можна знайти нескінченну множину квадратів з тою ж властивістю.

Але я питаю про загальне правило розв'язання – коли задано довільне число, що не є квадратом. Наприклад, знайдіть такий квадрат, що якщо добуток цього квадрата і числа 149, 109 чи 433 збільшити на 1, то отримаємо квадрат».

Виклик Ферма цією задачею показує, що він хотів не традиційного діофантового розв'язання в раціональних числах, а розв'язання в цілих числах (за іронією долі зараз слово «діофантове» вживають, коли бажають отримати розв'язок в цілих числах, тоді як сам Діофант ні в одній з робіт, що дійшли до нас, не займався розв'язками в цілих числах, а тільки в раціональних). Як це не дивно, виклик Ферма був опублікований одним із посередників у форматі листа, котрий був переданий англійським математикам; в

результаті вони визнали задачу абсолютно дурною. А саме, можна ввести позначення $x = 1 + \frac{m}{n}y$ і підставити у рівняння:

$$\begin{aligned} \left(1 + \frac{m}{n}y\right)^2 - dy^2 &= 1, \\ \frac{2m}{n}y + \frac{m^2}{n^2}y^2 - dy^2 &= 0, \\ 2mn &= (dn^2 - m^2)y, \end{aligned}$$

звідки

$$y = \frac{2mn}{dn^2 - m^2}, x = \frac{dn^2 + m^2}{dn^2 - m^2}.$$

Отримані формули, як легко впевнитись, дають нескінченно багато розв'язків в раціональних числах.

Коли ж додаткові вимоги, що x та y повинні бути цілими числами, дійшли до англійських математиків, то вони поскаржились, що умову задачі змінили.

Звісно, їх скарги можна зрозуміти впливом сильної діофантової традиції, але, як вказав Ферма, було наївно сподіватись, що він запропонував тривіальну задачу. Як видно з таблиці, задача Ферма доволі важка: для $a = 61$ найменший розв'язок – це пара $y = 226\,153\,980$ та $x = 1\,766\,319\,049$ (хоча вперше порахував це не Ферма, а індієць Бхаскара Акхарія, який народився у 1114 році). А для взагалі $y = 15\,140\,424\,455\,100$.

Англійські математики Джон Валліс і Вільям Броункер знайшли спосіб розв'язання цього рівняння, відмінний від циклічного методу. Однак і вони не змогли довести, що цей спосіб завжди приводить до успіху і лише наприкінці 19 ст. французький математик Жозеф Луї Лагранж дав доведення гіпотези, сформульованої у листі Ферма.

Леонард Ейлер помилково приписав авторство цих рівнянь Джону Пеллю. Завдяки чому, рівняння отримали ім'я математика, який не мав до них ніякого відношення. Хоча, подібні казуси в історії математики траплялись. Іноді ці рівняння називають невизначеними рівняннями Ферма, хоча «рівняння Пелля» зараз більш поширене.

В кінці 19 століття видатний німецький математик і фізик Герман Мінковський розробив так звану геометрію чисел, в якій методи геометрії використовуються для розв'язування задач теорії чисел.

Розв'язків рівняння Пелля нескінченно багато. Доводиться це за допомогою бінома Ньютона наступним чином. Двочлен $x_0 + \sqrt{a}y_0$, де (x_0, y_0) – найменший нетривіальний розв'язок, підноситься до n -ого степеня і розкладається за біномом Ньютона. Якщо звести подібні доданки, то отримаємо вираз виду $x_n + \sqrt{a}y_n$, де x_n, y_n – цілі числа. Далі потрібно провести аналогічні операції для спряженого двочлена. В результаті отримаємо наступну систему розв'язків:

$$\begin{cases} (x_0 + \sqrt{a}y_0)^n = x_n + \sqrt{a}y_n \\ (x_0 - \sqrt{a}y_0)^n = x_n - \sqrt{a}y_n \end{cases}$$

Далі потрібно перемножити ці рівності і «згорнути» за формулою різниці квадратів.

$$\begin{cases} x_n = \frac{1}{2}[(x_0 + \sqrt{a}y_0)^n + (x_0 - \sqrt{a}y_0)^n] \\ y_n = \frac{1}{2\sqrt{a}}[(x_0 + \sqrt{a}y_0)^n - (x_0 - \sqrt{a}y_0)^n] \end{cases} \quad (1)$$

Оскільки число n може приймати нескінченно багато значень, то розв'язків рівняння Пелля теж нескінченна множина.

Отже, перший метод заснований на формулах (1).

Другий метод заснований на операції «гіперболічний поворот», що переводить одну цілочисельну точку на графіку в наступну, і заснований на формулах:

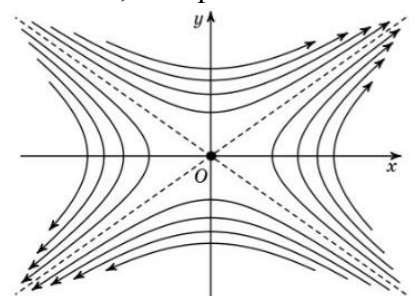

$$\begin{cases} x_n = x_0 x_{n-1} + a y_0 y_{n-1} \\ y_n = x_0 y_{n-1} + y_0 x_{n-1} \end{cases} \quad (2)$$

Правильність цих формул легко доводиться за допомогою математичної індукції.

Так, для рівняння $x^2 - 3y^2 = 1$, рухаючись по графіку рівняння з точки $(1;0)$ у напрямку додатних значень y , знаходимо перший нетривіальний розв'язок. Цей розв'язок назвемо основним.

Отже, для знаходження загального розв'язку рівняння Пелля залишається відшукати найменший нетривіальний розв'язок (x_0, y_0) . Існує декілька методів його знаходження.

Індійський метод (або циклічний). Спочатку беруть два числа, підставляють у праву частину рівняння Пелля і знаходять результат. Вибирають такі числа, щоб права частина була близька до одиниці. Далі отримане рівняння множиться на рівняння Пелля. Відкривають дужки, виділяють повні квадрати і підбирають нові числа, що задовольняють рівність. Далі скорочують обидві частини рівності на НСД і знову множать на рівняння Пелля і так далі, поки в правій частині не вийде одиниця. При «ручному» знаходженні найменшого розв'язку цим алгоритмом можна легко помилитись.

Розглянемо цей метод на прикладі: $x^2 - 11y^2 = 1$.

Наша мета знайти натуральні x_0 та y_0 . В якості першого наближення розглянемо рівність $3^2 - 11 * 1^2 = -2$.

Скористаємось формулою: $(a^2 - 11b^2)(c^2 - 11d^2) = (ac + 11bd)^2 - 11(bc + ad)^2$.

І застосуємо її до рівностей $3^2 - 11 * 1^2 = -2$ і $r^2 - 11 * 1^2 = s$, отримаємо $(3r + 11)^2 - 11 * (r + 3)^2 = -2s$.

Намагаючись зробити праву частину (за абсолютною величиною) як можна меншою, то тільки за рахунок вибору найменшого за абсолютною величиною значення s , ми виберемо $r = 3$, при якому $s = -2$, отримали рівність $20^2 - 11 * 6^2 = 4$.

Ідея циклічного методу – вибір такого r , щоб $r + 3$ ділилось на 2 і s при цьому було як можна менше за абсолютною величиною.

Обидві частини ділимо на 2^2 і отримаємо $10^2 - 11 * 3^2 = 1$. звідси слідує, що $x_0 = 10, y_0 = 3$ є розв'язком заданого рівняння. У нашому випадку розв'язок отримали на першому кроці циклічного методу. Отже, цей метод повторюють до тих пір, поки не отримають рівність, в правій частині якої буде 1.

Слід зазначити, що циклічний метод знаходження основної одиниці не самий зручний для обрахувань. Зручніше розраховувати одиницю за допомогою ланцюгових дробів.

Англійський метод. Алгоритм, заснований на ланцюгових дробах і ґрунтується на наступній теоремі.

Терема. Нехай (x_0, y_0) – додатний розв'язок рівняння Пелля. Тоді $\frac{x_0}{y_0}$ є підхідним дробом до \sqrt{a} .

Ланцюговий дріб \sqrt{a} періодичний, тобто $\sqrt{a} = [a_0; (a_1, a_2, \dots)]$, позначимо довжину періоду цього неперервного дроби через S . S може бути парним або непарним.

Якщо S – парне, то знаходять підхідний дріб:

$$\frac{P_{S-1}}{Q_{S-1}} = [a_0; a_1, a_2, \dots, a_{S-1}]$$

В цьому випадку найменший натуральний розв'язок рівняння Пелля має вигляд:

$$x_0 = P_{S-1}, y_0 = Q_{S-1}.$$

А якщо S – непарне, то

$$x_0 = P_{2S-1}, y_0 = Q_{2S-1}.$$

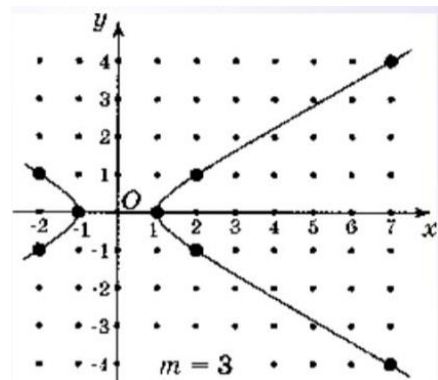

Приклад. Розв'язати рівняння Пелля $x^2 - 8y^2 = 1$.

Знайдемо найменший розв'язок (x_0, y_0) :

1. Оскільки $\sqrt{8} = 2\sqrt{2} = [2; (1,4)]$;
2. $S = 2$ – парне;
3. $\frac{P_{S-1}}{Q_{S-1}} = \frac{P_1}{Q_1} = 2 + \frac{1}{1} = \frac{3}{1}$, отже, $x_0 = 3, y_0 = 1$.

Список використаних джерел:

1. Бугаенко В. О. Уравнения Пелля. — Москва: МЦНМО, 2001.
2. Barbeau, Edward J. (2003), Pell's Equation, Problem Books in Mathematics, Springer-Verlag.
3. Співак О., журнал «Квант»
<http://kvant.mccme.ru/pdf/2002/06/kv0602spivak.pdf>
4. Diophantus of Alexandria : A Study in the History of Greek Algebra by Thomas L. Heath
https://www.forgottenbooks.com/en/books/DiophantusofAlexandria_10019822

Кафедра математичного аналізу та диференціальних рівнянь

*Богданюк Богдана Симонівна,
магістрантка І р.н.
Спеціальності «Математика»*

*Кальченко Анастасія Олексіївна
магістрантка І р.н.
Спеціальності «Математика»*

*Науковий керівник:
кандидат фізико-математичних наук, доцент
Пафук Сергій Петрович*

«Побудова формального розв'язку виродженої лінійної сингулярно збуреної системи диференціальних рівнянь 1-го порядку»

Розглянуто систему диференціальних рівнянь вигляду

$$\varepsilon \mathcal{J} \frac{dx}{dt} = A(t; \varepsilon)x + f(t; \varepsilon), \quad (1)$$

в якій $x(t; \varepsilon)$ - шуканий n -вимірний вектор,

$$\mathcal{J} = \begin{pmatrix} 0 & 1 & 0 & 0 & \dots & 0 \\ 0 & 0 & 1 & 0 & \dots & 0 \\ \dots & \dots & \dots & \dots & \dots & \dots \\ 0 & 0 & 0 & 0 & 0 & 0 \end{pmatrix}$$

- тотожно вироджена квадратна матриця n – го порядку, $A(t; \varepsilon) = \|a_{ij}(t)\|_1^n$ - відома матриця, коефіцієнти якої є дійсні функції, $f(t; \varepsilon)$ – відомі n – вимірні вектори, $\varepsilon \in (0; \varepsilon_0]$ - малий дійсний параметр, $t \in [0; T]$, $\varepsilon_0 \ll 1$.

Систему (1) було досліджено при виконанні умов:

1°. Матриця $A(t; \varepsilon)$ допускає на відрізку $[0; T]$ рівномірні асимптотичні розвинення за степенями малого параметра ε :

$$A(t; \varepsilon) \sim \sum_{k \geq 0} \varepsilon^k A_k(t), \quad \forall t \in [0; T] \quad (2)$$

2°. Вектор $f(t; \varepsilon)$ допускає на відрізку $[0; T]$ рівномірні асимптотичні розвинення за степенями малого параметра ε :

$$f(t; \varepsilon) \sim \sum_{k \geq 0} \varepsilon^k f_k(t), \quad \forall t \in [0; T] \quad (3)$$

3°. Характеристичне рівняння $\det(A_0 - \lambda_0 J) = 0$ має на відрізку $[0; T]$ $n - 1$ простих коренів $\lambda_i(t), i = \overline{1, n - 1}$.

При виконанні умов 1°- 3° розв'язок системи (1) знаходили у вигляді:

$$x(t, \varepsilon) = u(t; \varepsilon) \cdot \exp \left(\varepsilon^{-1} \int_0^t \lambda(s; \varepsilon) ds \right),$$

де $u(t; \varepsilon)$ - n -вимірний вектор, $\lambda(t; \varepsilon)$ - скалярна функція, які зображуються у вигляді формальних розвинень за степенями малого параметра ε :

$$u(t; \varepsilon) = \sum_{k=0}^{\infty} \varepsilon^k u_k(t), \lambda(t; \varepsilon) = \sum_{k=0}^{\infty} \varepsilon^k \lambda_k(t),$$

коефіцієнти яких визначаються через елементи системи (1).

В результаті, використовуючи результати робіт [1, 2] вдалося побудувати $n - 1$ лінійно незалежних формальних розв'язків $x_i(t, \varepsilon), i = \overline{1, n - 1}$ системи (1), які утворюють її фундаментальну систему розв'язків.

Список використаної літератури:

1. Самойленко А.М. Лінійні системи диференціальних рівнянь з виродженням: Навч. посіб./ А.М. Самойленко, М.І. Шкіль, В.П. Яковець. – Київ: Вища школа, 2000.- 294 с.
2. Шкіль М.І. Асимптотичні методи в диференціальних рівняннях/Микола Шкіль.- Київ: Вища школа, 1971.- 227 с.

*Буткова Аліна Ігорівна,
магістрант II р.н.,
Спеціальність «Математика»*

*Науковий керівник:
кандидат педагогічних наук, доцент
Пихтар Микола Петрович*

«Арифметико-геометрична прогресія при розв'язуванні деяких геометричних задач»

Область застосувань теорії послідовностей широка – вона використовується не тільки в курсі вищої математики, а й у шкільному курсі математики при доведенні нерівностей, подільності, при обчисленні сум та добуток, при виведенні деяких формул в геометрії. На наш погляд, роль теорії послідовностей в елементарній геометрії є недооціненою. Існують достатньо природні геометричні задачі, розв'язання яких ґрунтуються на використанні властивостей певних числових послідовностей, зокрема арифметико – геометричної прогресії [1].

Наведемо приклад.

Дано, гострокутний трикутник ABC . Побудувати трикутник, вершини якого M, N, P лежать відповідно на відрізках AC, AB, BC , і $MN \perp AB, NP \perp BC, PM \perp AC$ [2].

Візьмемо на стороні AC , довільну точку M_1 . Із точки M_1 опустимо перпендикуляр на сторону AB , із основи N_1 цього перпендикуляра проведемо перпендикуляр на BC , із основи P_1 цього перпендикуляра опустимо перпендикуляр P_1M_2

на сторону AC , далі проведемо $M_2N_2 \perp AB$. Покажемо, що кожна із послідовностей $(M_n), (N_n), (P_n)$, має граничну точку. Нехай $AB = c, BC = a, AC = b, AM_i = d_i, i = 1, 2, \dots$. Тоді $AN_1 = d_1 \cos A$,

$$\begin{aligned} BN_1 &= c - d_1 \cos A, BP_1 = (c - d_1 \cos A) \cos B, \\ CP_1 &= a - c \cos B + d_1 \cos A \cos B; \\ CM_2 &= (a - c \cos B + d_1 \cos A \cos B) \cos C; \\ AM_2 &= b - a \cos C + c \cos B \cos C - d_1 \cos A \cos B \cos C = u + vd_1, \\ &\text{де } u = b - a \cos C + c \cos B \cos C, v = -\cos A \cos B \cos C. \end{aligned}$$

Отже, $d_2 = u + vd_1$. Аналогічно $d_3 = u + vd_2, d_4 = u + vd_3, \dots, d_n = u + vd_{n-1}$. Послідовність (d_n) являють собою арифметико-геометричну прогресію зі знаменником $v \neq 1$ і різницею u . За формулою її загального члена, маємо

$$d_n = \frac{u(1 - v^{n-1})}{1 - v} + v^{n-1}d_1.$$

Оскільки $|v| = |-\cos A \cos B \cos C| < 1$, то існує границя послідовності (d_n) , яка дорівнює $d = \frac{u}{1-v}$.

На стороні AC відкладемо відрізок $AM = d$. Зрозуміло, що

$$\lim_{n \rightarrow \infty} MN_n = \lim_{n \rightarrow \infty} |AM_n - AM| = 0,$$

тобто точка M є граничною для послідовності (M_n) . Аналогічно знаходяться граничні точки N і P для послідовностей (N_n) і (P_n) .

Інтуїтивно зрозуміло, що відрізок MN , як «границя» перпендикулярів M_nN_n до сторони AB , перпендикулярний до AB . Втім, цей факт нескладно довести розв'язавши трикутник AMN по сторонам AM, AN і $\angle MAN$ між ними.

З таких же міркувань випливає, що $NP \perp BC, PM \perp AC$, тобто $\triangle MNP$ – шуканий.

Оскільки довжина відрізка AM не залежить від вибору точки M_1 , то задача має єдиний розв'язок.

Зазначимо, що таке розширення знань про застосування теорії послідовностей в геометрії доцільно розглядати на факультативних заняттях або на гуртку з математики в Малій академії наук (МАН).

Список використаної літератури

1. Суконник Я.Н. Арифметико-геометрическая прогрессия // Квант. — 1975. № 1. — С. 36 – 39.
2. Бродский Я.С., Слипенко А.К. Производная и интеграл в неравенствах, уравнениях, тождествах. – К.: Высшая школа, 1988. – 120 с.

*Вальковець Мирослава Русланівна,
студентка IV курсу,
Спеціальності «Математика»*

*Науковий керівник:
кандидат фізико-математичних наук, доцент
Пафук Сергій Петрович*

«Побудова асимптотичного розв'язку задачі Коші для нелінійного сингулярно збуреного диференціального рівняння 1-го порядку»

Розглянуто задачу Коші для нелінійного сингулярно збуреного диференціального рівняння 1-го порядку вигляду

$$\varepsilon \frac{dy}{dx} = a(x; \varepsilon)y^2 + b(x; \varepsilon)y + c(x; \varepsilon), \quad (1)$$

$$y(x_0; \varepsilon) = d(\varepsilon), \quad (2)$$

в якій $y(x, \varepsilon)$ - шукана функція, $a(x, \varepsilon), b(x, \varepsilon), c(x, \varepsilon)$ – відомі функції, визначені на відрізку $[0; a]$, $d(\varepsilon)$ вираз, який залежить від ε , ε - малий дійсний параметр, $\varepsilon \in (0; \varepsilon_0]$, $\varepsilon_0 \ll 1$.

Задачу (1), (2) було досліджено при виконанні умов:

1⁰. Функції $a(x, \varepsilon), b(x, \varepsilon), c(x, \varepsilon)$ допускають на відрізку $[0; a]$ рівномірні асимптотичні розвинення за степенями параметра ε :

$$a(x, \varepsilon) \sim \sum_{k \geq 0} \varepsilon^k a_k(x), b(x, \varepsilon) \sim \sum_{k \geq 0} \varepsilon^k b_k(x), c(x, \varepsilon) \sim \sum_{k \geq 0} \varepsilon^k c_k(x), \quad (3)$$

де $x \in [0; a], \varepsilon \in (0; \varepsilon_0]$.

2⁰. Коефіцієнти $a_k(x), b_k(x), c_k(x)$ розвинень (3) нескінченно диференційовні на відрізку $[0; a]$, тобто:

$$a(x) \in C^\infty[0; a], b(x) \in C^\infty[0; a], c(x) \in C^\infty[0; a], k=1; 2 \dots$$

3⁰. Характеристичне рівняння

$$a_0(x)\lambda^2 + b_0(x)\lambda + c_0(x) = 0$$

має на відрізку $[0; a]$ прості корені $\lambda_1(x), \lambda_2(x)$.

4⁰. Вираз $d(\varepsilon)$ представляється у вигляді:

$$d(\varepsilon) = \sum_{k \geq 0} \varepsilon^k d_k.$$

5⁰. $y_0^{(1)}(x_0) - d_0 \neq 0$.

При виконанні умов 1⁰-5⁰, використовуючи методи робіт [1, 2], вдалося побудувати формальний розв'язок задачі Коші (1), (2).

При виконанні ще додаткової умови:

$$6^0. a_0(x)(\lambda_1(x) - \lambda_2(x)) < 0 \forall x \in [0; a],$$

було встановлено, що побудований формальний розв'язок є асимптотичним розвиненням точного розв'язку задачі (1), (2) при $\varepsilon \rightarrow 0$.

Список використаної літератури:

1. Самойленко А.М. Лінійні системи диференціальних рівнянь з виродженням: Навч. посіб./ А.М. Самойленко, М.І. Шкіль, В.П. Яковець. – Київ: Вища школа, 2000.- 294 с.
2. Шкіль М.І. Асимптотичні методи в диференціальних рівняннях/Микола Шкіль.- Київ: Вища школа, 1971.- 227 с.

*Васильчук Вікторія Олександрівна,
студентка IV курсу,
Спеціальності «Математика»*

*Науковий керівник:
кандидат фізико-математичних наук, доцент
Пафук Сергій Петрович*

«Побудова асимптотичного розв'язку крайової задачі для нелінійного сингулярно збуреного диференціального рівняння 1-го порядку»

Розглянуто крайову задачу для нелінійного сингулярно збуреного диференціального рівняння 1-го порядку вигляду

$$\varepsilon \frac{dy}{dx} = a(x; \varepsilon)y^2 + b(x; \varepsilon)y + c(x; \varepsilon), \quad (1)$$

$$\alpha y(0; \varepsilon) + \beta y(a; \varepsilon) = d(\varepsilon), \quad (2)$$

в якій $y(x, \varepsilon)$ - шукана функція, $a(x, \varepsilon), b(x, \varepsilon), c(x, \varepsilon)$ – відомі функції, визначені на відрізку $[0; a]$, $d(\varepsilon)$ вираз, який залежить від ε , ε - малий дійсний параметр, $\varepsilon \in (0; \varepsilon_0]$, $\varepsilon_0 \ll 1$, α, β – деякі дійсні числа.

Задачу (1), (2) було досліджено при виконанні умов:

1⁰. Функції $a(x, \varepsilon), b(x, \varepsilon), c(x, \varepsilon)$ допускають на відрізку $[0; a]$ рівномірні асимптотичні розвинення за степенями параметра ε :

$$a(x, \varepsilon) \sim \sum_{k \geq 0} \varepsilon^k a_k(x), b(x, \varepsilon) \sim \sum_{k \geq 0} \varepsilon^k b_k(x), c(x, \varepsilon) \sim \sum_{k \geq 0} \varepsilon^k c_k(x), \quad (3)$$

де $x \in [0; a], \varepsilon \in (0; \varepsilon_0]$.

2⁰. Коефіцієнти $a_k(x), b_k(x), c_k(x)$ розвинень (3) нескінченно диференційовні на відрізку $[0; a]$, тобто:

$$a(x) \in C^\infty[0; a], b(x) \in C^\infty[0; a], c(x) \in C^\infty[0; a], k=1; 2 \dots$$

3⁰. Характеристичне рівняння

$$a_0(x)\lambda^2 + b_0(x)\lambda + c_0(x) = 0$$

має на відрізку $[0; a]$ прості корені $\lambda_1(x), \lambda_2(x)$.

4⁰. Вираз $d(\varepsilon)$ представляється у вигляді:

$$d(\varepsilon) = \sum_{k \geq 0} \varepsilon^k d_k.$$

$$5^0. \alpha y_0^{(1)}(0) + \beta y_0^{(1)}(a) - d_0 \neq 0.$$

При виконанні умов 1⁰-5⁰, використовуючи методи робіт [1, 2], вдалося побудувати формальний розв'язок крайової задачі (1), (2).

При виконанні ще додаткової умови:

$$6^0. a_0(x)(\lambda_1(x) - \lambda_2(x)) < 0 \quad \forall x \in [0; a],$$

було встановлено, що побудований формальний розв'язок є асимптотичним розвиненням точного розв'язку задачі (1), (2) при $\varepsilon \rightarrow 0$.

Список використаної літератури:

1. Самойленко А.М. Лінійні системи диференціальних рівнянь з виродженням: Навч. посіб./ А.М. Самойленко, М.І. Шкіль, В.П. Яковець. – Київ: Вища школа, 2000.- 294 с.
2. Шкіль М.І. Асимптотичні методи в диференціальних рівняннях/Микола Шкіль.- Київ: Вища школа, 1971.- 227 с.

*Дубіна Анастасія Володимирівна,
Студентка IV курсу
Спеціальності «Математика»*

*Науковий керівник:
кандидат фізико-математичних наук, доцент
Нікіфоров Роман Олексійович*

«Статистична обробка результатів ЗНО»

В сучасному світі важливу роль відіграє освіта. Відповідно до проведених досліджень міжнародними організаціями рівень освіти в Україні значно нижчий за рівень в освіті в інших країн Європи. Для дослідження рівня освіти в Україні, будуть розглянуті результати ЗНО учнів за останні роки, що наведені у відкритих джерелах. Дослідження якості освіти буде проведено в різних напрямках.

Буде проведено дослідження якості викладання в школах, що знаходяться у великих міста та в школах, що знаходять у селах. В роботі будуть розглянуто успішності

дівчат та хлопців з різних предметів та визначимо чи дійсно дівчата навчаються краще хлопців. Оскільки, міністерство освіти стверджує, що малокомплектні школи надають неякісну освіту, дослідимо цей факт, скориставшись результатами ЗНО за останні роки та спростимо це твердження. Додатково будуть досліджені результати випускників минулих років, які потенційно можуть бути викладачами в сучасних школах. Оскільки, міністерство освіти стверджує, що програму, яка виносить на ЗНО, учнів протягом трьох останніх навчальних років. Тобто, учень, що переходить у одинадцятий клас засвоїв 66% інформації і вже складати тест ЗНО. Це буде досліджено на основі інформації одного з освітніх центрів, у якому на початку вересня учні складають реальний тест ЗНО. Проаналізуємо прогрес результатів мотивованих учнів за рік.

*Киричук Алла Анатоліївна,
магістрант II р.н.
Спеціальності «Математика»*

*Науковий керівник:
кандидат фізико-математичних наук, доцент
Нікіфоров Роман Олексійович*

«Ніде не диференційовні функції»

Теорія ніде не диференційовних функцій почала активно розвиватися з 1872 року, коли було офіційно представлено перший приклад такої функції.

Ці функції з'явилися як контр приклади до загального у той час припущення, що всі функції є майже скрізь диференційовними.

Не зважаючи на те, що ніде не диференційовними функціями цікавляться же півтора століття, існує не так багато теоретичних фактів загального плану. Більшість із уже дослідженого стосується окремих прикладів або їх класів. Індивідуальна теорія кожного з класів продовжує розвиватися.

Історично вважається, що перший приклад ніде не диференційовної функції наведений Веєрштрасом у 1872 році [1]. Аналітично це функція виду: $f(x) = a^n \cos(b^n \pi x)$, де $a \in (0; 1)$, b – непарне ціле число і $ab > 1 + \frac{3}{2}\pi$. Іншими відомими прикладами недиференційовних функцій є функція Мінковського (1904): $f(x) = \sum_{k=1}^{\infty} (-1)^{k-1} 2^{1-(a_1+\dots+a_k)}$, де $x = [0; a_1, a_2, \dots, a_n, \dots]$ – елементарний ланцюговий дріб, $a_k \in N$ [2]; Серпінського (1914): де аргумент задається в п'ятірковій системі числення $x = \sum_{k=1}^{\infty} \frac{a_k}{5^k}$, $a_k \in \{0, 1, 2, 3, 4\}$, а функція в трійковій системі числення $f(x) = \sum_{k=1}^{\infty} \frac{c_k}{3^k}$, $c_k = \varepsilon_k \left(a_k - 2E \frac{a_k}{3^k} \right)$ і $E \frac{a_k}{3^k}$ – ціла частина від $\frac{a_k}{3}$ [3]; функція Салема (1943): $f_s(x) = \sum_{k=1}^{\infty} b_{\alpha_k} (1 - \lambda)^{\sum_{i=1}^{k-1} \alpha_i} \cdot \lambda^{k-1 - \sum_{i=1}^{k-1} \alpha_i}$, де $b_{\alpha_k} = \begin{cases} 0, & \alpha_k = 0, \\ \lambda, & \alpha_k = 1. \end{cases}$ [4]

В доповіді планується розглянути варіації функції Веєрштраса (за прикладом японського математика Hidefumi Katsuura [5]) та функції Салема, а також обговорити властивості отриманих модифікацій.

Список використаних джерел:

1. Marek Jarnicki, Peter Pflug. Continuous Nowhere Differentiable Functions// Springer. – 2015. – p.278.
2. Minkowski H. Gesammelte Abhandlungen. – 1911. – Vol. 2. p. 50-51.
3. Василенко Н. А. Функція Серпінського. Самоафінні властивості. – Київ: НПУ імені М.П. Драгоманова. — 2009, № 10.— С. 121–131.

4. Salem R. On some singular monotonic functions which are strictly increasing.// Trans. Amer. Math. Soc. – 1943. – Vol. 53, no. 3. Pp. 427-439.

5. Hidefumi Katsuura. Continuous Nowhere-Differentiable Functionsan Applicationof Contraction Mappings Mathematical//Association of America. – 1991. – p.411-416.

*Козакова Наталія Вікторівна,
студентка VI курсу,
Спеціальності «Математика»*

*Науковий керівник:
кандидат фізико-математичних наук, доцент
Пафук Сергій Петрович*

«Побудова розв'язку задачі Коші для лінійної сингулярно-збуреної системи диференціальних рівнянь другого порядку»

Розглянуто задачу Коші

$$\varepsilon^2 \frac{d^2 x}{dt^2} + \varepsilon A(t; \varepsilon) \frac{dx}{dt} + B(t; \varepsilon)x = f(t; \varepsilon) \cdot \exp\left(\varepsilon^{-1} \int_0^t \alpha(\tau) d\tau\right), \quad (1)$$

$$x(0; \varepsilon) = x_0(\varepsilon), \quad \left. \frac{dx(t; \varepsilon)}{dt} \right|_{t=0} = x_1(\varepsilon), \quad (2)$$

в якій $x(t; \varepsilon)$ - шуканий, а $f(t; \varepsilon)$ – відомий n -вимірні вектори, $A(t; \varepsilon)$, $B(t; \varepsilon)$ - відомі квадратні матриці n -го порядку, $t \in [0; T]$, ε - малий дійсний параметр, $\varepsilon \in (0; \varepsilon_0]$, $\varepsilon_0 \ll 1$.

При виконанні нижче зазначених умов, вдалося побудувати формальний розв'язок початкової задачі (1), (2):

1. Матриці $A(t; \varepsilon)$, $B(t; \varepsilon)$ і вектор $f(t; \varepsilon)$ допускають на відрізку $[0; T]$ рівномірні асимптотичні розвинення за степенями малого параметра ε :

$$A(t; \varepsilon) \sim \sum_{k=0}^{+\infty} \varepsilon^k A_k(t), \quad B(t; \varepsilon) \sim \sum_{k=0}^{+\infty} \varepsilon^k B_k(t), \quad f(t; \varepsilon) \sim \sum_{k=0}^{+\infty} \varepsilon^k f_k(t). \quad (3)$$

2. Коефіцієнти матриць $A_k(t)$, $B_k(t)$ і функція $\alpha(t)$ нескінченно диференційовні на відрізку $[0; T]$.

3. Квадратична в'язка матриць

$$P(t, \lambda) = \lambda^2 E + A_0(t) \cdot \lambda + B_0(t) \quad (4)$$

має на відрізку $[0; T]$ $2n$ різних власних значень $\lambda^{(i)}(t)$, $i = \overline{1, 2n}$.

4. Вирази $x_0(\varepsilon)$, $x_1(\varepsilon)$ представляються у вигляді асимптотичних розвинень за степенями ε , тобто

$$x_0(\varepsilon) \sim \sum_{k=0}^{+\infty} \varepsilon^k x_0^{(k)}, \quad x_1(\varepsilon) \sim \sum_{k=0}^{+\infty} \varepsilon^k x_1^{(k)}.$$

Встановлено, що при виконанні і ще умови:

5. $Re \lambda_0^{(i)}(t) < 0, \forall t \in [0; T], i = \overline{1, 2n}$,

побудований формальний розв'язок є асимптотичним розвиненням точного розв'язку задачі Коші (1), (2) при $\varepsilon \rightarrow 0$.

Також було виведено відповідні асимптотичні оцінки.

Список використаної літератури:

1. Самойленко А.М. Лінійні системи диференціальних рівнянь з виродженням: Навч. посіб./ А.М. Самойленко, М.І. Шкіль, В.П. Яковець. – Київ: Вища школа, 2000.-294 с., іл.
2. Гантмахер Ф. Р. Теория матриц. - Москва: ФИЗМАТЛИТ, 2010. - 560 с
3. Шкіль М.І. Асимптотичні методи в диференціальних рівняннях/Микола Шкіль.- Київ: Вища школа, 1971.-227 с.

*Костюченко Руслан Олегович,
студент IV курсу,
Спеціальності «Математика»*

*Науковий керівник:
кандидат фізико-математичних наук, викладач
Ковальов Іван Михайлович*

«Квазі-ортогональні поліноми»

Розглянемо послідовність квазі-ортогональних поліномів $\{P_i(\lambda)\}_{i=0}^{\infty}$, які задовольняють рекурентному співвідношенню

$$(1) \quad P_{n+1}(\lambda) = \rho_n (\lambda - \beta_n)P_n(\lambda) + \tau_n (\lambda - \gamma_n)P_{n-1}(\lambda) \quad [1, С.1]$$

з початковими умовами:

$$(2) \quad P_1(\lambda) = \rho_0 (\lambda - \beta_0) \text{ та } P_0(\lambda) = 1$$

Теорема. Нехай $\{P_i(\lambda)\}_{i=0}^{\infty}$ є послідовність квазі-ортогональних поліномів, для якої має місце (1) – (2). Тоді нова послідовність поліномів $\{Q_i(\lambda)\}_{i=0}^{\infty}$, така, що:

$$Q_n(\lambda) = \rho_n(\lambda) + a_n P_{n-1}(\lambda) + b_n P_{n-2}(\lambda),$$

де $a_n, b_n \in \mathbb{R} \setminus \{0\}$, є також послідовністю квазі-ортогональних поліномів та біортогональною до $\{P_i(\lambda)\}_{i=0}^{\infty}$.

Більш того, має місце наступна рекурентна система

$$p_{1,n}(\lambda) Q_{n+1}(\lambda) = p_{2,n}(\lambda) Q_n(\lambda) + p_{3,n}(\lambda) Q_{n-1}(\lambda),$$

де $p_{i,n}(\lambda)$ – поліноми спеціального виду та степеню не вище за 3.

Список використаних джерел:

1. К.К. Behera, A. Swaminathan. Biortogonality and para-ortogonality of $R_1 \dots$ // Instituto di Informatica e Telematica del Consiglio Nazionale delle Ricerche – 2018 – 22Р.

*Поливач Лілія Борисівна,
магістрантка I р.н.
Спеціальності «Математика»*

*Науковий керівник:
кандидат фізико-математичних наук
Ковальов Іван Михайлович*

«Застосування перетворення Лапласа до індефінітних рівнянь Штурма-Ліувілля»

Останні роки в теорії диференціальних операторів виникла зацікавленість в індефінітних операторах Штурма-Ліувілля. В роботі розглядається деякий частковий випадок індефінітного рівняння Штурма-Ліувілля, розв'язання якого отримуємо за допомогою перетворення Лапласа.

Теорема. Нехай $y, f \in L^2((-c; c), \text{sign}(t))$, $c \in \mathbb{R}$, та нехай $q(t) = a \cdot t + b \in L^1_{loc}(-c; c)$. Тоді наступне індефінітне рівняння Штурма-Ліувілля $-y'' + q(t) \cdot y = \text{sign}(t) \cdot f(t), y(0) = y'(0) = 0$, має розв'язок в термінах перетворення Лапласа, а саме:

$$y(t) = -\frac{1}{a} \cdot \text{sign}(t) \cdot L^{-1} \left(\frac{\int e^{\frac{p^3-3bp}{3a}} \cdot L[f(t)] dp}{e^{\frac{p^3-3bp}{3a}}} \right).$$

Приклад. Розв'язок індефінітного рівняння Штурма-Ліувілля $-y'' + t \cdot y = \text{sign}(t) \cdot t, y(0) = y'(0) = 0$, може бути знайдено в термінах перетворення Лапласа:

$$y(t) = -\text{sign}(t) \cdot L^{-1} \left(\frac{\Gamma\left(-\frac{1}{3}; -\frac{p^3}{3}\right)}{e^{\frac{p^3}{3}} \cdot 3^{\frac{4}{3}}}\right),$$

або

$$y(t) = -\text{sign}(t) \cdot L^{-1} \left(e^{-\frac{p^3}{3}} \cdot \sum_{n=0}^{\infty} \frac{p^{3n-1}}{(3n-1) \cdot 3^n \cdot n!} \right).$$

Список використаної літератури:

1. B. Curgus, B. Najman, The operator $(\text{sgn}x) \frac{d^2}{dx^2}$ is similar to a selfadjoint operator in $L^2(\mathbb{R})$. – Proc. Amer. Math. Soc. 123. – 1995. – P 1125-1128.
2. B. Davies. Integral transforms and their applications (Texts in Applied Mathematics). – New York, USA: Springer. – 2002. – 370 p.
3. Lokenath Debnath. Integral transforms and their applications. – Chapman and Hall/CRC. – October 11, 2006. – 722 p.
4. N. W. Mclachlan. Laplace transforms to differential equations. – Dover Publications. – 2014. – 240 p.

*Рудніцький Іван Володимирович,
магістрант II р.н.,
Спеціальності “Математика”*

*Науковий керівник:
кандидат фізико-математичних наук, доцент
Деканов Станіслав Якович*

«Підсумовування числових рядів за допомогою диференціювання та інтегрування»

При підсумовуванні числових або функціональних рядів ми маємо широкий асортимент методів. Серед них можна виокремити наступні: елементарні методи, методи, що

базуються на диференціюванні чи інтегруванні, на використанні рядів Фур'є та рівності Парсеваля. Також ми досліджували методи підсумовування за допомогою лишків, функцій комплексної змінної та на основі розвинення елементарних функцій у степеневі ряди, підсумовування степеневих рядів з рекурентно заданими коефіцієнтами та метод Абеля.

Розглянемо методи підсумовування функціональних рядів за допомогою диференціювання або інтегрування. В основі цих методів лежать такі теореми.

Теорема 1. Нехай ряд $\sum_{n=1}^{\infty} f_n(x)$ неперервно диференційовних функцій $f_n(x)$ збігається до $S(x)$ на проміжку $[a; b]$, а ряд з похідних $\sum_{n=1}^{\infty} f'_n(x)$ збігається рівномірно до $T(x)$ на цьому ж проміжку. Тоді ряд $\sum_{n=1}^{\infty} f_n(x)$ збігається рівномірно на $[a; b]$, його сума $S(x)$ є неперервно диференційовною функцією і $S'(x) = T(x)$, $x \in [a; b]$, тобто

$$\left(\sum_{n=1}^{\infty} f_n(x) \right)' = \sum_{n=1}^{\infty} f'_n(x), x \in [a; b].$$

Теорема 2. Нехай ряд $\sum_{n=1}^{\infty} f_n(x)$ неперервних функцій $f_n(x)$ збігається рівномірно до $S(x)$ на проміжку $[a; b]$. Тоді на довільному проміжку $[x_0; x] \subset [a; b]$ має місце рівність

$$\int_{x_0}^x S(t) dt = \int_{x_0}^x \left(\sum_{n=1}^{\infty} f_n(t) \right) dt = \sum_{n=1}^{\infty} \int_{x_0}^x f_n(t) dt.$$

Суть методу диференціювання (інтегрування) полягає в наступному:

- диференціюємо (інтегруємо) функціональний ряд (за необхідністю кілька разів);
- знаходимо суму отриманого ряду за допомогою елементарних методів;
- інтегруємо (диференціюємо) отриману суму (за необхідністю кілька разів).

Іноколи ми одразу можемо представити заданий ряд як похідну (інтеграл) іншого ряду, суму якого ми можемо знайти за допомогою елементарних методів підсумовування. Розглянемо наступні приклади.

Приклад 1. Знайдемо суму ряду

$$\sum_{n=1}^{\infty} nx^n.$$

$$\square \sum_{n=1}^{\infty} nx^n = x \sum_{n=1}^{\infty} nx^{n-1} = x \sum_{n=1}^{\infty} (x^n)' = x \left(\sum_{n=1}^{\infty} x^n \right)' =$$

$$= x \left(\frac{1}{1-x} \right)' = \frac{x}{(1-x)^2}, |x| < 1. \blacksquare$$

Приклад 2. Знайдемо суму ряду

$$\sum_{n=1}^{\infty} \frac{(-1)^{n-1} x^{2n-1}}{4^n(2n-1)} = f(x).$$

$$\square f'(x) = \left(\sum_{n=1}^{\infty} \frac{(-1)^{n-1} x^{2n-1}}{4^n(2n-1)} \right)' = \sum_{n=1}^{\infty} \frac{(-1)^{n-1} x^{2n-2}}{4^n} = -\frac{1}{x^2} \sum_{n=1}^{\infty} \left(-\frac{x^2}{4} \right)^n =$$

$$= -\frac{1}{x^2} \cdot \frac{-\frac{x^2}{4}}{1 + \frac{x^2}{4}} = \frac{1}{4+x^2}, \left| -\frac{x^2}{4} \right| < 1, |x| < 2.$$

$$f(x) = f(0) + \int_0^x f'(t) dt = \int_0^x \frac{1}{4+t^2} dt = \frac{1}{2} \operatorname{arctg} \frac{t}{2} \Big|_0^x = \frac{1}{2} \operatorname{arctg} \frac{x}{2}, |x| < 2. \blacksquare$$

Список використаної літератури:

1. *Ефимов А. В.* Математический анализ (специальные разделы). Часть 1. Общие функциональные ряды и их приложение. — М.: Высшая школа, 1980. — 279 с.
2. *Краснов М. Л., Киселев А. И., Макаренко Г.И. и др.* Вся высшая математика. Том 3. — М.: Эдиториал УРСС, 2001. — 240 с.
3. *Фихтенгольц Г. М.* Курс дифференциального и интегрального исчисления. Том 2. — М.: Наука, 1964. — 864 с.

*Сакун Анжеліка Русланівна,
магістрант II р.н.
Спеціальність «Математика»*

*Науковий керівник:
кандидат педагогічних наук, доцент
Пихтар Микола Петрович*

«Рекурентні послідовності при розв'язуванні деякого класу функціональних рівнянь»

Питання про розв'язання функціональних рівнянь - одна з найстаріших проблем математичного аналізу. Найвидатніші математики (в їх числі Ейлер, Даламбер, Гаусс, Коші, Абель і Дарбу) приділяли багато уваги розробці методів їх розв'язання [1]. Протягом останніх років число робіт з цих питань значно збільшилася.

Розглянемо функціональні рівняння наступного вигляду:

$$(*) af(x) + bf(\varphi(x)) = c, \quad x \in X \subset R,$$

де a, b, c - відомі сталі або змінні величини, φ - відома функція, f - шукана, X - множина, яка визначається від a, b, c, φ . Залучимо до розв'язання такого класу функціональних рівнянь рекурентні послідовності.

Опишемо загальний підхід щодо використання рекурентних послідовностей до розв'язування рівнянь виду (*):

1. Будують рекурентну послідовність (x_n) , в якій $x_1 \in D(f)$, $x_{n+1} = \varphi(x_n)$, де $n = 2, 3, \dots$. Нехай послідовність періодична з періодом k , тобто $x_{n+k} = x_n$ для всіх $n \in N$.

2. Підстановками $x = x_1, x = x_2, \dots, x = x_k$ функціональне рівняння (*) зводиться до

системи k лінійних рівнянь:
$$\begin{cases} a_1 f(x_1) + b_1 f(x_2) = c_1 \\ a_2 f(x_2) + b_2 f(x_3) = c_2 \\ \dots\dots\dots \\ a_k f(x_k) + b_k f(x_1) = c_k \end{cases} \quad \text{з невідомими } f(x_1), f(x_2), \dots, f(x_k),$$

де $a_i = a(x_i), b_i = b(x_i), i = 1, 2, 3, \dots, k$.

Одержану систему можна розв'язати стандартними методами, але найбільш зручно її розв'язувати методом Крамера.

Для цього обчислимо такі визначники:

$$\Delta(x_1, \dots, x_k) = \begin{vmatrix} a_1 & b_1 & 0 \dots & 0 \\ 0 & a_2 & b_2 \dots & 0 \\ 0 & 0 & b_3 \dots & 0 \\ b_k & 0 & 0 \dots & 0 \end{vmatrix} = a_1 a_2 \dots a_k + (-1)^{k+1} b_1 b_2 \dots b_k,$$

$$\Delta_1(x_1, \dots, x_k) = \begin{vmatrix} c_1 & b_1 & 0 \dots & 0 \\ c_2 & a_2 & b_2 \dots & 0 \\ \dots & \dots & \dots & \dots \\ c_k & 0 & 0 \dots & a_k \end{vmatrix}.$$

Якщо $\Delta \neq 0$, то $f(x_1) = \frac{\Delta_1}{\Delta}$.

3. Повертаються до змінної x через введені підстановки, одержують функцію $f(x)$

4. Перевіркою переконуються, що $f(x)$ дійсно є розв'язком вихідного рівняння.

Зазначимо, що таке розширення знань про рекурентні співвідношення та рекурентні рівняння доцільно розглядати на факультативних заняттях або на гуртку з математики в Малій академії наук (МАН). Це дозволить учням гуртка МАН бути більш компетентними в питаннях теорії різницевих рівнянь, де можна знайти чимало цікавих задач дослідницького характеру [2].

Список використаних джерел:

1. Бродский Я.С., А.К.Слипенко. Функциональные уравнения. - К.: Вища школа. Головное издательство, 1983.- 96с.
2. Пихтар М.П. Методична система розвитку математичних здібностей школярів – членів Малої академії наук України: Навчально-методичний посібник. – Чернігів, 2014 – 224 с.

*Франчук Катерина Вікторівна,
студентка III курсу
Спеціальності «Математика»*

*Науковий керівник:
кандидат педагогічних наук, доцент
Пихтар Микола Петрович*

«Про деякі нетрадиційні застосування похідної та інтеграла при розв'язуванні олімпіадних задач в шкільному курсі математики»

В роботі мова буде йти про застосування похідної та інтегралу при розв'язуванні нестандартних задач. У звичайній шкільній програмі обмежуються дослідженням функцій та розв'язанням завдань на знаходження максимального та мінімального значень. В класах з поглибленим вивченням математики, крім того, розглядаються такі теми як розв'язування рівнянь та доведення нерівностей. Однак область застосування похідної на цьому не завершується. З її допомогою можна достатньо легко доводити тотожності, розкласти многочлени на множники, розв'язувати рівняння та інше. Але, нажаль, цей матеріал частково та неповно висвітлюється в різних посібниках та періодичних виданнях. Нам також відомі деякі застосування інтегрального числення в геометрії (обчислення площ фігур, об'ємів тіл, довжин дуг), фізиці (обчислення пройденого шляху, швидкості), економіці (обчислення обсягу продукції, реалізації та попиту, собівартості) тощо. Наприклад, в шкільному курсі математики прослідковується питання політехнічного навчання і міжпредметних зв'язків алгебри і початків аналізу та фізики за допомогою

спеціально підбраної рівневої системи задач, яка має зіграти велику роль у розвитку в учнів навичок застосування на практиці теоретичних знань, одержаних при вивченні первісної та інтеграла. Проте, використання інтегрального числення при розв'язуванні деяких олімпіадних задач належного представлення, ще не знайшли, навіть в програмах факультативних занять. Область застосувань інтегрального числення широка – вона використовується не тільки в курсі вищої математики, а й у шкільному курсі математики при обчисленні границь, обчисленні сум та добутків, доведенні нерівностей, виведенні деяких формул в геометрії, фізиці. На наш погляд, роль нетрадиційного застосування інтегрального числення в шкільному курсі є недооціненою. Існують достатньо природні задачі, розв'язання яких ґрунтуються на використанні властивостей диференціального та інтегрального числення.

Приклад 1. Спростити запис функції: $F(x) = \sin 3x \cdot \cos^3 x + \cos 3x \cdot \sin^3 x$.

Застосування стандартного тригонометричного підходу приводить до відносно громіздких перетворень. Чи не краще обчислити та спростити похідну? Помітимо також, що похідна має степінь $n - 1$, коли функція має степінь n , що полегшує перетворення похідної.

Отримаємо:

$$f(x) = F'(x) = 3 \cos 3x \cos^3 x - 3 \sin 3x \cos^2 x \sin x - 3 \sin 3x \sin^3 x + 3 \cos 3x \sin^2 x \cos x = 3 \cos 3x \cos x - 3 \sin 3x \sin x. \text{ Тобто } f(x) = 3 \cos 4x.$$

Тоді $F(x) = \int f(x) dx = \int 3 \cos 4x dx = \frac{3}{4} \sin 4x + C$, де C – деяка константа. Знайдемо C

$$: C = F(0) = 0. \text{ Отже, } F(x) = \frac{3}{4} \sin 4x, \text{ або ж: } \sin 3x \cdot \cos^3 x + \cos 3x \cdot \sin^3 x = \frac{3}{4} \sin 4x.$$

Приклад 2. Спростити вираз $\overbrace{tgx + 2tg 2x + 4tg 4x + 8tg 8x - ctgx + 16ctgx}$ [1].

Використання тригонометричних формул для розв'язування даної задачі є традиційним підходом. Використаємо інший метод. Позначимо даний вираз через $A = tgx + 2tg 2x + 4tg 4x + 8tg 8x - ctgx + 16ctgx$.

Нехай $f(x) = tgx + 2tg 2x + 4tg 4x + 8tg 8x$. Тепер обчислимо її первісну:

$$F(x) = \int f(x) dx = \int \frac{\sin x}{\cos x} dx + \int \frac{2 \sin 2x}{\cos 2x} dx + \int \frac{4 \sin 4x}{\cos 4x} dx + \int \frac{8 \sin 8x}{\cos 8x} dx = -\ln|\cos x| - \ln|\cos 2x| - \ln|\cos 4x| - \ln|\cos 8x| + C = -\ln|\sin 16x| + \ln|\sin x| + \ln 16 + C.$$

Отже, $f(x) = F'(x) = -16ctg 16x + ctgx$, а тому

$$A = -16ctg 16x + ctgx - ctgx + 16ctgx = 0. \text{ Таким чином, } tgx + 2tg 2x + 4tg 4x + 8tg 8x - ctgx + 16ctgx = 0.$$

Приклад 3. Довести нерівність

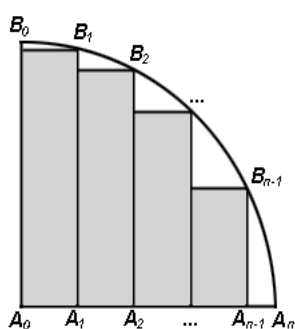

$$\sqrt{n^2 - 1^2} + \sqrt{n^2 - 2^2} + \dots + \sqrt{n^2 - (n-1)^2} < 0,79n^2, \text{ де } n \geq 2.$$

Доведення. В колі одиничного радіусу розглянемо сектор, який обмежений двома перпендикулярними радіусами A_0B_0 та A_0A_n (див. рис.). Точками A_1, A_2, \dots, A_{n-1} поділимо відрізок A_0A_n

на частини довжиною $\frac{1}{n}$. Нехай $B_k, 1 \leq k \leq n-1$, точки на колі,

для яких точки A_k є проєкціями на A_0A_n . Тоді довжина A_kB_k

дорівнює $\sqrt{1 - \frac{k^2}{n^2}}$. Площа прямокутника, трьома вершинами якого є A_{k-1}, A_k, B_k , а

четверта знаходиться очевидним чином, дорівнює $\frac{1}{n} \sqrt{1 - \frac{k^2}{n^2}}$. Тому сума площ пофарбованих прямокутників складає $\frac{1}{n^2} \left(\sqrt{n^2 - 1} + \sqrt{n^2 - 2^2} + \dots + \sqrt{n^2 - (n-1)^2} \right)$. Отже, $\lim_{n \rightarrow \infty} \sum_{k=1}^{n-1} \frac{1}{n} \sqrt{1 - \frac{k^2}{n^2}} = \int_0^1 \sqrt{1-x^2} dx = \frac{\pi}{4}$, а $\frac{1}{n^2} \left(\sqrt{n^2 - 1} + \sqrt{n^2 - 2^2} + \dots + \sqrt{n^2 - (n-1)^2} \right) < \frac{\pi}{4} < 0,79$.

Зазначимо, що таке розширення знань про застосування диференціального та інтегрального числення доцільно розглядати на факультативних заняттях або на гуртку з математики в Малій академії наук (МАН) [2].

Список використаних джерел:

1. Барановська Г., Ясінський В. Практикум з математики (тригонометрія). К., 1997– 108 с.
2. Пихтар М. П. Методична система розвитку математичних здібностей школярів – членів Малої академії наук України: Навчально-методичний посібник. – Чернігів, 2014. – 224 с.

*Чеберяко Катерина Михайлівна,
магістрант II р.н.
Спеціальність «Математика»*

*Науковий керівник:
кандидат педагогічних наук, доцент
Пихтар Микола Петрович*

«Про деякі варіанти побудови логарифмічної функції»

Розглянемо варіант побудови логарифмічної функції, яка відрізняється від викладених в діючих підручниках з математичного аналізу, наприклад в [1] та [2].

Логарифмічна функція з натуральною основою

Логарифмічну функцію ми означимо за допомогою теорії числової послідовності, тобто як границю: $\ln x = \lim_{n \rightarrow \infty} n(\sqrt[n]{x} - 1)$.

Теорема. Послідовність (a_n) , де $a_n = n(\sqrt[n]{x} - 1)$ збіжна при $\forall x > 0$.

Для доведення достатньо показати обмеженість і монотонність цієї послідовності. Обмеженість впливає з нерівності

$$\frac{x-1}{x} \leq n(\sqrt[n]{x} - 1) \leq x-1, x > 0, n \geq 2. \quad (1)$$

Нерівність справа відношення (1) рівносильно нерівності $x \leq \left(1 + \frac{x-1}{x}\right)^n$, це впливає з нерівності Бернуллі. Тому нерівність справа відношення (1) правильне. Зробимо заміну в ньому x на $\frac{1}{x}$, в результаті отримаємо:

$$\frac{x-1}{x} \leq \frac{n(\sqrt[n]{x} - 1)}{\sqrt[n]{x}}.$$

Але $\frac{n(\sqrt[n]{x}-1)}{\sqrt[n]{x}} \leq n(\sqrt[n]{x} - 1)$, так як різниця між правою і лівою частинами цієї нерівності рівна $\frac{n(\sqrt[n]{x}-1)^2}{\sqrt[n]{x}}$, тобто невід'ємна. Отже, $\frac{x-1}{x} \leq n(\sqrt[n]{x} - 1)$ і (1) доведено.

Монотонність послідовності доведемо так:

$$a_n - a_{n+1} = n\sqrt[n]{x} - n - (n+1)^{n+1}\sqrt[n+1]{x} + n + 1 = (n+1) \left(\frac{1+n\sqrt[n]{x}}{n+1} - \sqrt[n+1]{x} \right) \geq 0,$$

так як $\frac{1+n\sqrt[n]{x}}{n+1} \geq \sqrt[n+1]{x}$ в силу нерівності Коші, записаного для $n + 1$ чисел:

$$x_1 = 1, x_2 = x_3 = \dots x_{n+1} = \sqrt[n]{x}.$$

Отже, $a_n \geq a_{n+1}$ і теорема доведена.

Із нерівності (1) випливає наслідок: при $x > 0$ $\lim_{n \rightarrow \infty} \sqrt[n]{x} = 1$.

Дійсно, з (1) для $\sqrt[n]{x}$ випливає двостороння оцінка:

$$1 + \frac{x-1}{nx} \leq \sqrt[n]{x} \leq 1 + \frac{x-1}{n} \quad (2)$$

Так як останні послідовності в (2) при $n \rightarrow \infty$ прямує до одиниці, то за теоремою о границі проміжної змінної $\lim_{n \rightarrow \infty} \sqrt[n]{x} = 1$.

Границя послідовності (a_n) є функцією аргументу x .

Означення. Логарифмічною функцією з натуральною основою (позначається \ln), називається функція, яка означена рівністю:

$$\ln x = \lim_{n \rightarrow \infty} n(\sqrt[n]{x} - 1) \quad (3)$$

для будь-якого додатного числа x .

Значення цієї функції $\ln x_0$ в точці x_0 називається натуральним логарифмом числа x_0 .

Далі аналогічним чином можна визначити властивості функції $\ln x$.

При викладенні ми спиралися на відомі нерівності Бернуллі, Коші та відому теорему про границю проміжної послідовності, доведення яких можна знайти в [1], [2], які дозволили значно спростити доведення ряд теорем на встановлення існування самої логарифмічної функції та властивостей логарифмічної функції.

Список використаної літератури

1. Давидов М.О. Курс математичного аналізу.-К.:Вища шк.-Ч.1. Функції однієї змінної.-1990.-380 с.
2. Томусяк А. А. Математичний аналіз / А. А. Томусяк, В. С. Трохименко – Вінниця. : ВДПУ,1999. – 488с.

Кафедра загальної та прикладної фізики

*Банак Віталій Данилович,
магістрант I р. н.
Спеціальності «Фізика та астрономія»*

*Науковий керівник:
кандидат фізико-математичних наук,
професор кафедри загальної та прикладної фізики
Січкач Тарас Григорович*

«Релаксаційні процеси в радіаційно модифікованому каучуці СКМС»

Каучуки та резини завдяки своїм характеристикам знайшли широке використання в різних галузях народного господарства. Ці властивості суттєво змінюються під дією природних кліматичних умов (температура, вологість, УФ-опромінення) та специфічних умов використання, наприклад, радіаційного опромінення.

Досліджувався бутадієн-метилстирольний каучук СКМС-10. Релаксаційні процеси в радіаційному вулканізаті досліджувались методом вільнозатухаючих коливань на оберненому вертикальному торсійному маятнику [1].

Каучук СКМС-10 був підданий зшиванню шляхом опромінення γ -променями. В результаті опромінення макромолекули каучука зв'язуються між собою поперечними С–С зв'язками, утворюючи просторову сітку, яка гущішає при збільшенні дози опромінення. При цьому збільшується густина зразків та зменшується маса міжвузельних ділянок [2]. Досліди температурних залежностей логарифма декременту затухання показали суттєвий вплив зміни просторової сітки на сегментальну рухливість в області склування еластомера СКМС-10 (α - процес релаксації). При збільшенні дози опромінення температура склування зміщується в область вищих значень.

Для неопроміненого еластомера температура склування $T_\alpha = -72^\circ\text{C}$, для опроміненого дозою 10 МГр T_α становила $+110^\circ\text{C}$. На спектрах неопроміненних зразків та зразків, що були опромінені дозами 0,35 та 5 МГр проявляються не тільки основний α – релаксаційний максимум, але і α_2 – максимум, який обумовлений молекулярною рухливістю еластомера в більш густозшитих ділянках. При більших дозах опромінення α – процес перебивається з α_2 – процесом. Це, на нашу думку, пояснюється зростанням частки густо зшитих ділянок. Температура його проявлення при цьому зростає, висота максимуму зменшується, ширина збільшується. Крім того основний релаксаційний процес, пов'язаний із склуванням полімеру, поглинає ряд λ – релаксаційних процесів, що спостерігались в неопроміненних та опроміненних малими дозами зразках. Ці процеси обумовлені фізичними зв'язками, що існують у високоеластичному стані еластомерів. Це свідчить про наявність досить великого набору «сегментів» різної довжини, а, отже, і різної молекулярної маси. Великий набір сегментів, що розморожуються при різних температурах, приводить до поступового збільшення інтервалу склування.

В склоподібному стані еластомера СКМС-10 спостерігається досить інтенсивний β – релаксаційний процес, який пов'язаний з молекулярною рухливістю бокових, кінцевих молекулярних груп та невеликих міжвузлових ділянок просторової сітки, і також є накладанням кількох процесів. Опромінення суттєво не впливає на протікання цих процесів.

Процеси хімічної релаксації на спектрах внутрішнього тертя представлені δ_c – процесом. Цей процес пов'язаний із деструкцією полімеру – розпадом С–С зв'язків полімерних ланок еластомеру СКМС-10. Із збільшенням дози опромінення висота максимуму зменшується, що говорить про зменшення його внеску у внутрішнє тертя опроміненого вулканізату.

У високоеластичному стані при температурі близько $+220^\circ\text{C}$ проявляється ще один новий релаксаційний Z_c – процес, який відсутній у неопроміненого еластомера, і природа якого до кінця ще не була з'ясована.

Висота максимуму, пов'язаного з цим процесом при збільшенні дози опромінення зростає. При малих дозах він проявляється у вигляді «затягування» в область хімічної релаксації (частково максимуми Z_c і δ_c – процесів накладаються). При збільшенні дози опромінення еластомера температура прояву δ_c – процесу залишається сталою, а для Z_c – процесу знижується. Це свідчить про більшу молекулярну рухливість структурних елементів, що відповідають за цей процес, в порівнянні з атомами карбону, які не втратили свого зв'язку з іншими атомами основного ланцюгу.

Вважаємо, що цей релаксаційний процес пов'язаний з утворенням в опроміненних вулканізатах нових вільних С–С зв'язків із розірваних під час опромінення аналогічних зв'язків. Утворення гущішої просторової сітки приводить до збільшення жорсткості матеріалу, а значить, до обмеження рухливості утвореного зв'язку. При великих дозах опромінення кількість таких атомів, які не приймають участь в утворенні просторової сітки, зростає (зростає максимум Z_c – процесу).

Таким чином в роботі оцінено протікання релаксаційних процесів в склоподібному (нижче T_α) та високоеластичному (вище T_α) станах, а також ключовий для полімерів процес склування (α – релаксація) бутадієн-метилстирольного каучуку СКМС-10. Оцінено зміни викликані радіаційним опроміненням даного еластомеру.

Список використаних джерел:

1. Шут М.І., Левандовський В.В., Січкара Т.Г., Янчевський Л.К. Загальна фізика. Спеціальний фізичний практикум.: навчальний посібник – К.: НПУ імені М.П. Драгоманова, 2015. – 189 с.
2. Бартенев Г.М. Структура и релаксационные свойства эластомеров. – М: Химия, 1979. – 288 с.

*Банак Віталій Данилович,
магістрант I р. н.
Спеціальності «Фізика та астрономія»*

*Науковий керівник:
кандидат фізико-математичних наук, доцент
Рокицький Максим Олександрович*

«Балістичний транспорт носіїв заряду. Середня довжина вільного пробігу»

Особливості транспорту носіїв заряду в твердих тілах в багатьох випадках визначаються процесами їх розсіювання при русі з однієї області у другу. Електрон при зіткненні з іншим електроном або розсіюючись на коливаннях ґратки, дефектах або на границі поділу, безумовно, змінює свій стан. Середня довжина або шлях, який електрон проходить між двома послідовними актами розсіювання, отримав назву середньої довжини вільного пробігу. В макроскопічних системах середня довжина вільного пробігу електронів завжди менша розміру цих систем. Для них справедливі такі допущення:

- процеси розсіювання носіїв заряду локальні, тобто мають місце у певних точках простору;
- розсіювання відбувається неперервно у часі;
- процеси розсіювання і поля, які створюють рух носіїв заряду, настільки слабкі, що викликані ними відхилення електронної системи від рівноваги можна розглядати незалежно одне від одного;
- масштаб часу при розгляді системи вибрано таким чином, що реєструються лише ті явища, які відбуваються за час, який перевищує середній час між двома найближчими актами розсіювання. Такі допущення дозволяють використовувати для опису транспорту носіїв заряду в макроскопічних системах кінетичне рівняння Больцмана.

В наноструктурах умови для транспорту носіїв заряду суттєво відрізняються від таких, як у макросистемах. В структурах з розміром, менше довжини вільного пробігу, перенесення носіїв заряду відбувається без їх розсіювання. Такий процес отримав назву балістичного. При цьому допущення, перераховані вище, гублять свою силу. Основні ефекти, які відносяться до балістичного транспорту, визначаються співвідношеннями між розмірами структури, у якій має місце перенесення носіїв заряду, і характером довжини вільного пробігу. Ключовими є довжини вільного пробігу, які характеризують пружне і непружне розсіювання носіїв.

Середня довжина вільного пробігу при пружному розсіюванні – це середня відстань, яку проходить носій заряду між двома актами пружного розсіювання. Коли електронна система виводиться при низькій температурі, вона визначається швидкістю Фермі.

Середня довжина вільного пробігу при непружному розсіюванні – це відстань, на якій електронна хвиля змінює свою фазу внаслідок розсіювання. Вона дорівнює $l_{in} = v_F \tau_\phi$, τ_ϕ - час релаксації фази або енергії. Існує і другий параметр, який

характеризує непружне розсіювання носіїв заряду. Довжина фазової когерентності $l_\varphi = (D\tau_\varphi)^{1/2}$ – це відстань, на якій електронна хвиля зберігає свою фазу або, як ще говорять, рухливий носій зберігає свою пам'ять. Треба мати на увазі, що середня довжина вільного пробігу при непружному розсіюванні і довжина фазової когерентності являють собою різні характеристики. Довжина фазової когерентності менша, ніж середня довжина вільного пробігу при непружному розсіюванні. Ці два параметри дуже важливі при аналізі умов інтерференції електронних хвиль.

В твердих тілах середня довжина вільного пробігу для непружного розсіювання більша, ніж для пружного. Транспорт носіїв заряду в структурах

з розміром більше l_e , проте з меншим l_{in} відбувається квазібалістично, тобто зі слабим розсіюванням.

Важливою характеристикою наноструктур є довжина хвилі Фермі. Порівнюючи розмір наноструктури із середньою довжиною вільного пробігу електрона і з довжиною хвилі Фермі, що характеризує матеріал, з якого виготовлена дана структура, можна передбачити основні особливості руху носіїв заряду в цій структурі. В металах середня довжина вільного пробігу електронів при низьких температурах зазвичай не перевищує 10 нм, що менше або порядку розмірів типових наноструктур. Через це балістичний транспорт в металевих наноструктурах реалізується дуже важко. При цьому довжина хвилі Фермі в них також мала і звичайно складає 0,1 – 0,2 нм. Тому квантування енергетичних рівнів в металах не є суттєвим, за винятком дуже низьких температур, коли відстань між двома сусідніми енергетичними рівнями стає порівняною з тепловою енергією kT . При цьому енергетичний спектр металевих квантових точок визначається переважно кулонівською взаємодією.

Транспорт носіїв заряду в напівпровідниках характеризується більшою, до декількох мікрометрів, середньою довжиною вільного пробігу електронів.

При кімнатній температурі середня довжина вільного пробігу електронів при непружному розсіюванні досягає 50 – 100 нм в Si і біля 100 нм в GaAs. Очевидно, що в наноструктурах з напівпровідників балістичний транспорт легко реалізується. При цьому довжина хвилі Фермі в напівпровідниках досягає 30 – 50 нм. Коли розмір структури порівнюється з цими довжинами, квантування енергії внаслідок квантового обмеження стає суттєвим фактором, що визначає її електронні властивості і транспорт носіїв заряду. Ідеальний балістичний транспорт носіїв заряду в наноструктурах характеризується універсальною балістичною провідністю, яка не залежить від типу матеріалу і визначається лише фундаментальними константами. Найбільш простим приладом для ілюстрації балістичного транспорту є провідник з двома контактами. Такий провідник, де звуження між двома резервуарами з електронами відіграє роль провідного квантового провідника. Вважається, що в цьому каналі не існує будь-яких неоднорідностей, які приводять до розсіювання носіїв.

Список використаних джерел:

1. Назаров О. М. Наноструктури та нанотехнології: Навчальний посібник / О. М. Назаров, М. М. Нищенко. – К.: НАУ, 2010. – 256 с.
2. Поплавко Ю. М. Нанофізика, наноматеріали, наноелектроніка: навч. посіб. / Ю. М. Поплавко, О. В. Борисов, Ю. І. Якименко. – К.: НТУУ "КПІ", 2012. – 300 с.

*Босько Марія Петрівна,
Студент II курсу магістратури,
Спеціальності «Середня освіта (Фізика)»*

*Науковий керівник:
кандидат фізико-математичних наук, доцент
Рокицький Максим Олександрович*

«Особливості викладання молекулярної фізики у середній школі»

Елементи молекулярної фізики зустрічаються у наступних розділах: «Фізика як природнича наука. Пізнання природи» (7 клас), «Теплові явища» (8 клас) і «Молекулярна фізика та термодинаміка» (10 клас). Розгляд цих тем на уроках фізики впливає на формування у учнів правильної картини світу. Вивчати такий матеріал доволі складно, оскільки дослідження частин малих розмірів та явищ, пов'язаних з ними, потребують гарно розвинутого абстрактного мислення. У 10 - 11 класах вивчаються складні для розуміння теми молекулярної фізики, які потребують також якісної математичної грамотності учнів. Мотивуватиме школярів до активної роботи використання вчителем інноваційних методів навчання. У роботі розглянуто застосування онлайн опитувань на уроках.

Сучасні діти вправно вміють користуватись технологіями, тому варто на уроках застосовувати програми, які допоможуть унаочнити теоретичний матеріал, цікавіше і швидше перевірити знання учнів. Середовище LearningApps.org розроблене для створення вправ, які можна виконувати з допомогою комп'ютера чи мобільного телефону.

Програма має ряд переваг: безкоштовний доступ, сортування розроблених вчителем вправ у власному кабінеті, широкий вибір вправ та аналіз результатів учнів. З використанням середовища LearningApps.org можна розробити вправи наступних видів: знайти пару, класифікація, числова пряма, просте впорядкування, вільна текстова відповідь, фрагменти зображення, вікторина, заповнити пропуски, аудіо- та відео-контент, гра «Перший мільйон», пазл, кросворд, знайти слова, вгадай слово, гра «Парочки».

Вправу «Пазл» можна запропонувати при повторенні теми «Будова речовини. Молекули. Атоми». Вірна відповідь на запитання дозволить відкрити один з елементів пазла. Для фонового фото найкраще використовувати спільне фото учнів класу. Такий вид роботи не займає багато часу на уроці, але мотивує учнів до продуктивної роботи.

У статті наведено пиклад гри, для проведення якої потрібно перейти за посиланням <https://learningapps.org/display?v=penotmt6j20> та вивести зображення вправи на екран. Загалом завдання матиме наступний вигляд:

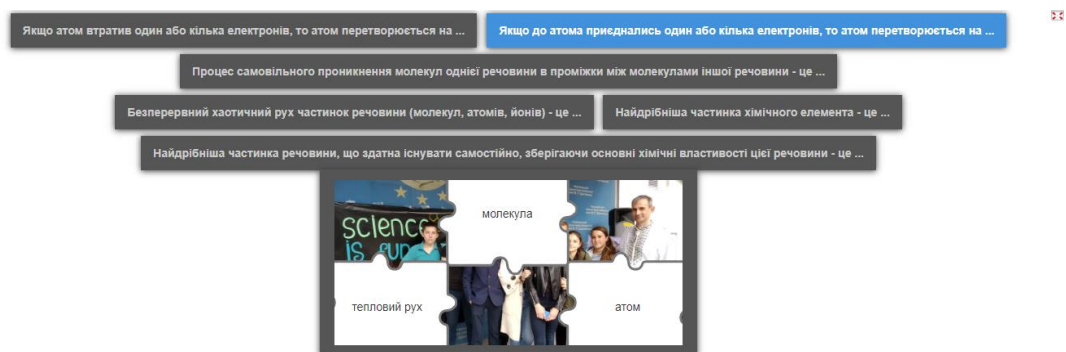

Щоб внести в урок елементи гри та зацікавити десятикласників варто запропонувати пограти у гру «Перший мільйон». Щоб розпочати вправу під час вивчення теми «Рух і взаємодія молекул», потрібно перейти за посиланням

<https://learningapps.org/display?v=phe3jd87220>. Також вчитель може розробляти свої варіанти гри для інших тем. Дозволяється додавати декілька варіантів запитань для кожного рівня складності. Тоді до учнів потраплятимуть запитання, обрані навмання з запропонованого вчителем списку.

На мобільних пристроях гра має наступний вигляд:

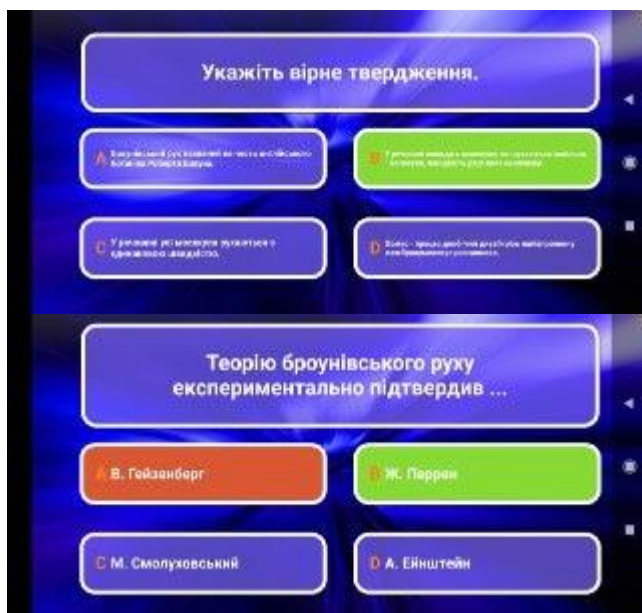

Повторити вивчений матеріал не менш важливо. Розглянувши розділ “Молекулярна фізика і термодинаміка. Частина 1. Молекулярна фізика” варто запропонувати десятикласникам вирішити кросворд. Отримати доступ можна, використовуючи наступне посилання: <https://learningapps.org/watch?v=puz9syh4c20>.

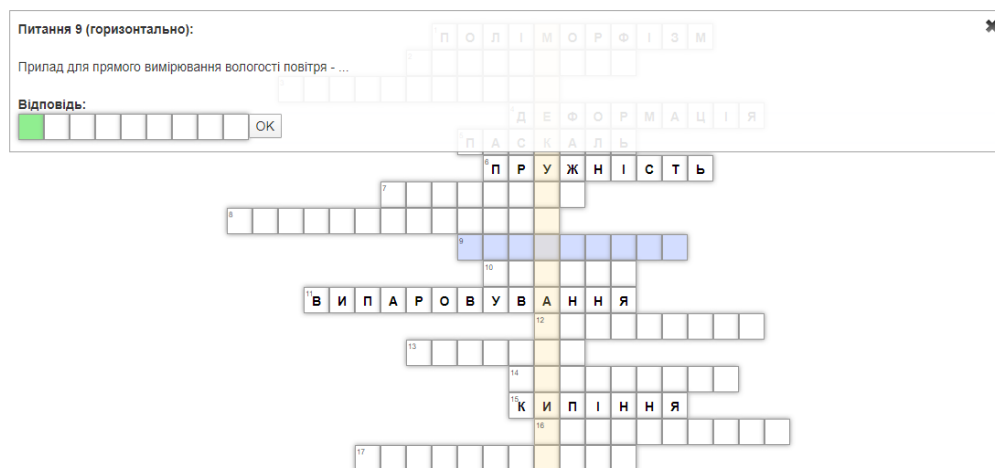

Після заповнення всіх полів можна перевірити свої відповіді.

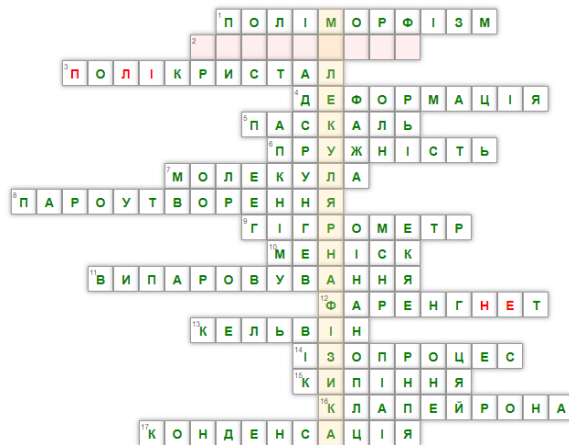

Список використаних джерел:

1. Енциклопедія педагогічних технологій та інновацій / Автор-укл. Н. П. Наволокова. -Харків: Вид. група "Основа", 2012. - 176 с.
2. Захоплююча фізика. Кн. 1 / Я.І. Перельман; пер. з рос. В.О. Тадеєва; за ред. В.О. Тадеєва. - Тернопіль: Навчальна книга - Богдан, 2017. - 392 с.
3. Фізика. 7-9 класи. Навчальна програма. [Електронний ресурс] - Режим доступу: <https://mon.gov.ua/ua/osvita/zagalna-serednya-osvita/navchalni-programi/navchalni-programi-5-9-klas>
4. Фізика. 10-11 класи. Навчальна програма. [Електронний ресурс] - Режим доступу: <https://mon.gov.ua/storage/app/media/zagalna%20serednya/programy-10-11-klas/2018-2019/fizika-10-11-avtorskij-kolektiv-pid-kerivnicztvom-lokteva-vm.pdf>
5. Фізика: Підруч. для 7 кл. загальноосвіт. навч. закл. / В.Г. Бар'яхтар, Ф.Я. Божинова, С.О. Довгий, О.О. Кірюхіна; за ред. В.Г. Бар'яхтара, С.О. Довгого. - Харків: Вид-во "Ранок", 2015. – 256 с.
6. Фізика: Підруч. для 10 кл. загальноосвіт. навч. закл. / В.Г. Бар'яхтар, Ф.Я. Божинова, С.О. Довгий, О.О. Кірюхіна; за ред. В.Г. Бар'яхтара, С.О. Довгого. - Харків: Вид-во "Ранок", 2017. – 256 с.

*Іванюк Інна Сергіївна,
магістрант II р. н.,
Спеціальності «Фізика та астрономія»*

*Науковий керівник:
кандидат фізико-математичних наук,
професор кафедри загальної та прикладної фізики
Січкара Тарас Григорович*

«Механічні властивості модифікованих епоксидних полімерів»

Трансформація сучасної освіти вимагає ознайомлення учнів з науковими досягненнями сучасної науки. Такі ознайомлення можуть відбуватись при поглибленому вивченні певних розділів фізики на факультативі при роботі гуртка з фізики або фізики та хімії. Вивчення властивостей таких перспективних матеріалів, такі як епоксидні полімери, дозволяє проводити спільні заняття по поглибленню знань з фізики та хімії.

Крім того, епоксидні полімери та композиції на їх основі одержали широке застосування в різних галузях народного господарства [1,2]. У багатьох випадках широке застосування їх пов'язано з комплексом різноманітних властивостей. Це і стійкість до дії

кислот та лугів, висока термостійкість, високі діелектричні показники, механічні характеристики. Не останню роль грає і зручність технологій приготування.

Різні фізико-механічні властивості епоксидних полімерів визначаються характером теплового руху макромолекулярних ланцюгів і молекулярною рухливістю окремих частинок макромолекул, бокових і кінцевих груп, ланок, сегментів атомів, фізичних і хімічних вузлів молекулярної сітки та іншими. Тобто, тими кінетичними особливостями макромолекул, які характеризуються як природою полімерного ланцюга, так і надсегментальною організацією полімерів.

В нашій роботі для дослідження фізико-механічних властивостей епоксидних полімерів використовували маятниковий метод вільно затухаючих коливань [3]. Температурна залежність декременту затухання має класичний вигляд.

На кривій спостерігаються дві ділянки, які відокремлені найбільш інтенсивним α – релаксаційним максимумом, який відповідає склуванню аморфного полімеру.



Рис. Спектр внутрішнього тертя епоксидного полімеру ЕД-16, отриманий за допомогою оберненого вертикального крутильного маятника.

Зона менших температур – склоподібний стан. Зона більших за температуру склування T_{α} відповідає високоеластичному стану. Сам інтервал навколо T_{α} (процес склування) відповідає за перехід з склоподібного в високоеластичний стан – є ключовим для розгляду механічних властивостей епоксидного (як і будь-якого аморфного) полімеру. Процес склування відповідає процесу розмороження сегментальної рухливості. Сегмент – ділянка ланцюга (у випадку епоксидного полімеру це міжвузельна ділянка) здатна до самостійного руху, кінці якої здійснюють незалежні рухи.

В склоподібному стані можливі рухи бокових та кінцевих груп основного ланцюга (просторової сітки). Це так звані – γ релаксаційні процеси. Реалізуються також рухи невеликих ділянок основного ланцюга (β – процеси), що менші розміром за сегмент. При збільшенні частоти спостереження релаксаційні процеси зміщуються в бік більших температур.

Список використаних джерел:

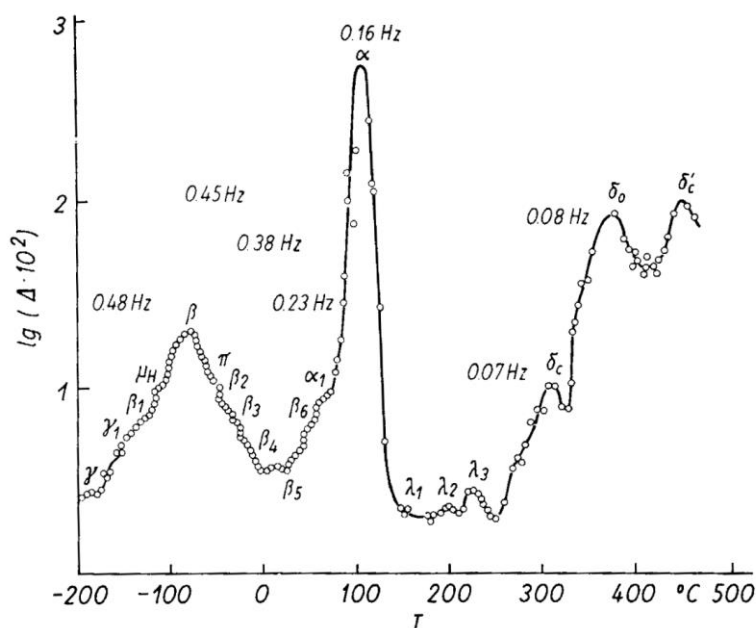
1. Чернин І.З., Смахов Ф.М., Жердев Ю.В. Епоксидные полимеры и композиции – М., Химия, 1982 – 232 с.
2. Зайцев Ю. С., Кочергин Ю. П., Пактер М. К., Кучер Р. В., Епоксидные олигомеры и клеевые композиции – Киев, «Наукова думка», 1990. – 200 с.
3. Шут М.І., Левандовський В.В., Січкара Т.Г., Янчевський Л.К. Спеціальний фізичний практикум. – К.: НПУ імені М.П.Драгоманова, 2017. – 190 с.

*Кирпель Павло Станіславович,
студент I курсу магістратури,
Спеціальності «Фізика та астрономія»*

*Науковий керівник:
академік НАПН України,
доктор фізико-математичних наук, професор
Шут, Микола Іванович*

«Нанотрубки -технічний прогрес без зупинну»

Час і техніка ідуть все вперед і вперед та все з більшою інтенсивністю. Нові прилади які створюються стають все меншими і якість їх та багатофункціональність стає все більш обширною. Цю динаміку помітили ще в 20ст коли створювали комп'ютери. Так наприклад: У 1965 році можна було вмістити на одному чипі лише 30 транзисторів. У 1971 році — 2 тис. Нині один чип містить близько 40 млн. транзисторів величиною 130—180 нанометрів, і з'явилися повідомлення, що вдалося створити транзистор розміром 90 нанометрів. Впродовж останнього століття вчені виявили, що вуглець може утворювати не лише дві кристалічні структури, такі як алмаз і графіт. Але починаючи з 1985 року, коли була отримана незвичайна форма вуглецю - фулерен, нові структури посипалися ніби з неба дощ: нанотрубки, нанокільця, ультрадисперсний алмаз, нанопористий вуглець і т.д.

Графіт – листовий матеріал, в якому атоми вуглецю, що знаходяться в одній площині, утворюють міцні зв'язки, в той час як самі площини один від одного кілька видалені і слабо між собою взаємодіють. Звичайний графіт існує у вигляді лусочок з лінійними розмірами близько 20 нм. Однак атоми вуглецю можуть утворювати одношарові листи значно більших розмірів. Останні, укладені в стопку, утворюють шаруватий вуглецевий матеріал - піролітичний графіт. При подальших його дослідженнях виявилось, що такі одношарові вуглецеві листи можуть скручуватися у вигляді трубок в один або кілька шарів (відповідно такі утворення називають одношаровими або багатшаровими трубками). Відкрили це зовсім недавно в 1991 році японським дослідником Суміо Іїжіма. Діаметр таких трубок - 0,9 нм, довжина - декількох десятків мікрон, тому вони і отримали назву нанотрубок.

Одне з вражаючих пов'язаних з нанотрубками явищ полягає в тому, що їх властивості повністю залежать від геометрії. Скажімо, вони можуть бути як з відкритими кінцями (це дозволяє заповнювати їх атомами інших речовин), так і з одним закритим кінцем (своєрідне «нановедро», що володіє властивостями капсулювання різними наповнювачами на зразок водню, органічних речовин, актиноидов і ін.). У першому випадку нанотрубки, проявляючи капілярний ефект, виявляються здатними втягувати в себе розплавлені метали і інші рідкі речовини, що перетворює їх в найтонший ізольований провід в оболонці.

З'єднання двох нанотрубок, що мають різну хіральність (різний кут зкручення), а отже відрізняються електронними характеристиками, являє собою р-п-перехід розміром в декілька нанометрів. Таким чином, при зменшенні діаметра одношарова вуглецева нанотрубка стає квантовим провідником, що дозволяє розглядати її в якості одного з основних елементів наноелектроніки.

Нанотрубки володіють високими емісійними характеристиками. Вони проявили себе як джерела інтенсивної автоелектронної (тунельної або польовий з можливістю випускання електронів поверхнею твердих тіл під дією сильного електричного поля) і термоелектронної (випускання електронів нагрітими твердими тілами) емісії. Такі властивості дозволяють розробляти на основі нанотрубок високоефективні низьковольтні і низькотемпературні термоеміттери електронів, а також польових пристроїв для

створення яскравих і економічних плоских дисплеїв, джерел світла, вакуумних датчиків тиску і т.п. Вже є приклади використання вуглецевого нанотрубного катода в рентгенівській трубці, що виключає необхідність попереднього підігріву катода і полегшує створення компактних переносних пристроїв.

Від кута скручування залежать, зокрема, електричні властивості нанотрубок: вони можуть проявляти металеву провідність або бути напівпровідниками. Якщо врахувати, що зовнішнє електричне (магнітне) поле може вільно проникати в одношарові вуглецеві нанотрубки і змінювати стрибком їх провідність в певних умовах, то можна сподіватися, що властивості нанотрубок з вуглецю будуть дуже різноманітні і заслуговують самого гідного застосування. Якщо між двома електродами покласти вигнуту вуглецеву нанотрубку, то створене пристрій виявляє властивості діода, коли провідність пристрою при одному напрямку струму у багато разів перевищує провідність при зворотному напрямку. Такі системи назвали нанодіодами.

Нанотрубки володіють високою віддаленою поверхнею і хімічною стабільністю, що робить можливим їх використання в якості електродів для високо ємнісний електрохімічних конденсаторів великої потужності.

Включаючи нанотрубки в різні сплави (алюмінієві, магнієві, літєві) можна істотно підвищити зносостійкість, міцність і тріщиностійкість. Нанотрубки будуть також корисні при розробці нових мастильних і охолоджуючих складів, для підвищення ресурсу механічних вузлів тертя транспортних систем. Досліди показують, що витрата палива при цьому скорочується на 2-7%, знос деталей - в 1,5-2,5 рази, а потужність двигуна внутрішнього згоряння збільшується на 2-4%.

На сьогоднішній день розвиток різних ідей і шляхів використання нанотрубок все збільшується. В шкільних програмах поняття нанотрубки з'являється вперше в 9 класі в курсі фізики і розширюється в 11 класі. Розвиток нанотехнологій в Україні існує, проте як таких результатів за останні роки невидно. Будемо сподіватися, що з часом ця ситуація зміниться на краще.

Список використаних джерел:

1. Неволин В.К., Петрик В.И., Строганов А.А., Чаплыгин Ю.А. Атомная структура нанотрубок из углеродной смеси высокой реакционной способности // Письма в ЖТФ. - 2003. - Т.29. - В.8. - с. 84-90.
2. Бобринецкий И.И., Неволин В.К., Петрик В.И., Чаплыгин Ю.А. Вольтамперные характеристики двухэлектродных элементов с углеродными нанотрубками // Микроэлектроника. - 2003. - №2. - с. 102-104.
3. [Електронний ресурс] Режим доступу:
http://www1.nas.gov.ua/svit/Article/Pages/10_4546_03.aspx
4. [Електронний ресурс] Режим доступу:
https://otherreferats.allbest.ru/chemistry/00229614_0.html#text
5. [Електронний ресурс] Режим доступу:
<https://studfile.net/preview/5259447/page:6/>

Куценко Тетяна Янівна,
магістрант I р. н.
Спеціальності «Фізика та астрономія»

Науковий керівник:
кандидат фізико-математичних наук, доцент
Рокицький Максим Олександрович

«Графен і графан»

Наноструктури можна збирати не тільки з окремих атомів або одиноких молекул, але молекулярних блоків. Такими блоками або елементами для створення наноструктур є графен, вуглецеві нанотрубки і фулерени.

Упеше згадка про графен була у 2004 році. Саме тоді в журналі Science британські дослідники з Манчестерського університету Андрій Гейм і Костянтин Новоселов опублікували статтю про цей матеріал. Варто зазначити, що 2010 році вчені отримали за свій винахід Нобелівську премію [1]. Графен - це одиничний плоский лист, що складається з атомів вуглецю, пов'язаних між собою і утворюючих решітку, кожна клітинка якої нагадує бджолину соту. Відстань між найближчими атомами вуглецю в графені становить близько 0,14 нм. Кристалічна решітка графена є площиною, що складається з шестикутних осередків, тобто є двовимірною гексагональною кристалічною решіткою. Для такої *решітки* відомо, що її зворотна решітка теж буде гексагональною. В елементарній комірці кристала знаходяться два атома. Кожен з цих атомів при зсуві на вектора трансляцій (будь-який вектор виду, де m і n - будь-які цілі числа) утворює підратку з еквівалентних йому атомів, тобто властивості кристала незалежні від точок спостереження, розташованих в еквівалентних вузлах кристала. Основною особливістю чистого графена – двовимірної модифікації вуглецю – є відсутність у ньому забороненої зони, ширина якої дорівнює нулю. За думкою багатьох вчених, графену притаманні такі властивості, які не має жодна інша відома речовина в природі. Він доволі гнучкий, еластичний, стабільний при кімнатній температурі. Графен також характеризується високим рівнем провідності тепла та електрики. Саме це дозволяє використовувати графен для різних електронних пристроїв. Використання листа графену площею 1 квадратний метр, надасть можливість втримати на ньому об'єкт, що має масу до 4 кілограм [2].

Існування гідрованого графена - графана - було передбачене на основі розрахунків повної енергії. Такий матеріал є повністю насиченим вуглеводнем і має формулу C_nH_n . Графан містить атоми водню з обох сторін графенової площини, при цьому sp^3 -гібридизовані атоми зміщуються з площини вгору і вниз. Розрахунки показали, що утворення графана енергетично вигідно. При цьому можливе існування двох сприятливих конформацій: «крісло» і «ванна», з яких більш вигідною є «крісло», де атоми водню чергуються по обидва боки графенової площини. Згідно з розрахунками, графан є найбільш стабільною структурою складу C_nH_n , що підтверджується значенням енергії зв'язку в графані в конформації «крісло» ($6.56 \text{ eV} \cdot \text{атом}^{-1}$) в порівнянні з іншими сполуками складу C_nH_n , такими як бензол ($6.49 \text{ eV} \cdot \text{атом}^{-1}$) і ацетилен ($5.90 \text{ eV} \cdot \text{атом}^{-1}$). Однак пряма обробка графіту воднем не призводить ні до утворення графана, ні до інтеркаляції водню. Згідно з експериментально підтвердженими даними про існування графана, отриманим на основі механічно відщепленого графену, ключовим моментом в синтезі графана стало використання атомарного водню холодної водневої плазми. Інший можливий шлях до графану може полягати в заміщенні атомів фтору воднем в CF_n . Однак пряма обробка C_nF_n воднем приводить до видалення атомів фтору і утворенню HF і графіту, а не графану [3].

Графен став щось новим в світі наноелектроніки. Можливо, через кілька років, саме за допомогою графена або графану людство побачить революційно нові прилади і технології.

Список використаних джерел:

1. Novoselov K.S. Electric Field Effect in Atomically Thin Carbon Films // Science. – 2004. - № 5696. - pp. 666–669.
2. Графен [Електронний ресурс]/ - Режим доступу: https://blog.allo.ua/grafen-material-budushhego_2018-02-39/
3. Графан [Електронний ресурс]/ - Режим доступу: http://www.nanometer.ru/2009/10/27/12566498911870_157791.html

*Кушнір Діана Олександрівна,
Студент IV курсу,
Спеціальності «Середня освіта (Фізика)»*

*Науковий керівник:
кандидат фізико-математичних наук, доцент
Василенко Сергій Леонідович*

«Історія фізики в Україні: забуті імена»

У другій половині ХХ століття відбулися важливі для сьогодення відкриття: транзисторний ефект, розщеплення атомного ядра, момент «Великого вибуху». Щоб отримати цілісну картину того, що відбувається з фізикою в наш час, науковці зібралися на всеукраїнському з'їзді «Фізика в Україні» в Одесі в Одеському національному університеті ім. Іллі Мечнікова. Виступали на засідання ректор Львівського університету імені І. Франка І. Вакарчук, який розповів про вплив робіт Ейнштейна на сучасний світогляд, академік — секретар відділення фізики й астрономії НАН України В. Локтев, який акцентував на проблемах, які стоять перед світовою фізикою, В. Шендеровський зробив історичний огляд внеску українців у світову фізику, а голова ВАК В. Мачулін зупинився на проблемах атестації наукових кадрів вищої кваліфікації, голова академічного комітету з науки і культури Я. Яцків доповів про сучасний стан астрономічних досліджень.

Наша країна може гордитися рівнем наукових досліджень, які проводяться у численних науково-дослідних центрах, рівнем технічного втілення наукових відкриттів.

Ядерна фізика і фізика плазми, фізика твердого тіла і фізика напівпровідників, сучасна електроенергетика, створення перших електронно-обчислювальних машин, авіа- і гелікоптеробудування, ракетна техніка і виробництво автомобілів, суднобудування і виробництво залізничного транспорту, сучасна техніка радіолокації — ось неповний перелік тих галузей фізики і техніки, у яких

Україна є розвиненою державою. Українські учені також зробили вагомий внесок у становлення фізики як окремої науки в класичний період її розвитку. За деякими даними майже 200 учених-українців наприкінці ХІХ - на початку ХХ ст. працювали за кордоном і користувалися неабияким авторитетом у науковому світі.

Людина драматичної долі, один із піонерів ракетної техніки і теорії космічних польотів Юрій Кондратюк (Олександр Шаргей), конструктор космічних систем Сергій Корольов.

Ми користуємося телебаченням. Це винахід українця **Бориса Грабовського**, який 4 серпня 1928 року під Ташкентом перший здійснив повністю електронний варіант телебачення.

Треба згадати *Івана Пулюя*, одного з найбільших вчених кінця ХІХ — початку ХХ століття. Його поважали як імператори великих держав, так і вчені.

Олександра Смакулу, видатного фізика – експериментатора, вшановують і по сей день.

У середні віки кілька сотень наших земляків здобули вищу освіту в провідних університетах Італії, Польщі, Німеччини, Франції, Англії, десятки з них стали їх професорами і навіть ректорами. Були серед них і представники натурфілософії - науки, в колі якої формувались елементи фізичних наукових знань.

Список використаних джерел:

1. Мащенко І. Творець "електронної музи": 26 трав. 2001 р.- 100 років від дня народж. Б. Грабовського // Дзеркало тижня.- 2001.- 26 трав.-1 черв.- С. 18.
2. Шевчук В. Борис Грабовський і виникнення телебачення // Світ фізики. - 1999.- № 1.- С. 10-13.
3. Шаров І. Кондратюк Юрій Васильович // І. Шаров. 100 видатних імен України. - К., 1999. - С. 177-180.
4. Шаров І. Пулюй Іван Павлович // Шаров І. 100 видатних імен України. - К., 1999. - С. 341-344.
5. Довгий Я. Олександр Смакула: повернення на рідну землю // Світ фізики. - 2000.- № 3.- С. 22-23.

*Петрученко Анастасія Олександрівна,
магістрант II р. н.,
Спеціальності «Фізика та астрономія»*

*Науковий керівник:
кандидат фізико-математичних наук, професор
Січкач Тарас Григорович*

«Дослідження теплофізичних властивостей епоксидних полімерів в процесі тверднення»

Широке використання полімерів і композитів на їх основі визначається унікальністю властивостей. Створення полімерних композитів з наперед заданими властивостями є першочергова задача матеріалознавства. Властивості полімерів, як і будь-яких речовин, визначаються структурою. Структура, в свою чергу, формується в процесі синтезу. Наша робота в контексті пізнавального шляху: **синтез – структура – властивості** присвячена дослідженню формування структури та властивостей полімеру в процесі синтезу та впливу умов структуроутворення. Отже, властивості епоксидних полімерів і композицій на їх основі визначаються структурою на різних рівнях її організації. Структура в свою чергу формується в процесі синтезу і часто визначається умовами протікання останнього [1,2].

Разом з тим, на наш погляд, в літературі не достатньо інформації про зміну теплофізичних властивостей в процесі тверднення епоксидних полімерів. Це питання має не тільки чисто теоретичне значення, але й велике практичне – для визначення технологічних і експлуатаційних можливостей епоксидних композицій, і потребує систематичного вивчення.

Дослідницька апаратура, яка є в розпорядженні нашого університету [3], дозволяє проводити дослідження властивостей полімерів в процесі їх структуроутворення. Для дослідження процесу тверднення нами було обрано метод динамічного калориметра, що

дозволяє в широкому інтервалі температур визначати питому теплоємність полімерних композицій.

В процесі утворення епоксидного полімеру, як правило, реалізується ситуація, при якій вихідні компоненти (епоксидна смола, твердник, каталізатор і модифікатор) являють собою суміш рідин при температурі реакції, в той час як кінцевий високомолекулярний продукт виявляється склоподібним. Таким чином, система в процесі тверднення проходить через ряд важливих процесів і фізичних станів таких як: гелеутворення, склування та інше.

На початковій стадії відбувається процес гелеутворення – утворення нерозчинної маси внаслідок зшивання окремих ділянок олігомеру. Після «точки гелеутворення» композиція втрачає текучість. Час гелеутворення та час наступного доотвердження залежить від багатьох факторів. Для надання епоксидному полімеру необхідних властивостей процес тверднення проводять в певному температурно – часовому режимі, який дозволяє отримувати полімер різної структури, а отже, з різними фізичними властивостями.

Гелеутворення – ключовий момент процесу утворення трьохмірного полімеру. В точці гелеутворення стрибкоподібно змінюються всі властивості, наприклад, миттєво витрачається текучість.

Для досягнення поставленої задачі були обрані такі основні об'єкти дослідження: полімерні композиційні матеріали на основі епоксидної діанової смоли ЕД – 20 та епоксиноволачної смоли УП – 643, структурованих поліетиленполіаміном та ізометилтетрагідрофталеvim ангідридом.

Дослідження процесу отвердження епоксидного полімеру на основі епоксиноволачної смоли УП-643 в динамічному калориметрі дозволяє показати, що температура склування T_g та величина тепловиділення при доотвердженні ΔH швидше досягають рівноважних значень при більших температурах попереднього отвердження. Зміна температурної залежності теплоємності епоксидного полімеру на основі діанової смоли ЕД-20 модифікованої епоксиетером та дибутилфталатом дає можливість зробити висновок, що температура склування T_g та величина тепловиділення при доотвердженні ΔH досягають рівноважних значень швидше у випадку не модифікованого епоксидного полімеру та полімеру модифікованого епоксиетером, ніж у випадку полімеру пластифікованого дибутилфталатом.

Список використаних джерел:

1. Ли Х., Невилл К. Справочное руководство по эпоксидным смолам. Пер. с англ. - М.: Энергия, 1973. - 416 с.
2. Зайцев Ю. С., Кочергин Ю. П., Пактер М. К., Кучер Р. В., Эпоксидные олигомеры и клеевые композиции. - К.: «Наукова думка», 1990. – 200 с.
3. Шут М.І., Левандовський В.В., Січкара Т.Г., Янчевський Л.К. Спеціальний фізичний практикум. - К.: НПУ імені М.П. Драгоманова, 2017. – 190 с.

*Пустова Світлана Олександрівна,
студентка IV курсу
Спеціальності «Середня освіта (Фізика)»*

*Науковий керівник:
кандидат фізико-математичних наук, професор
Січкач Тарас Григорович*

«Еко-композити та вторинне використання еластомерів у конструюванні нових композиційних матеріалів»

Створення і застосування композиційних матеріалів (КМ) – це напевне найуспішніший проект людства за останні століття існування. Із самого початку метою створення КМ була можливість отримати продукт із комплексом комбінованих властивостей, яким не володів жоден з реагентів окремо один від одного. Ще півтора століття тому – мізерний для історії проміжок часу, людство як основні конструкційні матеріали використовувало для своїх «геніальних» винаходів матеріали на полікристалічній основі, тобто метали і їх сплави. Однак, з одного боку, обмеженість сировинно-ресурсної бази для створення сплавів високої якості, а з іншого, можливість створення КМ з унікальними властивостями, дозволило вирішити досить велику кількість завдань, і не лише технічного характеру та визначити подальший вектор розвитку промисловості. Коло розроблених КМ сьогодні надзвичайно широке, це пов'язано насамперед з можливістю варіації різного роду компонентів, змін структур, а також технологій створення КМ. Промислове виробництво епоксидних смол (ЕС) – «основ» для КМ, почалося з досліджень, що проводилися у європейських і американських лабораторіях незадовго до початку Другої світової війни. Перші ЕС, що були продуктами реакції епіхлоргідрину (C_3H_5ClO) із бісфенолом А ($C_{15}H_{16}O_2$) були отримані у промислових масштабах у 1947 році. І з цього часу розпочалося стрімке виробництво і відкриття нових ЕС. А наприкінці 60-х років минулого століття було освоєно промислове виробництво не менш ніж двадцяти п'яти їх типів. І сьогодні далеко не секрет, що одним із провідних сегментів виробництва хімічної галузі є полімерні матеріали. Це призвело до того, що тепер відходи від поліетилену та гуми складають близько 70% всіх відходів еластомерів. Одним з багатьох важливих і актуальних завдань для вчених сьогодні все ще залишається створення полімерних композиційних матеріалів (ПКМ) із задалегідь заданим комплексом фізико-механічних властивостей, однак світ змінюється, і суспільство, враховуючи наслідки екологічної кризи, яка щодня набуває все більш глобальніших масштабів, змушене ставити перед вченими все нові і нові завдання.

Зростання екологічних проблем і проблем пластикових відходів призвели до потреби у пошуку екологічно чистих полімерів (environmentally friendly composites). Тобто полімерів, які могли б замінити полімери на основі алкенів. Тому сьогодні свою увагу не одна світова лабораторія спрямовує на так звані біосумісні та біодеградабельні полімери, джерелами яких є відновлювані еко-ресурси (каучук, целюлоза тощо). Наприклад, продуктом поліконденсації молочної кислоти є біодеградабельний поліестер полілактид, який під дією життєдіяльності певних мікроорганізмів розкладається на воду і вуглекислий газ. І, як виявилось він є термопластичним полімером (з температурою плавлення близько 170°C), тому може використовуватися у промисловості. Крім того, дослідним шляхом було встановлено, що для покращення властивостей полілактиду можна використовувати неорганічні наповнювачі такі як гідроксилапатит.

Крім того, виготовлення розчинів біосумісних полімерів на основі екстрактів лікарських рослин методом електроформування є міцним фундаментом для подальшої роботи при створенні медичних засобів із можливістю регулювання подачі діючої речовини. Наприклад, у випадку створення засобів для перев'язки на основі таких КМ.

Зокрема мономери на основі рослинних олій (наприклад, соєвої) теж зарекомендували себе як альтернативну сировину для виготовлення «основи» композиту. Подібні мономери є продуктом реакції переетерифікації тригліцеридів. Отримані мономери мають здатність до гомо- і кополімеризації та погану розчинність у воді.

Біокомпозити (green composites) – це окремий клас композиційних матеріалів. У яких матриця, яка є полімером натурального походження, підсилюється натуральними волокнами (шовк, бамбук, сизаль тощо). Однак для виготовлення будь-якого композиту важливим є не лише властивості матриці і волокон, але і їх міжфазна взаємодія.

Зокрема створення полімерних композитів, основу яких складають вторинні термопласти та дисперсні відходи гуми є не менш пріоритетним напрямком розв'язання екологічних проблем, але і вони підпадають під цей принцип. Для того, щоб створити якісний композит на основі, наприклад, вторинного поліетилену необхідно синтезувати компатібілізатори із епоксидними групами. Саме вони і виступаю у ролі тих агентів, які допомагають двом фазам (матриці і наповнювачу) утворити міцніші зв'язки. Їх створюють на основі канчуків, що піддавалися дії надкислот (взаємодії перекису водню і органічної кислоти).

Отже історія повторюється із року в рік, і із століття в століття. Глобалізація, урбанізація і процвітання ідеї споживання як єдиного блага суспільства призводить до виникнення складних, а іноді і катастрофічних наслідків. І лише наукові підходи і розумна взаємодія людини із навколишнім середовищем може хоч якось послабити їх вплив.

Список використаних джерел:

1. Ли Х., Невилл К. Справочное руководство по эпоксидным смолам. - пер. с англ. под. ред. Н.В. Александрова. – М., «Энергия», 1973. – 416 с.
2. La Mantia F.P., Morreale M. Green composites: A brief review. – Comput Part A Allie Sci Manuf 42: 579-588
<https://www.sciencedirect.com/science/article/pii/S1359835X11000406?via%3Dihub>
3. Anshu A. Singh, Sadaf Afrin, Zoheb Karim Green composite: Versatile Material for Future https://link.springer.com/chapter/10.1007/978-3-319-49382-4_2

*Шепельский Владислав Игоревич,
студент IV курсу
Спеціальності «Середня освіта (Фізика)»*

*Науковий керівник:
кандидат фізико-математичних наук, доцент
Рокицький Максим Олександрович*

«Елементи нанофізики та нанотехнологій на уроках фізики загальноосвітніх навчальних закладах»

Розвиток світової цивілізації і світової науки, у тому числі й фізики, це два взаємопов'язані процеси. Технічні проблеми, які виникають у різних країнах у процесі розвитку промисловості зумовлюють розвиток фізичної науки і навпаки, як свідчить історія взаємних відносин науки і виробництва, проривні досягнення науки приводять до радикальних змін в промислово-технологічній інфраструктурі і техніко-економічному стані світового суспільства.

Ядром нового технологічного укладу є: наноелектроніка, наноматеріали, наноустаткування і нанометрологія, нанобіотехнології, засновані на досягненнях молекулярної біології та генної інженерії, геліо- і ядерна енергетика. [1, с.118]

Враховуючи стрімке зростання вкладу наноіндустрії у світову економіку і випереджаючий її розвиток нанонауки, спираючись на дослідження досвіду знаних науковців, педагогів у ВНЗ, учителів-предметників в школах, я вважаю, що навчальні курси і програми НЗ України повинні відображати не тільки загальнознані наукові теорії, але повинні бути орієнтовані на перспективні напрямки досліджень. Розвиток нанотехнологій визначить не лише технологічний вигляд XXI століття але й розширить область досліджень включаючи в себе цілий ряд напрямків фізики, хімії, біології, електроніки та інших наук.

Прийшов час і необхідність створення системи нанотехнологічної освіти студентів і навіть школярів, а також і відродження високого рівня інженерної освіти.

Актуальність же даної роботи обумовлена стрімким розвитком нанотехнологій, мета роботи полягає у виявленні найбільш важливих аспектів у галузі нанотехнологій, на які потрібно звернути увагу при створенні нанотехнологічної продукції, їх впливу на реальність людства і підготовці інженерних кадрів зі школи, заохочуючи школярів до вивчення такого цікавого розділу науки.

Основною організаційною формою навчання в сучасній школі є урок. Сучасний урок, якісний урок, якісна освіта — всі ці питання постійно перебувають у полі уваги не тільки вчителів: вони хвилюють випускників, їх обговорюють батьки, висуває держава як одну з головних проблем забезпечення якісної освіти.

Пошук нових форм і методів навчання в наш час – явище не тільки закономірне, але й необхідне. І це зрозуміло: у вільній школі, до якої ми йдемо, кожен не тільки може, а й повинен працювати так, щоб використовувати всі можливості особистості.

Актуалізація обраної теми - розробка методу відтворення відомої учням інформації (десь щось чув, щось читав тощо) з даної теми. Дуже важливо, щоб учень на цій фазі сам визначав рівень своїх знань. І така форма, як урок, факультатив є платформою для здобуття учнями знань в сфері нанотехнологій, свідомий, критичний підхід учня до розуміння нової інформації, його активна участь у процесі навчання. Важливе і формування в учня особистого інтересу до теми з тим, щоб він свідомо формулював мету свого навчання.

Крім того, включення нанотехнологій у зміст шкільного курсу фізики та природничих наук потребує розробки методики вкладання даної нанотехнологічної складової та створення відповідного навчально-методичного забезпечення [7, с.49].

Вирішити зазначену проблему можливо шляхом розробки та впровадження у навчальний процес основ нанотехнологій у формі елективного (факультативного) курсу. Курс має на меті ознайомлення молодого покоління із сучасними досягненнями науки у галузі нанонауки та нанотехнологій. [2, с.15]

Ефективність факультативного заняття значною мірою залежить від ступеня творчого управління вчителем цим процесом; використання проблемного підходу, раціонального поєднання форм і методів навчання; індивідуального підходу, здійснення професійної орієнтації учнів; зв'язку навчання з досягненнями науки та практики. [3, с.37]

Практичні факультативні заняття треба проводити з метою формування навичок і вмінь дослідницького характеру на основі поглиблення теоретичних знань. [4, с.5] Учні при цьому виконують лабораторні роботи, навчальні завдання практичного спрямування. При цьому вчитель розкриває практичну значущість проблеми, що ставить учнів в умови пошуку шляхів її вирішення, здійснює керівництво, контроль і корекцію навчально-пізнавальної діяльності учнів; спільно з учнями обговорює результати заняття та підбиває підсумки. Особливого значення набувають завдання з альтернативними та прихованими даними; завдання на моделювання, які сприяють формуванню конструкторсько-технічних умінь учнів. [6, с.3] Важливе значення мають завдання виробничого характеру, розв'язання яких підвищує інтерес учнів до професії.

При розробці курсів за вибором у старшій школі треба враховувати такі принципи: індивідуальність, доступність, наступність, результативність. навчальний матеріал спецкурсу має формуватися відповідно критеріям відбору змісту [5, с.132]:

- відповідність профілю навчального закладу;
- урахування сучасних досягнень профільної наукової галузі;
- спираючись на зміст базових навчальних предметів;
- урахування регіональної потреби у працівниках певних спеціальностей та можливості реалізації програми спецкурсу (умови регіону, матеріально-технічна база навчального закладу тощо).

Цілі ж спецкурсів зводяться до таких різновидів:

- поглиблення змісту одного з базових предметів;
- доповнення змісту профільних предметів;
- задоволення пізнавальних інтересів у галузях діяльності, що виходять за межі обраного профілю (підвищення загального культурного рівня, загальної ерудиції).

Практична частина моєї роботи – це розробка програми спецкурсу (факультативу), яка включає теоретичну і практичну підготовку, самостійну роботу, елементи науково-дослідницької творчої роботи.

Основними критеріями якості такої програми спецкурсу є:

- відповідність загальним принципам розвитку системи освіти, критеріям відбору змісту;
- реалізація завдань з підвищення якості загальної освіти;
- забезпечення поєднання фундаментальних і практичних знань, розвиток інтелектуальних і творчих здібностей учнів;
- розкриття значення набутих знань.

Треба зауважити, що зміст спецкурсів не повинен повторювати зміст академічного і профільного рівня, а доповнювати їх, мати інтегрований характер.

Список використаних джерел:

1. Балабанов В.И. Нанотехнологии. Наука будущего / В.И. Балабанов. – М. : Эксмо, 2009. – 256 с.
2. Баранова Л. В. Проблемно-пошуковий метод навчання в організації дослідницької діяльності учнів на уроці [Електронний ресурс] / Л. В. Баранова – Режим доступу до ресурсу: http://virtkafedra.ucoz.ua/el_gurnal/pages/vyp8/Baranova.pdf.
3. Бойчук В.І., Дробчак Я.А., Шаромова В.Р. Підвищення пізнавального інтересу учнів на уроках фізики. - Дрогобич: ОІУВ, 1990.
4. Кизенко В.І., Орищак Л.Л., Чернега В.Г. Курси за вибором у структурі профільного навчання // Профільне навчання: теорія і практика/ За ред. канд. пед. наук Липової Л.А. – К.: ВВП „Компас”, 2007. - С. 5.
5. Клос Є.С. Методичні вказівки до вивчення курсу “Методика викладання фізики” для студентів фізичного факультету. - Львів: ЛДУ, 1981.
6. Концепція профільного навчання в старшій школі: Затв. рішенням колегії М-ва освіти і науки України від 25.09.03 №10/12-2 /АПНУкраїни. Ін-т педагогіки; Уклад.: Л. Березівська, Н. Бібік, М. Бурда та ін. //Інформ. зб. М-ва освіти і науки України. - 2003. - № 24. - С. 3-15.
7. Підвищення ефективності уроків фізики / Зб. статей за ред. О.І.Бугайова. - К.: Рад. школа, 1986.

*Урсул Катерина Володимирівна,
студентка II курсу
Спеціальності «Середня освіта (Фізика)»*

*Науковий керівник:
кандидат фізико-математичних наук, доцент
Рокицький Максим Олександрович*

«Ультразвукові дослідження системи ПХТФЕ – ТРГ»

Інтерес до розробки та вивчення властивостей полімерних композиційних матеріалів (ПКМ) зумовлений можливістю суттєвого поліпшення фізичних якостей композитів відносно вихідних компонентів. Так ПКМ на основі графітомістких матеріалів мають притаманну металам високі електро- і теплопровідність і, разом з тим, такі характеристики, як низька питома вага, корозійна стійкість, інертність по відношенню до багатьох агресивних середовищ тощо.

Особливе місце серед вуглецевих матеріалів займає терморозширений графіт (ТРГ), отриманий шляхом глибокої термохімічної обробки природного дисперсного графіту [1, 2]. Наповнені ТРГ матеріали відрізняються високою анізотропією фізичних властивостей. Встановлено, що в різних ПКМ на основі полімер + ТРГ поріг перколяції (перехід з електрично непровідного в провідний стан) відбувається при досить низьких концентраціях ТРГ. Наявність досить низьких порогів перколяції в композитах з ТРГ свідчить про схильність його частинок до ефективного макроструктурування в середовищі полімерної матриці.

Метою даної роботи було з'ясування впливу нанорозмірного наповнювача на властивості ПКМ та дослідження фізико-механічних властивостей системи поліхлортрифторетилен - нанокарбон.

Поліхлортрифторетилен (ПХТФЕ) – типовий представник класу кристалоаморфних полімерів. ПХТФЕ гідрофобний, має низьку паро- і газопроникність, відрізняється високою атмосферною і хімічною стійкістю. Полімер екологічно чистий, радіаційно стійкий [3, 4]. Завдяки широкому спектру цінних якостей він активно використовується в хімічній, радіотехнічній, фармацевтичній, авіаційній та ін. галузях виробництва.

ПХТФЕ промислового виробництва – порошок у вигляді кульок, що частково агрегують між собою. Його успішно застосовують в якості зв'язуючого для виготовлення ПКМ.

Наповнювач – нанокарбон отримували шляхом ультразвукової диспергації терморозширеного графіту в ультразвуковій ванні.

Для одержання терморозширеного графіту було проведено диспергування в спиртовому акустичному середовищі. Терморозширений графіт заливали етиловим спиртом і обробляли ультразвуком за допомогою ультразвукового диспергатора УЗДН-А з перервою для охолодження суміші до кімнатної температури. Вміст посудини центрифугували. Після охолодження суміш виливали в закриту посудину. Диспергований ТРГ висушували до повного видалення спирту і вміщували в герметично закриту посудину.

Для одержання ПКМ з різним вмістом компонентів після диспергування у суміш ТРГ та етилового спирту додавали порошкоподібний полімер (ПХТФЕ). З отриманих композитів готували зразки для дослідження методом термічного пресування за однакових баротермічних і часових умов в автоматичному режимі.

Для попереднього визначення порогу перколяції було розроблено експрес-методику та виготовлено пристрій для проведення досліджень. Суть способу зводиться до виявлення стрибкоподібної зміни електричного опору диспергату (механічна суміш

етилового спирту - діелектрику та нанодисперсного графіту - провідника з відомими масами) в процесі випаровування спирту і заміни залишку спирту - діелектрика тією ж масою полімеру - діелектрика.

З метою забезпечення аналізу зміни фізико-механічних властивостей були проведені ультразвукові дослідження системи на різних частотах. Досліджувались дійсна складова модуля пружності E' , уявна складова модуля пружності E'' , тангенс кута механічних втрат $\text{tg}\delta$, коефіцієнт поглинання ультразвуку α та стрибок поглинання ультразвуку при зміні частоти $\Delta\alpha$ [5, 6]. Вказані характеристики визначались суміщеним методом, що забезпечує можливість вимірювання УЗ характеристик матеріалів із відносно високим поглинанням.

Результати проведених досліджень показують, що для системи ПХТФЕ – нанодисперсний графіт характерним є відносно низький поріг перколяції ($\approx 0,95$ мас. %). В залежності від концентрації нанокарбону структура полімерної матриці та системи в цілому характеризується змінами розмірів неоднорідності, що пов'язано з переходом від неоднорідностей у вигляді кристалітів до неоднорідностей, пов'язаних з коагуляцією наночастинок при концентраціях, що перевищують поріг перколяції. Крім того ультразвукові дослідження фізико-механічних та релаксаційних властивостей композитів даної системи показали, що при створенні нанокомпозитів недоцільно використовувати концентрації, що значно перевищують поріг перколяції, оскільки це приводить до коагуляції частинок наповнювача та розрихлення матриці.

Список використаних джерел:

1. Харьков Є.І., Лисов В.І., Мацуй Л.Ю., Вовченко Л.Л., Цуруль М.Ф., Морозовська Н.О. Пристрій для одержання терморозширеного графіту. Патент на винахід N 33777A, бюл.1, 2001.
2. Vovchenko L., Matzui L., Zakharenko M., Babich M., Brusilovetz A. Thermoexfoliated graphite as support for production of metal-graphite nanocomposites // Journ. of Chem. and Phys. of Solids. – 2004. – V. 65, № 2-3. - P. 171 - 175.
3. Паншин Ю.А., Малкевич С.Г., Дунаевская Ц.С. Фторопласты. - Л.: Химия, 1978. - 230 с.
4. James E.M. Polymer Data Handbook. – New York: Oxford University Press, Inc., 1999. – 1012 p.
5. Шут М.І., Левандовський В.В., Січкара Т.Г., Янчевський Л.К. Загальна фізика. Спеціальний фізичний практикум К.: НПУ імені М.П. Драгоманова, 2017. – 190 с.
6. Шут М.І., Рокицький М.О., Рокицька Г.В., Шут А.М., Баштовий В.І., Галушка Н.В. Фізико-механічні властивості полімерних нанокомпозитів системи пентапласт - вуглецеві нанотрубки // Фізика аеродисперсних систем. - 2019. - № 57. - С. 47-53.

Кафедра експериментальної і теоретичної фізики та астрономії

**Андрєєва Анастасія Михайлівна,
студентка IV курсу,
спеціальності: «Середня освіта (Фізика)»**

**Науковий керівник:
кандидат педагогічних наук, доцент
Кириленко Олена Іванівна**

«Flipped classroom in Physics lessons»

Look around and you will see that everything has changed. Not only in politics, economics, healthcare, services, but also in education in Ukraine.

It is foolish to use old methods and techniques in teaching advanced students. They just do not work, that's all.

The main task of the teacher is not to give knowledge, but to show how to apply this knowledge in practice and in future life. If you ask a student to formulate a particular rule, most likely he will not answer you. Another thing is if you ask him to solve a task using the same rule.

Maybe you ask me what that means to me.

The answer is simple: we need to actively use modern technology for teaching students. There is one of them is flipped classroom technology. Since my profession is directly related both to education, and to physics, and to science in general, then I thought and decided, why not try to apply this technology.

First of all, the role of a teacher is no longer a theater in which one actor shows a performance in front of the general public. And students are no longer passive listeners who are drawn into the dialogue from time to time. The teacher collects the lecture material in one short video clip, which he uploads on his website or on social networks. Then the students watch the video material, get acquainted with scientific terms, laws and realize that they will consolidate the learned material in a practical or laboratory lesson.

The second plus is that the material is brightly designed, it is live speech using visibility, and you can also watch video clips wherever you want and when you want.

Thirdly, this technique motivates students. When a child sees that he is useful, and his efforts bring social benefits to the micro collective, then motivation increases in a logarithmic progression. After all, everyone wants to be needed and take part in the realization of something more.

And in conclusion, I would like to add: nothing is impossible. Success where there is desire, zeal and love.

**Банак Віталій Данилович,
магістрант I р.н.,
Спеціальності «Фізика та астрономія»**

**Науковий керівник:
доктор фізико-математичних наук, професор
Тартачник Володимир Петрович**

«Екситонна рекомбінація»

В достатньо чистому напівпровіднику при збудженні світлом, енергія якого близька до ширини забороненої зони, можливе утворення екситона – вільного електрона та вільної

дірки, зв'язаних силою кулонівського притягання. При рекомбінації таких носіїв заряду, тобто при анігіляції екситона, буде випромінюватися вузька спектральна лінія. У напівпровіднику з прямою забороненою зоною, який має дозволених переходи (рис.1., а), енергія екситонного випромінювання рівна:

$$h\nu = E_g E_{\text{екс}},$$

де $E_{\text{екс}}$ – енергія зв'язку екситона, E_g – енергія, рівна ширині забороненої зони.



Рис.1. Екситонна рекомбінація: а – пряма; б – непряма

Екситон може мати збуджені стани, енергія іонізації ($E'_{\text{екс}}$) яких: $E'_{\text{екс}} = -\frac{E_{\text{екс}}}{n^2}$, в n^2 раз менша (n – номер стану), ніж енергія іонізації основного стану, що відповідає $n=1$. Тому випромінювання вільного екситона може складатися із серії вузьких ліній.

У напівпровіднику з непрямою забороненою зоною (рис.1., б), у якого закон збереження квазіімпульсу відбувається за рахунок випускання оптичного фонона з енергією E_p , енергія випроміненого фотона: $h\nu = E_g - E_{\text{екс}} - E_p$.

У напівпровіднику з прямими дозволеними переходами випромінювання вільного екситона може також відбуватися з випусканням одного або кількох фононів (рис.2.), але імовірність таких переходів зменшується і відповідна лінія випромінювання стає слабшою.

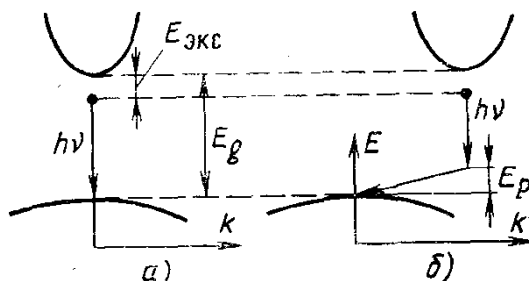

Рис.2. Пряма екситонна рекомбінація: а – з випусканням одного фонона; б – з випусканням двох фононів

За наявності домішок можуть утворюватися зв'язані екситони. Їх спектр випромінювання складається із вузьких ліній з енергіями, меншими, ніж при рекомбінації вільного екситона.

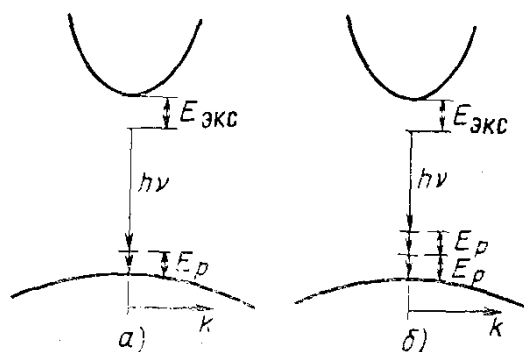

Рис.3. Спектр фотолюмінесценції InP при 6 К

На рис.3. в якості прикладу наведений спектр фотолюмінесценції досить чистого фосфіду індію. Пік випромінювання, позначений цифрою 1, відносять до рекомбінації вільного екситону, а лінії 2,3,4 і 5 обумовлені рекомбінацією зв'язаного екситона з випусканням відповідно 0,1,2 і 3 поздовжніх оптичних фононів L_0 , енергія якого складає 43 меВ. Смуги випромінювання I та II викликані процесами неекситонного характеру.

Список використаної літератури:

1. Панков Ж. Оптичні процеси у напівпровідниках / Ж. Панков. – Москва: "Мир", 1973. – 456 с.
2. Шалімова К. В. Фізика напівпровідників / К. В. Шалімова. – М.: Енергоатомиздат, 1985. – 392 с.

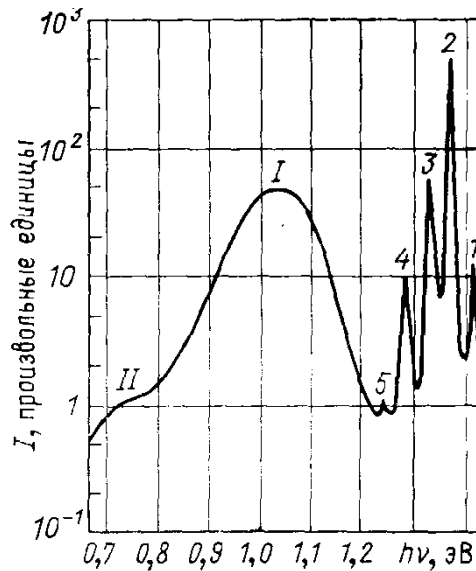
*Банак Віталій Данилович,
магістрант 1 р.н.,
Спеціальності «Фізика та астрономія»*

*Науковий керівник:
кандидат педагогічних наук, доцент
Кириленко Олена Іванівна*

«Темна енергія»

На початку 1990-х вчені були впевнені стосовно того, що Всесвіт – розширюється. Адже у нього може бути достатньо енергії, а точніше її густини, щоб призупинити своє розширення та знову почати звужуватись. Звісно ж, може бути трохи менше енергії і через низьку густину енергії Всесвіт не зупинився б ніколи, однак цієї енергії точно має бути достатньо, щоб призупинити розширення. Чому? А тому, що існує сила тяжіння, яка безумовно має допомогти у цьому. Уповільнення так і не спостерігалось, однак теоретично...

Зовсім скоро – у 1998 році з'явилися нові дані. Саме тоді космічний телескоп Хаббла уже вів свої спостереження дуже далеких від нас наднових. Результат – колись давно розширення Всесвіту відбувалося повільніше ніж під час спостережень, а отже –

воно змогло прискоритись. Цей результат виявився неочікуваним і ніхто не міг його пояснити.

Після старанної праці вченими-теоретиками було придумано відразу три види пояснень:

1. такий ефект – результат відкинутої версії теорії гравітації Ейнштейна, яка містила в собі космологічну постійну (можливо саме в ній справа);
2. існує невідомий науці вид енергетичної рідини, який наповнює простір навколо;
3. теорія гравітації Ейнштейна неправильна, потрібно розробити нову теорію, яка буде містити певне поле, яке утворює прискорення космосу.

Яке з цих пояснень остаточно правильне? Вчені ще досі не знають відповіді на це запитання. Однак навіть так – було вирішено назвати основне теоретичне рішення даної проблеми – його назвали «темна енергія».

Що ж це таке? Насправді більшість із «характеристик» темної енергії невідомо. Точно можна сказати скільки її в космосі, адже відома величина впливу на розширення Всесвіту. Все інше – все ще загадка.

Виявляється, що близько 68% Всесвіту – темна енергія. Окрім того 27% речовини займає так звана «темна речовина». І тільки близько 5% Всесвіту складає все те, до чого ми так звикли – «нормальна» матерія (якщо звісно це можна так назвати, адже це лише двадцята частина від усього космосу).

Темна енергія – це властивість простору. Ще Альберт Ейнштейн зрозумів, що порожній простір – це пустота. Однак, космос може здивувати усіх найдивовижнішими властивостями, і лише з них ми починаємо розуміти. Першою властивістю, яку виявив Ейнштейн було те, що можлива поява більше місця між усім. Інша – версія про теорію гравітацію із космологічною константою, а разом із нею і прогноз – «порожній простір» сам по собі може мати власну енергію. Однак, оскільки саме ця енергія є властивістю простору, то між нею не буде з'являтися більше місця, іншими словами вона буде мати сталу густину. Та все ж, якщо простір розширюється під дією цієї енергії, а вона залишається однаково «густою», то він буде ще більше розширюватися, буде з'являтися більше енергії і знову розширення – все швидше і швидше.

Розглянемо пояснення отримання такої енергії, яке нам дає квантова теорія речовини. «Порожній простір» повний тимчасових («віртуальних») частинок, які весь час то утворюються, то зникають. Та під час спроби обрахувати, скільки ж енергії в такому випадку перебуватиме в порожньому просторі відповідь була надзвичайно неправильною. А все тому, що кількість вийшла у 10^{120} разів більшою – а це 1 із 120 нулями після нього. Зазвичай важко отримати відповідь настільки поганою для теорії, тому цей варіант не підходить.

Можна розглядати темну енергію, вважаючи її новим видом динамічної енергії, таким як рідина або поле, те саме яке заповнює весь простір, однак його вплив на збільшення відстаней між космічними об'єктами протилежний до ефекту речовини та нормальної енергії. Окремі вчені поспішили назвати це «квінтесенцією», яка йде відразу після п'ятого елемента грецьких філософів. Однак, навіть якщо це так – то ми все ще не знаємо, чим саме вона являється, з чим взаємодіє та головне – чому існує.

Можливо, що теорія гравітації Ейнштейна не являється правильною (хоча уже зараз ми знаємо, що відкриття гравітаційних хвиль тільки підтверджує цю теорію).

В такому разі це не тільки вплинуло б на розширення Всесвіту, але й вплинуло б на поведінку нормальної речовини. Цей факт зміг би дати відповідь на запитання чи стане розв'язання проблеми із темною енергією новою теорією гравітації, чи ні. Тоді можна було б спостерігати, яка галактики збираються в кластери.

Однак, якщо вчені дійдуть висновку, що нова теорія все ж таки потрібна, то якою вона буде? Як можна по-іншому описати рух усіх тіл у нашій Сонячній системі, адже зараз це ми робимо дуже точно? Окрім того теорія Ейнштейна все ще дає і інші прогнози

стосовно Всесвіту, якими людство користується. Уже розробляють нові теорії, однак жодна з них не є переконливою. А тому – таємниця залишається відкритою.

Те, що точно потрібно для нового поштовху в суперечці між можливими поясненнями розширення Всесвіту – це нові, якнайкращі та як найточніші дані. Тільки так можна вибрати між новою теорією гравітації, динамічною рідиною чи темною енергією – властивістю простору.

Список використаних джерел:

1. Сажин М. Прискорене розширення і "темна енергія" Всесвіту / М. Сажин, О. Сажин. // Журнал "Світогляд". – 2007. № 3(5) – С. 40-49.
2. Farnes J. S. A unifying theory of dark energy and dark matter: Negative masses and matter creation within a modified Λ CDM framework [Електронний ресурс] / J. S. Farnes. – 2018. – Режим доступу до ресурсу: <https://www.aanda.org/articles/aa/abs/2018/12/aa32898-18/aa32898-18.html>.

**Борисюк Анастасія Сергіївна,
Путь Олена Андріївна,
студентки III курсу
Спеціальності: «Середня освіта (Фізика)»**

**Науковий керівник:
кандидат педагогічних наук, доцент
Кириленко Олена Іванівна**

«Смартфон як засіб виконання робіт з астрономії»

Астрономія належить до фундаментальних наук. Вивчаючи цю дисципліну опановують основи природничо-наукової картини світу і формують науковий світогляд. Коли під рукою немає комп'ютера, освітній процес не зупиняється. В наш час у кожного є можливість виконувати завдання за допомогою мобільного телефону чи планшета. А як саме, ви можете дізнатись з наших покрокових інструкцій. Пропонуємо розпочати з найпростішого виду роботи.

Написання реферату, доповіді, підготовка план-конспекту лекції, тесту тощо. Для виконання даних завдань використовуємо стандартні додатки, які зазвичай є у кожного, а саме: *Microsoft Word* та *Google Документи*. Надалі алгоритм виконання залежить від того, з яких ресурсів буде використовуватися інформація. Розглянемо деякі з них.

Якщо ви використовуєте інформацію лише з Інтернету. В цьому випадку найменше нюансів та проблем. Робота в додатку *Microsoft Word* в телефоні, нічим не відрізняються від роботи на комп'ютері, окрім розміщення панелі інструментів та її вкладок. Спочатку можуть виникати деякі незручності (маленький масштаб зображення, відсутність «гарячих клавіш» (Ctrl+V, Ctrl+C тощо) та відсутність лінійки), але з часом пристосовуєшся і звикаєш. Радимо працювати в режимі альбомної орієнтації телефону та за можливості використовувати стилус.

Алгоритм виконання: знайти потрібну інформацію; скопіювати її з Інтернету та вставити в свій документ; внести правки та привести в належний стан.

Якщо ви використовуєте інформацію з інших документів. Часто буває, що на просторах Інтернет порталів інформація розміщується не на самих сайтах, а подається у вигляді документів. Вихід з цієї ситуації такий: завантажуюмо мобільний додаток для редагування документів - *Google Документ*. При необхідності скопіювати інформацію з якогось документа, відкриваємо його в *Google Документ*, копіюємо необхідні дані та

вставляємо їх у *Word*, далі проводимо стандартні маніпуляції, вибираючи потрібний розмір та шрифт, налаштовуємо вирівнювання, абзаци та інтервали.

Проте бувають випадки, коли інформації з одного документу замало і потрібно комбінувати з декількох джерел. Саме для цього, реєструємося на сервісі *Microsoft Office*, де є можливість працювати в онлайн-додатках.

На цьому сервісі зовнішній вид програми *Word* аналогічний до звичного нам комп'ютерного варіанту. На цій платформі є велика кількість шаблонів та функцій, які, на жаль, відсутні в оффлайн додатках.

Якщо ви використовуєте інформацію з підручників чи наукової літератури в pdf форматі. Зазвичай, багато цінної інформації знаходиться саме в книжках, які дуже важко знайти не в *pdf* форматі. В такому випадку без допомоги Інтернету точно не обійтись, для початку завантажуюмо файл на телефон, в пошуку знаходимо сайт, де можна перетворити *pdf* у *Word* та отримуючи книгу відкриваємо її у *Google Документи* й виконуємо всі кроки описані вище.

Створення мультимедійної презентації. Насправді, для створення презентацій є дуже багато додатків, проте поговоримо про стандартні, які є на всіх ОС, а саме *Android* та *IOS*.

Ми звикли використовувати *PowerPoint*. Для розробки якісної презентації достатньо орієнтуватися в темі та підготувати мінімальний матеріал. Зручніше робити презентацію маючи доповідь, тоді не буде втрачена послідовність та наочність. Ще важливою частиною презентації є зображення, які краще знайти завчасно. На жаль, на телефоні не можна проводити деякі дії з зображеннями, наприклад видаляти фон чи змінювати художній ефект, проте це не є проблемою для знавців фотешопу, а для тих, кому *Ph* здається чимось недосяжним, рекомендуємо шукати зображення в *png* форматі.

Тим, кому не до вподоби стандартні шаблони, радимо заглянути в онлайн сервіс *Microsoft Office*, саме там можна знайти безліч нових шаблонів, які постійно оновлюються. А в панелі інструментів пропонується різноманітне й індивідуальне оформлення кожного слайду. Все ж таки є деякі недоліки роботи на онлайн платформі, а саме: невеликий вибір шрифтів, відсутність формул та символів. Єдина альтернатива-прописувати формули в *Word*, робити скріншот та вставляти в презентацію як фото.

Для прихильників *Google* є сервіс *Google Презентації*, він майже не відрізняється від *PowerPoint* в використанні, проте там є багато нових тем та цікавих шрифтів.

Створення опорного конспекту (ОК). Цей вид роботи можна виконати в *Instagram*, в *редакторі історій (інстасторі)*. Все що необхідно мати – це готові, гарні фони, інформацію, яку ми помістимо в наш ОК та бажання. Фони ми зазвичай шукаємо в *Pinterest*. В додатку *PicsArt* можна сумістити будь-які фони з актуальними зображеннями.

Далі алгоритм дій такий: відкриваємо *Instagram*; вибираємо потрібне нам фото; при необхідності, задалегідь, робимо скріншоти формул, які будемо використовувати; визначаємо що, де і як буде розміщено; заголовки робимо за допомогою «Класичного» або «Сучасного» шрифтів, інформацію краще подавати за допомогою шрифту «Друкована машинка»; потрібні формули копіюємо з галереї та вставляємо; далі просто розміщуємо необхідний текст, формули й схеми. Ще є цікава особливість *редактора інстасторі* – це неонові шрифти та використання гарних смайлів, якими можна розбавити текст та пензлик з цікавими стилями.

Проте, під час роботи на смартфоні, слід дбати про своє здоров'я та пам'ятати, що дорослій людині рекомендовано працювати безперервно не більше 2 годин. При цьому кожні 20-30 хвилин робити перерву та гімнастику очей.

Отже, як бачимо, відсутність комп'ютера - це не причина відмовлятися від виконання завдань. Головне мати бажання і тоді, будь-яка робота буде виконуватись цікаво та легко.

**Гончарук Світлана Сергіївна,
студентка III курсу,
Спеціальності «Середня освіта (Фізика)»**

**Науковий керівник:
кандидат педагогічних наук, доцент
Кириленко Олена Іванівна**

«Основні точки та лінії небесної сфери»

В астрономії для вирішення задач, що пов'язані з визначенням положення світил на небі застосовується строгий математичний образ небесної сфери. Небесна сфера - сфера довільного радіуса з центром у довільній точці простору на внутрішній поверхні якої небесні тіла розташовуються в такому вигляді, як їх видно з тієї точки розташування ока спостерігача в певний момент часу [1]. Оскільки вивчення небесної сфери є важливим для визначення руху небесних світил та їх взаємні положення на небі, пропонуємо вивчити для початку покроковий варіант вивчення небесної сфери у малюнках.

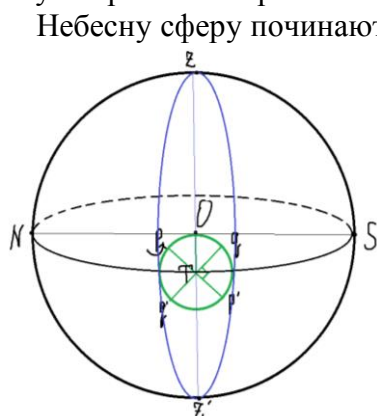

Небесну сферу починають з зображення точки спостереження O на поверхні Землі, центр якої позначають T . Вісь обертання Землі позначають pp' , екватор Землі - qq' . Пряма, що збігається в місці спостереження з напрямом дії сили тяжіння проходить через центр небесної називається прямовисна OT (рис. 1 - зліва).

Точка спостереження O на поверхні Землі є одночасно центром небесної сфери. Прямовисну OT продовжимо до перетину з поверхнею небесної сфери. Отримаємо дві точки: Z – зеніт (це напрям, що вказує безпосередньо «вгору» над конкретним місцем), Z' – надир (цей напрям використовуватися для позначення найнижчої точки, яка досягає небесне тіло в процесі його руху по видимій орбіті відносно даного пункту спостереження), ZZ' - прямовисна лінія. Велике коло небесної сфери, площина якого перпендикулярна до прямовисної лінії ZZ' називається лінією математичного горизонту.

Пряма, що проходить через центр небесної сфери O , паралельно осі обертання Землі pp' , яка перетинає небесну сферу в двох діаметрально протилежних точках називається вісь світу, яку позначимо PP' . Точку перетину осі світу з небесною сферою, поблизу якої перебуває Полярна зірка називають Північний полюс світу P , протилежну точку – Південним полюсом світу P' [2]. Лінія перетину площини небесного меридіана з площиною математичного горизонту називається полуденна лінія NS , де N - точка півночі, S - точка півдня (рис. 2 - справа).

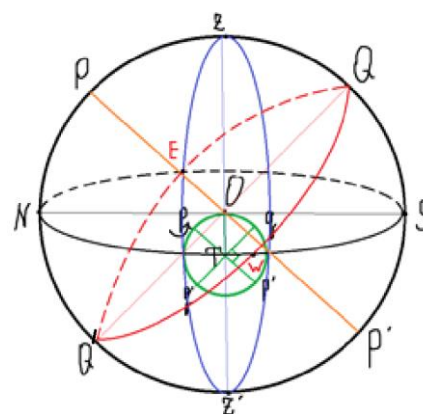

Через точку O проводимо площину перпендикулярну до PP' , яка при перетині з небесною сферою утворює лінію небесного екватору QQ' , де W - точка заходу, E - точка сходу. Велике коло небесної сфери, яке проходить через точки P, Z, P', Z' називається небесним меридіаном.

Якщо на небесній сфері взяти деяке світило M , то велике півколо небесної сфери, яке проходить через точки Z, M, Z' називається колом висот (вертикальне коло). Мале коло, яке проходить через P, M, P' називається колом схилення [2].

Мале коло небесної сфери, що проходить через точку M і площина якого паралельна до площини небесного екватору називається добовою паралеллю vv' (рис. 3 - зліва).

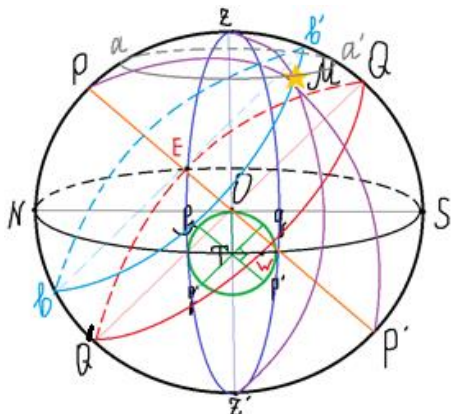

(рис. 3)

Відстань до об'єктів, які ми бачимо на небі, неможливо виміряти простим поглядом на них, оскільки вони знаходяться дуже далеко, а ми розрізняємо відстані лише в межах 2 км. Тому, нам слід знати лише напрям на об'єкт щоб точно визначити його розташування на небі. З такої точки зору, небесна сфера є дуже зручною моделлю для відображення неба.

Отже, під час дослідження цієї теми, стало зрозуміло, що на просторах інтернету скрізь є лише кінцевий варіант малюнку небесної сфери, який не дозволяє якісно вивчити її. Запропонований мною покроковий варіант, дає можливість з легкістю вивчити основні точки та лінії на строгому математичному образі.

Список використаних джерел:

1. Астрономія 11 клас В.Д. Сиротюк, Ю.Б. Мирошніченко, 2019. – 163 с.
2. М. В. Головка, І. П. Крячко Астрономія Навчальний посібник для профільної школи, 2018. – 217с.

*Карпенко Марія Іванівна,
студентка III курсу,
Спеціальності: «Середня освіта (Фізика)»*

*Науковий керівник:
кандидат педагогічних наук, доцент
Кириленко Олена Іванівна.*

«NASA. В пошуках життя»

Усі планети нашої Сонячної системи обертаються навколо Сонця. Планети, які обертаються навколо інших зір, називають екзопланетами. Оскільки наші знання про Всесвіт розширилися, пошук планет поза нашою Сонячною системою став пріоритетним напрямком у місії з пошуку позаземного життя та нових планет придатних для життя.

Програма дослідження екзопланет NASA (ExEP) виконує наукові та технологічні завдання, які сприяють досягненню наукової мети NASA [1]: «Відкрити та вивчити планети навколо інших зірок, охарактеризувати їх властивості та визначити планети на яких можливе життя».

Екзопланети дуже важко помітити безпосередньо телескопами, здебільшого тому, що екзопланети покриті зорями. Отже, астрономи використовують інші способи виявлення та вивчення цих далеких планет. Вони шукають екзопланети, дивлячись на

вплив планет на зорі. Виходячи з цього було розроблено близько 5 основних методів для знаходження цих планетарних тіл.

- Радіошвидкість: коливання зорі спричинене планетарною гравітацією змінює колір світла, який спостерігають астрономи.
- Пряме спостереження: ми в змозі побачити планету поряд з іншою зорею, так само як ми бачимо планети Сонячної системи.
- Астрометрія: орбіта планети призводить до коливання зорі по відношенню до сусідніх зір.
- Гравітаційне лінзування: між спостерігачем на Землі та досліджуваною планетою повинна бути зоря яка фокусує своїм гравітаційним полем світло від планети.
- Транзит: Це найбільш плодотворна форма пошуку екзопланет - метод, при якому планета проходить між зіркою та Землею, тим самим затемнюючи світло її зірки.

Майже 97% всіх підтверджених екзопланет було виявлено за допомогою цих методик виявлення. Останнім часом у пошуках екзопланет застосовуються методи сингулярної оптики.

Насамперед, важливо зрозуміти скільки та які види планетарних систем взагалі існує. Ті екзопланети, що були виявлені, мають особливості, схожі на планети нашої Сонячної системи. Їх можна класифікувати за: непуноподібні, газові гіганти, газові карлики, Супер-Земля, Над-земні, пульсари, планети-шахраї.

Є 4 151 екзопланета, які вже підтверджені, а 5 108 інших екзопланет є кандидатами, які очікують затвердження. Ці екзопланети розділені і розташовані в 3.077 підтверджених зіркових системах. Ці цифри представляють екзопланети, виявлені до 2020 року. Ранні місії з пошуку планет, такі як NASA Kepler та його пізніше втілення, K2 або майбутній космічний телескоп Джеймса Вебба, розширять цей екзопланетний перепис в найближчі роки.

Програма дослідження екзопланет NASA направлена на те, щоб зробити доступними матеріали та інформацію, щоб усі могли оцінити та зрозуміти нові наукові відкриття та виклики, що стоять перед нею, а також залучити та надихнути студентів зацікавитись технічними та науковими питаннями.

Кінцева мета програми екзопланет NASA - знайти безпомилкові ознаки позаземного життя. Як швидко це може статися, залежить від двох невідомих: поширеності життя в галактиці та того, наскільки нам пощастить, коли ми зробимо ці перші, дослідницькі кроки.

Список використаних джерел:

1. Exoplanet exploration [Електронний ресурс] - Режим доступу: <https://exoplanets.nasa.gov>

*Кирпель Павло Станіславович,
магістрант 1 р.н.,
Спеціальності «Фізика та астрономія»*

*Науковий керівник:
кандидат педагогічних наук, доцент
Кириленко Олена Іванівна*

«Космічні промені»

Космічні промені – це потоки високоенергетичних протонів, ядер і електронів. Космічні промені вперше були відкриті в 1912 році австрійським фізиком Віктором Гессом. На той час вже знали, що всі гази (і атмосфера у тому числі) завжди, злегка,

іонізовані, що свідчило про присутність радіоактивної речовини (подібної до радію) або у складі газу, або поблизу приладу, що вимірює іонізацію, найімовірніше - в земній корі.

Для того щоб перевірити це припущення було вирішено зробити дослід: на повітряній кулі підняти в небо прилад, що реєструє іонізацію. В теорії мало вийти, що з підйомом кулі іонізація має зменшуватися. Оскільки вона віддаляється від джерела іонізації. Проте, під час експерименту були отримані зовсім інші результати. З підняттям кулі на все більшу висоту, детектор фіксував все більшу кількість випромінення, причому його інтенсивність все більше зростала. Це навело Геса на думку, що має існувати випромінення, яке приходить на Землю не з мінералів, а з космічного простору. Проте остаточно довести наявність позаземного випромінення вдалося лише через певний час, та велику кількість дослідів. За ці дослідження в 1936 році Гесс отримав нобелівську премію.

Цікаво, що космічне випромінення хоч так і називається, але променів як таких там не існує загалом. Термін "**випромінення**" не означає, що ці промені мають чисто електромагнітну природу (як сонячне світло, радіохвилі або рентгенівське випромінення); його використовували при відкритті явища, природа якого ще не була відома. І хоча незабаром з'ясувалося, що основні компоненти космічних променів - прискорені заряджені частки, протони, термін зберігся.

У 1948 році за допомогою ядерних фотографічних емульсій, було виявлено склад космічних променів. Оскільки, при дослідженні первинних космічних променів були виявленні сліди більш важких ядер, ніж водень. В продовж дослідження космічних променів, було виявлено багато нових частинок. Наприклад: позитрон, мюон, пі-мезон, К-мезон, Л-гіперон. У 1932 р. П. Блекетт і Дж. Оккіаліні вперше виявили в камері Вільсона групи близьких за напрямком генетично зв'язаних часток космічного випромінення – так звані зливи. У дослідях 1945-1949 рр. на високогірних станціях космічних променів (В.І. Векслер, Н.А. Добротін та ін.) і в стратосфері (С.Н. Вернов та ін.) було встановлено, що вторинне космічне випромінення утворюється в результаті взаємодії первинних космічних променів з ядрами атомів повітря. Пізніше Георгій Тимофійович Зацепін показав, що той же механізм, але при вищих енергіях (10^{14} еВ) пояснює розвиток відкритих раніше в космічних променях (П. Оже, 1938) широких атмосферних злив - потоків з багатьох мільйонів часток, що покривають на рівні моря площі близько 1 км^2 і більш.

Для успішного виявлення космічних променів велику роль зіграли в свою чергу радіоастрономи. Оскільки, пов'язане з космічними променями нетеплове космічне радіовипромінення дозволило виявити їх можливі джерела. У 1955 р. В.Л. Гинзбург і І.С. Шкловський на основі астрономічних для радіо спостережень і енергетичних оцінок, вперше кількісно обґрунтували гіпотезу про найновіші зорі як одному з основних галактичних джерел космічних променів.

Базою для космофізичного напряму досліджень з'явилася створена в 50-60-і рр. обширна світова мережа станцій космічних променів (понад 150), на яких проводиться безперервна реєстрація космічного випромінення. Багато станцій знаходяться високо в горах, на деяких станціях проводяться підземні спостереження, регулярно посилаються в стратосферу балони з приладами автоматичної реєстрації космічних променів.

Нові можливості прямого вивчення первинних космічних променів в дуже широкому діапазоні енергій відкрилися у зв'язку з підйомом реєструючої апаратури на штучних супутниках Землі і міжпланетних автоматичних станціях. Зокрема, за допомогою калориметра іонізаційного на супутниках серії "Протон" був вперше безпосередньо виміряний енергетичний спектр первинних космічних променів до енергії 10^{15} еВ (радянський фізик Н.Л. Григоров та ін., 1965 – 1969 рр.). Пізніше за допомогою штучних супутників «Луни» і «Марса», а також на радянському «Луноходе-1» (1970-1971 рр.) були проведені тривалі виміри варіацій складу та інтенсивності космічних променів, за межами магнітосфери Землі.

Природа космічного випромінення виявилася дуже складною. Лише у п'ятдесятих роках, спираючись на результати багаточисельних досліджень, серед яких видне місце

займають роботи школи радянського фізика Д.В. Скобельцина, удалося скласти відоме уявлення про картину цього явища в цілому.

За сучасними уявленнями первинне космічне випромінення, тобто випромінення, що приходить зі світових глибин в земну атмосферу, складається з швидко рухомих позитивно заряджених часток - протонів і в меншому числі - *бета*-часток та інших ядер. Енергія первинних часток космічного випромінення величезна, вона вимірюється мільярдами еВ, а в деяких випадках доходить навіть до фантастичних значень 10^{21} еВ; при цьому: чим більше енергія частки, тим менше зустрічається таких часток в первинній компоненті. Відносно механізму прискорення, шляхом якого у Всесвіті утворюються частки такої величезної енергії, існує ряд припущень, дослідження яких продовжується.

Список використаних джерел:

1. Електронний ресурс // Режим доступу: https://tsn.ua/nauka_it/astronomi-znayshli-dzherelo-kosmichnogo-viprominyuvannya.html
2. Електронний ресурс // Режим доступу: <https://collectedpapers.com.ua/ru/the-cosmic-microwave-background/kosmichni-promeni-ta-reликтove-viprominyuvannya>

*Коржан Наталія Петрівна,
магістрант II р.н.,
Спеціальність «Фізика та астрономія»*

*Науковий керівник:
кандидат фізико-математичних наук, доцент
Філоненко Михайло Миколайович*

«Синтез та фізичні властивості наноструктурних оксидних матеріалів»

В даний час особлива увага приділяється оксидним наноматеріалам, зокрема діоксиду кремнію та оксиду цинку.

Перспективними матеріалами для мікро- та наноелектроніки є плівки SiO_2 оскільки можуть бути використанні як діелектрики, які характеризуються невеликою відносною діелектричною проникністю. Тому його використовують як природний ізолятор у кремнієвій мікроелектроніці. Тонка плівка діоксиду кремнію, яка утворюється на поверхні напівпровідника при контакті з повітрям, створює потрібні для транзисторів діелектричні шари [1].

Також, пористий кремній широко відомий своєю яскравою білою люмінесценцією, а аморфні наноструктури з кремнезему імітують інтенсивне блакитне світло. Активно проводяться дослідження магнітних і люмінесцентних властивостей на інтерфейсі Si/SiO_2 . Пірогенні нанопорошки (НП) SiO_2 з малим вмістом домішок зручні для виготовлення мішеней, які використовуються в газофазних методах отримання порошків (лазерна абляція, термічне випаровування і ін.) [2].

Вважається, що впорядковані масиви нанокристалів кремнію в широкозонній діелектричній матриці дозволять подолати принципові обмеження в технології ряду кремнієвих пристроїв (енергонезалежні елементи пам'яті і світловипромінюючі прилади, інтегровані в типовий планарний процес) [3].

Інтерес представляє вивчення еволюції структурних і оптичних властивостей багат шарових наноперіодичних структур, отриманих послідовним осадженням відповідних аморфних плівок кремнію субоксиду ($\alpha\text{-SiO}_x$) і діелектрика, під дією високотемпературного прожарювання [4].

Одним з перспективних методик отримання аморфних нанопорошків діоксиду кремнію є метод імпульсного електронного випаровування в вакуумі .

Отримання оксиду цинку в нанорозмірному стані супроводжується виникненням абсолютно нових функціональних характеристик. Зменшення діаметрів частинок цинк оксиду до радіусу екситону може спричинити квантоворозмірні ефекти та значні зміни фотофізичних і фотохімічних показників даного матеріалу. Це визначає певний попит на наноматеріали на основі ZnO.

В цілому, наноструктури цинк оксиду класифікують за розмірністю структурних елементів на нульвимірні (0D), одновимірні (1D), двовимірні (2D) і тривимірні (3D) [5]. Наноструктури ZnO мають велику різноманітність форм, наприклад: квантові точки, дроти (віскери), стержні, трубки, сфери, стрічки, дископодібні наноструктури, голки і квітки.

Найбільш характерною для цинк оксиду є структура вюрциту, яку можна зобразити як гексагональну щільну упаковку аніонів, в якій катіони рівномірно займають половину всіх тетраедричних пустот. Координаційні числа цинку та кисню рівні 4 (тетраедрична координація).

Встановлено що тривимірні структури оксиду цинку являють собою порожнисті мікросфери і квіткоподібні форми ZnO. Цікаво відмітити, що квіткоподібні форми ZnO складаються з масивів наностержнів і нанолістів. 3D наноквіти ZnO можна використовувати як газові датчики, які за кімнатної температури мають високу чутливість, оскільки мають великою питомою поверхнею. Враховуючи велику питому поверхню їх можна використовувати в медицині як тканинний інженерний матеріал.

Для синтезу оксиду цинку застосовують газофазне осадження, піроліз аерозолів, термічне розкладання деяких солей, методи золь-гель синтезу. Більш економічно вигідними є хімічні методи синтезу при нижчій температурі, адже вони вимагають менших енергозатрат і дозволяють структурувати наночастинки при їх інкорпоруванні до систематизованих матриць [6].

Список використаних джерел:

1. Некрашевич С.С., Гриценко В.А. Электронная структура оксида кремния // Физика твердого тела, 2014, том 56, вып. 2.
2. Pavesi L. Silicon Nanocrystals [Text] / L. Pavesi, R. Turan. — Fundamentals, Synthesis and Applications. — Weinheim: WILEY-VCH Verlag GmbH & Co. KGaA, 2010.— 627 p.
3. Ding, L. Laterally-current-injected light-emitting diodes based on nanocrystalline-Si/SiO₂ superlattice [Text] / L. Ding, M.B. Yu, X. Tu [et al.] // Optics Express.— 2011. Vol. 19, № 3.— P. 2729–2738.
4. Ершов, А.В. Эволюция оптических свойств при отжиге многослойной нанопериодической системы SiO_x/ZrO₂, содержащей нанокластеры кремния [Текст] / А.В. Ершов, Д.И. Тетельбаум, И.А. Чугров [и др.] // Физика и техника полупроводников.— 2001. Т. 45. Вып. 6.— С. 747–753.
5. Morkoç H., Özgür Ü. Zinc Oxide. Fundamentals, Materials and Device Technology. Wiley-VchVerlag GmbH & Co. KGaA, Weinheim,2009. P. 477.
6. Цзан С., Авдеева А.В., Мурадова А.Г., Юртов Е.В. Получение наностержней оксида цинка химическими жидкофазными методами // Химическая технология. 2014. Т.15. вып.12. С. 715-722.

Куценко Тетяна Янівна,
магістрантка I р. н.,
Спеціальності “Фізика та астрономія”

Науковий керівник:
доктор фізико-математичних наук, професор
Тартачник Володимир Петрович

«P-N-перехід з позитивним зміщенням»

Електролюмінесценцією (ЕЛ) називається люмінесценція, при якій світиться тіло отримуючи енергію безпосередньо з електричного поля. Йдеться про неорганічні люмінофори - широкозонні напівпровідники, тобто напівпровідники, ширина забороненої зони яких не менше енергії світлового кванта, відповідного довгохвильовому краю видимого спектру [1].

Позитивне зміщення дозволяє забезпечити дуже високу густину електронно - діркових пар поблизу p - n - переходу. Струм зростає експоненціально з напругою, прикладеною до p - n - переходу. Якщо внутрішній опір діода незначний, то велика частина прикладеної напруги падає на переході. У напівпровідникових лазерах обидві області p - і n - типу провідності сильно легуються і таким чином внутрішній опір зводиться до мінімуму.

В інжекційних лазерах на основі GaAs зазвичай досягається висока ефективність електронної інжекції в p - область. Це обумовлено двома факторами:

- 1) різницею в положеннях рівнів Фермі в двох зонах
- 2) різницею в величині ефективного звуження ширини забороненої зоною.

Як буде показано нижче, обидва ці чинники призводять до виникнення бар'єру для дірок.

На рис. 1 зображена ідеалізована діаграма p - n - переходу, зміщеного в пропускному напрямку напругою $V_j = (E_g + \xi_p)/q$, якраз достатнім для початку інжекції електронів в область p - типу провідності. При однаковому легуванні рівень Фермі в n - області заходить глибше в зону провідності (мала ефективна маса), ніж рівень Фермі у глибину валентної зони в p - області (велика ефективна маса). В такому випадку $\xi_n > \xi_p$.



Рис. 1. Інжекційна люмінесценція у p - n - переході при величині прямого зміщення V_j

При дуже низькій температурі і при такому значенні прикладеного зміщення V_j , що $qV_j = E_g + \xi_p$, виникає потік електронів в область p - типу, в той час як дірки блоковані бар'єром, рівним $\xi_n - \xi_p$.

Високий рівень легування напівпровідників приводить до утворення хвостів в розподілі щільності станів, що забезпечують ефективне звуження ширини забороненої зони.

У лазерах з GaAs р - область на порядок сильніше легована, ніж n - область, завдяки чому в р - області має місце дещо більш ефективне звуження ширини забороненої зони, ніж в n - області. Іншими словами, такий р – n -перехід є квазігетеропереходом, оскільки ефективна ширина забороненої зони в області n - типу провідності має більше значення, ніж в р - області. Більш того, акцептори в р - області утворюють широку зону, завдяки якій квазірівень Фермі для дірок розташований ближче до краю валентної зони, ніж в разі якщо б тільки дозволені стани у валентній зоні були відповідальні за розміщення високої концентрації дірок. Це показано на рис. 2.

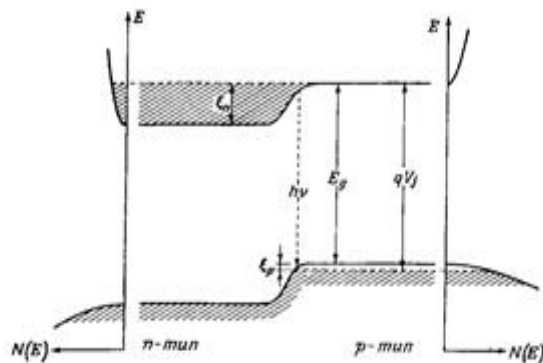

Рис. 2. Зміщений у прямому напрямку р - n – перехід, в якому викликане легуванням ефективне звуження ширини забороненої зони у р – області більше, ніж в n – області

Внаслідок наведених вище причин люмінесценція і генерація лазерного випромінювання зазвичай відбуваються тільки в р - області р – n - переходу. У деяких лазерних діодів, р-область складається з двох частин: дуже сильно легованої (р⁺) і дещо слабкіше легованої (р).

У випадку коли р⁺р - перехід розташований близько до р - n - переходу, випромінююча рекомбінація і генерація лазерного випромінювання можуть виникати не тільки в р - області, але при високому рівні збудження і в р⁺ - області. Зазначені дві області характеризуються різними випромінюючими переходами, і енергія випромінюваних фотонів сильно відрізняється (1,47 еВ і 1,408 еВ відповідно). Ці дві лазерні лінії можуть спостерігатися одночасно. Цікавим є спостереження в деяких інжекційних лазерах з GaAs одночасної генерації нормальної лазерної лінії і когерентного випромінювання з $h\nu$ більшою, ніж ширина забороненої зони речовини. Природа випромінювання з $h\nu > E_g$ поки ще не зрозуміла [2].

Дослідження електролюмінесценції важливо як для практичного її використання, так і для вивчення фундаментальних фізичних процесів, що протікають в напівпровідниках і напівпровідникових структурах.

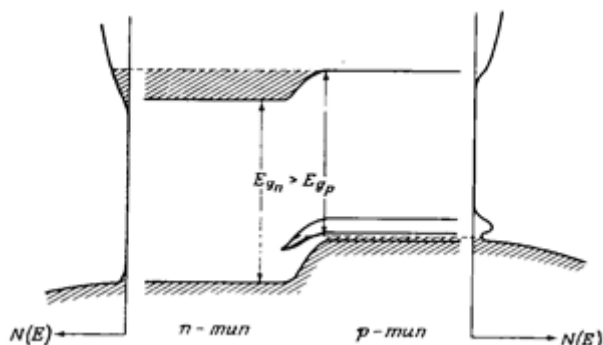
Список використаної літератури:

1. Георгобиани А.Н. Электролюминесценция полупроводников и полупроводниковых структур // Соросовский образовательный журнал. – 2000. – №3. – С. 105 – 111.
2. Панков Ж. Оптические процессы в полупроводниках: монография / Ж. Панков. – Москва: Мир, 1973. – 458 с.

*Мірошник Ірина Леонідівна,
магістрантка II р.н.,
Спеціальності: «Фізика та астрономія»*

*Науковий керівник:
кандидат педагогічних наук, доцент
Кириленко Олена Іванівна*

«Сучасні методи реєстрації космічних променів»

Термін «космічні промені» був введений на початку 20 ст. Мілікеном. Так було названо потік високоенергетичних частинок, відкритий Гессом.

Велика кількість частинок космічних променів (КП) має енергію до 10^{20} eВ. Основна проблема полягає в тому, що такі частинки дуже рідко потрапляють на землю. Звісно, фізики навчилися з цих одиниць та десятків частинок добувати потрібну інформацію. Але зовсім нові можливості відкриває нам вивчення взаємодії цих частинок з атмосферою землі. Адже на даний момент фізика елементарних частинок не далеко просунулась у вивченні взаємодії частинок з надвисокими енергіями.

Як показують дослідження, для вимірювань енергії космічного випромінювання необхідно:

1. Велика ефективна площа.
2. Велике поле зору.
3. Можливість тривалих спостережень.
4. Глибокі калориметри, для реконструкції енергій в ТеВ.
5. Можливості електронно-адронного розділення.

Для дослідження КП використовують різноманітні прямі та непрямі методи досліджень. До непрямих належать наземні телескопи, до прямих – супутникові станції.

Складемо порівняльну таблицю для дослідження переваг та недоліків обох методів за вище наведеними характеристиками (табл. 1):

Таблиця 1

	Прямі вимірювання	Непрямі вимірювання
	-	+
	+	-
	+	-
	-	+
	+	-

До сучасних космічних місій належать:

- PAMELA (Payload for Antimatter Matter Exploration and Light-nuclei Astrophysics) – запуск відбувся в червні 2006 року.

- AMS (Alpha Magnetic Spectrometer) – травень 2011 року.

Основною перевагою цих проектів є висока точність вимірювань в інтервалі від GeВ до TeВ.

- CALET (CALorimetric Electron Telescope) – серпень 2015 року.

Основною перевагою останнього проекту є те, що роздільна здатність при дослідженні складає кілька відсотків.

Метою проекту PAMELA було дослідження питання механізму прискорення та розповсюдження КП. Цей супутник приймав дані протягом десяти років, до 2016. Місії AMS та PAMELA є і досі діючими.

Один за найсучасніших проектів CALET розроблений для дослідження високоенергетичних КП. Метою цього проекту є розширення даних, отриманих попередніми польотами на повітряних кулях та космічними місіями. Також його завданням є виявлення поблизу джерел космічного випромінювання. За допомогою

технологій, розміщених на CALET вимірюють енергію, тип та напрямок заряджених частинок.

Дослідження космічного випромінювання на повітряних кулях виконувалось ще за часів його відкриття. До сучасних проектів належать: TRACER, ATIC, BESS та CREAM.

CREAM (Cosmic Ray Energetics and Mass) – експерименти, які проводилися з 2004 року над Антарктидою. Було здійснено шість польотів на повітряних кулях з метою розширення енергетичного діапазону [1, с. 377].

З огляду на успіх проведених польотів, CREAM було інтегровано в космічну станцію, тепер цей проект отримав назву ISS-CREAM і він продовжує свою роботу.

Зараз ISS-CREAM досліджує енергетичний спектр та склад КП у високоенергетичному діапазоні. Отримана статистика буде кращою, без фону із вторинних частинок, як це було у польотах на кулі. Ця місія має розширити дані, отримані раніше CREAM [2, с. 6].

Останні покоління детекторів частинок космічних променів принесли і приносять багато захоплюючих результатів. Нові результати сучасних та майбутніх експериментів, ймовірно, допоможуть більш точно пояснити джерело, прискорення та поширення космічних променів.

“Висотне” або “ультра-гамма-випромінювання” вже увійшло у фізику під назвою, яке підкреслює його походження - “космічне випромінювання”. А його відкриття та подальше дослідження зіграло важливу роль для фізики високих енергій та елементарних частинок.

Космічні промені після їх повного вивчення стануть найпотужнішим інструментом атомної та ядерної фізики. Цим і обумовлене неперервне зростання інтересу до даної теми.

Список використаної літератури

1. Charge Identification in the CREAM Experiment. *30th International Cosmic Ray Conference*. 2008. Vol. 2, № 1. P. 377 – 380. URL: https://pdfs.semanticscholar.org/beb6/848ef72105d4dd2db9fec4ec1e28de024f79.pdf?_ga=2.125594754.924302319.1584891968-1482310476.1583792328 (Last accessed: 06.04.2020).

2. Seo E.S. Cosmic Ray Energetics And Mass: from balloons to the ISS. *The 34th International Cosmic Ray Conference: Netherlands, 2015*. 7 p

*Мойсєєнко Наталія Анатоліївна,
Черня Ярослава Андріївна,
магістрантки I р. н.
Спеціальності: «Середня освіта (Математика)»*

*Науковий керівник
кандидат педагогічних наук, доцент
Кириленко Олена Іванівна*

«Зоряне небо у нашій кишені»

Астрономія – одна з найдавніших та досить цікавих наук, яка досліджує природу, походження та еволюцію як окремих небесних тіл, так і Всесвіту в цілому. Вивчення астрономії є досить важливим, оскільки вона допомагає пояснити процеси, що відбуваються у навколишньому світі, співіснувати з ним у гармонії, а також досліджувати те, що на перший погляд здається недоступним та недосяжним.

На даний час астрономія, як навчальний предмет, вивчається в школі в 11 класі за рівнем стандарту 1 год на тиждень [1]. Відповідно до чинної програми МОН сузір'я

вивчаються в темі: «Небесна сфера. Рух світил на небесній сфері». Дана тема вивчається глобально, оскільки після вивчення даної теми учні повинні: знати головні означення теми, називати кількість сузір'їв за сучасним поділом на небі, показувати на рухомій карті зоряного неба характерні сузір'я та найяскравіші їх зорі (Сиріус, Арктур, Вега тощо), спостерігати зміну вигляду зоряного неба впродовж року та вміти користуватись рухомою картою зоряного неба. Також відповідно до цього має бути проведено практичну роботу на тему: «Робота з рухомою картою зоряного неба. Визначення положення світил на небесній сфері з допомоги карти зоряного неба (зоряного глобуса)».

Відповідно до програми є чинні підручники з астрономії 2019 року:

1. автори: В. Сиротюк, Ю. Мірошніченко [2];
2. автор М. Пришляк [3].

Сучасний учень – це мобільна дитина, яка краще справляється з гаджетами від будь-кого, тому задача сучасного вчителя бути мобільним та йти в ногу із часом. Оскільки на даний момент у країні склалась така ситуація, що діти мають навчатись дистанційно вдома, тому потрібно зробити це навчання ефективним. Для цього радимо використовувати Інтернет ресурси та додатки, які покращать вивчення астрономії та заохотять учнів до її вивчення. На даний момент існують досить багато різних програм і додатків як для Android так і для iOS, які ми можемо завантажити безкоштовно з Play Маркета чи з App Store.

Star Chart - це не тільки зоряний атлас в кишені, а й інтерактивна розвага — програма дозволяє зрозуміти, що саме ви бачите в даний момент на зоряному небі. Досить всього лише навести камеру телефону на сузір'я і програма покаже як воно називається, і покаже назви зір. Також за допомогою цього додатка ми можемо поглянути на Землю з космосу і знайти те місце де знаходимося.

Star Walk 2. За допомогою цього додатку учні мають змогу, навівши телефон на певну ділянку неба (навіть вдень), побачити сузір'я, які там знаходяться. Крім того маємо змогу споглядати не лише конфігурацію сузір'їв, але й їх міфічне зображення. Тобто досить встановити додаток, запустити його, у верхньому лівому куточку натиснути на компас і ви зможете, пересуваючи телефон у різні боки, бачити які сузір'я знаходяться навколо вас.

Але для того, щоб користуватися попередніми додатками учням необхідно знати англійську мову. Тому ще пропонуємо звернути увагу на україномовний додаток *Sky Map*. Коли ми відкриваємо цей додаток, то навівши телефон на небо можемо бачити тільки конфігурацію зірок в сузір'ях. Уже немає міфічних малюнків, зате всі назви всіх частинок зоряного неба ми можемо читати українською мовою. Також можна перейти від автоматичного до ручного управління картою зоряного неба, як і в попередніх додатках.

Sky View Lite – безкоштовний мобільний додаток, за допомогою якого можна отримати точну інформацію про сузір'я та інші небесні тіла, які знаходяться перед вами в режимі реального часу: просто наведіть камеру телефону на небо (не обов'язково на нічне) - і програма зробить це. Крім того, обираючи довільне сузір'я, додаток показує найяскравіші зорі у порядку їх яскравості, коротку інформацію про задане сузір'я та зорі, що входять до конфігурації, а також програма дозволяє розрізнити супутники типу Hubble та МКС та отримати інформацію про них у реальному часі. А також додаток автоматично отримує інформацію із Вікіпедії, що досить зручно і не потребує додаткових оновлень. Якщо у Вас виникла проблема з пошуком необхідної зорі, то програма обладнана спеціальним переліком, серед якого можна знайти потрібну зорю і всю інформацію про неї.

Використання таких додатків під час вивчення теми «Сузір'я», допоможе доступно пояснити учням положення зір та сузір'їв, зацікавити дітей, показати, що їх гаджети підходять не лише для ігор і соціальних мереж, а й допоможуть їм під час навчання, зокрема на уроках астрономії. Тим паче, під час карантину інтернет-ресурси стануть гарними союзниками під час самостійного вивчення навчального матеріалу.

Список використаної літератури:

1. Навчальна програма з астрономії (рівень стандарту, профільний рівень) для 10-11 класів загальноосвітніх шкіл, затверджена Наказом Міністерства освіти і науки № 1407 від 23 жовтня 2017 року.
2. Сиротюк В.Д. Астрономія: (рівень стандарту, за навчальною програмою авторського колективу під керівництвом Яцківа Я. С.): підруч. для 11 кл. закл. загал. серед. освіти / Володимир Сиротюк, Юрій Мирошніченко. – Київ: Генеза, 2019. – 160 с. : іл.
3. Пришляк М.П. Астрономія: (рівень стандарту, за навчальною програмою авторського колективу під керівництвом Яцківа Я. С.): підруч. для 11 кл. закл. загал. серед. освіти / Микола Пришляк. – Харків: Вид-во «Ранок», 2019. – 144 с. : іл.

*Морозова Оксана Валеріївна,
магістрант II р. н.,
Спеціальності «Фізика та астрономія»*

*Науковий керівник:
доктор філософських наук,
кандидат фізико-математичних наук, професор
Вернидуб Роман Михайлович*

«Класичні підтвердження теорії простору-часу»

В 1915 році Ейнштейном була розроблена загальна теорія відносності, в якій втілено нові, незвичні для фізиків того часу уявлення про простір, час та гравітацію. Саме тому знадобився час та ряд класичних експериментальних підтверджень, щоб теорія простору-часу набула статусу фундаментальної.

Прецесія перигелію Меркурія. До середини XIX століття фізики та астрономи вважали, що за допомогою класичної механіки їм вдасться пояснити рух всіх небесних тіл. Саме тому наступне відкриття викликало численні суперечки.

Меркурій – найменша і найближча планета до Сонця, що значно ускладнює її спостереження. Французький астроном Урбен Левер'є у 1859 році виявив, що різниця між теоретичним та дійсним положенням Меркурія є наслідком прецесії перигелію його орбіти. Ця точка зміщується на величину більшу за ту, яка визначається гравітаційною дією інших планет на Меркурій. Вчений підрахував, що зміщення перигелію складає 39" за століття (рис. 1) [1].

Вирішити цю проблему астрономам допомогли фізики. Прецесію перигелію змогли пояснити за допомогою релятивістської теорії тяжіння. Рівняння ЗТВ давали значення відхилення в 43", а астрономами того часу було встановлено $\Delta\varphi = 45'' \pm 5''$. Останні спостереження підтвердили значення, яке дорівнює: $\Delta\varphi = 42'', 98 \pm 0,4$ за століття [1].

Гравітаційне відхилення променя світла. Другий ефект, який пророкувала загальна теорія відносності – відхилення світла біля масивних об'єктів.

Цей ефект не був неочікуваним, оскільки "падіння" світла до масивного тіла в його гравітаційному полі пророкував ще Ньютон. Різниця виявилася в значення кута цього відхилення: 0,87" і 1,74" (за класичною і релятивістською механікою). Експериментально такий ефект було дуже важко перевірити. Єдиним влучним моментом для такого спостереження є сонячне затемнення. І в 1919 році нарешті вдалося провести таке спостереження, керував яким Артур Едінгтон.

Якщо порівняти видиме положення зорі із Землі, можна побачити, що відхилення світлового променя біля Сонця зміщує позицію цієї зорі. Тобто необхідно було визначити положення зір до сходу Сонця та під час його затемнення.

І нарешті, на зборах королівського астрономічного товариства Едінгтон доповів, що відхилення складають $1,98'' \pm 0,30''$ та $1,61'' \pm 0,30''$, це досить близько до підрахунків Ейнштейна ніж Ньютона. Що стало ще одним важливим доказом на підтвердження ЗТВ [3, С. 12].



Рис.1 Прецесія перигелію

Червоне зміщення спектральних ліній. Ефект гравітаційного червоного зміщення був третім класичним підтвердженням ЗТВ. Припускалося, що після випромінювання електромагнітної хвилі масивним небесним об'єктом частота світлової хвилі зменшується.

В 1925 році Волтер Адамс вперше виміряв величину червоного зміщення від зорі Сіріус В¹⁶, яке не було доплерівським. Пізніше, в 1960 році Роберт Паунд і Глен Ребка використали ефект Мессбауера для точнішого вимірювання величини гравітаційного червоного зміщення. Щоб підрахувати частоту зміщення випромінювання вчені використали принцип еквівалентності, розмістивши установку в системі відліку, яка прискорюється (замість сильного гравітаційного поля) [1].

Експерименти для підтвердження цього явища повторювали багато разів. Останні дали значення, які на 0,007% відрізняються від значення, яке було отримано за допомогою ЗТВ. Цей результат є великим успіхом для фізики, оскільки він став третім класичним експериментальним підтвердженням теорії.

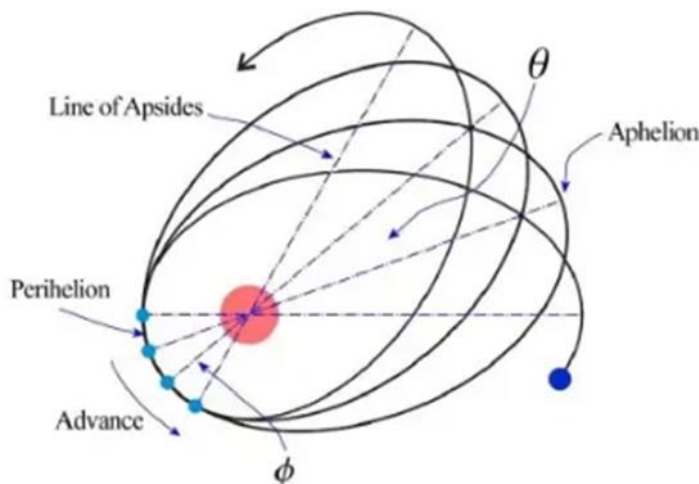
Хоча теорія відносності не була одразу прийнятою теорією, але вона поступово, з часом доводила свою значущість. А після таких класичних експериментальних підтверджень, як прецесія перигелію Меркурія, гравітаційне відхилення променя світла та червоне зміщення спектральних ліній теорія простору-часу нарешті стала загально визнаною.

Список використаних джерел:

1. Asmodelle E. Tests of General Relativity: A Review : dissertation PhD candidate : AA3050 / The University of Queensland. – Australia, 2017. – 64 p.
2. Spacetime & Gravity: The General Theory of Relativity [Електронний ресурс]/ Режим доступу : https://pitp.phas.ubc.ca/quant_lect/2014/GR100/Spacetime+Gravity_A.pdf
3. Weinberg S. Gravitational and cosmology: Principles and applications of the general theory of relativity/ Weinberg Steven. – USA : Massachusetts Institute of Technology, 1972. – 685 p.

*Пустова Світлана Олександрівна,
студентка IV курсу,
Спеціальність: «Середня освіта (Фізика)»*

*Науковий керівник:
кандидат педагогічних наук, доцент
Кириленко Олена Іванівна*

«Спостереження поверхні Місяця»

Дослідження Місяця можна умовно розділити на три періоди: період розрізаних містифікованих суджень, які виступали у ролі об'єкту певної культурної системи; період телескопічних досліджень поверхні Місяця, який ще не був цілком звільненим від містифікацій минулого, однак вже міг називатися науковим і період космічної експансії Місяця. Сьогодні ми знаходимося на межі другого і третього періодів, а потенціал України у сфері освоєння поверхні Місяця і навколоземного простору вцілому – великий. Підготовка спеціалістів у галузях аерокосмічних систем, космічної екологічної безпеки, астрогеології, космології, врешті-решт навіть конекціонізму тощо, починається саме із шкільних лав. Зокрема створення ціннісного комплексу суджень, вмій, навичок, знань природничо-математичного і філософського спрямування дозволить розширити і удосконалити інтелектуально-емоційний рівень. Відносно інших космічних об'єктів Місяць є найдослідженішим із всіх. І у цьому заслуга саме багатогалузевості дослідження цього об'єкту, що є ознакою того ж таки переходу від телескопічного до всестороннього. Довгий час дистанційне зондування Місяця, по-суті, зводилося до досліджень властивостей розсіяного сонячного випромінення у видимому та інфрачервоному діапазонах, однак початок космічних польотів це змінив. І сьогодні у дослідженнях беруть участь не лише астрономи, які мали «цілковиту монополію» впродовж другого періоду, а й астрофізики, геологи, геохіміки, астрометристи, астробіологи, геофізики тощо. Щодо освоєння невидимої сторони Місяця, то це може стати неоціненним вкладом у дослідженні космічного простору вцілому. Адже, наприклад, сконструйований на невидимій стороні нашого супутника радіотелескоп у взаємодії із наземними «колегами» буде утворювати надзвичайно потужну радіоінтерферометричну мережу, що у свою чергу дозволить дослідникам отримувати високоточні дані. Зокрема, розглядають проекти про видобуток Гелію-3. Годі й говорити, що отримання емпірично досвіду освоєння позаземного об'єкту викличе зміни у набагато глибших пластах людського розуміння природи, науки і суспільства.

Сучасний підхід у дослідженні Місяця ґрунтується на використанні космічних апаратів і систем (КАС). За допомогою методів орієнтованих на використанні КАС вченими з усього світу було отримано величезні масиви даних щодо нашого природного супутника. Це дало змогу створити якісні репозиторії, які є у відкритому доступі. Однак актуальність використання традиційного телескопічного методу спостереження не втратила своєї ролі. Зокрема, це важливий інструмент, який відіграє значну роль у науково-освітній діяльності учнів та студентів. Але нажалі шкільна програма не є науково орієнтовною, скоріш це курс поверхневого ознайомлення із розрізненими дисциплінами [1].

Пропонуємо ознайомитися із астрономічними спостереженнями за допомогою телескопа-рефрактора Sigeta Dorado 70/700. На ньому ми зупинили свій вибір так як він є досить компактним, а також дає пряме зображення, що для початкових спостережень є бажаним, коли справа стосується школярів 5-7 класів. Телескоп оснащений азимутальним монтуванням і фокусом 700 мм. Крім того, що не менш важливо, учні самі збирають телескоп, це можливо за рахунок роботи у компактних групах (чотири, іноді шість учнів у кожній). Незважаючи на хроматичні аберації, які можна отримати при збільшеннях, цей

телескоп на відмінну від деяких подібних йому має досить хорошу механіку. На початкових стадіях, ми ставимо за мету навчити учня самостійно встановлювати телескоп, користуватися однолінзовим шукачем та стандартними адаптерами. Крім того, хоч спостереження поверхні Місяця проводимо із окуляром 12,5 мм, все одно учні мають змогу отримати досить чітке зображення поверхні, і виділити окремі великі об'єкти та назвати їх. Більш серйозніші спостереження проводяться на дзеркальному телескопі Sky-Watcher 1149EQ1 на екваторіальному монтуванні з двома сферичними дзеркалами, апертурою 114 мм та фокусом 900 мм. Якщо попередній телескоп із лінзою 12,5 мм давав збільшення 56 крат, то цей телескоп може давати збільшення до 230 крат, але це його максимум. На ньому проводяться спостереження як Місяця, так і планет Сонячної системи, туманностей та скупчень. До того ж, до цього телескопу можна підключати камеру і встановити автонаведення.

Підготовка до спостережень проводиться за допомогою кількох надзвичайно корисних ресурсів таких як канал NASA Goddard [2], який ми використовуємо не лише при підготовці до астрономічних спостережень, але і під час вивчення англійської мови, та програм від LWS Research – «Deluxe Moon HD-Lunar Calendar» та BlueMarmot, Inc. таких як «Luna Solaria – Moon & Sun» і «WhatsAbove». Останньою програмою, до речі, можна користуватися і під час вивчення планет.

Список використаних джерел:

1. Електронний ресурс – Режим доступу: <https://mon.gov.ua/ua>.
2. NASA Goddard Електронний ресурс – Режим доступу [\[https://www.youtube.com/channel/UCAy-SMFNfynqz1bdoaV8BeQ\]](https://www.youtube.com/channel/UCAy-SMFNfynqz1bdoaV8BeQ).

*Пучко Анастасія Володимирівна,
магістрантка II р.н.,
Спеціальності: «Фізика та астрономія»*

*Науковий керівник:
кандидат фізико-математичних наук, доцент
Філоненко Михайло Миколайович*

«Закон збереження і перетворення енергії в сучасних технологіях»

У сучасному житті людей все більше місце займають новітні технології. Завдяки їм наука і техніка більш ефективно і раціонально використовують природні ресурси, шукають нові джерела енергії та економно з мінімальними втратами їх використовують. При цьому для теоретичних розрахунків всі вони користуються відомим законом природи – законом збереження і перетворення енергії. Він діє всюди: в сучасних приладах, в енергетиці, в будівництві та інших технологіях.

У 21 столітті особливої актуальності набула проблема енергозбереження. Енергозбереження – збереження невідновлювальних ресурсів за рахунок відновлювальних [1]. Воно має три основні напрямки [2, с. 22]:

- Корисне використання (утилізація) енергетичних витрат.
- Модернізація устаткування з метою зменшення втрат енергії.
- Інтенсивне енергозбереження.

Про перший напрямок можна сказати так, що утилізація – це перероблення відходів з метою раціонального використання; вона буває трьох різновидів: -первинна, - вторинна, -змішана. Первинна застосовується на будівництві, бо саме будівельні матеріали (в основному пластмасу) можна переробляти. У вторинній матеріали піддаються більш глибокій переробці. Та змішана утилізація, як уже зрозуміло, поєднує в собі два попередніх різновиди [3].

Другий напрямок енергозбереження відбувається з меншими втратами енергії, але технології роботи вже інші.

А в останньому напрямку, третьому, застосовують вже нові принципи енергозбереження, які допомагають зберегти значну частину енергії [2, с. 22].

Висновком розгляду трьох напрямків енергозбереження є те, що закон збереження і перетворення енергії виконується [2, с. 22].

Сьогодні людська цивілізація витрачає дуже багато енергії в різних сферах діяльності. Це непокоїть як багатьох вчених так і простих людей по всьому світу. І з метою покращити ситуацію все частіше починають використовувати відновлювальні джерела енергії. Адже, використовуючи їх, ми зменшуємо кількість шкідливих викидів у атмосферу.

Наприклад, електрична і теплова енергія виробляється на таких підприємствах як [2, с. 34]:

- Теплова електрична станція (ТЕС).
- Гідравлічна електрична станція (ГЕС).
- Гідроакумуюча станція (ГАЕС).
- Атомна електрична станція (АЕС).

Одними з перспективних джерел використання енергії є атомна енергетика, яка становить близько 17 % електроенергії, що виробляється на Землі. Зараз в світі 400 АЕС; першу АЕС в Україні побудували у 1954 році в місті Обінінську. У нашій країні знаходиться 40-47 % атомних електростанцій, які вироблять енергію. На АЕС в виді палива використовують уран, торій чи плутоній. І це є недоліком, так як таке паливо, все ж таки, забруднює довкілля. Та ще одним недоліком АЕС є дороге паливо, яке, іноді, змушує компанію «заходити» в борги [2, с. 35].

Відновлювальні джерела енергії навпаки екологічно безпечні, перспективні, не завдають шкоди природі. Існують такі види відновлювальних джерел [2, с. 37-38]:

- Тверда біомаса і тваринні продукти.
- Газ/рідина з біомаси.
- Муніципальні та промислові відходи.
- Гідроенергія.
- Геотермальна енергія.
- Сонячна енергія.
- Енергія вітру.
- Енергія приливів, морських хвиль та океанів.

А, також, вони, з певним часом, відшкодовуються, а деякі не потребують великих витрат, наприклад, такі як енергія припливів, морських хвиль та океанів.

Так що в усьому існує і застосовується закон збереження і перетворення енергії. Особливо в сучасних технологіях, які зараз застосовуються всюди та в усьому світі.

Список використаних джерел:

1. Енергозбереження [Електронний ресурс] – Режим доступу до ресурсу: <https://uk.wikipedia.org/wiki/Енергозбереження>.
2. Енергозбереження / [О. В. Мельникова, А. В. Праховник, А. Х. Даг та ін.]. – Київ, 2004. – 104 с.
3. Утилізація виробничих відходів [Електронний ресурс] – Режим доступу до ресурсу: https://pidruchniki.com/1854051641673/ekologiya/utilizatsiya_virobnichih_vidhodiv.

Челнокова Софія Миколаївна,
магістрантка II р.н.,
Спеціальності: «Фізика та астрономія»

Науковий керівник:
кандидат педагогічних наук, доцент
Кириленко Олена Іванівна

«Laboratory work: "Computer simulation of simple crystal forms"»

Introduction. The structure of solids is studied by the students of National Pedagogical Dragomanov University Specialty 104 Physics and Astronomy in the Condensed Matter Physics course. Today, in order to clearly demonstrate the crystal lattice of various substances, the teacher should turn to the help of ICT (information and communication technologies). However, the student is formed only a general idea of the appearance of the internal structure of the crystal. In general, the student does not understand the dependence of the appearance of the crystal on its parameters. We have developed the laboratory work "Computer simulation of simple crystal shapes".

Purpose: To study simple crystal shapes and their computer simulation using XRSHAPE.

Materials and Equipment: XRSHAPE Crystal Modeling Program created by S. Weber.

Work task:

Create a *.ind file with a simple crystal that is not in the SHAPE subdirectory.

Methodical instructions for completing the work task:

1. Download DOSBOX from the Internet at: <https://www.dosbox.com/>
2. Download the XRSHAPE application from the Internet at: <http://jcrystal.com/steffenweber/dos/software.html>

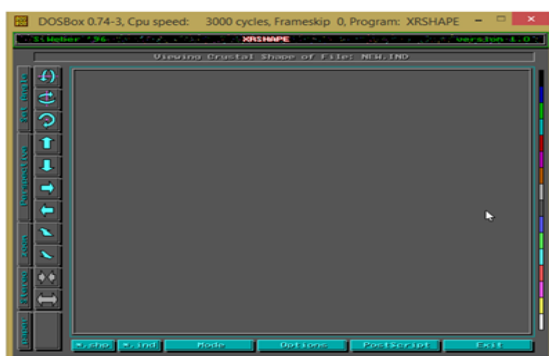

Figure 1. XRSHAPE application

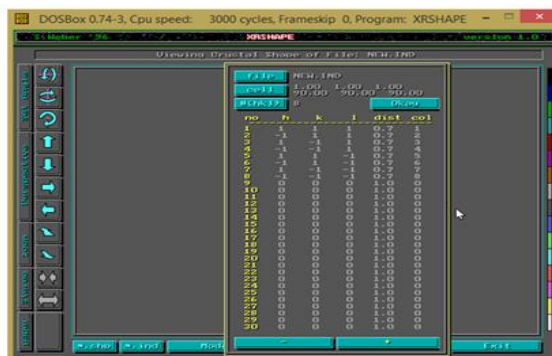

Figure 2. A window for entering crystal parameters

3. Install XRSHAPE using DOSBOX.
4. Open XRSHAPE. The work window should look like Figure 1.
5. Press the Options button, select NEW and enter the appropriate parameters in the window that opens (Fig. 2).
6. The result should coincide with a crystal of simple form (Fig. 3).

Control questions:

1. Give the definition of: elementary cell, basis, crystal structure.
2. How many syngonies are separated by crystals?
3. Describe the process of calculating Miller indices.

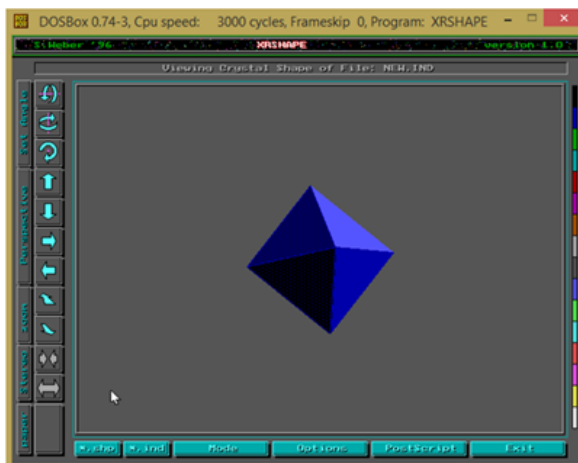

Figure 3. Simple crystal

Conclusions. We have developed a computer laboratory work: "Computer simulation of simple crystals", including, in this paper, a task and clear guidelines for its implementation. This laboratory work was designed for students of National Pedagogical Dragomanov University major in Physics and Astronomy can be useful when studying the elements of crystallography in a solid-state physics course. In our opinion, the introduction of laboratory work using ICT will increase the level of interest and motivation of modern students. The ability to independently model crystals greatly simplifies the understanding of the dependence of their appearance on the parameters.

*Яцина Дмитро Віталійович,
студент III курсу
Спеціальності: «Середня освіта (Фізика)»*

*Науковий керівник:
кандидат педагогічних наук, доцент
Кириленко Олена Іванівна*

«The solar radiation and climate experiment (SORCE): основні відомості, мета та досягнення»

Сонце – центр Сонячної системи, навколо якої обертається наша Земля. Енергія Сонця дає життя на Землі. Сонячне випромінювання є прямим надходженням енергії в наземну екосистему і це впливає на всі фізичні, хімічні та біологічні процеси. Сонце забезпечує природний вплив на атмосферу і клімат Землі. Як приклад, незначні зміни сонячного сйива можуть компенсувати або посилити глобальне потепління.

Таким чином, важливо точно відстежувати як сонячну активність, так і його спектральну залежність. Тому Національне управління з аеронавтики і дослідженню космічного простору (NASA) розпочала супутникову місію The Solar Radiation and Climate Experiment. Космічний корабель SORCE був запущений 25 січня 2003 року, щоб забезпечити NASA точними вимірювання сонячної радіації.

SORCE вимірює вихідну енергію Сонця із застосуванням сучасних радіометрів, спектрометрів, фотодіодів, детекторів та болометрів, встановлених на супутниковій обсерваторії. Супутник SORCE обертає навколо Землі, накопичуючи сонячні дані. Дані, отримані в результаті експерименту SORCE, використовуються для моделювання відходів Сонця та прогнозування впливу випромінювання Сонця на атмосферу та клімат Землі [1].

Основна мета експерименту сонячної радіації та клімату NASA (SORCE) полягає в тому, щоб забезпечити сонячно-наземні дослідження шляхом надання точних щоденних вимірювань загальної сонячної світності (TSI) та спектральної світності на довжинах хвиль від ультрафіолетового до інфрачервоного. Науковими цілями SORCE стали:

вимірювання з високою точністю загальної сонячної світності, порівняти їх з попередніми вимірювання TSI та перші вимірювання видимого та ближнього інфрачервоного сонячного випромінювання з достатньою точністю для майбутніх досліджень клімату.

Технічна складова була не менш складна супутника ніж, поставленні перед ним задачі. Космічний апарат для місії SORCE надала Orbital Sciences Corporation (компанія, яка спеціалізується на супутникових технологіях та запуску виготовлених апаратів) [2]. Він був розроблений з урахуванням вимог місії та інструментів SORCE. Космічний корабель забезпечувався радіозв'язком «земля-земля» та «простір-космос». Підсистема використовує подвійні приймачі та пару все направлених антен. SORCE сумісний з космічною / наземною мережею NASA та системою TDRSS, що особливо важливо під час раннього виходу на орбіту. Космічний апарат виробляє власну електричну енергію за допомогою струн сонячних батареї високої ефективності, яка перетворює сонячне світло в електричне.

Спочатку SORCE був розрахований на роботу протягом п'яти років, але 17-річний термін служби дозволив йому виконати значно більше запланованих цілей. NASA поділив весь період дослідження сонячної активності та роботи космічного супутника на 4 етапи: операції первинної місії; експлуатація силового велосипедного руху; операції, що проводяться лише в денний час; кінець операцій [3].

Завершивши місію в лютому, SORCE зробив важливий внесок у дослідження Сонця. У плані загальної світності місія дала значення у десять раз точніші, ніж попередні інструменти. А відповідно результатам Сонце виявилось менш яскравим - середня потужність випромінювання становила на 4,6 вата на квадратний метр менше.

Щодо спектральної світності, то першим апаратом, який провів настільки довготривалі та безперервні вимірювання в діапазоні від 1 до 2400 нанометрів став саме SORCE.

Протягом великого проміжку часу, стандартним значенням повної світності Сонця було 1365,4 Вт / м². Але у 2011 році, за допомогою даних SORCE з'явилося нове значення світності зірки - 1360,8 Вт/м². Виконавши розробки додаткових методів калібрування, розрахунки SORCE та помилковість всіх попередніх вимірювань, які опинилися систематично завищеними стали підтвердженими.

Сьогодні світило також вивчає приймач TSIS-1 на борту МКС, який подібно SORCE вимірює повну і спектральну світність, але з ще більш високою точністю. У 2023 році в космос на власному супутнику відправиться TSIS-2, оснащений таким же набором інструментів [4]

Після SORCE нові значення про центр Сонячної системи збирає приймач TSIS-1 на борту МКС, який подібно своєму попереднику вимірює повну та спектральну світності, але з ще більшою точністю. За планом NASA, у 2023 році на власному супутнику відправиться TSIS-2, який має ідентичний набір інструментів.

Список використаної літератури:

1. Електронний ресурс – режим доступу: https://en.wikipedia.org/wiki/Solar_Radiation_and_Climate_Experiment
2. Електронний ресурс – режим доступу: https://uk.wikipedia.org/wiki/Orbital_Sciences_Corporation
3. Електронний ресурс – режим доступу: <http://lasp.colorado.edu/home/sorce/data/tsi-data/>
4. Електронний ресурс – режим доступу: <https://nplus1.ru/news/2020/03/23/off-the-SORCE>

*Года Тетяна Юріївна,
магістрантка 1 р. н.,
Спеціальності «Середня освіта (Математика)»*

*Науковий керівник:
кандидат педагогічних наук, доцент
Дремова Ірина Анатоліївна*

«Контроль навчальних досягнень учнів з алгебри і початків аналізу: як і навіщо?»

Навчальні досягнення – це рівень оволодіння учнями системою знань основ наук, умінь та навичок їх практичного застосування і розвиток творчих здібностей [3]. Для кожного учня його знання, вміння і навички неможливо відділити від його особистості та усупільнити в інформаційному середовищі. Розвиток особистості і здобуття певних навчальних досягнень учня відбувається у його власній навчальній діяльності. Навчальна діяльність повинна бути спрямована не тільки на формування знань, умінь і навичок учнів, але й на формування компетентності як загальної здатності приймати оптимальні рішення. Компетентність базується на знаннях, досвіді, цінностях, здібностях, набутих завдяки навчанню та розвитку. Контроль за процесом і здобуттям учнями навчальних досягнень є важливою педагогічною і методичною проблемою.

Реформи, що проводяться в освіті, зумовлюють зміни в контролі і оцінюванні навчальних досягнень учнів [1]. Їх головна мета – реалізація принципів гуманізації та демократизації освіти, що спрямована на особистісний розвиток учнів, формування основних компетентностей, та ґрунтується на особистих позитивних досягненнях.

Контроль навчальних досягнень – невід’ємна складова навчального процесу, що реалізується впродовж кожного дидактичного циклу та забезпечує зворотній зв’язок: зовнішній (контроль вчителя) і внутрішній (самоконтроль учня). Реалізація контролю дозволяє вчителю проаналізувати отриманий результат на відповідність поставленій меті, допомагає виявити прогалини і “слабкі” місця в роботі, здійснити продуктивну корекцію. Для вчителя, в першу чергу, це робота над помилками. З іншого боку, під час здійснення контролю навчальних досягнень учнів вчитель має дбати про формування в останніх навичок самоконтролю. Уміння учня здійснювати самоконтроль передбачає уміння аналізувати, контролювати процес і адекватно оцінювати результати власної навчальної діяльності. Оскільки будь-яка самостійна діяльність (не тільки навчальна) буде завершеною тільки при наявності контрольно-оцінювального етапу, то формування в учнів уміння здійснювати самоконтроль стає пріоритетом.

Проблема контролю та оцінювання навчальних досягнень учнів залишається актуальною для сьогодення. Проте, нагадаємо, що для того, щоб контроль був ефективним необхідно підпорядковувати його таким принципам:

- 1) систематичність (неперервність протягом всього навчального процесу);
- 2) диференційовність (кількісні і якісні відмінності у знаннях);
- 3) об’єктивність (оцінка відповідає істинній якості та кількості засвоєних знань);
- 4) єдиність вимог (оцінювання здійснюється однаково для всіх);
- 5) різноманітність видів і форм контролю (здійснюється за допомогою різних методів, засобів навчання);
- 6) індивідуальність (націленість на успіх кожного учня особисто, а не класу в цілому) [2].

Особливостями контролю навчальних досягнень, зокрема і в старшій школі, є, по-перше, така його реалізація, яка відображає динаміку рівня досягнень учня, а не ступеня

його невдач, дозволяє розкрити його потенційні можливості. Другою особливістю є акцентуація на формуванні в учнів уміння здійснювати самооцінювання і самоконтроль.

У курсі алгебри і початків аналізу вивчаються теми, які мають широке прикладне застосування [4]. Важливо показати, що це є інструмент для побудови математичних моделей реальних процесів, навчити інтерпретувати життєві задачі на мову математики, показати прикладне застосування, навчити застосовувати засоби математики в житті.

Визначити, наскільки добре вдалося виконати поставлене завдання (відповідність меті) допомагає контроль навчальних досягнень. Контроль повинен проходити із застосуванням різних методів, для того щоб учні могли застосувати всі набуті навички, бути готовими до різних ситуацій, навчилися аналізувати власні дії (самоконтроль), навчитися бути дисциплінованими, нести відповідальність за власні дії, стимулювати їх навчатися краще.

Вибір форм і методів навчання і реалізації контролю впливає із дидактичних завдань. Власний досвід роботи в старших класах школи № 190 м. Києва свідчить, що вдалими є методи, як потребують творчого та індивідуального підходів. Наприклад, такими є метод проектів, тематичні портфоліо, теоретичні заліки. Загалом ці методи спонукають учнів до самостійної роботи, виявлення ініціативи, опанування умінням орієнтуватися в інформаційному просторі, вміло добирати матеріал, розвивають уяву, мислення, формують переконання у необхідності вчитися протягом усього життя.

Вчитель повинен уміти добирати і використовувати традиційні форми контролю, а також самостійно розробляти та упроваджувати власні засоби контролю. Уміле володіння вчителем різними формами, засобами та методами контролю сприяє підвищенню зацікавленості учнів у вивченні навчальної дисципліни, запобігає відставанню, забезпечує активну самостійну роботу кожного учня. Отже, правильне визначення виду контролю та його місця в дидактичному циклі, адекватний добір форм, методів і засобів контролю забезпечує реалізацію поставленої дидактичної мети.

Список використаних джерел:

1. Закон України . Про освіту (Відомості Верховної Ради (ВВР), 2017, № 38-39, ст.380) {Із змінами, внесеними згідно із Законами № 2657-VIII від 18.12.2018, ВВР, 2019, № 5, ст.33, № 2661-VIII від 20.12.2018, ВВР, 2019, № 5, ст.35, № 2704-VIII від 25.04.2019, ВВР, 2019, № 21, ст.81, № 2745-VIII від 06.06.2019, ВВР, 2019, № 30, ст.119, № 392-IX від 18.12.2019, № 463-IX від 16.01.2020, № 540-IX від 30.03.2020} // Законодавство України . URL: <https://zakon.rada.gov.ua/laws/show/2145-19>
2. Максимюк С. П. Педагогіка / Київ: Кондор, 2005. – 214 с.
3. Марчук С. С. Науково-теоретичні аспекти контролю і оцінювання навчальної успішності учнів. Вісник Запорізького національного університету. – 2008. – № 1. – С. 170–176.
4. Навчальна програма з математики (алгебра і початки аналізу та геометрія) для учнів 10-11 класів. Рівень стандарту. // Міністерство освіти і науки України. URL: <https://mon.gov.ua/ua/osvita/zagalna-serednya-osvita/navchalni-programi/navchalni-programi-dlya-10-11-klasiv>

*Кардаш Вікторія Іванівна,
Магістранта I р. н.,
Спеціальності «Середня освіта (Математика)»*

*Науковий керівник:
кандидат педагогічних наук, доцент
Забранський Віталій Ярославович*

«Ментальна мапа як інструмент перевернутого навчання математики»

Розпочавши свою роботу в школі з дітьми покоління Z, я зрозуміла, що потрібно весь час зацікавлювати дітей і головне – мотивувати їх. Тоді розпочався пошук нових методів та технологій навчання математики. Однією з інноваційних освітніх технологій є перевернуте навчання. Суть перевернутого навчання математики полягає в тому, що теоретичну частину теми учні опрацюовують вдома самостійно, а на уроках відбувається обговорення та закріплення цього матеріалу в процесі розв'язування задач. Самостійне опрацювання учнями теоретичного матеріалу, здебільшого, відбувається під час перегляду відео уроків. Для того, щоб краще усвідомити учням прочитаний або переглянутий навчальний матеріал, структурувати та систематизувати набуті знання, доцільно запропонувати їм створити ментальну мапу. Ментальна мапа – це спосіб подачі інформації у вигляді схем, діаграм, графів, математичних символів тощо. Математичні поняття, опорні факти, властивості, формули та інше, що є в даній темі, на ментальній мапі має розташовуватись навколо головного слова – основного математичного поняття, що вивчається у цій темі. Це слово має розташовуватись в центрі листа. Учні, прочитавши параграф, або переглянувши відео урок, мають самостійно створити таку ментальну мапу. Це допоможе їм виокремити головне, краще зрозуміти, візуалізувати та запам'ятати новий матеріал. На уроці учні мають використовувати мапу під час відтворення теорії та розв'язування задач. Зрозуміло, що якщо діти ніколи не працювали з такими мапами, то їм буде важко одразу самостійно її створити. Тому, на уроці вчитель має роз'яснити як правильно скласти ментальну мапу і разом з учнями створити приклад такої мапи по вже знайомі учням темі. Наприклад, на уроці узагальнення та систематизації знань показати дітям, як за допомогою блоків або графів можна подати всю важливу інформацію на одному аркуші. Важливо підготувати інструкцію(правило-орієнтир), за яким учні зможуть самостійно скласти ментальну мапу. При створенні таких мап учні можуть використовувати різні кольори, підкреслювати, виділяти важливу інформацію, а також додавати малюнки, або власні асоціації. Власні асоціації учнів є важливим елементом їх ментальної мапи. Таким чином, самостійне створення ментальних мап допоможе дітям не тільки відтворювати теорію на «перевернутих» уроках, але й зробити власний асоціативний ряд для кращого запам'ятовування нового і мати завжди поряд необхідну інформацію у ментальній мапі.

Список використаних джерел:

1. Ментальні мапи. Онлайн-курс «Бери і роби» URL: <https://www.youtube.com/watch?v=YkVrPgwy8AA> (дата звернення: 18.04.2020).
2. Позднякова Т. Є. Візуалізація та структурування інформації за допомогою ментальних карт [науково-методичний посібник] / Т. Є. Позднякова. – Рівне: РОППО, 2018. – 50 с.
3. Терещенко Н. В. Інтелект-карти – сучасні інноваційні соціальні технології навчання в системі освіти / Н. В. Терещенко // Функціональна економіка. – Вчені записки. – № 14. – 2012. – С. 139–145.

*Коритна Оксана Анатоліївна,
магістрантка I р. н.,
Спеціальності «Середня освіта (Математика)»*

*Науковий керівник:
кандидат педагогічних наук, професор
Швець Василь Олександрович*

«Пізнавальний інтерес як важливий чинник успішності учнів у вивченні математики»

Пізнавальний інтерес – це мотивуюча сила, яка спонукає учнів до активної навчальної та пізнавальної діяльності, роблячи її захоплюючою та насиченою. Загальновідомо, що здобуття учнями математичних знань є більш успішним, якщо інтерес до навчання підвищується. Коли ж в учнів відсутній пізнавальний інтерес, то якість їх освіти знижується; вивчений теоретичний матеріал швидко забувається, а вміння застосовувати отримані знання згасають. Тому вчитель повинен вміти підвищувати рівень пізнавального інтересу учнів та використовувати методи його покращення на уроках математики.

Провідні методисти В. Бевз, Г. Бевз, М. Ігнатенко, А. Кухар, О. Скафа, З. Слєпкань, Н. Тарасенкова, О. Чашечникова, Л. Черкаська, В. Швець та інші вивчали проблеми становлення та розвитку пізнавального інтересу в учнів до вивчення математики. Отже, проблема – не нова, але потребує додаткових досліджень.

Шкільні навчальні предмети мають свої особливості. Для того, щоб добре засвоїти, потрібні розуміння природи та сенсу заглиблення в суть явищ і речей, готовність і терпіння спостерігати, досліджувати та аналізувати результати, вміння розв'язувати якісні завдання. Метою вивчення математики в школі є формування в учнів умінь і навичок застосовувати одержані знання у вирішенні різних проблем і завдань у побуті, у вивченні суміжних дисциплін, в оволодінні професійними знаннями. Однак, ставлення учнів до вивчення математики різне: одні люблять вивчати математику, інші – ні.

На це вказують результати дослідження, яке проводилось, наприклад, в Латвії [3]. Щоб з'ясувати рівень грамотності молоді в країні, досліджувався один з вагомих мотивів навчання – пізнавальний інтерес. Проводилось опитування учнів 9 класу. На запитання «Ви згадуєте із задоволенням уроки математики?», відповіли позитивно лише 14,8 % респондентів. Ми вважаємо, що ситуація в Україні не краща.

Для того, щоб зрозуміти, як розв'язати окреслену вище проблему нами, були сформульовані наступні дослідницькі питання:

- Чи вивчають учні математику з цікавістю?
- Наскільки виражений пізнавальний інтерес учнів до вивчення шкільних предметів взагалі і математики зокрема?

Очевидно, що відповіді на поставлені запитання залежать від вікових особливостей учнів. Їх ми маємо отримати, виконуючи магістерське дослідження.

Список використаних джерел:

1. Хабіб Р.А. Активізація пізнавальної діяльності учнів на уроках математики: Метод. посібник. – К.: Рад. школа, 1985. – 154 с.
2. Краснов, Р. Активізація пізнавальної діяльності учнів у системі компетентнісного підходу на уроках математики / Р. Краснов // Математика в рідній школі : Науково-методичний журнал. – 2018. – N 11. – С. 37–38.
3. Dagnija Cēdere, Inese Jurgena, Ineta Helmane, Inta Tiltiņa-Kapele, Gunita Praulīte «Cognitive interest: Problems and solutions in the acquisition of science and

*Кудрявцева Світлана Ігорівна,
магістрантка І р. н.
Спеціальності «Середня освіта (Математика)»*

*Науковий керівник:
кандидат педагогічних наук, доцент
Забранський Віталій Ярославович*

«Презентації на уроках математики: методичні вимоги до створення і використання»

Стрімкий розвиток інформаційно-комунікативних технологій впливає на формування особистості дитини та її життєвої позиції. Оскільки традиційний урок стає нецікавим для сучасних учнів, то нагальною потребою є розбавити урок такими собі «фарбами технологій». Уроки з використанням ІКТ, викликають в учнів цікавість, підвищується навчальна мотивація та пізнавальна активність, краще засвоюється навчальний матеріал, з'являється любов до предмету. К. Д. Ушинський говорив: «Дитяча природа вимагає наочності». Якщо говорити про сучасних дітей – то це вже не схеми і рисунки чи таблиці на дошці. Сучасним засобом наочності є презентація. Учні самі зацікавлюються процесом створення презентації, з'являється бажання самостійно створити та продемонструвати її перед класом. Цікавим є створення презентації на нову тему, оскільки, учень опрацьовує та підбирає відповідний матеріал самостійно, вчитель лише координує процес та допомагає в оптимізації викладу матеріалу на слайд. В такій співпраці вчитель-учень присутні елементи змішаного навчання. Цю роботу можна починати проводити з 5 класу. Спочатку давати можливість учню(групі учнів) підготувати міні-доповідь з цікавинками або історизмами на відповідну тематику з використанням презентації (оскільки створення презентацій учні починають вивчати уже з 3 класу). В подальшому такі проекти можна ускладнювати і давати можливість підготувати різні етапи уроку. Використання презентацій на уроках математики має відповідати певним методичним вимогам, що визначені загалом для використання ІКТ[1]: адаптивність, керованість, інтерактивність і діалоговий характер навчання, оптимальне поєднання індивідуальної та групової роботи, підтримання в учня стану психологічного комфорту при спілкуванні з комп'ютером. Презентація має відповідати віковим та індивідуальним особливостям учнів. Наприклад, динамічні елементи, які присутні в презентації, мають сприяти кращому засвоєнню навчального матеріалу, а не відволікати увагу учнів. Для кращого засвоєння навчального матеріалу, потрібно поєднувати демонстрацію слайдів, обговорення з учнями їх змісту та розв'язування вправ. Інтерактивність і діалоговий характер навчання має реалізовуватись у здатності «відгукуватися» на дії учня і вчителя, вступати з ними в діалог. Презентація з елементами гіперпосилання може цьому сприяти. Такий «діалог» сприяє формуванню самостійності учня та допомагає йому краще аналізувати та засвоювати інформацію. Доцільним є оптимальне поєднання індивідуальної та групової роботи при створенні та використанні презентацій, що передбачає розподіл навчальної роботи між членами групи, коли кожен член групи виконує частину спільного завдання. Завдяки індивідуально-груповій формі навчання в учнів формується вміння моделювати та планувати, здійснювати взаємоконтроль та самоконтроль. Учні варто ознайомити з правилом «не більше трьох» [2, с.9-11], яке допоможе їм створювати якісну і ефективну для використання у навчальному процесі презентацію. А саме: використовувати в презентації не більше:

- трьох видів анімацій;

- трьох видів шрифтів;
- трьох дефініцій в матеріалі презентацій;
- трьох пояснень до однієї думки на одному слайді;
- трьох слайдів для розкриття однієї думки, тощо.

Крім того слід пам'ятати про хороший тон в презентації:

- кожен слайд має містити заголовок;
- не варто використовувати нечитабельний шрифт (добрим прикладом є кегль 20, а гарнітура Arial, Times New Roman);
- малюнки повинні бути не менше, ніж $\frac{1}{4}$ розміру слайду кожен, тощо.

Отже, використання ІКТ, і зокрема презентацій, стає вже не допоміжним засобом навчання, а невід'ємною його складовою. В той же час, важливо пам'ятати про доцільність його використання. Комп'ютерні технології не можуть замінити вчителя. Будь який допоміжний засіб - це лише засіб для підвищення ефективності процесу навчання, при умові його грамотного використання. Важливо наголошувати учням, що робота з комп'ютерними технологіями має бути корисною, а не тільки розважальною.

Список використаних джерел:

1. Інформаційно-комунікаційні технології (ІКТ) та їх роль в освітньому процесі [Електронний ресурс] / Стратегічна дорадча група «Освіта». – Київ, 2010. – Режим доступу : <http://ru.osvita.ua/school/method/technol/6804/>
2. Методичні рекомендації щодо проведення презентацій // Головне управління охорони здоров'я облдержадміністрації. – Дніпропетровськ, 2010. – 12 с.

*Михайлюк Людмила Павлівна,
магістрантка II р. н.,
Спеціальності «Середня освіта (Математика)»*

*Науковий керівник:
кандидат педагогічних наук, доцент
Лук'янова Світлана Михайлівна*

«Вивчення теми «Похідна та її застосування» в школах Швеції»

Станом на 2019 рік у Швеції в межах середньої школи функціонує 18 загальнодержавних програм (nationella program) Gymnasieskola: шість підготовчих програм університету та 12 професійних програм [1].

Метою вивчення математики у школах Швеції є розвиток знань та умінь щодо використання математики у повсякденному житті, а також у різних предметних областях; розуміння учнями понять та методів математики; навчання їх розробці різних стратегій щодо вирішення задач, пов'язаних з соціальними та професійними ситуаціями. Також школа має на меті допомогти учням розвинути вміння використовувати математику в різних контекстах і побачити її значення для індивідуума та суспільства. Цього шведська школа планує досягти шляхом включенням у навчання різноманітних методів роботи (зокрема таких, що використовуються у відповідній практичній сфері) та проектів.

Крім того, навчання з предмету математики «повинно дати учням можливість розвивати такі вміння як:

- ✓ використовувати та описувати значення математичних понять та співвідношень між ними;
- ✓ розв'язувати завдання стандартного характеру без обчислювальних інструментів;

- ✓ формулювати, аналізувати та розв'язувати математичні задачі, оцінювати обрані стратегії, методи та результати;
- ✓ інтерпретувати реалістичну ситуацію та проектувати математичну модель, використовувати та оцінювати властивості й обмеження моделі;
- ✓ аналізувати та оцінювати математичні міркування;
- ✓ спілкуватися математичною мовою письмово та усно;
- ✓ розуміти значення математики під час використання в інших предметах, у професійному, соціальному та історичному контексті» [1].

Також не менш важливим є допомога учням у розвитку інтересу до математики в процесі навчання, набуття впевненості у собі під час її використання.

Крім того, учні отримують можливість розвивати знання про можливість використання цифрових інструментів та програмування при дослідженні математичних проблем, здійснювати обчислення, представляти та інтерпретувати дані.

На відміну від українських навчальних планів, де математику в старших класах вивчають на рівні стандарт, профільному і поглибленому рівні, у шведській програмі розрізняють курси: Matematik 1a, Matematik 1b, Matematik 1c, Matematik 2a, Matematik 2b, Matematik 2c, Matematik 3b, Matematik 3c, Matematik 4, Matematik 5, Matematik - specialisering.

Тема «Похідна» представлена у курсах Matematik 3b, Matematik 3c, Matematik 4 та Matematik 5.

У вітчизняних підручниках введення похідної пов'язано традиційно із розглядом двох мотиваційних задач: визначенням миттєвої швидкості руху точки вздовж прямої і обчислення тангенса кута нахилу дотичної до кривої в даній точці M .

У шведських підручниках перед початком вивчення похідної окрім задач вказаних видів (миттєва швидкість і дотична) пропонується велика кількість задач різних сюжетів: про вимірювання мамою росту сина Лінуса; про витікання води із бака циліндричної форми; про швидкість поширення епідемії; про обчислення площі поверхні тіла у m^2 людини; про обчислення популяції кролики живуть в охоронній зоні, де хижаків немає; про оцінку кліматологами зміни середньої температури Землі у $^{\circ}C$; про зменшення вартості в кронах автомобіля відповідно до року випуску і т.п.). У цих задачах ставиться завдання знайти середню швидкість поширення епідемії, зміни росту, тобто $\frac{\Delta y}{\Delta x} = \frac{y_2 - y_1}{x_2 - x_1}$.

Окрім того, учням пропонуються запитання для того, щоб вони чітко розуміли, що собою представляють математичні записи відповідно до кожної із сюжетних ситуацій.

Після введення означення похідної і вивчення правил знаходження похідних учні знову розглядають текстові задачі схожих сюжетів, але вже з додатковими умовами. Які безпосередньо вказують на знаходження похідних конкретних функцій. Наприклад,

Задача 1. «Вартість x крон автомобіля зменшується відповідно математичній моделі $y = 225000 \cdot e^{-kx}$, де x це вік машини в роках і k це стала. А) коли $x = 5$ вартість авто 100000 крон. Визначити постійну k і модель; В) обчислити і пояснити смисл $y'(5)$ ».

Задача 2 (наведена у підручнику із розв'язанням) [2]. Припливи в морі змінюють глибину води на притоці. Глибина це $f(t)$ см за час t годин, що обчислюється о півночі. О 12 годині глибина води була 40 см і піднімається зі швидкістю 3 см/год. Сформулюйте це математично за допомогою функції $f(t)$.

Розв'язання: 12 годинам відповідає математичною мовою $t = 12$. Глибина води була в цей час 40 см. Отже, для $t = 12$ значення функції - 40, тобто $f(12) = 40$.

Швидкість 3 см/год. Отже, для $t = 12$ значення похідної функції - 3, тобто $f'(12) = 3$.

Відповідь: $f(12) = 40, f'(12) = 3$.

Всі тексти задач подаються на фоні, що ілюструють відповідну проблемну ситуацію. Це унаочнює сюжет прикладної задачі і сприяє кращому розумінню учнями зв'язок математики із повсякденним життям та різними сферами діяльності людини.

Список використаних джерел:

1. Läroplan, examensmål och gymnasie gemensamma ämnen för gymnasieskola 2011 (Навчальний план, мета та загальні предмети gymnasieskola) [Електронний ресурс]: Законодавство Швеції: сайт - Державне управління дошкільної та середньої освіти- Режим доступу: <https://www.skolverket.se/download/18.6bfaca41169863e6a659807/1553964056811/pdf2705pdf>
2. Lena Alfredsson, Kajsa Bråting, Patrik Erixon, Hans Heikne. Matematik 5000. Kurs 3c Blå Basåret lärobok - Stockholm. Tryckt i Lettland 2014. – 416 с.

*Сочинська Валентина Олегівна,
магістрант I р. н.,
Спеціальності «Середня освіта (Математика)»*

*Науковий керівник:
кандидат педагогічних наук, доцент
Яценко Світлана Євгенівна*

«Специфіка навчання математики дітей з особливими освітніми потребами»

Одним з найголовніших прав дитини є право на якісну освіту. Тому основним пріоритетом розвитку сучасної освіти є організація, забезпечення рівних прав на освіту для всіх дітей, зокрема і для дітей з особливими освітніми потребами. Коротко саме в цьому полягає зміст інклюзивного навчання. Варто відзначити, що впровадження інклюзивної освіти в загальноосвітніх закладах визначено на законодавчому рівні, регулюється «Законом України від 23 травня 2017 року №2053-VIII «Про внесення змін до Закону України «Про освіту» щодо особливостей доступу осіб з особливими освітніми потребами для освітніх послуг». [1]

Однією з основних ідей впровадження інклюзивного навчання є не лише набуття учнями предметних компетенцій, а процес їхньої соціалізації, розвиток особистісних якостей, вироблення стійких звичок, спілкування з однолітками та становлення в колективі. [2]

Діти з особливими освітніми потребами – особи до вісімнадцяти років, яким необхідна додаткова підтримка в освітньому процесі, а саме:

- діти з психічними порушеннями (нестійка психіка, та ін.);
- діти з фізичними вадами (сліпота, слабочуючі, та ін.);
- діти з затримкою психічного розвитку(синдром Дауна, та ін.);
- хворі на ВІЛ-СНІД. [3]

Процес навчання математики у дітей із затримкою розвитку (особливо інтелектуального) є складним та довготривалим. Дітям складно аналізувати, порівнювати, запам'ятовувати, оперувати алгоритмами, абстрагуватися тощо.

У початковій школі таких дітей навчили писати, рахувати, розуміти деякі математичні факти за допомогою наочності. На жаль, програма середньої школи унеможливує використання наочності для кожної теми, але і при цьому є вихід – інноваційна педагогічна технологія «сторітелінг». Суть такої технології на перший погляд проста і зрозуміла. Вчителів для ефективного результату проведення уроку математики потрібно придумати деяку цікаву історію, яка буде слугувати учневі правилом-орієнтиром для розв'язання вправи, тобто таким собі неформальним алгоритмом. Саме технологія «сторітелінг» допомагає засвоювати правила та зацікавити розповіддю одночасно. Вчитель пояснює новий матеріал, вигадавши якусь історію, акцентує увагу учнів на головне, підкреслює це яскравими прикладами. Звичайно, що це не можна вважати

правилом, але його можна застосувати для того, щоб допомогти зрозуміти загальний принцип. Учні отримують деякий орієнтир, легкий для запам'ятовування, яким їм простіше користуватися. Декілька разів відтворивши такі вправи, виробляється вміння, яке згодом буде доведено до автоматизму.

Окрім цього, вчителю треба побудувати довірливі стосунки з особливою дитиною, бо найчастіше більшість не любить «підкорятися» вчителю, виконувати його вказівки під психологічним тиском, працювати попри небажання вчитися, яке виникає через невмотивованість учня. Учитель, в першу чергу, повинен бути другом і радником, який підтримує, коректно вказує на помилки. Якщо дитині подобається вчитель, то усі психологічні бар'єри руйнуються, дитина не боїться помилятися, запитувати, уточнити, прагне до комунікації.

Практика показує, що технологія «сторітелінг» досить ефективна, якщо придумана історія цікава учню і викликає у нього позитивні асоціації. Однак, вигадати таку історію не так вже й просте завдання для вчителя. Найскладнішим для вчителя є уроки засвоєння нових знань, оскільки дуже непросто поєднати пояснення нової теми для класу, і способу залучення в цей час інклюзивної дитини до розуміння нею незнайомого матеріалу. Для таких учнів часто приходиться опускати багато звичних формальностей в процесі навчання. Моментами поступатися строгістю подання матеріалу, правилами сформульованими в підручниках, вивченням означень, формулюванням теорем. Інакше діти не встигають за класом, відповідно, зникає зацікавленість до математики через її нерозуміння, мотиваційні фактори слабшають. У протизагу формальним математичним речам вчитель озброюється літературними засобами, долучає епітети, порівняннями, власну фантазію тощо.

Список використаних джерел:

1. <https://zakon.rada.gov.ua/laws/show/2053-19>
2. Порошенко М. А. Інклюзивна освіта: навчальний посібник. – Київ : ТОВ «Агентство «Україна», 2019. – 300 с.
3. Нагорна О. Б. Особливості корекційно-виховної роботи з дітьми з особливими освітніми потребами: навчально-методичний посібник / О. Б. Нагорна. – Рівне, 2016. – 141 с. Друге видання.

*Танцюра Єлизавета Юрївна,
студентка IV курсу,
Спеціальності «Середня освіта (Математика)»*

*Науковий керівник:
кандидат педагогічних наук, доцент
Яценко Світлана Євгенївна*

«Причинно-наслідкові зв'язки між музичними та математичними здібностями учнів шкіл естетичного спрямування»

У психолого-педагогічних працях найпоширенішою є думка про те, що здібності не зводяться до знань, умінь і навичок, але забезпечують швидке оволодіння ними, їх закріплення й ефективне застосування на практиці. Здібності людини визначаються насамперед тим, наскільки вона при рівних умовах з іншими людьми досконало, легко та швидко оволодіває знаннями, уміннями і навичками. Здібності розвиваються в діяльності, а продуктивність цього процесу зумовлена наявним рівнем розвитку особистості. [1]

В процесі розвитку як математичних, так і музичних здібностей розвиваються когнітивні здібності мозку людини – здатність розуміти, пізнавати, вивчати, усвідомлювати, сприймати і переробляти зовнішню інформацію.

У процесі розвитку музичних здібностей, паралельно розвиваються і ті здібності, що впливають на засвоєння і розуміння математики, так само як розвиток математичних здібностей в свою чергу впливає на розуміння і усвідомлення «математичних» аспектів музики.

Математика потрібна музикантам, щоб більш глибоко розуміти природу звуку, деякі закономірності в музиці, тому що гармонія і теорія музики – це, в деякій мірі, математичні моделі. Тоді як заняття музикою розвивають логічне мислення, пам'ять, просторову уяву, вміння швидко аналізувати отриману інформацію, що також є важливим у процесі вивчення математики.

Вже століття тому А. Роджерс і Є. Торндайк доводили, що математичні здібності становлять центральну складову загального інтелекту. Структура математичних здібностей, на думку дослідників, так чи інакше репрезентує структуру інтелекту: здібність до аналізу математичної структури, до порівняння і класифікації числових та просторових даних, здібність застосовувати загальні принципи й оперувати абстрактними поняттями; логічне мислення, здібність до просторової уяви, критичність мислення, пам'ять.[2], [3]

І. Верделін зміст математичних здібностей розкривав через здібність розуміти сутність математичних систем, символів, методів і доведень, а також здатність зачувати, утримувати їх у пам'яті, комбінувати з іншими системами, символами, методами, застосовувати при розв'язанні математичних (і їм подібних) задач.[4] Це дуже схоже зі здібностями музикантів запам'ятовувати і грати досить великі за змістом музичні твори, а також на основі вже існуючих творів імпровізувати, що особливо розвинуто у джазових музикантів.

Деякі психологи вказують на ще одну особливість математичних здібностей учнів – швидке і згорнуте осягнення структури задачі.

Як в математиці розв'язування задачі йде за декотрим алгоритмом, вона має певну структуру, так само і в музиці твори мають свою певну структуру, написання тієї ж сонати слідує за деяким алгоритмом, і для виконавця важливо це знати і розуміти, щоб при вивченні і виконанні твору надати кожній частині потрібного емоційного забарвлення.

Структурно-математичне мислення передбачає виконання таких дій як: аналіз (у процесі встановлення компонентів математичної структури, розв'язування задач), узагальнення, планування (представляється ієрархією розумових дій), рефлексія (на етапах означення понять, доведення тверджень і розв'язування задач здійснюється самоконтроль і самооцінка засвоєння).[1]

Аналіз музичних творів також є важливою складовою навчання музикантів. Невід'ємною частиною спеціальної освіти музиканта є і читання з листа, яке вчить думати наперед, що дещо схоже на гру у шахи. Розвиток такої здібності як читання з листа потребує високої зосередженості і вміння швидко сприймати, аналізувати інформацію, планувати і виконувати відповідні дії.

Рефлексія: на етапі вивчення твору постійно здійснюється самоконтроль і самооцінка, учень повинен чути де в нього проблеми з темпом, динамікою, не забувати послідовність нот, акордів та інтервалів у творі, слідувати за чистотою нот.

Також для музикантів дуже важливою є техніка, тобто вміння грати бігло, з великою швидкістю (наприклад, щоб зіграти «Політ джмеля» М. Римського-Корсакова). Розвиток техніки – це не стільки сила пальців, скільки процес розвитку мозку.

У математиці використовується певна знакова система для позначення кількісних величин, просторових властивостей об'єктів і відношень між величинами. Це надає математиці абстрактного характеру. Так само, як людина що не вивчала математику не зрозуміє більш-менш складної математичної формули, людина, що не знає музичної грамоти і теорії музики може лише здогадуватися, що позначають різноманітні символи в нотах.

Музикант, дивлячись у ноти, уявляє де знаходиться та чи інша нота на його

інструменті, є в багатьох музикантів і така цікава особливість, що вони можуть іноді репетирувати і повторювати твори без інструменту, тобто граючи ніби у повітрі, при цьому чітко розуміючи який акорд чи ноту вони грають в цей самий момент і як це повинно звучати, так само як вокалісти можуть наспівувати мелодії та партії «про себе», не видаючи звуків, що говорить про розвинуту уяву і просторове мислення.

Легко бачити, що розвиток музичних здібностей сприяє одночасному розвитку математичних здібностей, і навпаки. Розвиток математичних здібностей передбачає розвиток логіки, абстрактного та критичного мислення, просторової уяви, здібності до аналізу математичної структури, здібності застосовувати загальні принципи й оперувати абстрактними поняттями. Як ми побачили, багато що з цього притаманно і музиці.

Очевидно, що математичні здібності розвиваються не лише в процесі навчально-математичної діяльності. У школі з естетичним напрямом ми не маємо намірів підготувати математика. Але, в той самий час, розвиток музичних та математичних здібностей – це два взаємопов'язані процеси, що мають вплив один на одного, тож можна сказати, що розвиток музичних і математичних здібностей є взаємокорисним.

Список використаних джерел:

1. Зміст і структура математичних здібностей учнів [Електронний ресурс] // С. П. Семенець, Л. М. Семенець // Математика в рідній школі. – 2016. – № 3. – С. 33–37. – Режим доступу: http://eprints.zu.edu.ua/20690/1/Semenets_Zmist_i_struktura_mat_zdibnostej.pdf
2. Rogers A. L. Experimental tests mathematical ability and their prognostic value // Teacher`s college, Columbia University, “Contributions to education”. — 1918 — № 89. —Р. 15-96.
3. Thorndike E. L. The psychology of algebra. New York, 1928.
4. Werdelin I. The mathematical ability experimental and factorial studies. Copengagen, 1958.

*Ткач Олена Вікторівна,
магістрантка І р. н.,
Спеціальності «Середня освіта (Математика)»*

*Науковий керівник:
кандидат педагогічних наук, доцент
Лук'янова Світлана Михайлівна*

«Реалізація наскрізної лінії «Підприємливість та фінансова грамотність» в курсі алгебри і початків аналізу старшої профільної школи»

Підприємливість – уміння генерувати нові ідеї й ініціативи та втілювати їх у життя з метою підвищення як власного соціального статусу та добробуту, так і розвитку суспільства і держави. Здатність до підприємницького ризику [2].

На думку провідних фахівців-методистів, на сучасному етапі розвитку суспільства важливим аспектом реформування шкільної освіти є реалізація в навчальному змісті наскрізної лінії «Підприємливість і фінансова грамотність» з метою забезпечення кращого розуміння молодим поколінням українців практичних аспектів фінансових питань (здійснення заощаджень, інвестування, запозичення, страхування, кредитування тощо). Окрім того, це, на їх думку, сприятиме розвитку лідерських ініціатив, здатності успішно діяти в технологічному швидкозмінному середовищі.

Отже, сучасному вчителю потрібно враховувати долучення до традиційного навчального матеріалу завдань прикладного змісту та орієнтуватися на впровадження нових форм та методів навчання, зважаючи на те, що їм доводиться працювати з новим поколінням Альфа.

Перш за все, слід звертати увагу на підвищення мотивації дітей до вивчення математики. Зокрема варто приділяти належну увагу роботі із розгляду задач прикладного змісту, домагаючись, щоб кожен учень міг пов'язувати абстрактні поняття математики і різні математичні методи із реальними життєвими ситуаціями-проблемами.

Добре зарекомендувала себе в практиці сучасних шкіл проектна діяльність. Це розробка з дітьми індивідуальних та групових проектів, короткострокових і довгострокових проектів. Учень сам може спланувати свої дії з урахуванням його здібностей, інтересів, потреб. Результат проектної діяльності - графічне або теоретичне вирішення поставленої проблеми. Тематика таких проектів актуальна і різноманітна:

- Математика в торгівлі;
- Фінанси і математика;
- Функції грошей в часі;
- У пошуках найкращого кредиту;
- Заощадження та інвестиції
- Ризики в світі грошей та інше [3].

У 10-11 класах під час проведення мотивації щодо вивчення нового матеріалу учням можуть бути запропоновані більш складні банківські проблемні завдання з використанням показникової чи логарифмічної функцій, похідної (зокрема знаходження найбільшого і найменшого значення), інтегралу, комбінаторики, теорії ймовірностей [1].

Наприклад, під час вивчення теми «Елементи комбінаторики, теорії ймовірностей» в 11 класі курсу алгебри і початків аналізу учням можна запропонувати наступну задачу: *«Андрій хоче замовити в інтернет-магазині товар. Ймовірність того, що потрібний товар доставлять з магазину «Електронік», становить 0,7, а з магазину «Інтернет +» - 0,85. Він замовив необхідний товар відразу в двох магазинах. Визначте ймовірність того, що жоден магазин не виконає замовлення. Вважаємо, що інтернет-магазини працюють незалежно один від одного».*

Розв'язання

Ймовірність того, що перший магазин не доставить товар дорівнює $1-0,7=0,3$.

Ймовірність того, що другий магазин не доставить товар дорівнює $1-0,85=0,15$.

Оскільки ці дві події незалежні, то ймовірність що обидва магазини не доставлять товар дорівнює добутку ймовірностей цих подій: $0,3 \cdot 0,15=0,045$.

Відповідь: 0,045.

Прикладне застосування логарифмічної функції в 11 класі можна продемонструвати на прикладі такої задачі: *«Вклад в банку щорічно збільшується на 8%. Через скільки років сума вкладу стане більшою за початкову не менше, ніж в два рази?»*

Розв'язання

Через n років сума на рахунку вкладу збільшиться у $1,08^n$ разів. Виходячи з умови задачі можемо скласти нерівність: $1,08^n \geq 2$.

Прологарифмуємо нерівність: $n \lg 1,08 \geq \lg 2$

$$n \geq \frac{\lg 2}{\lg 1,08}$$

Наближено (за допомогою таблиць чи калькулятора) можемо знайти значення $\frac{\lg 2}{\lg 1,08} \approx 9,1$

Оскільки n – число натуральне, то його найменше значення дорівнює 10.

Відповідь: через 10 років.

Під час розгляду подібних завдань вчителю потрібно вміло організувати дискусію і допомагати учням самостійно дійти до висновків про те, як правильно розпоряджатися фінансами. Тільки в цьому випадку можна говорити не тільки про практичне застосування знань, а й саме про формування фінансової грамотності та підприємливості.

Список використаних джерел:

1. Навчальна програма з математики для учнів 10-11 класів загальноосвітніх навчальних закладів. Профільний рівень. [Електронний ресурс]: – Режим доступу : <https://mon.gov.ua/ua/osvita/zagalna-serednya-osvita/navchalni-programi/navchalni-programi-dlya-10-11-klasiv>
2. Нова Українська школа [Електронний ресурс]. – 2016. – Режим доступу до ресурсу: <https://osvita.ua/doc/files/news/520/52062/new-school.pdf>.
3. Фінансова грамотність. Фінанси. Що? Чому? Як?: навчальний посібник / авт.кол.; – К., 2019. – 272 с.

*Уманець Марія Євгенівна,
магістрантка І р. н.,
Спеціальності «Середня освіта (Математика)»*

*Науковий керівник:
кандидат педагогічних наук, доцент
Дремова Ірина Анатоліївна*

«Використання технології SMART при визначенні мети уроку як засіб підвищення його ефективності»

Актуальність проблеми. Метою будь-якої держави в галузі освіти є щаслива, успішна дитина, а отже, заможна й сильна країна. Нові освітні стандарти поставили перед школою інноваційні завдання. На зміну традиційній системі приходять суб'єкт-суб'єктні відносини, індивідуалізація навчання, самостійний вибір освітніх цілей учнями.

Сучасний урок - урок демократичний. Він проводиться не для учнів, а разом з ними. Діти вчаться здобувати знання, а не отримувати готові; жоден з них не боїться висловлювати свою думку й доводити її. Звичайно, не на всіх рівнях навчання і не всі учні відразу самостійно можуть визначити і сформулювати особисті цілі навчання, сформулювати власну освітню траєкторію.

Компетентнісний підхід припускає вимірність поставленої мети. Як з цих позицій повинна виглядати мета уроку? Як необхідно поставити цілі, щоб вони були досягнуті з наміченим результатом?

Мета дослідження. Розробити методичні рекомендації для вчителів загальноосвітніх навчальних закладів щодо використання методики SMART при визначенні мети уроку.

Основні результати дослідження. Не завжди звичні нам методи визначення цілей приводять до запланованих результатів. Часто зустрічаються помилки постановки мети: недіагностично поставлені цілі; глобалізація мети; нечітко поставлені, незрозумілі для учнів, розмиті, недостатньо конкретні цілі; декларованість у постановці мети; підміна мети завданням або темою. Як же можна усунути наведені недоліки?

Одним із цікавих способів постановки компетентнісно-орієнтованих цілей є застосування, так званих, SMART-критеріїв. SMART – це абревіатура, яка допомагає запам'ятати п'ять найважливіших критеріїв постановки «правильних» цілей:

- S(Specific) – конкретні: мета повинна бути чітко сформульована. Ставлячи перед учнем завдання, перш за все, потрібно поставити собі запитання: що ми хочемо отримати в результаті її виконання? Чому важливий цей критерій? Може вийти, що ми і учень по-різному уявляємо собі одну і ту ж мету.

Приклад. Ми пропонуємо учню 6 класу (можна 9 або 11 класу) підготувати повідомлення про піраміду на урок математики (геометрії). На уроці він докладно розповідає історію виникнення Єгипетських пірамід. Ми ж очікували інформацію про використання пірамід у техніці, медицині. Як результат – завдання не виконано.

Вихід із ситуації. У розглянутому прикладі обидва учасники вирішили, що все зрозуміло за замовчуванням. Однак виявилось, що вони мали різне уявлення про яку інформацію йдеться. Учителю слід більш чітко сформулювати доручення: «Підготуй на урок математики повідомлення про використання пірамід у техніці і медицині».

- М (Measurable) – вимірні: якщо у цілі не буде будь-яких вимірних параметрів, то буде неможливо визначити, чи досягнутий результат. Вимірність мети передбачає наявність критеріїв (вимірювачів) для визначення, чи досягнута поставлена мета і якою мірою. Критерії можуть бути найрізноманітніші: термін виконання, точність, час і т.і.

Приклад. Повернімось до попереднього прикладу. Уявімо ситуацію, що тривалість розповіді учня затягнулася на цілий урок. Як результат, решта учнів почули велику кількість неструктурованої інформації.

Вихід із ситуації. «Підготуй на урок математики повідомлення про використання пірамід у техніці і медицині тривалістю не більше 3 хвилин».

- А (Attainable) – досяжні: мета використовується як стимул для вирішення якихось завдань і подальшого просування вперед за рахунок досягнення успіху. Варто ставити досить складні цілі, але при цьому вони повинні бути досяжними.

Приклад. «Підготуй на урок математики повідомлення про використання пірамід у техніці і медицині тривалістю не більше 3 хвилин. Використай при підготовці не менше п'яти різних джерел інформації». Уявіть, що це завдання отримав учень, який навчається на початковому рівні. Чи виконає він поставлене завдання?

Вихід із ситуації. «Підготуй на урок математики повідомлення про використання пірамід у техніці і медицині тривалістю не більше 3 хвилин. Інформацію ти можеш знайти на сторінці 56 підручника». У разі досягнення мети можна ускладнити завдання.

- R (Result-oriented) – орієнтована на результат: цілі повинні характеризуватися, виходячи з результату, а не кількості виконаної роботи.

Приклад. «Підготуйте повідомлення на 10 сторінок»

Вихід із ситуації. «Підготуйте повідомлення за таким планом» (запропонувати дітям план, на що звернути увагу).

- T (Time-bounded) – відповідає конкретному терміну: мета повинна бути здійснена в певному часовому вимірі.

Приклад. «Підготуй на урок математики повідомлення про використання пірамід у техніці і медицині тривалістю не більше 3 хвилин. Інформацію ти можеш знайти на сторінці 56 підручника». На який урок математики? Наступний, чи, може, ще пізніше?

Вихід із ситуації. «Підготуй на наступний урок математики повідомлення про використання пірамід у техніці і медицині тривалістю не більше 3 хвилин. Інформацію ти можеш знайти на сторінці 56 підручника».

Висновки. Мета уроку – це ті результати, які вчитель передбачає досягнути в процесі спільної діяльності з учнями при їх навчанні, вихованні і розвитку. Використання SMART – технології дозволить максимально конкретизувати цілі уроку та дає можливість закласти «фундамент» якісного та ефективного уроку.

Список використаної літератури:

1. Климовець Т. Л. Сучасний урок в умовах впровадження компетентнісного підходу до навчання. [Електронний ресурс] Режим доступу: <https://naurok.com.ua/rekomendaci-suchasniy-urok-v-ummovah-kompetentnisnogo-pidhodu-10962.html>
2. Мета і цілі навчання. [Електронний ресурс] Режим доступу: <http://www.info-library.com.ua/books-text-4290.html>

*Льяшенко Дар'я Вячеславівна,
Магістранта II р. н.,
Спеціальності «014 Середня освіта (Фізика)»*

*Науковий керівник:
кандидат педагогічних наук, професор
Чумак Микола Євгенійович*

«Методичні особливості інтеграції знань з фізики і математики як засобу формування творчого мислення учнів»

Сучасне суспільство потребує від школи формування різноспрямованої особистості, яка вміє міркувати, бачити рішення складних завдань і вирішувати їх.

Для того щоб система традиційного навчання задовольняла вимоги, які диктує європейський освітній простір, потрібні нові форми організації освітнього процесу, наприклад: продуктивне навчання, пошукова і творча діяльність, інтегроване навчання та інші.

Одним з найважливіших компонентів творчої діяльності є творче мислення. Воно носить динамічний характер, який можна описати, як сукупність інтелектуальних операцій, які пронизують різноманітні особисті рівні мислення [1, С. 34]. Під інтелектуальними операціями розуміємо процес оперування структурними одиницями мислення: образами, поняттями, символами тощо.

Дж. Гілфорд (J. P. Guilford) є одним із перших, хто досліджував творче мислення. Він виділив чотири його особливості: оригінальність, незвичайність ідей; семантична гнучкість - здатність бачити об'єкт під різними кутами зору; образна гнучкість - здатність змінювати сприйняття об'єкта, для того щоб побачити його приховані сторони та можливість спільно переглядати різні ідеї в невизначеній ситуації [2].

Грахам Уоллес (G. Wallas) [3] використовуючи дані самоспостереження, розмежував чотири стадії творчого процесу: підготовка, дозрівання, осяяння і перевірка істинності.

Тепер зупинимося на інтегрованому навчанні та розглянемо його на прикладі двох шкільних навчальних предметів: фізики і математики. Інтегроване навчання допомагає розвинути науковий стиль мислення в учнів, підвищує якість їх знань, розширює світогляд, дозволяє формувати у них інтерес до науково-дослідницької діяльності, підвищує інтерес до предметів і показує взаємозв'язок предметів, що вивчаються. В основу інтегрованого навчання закладено інтегрований урок.

Для реалізації одного з завдань нашого дослідження, яке передбачало розробку та впровадження в освітній процес методичних особливостей інтеграції знань з фізики та математики як засобу формування творчого мислення в учнів під час різних форм роботи, ми, обрали тему «Математика - надійний інструмент для фізика». В рамках означеної теми було проведено п'ять інтегрованих з математикою уроків, одним з яких був розроблений нами урок «Математика як допоміжний засіб фізики». На уроках математики учні вчать працювати з математичними виразами, а завдання викладання фізики полягає в тому, щоб познайомити учнів з переходом від математичних моделей до фізичних явищ, закономірностей, демонстрації зв'язків між ними. Освітнім завданням цього уроку є представлення застосування математичного апарату при розв'язуванні задач з фізики методом пропорцій.

На нашу думку, дієвою формою інтеграції знань з природничих дисциплін також є проектна діяльність. Для ефективної роботи над проектом, доцільно створити сайт для спільної роботи учнів та учителів.

Інтеграція таких предметів, як фізика та математика дозволяє не тільки поєднувати обидва предмета, а й підвищити успішність учнів та розвивати у них творче мислення.

Вона є дієвим засобом формування всебічно розвинутої особистості. Інтеграція знань з фізики та математики забезпечує не лише успішне засвоєння навчального матеріалу учнями, а й відбувається розвиток творчого мислення, розвиток їх самостійності, активності, наполегливості, цілеспрямованості, прагнення до творення чогось нового, уміння знаходити рішення в нестандартній ситуації, а також прищеплювати любов до фізики як предмету. Мислення учнів розвивається у процесі розв'язування навчальних задач, створення проектів тощо. Складання фізичних задач сприяє розвитку творчого мислення учнів.

Список використаних джерел:

13. Губенко О. В. Психологічна діагностика й активізація у старшокласників й молоді творчих науково - технічних здібностей: науково-методичний посібник. – К.: Педагогічна думка, 2016. – 228 с.
14. Guilford, J.P. (1950) Creativity, American Psychologist, Volume 5, Issue 9, 444–454.)
15. Wallas, G. (1926). *The art of thought*. London: Jonathan Cape.

*Крухмальова Ірина Василівна,
магістрантка II р. н.,
Спеціальності «Середня освіта (Фізика)»*

*Науковий керівник:
кандидат педагогічних наук, професор
Чумак Микола Євгенійович*

«Методика формування дослідницьких умінь у процесі вивчення фізики в школі»

Програма з фізики та астрономії для 10-11 класів [1] передбачає, що вивчення фізики в старшій школі спрямоване на оволодіння учнями знаннями і вміннями, які виступають засобом формування різних видів діяльності, в тому числі і дослідницькими вміннями.

Для формування дослідницьких умінь і навичок учнів під час вивчення фізики застосовувалася технологія творчого міждисциплінарного навчання Н. Б. Шумакова [2, С. 38], в основі якої лежить метод відкриття або дослідження. Вона виділяє такі етапи уроку в методиці індуктивного і дедуктивного дослідження: мотивація, дослідження, обмін інформацією, організація і зв'язування інформації або формулювання висновків, застосування.

Розвиток творчих здібностей (в тому числі дослідних) може здійснювати вчитель, який прагне до створення творчої атмосфери і володіє професійною підготовкою для організації дослідницької діяльності учнів. Ці знання та вміння дозволять педагогу сформулювати у школярів мотивацію до здійснення цієї діяльності. Наявність мотивації учнів до виконання дослідження буде необхідною умовою розвитку їх інтересу до дослідницької роботи.

Для формування дослідницьких умінь можна використовувати: навчальний експеримент, домашнє завдання дослідницького характеру, індивідуальне навчальне дослідження, творчі експериментальні завдання тощо.

У своїй діяльності ми спільно з учнями розробляли проекти різних видів, наприклад, за темами: «Вимірювання атмосферного тиску барометром-анероїдом», «Повітроплавання» (10 клас), «Вирощування кристалів мідного купоросу» (10 клас), «Електричний струм у різних середовищах» (11 клас) та інші.

Конструювання і виготовлення саморобних приладів з фізики. Виготовлення саморобних приладів супроводжується дієвим і детальним ознайомленням з початковими відомостями з фізики і техніки, тому що учні часто поповнюють свої знання з науково - популярної і технічної літератури, а також регулярно задають вчителю відповідні предметні запитання. Відтворення досвіду на саморобному приладі або приведення в дію самостійно виготовленої технічної моделі сприяє підвищенню інтересу до фізики і розвитку дослідницьких умінь учнів.

Набуті навички експериментальної роботи та засвоєння принципів дослідницької діяльності учні мають можливість розвивати глибше виконуючи проекти. Учні навчившись проводити синтез, аналіз, аналогії, знайомляться з основними методологічними принципами такого роду діяльності (постановка проблеми, формулювання гіпотези, аналіз літературних і соціологічних даних, теоретичне обґрунтування, висновки за досягнутими результатами). Таким чином ми готуємо учнів до усвідомлення необхідності самостійної дослідницької роботи як найбільш повної форми реалізації їх творчого потенціалу, саморозкриття та самореалізації особистості. В процесі роботи над дослідженням в учнів формуються вміння аналізувати і узагальнювати, порівнювати, вибирати методи, найбільш прийнятні для роботи, самостійно підбирати літературу, складати бібліографію, готувати тези, реферати, опановувати основними прийомами ведення дискусії тощо.

Під час такої роботи ми намагаємося заохочувати нехай суперечливі, парадоксальні, навіть «неправильні» судження учнів, але які свідчать про їх самостійність, про їх активну позицію. Не помиляється тільки той, хто нічого не робить. Треба лише навчитися розуміти свої помилки. Вважаємо, що завданням учителя є виховати впевнених у власних силах учнів. В учнів повинен бути відсутній страх перед учителем, перед його знаннями. І настане момент коли учень відчує впевненість у собі, інтерес до тієї справи, якою він займається.

Розвиток дослідницьких умінь в учнів на уроках фізики забезпечує зростання творчого потенціалу учнів, викликає інтерес до самостійного вивчення явищ природи, значно підвищує ефективність дослідницької діяльності.

Одним з найважливіших умов підвищення ефективності навчального процесу є організація навчальної дослідницької діяльності і розвиток її основного компонента - дослідних умінь, які не тільки допомагають школярам краще справлятися з вимогами програми, а й розвивають у них творчі здібності, логічне мислення, створюють внутрішню мотивацію навчальної діяльності в цілому.

Дослідницька діяльність допомагає формувати творчу особистість, стимулює активність, цілеспрямованість учнів, що в свою чергу допомагає вирішити основні завдання сучасної школи - розкриття здібностей кожного учня, виховання особистості, готової до життя у високотехнологічному, сучасному світі.

Список використаних джерел:

10. *Навчальна програма для 10 – 11 класів закладів загальної середньої освіти / Автор. кол. під кер. О. І. Ляшенка. – URL: <https://mon.gov.ua/storage/app/media/zagalna%20serednya/pro-gramy-10-11-klas/2018-2019/fizika-i-astronomiya-10-11-avtorskij-kolektiv-pid-kerivnicztvom-lyashen-ka-o-i.doc>*
11. *Шумакова, Н. Б. Междисциплинарный подход к обучению одаренных детей [Текст] / Н. Б. Шумакова // Вопросы психологии. - 1986. - № 1. - 79 с.*

**Кафедра методології та методики навчання
фізико-математичних дисциплін вищої школи**

*Андрощук Тетяна Іванівна,
магістрантка II р.н.,
Спеціальності «Середня освіта (Математика)»*

*Науковий керівник:
кандидат педагогічних наук
Сушко-Крикун Олександра Сергіївна*

«Різні підходи до формулювання цілей вивчення логарифмічної та показникової функцій»

Створення будь-якого уроку починається з усвідомлення його цілей. Саме вони визначають систему дій учителя на майбутньому уроці. Під цілями уроку, які займають ключову позицію серед його ознак, розуміються ті результати, які передбачає досягти вчитель в процесі спільної діяльності з учнями при їх навчанні, вихованні та розвитку.

У доповіді будуть представлені різні підходи до формулювання цілей вивчення теми: «Показникова та логарифмічна функції» для учнів старшої школи профільного рівня.

Таблиця.

**Цілі вивчення теми: «Показникова та логарифмічна функції».
(класифікація в таксономії Б.Блума, В.Беспалько та Г.Клауса і Ж.Піаже)**

Категорії навчальних цілей (Б. Блум)	Цілі вивчення показникової та логарифмічної функції	Категорії навчальних цілей за В.Беспалько	Категорії навчальних цілей за Г.Клаусом і Ж.Піаже
Знання	Учень володіє базовими поняттями та фактами теми: «Показникова та логарифмічна функції», здатен їх ідентифікувати та відтворити в найпростіших ситуаціях.	Знайомство (ідентифікація)	Примітивна форма сприймання
Розуміння	Учень розуміє , здатен відтворити, обгрунтувати властивості; доводити твердження, наводити приклади; будувати графіки показникових і логарифмічних функцій; перетворювати вирази, які містять логарифми; знаходить похідні показникових, логарифмічних та степеневих функцій.	Застосування (у типових ситуаціях)	Початкове осмислення
Застосування	Учень здатен використовувати основні поняття та твердження; застосовує похідні показникових, логарифмічних та степеневих функцій до дослідження цих класів функцій, застосовує показникову та логарифмічну функції до розв'язування прикладних задач.		Змістовий (формування знань, вмінь та навичок)
Аналіз	Учень вміє виокремлювати	Застосування	

	різні підходи до розв'язання задач, аналізуючи властивості функцій.	вання (у нових ситуаціях)	
Синтез	Учень розуміє як правильно використовувати різні методи до розв'язання задач.		Практично-змістовий (перетворення знань)
Оцінювання	Учень порівнює методи, та оцінює можливості розв'язку поставленої задачі різними способами.		

На сьогодні використання таксономії не втрачає своєї актуальності. Більш того, її можна використовувати не тільки в рамках традиційної освіти, а й в абсолютно нових моделях, які передбачають інтерактивність навчання і його відкритість новим технологіям [2].

Таким чином, володіючи інформацією про рівні розвитку когнітивної сфери учнів, учитель може зробити правильні висновки стосовно власних методичних підходів до засвоєння знань учнів з теми «Логарифмічна та показникова функції».

Список використаної літератури:

1. Начальна програма для 10-11 класів загальноосвітніх навчальних закладів з математики: профільний рівень. [Електронний ресурс] // Міністерство освіти і науки України. Режим доступу: <https://mon.gov.ua/ua/osvita/zagalna-serednya-osvita/navchalni-programi/navchalni-programi-dlya-10-11-klasiv>.
2. Таксономія Б. Блума [Електронний ресурс]. - Режим доступу: <https://osnova.d-academy.com.ua/taksonomiya-bluma/>

*Богатиренко Борис Петрович,
магістрант II р.н.,
Спеціальність «Середня освіта (Фізика)»*

*Науковий керівник:
кандидат фізико-математичних наук, професор
Горбачук Іван Тихонович*

«Сучасна фізична картина світу»

Фізична картина світу формувалась протягом віків зусиллями багатьох вчених. Атомна ідея будови речовини (Демокрит, Епікур, Лукрецій) та геоцентрична система світу (Птолемей) сформувались ще до нової ери.

Початок сучасної фізичної картини світу пов'язаний з італійським вченим Г. Галілеєм (XVII ст.), який сформулював принцип відносності в механіці, закон інерції, експериментально довів незалежність прискорення вільного падіння тіл від маси, обґрунтував геліоцентричну систему світу Н. Коперіка, побудував телескоп і зробив деякі відкриття в астрономії. Найбільше досягнення XVII ст. – створення І. Ньютоном класичної механіки, сформулювавши основні закони цієї науки. Було введено поняття «стану» – стан системи тіл в механіці повністю визначається координатами і імпульсами цих тіл. Якщо відомі сили взаємодії тіл, координати і імпульси тіл у певний момент часу, то за рівняннями руху можна однозначно розрахувати значення координат і імпульсів цих тіл у будь-який наступний момент часу. І. Ньютон відкрив закон всесвітнього тяжіння, на основі якого можна було розраховувати орбіти планет і Місяця. У ті часи був сформульований закон збереження кількості руху (Х. Гюйгенс, Г.В. Лейбніц), створені основи акустики. Розвивається геометрична і фізична оптика (дифракція та дисперсія

світла). Розвивається механіка рідин і газів (Д. Бернуллі, Л. Ейлер). Була створена єдина механічна картина світу – різноманіття світу пояснюється рухом тіл і частинок.

В інших галузях фізики також накопичувалися знання: відкрито два роди електрики (Ш.Ф. Дюфе), досліджено характер їх взаємодії, встановлений основний закон електростатики (Г. Кавендіш, Ш. Кулон), досліджуються теплові явища. Працями Р. Гука, Р. Бойля, Д. Бернуллі сформовані основи молекулярно-кінетичної теорії теплоти.

У XIX ст. створюється хвильова теорія світла (Х. Гюйгенс, Т. Юнг, О.Ж. Френель), доведена поперечний характер хвиль світла. Важливим було відкриття електричного струму і створення гальванічних елементів (Л. Гальвані, А. Вольта). Було доведено, що рух електричних зарядів (електричний струм) супроводжується створенням в їх околі магнітного поля (Г.Х. Ерстед, А.М. Ампер). М. Фарадей (1831) відкрив явище електромагнітної індукції та довів, що електромагнітна взаємодія передається від точки до точки завдяки електромагнітному полю. Важливим було відкриття закону збереження і перетворення енергії (Ю.Р. Майєр, Г.Л. Гельмгольц, Дж. Джоуль) та еквівалентності теплоти та роботи, що стало основою першого начала термодинаміки. На основі експериментальних досліджень був також відкритий фундаментальний закон теорії теплоти – другий закон термодинаміки (С. Карно, Р. Клаузіус, Дж.Дж. Томсон).

На основі молекулярно-кінетичних уявлень про теплоту було відкрито статистичні закони, які мають ймовірнісний характер. Д.К. Максвелл (1859), ввівши поняття імовірності, відкрив закон розподілу молекул газу за швидкостями. Це було початком створення статистичної механіки. Л. Больцман ввів кінетичну теорію газів і на її основі дав статистичне обґрунтування законам термодинаміки.

У другій половині XIX ст. Д.К. Максвелл створив основи класичної електродинаміки, опираючись на які можна було пояснити будь-які електромагнітні явища, відомі на той час.

Новий етап розвитку фізичних знань пов'язаний з відкриттям електрону (Дж.Дж. Томсон, 1897). Виявилось, що атом має складну будову.

На початку XX ст. А. Ейнштейн створює основи спеціальної теорії відносності, якими доводить необхідність нових уявлень про простір і час. Було доведено, що електромагнітне поле являє собою особливу форму матерії, описати яку на основі законів механіки неможливо. У 1916 році А. Ейнштейном була створена загальна теорія відносності – теорія простору, часу і тяжіння.

Перша половина XX ст. ознаменувалась великою революцією у фізиці, пов'язаною із створенням квантової механіки. Для пояснення розподілу енергії випромінювання абсолютно чорного тіла, а також явища зовнішнього фотоефекту потрібно було ввести поняття, що світло випромінюється, поширюється і поглинається окремими порціями – квантами (М. Планк, А. Ейнштейн). Квантова механіка, заснована В.К. Гейзенбергом на основі квантових уявлень, а Е. Шредінгером – на основі хвильових уявлень. Квантова механіка дала можливість зрозуміти закони мікросвіту і пояснити будову атома, зрозуміти поведінку атома при випроміненні чи поглинанні квантів енергії.

На створенні теорії відносності, квантової механіки на сьогодні, в основному, базується сучасна фізична картина світу – можливість пояснити всі явища природи на мікро-, макро- і мегарівнях.

Список використаної літератури:

1. Физический энциклопедический словарь. – Советская энциклопедия, 1983. – 127 с.
2. С.У. Гончаренко. Формування наукового світогляду учнів під час вивчення фізики: посібник вчителя. – К.: Радянська школа, 1990. – 208 с.

*Богданець Анна Леонідівна,
магістрантка II р.н.,
Спеціальність «Середня освіта (Фізика)»*

*Науковий керівник:
кандидат фізико-математичних наук, професор
Горбачук Іван Тихонович*

«Методологічні основи квантової фізики»

Наприкінці минулого століття однією з важливих задач фізики було експериментальне і теоретичне дослідження теплового випромінювання «чорного тіла». Чорним називають такий предмет, який не відбиває, а тільки поглинає світло.

1859 року Густав Кірхгоф вивів закон: в тепловій рівновазі відношення відбиваючої здатності до поглинання є універсальна функція $K(\nu, T)$ залежності від частоти і температури – функція Кірхгофа. Спроби знайти функцію $K(\nu, T)$ продовжувалися до початку 20 століття.

1886 року Вільгельм Він, аналізуючи експерименти випромінювання чорного тіла, зробив висновок, що енергія випромінювання на одиницю об'єму і одиницю частоти зменшується зі збільшенням відношення ν/T .

В той же час теорією випромінювання чорного тіла займається Макс Планк.

Макс Планк не підтримував класичну фізику, але намагаючись знайти вихід із цього протиріччя, виявив, що єдина можливість пояснити закон Віна – це припустити, що частинки, які випромінюють хвилі з частотою ν , можуть змінювати свою енергію тільки стрибкоподібно, дискретними порціями $h\nu$, де ν – частота хвилі, а h – стала Планка, $h = 6,62 \cdot 10^{-27} \text{ Дж} \cdot \text{с}$.

В роботі 1900 року «Про незворотні процеси випромінювання» Планк поставив перед собою завдання пояснити розуміння температури для випромінювання. В цій роботі отримано важливий результат: середня енергія \bar{E} осцилятора частоти ν , яка знаходиться в рівновазі з випромінюванням, пропорційна інтенсивності випромінювання тієї ж частоти.

Середня енергія осцилятора

$$\bar{E} = \rho(\nu, T)c^3/8\pi\nu F^2 \quad (1)$$

Із закону Віна і співвідношенням (1) випливає, що середня енергія осцилятора $\bar{E} \sim \nu e^{-a\nu/T}$.

1938 року Планк згадав, що його формула була відкрита 1900 року.

Формула Планка підтвердилась експериментом у всіх відомих тоді областях частот і температур.

1916 року Планк отримав Нобелівську премію за заслуги в розвитку фізики, який спричинило введення поняття «квант енергії».

Робота Ейнштейна «Про евристичну точку зору на виникнення і перетворення світла», в якій вперше була запропонована гіпотеза світлових квантів, відкрила наступну важливу сторінку в історії квантової фізики.

1887 року під час дослідження Генріхом Герцем поширення електромагнітних хвиль від випромінюючого резонатора до поглинаючого вперше було виявлено фотоэффект.

1888 року А. Г. Столетов досліджував фотоэффект більш детально і виявив, що освітлення металевої пластинки викликає потік негативно заряджених частинок.

Пізніше фотоэффект вивчався багатьма винахідниками. Дослідження було почато 1902 року Філіпом Ленардом. 1905 року він отримав Нобелівську премію за дослідження катодних променів.

Ейнштейн вводить ймовірності індукованого випромінювання і поглинання, а також ймовірності спонтанного випромінювання.

1913 року Планк, Нернст, Рубенс і Варбург висунули Ейнштейна в члени Пруської академії наук.

Тільки в 1923-1924 роках, після дослідження комптонівського ефекту, кванти перестали бути гіпотетичними частинками. Термін «фотон» був введений Дж. Льюїсом в 1926 році в роботі, де він розглядав квант світла як деякий неподільний атом.

1927 року відбувся V Сольвєєвський конгрес, який був присвячений електронам і фотонам. Фотон став повноправною елементарною частинкою зі спіном 1.

Список використаної літератури:

1. Атом и квантовая механика / В. М. Шехтер, А. А. Ансельм. – М.: Знание, 1984. – 64 с.
2. Квантовая механика и философские проблемы современной физики. Сборник / И. С. Алексеев. – М.: Знание, 1976. – 64 с.
3. Квантовая теория поля / В. И. Григорьев. – М.: Знание, 1977. – 64 с.
4. Квантовая физика и Нильс Бор /А. Б. Мигдал. – М.: Знание, 1987. – 64 с.

*Високих Валерія Володимирівна,
магістрантка І р.н.,
Спеціальності «Математика»,*

*Науковий керівник:
кандидат фізико-математичних наук, доцент
Гончаренко Яніна Володимирівна*

«Моделювання динаміки показників фінансово-економічної безпеки України»

Золотовалютний резерв – це основа фінансової стабільності та безпеки для будь-якої країни, оскільки саме золотовалютний резерв забезпечує стійкість національної валюти. Золотовалютний резерв України регулюється Національним банком і складається з високоліквідних на міжнародному фінансовому ринку активів. Формування золотовалютного резерву – ключове питання фінансової безпеки держави. В даній роботі ми розглянули зміну обсягів однієї з складових золотовалютного резерву України – монетарного золота протягом семи років, а також ряд ключових показників, які, в країнах з високим рівнем фінансової стабільності, мають з ним суттєвий зв'язок. Це з такі показники як: валовий зовнішній борг (ВЗБ), валовий внутрішній продукт (ВВП), курс гривні, обсяги іноземних інвестицій в Україну.

Основною метою даного дослідження є аналіз зазначених показників взятих за даними НБУ [1-3] та моделювання їх динаміки за період 2009-2017 рр.

Таблиця 1. Значення показників за період за 2009-2017 рр.

Роки, t	ВЗБ (млн. дол. США), x_1	ВВП (млн. дол. США), x_2	Курс гривні (до 1 дол. США), x_3	Іноземні інвестиції (млн. дол. США), x_4	Мон етарнезоло то (млн. грн.), y
2009	103396	11722 8	7,7912	4816	578 5
2010	117343	13641 9	7,9356	6495	807 9
2011	126236	16316 0	7,9676	7207	100 08

2012	135065	17578 1	7,991	8401	112 11
2013	142079	18331 0	7,993	4499	151 79
2014	126308	13180 5	11,8867	410	132 37
2015	118729	90615	21,8447	2961	144 28
2016	113518	93270	25,5513	3284	198 01
2017	116578	11215 4	26,5966	2202	978 87

Для моделювання залежності був проведений регресійний аналіз даних, де за залежну змінну був взятий показник монетарного золота, а за незалежні змінні було взято всі інші показники, включаючи роки. У результаті отримали багатофакторну модель виду:

$$y = 13361513,05 - 6652,09t - 2,35x_1 + 1,93x_2 + 7914,59x_3 - 6,67x_4.$$



Рис. 1. Теоретичні та емпіричні значення обсягів монетарного золота в

Величина коефіцієнта детермінації для даної моделі становить $R^2 = 0.82$, а коефіцієнта множинної кореляції $R = 0,91$, що вказує на те, що зміна обсягів монетарного золота суттєво залежить від зміни наведених факторів. Отримана стандартна похибка моделі становить 19820 млн. грн. і досить значною, що обумовлено суттєвими коливаннями досліджуваних показників, обумовленими не тільки економічними чинниками.

Якщо звернути увагу на різке падіння курсу гривні у 2014 році, можна спостерігати зменшення обсягів золота у той же період, це свідчить про те, що здійснювалася політика для підтримання курсу національної валюти.

Якщо для отриманої моделі обчислити коефіцієнти еластичності по всім змінним, то для будь-яких фіксованих невід'ємних значень незалежних змінних еластичності будуть від'ємними для таких змінних як: роки, зовнішній борг та іноземні інвестиції. Якщо для такого показника як ВЗБ це природньо, то для двох інших це означатиме сповільнення зростання з часом, а також наявність зворотного зв'язку з обсягами іноземних інвестицій в Україну.

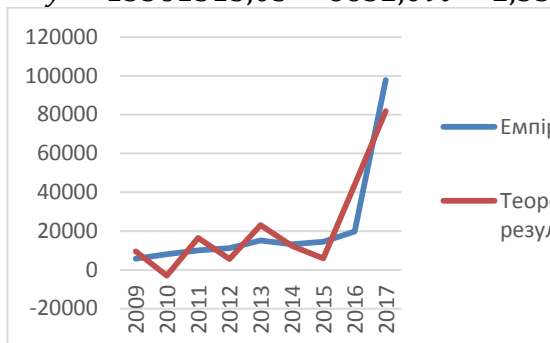
Список використаної літератури:

1. [Електронний ресурс] Режим доступу: <http://www.ukrstat.gov.ua/>
2. [Електронний ресурс] Режим доступу: <https://index.minfin.com.ua/economy/fdi/2006/>[Електронний ресурс]
3. [Електронний ресурс] Режим доступу: <https://bank.gov.ua/markets/exchangerate-chart>[Електронний ресурс]

Дяченко Олена Андріївна,
магістрантка II р.н.,
Спеціальності «Математика»,

*Науковий керівник:
кандидат фізико-математичних наук, доцент
Гончаренко Яніна Володимирівна*

«Прогнозування обсягів капіталу Райффайзен Банку Аваль»

Розглянемо задачу: на основі статистичних даних за 2009-2018 рр. спрогнозувати обсяги капіталу банку на наступні три роки. Для цього, в якості факторних показників розглянемо: X_1 – активи; X_2 – зобов'язання перед кредитними установами; X_3 – зобов'язання перед клієнтами. Для моделювання залежності капіталу від цих показників скористаємося багатофакторним рівнянням регресії виду: $\hat{y} = b_0 + b_1x_1 + b_2x_2 + b_3x_3$. Знайдемо його коефіцієнти методом найменших квадратів (МНК) [1, с. 13], використовуючи формулу: $B = (X^T \cdot X)^{-1} \cdot (X^T \cdot Y)$.

Отримали рівняння регресії: $\hat{y} = 1\,863\,963,04 + 0,17x_1 - 0,31x_2 + 0,06x_3$. Відповідні результати відображено на графіку:



Рисунок 1. Теоретичні та емпіричні значення капіталу

На графіку лінія регресії не співпадає з емпіричною залежністю, починаючи з певного періоду. Це пояснюється тим, що в 2014 році відбулося стрибкоподібне зменшення капіталу банку, пов'язане з соціально – політичними причинами. Протягом наступних років обсяг капіталу продовжував зростати, зберігаючи попередню тенденцію. Що дає можливість при моделюванні обсягів капіталу використати паралельне перенесення графіка на величину: $U_{i2013} - U_{i2014} = 8\,999\,803 - 3\,854\,692 = 5\,145\,111$ грн. Тобто, будемо вважати, що виведення капіталу Райффайзен Банку Аваль з України в 2014 не відбувалося. При прогнозуванні виконаємо обернене перетворення, тобто віднімемо від прогнозованих значень величину 5 145 111 грн.

На графіку ці значення виглядатимуть наступним чином:

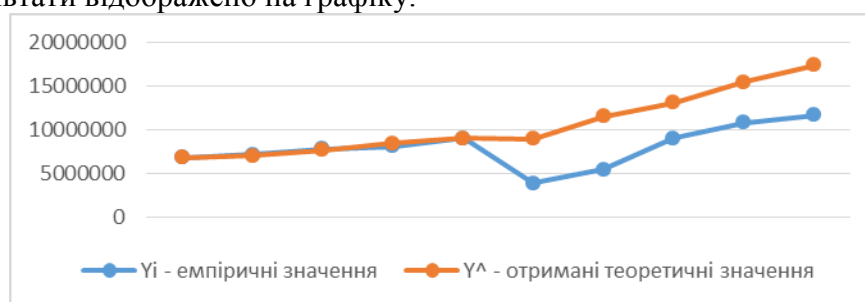

Рисунок 2. Модель, без урахування виведеного капіталу в 2014 році

Для перевірки адекватності обрахуємо стандартну похибку:

$$\frac{\sigma_y^2}{\sigma_e^2} = \frac{12\,635\,969\,813\,454,50}{266\,114\,365\,500,33} = 47,48.$$

Оскільки похибка більше п'яти, рівняння адекватне.

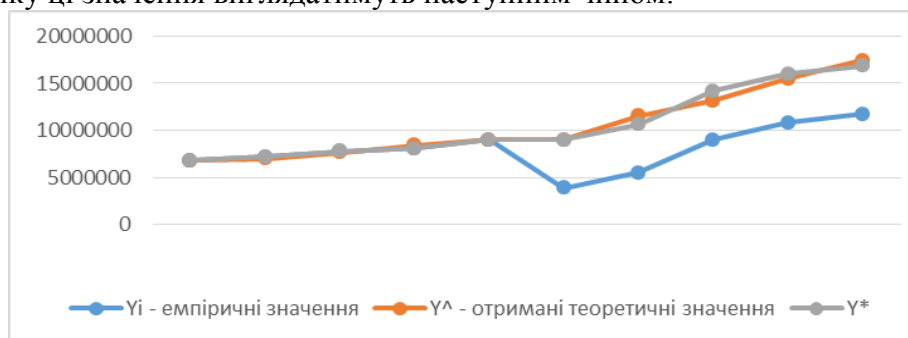
Спрогнозуємо значення капіталу:

роки	Активи (X1)	Зобов'язання перед кредитними установами (X2)	Зобов'язання перед клієнтами (X3)	\hat{y}	y^*
019	1 443 223, 93	1 443 223, 93	55 143 135, 79	15 653 438, 61	10 508 327, 61
020	66 510 892, 4	1 067 030, 39	60 469 086, 87	16 353 824, 80	11 208 713,80
021	68 061 583, 8	788 896, 18	66 309 440, 22	17 055 012, 26	11 909 901, 26

Таблиця 1. Прогнозовані значення капіталу

Значення \hat{y} отримані з прогнозованих значень факторних показників, а y^* шляхом віднімання величини $U_{i2013} - U_{i2014} = 8\,999\,803 - 3\,854\,692 = 5\,145\,111$ грн.

Проілюструємо отримані результати на графіку:



Рисунок 3. Прогнозовані значення капіталу

Для перевірки адекватності:

1) Обрахуємо стандартну похибку:

$$\frac{\sigma_y^2}{\sigma_e^2} = \frac{4\,955\,685\,889\,191,64}{204\,703\,358\,077,18} = 24,21.$$

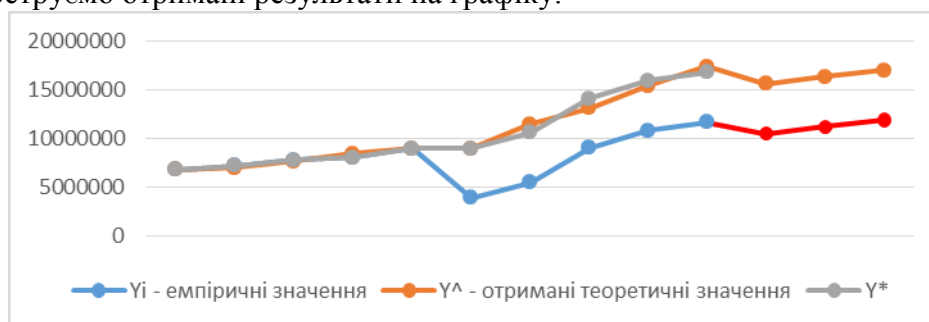
Рівняння адекватне, оскільки похибка більше п'яти.

2) Скористаємося критерієм Фішера [1, с. 20]:

$$F_{emp} = \frac{\sum_{i=1}^n (\hat{y}_i - \bar{y})^2}{p} = \frac{55\,153\,977\,906\,467,90}{3} = 18\,384\,659\,268\,855,97$$

$$F_{emp} = \frac{\sum_{i=1}^n (y_i - \hat{y}_i)^2}{n - p - 1} = \frac{2\,661\,143\,655\,003,29}{10 - 3 - 1} = 41,45$$

$$F_{kr}(\alpha; p; n - p - 1) = F_{kr}(0,001; 3; 10 - 3 - 1) = 23,7$$

$$F_{emp} = 41,45 > 23,7 = F_{kr}$$

Модель вважається адекватною, з надійністю 0,99.

Моделюючи зміну показників, без урахування реального стрибкоподібного зниження, викликаного соціально – політичними причинами, вдалося отримати адекватну модель. Спрогнозувавши обсяги капіталу на наступні роки, та проаналізувавши результати дослідження, можна зробити висновок, що частка активів Райффайзен Банку Аваль в Україні поступово зростає.

Список використаних джерел:

1. Лещинський О. Л., Рязанцева В. В., Юнькова О. О. Економетрія. — К.: МАУП, 2003. — 208 с.
2. Фінансова звітність «Райффайзен Банк Аваль» [Електронний ресурс]. – Режим доступу: https://www.aval.ua/ru/about/bank_reports/

**Іванова Тетяна Віталіївна,
магістрантка II р.н.,
Спеціальності «Середня освіта
(Математика)»**

**Науковий керівник:
кандидат філософських наук
Новіцька Таміла Валентинівна**

«Особливості використання задач прикладного змісту у процесі навчання математики учнів 5-6 класів»

У процесі навчання математики в учня мають сформуватись не тільки знання, уміння, та навички (як це вимагалось раніше), а певні компетентності. Інакше кажучи, випускник має відповідати на виклики сучасного світу. Зокрема, вчителі математики мають сформувати в учня здатність застосовувати свої знання та вміння до міжпредметних дисциплін, до реальних ситуацій та в майбутній професійній діяльності.

Одним із каталізаторів покращення якості математичної освіти є застосування принципів прикладної та практичної спрямованості. Цей принцип реалізовується здебільшого через розв'язування відповідних задач.

Слід зазначити, що не потрібно плутати поняття прикладної та практичної задачі. В першу чергу ці види задач різняться способом подання. А саме, якщо до практичної задачі треба віднайти дані самостійно, тобто виконуючи різні пошукові дії, то до задач із прикладним змістом вхідні умови вже написані.

Звичайно, найцікавішими є задачі поставленні життям. Такі задачі, прийнято називати задачами прикладної спрямованості.

Як же відрізнити суто математичну задачу від прикладної? Наприклад, у навчальному посібнику «Прикладні задачі природничого характеру в курсі алгебри і початків аналізу: практикум». виділяють *методичні вимоги до прикладних задач*. Наведемо деякі з них:

- 1) задачі повинні мати реальний практичний зміст, який забезпечує ілюстрацію практичної цінності і значущості набутих математичних знань;
- 2) задачі повинні відповідати шкільним програмам і чинним підручникам;
- 3) зміст задачі повинен викликати в учнів пізнавальний інтерес, давати можливість демонструвати ефективне використання математичних знань на практиці;
- 4) числові дані в прикладних задачах повинні відповідати існуючим на практиці, тобто бути реальними [1, С. 6].

На основі цих вимог нами були розроблені задачі прикладного змісту з практичним характером для 5-6 класів на тему: «Побудова діаграм». Напередодні цього уроку учні проходили опитування на платформі Google: «Роль гаджетів у житті людини». Ми зібрали ці дані та продемонстрували їх у вигляді таблиці. Шестикласники одразу зробили висновок, що аналізувати опитування у такому вигляді незручно, тому було запропоновано побудувати діаграми для наочної ілюстрації співвідношення між величинами. За результатами опитування виявилось, що більшість часу учні проводять разом із своїми телефонами, а не за читанням книжок чи живим спілкуванням із друзями. Отже, за допомогою прикладних задач кожен зробив висновки щодо ролі телефонів у їх житті, та важливості освоєння математичного апарату для опрацювання матеріалу. Наведу приклад однієї із задач.

Як часто ти користуєшься телефоном?
22 ответа

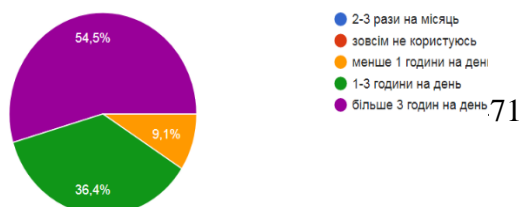

Завдання. Дайте відповіді на запитання, відповідно до діаграми (Рис. 1):

Запитання:

1. Яка відповідь на це запитання є найпопулярнішою?
2. Чи є такі опитувані, що зовсім не користуються телефоном?
3. Скільки варіантів відповідей не було обрано жодного разу?
4. Кількість осіб, що користуються телефоном більше 3 годин на добу, перевищує 11 осіб?

Рис. 1

В межах дослідження ми перевірили нашу гіпотезу щодо ефективності використання у шкільному курсі математики задач, прикладного змісту.

Дослідження тривало впродовж вивчення теми: «Коло. Круг. Діаграма.», в двох класах. А саме в якості експериментальної групи був обраний 6А клас, а контрольної – 6Б, адже після аналізу початкових зрізів ми встановили, що ці групи є однорідними тобто їх можна порівнювати.

Методами обробки педагогічного експерименту ми довели, що частка осіб, що отримали кращі результати в експериментальній групі (6 А) суттєво переважає. Це можна пояснити тим, що учням цього класу було пояснено та наведено безпосередні приклади щодо застосування теоретичного матеріалу. Адже пропонувались прикладні задачі із практичним змістом. А вони були різноплановими, пов'язані із життям або професією, деякі з них демонстрували міжпредметні зв'язки, а це в свою чергу збуджувало їх інтерес та слугувало мотивацією до освоєння математичних знань. До того ж, зміст цих задач стосувався сучасних цінностей, таких як раціональне витрачання коштів, збереження довкілля, здоровий раціон харчування та спосіб життя тощо.

Учнями контрольної групи (6 Б) було розглянуто задачі, які пропонуються у підручнику, проте вони мають нижчий рівень засвоєння матеріалу.

Отже, прикладні задачі – це основа прикладної спрямованості шкільного курсу математики. В реаліях сучасного світу важливо не лише дати нові знання школярам із різних дисциплін, але й визначити яким чином ці знання будуть реалізовуватись ними в соціумі, в майбутній професії, в побуті, тощо. Все це легко реалізувати за допомогою прикладних задач.

Список використаної літератури:

1. Соколенко Л. О. Прикладні задачі природничого характеру в курсі алгебри і початків аналізу : практикум. Навчальний посібник. / Л. О. Соколенко, Л. Г. Філон, В. О. Швець. – К. : НПУ імені М.П. Драгоманова, 2010. – 128.

*Колеснікова Каріна Валеріївна,
магістрантка II р.н.,
Спеціальності «Математика»*

*Науковий керівник:
кандидат фізико-математичних наук, доцент
Гончаренко Яніна Володимирівна*

«Динамічна оптимізаційна модель розподілу коштів»

На основі статистичних даних УкрСиббанку, які взято з офіційного сайту УкрСиббанку [1] за 2009—2019 роки, розглянемо динамічну оптимізаційну задачу розподілу коштів, які банк може виділити на інтенсифікацію своєї діяльності в наступних галузях: кредитування, надання депозитів, надання інвестицій та продаж цінних паперів. Припустимо, що у банку є деяка сума коштів s , яку він планує виділити на ці галузі. Знайдемо оптимальний розподіл коштів, виходячи з статистичний даних про очікувані

прибутковості від кожного напрямку діяльності. Очікувані прибутковості наведені в таблиці. Ці значення є модельними, але в цілому відображають реальну тенденцію змін досліджуваних показників.

	Кредити x_1	Депозити x_2	Інвестиції x_3	Продаж цінних паперів x_4
0	0	0	0	0
$\frac{1}{5}s$	3	7	2	6
$\frac{2}{5}s$	8	13	5	11
$\frac{3}{5}s$	11	17	15	18
$\frac{4}{5}s$	21	19	23	23
s	29	30	31	29

Дану задачу будемо розв'язувати методом зворотного ходу базуючись на принципі оптимальності Белмана. Оскільки задачу будемо розглядати, як динамічну, то в якості етапів динамічної задачі будемо розглядати напрямки діяльності банку (тобто задача є динамічною в структурі) [2].

Позначимо через x_1, x_2, x_3, x_4 суму коштів, яка виділяється на кожний напрям діяльності.

Розв'язавши динамічну задачу методом зворотного ходу отримали наступні результати.

x_4	x_3	x_2	x_1	$f(x_4 + x_3 + x_2 + x_1)$
s	0	0	0	29
$\frac{4}{5}s$	0	$\frac{1}{5}s$	0	30
$\frac{3}{5}s$	0	$\frac{2}{5}s$	0	31
$\frac{2}{5}s$	0	$\frac{3}{5}s$	0	28
$\frac{1}{5}s$	$\frac{4}{5}s$	0	0	29
0	s	0	0	31

Отримали максимальне значення 31, яке може досягатися за наступних умов:

- якщо будемо інвестувати $\frac{3}{5}$, тобто 60%, коштів на продаж цінних паперів та $\frac{2}{5}$ (40% коштів) на надання депозитів;
- якщо будемо вкладати всі кошти в розвиток інвестиційної діяльності.

Список використаної літератури

- Офіційний сайт УкрСиббанку [Електронний ресурс]. – Режим доступу: <https://my.ukrsibbank.com/ua/>
- Вітлінський В.В. Економіко-математичні методи та моделі: оптимізація : навч. посібник/ Вітлінський В. В., Терещенко Т. О., Савіна С. С. — К. : КНЕУ, 2016. — 303 с

*Корж Руслана Віталіївна,
магістрантка І р.н.
Спеціальності «Математика»*

*Науковий керівник:
кандидат фізико-математичних наук, доцент
Гончаренко Яніна Володимирівна*

«Моделювання динаміки капіталу банку в залежності від структури його активів (на прикладі ОТП Банку)»

Аналіз ефективності діяльності банку необхідно здійснювати з метою забезпечення оптимальної стратегії управління, визначення привабливості банку як потенційного об'єкта інвестування. Складність процесу управління банківською установою вимагає розробки комплексного підходу до управління її активами, що включатиме застосування математичних методів оцінювання параметрів, фінансового стану та ринкової позиції банку. Управління активами – один із ключових процесів управління банком [1]. Отже, актуальність теми роботи обумовлена необхідністю виявлення тенденцій і перспектив розвитку механізму комплексного управління активами банку з метою підвищення ефективності його діяльності.

В якості об'єкту дослідження мною було обрано АТ “ОТП БАНК”. На основі аналізу фінансової звітності банку за період 2012-2018 рр. було відібрано статистичні дані, що характеризують показники активів банку (станом на 31 грудня кожного року) [2].

Було проведено аналіз структури активів банку за період 2012-2018 рр., зокрема були досліджені наступні показники (грн.): x_1 – грошові кошти та рахунки у Національному Банку України; x_2 – кошти в банках; x_3 – кредити клієнтам; x_4 – інвестиції, наявні для продажу; x_5 – інвестиції, утримувані до погашення; x_6 – основні засоби та нематеріальні активи; x_7 – поточні активи з податку на прибуток та їх долю в загальній долі активів.

Проаналізовано взаємозв'язки між цими показниками, для чого побудовано кореляційну матрицю (див. таблицю 1.).

Таблиця 1.

	x_1	x_2	x_3	x_4	x_5	x_6	x_7
x_1							
x_2	,313						
x_3	,734	,529					
x_4	0,179	0,306	0,382				
x_5	,426	,869	,589	0,424			
x_6	,386	,011	,685	,118	0,024		

x_7	0,384	,367	0,137	0,268	,586	0,437	
-------	-------	------	-------	-------	------	-------	--

Проаналізувавши кореляційну матрицю та перевіривши гіпотези про наявність значущого зв'язку, можемо зробити наступні висновки:

- суттєві прямі зв'язки наявні між наступними парами показників: “грошові кошти та рахунки у Національному Банку України” та “кредити клієнтам”; “кошти в банках” та “інвестиції, утримувані до погашення”; “кредити клієнтам” та “основні засоби та нематеріальні активи”;
- відсутній статистично значущий зв'язок між наступними парами показників: “грошові кошти та рахунки у Національному Банку України” та “інвестиції, наявні для продажу”; “кошти в банках” та “основні засоби та нематеріальні активи”; “кредити клієнтам” та “поточні активи з податку на прибуток”; “інвестиції, наявні для продажу” та “основні засоби та нематеріальні активи”; “інвестиції, наявні для продажу” та “поточні активи з податку на прибуток”; “інвестиції, утримувані до погашення” та “основні засоби та нематеріальні активи”;
- існування зворотні зв'язку можна спостерігати між парами показників: “грошові кошти та рахунки у Національному Банку України” та “поточні активи з податку на прибуток”; “кошти в банках” та “інвестиції, наявні для продажу”; “кредити клієнтам” та “інвестиції, наявні для продажу”; “інвестиції, наявні для продажу” та “інвестиції, утримувані до погашення”; “основні засоби та нематеріальні активи” та “поточні активи з податку на прибуток”;
- між іншими парами показників можна спостерігати прямий зв'язок (який не у всіх випадках може бути підтвердженом з достатньо високим рівнем надійності).

В роботі також було змодельовано залежність обсягів капіталу банку від наступних показників: t - рік; x_2 , x_4 , x_6 , x_7 .

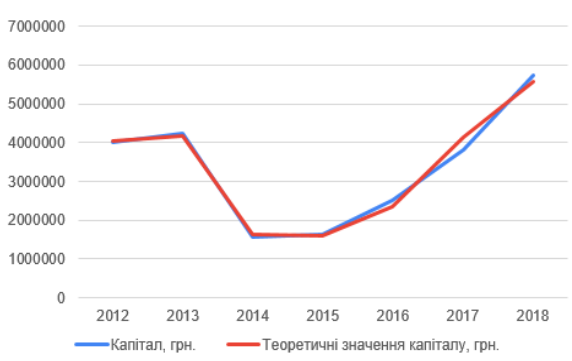

Методами регресійного аналізу було отримано багатofакторну модель виду:

$$y = 220095246 - 113343t + 1,64x_2 + 0,31x_4 + 19,76x_6 + 2,80x_7.$$

Побудована модель є адекватною, про що свідчить значення коефіцієнта детермінації 0,81, а також підтвердження гіпотези про адекватність моделі за критерієм Фішера з рівнем значущості 0,81. Стандартна

похибка рівняння регресії становить 417162 грн.

Отже, дана модель може бути використана для прогнозування значень обсягів капіталу банку в залежності від виділених факторів.

Наведені результати будуть використані в подальшій роботі для аналізу структури, оптимізації та прогнозування активів банку.

Список використаної літератури:

1. [Електронний ресурс] Режим доступу:
https://revolution.allbest.ru/bank/00351882_0.html#text
2. [Електронний ресурс] Режим доступу:
<https://www.otpbank.com.ua/about/informations/annual-reports/>

*Крохмаль Альона Ігорівна
магістрантка II р.н.,
Спеціальності «Математика»*

*Науковий керівник:
кандидат фізико-математичних наук, доцент
Гончаренко Яніна Володимирівна*

«Статистичний аналіз результатів PISA 2018»

У 2016 році Україна вперше долучилася до Програми міжнародного оцінювання учнів – PISA. Програма має на меті порівняти освітні системи близько 80 країн світу через вимірювання компетентностей учнів із читання, математики та природничих дисциплін, прямо не пов'язаних з оволодінням шкільними програмами. Крім того, велика увага у дослідженні PISA приділяється вивченню факторів, що впливають на успішне навчання учнів [1].

В статті проаналізовано результати тестування з усіх предметів, а також середній бал, середні витрати на навчання одного учня і дані щодо середнього навчального часу для всіх країн, що брали участь в дослідженні.

Одним із факторів, які можуть впливати на результати тестування, на думку експертів, є обсяги фінансового забезпечення кожного учня протягом навчання. Було проведено дослідження такого впливу на отримані бали в читанні. Експертами було побудовано криву, яка відображає наявний тренд, хоча адекватність моделі є не дуже високою, про що свідчить наведене значення коефіцієнта детермінації: $R^2=0,49$. Отримана крива в деяких аналітичних підходах використовується з метою поділу цього масиву даних на групи: ті країни, які знаходять вище даної кривої ефективно використовують вкладені кошти в освіту, ті, які нижче, - неефективно. Дійсно, в аналітиці існує такий підхід, так званого граничного поділу даних, однак, на нашу думку, в даному випадку використовувати для цього регресійну криву недоцільно.

В статті розглянуто результати тестування з усіх предметів, пораховано середній бал країни і здійснено спробу методами, аналогічними до наведених в [2], встановити вид та форму залежності середніх показників успішності від грошових витрат на одного учня протягом всієї тривалості навчання.

Для встановлення наявності взаємозв'язку між результатами тестування та витратами на освіту, на нашу думку, доцільно розглядати не весь масив даних одночасно, а групи. Згрупуємо країни за обсягами витрат. Отримаємо три групи: перша група – це країни, в яких витрати на одного учня протягом всієї тривалості навчання становлять менше 50 000\$, друга група – від 50 до 100 тис. \$, третя група – більше 100 000\$. Додатково доповнимо дані, взяті з офіційного звіту [2] таким відносним показником V , який розрахований як відношення витрат на одного учня до середнього балу за результатами тестування PISA.

Якщо впорядкувати отримані дані за зростанням відносного показника та побудувати загальну точкову діаграму з відповідним лінійним трендом, то отримаємо лінійну залежність $y=0,0019x+13,998$ з коефіцієнтом детермінації 0,98, що свідчить про можливість використання такого показника для аналізу та моделювання груп країн за питомими витратами на освіту. Винятками є Аргентина та Німеччина, які за обсягами фінансування знаходять в 1 та 2 групах відповідно, а за відносним показником – в 2 та 3 групах, що свідчить про вищу ефективність використання обсягів фінансування. Ще одними з аномальних значень даного ряду є відносні показники Люксембургу та Катару, які дуже відхиляються від загального тренду, що свідчить про неефективне використання коштів.

Застосування елементів кореляційного аналізу показало, що при такому групуванні можна встановити наявність зв'язків в виділених групах країн, більш значущих ніж при аналізі всього масиву даних. При цьому в країнах, де витрати на одного учня становлять до 100 тис. доларів США зв'язки є прямими (коефіцієнт кореляції в першій групі 0,54, в другій – 0,56), а в країнах, де витрати вищі, спостерігається слабкий зворотній зв'язок (коефіцієнт кореляції -0,51). Це означає, що за результатами тестування 2018 року для країн з витратами до 100 тис. доларів збільшення фінансування освіти позитивно відображається на середньому балі успішності, хоча фінансування і не є основним фактором, який впливає на успішність. Для країн з високими витратами подальше збільшення фінансування не приносить позитивного ефекту.

На основі наведених даних в [2] проаналізовано наявність зв'язку між середнім результатом тестування та середньою кількістю навчальних годин протягом року у середній школі для тих країн, для яких така інформація опублікована в офіційних джерелах. Коефіцієнт кореляції між наявними емпіричними даними менший нуля і дорівнює -0,25, що вказує на відсутність статистично значущого зв'язку між досліджуваними показниками.

Отже, якщо проаналізувати опубліковані офіційні дані щодо результатів тестування PISA, то встановити статистично значущий зв'язок між результатами та обсягами витрат на одного учня, а також середньою кількістю навчальних годин протягом року у середній школі, не вдається.

Список використаних джерел

1. Український центр оцінювання якості освіти. Режим доступу: <http://testportal.gov.ua/pisa/>
2. OECD (2019), PISA 2018 Results (Volume I): What Students Know and Can Do, PISA, OECD Publishing, Paris, <https://doi.org/10.1787/5f07c754-en>.
3. Васильєва Д. В. Уроки PISA-2018. Аналіз оприлюднених результатів з математичної грамотності учнів // «Математика в рідній школі», № 1, 2020. С. 2-17.

*Ліннік Марина Романівна,
магістрантка I р. н.,
Спеціальність «Математика»*

*Науковий керівник:
кандидат педагогічних наук
Сушко-Крикун Олександра Сергіївна*

«Основи ціноутворення та брендингу»

Бурхливий розвиток економічної системи виробництва, заснованої на приватній власності і свободі підприємництва, перевищило пропозиції над попитом споживачів. Ми можемо спостерігати, що відмінності між характеристиками різних торгових марок, майже непомітні.

Під брендингом прийнято розуміти процес створення та розвитку бренду. Його покликання полягає в тому, щоб створити попит на товари і послуги, а основною метою є популяризація бренду, ріст продажів та прибутку власників бренду. Вважається, якщо правильно побудувати брендинг, то споживачі заплатять більше, бо вважатимуть цей бренд достойним.

У доповіді будуть представлені різні способи оцінки бренду. Для того, щоб отримати більш об'єктивний показник, потрібно застосувати декілька методів, а не один. Розглянемо декілька груп методів.

1. Витратні методи - враховуються витрати на саме виробництво і подальше підтримання бренду.

2. Ринкові методи - визначається вартість бренду, спираючись на ринкову вартість самого підприємства.

3. Експертні методи - ґрунтуються на оцінці фахівців, експертів.

Детальніше розглянемо експертні методи.

- «Індекс сили марки». Суть цього методу полягає в тому, що ряд показників оцінюється відповідними балами. Чим вищий виходить бал, тим більше сила марки. Показники: ринок (10 балів), стабільність (15 балів), лідерство (25 балів), інтернаціональність (25 балів), тенденції (10 балів), підтримка (10 балів), захист (5 балів).

- «Бета-аналіз торгових марок». Норма дисконту обчислюється за допомогою фінансових показників, до яких відносяться: безризикова норма прибутку, премія за ризик вкладення капіталу, ризик конкретного сектора ринку, профіль ризику марки. [1, С.192]

- 3 FM (3 Factors More). За допомогою цього методу можна порівняти наскільки ефективні різні бренди. Суть цього методу в тому, що є три фактори "М" - кількісні коефіцієнти.

- М1 - порівняння обсягу продажів з аналогічними товарами без торгової марки.

- М2 - витрати на розвиток і просування бренду.

- М3 - здатність бренду до розширення, збільшення попиту на ринку, зростання прибутку.

Коефіцієнт $M = M1 * M2 * M3$ оцінює існуючий бренд з іншими брендами, і ми отримуємо успішний або неуспішний бренд.

Кельвін Ланкастер представив нову теорію споживання [2]. У цій теорії попит на товар формується на основі його характеристик, атрибутів. Іншими словами, споживач купує не просто товар, а набагато більше, тобто набір характеристик, з яких цей товар складається.

Кельвін Ланкастер у своєму підході користується наступними критеріями:

- благо як таке не приносить користі споживачеві, воно складається з набору характеристик, які несуть в собі корисність для споживача;

- всі блага складаються з вимірюваних характеристик або атрибутів, які можуть бути оцінені об'єктивними показниками;

- корисність благ, заснована на його характеристиках, може бути об'єктивно оцінена.

Успішний бренд буде приносити вигоду і перевагу, як споживачам, так і компаніям-власникам. Найбільш поширена перевага для споживачів - це економія часу і сил на пошук необхідного товару. Також, купуючи товар відомого бренду, споживачі мінімізують можливі ризики і отримують гарантію якості.

Список використаної літератури:

1. Смородинская А. А. Влияние инновационных стратегий на стоимость компании и ее бренда / Смородинская Алла Александровна // Экономические науки. – 2011. № 14. – С. 190-195.

2. Lancaster, K. New Approach to Consumer Theory // Journal of Political Economy, 1966. № 74 (2). – P. 132-157.

*Півень Максим Володимирович,
магістрант II р.н.,
Спеціальності «Фізика і астрономія»*

*Науковий керівник:
кандидат фізико-математичних наук, професор
Горбачук Іван Тихонович*

«Природа, властивості та використання світла Сонця»

Ще стародавні філософи ставили питання "Що таке світло?". Більшість з них дотримувалося думки, що світло створюється в людині і випромінюється з їхніх очей. Деякі філософи розглядали світло, як матеріальні промені, що сполучають тіло, яке світиться, та людське око. Вони вважали, що відкрите око випромінює "флюїди", якими ніби найтоншими щупальцями відчуває об'єкти, які бачить. Інші вважали, що будь-який об'єкт позбавлений своєї оболонки, подібно до самих об'єктів. Ці "образи", потрапляючи до ока, викликають відчуття форми й кольору предметів [1].

Наприкінці XVII ст. майже одночасно виникли дві різні теорії, які пояснювали природу світла, ґрунтуючись на законах *механіки*: корпускулярна теорія англійського фізика *Ісаака Ньютона* (1643–1727) і хвильова теорія голландського фізика *Крістіана Гюйгенса* (1629–1695) [2].

Між цими двома теоріями тривала дискусія, коло витоків якої стояли відомі вчені: І. Ньютон (1643-1727), який вважав світло потоком частинок, названих ним корпускулами, і Х. Гюйгенс (1629-1695), на переконання якого світло – це хвилі, які заповнюють навколишній простір і проникають усередину тіл. Завдяки авторитету цих вчених та здатності пояснювати найпростіші світлові явища, обидві теорії існували паралельно тривалий час. Так І. Ньютон пояснив лінійне поширення світла та дисперсію в результаті закону інерції, заснованого на корпускулярних уявленнях. Х. Гюйгенс пояснив відбиття та заломлення світла за допомогою хвильових уявлень [1]. Однак переважала хвильова теорія світла, оскільки в цей час були виявлені світлові явища, які можна було пояснити поширенням світла лише з точки зору руху хвилі. На початку 19 ст. Т. Юнг (1773-1829) спостерігав інтерференцію (посилення та ослаблення світлових променів під час їх накладення) та дифракцію світла (огинання хвилями перешкод), що неможливо було пояснити з точки зору гіпотези корпускулярного світла І. Ньютона. Пізніше О.Я. Френель (1788-1827), який повторив експерименти Т. Юнга, був переконаний у хвильовій природі світла і сформулював принцип поширення світла як хвилі (принцип Гюйгенса-Френеля). Через своє пояснення явищ світла хвильова теорія остаточно зарекомендувала себе як домінуюча в інтерпретації природи світла. Тріумф хвильової теорії світла підтвердив Дж. Максвелл (1831-1879), який теоретично довів, що світло є особливим випадком електромагнітного випромінювання. Він довів, що світло – це поширення електромагнітних хвиль певної частоти (довжини хвилі) у просторі. Крім видимого світла, електромагнітне випромінювання включає також радіохвилі, інфрачервоне, ультрафіолетове, рентгенівське випромінювання та жорстке гамма-випромінювання. Як відомо, основними характеристиками електромагнітного випромінювання є частота ν і довжина хвилі λ , які знаходяться у обернено пропорційній залежності і зв'язані зі швидкістю світла у співвідношенні: $\lambda = \frac{c}{\nu}$ [2].

На початку 20 ст. з розвитком квантової теорії уявлення про природу світла почали докорінно змінюватися. А. Ейнштейн (1879-1955) припустив, що квантові властивості світла неоднозначні. Він стверджував, що світло – це потік мікрочастинок, званих фотонами, які несуть найменшу кількість світлової енергії. Згодом стало зрозуміло, що корпускулярна теорія світла, як і хвильова теорія, має право на існування, особливо коли мова йде про тлумачення випромінювання і поглинання світла.

Обмежений характер теорії хвиль був підтверджений експериментами О.Г. Столетова (1839-1896) з фотоефекту, який показав, що в цих явищах світло поводить себе як потік частинок, які мають певну енергію та імпульс і підкоряються законам квантової фізики. Численні дослідження світлових явищ показують неоднозначний прояв властивостей світла: в одних випадках (інтерференція, дифракція) вони підтверджують хвильовий характер світла, в інших (випромінювання та поглинання) корпускулярна природа проявляється більш чітко. Тому світлу властивий корпускулярно-хвильовий дуалізм – воно має як безперервні, хвильові властивості, так і дискретні, корпускулярні [3].

Енергія, отримана від Сонця, повинна бути перетворена в іншу форму. Оскільки у людства досі немає таких пристроїв, які могли б споживати сонячну енергію в чистому вигляді, виникає необхідність у створенні пристроїв її перетворення у придатний до використання вид енергії. Таким чином, були розроблені перетворювачі сонячної енергії такі як сонячні колектори та сонячні панелі. Якщо перший використовується для генерації тепла, інший безпосередньо генерує електрику.

Існує кілька способів перетворення енергії сонця:

- Фотовольтаїка;
- Термоповітряна енергетика;
- Геліотермальна енергетика;
- З використанням сонячних аеростатних електростанцій [3,4].

Найбільш поширеним методом є фотовольтаїка. Принцип цього перетворення полягає у використанні фотоелектричних сонячних панелей, або, як їх ще називають, сонячних панелей, за допомогою яких відбувається перетворення сонячної енергії в електричну.

У термоповітряній енергетиці сонячна енергія перетворюється в енергію повітряного потоку, яка потім направляється до турбогенератора. Але в разі використання сонячних повітряних куль в повітряній кулі утворюється водяна пара. Цей ефект досягається нагріванням поверхні повітряної кулі сонячним світлом, на яке вибірково наноситься селективно-поглинаюче покриття [4]. Основною перевагою цього методу є достатня подача пари, якої вистачає для продовження роботи електростанції в погану погоду і вночі.

Принцип геліотермальної енергетики полягає в нагріванні поверхні, яка поглинає і фокусує сонячні промені, щоб продовжувати використовувати отримане тепло. Найпростішим прикладом є нагрівання води, яку потім можна використовувати для домашнього господарства, наприклад, для подачі теплої води до батарей, заощаджуючи газ або інше паливо.

Основний елемент сонячних аеростатів – повітряна куля – може бути розміщена на кілька кілометрів над поверхнею землі, над хмарами, що забезпечує безперервне використання сонячної енергії протягом дня. Концепція сонячної аеростатної електростанції з паровою турбіною полягає в поглинанні сонячного випромінювання з поверхні повітряної кулі і нагріванні водяною парою всередині. В цьому випадку оболонка повітряної кулі складається з двох шарів. Сонячні промені, проходячи через зовнішній прозорий шар, нагрівають внутрішній шар оболонки з покриттям, що поглинає сонячне випромінювання. Водяна пара, що знаходиться всередині оболонки, нагрівається за рахунок теплового потоку, який зменшує вхід через оболонку, до 100-150 °С. Прошарок газу (повітря) між шарами виступає в якості теплоізоляції, зменшує втрати тепла в атмосферу. Тиск пари майже дорівнює тиску зовнішнього повітря. Водяна пара подається в парову турбіну з основного парового трубопроводу, а потім конденсується в конденсаторі. Вода з конденсатора перекачується назад у внутрішню частину оболонки, де вона випаровується при контакті з перегрітою водяною парою [4].

Список використаної літератури:

1. Фізика (рівень стандарту за навчальною програмою авторського колективу під керівництвом Локтева В. М.): підруч. для 11кл. закл. загал. серед. освіти / [Бар'яхтар В. Г., Довгий С. О., Божинова Ф. Я., Кірюхіна О. О.]; за ред. Бар'яхтара В. Г., Довгого С. О. — Харків : Вид-во «Ранок», 2019. — 272с. : іл., фот.

2. Фізика: 11 кл. : підруч. для загальноосвіт. навч. закл. : рівень стандарту / Є.В. Коршак, О.І. Ляпінко, В.Ф. Савченко. — К.: Генеза, 2011. — 256 с.: іл. ISBN 978-966-11-0066-3.

3. Фізика і астрономія (рівень стандарту, за навч. програмою авт. кол. під керівництвом Ляшенка О. І.): підруч. для 11-го кл. закл. заг. серед. освіти / Володимир Сиротюк, Юрій Мирошніченко. — Київ: Генеза, 2019. — 368 с.: іл.

4. СОНЯЧНІ ЕЛЕКТРИЧНІ СТАНЦІЇ [Електронний ресурс] – Режим доступу до ресурса: <http://inmad.vntu.edu.ua/portal/static/49239AF0-994E-4B07-8D98-E23A06FC3138.pdf>.

*Рокіцька Ульяна Миколаївна,
Магістранта I р.н.,
Спеціальності «Математика»*

*Науковий керівник:
кандидат педагогічних наук
Сушко-Крикун Олександра Сергіївна*

«Моделі оцінки вартості страхування кредитних ризиків»

Доповідь присвячена проблемі кредитних ризиків і можливості їх мінімізації за допомогою страхування. Розглядаються основні концепції і методи актуарної математики, які можуть бути застосовані до страхування життя, і на їх основі будується модель, що дозволяє оцінити вартість страхування кредитного ризику в різних умовах. Отримана модель тестується за допомогою банківських статистичних даних, розглядаються варіанти її застосування в стабільній і кризовій економічних ситуаціях. Виходячи з отриманих результатів робляться висновки про можливість застосування моделі на практиці.

Позначимо через ${}_k p_x$ – ймовірність того, що кредит, який виплачували x періодів, будуть виплачувати ще принаймні k періодів.

Аналогічно, ${}_k q_x$ – ймовірність того, що виплати за цим кредитом припиняться протягом перших k періодів. Тоді величина ${}_k p_x {}_k q_{x+k}$ – це ймовірність того, що кредит «віку» x буде виплачуватися ще k періодів, а потім виплати по ньому припиняться.

На підставі вищенаведених міркувань, а також з урахуванням дисконтування на момент $k + 1$, отримуємо актуарну поточну вартість страхування кредиту, тобто вартість страховки з урахуванням невизначеностей. Позначимо її A_c .

$$A_c = \sum_{k=1}^n C_k v^{k+1} {}_k p_x {}_k q_{x+k} = \frac{c}{n} \sum_{k=1}^n \frac{(1+i)^{n-k} - 1}{i} {}_k p_x {}_k q_{x+k}.$$

Далі розглянемо отриманий вираз в контексті різних моделей актуарної математики.

Модель де Муавра [2]

У моделі, запропонованої в 1729 році англійським математиком французького походження Абрахамом де Муавром, інтенсивність відмов наближується функцією $\mu(x) = \frac{1}{\omega-x}$, де x - вік людини, ω - деяка константа - граничний вік життя. У нашому випадку x - кількість періодів вже здійснених виплат по кредиту.

Відповідно до цієї моделі,

$$\begin{aligned}
 {}_k p_x &= e^{-\int_x^{x+k} \frac{1}{\omega-y} dy}, \\
 q_{x+k} &= 1 - e^{-\int_{x+k}^{x+k+1} \frac{1}{\omega-y} dy}. \\
 A_c &= \frac{C}{n} \sum_{k=1}^n \frac{(1+i)^{n-k} - 1}{i} \quad {}_k p_x q_{x+k} = \frac{C}{ni} \frac{1}{\omega-x} \left[\frac{(1+i)^n - 1}{i} - n \right].
 \end{aligned}$$

Модель Мейкхема [1]

У 1860 році Мейкхем запропонував наближати інтенсивність смертності функцією виду $A + Be^{\alpha x}$. Постійний доданок A дозволяє врахувати ризики для життя, пов'язані з нещасними випадками, а член $Be^{\alpha x}$ враховує вплив віку на смертність.

Нехай

$$\mu(x) = A + Be^{\alpha x}.$$

Тоді

$$\begin{aligned}
 {}_k p_x &= e^{-\int_x^{x+k} (A + Be^{\alpha y}) dy}, \\
 q_{x+k} &= 1 - e^{-\int_{x+k}^{x+k+1} (A + Be^{\alpha y}) dy}.
 \end{aligned}$$

Актуарна поточна вартість страхування кредиту

$$\begin{aligned}
 A_c &= \frac{C}{n} \sum_{k=1}^n \frac{(1+i)^{n-k} - 1}{i} \quad {}_k p_x q_{x+k} \\
 &= \frac{C}{ni} \sum_{k=1}^n [(1+i)^{n-k} - 1] \left[e^{-\left(Ak + \frac{Be^{\alpha x}(e^{\alpha k} - 1)}{\alpha}\right)} - e^{-\left(A(k+1) + \frac{Be^{\alpha x}(e^{\alpha(k+1)} - 1)}{\alpha}\right)} \right].
 \end{aligned}$$

Наведені вище моделі дають змогу на основі банківської статистики стосовно непогашення кредитів своєчасно врахувати у «тілі» кредиту страхову (актуарну) вартість кредитного ризику.

Список використаної літератури:

1. Актуарна математика. Ч. 1: навч. посіб. для студ. вищ. навч. закл. / упоряд.: О. М. Іє, С. А. Сотникова; Держ. закл. «Луган. нац. ун-т імені Тараса Шевченка». – Луганськ: Вид-во ДЗ «ЛНУ імені Тараса Шевченка», 2009. – 132 с.
2. Актуарні розрахунки : навчальний посібник / О. В. Козьменко, О. В. Кузьменко. – Суми : Університетська книга, 2011, – 224с.

*Сербіна Світлана Іванівна,
магістрантка II р.н.,
Спеціальності « Середня освіта (Математика)»*

*Науковий керівник:
кандидат філософських наук
Новицька Таміла Валентинівна*

«Особливості впровадження елементів STEM-освіти на уроках математики в 6 класах»

Сьогодні STEM-освіта в усіх на вустах. Це бренд, на який покладаються величезні надії. STEM-підхід в освіті ґрунтується на міждисциплінарних засадах у побудові навчальних дисциплін і окремих дидактичних елементів (інтегроване навчання відповідно до певних тем або реально існуючих проблем). Така освітня технологія має на меті комплексно формувати ключові фахові, соціальні й особистісні компетенції молоді, які

визначають конкурентну спроможність на ринку праці: здатність і готовність до розв'язання комплексних задач (проблем), критичного мислення, творчості, когнітивної гнучкості, співпраці, управління, здійснення інноваційної діяльності та ін. [3, С.4].

Як зазначають О. І. Данилова та В. В. Сургаєва, сьогоднішня освіта – цілеспрямована пізнавальна діяльність людини на отримання знань, умінь та навичок або на їх удосконалення – повинна бути випереджувальною, відповідати тенденціям розвитку суспільства в майбутньому [2, С.120]. Таке завдання покладено на STEM-освіту.

STEM-освіта – це низка чи послідовність курсів або програм навчання, яка готує учнів до успішного працевлаштування, до освіти після школи або для того й іншого, вимагає різних і більш технічно складних навичок, зокрема із застосуванням математичних знань і наукових понять.

Акронім STEM вживається для позначення популярного напрямку в освіті, що охоплює природничі науки (Science), технології (Technology), інженерію (Engineering) та математику (Mathematics) [1].

Однією з ключових рис STEM-підходу є самостійна діяльність та спроби проведення дослідницьких робіт учнями.

Основною ідеєю STEM-навчання є інтегровані уроки, які спрямовані на встановлення міжпредметних зв'язків, дають змогу творчо підходити до освітнього процесу, стимулюють інтерес до вивчення дисциплін, сприяють формуванню в учнів цілісного, системного світогляду.

В рамках нашого дослідження – впровадження елементів STEM-освіти на уроках математики нами був проведений експеримент на базі учнів 6 класів. Було обрано тему «Відношення і пропорції», на яку відведено 24 години. Для експерименту виокремлено два класи. В 6-А (КГ- контрольна група) клас навчання відбувалося без змін, а для 6-В (ЕГ – експериментальна група) – в ході кожного уроку якого були використані елементи STEM, зокрема прикладні задачі та завдання практичного характеру, що безпосередньо пов'язані з іншими дисциплінами: біологією, географією, астрономією, інженерією, комп'ютерними технологіями, тощо. В межах дослідження проведено: три самостійні роботи та дві контрольні роботи.

З результатів нашого дослідження можемо зробити висновок, що:

- ❖ середні бали в контрольній та експериментальній групах в кінці вивчення теми відрізняються суттєвіше, ніж на початку вивчення теми;
- ❖ показник стабільності наприкінці експерименту більш сталий в експериментальній групі;
- ❖ з надійністю в 95% STEM-освіта внесла свої позитивні корективи в освіту учнів.

Експериментально перевіривши ефективність впровадження елементів STEM-освіти в навчання математики, виявили, що завдяки даній технології можна підвищити якість наукової та технологічної підготовки учнів, забезпечити індивідуалізацію процесу навчання, що в подальшому сприятиме підвищенню професійної компетентності учнів.

Характерною рисою STEM, STEM-освіти, є те, що знання які учні здобувають можуть виходити за межі програми. Учні краще розуміють навчальний матеріал, коли вони самостійно створюють або винаходять щось нове і це відкриває перспектив їх подальшого розвитку.

Розглянувши особливості реалізації елементів STEM-освіти в процесі навчання математики учнів шостих класів на прикладі теми «Відношення і пропорції» помітили певну особливість, рівень мотивації, зацікавленості учнів математикою – зростає.

Підводячи підсумки, слід зазначити що необхідно звернути особливу увагу на таку технологію, як STEM в начальному процесі. Як показали результати експерименту впровадження нових технологій (STEM) в освіту є продуктивним та позитивно впливає на формуванні особистості, кожного окремого учня та заохочує їх до вивчення чогось нового.

Список використаної літератури:

1. Інститут модернізації змісту освіти. STEM-освіта. – [Електронний ресурс]. – Режим доступу : <https://imzo.gov.ua/STEM-osvita/>.
2. STEM-освіта : шляхи впровадження та перспективи / за заг. ред. : О. І. Данилової, В. В. Сургаєвої. – Херсон : КВНЗ «Херсонська академія неперервної освіти», 2016. – 120 с.
3. STEM-освіта : проблеми та перспективи : [анотований каталог] / О. О. Патрикеева, О. В. Лозова, С. Л. Горбенко, Н. С. Буркіна. – К. : ДНУ «ІМЗО», 2017. – 20, с.

*Степанюк Марія Юрївна,
магістрантка II р.н.
Спеціальності «Середня освіта (Математика)»*

*Науковий керівник:
кандидат педагогічних наук
Сушко-Крикун, Олександра Сергіївна*

«Використання інформаційно-комунікаційних технологій при розв'язанні задач прикладного змісту»

Застосування інформаційно-комунікаційних технологій на уроках математики дає можливість вчителю скоротити час на вивчення матеріалу за рахунок наочності і швидкості виконання роботи, перевірити знання учнів в інтерактивному режимі, що підвищує ефективність навчання, допомагає реалізувати весь потенціал особистості. Комп'ютер може використовуватися на всіх етапах навчання:

- при поясненні нового матеріалу;
- закріпленні;
- повторенні;
- контролі. [2]

Форми організації роботи на таких уроках можуть бути різними. Зокрема, для проведення проміжних підсумків вивчення теми «Розв'язування задач за допомогою рівнянь» вчитель може скористатися тестовою формою роботи. Створення тестів у Google Forms дає можливість одразу на уроці зробити аналіз вказаних відповідей учнів та попередити можливі подальші помилки. Вчитель може відкрити таблицю відповідей учнів та одразу обговорити можливі способи розв'язання та неточності [1].

Для активізації уваги учнів доцільно підбирати задачі, які стосувалися б їх особисто, тобто вчителю варто переформулювати умову задачі під окремо взятий матеріал та учнів. Такий прийом мотивує учнів шукати шляхи розв'язання поставленої задачі із більшим інтересом [1]. Можна використати веб-сервіс Prezi.com для створення інтерактивної мультимедійної презентації (при вивченні нового матеріалу або ж запропонувати учням створити таку презентацію як результат проєкту). Наприклад, матеріал, який можна використати для того, щоб продемонструвати практичне застосування теми «Прогресії» на прикладах задач із життя: <https://prezi.com/view/WFp0BPrfcqXASJR03TP8/>, <https://prezi.com/view/IRfu96UsPyJIy2IJRSUb/>.

Для реалізації самостійної роботи на уроці можна використати гаджети учнів. Школярі можуть відкрити завдання на смартфонах, зробити необхідні записи у зошитах та вказати лише правильну відповідь. І вчитель одразу на уроці може оцінити старання учнів.

Для швидкого доступу до тесту доцільно створити QR-код за допомогою «генератора QR-кодів», які є у вільному доступі в Інтернеті та показати його на мультимедійній дошці. Учні розпочинають виконання завдань, просканувавши даний код [1].

При вивченні теми «Вектори на площині» учням можна запропонувати роботу з програмою «Вектори Geogebra», за посиланням https://www.geogebra.org/classic/bzwdvky_c учні знайомляться з поняттям вектора, <https://www.geogebra.org/classic/ngtgevnf>; <https://www.geogebra.org/m/bgktpkijn> – ознайомлюються з операціями над векторами. Використовуючи отримані знання, учні за допомогою карти свого міста прокладають маршрути по видатним місцям. Маршрут школярі обирають самостійно. Довжину свого маршруту школярі можуть розрахувати за допомогою програми Excel. Приклад такої карти поданий на рис. 1.



Рис. 1. Карта для вибору маршруту

За посиланням https://drive.google.com/file/d/1SaJ3ca2ER4p0yTc6kmn_GfQ8YlEouk-7/view?usp=sharing учні дізнаються про практичне застосування векторів. Перевірити знання учнів з теми «Вектори» можна за допомогою інтерактивних вправ за посиланнями <https://learningapps.org/display?v=pofb1304j18>, <https://learningapps.org/display?v=pdeu89jqn18>.

Таким чином, використання інформаційно-комунікаційних технологій на уроках математики значно підсилює мотивацію до розв'язання прикладних задач та полегшує і пришвидшує оціночно-контролюючі етапи уроку.

Список використаних джерел:

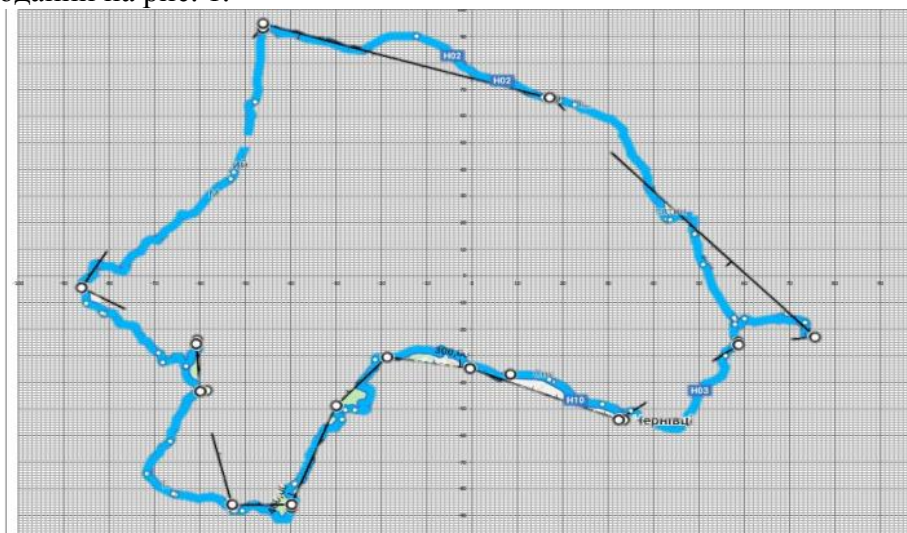
1. Методичний пошук вчителя математики: зб. наук. праць за матеріалами II Всеукр. дистанц. наук.-практ. конф., 18 жовтня 2018 р. / Міністерство освіти і науки України, Вінницький державний педагогічний університет імені Михайла Коцюбинського. – Вінниця, 2018 –221с. – [Електронний ресурс]. – Режим доступу: <https://vspu.edu.ua/science/art/a205.pdf>
2. Раков С. А. Математична освіта: компетентнісний підхід з використанням ІКТ: монографія / Раков С. А. – Х. : Факт, 2005. 360 с.

*Урзан Оксана Олександрівна,
магістрантка II р.н.
Спеціальності «Середня освіта (Математика)»*

*Науковий керівник:
кандидат філософських наук
Новіцька Таміла Валентинівна*

«Особливості формування основ педагогічної культури майбутнього вчителя математики»

В умовах форсованого розвитку технологій, а отже і суспільства, гостро постає потреба у висококваліфікованих фахівцях, які здатні до неперервної самоосвіти. Перед спеціалістами постає завдання продукування творчих рішень в усталених галузях, а також готовність до нових.

Важливою умовою зростання таких працівників є якість надання послуг середньої загальної ланки освіти. Учителі є важливим і чи не найголовнішим критерієм подальшого успішного розвитку особистості, а значить і суспільства. Наразі відбувається реформування системи освіти, яке має на меті успішне досягнення вище викладеного завдання.

Відповідно до закону України «Про вищу освіту» (2014 р.) [1], «Національної стратегії розвитку освіти на 2012-2021 роки» [3] метою сучасної освіти є забезпечення особистісного розвитку людини згідно з її індивідуальними задатками, здібностями, потребами на основі навчання упродовж життя. Це зумовлює розвиток освіти не як способу передачі знань, а як засобу створення індивідуальних механізмів розвитку внутрішньої культури та природних здібностей особистості.

Підготовка у педагогічних закладах вищої освіти, зрощування майбутнього педагога на основі забезпечення ефективного засвоєння навчального матеріалу, професійної спрямованості навчання, реалізації міжпредметних зав'язків, активізації навчально-пізнавальної діяльності з подальшою самоосвітою.

Під педагогічною культурою вчителя розуміють сукупність знань, умінь та навичок, що пов'язані з дидактикою і вихованням у процесі навчання [2].

Педагогічна культура – це поєднання висококваліфікованого професіоналізму та внутрішніх цінностей та мотивів педагога, володінні методикою, то вважаємо за доцільне її формування на профільних спеціальностях вже з першого курсу. На нашу думку, майбутні педагоги мають вбирати основи своєї професії через яскравий приклад наставників – викладачів. Вважаємо, що такий спосіб є більш ефективним порівняно з «традиційним навчанням» (традиційна лекція/практичне), розвиває критичне мислення, знання предмету, педагогічну, математичну культуру, мотивує до глибшого вивчення теми/дисципліни, виховує моральні якості особистості, покращує комунікативні навички.

У рамках нашого дослідження з питань педагогічної культури під час експерименту було розроблено та проведено лекційне і практичне заняття на тему «Задача. Класифікація задач» (дисципліни «Вступ до спеціальності «Математика»»). Вважаємо, що тема важлива оскільки поняття «задача» є наскрізним у математиці. Для проведення були обрані дві групи: експериментальна група (1МСО) та контрольна група (1 М).

Для експериментальної групи проведено лекцію-бесіду із застосуванням активних методів навчання, таких як метаплан та педагогічне спілкування. Суть методу метаплан в тому, що під час дискусії, обговорення проблемної теми/задачі учасники мають створити/розробити плакат проблеми, що має усі ідеї та пропозиції. Студентам експериментальної групи потрібно було створити алгоритм розв'язування задач. У ході такої роботи відбувається розвиток критичного мислення, систематизація, узагальнення отриманих рішень, продукування нових творчих рішень. Це дозволяє студентам

актуалізувати та застосувати уже наявні знання з теми, за допомогою обговорення та наочного зображення пропонує нові гіпотези, які підтверджуються або спростовуються в ході обговорення.

І на лекційному, і на практичному заняття особлива увага була приділена педагогічному спілкуванню. Метою був обмін навчальною та науковою інформацією між студентом та викладачем, на власному прикладі передати професійно-важливі норми і цінності, підтримати студентів, мотивувати їх до освітньої діяльності, отримання зворотного зв'язку від них. Тобто, за такого способу викладання викладач постає як людина, яка має власні оціночні судження, систему морально-етичних якостей, містком між невідомою теорією і власними знаннями, другом та порадиником.

Для контрольної групи було проведено традиційну лекцію.

Результати дослідження показали, що кращий рівень володіння теоретичним матеріалом, підготовка до практичного заняття, а також рівень мотивації студентів в експериментальній групі. Це можна пояснити тим, що студентам цієї групи було викладено навчальний матеріал на лекції за допомогою активного навчання. Був використаний нетрадиційний тип лекції, обрано інноваційні методи, які ефективно та якісно розвивають критичне мислення студента під час заняття. Щодо студентів контрольної групи (1 М), що працювати над матеріалом самостійно, можемо зазначити, що, відповідно до нашого дослідження, вони мають дещо нижчий рівень засвоєння матеріалу.

З огляду на це рекомендуємо використання методів активного навчання, інтеграції дисципліни з іншими дисциплінами чи галузями, позиціонування викладача як прикладу для наслідування.

Отже, педагогічна культура – невід'ємна складова професійної компетентності вчителя математики. Її відсутність унеможливує формування компетентного фахівця. Суттєвим чинником її успішного формування є якісне навчання у педагогічних вищих закладах освіти.

Список використаної літератури:

1. Закон України «Про вищу освіту» № 463-IX, із змінами від 16 січня 2020 [Електронний ресурс] / Верховна Рада України. – Офіц. вид. – Режим доступу : <https://zakon.rada.gov.ua/laws/show/1556-18>.
2. Михалін Г. О. Формування основ професійної культури вчителя математики у процесі навчання математичного аналізу : дис. докт. пед. наук : 13.00.04 / Г. О. Михалін. – Київ, 2003. – 320 с.
3. Указ Президента України "Про Національну стратегію розвитку освіти в Україні на період до 2021 року" №344 від 25 червня 2013 [Електронний ресурс]. – Режим доступу до ресурсу : <https://zakon.rada.gov.ua/laws/show/344/2013>.

***Щотова Вікторія Вікторівна,
магістрантка II р.н.
Спеціальності «Середня освіта (Математика)»***

***Науковий керівник:
кандидат філософських наук
Новіцька Таміла Валентинівна***

«Особливості використання дидактичних ігор на уроках математики в 5-6-х класах»

Дидактична гра – це вид навчальної діяльності, що організовані у вигляді навчальних ігор, які реалізують низку принципів ігрового, активного навчання та

відрізняються наявністю правил, фіксованою структурою ігрової діяльності та системи оцінювання, є одним із методів активного навчання (В. М. Кругліков) [2].

Ігри можуть допомогти учням як покращити свої математичні навички, так і насолоджуватися математикою. Дозволяють їм бачити візуальний зв'язок між грою та математикою.

Дивлячись на сучасних учнів, можна зробити один висновок, що їм не цікаві банальні, відшліфовані уроки з математики. В свою чергу Дидактичні ігри розвивають в учнів логічне мислення, формують уяву. Дають можливість розв'язувати конкретні практичні, реальні життєві проблеми. Адже сучасним учням – це дуже важко дається. Приходячи на різні олімпіади, конкурси, більшість з них не можуть собі уявити задачу, «пережити» її, ввімкнути логіку, уяву. А якщо і вдається, то таких учнів дуже малий відсоток. Вони бачать в математиці лише одноманітне тренування до тестів та безглузде заучування великої кількості формул, теорем. Тому і часто чуємо від дітей запитання: «Навіщо мені це? Де я застосую це у реальному житті?».

Дидактичні ігри: пропонують учням реальний контекст, де вони можуть стати повноцінними учасниками процесу, які моделюють хід заняття; підтримують учнів у творчому конструюванні нових ідей, які їм доведеться захищати перед іншими гравцями; підвищують самооцінку та самосвідомість школярів, оскільки випадкові ігрові елементи дають можливість кожному учаснику перемогти [1].

В ході нашого дослідження було розроблено урок-гру «Веселі та кмітливі» для учнів 6-х класів». Метою якого є поглибити та розширити здобуті знання на уроках математики, використовувати їх на практиці; викликати в учнів інтерес до математики; виховувати дисциплінованість, уміння співпрацювати з колективом, почуття колективізму, обов'язку, відповідальність за доручену справу. Включаючи найрізноманітніші конкурси даного уроку, було показано, як можна поєднувати два елементи – пізнавальний та ігровий. Одним з прикладів є гра «Математичний бум».

Мета гри: закріпити та узагальнити, систематизувати отримані знання, уміння та навички учнів з теми: «Ознаки подільності на 2, 3, 5, 9, 10». Підвищить інтерес учнів. Клас розділяють на 3 групи. Кожній команді роздаються картки з цифрами (однакові для трьох команд: 0, 1, 2, 3, 4, 5). Завдання команд: дати правильні відповіді на всі поставлені запитання раніше, ніж це зроблять інші команди. За кожну правильну відповідь, дану вчасно й раніше за інші команди, команда одержує один бал. Учасники повинні скласти з даних цифр конкретне число, яке відповідає поставленому питанню.

В рамках нашого дослідження – використання дидактичних ігор на уроках математики в 5-6-х класах нами був проведений експеримент на базі учнів 6-х класів. Було обрано тему: «Звичайні дроби», на яку відведено 30 годин. Для експерименту виокремлено два класи. В 6-А класі (КГ – контрольна група) навчання відбувалося без змін, а для 6-Б (ЕГ – експериментальна група) навчання відбувалося з використанням на уроках дидактичних ігор. З результатів нашого дослідження можемо зробити висновок, що: середні бали в контрольній та експериментальній групах в кінці вивчення теми відрізняються суттєво; показник стабільності наприкінці експерименту більш сталий в експериментальній групі; з надійністю понад 90 %, можемо стверджувати, що використання дидактичних ігор внесло свої позитивні корективи в процес навчання учнів.

Отже, підводячи підсумки, слід зазначити, що необхідно звернути особливу увагу на використання дидактичних ігор на уроках математики. Як показали результати експерименту використання дидактичних ігор є продуктивним та позитивно впливає на формуванні особистості, кожного окремого учня та заохочує їх до вивчення чогось нового.

Список використаної літератури:

1. Ангелова В. В. Особливості застосування дидактичної гри як методу навчання математики [Електронний ресурс] / В. В. Ангелова. – Режим доступу : <https://vseosvita.ua/library/osoblivosti-zastosuvanna-didacticnoi-gri-ak-metodu-navcanna-matematiki-21747.html>.

2. Значение дидактических игр во всестороннем развитии личности ребенка [Електронний ресурс]. – Режим доступу : <http://www.turboreferat.ru/pedagogy/znachenie-didakticheskikh-igr-vo-vsestoronnem/165997-832747-page1.html>.