

МІНІСТЕРСТВО ОСВІТИ І НАУКИ УКРАЇНИ  
НАЦІОНАЛЬНИЙ ПЕДАГОГІЧНИЙ УНІВЕРСИТЕТ  
ІМЕНІ М. П. ДРАГОМАНОВА



## ***ОСВІТА І НАУКА – 2022***

*Матеріали звітно-наукової  
конференції студентів та аспірантів  
10-16 травня 2022 року  
(дистанційний формат)*



Київ 2022

*Рекомендовано до друку Вченою радою  
Національного педагогічного університету  
імені М. П. Драгоманова*

**Редакційна рада:**

<b>Андрущенко В.П.</b>	доктор філософських наук, професор, академік НАПН України, член-кореспондент НАН України, ректор НПУ імені М. П. Драгоманова ( <i>голова Редакційної ради</i> )
<b>Андрушишин Б.І.</b>	доктор історичних наук, професор
<b>Булах І. С.</b>	доктор психологічних наук, професор, заслужений діяч науки і техніки України
<b>Висоцький А.В.</b>	доктор філологічних наук, професор, заслужений працівник освіти України
<b>Зернецька А.А.</b>	доктор філологічних наук, професор
<b>Золотаренко Т.О.</b>	старший інспектор з розвитку НТТСМ імені М.П. Драгоманова
<b>Євтух В.Б.</b>	доктор історичних наук, професор, академік НАН України
<b>Дробот І.І.</b>	доктор історичних наук, професор
<b>Корець М.С.</b>	доктор педагогічних наук, професор, академік Академії наук вищої школи України, заслужений працівник освіти України
<b>Кудін А.П.</b>	доктор фізико-математичних наук, професор
<b>Лукашенко К.В.</b>	старший інспектор з розвитку НТТСМ імені М.П. Драгоманова
<b>Мацько Л.І.</b>	доктор філологічних наук, професор, академік НАПН України
<b>Працьовитий М.В.</b>	доктор фізико-математичних наук, професор, академік АН ВШ України
<b>Синьов В.М.</b>	доктор педагогічних наук, професор, академік НАПН України, заслужений юрист України
<b>Сергієнко В.П.</b>	доктор педагогічних наук, професор, академік АНВО України, заслужений працівник освіти України
<b>Тимошенко О.В.</b>	доктор педагогічних наук, професор
<b>Торбін Г.М.</b>	доктор фізико-математичних наук, професор ( <i>відповідальний редактор</i> )
<b>Турчинова Г.В.</b>	кандидат педагогічних наук, професор
<b>Шеремет М.К.</b>	доктор педагогічних наук, професор, почесний академік НАПН України, заслужений працівник освіти України
<b>Шут М.І.</b>	доктор фізико-математичних наук, професор, академік НАПН України

**Програмний комітет:**

<b>Бегека Д.А.</b>	кандидат педагогічних наук, доцент кафедри англійської філології, заступник декана з наукової та міжнародної співпраці, вчений секретар Ради НТТСМ факультету іноземної філології
<b>Вольнова Л.М.</b>	кандидат педагогічних наук, доцент, доцент кафедри психосоматики та психологічної реабілітації, заступник декана з наукової та міжнародної співпраці, вчений секретар Ради НТТСМ факультету психології
<b>Гризоглазова Т.І.</b>	кандидат педагогічних наук, професор фортепіанного виконавства і художньої культури, вчений секретар Ради НТТСМ факультету мистецтв імені Анатолія Авдієвського
<b>Карнаух А.А.</b>	кандидат політичних наук, доцент, доцент кафедри політичних наук, заступник декана з наукової та міжнародної співпраці, вчений секретар Ради НТТСМ соціально-правового факультету
<b>Коханко О.Г.</b>	кандидат педагогічних наук, доцент, заступник декана з наукової та міжнародної співпраці, вчений секретар Ради НТТСМ педагогічного факультету
<b>Ліпницька І.М.</b>	кандидат філологічних наук, професор кафедри української літератури, заступник декана з наукової та міжнародної співпраці, вчений секретар Ради НТТСМ факультету української філології та літературної творчості імені Андрія Малишка
<b>Марченко Н.В.</b>	кандидат педагогічних наук, ст. викладач кафедри освіти дорослих
<b>Мелещенко Т.В.</b>	кандидат історичних наук, професор, заступник декана з наукової та міжнародної співпраці, вчений секретар Ради НТТСМ історико-філософського факультету
<b>Малечко Т.А.</b>	кандидат педагогічних наук, доцент кафедри теорії та методики фізичного виховання, доцент, вчений секретар Ради НТТСМ факультету фізичного виховання спорту та здоров'я
<b>Омельянович І.М.</b>	кандидат педагогічних наук, доцент кафедри психокорекційної педагогіки та реабілітології, вчений секретар Ради НТТСМ факультету спеціальної та інклюзивної освіти.
<b>Требенко О.О.</b>	кандидат фізико-математичних наук, доцент кафедри вищої математики, заступник декана з наукової та міжнародної співпраці, секретар Ради НТТСМ факультету математики, інформатики та фізики
<b>Чернова Т.Ю.</b>	кандидат педагогічних наук, доцент кафедри теорії і методики технологічної освіти, креслення і комп'ютерної графіки, заступник декана з наукової та міжнародної співпраці, вчений секретар Ради НТТСМ інженерно-педагогічного факультету
<b>Щабельська В.Г.</b>	кандидат географічних наук, доцент, заступник декана з навчально-методичної, наукової та міжнародної співпраці факультету природничо-географічної освіти та екології

**УДК 001 + 37]:005.745**

**Відповідальні секретарі:**

**Кондратюк Вікторія Юріївна;  
Шклярська Валерія Юріївна;  
Яровенко Аліна Русланівна**

Освіта і наука – 2022. Зб. наукових праць. – К: НПУ імені М.П. Драгоманова, 2022. – 1260 с.

До збірника увійшли матеріали звітно-наукової конференції студентів та аспірантів «Освіта і наука», що відбулася 10-16 травня 2022 року в Національному педагогічному університеті імені М.П. Драгоманова.

©Автори тез, 2022



## ЗМІСТ

Інженерно-педагогічний факультет .....	6
Історико-філософський факультет .....	52
Факультет іноземної філології.....	119
Факультет математики, інформатики та фізики .....	288
Факультет мистецтв імені Анатолія Авдієвського .....	434
Педагогічний факультет .....	480
Факультет природничо-географічної освіти та екології .....	620
Факультет психології .....	711
Соціально-правовий факультет .....	837
Факультет спеціальної та інклюзивної освіти.....	1041
Факультет української філології та літературної творчості імені Андрія Малишка.....	1118
Факультет фізичного виховання, спорту та здоров'я.....	1192
Навчально-науковий центр вечірнього навчання .....	1244





The top portion of the image features a detailed technical drawing of a mechanical assembly. A large drafting compass is positioned on the left, and a technical pen lies horizontally across the center. The drawing includes various geometric shapes, lines, and dimension lines with numerical values such as 1500, 5400, 100, 150, 1500, and 8700. The overall color scheme is a light blue monochrome.

# ***ІНЖЕНЕРНО-ПЕДАГОГІЧНИЙ ФАКУЛЬТЕТ***

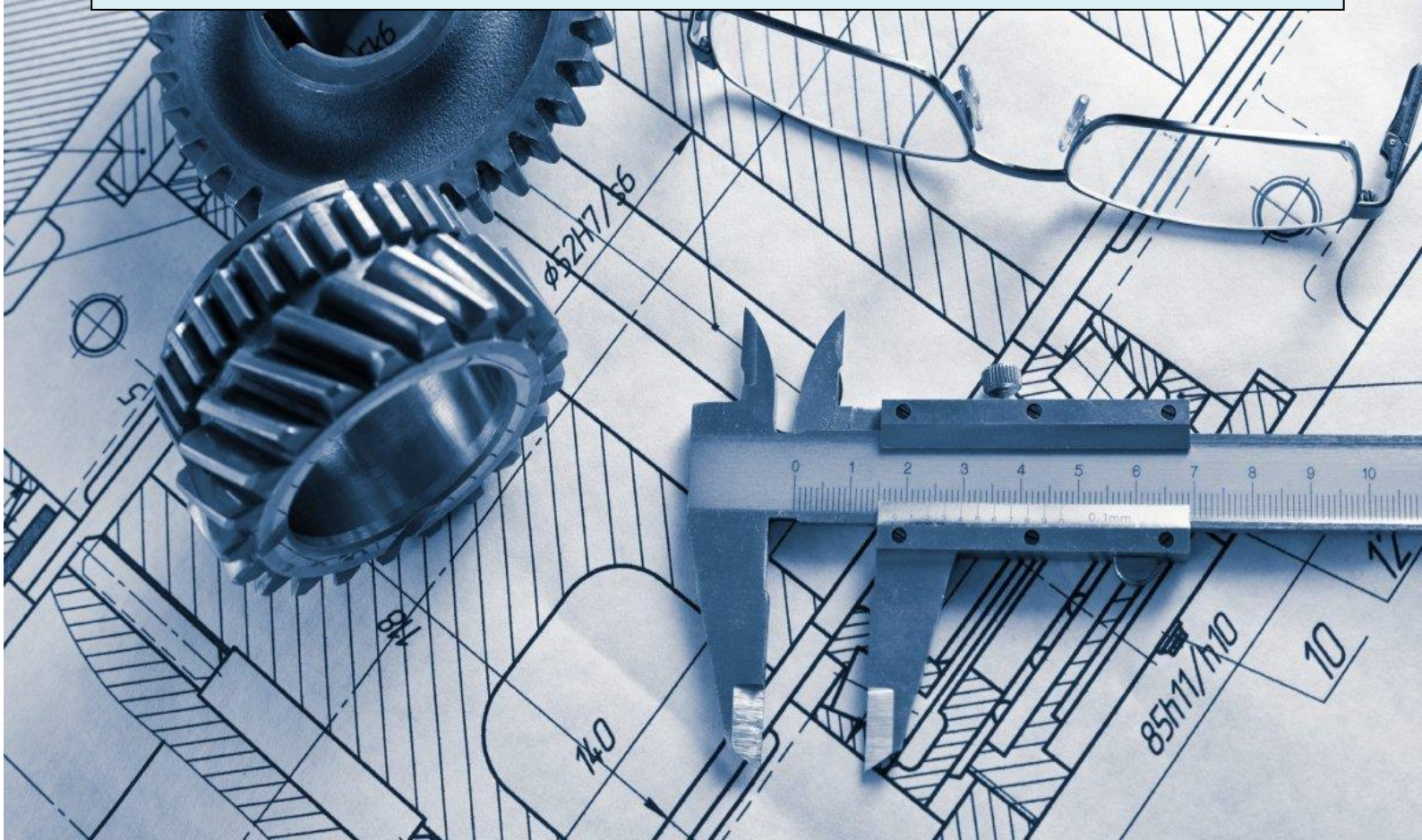



*Ганіченко К.В.*  
*студентка групи 4ВС 4 курсу*  
*факультету української філології та літературної творчості імені Андрія*  
*Малишка*  
*НПУ імені М. Драгоманова*

*Науковий керівник:*  
*кандидат педагогічних наук, професор,*  
*директор наукової бібліотеки НПУ імені М. П. Драгоманова*  
*Савенкова Людмила Василівна*

**«Дослідження адаптації освітнього процесу до дистанційного формату навчання в умовах пандемії на прикладі гребінківської гімназії київської області»**

Сучасний світ потребує формування нової генерації молоді з мисленням, позбавленого від стереотипів та штампів. Сучасні виклики потребують сучасних рішень. Так, новим викликом системи освіти всього світу стала пандемія спричинена SARS-CoV-2 у 2020 році, яка змусила низку навчальних закладів переформатовати очний формат навчання в дистанційний. Новий виклик поставив перед сферою освіти нове завдання – надавати якісну освіту в умовах дистанційному форматі, з урахуванням нових ризиків для здоров'я дитини. Актуальність проблеми полягає в пошуку оптимальної методики навчання у дистанційному форматі, яка буде розвивати дитину як різносторонню особистість, вдосконалюючи її інтелектуальної та морально-етичні сторони, а також розвиватиме її творчі та комунікабельні навички.

Дистанційна форма освіти – це стратегічна проблема освітньої системи ХХІ століття. Тому дана форма навчання наразі знаходиться у фокусі наукових кіл, а існуючі тенденції демонструють підвищення подальшого інтересу науковців та активізації їх досліджень у цій сфері. На думку С. Вітвицької [3], дистанційне навчання є сукупністю інформаційних і педагогічних технологій, що забезпечують учня основним обсягом матеріалу, а також оцінку їх знань, умінь та навичок у процесі навчання. Окрім того, наразі існує низка дослідників, що розкривали у своїх працях теоретичні, методологічні та методичні проблеми дистанційного навчання, зокрема: В. Кухаренко [4, 5], В. Бондаренко [5], С. Вітвицька [3], Е. Полат [7], О. Андреев [2], А. Хуторський [8] та інші. Так, наприклад, О. Андреев [2] та А. Хуторський [8] у своїх дослідженнях аналізують основні принципи дистанційного навчання; В. Кухаренко [4] та О. Полат [7] розглядають психолого-педагогічні засади нової системи; В. Осадчий та С. Сисоев у свою чергу розглядають теорію і методику професійної підготовки викладачів-тьюторів для системи дистанційної освіти.

Гребінківська гімназія Гребінківської територіальної громади Київської області це – середній загальноосвітній навчально – виховний заклад другого – третього ступеня, що забезпечує науково – теоретичну, гуманітарну, загальнокультурну підготовку обдарованих і здібних дітей.

Модель закладу було створено в 2001 році. Обрана модель свідчить про те, що заклад надає можливість учням вивчати поглиблено дисципліни філологічного напрямку: гімназисти вивчають 4 іноземні мови – англійську, німецьку, французьку, російську. Діяльність закладу відбувається в режимі подальшого розвитку.

Метою освіти у гімназії є виявлення і розвиток здібностей кожного учня, формування духовно багатой, вільної, фізично здорової з творчим мисленням особистості, орієнтованої на високі моральні цінності, інтегрованої в систему національної і світової культур, здатної жити в новому суспільстві та брати активну участь у духовному розвитку суспільства. Тому. Головне кредо Гребінківської гімназії сьогодні - учити молодь бути не тільки майбутніми студентами, але й майбутніми громадянами суспільства, учити бути їх дорослими людьми. Саме перевага

особистісного підходу до освіти й виховання відрізняє гімназію від інших навчальних закладів. Гребінківська гімназія передусім заклад освіти, що сприяє духовному зростанню дитини, сприяє її самореалізації в різних формах творчої діяльності. Вона не лише центр методичної думки, але й справжня школа педагогічної майстерності.

Педагоги гімназії завжди перебувають у стані пошуку шляхів реалізації цілої низки організаційних, педагогічних і методичних завдань, пов'язаних з тим, що Гребінківська гімназія – школа нового типу, база для відродження культури знань, освіченості, культури, духовності. У педагогічному колективі відбувається передача майстерності від досвідчених вчителів до молодих малодосвідчених. Так, ще у 2018 році адміністрацією гімназії було вирішено взяти курс на діджиталізацію освітнього простору. Першим кроком стало ознайомлення педагогічного колективу та адміністрації гімназії з додатками Google, які в подальшому можна було б застосовувати у навчальному процесі, завдяки курсу «Додатки Google в професійній діяльності викладача/адміністрації закладу освіти» від сертифікованого методиста Google – Антоніни Букач. Дані знання дали поштовх для подальшого розвитку діджитал простору на теренах гімназії. Це дало змогу ознайомити дітей та батьків з можливостями дистанційного навчання ще до початку пандемії. Так, наприклад, кожного тижня завдяки функції «опікунський контроль» на платформі Google Class [1] батьки отримали змогу отримувати щотижня звіт з результатами навчання їхньої дитини. Окрім того, використання Google сервісів дозволило створити персональний кабінет кожному учню в гімназії з власним гімназійним доменом, де вчителі мали змогу розміщувати домашні завдання дитині та ставити нагадування про самостійні чи контрольні роботи у Google-календарі; Google-форми полегшили вчителям процес перевірки тестових завдань учнів.

У період пандемії адміністрація навчального закладу оцінила негативні та позитивні наслідки дистанційного навчання та вивела оптимальну методику організації навчального процесу.

Спершу, враховуючи Положення «Про умови дистанційного навчання у закладах середньої освіти» затверджене наказом МОН від 8 вересня 2020 року №1115 і зареєстровано в Міністерстві юстиції 28 вересня 2020 року за №941/35224, заклад середньої освіти може скласти розклад, згідно з яким деякі заняття можуть проходити асинхронно. Так, завдання з таких предметів як музичне мистецтво, основи здоров'я, трудове навчання, фізичне виховання, мистецтво та інформаційні технології пішло на самоопрацювання учнями. У свою чергу, педагоги надавали завдання для закріплення учнями інтересу до предмету. Так, вчителями фізкультури організовувалися челенджі на «віджимання/присідання протягом п'яти днів», викладачі основи здоров'я – «створення відео в ТікТок по пожежній безпеці або ж безпеці дорожнього руху», вчителі мистецтва пропонували відобразити натюрморт будь-якого художника з реальних предметів і сфотографувати. Окрім того, низка викладачів, розуміючи негативний вплив роботи дитини біля екрану комп'ютера, пропонує виконувати домашні завдання на папері. Організація процесу даним чином сприяє забезпеченню дитячого зору від цілодобового напруження від роботи за екраном.

Окрім того, адміністрація Гребінківської гімназії знайшла нову платформу для дистанційного навчання учнів – «Мій клас» [6], яка позиціонує самоосвіту та надає додаткові шляхи самовдосконалення учня з будь-якої дисципліни. Ресурс дозволяє дітям самостійно засвоювати матеріал, навчаючись на власних помилках. Градація завдань за складністю дозволяє створити «зону ближнього розвитку» (за аналогією з таксономією Блума), що дозволяє усім дітям просуватися вперед, не заважаючи при цьому один одному. Окрім того, в учнів з'являється довіра, інтерес і мотивація, оскільки них може працювати так, як їм зручно і з прийнятним особисто їм темпом (сюди варто віднести такий важливий елемент мотивації, як таке навчання, коли помилки здійснюються у своїй зоні, а не при всьому класі). У «Мій Клас» учень

зарабляє очки (бали) за кожну правильну відповідь. Це привносить елемент гри в рутинний процес відпрацювання навички, а, як відомо, гра і змагання природні для дитини (саме тому геній педагогіки ХХ століття Марія Монтессорі тріумфально увійшла до життя батьків і дітей, запропонувавши ігровий підхід у навчанні). Зокрема на платформі присутній елемент інтерактивності, де вчитель може створювати домашнє завдання у вигляді гри.

Невід'ємною метою навчального закладу для дитини є розвиток її комунікативних навичок. У режимі дистанційного навчання низка можливостей для такого розвитку нівелюється. Задля уникнення деградації комунікативних навичок учнів педагогічний вчителі Гребінківської гімназії об'єднують учнів у пари/ групи для створення проєктів. Окрім того, на деяких предметах вчителі пропонують дітям об'єднатися в команду з їхніми батьками для виконання завдання (враховуючи дистанціювання з однокласниками під час карантину). Так, наприклад на зарубіжну літературу дітям необхідно було створити образ літературного персонажа з твору, що вони прочитали, та сфотографуватися в ньому, вказавши те чим найбільше сподобався персонаж. Дане завдання допомогло дітям не лише розкрити свій творчий потенціал, але й допомогло розвинути нові грані сприйняття, навчило працювати в команді, позиціонуючи сімейні цінності.

Особливу увагу педагогічний колектив гімназії приділяє організації роботи із здібними та обдарованими дітьми. Була розроблена і успішно діє програма науково-дослідницької роботи, що допомогло залучити усіх учнів гімназії, починаючи з п'ятого класу до науково-дослідницької роботи: збір та обробка наукової інформації, написання та захист наукових доповідей та рефератів, проведення наукових диспутів. Учні гімназії активні учасники Всеукраїнських предметних олімпіад з базових дисциплін, конкурсів-захистів учнівських науково-дослідницьких робіт МАН, конкурсів учнівської творчості, тощо. На жаль, у період дистанційного навчання не було проведено жодної олімпіади чи конкурсу районного рівня, де б учні могли взяти участь, зростаючи до Всеукраїнського рівня. Але попри даний факт, вчителі долучають учнів до різних предметних олімпіад на таких ресурсах як ВСЕОСВІТА та інші.

Педагогічний колектив Гребінківської гімназії свято вірить у незаперечну істину: тільки творча особистість здатна виховати творчу людину.

Висновок. Дистанційна форма навчання у силу необізнаності педагогів здатна нести в собі більше негативних наслідків, аніж позитивних (перевантаження учнів, емоційне вигорання, погіршення зору і так далі). Але, якщо враховувати бажання, можливості та інтереси учнів, можна знайти оптимальний варіант організації освітнього простору у дистанційному форматі. Пошуки нових шляхів поліпшення дистанційної освіти – це новий виклик нашої реальності, який з кожним днем потребує досконалих рішень.

### Список використаної літератури

1. Google Class [Електронний ресурс] URL: <https://classroom.google.com/u/0/h>
2. Андреев А. А. Дидактические основы дистанционного обучения в высших учебных заведениях : дисс. на соискание уч. степени докт. пед. наук : 13.00.02 / А. А. Андреев. М. : МЭСИ, 1999. 289 с.
3. Вітвицька С. С. Основи педагогіки вищої школи : [навч. посіб. для студ. вищ. навч. закл.] / С. С. Вітвицька. К. : Центр навч. літ., 2003. 316 с
4. Дистанційне навчання. Умови застосування : навч. посіб. / за ред. В. М. Кухаренка. – Харків : НТУ «ХП», «Торсінг», 2002. 340 с. [Електронний ресурс]. – Режим доступу : <http://users.kpi.kharkov.ua/lre/bde/ukr/content.htm>.
5. Екстрене дистанційне навчання в Україні: Монографія / За ред. В.М. Кухаренка, В.В. Бондаренка Харків:. Вид-во КП «Міська друкарня», 2020. 409 с.
6. МійКлас [Електронний ресурс] URL: <https://miyklas.com.ua/>

7. Новые педагогические и информационные технологии в системе образования: учеб. пособие для студ. пед. вузов и системы повыш. квалиф. пед. кадров / Е. С. Полат [и др.] ; под ред. Е. С. Полат. М. : Академия, 2003. 272 с.

8. Хуторской А. В. Современная дидактика : учеб. для вузов / А. В. Хуторской. СПб. : Питер, 2001. 544 с.

*Гончаренко Дмитро Ігорович,  
студента ІV курсу, 43 ПОкт,  
Спеціальності «Комп'ютерні технології»*

*Науковий керівник:  
кандидат педагогічних наук, доцент  
Бордюк Олександр Миколайович*

### **Використання інфографіки як засобу візуалізації у процесі підготовки вчителів технологій у закладах вищої освіти**

Потік інформації, що постійно зростає і надходить до сучасної людини, інформаційна насиченість сучасного світу актуалізують візуальний спосіб подання даних, який дозволяє представити великий їх обсяг в організованому, компактному і концентрованому вигляді. Подання даних у зручному для перегляду та засвоєння вигляді допомагає спростити їх сприйняття, розуміння і запам'ятовування, які зроблять навчальний процес дисциплін у закладах вищої освіти більш зрозумілим, легкодоступним та легко засвоюваним.

Упродовж останніх років засоби візуалізації перетворились із інструментів вирішення різного роду завдань на потужний апарат дослідження суспільних явищ, технічних проблем також в освіті. Вони з успіхом використовуються в таких галузях, як системний аналіз, автоматизація проектування, організація роботи обчислювальних засобів та комп'ютерних мереж, навчальний процес [2].

Як зазначають науковці (Макарова Е.А., Панченко Л.Ф., Рапуто А. Г.), готовність викладачів до візуального подання знань з використанням сучасних інформаційно-комунікаційних технологій включає: володіння технологіями представлення знань в «стислому», «згорнутому» вигляді; володіння технологіями екстеріоризації психологічних репрезентацій навчального матеріалу шляхом створення когнітивних графічних зображень і візуальних метафор; розвинене візуально-образне мислення; володіння когнітивною візуалізацією великого обсягу інформації, в тому числі слабо структурованої; вміння зберігати і передавати отриману та опрацьовану візуальну інформацію для колективного використання; вміння чітко візуальним способом, не обов'язково за допомогою ІКТ технологій, викладати предмет; знання правил і прийомів композиції та колористики; знання, заснованої на механізмах мислення, методології роботи з мультимедіа; вміння обирати та використовувати Інтернет-ресурси та програмне забезпечення для вирішення освітніх задач засобами інфографіки [3].

Комп'ютерними засобами візуалізації О.В. Семеніхіна вважає комп'ютерні програми, у яких розробниками передбачені можливості візуального представлення на екрані абстрактних математичних об'єктів або процесів, їх моделей у компактній формі (за необхідності в різних ракурсах), у деталях (з можливістю демонстрації внутрішніх взаємозв'язків складових частин, також і прихованих у реальному світі) і, що особливо важливо, у розвитку (в тимчасовому і просторовому русі).

Таким чином, інфографіка – це графічний спосіб подання інформації, даних та знань. Основними принципами інфографіки є змістовність, сенс, легкість сприйняття та алегоричність. Для створення інфографіки можуть використовуватись таблиці, діаграми, графічні елементи тощо [1].

### Список використаної літератури

1. Бондаренко Л. Г. Підготовка студентів-філологів до використання інфографіки на уроках української літератури / Л. Г. Бондаренко // Вісник Глухівського національного педагогічного університету імені Олександра Довженка. Сер. : Педагогічні науки. - 2018. - Вип. 2(2). - С. 76-82. - Режим доступу: [http://nbuv.gov.ua/UJRN/vgnpu\\_2018\\_2\(2\)\\_12](http://nbuv.gov.ua/UJRN/vgnpu_2018_2(2)_12).

2. Семеніхіна О.В., «Теорія і практика формування професійної готовності майбутніх учителів математики до використання засобів комп'ютерної візуалізації математичних знань», дис. докт. пед. наук, Сумський державний педагогічний університет імені А.С.Макаренка, Суми, 2017.

3. Панченко Л., Разорьонова М. Використання інфографіки в освіті //Наукові записки [Кіровоградського державного педагогічного університету імені Володимира Винниченка]. Серія: Проблеми методики фізико-математичної і технологічної освіти. – 2016. – №. 10 (2). – С. 122-126.

*Дмитрієнко Тамара Олександрівна,  
студентка II курсу,  
спеціальності «Інформаційна, бібліотечна та архівна справа»*

*Науковий керівник:  
кандидат педагогічних наук, викладач  
Антіпова Наталія Павлівна*

#### **«Поняття та види злочинів, пов'язаних з інформаційними відносинами»**

В сучасному світі, з розвитком технологій, все більше росте рівень злочинності, особливо це відбувається в Інтернеті. Відповідно, популярнішим постає питання забезпечення авторів інформаційних джерел та звичайних громадян від ризиків стати жертвами різного роду шахрайства. Саме для цього потрібно розуміти у які інформаційні пастки є можливість потрапити.

Основним поняттям правопорушень в інформаційних відносинах є: «Інформаційний злочин (англ. Information crime) — незаконні дії спрямовані на розкрадання або руйнування інформації в інформаційних системах і мережах, які виходять з корисливих або хуліганських спонукань». [3]

Злочини у сфері інформації не є новими. Навпаки, зі збільшенням впливу технологій на повсякденне життя – поширилися і випадки втручання сторонніх людей у приватну інформацію. До таких випадків відносяться наступні інформаційні сфери:

- персональні дані пацієнтів;
- банківські рахунки;
- соціальні мережі;
- листування в Інтернеті та поштою;
- закони на онлайн платформах. [1]

Актуальність теми полягає в розповсюдженні інформаційної злочинності останніми роками. Зокрема, це відбувається внаслідок інтенсивного розвитку інформаційних відносин у суспільстві. На підставі цього є популярною розробка проблеми інформаційних злочинів.

Метою є дослідження злочинної діяльності у сфері інформаційних відносин. Визначення видів інформаційних правопорушень, важливість безпеки інформації та запобігання різного роду атак на персональні та загальнодоступні дані.

Наразі атаки на інформаційне середовище на тому етапі розвитку, коли злочинці знаходять все більш витончені та вдосконалені засоби пошкодження, розповсюдження

або викрадення персональних та загальнодоступних даних. Отже, завдяки розвитку комп'ютеризації з'являється такий різновид, як кіберзлочинність. Відповідно до цього впливає та стає актуальним такий інформаційний захист, як кібербезпека.

Задля кращого розуміння, розрізнення та попередження інформаційних правопорушень – не менш важливим є їх дослідження. Таким чином, основними видами злочинів в інформаційних відносинах є:

- злочини проти конфіденційності, цілісності та доступності комп'ютерних даних і систем;
- злочини, пов'язані з комп'ютерами;
- злочини, пов'язані зі змістом інформації;
- злочини, пов'язані з порушенням авторських і суміжних прав. [4]

На протипагу інформаційного беззаконня було створено різні засоби убереження інформації. Зроблено це з ціллю підтримки безпеки інформації та запобіганню її запозичення чи розповсюдження. До способів захисту інформації належать:

- технічні (генератор шуму, мережевий фільтр);
- програмні (програми для ідентифікації користувачів, контролю доступу, шифрування);
- змішані (апаратно-програмні методи);
- організаційні (організаційно-технічні і організаційно-правові засоби). [2]

Рушійною силою у заклик до припинення атак на інформацію є наслідки, а саме кримінальна відповідальність. До відповідальності може відноситися стягування штрафу та позбавлення волі, в деяких випадках із заборотою обіймати певні посади.

Інформаційні злочини за своєю природою є проблемою, але, все ж таки, в цій сфері головним постає питання боротьби з ними та захисту інформації. Оскільки, дуже важливим є припинення чи хоча б зменшення напливу пошкоджень та поширення інформації.

Способи вирішення цієї проблеми розроблені більш індивідуальними, ніж загальними. Отже до них відносяться:

- створення надійних паролів, захист інформації та періодична їх зміна;
- поінформованість про розповсюджені прийоми, які використовують злочинці для того, щоб розпізнавати їх;
- захист пристроїв, встановлення антивірусних програм;
- використання захищених мереж;
- перевірка своїх облікових записів;
- використання інструментів конфіденційності та безпеки Google чи інших браузерів. [5]

Подальші перспективи цього напрямку зумовлені розповсюдженням злочинності та боротьби із нею. Саме через це з кожним роком у законодавстві України з'являється все більше законів пов'язаних із злочинністю у інформаційних відносинах.

Отже, навіть розуміючи, які саме небезпеки можуть чекати на користувачів інформації – неможливо бути впевненим повністю, що громадянина, який використовує інформацію десь не спіткає злочинець. Але завдяки ретельно продуманим засобам захисту, як фізичної так і електронної інформації, попередити викрадення, пошкодження чи поширення інформації можливо.

### Список використаної літератури

1. Апетик А. Інформаційна безпека now: яких елементів не вистачає? [Електронний ресурс] / Анастасія Апетик // Експертний Центр з Прав Людини. 2019. Режим доступу: <https://ecpl.com.ua/news/informatsiyna-bezpeka-now-iakykh-elementiv-ne-vystachaie/>



2. Захист інформації - актуальність і методи. [Електронний ресурс] Пабліш Україна. 2020. Режим доступу: <https://publish.com.ua/biznes/zakhist-informatsiji-aktualnist-i-metodi.html#zasoby-zakhystu-informatsii>

3. Інформаційні злочини. [Електронний ресурс] [www.wiki.uk-ua.nina.az](http://www.wiki.uk-ua.nina.az).2021. Режим доступу: [https://www.wiki.uk-ua.nina.az/Інформаційні\\_злочини.html](https://www.wiki.uk-ua.nina.az/Інформаційні_злочини.html)

4. Кирилюк А. В. Поняття та види інформаційних правопорушень / А. В. Кирилюк // ЧАСОПИС ЦИВІЛІСТИКИ.2017. С. 51–55

5. Голуб А. Кіберзлочинність у всіх її проявах: види, наслідки та способи боротьби [Електронний ресурс] / Анастасія Голуб // Ресурсний центр ГУРТ. 2016. Режим доступу: <https://www.gurt.org.ua/articles/34602/>

*Дяченко Анна Василівна,  
студентка V курсу, 12 мПОцт,  
Спеціальності «Цифрові технології»*

*Науковий керівник:  
доктор педагогічних наук, професор  
Макаренко Леся Леонідівна*

### **Готовність здобувачів освіти до використання цифрових технологій у майбутній професійній діяльності**

Наразі спостерігається активне зростання рівня сучасного суспільного розвитку процесів життєдіяльності людини, збільшення залежності міжособистісної взаємодії з використанням цифрових технологій в усіх сферах діяльності. За короткий термін вони суттєво змінили наше життя, в якому все більше виявляються ознаки цифрової економіки. Повсякденна доступність інформації збільшує можливості її прозорості в усіх сферах життя людини. Це визначає сучасну реальність й актуальність цифрового перетворення професійної діяльності педагога.

Цифрові технології є невід’ємною частиною сучасної освіти [2]. Вони дають можливість збільшити навчальний час за рахунок самостійної роботи здобувачів вищої освіти; змінити форми контролю за якістю освітнього процесу; забезпечити гнучкість управління освітнім процесом; підвищити цифрову компетентність учасників освітнього процесу, що робить їх потужним засобом підвищення якості освіти. Цифрова компетентність передбачає критичне мислення й відповідальне використання цифрових технологій для навчання, роботи та громадської діяльності [1].

У Концепції розвитку електронного урядування в Україні, схвалений розпорядженням Кабінету Міністрів України від 20.09.2017 р. №649-р вказано, що повсякденна життя громадян стає дедалі все більш «цифровим» [3]. У свою чергу, генерується велика кількість доступної інформації в соціумі, внаслідок чого спостерігаються швидке оновлення системи знань і необхідність адаптування педагога освітнього закладу до змін у міжособистісній взаємодії з використанням цифрових технологій.

На думку освітян, в теперішньому світі використання сучасних цифрових технологій вкрай необхідне для забезпечення якісної освіти. Упровадження їх в освітній процес надає можливість досягти основної мети вищих навчальних закладів – забезпечення якісної освіти [5]. Саме такої мети успішно досягає Національний педагогічний університет імені М. П. Драгоманова впродовж багатьох років плідної праці. Університет готує майбутніх педагогів професійної діяльності, спеціалістів у сфері цифрових технологій, які активно використовують інновації у професійно-педагогічній підготовці майбутніх вчителів [4].

У підготовці майбутніх педагогів професійного навчання найпоширенішими є інноваційні дидактичні засоби навчання, які ґрунтуються на використанні персональних комп'ютерів, включають в себе програмне забезпечення навчального призначення. Серед програмного забезпечення навчального призначення виділяємо такі складові, як-от: електронні навчальні курси, програмно-педагогічні засоби, електронний навчально-методичний комплекс, мережеві програми та контрольно-діагностичні системи.

Вмотивованість здобувачів професійної освіти сприяє використанню цифрових технологій, здатна забезпечити на підсвідомому рівні активне використання засобів інформаційно-комп'ютерних технологій в навчальному процесі.

Цифрові технології активно впливають на процес навчання, оскільки формують схему передачі знань і методи навчання. Їхнє використання в освітньому процесі стимулює інтерес до навчальної діяльності, сприяє формуванню логічного та творчого мислення, загалом сприяє розвитку студентів та формуванню інформаційної культури. Технології дають можливість змінити формати навчання і викладання. Інформація стає сполучною ланкою між студентом і викладачем в процесі освіти, містить у собі всі відомості або повідомлення, що передаються в тій чи іншій матеріальній формі.

### Список використаної літератури

1. Ковальчук В. І. (2019). Використання цифрових технологій у професійній підготовці майбутніх педагогів професійного навчання. [Електронний ресурс]. URL: <https://bit.ly/393iLxK>.
2. Лопушинський І. П. (2018). “Цифровізація” освіти в контексті розвитку інформаційного суспільства в Україні. *Педагогічний альманах*, 37, 46-55.
3. Макаренко Л. Л., Шпильовий Ю. В. (2020) Особливості застосування комп'ютерного моделювання при вивченні дисциплін інформативного циклу майбутніми педагогами професійного навчання *Науковий часопис Національного педагогічного університету імені М. П. Драгоманова. Серія 5. Педагогічні науки: реалії та перспективи*. Збірник наукових праць / М-во освіти і науки України, Нац. пед. ун-т імені М. П. Драгоманова. Випуск 75. Том 1. Київ : Видавничий дім «Гельветика», С.125-131
4. Про схвалення Концепції розвитку електронного урядування в Україні. Розпорядження Кабінету міністрів України № 649-р від 20 вересня 2017 р. [Електронний ресурс]. URL: <https://zakon.rada.gov.ua/laws/show/649-2017-%D1%80>.
5. Стратегія НПУ ім. М. П. Драгоманова. [Електронний ресурс]. URL : <https://cutt.ly/VxPm4ah>

**Жгут Валерія Вікторівна,  
студентка II курсу, 23 ПОцт,  
Спеціальності «Цифрові технології»**

**Науковий керівник:  
кандидат педагогічних наук, доцент  
Шпильовий Юрій Вікторович**

### Сучасні тенденції застосування технологій Інтернет речей в освітньому процесі

Глобалізаційні процеси у світі та науково-технічний розвиток в галузі інфокомунікаційних технологій прискорюють формуванню єдиного світового інформаційного простору в якому головним споживачем інформації стають не тільки бізнес компанії, а й приватні особи які все частіше розпочинають використовувати крім

смартфонів і персональних комп'ютерів велику кількість супутніх пристроїв які називаються пристроями Інтернету речей.

Інтернет речей (Internet of Things, скорочено IoT) – це глобальна мережа підключених до Інтернету речей – пристроїв, оснащених сенсорами, датчиками, засобами передавання сигналів. Ці цифрові пристрої можуть сприймати датчиками різноманітні сигнали з навколишнього світу, вступати у взаємодію з іншими пристроями, обмінюватися даними з метою віддаленого моніторингу за станом об'єктів, аналізу зібраних даних і прийняття на їх основі рішень. Прикладом можуть бути квадрокоптери, побутова техніка, телевізори, смартфони, відеокамери, датчики світла та температури тощо [2].

Сьогодні пристрої Інтернет речей масово використовуються у щоденному вжитку, що в свою чергу впливає на тенденції застосування технологій Інтернет речей в освітньому процесі. Відповідно цифровізація освіти залежить від глобалізаційних процесів у світі, потреб ринку праці, факторів зовнішніх впливів тощо.

Головною умовою поширення і масового використання пристроїв Інтернет речей є розвиток телекомунікаційних технологій, а саме поява технології 5G. Технологія інтернет-речей та 5G тісно переплетені між собою. Швидке розповсюдження мереж 5G дозволяє прискорити масове використання IoT, що стало можливим за рахунок: глобального інтернет-покриття, збільшення швидкості передачі даних, збільшення до 90% енергоефективності на одиницю трафіку [2].

Зокрема в Шанхаї вже розроблений чіткий план впровадження цих мереж в освітній процес. Ще в 2019 на «Mobile World Congress» компанія «China Mobile» представила книгу присвячену 5G, що називалась «Розумний кампус», у якій розповідалось про 6 сфер застосування «розумної освіти» із залученням телекомунікаційних технологій [4].

Американська компанія, що займається тим, що представляє аналітичні дані та тенденції, пов'язані з цифровим маркетингом дослідила, що 83,2% усіх дітей у віці від 12 до 17 років мають смартфон [1].

З огляду на це, цифровізація освіти відкриває багато перспектив для підвищення якості навчального процесу. Так, в умовах швидкого розвитку інформаційно-комунікаційних технологій (ІКТ) змінюються шляхи викладання в закладах освіти. Актуальності набуває так звана «імерсивна технологія».

Імерсивна технологія – це інтеграція віртуального вмісту з фізичним середовищем, що дозволяє користувачеві природно взаємодіяти зі змішаною реальністю, яка включає в себе два основних типи реальності, як доповнена (AR) та віртуальна (VR) [9].

Імерсивне навчання – це таке навчання, де до процесу залучаються органи чуття [6]. Воно дає змогу здобувачам освіти продивлятися навколишнє середовище та зробити деякі моменти навчання більш зрозумілими.

Застосування віртуальної реальності відкриває можливість імерсійного навчання. Віртуальна реальність (VR, virtual reality, штучна реальність) – створений технічними засобами світ, який передається людині через її відчуття: зір, слух, дотик тощо. Віртуальна реальність імітує як вплив, так і реакції на вплив. Для створення переконливого комплексу відчуттів реальності комп'ютерний синтез властивостей і реакцій віртуальної реальності проводиться у реальному часі [8].

Найпоширенішим засобом занурення у віртуальну реальність є спеціальні шоломи/окуляри. На розташований перед очима користувача дисплей виводиться відео в форматі 3D. Прикріплені до корпусу гіроскоп і акселерометр відстежують повороти голови і передають дані в обчислювальну систему, яка змінює зображення на дисплеї в залежності від показань датчиків. У результаті користувач має можливість «озирнутися» всередині віртуальної реальності і відчувати себе в ній, як у реальному світі [8].

Інший напрямок використання ІКТ в освітньому процесі – це хмарні технології. Ці технології дозволяють студентам спільно працювати над проєктами, при цьому організація роботи буде відбуватися дистанційно. Використання хмарних сховищ набуло особливої популярності під час пандемії 2020 року, коли навчальні заклади перейшли на дистанційну форму навчання [7].

Також, актуальним для дистанційної форми навчання є використання асинхронного навчання. Асинхронний режим передбачає такий вид взаємодії, під час якого учасники взаємодіють між собою із деякою затримкою в часі, обмінюючись завданнями та їх розв'язанням за допомогою різноманітних засобів дистанційного зв'язку (електронна пошта, форуми, соціальні мережі, тощо) [5]. Можна сказати, що це більш самостійна форма навчання, але яка мусить залишатись під контролем педагога.

Саме асинхронна форма дає можливість здобувачам освіти засвоювати навчальний матеріал у більш гнучкому й зручному для них графіку. Студенти можуть продивлятися інформацію у будь-який час та виконувати завдання не в чітко запропоновану викладачем годину, а обирати для себе комфортний час для здачі завдань, звичайно ж враховуючи дедлайн педагога.

Підсумовуючи вище сказане можемо зробити висновок що, ширше застосування Інтернет речей має велике технологічне значення в освітньому процесі, адже дає змогу підвищувати залученість та інтерес студентів через інтерактивну форму подання навчального матеріалу. У сучасному світі таких можливостей з кожним днем стає дедалі більше. Тож можна сказати, що використання в освіті Інтернет речей це – впевнений крок до покращення якості освіти.

#### **Список використаної літератури**

1. Insiderintelligence. Application of IoT technology in the education sector for smarter schooling [Електронний ресурс] – 2022. – Режим доступу до ресурсу: <https://www.insiderintelligence.com/insights/iot-technology-education/>
2. Технології інтернету речей. Навчальний посібник [Електронний ресурс]: навч. посіб. для студ. спеціальності 126 «Інформаційні системи та технології», спеціалізація «Інформаційне забезпечення робототехнічних систем» / Б. Ю. Жураковський, І.О. Зенів; КПІ ім. Ігоря Сікорського. – Київ: КПІ ім. Ігоря Сікорського, 2021. – 271 с
3. Чжу Юнсинь: как 5G изменит наше образование (Хуаньцю шибао, Китай) [Електронний ресурс] – 2019. – Режим доступу до ресурсу: <https://inosmi.ru/20190705/245423610.html>
4. Педрада. Синхронне й асинхронне дистанційне навчання [Електронний ресурс] – 2022. – Режим доступу до ресурсу: <https://www.pedrada.com.ua/article/2924-sinhronne-y-asinhronne-distantyne-navchannya>
5. Education Pakhomova. Імерсивні технології у навчання: переваги технологій доповненої та віртуальної реальності у навчанні [Електронний ресурс] / Режим доступу до ресурсу: [https://educationpakhomova.blogspot.com/2021/08/blog-post\\_29.html](https://educationpakhomova.blogspot.com/2021/08/blog-post_29.html)
6. Tebapit. Що таке хмарне сховище? [Електронний ресурс] / Режим доступу до ресурсу: <https://tebapit.com/що-таке-хмарне-сховище/>
7. Virtual reality [Електронний ресурс] / Режим доступу до ресурсу: <https://www.explainthatstuff.com/virtualreality.html>
8. Arbogast, M. Immersive Technologies in Preservice Teacher Education: The Impact of Augmented Reality in Project-Based Teaching and Learning Experiences. Electronic Thesis or Dissertation. 2019. URL: <https://etd.ohiolink.edu/>

*Ігнатова Анастасія Сергіївна  
студентка 2 курсу*

*Науковий керівник*  
*к. пед. н., викладач*  
*Антіпова Наталія Павлівна*

### **«Організація електронних бібліотек»**

Нині одним із найкоштовніших ресурсів людства є інформація. Вона збирається, передається, публікується, зберігається, захищається кожен день практично в будь-якій щоденній діяльності. І кожен з нас є суб'єктом інформаційних відносин. Без інформації не буде змоги працювати, вчитися, аналізувати те, що відбувається, адже ми не будемо знати, що щось відбулося.

Інформація — це важливий ресурс, вільний доступ до якого характеризує інформаційне суспільство. Частина інформації зберігається на друкованих носіях інформації — книгах, журналах, атласах, картах, частина в аудіо-візуальному форматі, що робить їх досить важкодоступними. Забезпечення вільного, віддаленого доступу користувачів до електронних інформаційних ресурсів — одне з основних завдань інформаційного обслуговування науки, освіти і культури, у зв'язку з чим істотно змінюється роль і функції такого соціального інституту, як бібліотека — основного сховища і розповсюдження інформації [2].

Мета дослідження: дізнатися як організуються електронні бібліотеки

Електронна бібліотека — в широкому сенсі — це розподілена інформаційна система, що дозволяє зберігати і використовувати різноманітні колекції електронних документів (текст, графіка, аудіо, відео) завдяки глобальним мережам передачі даних в зручному, для кінцевого користувача, вигляді [4].

Ця система дає змогу отримати доступ до документів з будь-якого місця на планеті, в будь-який час, при будь-яких обставинах. З одного боку це знижує цінність документів безпосередньо. Проте, це дає змогу зберегти ті самі документи від механічних пошкоджень, адже вони продовжують зберігатися в сховищах в належних умовах.

Метою створення електронних бібліотек можуть слугувати:

- можливість працювати із рідкими виданнями, фото-документами, колекціями;
- забезпечення доступу до документів, що існують тільки в електронній формі;
- забезпечення користувачів повнотекстовими документами у зручному форматі.

Окремий вид електронних бібліотек — освітні електронні бібліотеки. Це системи, котрі надають доступ саме до наукової та освітньої інформації.

За висновками експертів Інституту інформаційних технологій в освіті ЮНЕСКО, значення електронних бібліотек для сучасної освіти і науки зумовлюється, зокрема, такими чинниками, що є актуальними і для України [1]:

- зростання кількості осіб, охоплених освітою, в тому числі вищою;
- зростання кількості осіб, що отримують освіту протягом життя, здобувають освіту дистанційно у відповідь на вимоги сучасного ринку праці та внаслідок прагнення поліпшити умови життя;
- необхідність забезпечувати розширення охоплення освітою з одночасним стримуванням державних та приватних витрат на неї, а відтак – потреба у підвищенні продуктивності і ефективності освіти;
- скорочення термінів впровадження результатів наукових досліджень та інженерно-технічних розробок в економіку;
- інтернаціоналізація і глобалізація науки та посилення міжнародної конкуренції на ринку наукових досліджень, інженерно-технологічних розробок та ринку освітніх послуг, що активно глобалізується.

Як наслідок, частково зменшується так званий “інформаційний розрив”, адже тепер немає необхідності кудись їхати щоб отримати інформації. Можливість отримувати, наприклад, дистанційну освіту, з різних на те причин, є не тільки зручним, а й доволі популярним на сьогоднішній день.

Питання створення національної бібліотеки не раз підіймалося протягом останніх 20 років. Проте рішучий прорив відбувся в 2010 році, коли Президентом України було поставлено завдання щодо створення Національної електронної бібліотеки: «Національним проектом має стати створення Національної електронної бібліотеки, яка об'єднає освітні, наукові, університетські, музейні ресурси в єдину мережу» [1]. Було наголошено, що така система має об'єднати в собі не тільки освітні та наукові праці, а й зберегти історико-культурну спадщину, і забезпечити вільний доступ. Потрібно відзначити, що проект Національної електронної бібліотеки (далі НЕБ), поряд зі створенням історико-культурної складової, передбачає розвиток освітнього компонента, який може бути реалізовано у формі загальнодержавного ресурсу навчальних та науково-інформаційних матеріалів, призначених для активного використання в освітньому процесі на всіх освітніх рівнях [1]. До того ж, для ефективного функціонування НЕБ необхідно, щоб державні та недержавні організації співпрацювали.

Так, треба визначитися із безпосередніми учасниками системи НЕБ: хто, як, при яких обставинах може представляти свою матеріали. Зазвичай, подібними системами опікуються національні бібліотеки, тож одна з дев'яти може взяти на себе цю відповідальність? забезпечити необхідні потужності серверів для безпосереднього зберігання, необхідну техніку для оцифрування.

Також необхідно враховувати, що матеріали, що будуть міститися в НЕБ, мають бути належної якості, відповідати певним стандартам та критеріям для повноцінного функціонування.

Отже, можемо зробити висновок, що системи електронних бібліотек досить складні з точки зору організації та впровадження, адже мають виконувати безліч функцій та містити масу інформації. З іншого боку, це універсальна система наукового знання, освіти, культурно-історичної спадщини. Належно згрупована, добре організована інформація, зібрана в одному місці в рази полегшить та прискорить наукову роботу чи процес навчання.

### **Список використаної літератури**

1. Карпенко М., Іщенко А. Створення і функціонування електронних бібліотечних систем як чинник розвитку єдиної національної освітньо-наукової системи. *НІСД*: веб-сайт. URL: <https://niss.gov.ua/doslidzhennya/gumanitarniy-rozvitok/stvorennya-i-funkcionuvannya-elektronnikh-biblioteknikh-sistem> (дата звернення 05.05.2022).

2. Спірін О.М., Іванова О.М., Новицький О.В. Електронні бібліотечні інформаційні системи наукових і навчальних закладів: монографія (за наук. ред. проф. В.Ю. Бикова, О.М. Спіріна). К.: Педагогічна думка, 2012. 176 с.

3. Бруй О. Національна електронна бібліотека: як це працює і навіщо в Україні. *Читомо*: веб-сайт. URL: <https://chytomo.com/natsionalna-elektronna-biblioteka-ia-k-tse-pratsiuie-i-navishcho-ukraini/>(дата звернення 04.05.2022).

4. Електронна бібліотека. *Вікіпедія*: веб-сайт. URL: [https://uk.wikipedia.org/wiki/Електронна бібліотека](https://uk.wikipedia.org/wiki/Електронна_бібліотека) (дата звернення 05.05.2022).

**Кеніч Андрій Іванович**  
**Студент II курсу**  
**спеціальності «Професійна освіта (Туризм)»**

*Науковий керівник:  
кандидат педагогічних наук., викладач  
Антіпова Н.П.*

### **«Розвиток, завдання і документи болонського процесу»**

Болонський процес - процес зближення і гармонізації систем освіти країн Європи в рамках Болонської угоди, з метою створення єдиного європейського простору вищої освіти.

У багатьох відносинах, Болонський процес став революційним у сфері європейської вищої освіти. Його початок можна віднести ще до середини 1970-х років, коли Радою міністрів Європейського союзу була прийнята резолюція про першу програму співробітництва у сфері освіти. Потім чотири з міністрів освіти, що брали участь у святкуванні 800-річчя паризького університету Сорбона в 1998 році, зійшлися думками про те, що сегментація європейської вищої освіти в Європі заважає розвитку науки та освіти. Ними була підписана Сорбонська декларація (англ. Sorbonne Joint Declaration, 1998). В даний час очевидно, що це було унікальна угода, тому що сьогодні процес включає в себе 47 країн-учасниць, з 49 країн, які ратифікували Європейську культурну конвенцію Ради Європи (1954).

Болонський процес був започаткований 19 червня 1999р. в м. Болонья (Італія) підписанням 29 міністрами освіти від імені своїх урядів документа, що отримав назву «Болонська декларація». Цим актом більшість європейських країн-учасниць Болонського процесу проголосили створення єдиного європейського освітнього та наукового простору до 2010 року. У межах цього простору мають діяти єдині умови визнання дипломів про освіту, працевлаштування та мобільності громадян, що має, на думку ідеологів Болонського процесу, значно підвищити конкурентоспроможність європейського ринку праці й освітніх послуг.

Основними документами Болонського процесу є:

1. Сорбонська декларація, 25.05.1998р., м. Париж, Сорбонна
2. Болонська конвенція, спільна заява європейських міністрів освіти, 18-19 червня 1999 м. Болонья
3. Конференція європейських вищих навчальних закладів і освітніх організацій, 29-30 березня 2001 р. м. Саламанка
4. Комюніке зустрічі європейських міністрів, відповідальних за вищу освіту, 18-19 травня 2001 року, м. Прага
5. Комюніке конференції міністрів, відповідальних за вищу освіту, 19-20 вересня 2003 року, м. Берлін.
6. Комюніке Конференції Міністрів країн Європи, відповідальних за сферу вищої освіти, м. Берген, 19-20 травня 2005р
7. Комюніке Конференції Міністрів європейських країн, відповідальних за сферу вищої освіти, м. Лондон, 16-19.05.2007р.
8. Комюніке конференції Європейських міністрів, відповідальних за вищу освіту, Льовен і Лувен-ла-Ньов, 28-29.04.2009 р.
9. Будапештсько-віденська декларація, 11-12 березня 2010 р.

У Болонської декларації висувається вимога прийняття загальної системи порівнянних учених ступенів. У всіх країнах, що приєдналися до Болонського процесу, вводяться два цикли навчання за формулою 3 +2 (перший, бакалаврський цикл, має тривати не менше трьох років, а другий, магістерський, - не менше двох, крім того, вони повинні прийматися на європейському ринку праці як освітніх та кваліфікаційних рівнів). Інтеграція в Болонський процес покликана сприяти європейській співпраці університетів та усунення перешкод на шляху мобільності студентів і викладачів у межах країн-учасниць Болонського процесу.



Болонський процес у ході свого розвитку пройшов ряд етапів, на кожному з яких розширювався коло країн-учасниць процесу і декларувалися нові цілі. Наступний етап Болонського процесу відбувся у Празі 19 травня 2001 року, де вже представниками 33 країн Європи було підписано Празьке комюніке. Черговий етап Болонського процесу відбувся в Берліні 18-19 вересня 2003 року, де також було підписано відповідне комюніке, але цього разу вже представниками 40 країн Європи. Країни приєднуються до Болонського процесу на добровільній основі через підписання відповідної декларації.

Головна ціль цього процесу — консолідація зусиль наукової й освітньої громадськості й урядів країн Європи не лише для істотного підвищення конкурентоспроможності європейської системи науки та вищої освіти у світовому вимірі, а й для підвищення її ролі в суспільних демократичних перетвореннях.

Основні завдання Болонського процесу:

1. Уведення двоциклового навчання (бакалавр, магістр).
2. Запровадження європейської кредитної системи.
3. Контроль якості освіти.
4. Розширення мобільності студентів.
5. Забезпечення працевлаштування випускників.
6. Забезпечення привабливості європейської системи освіти.

Отже, Болонський процес передбачає зміну навчальних планів, програм, переорієнтацію навчального процесу на самостійне навчання студентів, на їхню власну науково-дослідницьку діяльність та індивідуальний підхід. Завдання навчального закладу при цьому - мобілізувати студентів, створити атмосферу, яка б формувала прагнення до навчання, а не просто забезпечити викладання. Саме тому західні університети запроваджують майже цілодобовий доступ до бібліотек, Інтернету та іншої інфраструктури навчання для забезпечення самостійної роботи студентів. Завдання викладача при цьому - «навчити вчитися» - «learn how to learn», тобто навчити вмінню здобувати знання самостійно протягом всього подальшого життя. Дійсно, у сучасних умовах вміння адаптуватися до швидких змін у всіх сферах людської життєдіяльності, готовність відповідати на виклики сьогодення стає нагальною необхідністю.

#### **Список використаної літератури**

1. Іванов С.В., Гуткевич С.О., Оніщенко І.Г. Міжнародні освітні системи. Одеса. 2014. 236 с.
2. Вища освіта і Болонський процес: Навч. посіб. для студ. вищ. навч. закл. / Дмитриченко М.Ф., Хорошун Б.І., Язвінська О.М., Данчук В.Д. Київ: Знання України. 2007. 440 с.
3. Бабак В. Для нас Болонський процес — явище звичне, кредитно-модульна система — не новина //Вища школа. 2006. № 1. С. 3-19
4. В. Кремень „Вища освіта України і Болонський процес”. Тернопіль: Богдан, 2004
5. Ніколаєнко С. Реформа вищої освіти України і Болонський процес //Голос України. 2007. С. 14
6. Загородній А. Європейська система забезпечення якості вищої освіти //Вища школа. 2006. № 4. С. 15-22

*Макеєва Катерина Олександрівна  
студентка I курсу, 13 ПОцт,  
Спеціальності «Цифрові технології»*



*Науковий керівник:  
кандидат педагогічних наук, доцент  
Шевчук Борис Вікторович*

### **Віртуалізація освітнього середовища ЗВО при підготовці майбутніх педагогів професійного навчання**

Сьогодні інформатизація освітнього процесу ЗВО тісно пов'язана з його віртуалізацією, основний взаємозв'язок яких визначається через сучасні інформаційні технології, в яких віртуальні освітні практики реалізуються в тісній взаємодії різних аспектів. Віртуалізація є однією з найбільш затребуваних технологій у галузі викладання ІТ-дисциплін при підготовці майбутніх педагогів професійного навчання.

На думку Дона Тапскотта сьогодишнє суспільство виступає як простір знань, у якому домінує цифровий спосіб подання та обробки інформації, всередині якого формується особливий вид кіберсфери, в якій генеруються і починають відтворюватися різноманітні віртуальні об'єкти та віртуальні світи [2, с. 21]. Така ситуація потребує адекватного використання віртуалізації освітнього середовища ЗВО при підготовці майбутніх педагогів професійного навчання, яка має співвідноситися з цілями освіти.

У повсякденній свідомості поняття віртуальної освіти безпосередньо пов'язане зі сферою штучно створеної системи міжособистісного спілкування на основі комп'ютерних інформаційних технологій. Слід зазначити, що в сучасній реальності навчання є одночасно процесом і результатом спільної діяльності суб'єктів і об'єктів освіти, пов'язаних за допомогою необхідності формування їх віртуального освітнього простору, своєрідність якого визначається цими об'єктами і предметами. Відповідно, віртуалізація освітнього простору при підготовці майбутніх педагогів професійного навчання, може визначатися не тільки дистанційним навчанням, а й застосуванням комп'ютерних технологій для покращення якості засвоєння інформації в процесі реальної міжособистісної взаємодії учасників освітнього процесу.

Здатність віртуального освітнього середовища ЗВО при підготовці майбутніх педагогів професійного навчання, модифікуватися, змінювати свої параметри, можливість для викладача за потреби внести зміни в навчальний контент спричинили те, що під час розроблення освітніх віртуальних курсів враховується траєкторія переміщення студента за окремими модулями цих курсів.

В даний час віртуалізація та технології віртуалізації є потужним інструментом консолідації та спрощення адміністрування освітнього середовища. Проте важливо звернути увагу на те, що віртуальність не повинна поглинати існуючу освітню систему підготовки майбутніх педагогів професійного навчання, замінюючи її і залишаючи в ній лише один із компонентів, що забезпечують відповідність результатів навчання вимогам освітніх планів, а зберігати статус інструменту, що оптимізує навчальну діяльність [1].

Віртуалізація освітнього процесу в ЗВО при підготовці майбутніх педагогів професійного навчання, має здійснюватися паралельно з підвищенням інформаційної культури особистості, розвиваючи вміння знаходити, аналізувати, систематизувати інформацію, відокремлювати справжні знання від хибних, використовувати інформацію для самотворення.

Сьогодні віртуальний освітній простір в Україні утворюють, такі віртуальні освітні системи: дистанційна освіта, інтернет-навчання (процеси навчання і викладання відбуваються цілком з використанням інтернету, студенти та викладачі перебувають у різних просторових та часових вимірах), змішане навчання, яке поєднує традиційну освіту й інтернет-навчання [1, с. 13].

Проектуючи віртуальне освітнє середовище ЗВО при підготовці майбутніх педагогів професійного навчання, варто брати на озброєння інструментарій таких поширених нині цифрових та віртуальних ресурсів, як комп'ютерні ігри, мобільні

додатки, тренажери, соціальні інтернет-мережі, веб-сторінки тощо. Основою для проектування віртуального освітнього середовища українського ЗВО сьогодні зазвичай є відкрита платформа Moodle, яка перебуває ще із 2002 року у вільному доступі в мережі Інтернет та була створена саме для здійснення мережевого навчання.

Компонентами віртуального середовища ЗВО при підготовці майбутніх педагогів професійного навчання також можуть виступати веб-ресурси, поштові сервери, форуми, засоби для проведення віртуальних конференцій, блоги, соціальні простори, а також інструменти для моніторингу, оцінки ефективності навчання та управління навчанням.

З метою впровадження колективних проектних видів роботи майбутніх педагогів професійного навчання, можна також застосувати хмарні технології, наприклад, система Google Groups дозволяє організувати обговорення створених студентами робіт. Для зберігання й обміну презентаціями можна використовувати сервіси SlideShare, SlideBoom; для роботи із PDF-файлами – веб-сервіс Scribd тощо.

Важливо зазначити, що віртуалізація освітнього середовища ЗВО при підготовці майбутніх педагогів професійного навчання дає змогу формування нової реальності власного процесу навчання, де всі аспекти засвоєння знань залежать від бажань та потреб студента керуючого цією реальністю.

Отже, віртуальне освітнє середовище можна трактувати як навчальне онлайн-середовище, специфічний відкритий динамічний простір реалізації освітнього процесу.

### **Список використаної літератури**

1. Смульсон М. та ін. Інтелектуальний розвиток дорослих у віртуальному освітньому просторі: монографія / за ред. М. Смульсон. Київ : Педагогічна думка, 2015. 221 с.
2. Тапскотт Дон Электронно-цифровое общество Плюсы и минусы эпохи сетевого интеллекта [Текст] / Д. Тапскотт ; пер. И. М. Дубинский, Ю. В. Родионов ; ред. пер. ПиС. Е. Писарев. - К. : INT Пресс ; М. : Рефл-бук, 1999. - 406 с.

*Мацюк Вероніка Сергіївна,  
студентка II курсу, 22ПО,  
Спеціальності «Документознавство»*

*Науковий керівник:  
кандидат педагогічних наук, доцент  
Ющенко Альона Петрівна*

### **QR-код, як засіб підвищення мотивації студентів у освітньому процесі**

У сучасних реаліях життя, людство, все частіше вдається до різноманітних способів компактного відтворення інформації. Головною метою цих способів є заощадження часу в процесі пошуку потрібної інформації. Одним із таких засобів є QR-коди.

QR-код (від англ. quick response – швидкий відгук) - це зображення у вигляді квадратів, які заповнені певним візерунком, розроблений японською компанією «Denso-Wave» ще у 1994 році.

Загалом це матричний код (двомірний штрих код), який легко можна розпізнати найпростішою камерою мобільного гаджету зі встановленим спеціальним додатком. Для цього достатньо лише навести камеру на зображення коду, і прочитати інформацію. В одному невеликому квадраті може кодуватися 1-2 сторінки тексту формату А4.

Найпоширенішими в QR-кодi є такі формати даних:

- web-адреси: зчитавши код, користувача спрямовує на інтернет-ресурс, позбавляючи його необхідності самостійного введення адреси сайту;
- контактні дані: дає можливість відразу зберегти контактну інформацію в адресній книзі телефона або комп'ютера;
- адреса електронної пошти: QR-код може містити адресу електронної пошти і ім'я адресата;
- SMS: шляхом сканування такого коду, користувач може отримати готове до відправки повідомлення;
- картографічна інформація: шифрування географічних даних, що дозволяє побачити розміщення об'єкта в такому сервісі, як наприклад Google Maps;
- телефонні номери: скануючи такий код, можна одразу зробити дзвінок до особи або компанії [2].

Попередником QR-коду є, популярний в свій час, лінійний одномірний штрих-код, який використовувався переважно в торгівлі і містив в собі коротку інформацію про товар. Головний недолік такого кодування – малий об'єм інформації, що можна помістити в код. До прикладу, найпоширеніший лінійний код типу EAN-13 містив в собі лише 13 символів.

Сьогодні QR-коди можна зустріти практично скрізь, на веб-сайтах, рекламних біг-бордах, візитках, упаковках товару. Таким чином, він в повній мірі відповідає сучасним вимогам отримання і розповсюдження інформації, роблячи процес зручним, швидким та інтерактивним [1].

Оскільки QR-коди не ліцензовані, кожна людина може не лише використовувати, а й створювати їх безкоштовно. Для цього є безліч онлайн сервісів та програм, які дають можливість зберегти зображення коду в різних графічних форматах (jpeg, png, tiff), роздрукувати, відправити по пошті, або опублікувати код в мережі Інтернет. Хоч створити QR-код за допомогою різних сервісів і легко, але є певні хитрощі, які потрібно знати при кодуванні гіперпосилань.

Посилання на сторінки інтернет в текстовому вигляді дуже довгі і мають велику кількість символів, відповідно і QR-код такого посилання є складним і може зчитуватися мобільним пристроєм некоректно. Для уникнення такої проблеми краще використовувати сервіси для скорочення веб-посилань, наприклад такий ресурс, як goo.gl [3].

Розпізнати коди можна з допомогою:

- камери мобільного пристрою;
- web-камери і програмного забезпечення комп'ютера/ ноутбука (bcWEBCam);
- онлайн-сервіса або програми, в яку можна завантажити графічне зображення з QR-кодом або вказати посилання на сторінку з кодом (ZXing Decoder Online, bcTester) [4].

В освітньому процесі є різні можливості використання системи QR-кодів:

1. В QR-коди можна розміщувати посилання на мультимедійні джерела та ресурси, які зможуть стати в нагоді студенту при вирішенні певного навчального завдання. Роздруковані коди можна роздати для вклеювання в лекційні зошити та блокноти.

2. При організації проєктної діяльності з допомогою QR-кодів можна подати колекцію посилань, інформаційні блоки, коментарі.

3. QR-коди, які містять веб-посилання на інтернет-ресурси, техніку безпеки, можна розміщувати на інформаційних стендах навчальних аудиторій, лабораторіях не лише текстового, а і в якості відео, мультимедійного коментаря.

4. Контрольно-тестовий матеріал у вигляді карток з різними варіантами завдань можна також представити у вигляді QR-коду. Для таких цілей є спеціальний мережевий сервіс ClassTools.net. Під час занять можна проводити онлайн-опитування студентів, використовуючи мобільні телефони. Для цього студентам потрібно показати QR-код

опитування, після чого, вони зможуть швидко відповісти на поставлене питання і висловити свою думку.

5. QR-коди можна розміщувати на паперових і електронних візитках, бейджиках студентів, групи[5].

Кодами користуватися можливо абсолютно скрізь: від звичайного листа паперу, до великих інформаційних стендів. З'явилася унікальна можливість організувати все необхідне довкола себе так, щоб і викладачу і студенту було комфортно та зручно. Більш того, те, що раніше заважало в освітній діяльності (телефони в руках студентів), зараз може використовуватися на користь [6].

### Список використаної літератури

1. Брыксина, О. Ф. Интернет-образование: реализация культурологических принципов [Электронный ресурс] / О.Ф. Брыксина, А.В. Зей- лерт // Вопросы Интернет-образования: электронный журнал.

URL: [http://vio.uchim.info/Vio\\_32/cd\\_site/articles/art\\_2\\_8—2.htm](http://vio.uchim.info/Vio_32/cd_site/articles/art_2_8—2.htm).

2. Бурдюкова, Е. В. Видеоматериалы и сетевые видеосервисы в работе учителя [Текст]: практ. пособие / Е.В. Бурдюкова, Я.С. Быховский, А.В. Коровко [и др.]; под ред. Я.С. Быховского. — М.: БИНОМ. Лаборатория знаний, 2008. — 90 с.

3. Воробьев В. М. «Использование QR-кодов во внеурочной деятельности»: Методическое пособие. Автор-составитель: В. М. Воробьева, — М.: ГБОУ «ТемоЦентр», 2013. — 98 с. с ил. URL: <http://dpo.temocenter.ru/images/metodichka/docs/3-QR-code.pdf>

4. Воронкова, О. Б. Информационные технологии в образовании: интерактивные методы. - Ростов н/Д: Феникс, 2010. - 314 с.

5. Гафурова, Н. В. Педагогическое применение мультимедиа средств [Текст]: учеб, пособие / Н.В. Гафурова, Е.Ю. Чурилова. — 2-е изд. перераб. и доп. — Красноярск: Сиб. федер. ун-т, 2015. — 204 с.

6. Использование QR-технологии для повышения мотивации к изучению химии учащихся 8-х классов [Электронный ресурс]. URL:[http://www2.bigpi.biysk.ru/vkr2018/file/gie\\_23\\_12\\_2020\\_10\\_01\\_20.pdf](http://www2.bigpi.biysk.ru/vkr2018/file/gie_23_12_2020_10_01_20.pdf)

УДК: 374.091.33:793.7

*Носова Т. В.  
аспірантка II року навчання  
Спеціальності: «011 Освітні, педагогічні науки»*

*Науковий керівник:  
кандидат пед. наук, доцент  
Оружа Лариса Володимирівна*

### Ігрові технології навчання в освітньому середовищі закладів позашкільної освіти

Прагнення викладача до постійного вдосконалення освітнього процесу, розкриття творчого потенціалу учня, мотивації та заохочення учнів до предмету вивчення, швидкого засвоєння поданого матеріалу, наштовхує на пошук інструментів, які б могли допомогти викладачу досягти поставлених цілей. Одним із таких інструментів є ігрові технології, які здатні привернути до себе увагу та зацікавити учнів, виховати здатність концентруватись та тримати фокус на поставлених задачах, розвинути пам'ять, вплинути на розвиток нестандартного всебічного мислення та навчити дітей спокійно реагувати на зроблені помилки.

Аналізуючи наукові джерела, слід відзначити виняткову роль ігрових технологій для досягнення поставлених навчальних цілей. Особливої уваги у цьому контексті потребують методики позашкільної освіти. Стюарт Браун, провідний експерт в області психології ігор, вивчив більше шести тисяч історій дуже різних людей – від серійних убивць до нобелівських лауреатів. І прийшов до висновку, що ігри життєво необхідні для нашого здоров'я, гарного самопочуття, соціального розвитку, інтелекту, креативності, створення інновацій і здатності вирішувати проблеми.

Саме поняття «гра» має велику кількість визначень залежно від контексту її розглядання. На думку голландського історика Йохана Хейзінги, у грі є щось, що виходить за межі безпосереднього прагнення до підтримки життя. Сутність гри містить нематеріальний початок. Гра виникає як якась задана величина, що передує самій культурі, супроводжує й пронизує її від джерел і донині. Гра наявна в культурі як певна поведінка, відмінна від повсякденної поведінки в житті. [3]

Енциклопедія з педагогіки трактує: «Гра – це засіб фізичного, розумового, морального виховання дітей» [2, с. 137].

В основі ігрової технології лежить педагогічна гра. Педагогічна гра зумовлена чітко поставленою метою навчання та педагогічним результатом, які можуть бути обґрунтовані, виділені в явному вигляді й характеризуються навчально-пізнавальною спрямованістю. Навчальна гра допомагає активізувати, закріпити, проконтролювати і скоригувати знання, навички та вміння, створює навчальну і педагогічну наочність у вивченні конкретного матеріалу. Вона створює умови для активної розумової діяльності її учасників.[1]

Ігрова діяльність виконує такі функції: спонукальну; комунікабельну; самореалізаційну; розвивальну; розважальну; діагностичну; корекційну. Ігрові методи багатопланові, і кожен з них у той чи інший спосіб сприяє виробленню певної навички. З огляду на це виокремлюють ігри-вправи, ігрові дискусії, ігрові ситуації, рольові та ділові навчальні ігри, комп'ютерні ділові ігри. [4]

У закладах позашкільної освіти ігрові технології навчання повинні бути невід'ємною складовою освітнього процесу і саме завдяки творчому підходу викладачів, виникає здатність розкрити творчий потенціал та природні здібності учня, підкресливши його індивідуальність. Завдяки використанню ігрових технологій, занурюючись у гру, між викладачем та учнями з'являється емоційний зв'язок, виростає рівень довіри та покращується атмосфера у колективі, проходить надмірна напруженість, дитина відчуває себе безпечно та гармонійно. Тож, керівник гуртка удосконалюючи свої фахові знання і навички, повинен прагнути до застосування новітніх технологій як необхідного інструменту досягнення якості своєї роботи.

### Список використаної літератури

1. Кіш Надія Василівна УДК 371.134:378.147:81'243
2. Педагогическая энциклопедия. – М., 1965. – Т. 2. – 912 с.
3. [https://pidru4niki.com/1486011043882/kulturologiya/kultura\\_gra](https://pidru4niki.com/1486011043882/kulturologiya/kultura_gra)
4. [https://pidru4niki.com/70163/pedagogika/igrovi\\_tehnologiyi\\_navchannya](https://pidru4niki.com/70163/pedagogika/igrovi_tehnologiyi_navchannya)

**Овчаренко Артем Вікторович,  
студента І курсу, ІІМПОцт,  
Спеціальності «Цифрові технології»**

**Науковий керівник:  
старший викладач  
Савенков Олександр Олександрович**

## **Дослідження наукових статей у галузі розробки молекулярних діодних структур**

Один із головних напрямів у розвитку електроніки – мініатюризація. Електронні схеми та його компоненти стають дедалі менше. Однак зменшити звичні для нас електронні схеми на основі кремнію, германію та інших напівпровідникових матеріалів можна лише до певної межі. Тому вже кілька десятків років активно ведуться розробки у сфері молекулярної електроніки, у якій електронними компонентами служать окремі молекули. Вже відомі молекулярні дроти, молекулярні логічні елементи, молекулярні діоди та молекулярні транзистори [1].

Зараз я хочу привести два приклади досліджень, в першому дослідженні буде продемонстровано створення нового мономолекулярного вуглеводневого діоду, а в другому створення найменшого у світі діоду, що складається з короткого ланцюжка молекули ДНК.

### *Перше дослідження.*

Для створення нового наноелектронного засобу була мета об'єднати в одній структурі фулерен і діамантоїд. Це проривне інноваційне та складне в науковому сенсі завдання успішно вирішили співробітники кафедри органічної хімії та технології органічних речовин ХТФ - завідувач кафедри професор А. А. Фокін та доцент К. Д. Бутова у тісній співпраці з колегами з Німеччини (Giessen University), США (Stanford Institute) та Бельгії (Universite catholique de Louvain). Вони вперше синтезували та досліджували молекули, які об'єднують (пов'язують вуглецевим містком) алмазоподібний вуглеводень – діамантан та фулерен. Така вуглеводна пара, що складається з збідненого та збагаченого електронами фрагментів, виявила властивості молекулярного діода з ефективним перенесенням заряду. Такий матеріал, що реалізує стійкий рп-перехід, може бути основою і для тріодів та інших електронних елементів з нелінійною вольт-амперною характеристикою.

Новий вуглеводневий гібрид був нанесений на металеву поверхню та чітко виявив напівпровідникові властивості. Таким чином, було вперше отримано мономолекулярний діод з геометричними розмірами близько 1 нм.

Це відкриття дозволяє використовувати аналогічні пристрої в сучасних процесорах, зменшуючи розміри перших більш ніж на порядок [2].

### *Друге дослідження.*

Вчені з університету Джорджії (University of Georgia), США та університету Бен-Гуріона (Ben-Gurion University), Ізраїль, продемонстрували в черговий раз, що нанорозмірні електронні компоненти можуть бути виготовлені з ланцюжків молекул ДНК.

Створюючи молекулярний діод, дослідники взяли короткий ланцюжок, що складається з 11 пар основ, вирізану з довшої молекули синтетичної ДНК. Цей короткий ланцюжок був поміщений усередину крихітного пристрою, розміром кілька нанометрів. І завершальним етапом стало запровадження молекули речовини кораліну (coralyne) у молекулу ДНК. Дослідники шляхом вимірювань з'ясували, що струм, що протікає по молекулі ДНК в одну сторону, в 15 разів більше, ніж струм, що протікає в зворотному напрямку. І така особливість поведінки характерна лише одного електронного приладу – діода [3].

## **Список використаної літератури**

1. A Model of the Molecular Rectifying Diode Type Aviram-Ratner [Електронний ресурс]. – 2010. – Режим доступу до ресурсу: [http://els-journal.etf.unibl.org/journal/Vol14No2/xPaper\\_04.pdf](http://els-journal.etf.unibl.org/journal/Vol14No2/xPaper_04.pdf).
2. Новое достижение химиков ХТФ - мономолекулярный углеводородный диод [Електронний ресурс]. – 2014. – Режим доступу до ресурсу: <https://kpi.ua/ru/web-kpiarticle>.

3. Создан самый маленький в мире диод, состоящий из короткой цепочки молекулы ДНК [Электронный ресурс]. – 2016. – Режим доступа до ресурсу: <https://stmegi.com/posts/33756/sozdan-samy-malenkiy-v-mire-diody-sostoyashchiy-iz-korotkoy-tsepochki-molekuly-dnk/>.

*Орлова Поліна Дмитрівна,  
студентка I курсу, ІЗПОкт  
спеціальності «Професійна освіта.  
Цифрові технології»*

*Науковий керівник:  
Чернова Тетяна Юрійвна,  
кандидат педагогічних наук, доцент  
кафедри теорії і методики технологічної освіти,  
креслення та комп'ютерної графіки  
Інженерно-педагогічного факультету  
НПУ ім. М.П. Драгоманова*

### **«Гейміфікація освітнього процесу як засіб розвитку здобувачів освіти у ЗВО»**

В сучасному світі, в зв'язку зі збільшенням впливу сфери цифрових технологій, виникає потреба в модернізації освітнього процесу. Згідно даних опитування Pew Research Center близько 97% підлітків віком 12-17 років грають у відеоігри [6]. Воно і не дивно, адже зараз в мережі доступні ігри на будь який смак та інтерес, і це потребує опанування здобувачами освіти у закладах освіти певних навичок.

Існує багато трактування поняття «гейміфікація» (англ. gamification). Одне з них наводить дослідник К. М. Мехед, зазначаючи, що гейміфікація – це процес додавання ігрових елементів, які диференціюються з навчальним контентом, в результаті чого утворюється неігрова навчальна діяльність із застосуванням ігрових компонентів [2].

Поняття «гейміфікація в науці» чудово описує науковиця О. Й. Карабін; вона визначає її, як процес використання ігор, ігрових технік та ігрових практик для залучення школярів або студентів до вирішення завдань, перетворення освітнього процесу на гру [1].

Ми ж розглядатимемо гейміфікацію або геймізацію як процес залучення ігропрактичних технологій для розвитку здобувачів освіти в освітніх цілях у закладах вищої освіти (ЗВО).

Грецькі вчені К. Боурас та В. Іглесіс в своїх працях наводять такі приклади застосування ігропрактичних технологій як:

- **краудсорсинг** (англ. crowdsourcing) – залучення широкого кола осіб для спільного вирішення певних завдань. Найвідомішим прикладом краудсорсингу є енциклопедія Wikipedia, яка пропонує своїм користувачам самостійно писати статті та вносити до них корективи;
- **навчання програмування**. У вільному доступі в мережі є безліч ресурсів, що допомагають у вивченні технологій програмування та кодування в ігровому форматі;
- **освіта**. Через розвиток сфери геймдевелопменту та застарілість сучасних методів викладання, інтерес до ігор зазвичай вищий ніж до традиційного виду навчання[3].

Велика кількість всесвітньо відомих сервісів використовують гейміфікацію у формальній, неформальній, інформальній освіті. Яскравим прикладом є шведська компанія-розробник інді-ігор Mojang Studios, яка у 2016 році запустила проект під назвою Minecraft Education Edition, який є освітньою версією звичайного Minecraft та спеціально розробленим для використання в школах, професійно-технічних навчальних



зкладах, технікумах та університетах. В середині гри один так званий «клас» може вмістити в собі одночасно 30 осіб, які можуть грати всі разом, по групах, парами чи кожен окремо.

Версія Minecraft Education Edition додає в звичайний Minecraft нові ресурси та нові дії над ними. Наприклад для роботи під час занять з хімії були розроблені сполуки, колби та елементи періодичної системи. Тобто, учень, з'єднавши натрій та хлор отримає предмет і з іконкою солі або ж взявши дві одиниці водню та кисень він отримає колбу з водою. Кожен з доданих елементів можна використовувати для створення сполук, з якими, в свою чергу, також можна по своєму взаємодіяти в грі [4].

Такий метод стимулює зорову пам'ять і спонукає учнів чи студентів до самостійного дослідження хімічних реакцій. Якщо ж брати до уваги молодшу школу чи учнів дошкільних освітніх закладів, Minecraft Education Edition можна застосовувати для вивчення тварин та рослин на уроках природознавства або для засвоєння нових слів під час занять з іноземних мов.

Серед українців також є ті, хто займаються гейміфікацією освітньої сфери. Мова йде про засновану стартапером Владиславом Раєвським Bristar Studio, яка виникла через застарілість методів викладання. Першим продуктом, що здобув шалену популярність стала гра «Герої Матемагії», випущена в 2017 році.

Весь геймплей базується на звичайному покроковому RPG, присутні декілька локацій, на кожній з яких є окремий бос, також є можливість покращувати ігрового персонажа. Ціль гри це врятувати чарівну країну, перемігши Дракона. Щоб боротися із монстрами необхідно, в залежності від рівня, вирішувати арифметичні задачі (проти сніговиків – віднімання, проти зомбі – множення і так далі), кожна з яких викликає магичне заклинання.

Окрім «Героїв Матемагії» на сайті Bristar Studio можна знайти й інші освітні ігри, такі як «Школа Панди», яку застосовують для вивчення літер та абетки або «Флагоманія», в якій під час уроків з географії можна вивчати країни та їх прапори [5].

Загалом Bristar Studio створили безліч ігор, які стануть у нагоді на заняттях з математики, хімії, біології, основ здоров'я, географії, української та іноземних мов та інших. Кожна з ігор побудована таким чином, що учням за для їх проходження необхідно проявляти увагу, використовувати свої знання з кожної дисципліни, логіку, уяву та кмітливість.

З точки зору психології такий жанр комп'ютерних ігор як рольова гра (RPG Role-play Gaming) сприяють розвитку соціального середовища учнів та студентів, закликаючи їх до співпраці та обміну інформацією одне з одним.

Отже, гейміфікація являє собою процес застосування ігропрактичних технологій в неігрових цілях. Вона є одним із трендів сучасної освіти, направлених на модернізацію системи викладання та діджиталізацію освіти. Сфера застосування гейміфікація в освіті доволі широка, що говорить про невичерпну перспективність використання цього напрямку у ЗВО.

### **Список використаної літератури**

1. Карабін О. Й. «Гейміфікація в освітньому процесі як засіб розвитку молодших школярів» (2019).
2. Мехед, К. М. «Гейміфікація навчання як інноваційний засіб реалізації компетентнісного підходу у закладах вищої освіти.» Вісник Національного університету «Чернігівський колегіум» імені ТГ Шевченка. Педагогічні науки (2020): 19-22.
3. С. Bouras, V. Igglesis, V. Kapoulas, I. Misedakis, O.Dziabenko, A. Koubek, M. Pivec, A. Sfiri - Game-Based Learning Using Web Technologies - International Journal of Intelligent Games and Simulations. 2005. № 3(2). P. 70-87.



4. Schrier K. Learning, Education & Games, Volume 3: 100 Games to Use in the Classroom & Beyond. - Pittsburgh, PA. – 584 p.
5. Bristar Studio [Електронний ресурс] Режим доступу: <https://bristarstudio.com/uk/>
6. Pew Research Center [Електронний ресурс] Режим доступу: <https://www.pewresearch.org/internet/2008/09/16/teens-video-games-and-civics/>

**Пісковий Я. В.**  
**Магістрант кафедри позашкільної освіти**  
**Спеціальності «014.10 Середня освіта»**  
**(Трудове навчання та технології)**

**Науковий керівник:**  
**доктор пед. наук, професор**  
**Биковська Олена Володимирівна**

#### **«Інтерактивні технології навчання у системі позашкільної освіти»**

Активне реформування позашкільної освіти в умовах стратегічної трансформації освітньої системи України зумовило необхідність перегляду традиційних форм та методів роботи з учнями в умовах закладів позашкільної освіти, зокрема актуалізується потреба у впровадженні сучасних освітніх технологій, що спрямовані на розвиток комунікативної культури школярів, навичок міжособистісної взаємодії та забезпечення умов ефективної соціалізації вихованців. Численні дослідження доводять, що застосування інтерактивних технологій навчання сприяє підвищенню ефективності освітнього процесу. Враховуючи це, важливою педагогічною проблемою є пошук шляхів активного впровадження інтерактивних технологій навчання у освітній процес закладів позашкільної освіти, що дозволить застосувати технологічний підхід до організації освітньо-пізнавальної діяльності, стимулюючи пізнавальну та творчу активність вихованців.

Аналіз наукової літератури показав, що існують різні підходи до визначення понять та класифікації інтерактивних технологій навчання. Зокрема, у основу класифікації дослідники кладуть ті чи інші ознаки, що дозволяє у педагогічному процесі використовувати різні підходи залежно від конкретної ситуації.

Характерними рисами інтерактивних технологій навчання у системі позашкільної освіти вважаємо:

- за педагогічним підходом: інтерактивні технології навчання відносяться до особистісно-орієнтованих технологій, які засновані на педагогіці співробітництва, що передбачає демократизм, партнерство, рівноправність, паритетність у відносинах;
- за рівнем застосування: інтерактивні технології навчання є особистісно-орієнтованими, тобто характеризують освітній процес як процес, спрямований на розвиток особистості кожного вихованця, з урахуванням суб'єктного досвіду життєдіяльності кожної з них;
- за концепцією засвоєння: інтерактивні технології навчання є асоціативно-рефлекторними та розвивальними;
- за типом управління пізнавальною діяльністю: характерними рисами інтерактивних технологій навчання є система малих груп, в якій взаємодія педагога з вихованцями є циклічною, з контролем, взаємоконтролем; при цьому можуть застосовуватися різні форми організації навчання: групова, колективно-групова, фронтальна та індивідуальна;
- переважаючими методами у інтерактивних технологіях навчання є розвивальні, саморозвивальні, діалогічні, комунікативні, проблемні та ігрові [2].

Теоретичний аналіз показав, що педагогічна практика володіє власним досвідом впровадження інтерактивних технологій навчання, а тому виникла необхідність вивчення специфіки реалізації інтерактивних технологій у системі позашкільної освіти. У ході дослідження встановлено, що реалізація інтерактивних технологій навчання в закладах позашкільної освіти повинна включати в себе систему важливих компонентів, серед яких: 1) чітко сплановані цілі навчання – зрозумілий якісний та кількісний очікуваний результат процесу у вигляді навчальних досягнень учнів, а саме передбачуваного рівня засвоєння навчального змісту; спеціально відібраний та структурований зміст навчання; 2) інтерактивні форми, методи і прийоми, за допомогою яких організоване навчання і стимулюється активна діяльність учнів; 3) розумові і навчальні дії та процедури, за допомогою яких учні можуть досягти запланованих результатів, представлені у вигляді системи пізнавальних завдань; 4) організаційні та психолого-педагогічні умови, що дозволяють ефективно спланувати та реалізувати інтерактивне навчання [1].

Впровадження інтерактивних технологій навчання у освітньо-виховний процес закладів позашкільної освіти дозволяє забезпечити високу мотивацію до навчання, міцність знань, розвиток творчості та фантазії учнів, їхньої комунікабельності, становлення активної життєвої позиції, командного духу у колективі, виховати ціннісне ставлення до індивідуальності та свободу самовираження, взаємоповагу та демократичність. Водночас, у ході емпіричного дослідження встановлено, що педагоги позашкільної освіти відчують труднощі у застосуванні інтерактивних технологій в освітньому процесі, що обумовлено незнанням змісту технології, невмінням застосовувати її на практиці, нерозумінням місця технології у структурі навчального процесу, невірою в ефективність застосування інтерактивних технологій у процесі навчання.

Для вирішення наявної суперечності, запропоновано впровадження у систему підвищення кваліфікації керівників гуртків та методистів освітньої програми «Впровадження інтерактивних технологій навчання у освітній процес закладу позашкільної освіти». Це пов'язано з тим, що для педагога позашкільної освіти в сучасних умовах недостатньо бути компетентним у своїй галузі знань, а вкрай важливим є професійна готовність до використання у педагогічному процесі методичних інновацій, зокрема інтерактивних технологій навчання.

#### **Список використаної літератури**

1. Комар О. А., Пироженко Л. В. Інтерактивна технологія навчання: організація і проведення тренінгів (інноваційні форми навчання) : Методичний посібник. Умань: ФОП Жовтий О.О. 2015. 109с.
2. Сисоєва С.О. Інтерактивні технології навчання дорослих: навчально-методичний посібник. К.: ВД «ЕКМО», 2011. 324 с.

*Піценко Наталія Володимирівна,  
студентка III курсу,  
спеціальності «015 Професійна освіта. Документознавство»*

*Науковий керівник:  
кандидат педагогічних наук, доцент  
Ляшенко Марина Юрївна*

#### **«Емоційний маркетинг та шляхи його використання в освітньому процесі»**

Емоційний маркетинг за визначенням – процес формування відносин між споживачем і товаром або брендом шляхом провокування його емоцій. Маркетологи

досягають цього, створюючи контент, який звертається до емоційного стану споживача, его, потреб та прагнень. Концепцію емоційного маркетингу майже 20 років тому детально описав у своїй книзі «Нова парадигма зв'язку брендів з людьми» Марк Гобе [1].

Науковець Питуляк Н. С. зазначає, що під емоційним маркетингом «розуміється різновид маркетингу, який використовує інструменти, спрямовані на задоволення потреб споживачів у гострих враженнях, цікавих подіях, радіощах, статусі та інші потреби, що можна віднести до емоційної складової життя людини» [2, с. 33].

В освітньому процесі також широко використовується поняття емоційного маркетингу. Розглянемо детальніше деякі з доступних для всіх технологій, які допоможуть підвищити успішність студентів та зробити навчальний процес цікавішим, вони можуть бути універсальними для багатьох дисциплін, особливо під час дистанційного навчання:

**Соціальні мережі.** Для спілкування між студентами та викладачем, обміну файлами, організації відео зв'язку, опитувань та голосувань одним з найкращих варіантів буде створити спільний чат у якомусь месенджері, наприклад «Telegram». Ця платформа дає змогу також зробити власний канал, де будуть публікуватись різноманітні матеріали для вивчення дисципліни, що дозволяє створити не тільки позитивний емоційний клімат навчання, але й підвищити якість його проведення. Через соціальні мережі також зручніше повідомляти про різні конкурси, конференції та інші заходи.

**Зустріч з спеціалістами з того предмету, який читає викладач.** Дистанційне навчання відкрило кордони: сьогодні можна організувати онлайн конференції з учнями та спеціалістами у певній сфері, можна залучати викладачів з різних куточків світу для проведення лекцій. Такі практики допоможуть викликати позитивні емоції у студентів як інтерес, радість, подив, позитивно впливатимуть на мотивацію навчатися і розвиватися у сфері, яку вони вивчають.

**Рекламний буклет.** Буклети допомагають коротко розкрити зміст дисципліни, також вони супроводжуються яскравими картинками, які, формують позитивне ставлення до поданої інформації. Їх доречно використовувати, коли викладач хоче прорекламувати свою вибірккову дисципліну і викликати інтерес у слухачів (рис.1).



Рис. 1. Приклад рекламного буклету вибіркової дисципліни «Основи підприємництва» для студентів 3 курсу (розроблений автором)

**Віртуальні подорожі чи екскурсії.** Це доступна для кожного технологія, яка дозволяє мандрувати світом не виходячи з дому. Наприклад : онлайн екскурсія на сайт Музею Соса Сола, де учасникам пропонується пряма трансляція з Музею на Youtube, віртуальна подорож виробництвом, час на запитання-відповіді та можливість отримати

унікальні подарунки. Цей метод дозволить по справжньому зацікавити певною темою і відкрити для себе нові форми комунікації.

**Висновки.** Отже, технології емоційного маркетингу необхідно використовувати в освітньому процесі, адже це впливає не тільки на вивчення матеріалу, а ще й на мотивацію студентів. Якщо докласти певних зусиль, вивчити доступні технології, можна значно підвищити емоційний фон навчальних занять, і як наслідок, навчальна продуктивність студентів буде зростати.

#### **Список використаної літератури**

1. Основи емоційного брендингу. URL : <http://surl.li/canua> (дата звернення: 05.05.2022).
2. Питуляк Н. С. Практичні аспекти застосування інноваційних маркетингових стратегій. *Науковий вісник Херсонського державного університету. Серія : Економічні науки.* 2015. Вип. 10(4). С. 32-35.

*Руднік Сніжана Миколаївна  
студентка II курсу, 21COT  
Спеціальності «Середня освіта  
(Трудове навчання та технології)»*

*Науковий керівник:  
кандидат педагогічних наук, доцент  
Слабошевська Тетяна Миколаївна*

#### **Формування цифрової грамотності в процесі підготовки майбутніх учителів технологічної освіти**

Стрімке зростання кількості цифрових ресурсів і пристроїв за останнє десятиліття практично сформувало ландшафт нової епохи – епохи цифрових пристроїв, ресурсів і послуг, з одного боку, і розгортання глобального інформаційного медіасередовища - з іншого. Водночас спостерігається збільшення впливу глобального медіасередовища на людство як систему мовлення, передачі, накопичення створення і поширення знань в інформаційному суспільстві.

Поняття «цифрова грамотність» як інструмент інформаційної діяльності вийшло за рамки можливості тільки користуватися комп'ютером і стало розглядатися в ряді понять, пов'язаних з технологічною грамотністю: комп'ютерна та ІКТ-грамотність. Цифрова грамотність служить каталізатором розвитку, адже сприяє самоосвіті та набуттю інших важливих життєвих навичок громадянина інформаційного суспільства, споживача електронних послуг. [1]

Цифрова грамотність повинна розвиватися по відношенню до загальних цілей освіти: якщо використання ІКТ є базовим навиком, вона повинна бути включена в освітню програму. Виявляється, цифрова грамотність корисно впливає на розвиток інших базових навичок і компетенцій студентів. Існує все більше національних та міжнародних доказів позитивного впливу цифрових технологій на загальні вимірні результати навчання.

Цифрова грамотність сприяє успішному навчанню: студенти отримують більш легкий доступ до інформації, оскільки обсяг цифрових баз даних зберігання зростає, і це спрощує доступ у порівнянні з роботою з традиційними, паперовими навчальними ресурсами. Компонентом цифрової грамотності є управлінська інформація, надана студентам і використовується ними в особистому житті, коли вони приєднуються до онлайн-спільнот і працюють з різними мережами. З іншого боку, інтегрована та оціночна інформація стає частиною навичок, отриманих в аудиторії, коли викладач

виступає експертом з оцінки інформації, показуючи студентам відмінності між надійними та непотрібними цифровими ресурсами.

Найважливіші компоненти цифрової грамотності є загальними для майбутніх користувачів комп'ютерів та фахівців з ІКТ – доступ, управління, оцінка, інтеграція, створення та комунікаційний обмін інформацією в індивідуальній або колективній роботі в мережі, підтримка комп'ютерних технологій, веб-середовище для навчання, роботи та відпочинку. Ці навички безпосередньо пов'язані з основними компетенціями. Отже, цифрова грамотність настільки ж актуальна, як і традиційна грамотність – читання та письмо, математичні навички та управління соціальною поведінкою. Нижче наведено співвідношення складових цифрової грамотності та базових компетенцій.

Доступ до інформації визначається як ідентифікація джерел інформації, а також освоєння способів збору та отримання інформації, яка є однією з основних складових грамотності. Не завжди можна застосувати існуючі традиційні організаційні або класифікаційні схеми для оцінки вихідного вмісту. Наприклад, книги та журнали можуть оцінюватися за репутацією їх видавця, але більшість веб-сайтів не мають ознак того, що вони створені авторитетною установою, яка заслуговує на довіру. Онлайн він передбачає наявність навичок цифрової грамотності, які людина може придбати тільки в результаті навчання і практичного досвіду. Таким чином, управління інформацією стало частиною програм цифрової грамотності, яка, в свою чергу, спирається на інші види грамотності і надає студентам інструменти для їх розвитку. [2]

Інтеграція – це ще одна навичка, пов'язана з основними компетенціями. У випадку з цифровою грамотністю цей навик передбачає інтерпретацію та представлення інформації за допомогою інструментів ІКТ. Найскладніше завдання – навчитися синтезувати, узагальнювати, порівнювати та виявляти протиріччя в інформації, отриманій з різних джерел. Інтеграція вимагає вирішення певних технічних проблем: часто різні типи даних повинні оброблятися одночасно. Отже, процес інтеграції вимагає як візуальної, так і вербальної грамотності для того, щоб зіставляти і пов'язувати тексти, таблиці та зображення один з одним. Навчальні програми, розроблені з інтеграцією ІКТ в конкретні академічні дисципліни, набувають великого значення в цьому контексті зосереджені на міждисциплінарному підході.

Створення нових знань є ключовим завданням всіх основних видів грамотності. Аналогічно, побудова нової цифрової інформації шляхом адаптації, застосування комп'ютерних програм, проектування, винаходу або розробки авторських матеріалів також є основою цифрової грамотності. Знання ІКТ є одним з перших технічних навичок, які можуть підтримати творчий процес. ІКТ стимулюють формування нових методів творчості та жанрів у науці та мистецтві.

Нарешті, комунікація являє собою важливу складову основ грамотності, яка радикально змінилася в цифрову епоху. ІКТ забезпечують більш швидку передачу інформації та більш переконливу презентацію широкій аудиторії, ніж будь-які попередні засоби комунікації могли б забезпечити. Цифрова грамотність може підтримувати інші види грамотності, забезпечуючи найбільш адекватний і зручний канал комунікації з метою адаптації та надання інформації в різних соціально-культурних контекстах.

Для того, щоб розвинути навички у студентів, педагоги повинні навчитися впевнено використовувати ІКТ та інтегрувати цифрову грамотність з іншими професійними компетенціями в житті.

### **Список використаної літератури**

1. Кэмпбэлл С. Определение понятия информационной грамотности в XXI веке // Информационная грамотность: международные перспективы / Под ред. Х. Лау. Перевод с англ. М.: МЦБС, 2010.

2. Цифрове навчальне середовище: нові технології та вимоги до здобувачів знань / Биков В.Ю., Буров О.Ю. // Сучасні інформаційні технології та інноваційні методики навчання у підготовці фахівців: методологія, теорія, досвід, проблеми: Збірник наукових праць. – Київ ; Вінниця : Планер, 2020. – Вип. 55. – С. 11–22. – DOI: 10.31652/2412-1142-2020-55-11-22.

*Саврук Катерина Юріївна  
студентка III курсу, 33 ПОкт,  
Спеціальності «Комп'ютерні технології»*

*Науковий керівник:  
кандидат педагогічних наук, доцент  
Ткаченко Людмила Анатоліївна*

### **Ергономічні умови використання сайтів для педагогів**

Головна умова успіху сайту – правильно його оформлення. Як відомо, дизайн веб-сайту, як і дизайн комп'ютерних презентацій, базується на законах композиції, колористики та ергономіки.

Вимоги до ергономіки веб-сайту обумовлені призначенням сайтів та особливостями сприйняття відомостей, що подаються у вікні браузера. У процесі створення веб-сайту важливо спланувати його структуру так, щоб користувачам Інтернету було максимально зручно працювати з вашим сайтом.

Ергономіка – це наука, яка вивчає особливості виробничої діяльності людини з метою забезпечення ефективності, безпеки та зручності цієї діяльності.

Ергономічний сайт – це сайт, що забезпечує необхідні зручності відвідувачеві, зменшує фізичну та психологічну втому, зберігає здоров'я та працездатність. Складовою частиною ергономіки сайту є ступінь зручності та простоти веб-сайтів у використанні для користувача без потреби проходження спеціального навчання. Будь-яка людина повинна мати можливість інтуїтивно пов'язувати дії, які потрібно виконати на веб-сторінці, з об'єктами, що вона бачить [1].

Інформація на сайті повинна бути представлена у доступній формі та грамотно оформлена. Тому і сприймається набагато легше і приємніше, і користувачі затримуються на таких сайтах на багато довше.

В Інтернеті можна знайти безліч сайтів з необхідної тематики, але для того, щоб користувач знайшов і помітив створену вашу сторінку необхідно знати деякі умови: 1) наповнення контентом; 2) розкрутка; 3) оформлення інформації.

Зауважимо, на розташуванні тексту. Перед розміщенням інформації на сайт його необхідно розбити на смислові частини, виділивши ключові моменти. При розміщенні інформації необхідно дотримуватися правил від загального до більш спеціалізованого. Необхідно, щоб стаття містила структуровану інформацію. Оскільки розміри статті бажано чітко обмежувати параметрами сторінки (оптимальним розміром статті для веб-формату складає 2000-3000 символів).

Звернемо увагу, на акцентуванні уваги користувача на ключових моментах у статті. Ключові слова найкраще виділяти за допомогою зміни кольору або шрифту. На ключові фрази та слова можна зробити активне посиланням, яке переходить на сторінку з більш докладним описом.

Особливий стиль оформлення – графічний матеріал, де все повинно бути в міру. Необхідно дотримуватись деяких правил: якісне зображення, картинка повинна бути по тематиці статті, кольорова схема відповідає стилю вашої ресурсу.

Заголовки. У заголовку повинні відображатися основні поняття, пов'язані з веб-сторінкою. Кожна сторінка сайту повинна мати унікальний заголовок для того, щоб

пошукова машина змогла її знайти. meta-контент сайту – це його паспорт, всі дані, необхідні для пошукових систем для роботи зі сторінкою. Без заповнення тегів meta неможливо починати розкручування ресурсу, а отже, і залучати на нього користувачів. Теги роботи з текстом відповідають за його читабельність та привабливість. Ключові слова призначені для індексації сторінки, вони несуть у собі суть того, що на ній розміщено.

Розглянемо, кольори для дизайну сайту та їх вплив на користувачів.

Гармонія кольорів. Емоційна дія кольорів відома багато століть їх традиційно (хоч і досить умовно) поділяють на холодні й теплі. Холодна гама створює відчуття спокою та рівноваги, тепла – радості, активності, драматизму [3].

Одними із ключових маркетингових інструментів є кольорові схеми у дизайні сайту. Кольори чинять безпосередній вплив на нашу підсвідомість, викликаючи певний спектр емоцій, формуючи довіру чи недовіру до електронного ресурсу, викликаючи бажання чи небажання придбати товар з каталогу.

Психологія кольорів.

Перед тим як вибрати кольори для дизайну сайту, необхідно ознайомитися з тими асоціаціями, котрі вони здатні викликати в людей ці кольори:

1) білий символізує чистоту, свободу, чесність;  
2) жовтий асоціюється з теплом, щастям, дитинством, життєвими силами;  
3) помаранчевий – символ позитивних емоцій, енергії, молодості, творчого начала. Він є невід’ємним супутником молодіжної стилістики, здатен надати дизайну сайту ноток динамічності;

4) червоний, залежно від контексту, може асоціюватися з коханням та пристрасстю, а може натякати на агресію та жагу до влади. Його можна використовувати як колір акцентів для виділення окремих елементів сайту, до яких треба привернути увагу відвідувачів. А як фон він може викликати тривогу та відчуття небезпеки;

5) зелений викликає асоціації зі здоров’ям, екологічністю, природним середовищем. Темні відтінки цього кольору символізують фінанси й достаток;

6) синій вселяє в спостерігача відчуття спокою та впевненості, переконує у професіоналізмі на надійності компанії-власника сайту;

7) чорний, як і червоний, має двояке значення. Психологія кольору може бути пов’язана як із домінуванням та напруженням, так і з вишуканістю.

Тож важливо знати, яку кольорову гаму обрати для сайту, аби сформувати у відвідувача лише позитивні асоціації та емоції. Вибір кольорів для сайту має здійснюватися з урахуванням специфіки цільової аудиторії та тематики самого електронного ресурсу.

Враховуючи вплив кольорів на відвідувачів сайту та їх зв’язок із цільовою аудиторією, можна зробити висновок, що для електронних ресурсів з молодіжною тематикою краще обирати яскраві й позитивні відтінки. Для сайтів, розрахованих на жіночу аудиторію, рекомендується використовувати світлі й ніжні кольори, на чоловічу аудиторію – нейтральні й темні відтінки. Якщо компанія, освітній заклад має впізнаваний фірмовий стиль, сайт потрібно оформлювати згідно з ним. Як свідчать дослідження, людина, котра вперше зайшла на певний сайт, підсвідомо реагує на його дизайн і впродовж перших 2-х секунд робить висновок про те, чи варто їй тут залишатися. Згідно з результатами опитувань, близько 94 % користувачів Інтернету не схильні довіряти сайтам із невдалими дизайнерськими рішеннями [2].

### Список використаної літератури

1. Інформатика (рівень стандарту) : підруч. Для 10-го (11-го) кл. закл. Заг. серед. освіти / Й. Я. Ривкінд [та ін.]. – Київ: Генеза, 2018. – С. 131.

2. Кольори для дизайну сайту та їх вплив на користувачів. [Електронний ресурс]. – Режим доступу: <https://www.itk-agency.com/kolori-dlya-dizajnu-sajtu-ta-yih-vpliv-na-koristuvachiv/>

3. Пасічник О. Г. Основи веб-дизайну / О. Г. Пасічник, О. В. Пасічник, І. В. Стеценко : [Навч. посіб.]. – К. : Вид. група ВНУ. – 2009. – С. 320.

*Сердюк О. С.  
Магістрант кафедри позашкільної освіти  
Спеціальності «014.10 Середня освіта»  
(Трудове навчання та технології)*

*Науковий керівник:  
доктор пед. наук, професор  
Каричковський Василь Дмитрович*

### **«Організація гуртків з основ програмування для дітей у закладах позашкільної освіти»**

Європейською спільнотою сформульований набір ключових компетентностей, якими повинна володіти людина у результаті навчання упродовж життя. Однією з них є «інформаційно-цифрова компетентність», що включає впевнене використання інформаційно-комунікаційних засобів для роботи, дозвілля й спілкування [3].

Програмування, як один із важливих чинників розвитку інформаційно-комунікаційних технологій, сьогодні є невід'ємною складовою сучасної освіти. Елементи програмування входять навіть у освітні стандарти гуманітарних спеціальностей, таких, наприклад, як психологія та соціологія. Це говорить про те, що розробники освітніх стандартів не піддають сумнівам необхідність вивчення програмування для усіх людей усіх професій, хоч би на початковому рівні.

Вчені відзначають, що навички програмувати виходять за межі технічних знань та умінь. Зокрема, робота над написанням програмних кодів сприяє розвитку аналітичного та логічного мислення, уяви та креативності. Навчання основам програмування дітей молодшого шкільного віку дозволяє розвивати в них швидкість і чіткість мислення: вони починають усвідомлювати як влаштований світ, встановлювати логічний ряд подій і передбачити наслідки. Педагогічний досвід показує, що чим раніше розпочинається навчання, тим більш активно розвивається креативність та винахідливість дитини [2].

Вивчення психолого-педагогічної літератури дає підставу зробити висновок, що проблема організації гурткових занять з основ програмування для дітей молодшого шкільного віку пов'язана із формуванням та розвитком логічного і алгоритмічного мислення. При цьому у психолого-педагогічній теорії дана проблематика не знайшла єдиного рішення, проте практично всі дослідники одностайно стверджують, що така діяльність повинна носити системний характер.

Теоретичний аналіз проблеми дозволив встановити, що для ефективного впровадження гурткової роботи з основ програмування для учнів початкових класів необхідно використовувати актуальний зміст і методику, яка б доповнювала і розширювала загальноосвітній зміст з інформатики. При цьому методика навчання для учнів повинна враховувати специфіку сприйняття і мислення дітей молодшого шкільного віку. Тільки в цьому випадку можна говорити про те, що вона відповідає особистісно-орієнтованому підходу до навчання.

На початкових етапах метою вивчення основ програмування для дітей молодшого шкільного віку є пропедевтичне засвоєння учнями багатьох понять програмування, до яких у подальшому навчанні потрібно буде повернутися на новому



рівні засвоєння матеріалу. До таких понять можна віднести: виконавець, система координат, випадкове число, рекурсія, та ін. На першому рівні учні повинні оволодіти уявленням про програмне управління виконавцем, а у подальшому розвивати та закріплювати засвоєні знання та уміння.

Педагоги зауважують, що використання у освітньому процесі для дітей молодшого шкільного віку повноцінних мов програмування не є доцільним, адже у цьому віці ще слабо розвинене абстрактне мислення, що є необхідним для повноцінної реалізації діяльності з програмування. У процесі гурткової роботи з основ програмування потрібно використовувати учбові мови програмування, які становлять початкову ланку у процесі освоєння програмування на професійному рівні [1]. Аналіз навчальних середовищ дозволив зупинитися на програмі Scratch, що дає змогу на практиці реалізувати STEM-підходи до навчання, розкриваючи учням у цікавій формі математичні закони, а також закріплювати матеріал вивчений на уроках природничо-математичного циклу.

У процесі педагогічного експерименту була апробована експериментальна програма гуртка інформаційно-технічного профілю «Scratch-Team» для молодших школярів. Інноваційність даної програми полягає у створенні інтегративного змісту, що включає засвоєння і закріплення знань не лише з основ програмування, а й математики. У результаті навчання в гуртку з основ програмування «Scratch-Team» учні набувають розуміння принципів двійкового кодування даних, математичних основ комп'ютерного мислення, принципів алгоритмізації та основних типів алгоритмів, поняття події, основних арифметичних операцій, видів кутів та побудови геометричних фігур. У процесі гурткової роботи з основ програмування вихованці повинні набувають досвіду створення анімацій та ігор, тестування програм та виправлення помилок у програмі, застосування знань з математики на практиці, створення прикладних математичних програм із застосуванням різних блоків керування.

#### **Список використаної літератури**

1. Головіна О. Використання технологій і програмування – як навчати цього в школі. 2022. Режим доступу: <https://nus.org.ua/articles/vykorystannya-tehnologij-i-programuvannya-yak-navchaty-tsogo-v-shkoli/>.
2. Руденко В. Д. Сучасна комп'ютерна грамотність і проблеми змісту шкільної інформатики. Український педагогічний журнал, №3, 2013. с.158-169.
3. Табачник Д.В. Роль ІКТ у створенні єдиного європейського освітнього простору. Науково-методичний журнал. Інформатика та інформаційні технології в навчальних закладах. 2011, № 4-5 (34-35). С. 4-9.

*Сидоренко Тетяна Миколаївна,  
студентка I курсу, ІІмПОцт,  
Спеціальності «Цифрові технології»*

*Науковий керівник:  
кандидат педагогічних наук, доцент  
Федоренко Ігор Васильович*

#### **Тенденції застосування сучасних інформаційних технологій в підготовці майбутнього вчителя в умовах дистанційного навчання**

Тенденції розвитку сучасного інформаційного суспільства та модернізація освіти вимагають адекватної підготовки вчителів у сфері ІТ. Сучасні інформаційні технології є основою процесу інформатизації освіти, реалізація якого передбачає: поліпшення якості навчання за допомогою більш повного використання доступної

інформації; підвищення ефективності навчального процесу на основі його індивідуалізації та інтенсифікації; розробку перспективних засобів, методів і технологій навчання з орієнтацією на розвиваючу, випереджальну і персоніфіковану освіту; досягнення необхідного рівня професіоналізму в оволодінні засобами інформатики та обчислювальної техніки; інтеграцію різних видів діяльності (навчальної, навчально-дослідницької, методичної, наукової, організаційної) у рамках єдиної методології, заснованої на застосуванні інформаційних технологій; підготовку учасників освітнього процесу до життєдіяльності в умовах інформаційного суспільства; підвищення професійної компетентності і конкурентоздатності майбутніх фахівців різних галузей; подолання кризових явищ у системі освіти. Основною метою впровадження сучасних засобів ІТ в навчання є сприяння різнобічному розвитку особистості, підвищення продуктивності праці, наповнення її творчим змістом. Впровадження сучасних інформаційних технологій у професійну підготовку майбутніх вчителів потребує поєднання всебічного розвитку особистості, наповнення професійної підготовки індивідуальним змістом, врахування інтегративного підходу та специфіки майбутньої професії [4]. Оптимальна підготовка майбутніх вчителів до використання ІТ у професійній діяльності потребує врахування психологічних і психо-фізіологічних особливостей суб'єктів навчання, наявності відповідної системи діагностики і корекції якостей особистості, значущих для навчання за допомогою ІТ.

Вивчення сучасного стану інформаційно-технологічної підготовки педагогів та аналіз наукових праць з цієї проблеми дають змогу зробити висновок, що для виявлення оптимальних умов реалізації ідей розвивального навчання, розвитку особистості в процесі професійної підготовки необхідно врахувати психологічні механізми формування інформаційної культури майбутнього вчителя. Використання інформаційних технологій сприяло створенню “комп'ютерної методології навчання”, що орієнтована на застосування в навчальному процесі таких методів, як комп'ютерне моделювання навчально-пізнавальної діяльності, метод інформування, програмування навчальної діяльності, асоціативний метод, метод тестування, ігровий метод активного навчання, метод проектів [3], метод “непоставлених задач” [2], метод ситуаційного моделювання [2] та ін. Інформатизація процесу освіти та новітні сучасні інформаційні технології за умови повного їх використання та введення до освітнього процесу, докорінно змінюють перебіг життя суспільства. У процесі дистанційного навчання використовуються дистанційні курси – інформаційні продукти, які є достатніми для навчання за окремими навчальними дисциплінами» [1]. Це передбачає створення та підтримку «життєдіяльності» загального освітнього простору, який міг би охопити максимальне коло бажаючих отримати освіту та об'єднати не лише студентів та викладачів різних країн, стимулюючи корисний процес обміну досвідом, та сприяв би циркуляції знань. Але важливий нюанс полягає в тому, що на відміну від зарубіжних країн, де дистанційна освіта стоїть поряд із класичною формою здобуття освіти, в нашій державі вона є не альтернативною, а лише однією з допоміжних форм.

Високоєфективні інтелектуальні інструменти та сучасні ІТ спрямовані на підтримку творчої професійної діяльності вчителів, допомагають досліджувати, накопичувати, оформлювати та розвивати свої педагогічні ідеї. Відповідні засоби мають бути органічно включені до процесу реалізації комплексних заходів з формування інформаційного середовища навчального закладу: роботи з колекціями цифрових освітніх джерел, розроблення навчальних занять та навчально-методичних матеріалів, опрацювання баз даних студентів, накопичення й використання матеріалів з педагогічного досвіду тощо. Зважаючи на викладене вище, ми можемо спрогнозувати певні тенденції розвитку дистанційного навчання, такі як збільшення кількості масових відкритих дистанційних курсів, розробка програм дистанційного навчання, інтеграція СІТ у навчальний процес дистанційної освіти, комбінування переваг дистанційного навчання із класичною формою освіти, моніторинг досягнень вищих навчальних

закладів не лише в межах України, а і в усьому світі і подальше використання корисного досвіду.

### **Список використаної літератури**

1. Про Національну програму інформатизації : Закон України від 4 лют. 1998 р. № 74/98-ВР // Відомості Верховної Ради України. – 1998. – №27-28. – Ст. 181.
2. Захарова, И.Г. Информационные технологии в образовании: / И.Г. Захарова. - М.: Academia, 2016. - 543 с.
3. Яшанов С.М. Сучасні інформаційні технології в освіті: Навч.-методичн. посібник / Яшанов С.М., Яшанов М.С.- К.: Вид-во НПУ імені М.П. Драгоманова, 2014.
4. Семеріков С.О. Фундаменталізація навчання інформатичних дисциплін у вищій школі: Монографія / Науковий редактор академік АПН України, д.пед.н., проф. М.І. Жалдак / С.О. Семеріков - К.: НПУ ім. М.П. Драгоманова, 2009.

*Сидорова А.С.*

*Магістрантка кафедри позашкільної освіти  
Спеціальності «014.10 Середня освіта»  
(Трудове навчання та технології)*

*Науковий керівник:*

*доктор пед. наук, професор  
Биковська Олена Володимирівна*

### **«Зміст підвищення кваліфікації педагогів як чинник розвитку позашкільної освіти»**

Глобальні зміни в соціально-економічній сфері суспільства висувають нові вимоги до системи підвищення кваліфікації педагогічних кадрів, в якій важливе місце відводиться професійному розвитку, саморозвитку і самоактуалізації фахівців. Потреби докорінного, системного реформування позашкільної освіти в Україні, інтеграції національної системи освіти у світовий європейський простір, формування професійної компетентності освітян в реалізації основних завдань модернізації системи освіти, упровадження новітніх досягнень світової та вітчизняної науки, передового досвіду в організацію освітнього процесу сучасного закладу позашкільної освіти вимагає оновлення змісту підвищення кваліфікації педагогічних кадрів у сучасних умовах.

Питання підвищення кваліфікації педагогів в Україні було досліджено такими науковцями, як Т. Путій, Л. Іщенко, Н. Петрошук, І. Титаренко та ін. Науково-теоретичні основи вдосконалення підготовки педагогів в системі підвищення кваліфікації розробляли дослідники А. Вербицький, Г. Ільїн, В. Онушкін та ін. Концептуальні ідеї оновлення та модернізації системи підвищення кваліфікації педагогів у відповідь на мінливу соціальну реальність розробляли Г. Ігнатєва, Т. Каплунович, Е. Нікітін та ін.

Існують різні погляди на зміст терміну «кваліфікація». Так, наприклад, в енциклопедичних словниках і спеціальній літературі поняття «кваліфікація» трактується як «ступінь і вид професійної підготовленості фахівця, наявність у нього знань, умінь і навичок, необхідних для виконання певної роботи» [4]. Поряд з традиційним розумінням даного визначення затверджується більш об'ємне тлумачення, де кваліфікація розглядається як система знань, умінь і навичок, а також професійно важливих якостей особистості, необхідних для продуктивного і якісного виконання професійної діяльності.

В.В. Олійник термін «підвищення кваліфікації працівників» трактує як «форму навчання, що відіграє особливо важливу роль у професійному розвитку персоналу» [3,

с. 34], а Ф.М. Турко це поняття конкретизує: «навчання після одержання працівниками певної освіти, спрямоване на послідовне підвищення та вдосконалення їхніх професійних знань і навичок» [5, с. 12].

На основі синтезу різних уявлень та поглядів термін «підвищення кваліфікації педагогів позашкільної освіти» можна охарактеризувати як цілеспрямований процес, орієнтований на постійне вдосконалення професіоналізму, розвиток майстерності та формування нових навичок педагогічної діяльності, можливість добровільного вибору педагогом напрямку та виду діяльності, організаційних форм реалізації додаткових освітніх програм, часу їх освоєння, різноманіття видів діяльності з урахуванням здібностей та потреб, що сприяють творчому розвитку особистості, мотивації пізнання, самореалізації та самовизначення педагога позашкільної освіти.

Специфіка організації процесу підвищення кваліфікації педагогів закладів позашкільної освіти «полягає не стільки у передачі та засвоєнні професійних знань, умінь, навичок» [1, с. 4], скільки, на думку Л. Набоки, орієнтує «на професійне вдосконалення, розвиток творчого потенціалу, особистісне зростання, а усвідомлення цього створює необхідність здійснення впливу на слухачів на особистісному рівні, через розвиток мотивації особистісного зростання, що дозволяє асимілювати нові знання, уміння, навички у структуру життєвого досвіду педагога» [2, с. 49].

Визначення змісту підвищення кваліфікації педагогів закладів позашкільної освіти «ґрунтується на врахуванні загального соціально-педагогічного контексту розвитку системи позашкільної освіти, професійної культури та професійної самосвідомості; освітніх запитів педагогів, формуванні ціннісного ставлення до особистості та надбань демократичного суспільства, компетентнісному підході, інваріативності та варіативності складових, неперервності» [1].

Отже, сучасні вимоги до педагога закладу позашкільної освіти припускають, що готовність фахівця-практика до організації освітнього процесу заснована не тільки на спеціально-професійній підготовці в певному виді діяльності, але і глибоких психолого-педагогічних і соціально-педагогічних знаннях, широкій професійній і загальній культурі. Адже, усе більш високі вимоги починають пред'являтися до особистості працівника позашкільної освіти, як одного з основних чинників соціального і творчого розвитку вихованців закладу позашкільної освіти.

### **Список використаної літератури**

1. Вороніна Г. Л. Особливості організації курсів підвищення кваліфікації керівників гуртків позашкільних навчальних закладів / Журнал науковий огляд № 2 (23), 2015.
2. Набока Л. Особливості навчання дорослих з погляду педагогічних технологій / Л. Набока // Післядипломна освіта в Україні. – 2007. – С. 49
3. Олійник В. В. Управління розвитком системи підвищення кваліфікації педагогічних працівників професійно-технічної освіти : Наук.-метод. посіб. / В. В. Олійник; АПН України. Центр. ін-т післядиплом. пед. освіти. - К., 2002. – 186 с.
4. Рибалко Т. Теоретичні основи професійної підготовки, перепідготовки та підвищення кваліфікації працівників [Електронний ресурс] – Режим доступу : [http://acup.poltava.ua/files/inf\\_sysp2015/Ribalko\\_doc.pdf](http://acup.poltava.ua/files/inf_sysp2015/Ribalko_doc.pdf)
5. Турко Ф. М. Особливості дистанційного навчання в галузі підвищення кваліфікації кадрів / Ф. М. Турко // Соц.-екон. дослідж. в перехід. період. Дистанц. навчання у ХХІ ст.: Щорічник наук. пр. - 2001. - Вип. 27. - С. 69-74.

*Ставицька Анастасія Володимирівна,  
магістр I курсу,  
Спеціальності «Цифрові технології»*

*Науковий керівник:  
доктор педагогічних наук, професор  
Яшанов Сергій Микитович*

### **Складові цифрової компетентності майбутніх фахівців професійної освіти в умовах цифровізації суспільства**

Сьогодні досвід використання цифрових технологій змінює позицію викладача (поглиблює професіоналізм, розширює сферу пізнання). Він перестає бути «джерелом знань», а стає творцем творчого процесу обробки, використання інформації та більш активним учасником формування особистості майбутнього учителя.

Нині викладачеві необхідно планувати, організовувати і спрямовувати процес навчання відповідно до готовності студентів виконувати професійні функції й соціальні ролі, забезпечувати умови для підготовки до життя в умовах, що змінюються, демонструючи різнобічність застосування цифрових технологій та отриманих базових знань.

Студенти щодня повинні вивчати цифрові технології, що вимагає створення в закладах вищої освіти цифрового освітнього середовища, в якому вибудовується динамічна система цифрової освіти за допомогою залучення різного спектру ресурсів: інфраструктурних, організаційно-управлінських, кадрових, змістових, навчально-методичних. При цьому актуальними є такі аспекти:

- кардинальна зміна змістового та методичного компонентів освіти;
- створення інноваційної інфраструктури освітнього кластера;
- нова технологічна організація освітнього процесу.

Цифрова компетентність покликана вирішувати такі основні завдання і відповідно містити компоненти: формування цифрової обізнаності, розвиток цифрової грамотності і вирішення проблем та розв'язання професійних задач за допомогою цифрових технологій.

Успішне застосування цифрових технологій – надважливе завдання освіти XXI ст., з яким сьогодні пов'язане навчання, розвиток, побудова успішної життєвої траєкторії.

Зважаючи на це, важливим напрямом освітньої політики є процеси інформатизації навчання. У цьому контексті володіння цифровими навичками та компетентностями всіх учасників означеного процесу є метою освіти та важливим чинником повноцінного й успішного розвитку суспільства та економіки держави [1].

Для України, де відбувається освітня реформа, особливо важливим є використання інформаційних та комунікаційних технологій у закладах освіти, зокрема в процесі розвитку цифрової компетентності вчителів в умовах використання засобів ІКТ та створення умов для їх інтегрування у освітній процес. Саме тому особливої актуальності набуває розроблена та представлена у країнах Європейського Союзу *Рамка цифрової компетентності для громадян* з описом дескрипторів та моделлю поступу – Digital Competence Framework for Citizens (DigComp 2.0 та DigComp 2.1) [2, с. 53].

У 2017 р. Європейським дослідницьким центром ЄС була оприлюднена Рамка цифрової компетентності (DigCompEdu), що спрямована на освітян усіх рівнів, надає інструменти для розвитку цифрової компетентності людини, починаючи з раннього дитинства й до вищої освіти та освіти дорослих. Вона включає професійну освіту, освіту людей з особливими потребами та неформальні форми освіти. Означена Рамка охоплює цифрову компетентність учителя та окреслює шість галузей і 22 складові. Наприклад: *галузь 1* – спрямована на професійне середовище та використання освітянами цифрових технологій у професійній взаємодії з колегами, учнями, батьками та іншими зацікавленими сторонами для професійного розвитку та створення колективних здобутків закладу освіти; *галузь 2* – компетентності та якості, необхідні

для ефективного та відповідального використання, створення й обміну цифровими ресурсами для навчання; *галузь 3* – присвячена управлінню використанням цифрових технологій у навчанні; *галузь 4* – використання цифрових стратегій для оцінювання; *галузь 5* – орієнтована на можливості цифрових технологій для вдосконалення стратегій викладання та навчання; *галузь 6* – детально подає опис конкретних компетентностей учителя, якими необхідно володіти для формування цифрової компетентності учнів. Слід зазначити, що розглянуті вище рамки активно вивчаються українськими педагогами, зокрема деякі рекомендації, подані в них, взято до уваги розробниками сучасних стандартів і навчальних програм для початкової та основної школи й використовуються сьогодні у процесі розробки навчальних програм для шкільної освіти [2, с. 54].

Отже, під час фахової підготовки сучасного педагога важливо сформувати у студентів наступні системоутворювальні компоненти цифрової компетентності:

- здатність розрізняти основні види цифрових освітніх ресурсів і застосовувати їх відповідно до цілей і завдань освітнього процесу;
- здатність проектувати і створювати інтерактивні завдання з використанням цифрових технологій;
- здатність до організації проєктної діяльності учнів з використанням цифрових технологій;
- здатність до організації та проведення групової (в тому числі між освітніми організаціями) діяльності в цифровому освітньому середовищі;
- здатність до формування мотивації учнів до творчої діяльності з використанням цифрових технологій;
- здатність проєктувати освітній і виховний процеси з використанням цифрових технологій [3].

### **Список використаної літератури**

1. Мирошниченко О.А. Зміст і структура цифрової компетентності майбутніх педагогів закладів вищої освіти. *Педагогіка формування творчої особистості у вищій і загальноосвітній школах*. 2020. № 70. Т. 3. С. 119–123.
2. Овчарук О. Цифрова компетентність учителя: міжнародні тенденції та рамки. *Нова педагогічна думка*. 2019. № 4 (100). С. 52–55.
3. Опис цифрової компетентності педагогічного працівника (проєкт) / Н. Морзе, О. Базелюк, І. Воротникова, Н. Дементієвська, О. Захар, Т. Нанаєва, О. Пасічник, Л. Чернікова. *Відкрите освітнє e-середовище сучасного університету*. 2019. С. 1–53.

**Твердохліб Д. М.**  
**Магістрант кафедри позашкільної освіти**  
**Спеціальності «014.10 Середня освіта»**  
**(Трудове навчання та технології)**

**Науковий керівник:**  
**доктор пед. наук, професор**  
**Каричковський Василь Дмитрович**

### **«Розвиток критичного мислення вихованців у гуртках медіаграмотності в закладах позашкільної освіти»**

Динаміка розвитку освіти як у світі, так і українському середовищі потребують переорієнтації освітньо-виховного процесу для створення позитивних умов для розвитку у дітей і молоді критичного мислення. Це пов'язується з тим, що сутність інтелектуального розвитку особистості в сучасних умовах має полягати не у



формуванні певного об'єму знань, що утримуються в пам'яті, а сформованості здатності в неї до пошуку потрібного кола знань за допомогою аналізу та критичного осмислення інформації, а також готовності до самостійного прийняття рішень [2].

Проблема розвитку критичного мислення як однієї із ключових навичок 21 століття відображається в усіх нормативних документах, що регулюють реформу освіти в Україні, адже саме критичне мислення є чинником формування і запорукою реалізації життя у демократичному суспільстві. Враховуючи це, пріоритетними напрямками у підготовці підростаючого покоління стали здатність до аналізу одержаної інформації, її перевірки і переосмислення, самостійного встановлення істини, прийняття рішень і аргументованого захисту своєї позиції. Ці завдання повинні відображати у кожній із освітніх ланок, зокрема у змісті позашкільної освіти.

На основі аналізу наукових досліджень було встановлено, що структура критичного мислення включає три компоненти:

- когнітивний – характеризує пізнавальні здібності, такі як сприйняття навчального матеріалу, знання предмета, знання критичного мислення. Також важливе місце посідає сформованість навичок перевірки точності тверджень (оцінки), логічного доведення та рефлексії;

- особистісний – розкриває якості особистості, здатної до критичного мислення; розглядаються як сукупність його потенційних можливостей для самореалізації у діяльності: терплячість до іншої думки; неупередженість щодо оцінки людей і подій; недовірливе ставлення до чогось, сумніви у істинності та правильності; якості особистості, що виражаються в умінні ставити мету, наполегливо домагатися її виконання власними силами; відповідальне ставлення до власної діяльності; уміння діяти свідомо та проявляти ініціативу; здатність ставити питання, що вимагають вирішення і самостійний пошук відповідей на нього; здатність вибудовувати свою систему вчинків та поглядів на життя в аспекті отримання практично корисних результатів; уміння об'єднання в ціле однорідні частини та елементи;

- діяльнісний – охоплює уміння, що сприяють розвитку критичного мислення, уміння вирішувати проблеми, пропонувати конструктивні рішення включає вміння усунення зовнішніх перешкод для досягнення цілей, уміння будувати прогнози полягає у володінні принципами прогнозування та планування, уміння пошуку логічних помилок – володіння основними законами логіки.

Дослідження проблеми розвитку медіаграмотності у дітей та молоді дозволило вченим виокремити рівні його сформованості: 1) засвоєння основних положень; 2) усвідомлення мови; 3) усвідомлення викладеної інформації; 4) розвиток скептицизму; 5) інтенсивний розвиток мотивації; 6) емпіричне вивчення; 7) критична оцінка; 8) соціальна відповідальність [1]. Як бачимо здатність до критичної оцінки інформації є передвищим рівнем розвитку медіаграмотності. Це дало змогу висунути гіпотезу про те, що впровадження навчальних програм з медіаграмотності у закладах позашкільної освіти сприятиме розвитку критичного мислення учнів.

Для перевірки зазначеної гіпотези було реалізовано педагогічний експеримент на базі Центру позашкільної роботи Святошинського району м. Києва, що мав на меті перевірку ефективності розробленої методики розвитку критичного мислення учнів у гуртку медіаграмотності. На констатувальному етапі було визначено критерії і показники оцінки критичного мислення учнів, а також обґрунтовані три рівні. Проведена діагностика дозволила встановити вхідний стан розвитку критичного мислення учнів, що дозволило рівномірно розподілити учнів на контрольну та експериментальну групи. У ході формувального експерименту відбулося впровадження у практику методики розвитку критичного мислення учнів старшого шкільного віку у рамках гурткових занять з медіаграмотності. На етапі контрольного експерименту було проведено повторну діагностику розвитку критичного мислення в учні, які були залучені до експерименту. Аналіз одержаних результатів показав більш динамічне

зростання показників за рівнями розвитку критичного мислення в учнів експериментальної групи, в порівнянні з контрольною групою. Таким чином, у ході емпіричного дослідження була доведена ефективність навчальної програми з медіаграмотності для позашкільної освіти та її позитивний вплив на розвиток критичного мислення в учнів старшого шкільного віку.

#### **Список використаної літератури**

1. Медіаосвіта та медіаграмотність: підручник для студентів педагогічних коледжів / Ред.-упор. В. Ф. Іванов, О. В. Волошенюк; За науковою редакцією В. В. Різуна. Київ: Центр Вільної Преси, 2014. 431 с.

2. Шквир О. Критичне мислення молодших школярів: сутність і особливості. Молодь і ринок. 2019. № 4. С. 27-32. Режим доступу: [http://nbuv.gov.ua/UJRN/Mir\\_2019\\_4\\_7](http://nbuv.gov.ua/UJRN/Mir_2019_4_7).

*Тропіна Марія Андріївна,  
магістрант I курсу,  
Спеціальності «Середня освіта:  
Трудове навчання та технології»*

*Науковий керівник:  
старший викладач  
Маркусь Ірина Сергіївна*

#### **«Інтеграція інжинірингу в зміст технологічної освітньої галузі»**

Науково-технічний прогрес призвів до нових викликів сучасності. На наших очах здійснюється четверта промислова революція, ключовими факторами якої є виникнення нових цифрових технологій, зміни динаміки, структури, попиту й характеру бізнес-процесів тощо. Впровадження інновацій та розвиток технологій – чудова можливість удосконалення нового напрямку в різних сферах діяльності людини – інжинірингу як важелю підвищення конкурентоспроможності національної економіки. У випадку освітнього інжинірингу, визначаємо його як сукупність процесів, що поєднують інтелектуальні види професійної діяльності (становлення педагога) й науково-освітнього менеджменту (менеджмент – маркетинговий простір та паттерн-інжиніринг), кінцевою метою яких є творче застосування наукових методів і принципів у процесі реалізації інноваційних проектів [1].

Сьогодні, держава здійснює виважену і цілеспрямовану політику у сфері науково-технічного розвитку, а в межах можливого, створює сприятливі умови для творчості. Наразі, світ знаходиться на новій сходинці розвитку, коли благополуччя й авторитет країни вже не визначається величиною її території, запасами зброї і навіть золотим запасом. Сучасне життя стрімке та мінливе, перетворюється з промислово-енергетичного в технолого-інформаційне й аналітичне. Основними показниками розвитку країни наразі виступають об'єм накопиченої інформації і швидкість її оновлення. Світова економіка потрапляє у все більшу залежність від умінь людей вивчати, оволодівати, розробляти і впроваджувати новітні технології. Цінними стають не стільки робоча сила, скільки інтелект людини, її науково-технічні розробки.

Науково-технічний та соціально-економічний розвиток України залежить від рівня творчої діяльності людини. Інжиніринг, інжинірингова діяльність, у першу чергу, творча діяльність для отримання певного позитивного результату. Розвиток наукових основ технічної творчості, розроблення методики активізації творчого процесу, навчання основам інжинірингу та творчості в закладах вищої освіти, у наш час, є необхідністю. Інноваційне навчання виникає у якості альтернативи традиційному.

Швидкі мінливі умови життя, посилення нестабільності соціальних відносин, все більше впровадження інформаційних технологій, збільшення швидкості технологічного розвитку диктують свої вимоги до формування якостей і властивостей сучасної особистості. Інновації в освіті, технології їх впровадження в практику навчання і виховання, являє собою достатньо складний і різноманітний педагогічний феномен [2]. Закладам освіти, працюючи над вдосконаленням освітнього процесу і борючись за результат – випускник-професіонал, необхідно постійно знаходити інноваційні інструменти управління системою освіти, які дозволять вирішити проблему забезпечення нового, більш ефективного освітнього результату [3].

Сучасна вітчизняна освіта обумовлює потребу в творчих особистостях, що здатні створювати креативне середовище. Суспільство розвивається лише в творчості. Творчість – це діяльність, результатом якої є створення нових матеріальних і духовних цінностей. Будучи за своєю сутністю культурно-історичним явищем, творчість має психологічний аспект: особистісний і процесуальний. Вона передбачає наявність у особистості здібностей, мотивів, знань та умінь, завдяки яким створюється продукт, що вирізняється новизною, оригінальністю, унікальністю [4]. Науковою цінністю для розв'язання проблеми розвитку творчості особистості є концепція В. О. Моляко, де автором визначається п'ять стратегій творчої діяльності [5].

Задатки творчих здібностей властиві будь-якій людині, які потрібно розкрити і розвинути. Творча діяльність, частіше за все, виявляється під час розроблення нових, досконаліших технологій.

Протягом останнього десятиліття в нашій країні зросла увага до розуміння розвитку творчих здібностей особистості та використання інжинірингу, який дуже поширений у розвинених країнах і широко застосовується практично у будь-якій сфері людської діяльності. Наукова, науково-технічна й інноваційна діяльність охоплює найважливіші галузі для розвитку країни, такі як: аерокосмічна галузь, геологія і видобуток корисних копалин будівництво і будматеріали, економіка, енергетика, інформаційні технології, машинобудування, медицина, металургія, оборонна промисловість, приладобудування, радіоелектроніка, сільське господарство, фармакологія, хімічна галузь та ін [6].

Процес прийняття рішень з покращення результатів від вкладень в реалізацію проєктів, будь-якої галузі, за рахунок досягнень науки і техніки називають інжинірингом, а діяльність пов'язану з ним – інжиніринговою. Інжиніринг має за мету досягти скорочення термінів здійснення проєктів, зменшити обсяги інвестицій, знизити витрати на розроблення або створення продукту тощо.

Різні аспекти інжинірингу, інжинірингової діяльності стало предметом досліджень багатьох науковців та практиків: Дж. Мартіна, М. Робсона, М. Хаммера, Дж. Харінгтона, В. Білоусько, Ю. Бошицького, Т. Власенко, В. Геєць, Н. Городиської, В. Докучаєвої, В. Жежухи, А. Загородного, А. Кондратюка, О. Кузьміна, О. Музики, І. Мороза, В. Нагребельного, К. Насурлаєвої, Є. Панченка, Д. Сідорова, С. Сисоєва, О. Тугай, Г. Черевка, Ю. Чубатюка, С. Яланської, Т. Ярошук та ін.

Хоча в останні роки в Україні інжинірингова діяльність стрімко розвивається, зростає кількість інжинірингових компаній та попит на інжинірингові послуги, результати ще далекі від рівня економічно розвинутих країн. Тому перед закладами вищої освіти стоїть завдання – виховання і підготовка фахівців, озброєних знаннями, вміннями та навичками до технічної творчості і дослідної роботи під час теоретичних та практичних занять, гурткової та самостійної аналітичної роботи, навчальних та виробничих практик, курсового та дипломного проєктування.

Професії майбутнього все частіше знаходяться на межі різних дисциплін, як правило, природничих та технічних. Сьогодні велика увага стала приділятися технічній (інженерній) освіті. Необхідність вирішення цих проблем актуалізує напрямок розвитку STEM-освіти, що й спостерігається у США та інших високорозвинених країнах світу.

Концепція STEM охоплює природничі науки (Science), технологію (Technology), інжиніринг/технічну творчість (Engineering) та математику (Mathematics) і позначає освітні програми та професії, які інтегрують знання та навички у цих галузях [7].

STEM-освіта не лише спрямовує увагу на природничо-науковий компонент навчання та інноваційні технології, а й активно розвиває творчу складову особистості та критичне мислення. Без цих навичок майбутні вчені, лідери і новатори будь-якої сфери, наразі, не зможуть вирішувати нагальні для людства проблеми! Ось чому складник STEM має критичну цінність у впровадженні реформи, яка відбувається зараз в освітній сфері України.

Наразі, в Україні немає професії «інжиніринг» або «спеціаліст з інжинірингу». У сучасному глобалізованому суспільстві виникає потреба в інжинірингових послугах, які постійно вдосконалюються та урізноманітнюються. Досвід економічно розвинутих країн свідчить, що однією із основних передумов економічного зростання та інноваційного розвитку економіки є саме розвиток ринку інжинірингу. Тому, у даний час, з огляду на попит фахівців саме в інжиніринговій області, багато університетів читають курси з інжинірингу в різних його видах (будівельний, інженерний, фінансовий і т. п.) [8].

Підготовка студентів педагогічних спеціальностей має базуватися на змісті навчання, адаптованого до сучасних змін у суспільному середовищі. З цією метою у 2021 році до освітньої програми підготовки студентів освітнього рівня «бакалавр», спеціальності 014 Середня освіта: Трудове навчання та технології, кафедрою теорії і методики технологічної освіти, креслення та комп'ютерної графіки Інженерно-педагогічного факультету НПУ імені М. П. Драгоманова, було введено до навчального плану нову дисципліну «Інжиніринг та технічна творчість».

Ціль вивчення дисципліни полягає в ознайомленні з поняттям інжинірингу, його структурою, взаємозв'язку з бізнес-процесами, інноваціями. Дослідження стану впровадження і проблем функціонування інжинірингової діяльності на сучасному етапі допоможе виявити нові аспекти для розвитку інжинірингових послуг в Україні. Інжиніринг та науково-технічна творчість створює найсприятливіші організаційні, психологічні і педагогічні передумови для розвитку творчих здібностей особистості, соціально-активності молоді.

Ефективність навчальної дисципліни забезпечує чітке планування видів діяльності студента, структурування навчального матеріалу з виділенням окремих модулів, організацію навчальної діяльності студента, а також контроль рівня знань, умінь та навичок кожного модуля. Опанування програмного матеріалу дисципліни надасть пріоритет індивідуально-творчій та самоосвітній діяльності студентів під час змішаного навчання з врахуванням особистісних потреб і потенціалу.

### Список використаної літератури

1. Докучаєва В. Освітній інжиніринг як технологія, 2018, [Електронний ресурс]. – Режим доступу: <http://dx.doi.org/10.2139/ssrn.3545193>.
2. Харченко С. Інновації в освіті як сучасний педагогічний феномен / Інновації педагогічної освіти в умовах викликів сьогодення: монографія / за наук. ред. С. Я. Харченка. К.: Талком, 2019. – 343 с. С. 7 – 29.
3. Мороз І. Реінжиніринг у системі освіти / І. О. Мороз, О. Д. Стадник // Вища освіта України. – 2018. – №1. – С. 21–27. [Електронний ресурс]. – Режим доступу: <http://repository.sspu.edu.ua/handle/123456789/6837>.
4. Яланська С. П. Психологія творчості: навч. посіб. / С. П. Яланська. – 2-е вид. випр., допов. – Полтава: Видавництво «Сімон», 2018. – 182 с
5. Моляко В. Психологічні проблеми конструювання образу світу (загальні положення робочої концепції) / В. О. Моляко / Актуальні проблеми психології, 2018. 24 (12). С. 5-18.

6. Тугай О. Власенко Т. Загальні основи інжинірингової діяльності та її сучасний стан в Україні /О. А. Тугай, Т. В. Власенко/ Нові технології в будівництві №34 2018 [Електронний ресурс]. – Режим доступу: <http://www.ntinbuilding.ndibv.org.ua/eng/v34-2018>.

7. Голяд І. Тропіна М. Можливості та переваги імерсивного підходу для STEM-освіти » /І. С. Голяд М. А. Тропіна // Матеріали Х Міжнародній науково-практичній конференції «Управління високошвидкісними рухомими об'єктами та професійна підготовка операторів складних систем», Льотна академія Національного авіаційного університету. Кропивницький. – Вид-во ЛА НАУ, 2021, – 428 с. С 314 – 316 [Електронний ресурс]. – Режим доступу: [http://www.glau.kr.ua/images/docs/Materialy\\_konferencii.pdf](http://www.glau.kr.ua/images/docs/Materialy_konferencii.pdf).

8. Сідоров Д. Інноваційна практика інжинірингу: навч. посіб. для студ. / КПІ ім. Ігоря Сікорського, уклад.: Д.Е. Сідоров – Київ: КПІ ім. Ігоря Сікорського, 2021. – 82 с.

УДК: 374:377.091.312

*Шевченко О. А.*  
*аспірант IV року навчання*  
*Спеціальності: «011 Освітні, педагогічні науки»*

*Науковий керівник:*  
*доктор пед. наук, професор*  
*Биковська Олена Володимирівна*

#### **«Методи навчання у гуртках початкового технічного профілю позашкільної освіти»**

Позашкільна освіта є невід'ємною складовою системи освіти України, що забезпечує надання освітніх послуг для дітей і молоді різного віку та є вкрай важливою для всебічного розвитку підростаючого покоління. Водночас, проблема пошуку нових методів та форм роботи в системі позашкільної освіти набирає все більших обертів.

Для ефективного навчання у гуртках закладів позашкільної освіти важливим є акцент на інноваційні методи навчання, які дозволяють забезпечити максимально ефективне опанування учнями навчального матеріалу, що забезпечує всебічний розвиток учня. Завданням педагога позашкільної освіти при організації гуртка початкового технічного профілю є формування у вихованців компетентностей з науково-технічної творчості. Залучення учнів до навчання у гуртках початкового технічного профілю дозволяє занурити їх у світ науки та техніки, що сприяє розвитку їхнього творчо-технічного мислення і професійного самовизначитися.

Підбір та обґрунтування ефективних методів навчання для початкового технічного профілю у закладах позашкільної освіти залишився поза увагою науковців, відсутня також і обґрунтована методика навчання гуртків початкового технічного профілю, яка була б адаптована до специфіки роботи в сучасних умовах реформування освіти.

Проаналізувавши методи навчання можна сказати, що у в педагогіці застосовується широкий перелік методів, для провадження освітнього процесу. Відповідно до традиційної класифікації методи навчання у гуртку пропонуємо класифікувати за джерелом знань:

1) *Усні або словесні методи* – відіграють важливу роль у навчанні учнів за технічним спрямуванням позашкільної освіти. Його основою цього методу є «слово» – усна розповідь керівника гуртка на заняттях, особливо з технічної творчості він включає пояснення, інструктажі, розповіді, лекції, бесіди, дискусії, демонстрування своїх результатів [4]; позитивною стороною словесного методу є те, що ми розвиваємо

в учнів на гурткових заняттях увагу, запам'ятовування, аналіз отриманої інформації, розвиток уявлення, абстрактного мислення, зосередженість, витримку тощо;

2) *Демонстраційні або наочні методи* – дають можливість успішного засвоєння навчального матеріалу, що є запорукою успіху у навчання технічної творчості. Його різновидами прийнято вважати: самостійне спостереження, ілюстрування, демонстрування, експериментування;

3) *Практичні методи* – застосовуються в гуртку початково-технічного профілю для поглиблення знань, формування вмінь, а також удосконалення практичних навичок роботи з технічними інструментами і приладами. В умовах впровадження STEAM-підходу до навчання у гуртку одним із провідних практичних методів є проектний, що дозволяє забезпечити розвиток в учнів молодшого шкільного віку не лише предметних компетентностей, а й ключових (пошук ідей, планування роботи над проектом, робота в команді, міжособистісна комунікація, презентація результатів власної діяльності тощо).

В умовах гурткової роботи початкового технічного профілю доречним є застосування *демонстраційного експерименту* – методу навчання, що передбачає демонстрування педагогом перед учнями експерименту з обраної теми, для кращого засвоєння навчального матеріалу. Головною метою демонстраційного експерименту є поєднання теоретичного і практичного матеріалу та пояснення теорії із застосуванням практики. В навчальному процесі демонстраційний експеримент педагог може застосовувати на початку вивчення нової теми, практика показує, що це зацікавлює та мотивує учнів до вивчення нової теми. У подальшому, це дозволяє одержати кращі результати у набутті нових знань, умінь і навичок, які учні зможуть використати у опануванні більш складного навчального матеріалу. Експериментальна діяльність є цікавим прикладом для пояснення світу науки. Відтворення експерименту на гурткових заняттях з технічної творчості допоможе учням генерувати нові ідеї та втілювати їх в життя.

Досить вдалим є застосування на заняттях гуртка початкового технічного профілю *методу спостереження, сутність якого* полягає у цілеспрямованому сприйнятті об'єкта над яким ведеться спостереження для вивчення різноманітних сторін та властивостей об'єкта дослідження. Метод спостереження у навчанні за технічним спрямуванням має позитивні переваги: комплексність спостереження та дослідження; можливість вивчення суб'єкта дослідження у різноманітних умовах та реальному часі; можливість спілкування між учасниками, які беруть участь у спостереженні(дослідженні) суб'єкта та порівняння, обговорення результатів дослідження. Метод спостереження важливий у дослідженні та вивченні чогось нового для опанування навчального матеріалу, розвитку критичного мислення та генерації нових креативних ідей, що підштовхнуть вихованців до технічної творчості.

Важливим є включення у освітній процес у гуртку *асоціативного методу*, що розглядається як метод навчання, при якому учні проводять асоціації та аналогії для розв'язання технічних задач та генерації нових ідей [3]. Основними джерелами для генерування нових ідей вихованцями служать асоціації, метафори і випадково вибрані поняття. Щоб реалізувати метод асоціації на заняттях технічної творчості та провести аналогії з логічним поєднанням для розвитку творчих здібностей учнів ми поєднуємо два різні терміни між собою та шукаємо взаємозв'язок між ними. Приклад: «техніка» і «птахи». Здійснюємо асоціативний перехід: «техніка» – «машини», «машини» – «повітряний транспорт», «повітряний транспорт» – «літаки», «літаки» – «птахи» відтворюють політ у небі. Принцип літака взято з польоту птаха, тобто люди запозичають ідеї у природи для задоволення своїх потреб.

В основі *методу моделювання та моделювання ситуацій* лежить поняття моделі як «абстрактне подання теорії, її операціоналізація, яку можна передати емпіричним шляхом». Метод моделювання в умовах гуртка початкового технічного моделювання може використовуватися як зразок виробу, форми, прикладу для демонстрації у



вивченні технічній творчості або демонстрування моделі у трьох основних виглядах (зменшена форма, натуральна форма, збільшена форма моделі). Метод моделювання ситуацій відіграє важливу роль для початкового технічного профілю. З використанням моделі ситуації, ми можемо досягнути розвитку технічного та критичного мислення, що в майбутньому допоможе учням використовувати даний метод у вирішенні життєвих ситуацій.

*Метод фантазування* – розвиває уяви та фантазії вихованців молодшого шкільного віку на заняттях у гуртку технічної творчості. Під час фантазування відбувається генерація нових ідей не існуючого виробу або проекту, який реалізовує свою роботу, функціонує або вирішує заплановану потребу навіть в тих випадках, коли проект (виріб) не реалізований та потребує досконалого опрацювання для його реалізації. Характерною рисою методу фантазування постає відсутність будь яких правил, логіки та обмежень.

*Проектна діяльність* в умовах організації занять в гуртку початкового технічного профілю розглядається як провідний метод навчання, що передбачає проектування та виготовлення технічних виробів. Традиційним є застосування проектної діяльності наприкінці вивчення навчальної теми, що дозволяє розглядати її результати для оцінки освітньої діяльності учнів у гуртку початкового технічного профілю.

Метод проектної діяльності передбачає цілеспрямовану організацію діяльності учнів, метою якої є постановка проблеми та її вирішення задля досягнення певного результату [2]. Особливості організації гурткової роботи для учнів молодшого шкільного віку у гуртку початкового технічного профілю зумовлюють необхідність організації проектної діяльності за такими етапами: подання теми проекту (мозковий штурм для пошуку ідеї (проблеми) та формування уявлень нового проекту); обрання теми проекту (бесіда для виявлення керівником гуртка зацікавленості дітей з обраною теми та постановки проблеми дослідження шляхом відповідей та запитань); складання плану проекту (обговорення плану проекту, пошук інформації, та прийняття важливих рішень для реалізації проекту); реалізація проекту (обробку зібраної інформації, конструювання, моделювання, дослідження та консультування з керівником гуртка з приводу реалізації проекту); захист проекту; оцінка проекту (самооцінка учнів щодо розробленого проекту).

Дослідження показало, що ефективний підбір методів навчання у гуртку початкового технічного профілю є запорукою успішності реалізації освітнього процесу, саме тому необхідно приділяти значну увагу при формуванні структури методів, які є ефективними при організації навчання учнів молодшого шкільного віку у гуртку технічної творчості. Подальшою перспективою дослідження є аналіз актуальних дидактичних засобів навчання вихованців у гуртках початкового технічного профілю.

### **Список використаної літератури**

1. Лаврентьєва О. Застосування методу проектів на заняттях гуртка закладу позашкільної освіти технічного спрямування : навчально-методичний посібник. Кривий Ріг, 2010. 45 с.
2. Кулешков Ю.В., Руденко Т.В., Красота М.В., Магопєць С.О., Бєвз О.В., Осін Р.А. Принципи інженерної творчості. Навчальний посібник. Кропивницький: ЦНТУ, 2019. 105 с.
3. Семенов О. Класифікаційний підхід у доборі методів формування творчо спрямованої особистості старшого дошкільника в позашкільному навчальному закладі. Обрії. 2016. С. 53–58.

*Яценко М. С.  
Магістрантка кафедри позашкільної освіти  
Спеціальності «014.10 Середня освіта»  
(Трудове навчання та технології)*

*Науковий керівник:  
Кандидат пед. наук, доцент  
Оружа Лариса Володимирівна*

**«Екологічна культура вихованців еколого-натуралістичних гуртків  
закладів позашкільної освіти»**

Важливого значення в сучасних умовах набуває проблема виховання нового ставлення людини до природи, з чого випливає необхідність формування екологічної культури, усвідомлення проблем природокористування. Головним показником екологічної культури особистості виступає соціальна та індивідуальна відповідальність за процеси в природі та житті людей.

Особливого значення в екологічному вихованні дітей набуває позашкільна робота, що базується на принципах добровільності, коли учні можуть обирати профіль занять за інтересами; суспільної скерованості учнівської діяльності; розвитку ініціативи та учнівської самодіяльності; розвитку винахідливості; зв'язку з навчальною роботою.

При цьому гуртки природничого спрямування мають значні можливості створення найсприятливіших умов для виховання у школярів ціннісного сприйняття природи, оскільки пріоритет надається безпосередньому спілкуванню з оточуючим середовищем. Основна мета гурткової роботи полягає у збагаченні й поглибленні одержаних учнями знань у позаурочний час згідно з інтересами особистості. Саме така система навчально-виховного процесу покликана забезпечити кожній дитині можливість гармонійно розвивати власні здібності у вільний від навчання час. Засвоєння, на вже сформованому в процесі навчання матеріалі, більш глибоких та міцних знань з тієї чи іншої дисципліни за інтересом ставить учня перед проблемою морального вибору й формує у нього ексклюзивне її сприйняття. Гурток виконує не додаткову, а привентивно-прогностичну функцію.

Дуже важливим є те, що гурток виступає однією з основних форм реалізації змісту позашкільної освіти природничого спрямування, який ґрунтується насамперед на добровільності, спрямованості на певний вид навчальної та практичної діяльності, спільності інтересів, забезпеченні умов інтелектуального, духовного та фізичного розвитку дітей, реалізації їхнього творчого потенціалу в галузі позашкільної освіти і створюються комфортне середовище соціальної адаптації до умов реального життя.

Мета гурткової роботи природничого спрямування полягає у формуванні знань про природні явища і об'єкти, наукового світогляду, опануванні молодими дослідниками методології та методів наукового пошуку, розвитку пізнавального та дослідницького інтересу. Вихованці в процесі навчання в гуртку набувають вмінь і навичок проведення спостережень, аналізу певних ситуацій, оволодівають методикою пошуку інформації, вчать вирішувати екологічні проблеми.

Освітня траєкторія у навчальних гуртках природничого спрямування ґрунтується на принципах рівноправності, демократичності, співробітництва, незалежності і автономності членів гуртка у виборі цілей та завдань навчання, організованості, мобільності.

Програми гуртків природничого спрямування об'єднані загальною ідеєю, а саме - надання якісної позашкільної освіти на засадах формування у дітей ноосферного мислення в умовах постіндустріального суспільства. Інтеграція наукової методології і позашкільної дидактики сприятиме формуванню цілісної наукової картини світу, перетворенню біологічних знань в наукові переконання та адекватному ставленню до

загальнолюдських цінностей - забезпечить практичне спрямування екологічних знань в майбутній діяльності.

#### **Список використаної літератури**

1. Биковська О.В. Позашкільна освіта в Україні : навч. посіб. / О. В. Биковська – К. : ІВЦ АЛКОН, 2006. – 224 с
2. Сліпчишин Л. В. Методичні засади впровадження сучасних підходів у роботу гуртків : посібник / Л. В. Сліпчишин . – Львів : СПОЛОМ , 2015. – 116 с.
3. Сокур О. О. Збірник методичних матеріалів : «Організація роботи гуртка» / О. О. Сокур. – Донецьк, 2011. – 32 с.



The background of the image is a detailed illustration of an antique book. The book's cover is dark, possibly black or dark brown, with a textured, leather-like appearance. It features a decorative gold-tooled pattern, including a central vertical band with a repeating geometric motif and a large, intricate knot-like design on the left side. The book is open, with its pages fanned out, showing aged, yellowish-tan paper with some faint, illegible text. The overall aesthetic is that of a historical or classical library or study.

**ІСТОРИКО-ФІЛОСОФСЬКИЙ  
ФАКУЛЬТЕТ**



*Білько Ірина Олександрівна,  
студентка IV курсу  
спеціальності 034 «Культурологія».*

*Науковий керівник:  
доктор філософських наук,  
професор, професор кафедри богослов'я,  
релігієзнавства та культурології  
Крилова Світлана Анатоліївна*

### **Феномен натюрморту: світоглядні вияви**

Феномен натюрморту в культурі є актуальним не одне століття. Він є унікальним не лише своєю простотою у виконанні, але, в першу чергу, через цей жанр образотворчого мистецтва можна передати безліч почуттів, образів, емоцій, переживань. Кожен натюрморт певним чином є відображенням внутрішнього світу художника, митця. Натюрморт перетворює побутові речі в символи, які часто носять філософський характер. Феномен натюрморту в історії відіграв важливу роль у формуванні нового погляду на звичайні речі, змусив дивитися на них значно глибше, шукати приховані змісти. Сутністю натюрморту є його незвичайні поєднання технік, стилів, сюжетів. Здавалося, що в зображення неживих предметів немає нічного незвичайного, але це тільки поверхнева думка. Це в своєму роді «обманка», яка часто заводить глядача в оману.

У вивченні питання натюрморту, автор цієї статті спиралася на праці Бориса Віппера, а зокрема на працю «Проблеми розвитку натюрморта». В даній роботі йде мова про теоретичні та філософські питання, які стосуються натюрморту. Науковець аналізує витвори образотворчого мистецтва, розглядає такі важливі питання як «річ», «простір» та відношення людини до світу [2].

Б. Віппер, намагається відкрити внутрішню силу жанру, показати його самостійність. Автор ставить перед собою важливу задачу, а саме, розглянути натюрморт як ключ до всіх інших мальовничих жанрів. Саме натюрморт, на думку Віппера, є тим жанром, де найкраще проявляється форма, зміст, епохи та їх особливості, стиль. З іншого боку, науковець вважає, що натюрморт є не типовим жанром в живописі. Він показує неживі предмети в незвичайному середовищі. Найбільшу увагу він звертає на сучасний натюрморт та на його поєднання з іншими жанрами. Віппер констатує ріст суб'єктивізму, наприклад, в епоху Середньовіччя річ завжди несе в собі присутність її господаря, в епоху бароко стосунки між двома суб'єктами стають набагато ближчими, на початку ХХ століття все передається в руки художника та його фантазії, це є свідченням про те, що настає епоха технологізації, де світ є неначе полотном для людської діяльності та творчості [1; 2].

В своїх книгах Б. Віппер робить акцент на фактичному матеріалі, який наглядно демонструє як змінювалося мистецтво в різні епохи свого існування, де поряд з натуралістичними зображеннями людини зароджується особливе почуття до неживого предмету [1; 2].

Жанр натюрморту вивчали і інші вчені: В. Столін, А. Логвіненко, А. Пузирей, В. Петренко та інші.

Натюрморт є феноменологічним жанром у всіх своїх проявах. Ще ніякий інший жанр не поєднував у собі стільки стилів, тем, не закладав стільки смислів, не змушував глядача шукати таємний сенс, розгадувати символіку кожного предмету. Феномен натюрморту полягає в поєднанні незвичайних сюжетів, поєднанні живого і неживого, використання нових технік та стилів, не притаманних натюрморту. Він є справжнім одухотвореним явищем.

Основну роль в цьому питанні відіграє світогляд митця натюрморту. Можна стверджувати, що лише митець з філософським і особистісним світоглядом (критичним, самостійним, творчим, цілісним і системним) може створити гармонійний натюрморт, який надихає глядача на власну творчість. В той час як художник з буденним світоглядом (некритичним, нетворчим, несамостійним) створює монотонний, статичний і гламурний натюрморт, який не надихає творити і мислити [4].

Світогляд глядача є важливим в першу чергу тому, що допомагає правильно розуміти мистецтво та ідею, яку бажає передати митець. Глядач з буденним, менш розвинутим світоглядом, не зможе в повній мірі насолодитися мистецтвом, зрозуміти його сенс без критичного «читання» картини, в той час як глядач з філософським, розвинутим і творчим світоглядом може без зайвих зусиль зробити це [3;4].

Отже, натюрморт – це жанр, в якому дуже важливо мати філософський світогляд як художнику, так і глядачу, адже він є в більшій мірі символічним мистецтвом. Не розуміючи символики натюрморту, не можна зрозуміти його суть. З боку художника потрібно правильно передати ці символи, щоб підготовлений глядач зміг їх розгадати.

Скажемо декілька слів про сучасний натюрморт. Він частково відкидає академічні ознаки натюрморту і переходить в абстракцію. Художники відкривають для себе нові форми зображення речей, по новому передають колір та ритм, подають свіжі ідеї – це головна ознака сучасного мистецтва.

Сучасний натюрморт починає поєднувати в собі одразу декілька жанрів наприклад, фото і живопис. Натюрмористи використовують нові матеріали, які можуть створювати ефект тривимірного зображення. Використання нових кольорів, допомагають краще передати емоційний стан художника відповідно до періоду, в якому він створює свої роботи.

Світогляд творця сучасного натюрморту, як і творця будь-якого іншого жанру сучасного мистецтва, часто розширює рамки своїх можливостей. Навіть для сучасних художників та фотографів цей жанр стає одним із найулюбленіших жанрів образотворчого мистецтва. Сучасний натюрморт розвивається в двох напрямках: перший напрямок – це класичний натюрморт, який зображується як філософський жанр, який опирається на символічний підтекст. Другий робить натюрморт об'єктом для експериментів з формами, світлом, кольором, подачею.

Зміною в світогляді художника сучасного натюрморту є новаторський підхід до його створення (в першу чергу, це використання нових предметів як об'єкта зображуваного), а також, нові способи відображення предметів (фотографія). Кожен автор має свій підхід до натюрморту, кожен вирішує свої завдання, використовуючи унікальні методи отримання зображення та форми презентації, але у будь-якому разі у сучасному натюрморті, як і у всій сучасній фотографії, на передній план виходить ідея. Залежно від висловлювання обирається і метод зйомки, і метод презентації кінцевого зображення. Без сумніву, сучасний натюрморт є важливою складовою в контексті сучасного мистецтва.

Отже, можна стверджувати, що натюрморт дійсно є феноменом, адже незважаючи на плин часу, він не втрачає своєї актуальності в сучасному світі. Протягом років натюрморт як жанр образотворчого мистецтва постійно змінюється, модернізується, але при цьому не втрачаючи свого першопочаткового сенсу, лише наповнює себе новими смислами завдяки світогляду його творця і глядача.

### Список використаної літератури

1. Віппер Б.Р. Статті про мистецтво. М., 1972, 201 с.
2. Віппер Б.Р. Проблеми розвитку натюрморту. М., 2005, 225 с.
3. Крилова С.А. Краса людини в життєвих практиках культури. Монографія  
Видання 2-е, перероблене та доповнене



[http://enpuir.npu.edu.ua/bitstream/handle/123456789/27022/Krylova\\_Krasa%20Liudyny.pdf?sequence=1](http://enpuir.npu.edu.ua/bitstream/handle/123456789/27022/Krylova_Krasa%20Liudyny.pdf?sequence=1)

4. Хамитов Н. Философия: бытие, человек, мир. От метафизики к метаантропологии. 4-е издание, исправленное и дополненное. <https://lavkababuin.com/ua/filosofiya-bytie-chelovek-mir-ot-metafiziki-k-metaantropologii-kurs-lekciy-4--e-izd-navchalbniy-pocibnik-851738/>

*Білько Олександра Олександрівна,  
студентка IV курсу  
спеціальності «Культурологія»*

*Науковий керівник:  
кандидат історичних наук, доцент,  
доцент кафедри богослов'я,  
релігієзнавства та культурології  
Гурова Інна Володимирівна*

### **Вуличне мистецтво у просторі сучасного міста**

Культурний простір міста - це простір реалізації людських бажань, можливостей, задатків, це можливість реалізувати себе як творчу особистість та втілити свої ідеї в життя. Однією з форм самовираження людини у просторі міста є StreetArt (вуличне мистецтво). Це відносно молоде явище, проте достатньо впливове.

Отже, що таке вуличне мистецтво, які цілі воно наслідує та чому тема «вуличного мистецтва» є актуальною для сьогодення? Перш за все, вуличне мистецтво діє на людину як повідомлення, тобто через мистецтво митець спілкується з суспільством. Саме ця ознака дає нам підстави вважати, що вуличні митці творять не заради естетичного задоволення, а й намагаються встановити зв'язок між суспільством. Нерідко за допомогою мистецтва митці нагадують суспільству про глобальні проблеми, взяти навіть забруднення навколишнього середовища або проблему батьків та дітей.

Варто відзначити, що вуличне мистецтво потребує публічності, воно не може діяти наодинці. Зокрема, вуличне мистецтво унікальне в плані культурного простору, адже місцем його презентації може бути будь що, полотно можуть замінити стіни будинків, а танцювальним майданчиком може стати будь який міський простір.

Ще кілька років тому митців, які виражали себе в міському просторі вважали варварами, а саме мистецтво називали вандалізмом. У XXI столітті ситуація зазнала кардинальних змін. Сьогодні про вуличне мистецтво говорять скрізь, йому надає перевагу молодь, про вуличне мистецтво говорить медіа простір, вуличне мистецтво посідає почесне місце в культурі міського середовища.

Вулична культура поєднує безліч молодіжних захоплень – музику, танці, мистецтво, спорт та активні ігри. Нею рухають ідеї свободи, протесту проти всього старого та ортодоксального, вона прагне активного ненудного життя. Підлітки та молодь об'єднуються навколо цього масштабного руху, щоб знайти самих себе та подарувати світу частинку свого креативу.

Представники «вуличної культури» називають себе «людьми вулиці», або як звикли говорити молоді люди, «частиною системи». Які ж елементи відрізняють «вуличну людину» від звичайного перехожого? Вони відрізняються зачіскою, етикетом, одягом та манерою розмовляти. «Вуличні люди» визнають тільки подібних собі та відкрито демонструють свій спосіб поведінки.

Вуличні угруповання та вуличні субкультури - від безпритульних на вокзалах, любителів брейкдансу або графіті до божественного андеграунду, що виникав як вулична

тусовка – кожна має свою мову, сленг, стиль одягу, атрибутику, міфологію, схему лідерства, яскраво виражену модель поведінки.

Коли термін «вулична культура» вживається в однині, то він означає узагальнене поняття міської культурної форми, самовираження. Вулична культура – це творча діяльність, місцем реалізації якої є міський простір.

Вона здебільшого виникає з міських низів, зі спальних районів, у яких мало інституційних культурно-мистецьких закладів. Водночас, коли термін вживається в множині, як «вуличні культури», то тоді до його змісту належать усі можливі різновиди діяльності людей, що пов'язані спільними поглядами та інтересами, який можливо визначити як субкультури. Кожна з таких субкультур утворюється навколо добровільних об'єднань і має власне уподобання чи захоплення, визначає стиль мислення і життя її учасників.

«Вулична культура» не знає віку, гендерних відмінностей, їй не важливий соціальний статус, тому не дивно, що останнім часом розвиток вуличної культури набирає обертів. З'являються різні майданчики для скейтбордингу та їзди на роликах, зокрема зараз набирають популярності змагання з екстремальних видів спорту на міжнародному рівні. Нерідко вуличні музиканти стають відомими на весь світ, а вуличні танцівники можуть позмагатися з професійними танцівниками.

Вулична культура - це і протест, і конструктив, і мистецтво, й економіка. Вона є соціальною та інтерактивною культурою, музеєм, бізнесом та протестом одночасно. Через вуличну культуру ми усвідомлюємо суспільні, економічні та соціальні проблеми міста.

На сьогоднішній день вуличною культурою називають майже всі види молодіжних течій. Вони не відповідають стандартам класичного мистецтва, не підпорядковуються правилам, але попри це вуличне мистецтво розвивається на рівні з звичним для нас академічним мистецтвом.

*Бугайова Наталія Анатоліївна,  
студентка III курсу  
спеціальності «014.03 «Середня освіта (Історія)»*

*Науковий керівник:  
кандидат історичних наук, професор  
Тицький Сергій Іванович*

### **Історіографія історії зовнішньої політики СРСР в роки постсталінської модернізації**

Під періодом пост сталінської модернізації розуміється відтинок історії СРСР, коли керівництво КПРС намагалось адаптувати диктатуру бюрократії радянського типу до вимог виживання в умовах першого етапу науково-технічної революції і переходу від промислово індустріального суспільства до інформаційно-індустріального суспільства. (1953 – 1964 рр.).

Після того, як закінчилася Друга світова війна, на світовій арені виникли два центри сили: СРСР, який спирався на потужний військово-промисловий комплекс і найбільшу в світі Збройні Сили, та США, економічно найпотужнішу державу світу. Суперництво цих наддержав за світове панування, яке у 1950-ті роки переросло у протистояння, заснованих ними економічних та військово-політичних блоків, визначало еволюції геополітичного простору другої половини ХХ століття (до розпаду СРСР).

Дослідження історії цього протистояння склали потужний пласт у новітній історіографії держав-основних учасників Холодної війни, включно радянську загальносоюзну і радянську українську історичні науки.

У східноєвропейській історіографічній традиції вивчення міжнародних відносин в цілому, і зовнішньої політики СРСР конкретно, можна виділити кілька етапів. Перший етап тривав протягом другої половини 1950-х років та до середини 1960-х років. Для робіт цього етапу був притаманний яскраво виражений ідеологізований, як прийнято було констатувати за тих часів – наступальний, характер, який проявлявся у системних звинуваченнях правлячих кіл провідних країн Заходу в агресивних, колоніалістських і неокolonіалістичних намірах стосовно СРСР, країн «соціалістичної співдружності» та новостворених.

Другий етап тривав від середини 1960-х до середини 1980-х років. Радянські вчені-історики перебували під щільним ідеологічним тиском компартійної бюрократії, навіть якщо вони і могли виділити основні та другорядні проблеми, але обґрунтований висновок зробити досить складно. А.А. Галкіна, А.А. Громико, Непримиренність Радянського Союзу, як повідомляв А.А.Громико, полягала у тому, що СРСР, дотримуючись домовленостей Потсдамської та Ялтинської конференцій, підтримував демократичні (прорадянські) сили, прагнучи обмежити вплив Великобританії та США на комуністичні держави [2].

Третій етап тривав від середини 1980-х років до початку 1990-х років. В радянській історіографії повоєнної зовнішньої політики СРСР доби горбачовської «перебудови» варто зазначити: С.М. Рогова, А.М. Філатова[5]. Слід зазначити ряд позитивних моментів, притаманних всьому комплексу робіт, створених у цей період. Вони на основі об'ємного фактичного матеріалу та різних архівних документів було не лише проведено досить всебічне дослідження економічних відносин Радянського Союзу та соціалістичних країн, а й зроблено перші спроби аналізу політичних аспектів міждержавних відносин усередині радянського блоку. Однак у цілому ці роботи несли на собі печатку свого часу, вони не були вільні від існуючих ідеологічних догм, дотримання яких було обов'язковою умовою їх публікації.

Четвертий етап розпочався з розпадом СРСР і триває до тепер. Після закінчення холодної війни, на думку багатьох сучасних російських істориків (А.О. Чубарян, Н.І. Егорова та інші), почався процес писання «нової історії холодної війни, який триває. Нова історія холодної війни - це сучасна історіографія, заснована на джерелах, які стали доступними після краху СРСР [6]. Н. І. Егорова наголошує, що її особливості полягають у міждисциплінарності, багаторічності та інтернаціоналізмі. В.М. Зубок і В.О. Печатнов показали, що крах СРСР примусив російських вчених почати вивчати холодну війну «майже з нуля», відмовившись від ідеологізованих догм попереднього періоду[1]. Це призвело до серйозного повороту до критики політики СРСР в російській історіографії 90-х років. Настрова визначила два провідних російських підходи до генезису холодної війни. Прихильником першого є Д. Г. Наджафов (суперечності між двома соціально-політичними системами, що виникли ще в 1917 р.). Прихильником другого є В. О. Печатнов (набір зовнішніх та внутрішніх політичних суперечностей та факторів) [1, 4]. Останніми роками проглядається поступове відродження антиамериканського пропагаторського спрямування в дослідженнях міжнародних відносин повоєнного періоду історії СРСР.

Українські історики пострадянської доби обмежувалися, як правило, виданням збірок документів з історії української радянської дипломатії та навчальної літератури з комплексної історії зовнішньої політики, окремі розділи яких висвітлюють зовнішню політику СРСР хрущовської доби [3].

Таким чином в сучасній українській історіографії явно недостатньо приділяється уваги проблемам зовнішньої політики СРСР доби постсталінської модернізації та внеску української дипломатії в еволюцію тодішніх міжнародних відносин.

### Список використаної літератури

1. Быстрова И.В. Современная отечественная историография Холодной войны. *Новый исторический вестник*. 2004. № 1 (10). С. 294 – 304.
2. Галкин А.А., Мельников Д.Е. СССР, западные государства и германский

вопрос (1945-1965 гг.). Москва. 1966. 264 с.; Громико А.А., Пономарьев Б.П. История внешней политики СРСР. Москва. 1981. 596 с..

3. Дерев'янка І.П., Дьомін О.О. Історія дипломатії: навчальний посібник для студентів вищих навчальних закладів. Київ. НАУ, 2014. 467 с.; Зінченко А. Л. Історія дипломатії: Від давнини до нового часу. Київ. РВЦ «Проза», 2005. 559 с.; Марущак М.Й. Історія дипломатії ХХ ст.: курс лекцій. Львів, 2003. 303 с.; Манжола В.А., Білоусов М.М., Гайдуков Л.Ф. та ін. Міжнародні відносини та зовнішня політика (1945–70-ті рр.): підручник. Київ : Либідь. 2003. 560 с.

4. Зубок В.М., Печатнов В.О. Отечественная историография «холодной войны»: некоторые итоги десятилетия. *Отечественная история*. 2003. № 5. С. 140-148.

5. Рогов С.М. Советский Союз и США: поиск баланса интересов. Москва. 1989; Филитов А. М. Холодная война: историографические дискуссии на Западе. Москва. 1991.

6. Богатуров А.Д., Аверков В.В. История международных отношений (1945–2008). Москва. 2010. 520 с.; Советская внешняя политика в годы «холодной войны»(1945 – 1985). Новое прочтение. Отв. ред. Л.Н. Нежинский. Москва. 1995. 512 с.; История холодной войны: новые подходы и интерпретации. Саратов, 2001. 450 с.; Системная история международных отношений в двух томах. Под ред. А.Д. Богатурова. Т.2. События 1945 – 2003 годов. Москва. 2007. 720 с.; Стародубов В. П. Супердержавы ХХ века. Стратегическое противоборство. Москва. 2001. 509 с.; Холодная война: новые подходы, новые документы. Под ред. М. М. Наринского. Москва. РАН Институт всеобщей истории. 1995. 400 с.; Холодная война 1945 – 1963 гг. Историческая ретроспектива: сб. статей. отв. ред. Н. И. Егорова, А.О. Чубарьян. Москва. Изд-во ОЛМА-пресс. 2003. 642 с.; Чубарьян А.О. Новая история «холодной войны». *Новая и новейшая история*. 1997. № 6. С. 3-22.

*Бузунов Ілля Іванович*  
*студент I курсу магістратури*  
*спеціальності 014.03 «Середня освіта. Історія»*

*Науковий керівник:*  
*кандидат історичних наук, доцент*  
*кафедри історії України, етнології та краєзнавства*  
*Візер Світлана Олександрівна*

### **Передумови та причини заснування Галицької митрополичої кафедри в XIV столітті**

На кінець XIII століття в Русі відбулися кардинальні релігійно-політичні зміни, які були викликані переміщенням митрополичої кафедри з Києва до заліського Володимира на Клязьмі в 1299 році. Ця подія зумовила піднесення Володимиро-Суздальського князівства як в політичному, так і в духовному аспекті. Своєю чергою, такі внутрішньо релігійні зміни в Русі спонукали галицько-волинських князів вдатися до створення власного церковного осередку з метою поширення церковно-релігійного впливу на Київську митрополичу кафедру та збереження князівського авторитету. Це було ймовірним з огляду на те, що офіційної санкції константинопольським патріархом на переміщення митрополичої кафедри з Києва до Володимира на Клязьмі не було. Затвердження перенесення церковної адміністрації Константинополем відбулося лише в 1354 році, а тому на початку XIV століття для Романовичів відкривалася перспектива створення власної митрополії й розповсюдження через неї власного церковно-релігійного впливу.

Утворенню Галицької митрополії передувало те, що на кінець XIII століття в межах Галицько-Волинського князівства функціонувало п'ять епархій, які входили до

складу Київської митрополичої кафедри. Окрім раніше утворених Володимирської, Галицької та Перемишльської, постання яких відбулося в межах XII – першої половини XIII століття, в другій половині XIII століття утворюються два інших владцтва – Холмське та Луцьке [4, р. 141-143]. Таке активне формування єпархій в межах Галицько-Волинського князівства в колах дослідників дістало назву «парад єпископських фундацій» [2, с. 247]. Цей «парад єпископій» обумовлювався цілеспрямованою політикою Романовичів, особливо після монгольської навали, з метою утворення власної церковної організації – Галицької митрополії.

Проте допоки Київська митрополича кафедра зосереджувалася в межах Києва, нагальної потреби в утворенні власної митрополичої кафедри галицько-волинськими князями не убачалося. Навпаки, вони вибудовували власну релігійно-церковну стратегію маневруючи між Константинопольським патріархатом та Апостольським престолом. З однієї сторони, галицько-волинські князі намагалися політично впливати на справи Київської митрополії, а з іншої – мати відносини із римською курією в надії отримання військової допомоги, яка б надала можливість позбавитися монгольського панування. Однак, не надання Апостольським престолом військової допомоги Галицько-Волинському князівству та переїзд митрополита Максима з Києва до Володимира на Клязьмі в 1299 році, що започаткував традицію резидування митрополитів у Володимирі, а згодом в Москві, значно актуалізувало питання утворення митрополичої кафедри галицько-волинськими князями в сопричасті з константинопольським патріархом, що було реалізовано на рубежі 1302-1303 роках.

Серед дослідників тривають понині дискусії в питанні – хто ж з князів був ініціатором утворення Галицької митрополії. Дискусійна лінія проходить між Левом Даниловичем та Юрієм Львовичем. З огляду на те, що Галицька митрополича кафедра була заснована на переломі 1302-1303 років – час правління Юрія Львовича [3, с. 667], то виглядає очевидним, що за цього правителя вона дістала статус діоцезії. Однак, і роль Лева Даниловича в цьому процесі непотрібно недооцінювати. Адже з моменту початку правління Юрія Львовича в 1301 році та заснування Галицької митрополії пройшло трішки більше року. Такий нетривалий час для такої поважної справи, як домагання власної митрополичої кафедри, був замалий для Юрія Львовича, а знаючи те, що візантійські кола противилися утворенню нових митрополій, то мова про цю справу мала затягнутися на декілька років. Скоріш за все, контакти галицько-волинських князів з візантійським імператором та константинопольським патріархом розпочалися з моменту втечі митрополита Максима з Києва до Володимира на Клязьмі в 1299 році. З цього часу й по 1301 рік на престолі Галицько-Волинського князівства перебував Лев Данилович, тому за нього було розпочато клопотання про утворення Галицької митрополії, а Юрієм Львовичем ця справа була доведена до логічного фіналу.

Основною ж причиною надання дозволу на утворення Галицької митрополії з боку Константинопольського патріархату, на нашу думку, було те, що Юрій Львович мав контакти з Західним світом. А тому унійні плани, які розвивав його дід Данило, могли мати реалізацію саме в цей час. Юрій, як і князь Данило, проводив активну зовнішньополітичну діяльність, а також прийняв титул гех, який відбитий у його печатці: «S[igilum] Domini Georgii regis Russiae» [1, с. 319]. Отож, вже своїм титулом та активністю у міжнародних відносинах Юрій Львович міг полоскотати нерви константинопольському патріархові Атанасію (1302-1309) та візантійському імператору Андроніку II (1282-1328), які вважали за краще відкрити нову митрополію та задовольнити потреби Романовича, аніж випустити з-під свого контролю західний регіон Русі, вплив на який могла поширити Римська Церква.

Таким чином, Галицька митрополича кафедра, як незалежна від Київської й безпосередньо підпорядкована Константинополю, постала на рубежі 1302-1303 років. Зміну у релігійному ландшафті Русі уможливила внутрішньо-церковна діяльність

галицько-волинських князів, які впродовж XIII століття активно проводили політику відкриття нових епархій в межах своїх земель. Вирішальною причиною, яка змусила Романовичів вдатися до «еклезіального сепаратизму», стало переміщення київських митрополитів зі святого Києва до заліського Володимира на Клязьмі на рубежі XIII-XIV століття. Змиритися з таким становищем справ Романовичі, передовсім Лев Данилович та Юрій Львович, не могли, а тому домоглися від Візантійської імперії утворення власного церковного осередку – Галицької митрополичої кафедри.

### **Список використаної літератури**

1. Войтович Л.В. Галицько-Волинські етюди / Леонтій Войтович. – Біла Церква: Вид. Олександр Пшонківський, 2011. – С. 311-321.
2. Скочиляс І.Я. Галицька митрополія XIV – першої половини XV століть: особливості еклезіального, правового та суспільного статусу [Електронний ресурс] / Ігор Скочиляс // Княжа доба: історія і культура. – 2011. – Вип. 4. – С. 246-279. – Режим доступу: [http://nbuv.gov.ua/UJRN/kdik\\_2011\\_4\\_17](http://nbuv.gov.ua/UJRN/kdik_2011_4_17) (дата звернення: 03.05.2022 р.).
3. Чубатий М. Історія християнства на Русі-Україні / Микола Чубатий. – Т. 1 до 1353 р. – Рим; Нью-Йорк: Видання Українського Католицького Університету ім. св. Климента Папи, 1965. – С. 663-668.
4. Senyk S. A History of the Church in Ukraine. – Rome, 1993. – Vol. 1. – P. 141-143

*Гаркуша Владислав Валерійович,  
студент I курсу магістратури  
спеціальності 014.03 «Середня освіта (Історія)»*

*Науковий керівник:  
доктор історичних наук, професор кафедри  
методики навчання суспільних дисциплін і гендерної освіти.  
Коляда Ігор Анатолійович*

### **Яготинщина – історична батьківщина Андрія Шевченка**

На сьогодні постать Андрія Шевченка виходить з традиційних футбольних рамок – легенда італійського футбольного клубу «Мілана» та київського «Динамо» в силу поступового зростання його популярності стає чи не одним з найголовніших предметів дослідження з історії вітчизняної біографістики. Старанний та наполегливий учень всесвітньо відомого тренера Валерія Лобановського, володар «Золотого м'яча-2004» кращий бомбардир Ліги Чемпіонів 1999, 2001, 2006 років та ряд інших дефініцій стоятиме у виданнях та публікаціях кінця 90-х- початку 2000 років й дотепер. Та мабуть одна з тем, яка є чи не найбільш цікавою в біографії футболіста є його раннє дитинство, мала батьківщина, яка відіграла надзвичайно важливу роль в становленні Шевченка як людини, як футболіста, як сім'янина, за недавнім часом як тренера національної збірної України з футболу

Народився та почав робити перші кроки Андрій Шевченко за 120 кілометрів від столиці України – у невеликому селі Двірківщина під Яготином, що на Київщині [1]. Варто сказати, що саме на Яготинщині провів перші три роки свого життя. Натомість після переїду до Києва малий Шевченко незмінно проводив саме в тому селі період літніх канікул.

Двірківщина, мала батьківщина Андрія Миколайовича, попри незначну свою територію, має достатньо розвинуту інфраструктуру. Зокрема, дороги заасфальтовані та освітлені, охайний вигляд має школа, двері якої відчинені для дітей з навколишніх поселень, сільський клуб та адміністрація, де працює керівництво об'єднаної



територіальної громади. Крім того, селяни дбають про забезпечення власного дозвілля, проводячи різноманітні культурно-масові заходи в місцевому будинку культури [2].

Дещо ширші уявлення про селян, їхнє дозвілля та стосунок легенди «Динамо» та «Мілана» до Двірківщини надають нам місцеві жителі. Зокрема, чоловік похилого віку, якого звати Микола, що особисто знає сім'ю Шевченків, мав дуже теплі відносини з покійним батьком Андрія Миколою Григоровичем. Сам ж Андрій добре товаришував з одним із синів пана Миколи, дружина якого ледь не стала хрещеною матір'ю футболіста.

Як і у всіх містах, містечках, селах та селищах України, Двірківщина також має своє ігрове футбольне поле. Місцеві жителі залюбки приходять подивитися та палко поболіти за грою юних гравців на районних змаганнях за місцевий колектив під назвою «Двірківщина». Особлива та непересічна історія з попередницею нинішньої футбольної команди. А справа в тому, що до «Двірківщини» існувала славнозвісна команда «Андрій Шевченко» - така собі, можна сказати, шана видатному земляку [1]. Однією назвою-згадкою Андрія Миколайовича не обмежувалося – він за посередництвом своєї мами кілька років поспіль організував іменний турнір, допомагаючи з формою, м'ячами та призами. Однак, на превеликий жаль, команда з плином часу розпалася.

Одразу поблизу сільського стадіону розташована місцева школа. Варто сказати, хоч і сам Андрій там ніколи не навчався, але земляки проявили жест поваги та гордості за футболіста. Зокрема, на першому поверсі школи висить персональний стенд Шевченка. Цей стенд носить надзвичайно важливий морально-виховний вплив на підростаюче та старше покоління любителів гри в м'яча. Пан Микола з оптимізмом говорить про початок будівництва нового окремого спортивного залу за сприянням місцевої аграрної компанії. Окрім можливості для молоді розвивати свій потенціал, це ще й шанс двірківчанам одержати додаткові робочі місця. Без сумніву, позитивний крок у розвитку інфраструктури села.

До речі говорячи, одним із занять малого Андрія Шевченка в Двірківщині було рибальство на місцевій водоймі, яка в силу різних природньо-кліматичних факторів останнім часом почало висихати. За рідним помешканням Шевченка нині доглядає його мама та рідна сестра, однак, на постійній основі там ніхто не проживає. Пан Микола згадує, що зустрічає маму Андрію, але зовсім рідко, коли вона провідує своїх померлих батьків на кладовищі.

За словами місцевих жителів, батьки Шевченка були корінними двірківчанами. Батько Андрія був військовим, мав звання прапорщика і дуже часто виїжджав за кордон. Після весілля з дружиною Микола Григорович певний час навіть переїхав на службу в Східну Німеччину, де в них і народилася старша сестра Андрія Олена. Втім, родину Шевченків постійно тягнуло в Україну, тому вони невдовзі прийняли рішення повернутися додому, щоправда, в Київ. Та це не заважало їм досить часто їздити в Двірківщину – малу батьківщини родини[2].

Розкриваючи риси характеру та вдачу Андрія Миколайовича, потрібно говорити, що він вдався у свого дідуся Грицька. Як згадує пан Микола, дідусь Грицько вирізнявся фізичної міцністю та витривалістю. А от хто найбільш палко переживав за долю Андрія, то це дідусь Микола по маминій лінії. Був ревним вболівальником футболу та надзвичайно тішився, коли до нього завітали журналісти з самої Італії із купою запитань про дитинство зірки «Мілана». Свідченням особливих стосунків між Андрієм та дідусем Миколою стала його присутність на похоронах дідуся у 2008 році. Як згадують місцеві, пізніше Андрій приїжджав у село з дружиною та дітьми виключно анонімно, без зайвого галасу [2].

Місцеві жителі з теплотою згадують про Андрія Шевченка. У селі здебільшого лишаються люди похилого віку, а молодь, яка, можливо, свого часу мала безпосередній особистісний контакт з Шевченком, давно не проживає в Двірківщині на постійній основі.

### Список використаної літератури

1. Ольга Модіна «Андрій Шевченко. 12 фактів про вже історичного тренера збірної України з футболу» [Електронний ресурс]. – Режим доступу: <https://www.radiosvoboda.org/a/football-shevchenko-fakty/31333690.html> (дата звернення: 30.06.2021)
2. Микола Решнюк «Рідне село Шевченка – батьківський дім, іменна команда, стенд в школі і зв'язок, що слабшає» [Електронний ресурс]. – Режим доступу: <https://ua.tribuna.com/tribuna/blogs/imbalance/2608716.html> (дата звернення: 20.05.2020)

*Гридковець Ангеліна,  
студентка I курсу  
спеціальності 014.03 «Середня освіта (Історія)»*

*Науковий керівник:  
кандидат історичних наук,  
доцент кафедри історії та філософії історії  
Малежик Дмитро Іванович.*

### Роль релігійного чинника в Помаранчевій революції 2004 року

У переломні історичні моменти релігійний чинник набуває особливого значення в українському суспільстві. Однією з важливих віх стала Помаранчева революція, яка засвідчила боротьбу українського народу за свободу вибору та розбудову демократичної держави. Папа Римський Івана Павло II під час візиту в Україну в 2001 відзначав, що Україна перебуває на етапі значних трансформацій і що саме молодь має «шукати свободу, зростати у цій свободі», «щоб усі були одно», і що саме Україна має стати «лабораторією віри», яка має послужити цивілізаційному руху вперед [1].

Помаранчева революція містила в собі 2 компоненти: архетипічний образ місця вирішення важливих спільнотних питань - Майдан, і образ протестної форми поведінки проти несправедливості і приниження гідності людини та громадянина. Ще за часів «першого Майдану» 1990 року, коли відбувалася «Революція на граніті», кожного дня в студентському таборі правилися Божі служби і саме греко-католицька церква, яка тільки починала виходити з підпілля стала першим союзником і духовним керівником протестуючих студентів.

Проте, вже під час Помаранчевої революції ми спостерігаємо значну підтримку народу не тільки греко-католицького духовенства, але і православної церкви, мусульманської та юдейської спільнот. Вперше представники різних релігій виступили не тільки в якості духовних опікунів протестуючих, але й тими, хто демонстрував учасникам важливість, як Божого милосердя й любові, так й чіткості відокремлення добра і зла. Так, 6 грудня для спільної дії об'єдналися на Майдані Незалежності священники 12 різних конфесій та віросповідань, зокрема: предстоятель УПЦ КП Філарет, єпископ Римо-католицької церкви (РКЦ) М. Трофим'як, керівник Департаменту зовнішніх зв'язків УГКЦ в Україні протоієрей О. Петрів, єпископ Церкви ХВС М. Паночко, представник Християнської євангельської церкви (ХЄЦ) М. Соломаха, єпископ Лютеранської Церкви В. Горпинчук, голова об'єднання Євангельських християн-баптистів (ЄХБ) Г. Комендант, настоятель Святоандріївського храму УПЦ МП у Хоружівці, муфтії ДУМ Криму Е. Аблаєв, головний рабин Об'єднання громад прогресивного юдаїзму України О. Духовний, голова юдейської релігійної громади Києва А. Шингай. Вони наголошували на тому, що у важкий для народу час Церкви не мають права зберігати мовчання. І попри відокремленість в Україні Церков від держави, вони ні за яких умов не можуть бути відокремленими від суспільства, що зобов'язує їх давати моральну оцінку суспільних процесів, так

закликати громадян до втілення Божих заповідей не лише на особистому рівні, але й на рівні суспільного життя. Науковці також наголошували на унікальності досвіду Помаранчевої революції. Так, віце-ректор Українського католицького університету Мирослав Маринович окреслював події на Майдані як літургійне дійство і відзначав особливість євангельської атмосфери «доброзичливості, усмішок, якоїсь небаченої доти масової солідарності». [2]. Водночас, в інтерв'ю газеті «Аль-Шорук» Посол України в Єгипті Євген Кириленко зауважував, що до здобутків «Помаранчевої революція» можна зарахувати: подолання громадянами страху перед владою та усвідомлення ними того факту, що їхнє життя залежить від них самих [3], тобто відбулося усвідомлення українцями нового рівня духовної та екзистенційної свободи. Події, що відбувалися, за словами журналістки Галини Терещук, стали результатом того, що коли тисячі українців поїхали відстоювати своє право вибору і справедливості, «чимало священиків і монахів подалися, не вагаючись за своїми вірними, щоб підтримати їх протести. Ніхто з політиків не звертався до церкви по допомогу, але її служителі чітко розуміли: їхнє місце там, де їхні вірні». [2].

У зв'язку з тим, що під час Помаранчевої революції відбулося пробудження громадської та суспільної свідомості, насамперед на фоні піднесення духовних цінностей та моральних орієнтирів, саме активна участь релігійних спільнот забезпечила мирний характер акції і відсутність кровопролиття в умовах однієї з найбільших політичних криз в історії України. Як наголошував тодішній Глава УГКЦ архієпископ Любомир (Гузар): «Подія, відома під назвою «Помаранчева революція», минула, однак, я переконаний, її дух не загинув. Тому ми всі – від найстаршого до найменшого – повинні перетворити цей дух на чин» [4]. Завдяки Помаранчевій революції Всеукраїнська рада церков і релігійних організацій, яка була створена в 1996 р., стала не просто міжконфесійною радою, а набула самоврядності і незалежності від адміністративного впливу державної влади.

Отже, Помаранчева революція продемонструвала цілісність і спільність української нації та засвідчила значну роль духовно-релігійного чиннику у відродженні національної свідомості та моральності. Завдяки цьому було забезпечено конструктивну співпрацю та служіння громадян, ненасильницький діалог між опонентами, прагнення служити вищим ідеалам, чітке розмежування між добром та злом, усвідомлення важливості екзистенційної та духовної свободи як окремою людиною, так і суспільством.

### Список використаної літератури

1. Слова папи Івана Павла II про справжню свободу і Україну були передвісниками подій Помаранчевої революції і Революції гідності. URL: [http://ugcc.ua/official/ugcc-history/slova\\_papi\\_%D0%86vana\\_pavla\\_%D0%86%D0%86\\_pro\\_spravzhnyu\\_svobodu\\_%D1%96\\_ukrainu\\_buli\\_pereyv%D1%96snikami\\_pod%D1%96y\\_pomaranchevoi\\_revolyuts%D1%96i\\_%D1%96\\_revolyuts%D1%96i\\_g%D1%96dnost%D1%96\\_\\_glava\\_ugkts\\_93655.html](http://ugcc.ua/official/ugcc-history/slova_papi_%D0%86vana_pavla_%D0%86%D0%86_pro_spravzhnyu_svobodu_%D1%96_ukrainu_buli_pereyv%D1%96snikami_pod%D1%96y_pomaranchevoi_revolyuts%D1%96i_%D1%96_revolyuts%D1%96i_g%D1%96dnost%D1%96__glava_ugkts_93655.html) (дата звернення: 18.05.2022).

2. Зілгалов В. «Споконвіку було Слово»: Роль церкви в Помаранчевій революції. *Радіо Свобода*. 19.11.2005. URL: <https://www.radiosvoboda.org/a/937120.html> (дата звернення: 18.05.2022).

3. Посольство України в Арабській Республіці Єгипет. Новини. 30.03.2012. URL: <https://egypt.mfa.gov.ua/news/798-posol-ukrajini-v-jegipti-povidomiv-alyshuruk-jegipet-stav-pershim-spozhivachem-ukrajinsykoji-kukurudzi-tretim-psheniciukrajinsyki-turisti-v-minulomu-roci-zajnyali-lidirujuche-misce-z-vi> (дата звернення: 18.05.2022).

4. Гузар Л. Маємо перетворити дух Помаранчевої революції на чин. *Zaxid.net*. 22.11.2011.

*Добровольська Євгенія Андріївна,  
студентка III курсу  
спеціальності 014.03 «Середня освіта (Історія)»*

*Науковий керівник:  
кандидат історичних наук, професор  
Тицький Сергій Іванович*

### **Історіографія проблеми евакуації закладів вищої освіти України в роки Другої світової війни**

В реаліях сьогодення, в умовах російсько-української війни, тема евакуації закладів вищої освіти та відновлення освітнього процесу є дуже актуальною. Тому, було б цікаво дослідити, як це відбувалися в роки Другої світової війни.

Виявилось, що період Другої світової війни є одним із найменше досліджених періодів історії вітчизняної науки і вищої освіти, а особливо процеси, які супроводжували евакуацію й реєвакуацію вищих навчальних закладів. Прогалини знань з історії української вищої освіти часто зумовлені втратою архівних матеріалів при окупації територій, штучним замовчуванням та спотворенням фактів та подій цього періоду у радянській та сучасній історіографії, а то й заборонаю досліджень радянською владою.

Наявні ж дослідження можна умовно поділити на 2 групи: дослідження радянської доби і сучасні дослідження.

У працях радянської доби про діяльність українських вузів у роки Другої світової війни згадується фрагментарно (М.Р. Круглянський, тощо) [3, 7, 8]. Серед науковців, які в своїх працях торкалися теми вищої освіти в роки Другої світової війни можна виділити Р.С. Богатирьову, В.П. Гарькіна, А.В. Сперанського, І.Я. Шапіро, О. Сушка.

До прикладу, Р.В. Богатирьова у праці «Історія фармації України» говорить про евакуацію вищих медичних та фармацевтичних закладів на Схід, прискорену підготовку здобувачів освіти, орієнтацію на потреби фронту, про участь радянських медиків у червоно-партизанському русі, розграбування й знищення нацистами навчальних закладів і відсутність будь-якого культурного й освітнього процесу на окупованих територіях [1]. Крім того, про існування і функціонування медичної і фармацевтичної освіти авторка говорить лише як про фахові курси, на що в своїй статті, присвяченій діяльності медичної та фармацевтичної освіти в окупації, звернув увагу А. Федущак, доцент кафедри клінічної фармації Львівського медичного університету, де спростував деякі тези з роботи Р.В. Богатирьової.

Сучасні ж дослідження з історії вищих навчальних закладів, які базуються на вивченні мемуарів очевидців, документів, біографій, архівних матеріалів, щораз більше виповнюють прогалини з історії української науки та освіти. З'являються фахові історичні розвідки з історії кафедр, факультетів, галузевих шкіл, біографії вчених, встановлюються незаслужено забуті імена.

Так, І. В. Міщинська у праці «Особливості розвитку університетської освіти в Україні» торкнулася становища закладів вищої освіти України в період їх евакуації [4]. Т.В. Паньок досліджувала історію вищої художньо-педагогічної освіти в Україні в роки Другої світової війни [5]. Науковці М. Бистра, В. Нестеренко, О. Потильчак зробили внесок у розробку історичних процесів становлення вищої освіти в умовах окупації на території Східної України. М. Криволапов у своїх наукових розвідках звертається до документальних джерел, спогадів сучасників, історії становлення одного з провідних художніх закладів

України – Національної академії образотворчого мистецтва і архітектури, проте автор підходить до проблеми розвитку художньої освіти з мистецтвознавчого боку.

Такі дослідники як С. Волков, Д. Кривач, О. Ковальчук, Е. Мисько, М. Степко, Л. Соколюк, А. Чебикін, Р. Шмагало та інші, торкаються аналізу художніх творів, дослідження біографії окремих постатей художників та визначення їх ролі в художньо-мистецькому житті країни. Педагогічні аспекти, методичні засади, художньо-педагогічна система в цих працях подана фрагментарно.

Л. Губицький, Г. Мельник у праці «Вища торговельно-економічна освіта в Україні у 1942-1945 рр.» дослідили процеси, які відбувалися у вищій торговельно-економічній освіті в Україні у 1941–1945 рр., реорганізацію вищих торговельно-економічних навчальних закладів України, труднощі початкового етапу війни, евакуації, умови німецького окупаційного режиму, розкрили питання відбудови вищої торговельно-економічної освіти в Україні у 1943–1945 рр.

А.Л. Федущак досліджував становище вищої медичної та фармацевтичної освіти в роки Другої світової війни. І.М. Кравчук займався вивченням вищої освіти Донбасу у 1941-1945 рр.

Глибокі дослідження історії окремих вузів України останніми роками проведені у Києві, Львові, Донецьку. Окремі дослідники зупинились на проблемах розвитку вищої і середньої спеціальної освіти в Україні в 1941–1945 рр. Це, зокрема, праці К. Беркгофа, Б. Єржабкової, О. Потильчака, В. Ленської, О. Завальнюка, П. Чернеги, І. Дробота та ін.

Певну інформацію з проблеми доповіді, у контексті загальносоюзної історії, містить монографія радянського історика М.Р. Круглянського[3].

Серед сучасних іноземних дослідників на увагу заслуговує праця російського науковця А.В. Сперанського. Він присвятив дослідження темі вищої школи СРСР в 1941-1945 рр. У його статті висвітлено діяльність системи вищої освіти СРСР у роки Другої світової війни (на етапі «Великої Вітчизняної війни»). Дається характеристика процесу евакуації вищів до східних районів країни, заходів радянського керівництва щодо збереження їхньої матеріальної бази, студентства та професорсько-викладацького складу. Аналізуються зміни у навчальному процесі та виховній роботі, зокрема зміни у кількості навчальних годин у ВНЗ за профілями, кількості прийнятих на навчання студентів тощо. [6]

Отже, незважаючи на складність історичних досліджень періоду Другої світової війни, зумовлену втратою та неопрацьованістю архівних матеріалів, неоднозначними трактуваннями умов, обставин та подій цього періоду, в останні десятиліття з'являється все більше нового фактологічного матеріалу. Тому, дослідження цього питання є актуальним щодо відтворення вищої освіти як фрагменту історії української науки.

### Список використаної літератури

1. Богатирьова Р.В., Спіженко Ю.П., Черних В.П. Історія фармації України. Харків. Прапор. Вид-во УкрФа. 1999. 799 с.
2. Вища школа УРСР за 50 років (1917–1967) (Історичний нарис): у 2 ч. Київ. В-во Київського університету, 1967. Ч. 1 (1917–1945). 395 с.
3. Круглянский М. Р. Высшая школа СССР в годы Великой Отечественной войны. — Москва. Высшая школа, 1976. 314 с.
4. Міщинська І. В. Особливості розвитку університетської освіти в Україні . *Проблеми сучасної педагогічної освіти. Педагогіка і психологія*. Випуск 39(4). 2013. С. 41-47.
5. Паньок Т.В. Історія вищої художньо-педагогічної освіти в Україні у роки Другої світової війни. *Педагогіка та психологія*. Випуск 47. 2015. С. 278-289.
6. Сперанский А.В. Высшая школа СССР в 1941 – 1945 гг.: экзамены войны. *Исторические науки*. 2015. Т. 15, № 3. С. 33 – 38.

7. Советская высшая школа в годы Великой Отечественной войны. Москва. Высшая школа, 1980. 232 с.

8. Украинская ССР в Великой Отечественной войне Советского Союза 1941–1945 гг.: В 3 т. Киев. Политиздат Украины, 1975. Т. 1. 544 с. Т. 2. 512 с. Т. 3. 563 с.

*Довга Катерина Леонідівна,  
студентка III курсу  
спеціальності 032 «Історія та археологія»*

*Науковий керівник:  
кандидат історичних наук, доцент  
кафедри всесвітньої історії та археології  
Черевко Оксана Степанівна*

### **Американська жіноча суфражистська асоціація у боротьбі за права жінок в США (остання третина XIX століття)**

Американська жіноча суфражистська асоціація (АЖСА) була створена у 1869 р. Люсі Стоун, Джулією Уорд Хоу, Генрі Брауном Бліквелом та іншими. Організація вважалася досить консервативною, залучала до боротьби за жіночі права чоловіків та підтримувала республіканську партію. Одним з головних завдань організації було отримання права голосу для жінок [3 с. 2].

В сучасній історіографії питання еволюції жіночого руху в США висвітлює О. Бабак [1], Н. В. Кушнер [2], Дж. Джонсон Левіс [3], та Р. Мід [4]. Важливим джерелом у вивченні даної проблеми є конституція АЖСА [5].

Учасниці АЖСА наголошували на необхідності поширення руху на державному та місцевому рівнях, з цією метою було створено проєкт конституції, в якій основна увага зосереджувалася на отриманні американськими жінками права голосу. Конституція складалася з розділів, секцій та списків з прізвищами учасниць організації. В документі зафіксовано: «метою організації має бути зосередження зусиль усіх прихильників виборчого права жінок у Сполучених Штатах.» [5 с. 1]. Також зазначалося, що кожного року члени організації мали проводити збори делегатів, де обиралося керівництво на наступний рік. Учасниці організації повинні були займатися розповсюдженням різних буклетів та працювати над петиціями, які в подальшому мали бути передані до Конгресу. Також зазначалося, що будь-яка особа може стати членом асоціації, для цього потрібно лише підписати Статут організації та сплатити пожертву в розмірі 1 долар США на рік [5 с. 3]. Велику увагу організація приділяла поширенню інформації серед усіх соціальних груп американського суспільства.

У 1868 р. на противагу Американській суфражистській організації за ініціативи Елізабет Стентон та Сьюзан Ентоні була створена Національна жіноча суфражистська асоціація (НЖСА). Одним з найголовніших завдань організація вбачала у отриманні жінками виборчого права. Але на відміну від АЖСА, активістки НЖСА були проти ідеї запровадження права голосу спершу в окремих штатах, такий підхід вважався мало ефективним [1 с. 127]. У 1880-х роках відчулася певний розкол в середині АЖСА, авторитет керівництва руху поступово згасав. «Поправка Ентоні» 1878 року, яка в подальшому стане текстом XIX поправки до Конституції, так і не була реалізована в життя. Тому постало питання, про ефективність Американської суфражистської організації у боротьбі за політичні права.

У 1887 році Люсі Стоун виступила з пропозицією об'єднання з Національною жіночою суфражистською асоціацією. У грудні цього ж року представниці обох організацій зустрілися для обговорення цієї пропозиції. У 1890 році обидві організації

об'єдналися та створили Національну американську жіночу суфражистську асоціацію (НАЖСА). Свій перший з'їзд асоціація провела у Вашингтоні. Елізабет Стентон стала першим президентом, а Сьюзен Ентоні отримала посаду віцепрезидента. Варто зазначити, що обрання президентом Стентон було більше символічним жестом, адже після створення організації вона виїхала до Англії, тому фактичною керівницею асоціації стала Ентоні [1 с. 128].

Перед новою об'єднаною організацією стояло не просте завдання, адже їм було потрібно отримати підтримку тогочасних найвпливовіших політичних партій, які в майбутньому мали б проголосувати за поправку до Конституції США щодо надання жінкам виборчого права. Передбачалося, що спершу воно буде надано жінкам у окремих штатах, а згодом поправка до Конституції буде розповсюджена на всій території США. Парадокс ситуації полягав у тому, що політики не були зацікавлені у співпраці з суфражистками, адже останні не могли голосувати, а отже і не могли підтримати їх на виборах [2 с. 29].

Постала проблема у пошуках союзників, тому лідерки суфражистського руху намагалися залучити якомога більше впливових політичних діячів. Влучно зазначив важливість підтримки політичних партій один з лідерів суфражистського руху Генрі Бліквел: «Жіноче виборче право неможливо отримати шляхом народного голосування, коли немає політичної партії, що підтримує його» [4 с. 59]. Тим не менш, будь-якого союзу з політичною партією суфражистки так і не уклали. Адже переважало переконання, що союз з конкретною партією може позбавити жіночий рух підтримки інших партій та й взагалі суфражистський рух вважався незалежним і будь-яка тісна співпраця з будь-якими політичними угрупованнями зашкоджувала репутації самостійного руху. Тому була обрана інша стратегія - учасниці руху відвідували з'їзди найвпливовіших партій та неодноразово пропонували розглянути питання, щодо загального виборчого права.

У 1889 р. відбувалися переговори щодо створення Народної партії, представниками яких мали стати аграрії та профспілкові організації. На з'їзді розглядалося питання про жіноче виборче право, та через негативне відношення до нього членів партій з південних штатів, в остаточній програмі Народної партії питання про виборче право для жінок не було внесене. Не зважаючи на це, було дозволено окремим партіям штатів самостійно вирішувати це питання. В результаті популярності західних штатів вирішили підтримати суфражисток. Таким чином, за підтримки Народної партії західних штатів жінкам було надано право голосу у 1893 році в штаті Колорадо, через три роки в Айдахо. Популістами було запропоновано надати виборче право жінкам і в інших штатах - Канзасі та Каліфорнії, але ця пропозиція не була схвалена. Завдяки підтримці суфражизму, Народна партія значно збільшила свій електорат. Не зважаючи на це, її керівництво не було задоволено безпартійністю суфражисток, адже це не давало змоги отримати ту підтримку, на яку розраховували члени цієї партії. [2 с. 30]

У підсумку варто зазначити, що американські суфражистські організації наприкінці XIX ст. стали основною силою у боротьбі за отримання права голосу для жінок. Найвпливовішими серед них стали АЖСА та НЖСА, які об'єдналися задля посилення ефективності своєї боротьби. Особливістю організацій було збереження безпартійності їхніх членкинь, що піддавалося неодноразовій критиці самими учасницями організації та членами політичних партій. Тим не менш, суфражистському руху в останній третині XIX ст. вдалося досягнути помітного успіху - в окремих штатах американські жінки отримали виборче право.

### Список використаної літератури

1. Бабак Оксана . Еволюція розвитку жіночого руху за політичні права в США (кінець XVIII ст. – 1920 р.). Наукові записки [Кіровоградського державного



педагогічного університету імені Володимира Винниченка]. Історичні науки. Випуск 17. С. 125–129.

2. Кушнер. Политические партии и расширение женского избирательного права в США в конце XIX- начале XX ст. Веснік БДУ. Сер. 3. 2006. № 2. С.29-32

3. Lewis Jone Johnson. "American Woman Suffrage Association: Suffrage State-by-State 1869-1890."ThoughtCo, March 18, 2017. <https://www.thoughtco.com/american-woman-suffrageassociation-3530477>.

4. Mead R . J . How the Vote Was Won: Woman Suffrage in the Western United States, 1868-1914. New York, 2004. P. 59.

5. National American Woman Suffrage Association--Constitution <https://www.loc.gov/resource/rbnawsa.n8291/?st=pdf&pdfPage=2>  
Updated on January 29, 2019

*Довгайчук Анна Володимирівна,  
студентка IV курсу  
спеціальності «Культурологія»*

*Науковий керівник:  
доктор філософських наук,  
професор, професор кафедри богослов'я,  
релігієзнавства та культурології  
Меднікова Галина Сергіївна*

### **Тілесні практики сучасності в контексті креативних індустрій**

У сучасному світі культура все більше перетворюється на ключовий елемент суспільного, гуманітарного розвитку. Завдяки їй члени суспільства мають змогу реалізувати свій творчий потенціал і бути частиною культуро-творчого процесу у своєму житті. Через культурні практики вивчається повсякденність і особливості функціонування культури в певний період. Вони дають нам змогу побачити масові зміни поведінки, стилю життя, тобто ціннісну свідомість. Культурні практики – це футбол, туризм, реклама, шопінг. Мене ж цікавлять тільки тілесні практики - це, « Sport life», кулінарні практики і мода.

Якщо використати методологію дослідницької програми Culture Studies культурні практики стали розумітися як певний смисловий горизонт діяльності індивіда. У Culture Studies увага акцентувалась на дослідження індивіда, який саме завдяки культурним практикам має певну свободу набуває впевненості у собі і може протистояти тиску панівної культури і обрати свою траєкторію розвитку. Culture Studies дуже добре описали ці практики, велику роль стали відігравати тілесні відчуття, змінювався кругозір індивіда.

Для соціологічних досліджень культурних практик є праці П. Бурдьє, Гофмана, які також багато займались цією тематикою. У сучасному житті важливими культурними практиками стала мода, так ми виражаємо свій внутрішній стан, цей елемент допомагає нам продемонструвати своє сприйняття світу. Прагнення до індивідуальності й відмова від консервативного й нудного одягу – ці погляди постміленіалів стимулюють дизайнерів з року в рік експериментувати в пошуках нових рішень для молоді аудиторії. Простота й мінімалізм в одязі знаходять своє доповнення в аксесуарах. Особливою популярністю користуються over-size й моделі спортивного стилю. Наше молоде покоління не прагне здаватися краще, ніж вони є насправді. Чесність і відкритість – їх головні переваги. Мода – не демонструє тіло, вона не націлена на те, щоб спокушати - сьогодні швидше це антимода свобода і легкість руху.

Наприклад, Ukrainian Fashion Week створює різні колаборації із відомими закордонними брендами, це мода, яка пропагує класний стиль, а головне зручність. Також у них є програма, яка називається (систейнбл) SUSTAINABLE FASHION – це про екологічність одягу, який включає в себе декілька аспектів: одяг з екологічних матеріалів, вінтажний одяг, обмін одягом, ресайклінг (означає «процес виробництва сировини із вторинних відходів») та Апсайклінг (це доопрацювання, перевинахід, спроба побачити нові форми у вже існуючих апсайклінг), етичне виробництво, висока якість та дизайн «поза часом». Вінтажний одяг пов'язаний з культурою, сьогодні людина, якій подобається відчувати культуру безпосередньо і стає признаком цієї культури. Щосезону UFW розширює співпрацю з міжнародним професійним середовищем заради створення нових можливостей для дизайнерів та промоції українських fashion-брендів у світовій fashion-індустрії. Цього сезону Ukrainian Fashion Week став ініціатором та організатором Форуму «Перспективи брендингу Ukraine NOW у проєктах креативних індустрій». За 21 рік UFW став флагманським майданчиком для колаборацій різних креативних індустрій. Дизайнери одягу та інтер'єрів, фотографи, кінематографісти, художники, музиканти, стилісти, журналісти, поети, виконавці, ресторатори об'єднуються у різноманітних проєктах під егідою Ukrainian Fashion Week. Форум допоможе показати варіативність використання брендингу Ukraine NOW у різноманітних проєктах та стане платформою для обговорення із лідерами креативних індустрій перспективи брендингу в проєктах, що реалізуються в Україні та за кордоном.

Поширеною культурною практикою – сучасного повсякдення є спортлайф. Сьогодні люди турбуються про стан власного тіла, хочуть бути більш привабливими і раніше існувала закономірність, що спорт – це здоров'я, але сьогодні додається інший акцент. Тепер увага акцентується на насолоду від фізичних вправ на красу руху людського тіла, а найголовніше на спілкування. Люди задають собі впізнавану форму, змінюють свої смаки, цінності і відчуття власного тіла і самого себе. Можна сказати, що людина моделює свій стиль життя як і власне тіло, з яким набагато краще орієнтуватись і сприйматись у соціумі. Томас Алкемейер пише, що форма нашого тіла демонструє наш стиль життя, включаючи наше харчування, нашу самодисципліну і волю до певного руху. І навпаки невміння тримати своє тіло під контролем. Сьогодні ми маємо великий вибір спортзалів, площадок, та різних секцій. Наприклад відомий нам «Sport life» - це спортивний зал, який допомагає людям змінюватись, як фізично так і духовно. Вони розробили заняття з восьми видами йоги, танцювальними класами, аеробікою для дітей. Усі бажаючі не залежно від віку, можуть обрати собі, щось до душі. Існують групові заняття, люди спілкуються між собою, обмінюються досвідом.

Також «Sport life», проводить всілякі турніри в яких можуть брати участь усі охочі. «Sport life» безпосередньо є учасником меморандуму із будівництвом житлових комплексів, в яких вони розташовують свої фітнес клуби, бо головною метою є зробити фітнес доступним кожному, а здоровий спосіб життя — нормою повсякденності. Зараз завдяки креативній індустрії системи «Sport life», фітнес клубів та навіть торгового розважальних комплексів найголовнішим аспектом є комплексність, спілкування і облаштування. Наприклад, «Sport life» це більше сімейний відпочинок або зустріч із друзями, корисно проведений час і насолода руху та спілкування, для людей літнього віку, пенсіонерів ми можемо спостерігати гарно облаштовані спортивні площадки на гідропарку там вони збираються із знайомими багато спілкуються, займаються, а найголовніше це гарно обладнане середовище в якому вони перебувають.

І кулінарна практика тут акцентується увага на технологію обробки їжі, це має бути не тільки привабливий вигляд і найголовніше смак - не наїстися, а насолодитися витонченістю смаку. Цінність уміння насолоджуватися смаком їжі протиставлялася цінності одержувати задоволення від стану ситості. Важливим було не просто наїстися і

напхати у свій шлунок багато їжі, важливо було вміння насолодитись смаком цієї їжі і одержувати задоволення від процесу приймання. Сьогодні чуттєві, тілесні практики відіграють велику роль, а креативні індустрії системи кулінарних шоу, наприклад “МастерШеф” - це смачно, швидко, з простих матеріалів і технологія зовсім інша. Також цей проект дає можливість переможцю на право навчання в престижній французькій кулінарній школі Le Cordon Bleu.

Отже, культурні практики, про які я розповідала, фіксують нові ціннісні орієнтації, запити людей, завдяки яким перебудовується структура креативної індустрії.

### **Список використаної літератури**

1. Газарова Е. Гламурна тілесність. [Електронний ресурс]. – Режим доступу: <http://www.psynavigator.ru/articles.php?code=361>.

2. Меднікова Г. Сакралізація культурних практик повсякденності // Культурологічна думка. Збірник наукових праць./ Головний редактор: Льюс Гельмут Людвіг, Том 16, №2, Київ, Інститут культурології Національної академії мистецтв України, 2019., с.164-174. //: <https://www.culturology.academy/tom-16-2-2019.html>

*Завадецька Яна Дмитрівна,  
студентка I курсу  
спеціальності 034 «Культурологія»*

*Науковий керівник:  
доктор філософських наук, професор,  
професор кафедри богослов'я,  
релігієзнавства та культурології  
Меднікова Галина Сергіївна*

### **Духовна роль монастирів в розвитку Романської культури**

Саме монастирі є основними будівлями у X-XI, саме під їх впливом сформувалась архітектура Романського стилю. Саме романська архітектура монастирів привернула увагу західних європейців, скульптура посіла друге місце, а такі важливі види мистецтва, як іконопис, фреска та мозаїка, залишилися в тіні. Зовнішній вигляд романських будівель відзначався монолітною цілісністю і урочистою силою, будівля складалася з простих, чітко виявлених об'ємів, підкреслених рівномірними членуваннями; могутність, товщина стін посилювалась вузькими прорізами вікон, ступінчасто заглибленими порталами і масивними баштами. Монастирі повертали до себе увагу усіх людей, сповідників, викладачів та навіть фахових ремісників. Монастир – це також певним чином організований комплекс культових, житлових та господарських приміщень, обнесений огорожею чи стіною. Тобто поняття «монастир як громада» та «монастир як комплекс культових споруд» сприймаються як омоніми.

Ознаками романського стилю були: суворість і широта і лаконічність форм мистецтва, аскетизм в декорі і специфічна функціональність. В романську добу визріли і значні культурні особливості. Поширення латини, яка стає базою для створення національних мов, що отримують пізніше назву «романські мови». Латина стає мовою міжнародного спілкування і мовою тогочасної освіти. Західна Європа запозичила університет як заклад освіти - богословської, юридичної, медичної тощо.

«Кведлінбург, Вернігероде - центр Оттонівського Відродження (950-1050гг)». Це короткий період розквіту культурного життя Німеччини при імператорах Саксонської династії - Оттонах. При дворі Оттона I відродилася Академія (подібність до тієї, що була за Карла Великого), де збиралися освічені люди. Тут розвивалася

літературна діяльність, переписувалися рукописи, робилися спроби поширення знання класичної латині та римської літератури. За Оттона II, одруженого на візантійській принцесі Феофано, посилюється грецький вплив. Особливу пишність і витонченість набув побут двору та феодалів. Для «Оттонівського Відродження» характерне посилення культурних зв'язків із Візантією. Це особливо позначилося на розквіті книжкової справи та мініатюристики.

У Київській Русі налічувалося до 30 монастирів. Першою і найбільшою була Києво-Печерська Лавра, заснована в 1051 р. Назва «Печерський» монастир походить від печер, де жили його перші поселенці. Велику роль у підвищенні культурного рівня населення відігравали монастирі, де зберігалися літописи, бібліотеки, школи, розписи та ікони. У Київській Русі налічувалося до 30 монастирів.

Центром духовного життя є освіта, літописи, культура та особистість монаха має стати одним із головних об'єктів вивчення історії монастирів, тоді як монастирське господарство, сакральне мистецтво та культура виступають результатом його продуктивної праці. Головним завданням митця було втілення божественного начала, а з усіх людських почуттів перевага надавалася стражданням, адже за вченням церкви саме вогонь очищає душу. Середньовічні художники малювали картини страждань і нещастя з надзвичайною яскравістю. Але скульптуру та живопис середньовічної Європи слід розглядати не лише як втілення релігійних догм, а й у світлі їх доступності для мас.

Чернеча культура становить відповідність життя ченця прийнятим у цій сфері зразкам на шляху його прагнення до святості. Рівень цієї відповідності може бути визначений тільки Богом. Святість — результат гармонізованої діяльності людини й Бога (синергія) і тому повною мірою фактом культури названа бути не може (якщо виходити із визначення, що культура — є все те, що зроблене людиною).

У православній християнській традиції чернеча культура зветься духовним діланням і становить сукупність чернечих обітниць, аскетичних практик, досвід відкриття себе Богові й надання можливості Його благодаті діяти в собі. Ця діяльність може бути описана, застосована в практиці особистого життя, але не може бути науково досліджена в повному сенсі цього слова, тому що заснована на інших, ніж людська логіка, підставах. Монастирська культура є результатом прагнення врятувати світ через діяльне «печалованіє» про світ. Для чернечої культури характерна концепція зупинки часу, споглядальність. Продукт чернечої культури – святість. Продукт монастирської культури – синтез, гармонійне з'єднання чернечої та світської (але не секулярної) культур.

#### **Список використаної літератури**

1. Грушевський М. Духовна Україна / М. Грушевський. К.: Либідь, 1994. 560 с.
2. Grabar A., Nordenfalk C. Romanesque painting from the 11 th to the 13 th century, NY, [1958].

*Іжук Софія Михайлівна,  
студентка III курсу  
спеціальності 014.03 «Середня освіта (Історія)»*

*Науковий керівник:  
доктор історичних наук, професор  
Доценко Віктор Олегович*

**Партійно-державна політика щодо РПЦ в період німецько-радянської війни 1941-1945 рр.: історіографія питання**

Зростання ролі РПЦ як ідеологічної опори російського державно-політичного режиму створює необхідність вивчення питання взаємовідносин органів влади з РПЦ та реалізації державно-церковної політики щодо неї у радянський період, зокрема під час німецько-радянської війни (1941-1945 рр.). Ця проблема стала предметом дослідження і отримала своє висвітлення протягом минулого століття у роботах як радянських, так і західних дослідників, в останні десятиліття вона стає предметом наукового аналізу сучасних російських світських та церковних істориків, а також висвітлюється в українській історіографії.

Радянські дослідники практично не розглядали обставини та причини трансформацій у взаємовідносинах між державою і РПЦ, заперечували зміни в політиці влади до Церкви, акцентуючи на тому, що саме Церква під час війни змінила своє ставлення до держави. У тогочасній історіографії увага зверталась лише на зростання впливу православ'я в роки війни, патріотичну позицію РПЦ і процеси внутрішньоцерковної консолідації навколо Московської патріархії. Нормалізація відносин між владою і Церквою пояснювалась лише як вдячна відповідь уряду на допомогу РПЦ у боротьбі з гітлерівською Німеччиною [3, с. 69]. Водночас автори намагались виправдовувати боротьбу влади з Церквою, продовження гонінь і утисків релігії. В умовах авторитарного режиму їхні дослідження були заідеологізованими та атеїстично спрямованими, тож вони не могли створити цілісного і достовірного уявлення про політику держави щодо Церкви на тому чи іншому етапі історії [2, с. 29].

Спробу пояснити причини зміни Сталіним державної політики щодо РПЦ одним із перших зробив дослідник Д. Фурман аж у 1989 р. Датуючи ці зміни вереснем 1943 р., він розкрив їхні причини: «страх [радянського уряду] перед німецькою політикою на окупованих територіях, коли гітлерівці відкривали закриті нами [радянською владою] церкви, і бажання набути благовидного «іміджу у союзників». Також науковець виділяв і «значно більш глибокі причини», зумовлені радянською еволюцією «в напрямку посилення російського націоналізму і культу державності» [8, с. 11].

Західні автори, у тому числі й представники еміграції та діаспори, серед яких можна виділити У. Флетчера, М. Струве, Л. Регельсона, Д. Поспеловського та ін., почали досліджувати питання взаємовідносин влади і Церкви ще з 1940-х років, тож у 1950-80-і рр. в опублікованих за межами СРСР дослідженнях уже було розкрито низку ідей та гіпотез, котрі потім підтвердилися розсекреченими радянськими архівними матеріалами. Західні дослідники, у порівнянні з радянськими, були менш ідеологічно заангажовані, мали кращу обізнаність з релігійно-церковним життям. Однак їхні праці часто характеризувались політичною упередженістю як до СРСР в цілому, так і зокрема до його релігійної політики, нерідко у них присутня абсолютизація репресивних методів у ставленні влади до Церкви [2, с. 29]. Зокрема, праці канадського історика Д. Поспеловського [5; 6; 7] створені на широкій джерельній базі, були спробою узагальнення роботи радянських і зарубіжних авторів з історії РПЦ ХХ ст. та її відносин із органами влади. Ці дослідження відзначаються високим ступенем об'єктивності і використання широкої наукової бази.

У пострадянський період перші спроби здійснити нове осмислення релігійної політики, яку здійснював комуністичний режим в СРСР, зробив російський учений М. Одінцов. Він проаналізував моделі державно-церковних відносин у різні періоди радянської історії, і дійшов висновку, що влада СРСР не ставилася адекватно і до релігії і до Церкви, недооцінювала релігійний чинник у суспільно-політичному житті, постійно намагалася її витіснити на маргінеси суспільного й політичного життя [4].

Значним внеском у дослідження проблеми стали праці сучасного російського дослідника М. Шкаровського. У його фундаментальній монографії «Російська Православна Церква при Сталіні і Хрущові» досліджуються питання еволюції державно-церковних відносин, зокрема і в період Другої світової війни, патріотична діяльність Російської православної церкви та її керівництва в роки війни, релігійного

опору, міжнародної діяльності Московської патріархії тощо. [10]. У 2010 р. на основі вказаної монографії, доповненої і розширеної, була опублікована нова праця «Руська православна церква в ХХ ст.». Де дослідник запропонував власну періодизацію державної релігійної політики 1939–1964 років, а також уперше поряд з ідеологічним, зовнішньополітичним чинниками виокремив економічний чинник, що визначав політику партійних і державних органів влади щодо РПЦ [9].

Серед російських істориків О. Васильєва вперше застосувала поняття «нового курсу» в стосунках держави і Церкви, реалізація якого почалася в 1943 р. Дослідниця доказує утилітарне ставлення радянського керівництва до РПЦ, котре активно використовувало Церкву для реалізації своїх зовнішньополітичних і внутрішньополітичних інтересів [1].

Загалом, працям російських авторів бракує цілісного підходу та неупереджених оцінок (зокрема, у питанні про патріотизм РПЦ та її послідовників у роки війни). Однак вони значно розширюють уявлення про релігійно-церковне життя в СРСР і вводять до обігу значну кількість архівних документів [2, с. 28].

У пострадянській російській історіографії дослідження з теми взаємин Церкви, влади і суспільства радянського періоду нерідко вирізняються «патріотично державницькими» підходами. Значна увага фокусується на патріотизмі Церкви, діяльність якої розглядається з позицій національної консолідації російського народу. Возвеличується роль Сталіна у відродженні РПЦ, Московська Патріархія розглядається як своєрідна частина загальної управлінської системи, завдання якої полягало в пробудженні російського патріотизму й національної свідомості народу та утвердженні впливу Радянської держави на світовій арені [3, с. 42].

Серед сучасних українських дослідників цього періоду варто відзначити В. Войналовича. Його праця є результатом комплексного аналізу політики КПРС і Радянської держави щодо Церкви, зокрема і в період німецько-радянської війни. В ній розкрито теоретико-методологічні засади та характер радянської політики щодо релігії та Церкви. Дослідником висвітлюється процес еволюції політики влади стосовно релігійних організацій, котра зумовлювалася змінами політичного курсу Радянського Союзу як у внутрішній, так і в зовнішній політиці [2].

Таким чином, історіографія питання державної політики щодо РПЦ у вказаний період розроблялася як радянськими і західними дослідниками ХХ ст., так і сучасними російськими й українськими вченими. Дослідження радянських науковців характеризувалися ідеологічною заангажованістю, часто необ'єктивним обґрунтуванням політичного курсу влади стосовно Церкви. Західними дослідниками було опрацьовано значну кількість джерел, висунуто певні ідеї та судження в оцінках партійно-державної церковної політики вказаного періоду. Сучасна історіографія з досліджуваної проблематики характеризується великою кількістю комплексних досліджень та плюралізмом у поглядах науковців, що спеціалізуються по темі державно-церковних відносин ХХ ст.

### **Список використаної літератури**

1. Васильєва О. Ю. Русская православная церковь в политике советского государства в 1943–1948 гг. Москва : Институт Российской истории РАН, 2001. 214 с.
2. Войналович В. А. Партійно-державна політика щодо релігії та релігійних інституцій в Україні 1940–1960-х років: політологічний дискурс : монографія. Київ : Світогляд, 2005. 742 с.
3. Куксенко С. І. Взаємовідносини РПЦ з органами влади в Українській РСР у 1940-1960-і рр.: історіографія : дис. ... канд. іст. наук : 07.00.06. Черкаси, 2017. 238 с.
4. Одинцов М. И. Государство и церковь в России. ХХ век. Москва : Луч, 1994. 171 с.



5. Поспеловский Д. В. Православная Церковь в истории Руси, России и СССР : учебное пособие. Москва : Библейско-богословский институт св. апостола Андрея, 1996. 408 с.
6. Поспеловский Д. В. Русская православная церковь в XX веке : монография. Москва : Республика, 1995. 511 с.
7. Поспеловский Д. В. Тоталитаризм и вероисповедание : монография. Москва : Библейско-богословский институт св. апостола Андрея, 2003. 655 с.
8. Фурман Д. Е. Религия, атеизм, перестройка // На пути к свободе совести / сост. и общ. ред. Д. Е. Фурмана, о. Марка (Смирнова). Москва : Прогресс, 1989. 496 с. С. 7-18.
9. Шкаровский М. В. Русская Православная Церковь в XX веке: к изучению дисциплины. Москва : Вече, 2010. 480 с.
10. Шкаровский М. В. Русская православная церковь при Сталине и Хрущеве: (Государственно-церковные отношения в СССР в 1939-1964 годах). Москва : Крутицкое Патриаршее подворье, 1999. 400 с.

*Карпунь Наталія Олегівна,  
студентка IV курсу  
спеціальності 014.03 «Середня освіта (Історія)»*

*Науковий керівник:  
кандидат історичних наук, доцент  
кафедри всесвітньої історії та археології  
Черевко Оксана Степанівна*

### **Особливості трансформаційних процесів Британської колоніальної імперії (остання третина XIX-XX століть)**

Протягом 2022 р. Велика Британія вшановує 70- річчя сходження на престол королеви Єлизавети II, яка виступає одним з основних об'єднавчих символів Сполученого Королівства. Період правління її величності історики пов'язують з остаточним розпадом Британської колоніальної імперії та трансформацією її в Співдружність Націй, як добровільний взаємовигідний союз колишніх британських колоній та домініонів.

Сучасна історіографія проблеми представлена науковими доробками С. Христюк [7], А. Кольбенко [4], П. Опанащук [6], Н. Криловою [5], С. Демидовим [1], Є. Сергєєвою [2], Т. Медденом [8] та інш. Джерельна база проблеми представлена Вестмінстерськими статутами [10] та виступами прем'єр-міністрів Британії: В. Черчилля, Г. Макміллана, С. Болдуїна [9].

Початком першого етапу можна вважати останню третину XIX століття, а саме 1887р., коли у Лондоні була скликана зустріч глав урядів колоній та домініонів [3 с. 227]. Після завершення Першої світової війни з'явився новий каталізатор для розширення самоврядних прав на підконтрольних територіях. Ним стала зміна міжнародних принципів у повоєнному світі. Для їх реалізації було створено Лігу Націй до якої увійшли і домініони Британської імперії. Це засвідчило їх вихід на міжнародну арену [1 с. 85]. У 1926 р. була скликана конференція країн Британської імперії, результатом роботи якої стала Декларація Бальфура. Документ окреслював три основних принципи політичних відносин Великої Британії з колоніями та домініонами, а саме: рівність державного статусу метрополії та всіх домініонів; визнання всіма країнами монарха; добровільність входження до співдружності. Це документ відображав зародження сучасної міжурядової організації – Британської Співдружності [2 с. 273]. Конференція 1929 р. проголосила самостійність домініонів в рамках

Британської імперії при збереженні підданства. Логічним завершенням першого етапу еволюції Британської колоніальної імперії до Співдружності націй стало прийняття Вестмінстерських статутів 1931 р. [10]. Цей нормативно-правовий акт визначав становище домініонів та регламентував їх взаємини із Великою Британією. В його основу були закладена Декларація Бальфура 1926 р. Так утворилось юридичне підґрунтя для Британської Співдружності націй. Перший етап (1887-1931 рр.) характеризується закладанням правової основи нової політики Британської імперії.

Другий етап трансформаційного процесу розпочався у 1931 р. й тривав до 1947. Він характеризується новою зміною міжнародної політичної обстановки на світовій арені. У 1947 році в офіційних документах лейбористського уряду назву «Британська імперія» було замінено на «Британська Співдружність націй», а термін «домініон» – на «член співдружності» [6 с. 165]. У січні 1947р. Канада стала першим домініоном (членом співдружності), котрий почав надавати своїм жителям право громадянства.

Після здобуття незалежності Індії розпочався третій еволюційний етап. Було прийнято рішення змінити назву із «Британської Співдружності націй» на «Співдружність націй» [6 с. 166]. Консолідуючим аспектом стало рішення прийняте у 1949 р., згідно якого англійського монарха було визнано «символом вільної співдружності націй» [4 с. 89]. У 1960 р. британський прем'єр-міністр Г. Макміллан здійснив візити до країн Співдружності Африки, де проголосив: «Вітер змін дме через цей континент, і подобається нам це чи ні, але зростання національної свідомості є політичним фактом. Ми всі повинні прийняти це як факт, і наша національна політика повинна це враховувати» [2 с. 64]. У 1960 р. незалежність здобули: Камерун, Сенегал, Того, Мадагаскар, Демократична Республіка Конго, Сомалі, Бенін, Нігер, Буркіна-Фасо, Чад, Габон, Кот-д'Івуар, Центральнаафриканська Республіка, Республіка Конго, Малі, Нігерія та Мавританія. Саме тому в історіографії цей рік було названо «роком Африки» [9 с. 339]. Отож, третій етап (1948-1960-ті рр.) є періодом активного здобуття незалежності країнами та вступом їх у Співдружність націй.

Із 1970-х р р. ХХ століття розпочинається четвертий етап трансформаційних процесів. В цей час здобувають свою незалежність: Бахрейн, Гренада, Сейшельські острови, Домініка, Соломонові острови та інші [2 с. 65]. Знаковим в цьому періоді є 1982 р., коли Канада, залишаючись у складі Співдружності націй, першою із домініонів затвердила власну Конституцію. Завершенням четвертого періоду можна вважати 1997 р., коли Великою Британією було передано Гонконг до КНР. Це була остання велика колонія, відмова від якої означала кінець імперії [7 с. 103].

Таким чином у періоді трансформації Британської колоніальної імперії до Співдружності націй можна виділити чотири етапи. Кожен із них має свою особливість та специфіку. Перший етап відображає поступові правові та політичні перетворення та затвердження нових принципів; другий – початок втілення результатів напрацьованих у попередньому періоді; третій характеризується здобуттям незалежності багатьох країн, зокрема африканського континенту, а четвертий поставив остаточну крапку в історії існування Британської колоніальної імперії. Проте, феномен еволюції Британської колоніальної імперії перманентно викликає наукових інтерес дослідників насамперед в контексті переосмислення досвіду цих трансформаційних процесів.

### **Список використаної літератури**

1. Акчурина О. С., Демидов С. В. От Британской империи к Содружеству наций. Вестник Рязанского государственного университета им. С. А. Есенина. Рязань, 2017. Вып. 4 (57). С. 81-85.
2. Британская империя в ХХ веке / под. ред. А. М. Пегушева, Е. Ю. Сергеева. Москва : Ин-т всеобщей истории РАН, 2010. 296 с.

3. Гончар Б. Домініон // Політична енциклопедія. Редкол.: Ю. Левенець (голова), Ю. Шаповал (заст. голови) та ін. — К.: Парламентське видавництво, 2011. — с.227.
4. Кольбенко А. Передумови прийняття та зміст Вестмінстерського статуту, 1931. Утворення Британської Співдружності Націй. Вісник Львівського університету. Серія юридична. Львів, 2014. Вип. 59. С. 87-91.
5. Крылова Н.С. Содружество наций. – Москва, 1991. – 260 с.
6. Опанащук П. В. Становлення Британської Співдружності Націй та її роль у зовнішній політиці Англії в 30-40-х роках ХХ ст. Матеріали ІХ Волинської Всесвітньої історико-краєзнавчої конференції : зб.наук. праць. Житомир: Полісся, 2017 С. 164-166.
7. Христюк С. Б. Резолюції імперських конференцій 1926, 1930 років як основа Вестмінстерського статуту 1931 року. Університет. 2008. № 6. С. 102-108.
8. Madden F., Darwin J. The Dependent Empire, 1900-1948: Colonies, Protectorates, and the Mandates. Westport : Greenwood Press, 1994. Vol. 7. 908 p. URL: <https://www.questia.com/library/91753673/the-dependent-empire1900-1948-colonies-protectorates>.
9. The Conservative Government and the End of Empire. British Documents on the End of Empire / ed. R. Hyam, R. Louis. London : The Stationery Office, 2000. 937 p.
10. Wheare K. C. The Statute Of Westminster And Dominion Status. London : Oxford University Press, 1949. 334 p. URL: <https://archive.org/details/in.ernet.dli.2015.21151>.

*Качинська Катерина Юріївна,  
студентка ІV курсу  
спеціальності 014.03 «Середня освіта (Історія)»*

*Науковий керівник:  
кандидат історичних наук, доцент  
кафедри всесвітньої історії та археології  
Черевко Оксана Степанівна*

### **Етапи економічних перетворень уряду Фіделя Кастро (1959-1961 рр.)**

**Актуалізація.** Феномен Кубинської революції 1959 р. залишається актуальним у науковій площині, оскільки в результаті неї країна пішла не властивим регіонові Латинської Америки історичним шляхом побудови соціалізму. Кубинський досвід постійно перебуває в полі зору істориків, політологів, політиків, економістів. Поглибленого вивчення потребують перші кроки уряду Ф. Кастро для встановлення засад суспільної та соціалістичної власності

Країна мала низку складних проблем, які для свого вирішення потребували радикальних дій. Внаслідок економічної відсталості, рівень життя населення на Кубі був вкрай низьким: напередодні революції середньорічний дохід на душу населення коливається від 250 до 300 песо. Рівень постійного безробіття був дуже високим, що ускладнювалося зростанням населення. Революція мала розв'язувати питання економічного характеру, зокрема підвищення матеріального добробуту населення країни [3, с. 136].

Перший етап революційних перетворень характеризувався тим, що здійснювані заходи спрямовувалися на ліквідацію економічної відсталості Куби. Насамперед потрібно було в короткий термін створити матеріальну базу для економічного розвитку. Саме тому відбувалося одержавлення незаконно привласненого майна часів диктатури Ф. Батісти та його попередників. Відбувався перерозподіл доходів

підприємств на його розвиток, збільшення заробітних плат, зниження тарифів на комунальні послуги тощо [2, с. 180-181].

Для цього періоду характерний початок проведення аграрної реформи, яка впроваджувалася в інтересах незаможних верств населення. Саме вона забезпечила збільшення сільськогосподарського виробництва, заміну латифундій на кооперативи, усунення залежності від монокультури (цукрової тростини), стимулювання розвитку промисловості державними та приватними засобами. Загалом, вони мали на меті узгодити інтереси різних соціальних верств, зацікавлених у змінах [4, с. 278]. Другий етап відзначається боротьбою з іноземним капіталом та його націоналізацією. Насамперед це було пов'язано з політикою США до 1959 р. в регіоні, з якою новий уряд намагався боротися.

Націоналізація американського капіталу відбувалась у формі компенсації за збиток нанесений республіці. Таким чином, у руках революціонерів опинилися ряд добре обладнаних підприємств [2, с. 184-185].

Однак, промисловці чинили опір нововведенням. Для боротьби вони найчастіше використовували саботажі, які часто шкодили не лише самому підприємству, а й економіці країни у цілому.

Держава брала активну участь у вирішенні виробничих конфліктів між робітниками та підприємцями. Однак державне регулювання не зачіпало великих, провідних підприємств, а ореолом їхньої діяльності насамперед виступали заводи та фабрики середнього бізнесу. [1, с. 233].

У першій половині 1960-х рр. закладалися основи нової організації господарства, розпочалося добровільне вкладання в фонд індустріалізації (4% зарплати), з цією метою використовували профспілки.

Третій етап ознаменувався переходом до політики ефективного використання ресурсів, для підвищення добробуту народу. За допомогою націоналізації держава намагалася зосередити у своїх руках контроль над усіма підприємствами. Для більшої продуктивності створювалися об'єднання робітників певної галузі, які самі могли коригувати плани виробництва в майбутньому [4, с. 344].

Загалом 1961 р. став початком соціалістичного будівництва, закладалися основи соціалістичного господарства. Також відбувалося поширення серед населення острова безкоштовної освіти та медицини.

Суттєві зміни торкнулися також і державного апарату: були створені міністерство промисловості, міністерство зовнішньої торгівлі, міністерство внутрішньої торгівлі, було реорганізовано Національний банк, міністерство фінансів, Центральну раду планування, а в провінціях і районах були організовані Хунти координації, виконання та інспекції (ХУСЕІ) [2, с. 200].

Отже, революційні економічні перетворення здійснені урядом Ф. Кастро мали на меті ліквідувати вплив іноземного капіталу на економіку країни шляхом націоналізації промисловості, проведення аграрної реформи, дистанціювати новостворену державу від впливу США.

### **Список використаної літератури**

1. Кастро Ф. Фидель Кастро. Моя жизнь. Биография на два голоса / Ф. Кастро, И. Рамоне. – Москва: РИПОЛ классик, 2009. – 784 с.
2. Ле Риверенд Х. Экономическая история Кубы / Хулио Ле Риверенд. – М.: Наука, 1967. – 199 с.
3. Серхио Герра Вилабой, Оскар Лойола Вега Куба. Взгляд на историю. –New York: Ocean Press, Второе издание, 2015. - 132 с.
4. Слезкин Л. Ю. История Кубинской Республики / Л. Ю. Слезкин. – М.: Наука, 1966. – 467 с.

*Коростельова Анна Сергіївна,  
студентка I курсу магістратури  
спеціальності 014.03 «Середня освіта (Історія)»*

*Науковий керівник:  
кандидат історичних наук, доцент  
Гончар Юлія Борисівна*

### **«Становище та діяльність Константинопольського патріархату напередодні Першої світової війни»**

Молодотурецька революція 1908 р. стала етапною подією в історії багатостолітнього існування Константинопольського патріархату в тіні Османського панування. Молодотурки задекларували впровадження прогресивних принципів політичної рівності та етнічного рівноправ'я в турецькому суспільстві. Втім в практичній площині це означало лише позбавлення привілеїв окремих етноконфесійних груп, що були традиційною основою їх самозбереження і безпеки в Османській імперії. Відновлена Конституція 1876 р. стала по суті ідеологічним виправданням утисків в бік грецької общини в державі.

Оскільки основним носієм привілеїв грецького православного населення була саме Церква, будь-яка спроба їх фактичної відміни підривала положення Церкви в державі. Молодотурки не стали напряду виступати проти питань суто церковних юрисдикцій, втім вдалися до початкового обмеження, а зрештою й до скасування саме політичної ролі патріарха та митрополитів [1, с. 24]. Хоча в середовищі Патріархату домінувала ідея збереження набутих прав і прерогатив, котрі були гарантовані в період Танзимату [5, с. 52]. Перш за все мається на увазі принцип децентралізації держави в контексті етноконфесійних общин. За реформами Танзимату, грекам надавалося право вільного віросповідання, право автономного відновлення храмів, шкіл та лікарень. Греки отримували вільний доступ до державних та громадських посад. Гарантом християнського населення виступав саме Константинопольський патріархат, котрий особисто відповідав за дії греків перед султаном та, водночас, лобював грецькі інтереси до турецького політикуму. Зважаючи на те, що серед немусульманського населення грецька община була найчисельнішою, політична роль патріарха була вагомим.

Патріарх Іоаким III, що управляв Церквою з 1901 року, обрав тактику обережного співіснування з новим режимом та прагнув до переговорів з молодотурками. Так, він надсилав телеграми з вітаннями та подякою за дарування Конституції представникам молодотурецької адміністрації [5, с. 27]. Ці дії неодноразово висвітлювалися на сторінках офіційного видання Патріархії «Церковна правда». Зокрема, з нагоди річниці молодотурецької революції в журналі помістили статтю, що вихваляла Конституцію як таку, що «відповідає духовній природі людини», а Патріархія закликала до необхідності підтримувати гармонійні та дружні відносини з владою [2, с. 217-218]. Були і публікації з нагоди Дня Народження султана Мехмеда V [3, с. 337], а також публікації, котрі акцентували увагу на повазі, яку демонструвала конституційна імперія до релігійних почуттів кожного народу [4, с. 345-346].

Проте вже у листопаді-грудні 1908 р. під час виборів до парламенту стався перший відкритий конфлікт між Патріархатом та лідерами молодотурків. Патріарх вимагав, щоб до виборчого закону не вносили пункт про обов'язкове знання турецької мови для участі у виборах. Патріархат навіть надав уряду докази порушень у проведенні виборів [5, с. 28].

Черговим загостренням у взаєминах з урядом стало питання, що докорінно підривало становище і роль Патріархату - питання освіти. Адже освіта була однією з

сфер, завдяки якій греки мали певну перевагу над турками. Освітній рівень греків був підґрунтям для їхньої успішності в економічному житті країни. Для Константинопольського патріархату опіка над освітою була одним з головних каналів впливу, тож втрата Церквою таких прерогатив відчувалася надто гостро [1, с. 24].

Патріархат прагнув, щоб продовжувала діяти та система, яка існувала до молодотурецької революції. А саме збереження общинних початкових та середніх шкіл під керівництвом Церкви. Уряд молодотурків наполягав на впровадженні загальнонаціональної державної освіти. Передбачалось, що це мають бути змішані та загальні школи [5, с. 36]. Щодо державного фінансування освіти, уряд прагнув, щоб воно здійснювалося напряду, без посередництва Вселенського патріархату. Останній же вимагав, щоб державні кошти направлялися в освіту через єпархії [5, с. 37]. Тобто турецький уряд прагнув поставити грецькі школи під прямий контроль Міністерства освіти, а Патріархія обмежувалася лише контролем над програмою освіти релігійної. Навіть більше, новий закон зобов'язав грецькі общини брати участь у витратах на створення та утримання державних, тобто фактично мусульманських шкіл, що зачіпало і економічний аспект існування грецьких общин та Церкви [1, с. 25].

Зрештою, вплив Патріархату на освіту було знівельовано. Так, зокрема, турецька мова була введена як офіційна у всіх общинних школах з подальшою перспективою інтеграції їх до єдиної системи османської освіти. А вже у 1911 р. молодотурецький режим вирішив, що підтвердження грецьких дипломів буде здійснюватися Міністерством освіти, а не Патріархією [1, с. 26]. На сторінках свого офіційного видання Патріархат відкрито засуджував такі дії уряду, називаючи це створенням штучної османської ідентифікації, що могло б призвести до зміни етнічної ідентичності греків та подальшого отуречення [5, с. 36].

В той же час молодотурки обмежили юрисдикцію правлячої Церкви в рішенні цивільних питань між християнами у відповідності до канонічного права. До таких традиційно відносились шлюби, розлучення та заповіти. Було підірвано і положення представників Церкви в місцевих органах влади. Так, суди над представниками грецької общини могли проходити без посередництва місцевого духовництва. Поступово новий режим перейшов і до інших, більш радикальних дій. Посилювалося втручання у внутрішні справи Церкви, що перешкоджало роботі духовництва, здійснювалися арешти та тюремні заключення священників, котрі діяли всупереч режиму, а також оскаржувалися права на церковне майно [1, с. 24].

Великої уваги приділяв Патріархат і питанню призову християн в армію. Греки прагнули, щоб це питання лишалося предметом перемовин між Патріархатом та турецьким урядом на основі поваги до релігійної та етнічної ідентичності меншин. Патріархат закликав греків вступати в армію на рівних з іншими національностями засадах. Це надавало б можливість Патріархату висувати свої умови перед турецьким урядом, що власне і робив Іоаким III. Він вимагав від молодотурків виконання особливих умов для покращення життя грецького православного населення [5, с. 38-39].

Треба сказати, що молодотурки не прийняли жодної пропозиції чи ультиматуму Патріархату, чим вчергове засвідчили нівелювання значення інституту Церкви. Ба більше, турецький уряд напряду заборонив Патріархату втручатися в військові справи [5, с. 41].

Чи не найгострішим питанням стало невизнання екуменічної ролі Патріархату. Вперше в історії Османської імперії саме молодотурецький режим поставив під сумнів екуменізм. Турецька влада заперечувала ймовірність існування в конституційній монархії органу влади та церковної установи, котра б мала якісь домінуючі позиції над іншими Церквами. Тому що Конституція декларувала перш за все рівність та рівноправ'я серед усього мультинаціонального османського суспільства. З такими тенденціями зіштовхнувся навіть шейх-уль-іслам, компетенції якого певним чином теж



обмежились. Звичайно, зменшення ролі Патріархату та ототожнення його як звичайної церковної інституції, ретранслятора грецької православної общини, було актуальним для молодотурецького режиму. Таким чином наголошувалось на приналежності церковного інституту суто до турецької країни, що позбавляло Патріархат статусу всеправославного. Адже саме це, в рамках екуменізму, робило Фанар найавторитетнішим серед Церков Османської імперії.

Зрештою, навіть в турецьких документах ми можемо знайти тільки назву «Патріархат», без підкреслення статусу Вселенського, що позбавляло його всякої характеристики про універсальність та обмежувало тільки в рамках грецької общини [5, с. 49]. Патріархат, навпроти, відстоював власну екуменічну роль, пропагуючи свою діяльність, міжнародні контакти та привілеї [5, с. 48]. Втім в світі не знайшлося сили, що була зацікавлена в підтримці Фанару. В той час активні екуменічні зв'язки Патріархату були налагоджені з англіканською церквою, проте обмежувалися вони суто ідеєю про церковну співпрацю. В цілому, християнські країни не приділяли особливої уваги становищу Патріархату. Для більшості з них Патріархат не уособлював в собі якусь реальну політичну силу, а був звичайним церковним інститутом. Навіть Росія, котра вбачала у Фанарі свій ймовірний важіль впливу на Сході, приходила на допомогу лише у вигідні для самої себе моменти. В цілому, між Патріархатом та російською церквою залишалися дещо напружені відносини через певні спірні питання та претензії останньої на домінуючу роль у всьому православному світі.

Такі тенденції у взаєминах між турецьким режимом та Константинопольським патріархатом простежувалися аж до початку Першої світової війни. Крок за кроком підривалися ті устої та принципи, за якими Патріархат існував протягом багатьох сторіч. Поруч з питаннями внутрішнього характеру, які стосувалися економічного, політичного та соціального аспектів, було знівельовано і такий важливий елемент міжнародної діяльності як екуменізм. Очевидно, що з вступом Османської імперії у Велику війну проти тих країн, з якими Фанар підтримував певні зв'язки ще в довоєнний час, ситуація для Патріархату могла лише погіршуватись.

### **Список використаної літератури**

1. Γεωργαντοπουλος, Ε. Μεταξυ ελπιδας και καταστροφης: ο Ποντος κατα την τελευταια τραγικη περιοδο (1908-1922). Στο Η σφαγη των Ποντιων, επιμελεια απο Α. Ψαρομηλιγκος και Β. Λαζου. Αθηνα, Ελευθερος Τυπος, 2013, σελ. 8-43.
2. Εκκλησιαστικη Αληθεια, 15 Ιουλιου 1909, αριθ. 28, σελ. 217-224.
3. Εκκλησιαστικη Αληθεια, 28 Οκτωβριου 1909, αριθ. 43, σελ. 337-344.
4. Εκκλησιαστικη Αληθεια, 4 Νοεμβριου 1909, αριθ. 44, σελ. 345-352.
5. Σαρόγλου, Παναγιώτης Παύλου. Η πολιτική των Νεότουρκων έναντι των Ρωμιών μέσα από το ρωμέικο τύπο της Οθωμανικής Αυτοκρατορίας και τις μαρτυρίες των Νεότουρκων (1908- 1918). Θεσσαλονικη, Αριστοτέλειο Πανεπιστήμιο Θεσσαλονίκης, Φιλοσοφική Σχολή, Τμήμα Ιστορίας και Αρχαιολογίας, 2020, 102 σ.

*Лагода Аліна Ігорівна,  
студентка II курсу  
спеціальності 291 «Міжнародні відносини,  
суспільні комунікації та регіональні студії»*

*Науковий керівник:  
кандидат історичних наук,  
доцент кафедри міжнародних відносин  
та гуманітарних студій  
Желєзко Алла Миколаївна*

## **Євроатлантична інтеграція як пріоритетний напрям сучасної зовнішньої політики України**

**Постановка проблеми.** Сьогодні, в контексті повномасштабного військового вторгнення РФ на територію України, стратегічна мета України цілком очевидна – членство в НАТО та ЄС. Дискусії навколо проблеми євроатлантичної інтеграції в колах українського соціуму тривали з перших років незалежності України.

Враховуючи той факт, що географічно Україна знаходиться на перетині сфер впливу двох структур безпеки – НАТО та ОДКБ СНД: із Заходу Україна має спільний коридор з чотирма країнами НАТО – Угорщиною, Польщею, Румунією та Словаччиною, а зі Сходу – РФ. Тобто Україна знаходиться на шляху найбільших транзитних товаропотоків між Європою та Азією, Північчю та Півднем, вона виступає свого роду буфером і центром, де перетинаються інтереси Заходу і Сходу [6, с. 3].

За період незалежності Україна так і не увійшла до жодної структури безпеки, проголосивши позаблоковість, що й призвело до анексії Криму та війни спочатку на сході України, а тепер і повномасштабної жорстокої війни з боку РФ. Саме цими особливостями обумовлена **актуальність** даної теми.

**Мета роботи** – дослідити і висвітлити шляхи та напрями зовнішньої політики незалежної України.

**Аналіз останніх досліджень та публікацій.** Проблемам євроатлантичної інтеграції за 30 років незалежності України присвячено низку наукових досліджень. У колах науковців, політиків, громадськості тривали дискусії щодо формування концептуальних засад зовнішньої політики нашої держави, напрацьовано сотні публікацій з даного питання. Зокрема, варто виділити роботи таких авторів: Кудряченка А.І., Толстова С.В., Потехіна О.В., Чекаленко Л.Д., Фесенка М.В., Кордона М.В., Клименка В.С., Безбаха В.Г., Шморгуна О.О., Деменка О.Ф., Федуняка С.Г. та багато інших.

**Виклад основного матеріалу.** З перших років незалежності з метою уникнення нового блокового протистояння, українські політики проголосили позаблоковість України та «багатовекторну» зовнішню політику. Відповідно до постанови ВР України «Про основні напрями зовнішньої політики України» 1993 р. у розділі 2 пункту 1 вказано: «Україна здійснює відкриту зовнішню політику і прагне до співробітництва з усіма заінтересованими партнерами, уникаючи залежності від окремих держав чи груп держав» [7]. У розділі 3 щодо напрямів, пріоритетів та функцій зовнішньої політики України зазначено такі напрями:

- розвиток двосторонніх міждержавних відносин;
- розширення участі в європейському регіональному співробітництві;
- співробітництво в рамках Співдружності незалежних держав (СНД);
- членство в ООН та інших універсальних організаціях [7].

Отже, із виокремлених напрямів зовнішньої політики України видно, що пріоритетом двосторонніх відносин з державами визначено українсько-російські відносини, враховуючи, що РФ є північним сусідом та домінуючою державою у Співдружності незалежних держав, а Україна, на той час, була членом СНД.

Погоджуючись з думкою Федуняка С., вважаємо, що після завершення «холодної війни» система міжнародних відносин мала нестабільний і мінливий характер, а Україна була слабким учасником міжнародних відносин і не мала можливості відстоювати свою позицію самостійно та потребувала згоди провідних держав та інститутів: США, Європи та РФ [9].

На жаль, ключова роль у зовнішній політиці України відводилась взаємовідносинам із РФ. Хоча Україні належало, за прикладом країн Центрально-Східної Європи, з перших днів незалежності самовизначитися щодо інтеграції в

європейський простір і «дати чіткі сигнали західному співтовариству стати Європою ціннісно й інституційно» [1, с. 3].

У 2010 р. Верховна Рада України прийняла новий закон України «Про засади внутрішньої і зовнішньої політики» [3], в якому проголошено так званий «національний прагматизм», в його основу було покладено підпорядкування зовнішньої сфери інтересам національної модернізації» [9]. У статті 11 було зафіксовано уникнення участі у військово-політичних союзах. У цьому ж році ліквідували комісію з підготовки вступу України до НАТО. У 2013 р. РФ намагалася не допустити підписання Угоди про асоціацію з Європейським Союзом, пропонуючи угоду з Митним Союзом [1, с. 45]. Тільки у 2014, 2017, 2018 рр. були внесені зміни до закону України щодо відмови України від здійснення політики позаблоковості [4].

Після анексії АР Крим РФ та вторгненням російських військ на схід України у 2014 р. співробітництво України з НАТО значно активізувалося. Держави-члени Альянсу не визнали та засудили незаконну та нелегітимну анексію Криму РФ, а також «її дестабілізуючі й агресивні дії на сході України та у Чорноморському регіоні» [2]. Тому після цих трагічних подій НАТО збільшило свою присутність у Чорному морі й активізувало співпрацю у військово-морській галузі між НАТО та Україною і Грузією [2].

Через сім років воєнних дій на сході України, нарешті, у 2021 р. Рада національної безпеки і оборони України увела в дію рішення «Про Стратегію зовнішньополітичної діяльності України», введеного в дію Указом Президента України 26 серпня 2021 р. У прийнятій Стратегії ключовими аспектами виділено:

- «основа зовнішньополітичної діяльності України – стратегічний курс держави на набуття повноправного членства України в Європейському Союзі (ЄС) та Організації Північноатлантичного договору (НАТО), закріплений у Конституції України»;
- «ключовими партнерами на міжнародній арені є НАТО, ЄС та їхні держави-члени»;
- «досвід, набутий за роки протидії агресії РФ та протистояння гібридним загрозам, має бути використаний для розвитку безпекового і політичного співробітництва з іншими державами»;
- «геополітичне положення України робить її не лише невід’ємною частиною європейської та євроатлантичної системи безпеки, а й важливим енергетичним та логістичним хабом у регіоні» [10].

Сьогодні, в складних умовах жорстокої, підступної війни з боку РФ, необхідно визнати, що більшу частину інформаційної, військової, розвідувальної допомоги для ЗСУ забезпечує НАТО. Як зауважує політолог, голова Центру «Ейдос» В. Таран: «Без НАТО ми були б безпомічні у цьому протистоянні. ... Тактично мир з нацистами з півночі може настати. Але відсутність договору з Альянсом матиме лише одне – російська агресія (авт.) повернеться. І якщо ми не будемо в Альянсі, нам ніхто не допоможе...» [8].

**Висновки.** На сьогодні, для України варіантів немає, крім того, щоб зробити все можливе і неможливе нашим можновладцям для вступу в НАТО, щоб мати сильного союзника і захист на майбутнє. Зближення з Північноатлантичним Альянсом допоможе Україні вийти на новий рівень внутрішньої та зовнішньої розвиненості та забезпечити національну безпеку через колективну. Враховуючи агресію та посягання на територіальну цілісність і незалежність України з боку РФ, зовнішня політика нашої держави націлена на максимальне співробітництво з ЄС та НАТО – стати повноправним членом цих організацій задля збереження миру, незалежності та територіальної цілісності. На законодавчому рівні Україна наблизилась до євроатлантичної інтеграції, залишилось лише розробити механізми відповідності стандартам ЄС та НАТО і втілити їх у практику.

### Список використаної літератури

1. Алексієвець М., Секо Я. Зовнішня політика України: від багатовекторності до безальтернативності. *Україна-Європа-Світ. Серія: Історія, міжнародні відносини*. 2016. Вип. 17. С. 34 – 49.
2. Відносини з Україною. Організація Північноатлантичного договору. URL: [https://www.nato.int/cps/uk/natohq/topics\\_37750.htm](https://www.nato.int/cps/uk/natohq/topics_37750.htm)
3. Закон України «Про засади внутрішньої і зовнішньої політики». Верховна Рада України. URL: <https://zakon.rada.gov.ua/laws/show/2411-17#Text>
4. Закон України «Про внесення змін до деяких законів України щодо відмови України від здійснення політики позаблоковості. Верховна Рада України. URL: <https://zakon.rada.gov.ua/laws/show/35-19#n11>
5. Клименко В.С., Безбах В.Г. Європейська та євроатлантична інтеграція в контексті національної безпеки України. *Проблеми міжнародних відносин*. Збірник наукових праць Київського міжнародного університету. Вип. 7, 2013. URL: <http://vmv.kyumu.edu.ua/series/vmv/vipusk7/4.pdf>
6. Кордон М.В. Європейська та євроатлантична інтеграція України. Навчальний посібник. К.: Центр учбової літератури, 2018. 172 с.
7. Про Основні напрями зовнішньої політики України. Постанова Верховної Ради України від 2 липня 1993 р. URL: <https://zakon.rada.gov.ua/laws/show/3360-12#Text>
8. Таран В. Роль НАТО у війні з Росією: розвідувальна складова. Інтернет-видання ГЛАВКОМ. URL: <https://glavcom.ua/columns/vtaran/rol-nato-u-viyni-z-rosiyeu-rozviduvalna-skladova-836351.html>
9. Федуняк С. «Кінець ілюзорній позаблоковості: зовнішньополітична орієнтація України у контексті Російської агресії». Буковинський вісник державної служби та місцевого самоврядування. URL: <http://buk-visnyk.cv.ua/evropejska-intehracija/300/>
10. Указ Президента України № 448/2021. Про рішення Ради національної безпеки України від 30 липня 2021 р. «Про Стратегію зовнішньополітичної діяльності України». Президент України | Володимир Зеленський. Офіційне інтернет-представництво. URL: <https://www.president.gov.ua/documents/4482021-40017>

*Леннік Ілля Юрійович,  
студент I курсу магістратури  
спеціальності 014.03 «Середня освіта (Історія)»*

*Науковий керівник:  
кандидат історичних наук, професор  
Мелешенко Тетяна Володимирівна*

### Генезис прав людини в історичній ретроспективі

Права людини як історичний феномен, не постали відразу, вони коренились в традиціях і звичаях різних народів, людство набувало їх протягом століть аж до поки не було винесено це питання на світовий рівень за участі різних країн, їх представників. Як зазначив Кофі Аннан – сьомий Генеральний Секретар ООН, який перебував на посаді з 1997 року – по 2006 рік зазначав, що права людини це – частина нас самих, і ми є частиною цих прав [3, с.208]. Пропоную розглянути саме історичний хід генезису прав людини в контексті хронології зародження від стародавнього світу до кінця ХХ - поч. ХХІ ст.

Історія стародавнього світу свідчить про перші витoki прав для людей на засадничому рівні. У Вавилоні за царя Хаммурапі був виданий звід законів (бл.1780р. тому). У законах мовилось «про якісні будівлі для кожного, про медицину за сиклі

срібла, справедливість», а сам правитель ставив за мету встановлення порядку «щоб сильний не гнобив слабшого, виявлення справедливості до сироти та вдови, просвіщати країну». У I ст. до н.е. Кір уклав Хартію в 539 р. до н.е., яка надавала привілеї громадянам його території, вони могли вільно пересуватись, звільнялись від певних політичних та економічних обтяжень та набували певних прав.

Вектор стародавнього сходу. У Китаї основним фундатором прав людей став Конфуцій із своєю філософською концепцією Конфуціанства[4, 6]. Мудрець звертає увагу на моральні цінності людини та намагається їх виділити, щоб вибудувати ідеальний устрій держави.

Значення африканських першоджерел. Звідти до нас дійшли дві хартії, перша ду Манде (1222р. н.е.) друга – де Курукан Фуга (1236 р. н.е). В обидвох мовиться про вагомість таких явищ, як децентралізація, збереження довколишнього середовища, права людини тощо.

Посприяли формуванню прав людини навіть поети, дослідники, історики, мовники та ін. Український поет і письменник Шевченко Т.Г. у своїх творах оспівував свободу людини; Драгоманов М.П. зазначав про конституційну свободу людини; Сковорода Г.С. говорив про гуманізм, виводив свою так звану гуманістичну філософію. Звернув увагу у своїх поглядах на вільний і всебічний розвиток людини.

На протязі XVII – XVIII ст., в різних країнах відбулись історичні події: розвиток філософських течій, на певних територіях проголошення незалежності, повалення монархії тощо[5, 3]. Для цього періоду характерності набувають доробки філософа Дж. Локка та Шарля Луї де Монтеск'є. У Франції в 1789 році населення зробило переворот і тоді ж була заснована перша Французька Республіка і видана Декларація Прав Людини. В якій було вміщено такі основні положення: свобода, власність, безпека та ін.

Поштовх до відновлення прав людини закладено було в Статут Організації Об'єднаних Націй (26 червня 1945 рік), говориться «Мы, народы Объединенных Наций, Преисполненные Решимости ... и вновь утвердить веру в основные права человека...» [2].

Перелом в історії прав людини зробила подія 10 грудня 1948 року, саме тоді була розроблена загальна декларація прав людини.[1] Укладачами були: Генеральна Асамблея та Відділ по правам людини в ООН.

### **Список використаної літератури**

1. Загальна декларація прав людини[Електронний ресурс]//Верховна Рада України: [офіційний веб портал]. – Режим доступу: [https://zakon.rada.gov.ua/laws/show/995\\_015](https://zakon.rada.gov.ua/laws/show/995_015), вільний.
2. Устав Организации Объединенных Наций и Устав Международного Суда [Електронний ресурс]//Верховна Рада України : [офіційний веб портал]. – Режим доступу: [https://zakon.rada.gov.ua/laws/show/995\\_010](https://zakon.rada.gov.ua/laws/show/995_010), вільний.
3. Харчук Р.С. Права людини: сучасний вимір поняття// Митна справа. – 2015. - №2. С.207 – 211.
4. Adrian V. C. The Generations of humans rights / Vasile Cornescu Adrian. – 2009. – С. 11
5. Human Rights. // Handbook for Parliamentarians. – 2016. – №26. – р. 237.

*Мартинчук Юлія Петрівна,  
студентка ІІ курсу  
спеціальності 014.03 «Середня освіта (Історія)»*

*Науковий керівник:*

## **Культура політичного лідерства У. Черчилля, Ф. Рузвельта, Й. Сталіна та А. Гітлера: порівняльний аналіз**

**Постановка проблеми.** Питання лідерства загалом, його місця в суспільстві минулого, сучасного та майбутнього, перспективи розвитку та умови формування лідерів постійно хвилюють громадськість. З вирішенням цих питань люди пов'язують власні долі, прогнозують розвиток суспільства. В умовах сучасної російсько-української війни особливу увагу світової спільноти привертають лідери воюючих сторін, їх поведінка та стиль управління й поведінки. Порівнюються лідерські якості Президента України В. Зеленського та Президента Російської Федерації В. Путіна, аналізується шлях їх становлення як лідерів. Такі ж порівняння проводили в період Другої світової війни, коли на чолі воюючих держав стояли Ф. Рузвельт, та В. Черчилль, Й. Сталін та А. Гітлер. Відмінності у культурі політичного лідерства цих історичних діячів й будуть предметом цього дослідження.

**Стан наукової розробки проблеми.** Проблему лідерства досліджували Геродот, Плутарх, Н. Макіавеллі, Ф. Ніцше, К. Маркс, В. Ленін, М. Вебер та інші відомі вчені, політики, громадські діячі.

У радянській, у тому числі українській, психології проблему лідерства активно розробляли ще у 20-30-ті роки Є. Аркін, О. Залужний, П. Загоровський, С. Лозинський та ін. До сучасних дослідників проблеми лідерства відносяться Дж. Бойетт та Лебон Г. У дослідженні також були використані праці присвячені безпосередньо діяльності обраних політичних діячів, зокрема Д. Толанда [5], О. Воловича [3] та Ю. Шаповала [4].

**Метою дослідження** є з'ясувати відмінності політичного лідерства очільників демократичних держав і тоталітарних держав.

**Виклад основного матеріалу.** Лідерство – закономірне явище, найбільш масове у групах. Лідерами є члени групи, здатні організувати її членів на виконання спільного завдання. Таке лідерство виникає стихійно й пов'язане передусім з особистими стосунками між членами групи. Лідер більше поінформований, ніж інші члени групи, активний, має організаторські здібності, авторитет. Політичний лідер — це людина, здатна згуртувати навколо себе багатьох, завоювати у них авторитет, повести за собою. Визначення поняття «лідер» ще 1948 р. дав провідний світовий фахівець в галузі досліджень лідерства Р. М. Стогділл [2]. Лідер – це людина, яка береться за справу сама, або розподіляє завдання між членами групи так, щоб кожен з них міг виявити ініціативу. Це людина, яка бачить конкретну мету та шляхи її досягнення, а також має досить можливостей це зробити [2].

У різні історичні періоди політичному лідерові поклонялися, боялися його чи просто шанували відповідно до того, як його сприймали. При цьому слід зважати не так на якісь особливі обставини, що спонукали відповідно реагувати на конкретну особу, як на природу культу лідера загалом. Культ лідера може бути створений, нав'язаний більшості пасивних громадян згори шляхом маніпулювання громадською думкою, інтенсивної і дієвої пропаганди. Це не становить труднощів саме тоді, коли в суспільстві низька політична культура, активність громадян, слабо впроваджуються демократичні норми громадського життя. Саме такий тип лідерства формується в тоталітарних суспільствах Німеччини часів А. Гітлера та СРСР часів Й. Сталіна.

Культ політичного лідера різного рівня часто з'являється з ініціативи мас. Найчастіше такі явища спостерігаються під час кризових ситуацій у суспільстві, особливо на перехідних етапах його розвитку. Веймарська республіка в Німеччині на поч. 30-х років ХХ ст. переживала не кращі часи: прогресуюча економічна криза, політична ротація урядів, поширення крайніх лівих та правих ідеологій, реваншистські настрої та відчуття національного приниження. Німецьке суспільство відчувало втому



від свободи та демократії і чекало «месію», який звільнить від необхідності нести тягар відповідальності за себе та державу. Таким рятівником нації виявився А. Гітлер, який запропонував німцям прийнятну для них модель держави – встановлення особистої тоталітарної влади в обмін на стабільність, матеріальне благополуччя та відродження величі нації.

Дуже подібний тип лідерства склався в радянському суспільстві. Сформувався культ особи Й. Сталіна. Цей культ нав'язувався суспільству згори, партійною верхівкою за допомогою пропаганди та створення атмосфери небезпеки від внутрішніх та зовнішніх ворогів. І єдиним «рятівником» виступає вождь Й. Сталін [4, с.53].

Демократичні держави відрізняються від авторитарних, особливо тоталітарних, держав порівняною легкістю й чисельністю процесів інституціалізації. Головна, вирішальна, передумова існування демократичного суспільства – наявність у ньому сталого самовідтворювального інституту політичного лідерства. Для демократій характерні харизматичні лідери, які стають провідниками нації у важкі часи, як Ф. Рузвельт для американців в період економічної кризи чи В. Черчилль в часи Другої світової війни для британців.

Ф. Рузвельт запропонував американцям подолати кризу новими методами. Його відвертість, чесність та наполегливість підкупили громадян, які обрали Ф. Рузвельта президентом, незважаючи на його обмежені можливості (президент був прикутий до інвалідного візка). Одна з характеристик політичного лідера – близькість до електорату, вміння спілкуватися зі своїми виборцями. Рузвельт започаткував радіопромови, названі «бесідами біля каміна», в яких президент у простій формі доносив американцям суть всіх реформ «нового курсу» [1]. Тим самим, він забезпечив собі повагу суспільства, яка трансформувалася у підтримку на виборах (чотири рази обирався президентом).

В. Черчилль далекоглядний британський політик, який керував урядом в період Другої світової війни. Він був харизматичним та доволі відвертим у своїх судженнях, зокрема засудив Мюнхенську змову: «Якщо країна, обираючи між війною й безчестям, обирає безчестя, вона отримує і війну, і безчестя» [3]. Британський прем'єр-міністр успішно відстояв свободу Британії, провів її крізь негаразди війни. Але на парламентських виборах у 1945 р. британці віддали перевагу лейбористам й В. Черчилль пішов у відставку, для того щоб тріумфально повернутися в 1951 р. й ще раз довести свій професіоналізм.

**Висновки.** Таким чином, культура політичного лідерства в демократичних та тоталітарних держав суттєво відрізняється. Й. Сталін та А. Гітлер зосередили у своїх руках всю повноту влади, використовуючи пропаганду та маніпулювання суспільною думкою створили образ непогрішного вождя, який є рятівником нації від ворогів. Ф. Рузвельт та В. Черчилль, завдяки своїм лідерським якостям, змогли досягнути поваги мільйонів своїх громадян, що відобразалося у результатах виборів. Тобто, у тоталітарних суспільствах образ лідера нав'язується владними структурами «згори», а в демократичних формується «знизу» суспільною думкою.

### Список використаної літератури

1. Бесіди біля каміна // [Електронний ресурс].— Режим доступу: [https://uk.wikipedia.org/wiki/Бесіди\\_біля\\_каміна](https://uk.wikipedia.org/wiki/Бесіди_біля_каміна)
2. Бойетт Дж. Г. Чи можливо навчитися лідерству? / Дж. Г. Бойетт, Дж. Т. Бойетт // <http://www.management.com.ua/ld/ld013.html>
3. Волович О. Мюнхенська змова // Електронний ресурс. Режим доступу: <https://zpu.kr.ua/shche/istoriya/17632-yakshcho-kraina-obyrayuchy-mizh-viinoiu-i-bezchestiam-obyraie-bezchestia-vona-otrymuie-i-viinu-i-bezchestia-cherchyll>
4. Шаповал Ю. Сталін та його спадщина у контексті радянської політичної історії / Юрій Шаповал // Сучасність. – 2004. – №1. – С. 53-67.

5. Toland, John (1992) [1976]. Adolf Hitler: The Definitive Biography. New York: Anchor Books. 1035pp.

*Мостепан Максим Валентинович,  
студент IV курсу  
спеціальності 014.03 «Середня освіта (Історія)»*

*Науковий керівник:  
кандидат історичних наук,  
доцент кафедри всесвітньої історії та археології  
Черевко Оксана Степанівна*

### **Особливості колоніальної політики Франції протягом 1945 – початку 1960-х років**

**Актуальність:** По завершенню Другої світової війни у світі розпочинаються потужні процеси деколонізації. Кожна метрополія мала власні методи по вирішенню колоніальних проблем. Так, наприклад Велика Британія обрала мирний шлях вирішення колоніальної проблеми і передала владу на місцях національним режимам, а Франція бажаючи зберегти свою імперію обрала шлях військового утримування влади що призвело до початку колоніальних воєн. З'явився вислів “деколонізація по-французьки” [2, с. 64], що передбачало використання будь-яких методів боротьби задля збереження колоніальних володінь, зокрема застосування зброї.

Однією з головних причин початку загострення відносин між Францією і колоніями було те що метрополія під час війни показала свою відносну слабкість, а також її політична нестабільність після проголошення IV Республіки.

У січні 1946 р. тимчасове правління Франції видало декрет згідно якого міністерство колоній було перетворено в міністерство заморських володінь Франції. 7 травня 1946 р. було прийнято закон згідно якого всім уродженцям заморських територій присвоювалось французьке громадянство. Також у тексті конституції IV республіки, яка була схвалена референдумом 13 жовтня 1946 р. було декларовано утворення Французького союзу, який мав на меті замінити колоніальну імперію.

1947 р. Велика Британія оголосила Індію незалежною, що загостило становище французьких факторій які перебували на території Індокитаю. 1949 р. індійською стороною було здійснено розрив митного союзу з Францією. Внаслідок економічної блокади проти Франції 14 травня 1954 р. у Парижі відбулися переговори за результатом яких факторії в Індії передавалися під владу Індійського Союзу.

Марокко і Туніс у 1946 р. відмовились від вступу до Французького союзу. Незважаючи на відмову Франція продовжувала наполягати на їх подвійному суверенітеті, що викликало франко - туніську та франко - марокканську кризи.

Франко- туніське протистояння досягло свого апогею в 1952-1954 рр. У 1954 р. у Туніс приїхав голова Ради П. Мендес-Франс. Під час його візиту велися переговори щодо надання Тунісу автономії і 1955 р. їй було надано. А вже 20 березня 1956 р. відбулося визнання незалежності Тунісу.

Франко - марокканський конфлікт найбільшого загострення набув у 1953 р., причиною було насильницьке скидання влади султана Мохамеда Бен Юсефа, а також поширення в країні тероризму. Під час підписання домовленостей у 1955 р. з поверненням з заслання султаном розпочалося обговорення надання незалежності Марокко. 2 березня 1956 р. урядом Гі Молле країні було надано незалежність.

Найбільш кровопролитними колоніальними війнами Франції були Індокитайська (1946 — 1954 рр.) та Алжирська (1954 — 1962 рр.). Незважаючи на те що Франція однією з перших визнала Демократичну республіку В'єтнам незалежною 6 березня

1946 р. Франція прагнула відновити при владі імператора Бао Дая, застосовуючи військові сили.

Протягом 1950 - 1954 рр. тривала франко - корейська війна. Внаслідок одночасної участі Франції у двох війнах вона не мала достатніх ресурсів для перемоги.

Для врегулювання повоєнних питань було скликано Женевську конференцію в якій брали участь США, Велика Британія, СРСР, Франція, Китай, В'єтнам, Лаос та Камбоджа. Було домовлено про закінчення війни у В'єтнамі 21 липня 1954 р. , а також про обмін полоненими та визнання Францією незалежності В'єтнаму, Лаосу та Камбоджі.

У 1947 р. Францією було надано Алжиру обмежену автономію. “Всі політичні партії - соціалісти, комуністи, консерватори - розглядали Алжир, як невід’ємну частину Франції.”[1. с. 524]. 1 листопада 1954 р. в Алжирі Фронт національного визволення організував серію замахів, таким чином мирне врегулювання стало неможливим.

1957 р. французи захопили Алжир. 1958 р. ООН розпочали тиск на Францію з метою припинення війни. 1 червня 1958 р. було сформовано уряд генерала де Голля який згодом проголосив утворення П'ятої республіки. В період з 1959 по 1960 рр. французи перемагали Армію національного визволення. 16 вересня 1959 р. де Голль визнав Алжиром право на самовизначення.

У травні 1961 р. розпочалися переговори, за результатом яких 18 березня 1962 р. підписано Евіанські домовленості за якими Алжир мав самовизначитися за допомогою референдуму. 1 липня 1962 р. більше 90% алжирців висловились за незалежність, яка була проголошена 3 липня 1962 р.

“Внаслідок колоніальних воєн Франція втратила 10% національного бюджету і 75 тис. військових” [1. с. 530]. Результатом того що Французька колоніальна імперія розпалася відбулася переорієнтація зовнішньої політики, а саме підняття власного престижу в Європі та запобігання відновленню сильної Німеччини. Франція почала налагоджувати зв'язки з СРСР щоб протистояти Німеччині. Франція також виступала за встановлення міжнародного контролю над Рурською областю.

Отже, по завершенню Другої світової війни Французьку колоніальну імперію в умовах всеохоплюючої демократизації світу та посилення антиколоніалістичних рухів очікував неминучий розпад. Жодні спроби її штучного збереження зазнали краху, оскільки процес деколонізації був закономірним процесом в якісно нових умовах і потребував його реалістичного переосмислення, що і відбулося після проголошення V Республіки та обрання її президентом Шарля де Голля.

### Список використаної літератури

1. Гренвилл Дж. История XX века. Люди. События. Факты/ Пер. с англ. О.Суворов. — М.: «Аквариум», 1999. — 896 с., с ил.
2. Гончарова Т. Н. История французского колониализма: Актуальные проблемы изучения. Часть I: История колониальных империй Франции: Учебное пособие. — Санкт-Петербург, 2013. — 92 с.
3. Де Голль Ш. Военные мемуары. Призыв 1940–1941 / Шарль де Голль [пер. с франц.]. – М.: Издательство иностранной литературы, 1957. – 824 с.
4. Де Голль Ш. Мемуары надежд. 1958 — 1962: Пер. С фр. / Общ. ред. докт. ист. наук, проф. В. И. Антюхиной-Москвиченко и В. Н. Седых. Предисл. Ю. В. Дубинина. - М.: Издательская группа «Прогрес», 2000 — 340 с.
5. Дементьев Ю. Колониальная политика Франции в Китае и Индокитае 1844–1862 / Юрий Дементьев. – М. : Издательство восточной литературы, 1958. – 204 с.
6. Сироткин В.Г. История Франции: Пятая республика: Учеб. пособие для вузов по спец. "История". - М.: Высш. ШК., 1989. 199с.
7. Черкасов П. Судьба империи. Очерк колониальной экспансии Франции в XVI– XX вв. – М.: Издательство “Наука”, 1983. – 183 с.

*Негін Костянтин Сергійович,  
студент III курсу  
спеціальності 014.03 «Середня освіта (Історія)»*

*Науковий керівник:  
кандидат історичних наук,  
доцент кафедри історії та філософії історії  
Малежик Дмитро Іванович.*

### **Взаємини фашистського режиму Італії з католицькою церквою (1922 - 1939 рр.)**

На території Італії впродовж століть церква займало одне з центральних місць в усіх сферах соціально-політичного життя суспільства. Однією з причин цього було те, що саме в Римі розташовано папський престол. Ще з кінця XIX ст., коли відбувалась розбудова Італійського королівства, було загострене так зване «римське питання».

У 1867 р. Папу Пія IX від армії Гарібальді захищали війська Франції та п'ємонтського короля. З почуття вдячності Понтифік у 1868 р. видав буллу «Non expedit», в якій проголосив заборону католикам-італійцям брати участь у парламентських виборах і взагалі у політичному житті держави, досить відверто провокуючи вірян до непослуху уряду країни.

Після Першої світової війни, у 1922 р., до влади в державі приходять партія фашистів на чолі з Беніто Муссоліні. Одним з ключових стало римське питання захопило велику кількість стурбованих вірян і патріотів тогочасної держави конфлікт поглиблювався, держава могла втягнутися в громадянську війну. Окрім політичної боротьби в світському світі, з приходом Муссоліні, відбуваються і вибори нового Папи Римського.

Обраний того ж року Папа Пій XI, відчуваючи непевність через нерозв'язаність «римського питання» й потенційну загрозу «протекторату», тепер уже з боку тоталітарного режиму, негайно ініціював переговори. Вони, як пишуть окремі дослідники, тривали з 1923 року, хоча офіційно розпочалися влітку 1926. Повноважним представником Святого Престолу був саме кардинал П'єтро Гаспаррі. Важливу роль у серії переговорів, що склалися зі 110 засідань і тривали три роки, відіграв юрист Франческо Пачеллі, брат майбутнього Папи Пія XII [2, с.148].

На конклаві, що завершився 6 лютого 1922, переможцем вийшов кардинал Акілле Ратті, який, будучи з червня 1921 архієпископом Мілану, підтримував там прямі зв'язки з місцевою фашистською групою, яку очолював Беніто Муссоліні. Новообраний папа, який прийняв ім'я Пія XI (1922-1939), відразу ж після свого обрання з'явився на зовнішній лоджії собору Святого Петра і вперше з 1870 р. звідти проголосив благословення "Urbi et orbi" (лат. міста [Рима] та світу). Своїм символічним виходом із «ув'язнення» він дав зрозуміти, що має намір урегулювати «римське питання».

В енцикліці «Ubi arcano Dei» від 23 грудня 1922 р. Понтифік визначив основні напрями своєї діяльності, що згодом деталізував у багатьох енцикліках з питань релігії, моралі, суспільства, політики. У цій програмній енцикліці висувалася й обґрунтовувалася теза: основою для суспільного миру, а також для миру між народами може стати рехристиянізація суспільства. Для цього держава повинна надати Церкві повну свободу, а Церква натомість повинна підтримати державу у справі встановлення і зміцнення порядку.

Вирішення римського питання припало на 11 лютого 1929 року, коли було підписано Латеранську угоду [3, с.122]. Робота по вирішенню цього питання розпочеться ще 1926 року. Будуть працювати ініціативні групи від представників, світської та церковної влади. Після того, як Святий Престол упевнився в тому, що

уряду диктатора не загрожує відставка, що він користується довірою короля, влітку 1926 р. розпочав переговори. А сам Муссоліні, хоч і дотримувався принципу, що в італійському суспільстві не має залишатися нічого навіть найменшою мірою опозиційного до влади, однак оцінював вплив Католицької Церкви в Італії і став вживати різноманітні заходи, спрямовані на покращення з нею відносин. До певної міри Церкву і державу поєднувала спільна неприязнь до соціалістичного та комуністичного рухів, до соціальних протестів. Можливо, свою роль відіграло й честолюбство Муссоліні, бо тодішні політики вважали, що тільки визначний авторитетний державний діяч може розв'язати «Римське питання», встановивши співпрацю держави і Ватикану.

На зближення майбутніх суб'єктів важливих переговорів вплинуло те, що держава в особі керівника уряду була готова йти на компроміси, поступатися деякими принциповими позиціями. Хоч фашисти протестували проти втручання церковників у світські справи держави, але Муссоліні не вимагав жодних гарантій щодо збереження світського характеру Італійської держави. Навпаки, фашистський диктатор заявляв (і в парламенті, і на засіданнях уряду) про доцільність окатоличити державу, наголошував про християнські традиції народу, про його особливу «католицьку місію». Балакучий дуче, розраховуючи на підтримку церковних ієрархів у проведенні свого політичного курсу, говорив про свободу Церкви у духовній сфері, навіть про намір визнати католицизм державною релігією. Відтак, формувалися сприятливі політико-правові передумови для проведення переговорів.

З обох сторін було сформовано для участі у них делегації, до складу яких залучили відомих й авторитетних церковних і державних діячів, високофахових юристів. Так, від Святого Престолу очолював делегацію Державний секретар, відомий правник, досвідчений політик і дипломат, кардинал П. Гаспаррі, а від Італійської держави – Б. Муссоліні як глава уряду. Переговори тривали майже два з половиною роки. За цей час відбулося 110 засідань, було напрацьовано близько 20 варіантів тексту домовленостей [2, с.312]

За Латеранським договором 1929 р. Італія визнала суверенітет Найсвятішого престолу в міжнародних питаннях як такий, що притаманний його природі і відповідає традиціям та вимогам його світової місії [1, с.245]. У той же час вона визнала державу Ватикан під суверенітетом Верховного первосвященника. Італія визнала також за Найсвятішим престолом пасивне й активне право посольства, згідно міжнародному праву. Договір містить заяву Святого престолу стосовно його суверенітету в міжнародних питаннях. У заяві зазначалось, що Найсвятіший Престол не бажає і не братиме участі в світському суперництві між іншими державами та в міжнародних конференціях із приводу таких справ, за виключенням випадків, коли сторони звернуться зі спільним закликом до миротворчої місії Найсвятішого Престолу». При цьому Найсвятіший Престол залишає за собою, у будь-якому випадку, право примусити поважати свій моральний і духовний авторитет.

Отже, впродовж існування фашистського режиму визначились нові умови взаємин між Римським престолом та урядом Муссоліні. Було розв'язано довготривале римське питання та сформовано два нові міжнародні суб'єкти: держава-місто Ватикан та Римський престол.

### Список використаної літератури

1. Волошин О.Л. Латеранські договори 1929. *Українська дипломатична енциклопедія: У 2-х т. Т.1* / Редкол.:Л. В. Губерський (голова) та ін. Київ: Знання України, 2004. 760с.
2. Отрош М.І. Місце і роль Католицької церкви у міжнародному праві порядку. Київ; Одеса: Фенікс, 2017. 596 с.

3. Гутів *Б. І.* Становлення та розвиток Держави-міста Ватикан: історико-правове дослідження. Дисертація на здобуття наукового ступеня доктора філософії права за спеціальністю 081 «Право» (галузь знань – 08 «Право»). Львів, 2020.

*Обуховський Ігор Олегович,  
студент II курсу  
спеціальності 014.03 «Середня освіта (Історія)»*

*Науковий керівник:  
викладач кафедри методики навчання  
суспільних дисциплін і гендерної освіти  
Богомаз Оксана Юріївна*

### **Роль вчителя суспільствознавчих дисциплін в сучасному світі**

В сучасному світі кожній людині потрібна освіта для життя в цивілізованому суспільстві. Але навчання повинно бути якісним й на практиці мати певні результати. Кожна держава у епоху нових технологій та можливостей намагається дати своїм громадянам, зокрема дітям, освіту найвищого рівня. Проте, неможливо уявити будь-який освітній заклад без кваліфікованого вчителя, який буде відкривати учням світ знань та можливостей. Особливо відповідальна роль випадає вчителям суспільствознавчих дисциплін.

Почати варто з того, що в сучасному світі людина все більше і більше пов'язана з суспільствознавчими дисциплінами, до яких відносять: філософію, соціологію, політологію, демографію, конфліктологію тощо. Бо з ними ми маємо справу постійно, майже в усіх сферах життя. Роль вчителя суспільствознавчих дисциплін важко переоцінити. Звичайно, педагоги суспільствознавчих предметів мають бути обізнаними в суспільних процесах, з розвиненими компетентностями, і відповідно до нових ролей, вміти обирати свою спеціалізацію. Дуже важливо допомогти здобувачам освіти ставити правильні питання, навчити мислити критично, вибрати правильні інструменти для дослідження, пошуку інформації, відсіювати отримані в процесі аналізу висновки, відділяти випадкове від закономірного, "фейкове" від правдивого. Креативність, вміння працювати у команді, розв'язувати проблеми, ефективно комунікувати, ставити цілі й досягати їх – це те, чим має володіти учень, який "йде у життя". Сучасність призводить до видозмінення потреб людини. Наразі необхідно враховувати особливості соціуму та їх сучасні вимоги до знань кожної окремої особистості. Варто згадати часи, що вже минули. Первіснообщинний лад існував сотні тисяч років. І в своєму розвитку він пройшов знайомі нам періоди: первісне стадо, родова община, розпад. У кожному з цих відрізків часу виховання підростаючого покоління мало свої особливості. Але питання життя у суспільстві існувало навіть тоді. Через збільшення обсягу людських знань, з'явилася необхідність передання їх підростаючому поколінню, це зумовило виокремлення процесу виховання у певний організований процес розумового виховання та навчання. Фах вчителя став ще більш затребуваний через збільшення його задач у процесі формування нового покоління. Великий грецький філософ, мислитель та педагог Платон першим у світі обґрунтував систему освіти і виховання дітей, ознайомившись з досвідом стародавньої афінської та спартанської систем виховання й використовуючи їх особливості. Він намагався залучити дітей до життя полісного колективу і передати головні цінності через наслідування дитиною вчинків дорослих. На його думку, дітей варто залучати до суспільного життя змалку. З того часу роль наук та учнів про соціум зростала, а отже й роль вчителя набувала ще більшого значення. Наразі постає велика необхідність засвоїти ази політології, конфліктології, соціології; розуміти особливості медіаграмотності та антропології; знати свої права та

обов'язки, принципи та види залученості громадян в суспільних та політичних процесах.

З сивої давнини починається історія наук та вчень про соціум. І з кожним роком необхідність їх засвоєння стає все більшою. Роль вчителя загалом дуже висока, але особливо важлива особистість викладача суспільствознавчих дисциплін, адже знання отримані при їх вивченні дають поштовх у життя. "Ізолювавшись від людей, ми не досягнемо жодної мети" - Й. В. Гете.

Отже, вчитель суспільних предметів – місія, бажання допомогти іншому, молодшому, менш досвідченому піднятися на сходинку вище. Це менторство. Вводити здобувачів освіти в коло суспільних тем, певного досвіду, щиро ним ділитися, щоб учень отримував цей досвід через вчителя. Школа без вчителя, який несе місію, не може бути успішною. Не всі можуть бути тьюторами, не всі можуть бути класними керівниками, так само як не всі можуть бути хорошими викладачами суспільних предметів. Нав'язати якісь ролі неможливо, бо це має бути в душі, йти "від чистого серця". Якщо немає внутрішнього покликання, то можна навчитися інструментам, але вони не будуть ефективними. Вчитель суспільствознавчих предметів – візитівка реформи, головний рушій змін. Тому умотивований, готовий до змін власного мислення педагог суспільних дисциплін, що володіє новітніми компетентностями та інструментами – головна мета Нової української школи. Її ж пріоритет – забезпечити професійне й особисте зростання вчителя, підвищити соціальний статус. Аби вони надихались самі й надихали інших на досягнення нових висот знову і знову.

#### **Список використаної літератури**

1. Гірник К.; Основи конфліктології: Навч. посіб. для студ. ЗВО // А. М. Гірник. — К. : Вид. дім «Києво-Могилянська академія», 2010. — 222 с.
2. Козюбра М. І. Місце філософії права в системі суспільствознавства // Пробл. філос. права. Т. 1. — К.-Чернівці: Рута, 2003. — С.22-38.
3. Мухіна Г.; Педагогіка та психологія вищої школи: навч. посіб. // Г. Мухіна, Київ: Дакор, 2020. 178 с.
4. Ортинський В. Л.; Педагогіка вищої школи: навч. посіб. // В. Л. Ортинський, Київ: Центр навчальної літератури, 2019. 472 с.
5. Прокопенко І.; Педагогіка: навч. посіб. // І. Прокопенко, Київ: Фоліо, 2015. 180 с.

*Польова Сніжана Андріївна,  
студентка III курсу  
спеціальності 014.03 «Середня освіта (Історія)»*

*Науковий керівник:  
доктор історичних наук, професор  
Доценко Віктор Олегович*

#### **Роль земства у розвитку освіти Росії у другій половині XIX ст.**

Однією з серйозних внутрішніх реформ демократичного характеру було запровадження в Російській імперії у 1864 році у 34 губерніях земських установ. Земствам – виборним органам місцевого самоврядування – було надано право брати участь у розвитку народної освіти через відкриття шкіл та забезпечення умов їх існування. Перед земством було відкрито широке поле діяльності в області початкового навчання, але царський уряд, вводячи земські установи, відразу обмежив їх діяльність у шкільній справі «підкупанням і заохоченням» початкової освіти, заборонивши



втручання в навчально-виховну роботу шкіл, керівництво якими уряд залишав цілком собі.

Об'єктивно земство зіграло в історія російської школи, безумовно, позитивну роль. Його заслуга насамперед у тому, що воно стало на шлях створення школи як повністю самостійної установи з безоплатним навчанням. На початку свого існування земства розгорнули велику роботу з підвищення кваліфікації вчительства шляхом влаштування з'їздів-курсів. Про їх характер дає уявлення формулювання завдань курсів, надана Московським губернським земством в 1873 році:

1. Підтримувати та оновлювати в пам'яті вчителів відомості, набуті ними раніше.
2. Ознайомити з новими прийомами та методом ми викладання, виробленими наукою та практикою.
3. Здійснювати обмін досвідом [4, с.9].

Однак це чудове починання було урядом заборонено. Міністерські правила 5 серпня 1875 року ліквідували вчительські курси-з'їзди [4, с.8].

Темпи організації нових навчальних закладів були досить високими. Так, до 1877 року в Нижегородській губернії відкрилось 293 школи. Через чверть століття їхня кількість майже подвоїлася [3, с.78]. Таке зростання було характерним для багатьох російських губерній, де проблемам початкової школи приділялася пильна увага з боку громадськості та різних відомств.

Відновленню роботи початкових шкіл сприяли передові земства. Вони видавали наглядові посібники та книги для народного читання, засновували шкільні та позашкільні бібліотеки, шкільні музеї, влаштовували курси для народних вчителів. Таке ставлення земства до народної освіти склалося не відразу. Закон надавав земству турботу про матеріальну сторону народної школи: «Участь переважно у господарському відношенні та в межах, визначених законом, під опікою про народну освіту». Земства забезпечували школи навчальним приладдям, чи брали участь у витратах на вчительську платню. З 80-х і особливо з 90-х років XIX ст. земства брали на себе велику частку витрат за забезпечення шкіл навчальним приладдям [5, с. 2 – 5].

Земства розробляли плани загального навчання, відкривали школи, проводили курси та з'їзди вчителів, розробляли нові програми та підручники, створювали вчительські семінарії. Освіта в земських школах відзначалася тим, що поряд з релігійним навчанням діти тут отримували значний обсяг знань з географії, історії, природознавства.

Не менш важливе значення земствами приділялося становленню професійної освіти. Так, ще в 1874 році в Нижегородській губернії була зроблена спроба ввести в школах навчання ремеслам за допомогою народних майстрів, враховуючи специфіку місцевих промислів, але цей задум тоді не мав успіху. З 1891 року почали створюватися класи садівництва та городництва для навчання школярів прийомом ведення прибуткового сільського господарства. [2, с.53].

Піклуючись про позашкільну освіту, земство влаштовувало повторювальні класи та недільні школи для дорослих, видавало книги та періодику для народних мас, організовувало вечірні заняття з неграмотними та напівграмотними підлітками. Широко практикувалося відкриття бібліотек-читалень, організація публічних читань, наприклад, з російської літератури, природознавства [2, с.48].

Покращення шкільної справи безпосередньо залежало від рівня кваліфікації земського педагога, його активності. Тому одним із перших завдань земства стала організація підготовки вчителів, вихідців їх селян, які знали сільське життя зсередини, а не за літературою. Ця робота велася в основному в учительських семінаріях, куди приймалися особи, які закінчили трирічний курс народного училища. Майбутні вчителі вивчали Закон Божий, педагогіку з елементами психології, російську та церковнослов'янську мови, арифметику, методику їх викладання, геометрію,

землеробство, креслення, російську історію, географію, чистопис, спів. Особлива увага приділялася техніці учительської праці. [1, с. 87]

На відміну від урядових семінарій навчальні програми земських учительських шкіл були ширшими і висували на передній план загальну освіту. Земство намагалося залучити до педагогічної діяльності і жінок: число вчительок поступово збільшувалося, що вплинуло на моральну атмосферу в школах [3, с.85 ].

Про внесок земських установ у розвиток жіночої освіти свідчить записка голови Курського земського зібрання А.А. Салтикова-Головкіна «Про способи жіночої освіти, який висловив упевненість, що в найближчому майбутньому «... ми матимемо втіху бачити, що в кожному нашому повітовому місті жіноче училище складе таку ж потребу, як Божий храм та чоловіче училище». [1, с. 87]

Земство, всупереч бажанням уряду, зіграло велику позитивну роль в історії російської початкової освіти, у формуванні гуманістичної педагогіки. Про те, якою була сільська початкова школа, видно з наведених нижче документів. Земський діяч Московської губернії Ю.Ф.Самарін, характеризуючи стан сільських шкіл Московської губернії, в губернських земських зборах 1866 року говорив: «У нас існує величезна кількість таких шкіл, у яких позитивно нічого не вивчаються. У нас є місцевості, в яких існує двояка такса: такса за навчання читання та письма і такса за навчання читання та розуміння прочитаного. Це розуміння прочитаного складає другий курс. Можна собі уявити, яким має бути перший курс». [4, с. 7]

Щоб охопити початковим навчанням якнайбільше дітей, були спроби створення більш простих і дешевих шкіл. Деякі земства відкривали школи грамоти, де діти навчалися лише читання та письма, інші прагнули надати початковим школам професійного характеру, перетворити їх на професійно-ремісничі, сільськогосподарські тощо. Щоправда, у цьому напрямі їм удалося зробити зовсім мало. [6, с. 30-37]

В результаті тієї великої роботи, яка була проведена земствами, незважаючи на різного роду перепони з боку царського уряду, кількість земських шкіл в Росії зростала. Якщо 1856 року одна школа припадала на 143 тис. чол., то 1880 року одне училище припадає вже на 50 тис. чол. [1, с. 89]

Таким чином, демократизація народної освіти, підвищення суспільного статусу школи нерозривно пов'язані з діяльністю земств, які вплинули на поширення грамотності в народі. З усіх типів початкових шкіл саме земські навчальні заклади визнавалися кращими. По матеріальних витратах народна освіта земства стоїть першому місці. Витрати земства на початкову освіту становили близько половини всіх асигнувань. Земська влада робила багато чого для покращення навчальної роботи, якості навчання, для підготовки вчителів та вчительок для початкових училищ, підвищення їх кваліфікації, а також для розробки нових програм та підручників.

### Список використаної літератури

1. Дергаєва, С.С. Роль земств в розвитку отечественной педагогики и народного образования во второй половине XIX в. /С.С. Дергаева, И.З. Сковородкина // Вестник Поморского университета. 2009 – № 2. (Серія «Гуманитарные и социальные науки»). – С. 85 – 89.
2. Захарова Л.Г. Земская контрреформа 1890 г. – М.,1968. – 177с.
3. Кильянова Л.В. Земские школы в Нижегородской губернии // Педагогика. 2000. – № 9. – С.78– 82.
4. Козырев А.В. Народное образование в России второй половине девятнадцатого века. 12– я лек. Ставроп. гос. пед. ин– т.[На правах рукописи]. Ставрополь, 1948. – С.7– 15.
5. Положение о земских учреждениях. СПб., 1864. – Ст. 2.,§ 17.
6. Савельев А.А. Очерк развития народного образования в Вятской губернии //Народная школа. 1874. № 1. – С. 30– 37.

*Прокіпчук Катерина Русланівна,  
студентка IV курсу  
спеціальності 014.03 «Середня освіта (Історія)»*

*Науковий керівник:  
кандидат історичних наук, доцент  
Двірна Катерина Петрівна*

### **Передумови проведення операції "Захід" радянським керівництвом**

Після Другої світової війни Радянський Союз, який вийшов із неї одним з переможців, приєднав до своїх територій західноукраїнські землі, так як прагнув мати контроль над усіма територіями, де проживало українське населення. Проте українське населення західноукраїнських земель продовжило протидіяти радянській владі і на даних територіях активно діяло підпілля Організації українських націоналістів, Української повстанської армії, яке розпочало боротьбу проти радянської влади ще в період Другої світової війни. Радянське керівництво намагалось знищити український повстанський рух, проте активна підтримка місцевим населенням партизан ускладнювала цей процес, а в деяких випадках робила його неможливим.

Українські історики досліджували передумови проведення операції "Захід" радянським керівництвом і висвітлювали його підготовку і саму депортацію протягом жовтня 1947 р.

О. Бажан досліджував операцію «Захід», аналізуючи документи того періоду, які розсекретили. Він висвітлював причини та передумови проведення операції, а також активну підготовку до депортації. Дослідник надав детальну характеристику операції «Захід», проте не висвітлював її регіональне проведення.

І. Мусієнко досліджував операцію «Захід» на території Північної Буковини. Автор висвітлював підготовку місцевого радянського керівництва та хід операції, також було проаналізовано кількість депортованих українців.

Н. Мизак висвітлював депортації жовтня 1947 року на території Тернопільської області, чисельність депортованих з регіону, а також автор досліджував керівний склад виконавців.

Передумовами проведення так званої операції «Захід» у 1947 році були намагання радянського керівництва повністю підпорядкувати собі західноукраїнські території і знищити українське націоналістичне підпілля ОУН-УПА. Боротьба проти повстанців розпочалася ще наприкінці 1943-1944 рр. правда знищити їх так і не вдалося, навіть використовуючи регулярні радянські війська і бойову техніку, через активну підтримку партизан місцевим цивільним населенням. Тому більшовицький режим задля повної дестабілізації націоналістичного руху розпочинає депортації українського населення на теренах Західної України.

Вже у серпні 1947 році був виданий наказ, в якому зазначалось, що потрібно в примусовому порядку депортувати українські родини, родичі яких були причетні до діяльності українського національного підпілля [3, с. 118 - 128].

До вище згаданого наказу додавалась інструкція в якій детально розписувалось щодо категорій людей, яких необхідно депортувати із західноукраїнських територій. В ці категорії входили і неповнолітні родичі членів українського підпілля. Зазначалось, що більшу частину родин буде переселено у Казахстан. Також необхідно створити спеціальні групи, які будуть здійснювати на місцях депортацію, при цьому до них повинні долучитись представники із місцевого радянського керівництва. Групи військових повинні були здійснювати контроль над тим, як проходить операція «Захід» [2, с 24 – 25].

Радянське керівництво здійснило детальну підготовку щодо депортацій, при цьому вона проходила під грифом «секретно» і не повідомлялась місцевим радянським керівникам. У вересні 1947 року Рада Міністрів СРСР видала постанову щодо операції «Захід». В ній зазначалось що депортоване населення необхідно залучити до роботи на шахти, які знаходяться на території Казахстану.

З радянського керівництва УРСР контролювати хід проведення операції «Захід» повинні були П. Бурмик, О. Вадіс, А. Блинов. Також, щоб депортація пройшла без активних повстань зі сторони західноукраїнського населення було направлено близько 32 тисячі військових, які здійснювали нагляд. [6, с.112 - 114].

Виселити українців планували лише протягом одного дня. В плані операції зазначалось, що необхідно виселити 80 тисяч людей із західноукраїнських областей на терени Казахстану, і на території сходу УРСР. Також визначався період проведення операції «Захід», планувалось провести операцію у середині жовтня. Підготовка відбувалась секретно, навіть місцеве радянське керівництво дізналось про план операції лише за декілька тижнів до її початку [1, с.78-79].

Акцію «Захід» готували два місяці. Підготовка відбувалась відповідно до військового сценарію, створювалися плани дій, якщо раптом відбудуться повстання місцевого населення, або сутички із українським партизанським підпіллям. Також як вище зазначалось, підготовка до операції була секретною і деякі члени дізнались про неї лише за декілька годин до її початку.

Таким чином, після завершення Другої світової війни, СРСР приєднав до своїх територій західноукраїнські землі. На цих територіях активно діяло українське підпілля ОУН, УПА. Тому радянська влада намагалась ліквідувати їхню діяльність, проте активна підтримка місцевим населенням партизан, унеможливлювала знищення українського підпілля. Тож більшовики вирішили депортувати причетні до ОУН, УПА українські родини і позбавити партизан підтримки місцевого населення.

### Список використаної літератури

1. Депортація. Західні землі України кінця 30-х - початку 50-х. Документи, матеріали, мемуари. У трьох томах. (укр.) / упоряд. Ю. Сливка та ін. ; відп. ред. Ю. Слівка. . - Львів, 1998. - Т. 2 1946-1947 рр.. - 539 с.
2. Депортаційна операція «Захід» у жовтні 1947 р. (за документами Галузевого державного архіву Служби безпеки України) // Архіви України, 4 (321), 2019, с. 118-128.
3. Акція «Вісла». Режим доступу: <https://diasporiana.org.ua/wp-content/uploads/books/17820/file.pdf>  
Бажан О. Операція «Захід» - апогей депортаційних акцій радянських спецслужб на західноукраїнських землях (1940-1950-і роки). Реабілітовані історією. Львівська область /Упорядн.: Савчак В. М. (керівник) [та ін.]. Львів: Астролябія,2014. Кн. 2. С. 127-141.
4. Бажан О. Операція Захід: до 75-річчя депортації населення Західної України у віддалені райони СРСР (укр.) // Україна ХХ століття: культура, ідеологія, політика: зб. ст.. - К. , 2013. - Вип. 18. - С. 338-349
5. Мизак Н. Велика депортація західних українців 21 жовтня 1947 р: на матеріалах південних районів Тернопільської області. Наукові записки Тернопільського національного педагогічного університету ім. В. Гнатюка. Серія: Історія. 2005. Вип. 1. С. 304-310.
6. Мусієнко І. В. Політичні репресії комуністичного режиму на Північній Буковині й Хотинщині в 40-50-х рр. ХХ ст.: автореф. дис. на здобуття наук. ступеня канд. іст. наук: спец. 07.00.01 / Чернівецький нац. ун-т ім. Юрія Федьковича. Чернівці, 2005. 20 с.

*П'ятниця Анастасія Андріївна  
студентка III курсу  
спеціальності «014.03 «Середня освіта (Історія)»*

*Науковий керівник:  
доктор історичних наук, професор  
Дробот Іван Іванович*

### **Історіографія еволюції етносоціальної структури міста Києва наприкінці XIX - на початку XX століття.**

Дослідники соціальної структури українського суспільства кінця XIX - початку XX ст. традиціоналістські продовжують виходити з двох основних постулатів радянського суспільствознавства, а саме: 1) соціально-класова структура складалася тільки з суспільно-економічних класів буржуазії, робітництва, міської і сільської дрібної буржуазії та суспільних верств інтелігенції, бюрократії, люмпен-пролетаріату тощо ( Г. Турченко тощо); 2) через реакційну політику царських урядів населення українських міст було русифіковане, а українство на межі XIX і XX століть залишалося аграрною нацією колоніального типу (Б. Кравченко та ін.). Таким чином повністю ігнорується дійсна класова структура пізньобуржуазного суспільства в Україні доби промислово-індустріальної трансформації, котра на межі XIX – XX ст. складалася з основних класів буржуазії і робітництва, допоміжних класів дрібної міської і сільської буржуазії, протокласів бюрократії, найманої і самодіяльної інтелігенції та основних самостійних суспільних верств (утриманців, учнів (включно студентів), люмпен-пролетаріату і самостійних власників нетоварних господарств).

Найфундаментальнішими за інформативним наповненням і типовими за методологічними підходами до вирішення дослідницьких завдань в галузі вивчення сословної та соціально-класової структури населення Російської імперії кінця XIX – початку XX ст. необхідно визнати монографії російських істориків Н.А. Іванової та В.П. Желтової [3].

Традицію вивчення соціальної верстви студентства та його участі у суспільно-політичному житті Росії кінця XIX – початку XX ст., розпочату до революції 1917 – 1921 рр., певним чином підтриману у 1920-х – 1930-х рр. і відновлену в 1970-х – 1980-х рр., у пострадянській історіографії розвивають переважно російські історики, і перш за все О.Є. Іванов, який у монографії «Студенчество России конца XIX – начала XX века: социально-историческая судьба» проаналізував основні методи регулювання царським урядом класового, релігійного та національного складу студентства Росії, реальний соціальний і національний склад учнівського контингенту вузів, його фінансовий і матеріальний стан, вікову структуру тощо [2755].

Серед українських істориків проблеми еволюції соціальної структури населення України кінця XIX – початку XX ст. почали активно досліджуватися тільки у пострадянську добу. Однак в цій сфері історичної науки продовжує панувати певний методологічний хаос, через некритичне використання українськими істориками поряд перейнятою від радянської соціально-історичної традиції моделлю соціальної структури буржуазного суспільства і запозичених нині із західної соціології елітаристської моделі та модернізованої теорії соціальної стратифікації П. Сорокіна. Суттєвим є також вплив дослідницької течії «історії повсякденності» [6, 7].

З початком 2010-х рр.. активізувалося вивчення регіональних особливостей еволюції етносоціальної структури населення України в умовах промислової індустріалізації кінця XIX – початку XX століття [1, 2, 5, 8, 9, 10, 13].

Серед цих останніх виділяється своїм поварським тлумаченням соціальної структури населення українських міст того часу С.І. Тицкий, який виокреслює поряд з

процесом буржуазної еволюції також елементи бюрократичної трансформації українського населення \*на прикладі м. Києва 1874 – 1917 рр.) [11].

Незважаючи на суттєві успіхи сучасних українських дослідників у вивченні різноманітних етносоціальних процесів в українській нації доби буржуазної промислової індустріалізації, вбачається важливим посилення уваги науковців до цієї проблематики і надалі.

### Список використаної літератури

1. Бойко Я., Данилова Н. Формування етнічного складу населення Південної України (кінець XVIII – XIX ст.). Український історичний журнал. 1992. № 9. С. 54 – 65.
2. Гвоздик В.С. Етнонаціональна ситуація на півдні України напередодні української революції / В. С. Гвоздик // Культурологічний вісник. – 2005. – Вип. 14. – С. 78-84.
3. Иванов А.Е. Студенчество России конца XIX – начала XX века: социально-историческая судьба Москва. РОССПЭН., 1999. 414 с.
4. Иванова Н.А., Желтова В.П. Сословно-классовая структура России в конце XIX – начале XX века. – Москва. Наука, 2004. 574 с.; їх же. Сословное общество Российской империи. XVIII – начало XX века. – Москва. Новый хронограф. 2010. 776 с.
5. Константинова В.М. Урбанізація: південноукраїнський вимір (1861 – 1904 роки). Запоріжжя: АА Тандем, 2010. С. 284 – 320.
6. Кравченко Б. Соціальні зміни і національна свідомість в Україні XX ст. Київ. 1997. 423 с.
7. Лазарович М.В. Етнічний чинник станово–майнової диференціації населення України напередодні національно–визвольних змагань 1917–1921 рр. Гілея: науковий вісник": Збірник наукових праць.- К., 2011. Випуск 53 (10). С. 89 – 95; Його ж. Етносоціальна структура населення України напередодні Першої світової війни. *Проблеми економіки Тернопільщини та інших територій України* : зб. праць. Тернопіль: Економічна думка, 2015. - Т. 10. С. 143-156.
8. Надібська С.Б. Соціально-економічний розвиток міст Південної України в 1861—1900 рр. (за матеріалами Херсонської та Катеринославської губерній): дис... канд.. іст. наук: 07.00.01. Одеса, 2005. 150 с.
9. Поліщук Ю. Етносоціальні трансформації на Правобережжі України наприкінці XVIII – на початку XX століття. Наукові записки Інституту політичних і етнонаціональних досліджень ім. ІФ Кураса НАН України. 2014. С. 116-134.
10. Рошко К. М. Зміни етнічного складу населення на території Південної України (кінець XIX ст. – 1920-ті роки). Наукові праці історичного факультету Запорізького національного університету. 2017. Вип. 47. С. 42 – 46.
11. Тицький С.І. Вплив індустріально-бюрократичної трансформації в Україні на еволюцію соціально-класової структури населення міста Києва наприкінці XIX – на початку XX ст. Регіональна політика: історичні витоки, законодавче регулювання, практична реалізація (збірник наукових праць). Матеріали Другої Міжнародної науково-практичної конференції. Випуск II, Ч. 2, Київ, 2016. С. 14 – 15; Тицький С. І. Еволюція етнополітичного простору міст України 1861 – 1914 рр.: методологічні засади дослідження. Гілея: науковий вісник. 2015. Вип. 92. С. 133-140; Тицький С.І. Етносоціальний простір м. Києва наприкінці XIX – на початку XX століття. *Науковий часопис НПУ імені М.П. Драгоманова*. Серія № 6. Історичні науки: Зб. наук. Праць. Київ. Вид-во НПУ імені М.П. Драгоманова. 2008. Вип. 5. С. 123 – 133.
12. Ходос М.Р. Матеріали по статистике населения г. Киева. Киев. 1926. 194 с.
13. Шляхов О. Б. Етносоціальні спільноти Катеринославщини в умовах індустріалізації та урбанізації кінця XIX – початку XX ст. С. 84 – 96.

*Сафонов Кирило Анатолійович,  
студент II курсу  
спеціальності 014.03 «Середня освіта (Історія)»*

*Науковий керівник:  
кандидат історичних наук, старший викладач  
Богатирчук Катерина Олександрівна*

### **Українсько-лівійські зовнішньополітичні відносини: історична ретроспектива та сучасні реалії**

**Актуальність теми.** З проголошення незалежності, Україна переживає глибокі та кардинальні зміни в суспільному житті, серед яких – розбудова та удосконалення зовнішньополітичних відносин. Історія дипломатичних відносин нашої країни є завжди актуальною темою для дослідження, українсько-лівійські зовнішньополітичні відносини перш за все актуальні через недостатню дослідженість цього питання вітчизняними науковцями.

**Метою** нашого дослідження є проаналізувати специфіку зовнішньополітичних відносин уряду України та Лівії з моменту встановлення дипломатичних стосунків та враховуючи сучасний стан подій.

**Історіографія.** Дослідження даної проблематики здійснювалося переважно представниками української історіографії. Так, в статті Гришко Л. проаналізовано стосунки української влади з владою Лівії після смерті М. Каддафі. В науковій розвідці Диняк А. продемонстровано позицію Лівії щодо українсько-російської війни 2022 року.

**Основна частина.** В 1991 р. Україна здобуває омріяну незалежність і починає встановлювати дипломатичні відносини з більшістю країн світу. Перша угода з Лівією датується 17 березня 1991 р. Це був «Протокол про встановлення дипломатичних відносин між Україною та ВСНЛАД». А вже в 1995 році було підписано не менш важливу «Угоду між Урядом України та ВСНЛАД про торговельно-економічне співробітництво» [4].

В 2009 р. Каддафі вперше і востаннє відвідав Україну, де в нього склалися хороші відносини з тодішнім керівництвом країни – президентом Ющенком та прем'єр міністром Тимошенко. Лідер Лівії навіть подарував Віктору Андрійовичу свій намет, чого не робив при зустрічі з іншими європейськими президентами [1].

В 2018 р. арабське видання Asharq Al-Awsat повідомило про спонсорування режимом Каддафі президентської кампанії Тимошенко в 2010 році. Інформація була і про інших відомих політиків, зокрема экс-президента Франції Саркозі [5].

Україна, як і більшість європейських країн, була зацікавлена у лівійській нафті. Тому у 2004 р., проводилися переговори про обмін українського чорнозему на лівійську нафту. Інтерес висловлювали як в оточенні Віктора Януковича за часів двох його прем'єрств, так і Юлії Тимошенко. А у 2008 р. Віктор Ющенко під час зустрічі з Каддафі навіть публічно пообіцяв виділити Лівії землю під вирощування пшениці – саме 100 тисяч га. І цей намір навіть зафіксували документально у Меморандумі про співпрацю у сільському господарстві між країнами [1].

Менш позитивні відносини склалися у засновника Джамахірії з урядом Януковича. Так, Каддафі у 2011 р. фактично відмовив у зустрічі экс-прем'єр міністру Азарову, переносючи зустріч 5 разів. Про це свідчить інтерв'ю тоді ще чинного керівника уряду : «Я з Каддафі не зустрівся і мене це дуже здивувало. Тому, що зустріч призначена була. Її п'ять разів переносили, потім мені сказали, що о третій годині ночі мені подзвонять. Я сказав: передайте панові Каддафі, що я лягаю спати в 11 годин вечора і прокидаюся о 7:00. Якщо його влаштовує такий режим, я готовий з ним зустрітися, а якщо не влаштовує, то я глибоко вибачаюся. Мені розповіли, що він з



усіма так зустрічається, що державні діячі чекають, серед ночі приїздить кортеж, забирають, кудись відвозять» [3].

Після державного перевороту в Лівії в 2011 році міжнародне співробітництво Лівії і України було фактично поставлене на паузу. Остання угода «Про співробітництво між Київською Торговельно-промисловою палатою та Торговельно-промисловою і сільськогосподарською палатою Тріполі» була підписана 23 листопада 2010 року, пізніше жодних міжнародних угод між країнами до цього часу підписано не буде [4]. Хоча треба зауважити, що Україна навіть до смерті Каддафі визнала нову владу Лівії, а керівник групи Верховної Ради з міжпарламентських зв'язків з Лівією Лев Бірюк відразу надіслав до лівійського народу та їхньої Національної перехідної ради лист дружби [1].

В 2022 р. під час голосування в РБ ООН за резолюцію, яка мала на меті відсторонити Росію від Ради ООН з прав людини, Лівія підтримала її, продемонструвавши підтримку нашої країни [2].

Отже, українсько-лівійські зовнішньополітичні відносини доволі бурхливо розвивалися у період з 1992 до 2010 рр. за часів правління Муаммара Кадафі.

### Список використаної літератури

1. Гришко Л. Як Україна збирається "дружити" з новою владою Лівії [Електронний ресурс] / Лілія Гришко. – 2011. – Режим доступу до ресурсу: <https://www.dw.com/uk/як-україна-збирається-дружити-з-новою-владою-лівії/a-15360107>.
2. Диняк А. Росію відсторонили від Ради ООН з прав людини [Електронний ресурс] / Диняк Анастасія. – 2022. – Режим доступу до ресурсу: <https://portal.lviv.ua/news/2022/04/07/rosiiu-vidstoronyly-vid-rady-oon-z-prav-liudyny>
3. Інтерв'ю экс-прем'єр міністра М.Азарова Ларрі Кінгу [Електронний ресурс]. – 2012. – Режим доступу до ресурсу: <https://www.youtube.com/watch?v=48FNSpN8wJo>.
4. Перелік чинних двосторонніх угод та документів між Україною та Лівією [Електронний ресурс]. – 2010. – Режим доступу до ресурсу: [http://www.ukrexport.gov.ua/ukr/ugodi\\_z\\_ukrain/?country=lib](http://www.ukrexport.gov.ua/ukr/ugodi_z_ukrain/?country=lib).
5. Про фінансування Каддафі президентських кампаній Заходу [Електронний ресурс] // Газета Asharq Al-Awsat. – 2018. – Режим доступу до ресурсу: <https://english.aawsat.com/home/article/1180061/asharq-al-awsat-series-libya-details-gaddafi>.

*Світельська Юлія Сергіївна,  
студентка I курсу магістратури  
спеціальності 014.03 «Середня освіта (Історія)»*

*Науковий керівник:  
кандидат історичних наук, доцент  
Телегуз Ірина Олександрівна*

### **Деякі аспекти суспільно-політичних поглядів О. Кониського та І. Франка у другій половині XIX століття**

**Актуальність теми дослідження.** Погляди української еліти, того чи іншого проміжку часу, залишаються актуальними і на сьогоднішній день. Одним із важливих факторів кожного громадянина своєї Батьківщини плекати й пам'ятати громадських діячів, які творили її історію. Прикладом можуть стати відомий український діяч О. Кониський та його сучасник І. Франко.

**Мета дослідження** – проаналізувати діяльність О. Кониського та його сучасника І. Франка в громадській сфері України другої половини XIX століття.

**Історіографія проблеми.** М. Возняк опублікував листи Івана Франка до Олександра Кониського [2]. І. Гирич звертає увагу на негативних стосунках О. Кониського та М. Драгоманова, а також вплив їхніх відмінних поглядів на ставлення О. Кониського до І. Франка [3], а О. Мисюра, навпаки, виокремлює теплі та товариські стосунки між двома українськими діячами України другої половини XIX ст. [4]. І. Франко у збірці «Молода Україна», публікує відгуки про літературну та громадську діяльність О. Кониського [6]. В. Смілянська описує активізацію відмінності у поглядах О. Кониського та І. Франка в суспільному русі Східної Галичини [5], О. Александров висвітлює погляди стосовно національного питання О. Кониського [1].

**Виклад основного матеріалу.** Галичина – український П'ємонт, неодноразово це значення використовується на рядках української історіографії, але й на справді, саме звідти відбувалося об'єднання, згуртування нашої держави. Одними із яскравих особистостей, які займалися просвітницькою діяльністю, політичною та літературною на теренах Східної Галичини є відомий український письменник Іван Якович Франко та не менш відомий громадський діяч – Олександр Якович Кониський. Їх об'єднує не тільки спільне «по-батькові», але й активна громадська діяльність на теренах України.

Як зазначає, О. Мисюра : «Система поглядів О. Кониського на життя, природу і суспільство формувалося під впливом спілкування із І. Франком на фоні суспільно-історичної та світоглядної ситуації в Україні кінця XIX ст.» [4, с. 105]. Це був той час, коли Україна була поділена між двома скіпетрами: Австро-Угорщиною та Російською імперією. Тоді не тільки було територіальне розмежування, але й громадянське та інтелектуальне. Багато представників українського істеблшменту займалися просвітницькою діяльністю по два боки, двох ризних за суттю імперій.

Знайомство І. Франка та О. Кониського відбулося влітку 1884 року, якраз в той час, коли Олександр Якович переїхав із Наддніпрянської України до Східної Галичини [4, с. 105]. Їх розмова відбулася у формі листування. В листі від 7 жовтня 1884 року, у якій О. Кониський, зазначив, що потрібно: «...пильнувати якомога більше чистоти мови... давати перше місце національному питанні, так щоб усі балетристичні і наукові твори були пронизані націоналізмом в широкому погляді...» [2]. У відповідь Каменяр писав: «...познайомившись з Вами так близько, зійшовшись з Вами так суспільно і по головним провідним ідеям політичним, соціальним і літературним, і по питанням о тих шляхах, якими б ті ідеї найкраще треба засаджувати і плекати на нашім національнім ґрунті, я досі нічого не писав до Вас і не зміг хоч письмом, коли вже не живою бесіда, піддержати і розвивати те знайомство, котре належить до найкращих в моім житті...» [4, с. 105].

З цього листування, ми можемо почерпнути найголовніші спільні ідеї та бачення двох діячів, а саме: використання української мови у публіцистиці, наукових та періодичних виданнях, розвиток національної ідеї поміж українців й спільні шляхи у вирішенні всіх зазначених соціально-політичних орієнтирів.

На меті у О. Кониського було питання «активізувати» українську інтелігенцію, дати поштовх до інтелектуальної праці у творенні української літератури, ліберальних ідеалів та пропаганді українства як такого. На той час І. Франко розділяв ці цінності, і сам називав Олександра Яковича, як « артистично найцікавішим» [5].

«...Кониський а ні у нас, ані на Вкраїні школи не зробив і глибокого сліду не лишив в літературі, але його особистий вплив і його різностороння праця національного руху Він причинився дуже багато до розворушення думок в Галичині, призвичаїв публіку до літератури хапаної, так сказати, по гарячим слідам житт; навіть його хиби були тим добрі, що їх добачував кожний і вони будили бажання чогось ліпшого...» [6], - відгукується про О. Кониського Іван Франко, зазначаючи це у своїй праці «Молода Україна».

Важливим, залишається той факт, що І. Франко все таки ж недооцінив літературну спадщину О. Кониського, адже вона була достатньо глибокою та вагомою, в ній Олександр Якович описував не тільки художні мотиви, але всі переживання щодо національного питання своєї Батьківщини. Але доречно наголосити, що Іван Франко був письменником різностороннім, і ніколи не цурався своєї величі серед інших. Його літературна спадщина включала в себе безліч поезій, нарисів, оповідань, повістей, споминів, критичних оглядів, рецензій і вся ця спадщина була більш дотичною із повсякденним життям і навколишньою дійсністю [2, с. 106].

Сучасний історик Ігор Гирич у своєму дослідженні звертає увагу на не такі теплі відносини між І. Франком та О. Кониським, у зв'язку із полівінням Каменяра у своїх поглядах, зазначаючи, що: «Заручником взаємин О. Кониського – М. Драгоманова став Іван Франко. На нього для О. Кониського лягла раз і назавжди незатерта тінь соратника М. Драгоманова. Тому О. Кониський відкидав й таланти І. Франка, низько відгукувався про моральні якості Івана Яковича, різко негативно ставився до нього як до людини, вказуючи на постійні Франкові хитання (а хитання ці були і протягом усього життя, ніде правди діти). Зрештою, це зашкодило й загальноукраїнській справі, бо О. Кониський завжди різко був проти усіляких можливостей зайняти І. Франком кафедри у львівському університеті, здобуттю докторату» [3]. Але далі І. Гирич, вказує на те, що згодом тільки М. Грушевський виправдовує І. Франка в очах О. Кониського. Тобто, погляди обох діячів стали різнитися, коли І. Франко почав підтримувати концепцію М. Драгоманова, на противагу цьому О. Кониський не вбачав позитивних перспектив у федерації та космополітизмі.

Варто зауважити, що І. Франко підкреслював важливість особистості Олександра Яковича, адже перебуваючи у Галичині, він активно займався національним питанням, висвітлюючи його через призму високо інтелектуальних творів, або ж використовуючи націоналістичний прийом, яким не кожен його сучасник наважувався вносити в літературний осередок [1, с. 25].

**Висновок.** Отже, погляди І. Франка та О. Кониського в першій половині 80-х рр. XIX століття, були схожими і мали спільний орієнтир: актуалізація питання щодо активізації української інтелігенції, її активного залучення у суспільно-політичний процес, формування української національної ідеї, популяризація літератури, освіти, видавництва та громадської діяльності. Згодом, погляди обох діячів дещо трансформуються, певною мірою І. Франко звертав свою увагу на погляди федералізації М. Драгоманова, які вплинули на світоглядне бачення І. Франка в подальшій системі формування культурної та національної системи України другої половини XIX століття. У свою чергу О. Кониський не поступається самостійницьким поглядами і активно впроваджує їх в науково-літературний обіг.

### Список використаної літератури

1. Александров О. В. Погляди О. Кониського на національне питання: правові засади // Юридичний вісник. – К., 2013. - № 2(27). – С. 25 – 29.
2. Возняк М. О. Тридцять листів Ів. Франка до Ол. Кониського // Життя й революція. – 1927. - №4. – С. 84.
3. Гирич І. Олександр Кониський – батько українського самостійництва // Між наукою і політикою. Історіографічні студії про вчених-концептуалістів. // Тернопіль: Навчальна книга «Богдан», 2012. – С. 53 – 84.
4. Мисюра О. О. Формування світогляду О. Кониського // Сіверський літопис. – 2007. № 4. – С. 104 – 112.
5. Смілянська В. Біограф та його «Хроніка» // Кониський О. Тарас Шевченко-Грушевський. Хроніка його життя. – К.: Дніпро, 1991. – С. 5.
6. Франко І. Я. Молода Україна. – Львів, 1910. – С. 42.

*Столярець Лілія Костянтинівна,  
студентка IV курсу  
спеціальності 014.03 «Середня освіта (Історія)»*

*Науковий керівник:  
кандидат історичних наук,  
доцент кафедри всесвітньої історії та археології  
Черевко Оксана Степанівна*

### **Основні етапи виходу Великої Британії з Європейського Союзу (Brexit)**

На сьогодні серед дослідників проблеми немає одностайного рішення щодо виділення етапів Брекситу, тому на основі досліджених і опрацьованих джерел та літератури пропоную такий підхід щодо їх виокремлення.

Підготовчий етап. У 2015 р. стала проводитися безпосередня підготовка до проведення референдуму і до перегляду умов членства Британії в ЄС. Уряд Д. Кемерона розробляв основні принципи майбутньої угоди, на які могли погодитися країни ЄС [1]. Більшість сучасних дослідників притримуються думки, що політика Кемерона була спрямованою на укріплення позицій Великої Британії в Євро Союзі, а не на вихід з нього. Результатом цих подій став Договір від 19 лютого 2016 р. про Новий Статус Британії в ЄС. Але навіть після укладення даної угоди референдум не був скасований. Лідерами консерваторів-евроскептиків стали нинішній прем'єр-міністр Сполученого Королівства Б. Джонсон і колишній міністр юстиції М. Гоув. 23 червня 2016 р. у Великобританії пройшов загальнонаціональний референдум з питання можливого виходу країни з ЄС. За продовження членства проголосували 48,1 %, за вихід – 51,9 % виборців [4]. Д. Кемерон пішов у відставку.

Перший етап. На виборах нового лідера Консервативної партії в липні 2016 р. перемогла Т. Мей. У її програмній промові вперше прозвучала чітка позиція на майбутніх переговорах про вихід, були окреслені основні контури угоди і оголошено будівництво «нової Британії» [5].

Практично від самого початку прем'єрство Тереза Мей піддавалося жорсткій критиці. Її план створити після Брекситу зону вільної торгівлі з ЄС став приводом для відставки глави МЗС Б. Джонсона та міністра з питань Брекситу Д. Девіса. Протягом важких переговорів з Брюсселем у Лондоні змінилися ще два міністри з питань Брекситу. Насамкінець до суперечок призвело питання кордону між Великобританією та Ірландією. Прихильники жорсткого Брекситу виступили категорично проти «backstop» – це стало однією з основних причин, чому Т. Мей так і не вдалося зібрати більшість голосів у парламенті. 24 травня 2019 р. зробила заяву про свою відставку. На початку червня було сформовано двосторонню комісію, яка розпочала переговори з ЄС 19 червня 2017 р.

Другий етап. Через рік після референдуму розпочалися переговори між делегаціями представників Сполученого Королівства і ЄС. Ключові теми переговорів, що розпочалися 17 липня, стосувалися права громадян сторін, фінанси, відносини з Ірландією і поділ функцій між британськими та європейськими інститутами. Проте наступний раунд, що відбувся в жовтні перекреслив попередні здобутки, сторони не змогли дійти консенсусу.

Перших компромісних домовленостей ЄС і Британія досягли на переговорах в грудні. Глави держав та урядів країн-членів Євросоюзу схвалили перехід до другого етапу переговорів, на якому досягли домовленостей щодо фінансових питань і правового статусу громадян ЄС. Проте обидві сторони визнавали малоімовірним узгодити умови виходу до крайнього терміну, адже переговори просувалися вкрай повільно. Каменем спотикання залишалося питання кордону між Північною Ірландією та Ірландією. З початком 2019 р. через розбрат в уряді Т. Мей парламент відкидав

угоду про вихід впродовж трьох місяців. У відповідь ЄС на екстреному саміті 10 квітня погодився на другу відстрочку Брекситу до 31 жовтня 2019 р.

23 липня новим прем'єр-міністром Великобританії був обраний Б. Джонсон, який відразу заявив про готовність вивести країну з ЄС 31 жовтня – в тому числі без угоди з Брюсселем, реалізувавши сценарій так званого «жорсткого» Брекситу. У зв'язку з цим сторони збільшили частоту переговорів, результатом яких стала нова угода, що вирішувала спірні питання. Проте парламент Британії її не затвердив. Але ні Лондон, ні Брюссель не хотіли допускати «жорсткого» Брекситу, тому ЄС погодився відкласти вихід Британії до 31 січня 2020 р. Крім того, ЄС дав згоду на так званий трьохмісячний «flextention» – тобто Велика Британія зможе покинути блок раніше 31 січня, якщо парламент схвалить угоду про вихід.

Третій етап. Процес реалізації угоди Б. Джонсон розпочинає із зустрічі із новим президентом Єврокомісії Урсулою фон дер Ляен, для переговорів про торгівлю країни з ЄС після Брекситу. Угода про вихід вступила в силу 31 січня 2020р.

З 1 лютого 2020 р. розпочався перехідний період, що триває по сьогодні, необхідний для того, щоб громадяни і підприємства мали більше часу для адаптації до нових умов. Протягом перехідного періоду Великобританія продовжить застосовувати закони ЄС, але більше не буде представлена в інститутах Євросоюзу [2].

Сполучене Королівство стало першою країною в історії, що здійснило вихід зі складу Європейського Союзу. 23 червня 2016 р. стало ключовою датою в сучасній історії Королівства, що кардинально змінило вектор розвитку країни. Підсумки референдуму про членство Сполученого Королівства в ЄС продемонстрували розкол суспільства: трохи більше половини британців проголосували за вихід країни з ЄС. Країна роз'єднана за соціальними, віковими та регіональними ознаками переживає складний період «розлучення» з ЄС.

### **Список використаної літератури**

1. Cameron D. A new settlement for the United Kingdom in a reformed European Union [Електронний ресурс] / David Cameron // GOV.UK. – 2015. – Режим доступу до ресурсу: [https://assets.publishing.service.gov.uk/government/uploads/system/uploads/attachment\\_data/file/475679/Donald\\_Tusk\\_letter.pdf](https://assets.publishing.service.gov.uk/government/uploads/system/uploads/attachment_data/file/475679/Donald_Tusk_letter.pdf).
2. European Union (Withdrawal) Bill [Електронний ресурс] // UK Parliament. – 2017. – Режим доступу до ресурсу: <https://publications.parliament.uk/pa/bills/cbill/2017-2019/0005/18005.pdf>.
3. Конституційні акти Європейського Союзу. Частина I/ Упорядник Г. Друзенко, за загальною редакцією Т. Качки. - К.: Видавництво «Юстініан», 2005 р. – 512 с.
4. Referendum results [Електронний ресурс] // BBC. – 2016. – Режим доступу до ресурсу: [https://www.bbc.com/news/politics/eu\\_referendum/results](https://www.bbc.com/news/politics/eu_referendum/results)
5. Theresa May's keynote speech at Tory conference in full [Електронний ресурс] // Independent. – 2016. – Режим доступу до ресурсу: <https://www.independent.co.uk/news/uk/politics/theresa-may-speech-tory-conference-2016-in-full-transcript-a7346171.html>.

*Талалаївська Аліна Володимирівна,  
студентка II курсу  
спеціальності 291 «Міжнародні відносини,  
суспільні комунікації та регіональні студії»*

*Науковий керівник:  
кандидат історичних наук,*

### **Російсько-українська війна як виклик для Організації Північноатлантичного договору (НАТО)**

Суверенна та незалежна Україна, яка є демократичною державою, з кожним днем намагається просунутися на крок ближче не тільки до європейської спільноти, а й до спільноти держав Північноатлантичного договору. Відносини між Україною та Альянсом розпочалися ще у 1991 році, коли Україна стала незалежною державою, та з кожним роком ставали все важливішим напрямком зовнішньої політики для молодій держави. Але за ці всі роки, стало зрозуміло, що Альянс тримає нас на відстані «витагнутої руки», насамперед, це пов'язано з високим рівнем корупції, невідповідністю нашого оборонного та військового потенціалу до стандартів військово-політичного блоку. Жорстокі реалії, з якими зіштовхнувся наш народ 2014 року та новий етап широкомасштабного наступу 24 лютого 2022 року, лише підтвердили важливість співпраці України з воєнно-політичним блоком, особливо у військовій та оборонній сферах.

Сьогодні співпраця України з військово-політичним блоком (НАТО) є надзвичайно актуальною, у силу ситуації, яка скалася. Україна розташована на перетині Західної та Східної Європи, з точки зору дослідників проблеми України-НАТО, Україна посідає важливе місце у формуванні європейської та євразійської системи безпеки, адже вона межує з членами двох союзів, з одного боку – Організації Північноатлантичного договору (НАТО), а з іншого – Організацією договору про колективну безпеку Співдружності Незалежних Держав (ОДКБ).

Головним напрямом співпраці з 2014 року і по сьогодні є співпраця у військовій та оборонній сферах. НАТО засуджувала діяльність росії з 2014 року, коли та розпочала війну на Донбасі та анексувала Крим, а згодом і проголошення російським диктатором незалежності Україною та світом квазі-утворень Л/ДНР та початок широкомасштабної війни на території України, яка є абсолютно невмотивованою. На думку Перемибиди Д. О.: «Україна є єдиною країною, яка не є членом Альянсу, отримує допомогу, які зазвичай надаються тільки членам блоку. Ефективність спільних військових навчань з країнам-членами НАТО була доведена, коли наші Збройні Сили України виконували завдання у рамках АТО та ООС на Сході України: високий рівень боєздатності демонстрували саме ті підрозділи, які залучалися до багатонаціональних військових навчань та операцій» [2, с. 96].

Сьогодні українці не перестають демонструвати та відстоювати свою приналежність до європейської цивілізації та водночас – фундаментальні цінності, права та свободи, які лежать в основі європейського світу.

Свою підтримку НАТО неухильно надає з 2014 року, коли було розпочати військову інервенцію на Сході України та анексію Криму. «Внаслідок російсько-українського конфлікту НАТО розширила підтримку, що надається Україні, у галузі розвитку потенціалу і розбудови спроможностей. Держави-члени Альянсу засуджують та ніколи не визнають незаконну та нелегітимну анексію Криму Росією» [3].

На нашу думку, якби Україна була членом Альянсу не відбулася анексія Кримського півострова, розгортання війни на Донбасі, а й з годом широкомасштабного вторгнення. На жаль, Україна не є країною-членом Альянсу, але є партнером організації, це означає, що вона має тісну співпрацю з НАТО, але на неї не розповсюджується гарантія безпеки, запроваджена в договорі про заснування Альянсу.

З початком широкомасштабного вторгнення Організація Північноатлантичного договору надає підтримку Україні як санкційно, так і технічно та у сфері озброєнь.

Незрозумілим для українців у перші дні початку нового етапу російсько-української війни було те, чому НАТО не може відправити військову місію в Україну, чи закрити небо? Все через те, що у разі такого сценарію могла б розпочатися третя світова війна, яка б точилася саме на нашій території і увесь світ був би втягнутий у війну, адже не тільки ми маємо союзників, які нас підтримують, а й у росії є партнери, які готові заступитися за неї. «Альянс несе відповідальність за те, щоб уникнути ескалації цієї війни і її поширення за межі України, внаслідок чого вона стала б ще більш руйнівною і небезпечною. Запровадження безпольотної зони над Україною призвело б до прямого протистояння між силами НАТО і Росії. Це означало б ескалацію війни і спричинило б ще більші людські страждання і спустошення в усіх причетних країнах» [1].

Сьогодні ми отримуємо потужну військову, технічну, гуманітарну допомогу від країн-членів військово-політичного Альянсу. Також допомога відбувається на санкційному полі, адже це не прості заборони щодо російської економіки та бізнесу, це серйозні процеси, які вдарять не лише по економіці росії, а й усього світу, тому що це шалені фінансові втрати, на які країни йдуть свідомо.

Отже, НАТО допомагає координувати запити України про допомогу та сприяє надання союзниками гуманітарної допомоги та нелітальної зброї. Деякі країни-члени НАТО посилають в Україну зброю, боєприпаси, медикаменти та інше необхідне військове обладнання. Країни Альянсу також надають Україні фінансову допомогу на мільйони доларів. Крім того, багато союзників надають гуманітарну допомогу мирним жителям та приймають мільйони українських біженців. Союзники також підтримують зусилля, спрямовані на забезпечення міжнародного розслідування нелюдських злочинів, зокрема через надання правової допомоги Україні.

#### **Список використаної літератури**

1. Відповідь НАТО на вторгнення Росії в Україну. URL: [https://www.nato.int/cps/uk/natohq/topics\\_192648.htm](https://www.nato.int/cps/uk/natohq/topics_192648.htm)
2. Перемибіда Д. О., Пастухов В. В. Україна – НАТО: історія відносин та злам стереотипів в українському суспільстві щодо Альянсу. С. 86-99. URL: <https://doi.org/10.33577/2313-5603.36.2021.86-99>
3. Relations with Ukraine. URL: [https://www.nato.int/cps/en/natohq/topics\\_37750.htm](https://www.nato.int/cps/en/natohq/topics_37750.htm)

*Чиженко Руслан Петрович,  
студент I курсу магістратури  
спеціальності 031 «Релігієзнавство»*

*Науковий керівник:  
доктор філософських наук, професор  
Остащук Іван Богданович*

#### **Капеланство в органах внутрішніх справ України**

Проблема душпастирства в органах охорони правопорядку у вітчизняній правовій, філософській та богословській науках донині не досліджувалася. Натомість варто визнати, що потреба її аналізу об'єктивно зумовлена прагненням осмислити апробовані в зарубіжних країнах підходи до налагодження взаємодії поліції з недержавними суб'єктами та оптимізації виховної роботи з персоналом поліції.



Метою представлено дослідження є з'ясування сутності інституту капеланства та виховної роботи з персоналом в органах внутрішніх справ України, аналіз особливостей правового статусу поліцейських капеланів та надання пропозицій щодо можливостей впровадження цієї форми в нашій державі, зокрема у зіставленні з капеланським служінням у поліції Польщі, Німеччини та США.

У Польщі душпастирство поліції як різновид спеціального душпастирства є організованою суспільною діяльністю Католицької церкви в поліцейському середовищі. Духовну роботу серед прихожан поліцейських безпосередньо проводять очолювані головним капеланом поліції поліцейські капелани, діяльність яких координується. Капелани поліції приділяють увагу урізноманітненню форм роботи, а саме: впроваджують «телефони довіри» для поліцейських; надають психологічні індивідуальні й колективні консультації та поради поведінки у кризових ситуаціях (особистих, родинних і професійних); беруть участь у діяльності осередків щодо протидії негативним залежностям у поліцейському середовищі та заходах щодо ствердження у суспільстві позитивного іміджу поліції; відвідують хворих та проводять регулярні зустрічі з неповнолітніми у дитячих кімнатах [2].

У німецькій поліції завдання поліцейських капеланів реалізуються у трьох площинах, а саме: професійної етики (ствердження деонтологічних засад), віри (ствердження християнських чеснот), духовного наставництва (надання допомоги у кризових ситуаціях). Поліцейські капелани як духовні особи підлягають обов'язку збереження таємниці сповіді як «вищої форми права відмови від надання свідчень». Поліцейські капелани в організаційних одиницях проводять богослужіння, ритуальні та літургійні обряди, «дні сумління» тощо. Важливим пріоритетом пастирської служби в поліції також є психологічна підтримка поліцейських, жертв злочинів та їх близьких [2].

У більшості місцевих поліцейських управлінь у США капелан є частиною поліцейського управління. Оскільки капелани правоохоронних органів у США або служать пасторами у своїх громадах, або є членами релігійної організації, вони допомагають створити природний міст між правоохоронними органами та членами громади. Капеланів також викликають на місце події у критичних ситуаціях, серед яких нещасні випадки, несподівана смерть та самогубства, аби забезпечити спокій та турботу членам родини і близьким загиблих. Психологічні дебрифінги для офіцерів, які безпосередньо реагували на особливо важкий критичний інцидент є структурованим процесом у невеликій групі для 20 співробітників служби швидкого реагування [1].

Якщо військове капеланство в Україні активно розвивається, то капелани в поліцейських підрозділах є радше винятком, ніж правилом. Створення капеланської служби в підрозділах Національної поліції може бути зумовлене специфічністю, складністю, морально-етичним навантаженням професійної діяльності поліцейського. Як основне завдання капеланства пропонується розглядати духовний вплив на формування професійної етики працівника поліції як представника державної влади, який повинен бути об'єктивним, доброзичливим, тактовним, коректним, завжди гідно тримати себе, сприяти відношенню до служби в поліції як до необхідної та почесної справи, що вимагає високих загальнолюдських і професійних якостей, які конкретизуються в положеннях Закону України «Про Національну поліцію» [4].

Керівництво МВС України та Національної поліції України значну увагу в ході реформування приділяють саме пошуку нових шляхів та підходів, зокрема вивчення іноземного досвіду взаємодії поліцейських структур з неурядовими та релігійними організаціями [5].

Зростання чисельності волонтерських ініціатив капеланів-добровольців із протестантських церков обумовлюють необхідність систематизації й упорядкування цієї діяльності, як у Збройних Силах України, так і в правоохоронних органах, а також

узгодження дій і вироблення комплексного підходу для врегулювання протестантського капеланського служіння [3].

Особливості поліцейського капеланства у США, які можна використати в Україні:

1. Чітка нормативно-правова регламентація взаємовідносин між представниками Церкви та поліцейськими структурами.

2. Система побудови містка довіри між місцевими громадами та територіальними органами Національної поліції через добровільних поліцейських капеланів.

3. Ефективна духовно-моральна підтримка працівників поліції, з однієї сторони, робота з постраждалими від злочинів чи подій, у тому числі з правопорушниками, з іншої.

4. Звільнення працівників поліції від окремих функцій (сповіщення рідних про загибель внаслідок кримінальних подій та нещасних випадків, духовна підтримка тощо) [5].

Отже, існування інституту душпастирства в польській, німецькій а поліції США зумовлено глибокими традиціями державно-конфесійного співробітництва в налагодженні духовного патронату над суспільством, що об'єктивно сприяє ствердженню християнських чеснот і вирішенню складних проблем духовного характеру окремих людей та професійних груп. Поєднуючи функції духовного наставника та психолога, поліцейські капелани за цих умов реалізують низку важливих завдань позитивного характеру у сфері морально-етичного виховання поліцейських і членів їх родин, зосереджуючись, у першу чергу, на вирішенні кризових ситуацій, протидії соціальним патологіям у поліцейському середовищі, обґрунтуванні необхідності дотримання релігійних постулатів і деонтологічних стандартів. Такий досвід слід активно й дієво впроваджувати в органи внутрішніх справ України.

### Список використаної літератури

1. Greg Young. Bearing Bad News. Police Magazine. September 7, 2011. // – URL: <https://www.policemag.com/340382/bearing-bad-news> (дата звернення: 12.05.2022)

2. Проневич О. С. Інститут душпастирства в поліції Польщі й Німеччини / О. С. Проневич // Вісник Харківського національного університету внутрішніх справ. - 2011. - № 1. - С. 154-160. // – Режим доступу: [http://nbuv.gov.ua/UJRN/VKhnvus\\_2011\\_1\\_22](http://nbuv.gov.ua/UJRN/VKhnvus_2011_1_22). (дата звернення: 12.05.2022).

3. Романік, А. (2017). ФЕНОМЕН ВІЙСЬКОВОГО КАПЕЛАНСТВА В ЗОНІ БОЙОВИХ ДІЙ НА СХОДІ УКРАЇНИ (ЗА МАТЕРІАЛАМИ ФОНДОВОЇ КОЛЕКЦІЇ НМІУ). Науковий вісник Національного музею історії України, 1(1), 117-120. // – Режим доступу: <http://visnyk.nmiu.org/index.php/nv/article/view/23> (дата звернення: 12.05.2022).

4. Капеланське служіння в Національній поліції України. Від 2.06.2016. // Офіційний веб-портал. Національна Академія внутрішніх справ. Кафедра філософії права та юридичної логіки. – Режим доступу: <https://www.naiou.kiev.ua/news/kapelanske-sluzhinnya-v-nacionalnij-policiyi-ukrayini.html> (дата звернення: 12.05.2022).

5. Досвід поліцейського капеланства у США: передумови капеланського служіння у підрозділах Національної поліції України. // Офіційний веб-портал. Всеукраїнське міжконфесійне релігійне християнсько-військове братство. – Режим доступу:

[http://www.viraichest.com.ua/index.php?option=com\\_content&view=article&id=11:2011-05-09-16-48-50&catid=1:bratstvo&Itemid=8](http://www.viraichest.com.ua/index.php?option=com_content&view=article&id=11:2011-05-09-16-48-50&catid=1:bratstvo&Itemid=8) (дата звернення: 12.05.2022).

*Шевченко Максим Сергійович,  
студент III курсу  
спеціальності 032 «Історія та археологія»*

*Науковий керівник:  
кандидат історичних наук, доцент  
Черевко Оксана Степанівна*

### **Роль ядерного чинника в американо-радянських відносинах другої половини 1940-х років**

Повоєнні американо-радянські відносини залишаються в площині наукових дискусій. Колишні союзники, які спільно боролися проти нацизму, після перемоги майже одразу стали суперниками. Пояснення цьому є у відомого українського дослідника С. Плохія: «Ворог вашого ворога може стати вашим власним ворогом після того, як закінчиться початковий конфлікт, якщо альянс не базується на спільних цінностях та принципах»[3, с. 184]. А про які спільні цінності та принципи ми можемо говорити, коли демократія змогла перемогти тоталітарні режими тільки завдяки іншому тоталітарному режимові. Саме тому американо-радянські домовленості, щодо розподілу сфер впливу у Східній Європі в обмін на гарантії Сталіна щодо вступу СРСР у війну проти Японії у Ялті в лютому 1945 р. були катастрофічними для повоєнного світового розвитку, а спроби президента Трумена у Потсдамі не були увінчані успіхом, на який він розраховував саме завдяки ядерній зброї, що на той момент була успішно випробувана в США.

Отже, по завершенню Другої світової війни склалася ситуація, коли західним лідерам необхідно було зупинити експансію Радянського Союзу в країни Східної та Центральної Європи. Г. Трумен намагався домовитися з радянським лідером Й. Сталіним щодо повоєнного переоблаштування світу, допоки «довга телеграма» американського посла в СРСР Дж. Кеннана, яку він надіслав американському президенту в лютому 1946 р. не переконала його остаточно в тому, що будувати відносини з СРСР можливо тільки з позиції сили.

Військовий міністр США Г. Стімсон робив великі ставки на «Мангеттенський проект», оскільки «проект атомної бомби цілком може бути домінуючим чинником у плутанині важливих питань, що стоять перед ними»[4, с. 265]. І через очікування результатів ефективності ядерної зброї Трумен відкладав зустріч лідерів «Великої трійки», щоб мати в ній перевагу. Таким чином, саме після Потсдамської конференції американський президент зрозумів, що відносини з СРСР далекі від союзницьких. У свою чергу на початку серпня 1945р. кремлівське керівництво побачило на прикладі ядерної трагедії Хіросіми та Нагасакі жахливі наслідки застосування атомної бомби і кинуло усі сили на досягнення ядерного паритету. США, у свою чергу, усвідомили, що їхня ядерна монополія повинна тривати якомога довше задля протидії Радянському Союзу: «В уяві Трумена збереження безмежної в часі монополії США на атомну зброю мало стати нездоланою перепорою для «червоного валу»[5, с. 285]. Американський історик Г. Альперовіц висловлює думку про те, що Японія і так вже була готова капітулювати без атомного бомбардування, але останнє повинно були, на думку адміністрації Трумена, бути показовим для СРСР та Сталіна зокрема[1, с. 120].

Якщо зупинитися конкретно на впливі ядерного чинника у галузі військово-політичних стратегіях, то поява ядерної зброї призвела до справжньої революції у всіх галузях військової стратегії, причому про експериментальну перевірку нових концепцій не могло бути й мови, оскільки застосування атомних бомб було пов'язане з високими ризиками. Отже, основні компоненти «нової стратегії вироблялися та затверджувалися переважно на базі умоглядних висновків та теоретичних розрахунків»[6, с. 79]. Тепер ядерний чинник обумовлював наступні зміни у плануванні та ведення воєнних дій:

скорочення часу, необхідного для досягнення цілей війни, необхідність швидкого розгортання збройних сил, небезпека зосередження великих груп військ тощо.

Характерною рисою нової ядерної епохи стає атомна дипломатія та «атомна дипломатія навпаки». Якщо наприкінці війни США розраховували мати тиск на СРСР через кредити та ленд-ліз, то атомна бомба внесла тут свої корективи. Американське керівництво ще до завершення ядерних випробувань усвідомили, наскільки сильна річ опиниться у їхніх руках[1, с. 226]. Отже, атомна дипломатія стала новим засобом зовнішньополітичного тиску на СРСР. Яскравим прикладом тут виступає жах та морально-психологічний тиск, який виник внаслідок бомбардування Хіросіми та Нагасакі у Радянського союзу. США розраховували, що завдяки ядерній зброї вони спроможуться перетворити ХХ століття у «століття Америки». «Атомна дипломатія навпаки», у свою чергу, виявила себе таким чином, що радянське керівництво демонстративно намагалося мінімізувати значення атомної бомби, тобто показати, що ця зброя нового покоління все одно не може вирішувати долю війни, а тим паче претендувати на важель тиску на СРСР. Зокрема, радянські спостерігачі, які були присутні на американському атомному випробуванні на атоле Бікіні у липні 1946 р., висловили своє розчарування руйнівним потенціалом цієї зброї[6, с. 79].

Ядерний чинник відіграв важливу роль у згуртування радянського суспільства навколо диктаторської влади СРСР. Ідея досяжності у найкоротший термін атомного паритету, як відповідь на реальну загрозу Заходу виправдовувала будь-які політичні рішення Кремля.

Атомна монополія США давала Радянському Союзу потужний сигнал для досягнення паритету через створення власної атомної бомби. Ядерний чинник протягом другої половини 1940-х років значно вплинув на СРСР. Загроза їхньому виживанню змушувала робити неможливе: від неймовірного важкого етапу повоєнної відбудови та збереження військової присутності в Європі до реалізації проекту власної атомної бомби. З цього моменту людство увійшло на новий рівень свого існування: навчитися жити в умовах постійної ядерної загрози.

### **Список використаної літератури**

1. Алпровиц Г. Атомная дипломатия: Хиросима и Постдам. Москва: Международные отношения, 1968. – 272 с.
2. Киссинджер Г. Дипломатия. Пер. с англ. В. В. Львова / Послесл. Г. А. Арбатова. — М., Ладомир, 1997. — 848 с.
3. Плохий С. Ялта. Ціна миру. Харків: Клуб сімейного дозвілля, 2019. – 480 с.
4. Фейс. Г. Черчилль. Рузвельт. Сталин. Война, которую они вели, и мир, которого они добились. Москва: ЗАО Центрполиграф, 2003. – 590 с.
5. Холодная война. 1945–1963 гг. Историческая ретроспектива: Сб. ст. / Рос. Акад. наук. Ин-т всеобщей истории / Отв. Ред. Н. И. Егорова, А. О. Чубарьян. – М.: ОЛМА-ПРЕСС, 2003. – 640 с.
6. Рожановская Н.К. Ядерная политика США и СССР в 1945-1954 гг // Вестн. Том. гос. ун-та. – 2010. – №333

*Шеремета Анастасія Сергіївна,  
студентка IV курсу  
спеціальності 032 «Історія та археологія»*

*Науковий керівник:  
кандидат історичних наук, доцент,  
доцент кафедри історії України, етнології та краєзнавства  
Двірна Катерина Петрівна*

## **«Лібералізація суспільно - політичного життя в Україні та стан інтелігенції в 50-і - першій половині 60-х р.р. ХХ ст.»**

5 березня 1953 р. стало своєрідною точкою відліку початку поширення часто суперечливих та неоднозначних спроб трансформації тоталітарних структур у Радянському Союзі. Після смерті Й. Сталіна з-поміж його наступників розпочалась активна боротьба за владу. В кожного із противорічних угруповань «сталінської гвардії» (Л. Берії, Г. Маленкова, М. Хрущова) було власне бачення подальшого розвитку СРСР.

Зміст радикальних змін, які розпочались після приходу до влади М. Хрущова полягав у лібералізації усього суспільного життя. Період 1950-х – першої половини 1960-х рр. називають «відлигою». Головним змістом «відлиги» виступає десталінізація, соціально-економічні та політичні реформи, а також активізація українського опозиційного руху.

Для десталінізації характерними були такі риси: припинення масових політичних репресій, зниження чисельності репресивного апарату, проведення часткової реабілітації безпідставно засуджених; боротьба із культом особи Сталіна, котра активізувалася після відомої доповіді М. Хрущова «Про культ особи і його наслідки», проголошеної 25 лютого 1956 р. на закритому засіданні депутатів ХХ з'їзду КПРС; певне обмеження цензури; припинення існуючої кампанії боротьби проти націоналізму; сповільнення процесу русифікації; розширення прав УРСР у економічній, фінансовій, юридичній сферах; активізація діяльності української дипломатії й активізація контактів із зарубіжними країнами.

Також слід зазначити, що непослідовність партійно-радянської верхівки негативно позначилась на такій надзвичайно вагомій для суспільства справі, як реабілітація невинно репресованих людей, що широко розгорнулась після ХХ з'їзду КПРС. Із цією метою у всіх областях активізували свою діяльність спеціальні комісії. Це уже був третій етап реабілітації, котрий прийшов на зміну двом незначним по обсягу -1953 р. і 1954-1955 рр. За пропозицією М. Хрущова було створено 90 спеціальних комісій, котрі мали право розглядати справи безпосередньо у таборах [5, с.76].

26 червня 1956 р. ЦК КПРС та Радою міністрів СРСР було ухвалено постанову «Про усунення наслідків брутальних порушень законності стосовно колишніх військовополонених та членів їх родин». До весни 1959 р. чисельність політв'язнів («контрреволюціонерів») скоротилась до 1,2% [4].

Всього до листопада 1959 р. КДБ та прокуратура УРСР переглянули справи близько 5,5 млн осіб. Було реабілітовано (знято із обліку) 2,7 млн осіб (49 % репресованих). Проте, реабілітації не підлягали колабораціоністи, активні діячі ОУН і УПА, жертви політичних репресій до 1934 р.

За 1956-1959 рр. було повністю реабілітовано 250 тис. осіб, переважно посмертно. Повернулись додому десятки тисяч в'язнів ГУЛАГу, котрі залишились живими.

Отже, ХХ з'їзд КПРС істотно активізував суспільство, став потужним каталізатором політичних процесів. Але після з'їздівські акції свідчили про деяку обмеженість, консерватизм «верхів», їх неготовність почати всеохоплюючий процес десталінізації суспільства [2].

Загалом другий етап десталінізації (1956-1961) проходив під знаком ХХ з'їзду КПРС (лютий, 1956 р.) та характеризувався: реабілітацією репресованих народів; звільненням із ув'язнення осіб, членів їх родин, звинувачених у «українському буржуазному націоналізмі»; реабілітацією партійних та радянських керівників УРСР (В. Чубаря, В. Затонського, С. Косіора, М. Скрипника та Ю. Коцюбинського); реорганізацією системи таборів, поверненням спецпоселенців; зміною керівників органів державної безпеки; затвердженням Верховною Радою СРСР нових «Основ

кримінального законодавства»; реабілітацією визначних українських письменників: Е. Блакитного, В. Чумака, І. Микитенка, видатного драматурга М. Куліша та ін., припиненням звинувачень в «українському буржуазному націоналізмі» знаменитого кінорежисера О. Довженка, видатного поета В. Сосюри.

Незважаючи на збереження певного ідеологічного контролю із боку компартійної влади, в усіх жанрах та проявах мистецтва створювались сміливі і новаторські твори, котрі відображали духовне відродження нації. Тогочасна лібералізація суспільно-політичного життя стала потужним рушієм розквіта творчої думки.

Першим заклик до пробудження у червні 1955 р. стала стаття визначного українського кінорежисера й письменника О. Довженка «Мистецтво живопису та сучасність», опублікована у «Літературній газеті». Автор закликав «розширювати творчі межі соціалістичного реалізму».

В 1950-і роки продовжили активну творчість поети старшого покоління - П. Тичина, М. Бажан, М. Рильський. Твори українських письменників характеризувались справжнім реалізмом. Зразками цих творів були: автобіографічна повість «Зачарована Десна» О. Довженка, романи «Кров людська - не водиця», «Хліб та сіль», «Правда й кривда» М. Стельмаха, романи «Тронка», «Людина та зброя» О. Гончара, роман «Вир» Г. Тютюнника, роман «Дикий мед» Л. Первомайського, поеми «Розстріляне безсмертя», «Мазепа», повість «Третя рота» В. Сосюри [5, с. 87].

«Хрущовська відлига» характеризувалась і поверненням в українську культуру несправедливо забутих чи репресованих імен. Велику роботу провели створені у 1956 р. комісії стосовно упорядкування спадщини В. Чумака, О. Досвітнього, М. Ірчана, М. Куліша, Д. Фальківського. Багатьох літераторів поновили у правах членів Спілки українських письменників [5, с. 88].

В Україну повернулись реабілітовані письменники, зокрема: Б. Антоненко-Давидович, М. Годованець, Н. Забіла, О. Ковінька, З. Тулуб, Г. Хоткевич. Твори репресованих письменників публікували у «Антології української поезії», в збірнику «Революційні поети Західної України».

Наприкінці 1950-х - на початку 1960-х років в літературу прийшли нові талановиті люди: М. Вінграновський, Є. Гуцало, І. Драч, Р. Іваничук, В. Коротич, Д. Павличко, М. Руденко, В. Симоненко та В. Шевчук. Літературну критику представляли І. Дзюба, Є. Сверстюк, І. Світличний, В. Чорновіл і В. Мороз.

Важливою подією у культурному житті України стало впровадження у 1962 р. республіканської літературно-мистецької премії ім. Т. Г. Шевченка. Її лауреатами стали О. Гончар, І. Вільде, А. Головка, Ю. Збанацький, П. Загребельний, Д. Павличко, Ю. Мушкетик та ін.

Відступ від сталінізму надав змогу утворити нові творчі спілки: Спілку журналістів України (1957 р.), Спілку працівників кінематографії України (1958 р.). Одночасно було запроваджено нові видання. В 1957-1958 рр. побачили світ «Український історичний журнал», «Радянське право», «Народна творчість і етнографія», «Економіка Радянської України», «Радянське літературознавство».

Лібералізація не минула і творчості відомих композиторів тих років: С. Людкевича, Г. Майбороди, П. Майбороди, Л. Ревуцького, Ю. Мейтуса і А. Штогаренка, А. Кос-Анатольського, О. Сандлера, Я. Цегляра та ін. Одержали велику популярність пісенні твори О. Білаша, А. Філіпенка й І. Шамо. Активно працювали майстрині декоративно-прикладного мистецтва К. Білокур та М. Примаченко [3, с. 120].

На межі 1950-1960-х років незначною мірою піднялася «залізна завіса». В Україні почали поширюватися перекладні твори видатних зарубіжних письменників А. де Сент-Екзюпері, Е. Хемінгуей, А. Камю та ін. Дедалі частіше за кордон із України

виїздили туристичні групи, творчі колективи та окремі виконавці. Відбулись перші поїздки видатних діячів української культури до США й Канади.

У роки хрущовської «відлиги» розпочало формуватись покоління людей, котре ставило під сумнів офіційно задекларовані цінності. Доволі активно відреагувала на тодішні суспільно-політичні процеси інтелігенція, у системі цінностей котрої поступово розпочали окреслюватись нові цільові орієнтири [6, с. 16]. Покоління інтелігенції, котре пройнялось вірою у оновлення суспільства, торжество свободи та демократії, було названо «шістдесятниками», адже пік його творчості припадала на початок 60-х років. Даний термін саме тоді ввійшов до вжитку. Дане покоління, маючи високий освітній рівень, хороший художній смак й непересічний талант, а перш за все - громадянське сумління, дуже прагнуло до нового, прогресивного, не скутого догмами «соцреалізму».

Першими з-поміж видатних постатей нової плеяди були поети В. Симоненко, І. Драч, М. Вінграновський та Л. Костенко, літературні критики І. Дзюба, Є. Сверстюк й І. Світличний, художники П. Заливаха та А. Горська, кінематографісти Ю. Ілленко і Л. Осика, журналіст В. Чорновіл та ін. [7].

Своєрідним організаційним осередком руху шістдесятників був київський клуб творчої молоді «Сучасник», який був створений у 1959 р. під егідою міського комсомолу. Його очолював Л. Танюк. Клуб займався такою діяльністю як відродження різдвяного вертепу; організація різних мистецьких гуртків; пошук місць масових поховань жертв сталінського режиму; вечори пам'яті видатних діячів; виступи в пресі тощо.

За сприяння київського осередку було утворено клуб творчої молоді «Пролісок» в м. Львів, керівником котрого став М. Косів, а визначними членами - брати Горині, подружжя Калинців, М. Осадчий й ін. Діяльність львівського гуртка вирізнялась більшим радикалізмом, зокрема його учасниками пропонувалося скористатись досвідом оунівського підпілля [9].

Слід зазначити, що шістдесятництво в цей період гуртувалось не лише довкола приватних «кухонних» осередків, проте і у офіційно зареєстрованих громадсько-культурних організаціях - із статутом, «керівними органами» та плановими заходами. Культурна діяльність, котра не вписувалася в межі дозволеного, викликала невдоволення влади. Шістдесятників не вдалось втримати у офіційних ідейно-естетичних рамках, й з кінця 1962 р. розпочався масовий тиск на українську інтелігенцію. Перед шістдесятниками закрились сторінки журналів, посипались звинувачення у «формалізмі», «безідейності» та «буржуазному націоналізмі». У відповідь шістдесятницькі ідеї почали поширюватись в самвидаві. Таким чином, наштовхнувшись на жорсткий опір партійної системи, певна частина шістдесятників погодилась на компроміс з владою, інші ж еволюціонували до політичного дисидентства, тобто правозахисного руху й відкритого протистояння тогочасному режимові. Тогочасна інтелігенція стояла у витоків опозиційного дисидентського руху, відкрито протиставляючи власні погляди панівній ідеології і рішуче захищаючи свої переконання [8, с. 72].

Невід'ємною частиною суспільно-політичного життя України у 1960-х роках став «самвидав». Шляхом «самвидаву» в Україні у той період поширювались відмінні від офіційної ідеології оригінальні публіцистичні, прозові, поетичні твори В. Симоненка, Л. Костенка, М. Вінграновського, В. Стуса та ін. В них перш за все викривались деформації радянського суспільства. Даний інструмент самовираження розглядався українською інтелігенцією як один зі шляхів втілення у життя проголошеної конституцією свободи слова [1].

Отже, десталінізація та лібералізація суспільно - політичного життя в 50-60-і роки ХХ ст.. мали прогресивний характер, що суттєво вплинуло на українську інтелігенцію в цілому та виникнення тогочасного феномену - «шістдесятництва». Ця



культурницька плеяда, народжена в першій половині 60-х років, у наступні роки трансформує у політичне дисидентство, виборюючи право на самостійний розвиток України, її незалежність та демократію.

#### **Список використаної літератури**

1. Бажан О. Г. Дисидентські (опозиційні) рухи 1960–1980-х років в Україні. Енциклопедія історії України: у 10 т. Інститут історії України НАН України. К.: Наукова думка, 2004. Т. 2: 518 с.
2. Берч Дж. Украинское националистическое движение в СССР после 1956 г. Лондон, 1971.
3. Бойко О.Д. Історія України: Посібник для студентів вищих навчальних закладів. К.: Видавничий центр “Академія”, 1999. 568с.
4. Бурлацкий Ф. Хрущев: Штрихи к политическому портрету. *Литературная газета*. 24 февраля 1988.
5. Грицак Я. Й. Нарис історії України: формування модерної української нації XIX – XX ст. К.: Генеза, 2000. 360с.
6. Гурина М. Мифологеми шестидесятичестия. Штрихи к портрету эпохи. *Независимая газета*. 2000. 11 октября. С. 16.
7. Зарецький О. Українські шістдесятники і хрущовська відлига в етнокультурному просторі СРСР. *Сучасність*. 1995. № 4.
8. Захаров Б. Нарис історії дисидентського руху в Україні (1956-1987). Харків: Фоліо, 2003. 144 с.
9. Фармер К. Украинский национализм в послесталинскую эру: мифы, символы и идеология. Лондон, 1986.

*Штефюк Дар'я Сергіївна,  
студентка II курсу  
спеціальності 291 «Міжнародні відносини,  
суспільні комунікації та регіональні студії»*

*Науковий керівник:  
кандидат історичних наук, доцент  
кафедри міжнародних відносин та гуманітарних студій  
Дзюбленко Ірина Михайлівна*

#### **Перспективи української інтеграції в контексті розширення**

Важливе місце, яке сьогодні займає ЄС у сфері міжнародних економічних відносин, його роль у світовій політиці, певні соціально-економічні досягнення свідчать про ефективність обраної західними європейцями політичної філософії, а також стратегії, механізмів і методів інтеграції. Вивчення та аналіз досвіду ЄС, як позитивного, так і негативного, дозволяє зробити певні судження.

Обрана форма інтеграції – компроміс, який, не вимагаючи створення федеративної структури, надає істотно більші масштаби співробітництва, ніж ті, які можливі на конфедеративних засадах. Згідно зі стратегією Моне-Шумана, держави не повинні одногосно відмовитися цілковито від суверенітету, але лише відкинути догму неподільності, не відмовитися від частки свого суверенітету на користь наднаціонального співтовариства у визначених сферах. У той час як держави-члени здійснюють контроль за використанням переданих ними повноважень і приймають рішення про подальший розвиток інтеграції [1, с.42].

Вагомим результатом європейської інтеграції є необхідність повсякчасного затвердження інтересів держав, які беруть участь у цьому процесі. На шляху подолання

численних криз у діяльності Співтовариства, які супроводжувались ультимативними вимогами учасників інтеграційного процесу, розроблена культура діалогу і компромісу, яка включає повагу і врахування інтересів усіх без винятку країн-партнерів.

Дружній діалог Україна–ЄС розвивається під час проведення щорічних самітів Україна–ЄС за участю Президента України; Ради з питань співробітництва за участю Прем'єр-міністра України; Комітету з питань співробітництва; Комітету парламентського співробітництва; регулярних консультацій Україна-Трійка ЄС, постійних експертних консультацій. Між Україною та ЄС щорічно відбувається понад 80 офіційних зустрічей та консультацій на високому і експертному рівнях.

На сучасному етапі, інтеграція України до ЄС є достатньо непростим завданням, адже вона відбувається досить тривалий період. Не один рік в Україні відбувалися суперечки щодо її інтеграційного вибору, а саме вибору моделі інтеграції: європейської чи євразійської. Революція гідності, анексія Криму та військові дії на сході України цілком усунули полярність руху Захід – Схід і, нарешті, визначили наші інтеграційні пріоритети до європейського шляху розвитку. Інтеграційний вибір будь-якої країни має щонайменше три аспекти: правовий, економічний, політичний. Для нашої держави ці три ключові аспекти мають особливе значення. Правовий аспект – це збереження суверенітету і державності, економічний – розвиток країни і достаток народу, політичний – це забезпечення цивілізаційного майбутнього українського народу [2,с.113].

У культурно-цивілізаційному вимірі євроінтеграція – це шлях до активізації взаємообміну між українською і західноєвропейськими культурами, одночасне становлення України й як інтегрованої частини глобального суспільства, й як національної держави. Членство в ЄС надає гарантію зміцнення національної безпеки України, оборону її від агресії та територіальних суперечностей. Сьогодні основними напрямками співробітництва між Україною та ЄС є енергетика, інвестиції, торгівля.

Підтримка Євросоюзу стосується надзвичайно широкого кола сфер: макрофінансової стабільності, державного управління, розвитку громадянського суспільства, економіки, енергетики, захисту довкілля, регіонального розвитку, освіти тощо. ЄС різко розширив Україні допомогу з 2014 р., беручи до уваги складну економічну ситуацію та військові дії на сході держави. Загальний пакет допомоги на 2014–2020 рр. становить близько 11 млрд. євро.

Завдяки технічній та фінансовій допомозі Україна з 2014 р. розпочала реалізацію програми реформ, метою якої є стабілізація економіки та покращення рівня життя громадян. Таким чином, беручи до уваги ефективність інтеграційних чинників на політичну, економічну та соціальну сфери держави, значно перспективнішим усе ж залишається вступ України до Європейського Союзу, на шляху до якого країна зробила вже багато зусиль та буде розвиватися у даному напрямі, щоб у найближчій перспективі стати членом ЄС [2,с.116].

Звісно, Євросоюз збентежений останніми тенденціями та їхніми проявами. І тому, курс ЄС на стратегічну автономність продемонструє готовність чи неготовність до відповідей на них. Але одночасно – єдине розуміння ускладнюється різним баченням у самих країнах-членах, що часто призводить до невиразної позиції ЄС на міжнародній арені. У часи глобальних зрушень ЄС докладає зусиль, аби відбутися як глобальний гравець.

### Список використаної літератури

1. Європейський Союз: перспективи української інтеграції : [довід.] / [Представництво Європ. Коміс. в Україні]. – [К. : б. в.], 2008. – 68 с.
2. Україна та ЄС: Проблеми та перспективи інтеграції в сучасних умовах. Режим доступу – Електронний ресурс: [http://www.visnykeconom.uzhnu.uz.ua/archive/23\\_1\\_2019ua/25.pdf](http://www.visnykeconom.uzhnu.uz.ua/archive/23_1_2019ua/25.pdf)

3. Новий вимір європейської інтеграції: що означає курс ЄС на стратегічну автономію. Режим доступу – Електронний ресурс: <https://www.eurointegration.com.ua/experts/2021/03/23/7121086/>

*Яретик Микола Миколайович,  
студент IV курсу  
спеціальності 014.03 «Середня освіта (Історія)»*

*Науковий керівник:  
кандидат історичних наук, доцент  
Загребельна Ніна Іванівна*

### **Історична ретроспектива церкви села Шабельники Золотоніського району Черкаської області**

Дослідження історії православної церкви в Україні залишається актуальним для сучасних краєзнавчих студій. Сучасна російсько-українська війна вкотре підкреслює необхідність вивчення власного минулого та збереження історичної пам'яті. Впродовж багатьох століть церква була осередком духовного та культурного життя українського народу. В даній статті проаналізовано організаційне становлення та діяльність церкви села Шабельники Золотоніського району Черкаської області.

Виходячи з запису клірової відомості церкви Святого Сави Освяченого села Шабельники Золотоніського повіту Полтавської губернії, датованої груднем 1814 року, в ній говориться про, те, що храм побудований з дерева, до церковної служби є придатним та має один прихід. При Савінській церкві налічується 62 двори. Згідно з «указним положенням» для служителів церкви було визначено необхідну кількість дворів: для священика – 1 двір, для дячка – 1 двір та для пономаря – 1 двір [1].

Окремої уваги заслуговує кліровий запис про склад сімей священно та церковнослужителів. Священиком даної церкви числився Володимир Торський, 34 роки (станом на 1814 рік). Він мав трьох синів: 11-річного Олександра, 4-річного Федора та 2-річного Симеона. Дячком Савінської церкви був Андрій Торський (імовірно родич священика Володимира Торського), 21-річного віку. Варто зазначити, що станом на грудень місяць 1814 року в Савінській церкві не було «пономаря по штату», а «звільнених по старості та хворобі не було» [1].

Особливо, на наш погляд, важливою складовою дослідження біографічних відомостей про духовенство церкви села Шабельники є інформація про здобутий освітній рівень членів сімей церковних та священницьких осіб станом на 1814 рік. Так, згідно з даною кліровою відомістю священик Торський «навчався у Переяславській семінарії нижніх класів синтаксису», його старший син Олександр «навчається в семінарії Переяславській латинській мові», а менші сини Федір та Симеон «помалолетству не навчаються». Штатний дячок Андрій Торський «навчався у Переяславській семінарії синтаксису» як і вищезазначений священик. В кінці архівного документу зазначено наступне: «К сей ведомости села Шабельников священник Владимир Торский подписался» [1].

Нині маємо ще один не менш цікавий для краєзнавчих досліджень документ – клірову відомість церкви Святого Сави Освяченого села Шабельники Золотоніського повіту Полтавської губернії, датовану 1847 роком. В ній зазначається, що храм збудований у 1735 році «старанністю парафіян». Будівля церкви дерев'яна, з такою ж дзвіницею та обидві потребують ремонту. Престол в церкві один, холодний, в ім'я Преподобного Сави. Церковного начиння достатньо. При даному храмі «положено по штату: священник – 1, дьячек – 1» [2].

У кліровій відомості за 1847 рік містяться відомості про кількість та розмір земельних наділів, котрі перебували у власності церкви: «Земель при сей церкви усадебной и селидебной 1824 ра квадратных саженой: земля сия отведена для священника помещиком графом Василием Петровичем Завадовским. Акта на оных нет, пашеной и сенокосной земли для пользования священно и церковно-служителей от добротных жителей издавна определено 20-ть десятин, которыми священно и церковно-служители пользуются» [2].

Згідно з сучасною міжнародною системою мір та ваги, можемо визначити площу землі, яка належала церкві: 1824 квадратних сажени дорівнюють 8303,3 м<sup>2</sup>. Це, в свою чергу, дорівнює 0,83 га (гектари). Якщо в 1 га нараховується 100 соток, відповідно останнє число дорівнює 83 сотки. Таким чином, проаналізувавши відомість про кількість церковної землі, за нашими обрахунками ми визначили розмір церковного землеволодіння з використанням сучасних мір площі.

У документі було зазначено, що дану кількість землі священнику було відведено поміщиком графом Василем Завадовським – відомим російським дворянином українського старшинського походження, сином міністра народної освіти Російської імперії, фаворита імператриці Катерини II, графа Священної Римської імперії Петра Завадовського. Виходячи з клірового запису, можемо зробити припущення, що цей поміщик надав землю для священника за усною домовленістю, оскільки жодного юридичного договору, який це б підтверджував, не було укладено [3, с. 17].

Далі в кліровій відомості ми знаходимо запис про наявність окремих житлових будівель для священника та причетника (дядька). Крім того можемо дізнатися про майнове становище духовенства Савінської церкви: «На содержание священно- и церковно-служителей жалование получается сто двадцать шесть рублей серебром в год содержание их посредственно» [2]. Відповідно держава офіційно виплачувала духовним особам 126 рублів чистим сріблом, що означало державне забезпечення та утримування православного духовенства.

Наступні записи є, на нашу думку, не менш цінними, оскільки вони характеризують та розкривають систему поземельних відносин між церквою та жителями села Шабельники: «Зданий к сей церкви принадлежащих никаких не имеется кроме пашеной восемнадцать десятин земли из которых двенадцать десятин ежегодно отдаются в наем и деньги получаемые обращаются в пользу церкви. Шесть же десятин этой земли каждый год состоит под общественной толокою» [2].

Виходячи з даного положення, можемо дійти висновку, що така регламентація економічних взаємин, які були нормою тогочасних відносин між місцевим населенням та церквою як домінуючою суспільною інституцією українського села XIX століття, утвердилася починаючи з часу відкриття та функціонування Савінської церкви. Землі ж цього храму, які перебували щороку під громадською толокою, імовірно, використовувалися для сезонного збору врожаю та інших видів громадських робіт. Отже, на основі архівних матеріалів Державного архіву Полтавської області, а саме: клірових відомостей, сповідних розписів, метричних книг охарактеризовано організаційну та структурну діяльність церкви Святого Сави Освяченого села Шабельники Золотоніського району Черкаської області та розкрито її роль в житті українських селян XVIII – XIX століття.

### Список використаної літератури

1. Державний архів Полтавської області. Фонд № 706. Опис № 4. Справа № 96. Клірова відомість церкви Святого Сави Освяченого села Шабельники Золотоніського повіту Полтавської губернії за 1814 рік. Режим доступу: <https://www.familysearch.org/records/images/search-results?imageGroupNumbers=108125692&page=1>

2. Державний архів Полтавської області. Фонд № 706. Опис № 4. Справа № 300. Клірова відомість церкви Святого Сави Освяченого села Шабельники Золотоніського повіту Полтавської губернії за 1847 рік. Режим доступу: <https://www.familysearch.org/records/images/image-details?imageGroupNumbers=108128093&page=1&rmsId=TH-7778-109668-429-68&imageIndex=0>

3. Макарчук Н. Шабельники: від козацьких джерел і до сьогодення. – Черкаси: Видавець Макарчук Н. П., 2013. - 208 с.



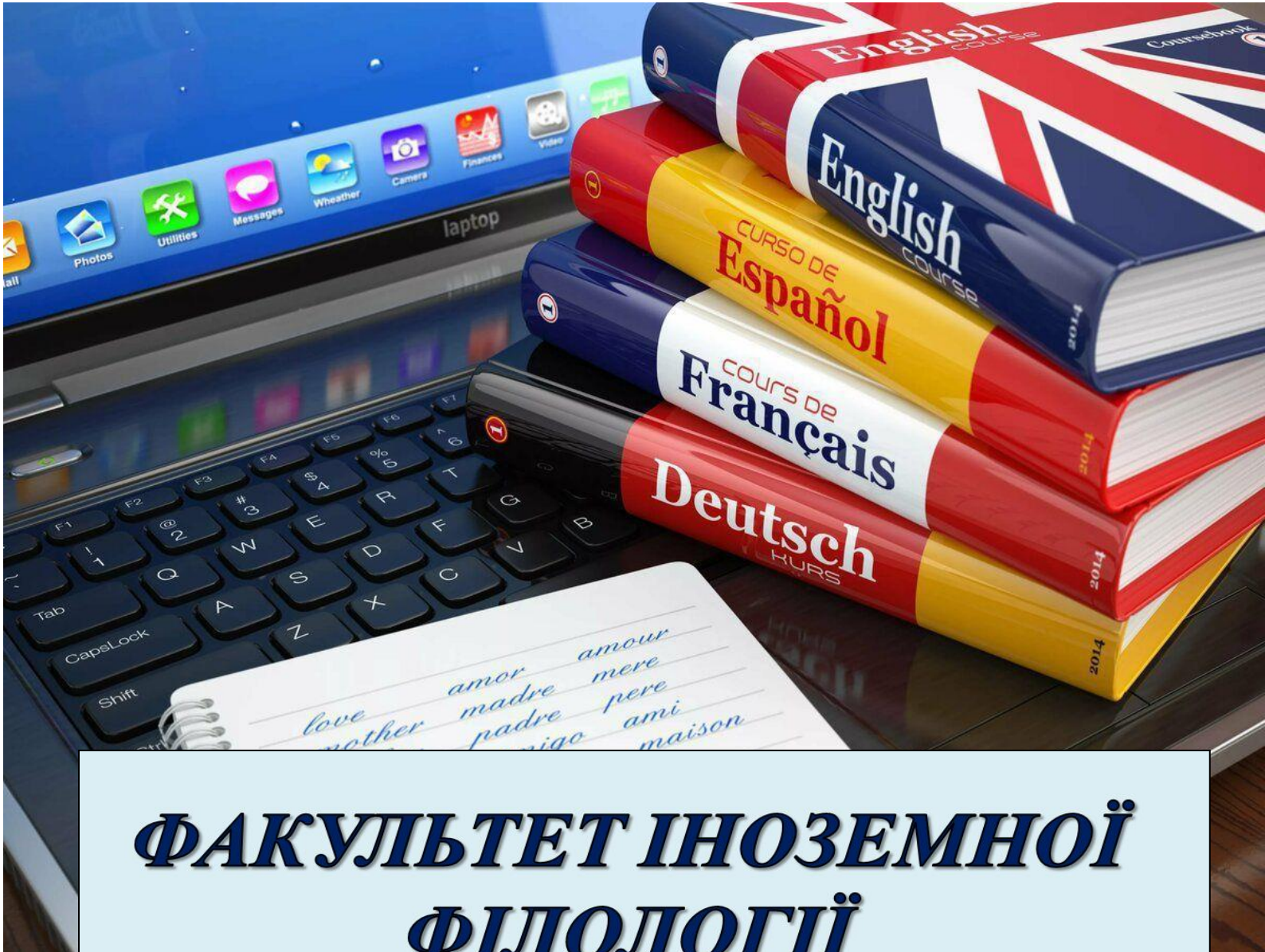

# ФАКУЛЬТЕТ ІНОЗЕМНОЇ ФІЛОЛОГІЇ

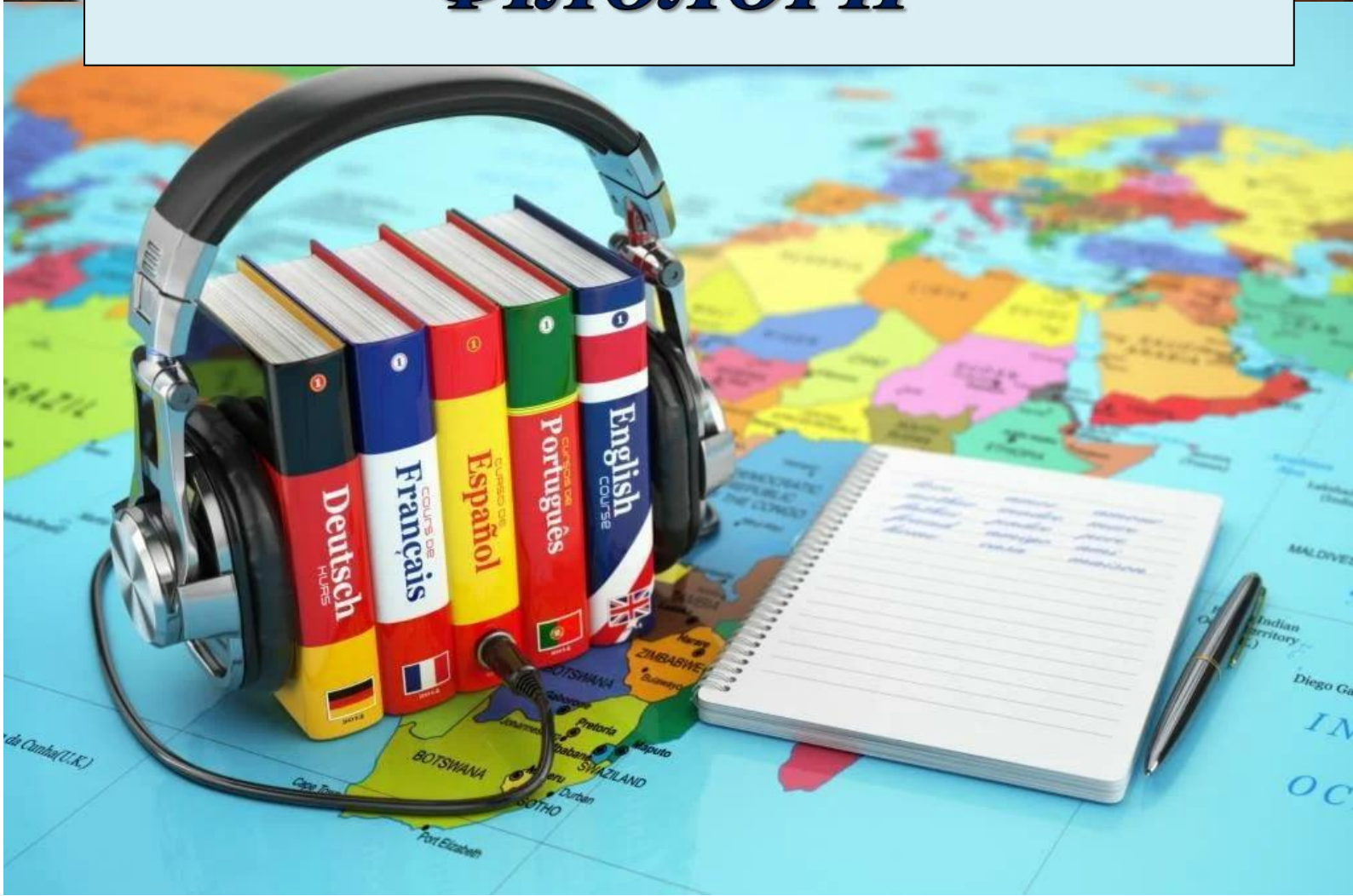

*Андрущенко Євгенія Сергіївна,  
студентка III курсу,  
Спеціальності «014 Середня освіта»*

*Науковий керівник:  
кандидат педагогічних наук, доцент  
Вітченко Анастасія Юхимівна*

### **«Застосування технології кооперованого навчання «синтез думок» на уроках англійської мови в 9 класі»**

В умовах сучасності різноманітні інноваційні технології та прийоми набувають неабиякої популярності у використанні. Дана модель володіє безліччю переваг серед тих, які не супроводжуються новітніми характеристиками. Досліджено зріст рівня соціальної адаптації індивідуума, доречного застосування й коректного аналізу поданої інформації. Мотивація учня є вагомим заслугою інноваційних технологій : розбір інформації відбувається з використанням новітніх прийомів. Окрім розкриття творчого потенціалу також формуються навички роботи в команді.

**Мета даного дослідження** полягає в теоретичному обґрунтуванні на практичній перевірці використання інноваційної технології кооперованого навчання «Синтез думок» на уроках іноземної мови для розвитку комунікативно-кооперативних навичок учнів.

#### **Завдання даної роботи:**

- Узагальнити знання про інноваційну технологію кооперованого навчання під назвою «Синтез думок»;
- Охарактеризувати елементи технології та їх послідовність;
- Дослідити ефективність використання інноваційної технології кооперованого навчання на уроках іноземної мови.

Грунтовні дослідження цієї технології репрезентовані працями таких вчених: Ганна Едуардівна Борецька виділяє такі форми інноваційних технологій: ігрові, дискусійні та тренінгові. Редько Валерій Григорович - доктор педагогічних наук, доцент, старший науковий співробітник інституту педагогіки НАПН України. Він пояснює, що технології інноваційного навчання іншомовного спілкування спрямовані на максимальне підвищення рівня пізнавальної активності студентів відповідно до цілей навчання у межах сфер, тем і ситуацій спілкування.

Великий вплив на розвиток цієї технології Інноваційна технологія кооперованого навчання «Синтез думок» - метод, спрямований на пошук і виявлення оригінальних рішень теоретичних і практичних питань. Він сприяє активному, ґрунтовному аналізу та обговоренню нового матеріалу з метою його осмислення, засвоєння і закріплення. Після об'єднання в групи й виконання завдання учні не роблять записів на дошці, а передають свій варіант іншим групам. Ті доповнюють його своїми думками, підкреслюють те, із чим не погоджуються. Опрацьовані таким чином аркуші передають експертам, котрі зіставляють написане з власним варіантом, роблять загальний звіт, який обговорює весь клас.

Метою є розв'язання гострих суперечливих питань, складання переліку ідей і залучення всіх учнів до обговорення поставленого питання. Форма діяльності учнів ефективна для розвитку спілкування в малій групі, вдосконалення вміння дискутувати й аргументувати свою думку. Допустимо представляти по колу результати не тільки групової, а й індивідуальної роботи.

Технологія «Синтез думок» має такі етапи проведення уроку:

#### **Етап 1. Підготовчий.**



Учитель цікавиться справами учнів, ознайомлює з темою уроку. Пояснює його структуру й представляє запитання для подальшого обговорення:

Good morning, pupils. How are you ? Today we will discuss really interesting topic. It is our university. So, today we will work in groups. We need 2 groups of researchers and group of experts, who will evaluate your final results. So, you will have tasks. You have 2 videos that contain information about space: Why are there 4 seasons? Why does the earth revolve around its axis?

### **Етап 2. Основний.**

Учитель пояснює наступну роботу, після чого учні працюють в групах :

You received the information. Now, the 1st team, you have to explain: Why are there 4 seasons? Write down your thoughts and ideas on a piece of paper. The 2nd team, you have to do the same, but your question is: Why does the earth revolve around its axis? Describe your opinion. Pay attention to the photos. You have 7 minutes to write your ideas.

### **Етап 3. Підсумковий.**

Лунає слово вчителя:

Pass your sheets of paper to the experts. Experts, compare your own opinions with what is written. Summarize the work of groups and your own ideas.

Учні обмінюються відповідями та думками один одного й слухають коментарі вчителя-наставника.

### **Висновок:**

Отже, таким чином ми дізналися що інноваційна технологія кооперованого навчання «Синтез думок» значним чином сприяє розвитку й креативному підходу до виконання завдань. Це корисний практичний спосіб мотивації учнів до вдосконалення творчого потенціалу індивідуума. Учень опановує тему ефективним та цікавим шляхом. Дана технологія можлива для використання під час вивчення та закріплення матеріалу.

### **Список використаної літератури**

1. Федорчук Е.І. : Сучасні педагогічні технології : навч.-метод. посіб. Каменец-Подільський : Абетка, 2006. 212 с.
2. Пометун О.І, Пироженко Г.І., Коберник Г.І. Інтерактивні технології навчання : навч. посіб. Київ : Наук. світ, 2004. 85

*Архирей Олена Миколаївна,  
Студентка ОР Магістр,  
Спеціальність «Мова і література (англійська)»*

*Науковий керівник:  
доктор філологічних наук, професор  
Толчєєва Тетяна Станіславівна*

### **«Лінгвоантропогенез і його відображення у давньоанглійських писемних пам'ятках»**

Напрямок сучасної лінгвістики, який виступає потужним «інструментом» для виявлення інтеграції мови і свідомості давньої людини. Зауважуючи на визначення Леміш Н.Є., доречно окреслити внутрішню форму терміну «лінгвоантропогенез», яка складається з трьох частин, представлених латинською мовою – lingua, давньоанглійською – tunge, які походять від протоіндоєвропейського кореня – “dnghu-“, що означає мова; грецької Anthropos – людина, що походить від протоіндоєвропейського кореня “ner” або “vigorous, vital, strong”; genesis від протоіндоєвропейського кореня ‘gene-“ - народжувати, а також у грецькій мові означає “origin, creation, generation” [2, с. 42]. Цей процес дозволяє вивчати широкий спектр



питань, а саме: зв'язки мови і мислення, мови і свідомості, мови і релігії; гіпотези походження мови; шляхи формування мовних картин світу; ностратичних теорій тощо.

На перший план виступає феномен свідомості, який є «дзеркалом» через яке людина усвідомлює себе, своє місце в оточуючій картині світу. Міфологічне мислення давньої людини тісно пов'язане з релігійними ритуалами. За давньо-індійським прислів'ям «Так робили боги, так роблять люди» узагальнюється теорія, яка стоїть за ритуалами різних народів [5, с.298]. Важливою рисою є те, що не тільки ритуали мають міфічну природу, а також і дії людей, які відтворювали подвиги богів, або міфічних героїв сприймалися і оцінювалися позитивно у давньому суспільстві.

Мислення і мова є відлунням свідомості давньої людини і вони яскраво втілені у перших писемних творах давньоанглійської літератури, зокрема *Beowulf*, *The Dream of The Rood*. Поєднуючи у собі метафоричні і метонімічні зв'язки, кеннінги розкривають спосіб донесення знань про оточуючий світ; стислі «фігури мови» несуть в собі багатий творчий потенціал, який збагачує уяву первісного читача: *the speech-bearers, humble-minded, war-men, victory tree; whale-road, swan's road, heaven's candle and etc.* Теорія *Blending* запропонована Факонье і Тернером (1998,2002) була доповнена суттєвим інструментом, який представив Geeraets (2002) - призматична модель, як доповнення до аналізу в межах теорії ментальних просторів і *Blending* [1, с. 167]. В межах цього підходу детальне декодування частин складної структури кеннінгу дозволяє виявити смисл, який мав на увазі автор у цілісній формі, наприклад море, корабель, воїн тощо.

Звуко-буквені образи кеннінгів за методикою А.П. Журавлева показали певні ранги у відхиленні частотності від середнього рівня. Найбільш суттєві значення у відхиленні частотності, за методикою Прокоф'євої, аналізували на звуко-кольорову асоціативну відповідність у тексті до давньоанглійської мови. Методика дослідження мов на звуко-кольорову асоціативність Прокоф'євої дозволила зробити висновок про лінгво-кольорова картина світу має всі ознаки національно обумовленої системи [4, с. 181]. Враховуючи факт того, що довідкові еталонні таблиці розроблені на матеріалі сучасної англійської мови, безпосередні результати порівнювали з еталонною таблицею, яка складена на матеріалі дослідження одинадцяти давніх мов [3, с. 154].

Лінгвоантропогенез дозволяє розширювати рамки наукових розвідок, залучаючи методи дослідження різних сучасних наук, як когнітивна лінгвістика, психолінгвістика, фоносемантика, філософія тощо. Цілісний погляд на давньоанглійську картину світу, що відображена у писемних пам'ятках літератури дозволяє отримати уявлення про культуру, вірування, процеси мислення і свідомості. Міфологічна свідомість співіснує з метафоричним мисленням, яке яскраво представлене кеннігами – унікальними у кожному творі, які розкривають свою сакральну ідею через метафоричні і метонімічні зв'язки, збагачуючи наше явлення асоціацією кольорів у відповідності до давньоанглійської спільноти.

### Список використаної літератури

1. Vlatko Broz Kennings as blands and prisms *Jezykoslovie University of Zagreb T.12.2/P. 165-186*
2. Леміш І. В. Корпусна метарозмітка спеціальних текстів з лінгвоантропогенезу *Науковий часопис Національно-педагогічного університету імені М.П. Драгоманова. Серія: Сучасні тенденції розвитку мов.* 2017. 142 с
3. Норманская Ю.В. Генезис и развитие систем цветообозначений в древних индоевропейских языках. М.: 2005. С. 326.
4. Прокофьева Л.П. Звуко-цветовая ассициативность: универсально, национальное, индивидуальное. Издание Саратовского мединститута. 2007. С. 270.
5. Элиаде М. Миф о вечном возвращении. Перевод с французского М.: Ладомир, 2000. 420 с.

*Біленька Юлія Олександрівна,  
студентка IV курсу  
спеціальності «Середня освіта. Мова і література»*

*Науковий керівник:  
старший викладач  
Бицько Оксана Костянтинівна*

**«Комп'ютерні технології на уроках зарубіжної літератури на прикладі вивчення повісті-казки Роальда Дала "Чарлі і шоколадна фабрика"»**

Комп'ютерні технології стрімко увійшли в усі сфери життя цифрового суспільства, в тому числі освітню. Сьогодні такі технології є не лише способом модернізації освіти, а й платформою для організації дистанційного навчання, що набуло особливої актуальності в умовах пандемії та воєнного часу. Концепція НУШ 2016 року визначає *інформаційно-цифрову компетентність* як одну з ключових для сучасної людини [5]. **О. Ісаєва** звертає увагу на те, що комп'ютерні технології в поєднанні з інтернетом сприяють підвищенню інтересу до вивчення літератури [2, с. 270], наголошує на ролі медіаресурсів для розвитку читацького інтересу сучасного школяра-візуала [1].

Дослідженням комп'ютерних технологій в освіті загалом та на уроках літератури зокрема займалися **Л. Борян** [3], **О. Ісаєва** [1; 2], **І. Костюк** [4], **Т. Носенко** [6] та ін. Однак у методиці викладання літератури все ще бракує розуміння щодо використання КТ на різних етапах вивчення художнього твору, зокрема в дистанційному форматі.

**Мета** – показати можливості використання КТ на уроках літератури, зокрема під час дистанційного навчання, які б спрямовували освітній процес на модернізацію традиційних методів та прийомів навчання та сприяли підготовці учнів до життя в умовах цифрової епохи, формуванню відповідної інформаційно-цифрової компетентності та культури.

За **Л. Борян**, *комп'ютерні технології* – це «процес, що використовує сукупність методів і засобів реалізації операцій збору, реєстрації, передачі, накопичення і обробки інформації за допомогою комп'ютерів і комп'ютерних мереж» [3, с. 4]. **Т. Носенко** вказує на значні можливості використання КТ у навчанні: вони «підвищують інтерес до уроків, активізують пізнавальну діяльність, розвивають творчий потенціал учнів», сприяють зростанню темпу навчання, дозволяють «збільшити обсяг самостійної роботи учнів», «дають можливість максимально індивідуалізувати навчання, зробити процес навчання творчим, дослідницьким» [6, с. 5]. **І. Костюк** вбачає доцільним використання КТ на уроках літератури в таких методичних формах: *демонстрація репродукції картин та портретів, подорож віртуальними музеями, країнами, робота з уривками фільмів / мультфільмів, прослуховування виразного читання творів, створення буктрейлерів, мультимедійних презентацій* тощо [4].

У своєму дослідженні розглянули питання використання КТ на різних етапах вивчення художнього твору в школі (на прикладі повісті-казки Р. Дала «Чарлі і шоколадна фабрика», яка вивчається в 5 класі). Оскільки на етапі підготовки до читання учням потрібно ознайомитися з творчістю автора, історією написання твору, зацікавити їх до подальшого прочитання повісті-казки, пропонуємо використати можливості КТ для таких прийомів та видів робіт: *перегляд відеоролика / мультимедійна презентація* про Р. Дала, або ж відвідування його *офіційного сайту* для знайомства з біографією автора, а також *перегляд буктрейлера* або *трейлера* до фільму «Чарлі і шоколадна фабрика» 2005 року для заохочення учнів до прочитання твору.

Трейлер можна продемонструвати мовою оригіналу (англійською) для встановлення міжпредметних зв'язків та заохочення учнів до вивчення мови.

На етапі читання твору, яке реалізується *методом творчого читання*, пропонуємо використати можливості КТ для *прослуховування аудіокниги* (застосовуючи технологію *перерваного читання* та *читання з передбаченням*) з подальшим *переглядом фільму* «Чарлі і шоколадна фабрика» вдома для порівняння та кращого усвідомлення прочитаного.

Етап підготовки до аналізу передбачає перевірку засвоєння змісту прочитаного та його розуміння, тому тут ми пропонуємо використати платформу **Kahoot** для проведення *онлайн-тесту* за змістом твору в цікавій змагальній формі або ж *встановити маршрут героїв* по шоколадній фабриці за допомогою онлайн-дошки **Jamboard** чи звичайних слайдів у **Power Point**.

На етапі аналізу художнього твору пропонуємо використати можливості КТ для організації *бесіди за ключовими епізодами фільму* «Чарлі і шоколадна фабрика», а також для *порівняння героїв*, зображених у ньому та у творі Р. Дала, щоб проаналізувати їхні характери та вчинки. Доречно використати й *смайлики-емоджі* в соціальних мережах або ж на слайдах презентації для характеристики та аналізу головних героїв, а також *хмару слів* для унаочнення імен та провідних рис характеру образів-персонажів твору.

На підсумковому етапі за допомогою КТ можна створити *підсумковий тест* на платформі **Kahoot**.

Найширше можливості КТ можна використати на етапі творчих робіт: створити *допис у соціальній мережі* від імені одного з героїв, що відвідали фабрику, *прокоментувати* дописи інших учнів *гештегами / смайликами-емоджі* та пояснити свій вибір, створити *відеорозповідь героя про себе* (від його імені) або ж записати *інтерв'ю з героєм*, створити *хмару слів, інфографіку, кроссенс, рекламний плакат* за темою твору, зняти *буктрейлер* до книги тощо.

**Висновок.** Використання комп'ютерних технологій на уроках зарубіжної літератури, зокрема дистанційних, допоможе полегшити засвоєння навчального матеріалу, сприятиме підтримці уваги й інтересу учнів на всіх етапах вивчення художнього твору.

**Перспектива дослідження** вбачається в розробці методичних рекомендацій до застосування комп'ютерних технологій у процесі позакласної роботи із зарубіжної літератури.

### Список використаної літератури

1. Ісаєва О. О. Засоби активізації читацької діяльності «дітей мережевого розуму». URL : [http://svitlit.ippo.kubg.edu.ua/?page\\_id=1108](http://svitlit.ippo.kubg.edu.ua/?page_id=1108) (дата звернення: 30.04.2022).
2. Ісаєва О. О. Теорія і технологія розвитку читацької діяльності старшокласників у процесі вивчення зарубіжної літератури : монографія. К., 2003. 380 с.
3. Комп'ютери та комп'ютерні технології : курс лекцій. Укл. Л.О. Борян. Миколаїв : Видавничий відділ МНАУ, 2019. С. 6. URL: <https://dspace.mnau.edu.ua/jspui/bitstream/123456789/5470/1/Комп%27yutery%60%20ta%20komp%27yuterni%20texnologi%20y1.pdf> (дата звернення: 30.04.2022).
4. Костюк І. В. Упровадження мультимедійних технологій на уроках зарубіжної літератури : навчальний посібник. Рівне, 2017. 27 с.
5. Нова українська школа. Концептуальні засади реформування середньої школи. 2016 р. URL: <https://mon.gov.ua/storage/app/media/zagalna%20serednya/nova-ukrainska-shkola-compressed.pdf> (дата звернення: 01.05.2022).
6. Носенко Т. І. Інформаційні технології навчання : навчальний посібник. К. : Ун-т ім. Бориса Грінченка, 2011. 184 с.

*Блинова Тетяна Сергіївна  
студентка V курсу  
спеціальності «Середня освіта. Мова і література»*

*Науковий керівник:  
доктор педагогічних наук, професор  
Клименко Жанна Валентинівна*

### **«Методичні рекомендації до використання літературної інфографіки в процесі вивчення зарубіжної літератури в 6 класі»**

Наразі актуальним та важливим фактором успішності в освітній галузі є сприймання учнями навчального матеріалу. Відповідно важливо знаходити шляхи для забезпечення розкриття гуманістичного потенціалу та естетичної цінності творів художньої літератури, щоб насичена інформація була спрямована на формування духовно-емоційного світу учнів, їхніх етичних позицій, світоглядних уявлень і переконань, а також на розвиток інтересу учнів до художньої літератури, розширення кола їхнього читання.

**Актуальність дослідження** зумовлена тим фактом, що, по-перше, поняття “інфографіка” доволі нове, все ще досліджується; воно досі не отримало чіткої наукової дефініції та трактується у різних контекстах; по-друге, аналіз різноманітності прийомів і видів роботи з інфографікою дозволяє по-новому сприймати вивчення зарубіжної літератури в школі та виявити креативні приклади роботи з інфографікою.

Науковці і методисти пропонують низку досліджень у галузі літературної інфографіки. У фокусі розгляду вчених перебувають такі питання: 1) основні поняття та визначення інфографіки [4]; 2) літературна інфографіка як засіб розвитку читацької компетентості учнів [3]; 3) інфографіка як засіб візуалізації навчальної інформації [2]; 4) вивчення теоретико-літературних понять в основній школі з використанням інфографіки [1] та інші.

Під час актуалізації опорних знань можна запропонувати учням розроблену нами літературну інфографіку [5], яка може стати корисним помічником у ході вивчення теорії літератури. Зауважимо, що інфографіка “Тематичні групи міфів” виконана у сучасному стилі, із яскравим дизайном та має доволі змістовні елементи. Вона допомагає учням у створенні власних асоціацій, слугує мотивацією навчальної діяльності та сприяє ефективному засвоєнню теорії літератури. Безумовно, така інфографіка захоплює та занурює у дивовижний світ міфів. Для опрацювання цього виду роботи пропонуємо таке завдання: *“Стираючись на інфографіку, схарактеризуйте основні тематичні групи міфів”*. Отже, така візуалізація надихає учнів на подальшу продуктивну працю.

Літературна інфографіка за темою “Міфи на всі часи” [5] увиразнює поняття про міф, міфологію, зокрема виокремлює найвідоміші міфологічні образи, сюжети та мотиви Стародавньої Греції. На інфографіці можна знайти багато незвичних та привабливих елементів. Так, поняття “міф”, “елліни”, “боги”, “герої”, “музи”, “античність” сприяють систематизуванню учнями головної інформації про міфологічні терміни. Така інфографіка, з одного боку, є своєрідною підказкою та відображенням прочитаного учнями, а з іншого – наштовхує самостійно розмірковувати та пригадувати ключові епізоди сюжетів. Наприклад, образ Орфея та Еврідіки нагадує про історію трагічного кохання. Учням пропонується згадати, яка саме історія була та які її наслідки. Наведемо низку завдань і запитань до цієї літературної інфографіки:

- розтлумачте значення наведених понять;
- назвіть відомих Вам богів та героїв Стародавньої Греції;
- згадайте, як Прометей здобув вогонь та яку кару він за це поніс; поясніть, що означає слово “титан”;

- поміркуйте, які саме людські вади втілює Нарцис;
- розкажіть про подвиги Геракла.

Такий прийом роботи стимулює учнів до міркування та допомагає краще осмислити прочитані міфи. Усе це сприяє формуванню та вдосконаленню аналітичних здібностей учнів. Вони можуть доповнювати запропоновану інфографіку, відтворювати за нею зміст прочитаного, розкривати детальніше сенс поданих понять, тобто інтерпретувати.

Літературна інфографіка за темою “Барви світової поезії” [5] підсумовує та унаочнює зміст прочитаних поезій хайку Мацуо Басьо, “Моє серце в верховині...” Роберта Бернса та “Пісні про Гайавату” (розділу “Люлька згоди”) Генрі Лонгфелло. Тут проілюстровано портрети поетів і такі поняття як “хайку”, “сезонні слова”, “антитеза”, “фольклор”, “ліричний герой”, “Люлька згоди”. Ця інфографіка розкриває різне бачення світу і втілює національне відображення уявлень про красу природи, батьківщини, самобутність культури рідної землі. Вона уособлює Японію і чотири стани природи поезії хайку; Шотландію з її національними символами; Північну Америку та її корінне населення. Не можемо не погодитись, що відома цитата із “Пісні про Гайавату” (“Люльки згоди”) “*Ваша сила тільки в згоді, а безсилля — в ворожнечі!*” — є заклик до миру та єдності. Отже, такий візуалізований зразок стає поштовхом до розкриття національного колориту країн літератур, які вивчаються та сприяє узагальненню учнями навчальної теми уроку.

Таким чином, літературна інфографіка забезпечує полегшення сприймання твору, сприяє аналітичній роботі учнів, розвитку їхньої уяви, фантазії, пам’яті, критичного мислення, зокрема вмінню систематизувати й узагальнювати вивчений матеріал. Як результат, цей вид візуалізації може допомогти вчителю якісно розпочати урок, дати необхідну інформацію під час нього та підбити підсумки. Отже, використання літературної інфографіки у процесі вивчення зарубіжної літератури забезпечує посилення навчальної, розвивальної та виховної цінності уроку. Опрацювання інфографіки надає уроку емоційного забарвлення, робить його інформативно насиченим, сприяє активізації пізнавальної та естетичної активності учнів, розвитку їхнього мовлення.

### **Список використаної літератури**

1. Бондаренко Л. Г. Вивчення теоретико-літературних понять в основній школі з використанням інфографіки. *Матеріали XIV Міжнародної науково-практичної інтернет-конференції “Проблеми та перспективи розвитку сучасної науки в країнах Європи та Азії”*: збірник наукових праць. Переяслав-Хмельницький, 2019. С. 127–129.
2. Ермолаева Ж.Е., Лапухова О.В., Герасимова И.Н. Инфографика как способ визуализации учебной информации. *Концепт*. 2014. №11. С. 1-10
3. Клименко Ж.В. Літературна інфографіка як засіб розвитку читацької компетентності учнів. *Всесвітня література в школах України*. 2020. №1-2. С. 2-9.
4. Лаптев В.В. Инфографика: основные понятия и определения. URL: <https://cyberleninka.ru/article/n/infografika-osnovnye-ponyatiya-i-opredeleniya> (дата звернення: 03.05.2022).
5. “Canva”: онлайн сервіс для створення графічного дизайну. URL: <https://www.canva.com/> (дата звернення: 03.05.2022).

**Бойко Катерина Олександрівна,  
студентка I курсу магістратури  
спеціальності «Середня освіта. Мова та література»**

**Науковий керівник:**

**«Вивчення повісті Марка Твена "Пригоди Тома Соєра"  
на уроках зарубіжної літератури в 5-му класі»**

**Актуальність теми.** Для розробки методичних рекомендацій щодо вивчення повісті Марка Твена «Пригоди Тома Соєра» на уроках зарубіжної літератури в 5-му класі необхідно проаналізувати не тільки теоретичний аспект досліджуваної проблеми, але й здійснити порівняльний аналіз методичних систем вивчення повісті в діючих підручниках для 5-го класу.

Для проведення аналізу було обрано два підручника із зарубіжної літератури колективу авторів: О.М. Ніколенко, Т.М. Конєва, О.В. Орлова, М.О. Зуєнко, О.І. Кобзар (далі: *Підручник 1*) та підручник із зарубіжної літератури авторки Є.В. Волощук (далі: *Підручник 2*).

**Метою дослідження** є здійснення порівняльного аналізу методичних систем вивчення повісті Марка Твена «Пригоди Тома Соєра» у названих підручниках.

Порівняльний аналіз підручників здійснювався за такими критеріями: 1) реалізація завдань шкільної програми, 2) відповідність біографічних відомостей про письменника віку учнів та завданню зацікавити особистістю автора та твором, 3) наявність літературознавчого аналізу повісті та його відповідність віковим особливостям учнів, 4) представлення тексту літературного твору, 5) система завдань до твору, 6) засоби візуалізації, ілюстративне наповнення підручника.

**Виклад основного матеріалу.** Обидва підручники рекомендовані Міністерством освіти і науки України як основні посібники для вивчення зарубіжної літератури для учнів 5-х класів. Проаналізувавши розповідь про письменника в підручниках літератури дійшли висновку, що в *Підручнику 2* менше відомостей біографічного характеру в порівнянні з *Підручником 1*.

Так, *Підручник 1* по наповненості та структурі більш відповідає вимогам Міністерства освіти і науки України. Але в *Підручнику 2* авторка надає короткий літературознавчий аналіз твору, тим самим допомагаючи маленькому читачу підготуватись до прочитання уривків. В *Підручнику 1* описується історія створення повісті автором, що дозволяє учневі нібито зазирнути в закулісся авторської майстерні і поспостерігати як відбувається написання повісті.

Методичний апарат представлено в обох підручниках, проте організовано його по-різному. Так, у *Підручнику 2* запитання і завдання поділені на блоки і даються послідовно: у рубриці «Літературна розминка» (перед початком нової теми) та узагальнюючі питання у рубриці «Перевірте себе», а також містяться такі цікаві рубрики, як: «Довідка Кота Ученого», «Словник Мудрої Сови», що дає можливість учням засвоювати матеріал послідовно. Після кожного розділу автор пропонує перевірити себе на розуміння прочитаного.

В *Підручнику 2*, завдання містяться в кінці уривків і носять підсумковий характер, а в *Підручнику 1* завдання містяться після кожного фрагмента твору і дають можливість більш детально обговорити кожен прочитаний уривок твору з учнями.

У *Підручнику 1* методичний апарат подано єдиним блоком наприкінці розділу. Він поділений на декілька частин: «Цікаво знати», «Творче завдання», «Робота з текстом». В обох підручниках є запитання та завдання репродуктивного та евристичного характеру. Також автори *Підручника 1* пропонують виконати творчі завдання. У *Підручнику 2* є рубрика «Літературний практикум», де учні можуть обговорити прочитане і висловити власні думки з приводу поведінки героїв. Проте завдання для самостійної роботи різноманітніше представлені у *Підручнику 1*. Серед них: придумати назви розділів, розповіді про сюжетні лінії, дати власну оцінку героям повісті. Також запропоновані цікаві теми для творчих робіт [1, 236]. Ці творчі завдання

і запитання враховують специфіку повісті як жанру літератури та інтереси сучасних підлітків.

В обох підручниках зміст подано науково коректно, основні положення розкриті достатньо повно. У *Підручнику 1* матеріал про «повість» подано більш чітко та структуровано. Так, є визначення поняття «портрет», «сюжет» та опис його частин «експозиція», «розвиток дії», «кульмінація», «розв'язка» [2, 160], а також наведено характеристику поняття «повість», за допомогою таблиць показано різницю між повістю та оповіданням [2, 189]. У *Підручнику 2* знаходимо лише визначення «повісті» [2, 161].

В обох підручниках читач знайомиться тільки з уривками твору, а саме в *Підручнику 1* запропоновані для прочитання лише чотири розділи (2, 5, 23, 31), натомість в *Підручнику 2* запропоновано для прочитання шість розділів (2, 6, 9, 23, 31, 32).

Проаналізувавши ілюстративний матеріал до теми в обох підручниках, дійшли висновку, що матеріал є не достатньо якісним, ілюстрації досить маленькі, іноді чорно-білі, їх досить погано видно.

Обидва підручники відповідають віковим особливостям учнів, так як матеріал легкий для сприйняття, цікавий до прочитання. Оскільки пам'ять підлітка набуває логічного характеру — на відміну від механічного запам'ятовування, вона спрямована на виявлення та усвідомлення внутрішніх взаємозв'язків з метою розуміння внутрішньої сутності того чи іншого явища, на підставі чого й відбувається запам'ятовування[3]. Логічна пам'ять передбачає попередню роботу мислення: навчальний матеріал піддається аналізу, виявляються опори, які сприяють запам'ятовуванню. Ця мисленева робота учня втілюється у складанні ним власних планів, занотовуванні ключових слів, характеристики героїв і надання оцінки їх діям тощо. На нашу думку, структурованість, чіткість і візуалізація навчального матеріалу у *Підручнику 1* краще враховують особливості сучасних учнів, яким притаманні фрагментарне сприйняття, кліпове мислення та розпорошеність уваги.

**Висновки з даного дослідження.** Узагальнюючі вище проаналізований матеріал, зазначимо, що більш легким для навчання та більш цікавим для дітей є підручник зі світової літератури авторів О.М. Ніколенко, Т.М. Конєвої та інших в порівнянні з підручником світової літератури Є.В. Волощук, де в обмеженій кількості викладений біографічний матеріал про письменника, недостатня кількість творчих завдань, відсутня теоретична база, менше ілюстративного матеріалу, а також відсутні питання для перевірки знань після кожного уривку повісті. Засоби візуалізації в обох підручниках є рівноцінними, так як ілюстративного матеріалу замало і він є сумнівної якості, зображення не чіткі, деякі з них чорно-білі.

### **Список використаної літератури**

1. Волощук Є. Світова література : підруч. для 5 кл. загальноосвіт. навч. закл. К., 2018. 304 с.
2. Ніколенко О.М., Конєва Т.М., Орлова О.В., Зуєнко М.О., Кобзар О.І. Світова література: підруч. для 5 кл. загальноосвіт. навч. закл. К., 2018. 298 с.
3. Пасічник О.С. Використання візуальних опор у процесі організації ситуативного спілкування іноземною мовою учнів 5-6 класів. *Проблеми сучасного підручника*. Київ, 2020. С. 148-150.

*Боліла Валерія Ігорівна  
студентка IV курсу,  
Спеціальності «Середня освіта. Мова і література»*

*Науковий керівник:  
кандидат філологічних наук, доцент  
Позніхіренко Юлія Іванівна*

### **«Лексико-семантичні особливості юридичної термінології в англійській мові»**

У зв'язку з необхідністю тісного взаємозв'язку зі світовою спільнотою, розвитком політичних відносин України з іншими державами та перспективою інтеграції до Європейського Союзу, виникла потреба у детальному вивченні міжнародного права та права ЄС, у ратифікації та укладенні міжнародних договорів. Виникатиме необхідність ознайомлення, читання та перекладу юридичних нормативних актів. Англійська мова права включає професійну лексику, кількісний склад якої весь час помітно зростає. Окрім того, юридична терміносистема зазнає динамічного розвитку, знаходиться в тісному контакті з життям суспільства, реагує на зміни мовної ситуації, передає наукову інформацію та характеризується значно більшим розмаїттям спеціальних сфер застосування в порівнянні з іншими терміносистемами.

Виходячи з цього, **актуальність** роботи полягає в необхідності детального вивчення лексико-семантичних особливостей юридичних термінів в англійській мові, задля покращення рівня розуміння мови правових документів.

**Метою** роботи є дослідження та аналіз юридичних термінів англійської мови з урахуванням їх лексичних та семантичних особливостей.

Для початку важливим є визначення таких понять, як «термін», «юридичний термін», «юридична термінологія». Л. П. Білозерська робить висновок, що термін – це слово чи словесний комплекс, що співвідноситься з поняттям певної організованої галузі пізнання (науки, техніки), що вступають у системні відносини з іншими словами та словесними комплексами й утворюють разом з ними в кожному окремому випадку та в певний час замкнену систему, яка характеризується високою інформативністю, однозначністю, точністю та експресивною нейтральністю. За визначенням П. М. Рабіновича, юридичний термін становить слово або словосполучення, що виражає поняття з правової сфери суспільного життя і має визначення в юридичній літературі (нормативно-правових актах, юридичних словниках, довідниках, енциклопедіях, тощо). «Юридичній термінології» І. М. Гумовська дає визначення, як прошарку лексики, яка обслуговує правознавство, пов'язана з юриспруденцією як наукою, фахом або галуззю професійної діяльності.

За своєю етимологією англійська юридична термінологія поділяється на суто англійські термінологічні одиниці, а також терміни латинського, грецького, французького, німецького походження.

У процесі дослідження було виявлено, що моделі правових термінів в англійській мові організовані відповідно до доволі жорстких норм термінотворення, які є типовими для вузькоспеціальної лексики. Проаналізувавши всі прийоми перекладу юридичних термінів, можна зробити висновок що юридичні терміни мають такі самі шляхи передачі з англійської мови на українську як і всі інші терміни. Головною проблемою розуміння юридичних термінів та термінів-словосполучень є їхня багатозначність не тільки серед різних галузей науки але й всередині самої юридичної галузі тексту. Точне значення терміну в даному випадку можна виявити лише за допомогою контексту та інших термінів, що пов'язані між собою у терміні-словосполученні.

Отже, **перспектива** дослідження вбачається у подальшому детальному аналізі лексичних та семантичних особливостей англійських юридичних термінів задля



покращення розуміння їх значення при ознайомленні та перекладі правових текстів та документів.

### **Список використаної літератури**

1. Білозерська Л. П. Термінологія та переклад. — Вінниця: Нова Книга, 2010.- 232 с.
2. Гумовська І. М. Англійська юридична термінологія в економічних текстах: генезис, дериваційні та семантико-функціональні аспекти: автореферат дис. на здобуття наукового ступеня канд. філол. наук / 10.02.04 — германські мови. — Львів, 2020.- 29 с.
3. Ляшук А.М. Семантична структура юридичних термінів української та англійської мов: дис. канд. філол. Наук : 10.02.17. — Кіровоград, 2007. — 195 с.
4. Рабінович П. М., Хавронюк М. І. Права людини і громадянина: навч. посібник. — К.: Атака, 2004. — 464 с.
5. Снігур С. Юридичні терміни як перекладознавча проблема - Вісник. — Львів, 2003. — № 490: Проблеми української термінології. — 570 с.

*Бутакова Вікторія Ігорівна,  
студентка IV курсу,  
Спеціальності « 014 Середня освіта»*

*Науковий керівник:  
доцент  
Кодалашвілі Оксана Богданівна*

### **«Сучасний стан вивчення іноземної мови в умовах дистанційного навчання за допомогою онлайн-ресурсів»**

Актуальність теми обумовлена зацікавленістю у вивченні іноземної мови у дистанційному форматі, оскільки зовнішні світові чинники внесли значні корективи у стан сучасної освіти. Навчальний процес перейшов з офлайну в онлайн, тож постала можливість використання онлайн-ресурсів, яких у мережі Інтернет є величезна кількість. Пандемія COVID-19 пришвидшила прогрес сучасного вивчення іноземної мови в умовах дистанційного навчання. Про актуальність та важливість теми свідчить значна кількість наукових праць, присвячених дистанційному навчанню. Можна відзначити роботи таких зарубіжних та вітчизняних науковців, як Р. Елінг та О. Петерс, О.Красняник, В.Назарова, Н. Потапенко, В. Максименко, тощо

На думку Н.Потапенко дистанційне навчання (ДН), становить процес передачі знань, умінь і навичок за умов інтерактивної взаємодії як між вчителем та учнем, так і між ними та інтерактивним джерелом інформресурсу. Останній відображає компоненти, властиві навчальному процесу, а саме: цілі, зміст, методи, форми організації і засоби навчання. Варто додати, що він здійснюється в умовах реалізації засобів ІКТ. Тож, на сучасному етапі дистанційне навчання стало невід’ємною частиною освітнього процесу [4, с.57]

Навчання за допомогою Інтернет-ресурсів або ДН є дуже поширеним методом навчання. [2, с.46]

Дистанційне навчання дає змогу навчатися на відстані, за допомогою дискусій та обговорень експертів із різних країн, за відсутності викладача. Можна з упевненістю сказати, що провідну роль у здійсненні ДН відіграють сучасні ІТ [1, с.27]

ДН визнане одним із перспективних напрямів програми модернізації загальноосвітньої школи і розглядалося зокрема такими теоретиками як Р.Елінг та О.

Петерса. Наприклад, у теорії автономії та незалежності Р. Елінга ДН розглядається як багатовимірна система процесів навчання і зв'язку за допомогою штучного сигналуносія та виділяються виміри цієї системи, крім того існують і сучасні теорії ДН, які показують розвиток у цій сфері. [3, с.10-11]

ДН має також специфічні риси. Однією із таких характеристик є те, що дистанційне навчання побудоване переважно на принципах інформатизації освіти і застосуванні телекомунікаційних технологій (ТТ). Не можна не зважати на те, що до складу технологій ДН входять педагогічні та інформаційні технології. [1, с.30]

Вищезазначені факти переконують у тому, що відсутність підходу до розробки методики занять ДН англійської мови, можна розглядати як основну методичну проблему у цій галузі. Невирішеність даного питання, яке гальмує впровадження дистанційного навчання іноземної мови до практики освіти, можна пояснити як новизною, так і складністю самого процесу. Це зумовлено тим, що суть проблеми знаходиться на перетині двох предметних галузей. Перша з них являє собою новітні ІТ, а друга становить власне методику навчання ІМ.

Характерно, що нові Інтернет-технології не тільки можуть забезпечити активне залучення учня старших класів до процесу навчання, а й дозволять керувати цим процесом на відміну від більшості традиційних ресурсів. Більше того, поєднання звуку, рухомого зображення і тексту створює нове навчальне середовище, з розвитком якого збільшиться ступінь залучення учня до навчального процесу.

Унікальність дидактичних властивостей дистанційного навчання іноземних мов полягає в тому, що навчання різним видам іншомовної мовленнєвої діяльності може здійснюватися дистанційно завдяки, по-перше, можливості індивідуального двостороннього спілкування викладача з іншими учнями за допомогою телекомунікацій; по-друге, доступ до багатьох джерел інформації для вивчення мови.

Використовуючи інтернет-ресурси, школярі можуть спілкуватися з носіями мови в чатах, форумах, брати участь у відеоконференціях, слухати лекції на певні теми, працювати з автентичними текстами, перевіряти свій рівень англійської мови за допомогою різноманітних тестів, виконувати різноманітні комунікативні вправи, як п. під керівництвом вчителя та самостійно.

Отже, Інтернет-ресурси сприяють підвищенню ефективності всього процесу вивчення іноземних мов у дистанційному форматі. З одного боку, студенти мають доступ до онлайн-освітніх ресурсів за місцем проживання. З іншого боку, не варто недооцінювати значення сучасних освітніх сайтів для вчителів. Вони є цінним джерелом, з якого вчитель бере багато цікавих ідей для планування уроку. Таким чином, у сучасному навчальному процесі завдання вчителя не лише надати учням відповідні знання, а й навчити їх самостійно здобувати знання, вміти їх засвоювати, спираючись на вже вивчене.

### Список використаної літератури

1. Красняник О. С. Дистанційне навчання. *Англійська мова в початковій школі*. 2019. № 6 (175). С. 27-31.
2. Назарова В. О. Інноваційні технології як засіб формування ключових компетентностей. *Англійська мова та література*. 2020. № 4-6 (626-628). С. 46-48.
3. Пазиніч О. В. Засоби навчання при розробці дистанційних курсів. *Гуманітарні проблеми освіти*. Том 15. С. 10-11. URL: [https://rmv.nmu.org.ua/ua/arkhiv-zbirok-konferentsiy/naukova-vesna-2017/%D0%A2%D0%BE%D0%BC\\_15\\_.PDF](https://rmv.nmu.org.ua/ua/arkhiv-zbirok-konferentsiy/naukova-vesna-2017/%D0%A2%D0%BE%D0%BC_15_.PDF)
4. Потапенко Н. Особливості дистанційного навчання англійської мови. *Актуальні проблеми навчання іноземних мов в умовах дистанційної освіти*. 2021. С. 57-60

*Вишневіська Анна Олександрівна  
студентка III курсу  
спеціальності «Середня освіта  
(Українська мова і література)»*

*Науковий керівник:  
кандидат психологічних наук, доцент  
Василенко Оксана Миколаївна*

### **Сугестивні засоби в рекламному дискурсі продуктів харчування для дітей та підлітків**

Рекламний дискурс наразі є однією з найпопулярніших сфер для дослідників багатьох галузей науки. Його вивчають з точки зору економіки, нейробіології, мистецтва, політології, психології, лінгвістики, соціології (та різних їх комбінацій), оскільки реклама є важливою складовою життя суспільства. Крім того, рекламний дискурс є такою цілеспрямованою комунікацією, в якій широко застосовуються методи та засоби сугестивного впливу, а їхня мета – змусити реципієнта здійснити певну дію після акту комунікації. Питаннями впливу у різних жанрах рекламного дискурсу займалися як зарубіжні дослідники (І. А. Авдеєнко, М. Р. Желтухіна, О. С. Попова, І. Ю. Черепанова та ін.), так і українські (Ю. Б. Бабій, Т. Ю. Ковалевська, Л. Ф. Компанцева, Н. В. Кутуза, О. О. Селіванова, Н. В. Слухай та ін.).

Актуальність даного дослідження зумовлена тим, що сугестивний вплив в рекламі може нести потенційну небезпеку для життя, здоров'я та соціального добробуту членів суспільства, зокрема дітей та підлітків. В розвинених країнах (в тому числі – англійських) спостерігається як стаке зростання кількості реклами, спрямованої на дітей, так і усвідомлення величезного впливу такого рекламного продукту на адресатів. Як наголошують дослідники, діти (внаслідок біологічної незрілості відповідних мозкових центрів) є вразливою та навіюваною категорією споживачів і часто нездатні чинити опір навалі реклами, зокрема тієї, за якою стоїть стрімко зростаючий ринок продуктів харчування та напоїв. Дослідження прогнозують збільшення цього ринку впродовж шести років орієнтовно зі 101.853 до 141.229 мільярдів доларів [3]. Навіть за умов посилення жорсткості законодавства в ряді країн, покликано регулювати та обмежувати прямі звернення харчових брендів до дітей і підлітків, це означає значне зростання витрат на рекламу і збільшення її кількості. Додаткову актуальність дослідженню надають звіти організацій моніторингу здоров'я населення, що фіксують зростання дитячого ожиріння та пов'язаних з ним хвороб.

Об'єктом даного дослідження став рекламний дискурс продуктів харчування, таргетованих для дітей і підлітків, предметом – сугестивні засоби, що використовувалися для створення реклами таких продуктів впродовж двадцятого століття та до сьогодні.

Попри те, що навіть у 1920-х роках рекламодавці визнавали дітей як «споживачів» продуктів харчування, сама реклама досить рідко була адресована саме їм як активним учасникам споживачього ринку. Контент-аналіз друкованої англійської реклами початку ХХ ст. демонструє, що рекламодавці здебільшого зверталися до батьків (в переважній кількості випадків – до матерів), намагаючись зіграти на бажанні забезпечити дітям якісне, безпечне та корисне харчування.

В якості засобів сугестії на рівні синтаксису використовуються питальні та наказові речення (для створення ефекту міжособистісної комунікації та спонукання до дії), повтори. «*Why children Maggi's Soups?*» (реклама бульйонних кубиків); «*What is Hipi?*» (реклама бульйонного концентрату); «*Give your children ROBOLEIN*» (реклама харчової добавки); «*Eat more milk in Cadbury's*» (реклама шоколаду); «*When buying – Don't worry*» (реклама яблука); «*A great toffee with a great reputation*» (реклама цукерок).

Для характеристики рекламованого продукту вживають емоційно забарвлені, оціночні слова та словосполучення, що підкреслюють винятковість об'єкту реклами. Створюють штучну тривожність щодо «достатньо добре» виконуваної ролі матері та маніпулюють нею. Так, відповіддю на питання щодо супу «Маггі» відповіддю є те, що «*children newer fail to finish*» його, а також він є «*tempting*», «*perfect*» та «*always satisfies*». Вже згадуваний «Роболейн» – не лише «*the only true body-builder*», але й «*your baby's future depends upon correct feedeng now*». «*Your boy will eat almost anything that tastes good*, – стверджує компанія Heinz. – *But you know that you must satisfy his appetite with food that means his health and happiness and future well-being*».

Ситуація змінилася із появою нових медіаплатформ: радіо, розвиненої комікс-індустрії, згодом – телебачення (із передачами, а потім і цілими каналами, спрямованими на дітей). Уже в 30-х ХХ ст. реклама харчових продуктів почала звертатися до дітей як до цільової аудиторії і започаткувала стратегію виховання в дітях та підлітках лояльності до бренду. Разом з цим в суспільстві піднялася тривога щодо кількості реклами, яка спрямована на неповнолітніх споживачів, а також посиленню так званої «*pester power*» [5] – опосередкованому впливу на дорослих через рекламу, що спрямована змусити дітей домогтися бажаної покупки за допомогою ниття та вимагання.

Але з точки зору мовних засобів рекламодавці продовжували використовувати ті самі прийоми. Ефект новизни і створення відчуття необхідності здійснити купівлю якомога швидше: «*New! McDonald's cheeseburgers. Try 'em today!*». Продукт настільки смачний, що комусь може не вистачити: «*Look Mommy! We left some for you!*» (реклама арахісової пасти). Продукт є кращим, ніж інші: «*Lots better hot cocoa*» та «*Craft cocoa*»; «*Introducing the first kids cereal even a mother could love*».

На початку ХХІ ст., із стрімким розповсюдженням інтернету, ситуація вчергове змінилася. Дітям більше не треба боротися з батьками за пульт від телевізора – в них є свої гаджети, свої акаунти в соцмережах та власні гроші на купівлю товарів. Діти та підлітки стають зручною (завдяки можливостям контентної реклами та кількості нативної реклами в соцмережах) та великою мірою беззахисною (внаслідок обмеженості когнітивних потужностей мозку) мішенню для таргетингу. Власне, ці два тренди – збільшення кількості часу, що діти проводять онлайн, і зростання їхніх фінансових можливостей – добре грають на користь рекламі продуктів харчування. І здебільшого це продукти із великою кількістю цукру, солі та жирів. «*You don't have to choose anymore. Try donut fries!*»; «*Dine fine. Order now*» (реклама закладу швидкого харчування онлайн); «*Open a coke. Open happiness*» (реклама напою).

Отже, як ми бачимо, сугестивний вплив реклами (зокрема реклами харчових продуктів для дітей та підлітків) реалізується за допомогою різних мовних засобів. І якщо об'єкт для цього впливу з часом змінювався, то способи, віднайдені ще на початку минулого століття, продовжують працювати і в наш час, маніпулюючи свідомістю неповнолітніх споживачів здебільшого онлайн.

### Список використаної літератури

1. Calvert S. Children as Consumers: Advertising and Marketing. *The Future of Children*. 2008. Vol. 18. No. 1. P. 205-234 (30 pages)
2. Echelbarger M., Maimaran M. (2021) ,"Children As Consumers: Past and Future Research Directions". *Advances in Consumer Research*. 2021. Vol. 49. P. 941.
3. Kids Food and Beverages Market - Forecasts from 2021 to 2026. URL: <https://www.globenewswire.com/news-release/2022/02/04/2379139/28124/en/The-Kids-Food-and-Beverages-Market-is-Projected-to-Grow-at-a-CAGR-of-4-78-to-Reach-141-229-Billion-by-2026-Globally.html> (дата звернення: 01.05.2022).

4. Nanchahal, K., Vasiljevic M., Petticrew M. A content analysis of the aims, strategies, and effects of food and nonalcoholic drink advertising based on advertising industry case studies URL: <https://onlinelibrary.wiley.com/doi/epdf/10.1002/osp4.561> (дата звернення: 07.05.2022)
5. Vinnakota S., Dass M. Importance of Pester Power for Marketers: An investigation of the evolving concept in Marketing. *International Journal of Multidisciplinary and Current Educational Research*. 2020. Vol. 2. P. 195-204.
6. Бабій Ю.Б. Сугестивний потенціал сучасного рекламного дискурсу (структурно-синтаксичний аспект) // *Одеський лінгвістичний вісник*. Спецвипуск. 2017, с. 30-30
7. Ковалевська А.В. Структурна модель текстової сугестивності (на матеріалі рекламних слоганів і замовлянь) // *Актуальні питання масової комунікації: науковий журнал* / Інститут журналістики КНУ імені Тараса Шевченка. К., 2008. 56с. С. 35-38.
8. Колісниченко, Т. В. Рекламний дискурс: поняття, ознаки та функції // *Закарпатські філологічні студії*. Ужгород : Видавничий дім «Гельветика», 2020. Т. 2 № Вип. 13. С. 93-97.
9. Кутуза Н. В. Рекламний та PR-дискурс: аспекти впливу : збірник статей. Київ: Видавничий дім Дмитра Бураго, 2015. 288 с.
10. Кутуза Н. В. Формула впливу рекламного дискурсу // *Одеський лінгвістичний вісник*. 2014. Випуск 3 с. 138-145

**Віннікова Катерина Едуардівна**  
**студентка III курсу**  
**Спеціальності «014 Середня освіта»**

**Науковий керівник:**  
**кандидат педагогічних наук, доцент**  
**Вітченко Анастасія Юхимівна**

#### **«Застосування інтерактивної технології "Мікрофон" на уроках турецької мови в 9 класі»**

**Ключові слова:** інтерактивна технологія "Мікрофон", колективно-групове навчання, середня освіта, турецька мова

Сучасне покоління учнів потребує сучасного вчителя, який використовує інноваційні технології у викладанні. Неможливо уявити урок іноземної мови без ігрових, інтерактивних технологій. Адже такі застарілі методи навчання мови як перекладний, на сьогоднішній день не мають позитивного впливу.

**Мета** доповіді полягає в теоретичному і практичному обґрунтуванні дієвості та ефективності використання інтерактивної технології колективно-групового навчання «Мікрофон» на уроці турецької мови.

**Завданням** даного дослідження є визначення основних засад застосування інтерактивної технології «Мікрофон», її позитивних та негативних сторін; а також практично проаналізувати дієвість технології і довести її ефективність на уроках турецької мови.

Вчені, які досліджували та удосконалювали технологію «Мікрофон», - О. І. Пометун, С. Ю. Ніколаєва, І. М. Дичківська.

**Виклад основного матеріалу.** Сучасний і творчий вчитель творить такий само сучасний і цікавий процес навчання. Метою даного дослідження є обґрунтування практичної цінності інтерактивної технології «Мікрофон» на уроці турецької мови в 9 класі. «Мікрофон» - це різновид загально групового обговорення, метою якого є надання можливості кожному сказати щось швидко, по черзі, відповідаючи на запитання або висловлюючи свою думку чи позицію [1, с. 46].

Зважаючи на специфіку турецької мови як іноземної, технологія «Мікрофон» є цінною знахідкою для вчителя. Турецька відноситься до аглютинативних мов, творення слів якої відбувається за допомогою смислоутворювальних афіксів. Саме така специфіка мови може становити труднощі у вивченні мови учнями основної школи.

Технологія «Мікрофон» проста у застосуванні. Вчитель забезпечує клас імпровізованим мікрофоном, в ролі якого може бути будь-який предмет на кшталт ручки чи олівця. Пояснивши правила вправи, учні один за одним, передаючи «мікрофон» сусіду по парті, лаконічно висловлюються на задану вчителем тему.

У практичній частині нашого дослідження ми представляємо учням 9 класу тему «Бажано-умовний спосіб творення дієслів. Туризм і подорожі» (Dilek şart kipi. Turizm ve seyahat) з підручника *Harmoni Türkçe 2. Ders kitabı., Nevlisan Yayınları, 2017* (рівень А2). Ця граматична конструкція вимагає приєднання афіксу умови до дієслова, а також особового афіксу. У вигляді вербальної опори було створено плакат-схему творення бажано-умовного способу. За приклад для схеми ми використовуємо слова, які мають різну гармонію голосних – уармак та gitmek. Відповідно учні запам'ятають і правила гармонії голосних в турецькій мові, промовляючи один за одним умовні речення. Фрагмент практичного застосування технології «Мікрофон» виглядає наступним чином:

**Учень 1:** Tamam. Eğer Türkiye’de arkadaşım varsa, onu ziyaret edeceğim.

**Вчитель:** Doğru, aferin! Mikrofon sınıf arkadaşına verin.

**Учень 1:** *передає мікрофон сусіду по парті.*

**Учень 2:** Eğer çok para varsa, Amerika’da yaşacağım.

**Учень 3:** Okuldan mezun olsam Ukrayna’da kalacağım.

У вищенаведеному фрагменті підкреслені дієслова, утворені спеціальними афіксами бажано-умовного способу.

**Висновки.** Технологія «Мікрофон» доречна під час закріплення як лексичних, так і граматичних тем. Вона сприяє розвитку в учнів й ораторських здібностей, виховує повагу до спікера, закріплює новий матеріал, навчає злагоджено працювати в колективі. Технологія має й негативні сторони. По-перше, учні з мовними бар'єрами матимуть труднощі із складанням речення вголос. Такі діти потребуватимуть додаткової уваги вчителя та підтримки під час виступу в ролі спікера. По-друге, під час роботи з технологією, вчитель не має права перебивати, оцінювати або вступати в діалог із учнем, який тримає мікрофон. Але, зважаючи на перший пункт, можна зробити виняток з правил і допомагати з висловленням учням із мовними бар'єрами.

#### **Список використаної літератури**

1. Коберник Г. І., Комар О. А., Побірченко Н. С., Пометун О. І., Торчинська Т. А. Інтерактивні технології: теорія та методика: Умань-Київ, 2008. 94 с.

*Волик Надія Юрїївна  
студентка V курсу  
спеціальності «Середня освіта  
(мова і література)»*

*Науковий керівник:*

**Втілення «душі» Мо Яня у його творчому стилі  
(на прикладі творів «Прозора червона редиска» та «Геній»)**

Китайський письменник Гуань Моє (管谟业) – відомий як Мо Янь – лауреат Нобелівської премії з літератури 2012 року. На даний момент його творчості автор вирізняється з-поміж інших митців своїм унікальним індивідуальним стилем, який виник під впливом західного магічного реалізму Г. Г. Маркеса, Ф. Кафки, В. Фолкнера та має назву «галюцинаторний (галюциногенний) реалізм». Це своєрідна «субтечія» сюрреалізму, якій притаманне звернення до світу снів та реалістичний опис того, що там відбувається. [2] “...who with hallucinatory realism merges folk tales, history and the contemporary” – «той, хто поєднує галюциногенний реалізм із народними казками, історією та сучасністю» – такою була мотивація нагородження Мо Яня. Зараз можна сказати, що його роботи – це «суміш китайської культурної традиції, китайського менталітету та західної літературної думки». [4]

Мо Янь, один із найвидатніших сучасних письменників Китаю, що набув популярності вже в середині 1980-х років. Очевидно, що становленню Мо Яня як письменника щось передувало, а для того, щоб це зрозуміти, необхідно звернути увагу на його ранню творчість. Повість «Прозора червона редиска» («透明的红萝卜»), опублікована у 1985 році, зіграла ключову роль у формуванні особистості письменника. Не випадково твір і сьогодні визнається знаковим, а його головний герой «провідним» серед усіх коли-небудь створених автором. Саме тоді Мо Янь виробив свій фірмовий почерк і виявив талант знімати комунікативні перепони, що виникають на вербальному рівні, передаючи людські емоції, і перемикається на мову жестів і міміки, роблячи її різноманітною, виразною, чуттєвою. Він перетворює слух на зір та з легкістю продукує інші трансформації, і повість «Прозора червона редиска» містить безліч подібних прикладів. Цей світ відчуттів не тільки допомагає зрозуміти внутрішній світ головного героя, але виявляється ключем до розуміння творчої особистості Мо Яня.

Рання повість «Прозора червона редиска», за власним зізнанням автора, — найкраще із того, що він написав. Зробивши головним героєм хлопчика-сироту, який майже нічого не говорить, Мо Янь показав, що мовчання – це не тільки літературний псевдонім (莫言 [mò yán] означає «мовчати; не говорити» – пов'язано із подіями культурної революції Мао Цзедуна, коли за неправильно підібране слово, можна було поплатитися), що відображає людську сутність письменника, але й важливий стилістичний прийом, здатний зробити літературний текст ще більш образним. Мо Янь – один із небагатьох китайських письменників, яким вдалося завоювати справді всесвітнє визнання. Його твори «Червоний гаолян», «Великі груди, широкий зад», «Країна вина», «Втомився народжуватись та помирати» популярні серед читачів по всьому світу. Проте повість «Прозора червона редиска», що вважається одним із яскравих досягнень літератури «пошуку коренів» (феномен другої половини 1980-х років, усвідомлення неможливості знаходження духовного порятунку без розуміння своєї власної культурної спадщини; пошук художньої індивідуальності та національної культурної своєрідності сформував літературу «пошуку коренів» як літературний напрям), не так широко відома, хоч і є одним із ключових творів письменника.

Прозорість, витонченість, філігранність стилю; почуття героїв, що переливаються звуками, фарбами, смаками; об'ємність кожної деталі – все це вказує на співвіднесеність літературних експериментів Мо Яня із сюрреалізмом. Багато китайських письменників кінця минулого століття активно використовували напрацьовані сюрреалізмом постулати і критерії: алогічність, ірраціональність,

превалювання фантастичного мотиву, автоматичне письмо, чудеса, об'єктивна випадковість, мрії, шалене кохання, революція. І якщо ті чи інші прийоми сюрреалізму – зокрема, автоматичне письмо – можна спрощено назвати «творчістю із закритими очима», то повість Мо Яня «Прозора червона редиска» – це свого роду інваріант «творчості із закритим ротом», в мовчанці, що дозволяє максимально загострити інші способи сприйняття оточуючого світу. Такий стилістичний прийом в певному сенсі дозволяє говорити про радикалізацію сюрреалістичної техніки автоматичного письма.

В деяких епізодах повісті Мо Янь пише особливо таємниче, він нібито впадає в безмовне заціпеніння (особливо описуючи негативне), і це нагадує німе кіно або пантоміму. Навіть коли Мо Янь «вмикає» звук, почуте здатне справити на читача візуальний ефект. Звук ніби доноситься здалеку, справляючи враження раптово «розсіяного серпанку». Гуань Моє любить відтворювати «голоси побаченого», які можна розглядати як коментар.

Вибір Мо Янем мовчання як головного стилістичного прийому в повісті пояснюється, по-перше, небалакучістю самого письменника, про що красномовно говорить його літературний псевдонім. По-друге, мовчання є ефективним прийомом саме тому, що література діє через слово. Забрати у персонажа слово означає сконцентрувати увагу на відхиленні від норми. Репрезентація образу головного героя та його чуттєвого сприйняття світу в повісті демонструє різноманітність художніх форм, якими володіє Мо Янь. Німота головного героя як стилістичний прийом має особливу специфіку. З його допомогою автор змістив акценти з вербальних на невербальні засоби зв'язку суб'єкта із світом, посилив слухове та сенсорне сприйняття героєм оточуючого світу. Мо Янь не став описувати ситуацію «культурної революції» такою, якою вона була, а тільки зазирнув у неї через внутрішній світ і особливе світосприйняття дитини. Письменник створив образ головного героя, наділеного сенсорним сприйняттям, що дозволило тонко і точно передати «світ відчуттів» не тільки самого автора, а й багатомірність простору життя в будь-яку іншу епоху, незалежно від її конкретного соціально-політичного змісту. Це й дозволяє виділити повість як один із найбільш значущих творів у творчості Мо Яня.

Таким чином, автор протиставляє два світи – реальний, людський, жорстокий, та світ природи, уяви, чуттєвого досвіду. Епізоди, де Хейхай (黑孩 – «чорний, темний» + «дитина, хлопчик» – через роботу хлопчик був у сажі) стає з природою єдиним цілим, різко перериваються криком чи лайливими репліками інших персонажів, ніби повертаючи читача до суворої реальності. Світ почуттів, емоцій, світ духовний змінюється світом матеріальним, грубим.

Повість «Прозора червона редиска» — ніби мелодія, що складається із звуків, які переходять один в один; ніби полотно художника, на яке нанесено безліч різнокольорових мазків; неповторний букет ароматів, незвичайне поєднання смаків. Всі ці прийоми допомагають Мо Яню вихопити Хейхая із реального світу і занурити у світ нематеріальний, якому чужі людська жорстокість, насилля, злоба. За допомогою цих прийомів Мо Янь створює іншу реальність, яка існує паралельно зі світом людей, реальність, куди можна потрапити тільки такій «надлюдині» («не-до-людині?»), як Хейхай, реальність, яка доступна не багатьом, але яка є істинною – на протигагу тій, яку ми всі звикли бачити та вважати «реальністю».

Як сказав про Хейхая Мо Янь, «цей смуглявий хлопчина із його надлюдською здатністю переносити страждання і надлюдською чутливістю – душа всієї моєї літературної творчості. Потім я створив немало персонажів, проте ні один не близький моїй душі так, як він. Або ж, якщо висловитися по-іншому, серед усіх створених письменником героїв завжди є один провідний (ведучий). Для мене таким є саме цей мовчазний хлопчина». [5]

Відголоски «провідного» персонажа можна також прослідкувати в оповіданні «Геній» («天才»), де такий же небалакучий хлопчик (мотив «мовчанки»), і згодом



юнак, помічає те, чого не бачать інші, має багатий внутрішній світ та намагається наблизитися до світла крізь непроглядну темряву холодної реальності.

Одними з головних особливостей стилів даних творів є:

1) Реальні події, місцезнаходження, географічні об'єкти: село в Китаї, місто Таншань (唐山), Японія (日本), Хуанхе (黄河), Гімалаї (喜马拉雅山), Вашингтон (华盛顿), землетруси 1556 та 1976 року; Гуаньдун (关东), Дачжай (大寨).

2) Детальний опис життя селян: робота на баштанних полях («...майже у кожній сім'ї був свій клаптик землі. Адже наша земля якраз хороша для вирощування кавунів»); «...стати вченим важче, ніж стати селянином, щоб стати селянином, потрібна лише багатирська сила, щоб пролити піт, але, закінчивши роботу, можна бігти до ріки, стрибати у воду і купатися, лежати на протязі під навісом для спочинку і спати...» пер. Є. Красикова [3]; робота на будівництві дамби («На площадке, где работали каменщики, раздавался стук молотков, их зубила вгрызались в камни, то и дело отбрасывая огненные искры. Каменщики трудились в поте лица...»; «Старый кузнец вытащил из печи раскалённое зубило, Хэйхай на его место положил затупившееся» пер. К. Количіхіна [5]).

3) Використання ченюїв (成语 – китайські сталі вирази, ідіоми, зазвичай складаються із 4 ієрогліфів, китайці постійно вживаються їх у своєму мовленні): 南辕北辙 [nányuán běizhé] – робити все навпаки, досл. «повернути на південь, щоб їхати на північ»; 天上下刀子 [tiān shàng xià dāo zi] – незважаючи ні на що, «навіть, якщо небо розколеться», дослівно «навіть, якщо з неба падатимуть ножі». [1, 6]

Із проведеного дослідження можна зробити висновок, що Мо Янь створює роботи крізь призму своїх почуттів, де активно проявляється його прагнення зробити світ кращим та крокувати до світла. А його «мовчазний» стиль пробуджує людську чуттєвість, що спонукає помічати красу навколишнього світу.

### Список використаної літератури

1. Волик Н. Мо Янь у пошуках нового стилю. Функціонування мовних одиниць у художньому та масмедійному дискурсах. – Київ: Вид-во НПУ ім. М. П. Драгоманова, 2021. – 100 с, с. 11-13
2. Кірносова Н. Сучасна китайська література: виміри реалізму. [Електронний ресурс] – Режим доступу <http://litakcent.com/2020/02/25/suchasna-kitayska-literatura-vimiri-realizmu/>
3. Мо Янь. Геній. [Пер. – Є. Красикова]. [Електронний ресурс] – Режим доступу <https://www.ukrlib.com.ua/world/printit.php?tid=8119>
4. Оюна. Мо Янь, Нобелевская премия по литературе 2012. Интервью с ученым-китаистом. [Електронний ресурс] – Режим доступу <https://oyunao.livejournal.com/1410.html>
5. ПАПАПА Современная китайская проза. Пер. Митькина С. Й. [Електронний ресурс] – Режим доступу <https://coollib.com/b/463357-mo-yan-papapa-sovremennaya-kitayskaya-proza/read>
6. 莫言 : 天才 [Електронний ресурс] – Режим доступу [https://www.sohu.com/a/140081713\\_304069](https://www.sohu.com/a/140081713_304069)

*Волошин Олександра Василівна,  
студентка IV курсу  
Спеціальності «Середня освіта. Мова і література»*

*Науковий керівник:  
кандидат педагогічних наук, доцент  
Ніколаєнко Віта Валентинівна*

## **«Формування франкомовної компетенції учнів початкової школи в умовах дистанційного навчання»**

**Актуальність дослідження.** Граматична компетенція передбачає готовність та здатність учнів до всецілого розуміння та самостійного висловлювання іноземною мовою за допомогою фіксованих фраз та речень, що відповідають граматичним правилам іноземної мови. Сучасні реалії кидають нам нові виклики, відтак вчителям доводиться опановувати цифровий простір та адаптовувати сучасні методики викладання під потреби реципієнтів (учнів початкової школи) з метою формування їх франкомовної граматичної компетентності.

Методику викладання навчального матеріалу, у тому числі і граматичного, учням початкових класів розглядали в своїх працях Н. Михайленко, Н. Ейгес, а молодшим школярам М. Конишева, Ф. Блехер, тощо. Окремої уваги заслуговують праці О. Ткаченко «Гейміфікація освіти: формальний і неформальний простір» [4], Л. Ліщинської «Дистанційне навчання як сучасна освітня технологія» [3], Г. Даценко «Дистанційне навчання як засіб стимулювання самоосвіти» [2] та праця Л. Грезіної «Роль гри в розвитку комунікативних і граматичних навичок» [1].

**Мета дослідження** полягає в тому, щоб на основі теоретичного обґрунтування франкомовної граматичної компетентності та особливостей використання Інтернет ресурсів та платформ розробити та практично перевірити в умовах дистанційного навчання ефективність комплексу завдань з формування франкомовної граматичної компетентності учнів 4-х класів.

### **Виклад основного матеріалу дослідження.**

У результаті нашого дослідження ми виявили, що граматична компетентність – це оволодіння граматичними правилами, словотвором, структурою речень, та словником мови яка вивчається. Оволодіння граматичним матеріалом французької мови створює для учнів можливість переходу від пасивного до активного використання мови. Засвоєння граматичних структур вимагає багаторазового повторення, а застосування ігрових методів під час дистанційного навчання допомагає зробити навчальний процес цікавим та ефективним.

Існує низка електронних пристроїв та безліч соціальних мереж (Viber, Skype, WhatsApp, Zoom та ін.), які дозволяють вчителям проводити дистанційні заняття у комфортний та ефективний спосіб.

Викладаючи французьку мову, вчитель повинен володіти сучасними педагогічними та інформаційними технологіями, бути психологічно готовим до роботи з учнями в новому навчально-пізнавальному середовищі. Завдяки таким засобам дистанційного навчання, як дискусійні форуми, електронні обговорення засвоєного матеріалу, використання автентичних матеріалів, створюється нове середовище, в якому учні почувають себе невід'ємною частиною навчального процесу, що слугує додатковою мотивацією до навчання [2, с. 17].

Навчаючи граматики французької мови, вчителям варто акцентувати увагу на формуванні висловлювань. Вчитель надає зразок, який учні опановують. Можна виділити декілька етапів. На першому етапі учні ознайомлюються з новим граматичним явищем у контексті або ситуації мовлення – реальній або спеціально створеній учителем. Контекстом може служити будь-який невеликий текст – вірш, пісня, короткий

діалог, уривок з відеофільму тощо. На другому і третьому етапах формування граматичної навички має місце автоматизація дій учнів з новою граматичною конструкцією на рівні фрази, словоформи, словосполучення, фрази, понадфразової єдності і цілого тексту, для чого потрібні відповідні вправи і завдання [1, с. 29].

Більшість граматичних ігор можна адаптувати під дистанційне навчання. До прикладу, гра: «Інтерв'ю».

**Мета:** Засвоєння питальних речень в *Présent* та коротких відповідей.

**Інструкція:** *Pour le jeu "Entretien", l'enseignant prépare à l'avance un jeu de cartes avec des questions (nombre de cartes minimum 8) : Regardez-vous la télévision tous les jours ? Vous nagez souvent ? Vous vous levez à sept heures ? Courez-vous parfois ? Lisez-vous le soir ? Vous couchez-vous à dix heures ? Votre maman cuisine-t-elle tous les jours ? Ton père lit-il le matin ? Pendant le jeu, l'enseignant mélange les cartes et les pose faces cachées. L'enseignant sort les cartes du jeu et les élèves se posent à tour de rôle des questions. Le jeu se termine lorsque les cartes sont épuisées. Les joueurs reçoivent des points pour leurs réponses. Le gagnant est celui qui a marqué le plus de points.* (Для гри «Інтерв'ю» вчитель заздалегідь підготовлює набір карток із запитаннями (мінімальна кількість карток 8): *Regardez-vous la télévision tous les jours ? Vous nagez souvent ? Vous vous levez à sept heures ? Courez-vous parfois ? Lisez-vous le soir ? Vous couchez-vous à dix heures ? Votre maman cuisine-t-elle tous les jours ? Ton père lit-il le matin?* В ході гри, вчитель перемішує картки та ставить їх лицем донизу. Вчитель витягає картки з набору, а учні по черзі ставлять запитання одне одному. Гра закінчується, коли закінчуються картки. За відповіді гравці отримують бали. Перемагає той, хто набрав найбільшу кількість балів).

**Élève1:** *Vous couchez-vous à dix heures?*

**Élève2:** *Non, je ne le fais pas.*

Подібні ігри можна використовувати пів час дистанційного навчання у процесі формування франкомовної граматичної компетенції учнів початкової школи.

**Висновки.** Ми можемо стверджувати, що сучасні інформаційні технології позитивно впливають на навчальний процес і значно розширюють можливості навчання, забезпечуючи учнів візуальними, демонстративними та легкими для розуміння матеріалами. Розвиваючи граматичну компетентність учнів, вчителю необхідно зосередити свою увагу на індивідуально-психологічних особливостях учнів початкових класів, оскільки для таких учнів характерною є потреба в ігровій методиці викладання, а при комплексному навчанні в них активно вдосконалюються лексико-граматичні та фонетичні навички, навички читання, аудіювання, письма та говоріння навіть в умовах дистанційного навчання. Володіючи сучасними методиками викладання іноземної мови та використовуючи ігрові методи в умовах дистанційного навчання, вчителі мають змогу ефективно надавати освітні послуги та формувати франкомовну граматичну компетенцію учнів початкової школи.

### Список використаної літератури

1. Грезіна Л.К. Роль гри в розвитку комунікативних і граматичних навичок. *Англійська мова та література*. 2010. №12. С. 29-34.
2. Даценко Г.В. Дистанційне навчання як засіб стимулювання самоосвіти. Вінницький торговельно-економічний інститут КНТЕУ, Вінниця. С. 17-20. URL: [http://www.vtei.com.ua/images/VN/31\\_03.pdf](http://www.vtei.com.ua/images/VN/31_03.pdf) (Дата звернення 10.05.2022)
3. Ліщинська Л.Б. Дистанційне навчання як сучасна освітня технологія: матеріали міжвузівського вебінару. Вінниця, 31 березня 2017 р. Вінниця : ВТЕІ КНТЕУ, 2017. С.7-8.
4. Ткаченко О. Гейміфікація освіти: формальний і неформальний простір. Актуальні питання гуманітарних наук. Вип. 11, 2015. С. 303-309.

*Ворона Наталія Вікторівна,  
студентка 14зdfінМФ групи  
Спеціальності «Мова і література (англійська)»*

*Науковий керівник:  
доктор філологічних наук, професор  
Толчєєва Тетяна Станіславівна*

### **«Лексичні особливості англомовного трейлеру»**

У наш час кіноіндустрія досить суттєво змінює наше життя та досить глибоко проникає в усі сфери життя нашого суспільства. Вона набуває великої популярності серед людей різних вікових груп та національностей. Використовуючи сучасні технологічні засоби, ми можемо дивитися фільми з різних країн та різними мовами. Саме тому з'явилася потреба у адаптації фільмів для іншомовних аудиторій. Короткі відеоролики, так звані трейлери, стали невід'ємною частиною цього. Іноді вони здатні справити на глядача більше враження, навіть, ніж сам фільм. Що ж таке трейлер? Трейлером називають короткий відеоролик, який складається з найбільш цікавих та видовищних кадрів з фільму. При цьому відео-ряд супроводжується текстовими та голосовими коментарями, які розповідають про сюжет фільму. Трейлери зазвичай використовують для анонсування фільму, щоб ще більше підіграти інтерес глядача до перегляду даного фільму. Також цей термін досить часто використовують і для комп'ютерних ігор. При цьому, створюється невелика сюжетна історія, в якій діалоги чергуються з видовищними спецефектами.

Тому актуальність даної теми очевидна. Трейлер це не просто реклама до фільму. Це ціла історія яка впливає на формування нашої думки та розвиток аудіовізуальних медіа. Про актуальність та важливість даної теми свідчить велика кількість праць, які присвячені комунікативним технологіям та особливостям лексичних засобів. Можна відмітити роботи таких науковців, як Ш. Баллі, Ф. Боас, А. Мартіне, Б. Сепір, Л.В. Щерба, В. Скалчка, Д.І. Ганич, І.С. Олійник та багато інших.

Важливу роль при створенні трейлера відіграють лексичні засоби, які використовуються в діалогах та коментарях. Чим цікавіша лексика відеоролику, тим більше інтересу викликає сам сюжет. Під лексикою розуміють сукупність слів, які знає та чи інша людина або група людей. Лексичний склад мови поділяється на стилістично забарвлені слова і нейтральні. А вони в свою чергу поділяються на розмовні та літературні.

Літературні слова можна розділити на неологізми, архаїзми, поетичні слова, іноземні слова та терміни. Розмовні слова поділяються на сленг, діалектизми, жаргонізми, професіоналізми. Автор тексту може використовувати слова в переносному та прямому значенні відступаючи від норм мови, ніби граючись зі словами. Таким чином, використання лексичних засобів допомагають автору у створенні характеристики персонажа.

Найпопулярнішими під час створення трейлеру є такі лексичні засоби:

- слова-маркери. Герой постійно вживає певне слово, яке потім асоціюється з ним. Завдяки словам маркерам автор додає індивідуальності своєму герою;
- примовки, жарти та смішні історії. Це допомагає автору створити образ веселого і життєрадісного героя;
- слова-паразити. Зазвичай їх автор використовує для передачі манери спілкування або обмеженого словникового запасу персонажа. Прикладом будуть такі слова як *ok, well, good, doesn't matter*;
- фразеологічні вирази. Їх використовують для того, щоб показати освіченість героя, його вихованість та культуру спілкування;

- сленг вживається для того, щоб показати причетність персонажа до якоїсь соціальної групи. Сленг поділяють на злодійський, професійний та молодіжний. Він використовується в усіх жанрах для створення колориту;

- зменшувально-пестливі слова. Вони використовуються для того, щоб показати доброго героя або лицемірного і заздрісного, щоб зробити наголос на його нещирості.

Таким чином, англomовним та україномовним трейлерам притаманні певні лексичні особливості: широке використання фразеологізмів, ідіом, розмовної лексики, метафор, національно маркованої лексики, образливих слів тощо. Присутність даної лексики додає трейлеру експресивності, емоційності та робить його близьким для глядача, показує ставлення автора до свого персонажу.

### Список використаної літератури

1. Арешенкова О. Ю. Неологізми як засіб увиразнення рекламних текстів: Філологічні студії: Науковий вісник Криворізького національного університету: зб. наук. праць. Кривий Ріг: 2013. С. 473–479.

2. Батицька А. А. Стилiстичні семасіологічні ресурси англomовної реклами: Сучасні філологічні дослідження та навчання іноземної мови в контексті міжкультурної комунікації: Збірник наукових праць / За заг. ред. В. В. Жуковської. Київ : ЦУЛ, 2014. С. 34–38.

3. Демецька В., Федорченко О. До проблеми перекладу кінотекстів. Науковий вісник Херсонського державного університету. Серія "Лінгвістика": збірник наукових праць. Розділ IV. Херсон : ХДУ, 2010. С. 239 –243.

4. Іронія. URL: [www.europeanjournalofhumour.org](http://www.europeanjournalofhumour.org).

5. Оборіна О. В. Класифікація рекламних текстів як лінгвістична проблема: Теоретичні і практичні інновації в науці, 2012. URL: <http://e1aajfpcds8ay4h.com.ua/pages/view/601>.

6. Ожегов С.И. Очередные вопросы культуры речи // Вопросы культуры речи. – Вып. 1. – М., 1955. – С.15.

7. Семчижкий С.В. Загальне мовознавство. Київ, 1988.

8. Софієнко І. В. Переклад кінокомедій українською крізь терни до сміху. Київ, 2013.

9. Сучасна українська літературна мова/ За ред. Грищенка А.П.- К.,1997.

10. Українська мова (рівень стандарту) : підруч. для 10 кл. закл. загал. серед. освіти / О. П. Глазова. — Харків : Вид-во «Ранок», 2018.

*Гаврилюк Марія Сергіївна,  
студентка IV курсу,  
Спеціальності «035 Філологія.  
Англійська та польська мова»*

*Науковий керівник:  
кандидат філологічних наук, доцент  
Кондакова Дар'я Юрївна*

### Інтермедіальність творчості Ніла Геймана

Ніл Гейман (Neil Richard MacKinnon Gaiman, 1960) – англійський письменник-фантаст, автор графічних романів та коміксів, сценарист, є одним із найуспішніших

літераторів нашого часу. Однією з головних подій у житті, на думку самого письменника, став його переїзд до Америки – «країни мрії» (British Council) [6].

Спершу Гейман написав кілька робіт, що не були художньою літературою: історію популярної рок-групи Duran, Duran (1984) та Do not Panic (1987) – компаньйон-гід із сатиричного науково-фантастичного роману «Автостопом по Галактиці Дугласа Адамса». Він співпрацював зі своїм другом художником Дейвом Мак Кіном над його першим виданням коміксів «Violent Cases» (1987), які незабаром були опубліковані як графічний роман, і Гейман був запрошений авторитетною компанією DC Comics для створення коміксу, заснованого на одному з супергероїв 1940-х років.

З того часу Гейман створив безліч графічних романів, оповідань, прозових романів та дитячих книг. Проблематика і поетика творів К.С. Льюїса, професора Дж.Р.Р. Толкієна, Дж. Б. Кейбелла, Е. По, Майкла Муркока, Урсули Ле Гуїн, Джина Вулфа, Г.К. Честертона справили значний вплив на формування власного авторського стилю Геймана та призвели до того, що ключову позицію у його творчості зайняла літературна казка.

На початку 1990-х Гейман переїжджає жити в Міннеаполіс, де починає роботу над сценаріями до серіалів та фільмів у жанрі фентезі, поєднавши літературу та кіно.

Водночас автор реалізує себе як успішний дитячий письменник, створивши цілу низку творів для малих читачів та їх батьків: *The Day I Swapped My Dad For Two Goldfish* (1997); *M is for Magic* (2007); *Crazy Hair* (2009); *Instructions* (2010).

Слід зазначити, що практично всі книги Геймана містять персонажів глибоко віруючих, проте їхня віра не має нічого спільного з жодною з існуючих релігій, або, точніше, подібна відразу до них усіх, оскільки одним із прийомів створення подібних образів є реконструкція міфологічної свідомості. У цьому герої Геймана походять найбільше на персонажів з творів Дж. Р. Р. Толкієна.

Гейман є центральною фігурою у появі «графічного роману», жанру, що поєднує романтичні сюжетні лінії з графікою коміксів. Його історії були сприйняті як міфи сучасного світу, що вивчають із витонченістю, складністю та постмодерністською чутливістю міцну силу сновидінь, що розповідають історії на рубежі тисячоліть. Шлях Геймана по вдосконаленню графічного роману починається створенням образу Морфея в «Прелюдії і ноктюрнах» (1988), який став першим його великим успіхом.

Більшість робіт Геймана була підготовлена у співпраці з іншими професіоналами своєї справи, особливо з художниками. Наприклад, роман «Добре знамення» (1990), у співавторстві з Террі Пратчеттом, є сатирою, заснованою на біблійному пророцтві Армагеддона, апокаліптичній битві, описаній в Одкровенні, останній книзі Біблії.

Слідом за Толкієном, Гейман працює над шляхами реміфологізації тексту, створення власної міфології, заснованої на існуючих віруваннях і фольклорних традиціях, переосмислених і включених до авторської системи. Першою реалізацією цієї теорії на практиці став цикл графічних романів «Піщана людина», оригінальна жанрова форма, яка дозволила поєднувати в одному творі можливості коміксу з потенціалом повноцінного художнього тексту, і «Країна сновидінь» («DreamCountry», 1995). Останній включає розповідь «Сон у літню ніч» («Midsummer Night's Dream»), що дозволяє простежити шлях, який проходить оповідання від графічного роману з претензією на інтертекстуальність до повноцінного злиття ілюстративного та літературного матеріалу [1].

У різний час Ніл Гейман по-різному коментував своє рішення звернутися спочатку до міфологічних, а потім до казкових запозичень, які з кожним роком відігравали все більшу роль у його творах: «Міф – це чорнило... адже в ньому я намагався створити нову міфологію, або, якщо бути точнішим, проаналізувати вже існуючі античні міфи і виділити з них ту квінтесенцію, яка б дозволила створити правдоподібну міфологічну структуру в моєму творі, структуру, в яку я сам би повірив...» [3].



Отже, творчість сучасного письменника-фантаста пронизана міфологічними мотивами – пошуку сутності, втіленої в імені, темою вмирання та відродження для нового життя, що не лише містять алюзії на світові міфології, а й реконструюють логіку міфологічної свідомості. Компаративні студії дозволяють найяскравіше прослідкувати еволюцію міфореставрації в інтермедіальній творчості Ніла Геймана.

### Список використаної літератури

1. Большой мифологический словарь : 4500 статей / авт.- сост. А. М. Черницкий. М. : Гелиос, 2008. 448 с
2. Элиаде М. Аспекты мифа/ М. Элиаде. – М.: Академический проект, 2010. – 220 с.
3. Муравьев В.С. Фантастика // Литературная энциклопедия терминов и понятий / [Под ред. А.Н. Николюкина]/ В. Муравьев. Институт научн. информации по общественным наукам РАН. – М.: НПК «Интелвак», 2001.– 1120 с.
4. Невський Б. І. Фентезі. Режим доступу: <http://www.mirf.ru/Articles/art342.htm>.
5. Гейман Нил. Neil Richard MacKinnon Gaiman // [Електронний ресурс]. – Режим доступу: <https://www.livelib.ru/author/231252> (дата звернення: 15.01.2022).
6. Attebery V. Stories about Stories: Fantasy and the Remaking of Myth – Oxford University Press, 2013. – 256 p.
7. Gaiman N. Letter to reviewers [Електронний ресурс]/ N. Gaiman – Режим доступу: <http://www.neilgaiman.com/works/Books/American+Go>

*Гасєвська Олеся Валеріївна,  
студентки I курсу магістратури  
спеціальності «Середня освіта.  
Мова і література»*

*Науковий керівник:  
кандидат філологічних наук, доцент  
Воловенко Ірина Володимирівна*

### Особливості використання антонімів у поетичних творах Лесі Українки

Парадигматичні відношення лексем, зокрема синонімічні, антонімічні, гіпонімічні тощо, є одним із найважливіших аспектів лінгвістики. Наразі нема ґрунтовної праці щодо вивчення та принципів застосування антонімічних пар у літературних творах Лесі Українки. У поезії помітна схильність письменниці до поляризації суджень, а як наслідок - використання надмірної кількості антонімів. Отже тема є актуальною.

Об'єкт – антоніми у поетичних творах Лесі Українки.

Теоретичним підґрунтям дослідження антонімічних відношень слугують праці таких вітчизняних та зарубіжних лінгвістів, як М. Кочергана, К. Тараненко, С. Джонса [3, 4, 5].

Метою дослідження є особливості використання антонімів у поетичних творах Лесі Українки.

Антоніми найлегше охарактеризувати за допомогою прикладів, аніж визначень чи пояснень. Це, насамперед, пов'язано зі свідомістю людини. Наприклад, французький

мовознавець Шарль Баллі стверджував, що протиставлення певних понять – природна схильність розуму, а антонімічні пари закладені в нашій свідомості [1].

Визначення антонімів є різним у кожного з дослідників, проте вони всі спираються на семантичну протилежність цих мовних одиниць [2, 4, 6]. Одним із найпоширеніших є визначення О. Тараненка, який називає антонімами слова, які переважно належать одній частині мови, їх окремі значення, стійкі вирази, певні синтаксичні конструкції, які мають тісну семантичну спільність, але на цій же основі розрізняються максимально протилежним значенням [6]. Основною ознакою антонімів є здатність викликати певні асоціації за відмінністю та тотожністю значень [2].

Питання класифікації антонімів також зазвичай викликає багато суперечок у лінгвістів. У дослідженні ми спираємося на класифікацію М. Кочергана. Отже, антоніми поділяють на:

- контрарні, або градуальні: мають діаметрально протилежні значення, але характеризуються ступеневим спадом або зростанням. Між ними зазвичай може бути мінімум один проміжний член. Цей клас є найпоширенішим в українській мові і сюди входять, як правило, поняття ознаки, кількості, дії або ознаки кількості чи дії (*молодий – середніх літ – старий*);

- комплементарні: є взаємодоповнювальними, коли заперечення одного антоніма є ствердженням другого. Такі антоніми не мають проміжних ланок і вони є граничними за своїм характером (*живий – мертвий*);

- контрадикторні: утворюються за допомогою префікса *не-* і не є семантично визначеними, тому що виражають неповну протилежність (*молодий – немолодий*);

- векторні: мають протилежно спрямовані або ж взаємно зворотні дії, напрями, відношення, властивості або ознаки. Наприклад, до цього класу відносяться аноніми зі значенням «дія – припинення дії», «стан – припинення стану», а також антоніми-конверсиви (*кращати – гіршати, вигравати – програвати*) [3].

Проаналізувавши 20 поетичних творів Лесі Українки, ми знайшли 38 антонімічних пар різних видів. Серед них було чимало таких, що поетеса використовує декілька разів в одному вірші, або в різних віршах. Наприклад, вона часто використовувала протиставлення пір року для того, щоб яскравіше передати свій душевний стан та зіграти на асоціаціях: «*Гетьте, думи, ви хмари осінні! То ж тепера весна золота!*» («*Contra spem spero!*»), «*Осінь надходить, літо минає*» («*Русалка*») тощо. Окрім того, багато таких протиставлень, як «*зима – літо*», «*зима – весна*», «*весна – осіннь – зима*», «*осіння – весняна*». Також не менш поширеними є протиставлення дня і ночі, а ще небесних тіл: «*Блідне місяць, гаснуть зорі, і сонечко сходить*». Ще одним поширеним мотивом творів Лесі Українки є протиставлення любові до ненависті: «*Мене любов ненависті навчила*» («*Грішниця*») [7].

Серед вищезгаданих видів антонімів найбільш поширеними є комплементарні із кількістю вживань 23. Наприклад:

- жити – вмерти («*Надія*»),
- плакати – сміятись («*Як дитиною бувало*»),
- кохання – зрада («*Сафо*»),
- рай – пекло («*Грішниця*»),
- небесний – земний («*Грішниця*») тощо [7].

Контрарні антоніми є другими за кількістю вживань. Усього у творах їх було знайдено 11, зокрема:

- високо – низесенько («*Вишеньки*»),
- голосно – тихо («*Стояла я і слухала весну*»),
- веселі – сумні («*До мого фортепіано*») тощо [7].

Також у результаті дослідження виокремлено 3 векторних антоніми:

- початок – кінець («*Лісова пісня*»),
- цвіте – в'яне («*Хто вам сказав, що я слабка*»),



- заблисне – згасне («Вже сонечко в море сіда») [7].

В аналізованих поезіях ми виокремили 1 контрадикторний антонім:

- правий – неправий («Казка про Оха-чародія») [7].

Отже, у результаті дослідження поетичних творів Лесі Українки ми з'ясували, які види антонімів є найпоширенішими. Ми також дійшли висновків, що антонімами широко послуговуються в художній літературі, і в усному мовленні, і в ораторському мистецтві, а саме тому варто приділяти більше уваги цим мовним засобам та детальніше вивчати їх семантичну структуру та способи застосування.

#### **Список використаної літератури**

1. Балли, Ш. (1961). Французская стилистика Текст. *Ш. Балли*.
2. Дудик, П. С. (2005). Стилистика української мови: Навчальний посібник. *К.: Видавничий центр «Академія», 368.*
3. Кочерган, Михайло Петрович. Загальне мовознавство. *К.: Академія, 1999, 288: 9.*
4. Полюга, Л. М.; Паламарчук, Л. С. *Словник антонімів української мови*. Вид-во "Довіра", 2001.
5. Тараненко, К. В. Прагматичний потенціал антонімії української мови: монографія. 2017.
6. Тараненко, О. О. (2004). Українська мова: енциклопедія. *К.: Вид-во «Українська енциклопедія» ім. М. П. Бажана.*
7. Українка, Л. (2019). *Вибрані твори*. Litres.
8. Jones, Steven, et al. *Antonyms in English: Construals, constructions and canonicity*. Cambridge University Press, 2012.

**Гаєвська Олеся Валеріївна**  
**студентка I курсу магістратури**  
**Спеціальності «Середня освіта. Мова і література»**

**Науковий керівник:**  
**кандидат філософських наук, доцент**  
**Алла Анатоліївна Ішук**

#### **Роль ідіоматичних виразів у сучасній англійській пресі**

Англійська мова відрізняється багатомовною ідіоматикою. Оскільки ідіоматичні вирази несуть в собі інформацію про культуру, побут та історію, надають мовленню колориту та витонченості, вони широко використовуються не лише в художній літературі. Сучасний новинний дискурс також не обходиться без застосування ідіоматичних виразів, адже вони роблять тексти яскравими та цікавішими, що і приваблює увагу читача найбільше. Особливості використання ідіом у текстах новин англійської мови недостатньо висвітлені в сучасних лінгвістичних дослідженнях, що і зумовлює актуальність обраної теми.

Теоретичну основу нашого дослідження склали роботи таких західних лінгвістів, як П. Кветко, Дж. Зайдл, З. Кьовечеш тощо. Кожен дослідник у цій галузі розглядав питання з різних боків, що призвело до розходження думок та створення ряду класифікацій ідіоматичних виразів. Кожна з них, по суті, є унікальною, проте вони часто доповнюють одна одну. На нашу думку, дослідження ідіоматичних виразів доцільно проводити з врахуванням різних поглядів на них, тому що це може дозволити побачити цілісну картину та зробити відповідні висновки щодо їх використання. Саме тому ми брали до уваги декілька класифікацій, зокрема ті, які розробив лінгвіст Павол Кветко [5, 6, 8].

Основною метою нашого дослідження є визначення та опис найбільш поширених типів ідіоматичних виразів у текстах англомовних новин із кількісним підрахуванням результатів.

У результаті аналізу автентичних статей, опублікованих Британською Телерадіомовною Корпорацією, ми знайшли 78 унікальних ідіоматичних виразів англійської мови. Згідно з класифікацією П. Кветко, за будовою ідіоми поділяються на:

- дієслівні (англ. *open somebody's mind* – укр. *відкрити комусь очі*),
- недієслівні (англ. *tooth and nail* – укр. *з усіх сил*),
- реченнєві (англ. *talk of the devil and he will soon appear* – укр. *про вовка промова*),
- мінімальні (англ. *of course* – укр. *звісно*)[3, 4, 6].

У досліджених текстах було виявлено 42 дієслівні, 34 недієслівні, 1 реченнєву та 1 мінімальну ідіому, що у відсотковому співвідношенні має 54%, 44%, 1% і 1% відповідно. Таким чином, чітко можна побачити, що дієслівні ідіоми переважають, а реченнєві та мінімальні використовуються дуже рідко.

За загальною класифікацією, яка об'єднує в собі доробки кількох лінгвістів, згаданих вище, ідіоми поділяються на:

- прислів'я (англ. *All roads lead to Rome* – укр. *Усі дороги ведуть до Риму*),
- порівняння (англ. *as happy as a clam* – укр. *щасливий, як дитина*),
- біноміальні (англ. *here and there* – укр. *тут і там*) та триноміальні ідіоми (англ. *mind, body and soul* – укр. *розум, тіло і душа*),
- фразові дієслова (англ. *get along* – укр. *знаходити спільну мову*),
- соціальні формули (англ. *long time no see* – укр. *давно не бачились*),
- кліше (англ. *read between the lines* – укр. *читати між рядків*),
- евфемізми (англ. *passed away* – укр. *помер*),
- неанглійські ідіоми (лат. *Carpe diem* – укр. *лови момент*)[6, 5, 3, 4].

Зробивши кількісне підрахування, ми отримали такі результати: найбільшу кількість разів використовуються фразові дієслова – 38 разів або 49%, за ними йдуть кліше із кількістю вживань 11 (14 %), 4 біноміальні ідіоми (5%), 5 порівнянь (7%), 1 прислів'я (1%), 1 евфемізм (1%) та 1 неанглійська ідіома (1%). Також ми знайшли ідіоми, які не входять ні в один зі згаданих класів, наприклад, англ. *a great deal*, що означає «велика кількість». Таких виразів ми налічили 17 (22%). Також ідіоматичний вираз *at heart* (укр. *глибоко в душі*) зустрічається в текстах двічі. Щодо соціальних формул, то в досліджених текстах їх знайдено не було. Це пояснюється тим, що такий вид ідіом частіше використовується в повсякденному мовленні, діалогах і так далі.

Щодо характеру ідіом, і вітчизняні (наприклад, А. Кунін), і зарубіжні (наприклад, П. Макферрон) вчені, як правило, мають схожі погляди [1, 7]. Найкраще, на нашу думку, охарактеризував ідіоматичні вирази Павол Кветко. Він стверджував, що ідіоми мають наступні ознаки:

- вони мають багатослівний характер;
- вони інституціалізовані, тобто розглядаються лінгвістами як окремі одиниці;
- вони відносно фіксовані і стабільні;
- їхнє значення завжди не буквально, але цілком або частково переносне й неповторне [6];

Таким чином, під час нашого дослідження ми визначили типи ідіоматичних виразів, які є найбільш поширеними в новинному дискурсі англійської мови, що має неабияке значення при вивченні англійської мови. Важливість вивчення ідіом є очевидною: їх часте використання в повсякденному мовленні, в будь-яких видах літератури не варто обходити стороною, тому що знання про особливості їх використання та поширеність тих чи інших видів у різних дискурсах, зокрема в пресі, можуть допомогти на шляху вивчення та розуміння іноземної мови.

### Список використаної літератури

1. Кунин, А. В. (1986). *Курс фразеологии современного английского языка*. Высшая школа.
2. Bereza, T. A.; Kotsiuk, L. M.; Kulynskyi, O. S. *Praktychnyi anhlo-ukrainskyi slovnyk frazeolohichnykh synonymiv* [A Living English-Ukrainian Dictionary of Phrasal Synonyms]. *Lviv: BaK [in English]*, 2011.
3. Cambridge Advanced Learner's Dictionary. Electronic resource. URL: <https://dictionary.cambridge.org/ru/>
4. Collins Online Dictionary(2020). Electronic resource. URL: <https://www.collinsdictionary.com>
5. KOVECSSES, Zoltan. *Metaphor: A practical introduction*. Oxford University Press, 2010.
6. Kvetko, P. (2013). Problems of Idioms Presentation in Translation Idiomatic Dictionaries. *Silesian Studies in English 2012*, 102.
7. McPherron, P., & Randolph, P. T. (2014). *Cat Got Your Tongue? Teaching Idioms to English Learners*. TESOL International Association. 1925 Ballenger Avenue Suite 550, Alexandria, VA 22314.
8. Seidl, Jennifer; McMordie, William; Seidl, Jennifer. *English idioms*. Oxford, England: Oxford University Press, 1988.

*Гераськова Оксана Сергіївна,  
Студентка магістратури,  
Спеціальності «Середня освіта (мова і література)»*

*Науковий керівник:  
Доцент Рудник Тетяна Михайлівна  
Національний педагогічний університет  
імені М.П. Драгоманова*

### Особливості англійської мови новин BBC

Протягом минулого століття подача новин значно змінилася. Завдяки засобам масової інформації, таким як радіо та телебачення, новини стали більш доступними для населення. Зростаюча важливість новин також впливають на сферу лінгвістичних досліджень, які займаються критичним аналізом мови в новинах.

Останнім часом зростає інтерес до ЗМІ. Важливу роль відіграють канали новин про політичні ситуації, військові події та інші проблеми по всьому світу. Мова, яка використовується в новинах або навіть у заголовках, є дуже впливовою у досягненні комунікативного наміру таких новинних повідомлень [2].

Вибір мови є обов'язковою умовою забезпечення передбачуваного впливу на певні проблеми. Стилiстичний аналіз способу передачі англomовних новин, таких як BBC допоможе дослідити їх особливості.

Загальновідомо, що ще на початку 20 ст. володіння стандартною англійською мовою було ознакою значного престижу. У 1926 році Деніел Джонс першим назвав цю мову «англійською літературною вимовою» (received pronunciation, RP). За мовчазною згодою, RP, стала єдиною правильною вимовою, якою говорять практично в усіх громадських сферах.

Ближче до кінця 1920-х років Деніел Джонс став фонетичним радником BBC. Також був сформований консультативний комітет з розмовної англійської мови, до складу якого входили Джордж Бернارد Шоу та фонетист А. Ллойд Джеймс. Комітет проводив навчання для читачів новин та публікував посібники з вимови[4].

BBC встановила мовні стандарти. З самого початку BBC швидко прийняла досить директивну мовну політику, використовуючи «RP» як для «передачі авторитету Корпорації», так і як засіб для досягнення своїх освітніх цілей.

Справа в тому, що хороша англійська нікого не образить і тому краще обслуговує свою аудиторію. Найкращі журналісти повинні були розуміти, що добре писати не є стомлюючим обов'язком, це необхідність [1].

Англійська, як і будь-яка жива мова, не стоїть на місці. Деякі слухачі і глядачі новин мають власні думки щодо того, що є правильно і неправильно. Вони скаржаться, коли BBC відхиляється від їхніх уподобань і звинувачують редакторів у заниженні стандартів або взагалі на їх відсутність. Завдання BBC полягає в тому, щоб пройти тонку грань між консерватизмом і радикалізмом, писати так, щоб не відчувувати жодну частину своєї аудиторії.

Ключ до успіху у мовленні новин - буденні речі, виражені простими словами. Все, що заплутано, складно, погано написано або може бути неправильно зрозумілим ризикує втратити слухача чи глядача.

Одна з речей, яка найбільше турбує слухачів і глядачів BBC News — це копіювання слів і конструкцій зі Сполучених Штатів, у якому їх постійно звинувачують.

Американська англійська – це мова таких агенцій, як Організація Об'єднаних Націй і Світовий банк. Фільми, які випускають Сполучені Штати, американська музика та телевізійні програми приносять цю мову в домівки глядачів. Тож не дивно, що журналісти переймають новий словниковий запас і вимову.

Компанія BBC транслює новини широкому колу глядачів. Багатьом людям не подобається те, що вони бачать «американізацію Великобританії», але, в той же час, вони бачать як BBC захищає «британство» в його широкому сенсі. Зокрема, глядачі вимагають від них стандартної англійської мови, і BBC розуміє і враховує їх занепокоєння коли пишуться сценарії.

До словникового запасу BBC News прийшло багато слів з Північної Америки. Деякі «американізми» настільки прижилися в британській англійській мові, що їх походження давно забуте, наприклад *editorial, peanut, commuter, nervous, teenager, gatecrasher i babysitter*. Але нові слова постійно стоять у черзі до «мовного імміграційного контролю», сподіваючись на те, що їх дозволять [4].

Американські моделі мовлення в ефірах BBC бентежать деяких людей. Додавання непотрібних прикметників до дієслів гарантовано викликають роздратування в глядачів. Проблема застосування американських слів в британських новинах нікуди не зникла. Вирази, такі як: *deliver on, head up, check out, free up, consult with, win out, check up on, divide up and outside of* ще не є стандартною англійською, і потрібно більше часу, щоб їх застосовували. До того ж редакція британських новин піклується про їх сприйняття слухачами і глядачами[4].

Багато американських слів і виразів мають значущість і виразність, але їх використання може викликати роздратування аудиторії, і, навіть, може розглядатися як дискримінація[3].

Важливим є те, що британці особливо чутливі до використання своєї мови. Англійська мова повна пасток для неухажливих. Слова, котрі дуже схожі на слух можуть означати зовсім різні речі. Глядачі і слухачі найбільш голосно скаржаться, коли вони чують, що використовується неправильно слово, а тепер, коли сценарії широко доступні в Інтернеті, орфографічні помилки, також є публічними. Дефіцит словникового запасу погіршують авторитет як журналіста, так і BBC. Англійці старомодні і вони слідкують за чистотою своєї мови.

BBC має найбільше агентство зі збору новин у світі. Це несе за собою відповідальність. Вважається, що BBC News встановлює найвищі стандарти в точності, справедливості, неупередженості – і у використанні мови. Чіткість повідомлень і мова є

основою гарної журналістики. Досвід роботи в цій компанії допомагає тисячам працівників сфери мас-медіа тісніше і краще зв'язуватися зі своєю аудиторією.

#### **Список використаної літератури**

1. Стівенс М. Виробництво новин: телебачення, радіо, Інтернет / М. Стівенс / Пер. з англ. Н. Єгоровець. – К.: «Києво-Могилянська академія». – 2008. – 407с.
2. Чайковська О.Ю. Усне мовлення в телевізійних випусках новин. Наукові записки Національного університету «Острозька академія». Серія «Філологічна»: збірник наукових праць / – Острог: Видавництво Національного університету «Острозька академія», 2016 – Вип.62, – С.340-342.
3. Wierzbicka A. English Meaning and Culture. – Oxford University Press, 2006, - 352p.
4. The BBC News Styleguide [Електронний ресурс] – Режим доступу: <http://www.peteburns.com/downloads/BBC%20news%20styleguide.pdf>

*Говорун Юлія Андріївна  
студентка I курсу, 14 здфінМФ групи  
Спеціальності 035 «Філологія»*

*Науковий керівник:  
Доктор філологічних наук, професор  
Юдін Олександр Анатолійович*

#### **Ключові образи, мотиви і символи у творчості Дж Орвелла (на матеріалі творів «1984», «Колгосп тварин»)**

Джордж Орвелл (Еріка Блер) – один із найвидатніших письменників ХХ століття, чий твори не втрачають актуальності й зараз, про що свідчить той факт, що вони – насамперед роман-антиутопія «1984» – неодмінно потрапляють у всі списки видатних творів, які складаються за різноманітними опитуваннями як серед експертів, так і серед широкої аудиторії. Ми живемо в час утвердження демократії, проте упродовж ХХ сторіччя деякі держави змінювали свій політичний та суспільний устрій. Не винятком є і народження Радянського союзу та пропагування його соціалістичного порядку у всьому світу. Тоталітаризм та культ особистості в цій державі були невід'ємними від життя звичайних людей.

Зіткнувшись із середини з устроєм радянського соціалізму, в період участі в Іспанській громадянській війні, 30-х років ХХ сторіччя, Орвелл почав замислюватись над проблематикою світового соціалістичного руху. Виходячи з цього, ми можемо сказати, що його романи, написані під кінець творчості Блера є, якраз представниками опису неправдивого та лицемірного порядку радянського соціалізму, що намагається заволодіти усіма правами та свободами людей.

Роман «Колгосп тварин» був написаний у 1943-44 роках, та виданий у 1945 році є сатиричним описом радянського соціалістичного устрою, та подій завдяки яким він утвердився, як державний. Основними образами є порівняння тварин, мешканців ферми з різними верствами населення радянської держави. На прикладі кнура Наполеона, що стає на чолі тварин, трохи пізніше самого повстання; «Товариші! – звично почав він свій виступ, - я впевнений, що всі присутні цінують самопожертву товариша Наполеона, який взяв на себе додаткові зобов'язання» [3, с. 70], можна виділити порівняння з Сталіном [4, с. 23], який очолив Радянський союз після Жовтневої революції. У романі простежується певна схожість державного правління між фермою тварин та СРСР, коли, наприклад свині з'їдали усі ранні яблука та випивали молоко,

аргументуючи це тим, що їхньому розуму потрібно добре харчуватись, задля високої розумової активності, натомість усі звичайні мешканці недоїдали [3, с. 49]. Як і в Радянському союзі робоче населення жило в дефіциті товарів, натомість члени партії мали вдосталь продуктів.

Антиутопічний роман «1984», написаний 1948 року та опублікований 1949 року, виявляє очевидну схожість із ідеями твору «Колгосп тварин». У «1984» ми можемо бачити тоталітарну державу із культом особистості, гіперболізацію заборони свободи слова, що представлена у забороні свободи думки. Саме цей прояв відслідковуємо у створеній автором мови «Новомова», яка за сюжетом роману була впроваджена в обов'язкове буденне спілкування: «Новомова повинна була не тільки забезпечити знаковими засобами світогляд і розумову діяльність прихильників АНГСОЦу, а й унеможливити будь-які інші течії думки» [2, с. 302]. Важливим у її впровадженні було утвердитись та зробити «у буквальному сенсі немислимою» стару мову, щоб «відсікти всі інші значення», окрім дозволених [1, с. 412].

Отже, основна спільна риса творів «Колгосп тварин» та «1984» Джорджа Орвелла полягає у тому, що в обох світах права та свободи людини, або тварини (метафорично зображеної людини) не просто порушуються, а повністю видаляються, як ідея із свідомості.

### **Список використаної літератури**

1. Александров Д. Мова тоталітаризму в романі Д. Орвелла "1984". *Актуальні проблеми слов'янської філології*. 2011. XXIV. С. 411–416.
2. Орвелл Дж. 1984. Харків : Фоліо, 2021. 318 с.
3. Орвелл Дж. Колгосп тварин. Харків : Фоліо, 2021. 158 с.
4. Elaheh F. Symbols, metaphors and similes in literature: A case study of "Animal Farm". *Journal of English and Literature*. Vol. 2(2), 2011 p. 19-27.

*Горошко Валерія Ігорівна  
студентка IV курсу  
Спеціальності «014 Середня освіта»*

*Науковий керівник  
кандидат педагогічних наук, доцент  
Ніколаєнко Віта Валентинівна*

### **«Використання новітніх Інтернет-технологій у процесі формування іншомовної лінгвосоціокультурної компетентності учнів старшої школи»**

Формування лінгвосоціокультурної компетентності (ЛСК) учнів на уроках іноземної мови (ІМ) має бути заздалегідь запланованим результатом педагогічної діяльності, який досягається завдяки використанню різних методів, прийомів і засобів навчання. В арсеналі кожного педагога повинні бути як традиційні форми роботи, так і новітні – із використанням мультимедійних технологій, які характеризуються більшою ефективністю та вищим рівнем залученості учнів до процесу активного пізнання.

Питання формування ЛСК учнів на уроках ІМ активно розробляється світовими методистами, які знаходяться в непинному пошуку нових методів і прийомів викладання. Серед них такі методисти-науковці, як С.Ю. Ніколаєва, О.М Акмалдінова, Т. О. Верещагіна та ін. Вони ставлять перед собою мету сформувати особистість, здатну вести міжкультурну комунікацію (МК) на різні теми, враховуючи контекст, уникаючи мовних бар'єрів та культурних непорозумінь. Варто зазначити, що формування іншомовної ЛСК на уроках ІМ не може проходити ізольовано від всіх інших іншомовних комунікативних компетентностей (ІКК), а відбувається інтегровано.

Виходячи з цієї особливості, однозначно визначеної послідовності етапів формування ЛСК немає.

Сформована учнем ЛСК містить в собі знання культури, правил і норм поведінки, етикету, мовних, мовленнєвих, невербальних та паравербальних засобів комунікації. До складу компетентності входять також навички та вміння використовувати набуті лінгвосоціокультурні знання в процесі МК для інтерпретації автентичного повідомлення будь-якого жанру, типу та форми і здійснення успішного спілкування, досягнення взаємопорозуміння в його процесі. В результаті сформованої ЛСК учні готові до контакту з носіями мови, усвідомлюючи нерозривний зв'язок мови й культури.

З розвитком сучасних інформаційних технологій з'явилися фактично безмежні можливості для викладачів та учнів, які можна використати у навчальній діяльності для досягнення високих навчальних результатів. Особливо важливим це є в процесі вивчення саме ІМ, оскільки за звичайних умов учні не можуть взяти участь у процесі МК із носіями мови. Як показує практика, Інтернет-технології, що використовуються учнями щодня, є багатим джерелом матеріалу з дидактичним потенціалом. Вони, як інструмент формування іншомовної ЛСК, характеризуються низкою переваг над традиційними, серед яких – новизна, краща залученість учнів до пізнавальної діяльності, доступність й мобільність та ін. Різноманітний доступний контент, безкраї можливості для створення нового та мобільність здатні залучити учнів до активного вивчення мови через культуру та навпаки, перетворюючи процес пізнання на гру. Використання цього факту вчителем може не лише покращити рівень та результативність формування ІКК, а й перетворити сам процес на захоплюючу подорож, що сприятиме підвищенню мотивації до навчання, розвитку творчого образного мислення та розвитку особистості загалом.

В процесі навчання вчителем повинні враховуватись програмні вимоги, дидактичний потенціал Інтернет-технологій, специфіка формування самої ЛСК та кожної з мовних і мовленнєвих компетентностей, та психолого-вікові особливості формування ЛСК учнів старшого шкільного віку, які саме перебувають на завершальній стадії становлення психіки та бачення власного «Я». Керуючись цим принципом, вчитель, залежно від навчальної ситуації і теми, підбере доречні вправи для формування ЛСК інтегровано з іншими іншомовними комунікативними компетентностями.

Серед поширених Інтернет-технологій, що можуть бути використані на уроці ІМ, є Інтернет-блоги, розміщені користувачами на спеціальних ресурсах, чи навіть в соцмережі Instagram, відеоролики різного формату на платформах YouTube та TikTok, подкасти, меми, інтерактивні платформи тестування, мобільні застосунки та ін. Говорячи про відеоматеріали, переваги та перспективи їх використання у школах для формування ІКК, у порівнянні з традиційними методами, є очевидними. На жаль, у класі неможливо відтворити природню ситуацію МК з носіями мови. Однак мультимедійні технології дають змогу демонструвати природні мовленнєві ситуації носіїв мови в реальних життєвих обставинах завдяки відповідному відеоконтенту. Відеоматеріали – цінне джерело не лише мовної та мовленнєвої складової комунікативної ситуації (застосовані лексичні та граматичні одиниці, фонетичні особливості і т.п.), а й важливої позалінгвістичної та лінгвосоціокультурної інформації (міміка та жести, правила ввічливості та етикету, мовні реалії, культурний історичний контекст, менталітет та ін.).

У більш класичному розумінні можна застосувати Інтернет-блоги як джерело лінгвосоціокультурної інформації з метою розширення охоплення різних тем та виходу за рамки запропонованих підручником текстів. Блоги можуть висвітлювати особливості побуту країни очима носія мови, а не автора підручника, містити унікальну автентичну

інформацію про повсякденне життя людей загалом чи в певній конкретній сфері інтересів.

Меми, популярні серед підлітків, також володіють хорошим дидактичним потенціалом. Станом на сьогодні, використання такого виду наочності є для учнів незвичним та захоплюючим: виявляється, картинки з Інтернету, що першочергово були націлені на розваги, можуть слугувати корисним навчальним матеріалом. Завданням вчителя є знайти/створити доречні для конкретної теми та вікової групи меми, прості для розуміння, проте не очевидні, щоб не втратити елемент гумору, який подобається учням.

Отже, використання доречних Інтернет-технологій для формування ЛСК сприяє її продуктивнішому формуванню за рахунок своєї новизни та високої варіативності застосування. Воно обмежується лише темою, віковими особливостями учнів та креативністю вчителя.

### Список використаної літератури

1. Методика навчання іноземних мов і культур: теорія і практика : підручник для студ. класичних, педагогічних і лінгвістичних університетів / [Бігич О. Б., Бориско Н. Ф., Борецька Г. Е. та ін.] ; за загальн. ред. С. Ю. Ніколаєвої. – К. : Ленвіт, 2013. – 590 с.
2. Акмалдінова О.М. Лінгвосоціокультурний аспект навчання іноземним мовам. Нові технології навчання: наук.-метод. зб. К., 2010. Вип. 61. С. 78–83.
3. Верещагіна Т. О. Процес сприймання іноземної мови крізь призму національної культури. – [Електронний ресурс] / Т. О. Верещагіна. URL: [http://ekmair.ukma.edu.ua/bitstream/handle/123456789/6091/Vereshchahina\\_Protses\\_spryymannya\\_inozemnoyi\\_movy%20kriz'.PDF](http://ekmair.ukma.edu.ua/bitstream/handle/123456789/6091/Vereshchahina_Protses_spryymannya_inozemnoyi_movy%20kriz'.PDF)

*Грабовська Валерія Віталіївна  
студентка III курсу,  
Спеціальності «035. Філологія»*

*Науковий керівник-  
кандидат педагогічних наук, доцент  
Вітченко А.Ю.*

### **«Застосування технології комунікативно-діалогового навчання "Квадро" на уроках англійської мови в 11 класі»**

**Ключові слова:** навчання іноземних мов, інноваційні технології, інтерактивні технології, інформаційні технології, проектні технології.

Інноваційні технології, зокрема комунікативно-діалогова технологія «Квадро» набувають все більшої популярності в сучасній школі. Їх використання є дуже ефективним. Вони дозволяють розвивати учням комунікативні здібності та логічне мислення, розширюють здатність до пізнання, аналізу та застосування інформації.

Важливість інноваційних технологій наголошувалася багатьма вченими, такими як Л. Березівська, К. Бондарева, Л. Даниленко, І. Дичківська, Г. Лаврентьєва, А. Підласий, С. Сисоєва та інші.

**Мета роботи** полягає в теоретичному обґрунтуванні та практичній перевірці ефективності використання комунікативно-діалогової технології «Квадро» на уроках іноземної мови для розвитку мотивації вивчення іноземних мов.

**Завдання роботи:** розкрити поняття комунікативно-діалогової технології «Квадро»; розглянути етапи роботи з даною технологією; дослідити ефективність використання комунікативно-діалогової технології «Квадро» на уроках іноземної мови.



**Виклад основного матеріалу.** Комунікативно-діалогова технологія «Квадро» відноситься до дискусійних форм інноваційних технологій, що характеризуються наявністю діалогу, обговорення, дискусії, в ході яких учасники обмінюються своїми думками та досвідом. Дискусії мають велику виховну та освітню цінність у пізнавальній діяльності студентів. Саме вони формують основу технологій опрацювання дискусійних питань. Такі види діяльності передбачають попереднє опрацювання матеріалу студентами та чітку організацію. Дискусійні форми найчастіше використовуються для закріплення навчального матеріалу та мотивації студентів до навчальної діяльності.

**Метою даної технології є:**

- розвиток критичного мислення учнів/студентів;
- можливість визначення власної позиції;
- формування навичок аргументації та відстоювання своєї думки, поглиблення знань з обговорюваної проблеми;
- розвиток іншомовної мовленнєвої компетентності.

Наведемо приклад як можна використовувати комунікативно-діалогову технологію «Квадро» на уроках англійської мови при вивченні теми LANGUAGE LEARNING MOTIVATION.

**На підготовчому етапі** учитель оголошує учням правила поведінки та комунікацій даної технології та тему уроку, поглиблює знання учнів з теми "мотивація".

**На етапі основному** вчитель висвітлює проблемне питання над яким надалі будуть вестися дискусії, а саме: «*What are your motivation for learning a foreign language?*».

Вчитель слухає всі думки учнів та занотовує їх для того, щоб використати варіанти учнів для наступного обговорення.

Вчитель роздає учням картки "квадро" з цифрами: 1 – *погоджуюсь*; 2 – *погоджуюсь, але...*; 3 – *не погоджуюсь, але...*; 4 – *не погоджуюсь*, (у разі дистанційного навчання замість карток учні використовують власний зошит для нотаток) та пояснює суть вправи.

На слайді учні бачать фактори сформовані на очікуваних відповідях учнів ще при ознайомленні їх з дискусійним питанням. Переглянувши усі фактори учні показують викладачу цифру, що відображає їхню думку стосовно кожного фактора по порядку. Вчитель пропонує представлені думки та починається обговорення. Спочатку висловлюються учні, які показали цифру 1 (погоджуються з думкою), їх доповнюють учасники, які показали цифру 2, 3 та 4.

**На підсумковому етапі** вчитель залучає учнів до евристичної бесіди за вивченим на уроці.

**Висновок.** Отже, комунікативно-діалогова технологія «Квадро» є ефективною та доцільною у формуванні іншомовної комунікативної компетентності на практичних заняттях з англійської мови, оскільки вона мотивує студентів, розвиває креативне мислення та навчає їх формувати та висловлювати власну думку, що є необхідним у сучасному світі. Оскільки це є дискусійний вид технологій, то варто зазначити, що саме дискусії мають велику виховну та освітню цінність у пізнавальній діяльності. Також перевагою такої технології є її необмеженість в застосуванні, адже технологія «Квадро» може бути застосована навіть для учнів молодших класів, у яких вивчення іноземної мови здійснюється на профільному рівні і учні володіють достатнім лексичним запасом. Комунікативно-діалогову технологію «Квадро» можна використовувати як під час вивчення нового матеріалу, так і в ході закріплення та контролю знань, умінь та навичок.

## Список використаної літератури

1. Пометун О.І. Сучасний урок. Інтерактивні технології навчання: наук.-метод. посібн. / За ред. О.І. Пометун. Київ: Видавництво А.С.К., 2004. 192 с.
2. Редько В. Інтерактивні технології навчання іноземної мови: навч.-метод. посіб. *Рідна школа*. 2011. №8–9. С. 28–36.
3. С.Ю. Ніколаєва, Г.Е. Борецька, Н.В. Майєр, О.М. Устименко, В.В. Черниш. Сучасні технології навчання іноземних мов і культур у загальноосвітніх і вищих навчальних закладах: Колективна монографія / за ред. С.Ю. Ніколаєвої; техн. ред. І.Ф. Соболевої. Київ : Ленвіт. 2015. 444 с.
4. Шевчук П. Інтерактивні методи навчання: навч. посібник. / За заг. ред. П.Шевчука і П.Фенриха. Щецін: Вид-во WSAP, 2005. 170 с.
5. Porter, Lyman W., Gregory Bigley, and Richard M. Steers. *Motivation and Work Behavior*. 7th ed. New York: McGraw-Hill/Irwin, 2002.

*Грачов Володимир Олександрович,  
студент IV курсу  
Спеціальності «французька філологія»*

*Науковий керівник:  
доктор наук, професор  
Юферева Олена Володимирівна*

### **Феномен лібертинажу та його інтерпретація в романі Мілана Кундери «Повільність»**

Зв'язок творчості Мілана Кундери із французьким літературним контекстом простежується вже у ранній період. У міні-романі «Повільність» (1995) залучається широкий культурний, історичний та літературний план французького життя, зокрема лібертинажу, що своєрідно розвивався у Франції XVII – XVIII ст. Витоками лібертинажу є відштовхування від релігійної моралі та аскези, пошук іншого розуміння призначення людини, у межах чого формується провідна етична категорія явища – гедонізм. Переходячи у сферу соціальну, цей феномен трансформується, абсолютизуючи свій етичний орієнтир. На важливу ознаку лібертинів вказує О. Дмитрієва, підкреслюючи інакомислення як одну з цілей і механізмів їхньої поведінки: «лібертин — той, хто ненавидить примус, слідує своїм схильностям і живе “за модою”» [2]. Герой твору М.Кундери Понтевен втілює цю ідею, оскільки відмовляється вчиняти так, як того вимагає суспільство.

Бачення письменником лібертинської культури двоїстий: він залучає тілесний, чуттєвий компонент, але позбавляє його того смислу, який йому надавався у XVIII ст. – механічності та бездушності. Проте саме ці ознаки переносяться на сучасність.

Твір В. Денона «Без завтрашнього дня» [1], що має характерні риси лібертинської етики, виступає фундаментом для розвитку філософської концепції в романі. Образ кавалера є своєрідним двійником молодого героя із теперішнього часу – Венсана. Інтертекстуальне обігрування новели Денона виконує багатоманітні функції на різних рівнях тексту.

У творі сплітаються два часові виміри: сучасність і XVIII ст. Сучасні герої, показані пародійно, анекдотично, насправді є нещасливими і, певною мірою, трагічними фігурами. Ціннісна плутанина, як це показується у творі, спричиняється впливом медіа, бажанням слави, успіху, прагненням випередити всіх інших. Сповільнення, відмова від публічної і часто безцільної боротьби, може повернути до усвідомлення істинних бажань, що зближає із героями лібертинської новели В.Денона «Без завтрашнього дня», епікурейським витлумаченням задоволення. Єдиним

персонажем, хто це розуміє, є Понтевен, який виголошує, що кожен може перетворитися на «танцюриста» [3] і не встояти перед спокусами сучасної культури. Ця думка є дуже актуальною, особливо сьогодні, в епоху впливу соцмереж.

У романі М.Кундери цитується роман Шадерло де Лакло «Небезпечні зв'язки», який свого часу отримав славу «аморального» твору. У творі «Повільність» порівнюються образи лібертинок маркизи де Мертей та мадам де Т. Якщо перша вирізнялася розсудливістю, то інша – «архітектор» кохання.

Закономірно, що письменник торкнувся також питання задоволення, адже воно є не тільки одним із головних мотивів роману Ш.де Лакло, а й лібертинажу в цілому. Кундера протиставляє гедонізм та епікуреїзм, ілюструючи свої ідеї на матеріалі роману XVIII ст. Саме тому Понтевен відмовляється від боротьби, від поширення своїх ідей, адже справжнє задоволення лежить за межами активності, публічності. Лібертинський роман Ш.де Лакло М.Кундера включає в контекст роману, підпорядковуючи його власному творчому задуму – розкрити взаємозалежність задоволення, як принципу щастя, з утриманням від впливу суспільства на індивідуальне, внутрішньо насичене життя. На нашу думку, звернення саме до Ш.де Лакло і коментар до цього роману, а не до інших відомих французьких лібертинських романів, зумовлюється специфікою цього твору – рокайльною двоїстістю.

Проте дослідники зазначають, що введення лібертинського підтексту для критичного висвітлення певних сторін сучасного життя є доволі суперечливим. Наприклад, Т.Джонс стверджує, що використання елементів лібертинської культури оповідачем «Повільності» не відповідає його концепції, адже людина-лібертин цілком «орієнтована на майбутнє», дії якої визначаються можливістю їх репрезентації майбутній аудиторії, і тому він не менш «танцюрист», ніж Берк чи Вінсент. Отже, лібертинаж не є ані особливо повільним, ані особливо приватним. Багато критиків не погодяться з оповідачем «Повільності», підкреслюючи, що герой новели «Без завтрашнього дня» є представником цього століття, і слушно припускаючи, що оповідач неправильно уявляв природу лібертинажу, встановлюючи її як протитруту для проблем його сучасної епохи [4, с.57].

Із цією думкою можна погодитися, адже Вальмон і Мертей, незважаючи на утаємниченість їхнього життя, залежали від ставлення і думки суспільства. Рокайльна людина в цілому – це суспільна людина. Репутація, імідж для неї були надважливими. Ш.де Лакло розкриває аморальність персонажів. М.Кундера прагне показати аморальність сучасної епохи. «Людина»-машина у світі сучасності показується як істота, що реагує автоматично на сильні емоційні збудники, не здатна заглиблюватися, відчувати життя і себе саму.

Отже, у витлумаченні лібертинажу М. Кундера послаблює негативні риси, пом'якшує гедонізм, просуваючи на перший план інші знакові прикмети лібертинажу – витонченість, неспішність вдивляння в іншого, естетизм. Якщо Ш.де Лакло досліджує аморальність інтелектуальної людини, то В.Денон показує здатність відчувати красу миті. Денонівський кавалер – не аморальний молодий чоловік. Навпаки, на його тлі головний герой у сучасному часовому вимірі здається більш розпусним, тому що він є нещирим, піклується не про почуття, а про успішність сприйняття його дій іншими. Із цієї точки зору образ Венсана перегукується із персонажами Ш. де Лакло. Хоча, звісно, він не хотів нікому заподіяти зла, але логіка його вчинків повністю спирається на тривогу про свою репутацію.

М. Кундера бере за основу не кохання, а саме сексуальність, як вагому складову людських стосунків. Показ тілесності перегукується із лібертинським розумінням, з його акцентами на чуттєвості, насолоді, бажанні. Водночас насолода для лібертинів не є суто задоволенням інстинктів, вона дозволяє людині зберегти баланс, перетинається із моральними підвалинами існування. Питання, яке виникає у цьому ракурсі в романі, отримує песимістичну відповідь. В образі Венсана, Іммакулати зображується

викривлене розуміння сучасної людиною близькості та насолоди, що утворює бар'єр на її шляху до щастя.

### Список використаної літератури

1. Денон В. *Ни завтра, ни потом.* URL : <https://booksonline.com.ua/view.php?book=44293> (дата звернення: 04.03.22)
2. Дмитриева Е. Re-volutio чувства и чувственности (О некоторых особенностях французского либертинажа XVIII века). *Антропология революции. М. : Новое литературное обозрение, 2009.* URL : <http://lit-prosv.niv.ru/lit-prosv/articles-fra/dmitrieva-re-volutio.htm> (дата звернення: 04.03.22)
3. Кундера М. *Повільність.* URL: <https://booksonline.com.ua/view.php?book=107953> (дата звернення: 04.03.22)
4. Jones T. *Slowness, Identity and Ignorance: Milan Kundera's French Variations.* Thesis submitted for the degree of Doctor of Philosophy: School of Literature, Drama and Creative Writing, University of East Anglia, 2012. 161 p.

*Гребеничкова Наталія Олександрівна  
Студентка III курсу  
Спеціальності «014 Середня освіта»  
(Українська мова і література)*

*Науковий керівник:  
к. психолог. н., доц.  
Василенко О.М.*

### Особливості перекладу назв фільмів

Кіно - це не тільки розвага, це ціла індустрія, яка з кожним роком розвивається дедалі більше. Величезна кількість кінострічок щорічно випускається кінокомпаніями та надходить у прокат у всіх країнах світу. Зарубіжні стрічки дають аудиторії можливість дізнатися про щось нове, про людей і культуру країн, що беруть участь у виробництві фільмів. Дуже багато людей працює над кожною картиною, серед яких є перекладачі. Переклад назви фільму – це відповідальний та складний процес. Головне завдання - складання лаконічного, що привертає увагу, заголовка, який відображає зміст всього фільму та транслює унікальну точку зору автора, його особистої позиції, виражені власні переживання.

Переклад фільмонімів, тобто назв фільмів - це одна з важливих проблем сучасної лінгвістики. До теми аналізу заголовків зверталися багато вчених, у тому числі Ю.М. Лотман, З.Я. Тураєва, В.А. Лукін та І.В. Арнольд, які працюють над вивченням заголовків художніх фільмів. Дослідженням з цієї теми займалися і німецькі лінгвісти серед них Андреас Шрайтмюллер, Регіна Баухері, Франк Пройс, серед американських учених назви фільмів як об'єкт дослідження цікавили Джесс Пі Фінеджен і Софію Мерено-Бундже, оскільки ця тема у вигляді сучасних тенденцій міжкультурної комуні є серйозним науковим інтересом. Проте, на жаль, спостерігається недостатній інтерес саме українських дослідників до кіноперекладу, що унеможлиблює швидку інтеграцію досвіду зарубіжних дослідників та вироблення власних методологічних засад. Наявна спроба систематизувати певні теоретичні положення щодо кіноперекладу у представників харківської школи перекладу, зокрема Т. Лукьянкової.

Оскільки заголовок кінострічки відіграє значну роль у передачі та розумінні фільму, а також пояснює закладену в нього інформацію, взаємодія з глядачем можлива за умови вдалого формулювання назви кінофільму, а, отже, перекладач повинен бути максимально уважний при перекладі заголовка стрічки. До того ж переклад назв

кінофільмів є важливим етнолінгвістичним завданням і має серйозний науковий інтерес у вигляді сучасних тенденцій глобалізації. Однак, під час перекладу назв фільмів перекладачам зустрічаються слова, значення яких складно або неможливо повною мірою передати мовою перекладу. Також у кожній кінопрокатній компанії є свої вимоги, що є екстралінгвістичним фактором та ускладнює переклад назв фільмів. До ще одного такого фактору слід віднести цензуру. Як приклад можна навести назву, що вже стала класикою, «У джазі тільки дівчата» (англ. *Some Like It Hot*). Крім того, великий вплив на переклад назви фільму можуть мати об'єктивні обставини. Справа в тому, що найчастіше український заголовок необхідно представити за 7-9 місяців до релізу стрічки для розробки рекламної кампанії. Залежно від масштабу та очікуваної популярності фільму збільшується часовий розрив між датою його виходу в прокат та випуском перших рекламних матеріалів, для яких обов'язково потрібен заголовок державною мовою країни. Проблема полягає в тому, що за такий великий період часу (7-9 місяців) прокатник не має жодних даних про сюжет фільму. У кращому випадку при перекладі він може скористатися коротким описом фільму (2-3 рядки), але трапляється, що немає взагалі ніякої допоміжної інформації і перекладати доводиться наосліп.

Фахівці керуються не лише натхненням та креативним мисленням – існує три загальноприйняті способи перекладу назв фільмів: калькування, транслітерація та трансформація. При перекладі назв фільмів можуть використовувати одразу два способи, якщо назва відносно велика та містить три та більше слів, проте найчастіше використовують метод адаптації, тобто трансформації. Досить часто такі назви є логічними, як у випадку «*The Bucket List*», який в українському прокаті вийшов під назвою «Доки не склеїв ласти», а в російському «Поки не зіграв у ящик». Обидва переклади відображають ідею фільму – встигнути втілити мрію у життя перед смертю. Але, водночас, є безліч прикладів не надто вдалих адаптацій. Наприклад, французький фільм під назвою «*Intouchables*» (так само і англійською) у нашій країні вийшов під назвою «1+1». Задумом оригінальної назви було відобразити двох головних героїв як недоторканих, певною мірою відчужених. Якщо в оригінальній назві простежується сюжетність та драматизм, то український варіант викликає хіба що асоціацію з однойменним українським телеканалом. Список хороших та поганих адаптації назв фільмів може бути нескінченним. Ось лише кілька прикладів:

«*About time*» у перекладі українською «Коханий з майбутнього»;

«*Silver linings*» у перекладі українською «Мій хлопець – псих»;

«*Identity thief*» у перекладі українською «Піймай шахрайку, якщо зможеш»;

«*This is 40*» у перекладі українською «Кохання по-дорослому».

За останні пару десятків років важко уявити собі галузь розваг, що розвивається швидше, ніж індустрія кіно. Кінофільми виходять майже щотижня, а за рік їхня кількість становить сотні та тисячі, тому переклад назв фільмів є відповідальним і складним завданням, адже головна мета заголовка полягає в тому, щоб залучити якнайбільше глядачів та донести до них основний мотив та ідею фільму. Перекладачі стають посередниками комунікації між різними культурами, оскільки у світі кінофільми стають сполучною ланкою спілкування між багатьма країнами. З цього випливає, що на перекладачі високий рівень відповідальності, саме від його перекладу багато в чому залежить сприйняття однієї культури іншим народом. Безсумнівно, що назва фільму має бути пов'язана з фільмом безпосередньо. В ідеальному випадку назва визначає предмет фільму, який стає контрольною точкою всього, що відбувається на екрані. Іноді бувають назви, які не можуть бути розшифровані, навіть після перегляду фільму до кінця. У таких випадках глядач має почуття замішання після перегляду: «Може я щось втратив, якщо не розумію назву фільму». Такі випадки можуть відбуватись, коли зустрічаються слова, значення яких дуже складно передати мовою перекладу, тож перекладачам потрібно підібрати спосіб перекладу, який задовольнить як майбутніх глядачів, так і

прокатників. Тому перекладач, перекладаючи назву фільму, має бути дуже обережним і уважним. Він повинен знати всі методи цього виду перекладу і повинен використовувати усю свою уяву для передачі значення назви фільму, близько до оригіналу, наскільки це можливо, адже назва фільму – є його візитною карткою.

### Список використаної літератури

1. Т.Г. Лукьянова Основи англо-українського кіноперекладу : навчальний посібник для студентів 4 курсу освітньо-кваліфікаційного рівня «Бакалавр» денної форми навчання факультету іноземних мов/ Т.Г. Лукьянова – Х. : ХНУ імені В. Н. Каразіна, 2012. – 104 с.
2. Александрова О. І. Стратегії перекладу сучасних англомовних фільмонімів [Електронний ресурс] / О. І. Александрова, У. А. Ніколаєва // Вісник РУДН. – 2016. – № 2. – С. 113-122.
3. Олюніна В. М. Сучасні підходи до перекладу назв художніх та кінематографічних творів / В.М.Олюніна. - Ставрополь: Конференція «Ломоносов 2013» - 2013. - 3 с.

*Григорович Марина Вікторівна,  
студентка ІV курсу  
Спеціальності «Філологія»*

*Науковий керівник:  
кандидат філологічних наук, доцент  
Костюк Олена Миколаївна*

### **Образ Одіна у романі Н. Геймана «Американські боги» та його екранізації**

У сучасному літературознавстві дослідників приваблює трансформація архаїчних міфів у сучасних літературних творах. На окрему увагу заслуговує втілення германо-скандинавської міфології, зокрема, відомих сюжетів, образів богів та героїв, давніх мотивів. Варто визнати, що скандинавська міфологія як певне релігійне уявлення германських племен (германців, данів, готів, ютів, фрізів), укорінилася до суспільного ладу Північної Європи, що в майбутньому вплинуло на культуру, а саме літературу (зокрема, епох Середньовіччя та Романтизму). Епоха Постмодернізму демонструє широке втілення германо-скандинавської міфології (наприклад, У. Л. Гуїн «Останній берег», Д. Лессінг «Мара та Данн», Н. Фармен «Земля срібних яблук»). Особливе місце у переосмисленні архаїчного міфу займає твір англійського письменника-фантаста Ніла Геймана. Черпаючи сюжети, образи, мотиви з скандинавських міфів, він написав роман «Американські боги», який завдяки своїй популярності серед широкого загалу був екранізований у 2017-2021 рр.

**Мета дослідження:** висвітлити образ найвищого бога германо-скандинавського пантеону – Одіна – у романі Н. Геймана «Американські боги» та його екранізації – обумовлена тим, що бачення образу Гейманом є абсолютно оригінальним і досить малодослідженим.

**Вихідні передумови.** Окремі аспекти досліджуваної теми згадуються в роботах українських та зарубіжних вчених, зокрема: Н. І. Добжанської, М. В. Кочерган, Г. І. Капніної, Д. А. Литвиненка, О. О. Кравець, В. І. Антонової, Марлона Джеймса, Ендрю Уоррінга, Дерека Лі, Кейтлін Н. Дейлі та інших.

**Виклад основного матеріалу.** Як відомо, у скандинавській міфології Один є головою серед богів асів [1, с. 76]. У романі Н. Геймана «Американські боги» лідером серед всіх згаданих у творі богів (слов'янської, індійської, африканської, індіанської міфології) виступає містер Середа. У сюжеті акцентується те, що більшість

надприродних істот його ненавиділи через надзвичайну силу впливу, проте все одно визнавали його владу. Читачі роману можуть ідентифікувати містера Середу як проєкцію образу Одіна, так як датське, норвезьке й шведське слово для позначення середи «onsdag» означає «день Одіна» [3]. Наприклад, в англійській мові Wednesday (середа) – день Водина (співзвучно з Одіном) [2, с.151].

Одін, з огляду на найдавніші поетичні збірки, не мав ока, яке він обміняв на напій із колодязя Міміра під корінням дерева Ігдрасіля. Вважається, що Одін після цього отримав дар передбачення [1, с. 77-78]. У Геймана ж Середа має «обидва ока сірі, але одне темніше» [4, с.38], а дар використовує дар того, щоб розраховувати розклад автобусів.

Н. Гейман в постскрипті до роману показує читачеві зустріч Тіні (головного героя роману) з оригінальним Одіном. Тут стає зрозуміло, що змальований Гейманом Одін з'являється в основному таким же, як і в давніх легендах: «на ньому був темно-синій плащ, пошарпані поли якого свідчили, що той бачив світу, і синій капелюх із широкими крисами...чоловік примостився на моріжку поруч з Тінню...на одному оці в нього була пов'язка – як у пірата. На підборідді козяча борідка» [4, с. 683].

Одін є богом війни, поезії, мертвих і хаосу. Гейман описує його як дуже вмілого брехуна, про що він навіть зізнається Тіні, говорячи, що «я найкраще брехло, яке ти коли-небудь зустрічав» [4, с.48]. Вважається, що Одін має настільки велику силу, що здатний пробудити мертвих [1, с.77]. Проте, у Геймана містер Середа применшує свою силу (бреше про свою реальну міць) і говорить Тіні про те, що не може повернути Лору (дружину Тіні) з мертвих.

Містер Середа відповідає своєму оригіналу. Навіть у суворих умовах Америки, яка не вітає богів, йому вдається утримати своїх вовків Гері та Фрекі (можемо дізнатися про них за лаштунками), та воронів Хугіна (Думка) та Муніна (Пам'ять) з якими Одін нерозлучний [1, с. 118, 52, 71]. Відповідно до міфологічних вірувань, ворони щоранку приносять Одіну новини зі світу, що яскраво зображено в однойменній телеверсії роману Н. Геймана.

В «Американських богах» Тінь бачить воронів на Каруселі в Будинку на Скелі: «Двійко примарних воронів, немов прозорі обриси птахів, опустилися Середі на плечі, встромили дзьоби обабіч голови, аби скуштувати тямі його, і знову відлетіли у світи» [4, с. 166].

Одним з важливих ритуалів для скандинавських богів було укладання угоди та закріплення її спеціальним п'янким напоєм – медом [1, с. 67]. Таку угоду уклали Тінь з Одіном, після чого бог пригостив головного героя медом. Середа Геймана споживає багато алкогольних напоїв та майже сирих стейків, що, вважаємо, відсилає читача до кровавих жертв, які підносили богам й Одіну зокрема.

Ще одним цікавим художнім рішенням є те, що для того, щоб мати силу від кровопролиття інших богів, Середі треба померти (божествам потрібна була смерть мученика для помсти). На відміну від Середи Геймана, Одін знав, що загине під час Рагнарьока [1, с. 77]. Проте, чого дійсно не зміг передбачити Середа, так це саботажу з боку Тіні.

Привертає увагу те, що Гейман розрізняв дві версії одного божества елементарним чином. Одін, як корінний ісландець, дуже добре говорить англійською, але з чітким іноземним акцентом, а Середа, який народився в Америці, зовсім не має іноземного акценту.

Немає сумніві, що містер Середа в «Американських богах» – це Одін – головний бог скандинавського пантеону, але йому доводиться пристосуватися до нового середовища в безжальній Америці.

**Висновки з даного дослідження.** Для розкриття образу Одіна Н. Гейман користувався характерними художніми засобами створення прототипу Середи, як, наприклад, портретизація, ставлення оточуючих, характер, мова героя. Специфіка

розкриття образу полягає у максимальному його наближенні до міфологічного оригіналу та оригінальних модифікаціях.

### Список використаної літератури

1. Kathleen N. Daly. Norse Mythology A to Z; revised by Marian Rengel. – 3<sup>rd</sup> ed., 2010. 127 p.
2. Капніна Г. І., Літвіненко Д. А. Вплив германо-скандинавської міфології на сучасну літературу. матеріали Всеукр. наук.-практ. конф., 22-24 квіт. 2015 р. Слов'янськ: ДДПУ, 2015. С. 148-151.
3. Назви днів тижня // nina.az. URL: [https://www.wiki.uk-ua.nina.az/Дні\\_тижня.html#Середа](https://www.wiki.uk-ua.nina.az/Дні_тижня.html#Середа)
4. Ніл Гейман. Американські боги / пер. з англ. Г. Герасим, О. Петіка. Київ: Видавнича група КМ-БУКС, 2017. 694 с.

*Гужина Олена Сергіївна,  
студентка IV курсу  
спеціальності «Середня освіта. Мова та література»*

*Науковий керівник:  
кандидат педагогічних наук, доцент  
Давидюк Людмила Володимирівна*

### «Використання інтерактивного методу "Крісло відвертості" на уроках зарубіжної літератури в 5-6 класах»

Сучасне освітнє середовище вже не одне десятиліття зазнає постійних психологічних, культурних, економічних, педагогічних та технологічних змін. Завдяки трансформації та інноваційності, ми, освітяни, маємо змогу творчо викладати матеріал, вирішувати складні навчальні ситуації та вести активний полілог з учнями. Але не слід забувати, що впроваджуючи нові інтерактивні методи чи прийоми задля зростання освітніх досягнень школярів, перш за все, педагогу варто звертати увагу на якість формулювання завдань, соціальні навички учнів, на їхній характер, позиції та інтереси.

**Мета дослідження:** обґрунтувати доцільність використання інтерактивного прийому «Крісло відвертості» на уроці зарубіжної літератури через призму психологічних особливостей учнів 5-6 класу.

**Актуальність дослідження** полягає в тому, що сьогодні чимало вчителів не усвідомлюють можливостей інтерактивного навчання та використання інноваційних методів для учнів молодшого підліткового віку – одного з найважчих психологічно-емоційних періодів людини.

**Вихідні передумови:** Окремі аспекти вищезазначеної теми перебувають в колі наукових інтересів багатьох українських та зарубіжних дослідників: дидактичні засади інтерактивного навчання та його застосування (Н. Волкова, Л. Пироженко, О. Пометун та інші); психолого-педагогічні особливості п'ятикласників та шестикласників, інтерактивний характер навчання (Л. Гончар, О. Шестак та інші).

Предмет «Зарубіжна література» постає гарною платформою для застосування багатьох інтерактивних методів та прийомів. Як стверджують науковиці О. Пометун і Л. Пироженко, така форма навчання здатна створити комфортні умови освітнього процесу, аби кожен його суб'єкт відчував свою успішність та інтелектуальну спроможність [3, 6]. До того ж Н. Волкова додає, що реалізація інтерактивного взаємозв'язку на уроках світової літератури дозволяє змоделювати життєві ситуації, створити комплекс моральних та етичних цінностей, забезпечити доброзичливу



атмосферу між вчителем та учнями, підштовхнути їх до критичного мислення, дискусії тощо [1].

Психологічно-педагогічний фактор п'ятого-шостого класу грає не менш важливу роль у виборі інтерактивних методів та прийомів. Л. Гончар вважає проміжок 10-12 років вразливим, складним, неоднозначним та таким, що потребує турботи, розуміння та підтримки з боку дорослих [2]. Школярі такого віку прагнуть самовираження, взаємодії з дорослим соціумом, рівноправності та демонстрації власних здобутків, а тому вчитель має враховувати всі ці показники та давати більше можливостей для затвердження власного «Я» з поміж інших.

Метод «Крісло відвертості» донедавна вважався репродуктивним методом навчання, який сьогодні видозмінюється на інтерактивний, що забезпечує продуктивну групову роботу в класі. У посібнику «Реалізація наскрізних змістових ліній у процесі вивчення української та зарубіжної літератури» О. Шестак зазначає, що «Крісло відвертості» – це прийом, що сприяє розвитку критичного мислення. Сутність його полягає у виборі умовного «крісла», де учню можуть поставити питання однокласники про певного героя, біографію письменника, теоретичний матеріал, а він своєю чергою повинен відповісти на них. Узагалі варіативність такого методу може бути різною, але коли діти самотужки складають питання до різних літературних героїв або обирають людину, яка відповість та «зіграє» конкретного персонажа, є найбільш ефективним [4, 8].

Наведемо приклади застосування методу «Крісло відвертості» на уроках зарубіжної літератури в 5-6 класах.

В процесі вивчення роману Марка Твена «Пригоди Тома Сойєра» у п'ятому класі цей метод ефективно застосовувати для групової роботи над образами головних героїв. Клас об'єднується в дві групи. Перша колективно складає питання до Тома Сойєра («Чому ти такий бешкетник?» «Які риси уособлюють тебе?», «Чому ти можеш нас навчити?» тощо), друга – до Гекльберрі Фіна («Чим ти схожий на Тома?», «Що любиш одягати?», «Що вчиш шанувати?» тощо). Далі кожна група обирає свого представника, який зіграє конкретного персонажа і відповідатиме на запитання протилежної команди.

Вивчаючи Езопові твори у 6-му класі, вчитель може провести підсумковий урок з вивчення байок, використавши метод «Крісло відвертості». Учні об'єднуються у декілька груп, таємно (так, щоб інші групи не знали) отримують від вчителя назву байки та колективно готують короткі характеристики її персонажів. Потім представники кожної команди по черзі сідають у так зване «крісло» та озвучують інформацію про конкретного героя. Інші команди мають відгадати, про кого йде мова. Наприклад, учні дають такі самохарактеристики: «Я хитрий і обурений звір, що придумує факти задля власної вигоди» (Вовк з байки «Вовк і Ягня»); «Я невтомна трудівниця лісу, котра готує їжу завчасно» (Мурашка з байки «Мурашки та Цикада»).

**Висновки з даного дослідження:** Отже, впровадження інтерактивних методів та прийомів на уроках зарубіжної літератури сьогодні є одним з пізнавальних варіантів навчання. Варто пам'ятати, що обираючи будь-який інноваційний метод або прийом, слід враховувати вікові особливості учнів. Вибір «Крісла відвертості» як одного з найбільш ефективних інтерактивних методів для учнів 5-6 класів дозволить школярам не тільки закріпити вивчене, навчитись працювати в команді, самостійно добувати інформацію з тексту, аналізувати її, обґрунтовувати та представляти, але й навчить візуалізувати, демонструвати власну точку зору, усвідомлювати мотиви вчинків персонажів, заглиблюватися в проблематику твору й показувати свою безпосередню зацікавленість у вивченні будь-якого матеріалу.

#### Список використаної літератури

1. Волкова Н.П. Інтерактивні технології навчання у вищій школі : навчально-методичний посібник. Дніпро : Університет імені Альфреда Нобеля, 2018. 360 с.
2. Гончар Л.В. Формування гуманних взаємин батьків з дітьми молодшого шкільного і підліткового віку : монографія. К. : ТОВ «Задруга», 2017. 360 с.
3. Пометун О.І., Пироженко Л.В. Сучасний урок. Інтерактивні технології навчання. К. : Видавництво А.С.К., 2004. 192 с.
4. Реалізація наскрізних змістових ліній у процесі вивчення української та зарубіжної літератури : посібник дидактичних матеріалів для уроків літератури. Біла Церква, 2021. 70 с.

*Гузій Аліна Андріївна,  
студентка І4зДФІНМФ групи  
Спеціальності «Мова і література (англійська)»*

*Науковий керівник:  
доктор філологічних наук, професор  
Толчеєва Тетяна Станіславівна*

#### **«Теоретичні засади дослідження метафори в сучасній лінгвістиці»**

Метафора відноситься до тих об'єктів наукових досліджень, природа яких дає постійний імпульс для розробок в різних областях. Вона викликає інтерес не тільки лінгвістів і літературознавців, а й психологів, філософів, соціологів, політологів, культурологів. Метафора представляє інтерес як з точки зору її функціонування, як мовної одиниці, так і з точки зору механізмів її породження.

Перше визначення терміну «метафора» сформулював Аристотель: «Метафора – перенесення слова зі зміною значення з роду у вид, з вигляду в рід, або з виду на вид, або за аналогією». Метафора за Аристотелем дає право «кажучи про дійсне, з'єднувати з ним неможливе».

Дослідники вважають, що в основі метафори лежить лінгво-креативна асоціація, яка полягає в тому, що має двосторонню спрямованість – на довкілля і на наявні ресурси мови.

Значний розвиток у вивченні метафори можна відзначити в кінці 1970-х рр. Вивчення феномену метафори стало одним з найбільш складних і цікавих предметів сучасних досліджень, що мають важливе значення для різних галузей знання, таких як філософія науки, соціальні та когнітивні науки, психологія. Запропоновано різні теоретичні та практичні підходи дослідження метафори.

Варто відзначити Дж. Лакоффа - одного з найважливіших конструктивістів. На його думку, метафора – це не суто лінгвістичне явище, обмежене поетичним і літературним використанням мови, а суттєва частина концептуальної системи, за допомогою якої сприймається дійсність, а також істотна частина повсякденного мови.

Слід зазначити, що метафора існує у мові як реальна семантико-синтаксична одиниця. Отже, тут ми маємо виокремити певні ознаки метафори:

1. Ознака *семантичної двоплановості*. Дану ознаку слід, перш за все, розглядати з точки зору тлумачення прямого та переносного значення. Можна навести чимало тлумачень, де пряме та переносне значення розкриваються таким чином, що вимальовуються їх загальні риси;
2. Ознака *абстрактності*. У пресі метафоризації слово виконує величезну семантичну роботу, в результаті якої його значення стає узагальненим та тим самим менш певним;

3. Ознака *експресивності*. Ознакою метафори є її оцінна якість. Спираючись на ознаку основного та переносного значення, порівнюючи їх, виявляється, що метафора загострює увагу на якийсь семантичній рисі, укладеної в основному значенні;

4. *Синтаксична* ознака. Дана ознака виражається в синтаксичних умовах метафоризації слова, які даються словниками та довідниками;

5. *Морфологічна* ознака є числовою характеристикою метафор-іменників. Дається словниками або довідниками.

На рубежі ХХ–ХХІ століть найбільш продуктивно розвивається так звана когнітивна теорія метафори. Її автори – американські дослідники Джордж Лакофф і Марк Джонсон – роблять акцент на використанні метафори в якості інструменту пізнання навколишньої дійсності: метафора являє собою своєрідний «місток», покликаний з'єднати вже відоме суб'єкту з новим знанням.

На сьогодні існує багато різних класифікацій метафори і з кожним роком дослідники знаходять щось нове, що, у свою чергу, дозволяє виділити нові підтипи метафори. Наприклад, залежно від характеристик предметів, явищ, понять, існує поділ метафор на:

- індивідуально-авторську;
- антропоморфну (переносить властивості людини на предмет);
- зооморфну (приписує людські властивості тварині);
- синтезію (використовуються чуттєві ознаки).

Існує ще одна градація метафор, що залежить від способу впливу на її адресата. Вона складається з *епіфор* (які апелюють до уяви) і *діафор* (які апелюють до інтуїції).

• **Номінативна (стерта метафора)** – це звичне вираження, часто клішоване, яке ми не завжди сприймаємо як метафоричне. Дана метафора суха, вона втратила свою образність. Стерті метафори часто зустрічаються при описі часу і простору, географічних об'єктів і при позначенні діяльності людей. Метафорами нерідко стають слова, які позначають частини тіла, природні явища, астрономічні абстрактні поняття. Наприклад, в англійській мові до таких слів відносяться "field", "top", "foot", "mouth", "arm". Як приклад, "at the bottom of the hill" (біля підніжжя гори). Деякі слова можуть приймати вузькоспеціальне значення в технічних текстах. Наприклад, "dog" як "собачка (деталь в замку)".

• **Звичайні метафори** - є ефективним способом опису конкретного, або абстрактного поняття, яка надає емоційний вплив на читача і на відміну від стертою метафори має активну естетичну функцію. Переклад таких метафор може іноді створювати для перекладача ряд труднощів, тому що метафора може бути застарілою (як, наприклад, англійський вираз "it's raining cats and dogs") або ж вживатися тільки представниками якогось конкретного соціального або вікового класу. Ідеальним рішенням було б підібрати еквівалентну метафору зі схожим чином у мові перекладу: наприклад, "to keep the pot boiling" - одне з значень "заробляти собі на хліб", або "to throw light on" - пролити світло на що-небудь. Такий метод найкраще підходить для простих метафор.

• **Адаптовані метафори** – це авторські метафоричні вислови і при перекладі таких конструкцій потрібно максимально "адаптувати" метафору іноземною мовою під носія мови перекладу. Так, наприклад, він виключає можливість дослівного перекладу у випадках виступу публічних людей, наприклад, політиків. Тому при перекладі таких метафор перекладач повинен прагнути зберегти форму і зміст.

Отже, на основі вище викладеного, можемо підсумувати, що метафора розуміється як вид тропа, заснований на переносному значенні, тобто, перенесенні ознак з одного явища на інше. Наразі, існує велика кількість класифікацій видів метафор, засновані на різних показниках та критеріях.

## Список використаної літератури

1. Телія В.Н. Метафоризація і її роль у створенні мовної картини світу. Роль людського фактора в мові: Мова і картина світу. – Москва: Наука, 1988. – 204 с.
2. Німенко О.А. Метафора у лінгвістичному аспекті. Взаємодія одиниць мови та мовлення: комунікативно-когнітивний, соціокультурний, перекладознавчий і методичний аспекти. – Київ: НТУУ «КПІ», 2014. – 55-57 с.
3. Словник іншомовних слів. – Київ: Наук. думка, 2000. – 680 с.
4. Шепель Ю.А. Когнітивний напрямок у лінгвістиці або місце метафори у теорії когніції. Метафора та її семіотичний контекст. – Дніпро: Дніпропетр. держ. ун-т внутр. справ, 2017. – 5 с.

*Гулакова Наталія Сергіївна,  
студентка IV курсу  
спеціальності «Середня освіта. Мова і література»*

*Науковий керівник:  
старший викладач  
Бицько Оксана Костянтинівна*

#### **«Розвиток соціальної та громадянської компетентностей старшокласників на уроках зарубіжної літератури»**

Однією з найважливіших умов розвитку сучасного українського суспільства є виховання громадян правової, демократичної держави, здатних до соціалізації, які поважають права та свободи особистості, виявляють гуманістичне світосприйняття, соціальну активність та громадянську відповідальність. *Демократизація* суспільного життя в Україні вимагає від системи освіти широкого впровадження змісту, форм і методів *громадянського виховання*. Важливим є також перехід освіти на *компетентнісну парадигму* [6]. У зв'язку з цим особливої **актуальності** набувають дослідження, які визначають ефективні шляхи виховання випускника школи – громадянина України.

Закон «Про освіту» [3], чинні державні стандарти базової та загальної середньої освіти [1; 2] та програми зарубіжної літератури для 10-11 класів [4; 5] наголошують, що соціальна й громадянська компетентності відносяться до таких, які є *ключовими*, тому їх розвиток у межах різних шкільних дисциплін, зокрема і курсу «Зарубіжна література», має становити важливу частину професійної діяльності кожного українського вчителя.

До науково-методичного осмислення окремих аспектів проблеми розвитку соціальної та громадянської компетентностей старшокласників на уроках зарубіжної літератури долучилися **О. Ісаєва, Ж. Клименко, Є. Мутигулліна, О. Ніколенко** та інші. Однак наявні дослідження не пропонують системного вирішення проблеми.

**Метою дослідження** є визначення методичних прийомів і видів навчальної діяльності, ефективних для розвитку соціальної та громадянської компетентностей старшокласників на уроках зарубіжної літератури (на прикладі вивчення роману Маркуса Зузака «Крадійка книжок»).

Вирішення окресленої мети вимагає визначення ключових понять. У роботі спиралися на поняття *компетентність*, представлене в **Законі України «Про освіту»** (2017 р.): «динамічна комбінація знань, умінь, навичок, способів мислення, поглядів, цінностей, інших особистих якостей, що визначає здатність особи успішно соціалізуватися, провадити професійну та/або подальшу навчальну діяльність» [3]. В основу дослідження покладено таке розуміння пов'язаних між собою соціальної та громадянської компетентностей:

– **соціальна компетентність** – усвідомлення себе частиною суспільства, здатність до соціальної активності, комунікації, співпраці з іншими людьми, діяльності на благо суспільства, адаптації, розв’язання життєвих проблем, контролю за ситуацією, свідомого суспільного вибору тощо;

– **громадянська компетентність** – усвідомлення «цінностей громадянського (вільного демократичного) суспільства, верховенства права, прав і свобод людини і громадянина» [3], здатність і потреба бути відповідальним громадянином/громадянкою, реалізовувати свої права та обов’язки, поважати та захищати права інших людей тощо.

Вважаємо, що розв’язання проблеми розвитку соціальної та громадянської компетентностей старшокласників на уроках зарубіжної літератури полягає в такому:

1) у доборі творів для текстуального вивчення, в яких піднімаються важливі проблеми життя особистості, суспільства й держави, людства як такого, змальовуються персонажі, здатні стати взірцем відповідальної соціальної та громадянської поведінки або ж такі, що спонукають до роздумів про це, та в акцентуванні уваги учнів на соціальній і громадянській проблематиці твору;

2) у систематичному використанні вчителем *інтерактивних технологій та технологій розвитку критичного мислення*, здатних активізувати розумову діяльність учнів, долучити їх до співпраці в процесі навчання, навчити аналізувати, проєктувати, осмислювати, виражати свої думки та доносити їх до співрозмовників, впливати на формування демократичного менталітету учнів;

3) у демократичному стилі педагогічної діяльності вчителя, його готовності до співпраці, рівноправного діалогу з учнями, підтримці самостійності їхніх суджень і дій, врахуванні особистісних якостей тощо.

На уроках із вивчення роману Маркуса Зузака «Крадійка книжок» найбільш ефективними методами, прийомами та видами навчальної діяльності задля вирішення проблеми розвитку соціальної та громадянської компетентностей учнів будуть такі: *евристична бесіда, метод спільного опитування, дискусія, «Акваріум», проблемне питання, мозковий штурм, сенкан, асоціативний плакат, проведення конкурсу, робота в групах, написання фанфіків, буктрейлерів та ін.* Такі методи дозволять обговорити власне бачення твору учнями, навчать їх комунікувати між собою.

**Висновок.** Розвиток соціальної та громадянської компетентностей учнів старших класів на уроках зарубіжної літератури відповідає потребам сьогодення й вимагає увиразнення соціальної та громадянської проблематики творів, що вивчаються, систематичного застосування інтерактивних технологій та технологій розвитку критичного мислення, а також демократичного стилю педагогічної діяльності вчителя.

**Перспективи дослідження** вбачаються у розробці методичних рекомендацій щодо розвитку соціальної та громадянської компетентностей у позакласній роботі із зарубіжної літератури.

### Список використаної літератури

1. Державний стандарт базової і повної загальної середньої освіти. *Постанова Кабінету міністрів України від 23 листопада 2011 р. № 1392 «Про затвердження Державного стандарту базової і повної загальної середньої освіти»*. URL: <https://zakon.rada.gov.ua/laws/show/1392-2011-%D0%BF#Text> (дата звернення: 04.02.2022).

2. Державний стандарт базової середньої освіти. *Постанова Кабінету міністрів України від 30 вересня 2020 р. № 898 «Про деякі питання державних стандартів повної загальної середньої освіти»*. URL: <https://www.kmu.gov.ua/npas/pro-deyaki-pitannya-derzhavnih-standartiv-povnoyi-zagalnoyi-serednoyi-osviti-i300920-898> (дата звернення: 04.02.2022).

3. Закон України «Про освіту». *Відомості Верховної Ради*. 2017. № 38-39. С. 380. URL: <https://zakon.rada.gov.ua/laws/show/2145-19#Text> (дата звернення: 12.12.2021).

4. Зарубіжна література : програма для 10-11 класів загальноосвітніх навчальних закладів з українською мовою навчання. Профільний рівень (2017 р., чинна з 1 вересня 2018 р.) / Авт. кол.: Л. Юлдашева, О. Ніколенко, О. Ісаєва, Ж. Клименко та ін. URL: <https://mon.gov.ua/ua/osvita/zagalna-serednya-osvita/navchalni-programi/navchalni-programi-dlya-10-11-klasiv> (дата звернення: 15.12.2021).

5. Зарубіжна література : програма для 10-11 класів загальноосвітніх навчальних закладів з українською мовою навчання. Рівень стандарту, 2018. URL: <https://mon.gov.ua/ua/osvita/zagalna-serednya-osvita/navchalni-programi/navchalni-programi-dlya-10-11-klasiv> (дата звернення: 15.12.2021).

*Гулько Вікторія Віталіївна  
студентка IV курсу,  
Спеціальності «Філологія. Переклад»*

*Орлова Юлія Валентинівна  
кандидат філологічних наук,  
доцент кафедри прикладної лінгвістики,  
порівняльного мовознавства та перекладу*

### **Морфолого- та семантико-синтаксичні моделі реалізації англійських присвійних прикметників**

**(на матеріалі роману Дж. Роулінг “*harry potter and the order of the phoenix*”)**

Повний опис присвійних прикметників як мовних одиниць неможливий без урахування всіх мовних фактів, у тому числі особливостей їхньої реалізації. *Актуальність* даної розвідки обумовлена застосуванням корпусно-базованого підходу (Т. Бобкова, В. Жуковська) для вивчення особливостей функціонування англійських присвійних прикметників та недостатньою кількістю корпусно-орієнтованих досліджень реалізації англійських присвійних прикметників.

*Метою* наукової розвідки є визначення морфолого- та семантико-синтаксичних схем реалізації англійських присвійних прикметників на матеріалі роману Дж. Роулінг “*Harry Potter and the Order of the Phoenix*”.

*Об’єктом* дослідження є англійські присвійні прикметники.

*Предметом* дослідження є морфолого- та семантико-синтаксичні схеми реалізації англійських присвійних прикметників.

Досягнення поставленої мети передбачає розв’язання таких *завдань*: встановити морфолого- та семантико-синтаксичні схеми уживання присвійних прикметників (Романюк, 2018); визначити основні лексико-семантичні групи іменників, з якими вжито присвійні прикметники.

Фактичним матеріалом дослідження обрано 200 одиниць (англійських присвійних прикметників), що вжито у 139 контекстах.

Нами змодельовано такі морфолого-синтаксичні схеми уживання присвійних прикметників (далі – ПП) у романі Дж. Роулінг “*Harry Potter and the Order of the Phoenix*”:

1) Pn+N: *my place, your news, his friends, her face, its hairnet, our window, their letters*;

2) Pn+Adj+N: *his faithful gang, her famous husband, its hind legs, their various windows*;

3) Adj+Pn+N: *all your news, all his self-control*;

- 4) Prep+Pn+N: *for your information, at his ease*;
- 5) V+Pn+N+Prep: *keep your wand out, keep your 'airnet on*;
- 6) V+Pn+N+Adj: *keep your nose clean*;
- 7) Int+Pn+N: *oh my word*;
- 8) Adj+Pn+Adj+N: *all his dim-witted lies*.

Найчастотнішими є такі схеми уживання: Pn+N, Pn+Adj+N. Найменш частотними є такі: Int+Pn+N, Adj+Pn+Adj+N.

Нами скласифіковано колокації за участю ПП і за принципом тематичної приналежності іменника. Аналіз фактичного матеріалу дозволив виділити такі основні лексико-семантичні групи іменників, з якими вжито ПП:

- 1) назви частин тіла, органів чи сукупності органів тіла людини: *his head, her wrist, their teeth, his insides*;
- 2) іменники, що позначають абстрактні поняття: *his idea, his frustration, his behavior, his mind*;
- 3) іменники, що вказують на родинні зв'язки: *his uncle, your mum, his cousin*;
- 4) назви особистих речей: *his wand, his trunk, his broomstick, your wand*;
- 5) іменники, що позначають людину чи групу людей: *your boyfriend, his godfather, his friends, his gang*;
- 6) назви будівель або частин будівлі: *my place, your house, our window*;
- 7) назви одягу: *his jeans, her slippers, his T-shirt*;

В процесі аналізу встановлено 54 контексти, в яких вжито ПП *his, her, your, their*, що поєднуються з іменниками на позначення частин тіла: 1) *But **his mouth** had gone dry*. 2) *"He left!" said Mrs. Figg, wringing **her hands***. 3) *"Shut **your face**."* 4) *In fact, the only way he would be spotted was if his Uncle Vernon or Aunt Petunia stuck **their heads** out of the living-room window and looked straight down into the flowerbed below*.

Зафіксовано 16 контекстів, у яких вжито ПП *his, your*, що поєднуються з іменниками на позначення абстрактних понять: 1) *Then **his reason** caught up with **his senses** – he didn't have the power to turn off the stars*. 2) *Talking in **your** sleep*.

Встановлено 15 контекстів, в яких вжито ПП *my, his, your*, що сполучаються з іменниками, які вказують на родинні зв'язки: 1) *"Round at my place, **my parents** will be out," said Gordon*. 2) *Some invisible force seemed to have surged through **his nephew**, making him impossible to hold*. 3) *"Don't the boys know that's what **your mum** calls you?"*

У 13 контекстах зафіксовано вживання ПП *his, your* з іменниками, що позначають особисті речі: 1) *He had at least resisted the temptation to tie **his trunk** to **his broomstick** and set off for The Burrow by himself*. 2) *Oh, it's just Mr. Prentice... don't put **your wand** away, boy, don't I keep telling you I'm no use?*

Встановлено 13 контекстів, у яких вжито ПП *your, his, its*, що поєднуються з іменниками, які позначають особу чи групу осіб та вказують на дружні, романтичні чи духовні стосунки/зв'язки: 1) *Who's Cedric — **your boyfriend**?* 2) *The thing was thrown up into the air and, like **its fellow**, it soared away and was absorbed into the darkness*. 3) *Halfway along he passed the narrow alleyway down the side of a garage where he had first clapped eyes on **his godfather***.

У ході аналізу зафіксовано 8 контекстів, у яких вжито ПП *my, our, your*, що сполучаються з іменниками на позначення будівель або частин будівлі: 1) *He Disappeared from the front of **my house**!* 2) *"Why were you lurking under **our window**?"* 3) *"All those times I came round **your house** — why didn't you say anything?"*

Встановлено 7 контекстів, у яких вжито ПП *his*, що поєднується з іменниками на позначення предметів одягу: ***His jeans** were torn and dirty, **his T-shirt** baggy and faded, and the soles of **his trainers** were peeling away from the uppers*.

Виявлено вживання ПП *your, his* в конструкції Adj+Pn+N (3): 1. *As if we didn't know you get **all your news** from those pestilential birds!* 2. *The effort of keeping himself from hitting Harry seemed to demand **all his self-control***.

Крім того, ПП *my* зустрічається у складі поширеного звертання (1): “*Oh, my dear, I wish it were so, but I’m afraid...*”

Другою за кількістю (25 контекстів) є група ПП, що вживаються в конструкції Pn+Adj+N. При цьому іменники входять до всіх вищезазначених лексико-семантичних груп:

1. Назви частин тіла (5): **his** *sightless eyes*; **its** *hind legs*; **his** *small eyes*;
2. Особа чи група осіб (4): **his** *best friends*; **their** *batty old neighbor*.
3. Назви будівель чи частини будівель (2): **their** *cool houses*; **their** *various windows*.
4. Особисті речі (2): **his** *raised wand*; **her** *string bag*.
5. Родинні зв’язки (1): **her** *famous husband*.
6. Одяг (1): **her** *tartan carpet slippers*.

Окремо хочемо виділити ПП *his*, *their*, що сполучаються з прикметником *own* (5) та іменниками, які вказують у тому числі на абстрактні поняття (1): *his own frustration*; *their own ways*; *his own shoulders*.

Сполучення ПП з іншими частинами мови відбувається значно рідше. Нами виявлено такі випадки сполучуваності:

1) з віддієслівним іменником: *Harry moved a few steps closer, taking care to stop just short of the point at which Uncle Vernon’s outstretched hands could resume **their** strangling.*

2) з порядковим числівником: “*Record numbers of stranded holiday makers fill airports as the Spanish baggage-handlers’ strike reaches **its** second week.*”

Отже, найчастіше англійські ПП сполучаються з іменниками на позначення частин тіла людини, абстрактних понять та родинних зв’язків. Рідше – з іменниками, що позначають особисті речі, особу чи групу осіб, будівлю чи частину будівлі, предмети одягу. Також зафіксовані випадки словосполучень з прикметником *own*, віддієслівним іменником та порядковим числівником.

**Перспективи подальших досліджень** вбачаємо у вивченні морфолого-синтаксичної реалізації присвійних прикметників на матеріалі інших англомовних художніх творів.

### Список використаної літератури

1. Романюк, Н.М. Семіотизація мовних кліше як одиниць когніції, культури і дискурсу (на матеріалі англійської та української мов): автореф. дис. ... канд. філ. наук: 10.02.17. Київ, 2018. 20 с.
2. Rowling, J.K. (2003). *Harry Potter and Order of the Phoenix*. (766 p.). London: Bloomsbury Publishing.

**Гусак Марія Володимирівна**  
**студентка ІІІІМ групи,**  
**Спеціальності «Філологія.**  
**Англійська мова та література»**

**Науковий керівник**  
**доктор філологічних наук, професор,**  
**Анненкова Олена Сергіївна**

### Міфопоетична складова в романі С. Кларк

#### «Джонатан Стрейндж і містер Норрелл»

Актуальність дослідження зумовлена тим, що аналіз роману С. Кларк «Джонатан Стрейндж і містер Норрелл» проведений незначною мірою, а висновки з



міфопоетичної складової твору не знайшли свого відображення в роботах сучасних науковців.

Роман С. Кларк вийшов у світ порівняно нещодавно, тому існує невелика кількість літературознавчих робіт щодо даного твору. Серед англомовних дослідників роману варто згадати Е. Ноем, Л. Міллер, Н. Бірнс та Д.С. Кейн. У вітчизняному ж літературознавстві ця проблема залишається зовсім не розкритою. У вищезазначених джерелах аналіз твору найчастіше проводять через призму історичних аналогій або через елементи казкового в романі.

Метою тез є дослідження міфопоетичної складової роману С. Кларк «Джонатан Стрейндж і містер Норрелл».

С. Кларк стала однією з популярних англійських письменниць ХХІ ст. саме з виходом у світ її дебютного роману «Джонатан Стрейндж і містер Норрелл» (надалі «ДСМН») у 2004 році. Цей твір був не тільки тепло сприйнятий публікою, але й був відзначений багатьма нагородами, а також книга отримала звання кращого фантастичного та міфопоетичного роману 2005 р. Фантастика в романі нерозривна пов'язана з Англією, її історією, культурою та самою природою. Хоча основні події твору відбуваються в ХІХ ст. у період Наполеонівських війн, але та «давня англійська магія», яку відроджують головні герої Дж. Стрейндж та м-р Норрелл, бере свій початок від «Короля Крука» та «палацу Покин'я-надію», де під туманними пагорбами північної Англії, коли там ще жив міфічний народ фейрі.

На британських островах склалася власна культурна фольклорна традиція, яка в першу чергу пов'язана з дохристиянською кельтською міфологією. Її характерними рисами є унікальні магичні створіння, як-то баньши, келпі та брауні. На сторінках роману С. Кларк «ДСМН» досить велике місце займають саме маленькі історії та повір'я, пов'язані з фейрі. Винесені в примітки до «нісенітниць», що розказує зачаклована леді Поул, вони наче складають окрему фольклорну збірку про Маленький Народець.

Також відомі сюжети, пов'язані з фейрі відтворені, й в основній частині роману. «Джентльмен із будяковим волоссям», використовуючи магію, змушує леді Поул та Стівена танцювати всю ніч на його балах та підміняє дружину Дж. Стрейнджа на зачаклований «моходуб». Загалом фейрі в книзі зображені вкрай мінливими і непередбачуваними, егоїстичними і жорстокими, що відповідає традиціям темного фентезі та нагадує кривавих і керованих інстинктами фейрі Ніла Геймана.

Легендарними фігурами, що також описані в романі, є Король Крук та Мерлін. Образ першого має подвійну природу і відсилає читача як до «Брана Благословенного» (правителя Британії в Уельській міфології), так і до Короля Артура. Обидва ці правителі символізують період об'єднання та безперечної величі Англії, та, за легендами, тісно пов'язані з образом крука. Мерлін же згадується у творі як видатний чарівник, який жив у період розквіту магії в Англії.

У романі С. Кларк «ДСМН» міфопоетична складова є не тільки досить різноманітною, але й важливою для розуміння твору загалом, адже завдяки їй передана культура, історія та дух Англії. Вона виражена як через основний сюжет твору, так і через примітки до розділів, які утворюють своєрідну книгу історій про фейрі. Письменниця активно використовує запозичення та алюзії на фольклорну спадщину Англії, Шотландії та Ірландії. Характерними рисами є те, що магичні істоти, як-то фейрі, зображені жорстокими та егоїстичними, в кращих традиціях темного фентезі. Також у романі виразно прослідковується зв'язок кельтської міфологічної традиції з природою британських островів.

### Список використаної літератури

1. Кларк, С. Джонатан Стрейндж і м-р Норрелл: роман / Сюзанна Кларк; пер. з англ. Б. Стасюк, К. Пітик, Анатолій Пітик. – Київ: РІДНА МОВА, 2021. – 904 с.: іл. – (Серія «Сузір'я світів»).

2. Ольдхаус-Грин, М. Кельтские мифы. От Короля Артура и Дейдре до фейри и друидов / Миранда Ольдхаус-Грин. – М.: Манн, Иванов и Фербер, 2020. – 240 с.

*Дмитрієнко Катерина Романівна  
Студентка першого курсу магістратури  
Навчально-наукового інституту  
неперервної освіти  
денної форми навчання  
спеціальність 014 Середня освіта  
мова і література (англійська, італійська)*

*Науковий керівник:  
доктор філологічних наук, професор  
Юдін Олександр Анатолійович*

### **Стильова манера Е. Хемінгуея та А. Камю в ранні періоди їхньої творчості**

Індивідуальний стиль письменника – неповторне явище, свідчення мистецького таланту автора, ідейно-художня своєрідність його творчості. Маючи стильове «обличчя», письменник з кожним твором видозмінює його. Така еволюція природна й закономірна, оскільки змінюються тематика й проблематика, що є стилетворчими факторами. Крім того, письменник як автор, що пильно вдивляється в новий матеріал, «дослухається» до його «мови», також перевтілюється, виповнюється іншим світовідчуттям, що неминуче позначається на стилі його нових творів [2, с. 642].

Ранній творчості Е. Хемінгуея певною мірою був притаманний стиль, для якого характерні підкреслена безпристрасність письма, фіксація у творах лише зовнішніх вражень героя, їхня фрагментарність та роздробленість. Такий стиль С. Фінкелстайн називає «відчуженим». Відчуження можна висловити мовою, позбавленою будь-якої образності [3]. Саме таким був стиль багатьох творів Г. Стайн, яка виступила одною із літературних вчителів молодого Хемінгуея.

У своїй першій збірці «В наш час» Хемінгуей виступив як зрілий майстер, який має і власну тему, і власний стиль. Хемінгуей написав, що «Не в сезон», написаний у 1924 році, був першим оповіданням, де він застосував теорію упушення, відому як «теорія айсберга»: факти пливають над водою, а непотрібні деталі та контекст залишаються нижче. Видимої, хоч і частинки всієї історії, достатньо, щоб викликати відчуття цілого [4].

Рання збірка А. Камю «Шлюбний бенкет» була присвячена значенню життя і його радощам, а також безглуздості. Стиль написання Альбера Камю знаменував собою розрив з традиційним буржуазним романом. Його менше цікавив психологічний аналіз, ніж філософські проблеми. А. Камю завжди залишається у своєму стилі, а саме абсурдному, але в поєднанні з ліризмом. Особливо це простежується, коли письменник пише про природу. Його стиль ліричний, піднесений; і це дозволяє нам сприймати ці чудові пейзажі, розписані яскравими фарбами, божественним світлом, незабутніми ароматами, одним словом, прозорою красою. Есеїст, народжений в Алжирі, співає нам гімн життєвого середовища, в якому він народився [5].

На сторінках першої збірки Хемінгуея також звучить ця незмінна радість фізичного, чуттєвого сприйняття багатьох речей, але головне – природи, яка виступає цілительською душевних ран, вічним джерелом радості. У романі ж «І сходить сонце» можна сказати, що образ природи, як рятівної та вічної сили, зростає до масштабів

символу, і природа [1, с. 8], перетворюється на рівноправного героя роману і протиставляється людській метушні.

Роман «І сходить сонце» Е. Хемінгуея та повість «Сторонній» А. Камю також є цікавими зі стилістичної точки зору. Деякі літературні критики порівнюють стиль американського і французького письменника у цих творах. Перша частина повісті Камю дійсно наслідує деякі ознаки техніки Хемінгуея: короткі, розповідні речення, проста лексика, уникнення детальних описів, відсутність самоаналізу героїв та ускладнених конструкцій. «Відчужений» стиль письменників допомагають краще зрозуміти тему ізоляції Мерсо від суспільства і розчарування героїв Хемінгуея у цьому ж самому суспільстві. Проте, у другій частині «Стороннього» стилістичні прийоми Камю вже відрізняються від прийомів Хемінгуея через набагато ширший словниковий запас, різноманітні структури та літературні прийоми, за допомогою яких Камю підкреслює ключові події, що відбуваються в житті головного героя.

Таким чином, своєрідна стильова манера Е. Хемінгуея та А. Камю у ранній творчості мала такі спільні риси як нейтральність, лаконічність, фрагментарність і водночас ліричність, філософські мотиви.

### Список використаної літератури

1. Грибанов Б. Человека победить нельзя // Хемингуэй Э. Фиеста. Прощай, оружие! Старик и море. Рассказы. — М.: Худ. лит., 1988. -558 с. — С. 5-12.
2. Літературознавчий словник-довідник / За ред. Р. Т. Гром'як, Ю. І. Ковалів, В. І. Теремко. 2-е вид., випр., допов. К.: Академія, 2007. 752 с.
3. Финкелстайн С. Экзистенциализм и проблема отчуждения в американской литературе. – М.: Прогресс, 1967. – 319 с.
4. Baker, Carlos. Hemingway: The Writer as Artist. Princeton University Press, 4th ed, 1972. 460 p.
5. Cédric Lallemand: Compte-rendu littéraire et analyse d'un axe de lecture. Approche stylistique. 2013. URL: <http://legi-et-scribo.weebly.com/noces-albert-camus/noces-albert-camus> (дата звернення: 29.05.2021)

*Дорошенко Всеволод Геннадійович,  
студент IV курсу  
Спеціальності «014 Середня освіта.  
Англійська мова та література»*

*Науковий керівник  
доктор філологічних наук, професор  
Корнієнко Оксана Олександрівна*

### Семантика власних імен у діалогії А.С. Баєтт «Янголи і комахи»

Діалогія А.С. Баєтт «Янголи і комахи» є недостатньо вивченою в сучасному літературознавстві. Існуючі в зарубіжному науковому дискурсі поодинокі розвідки, в яких йдеться про поетикальні особливості діалогії британської письменниці, засвідчують брак робіт, в яких би йшлося про вивчення семантики власних назв цього відомого твору авторки, через що власні назви діалогії потребують системного, глибокого аналізу.

Діалогія А.С. Баєтт «Янголи і комахи» була предметом вивчення таких науковців, як: Н.С. Бочкарьова, О.І. Графова, які вивчали екфразис як яскраву та невід'ємну рису художнього світу А.С. Байєтт, Н.Г. Владимірова, що зверталася до біблійних мотивів прози А.С. Баєтт; О.С. Анненкової, М. Локі (М. Lackey), А. Приморац (А. Primorac), І. Балінт-Федварські (І. Balint-Feudvarski), Х. Хансон (Н. Hanson), які

аналізували специфіку індивідуально-авторської манери письма британської письменниці, однак потенціал семантики власних імен, використаних А.С. Баєтт у діалогії, все ще залишає значний простір для ретельного вивчення цієї проблеми.

Метою тез є виявлення специфіки семантики власних імен у діалогії А.С. Баєтт «Янголи і комахи».

А.С. Баєтт завжди скрупульозно підходить до написання своїх творів, і це повною мірою стосується і діалогії «Янголи і комахи», над якою письменниця працювала декілька років. Всі художні деталі, використані нею у творі, підпорядковані центральним смислам, закладеним у діалогію. Це яскраво проявилось в іменах головних героїв, які вона для них вигадала. У своєму есе «Про історії справжні і вигадані» А.С. Баєтт зауважувала, що давала протагоністам та іншим, зокрема, казковим персонажам новели «Морфо Євгенія» імена інтуїтивно, і дуже раділа з того, що знаходила згодом в наукових роботах учених-натуралістів назви метеликів, які підтверджували правильність її власних інтуїтивних художніх рішень [1, с. 118, 120]. У той же час аналіз власних імен, використаних у новелі «Морфо Євгенія» показує значущість імені і пов'язаність назв та імен із сутністю речей і явищ. Всі комахи, мурахи, метелики, мають дивні, красиві, насичені смислами найменування: сфінкс Антропа, Церура вінула, Дейлефіла ельпенор, Мандук, Великий бражник тощо. Всі вони сполучені з людською культурою і з глибинними людськими уявленнями про світ: «Поразительно, какою... тайну, какой сказочный блеск придают насекомым их имена. <...> Дать имя новому виду – это чудесно. Это значит поймать в сачок человеческого наблюдения и человеческого языка дикое, редкое, доселе неведомое существо...» [2, с. 161].

Імена протагоністів також мають символічне значення. Євгенія названа так тому, що важливим для авторки було підкреслити шляхетність її походження та її природну вроду, а Morpho – це одне з означень Афродіти Пандемос, Афродіти Підгірної, земної, що також відповідало прагненню авторки наголосити на плотському характері любовної пристрасті Євгенії та Вільяма. Коли батько показував Євгенії чудового метелика з атласно-білим забарвленням, який був відданий Вільямом в її розпорядження, то Євгенія була зачарована красою цього самця, а Вільям своєю чергою був вражений красою дівчини і захотів порадувати її, зробивши їй таку романтично-казкову хмаринку з метеликів, серед яких сама дівчини була б Morpho Eugenia: «В этом облаке вы сами были бы Morpho Eugenia, что означает “прекрасная”, “изысканной формы”» [2, с. 33]. Зовнішній вигляд Євгенії дозволяв проводити аналогії ученому Вільяму між поведінкою чоловіків і жінок і поведінкою самців і самок у природному середовищі, пов'язати сексуальний, статевий відбір з природним.

Ім'я Вільяма Адамсона було продиктовано бажанням письменниці увиразнити, з одного боку, прогресивність його думок і вчинків, його дослідницький подвиг науковця, його першість, як першого чоловіка Адама. При чому в новелі Вільям Адамсон забирає в джунглі Матильду – жінку, яка досліджуватиме життя мурашників і стане «королевою» для Вільяма. З іншого боку, пам'ятати слід й про те, що Євгенія – це «несправжня Єва», Ліліт, так, імена подружньої пари корелюються з іменем першого чоловіка Адама та його першої дружини Ліліт, акцентуючи біблійські алюзії на рай і райський сад і одночасно втрату цього раю Адамом (Вільямом).

Жіночі імена в новелі «Шлюбний янгол» також мають своє символічне значення, зокрема, це стосується імені молодої героїні – медіума Софі Шікі, яка мала «способность видеть своими глазами и слышать своими ушами гостей-призраков [2, с. 215], вона вступала в контакт із духами, спілкувалася з духом Артура Галлама, та імені Ліліас Папагай, яка також була здатна до автоматичного письма, чула голоси духів. Як каже А.С. Баєтт, це імена жіночих янголів, про яких розповідається, що вони були у раю раніше Адама, Ліліт і Софі або Shekhinah [1, с. 106]. Інші ж імена героїв другої новели належать не вигаданим, а історичним персонажам, тому й специфічного символічного навантаження не несуть.

*Власні імена мають у діалогії А.С. Байетт символічний підтекст і покликані увиразнити глибинні смисли, закладені письменницею в «Янголів і комах».*

### **Список використаної літератури**

1. Byatt A.S. On Histories and Stories: Selected Essays. – Cambridge, Massachusetts: Cambridge University Press, 1999. – 196 p. Available at: <https://www.slideshare.net/FarijulBari/on-histories-and-stories-selected-essays-by-as-byatt-farijulbarigmailcom>
2. Байетт А.С. Ангелы и насекомые: повести / пер. с англ. М. Наумова. – СПб.: Азбука, Азбука-Аттикус, 2018. – 384 с. – (Азбука-классика).

*Журбіна Катерина Дмитрівна,  
студентка І фінМСО курсу,  
Спеціальності «Середня освіта.  
Мова і література  
перша мова - німецька»*

*Науковий керівник:  
д. філол. наук, професор  
Пахарєва Тетяна Анатоліївна*

### **Художній світ роману К. Ішервуда «прощавай, берлін!»**

Як відомо, авторський художній текст завжди є подвійно оберненим – як у бік навколишнього емпіричного світу, так і всередину свідомості автора, чим і забезпечується естетичний вплив на читача. Простір художнього тексту утворює певну картину світу, яка йменується художнім універсумом, специфічні параметри якого визначаються, в першу чергу, його хронотопом. Поняття хронотопу, введене в літературознавство М. М. Бахтіним, розуміється як взаємозв'язок часових і просторових відносин, які формують художню реальність літературного твору. Художня модель часу будується на базі ряду протилежностей на лінії часової орієнтації (темпоральної осі). Для темпоральної системи тексту істотною є точка початку, певний векторний нуль, умовний етап, на цій базі формується вся перспектива темпоральної категорії твору. У творі виявляються дві часові осі – «вісь розповідання», яка є одновимірною, і багатовимірною «вісь описуваних подій». Просторові виміри художнього тексту – рівні художнього тексту, покликані утворити цілісний художній простір, що складається з різноманітних нашарувань, які репрезентують художню реальність твору. Також, просторовий вимір характеризується трирівневою моделлю просторового виміру твору як цілісної системи, яка включає в себе: концептуальний просторовий вимір (включає підсистеми: тематика, проблематика і конфлікт, ідейний пафос); вимір «внутрішньої форми» (включає підсистеми: суб'єктна і просторово-часова організації тексту); вимір «зовнішньої форми» (включає підсистеми: мовна і ритміко-мелодійна організація тексту). Було також зазначено, що художні виміри створюють три шари художньої реальності: відкритий первісному враженню, еластичний та рухомий шар («м'язовий») – зовнішній; конструктивно-жорсткий («кістковий») – серединний і прихований від поверхневого враження; найтонший за своєю організацією («мозковий») – внутрішній. Індивідуальна специфіка художнього світу твору зумовлюється співвідношенням та взаємодією названих вище компонентів його структури.

Художній світ роману К. Ішервуда «Прощавай, Берлін!» є виразним прикладом складної художньої цілісності, головні характеристики якої – це дискретність та

багатовимірність часо-простору й архітектонічна фрагментарність при збереженні суб'єктної центрованості. Специфіку художнього світу даного роману в окреслених вище аспектах ще не було достатньо досліджено, хоча в цілому творчість К. Ішервуда не обділена увагою науковців. Серед літературознавчих аспектів вивчення творчості К. Ішервуда можна виділити наступні:

1. Творчість К. Ішервуда в контексті аналізу англійського роману тридцятих років ХХ століття;
2. Творчість К. Ішервуда в контексті аналізу його поглядів на Америку;
3. Творчість К. Ішервуда в контексті аналізу його поглядів на війну;
4. Творчість К. Ішервуда в контексті аналізу пошуків духовної ідентичності;
5. Творчість К. Ішервуда в контексті аналізу внутрішнього світу героя;
6. Основні образи творчості К. Ішервуда (образ міста, образ викладача, окремі образи інших персонажів його прози) .

З огляду на викладене вище, можна констатувати актуальність подальшого вивчення художнього світу роману К. Ішервуда «Прощай, Берлін!» в аспекті виявлення специфіки організації та світомоделюючих компонентів його художнього світу.

### Список використаної літератури

1. Bedford glossary of critical and literary terms / Ross C. *Murfin* and Supryia. M.: Ray. 2nd ed. Basingstoke : Palgrave Macmillan, 540 p.
2. *Kövecses Z. Metaphor and Emotion: Language, Culture, and Body in. Human Metaphors of Musical Motion // Metaphor and symbol, 18(2), pp. 63-84*
3. Lakoff G. *The Contemporary Theory of Metaphor*. Cambridge University Press, 1992. 246 p.
4. Ortony A. [Metaphor and Thought](#). Cambridge University Press, 1993. 196 p.
5. Redfield R. The primitive world view / R. Redfield // *Proceedings of the American Philosophical Society*. Vol. 96. 1952. № 1. P. 30–37.
6. Shelley D., Winner L. Obligatory processing of literal and non-literal meanings in verbal irony. *Journal of Pragmatics*, 2000. 31(12). P. 1579—1599.
7. Strazny Ph. *Encyclopedia of Linguistics*. Routledge, 2013. 1304 p.
8. Wilson D., Sperber D. Meaning and Relevance. Cambridge University Press, Editors: Deirdre Wilson and Dan Sperber, 2012. P.123—145 *Kövecses Z. Metaphor and Emotion: Language, Culture, and Body in. Human Metaphors of Musical Motion // Metaphor and symbol, 18(2), pp. 63-84*
9. Алефиренко Н. Ф. Поэтическая картина мира и ее отражение в языковом знаке / Н. Ф. Алефиренко // *Художественный текст и языковая личность : IV Всерос. науч. конф., 27–28 сентября 2005 г. : тезисы докл. – Томск, 2005. – С. 67–72.*
10. Воронина Е.А. Основные формы выражения индивидуально-авторского мировоззрения в литературном творчестве / Е.А. Воронина // *Вестник Нижегородского университета им. Н.И. Лобачевского. – Серия : Социальные науки. – 2008. – 1 (9). – С. 158–163.*

*Запаранчук Катерина Петрівна,  
студентка IV курсу,  
Спеціальності «014 Середня освіта (мова і література)»*

*Науковий керівник:  
кандидат філологічних наук  
Буранова Аліна Володимирівна*

## «Формування соціокультурної компетентності учнів 10 класу під час навчання діалогічного мовлення»

Іншомовна соціокультурна компетентність виступає складовою лінгвосоціокультурної компетентності та формується інтегровано з іншими компетентностями (в аудіюванні, в говорінні, в читанні та в письмі) шляхом використання лексичних одиниць, що зосереджують на собі певну національно-культурну семантику в різних видах мовленнєвої діяльності.

Основою формування соціокультурної компетентності є фонові знання, а саме: загальнокультурна обізнаність особистості про особливості суспільно-культурного життя іноземців, а також знання необхідних комунікативних моделей поведінки та норм етикету.

Основними цілями формування іншомовної соціокультурної компетентності учнів 10 класу є набуття знань про культуру іншомовної країни, розуміння й адекватне сприйняття отриманої соціокультурної та культурознавчої інформації, правильне використання соціокультурних фактів під час здійснення комунікативних актів [3, с. 434].

Діалогічне мовлення – взаємодія двох та більше осіб, де кожен з учасників спілкування є і слухачем, і мовцем. Одиниця навчання діалогічного мовлення – діалогічна єдність, що визначається сукупністю структурно, інтонаційно та змістовно завершених реплік. Навчання діалогічного мовлення передбачає вмиле використання ініціативної, реактивної, реактивно-ініціативної реплік. Діалогічному мовленню характерна спонтанність, емоційність, двосторонність і ситуативність [1, с. 74].

Навчання діалогічного мовлення складає чотири основні етапи.

Згідно з цими етапами виділяють три групи вправ для розвитку вмінь діалогічного мовлення: перша – для оволодіння «реплікуванням», друга – для оволодіння діалогічними єдностями, третя – для опанування різних функціональних типів діалогу [3, с. 320].

Відповідно до цих груп вправ ми розробили свої вправи для розвитку діалогічного мовлення в учнів 10 класу, що навчаються за підручником О. Д. Карп'юк, під час вивчення теми «Мистецтво» [2].

Вправа 1 відноситься до I групи вправ. Її метою є навчити учнів давати відповіді на запитання за допомогою наявних лексичних одиниць. Учитель демонструє хмаринку слів та ставить запитання для її обговорення.

*Teacher: Today we start learning the new topic: "The world of painting". Please, look at this words in the cloud and discuss what can we find there.*



- What names of artists can you find there?
- What genres of painting can you find there?
- What museums of art and art galleries can you see?

*Teacher: What names of artists can you find there?*

*P1: I can see Dmytro Bezperchy, Mykola Ivasyuk,*

*Illia Repin.*

*P2: I can see David Morier and Dmitry Levitzky.*

Вправа 2 відноситься до II групи вправ. Її метою є навчити учнів реагувати на репліку співрозмовника та спонукати співрозмовника до діалогу з допомогою опорних карток. Перша картка дається учню, який грає роль відвідувача музею, інша – учню, який грає роль гіда.

<u><b>For tourist</b></u>	<u><b>For guide</b></u>
1. the artist	Joshua Reynolds
2. century	<u>Born:</u> 16 July 1723, England.
3. nationality	<u>Contemporaries:</u> William Hogarth, Joseph Mallord
4. contemporaries	William Turner, Tomas Gainsbrough.
5. works	<u>The most significant work:</u> The Age of Innocence.

*Teacher: You are a tourist and a guide at an exhibition of paintings in the museum. The tourist's task is to ask the guide about the artist and his work using the words from the card. The task of the guide – using information about the artist from the card, to answer the tourist's questions.*

*P1 (guide): Do you like this portrait?*

*P2 (tourist): Oh, yes. A real master painted it. What is the name of the artist?*

*P1: Joshua Reynolds is the author of this picture.*

*P2: In what century did he live?*

Переформулювання учнями слів та фраз, наведених у таблиці, свідчить про відносно вищий рівень їх самостійності під час виконання вправ цього виду. Ця вправа сприяє розвитку соціокультурної компетентності учнів, оскільки знайомить учнів з британським художником та його творчістю.

Вправа 3 відноситься до III групи вправ та передбачає вміння учнів самостійно будувати діалог один з одним без використання опор. Вчитель пропонує учням ситуаційне завдання із заданими умовами, які учні повинні обговорити.

*Teacher: You are at the exhibition of the modern artists in the UK. This exhibition also presents the works of Ukrainian impressionist artist Dmytro Dobrovolsky. You have met another visitor here and started talking to him. Tell him about your impressions of this exhibition and your favorite artists.*

*P.1: You live in Britain. In art gallery you have met a tourist from Ukraine. You have to tell him about the national artists of Great Britain and your own tastes in art.*

*P.2: You are a tourist who came to Great Britain from Ukraine. In art gallery you have met a visitor who lives in Great Britain. Tell him about the national artists of Ukraine and your own preferences in art.*

Отже, метою формування соціокультурної компетентності має бути не лише надання учням культурологічної інформації, а й навчання учнів адекватно користуватися цією інформацією у ситуаціях спілкування із носіями англійської мови та культури. Тому більшість вправ мають знайомити учнів з культурними реаліями англомовних країн.

### **Список використаної літератури**

1. Борщовецька В. Д., Ігнатенко В. Д. Англійська мова: Навчально-методичний посібники. Б 83 – Біла Церква, 2018. – 188с. DOI: [https://btsau.edu.ua/sites/default/files/news/pdf/faculteti/posibnik\\_osnovi\\_navch\\_inozem\\_mov.docx](https://btsau.edu.ua/sites/default/files/news/pdf/faculteti/posibnik_osnovi_navch_inozem_mov.docx)

2. Карп'юк О. Д. Англійська мова: підручник для 10-го класу закладів загальної середньої освіти. Рівень стандарту. – Тернопіль: «Видавництво Астон», 2018. – 256 с.

3. Методика навчання іноземних мов і культур: теорія і практика: підручник для студ. класичних, педагогічних і лінгвістичних університетів / Бігич О. Б. та ін. Київ: Ленвіт, 2013. – 590 с.

**Зубрицька Василина Богданівна,  
студентка V курсу,  
Спеціальності «035 Філологія»**

**Науковий керівник:**



### Інавгураційна промова джоозефа р. Байдена як джерело знань про його особистість

Ця наукова розвідка присвячена вивченню специфічних рис політичного дискурсу президента США Джо Байдена. За К. Серажим, ми розглядаємо політичний дискурс як «текст, зумовлений ситуацією політичного спілкування»[4]. Дискурс взагалі, у тому числі й політичний, є пластичним і рухомих, віддзеркалюючи змінні дискурсивні практики. Тож звернення до проблем дискурсу є актуальним і затребуваним, щопідтверджується постійним інтересом дослідників до цієї наукової проблеми (Бахтін М.М., Бюлер К., Карімов Б.С., Михальський А.К., Сорокіна Ю.А., Ухванова-Шмигова І.Ф., Уділова Т.М., Шейгал Е.І., Якобсон Р. та ін.)

Для встановлення дискурс-портрета Джо Байдена було використано методу дискурс-аналізу, яка являє собою комплексний аналіз усіх видів змісту і реконструкцію всіх видів закладених у нього контекстів [3, с.11]. За такого підходу, аналізуючи дискурс політика з погляду вербального наповнення адресант-ідентифікуючих дискурс-категорій (більш детально висвітлених у працях Ухванової-Шмигової І.Ф.), можна окреслити специфіку досліджуваної особистості, як-от: лінгвістичний статус, світ, аудиторію, ієрархію цінностей, тип лідера, самопроєкція у часі і просторі тощо.

Так, для Джо Байдена притаманно торкатися тем, близьких для аудиторії, з використанням розмовної лексики, як-то: *I understand, like my dad, they lay in bed at night, staring at the ceiling, wondering... as my mom would say, just for a moment, stand in their shoes*. Йому властиво вживання спрощеної та емоційно забарвленої лексики, повторів, епітетів, протиставлень на зразок: *open our souls, a dose of hope...an American story of hope, not fear. of unity, not division, of light, not darkness*.

При побудові дискурс-портрету однією з найбільш репрезентативних видається категорія самоідентифікації. Прояви самоідентифікації мовця можна відстежити завдяки дискурс-значимим мовленнєвим одиницям, до яких належать, зокрема, персональні, часо-просторові дейктики, темпоральна організація тексту, тематичне наповнення повідомлень тощо.

У дискурсі Джо Байдена займенник *we* є пріоритетним. Так, у своїй інавгураційній промові Дж. Байден використав 88 разів кластеризований інклюзивний займенник *we*, оскільки референтом виступає *президент+весь американський народ*. Президент вписує аудиторію в текст. Дейктик *I* у мовленні Джо Байдена кількісно значно поступається дейктику *we*. Переважання займенника *we* над *I* демонструє близькість Байдена з його аудиторією. Ми-текст актуалізується політиком в ситуації майбутнього успіху, в той час як актуалізація Я-тексту репрезентує обіцянки президента та способи досягнення цілей.

Аналіз часо-просторових ідентифікуючих категорій дає підстави твердити, що в часовому просторі Байден проєктує себе у теперішньому і майбутньому вимірах, акцентуючи увагу на вирішенні проблем сьогодення. Впадає у вічі добір дієслів (акціональні) на зразок: *we have much to do...much to repair, much to restore, much to heal, much to build, and much to gain; not to meet yesterday's challenges, but today's and tomorrow's*). Мовець виступає як натхненник і виконавець створення нової американської історії надії, єдності, світла (*we shall write an American story of hope, unity, light*). Форми майбутнього часу у досліджуваній промові торкаються обіцянок, майбутніх можливостей та бажань.

Вербалізація категорії простору у дискурсі Байдена свідчить про нього як лідера світового рівня, з двома пріоритетами – регіональним і глобальним: він проєктує себе насамперед на Америку, говорячи про подолання труднощів, які спіткали країну (*We face an attack on our democracy and on truth, a raging virus, growing inequity, the sting of*

*systemic racism, a climate in crisis, America's role in the world*). Проекція на більш глобальному рівні охоплює політичний світ: *So here's my message to those beyond our borders... We will repair our alliances and engage with the world once again.*

Отже, 46 президент США Джо Байден постає, по-перше, як колективіст з потужно вираженим особистісним началом; по-друге, як реаліст і віртуал; по-третє, просторово мовець позиціонує себе локально у межах країни і глобально у межах політичної карти світу, що характерно для лідерів наддержав; по-четверте, грамотна людина, яка проектує свій месидж на неконкретну, розмиту аудиторію, добираючи нейтральну загальноживану лексику, апелюючи до демократичних цінностей.

### **Список використаної літератури**

1. Бенвенист Э. Общая лингвистика / Э. Бенвенист; [пер. с фр.] — М.: Прогрес, 1975. — 447 с.
2. Лингвистический энциклопедический словарь/ гл. ред. В.Н.Ярцева – Москва: Сов. Энциклопедия,1990.- 685с.
3. Методология исследований политического дискурса. Актуальные проблемы содержательного анализа обществ.-полит. текстов. Вып. 3 / И.Ф. Ухванова-Шмыгова, А.А. Маркович, В.Н. Ухванов; Подобр. ред. И.Ф. Ухвановой-Шмыговой. Минск: «Технопринт», 2002. 360 с.
4. Серажим В. С. Явище дискурсу як соціолінгвальна особливість: варіативність та методологія: [монографія] / В. С. Серажим, 2010 –54 с.
5. Шейгал. Е.И. Семиотика политического дискурса. Москва : Гнозис, 2004. 325 с.
6. President Joe Biden's Inaugural Address. [Електронний ресурс]. URL:<https://www.whitehouse.gov/briefing-room/speeches-remarks/2021/01/20/inaugural-address-by-president-joseph-r-biden-jr/>

*Івашина Маргарита Олександрівна  
студентка III курсу,  
спеціальності «014 Середня освіта  
(Українська мова та література, англійська мова)»*

*Науковий керівник:  
кандидат філологічних наук, доцент  
Блинова Ірина Анатоліївна*

### **“Функціонування пасивних структур у сучасному англомовному політичному дискурсі”**

Протягом усього розвитку людської цивілізації сфера політики незмінно знаходилась у самому центрі різних дискусій. Політика від епохи найдавніших цивілізацій до сьогодення традиційно реалізовувала окремі функції, проте головною метою залишається формування порядку денного та способи вирішення певних викликів, які постають перед країнами. Однак протягом останніх років глобалізації й активізації світових інформаційних потоків політика набула достатньо новий характер. Як лінгвістичний феномен політичний дискурс відповідає потребам сьогодення, оскільки промови політиків і відомих людей впливають на перебіг подій у країні та сприйняття цих подій соціумом.

Звертаючи увагу на іллокутивну силу висловлювання, британський філософ і лінгвіст Джон Остін пропонує певну класифікацію суджень відповідно до цілей [1, с. 192], а саме: повідомлення інформації; повідомлення думки або відношення;

питання; обіцянка; прогноз; заклик; вимога; критика; попередження; пропозиція; вираження співчуття. Загалом мовлення політика має певний вплив на слухача / читача [2] і, як наслідок, пасивні структури теж використовуються в мовленні з певною метою [3].

Актуальним вбачаємо дослідження пасивних структур саме в політичному дискурсі, що наразі торкається і висвітлює найбільш значиму для України тему війни з країною-агресором. Як відомо, з боку російської влади навколо неї є багато фейків і пропаганди, оприлюднених у численних інтерв'ю, що містять між іншим зразки функціонування пасивних структур, як-от: *So actually the troops were really withdrawn from the region as an act of a goodwill during the negotiations between two delegations, Russian and Ukrainian delegation; Mariupol is going to be liberated from nationalistic battalions, and we hope it'll happen sooner than later; I don't want to operate any figures that are not confirmed or double confirmed; It should be a Third World War. And what is being done – is to save us from any potential threat of such a war* [4].

У ході аналізу матеріалу виявлено, що найбільш типовими цілями використання пасивного стану англійського дієслова в політичному дискурсі є повідомлення інформації, обіцянки, вираження співчуття, висловлення критики та докору. Повідомлення інформації є широко уживаним, адже комунікативна функція мови є визначальною. Використання пасиву для співчуття та підтримки є також потужним інструментом впливу, бо адресати особливо вразливі перед маніпуляціями, коли втрачають емоційну рівновагу, яка є цілком зрозумілою під час важких життєвих обставин, зокрема війни. Послугування обіцянкою має на меті представлення мовця у вигідному світлі. Висловлення критики та докору передбачає приписування комусь (не собі) провини та виявлення неприйнятних дій. Отже, уміло підготовлені політичні тексти та промови, в яких доцільно використовуються механізми впливу на свідомість людей за допомогою мовних засобів та граматичних структур, можуть змінювати світогляд адресатів у потрібному напрямку і таким чином формувати їхню мовну картину світу.

#### Список використаної літератури

1. Austin J. How to Do Things with Words. Harvard University Press, Cambridge, 1975. P. 192.
2. Van Dijk T. Discourse and Context. A Sociocognitive Approach. N. Y.: Cambridge University Press, 2008. P. 267.
3. Jespersen O. Philosophy of Grammar. L.: Unwin Brothers, 1992. P. 358.
4. Ukraine War. 07.04.2022. Transcript <https://www.rev.com/blog/transcripts/ukraine-war-full-interview-with-putins-spokesman-4-07-22-transcript>.

*Казмірчук Валентин Дмитрович  
студент V курсу, 123данМСО групи  
Спеціальність «англійська мова та література»*

*Науковий керівник:  
доктор філологічних наук, професор  
Юдін Олександр Анатолійович*

**Новий тип персонажа, який протистоїть тиранії та омасовленню, у п'єсі Е.**

**Йонеско «Безкорисливий убивця»**

XX століття було вельми багате на різні глобальні потрясіння та радикальні зміни у політиці світових держав. Не було до цього ще у нашій історії такого століття, яке б вмістило в себе дві світові війни, розпад устрою, що панував у колоніальних

імперіях, виникнення і крах тоталітарних режимів, використання ядерної зброї, різноманітні екологічні катастрофи.

Усі ці події сприяли виникненню у мистецтві драматургії 1950-х рр. особливого художнього напрямку, що отримав назву «театр абсурду». Одним з найяскравіших його представників є Ежен Йонеско. Він, як і інші драматурги-абсурдисти, був схвильований процесами тоталітаризму – насамперед тоталітаризмом мислення та нівелюванням особистості.

В п'єсі «Безкорисливий вбивця» (1957) з'являється новий тип персонажа – людина, яка протистоїть тиранії та омасовленню, на відміну від його попередніх творів, таких як «Голомоза співачка» (1948) чи «Жертви обов'язку» (1952), де герої сповідували конформізм та піддавалися знеособленню. В образі головного героя, Беранже, розглядається справжній символ опору людини та водночас її безсилля перед безжальною тоталітарною системою. Режим саме такого типу зображено у п'єсі. Місто, до якого Беранже потрапляє подібне до утопії та ідеальної держави. Захоплення, котре відчуває герой, перебуваючи там, переривається жахливим відкриттям. Виявилось, що у місті живе вбивця. Він втілює суспільне зло. Все у сяючому місті відбувається лише за заздалегідь встановленими правилами та чіткими розпорядженнями, що надходять «згори». Місцевій владі відомо все про мешканців сяючого міста, наприклад, Архітектор каже, що має досє на кожного громадянина. Також службовець у своїй розмові з Беранже зазначає, що саме сяюче місто – це лише центральний район, територія котрого має бути розширена. Він бажає встановити владу у всьому світі й піддає усіх людей омасовленню, адже суспільством, що є колективно знеособленим, доволі легко керувати.

«Омасовлення – це такий процес, що здійснюється людьми за допомогою знеособлення, нівелювання, а також позбавлення індивіда усіх його коренів. Характерними ознаками даного процесу є вплив на людину, зниження її індивідуальності та наявність невпевненості серед інших. В процесі омасовлення істотним для поведінки індивіда є його нездатність, виходячи з внутрішньої свободи, відмовитися від «ходіння в ногу» і групової належності на користь самовіднайдення в рамках формування індивідуального способу життя» [4, с. 397].

У суспільстві, яке піддано колективному знеособленню усі мають бути однаковими, покірними, а тих, хто навіть трохи відрізняється, неодмінно чекає покарання. Тим людям, що не дозволяють знищити власну особистість, індивідуальність, досить важко вижити в такій системі, бо вони зазнають переслідувань, їх ув'язнюють чи знищують.

Е. Йонеско ненавидить все те, що знеособлює людину та принижує її, при цьому забираючи її право вибору, свободу, позбавляє її індивідуальності і сили волі. Так, в образі одної з героїнь твору, мамці Піп драматург зображує весь негативний бік колективно деперсоналізованого суспільства. А її промова є наочним механізмом впливу на людей та обернення їх на таке суспільство, що є позбавленим індивідуальності та будь-яких моральних цінностей, жахливий, небезпечний і керований лише нею, натовп. Ті гасла, за котрими готові йти всі його представники, причому тільки через обіцяні безкоштовні обіди, по-справжньому вражають власною безглуздістю.

У натовпі, який прислухається до неї зовсім немає місця для людяності. Омасовлення є настільки тотальним, що всі ті, хто там знаходяться, порівнюються зі звичайною зграєю гусей, котру досить легко направити в потрібному напрямку. Ось саме це Піп і робить. Ці люди вже не можуть відмовитись від «ходіння в ногу», вони втратили власне «я» та й із особистостей перетворилися на масу, котрою легко маніпулювати. Усім тим, хто наслідяться думати якимось інакше чи йти проти неї, доведеться підкоритися її владі чи загинути. Ежен. Йонеско зазначає, що в такому суспільстві «думати проти своєї епохи – це справжній героїзм, втім говорити про це є

божевільням» [2, с. 59]. Людину, котра вирішує хоч якось виступити проти всього цього, наелектризованого різними політичними і по суті абсурдними гаслами, натовпу, знищують. А мамця Піп тим часом продовжує використовувати, позбавлений індивідуальності, натовп, щоб досягти більшої влади й упокорити «громадських гусаків».

У творі наявні доволі типові для п'єс Е. Йонеско персонажі-маріонетки, конформісти, що завжди є готовими надягти нові маски тоді, коли власне змінюється ситуація. Беранже є зовсім іншим персонажем. Він – герой-одинак, котрий відчайдушно бореться зі смертю, але попри сумніви лишається до кінця вірним своїй позиції та собі. Він деякий час живе поміж покірних мешканців міста, що змирилися із незрозумілим і невидимим убивцею, котрий їх тероризує. Коли ж герой дізнається про вбивства, то сяюче місто для нього поступово занурюється у темряву. Тане міраж щасливого життя в ньому.

Беранже виявляється єдиним, хто відчайдушно прагне усунути зло. Герой випадково знаходить важливі докази проти вбивці в портфелі Едуарда, свого друга. Він дивується через необізнаність приятеля та його байдужість до долі жителів сяючого міста, убивствам яких той з легкістю б міг запобігти. Але згодом Беранже стає відомо, що про убивства знали всі, крім нього. Людям було хоч і страшно, та, однак, байдуже до цих подій. Вони вже звикли до них. Герой вирішує одразу віднести портфель з доказами Архітекторові до префектури, аби зупинити лиходія. Втім портфель з документами раптово загубився, а Едуард, котрий пообіцяв його знайти, зникає.

Невдовзі Беранже зустрічається із убивцею. Зовнішність того виявляється огидною, мерзенною та жалюгідною. Вона цілком відповідає внутрішньому світові лиходія. У своїй кульмінаційній промові герой намагається переконати вбивцю, що зазіхати на життя людей неправильно та неприпустимо, використовуючи при цьому численні аргументи. Врешті-решт, герой робить висновок, що в нього немає надії переконати вбивцю. Неясно, чи справді Беранже помирає у кінці твору. Хоч він наївний та зовсім не пристосований до будь-якої боротьби, втім у вчинку героя проявляється непокірність і несхожість на інших персонажів. «Не дивись так на мене, адже я не боюся тебе, нікчемне створіння» [2, с. 66], – без страху каже він лиходію. Але він не знаходить в собі сили знищити це зло, бо для Беранже це означає стати схожим на вбивцю.

У творі головний герой зазнає протиставлення втіленням руйнівної сили, таким як Архітектор, мамця Піп, поліцейські та убивця. Беранже – це постійний у власних вчинках персонаж, котрий діє за абсурдних, мінливих, обставин та не змінює власну позицію, в нього не виникає почуття байдужості до чужих бід, він крокує до своєї мети – знайти і нарешті покарати вбивцю та запобігти його злочинам.

Отже, герой п'єси Е. Йонеско «Безкорисливий убивця», Беранже – це новий тип персонажа, який на відміну від героїв попередніх творів драматурга, протистоїть омасовленню та тиранії. Даний образ є націленим на дослідження самої сутності людини, а також пошук всіх першовитоків людяності, розв'язання та усунення проблеми омасовлення.

### Список використаної літератури

1. Волощук Є. Західна драматургія 1950 – 1970-х років // Зарубіжна література. – К.: Генеза, 2004. – С. 370–385.
2. Йонеско Э. Бескорыстный убийца. *Йонеско Э. Носорог: Пьесы и рассказы.* М., 1990. С. 35–66.
3. Давиденко Г. Й. та ін. Історія зарубіжної літератури ХХ століття: Навч. посібник / Давиденко Г.Й., Стрельчук Г.М., Гричаник Н. І. – К.: Центр учбової літератури, 2007. – 504 с.

4. Философский словарь: [Пер. с нем.] / Под ред. Г. Шишкоффа. – М. Иностранная литература, 1961. – С. 397.

*Кисіль Оксана Володимирівна  
студентка III курсу  
Спеціальності «014 Середня освіта»*

*Науковий керівник:  
кандидат педагогічних наук, доцент  
Вітченко Анастасія Юхимівна*

**«Застосування комунікативно-діалогової технології «Займи позицію» на уроках англійської мови в 10 класі»**

**Ключові слова:** *інноваційні технології навчання, комунікативно-діалогова технологія, дискусійне питання, розвиток іншомовної комунікативної компетентності, фрагмент уроку.*

**Сутність проблеми:** процес вивчення іноземної мови набув особливої популярності у XXI столітті. Застосування звичайних підручників та зошитів на даний момент не дають змоги досягти високого рівня володіння ІМ. Було розпочато реорганізаційний процес, мета якого – створити нові методи, технології вивчення мови. І однією з таких інноваційних технологій є комунікативно-діалогова технологія «Займи позицію».

**Мета роботи:** дослідити практичним шляхом особливості функціонування та ефективність обраної технології під час застосування на уроці англійської мови.

**Завдання роботи** – визначити особливості комунікативно-діалогової технології «Займи позицію», розглянути етапи роботи з даною технологією, а також дослідити характер функціонування та ефективність на уроках англійської мови.

Вчені, які працювали з цією технологією: О. І. Пометун, Л. В. Пироженко, Г. І. Коберник.

**Виклад основного матеріалу дослідження.** Технологія «Займи позицію» - це комунікативно-діалогова технологія, яка допоможе з'ясувати, які позиції й думки можуть існувати щодо дискусійного питання. Технологію можна використовувати на початку уроку (якщо мова йде про загальноосвітній навчальний заклад), заняття (якщо мова йде про ВНЗ тощо) з метою продемонструвати різноманітні погляди та думки щодо певного питання чи проблеми. Також можна використовувати цю технологію, щоб знайти відповіді, шляхи вирішення того чи іншого дискусійного питання, проблеми.

Мета технології «Займи позицію» полягає у тому, що учні/студенти під час роботи з дискусійним питанням чи проблемою ознайомлюються з різними поглядами своїх однокласників/одногрупників на певне питання [3, с. 358]. Окрім цього, учні/студенти практично використовують власні набуті вміння висловлювати думки та захищати особисту позицію, вчать уважно слухати один одного та отримують додаткові знання із заданої теми дискусії. І, звісно ж, учні/студенти розвивають іншомовну мовленнєву компетентність.

Процес роботи включає у себе такі етапи:

- Постановка дискусійного питання класу;
- Розміщення відповідних банерів/плакатів з надписами “I agree” (“Yes”), “I don’t agree” (“No”). За бажанням можна пропонувати ще один банер/плакат з надписом “It is difficult to determine”;
- Оголошення правил роботи;

- Вибір того варіанту відповіді, який виражає думку учня щодо обговорюваного питання;
- Аргументація вибору учнями;
- Зміна вибору, тобто займання нової позиції (якщо таке наявне) з подальшою аргументацією учнем зміни своєї позиції;
- Підбиття підсумків.

Варто наголосити також на тому, що технологію «Займи позицію» не потрібно сплутувати з технологією «Зміни позицію», тому що тут робота здійснюється таким чином, що учасники спочатку діляться на пари, потім на четвірки, у яких кожна пара представляє своїм партнерам свою точку зору.

А зараз пропоную вашій увазі покроковий приклад застосування технології на уроці вивчення іноземної мови.

Хід уроку

Крок 1. Привітання учителя та учнів.

Крок 2. Підведення учнів до обговорюваного питання та саме озвучення питання.

Крок 3. Оголошення правил роботи на уроці та зачитування слів та фраз, які можуть бути корисні учням у процесі обґрунтування власної думки.

Крок 4. Безпосереднє займання учнями позицій та аргументування вибору.

Крок 5. Перехід учнів до іншої позиції (якщо це наявне) і аргументування зміни першочергового вибору.

Крок 6. Завершення роботи з технологією, підбиття підсумків роботи.

**Висновки.** Отже, проаналізувавши технологію «Займи позицію» та створивши фрагмент уроку із застосуванням цієї технології, можна прийти до висновку, що дана технологія є досить ефективною для застосування на уроках іноземної мови. Під час роботи з цією технологією, учні мають змогу дискутувати на актуальні питання, висловлювати свої думки та погляди, змінювати їх, тим самим удосконалюючи власний лексичний запас за допомогою подачі нових слів. Технологія «Займи позицію» може бути застосована не тільки для учнів 10 класу – можна робити спроби застосовувати її навіть у 9 чи 8 класі, коли учні вже мають певний лексичний запас.

### Список використаної літератури

1. Бігич О.Б., Бориско Н.Ф., Борецька Г.Е. та ін. Методика навчання іноземних мов і культур : теорія і практика : підручник для студ. класичних, педагогічних і лінгвістичних університетів. / за заг. ред. С.Ю. Ніколаєвої. Київ : Ленвіт, 2013. 592 с.

2. Пометун О. І. Активні й інтерактивні методи навчання : до питання про диференціацію понять. *Шлях освіти*. 2004. № 3. С. 10–15.

Циркаль А. Ю. Огляд найбільш цікавих інтерактивних методів на заняттях з англійської мови. *Сучасні методи викладання іноземної мови професійного спрямування у вищій школі* : зб. наук. стат. (м. Київ, НТУУ «КПІ», 2013.). Київ, 2013. С. 350–360.

**Кліщ Наталія Володимирівна,  
студентка I курсу магістратури  
спеціальності «Середня освіта. Мова і література»**

**Науковий керівник:  
кандидат педагогічних наук, доцент  
Мельник Анжела Олегівна**

«Аналіз досвіду вивчення роману Г. Лі "Вбити пересмішника" у шкільних

### навчальних виданнях США»

**Актуальність теми дослідження.** Роман Гарпер Лі «Вбити пересмішника» за чинною шкільною програмою із зарубіжної літератури вивчається у 9 класі. Під час аналізу досвіду вивчення цього твору в сучасних навчальних виданнях ми знайшли присвячені йому навчальні посібники США, створені навчальними закладами в різних штатах (Нью-Йорк, Огайо, Техас тощо).

Для детальнішого огляду ми обрали 5 навчальних видань, затверджених Відділом освіти США та Національною радою з планування та оцінювання.

**Мета дослідження** – аналіз досвіду вивчення роману Г. Лі «Вбити пересмішника» у шкільних навчальних виданнях США.

Під час порівняльного аналізу ми звертали увагу на те, як враховано особливості вивчення великого епічного твору, зокрема на: наявність інформації про культурно-історичний контекст подій, етапи роботи із романом, шляхи аналізу та прийоми вивчення твору, а також завдання для роботи із біографією авторки та образами персонажів.

Так, аналізуючи посібники, з'ясували, що вивчення роману Г. Лі «Вбити пересмішника» складається із підготовчої (історико-культурологічні та біографічні відомості), основної (запитання і завдання для аналізу роману) та підсумкової (узагальнюючі питання і творчі роботи) частин.

Подана в гайдах інформація про культурно-історичні передумови подій роману охоплює факти про закони Джима Кроу, часи Великої Депресії, расову сегрегацію та лінчування, а також проблему «н – слова» (англ. nigger) [4], [6].

Також підготовча частина представлена життєписом авторки твору. Чотири із п'яти проаналізованих видань містять короткий життєпис Г. Лі та особливості її індивідуального стилю. У трьох із них також запропоновано завдання для практичної роботи, зокрема порівняння дитинства письменниці та головної героїні Скаут, а також опрацювання лексичних засобів тексту з метою виявлення ставлення Гарпер Лі до своїх персонажів та аналізу її образу [3], [4], [6].

Найчастіше навчальні видання пропонують аналізувати твір шляхом «услід за автором» (3 видання) або ж його комбінацією із пообразним шляхом (2 видання). При такому шляху аналізу текст твору аналізується за ключовими епізодами [2], [3], [4], [6].

За О. Ісаєвою, робота із ключовим епізодом передбачає виявлення вражень учнів від епізоду, з'ясування місця, композиційної ролі епізоду в сюжеті твору та його значення для розкриття характеристики персонажів, перечитування та текстуальний аналіз сцени та повторне сприйняття епізоду як компонента цілого твору [1].

Аналіз навчальних видань відповідно до зазначених етапів роботи із ключовим епізодом показав, що перевірка розуміння та з'ясування вражень проводиться у вигляді письмової відповіді на задалегідь підготовлені вчителем запитання під час прочитання твору вдома. Наприклад, після прочитання 25 глави II розділу книги школярі повинні відповісти на такі запитання: «Чому Джем забороняє Скаут вбивати гусеницю? Що це каже про нього?», «Скаут вважає, що реакція Джема показує, що він стає схожим на дівчину. Чи справедливе це припущення? Що це говорить про світ Скаут?», «Атикус повинен був повідомити Хелен Робінсон, що її чоловік Том помер. Що б ви відчували, якби вам довелося це робити?» [6, с. 43].

Аналіз образів персонажів здебільшого здійснюється за допомогою евристичної бесіди на уроці. Проілюструємо на конкретних прикладах. Для аналізу образу Атикуса в епізоді суду над Томом Робінсоном дев'ятикласникам пропонуються такі запитання: «Атикус каже присяжним, що справа не є складною. Чому він так думає? Якими словами він аргументує свою думку?», «Якщо факти не підлягають сумніву, яке питання, на думку Атикуса, залишається вирішувати присяжним?» та «Які риси характеру Атикуса проявляються на суді?» [3, с. 258].



Також типовими завданнями для характеристики образів є заповнення таблиць різного типу, створення ментальних карт та асоціативних куштів, складання каркасу твору та анкетування [3], [5], [6].

Часто при роботі із ключовими епізодами трапляються завдання, які передбачають взаємодію підлітків та розвиток у них критичного мислення, наприклад, рольова гра «Пройдись у моєму взутті», коли школярам пропонується поставити себе на місце персонажа та описати свої дії та почуття, або ж завдання «Суддя на годину», в ході виконання якого підлітки повинні ознайомитись із судовими справами, схожими на справу Тома Робінсона, та передбачити суддівський вирок [2], [4].

Поширеним завданням перед аналізом епізодів є словникова робота. Учні повинні ознайомитись із лексикою, що може викликати труднощі, наприклад, із юридичною термінологією перед прочитанням фрагменту суду над звинувачуваним Томом [2, с. 18].

На етапах підсумків та творчих робіт характерними є аналітичні дискусії та написання аналітичних та рефлексивних есе на різні теми, наприклад, «Поясніть, як змінювались стосунки Скаут та Джема Фінчів та які події впливали на це» [5], [6]. Також пропонується провести дослідницьку роботу за заданою темою, як-от «Дослідіть, яке значення має писемність у соціально незахищених групах», «Подумайте та поясніть, яким чином період Великої Депресії в США вплинув на події, зображені в романі» [2].

**Висновки.** Результати нашого дослідження показують, що у виданнях дотримано методику вивчення епічних творів великого обсягу. Вивчення роману відбувається в контексті культурних та історичних подій, описаних у творі. Аналіз роману проводиться в основному шляхом «услід за автором», що зумовлює необхідність концентруватись на роботі із ключовими епізодами. Види завдань, які використовуються при вивченні твору, передбачають комунікацію школярів, роботу в парах чи командах. Всі вони спрямовані на розвиток емоційного інтелекту та критичного мислення.

Ми вважаємо, що всі зазначені види діяльності учнів та теоретичні дані можна використати у вітчизняній методиці роботи із романом, доопрацювавши їх з метою використання в навчальній моделі «перевернутий клас», яка стала предметом нашого наукового дослідження.

#### Список використаної літератури

1. Ісаєва О.О. Вивчення творів із зарубіжної літератури в їх жанрово-родовій специфіці. URL: <https://cutt.ly/6bIN9Ca> (дата звернення: 01.05.2022).
2. Moore A. Studying To Kill a Mockingbird. URL: <https://cutt.ly/PGAHyuk> (дата звернення: 01.05.2022).
3. Sigward D. TEACHING MOCKINGBIRD. Facing History and Ourselves. URL: <https://cutt.ly/AGAJo7a> (дата звернення: 01.05.2022).
4. To Kill a Mocking Bird Unit. English Language Arts. URL: <https://cutt.ly/rGAJRoi> (дата звернення: 01.05.2022).
5. To Kill a Mockingbird StudyGuide. URL: <https://cutt.ly/xGAJMbQ> (дата звернення: 30.04.2022).
6. To Kill a Mockingbird. Student Workbook. URL: <https://cutt.ly/vGANXiy> (дата звернення: 30.04.2022).

*Кліщ Наталія Володимирівна,  
студентка I курсу магістратури,  
Спеціальності «Середня освіта. Мова і література»*

*Науковий керівник:  
кандидат філологічних наук, доцент  
Воловенко Ірина Володимирівна*

### **«Відображення біблійної картини світу в українських пареміях»**

Прислів'я та приказки, які узагальнюють пам'ять та світогляд народу, формувались під впливом багатьох зовнішніх чинників, одним із яких було християнство зі своїм світобаченням.

Попри те, що сучасне мовознавство налічує значну кількість досліджень, присвячених аналізу біблійних паремій (паремія – видове позначення фольклорних малих жанрів афористичного спрямування, тобто прислів'я та приказки), зокрема роботи М. Алефіренка, Г. Барана, Ю. Гвоздарьова, В. Сулими та інших [3, с. 398].

Однак не було спроб дослідити способи відображення в пареміях біблійної картини світу лексичними та синтаксичними засобами української мови, що й зумовлює актуальність нашого дослідження.

**Мета дослідження** - виявити лексичні та синтаксичні особливості біблеїзмів в українській мові.

**Об'єкт дослідження** - біблеїзми в українській мові

За Ю. Гвоздаревим, біблеїзми можна поділити на дві групи: «добіблійні» (вживались у Біблії в метафоричному значенні) та «постбіблійні», серед яких вирізняють метафоризовані вільні словосполучення та речення із Біблії та біблеїзми, які утворились в мові під впливом Біблії [2, с. 25]

Для аналізу лексико-синтаксичних особливостей ми обрали вибірку «добіблійних» паремій та українських народних прислів'їв та приказок, які були утворені під впливом християнства, оскільки саме вони складають біблійний пареміологічний фонд української мови.

У ході аналізу біблійних паремій ми виявили такі лексичні та синтаксичні особливості:

#### 1. Широке використання тропів.

Тропи, за О. Потебнею, слова, вживані у переносному значенні для характеристики будь-якого явища за допомогою вторинних смислових значень, актуалізації його «внутрішньої форми» [5, с. 679].

Аналіз використаних тропів показав, що найпоширенішими художніми засобами є *порівняння та метафори*. Наприклад, порівняння «мудрі, як змії» та «прості, як голуби» («Будьте мудрі, як змії, і прості, як голуби»), метафори «собака та лев» і «віл» у значенні «людина» («Краще живий собака ніж мертвий лев», «Хіба ревуть воли як ясла повні?») та «заскалка» у значенні «дрібна провина», а «колода» у значенні «великий гріх» («У чужому оці заскалку бачити, а у своєму колоди не помічати») [1].

*Антитеза* проявляється у протиставленні понять «живий – мертвий» («Краще живий собака ніж мертвий лев»), «свій – чужий», «бачити заскалку – не помічати колоди» («У чужому оці заскалку бачити, а у своєму колоди не помічати») та «вбогий – багатий» («Що вбогий, що багатий – у Бога все рівно»). Вона реалізується за допомогою комплементарних, векторних та градуальних антонімів відповідно [1; 6].

Трапляються також у біблеїзмах *літота та гіпербола*. До прикладу, зазначені раніше «заскалка» та «колода» із біблеїзму «У чужому оці заскалку бачити, а у своєму колоди не помічати» є не лише діаметрально протилежними, але й надміру применшеними та перебільшеними.

Отримані результати показують, що одна лексична одиниця може виступати в ролі кількох тропів. У художніх засобах часто використовуються назви тварин та рослин, особливо тих, які у єврейського народу асоціюються із певними рисами, наприклад голуб із чистотою та смиренністю, а ягня із невинністю. Більше того, в

основному метафоризація тварин та рослин трапляється в прямих цитатах з Біблії, що вказує на плив біблійного бачення світу.

## 2. Використання речень із різними типами зв'язку

Проаналізовані паремії представлені *простими* («Без добрих діл віра мертва», «Усі під Богом ходимо», «Силою в Бога не взяти»), *складносурядними* («Всьому свій час, і кожна річ має свою пору», «Не родить рілля, але Божа воля», «Богу молись, а сам стережись»), *складнопідрядними* («Не копай іншому яму, бо сам у неї впадеш», «Нам Бога не вчить, як хліб родить», «Бог багатий, то й нам дасть») та *безсполучниковими реченнями* («Дав Бог роток, дасть і кусок», «Бог – батько, государ – дядько») [1; 6].

На нашу думку, переважають саме такі типи речень через те, що втілити власні здогадки про стосунки людини із Богом найлегше було саме через структури, які би вказували на причину, умову, мету, або дозволяли би протиставити себе Богу, вказуючи на його велич та свою гріховність. Прості та безсполучникові речення найчастіше є умовиводами народу про Божі характеристики.

## 3. Використання речень із різною модальністю.

*Модальність* – це категорія, що виражає відношення змісту висловлювання до дійсності і мовця до змісту висловлювання [4, ст. 63-64]. Під час аналізу модальності паремій ми виділили *запитальні* («Хіба ревуть воли, як ясла повні?» та «Хто без гріха?»), *спонукальні* («Не копай іншому яму, бо сам у неї впадеш», «Будьте мудрі, як змії, і прості, як голуби», «Богу молись, а сам стережись»), *стверджувальні* («Бог знає, що робить», «Всьому свій час, і кожна річ має свою пору») та *заперечні речення* («Бог судить не так, як люди», «Над Богом нема нікого») [1; 6].

Біблеїзми, представлені запитальними реченнями, належать до *риторичних запитань*. Вони вказують на загальновідому істину, хоча й існують у вигляді запитання. Однак, часто зустрічається явище, коли в народному вжитку запитання трансформується в стверджувальне речення, або ж навпаки. Запитання можуть бути *загальнозаперечними* («Над Богом нема нікого») та *частковозаперечними* («Бог судить не так, як люди»).

Отже, ми виявили, що у біблійних прислів'ях та приказках широко використовують художні тропи, зокрема порівняння, метафори та протиставлення, рідше – літоти та гіперболи. Характерним є перенесення значень із людини на тварин та рослин. Синтаксичні особливості представлені використанням речень із різними типами зв'язку та різною модальністю.

## Список використаної літератури

1. Біблія: Книги Святого Письма Старого і Нового Заповіту. – Київ, 1988. – 1523 с.
2. Гвоздарев Ю. Рядки біблійної мудрості // Російська словесність. 1994. № 3. - С. 13-118
3. Лексикон загального та порівняльного літературознавства. – Чернівці: Золоті литаври / голова ред. А. Волков. — 2001. — 634 с.
4. Літературознавча енциклопедія : у 2 т. / авт.-уклад. Ю. І. Ковалів. — Київ : ВЦ «Академія», 2007
5. Літературознавчий словник-довідник / За ред. Р. Т. Гром'яка, Ю. І. Коваліва, В. І. Теремка. — К,: ВЦ «Академія», 2007. — 752 с.
6. Українські приказки, прислів'я і таке інше. Уклад М. Номис / Упорядкув., прим та вступна ст. М. М. Пазяка. – К. : Либідь, 2004. – 352 с.

*Князєв Денис Юрійович*  
*студент IV курсу*  
*Спеціальності «Середня освіта. Мова і література»*

*Науковий керівник:  
д. філол. наук, професор  
Пахарева Тетяна Анатоліївна*

**«Роман Лао Ше «Нотатки про котяче місто» в інтертекстуальному діалозі з творами Дж. Орвелла «Колгосп тварин» та «1984»**

**Актуальність теми дослідження.** Сатиричний роман китайського письменника Лао Ше "Нотатки про котяче місто" не здобув наукової популярності серед літературознавців. Наявні у вільному доступі роботи пропонують лише фрагментарні дані щодо окремих аналітичних аспектів роману. Схожі ідейні та типологічні особливості трьох творів передбачають наявність інтертекстуального зв'язку, однак, це питання досі не стало об'єктом глибокого дослідження, що обумовлює його вибір у якості актуальної теми роботи.

**Мета дослідження** – визначити специфіку інтертекстуального діалогу між романом Лао Ше "Нотатки про котяче місто" та творами Дж. Орвелла "Колгосп тварин" і "1984".

**Вихідні передумови.** Окремі аспекти досліджуваної проблеми перебувають у колі наукових інтересів переважно зарубіжних вчених: у творі "Нотатки про котяче місто": жанрове питання, історії написання, головні ідеї роману, тлумачення деяких фрагментів алегорії (А.А. Антиповський, та ін.), образ кішки (Р.Ю. Бунакова); у творах "Колгосп тварин" та "1984": проблема жанру (Н. Bloom, та ін.), тлумачення змісту, образів (Р.Р. Вахітов, та ін.), їх інтертекстуальність (Л. Селітріна), феномен "новосуржу" (Л.І. Іванова).

**Виклад основного матеріалу.** Нами було простежено передумови формування інтертекстуального діалогу Лао Ше та Дж. Орвелла, досліджено особливості реалізації сатиричного плану у творах "Нотатки про котяче місто" і "Колгосп тварин" та антиутопічного плану у "Нотатках ..." і "1984", виконано їх порівняльний аналіз і досягнуто наступних результатів:

- Усі три твори є типологічно спорідненими, що зумовлено схожими історичними подіями у Китаї кін. ХІХ – поч. ХХ ст. та у Росії пер. пол. ХХ ст., які було покладено в основу творів, а також впливом західноєвропейської літератури, зокрема, сатиричного роману Дж. Свіфта "Мандри Гуллівера" на творчість обох авторів. [1; 6]

- Усі три твори знаходяться в єдиному жанровому колі: роман "1984" визначають як антиутопію, у творах "Нотатки про котяче місто" та "Колгосп тварин" переважають риси сатиричного твору, але також наявні риси жанру антиутопії. [1; 5]

- У романі "Нотатки про котяче місто" та у повісті "Колгосп тварин" творення сатири відбувається за допомогою зооморфізму. Зооморфізм – надання людині рис тварини. [9] У першому провідним образом для зображення китайського суспільства є зооморфна кішка, в останньому – радянське суспільство зображено за допомогою різних зооморфних образів, більшість з яких відповідають конкретним історичним прототипам.

- Образ кішки у китайській і в європейській літературно-культурних системах частіше виступає нейтральним або негативним та є здатним до трансформації. [2]

- Зооморфні образи були розповсюдженими у китайській культурі, однак, у західноєвропейській літературі мається набагато більше літературних творів, де такі образи використовуються для сатиричного зображення дійсності: "Гаргантюа та Пантагрюель" Ф. Рабле, "Мандри Гуллівера" Дж. Свіфта, власне "Колгосп тварин" Дж. Орвелла, та ін. У китайській літературі першим подібним твором став роман Лао Ше "Нотатки про котяче місто". [7]

- Хоча і в "Нотатках ...", і в "Колгоспі тварин", відображено історичні, політичні та суспільні події, відмінність складає логіка постановки акцентів: Лао Ше, перш за все,

зображує культурно-освітню сферу життя, тоді як у пріоритеті зображення Орвелла – політичний устрій, що зумовлено особистими цінностями самих авторів. Тому, твір Орвелла є політичною сатирою, а твір Лао Ше – соціальною. [1; 8]

- З метою творення сатири обидва письменники вдаються до таких засобів, як іронія, пародія, гротеск та утворення окаяніалізмів, де останні в Лао Ше є більш складними за смисловим наповненням. Прийом контрастів наявний в обох творах, але є більш вираженим в Лао Ше.

- В обох творах наявний мотив трансформації з позитивного на негативне, чим в Лао Ше виступає тварина (кішка), а в Орвелла, навпаки, людина.

- У романах "Нотатки ..." і "1984" наявна штучна мова, де значення слів є вилученими або спотвореними, що формує простір підмінених цінностей, характерний для антиутопій. Однак, у романі Орвелла, на відміну від Лао Ше, ця мова має спеціальну назву "новосурж", є більш широкою і сформована у систему. [3]

- Інші риси антиутопії, присутні в обох творах, включають: винесення хронотопу за межі реального світу, постановку конфлікту головного героя і маси, наявність схожої соціалістичної ідеології, партії, культу особи її лідера, та ін. [4]

**Висновки.** У процесі дослідження ми дійшли такого висновку: сатиричний план у творах "Колгосп тварин" та "Нотатки про котяче місто" є реалізованим через зооморфну образність і засоби комічного, тоді як антиутопічний план у цьому ж романі та у "1984" реалізовано через особливості художнього світу, наповнення сюжету та характер конфлікту. Це говорить про наявність між трьома творами інтертекстуальних зв'язків. Майбутнє вивчення роману "Нотатки про котяче місто" може включати більш глибокий аналіз твору на предмет прецедентних історичних подій і суспільних явищ та встановлення його інтертекстуальних зв'язків з іншими антиутопічними та сатиричними творами, зокрема, з твором Дж. Свіфта "Мандри Гуллівера".

#### Список використаної літератури

1. Антиповский А. А. Раннее творчество Лао Шэ : темы, герои, образы. М.: Наука ; Глав. ред. восточ. лит-ры, 1967. 188 с.
2. Бунакова Р. Ю. Образ кошки в китайской литературной традиции (на материале романа Лао Шэ «Записки о кошачьем городе»). *Филологические науки. Вопросы теории и практики*. 2013. № 5. С. 33–38.
3. Иванова Л. И., Михайлова В. А. Новояз Дж. Оруэлла в романе «1984». *Теория и практика иностранного языка в высшей школе*. 2013. № 9. С. 77–83.
4. Курникова Н. С. Основные черты романа-антиутопии в англоязычной литературе XX в. *Актуальные направления фундаментальных и прикладных исследований* : Материалы XII международной научно-практической конференции, м. North Charleston, 5–6 черв. 2017 р. North Charleston, 2017. С. 126–129.
5. Селитрина Т. Л. Интертекстуальность сатирической повести Дж. Оруэлла «Скотный двор». *Павермановские чтения. Литература. Музыка. Театр*. 2014. № 1. С. 153–157.
6. Семанов В. И. От переводчика. *Лао Шэ. Избранное*. Москва, 1981. С. 1–14.
7. Сомкина Н. А. Традиции зооморфной символики в обрядной стороне повседневных верований (Старый Китай и современность). *Вестник Санкт-Петербургского университета. Востоковедение. Африканистика*. 2010. № 13. С. 30–45.
8. Bloom H. George Orwell's "Animal farm": монографія. New York: Infobase Publishing, 2009. 166 p.
9. VandenBos G. R. APA dictionary of psychology. *American Psychological Association*. URL: <https://dictionary.apa.org/zoomorphism> (date of access: 23.04.2022).

*Кондрич Наталія Михайлівна  
студентка IV курсу, 42 ауФ групи  
Спеціальність 035 «Філологія»*

*Науковий керівник:  
доктор філологічних наук, професор  
Юдін Олександр Анатолійович*

### **Внутрішній конфлікт і його роль у втіленні авторського задуму в романі “Над зозулиним гніздом” К. Кізі**

Роман «Над зозулиним гніздом» став втіленням ідеї боротьби проти системи та уніфікації особистості.

Ціннісний конфлікт є рушійною силою для просування сюжету. Ззовні він втілюється у протистоянні Старшої Сестри і Макмерфі, адже система цінностей бітника є антагоністичною до ціннісної системи диктатора. Крім зовнішньої боротьби, кожний герой конфліктує й сам з собою.

Образ Старшої сестри інтерпретується дослідниками як диктаторський, оскільки за словами Мартіна Теренса відсилає нас до роману-антиутопії «1984» Орвелла, де диктатора названо Старшим Братом [3]. Моральний обов'язок – фундаментальна риса системи цінностей Міс Гнусен. Її місія, як вона вважає — піклування та захист своїх пацієнтів. Інший важливий фактор цієї системи – авторитетність особистості. Як результат: прагнення всебічного визнання — думок чи вчинків, які йдуть усупереч з її думкою, вона не допускає. Однак, пацієнти відділення знаходять собі інший авторитет і радо йдуть за ним. Ці події спричиняють великий внутрішній конфлікт: приходить усвідомлення того, що всі її попередні дії – не єдине правильне рішення, не те, що потрібне їй хворим, не безсумнівне. Ця ж система цінностей породжує зовнішній конфлікт із Макмерфі, оскільки він має власне бачення того, якою має бути дисципліна у відділенні і хто та з якою метою може ставати авторитетом для хворих.

Рендал Макмерфі – опонент Старшої сестри — став взірцем борця за свободу і справедливість, бунтівником, що протистоїть системі. Однак Рендал Макмерфі не є ідеальним героєм. Він далеко не альтруїст, і його поведінка є нерідко морально неоднозначною. В його житті переважає егоцентризм. Як представник втраченого покоління, він переконаний, що завтра може не бути, тому варто брати від життя все сьогодні. Навіть упертість Макмерфі – це теж породження психології бітництва. А, проте, ця «бітницька легкість» конфліктує з іншими моральними цінностями героя: Макмерфі став на захист Водяного Джорджа, хоча захист слабшого не входить до чеснот бітників. Цей внутрішній конфлікт двох его героя призводить до краху свідомого існування.

Оповідач-шизофренік не випадковість. Роман «Над зозулиним гніздом» образно, але наочно ілюструє те, яка тонка межа між здоровим глуздом і божевіллям: мова Вождя Бродмана надзвичайно метафорична, і ці метафори настільки влучні, що спонукають читача до узагальнення. Тому конкретна психіатрична лікарня, місце дії роману, легко приймається читачем як алегорія будь-якої системи, що пригнічує особистість [1]. Проте, з іншого боку, схильність до «недоречного вживання метафори» відносять до симптомів шизофренії [2]. Тому часом доречно задуматися, де має місце правда, подана у формі образів, а де вже хвороба.

Глибинний внутрішній конфлікт головних героїв полягає в переоцінці власних життєвих позицій з огляду на зовнішні події. Егоїзм Макмерфі змінюється альтруїзмом, непохитність та вищість над людськими слабостями Сестри змінюється на мстивість заради відновлення власних авторитарних позицій.

### **Список використаної літератури**

1. Головнісва Ю. Внутрішній світ героїв роману К. Кізі «Пролітаючи над гніздом зозулі» у метафороподібних виразах. *Викладач XXI століття*. 2016. С. 406-415.
2. Ей Г. Шизофренія. Клінічний опис типової форми. URL: <http://www.psychiatry.ru/lib/53/book/18/chapter/14> (дата останнього звернення 11.05. 2022).
3. Рошко М. Месіанські риси образу Макмерфі в романі Кена Кізі «Політ над гніздом зозулі». *Гуманітарний вісник*. Серія: іноземна філологія (Проблеми сучасної зарубіжної літератури, проблеми сучасної лінгвістики). Місто: Ч. 3. 1999. С. 44-49 .

*Крагель Каріна Володимирівна,  
студентка IV курсу  
спеціальності «Середня освіта. Мова і література»*

*Науковий керівник:  
старший викладач  
Бицько Оксана Костянтинівна*

**«Реалізація аксіологічного підходу до вивчення філософської казки-притчі Антуана де Сент-Екзюпері "Маленький принц" (8 клас)»**

**Актуальну проблему** системи шкільної освіти, зокрема й курсу зарубіжної літератури, становить формування в учнів системи *цінностей*, здатності й прагнення керуватися у власних вчинках, оцінюванні себе та інших визнаними в суспільстві універсальними правилами морального життя. Вирішенню цієї проблеми сприяє реалізація в навчально-виховному процесі *аксіологічного підходу*, значення якого полягає у плеканні гуманістичних якостей індивідів, сприянні їхньому самобутньому внутрішньому розвитку, вихованню ціннісних векторів буттєвого простору [6, с. 162].

У Державному стандарті базової середньої освіти (2020 р.) зазначається, що учні повинні «читати, аналізувати та інтерпретувати тексти як українських, так і зарубіжних авторів; сприймати та осмислювати цінності, актуалізовані в текстах...» [4]. У програмі курсу «Зарубіжна література» для 5-9 кл. також приділяється велика увага «формуванню духовного світу особистості, її високої моралі, ціннісних орієнтацій» [2]. Значний потенціал щодо вирішення проблеми має казка Екзюпері «Маленький принц».

Дослідженням проблеми реалізації аксіологічного підходу в процесі шкільної літературної освіти займалися **О. Рогова, Р. Винничук, В. Фрицюк, О. Єжова** та інші. Методичні рекомендації до уроків за казкою Екзюпері «Маленький принц» запропонували **Т. Карпенко, О. Нежуріна, Л. Лісевич** та ін. Аналіз матеріалів фахових видань доводить наявність інтересу методистів та вчителів до реалізації аксіологічного підходу, однак зазначеним працям все ще бракує системного підходу у вирішенні проблеми, спрямованості навчання на формування *аксіологічної компетентності* восьмикласників. Окреслені аспекти визначили тему дослідження.

**Мета доповіді** – запропонувати методичні рекомендації щодо реалізації аксіологічного підходу в процесі вивчення філософської казки-притчі Антуана де Сент-Екзюпері «Маленький принц» у 8 класі. У розбудові зазначених рекомендацій виходили з розуміння *підліткового віку*, до якого відносяться учні 8 класу, як перехідного, якому притаманні висока емоційна збудливість, формування світогляду й почуття дорослості, егоцентризм у сприйманні художньої літератури і світу тощо [3, 5]. Врахували також, що сучасні підлітки – представники *цифрового покоління* з характерною для нього короткотривалістю уваги, фрагментарністю сприйняття інформації, кліповістю мислення, залежністю від комп'ютерної техніки та цифрових технологій [1].

**Основні положення.** Реалізація аксіологічного підходу до вивчення казки-притчі Антуана де Сент-Екзюпері «Маленький принц» у 8 класі має відбуватися на всіх

основних етапах роботи з твором. На етапі підготовки до сприймання налаштуємо учнів на вивчення теми, готуємо їх до сприймання навчального матеріалу, використовуючи такі методичні прийоми та види робіт: *складання асоціативного куща, робота з портретом письменника, «хмаринка слів», дискусія, робота з ілюстраціями тощо. Читання твору* відбувається на уроці, а потім учні мають самостійно дочитати текст вдома. Ефективним для первинного сприймання твору буде його *коментоване читання та бесіда за первинними враженнями*. На етапах підготовки до аналізу та аналізу казки-притчі застосовуються наступні прийоми та види робіт: *вправа «Перлина радості», літературна вікторина, робота з ключовим епізодом, евристична бесіда за твором із акцентуванням уваги на його ціннісній складовій, дискусія на основі проблемного питання*. На підсумковому етапі вивчення філософської казки-притчі та творчої роботи учнів використовуємо таку методичну палітру: *дидактична гра «Пасажир літака», групова творча робота «Допиши кінцівку твору з друзями», прийом «Мікрофон», робота в групах: укладання «Скарбнички важливих думок на все життя»*. Значна частина роботи на уроці відбувається з використанням комп'ютерної техніки, яка дозволяє унаочнити навчальний матеріал та ситуації уроку.

На кожному з етапів вивчення казки-притчі Екзюпері приділяємо увагу реалізації аксіологічного підходу: спрямовуємо навчальну діяльність учнів на виокремлення закарбованих у творі цінностей, осмисленні їхньої ролі в казці та у людському житті, прищеплюємо любов учнів до добра, справедливості, дружби, вірності, виховуємо дітей на прикладах як самого письменника, так і його героя - Маленького принца, вірного, щирого та люблячого товариша.

**Висновок.** Застосування аксіологічного підходу під час вивчення філософської казки-притчі «Маленький принц» є актуальним для учнів 8 класу та сприяє як кращому засвоєнню знань, так і формуванню аксіологічної компетентності школярів.

**Перспективу дослідження** вбачаємо у напрацюванні рекомендацій щодо системної реалізації аксіологічного підходу до вивчення інших творів зарубіжної літератури в школі.

### Список використаної літератури

1. Коростіль Л. А. Покоління Z: пошук способів педагогічної взаємодії. URL: [https://www.narodnaosvita.kiev.ua/?page\\_id=5229](https://www.narodnaosvita.kiev.ua/?page_id=5229) (дата звернення: 16.01.22).
2. Навчальна програма із зарубіжної літератури для 5-9 класів. URL: <https://mon.gov.ua/ua/osvita/zagalna-serednya-osvita/navchalni-programi/navchalni-programi-5-9-klas> (дата звернення: 16.01.22).
3. Пасічник Є. А. Методика викладання української літератури в середніх навчальних закладах : навчальний посібник. К. : Ленвіт, 2000. 384 с.
4. Постанова «Про затвердження Державного стандарту базової середньої освіти» від 30.09.2020 року. URL: <https://mon.gov.ua/ua/osvita/zagalna-serednya-osvita/derzhavni-standarti> (дата звернення: 16.01.22).
5. Психология подростка. Полное руководство / Под редакцией члена-корреспондента РАО А. А. Реана. СПб. : Прайм-ЕВРОЗНАК, 2003. 432 с.
6. Фрицюк В. Методологічні підходи до вивчення проблеми професійного саморозвитку майбутнього фахівця. *Вісник Вінницького політехнічного інституту*. 2017. № 6. С. 160-167.

*Кривов'яз Яна Олегівна  
студентка 5 курсу,*

*Спеціальності «Романські мови та літератури (переклад включно), перша – французька: французька та англійська мови і літератури»*



*Науковий керівник:  
кандидат філологічних наук, доцент  
Костюк Олена Миколаївна*

### **Специфіка іронії в романі Ремона Кено «Зазі в метро»**

Ремон Кено – видатний французький письменник, поет та есеїст – є однією з найяскравіших представників французької літератури ХХ століття, лауреатом премії «*Prix des Deux Magots*» за свій перший роман «Пирій» («*Le chien dent*») та членом Гонкурівської академії. Його творчість завжди привертала увагу і широкого кола читачів, і вчених насамперед експериментальною діяльністю в галузі художньої літератури та мови.

Слава Кено досягла вершини саме до моменту народження УЛПО, коли у 1958 р. вийшов друком його роман «Зазі в метро» – блискучий експеримент переосмислення народного аргю в жанрі соціально-авантюрного оповідання. Цей твір посів 36-е місце у французькому рейтингу року з сотні найкращих книг ХХ століття, створеному навесні 1999 газетою *Le Monde* та мережею книгарень *Fnac*. А через рік після публікації був екранізований режисером Луї Маллем.

У французькому та зарубіжному літературознавстві твори Р. Кено ставали і стають об'єктом різнопланових досліджень. У 1979 році у Франції була навіть організована асоціація з вивчення творчості Кено «*Les Amis de Valentin Brû*», яка займається публікацією невідомих творів письменника, організацією тематичних конференцій та виставок. Крім того, асоціація має власний однойменний журнал (до 1994 року він називався «*Cahiers Raymond Queneau*»), в якому публікуються роботи, присвячені творчості письменника.

Інтерпретації окремих романів Р. Кено присвячені дослідження М. Біго, П. Гайо, С. Кассейр та інші. Окремі аспекти поезики Кено аналізують А. Бергенс, П. Браффор, Ж. Жуе, Ж. Кеваль, П. Сільвестр, М. Есслін та ін. Автобіографічний аспект романів письменника досліджується в працях К. Дебона, Ж. Бреннера та ін. Відображення в романах Р. Кено його багаторічного захоплення психоаналізом розглядають А. Клансьє, А. Калам. Проблеми літературної саморефлексії у творах Кено присвячені дослідження Е. Уарді, К. Сіммонє та інших.

Більшість дослідників звертали увагу на сміливі експерименти Ремона Кено з мовою, на гру слів та комічні засоби у його творах, але специфіка іронії саме у романі «Зазі в метро» ще не була детально досліджена, що і є **метою** нашої статті.

Теорія комічного, як відомо, базується на працях Платона (трактати «Філеб», «Бенкет»), Арістотеля («Поетика») та Цицерона («Про оратора»). Всебічного осмислення комічне набуває у добу Просвітництва (Д. Дідро, Г. Е. Лессінг, Вольтер) та романтизму (І. Кант, Ф. Шлегель, Г. Гегель, Г. Гейне). Важливі питання форм та функцій комічного присвячені роботи А. Бергсона «Про сміх», З. Фрейда «Дотепність та її відношення до без свідомого» тощо. Зокрема природа іронічного, на переконання В. Проппа, полягає в тому, що при іронії словами виражається одне поняття, а розуміється під ним інше, протилежне. Цим іронія, на думку дослідника, алегорично розкриває недоліки того, про кого (або про що) йдеться» [1, с. 78]. При цьому об'єкт, що позначається за допомогою іронії, висміюється, ставиться під сумнів чи сатирично викривається під маскою похвали та схвалення. Іронія як художня форма критичного, оцінного освоєння дійсності, безсумнівно, представляє особливий інтерес у категорії комічного та трагічного стосовно художньої літератури. Явище іронії є важливим і при передачі широкої гами почуттів та емоцій.

З розвитком суспільства та культури людини змінювався і категоріальний статус іронії. Іронія зародилася ще в античній культурі і використовувалася багатьма античними авторами і древніми філософами. З часом розуміння іронія змінювалася. Вона могла класифікуватися або на основі категорії світогляду, набуваючи статусу категорії свідомості, або по осмисленню автором самого поняття іронії та манері її

використання в тексті, або ж трактувалася як троп, лінгвістичний прийом, тим самим перетворюючись на контекстуальну категорію та засіб формування авторського стилю.

Зазвичай у художньому творі іронія може виконувати такі функції: характерологічну, композиційну, художню і стилетворчу. Залежно від семантико-стилістичних способів творення О. Потебня виокремлював три її типи: інакомовлення, метафоричну, й стилістичну іронію [3, с. 204]. У сучасному літературознавстві іронію класифікують і залежно від спрямування, тож вона буває інтровертна (самоіронія), екстравертна або гармонійна (бімодальна). Не менш цікавим та переконливим є реєстр метавербальних складників іронії, запропонований Д. Мюкке, який тільки підсилює іронічність висловлювання: погляд, жести, вираз обличчя, поклони, паузи, різні реєстри емоційності, вдаване покашлювання тощо [5, с. 367].

На перший погляд, роман «Зазі в метро» виглядає як цілком традиційний, де дотримано єдності часу, дії і місця, хоча, читаючи його, помітно, наскільки сміливо автор пародіює романний жанр, бавиться з сюжетом, перестрибуючи від епізоду до епізоду, перескакуючи від реального до фантастичного.

Письмо Р. Кено віртуозне, жваве, яскраве, пародійне й гумористичне, пересипане авторськими неологізмами й алітераціями. Іронія Кено по відношенню до всієї історії проявляється вже в самій назві, адже Зазі, незважаючи на своє бажання, не може поїхати на метро через страйк. Тому вона починає тинятися вулицями.

Іронія відчувається у змальовуванні картини світу з погляду дитини, головної героїні Зазі, вона сприймає умови, в яких живе, і настанови суспільства, що її оточує, як норму. Потрапивши до Парижу, дівчинка безапеляційно і простодушно судить різні аспекти життя з тих позицій, котрі вважає єдино можливими і безумовно вірними. Наприклад :

- *«Я хочу бути учительшою... щоб мордувати дітей. Таких, як я, - і через десять років, і через двадцять і через п'ятдесят... Я буду злющою-презлющою. Вони у мене будуть паркет лизати. Мочалку від дошки їсти. Я їм циркуль у дуни запихатиму. Ногами битиму. Взимку.»*. Тут Зазі упевнено пояснює, яким чином вона бачить роль вчителя у житті учнів. Вона свято переконана, що діяльність цієї професії полягає лише у тому, аби знущатися з дітей.

Часто об'єктами іронії у романі постають сучасні ділки, заклопотаний натовп та суспільство в цілому. Наприклад : *«Першими швидко чимчикують ділопути, з самими портфелями і з таким виразом обличчя, наче вони вміють користуватися залізницею краще всіх»*. У цьому епізоді автор висміює підприємців, іронізуючи з їх самовідчуття господарів життя.

Іншим прикладом може слугувати випадок у таксі: друг дядечка Зазі – Шарль – активно шукає собі другу половинку, сидячи у газетах. Автор іронізує з наївних шлюбних пошуків Шарля і з потенційних кандидаток, до того ж порівнює жінок з гусками та чаплями: *«...він вже не перший рік шукав кобіту в тілі, якій готовий був подарувати сорок п'ять вишень своєї весни, але жінки, які писали до газети, здавалися йому чи гусками, чи чаплями»*.

У романі автор зневажає і висміює не тільки класичну мову літератури, але й жаргон і просторіччя, він змушує героїв повторювати банальності і трюїзми, або ж вкладає у їхні уста не притаманні їм англіцизми та латинізми, книжні чи наукові слова.

Герої Кено уживають англіцизми, аби здаватися більш модними, але виглядають скоріше безглуздо. Так, наприклад, замість французького слова *«taman»*, головна героїня роману, називає свою маму *«toman»*, змішуючи розмовний варіант *tom* з французьким словом. Іншими прикладами можуть слугувати також такі, як *«psittaco-analyste»* (психонатолістик), *«bloudgjinnes»* (блуджінзи).

Серед слів, утворених від латинізмів можна навести приклад: «*adcipez ton uniforme*» – *уздрійте мій однострій*. У цьому випадку автор поєднує латинізм із побутовою лексикою зниженого відтінку, що надає слову іронічного забарвлення.

Крім того, Р. Кено іде на стилістичні дисонанси, змішуючи літературну мову з жаргоном, застосовує фонетичне письмо, яке імітує просторічну мову. Наприклад, «*chsuis*» (від «*je suis*», буквально: я є), «*kouavouar*» (від *quoi avoir*, український художній переклад: «*щотам'є*»).

Іноді для іронічного ефекту й рельєфності цього прийому, фонематичне письмо контрастує з наукоподібністю. Наприклад: «*Seulement, l'armoire à glou insistit: elle se pencha pour proférer cette pentasyllabe monophasée: «Skeutadittaleur»* – «*Та лобур і далі насувався на нього і, нахилившись, прорік отаку восьмикладову монофразу : «Тошотитікошоляннув»*.

Отже, у «Зазі в метро» чи не найголовнішим засобом є іронія, яка втілена на всіх рівнях художньої структури твору, складає безліч іронічних діалогів і служить формою вираження авторської позиції Ремона Кено.

### Список використаної літератури

1. Пропп, В. Проблемы комизма и смеха. - Москва: Лабиринт, 1999.- 288с.
2. Кено Р. Зазі в метро; Вправи зі стилю / Ремон Кено; пер. з франц. Я. Г. Ковалю, Ю. В. Лисенка; прим. Я. Г. Ковалю – Харків: Фоліо, 2015. – 219 с.
3. Потєбня О. Естетика і поетика слова: збірник / Упоряд., вступ. ст., приміт. І. В. Іваньо, А. І. Колодної; Пер. А. Колодної. — К.: Мистецтво, 1985. — 302 с.
4. Queneau R. Zazie Dans Le Métro. – Paris: Editions Gallimard, 1959. – 134 p.
5. Muecke, D. The Compass of Irony. London, 1969.

*Кузьмич Катерина Віталіївна  
Студентки IV курсу  
Спеціальності*

*014 Середня освіта (Англійська мова та література)*

*Науковий керівник:  
кандидат педагогічних наук, доцент  
Ніколаєнко Віта Валентинівна*

### Рольова гра як засіб навчання англійської мови в основній школі

У учнів основної школи до моменту закінчення середнього загальноосвітнього закладу має бути сформована іншомовна компетенція, яка б дозволяла їм спілкуватися з носіями мови. На жаль, комунікація з носіями не завжди можлива. Змодельовати реальні мовні ситуації допомагають рольові ігри.

Рольова гра по своїй суті є комунікативною вправою. Ситуації, що моделюються в рольовій грі, дозволяють наблизити спілкування на заняттях до реальної комунікації. Рольова гра це ситуативно-варіативна вправа, де створюється можливість для багаторазового повторення мовного зразка в умовах максимально наближених до реального мовного спілкування з властивими йому ознаками: емоційністю, спонтанністю, цілеспрямованість мовного впливу. Тобто, в ході гри у учнів формуються вимовні, лексичні, граматичні навички, учні набувають досвіду мовного спілкування [1].

Розглядаючи рольову гру як один із методів навчання, виділяють такі її види: контрольована, помірно-контрольована, вільна, епізодична, тривала [2].

Контрольована рольова гра є найбільш простим видом рольової гри, який зазвичай будується на основі готового діалогу або тексту. Якщо рольова гра побудована на основі діалогу, процес роботи над нею полягає в наступному. Спочатку учні знайомляться із запропонованим діалогом, відпрацьовують його. Далі учні в парах або разом з учителем обговорюють зміст діалогу, опрацьовуючи при цьому необхідну лексику. Потім учні складають свій діалог, використовуючи як опору ключові слова, виписані з діалогу-моделі. Таким чином, діалог, створений учнями, схожий на діалог-модель, але в ньому також присутні інші питання та відповіді.

Якщо ж рольова гра створюється на матеріалах тексту, виглядати вона може інакше. Наприклад, вчитель може запропонувати одному з учнів зіграти роль персонажа, від імені якого написаний текст, а учням, що залишилися, може запропонувати взяти у нього інтерв'ю. Слід зазначити, що «репортери» можуть ставити найрізноманітніші питання, а не лише ті, які можна знайти в тексті.

Помірковано контрольована рольова гра є більш складним видом гри ніж контрольована. В ній учасники отримують загальний опис сюжету та картки з описом своїх ролей. Важливо відзначити, що особливості поведінки того чи іншого персонажа відомі лише виконавцю ролі. Таким чином, учасники гри повинні правильно зрозуміти модель поведінки свого партнера, щоб адекватно на неї зреагувати.

Вільна рольова гра є найбільш складним видом гри, оскільки вона дає можливість учням проявити ініціативу і отримують простір для творчості. Під час проведення вільної рольової гри учні самі вирішують, яку лексику краще використовувати і як розвиватиметься сюжет. Вчитель просто дає тему і пропонує придумати всі можливі ситуації, що стосуються цієї теми. Крім того, вчитель може розділити клас на групи і запропонувати кожній групі вибрати той аспект запропонованої теми, який їм найближчий. Вчитель може надавати учням будь-яку допомогу, як під час розподілу ролей, так і під час обговорення.

Епізодична рольова гра передбачає розігрування певного короткого епізоду чи сюжету.

Проведення тривалої рольової гри може займати серію уроків, оскільки такий вид рольових ігор має на меті програвання серії епізодів сюжету протягом тривалого часу.

Рольова гра може бути використана не тільки для формування та розвитку лексичних навичок з і вдосконалення мовленнєвої компетенції, але і як контрольовано-виміркований матеріал. Рольові ігри допомагають перевірити наскільки добре учні володіють навичками спілкування у тій чи іншій ситуації, володіють лексикою, необхідною для тієї чи іншої ситуації, а також у процесі гри стає зрозумілим, чи володіють учні певними граматичними структурами [3].

Проведенню рольових ігор має передувати виконання лексичних вправ з певної теми. Вправи готують учнів до участі у іграх, оскільки дозволяють відпрацювати та закріпити необхідні лексичні та граматичні структури, які мають певну послідовність вправ у межах лексичного комплексу.

Спочатку пропонуються мовні вправи, які запроваджують необхідну лексику і дозволяють учням засвоїти потрібні лексичні одиниці. Перехід від механічного використання лексики до обдуманого допомагають здійснити умовно-мовленнєві вправи, в яких учням необхідно побудувати висловлювання за допомогою запропонованих фраз-кліше. Як мовні вправи можна використати завдання «питання-відповіді», в яких учням пропонується висловитися під час відповіді на певне питання, використовуючи вивчену лексику.

Також у процесі формування необхідного лексичного запасу можна використовувати різні комп'ютерні та онлайн-ігри. Важливими перевагами цих ігор є оптимізація навчального процесу та можливість імітації реальних умов комунікації.

Рольові ігри можуть істотно впливати на розвиток мовної компетенції школярів на уроках англійської мови. Саме в процесі гри відбувається повне занурення учнів у ситуацію мовного спілкування. Це у свою чергу сприяє актуалізації отриманих раніше знань, активному та швидкому засвоєнню нових граматичних структур та лексичних одиниць, а також допомагає розвинути комунікативні вміння у чотирьох основних видах мовної діяльності: говорінні, аудіюванні, читанні та письмі, що лежать в основі мовної компетенції [3]. Крім того, рольові ігри сприяють підвищенню мотивації та інтересу до вивчення англійської мови, оскільки учні одержують задоволення від запропонованого виду роботи.

### **Список використаної літератури**

1. Жицька С.А. Використання навчально-рольових ігор професійної спрямованості для підготовки до професійно-комунікативної діяльності URL: <http://confesp.fl.kpi.ua/ru/node/1140>
2. Коньшева А.В. Игровой метод в обучении иностранному языку. СПб.: КАРО, 2008. 192 с.
3. Методика навчання іноземних мов і культур: теорія і практика : підручник для студ. класичних, педагогічних і лінгвістичних університетів / Бігич О. Б., Бориско Н. Ф., Борецька Г. Е. та ін. / за загальн. ред. С. Ю. Ніколаєвої. К. : Ленвіт, 2013. 590 с. URL: <https://kmaecm.edu.ua/wp-content/uploads/2021/06/bigych-o.-b.-borysko-n.-f.-boreczka-g.-e.-ta-in.-2013-metodyka-navchannya-inozemnyh-mov-i-kultur-teoriya-i-praktyka.pdf>

*Кузьмова Ольга Володимирівна,  
студентка ОР Магістр, спеціальності "Мова і література  
(англійська, польська)"*

*Науковий керівник:  
доктор філологічних наук, професор  
Толчєєва Тетяна Станіславівна*

### **«Структура та функції англійської табуйованої лексики»**

Англійська мова вважається мовою міжнародного спілкування. Вивчення цієї мови достатньо розповсюджено майже у всіх куточках світу. Протягом останніх років табуйована лексика стала центром особливої уваги і досліджень. Вона поширюється у великій кількості мовленнєвих сферах. Як результат вона дуже широко розповсюджена у повсякденному житті людей. Дослідження лінгвістично табуйованої лексики дозволяє глибше зрозуміти співвідношення мовної та концептуальної картини світу.

Табуйована лексика (неприпустима) - лексика, яку носії мови сприймають як непристойну. Актуальність теми зумовлена тим, що використання ненормативної лексики має чіткі національні, культурні та соціальні ознаки і суттєво відрізняється в різних культурах та соціальних групах. Кожне суспільство визначає окремо, що належить до ненормативної лексики, або лайки, і формулює своє ставлення до неї. В багатьох країнах світу існують закони, які обмежують використання такої лексики у публічному житті, у ЗМІ тощо.

Дослідженням цієї проблеми займалися такі відомі лінгвісти, як Ж. Вандрієс, Е. Бенвеніст, І. Р. Гальперін, Л. Блумфілд, С. Г. Тер-Мінасова та багато інших.

Згідно з Денисенко Я. Ю., існують спеціально виокремлені сфери застосування евфемізмів:

- 1) Людська екскреція, яка вважається абсолютно забороненою у сучасній англійській мові.
- 2) Хвороби та смертні випадки.
- 3) Слова та словосполучення, які вказують на позначення частин тіла чоловіка та жінки.
- 4) «Four-letter words».
- 5) Сварлива лексика.

Необхідно зазначити, що багато вчених приділяли увагу вивченню функцій англійської табуованої лексики. Варто звернути увагу на працю Великогороди В. І., у якій висвітлено наступні функції евфемізмів, як:

1. Вуалітивна - показує бажання мовця приховати деякі аспекти, про які він не хоче говорити.
2. Кооперуюча - спрямована на прагнення комунікантів до колаборації та вирішення певних задач.
3. Превентивна – вказує на використання евфемізмів, які ще збереглися у свідомості людей, але вважаються заміною давнім табу.
4. Риторична - коли мовець намагається певним чином мати вплив на ціннісні орієнтири адресата. Мовець також має за мету змінити ставлення того, до кого він звертається та закликати до певної діяльності.
5. Елевативна – вид реальності представляється мовцем як перебільшення стандартів низького та середнього рівня комунікації.
6. Конспіративна - навмисна зловживання неприйнятною лексикою членами певних суспільств, професійних, вікових угруповань задля ускладнення розуміння інформації іншими організаціями.
7. Дистортивна - негативно впливає на комунікативний процес і значно знижує її ефективність.

### **Список використаної літератури**

1. Великогорода В. Б. Семантичні та функціонально-прагматичні характеристики евфемізмів в англійській мові : автореф. дис. на здобуття наук. ступеня кан-та філол. наук : 10.02.04. Львів, 2008. 20 с.
2. Денисенко Я. Ю. Евфемізми в англійській мові. Соціально-гуманітарні аспекти розвитку сучасного суспільства : зб. матеріалів Всеукр. наук. конф., 19–20 квіт. 2012 р. Суми, 2012. С. 26–28.
3. Ставицька Л.О. Проблеми інтерпретації та лексико-графічного опрацювання лайливої лексики. Вербальна агресія як мовно-культурний і соціальний феномен / за упорядкув. О. Гаврилів. Львів : Вид-во Льв. Нац. ун-ту ім. Івана Франка, 2006. С. 6- 20.
4. Ущатовська І. В., Білогур А. М. Лінгвістичний статус вульгаризмів у сучасній англійській мові: Матеріали ІХ Всеукраїнської наукової конференції студентів, аспірантів, викладачів та співробітників.: тези доповідей. : Сумський державний університет, 2021. С. 37-40.

*Кулик Дарина Миколаївна,  
студент ІV курсу,  
Спеціальності «035. Філологія»*

*Науковий керівник:  
д. філол. наук, професор*

**«Авторська інтерпретація мотиву шляху на прикладі роману М. Мітчелл  
«Звіяні вітром»**

Переломні моменти у суспільстві найяскравіше виражають усталені архетипічні першооснови та елементи міфологічної дійсності [8, с. 4]. Вже сформована міфологічна картина світу постає орієнтиром для людини в періоди хаотичних процесів. Кризові тенденції у суспільстві ХХ століття вплинули на прагнення актуалізувати міф, його певні аспекти в літературі. Процес такого повернення пояснюється природними законами розвитку, спробами актуалізувати та переосмислити досвід попередніх поколінь, а до того постійними змінами літературних напрямів [5, с. 6]. Одним з таких важливих міфологічних мотивів, який актуалізується та переосмислюється, являється мотив шляху (дороги). Окрім свого вираження у сучасній літературі, перш за все необхідно розуміти нерозривність мотиву з міфологічною картиною сприйняття світу, з архетипним мисленням людей [4, с. 442].

Дослідники докладно розглядали цей складний концепт руху з його різноманітними міфологізуючими функціями. Головним аспектом є наявність двох точок, які уособлюють собою початок та кінець, та їхнє поєднання дорогою, котра обов'язково має бути складною, сповненою перешкод та пригод. Наявність на такому шляху кордону реалізовує давній обряд зміни статусу героя, який по-різному виявляється в літературі загалом. Безпосереднє проходження шляху може відбуватися за двома векторами: горизонтально або вертикально. Першим вектором можуть рухатися усі герої з метою досягнення бажаних цілей, другий характеризується метафоричним значенням підняття духу людини в іншу сферу, являється представленням моральної категорії та способу поведінки [4, с. 442-450].

Отож очевидно, що глибокий сенс мотиву шляху в міфопоетиці буде впливати на такі категорії, як сюжет та композиція твору. М. М. Бахтін у своїй роботі «Форми часу та хронотопу в романі» детально аналізує мотив дороги, яка проходить наскрізною темою через усі твори літератури, починаючи з давньогрецького авантюрного роману, до середньовічного рицарського, іспанського шахрайського, до ХVІІ та ХVІІІ століть, до романтичного та до історичного роману [2, с. 142-277].

Як відомо, американська література розвивалась на основі власних традицій, черпаючи ідеї з мотивів світової літератури [39, с. 3]. Мотив дороги гармонійно прижився на американському культурному ґрунті, що, на думку Жана Бодріяра, спричинено багатьма факторами: географічним, історичним, культурно-соціальним та психологічним [3, с. 78-85]. Зрозуміло, що письменниця Маргарет Мітчелл у своєму романі «Звіяні вітром» продовжує міфологізувати дорогу. Як кожен белетрист, письменниця спирається на мотив шляху, адаптуючи його до історичного контексту та реальності американської літератури, зберігаючи при цьому традиційні, закорінені та перевірені значення, що привертає постійну увагу дослідників [1, с. 122].

Аналіз роману «Звіяні вітром» доводить думку, що перед нами приклад тотальності дороги, яка буквально пронизує твір протягом усієї оповіді. З одного боку, вперше на композиційному рівні дорога виходить на перший план у моменті зав'язки – розлогий діалог, в якому мимохідь зачіпається тема війни, відбувається в дорозі, що наштовхує на ідею неминучості військових боїв [7, с. 14-26].

З іншого боку, фінальна кульмінаційна сцена втрати ілюзій. У цьому епізоді прослідковується суголосність зі сном головної героїні. Густий туман, дивна, млиста ніч (“the night's so queer, so misty, thick mist”) означають сліпоту, підсвідомий страх перед невідомим. Скарлет поривається бігти навмання (“she ran now, flying blindly she knew not where”). Розуміння того, що основним в її житті, куди тягнула підсвідомість, була домівка, де був Рет, приходить саме в момент шаленого бігу. Дорога виступає місцем пошуку відповіді на важливе питання, яке, через свої ілюзії та сліпоту в образі

ночі, дівчина ніяк не могла віднайти. Як тільки вона віднайшла втрачену цінність, страх зник (“chains fell away from her”) [9].

Автор відтворює один з важливих аспектів дороги: його складність. Скарлет постійно долає перешкоди, проте за своїм характером, семантикою імені, яка на рівні кольору пов'язує її з дорогою та архетипним модусом Півдня (з його червоною землею), не може існувати без постійного руху між Тарою та Атлантаю. Прослідкувавши особливості сюжетних функцій і характеру Скарлет, можна стверджувати, що в її образі реалізовано авторську трансформацію архетипу героя шляху. Героїня певною мірою споріднюється з типами «героя шляху» - героєм лицарського роману та іспанським пікаро, але найбільше - з Одиссеєм (принаймні, за двома ознаками- вона така, як і гомерівський герой, «хитромудра», і так само, як і він, у своїх постійних блуканнях прагне повернутися додому), отже, перед нами новий Одиссей, тільки в жіночому образі та на американському культурному ґрунті.

Підсумовуючи, скажемо, що М. Мітчелл постійно спирається на універсальну традицію зображення дороги, шляху, на національну традицію Америки. Можна вважати, що популярність роману викликана активним та продуманим відтворенням усталених у міфологізованому мисленні архетипів, модусів, а саме дороги та шляху та героя шляху, які, продовжуючи загальну традицію, гармонійно накладаються на американську культуру.

#### Список використаної літератури

1. Архангельская И. Б. Роман М. Митчелл "Унесенные ветром": история создания и специфика жанра / И. Б. Архангельская. // Вестник Вятского государственного университета. – 2012. – С. 119–123.
2. Бахтин М. М. Формы времени и хронотопа в романе. Очерки по исторической поэтике / М. М. Бахтин // Вопросы литературы и эстетики / М. М. Бахтин. – М.: Худож. лит., 1975. – С. 234–407.
3. Бодриар Ж. Америка / Жан Бодриар. – Санкт-Петербург: Владимир Даль, 2000. – 204 с.
4. Концепт пути в фольклорной модели мира (от Балтии до Балкан) / Л. Г. Невская, Т. М. Николаева, И. А. Седакова, Т. В. Цивьян // Славянское языкознание. XII Международный съезд славистов / Л. Г. Невская, Т. М. Николаева, И. А. Седакова, Т. В. Цивьян. – Москва: Наука, 1998. – (Отделение литературы и языка РАН). – С. 442–457.
5. Корниенко О. А. Генезис и трансформация мифопоэтических парадигм в русской прозе 30-х годов XX в.: дис. докт. філ. наук: 10.01.02 – русс / Корниенко О. А. – Киев, 2004. – 410 с.
6. Мелетинский Е. М. О литературных архетипах / Е. М. Мелетинский. – М.: Российский государственный гуманитарный университет, 1994. – 136 с.
7. Мітчелл М. Звіяні вітром: Роман. кн. 1 / Маргарет Мітчелл / Пер. з англ. Р. І. Доценка; Худож. В. І. Бариба, В. О. Штрамило. – Київ: Дніпро, 1992. – 542 с.
8. Пахарева Т. А. Миф о юге в прозе А. И. Куприна: Пособие по спецкурсу для студентов-филологов / Т. А. Пахарева, С. П. Строкина. – Севастополь: изд-во «Вебер», 2012. 196 с.
9. Mitchell M. Gone with the Wind [Електронний ресурс] / Margaret Mitchell // Project Gutenberg Australia – Режим доступу до ресурсу: <https://gutenberg.net.au/ebooks02/0200161h.html>

*Кучерук Вікторія Сергіївна  
студентка IV курсу,  
Спеціальності «014 Середня освіта»*



### **«Розвиток соціолінгвістичної компетентності учнів старшої школи»**

**Актуальність дослідження.** За сучасних умов уміння контактувати та виражати свої думки іноземною мовою вважаються найважливішими навичками для сучасної особистості. Уміння брати участь у міжкультурній комунікації формується безпосередньо у шкільні роки, тому перед учителем постає надважливе завдання – сформулювати в школяра знання мовних і мовленнєвих одиниць, що забезпечать міжкультурну взаємодію з носіями мови.

Зі стрімким розвитком науки у методиці викладання іноземних мов з'явилося актуальне питання формування соціолінгвістичної компетентності. Тому, **мета** нашого дослідження - з'ясувати особливості формування соціолінгвістичної компетентності учнів 10-11 класів.

*Соціолінгвістична компетентність* характеризується як «здатність особистості вибирати, використовувати і розуміти мовні та мовленнєві засоби іншомовного спілкування з національно-культурною семантикою відповідно до контексту, ситуації і стилю спілкування» [1, с. 425]. За Н. Ф. Бориско, соціолінгвістична компетентність складається з наступних компонентів: 1) знання мовних і мовленнєвих засобів з національно-культурною семантикою; 2) навички та уміння застосовувати соціолінгвістичні знання для сприймання та інтерпретації автентичних текстів, для ведення успішної комунікації та досягнення взаєморозуміння; 3) здатність і готовність до взаємин з носіями мови, усвідомлення тривких зв'язків між культурою та мовою, доброзичливості, емпатії та толерантності відносно іншомовної культури [1, с. 432].

Для ефективного формування соціолінгвістичної компетентності цінними є такі засоби спілкування з національно-культурною семантикою, як країнознавча безеквівалентна (*fish and chips, bread-winner*) та фонові лексика (*англ. Motherland та укр. Батьківщина*); сталі вирази та кліше; лінгвістичні маркери соціальних стосунків і ситуацій; афоризми, прислів'я та приказки (*A bird in hand is worth two in the bush*); фразеологізми та ідіоми (*like the cat that got the cream*) і специфічні типи дискурсу [1, с. 432]. На нашу думку, ідіоми та фразеологізми є тією специфічною лексикою, що забезпечує формування соціолінгвістичної компетентності учнів старшої школи.

Варто зазначити, що у процесі навчання у старшокласників панує довільна увага, вони легко концентруються на навчальному матеріалі та предметі діяльності, мають навички та прийоми спрямовування уваги з менш важливої інформації на більш складну і навпаки, та можуть самостійно організувати процес навчання [2, с. 17-18].

У методиці навчання іноземних мов і культур не існує окремих етапів для формування соціолінгвістичної компетентності. Саме тому, **найважливішою особливістю розвитку соціолінгвістичної компетентності** є те, що її формування відбувається інтегровано і комбіновано з іншими компонентами іншомовної комунікативної компетентності.

Тому, етапи формування соціолінгвістичної компетентності співпадають з етапами формування лексичної компетентності. Такі вчені, як О. Б. Бігич, Н. Ф. Бориско, Г. Е. Борецька та інші вказують на наступні етапи формування соціолінгвістичної компетентності: 1) етап ознайомлення з ЛО, що відбувається за допомогою перекладних і безперекладних способів семантизації ЛО (фразеологічної та ідіоматичної одиниці); 2) етап автоматизації дій учнів з представленими ЛО, який здійснюється на 2 рівнях:

- на рівні словоформи, вільного словосполучення та речення;
- на рівні понадфразової єдності та мінітексту [1, с. 223].

Тому, наведемо деякі приклади вправ для інтегрованого формування соціолінгвістичної компетентності.

Наведемо приклад інструкцій до вправ із НМК «New Destinations» для 10 класу. 1 вправа - рецептивна, комунікативна, вид – мовна здогадка про значення ЛО:

*«Look at the following extracts from the dialogue. What do you think the phrases in bold mean? You look a bit **down in the dumps**. Don't worry; it will be **a piece of cake**. I know these slim-quick diet pills are **all the rage**»* [3, с. 121].

2 вправа - рецептивна, некомунікативна, вид – визначення значення ЛО шляхом «matching». Відповідно, тут використано безперекладний спосіб семантизації ЛО за допомогою пояснення значення ідіоми англійською мовою. Завдяки цьому в учнів розвивається мовна здогадка:

*«Read the sentences and match the idioms in bold with their meaning a-f»* [3, с. 121].

У робочому зошиті (Workbook) є вправа для автоматизації дій учнів із новими ЛО. Тип вправи – рецептивно-репродуктивна, умовно-комунікативна, вид – заповнення пропусків у реченнях: *«Complete the following sentences with a suitable phrase from the box. Make any necessary changes»* [4, с. 78].

Також не менш важливо звернути увагу й на вітчизняні підручники для старшої школи. Наприклад, у підручнику М. А. Нерсіяна, А. О. Піроженко *«Англійська мова (10-й рік навчання, рівень стандарту)»* у ході нашого дослідження ми виявили досить доречні вправи для формування соціолінгвістичної компетентності. Наведемо приклад інструкції до однієї із вправ. Тип вправи – рецептивно-репродуктивна, умовно-комунікативна:

*«Rewrite the given sentences using idiomatic expressions with “learn”»* [5, с. 162].

**Висновки.** Отже, уміле спілкування з представниками інших націй безперечно залежить від чітко сформованих соціолінгвістичних знань, умінь і навичок. Процес формування соціолінгвістичної компетентності – це складний, але важливий спосіб ведення успішної міжкультурної взаємодії. Головною особливістю формування соціолінгвістичної компетентності є інтегроване формування разом із супутніми компетентностями. Особливими також є ЛО з національно культурною семантикою, що сприяють вдалій комунікації. Успішне формування соціолінгвістичних знань відбувається шляхом практики, тому необхідно приділяти достатньо уваги вправам для розвитку досліджуваної нами компетентності.

### Список використаної літератури

1. Методика навчання іноземних мов і культур: культура і практика: підручник для суд. Класичних, педагогічних та лінгвістичних університетів / Бігич О. Б., Бориско Н., Ф., Борецька Г. Е. та ін./ за загальн. Ред. С. Ю. Ніколаєвої. – К.: Ленвіт, 2013. – 590 с.
2. Волков Б. С. Психология юности и молодости: Учебное пособие. – М.: Академический Проект: Трикста, 2006. – 256 с. – («Gaudemus»).
3. Mitchell H. Q., Malkogianni M. New Destinations Intermediate B1 Student's Book. – MM Publications, 2014 – 175 p.
4. Mitchell H. Q., Malkogianni M. New Destinations Intermediate B1 Workbook. – MM Publications, 2014 – 86 p.
5. Нерсіяна М. А., Піроженко А. О. Англійська мова (10-й рік навчання, рівень стандарту) підручник для 10 класу закладів загальної середньої освіти / Нерсіяна М. А., Піроженко А. О. – К.; Ірпінь: ТОВ Видавництво «Перун», 2018 – 192 с.: іл.

*Левчук Анастасія Олександрівна,  
студентка IV курсу,  
спеціальності «Філологія»*

*Науковий керівник:*

**«Методичні рекомендації до висвітлення еволюції Емми Боварі  
(за романом Г. Флобера "Пані Боварі")»**

Роман Г. Флобера «Пані Боварі» пропонується діючою програмою із зарубіжної літератури для вивчення у 10-му класі. На сьогоднішній день розроблені різні методичні аспекти роботи з цим твором, але вони потребують переосмислення відповідно до вимог сьогодення.

**Актуальність дослідження** полягає у необхідності врахування психологічних особливостей сучасних старших підлітків (15-16 років). Зростання особистості учнів старшої школи супроводжуються цілим рядом властивостей: поява нової мотивації, здатність до самоаналізу власних якостей, осмислення нових власних емоцій та почуттів [2, с. 40]. У це віковий період учні починають аналізувати свою певну еволюцію. При наявності відповідної методики вчитель може висвітлити еволюцію Емми Боварі, що буде актуальним для учнів цього віку.

Пошуком методичного вирішення проблеми щодо висвітлення еволюції Емми Боварі займалися Пронкевич О.В. [4], Султанов Ю.І. [5], Єременко О. [1], Крячек Н.Ю. [3]. Однак кількість таких матеріалів досі залишається недостатньою, що обумовило тему дослідження.

**Мета доповіді** – представити методичні рекомендації до висвітлення теми еволюція Емми Боварі, які б спрямували процес навчання та формування аналітичного мислення у учнів 10 класу.

У результаті нашого дослідження ми виявили, що застосування інтерактивних методів вивчення зарубіжної літератури у 10 класі сприяє кращому засвоюванню змісту та ідей літературного твору, активізації пізнавальної діяльності учнів, викликає інтерес до читання та обговорення тих проблем, що підіймаються у творі.

Проілюструємо це на конкретних прикладах. У процесі вивчення роману «Пані Боварі» у 10 класі ми використали такий прийом інтерактивного навчання, як асоціативний куш *«Ілюзії, які спідкали Емму»*. Варто привернути увагу учнів до деталей, які з першого моменту малопомітні, але є дуже важливими. Мета такого прийому виокремити в уявленні учнів ті головні моменти, які вплинули на подальші зміни головної героїні. Доля Емми трагічна, варто зауважити, що вона не хоче проживати «прісне життя», але по іншому жити не вміє. У учнів виникають такі асоціації з ілюзіями головної героїні: *сильні почуття, емоції, ідеальний чоловік, романтичні зустрічі, пристрасті*. Ці асоціації допомагають скласти образ і проаналізувати причини падіння Емми.

Варто також використати такий прийом, як мозковий штурм. При використанні цього прийому, учні включаються в обговорення поставлених проблем, діляться своїми думками, вони намагаються висловлювати об'єктивні судження, адже в цьому віці їм притаманні аналітичні якості. Вони також можуть вступати в діалоги з іншими учнями, тим самим вони постійно піддають критиці різні тлумачення й оцінки.

Серед питань які підштовхують учнів до аналізу:

- *Які очікування були у Емми від Шарля? Чому? Як ці очікування характеризують Емму?*
- *Що підштовхнуло Емму до зради? Чому вона наважилася на такий вчинок?*
- *Коли головна героїня зрозуміла, що вже кінець? Обґрунтуйте свою думку.*
- *Чи варті коханці Емми її почуттів? Чому ви так вважаєте?*

Цей метод підштовхує учнів до пошуку нових ідей і рішень. Учні озвучують свої думки, шукають відповіді на запитання, тим самим детально розбирають образ головної героїні. На цьому етапі кожна ідея аналізується, оцінюється і критикується з позиції раціональності застосування для заданих умов. Обираються найбільш влучні

варіанти із запропонованих. В кінці вони приходять до виходу, що Емма прагнула ідеалів, про які читала в книжках, її прагнення до різноманітного життя підштовхнуло її до зради, що крапкою для неї стало, коли нотаріус запропонував їй стати своєю коханкою.

У процесі дослідження дійшли висновків, що найбільш ефективними на уроках зарубіжної літератури у 10 класі є такі прийоми інтерактивного навчання, як мозковий штурм та асоціативний куш. Ці прийоми найкраще допомагають учням засвоювати нові знання, формують вміння аналізувати, висловлювати свої думки та обґрунтовувати їх, що беззаперечно є важливим для висвітленню поставленої проблеми.

### **Список використаної літератури**

1. Єременко О. У полоні романтичних уявлень, або Обережно: боварізм (за романом Г.Флобера «Мадам Боварі»). *Всесвітня література в середніх навчальних закладах України*. 1999. №7. С. 42-44.
2. Карпенко Є.В. Вікова та педагогічна психологія : навч. посібник. Львів, 2014. 240 с.
3. Крячек Н.Ю. Вивчати не зовнішню канву змісту твору, а його художню реальність (естетико-стильовий аналіз роману Г. Флобера «Мадам Боварі»). *Всесвітня література в середніх навчальних закладах України*. 2001. № 6. С. 35-39.
4. Пронкевич О.В. Секрет довголіття "нецікавого сюжету" або "Емма Боварі – це я!" *Зарубіжна література*. №9. 1991. С. 17-20.
5. Султанов Ю.І. Гюстав Флобер: «... немає прекрасних думок без прекрасної форми і навпаки»: Матеріали до вивчення «Пані Боварі», «Виховання почуттів», «Саламбо». *Всесвітня література в середніх навчальних закладах України*. 2000. №11. С. 35-40.

**Липай Валерія Андріївна**  
**Студент IV курсу,**  
**Спеціальності «035 Філологія»**

**Науковий керівник:**  
**Кандидат філософських наук, доцент**  
**Іщук Алла Анатоліївна**

### **«Поняття та види неологізму»**

Мова проходить через зміни безперервно. Будь-які значущі політичні, соціальні та економічні події впливають на мову, лексичний склад розширюється, адже все більше нових явищ з'являється в житті та культурі, які вимагають нових назв та визначень. Неологізми – слова, що відносно недавно з'явилися в мові і не стали частиною лексики людей.

Саме цим обумовлена актуальність обраної теми. Майже кожного дня ми стикаємося з новими словами, які пов'язані з різними сферами нашого життя, наприклад, нові слова, які виникли через пандемію COVID-19. Динаміка розвитку мови залишається цікавим питанням для розглядання, а неологізми яскраво показують цю динаміку.

У лінгвістиці існує низка визначень поняття неологізм, але найбільш, на нашу думку, точним є визначення Н. З. Котелової: «неологізми – це слова, значення слів, ідіоми, що узуально існують у певний період у певній мові, підмові, мовній сфері і не існували певним чином у попередній період у тій же мові, підмові, мовній сфері [2]. Щодо походження неологізмів думки вчених різняться. Дослідниця Брагіна вважає, що вони з'являються завдяки двом головним факторам – позамовним, тобто шляхом

запозичення та подальшої переробки слів самою мовою, та внутрішньомовним, тобто переосмисленням існуючих у мові слів. Позамовні пов'язані з появою нових явищ та процесів, внутрішньомовні – зі стилістичною виразністю нових лексем [1].

На думку Ю. М. Шемчук та Т. В. Попової, поява неологізмів у мові відбувається «хвилями»: в якийсь період створюється безліч неологізмів, і це називається неологічним бумом, а в інший час вони створюються неактивно і в невеликих кількостях. Варто зазначити, що неологічний бум останніх десятиліть знаходить яскраве відображення в публіцистиці [3] [4].

Існує низка теорій, за якими слова можна віднести до неологізмів. Наприклад, відповідно до стилістичної теорії одним із найважливіших критеріїв, за якими слова можна віднести до неологізмів, є ефект новизни. Але ефект новизни не є визначальним критерієм для виявлення неологізмів. Прихильники лексикографічної теорії відносять до неологізмів слова, незареєстровані в словниках. Усі теорії ґрунтуються на критерії новизни походження чи вживання мовної одиниці. Кожна з них має свої недоліки в силу відносності поняття «новизна» стосовно індивіда / мовної спільності, відсутності обліку власне лінгвістичних факторів появи одиниці або надто вузької спрямованості.

Враховуючи той факт, що більшість номінацій виникає у соціально-політичній, науково-технічній та культурній сферах діяльності людини, на сучасному етапі розвитку лінгвістики стає очевидною необхідність вивчення мовних та соціокультурних процесів у їх функціональній взаємодії. Лінгвокультурологічний підхід – зміст неологізмів формується під впливом як лінгвістичних, так і культурологічних чинників. Спираючись на даний підхід у неології, ми вважаємо наявність нової культурної референції, яку передає мовна одиниця, як характерну ознаку неологізмів.

Поділяючи неологізми на типи, ми спираємось на класифікацію дослідниці Попової. За видом мовної одиниці неологізми поділяються на три типи: неолексеми (засновані на запозиченнях або словотворчих процесах), неофраземи (до них відносяться стійкі поєднання або фразеологізми), а також неосеми (це старі слова або фразеологізми, які набули нового значення). Залежно від новизни мовної одиниці неологізми є *абсолютні* та *відносні*. Абсолютні характеризуються тим, що їх раніше не існувало в мові, а відносні неологізми, які не є новими для мови, розподілені на три групи: 1) «лексика, що повернулася»: до неї відносяться слова застарілі, які «повернулися до життя», зберігаючи своє семантичне значення; 2) «актуалізована лексика» – слова, які раніше існували в мові, але останнім часом змінили своє значення; 3) внутрішні запозичення – слова та поєднання, які проникають у літературну мову з професійної термінології або просторіччя та жаргону і таким чином переходять з однієї підмови до іншої [3].

Також Попова поділяє неологізми за способом утворення на три групи: 1) *неологізми-запозичення*, які, у свою чергу, поділені на зовнішні (запозичені з іншої мови) та внутрішні (що прийшли з інших різновидів національної мови: жаргону, сленгу та всілякій спеціальній термінології); 2) *словотвірні неологізми*, тобто утворені за моделями словотворення (до цієї групи належать аббревіатури, складні слова (або складові) та прості похідні слова); 3) *семантичні неологізми*, які поділяються на метафоризацію, метонімізацію та звуження або розширення значень. *Метафоризація* розуміється як «перенесення за подібністю», а *метонімізація* – як «перенесення за суміжністю» [3].

Таким чином, неологізми – це слова, які відображають динаміку безперервного змінення лексичного складу мови. Це пов'язано з політичними, соціальними, технічно-науковими та економічними подіями у світі. Неологізми показують ці зміни та нові явища на рівні мови та мовлення і навіть можуть демонструвати відношення соціуму до цих подій. Типи неологізмів можуть класифікуватися за видом мовної одиниці, її

новизні, а також за способом утворення, що покращує розуміння та сприймання того чи іншого нового слова, поява якого була зумовлена тим чи іншим фактором.

#### Список використаної літератури

1. Брагина А. А. Неологизмы в языке. М.: Просвещение, 1993. 168 с.
2. Котелова Н. З. Первый опыт лексикографического описания неологизмов. Новые слова и словари новых слов. Л.: Наука, 1998. С. 67–98.
3. Попова Т. В. Русская неология и неография: Учеб. пособие. Екатеринбург: Изд-во УГТУ-УПИ, 2005. 96 с.
4. Шемчук Ю. М. Переименование как особое лингвистическое явление неологии. *Rhema. Рема.* 2010. № 1, С. 76–82.

*Лошицька Тетяна Михайлівна  
студентка IV курсу,  
Спеціальності «Середня освіта. Мова і література.  
Англійська та німецька і зарубіжна література.»*

*Науковий керівник:  
кандидат філологічних наук, доцент  
Макухіна Тетяна Володимирівна*

#### Вербалізація чоловічої владності в творах американських письменниць 19-го століття

Утиски прав жінок з боку чоловіків, їхня владність існували протягом декількох століть. XIX століття ознаменувалося тим, що така тенденція в поведінці була зустрінена протестом з боку жіноцтва. В суспільстві виник новий рух, що називається фемінізмом.

Особливості становища чоловіка і жінки в суспільстві можна відслідкувати за допомогою літературних творів, адже даний вид мистецтва завжди тісно пов'язаний з мовою, тому за допомогою нього можна побачити риси поведінки та мовлення представників чоловічої та жіночої статі по відношенню один до одного. Написання творів, з яких було зроблено вибірку лінгвістичних засобів, припало як раз на період розквіту реалізму, який відрізняється правдоподібним зображенням дійсності. Серед цих творів, такі оповідання, як «Немовля Дезіре», «Буря», «Поважна жінка», «Історія Однієї Години», що належать перу американських письменниць К. Шопен та Ш.Гілман (з оповіданням «Жовті шпалери»). Завдяки твору Шарлотти Гілман маємо можливість яскраво побачити, як зазначав Лаурі Кірзнер, всю небезпеку цілковитої залежності жінок від того, як чоловіки самостійно визначають потреби перших.

Прояв чоловічої владності можна прослідкували в декількох напрямках, а саме через мовлення персонажів кожної статі, їхню поведінку по відношенню один до одного. Помітною рисою мовлення героїв чоловіків є владний тон, що може виражатися різними способами: *“There! aren't you going to be quiet? say, aren't you?”* [3]. В даному прикладі за допомогою запитання висловлюється наказ заспокоїтися і підкоритися.

Серед прикметників, які зазвичай, використовуються авторками для опису характеру чоловіків переважають такі, що вказують на їхнє бажання керувати оточуючими: *“imperious and exacting nature”*[2]. Це свідчить про їхню авторитарність, яка є постійною рисою і здебільшого однією з найголовніших.

В наступному прикладі прослідковується ситуація, з якої зрозуміло, що чоловік не порадився з дружиною: *“Mrs. Baroda was a little provoked to learn that her husband expected his friend”* [1]. За допомогою прикметника *“provoked”*, який виявляє реакцію жінки на те, що з нею не порадилися наперед, показано, що рішення чоловік приймає самостійно, тобто домінує в стосунках.

Прояв владності бачимо в такому реченні: *“seated himself upon the bench beside her; without a suspicion that she might object to his presence.”* [1].

Чоловік самостійно приймає рішення, і схвалення чи згода жінки на деякі речі йому зовсім не потрібна. Фраза *“without a suspicion”* увиразнює характеристику чоловіка в тому, що він навіть не розглядає такий варіант поведінки з боку жінки, коли вона чинитиме опір його діям.

В наступному прикладі видно, як одружений чоловік досягає бажаного, тобто тілесного контакту зі знайомою жінкою. *“drew her close and spasmodically to him.”* [3]. Герой користується тим, що жінка слабша за нього і не має сил протистояти йому фізично. Прислівники *“close”*, *“spasmodically”* демонструють його силу і впевненість в діях. Невідступність у прагненні підкорити жінку і є проявом владності.

Манера говоріння персонажів-чоловіків також свідчить про їхню звичку домінувати. Впевненість в голосі та в своїх словах підкреслюється

He talked *“freely”* [1].

Дієслово *“drawl”* [1]. вказує на те, що чоловік звик, що його слухають і не перебивають.

Заборона жінці робити будь-що виражається за допомогою дієслів, що виражають несхвальне ставлення до поведінки дружини:

*“...I wish he would let me go...”* [1].

*“I... am absolutely forbidden”* [1].

*“...John has cautioned me not to give way to fancy in the least.”* [1].

Прояв чоловічої владності у сімейних стосунках бачимо, коли різними дієсловами описується дія чоловіка та реакція жінки:

*“When he frowned she trembled”* [2]. В даному прикладі кожен займенник, який має на увазі особу чоловіка та жінки: *“he”* та *“she”* – слідує слова, які передають дію та реакцію.

Часто жінкам доводиться змиритися з тим положенням, в яке вводять їх їхні чоловіки. *“He says ... that I ought to use my will and good sense to check the tendency. So I try.”* [1]. Останнє речення у прикладі виражає згоду підкоритися волі партнера. Також жінка змушена визнавати правоту свого чоловіка: *“But he is right enough...”* [1].

Наступний фрагмент вказує на зусилля жінки, яке вона робить, аби догодити чоловікові: *“I take pains to control myself—before him, at least”* [1].

Остання частина речення підтверджує бажання догодити.

Те, як поводить себе жінка в представлених прикладах, вказує на те, що чоловік має на неї значний вплив і займає над нею домінантне положення.

За допомогою наведених нижче дієслів у фрагментах з творів, передається страх жінки зробити чи сказати щось не так перед чоловіком.

*“...I could not say another word.”* [1].

*“I don't feel as if it was worthwhile to turn my hand over for anything...”* [1].

Страх перед авторитарним чоловіком прослідковується в реченні, яке записала героїня в свій щоденник: *“So of course I said no more on that score”* [1]. Вона розуміє, що їй варто ще помовчувати. Те, що чоловіку вдається здобути владу над поведінкою дружини, зрозуміло і з фрази *“of course”*, в якій міститься згода на безумовне слідування його волі.

На основі вище викладеного можемо зробити висновок, що ті мовні засоби, які було вилучено з оповідань К. Шопен та Ш.Гілман, свідчать про наявність у чоловічої половини суспільства тих рис, які вказують на їхнє домінантне положення як в сімейному колі, так і в стосунках з людьми в цілому. Явні та приховані накази, представлені у різних формах, за допомогою конкретного способу дієслова, особливості поведінки героїв та героїнь передані через вибір конкретних слів з синонімічного ряду, особлива інтонація, яка виражена з допомогою прикметників та прислівників з відповідним забарвленням.

### Список використаної літератури

1. Chopin K. A Respectable Woman. – [Електронний ресурс] – Режим доступу: <http://www.eastoftheweb.com/short-stories/UBooks/RespWoma861.shtml>
2. Chopin K. Desiree's Baby. – [Електронний ресурс] – Режим доступу: <http://www.eastoftheweb.com/short-stories/UBooks/DesiBaby.shtml>
3. Chopin K. The Storm. – [Електронний ресурс] – Режим доступу: <https://americanliterature.com/author/k-chopin/short-story/the-storm>
4. Chopin K. The Story of an Hour. – [Електронний ресурс] – Режим доступу: <http://www.eastoftheweb.com/short-stories/UBooks/StorHour.shtml>
5. Davison C. M. Haunted House/Haunted Heroine: Female Gothic Closets In “The Yellow Wallpaper.” – *Women’s Studies*. – 2004. – 47-75.
6. Gibert, Teresa, “The Role of Implicatures in Kate Chopin’s Louisiana Short Stories”. – *Journal of the Short Story in English*, 40. – 2003. – 69-84.
7. Gilman Ch. P. The Yellow Wallpaper EBook-No. 1952. Release Date, Nov 1, 1999. – [Електронний ресурс] – Режим доступу: <https://www.gutenberg.org/files/1952/1952-h/1952-h.htm>
8. Kirsznner L., Mandell S. *Compact Literature: Reading, Reacting, Writing*. The USA: Cengage Learning. – 2015.

*Лоциніна Катерина Володимирівна,  
студентка IV курсу,  
Спеціальності «Середня освіта. Мова і література»*

*Науковий керівник:  
к. філол. наук, доцент  
Шуберт Ганна Миколаївна*

#### «Символіка у романі «Парфуми: історія одного вбивці» П. Зюскінда»

Роман «Парфуми: історія одного вбивці» П. Зюскінда вивчений достатньо широко. Проте, обрана в даному дослідженні проблема не стала об’єктом цілісного та спеціального аналізу вчених, що й обумовлює її **актуальність**.

**Наукова новизна** роботи визначається тим, що це перша у вітчизняному літературознавстві спроба цілісного аналізу не досліджуваного досі матеріалу – символіки нумерологічних образів, символічної образності роману в усій сукупності притаманних йому індивідуальних особливостей та найважливіших рис літератури постмодернізму.

З часів античності до постмодернізму митці використовують символи для розширення значеннєвої перспективи мистецтва, що в свою чергу, дозволяє людині створювати ланцюги асоціацій, які пов’язують різні явища життя.

У ХХ ст. потужний імпульс інтересу до проблеми символу пробудила теорія символічних форм Е. Кассіра, який вважав, що символ – це форма, у якій знаходить своє вираження будь-який прояв духу. [4] У художній літературі символом називають певне поняття, що складається з двох частин. Перша частина – створений автором образ. Друга – його тлумачення, позначення. Символ у літературі – це самостійний художній образ, що втілює у собі певну ідею. Підсумок у сфері філософських пошуків розуміння художнього символу підвів у своїй роботі «Проблема символу і реалістичне мистецтво О. Ф. Лосєв, що займався проблемою символу протягом усього свого життя. Кожен символ, на його думку, по-перше – живе відображення дійсності, по-друге, він піддається тій чи іншій мисленнєвій обробці, і, по-третє, він стає знаряддям перероблення дійсності. [6, с. 11]



Символи, що мають на опору в культурній традиції використовували в античній літературі, Середньовіччя, добі бароко, романтизму та модернізму. Письменники цих часів у своїх творах виокремлювали в символі переважно одне значення, яке ставало головним.

У другій половині ХХ ст. з розвитком літератури постмодернізму почали виникати неокласичні теорії символу (Ж. Лакан, Ж. Делез, Ж. Бодрійяр та ін.), у рамках яких поняття «символ» співвідноситься з поняттям «симулякр». У Ж. Делеза символ, що ототожнюється з симулякром, є виразом хаотичних, руйнівних у своїй розрізненості сил. [2] У трактуванні Ж. Бодрійяра символ-симулякр не втілює ніякої реальності, а сам є гіперреальністю, що не має ні витоків, ні основи. [1]

Водночас, виникає поняття «ризому» (в пер. з гр. корінь), що стає символом культури постмодерну. І. Ільїн визначає концепт ризому як заплутану кореневу систему, в якій відсутній центр, початок і кінець, вхід і вихід. [3, с. 254-255] Так, різні значення символу утворюють «абстрактний лабіринт», що уможлиблює внутрішню іманентну рухливість та інтерпретаційний плюралізм.

Таким чином, використання символів у творах постмодерністів дещо видозмінюються, насамперед через нове сприйняття та розуміння дійсності. Для постмодернізму не існує єдиної картини світу – є лише різноманіття версій та варіантів реальності з їх асоціативністю, образністю, метафоричністю та миттєвими відкриттями.

У романі «Парфуми: історія одного вбивці» П. Зюскінд створив унікальний художній світ за допомогою різноманітних художніх засобів та символів. Е. В. Венгерова у своїй статті «Труднощі перекладу авторських паралелізмів П. Зюскінда» стверджує, що письменник у «парфумах» використав особливий авторський символ – запах, який є стрижневим та створює атмосферу всього твору. [5, с. 80] Так, поетика символу запаху схожа за будовою на ризому.

Спіраючись на роботу Ханса Д. Ріндісбахера «Від запаху до слова: моделювання значень в романі П. Зюскінда «Парфуми» весь твір є скарбницею нюхових образів: рослини і квіти, тваринне чуття, запахи тіла, спогади, масова оргія, і, зрозуміло, парфумерія – все це запахи, що безпосередньо пов'язані з цим способом чуттєвого сприйняття. Дослідник висуває тезу, що семантичного поля запахів не існує, поняття запаху включає лише загальні терміни для таких субкатегорій, як «сморід» і «пахощі». Світ – Гренуя – це, перш за все, світ різноманітних запахів, але в тому й складається його геніальність, що герой здатний сприймати запахи раціонально, на відміну від інших людей, які перебувають цілком в їхній владі, неспроможні протистояти розумом силі їх емоційного впливу на свій нюх. А для Парфумера всі запахи – основне джерело інформації про навколишній світ. Мова Парфумера, як засіб для опису цього світу – інтуїтивна і метафорична. [8]

В. Пестерев вважає, що художньо перетворений запах – символ універсального досвіду людини. Залучений до багатоявленого людського контексту, наділеного властивостями буття, запах стає символом самого буття, але одночасно – і символом як геніальності, так і зла. Одночасність цих трьох смислів та їх взаємовідзеркалення у символі запаху – суть його багатозначності. Вона виникає як багаторівневість сенсу в багатозначному образі, де, подібно до символу, як його розумів Ф. В. Шеллінг, «ні спільне не означає особливого, ні особливе не означає загального, але і те й інше абсолютно єдині» [7].

З погляду на концепт ризому, запах у романі П. Зюскінда – це метафора людського духу. Саме в метафізичному просторі людських душ живе Парфумер, але він приречений вічно бути чужим у цьому світі. Володіючи талантом безпосереднього сприйняття внутрішньої сутності людини, сам Гренуй позбавлений її. Тому, він з усією жагою намагається компенсувати те, чого в нього немає.

Перша частина назви роману в оригіналі –«Das Parfum» («запах», «аромат») – точно визначає ядро розгорнутого символу П. Зюскінда. Він визначає і особливий тип головного героя, образ якого доведений до межі умовності завдяки одержимості Гренуя ароматом. Він абсолютизований, початок і кінець, життєва та особистісна енергія, стимул та джерело прагнень, зімкнутий із метою.

Таким чином, формотворчим символом у романі є запах – потенційно-безкінечна субстанція, що проникає всюди, задає особливий тип головного героя, є мотивом його дій. Естетичний плюралізм і амбівалентність значень запаху допомагає краще зрозуміти ідею автора, характер героя та злободенність сьогодення.

### Список використаної літератури

1. Бодрийяр Ж. Символический обмен и смерть. М., 2000. URL: <http://yanko.lib.ru/books/philosoph/ baudrillard-symv-obmen-i-smert.htm> (дата останнього звернення 11.05.2022)
2. Делез Ж. Логика смысла. М., 1998. URL: <http://filosof.historic.ru/books/item/f00/s00/z0000170/st002.shtml> (дата останнього звернення 11.05.2022)
3. Ильин И. П. Постмодернизм: Словарь терминов. М., 2001. С. 254-255
4. Кассирер Э. Философия символических форм. М., Спб., 2002. Т. 1.
5. Кисельова Н. М. Труднощі перекладу авторських паралелізмів у романі П. Зюскінда Парфумер. Історія одного вбивці. Гуманітарні дослідження, 2019. № 3. С. 80.
6. Лосєв О. Ф. Проблема символу і реалістичне мистецтво. М., 1995. С. 11.
7. Пестерев В. Модифікації романної форми у прозі Заходу другої половини ХХ століття. URL: [https://coollib.com/b/197371-valeriy-aleksandrovich-pesterev-modifikatsii-romannoy-formyi-v-proze-zapada-vtoroy-polovinyi-hh-stol\\_/read#r213](https://coollib.com/b/197371-valeriy-aleksandrovich-pesterev-modifikatsii-romannoy-formyi-v-proze-zapada-vtoroy-polovinyi-hh-stol_/read#r213) (дата останнього звернення 05.05.2022)
8. Ріндісбахер Х. Від запаху до слова: моделювання значень в романі Патріка Зюскінда «Парфуми». URL: <https://magazines.gorky.media/nlo/2000/3/ot-zapaha-k-slovu-modelirovanie-znachenij-v-romane-patrika-zyuskinda-parfyumer.html> (дата останнього звернення 05.05.2022)

*Мартиненко Катерина Володимирівна,  
студентка ІЗдФінМФ групи  
Спеціальності «Мова і література (англійська)»*

*Науковий керівник:  
доктор філологічних наук, професор  
Толчєєва Тетяна Станіславівна*

### «Особливості перекладу англійського гумору українською мовою»

Наше життя важко уявити без гумору. Кожного дня ми можемо чути жарти, або самі їх говорити. Але гумор є дуже складним, універсальним та специфічним. Він є видом наукових дисциплін та об'єктом досліджень. Дуже багато чого залежить від того як ви відтворюєте гумор. З якою інтонацією ви його говорите, він також може допомогти вирішити складні ситуації. Кожній країні притаманний свій власний тип гумору, його сприйняття та використання.

Англійці досить часто, під час розмови, використовують гумор. Але нам важко його зрозуміти, як і їм важко зрозуміти наш. Чому так виникає?

Переклад - це вид діяльності, що неминуче передбачає щонайменше дві мови та дві культурні традиції. Зв'язок між культурами може бути досягнутий шляхом перекладу.[1]

Нам просто інколи здається навіть не зрозумілий англійський гумор, тому що ми представники двох різних країн. У кожного з нас своє поняття гумору. А основною проблемою є його переклад. Якщо ми будемо перекладати жарт дослівно, то вийде повний абсурд, і ми просто втратимо сенс цього гумору.

Англійський гумор присутній скрізь, в рекламах, телевізійних програмах, серіалах та фільмах. І щоб переглянути це все в оригіналі, нам потрібно розуміти, що саме вони мають на увазі, та про що йдеться той жарт.

Для початку потрібно дізнатися про англійський гумор на прикладі їхніх жартів та анекдотів. Основною метою є гра слів, тому важливо мати добрий словниковий запас. Наводжу приклад одного з жартів, який нам легко зрозуміти, знаючи деякі правила читання слів:

-*Will you tell me your name?*

-*Will Knot.*

-*Why not?*

Особливо популярним видом гумористичних текстів на пострадянському просторі традиційно є анекдоти, короткі видумані ситуації

Найпопулярнішим видом гумористичних текстів є анекдоти, тобто короткі видумані ситуації. Нижче подані приклади анекдотів в які додані описові переклади, щоб по можливості передати гумористичний контекст анекдотів без пояснень.

*What is the longest word in English?*

- *Smiles.*

- *Яке найдовше слово в англійській?*

- *Посміхається (smiles: літера s візуально схожа на 5, a miles – милі – англійська міру довжини). [2]*

*We called him Tortoise because he taught us.*

- *Ми звали його Чепепахою, тому що він вчив нас (tortoise співзвучно з taught us)*

[3]

Судячи з цих прикладів, можемо дійти до висновків. Під час перекладу жартів необхідно враховувати характер гумору, правильно підбирати фонетичні, лексичні та фразеологічні засоби для передачу самого сенсу а також його функціональні особливості.

### **Список використаної літератури**

1 Anica Glodjović. Translation as a Means of Cross-cultural Communication: Some Problems in Literary Text Translations/ Anica Glodjović. - FACTA UNIVERSITATIS Series: Linguistics and Literature. 2010. – Vol. 8. – No 2. – P. 141 – 151.

2. English CLUB. URL: <https://www.englishclub.com/esl-jokes/1-longestword-q.htm>.

3. Lewis Carroll, Alice's Adventures in Wonderland.

*Марушевський Євгеній Сергійович  
студент групи ІІанМСО  
спеціальності «Середня освіта. Мова і  
література»*

*Науковий керівник:  
кандидат філологічних наук, доцент  
Костюк Олена Миколаївна*

### **Історизм та психологізм у творі ван ань-ї “кінцева станція”**

Ван Ань-ї – одна з найбільших письменниць Китаю. Її перу належить близько 30 романів, понад 50 оповідань, понад 30 збірників безсюжетної прози, а також сценарії до

фільмів та драматичних постановок, збірки щоденників та цілий ряд літературознавчих праць. Творчість письменниці приваблює увагу вітчизняних та зарубіжних вчених. Нам відомі роботи М.В. Семенюк, Д.В. Львова, А.І. Кобзева, Н.А. Орлової. Окрім цього, свій внесок зробили й літературознавці з Китаю, зокрема Чуан Чуньхуей, та Гань Лу Ман. Цікавою є стаття української дослідниці Н.А. Кіроносової. Загалом вчені виділяють такі проблеми у її творчості: концепція часу, а саме розподіл на психологічний та історичний і фізичний час [1, 96-97; 2, 754]. Літературознавці досліджують проблеми художнього світу, традицій і новаторства та стилістичних особливостей текстів Вань Ань-ї. М.В. Семенюк опосередковано зачіпала проблеми історизму, пізніше її працю доповнили роботи А.І. Кобзева, Н.А. Орлової.

Проте, ми не можемо вказати на єдність у висновках та глибоку увагу саме до зазначених аспектів творчості письменниці, що зумовлює наш підвищений інтерес до них.

Тому своєю метою ми ставимо розкриття специфіки втілення психологізму та історизму у творі Ван Ань-ї “Кінцева станція” (у перекладі Віктора Сухорукова). теоретичних аспектах історизму ми будемо спиратись на визначення Д.С. Ліхачова. У праці “Принцип историзма в изучении литературы” учений пов’язував цей принцип з тим, що будь-яке явище розглядається в його походженні, зростанні та реалізації в самому творі, в аспекті руху, а сам цей рух — це його причини й зв’язки з навколишнім світом — як частина загального цілого. [4, 54].

У питаннях психологізму ми будемо спиратися на визначення А.Б. Єсіна – що це досить повне, докладне та глибоке зображення почуттів, думок, переживань героя (літературного персонажа) за допомогою певних засобів художньої літератури. [5, 75].

Повість «Кінцева станція» заслуговує на особливу увагу. Твір 1981 року, майже автобіографічна для Ван Ань-ї тема — доля молоді людини у добу так званої «Культурної революції». Головний герой — Чень Сінь — саме представник "грамотної молоді" яку відправляли освоювати цілину у далекі регіони Китаю. На початку повісті він повертається до Шанхаю, у свою родину, сповнений радості та надій, однак зустріч із «реальним життям» тогочасного Китаю стає для нього періодом переосмислення себе і навколишнього світу. Адже його рідне місто змінилося: це вже не той Шанхай, у якому виріс юнак, і знайти нову дорогу у житті виявляється зовсім не просто. Конфлікт твору виявляє себе у крахові ідеалів героя, а розв’язання полягає у поступовому примиренні з новою реальністю після так званого “перенавчання”, що у китайському історичному контексті означає заслання. Психологізм постає у розкритті внутрішнього світу героя, а історизм — у представленні доби.

Сьогодні ми розглянемо окремі прийоми історизму та психологізму. Письменниця користується широким спектром таких засобів.

Історизм у творі головним чином представлений просторовими характеристиками, а саме мотивом тисняви, та через систему порівнянь. “...стоявшие по обеим сторонам дома походили не то на голубятню, не то на губную гармошку. Маленькие, низенькие, а заглянешь в окно — везде одни кровати: большие, поменьше, двухъярусные, раскладушки...”, “...От этого многолюдства и без того узкая улочка казалась еще уже...” Порівняння будинків з голуб’ятником вказує на те що герой, як і інші люди хочуть вибратись з замкнутого простору, проте інстинкт змушує повертатись. Місто наче саме витісняє таку молодь як Чень Сінь. Доба виявляє себе засобами історичного колориту та у згадках про історичні події. “...Власти даже призывают молодежь, которая ждет работы, чтобы сама искала выход из положения!”. Своєрідним є застосування алегорії: “...Хуанпу, этот символ Шанхая...”, ми бачимо, до якого “нового” Шанхаю прибув герой і з чим зустрівся “Она была бурой, и от нее исходил смрад...”.

Психологізм постає системою антитез та риторичних фігур. “...Оказывается, где-то в стороне от многоцветных витрин с их избытком, есть еще и такие вот

узенские улочки...”, “... Похоже, что люди способны не только творить чудеса, но и отравлять друг другу жизнь...”, “...Если поглядеть, не так уж он и прекрасен, этот Шанхай, каким представлялся в мечтах...” Розпач героя головним чином представлений риторичним запитанням та припущенням. “...Чэнь Синь вздохнул: вот тебе и Шанхай, оказывается, и здесь не все так просто!”, “Он достиг своей цели — а куда идти теперь? Ведь пока живешь, всегда должна быть цель.”

Знаходять підтвердження слова М. В. Семенюк про концептуалізацію часу у творах Ван Ань-ї. А саме, накопичений час — у вигляді історії міста (історичний час), пам'ять особистості (психологічний час)...”. Зіштовхнувшись з новою реальністю, з новим історичним часом, герой проходить на цьому фоні психологічні трансформації та у кінці твору питає себе: “...Він прибув у своє місце призначення, що йому робити, куди попрямувати далі?” Тут ми також бачимо, як через внутрішній діалог героя письменника розкриває його розпач та розчарування. Проілюстровані художні засоби не вичерпують усіх засобів художньої палітри Вань Ань-ї, і на матеріалі названого, а також інших творів вивчення заявленої проблеми продовжується.

### Список використаної літератури

1. Семенюк М.В. Специфика художественного мира произведений Ван Аньи, 2017. — 240 с.
2. А Чэн, Ван Аньи, Ван Жуныцзы, Гао Сяошэн, Гу Хуа, Дэн Юмэй, Лу Вэньфу, Лю Синьбу, Лю Шаотан, Ма Фэн, Малчинху, Мэн Вэйцзай, Те Нин, Ужээрту, Хао Жань, Цзян Цзылун, Цзяо Цзуяо, Чжан Сюань, Чжан Сяньлян, Чжан Цзе, Чэнь Цзяньгун, Шэнь Жун, Ван Мэн, Фэн Цзицай Современная новелла Китая, 1988 - 510 с.
3. Есин А.Б. Психологизм русской классической литературы 1988.— 176 с.
4. Кірносова Н. А. Жанрово-стилістичні особливості твору Ван Аньї «історія про дядечка», 2010 - 8 с. url: <https://cyberleninka.ru/article/n/zhanrovo-stilistichni-osoblivosti-tvoru-van-anyi-istoriya-pro-dyadetchka/viewer>
5. Кобзев А.І, Орлова Н.А. "Песнь о бесконечной тоске" в стихах и прозе: о поэме Бо Цзюй-и и романе Ван Ань-и 2018 - 10 с. url: <https://cyberleninka.ru/article/n/peesn-o-beskonechnoy-toske-v-stihah-i-proze-o-poeme-bo-tszyuy-i-i-romane-van-an-i>
6. Лихачев Д.С. Принцип историзма в изучении литературы 1965. — № 1. — С. 16–32 с.

*Мельник Софія Євгенівна,  
студент IV курсу,  
Спеціальності «014.02 Середня освіта (мова і література)»*

*Науковий керівник:  
д. філолог. наук, професор  
Пахарєва Тетяна Анатоліївна*

### «Ціннісна організація картини світу в романі Л. Піранделло «Записки кінооператора Серафіно Губбьо»

Спочатку вважаємо за потрібне дати робочі визначення основних понять дослідження. **Цінності** – це оцінки значущості об'єктів і явищ для людей, виражені в нормах, моральних принципах та установках. Система цінностей є основою культури, що нормативно визначає поведінку людей. Однак низький рівень нормативності веде до дезорганізаційних процесів у суспільстві, а надмірна нормативність обмежує свободу, творчість, що веде до стагнації [1]. **Картина світу** – це відображення досвіду певних народів за допомогою вербалізації й орієнтації на інтереси людини [5]. В науці

виділяють різні картини світу: мовну, концептуальну, часову, просторову, ціннісну тощо. **Ціннісна (аксіологічна) картина світу** – сукупність найважливіших для нації і особистості оцінювальних суджень, що співвідносяться з правовими, релігійними, моральними кодексами, загальноприйнятими судженнями і уявленнями певної соціокультурної спільноти [7]. **Художня картина світу** утворюється на основі системної впорядкованості елементів-категорій, рухливих сенсів, що продукуються мистецтвом та культурою [3]. Основний фактор – це погляд людини на світ, її картина світу, і всі процеси, що виникають у мистецтві, переплетені зі ставленням до реальності [8, с. 31]. Основну роль грають образи-концепти, які беруть участь в організації картини світу та знаходять свій відбиток у художній картині світу. Образ використовується: 1) як філософсько-світоглядна основа; 2) як «дзеркальне відображення дійсності» у контексті філософського осмислення предметів наукового пізнання [4, с. 9 - 10]. Традиційно виділяють три рівні аксіологічного вивчення літератури, кожен із яких пропонує своє розуміння цінності: мікрорівень окремого твору, макрорівень літературного процесу, мезорівень системи цінностей письменника [10]. **Футуризм** – напрям у мистецтві, який проголошував ідею дискримінації та знецінення минулого, а також культ майбутнього [2, 6]. Його основними рисами, окрім зазначених, є такі: прагнення до новацій, бунтівливості, порушення традицій; культивування урбанізму; переплетіння документального матеріалу з фантастикою; руйнування загальноприйнятої мови (у поезії) [11].

Поява кіно збіглася з народженням італійського футуризму. Середовище, що з'являлося, було ідеальним для руху, яке просувало нову естетику і способи сприйняття, зачарованого відчуттям швидкості і динамізму сучасного життя. Фільм вважався ключем до формування нових уявлень про мистецтво та реальність, силою, яка «стала взірцем для роздумів про ширші наукові або культурні зміни». Теми, що повторюються, в працях футуристів включали уявлення про кіно як про засіб, не обтяжений традицією, як про форму вираження зі зменшеною антропоцентричною спрямованістю і як про мистецтво, що здатне передати динамізм сучасного сприйняття [12]. Т.А. Пахарєва визначає провідний мотив, характерний для футуристичної творчості: ««Вклонившись» машині, як новому богу, створивши собі кумира в самому буквальному розумінні слова, людина дарує машині можливість підпорядкувати собі людей і навіть знищити їх. Творець машини, людина, оголошує про перевагу свого створіння над творцем – і тим самим робить самогубний крок, з господаря машини перетворюючись на її раба та жертву» [9].

Саме ця думка має своє відображення у творі відомого італійського письменника Луїджі Піранделло «Записки кінооператора Серафіно Губбьо», в якому автор не тільки не приєднався до фанатичного захоплення новими технологіями, індустріальним прогресом, а й демонізував їхні характеристики. Через вплив Першої світової війни образ страшних військових машин фактично став ядром роману, начебто засудженням, начебто застереженням. На сторінках роману домінує протиставлення механізації та автоматизації людству та людяності, людини – промисловій реальності, «гуманістичної цивілізації – технологічній» [13].

Аналіз книги дозволяє стверджувати, що твір відображає шлях поступової дегуманізації, деперсоналізації, втрати людських рис особистості, яка спочатку називає себе «людиною, яка крутить ручку кінокамери», а зрештою – лише «рукою», яка робить цю механічну, бездушну справу. Головний герой, який водночас є оповідачем та носієм ціннісної картини світу твору, проводить читача крізь призму власного сприйняття світу, що бачиться йому хаотичним, хворобливим, зіпсованим втручанням механізмів, а люди, які живуть у «новому середовищі», – химерними, гіперболізованими, навіть інколи дурнуватими та безглуздими, як у самих посередніх та вульгарних кінострічках, які Серафіно, у свою чергу, допомагає створювати, працюючи оператором на кінофабриці. У такому контексті уважне око Серафіно, тобто його камера, стає тихим

фільтром «кумедної фантазмагорії життя», діафрагмою, здатною зосереджуватись на деталях та ігнорувати все інше, водночас конденсуючи навколо себе всі міфи та омани цілої історичної епохи [13].

Саме через втручання машини відбувається суцільна руйнація цінностей. Емоції, відчуття, навіть сама душа вже втрачають свою значущість, адже автоматам не потрібні думки, переживання, вони не мають свідомості чи здатності співчувати. Вони – холодні, мертві з моменту «народження» створіння, які, між тим, можуть лише поглинати час, життєві сили, саме життя. І тим жахливішою є «трансформація» головного героя твору, який свідомо прагне перетворити себе на річ, таку ж байдужу та безпристрасну, як і його камера. Ця трансформація завершується остаточно завдяки тварині – символу природи та природності, недоторканого світу, який не підкорюється ані людській руці, ані технологіям.

У творі також простежується метафора «життя – кіно». Вже саме прізвисько Серафіно, яке йому дають на кінофабриці («Si giga», «Мотор»), натякає не тільки на його професію, але й на «роль» у творі, світ якого можна умовно назвати кінострічкою. Основне місце подій – кінофабрика або її територія, а всі або майже всі персонажі в оточенні Серафіно мають відношення до неї та акторської справи. Піранделло у своїй творчості неодноразово звертається до тієї думки, що кожна людина носить маски, грає різні ролі. У «Записках» такий погляд має буквально відображення. Для письменника кіно – це не що інше, як пародія на сам стан людини, в якому особистості співіснують, плутаючи свої життя, образи та ілюзії [13]. Сама робота на кінофабриці описується як «не зовсім справа і не зовсім гра». Неодноразово підкреслюється і те, що кіно (як і наш світ певною мірою) знецінює оригінальність та унікальність, адже воно передбачає повторюваність та потребу нескінченно продаватися.

Підсумовуючи, скажемо, що актуальність твору Л. Піранделло залишається та лише загострюється у XXI столітті. «Записки» засуджують всеосяжну силу машини, тяжіння до автоматизації, навіть попереджають про ту небезпеку, на яку людство себе наражає, рухаючись у напрямку руйнування власного ціннісного світу.

### Список використаної літератури

1. Арутюнова Н.Д. Введение / Н.Д. Арутюнова // Логический анализ языка. Ментальные действия. - М.: Наука, 1993. - С. 3-6.
2. Бобринская Е. А. Футуризм. М.: Галарт, 2000. 192 с.
3. Варакина Е.Р. Картина мира в лирическом произведении: на материале творчества Г. Иванова и Странника (Д. Шаховского) / Дис. канд.филол. наук. [Електронний ресурс] – URL: <http://www.dslib.net/teorialiteratury/kartina-mira-v-liricheskom-proizvedenii-na-materiale-tvorchestva-g-ivanova-i.html>
4. Громов Е.С. Начала эстетических знаний. М., 1971.
5. Єрмоленко С.Я. Українська мова. Короткий тлумачний словник лінгвістичних термінів / Єрмоленко С. Я., Бирик С. П., Тодор О.Г.; за ред. С.Я. Єрмоленко. - К.: Либідь, 2001. - 223 с.
6. Кругликов В. Светлое будущее как следствие скандала, войны и научно-технического прогресса. [Електронний ресурс]. – URL: <https://adindex.ru/publication/gallery/2011/05/30/66562.phtml>
7. Монакін В.М. Мова і міжкультурна комунікація. Навчальний посібник. Київ, 2012.
8. Мусат Р.П. Концепция целостной системы картины мира, Дискуссия № 8, 2013.
9. Пахарева Т.А. Проблема дегуманизации культуры в киносценарии Л. Лунца «Восстание вещей» // Вісник Харківського національного університету імені В. Н. Каразіна. Серія «Філологія». Вип. 74. Збірник наукових праць. Харків, 2016. – С. 290-295.

10. Филатов А.В. Аксиология в теории литературы: основные направления ценностного анализа, Сибирский филологический журнал, № 4, 2019.
11. Футуризм. Літературна енциклопедія. [Електронний ресурс]. –URL: <https://www.ukrlib.com.ua/dic/show.php?w=199>
12. Malgorzata Bugaj. Futurist Cinema, Cubism and Futurism. [Електронний ресурс]. –URL: <https://necsus-ejms.org/futurist-cinema-cubism-and-futurism/>
13. Rigel Grace. Viva la macchina! Analisi dei «Quaderni di Serafino Gubbio Operatore» [Електронний ресурс]. – URL: <https://www.pirandelloweb.com/quaderni-di-serafino-gubbio-analisi/>

*Мороз Тетяна Євгенівна  
студентка III курсу,  
спеціальності «014 Середня освіта  
(Українська мова та література, англійська мова)»*

*Науковий керівник:  
кандидат філологічних наук, доцент  
Блинова Ірина Анатоліївна*

### **«Основні правила наголошення слів в англійській мові»**

Словесний наголос як особливий просодичний засіб, що організує слово й виокремлює його певний склад / склади, підлягає динамічному розвитку в часі та просторі поліетнічної англійської мови. Саме ця сутнісна риса словесного наголосу пояснює постійну увагу дослідників до проблем акцентології англійської мови. Наразі маємо низку досліджень, присвячених вільному варіюванню словесного наголосу в сучасній англійській мові, акцентній нормі сучасної англійської мови в синхронії, особливостям наголосу в англійській мові порівняно з японською тощо (більш детально див. [1; 2; 4]).

Словесний наголос – це вирізнення одного чи декількох складів цього слова за допомогою артикуляційних засобів, м'язової напруженості мовного апарата, збільшення сили видиху, зростання тривалості звучання складотворного звука. Англійський словесний наголос є силовим (динамічним), оскільки ефект наголошеності досягається за рахунок більш напруженої артикуляції наголошеного складу [3].

Постановка наголосу в англійській мові досить складна. Існує думка, що краще всього сприймати місце наголосу як невід'ємну частину окремо взятого слова і запам'ятовувати його разом із самим словом. Проте також визнано, що в більшості випадків, при зустрічі незнайомого слова, англомовець може вимовити його з правильним наголосом. Тому, у принципі, можна виділити правила лексичного наголосу в англійській мові, звертаючи увагу на той факт, що наявні й винятки.

Так, лексичний наголос простих двоскладових дієслів має певні закономірності:

- якщо другий склад дієслова містить довгий голосний звук, або дифтонг, або закінчується на більш ніж один приголосний, то такий склад буде наголошеним: *a'pply, a'ttract, a'rrive*;
- якщо кінцевий склад містить короткий голосний звук і один кінцевий приголосний, наголос буде падати на перший склад: *'open, 'enter*;
- кінцевий склад також ненаголошений, якщо він містить дифтонг [əu]: *'follow, 'borrow*.

Двоскладові прості прикметники наголошуються за тими самими правилами, що і двоскладові дієслова: *'lovely, 'even, 'hollow; di'vine, co'rrect, a'live*. У двоскладових іменників наголос падає на перший склад, якщо другий містить короткий голосний:



'dinner, 'money, 'colour. У протилежному випадку, наголошеним буде другий склад: de'sign, ba'loon.

Якщо останній склад трискладового дієслова містить короткий голосний звук і закінчується не більше ніж на один приголосний, такий склад буде ненаголошеним. Наголос у такому випадку буде падати на передостанній склад: de'terminate, en'counter. Якщо останній склад містить довгий голосний звук, або дифтонг, або закінчується більше ніж на один приголосний, такий кінцевий склад буде наголошеним: enter'tain, under'stand.

Якщо останній склад трискладових іменників містить довгий голосний звук, або дифтонг, та / або закінчується більше ніж на один приголосний, наголос зазвичай падає на перший склад: 'intellect, 'marigold. Якщо останній та середній склад містять короткі голосні звуки, при чому середній склад закінчується більше ніж на один приголосний, наголос падає на перший склад: 'quantity, 'cinema. Якщо останній склад містить короткий голосний звук, або дифтонг [əu], а середній склад містить довгий голосний звук, або дифтонг, або закінчується більше ніж на один приголосний, то такий середній склад буде наголошеним: po'tato, dis'aster, sy'nopsis.

Найбільш загальним правилом постановки наголосу в словах, що мають чотири або більше складів, є наголошення третього з кінця складу: e'mergency, his'torical, ca'lamity. Однак більшість таких слів мають складну морфологічну структуру і містять афікси (префікси та / або суфікси), тому необхідно розглядати правила постановки наголосу в цих словах окремо, у залежності від афікса.

Складене слово утворюється з більш ніж однієї кореневої морфеми, але граматично та семантично функціонує як окреме слово, хоча деякі складені слова можуть писатись через дефіс (*user-friendly*), а інші – окремо (*season ticket*) або разом (*dishwasher*). Наголос у складеному слові падає на перше слово, коли: 1) два елементи складеного слова пишуться разом: 'headline, 'laptop; 2) складене слово має модель ІМЕННИК + ІМЕННИК: 'picture frame, 'tape measure; складене слово має модель ПРИКМЕТНИК + ІМЕННИК, ІМЕННИК + ДІЄСЛОВО, ІМЕННИК + ДІЄСЛОВО + ING: 'batting average, 'landfill, 'jobsharing; у ролі іменника виступає фразове, або прийменникове дієслово: 'burn-out. Наголос у складеному слові падає на друге слово, коли: 1) перший елемент являє собою матеріал, або складову частину того, з чого зроблена річ (*cherry 'pie*). (виключення з цього правила становлять іменники WATER, JUICE та SAKE: 'mineral water); 2) першим елементом складеного слова є власна назва: the 'Hilton 'Hotel; 3) перший елемент називає місце, або час: 'city 'centre, 'summer 'holidays, 'morning 'paper.

Звертати увагу на словесний наголос в англійській мові потрібно неодмінно. По-перше, це показник грамотної мови, адже мовець будете знати, як правильно вимовляти те чи інше слово. По-друге, в англійській мові існують слова повністю ідентичні, але які належать до різних частин мови. І відрізнити їх можна зокрема за допомогою контрастного словесного наголосу, як-от: 'suspect (іменник) – su'spect (дієслово); 'record (іменник) – re'cord (дієслово). Правила наголосу роблять важливий внесок у розбірливість мови, особливо для іноземців, про що зазначає вчений Д. Крістал: “Stress patterns make an important contribution to spoken intelligibility, and foreigners who unwittingly alter word stress can have great difficulty in making themselves understood” [5, с. 260]. Таким чином, зразок наголосу в слові є важливою ознакою вимовленої ідентичності слова.

### Список використаної літератури

1. Гамор С. В. До питання про вільне варіювання словесного наголосу в сучасній англійській мові. *Збірник наукових статей викладачів та студентів факультету іноземних мов*. Ніжин: Вид-во НДУ ім. М. Гоголя, 2012. С. 41–46.

2. Голікова А. В. Наголос в англійській та японській мовах. *Вісник Житомирського державного університету імені Івана Франка*. 51, 2010. С. 171–174.
3. Колесник О. С., Гаращук Л. А., Гаращук К. В. Теоретична фонетика англійської мови: навчальний посібник для студентів факультетів іноземних мов. Житомир: Вид-во ЖДУ імені Івана Франка, 2015. С. 70–71.
4. Шароварова С. Акцентна норма сучасної англійської мови в синхронії. *Наукові записки*. Вип. 73. Серія: Філологічні науки (мовознавство): У 2 ч. Кіровоград: РВВ КДПУ ім. В. Винниченка, 2007. Ч. 1. С. 219–225.
5. Crystal D. *The Cambridge Encyclopedia of the English Language*. Cambridge: Cambridge University Press. 2019. 473 p.

**Мудрецька Анастасія Євгенівна,  
студентка IV курсу,  
Спеціальності «014 Середня освіта. Мова і література»**

**Науковий керівник:  
кандидат філологічних наук, доцент  
Гончарова Тетяна Володимирівна**

#### **«Формування іншомовної мовленнєвої компетентності в читанні учнів середньої школи»**

Усі види мовленнєвої діяльності грають важливу роль в опануванні лексику, але більшість дослідників сходяться на думці, що читання текстів має велике значення у цьому процесі, особливо для учнів середньої школи. Використання Google сервісів спрямовує учнів на ефективне формування компетентності в читанні, оскільки містить у собі у собі сучасні технології.

Згідно з найбільш загальним визначенням, читання – це мотивований, рецептивний, опосередкований вид мовленнєвої діяльності, який протікає у внутрішньому плані, націлений на одержання інформації з письмово фіксованого тексту та протікає на основі процесів зорового сприйняття, довільної короткочасної пам'яті та перекодування інформації [2].

Читання іноземною мовою є видом мовленнєвої діяльності, що дає змогу не імітувати, а відтворювати одну із форм реального спілкування іноземною мовою (письмову). Завдяки Google документам, Google презентаціям, Google формам, Google Jamboard читання має інтерактивну форму. Читання розглядають як процес сприйняття та активної переробки інформації. До того ж в ньому виділяють дві ланки. Перша – це сприйняття друкованого тексту, що є перцептивною обробкою інформації. Друга – це осмислення сприйнятої інформації, тобто її смислова обробка.

Читання може бути описано та класифіковано на різних підставах – залежно від мотивів та установок, від організації роботи, від особливостей перебігу, від результатів тощо. Наприклад, залежно від установки читання може бути критичним, реферативним, оглядовим та орієнтувальним, залежно від пізнавальної потреби читача воно може бути навчальним, ознайомлювальним, переглядовим та пошуковим. В залежності від функцій читання може мати види – інформаційно-пошукове, аналітико-критичне та творче. Усі названі вище види читання можна оформити за допомогою Google сервісів.

Навіть один із підвидів читання – інформативне читання, спрямоване на знайомство з новою інформацією та завершується її присвоєнням, містить в собі оцінювально-інформативний, присвоювально-інформативний і створювально-інформативний (творчий) різновиди.

В основі кожного виду читання розрізняються наступні базові вміння:

– розуміння основного змісту (визначення та виділення основної інформації; відокремлення інформації першорядної важливості від другорядної; встановлення

логічного чи хронологічного зв'язку подій, фактів; передбачення можливого розвитку подій; узагальнення інформації тексту; виклад своєї думки з прочитаного);

– вилучення повної інформації з тексту (повне й точне розуміння деталей; виділення інформації, яка підтверджує або уточнює щось; встановлення зв'язку подій, розкриття причинно-наслідкових зв'язків між ними; визначення головної ідеї; порівняння інформації);

– розуміння необхідної значущої інформації (приблизне визначення теми тексту; визначення жанру тексту; виявлення інформації, що стосується будь-якого питання; визначення важливості інформації) [3].

Готовність учнів до читання – це загальний психічний стан школяра, що виявляється в можливості здійснювати цю діяльність. Воно визначається тим, наскільки учень володіє аспектами мовлення, зокрема, лексикою, знання якої забезпечує йому успішність цієї форми мовленнєвого спілкування, відпрацьованістю механізму читання, його віковими особливостями.

Читання англійською мовою в загальноосвітній школі, як і будь-яка інша мовленнєва діяльність, має три етапи:

- планування;
- здійснення;
- контроль [4].

Перший етап – планування – тісно пов'язаний із формуванням в учнів інтенції читання, тобто їх мотивації для читання тексту. Мотив може бути смислоутворювальним, тобто має задавати мету, та заохочувати, тобто спонукати до дії. Мотивація учнів сприяє вибору певної дії школярів, їх зусиль, витрачених на виконання дії та отримання результату. Власне робота над текстом у процесі читання містить у собі три етапи:

1) передтекстовий етап – стимулювання мотивації до читання, прогнозування змісту тексту, його жанру та особливостей; підготовка учнів до роботи з текстом може відбуватися у формі гри або вікторини із застосуванням слайдів в Google презентаціях або Google Jamboard;

2) власне читання – розуміння основної інформації, її пошук та встановлення смислових зв'язків; оформлення тексту можливе у Google документі;

3) післятекстовий етап – виконання вправ за текстом, обговорення незрозумілих моментів; оформлення можливе у Google формах [1].

Читання базується на внутрішній мові, на механізмі внутрішнього мовлення. Робота апарату артикуляції є обов'язковим компонентом не лише читання вголос, а й читання про себе. Правильне озвучування про себе можливе тільки тоді, коли у читача міцно сформовані вимовні навички в зовнішньому мовленні. Під час читання іншомовних текстів читачі не лише бачать текст «комплексно», промовляють його вголос або про себе, але й ніби чують себе. Тут здійснюється взаємодія органів зору, слуху та мовлення. Слухові образи спрямовують, контролюють та закріплюють правильність мовленнєвих рухів та їх відповідність зоровим образам.

Таким чином, читання займає важливе місце у формуванні іншомовної мовленнєвої компетентності. Навчання читання будується, так само як навчання інших видів мовленнєвої діяльності, тобто як процес поетапний, що включає дотекстовий етап: мотивацію, підготовку до читання, текстовий (власне читання) та післятекстовий етапи. Використання сучасних технологій Google сервісів удосконалює процес навчання читання та має функцію заохочування учнів, що є продуктивним засобом у освітньому процесі.

### Список використаної літератури

1. Бим И. Л., Биболетова М. З., Щепилова А. В., Копылова В. В. Иностранный язык в системе школьного филологического образования. *Иностранные языки в школе.*

2009. № 1. С. 4–8.

2. Нікітіна Н. С. Переваги та недоліки використання інтернет ресурсів у процесі викладання іноземної мови. 2014. № 1. 55 с.

3. Ніколаєва С. Ю. Методика навчання іноземних мов у середніх навчальних закладах : підручник. Київ : Ленвіт, 1999. С. 273–274.

4. Пассов Е. И. Основы методики обучения иностранным языкам. Москва : Русский язык, 1989. 278 с.

*Недзельська Аліна Сергіївна,  
студентка IV курсу  
спеціальності «Середня освіта. Мова і література»*

*Науковий керівник:  
кандидат педагогічних наук, доцент  
Мельник Анжела Олегівна*

### **«Основні напрями використання музики при вивченні поезії Г. Гейне у 9 класі»**

**Актуальність теми дослідження** обумовлена, по-перше, наявністю у шкільній програмі із зарубіжної літератури поезії Генріха Гейне, для якої характерна така риса, як музичність, що вимагає розробки особливих методичних рекомендацій. По-друге, музика – невід’ємна частина життя сучасних підлітків. Вона відіграє важливу роль в їхньому житті та є найпопулярнішим видом мистецтва серед підлітків. По-третє, актуальність даного дослідження доведено тісним взаємозв’язком поезії та музичного мистецтва. Музика доповнює поезію та створює необхідну для її сприйняття, атмосферу.

**Мета дослідження** – представити основні напрями використання музики при вивченні поезії Генріха Гейне у 9 класі.

Науковці Є. Колокольцев [3], В. Доманський [1] та С. Жила [2] та ін. звертали увагу на основні напрями використання музики при вивченні літератури. Проте, запропонована дослідниками методика розглядається на матеріалі російської та української літератур.

У своєму дослідженні ми спиралися на напрямки використання музики при вивченні творів зарубіжної літератури, які розробила А. Мельник, оскільки вони враховують специфіку шкільного предмета «Зарубіжна література». Це такі напрями, як: музичний образ епохи; музичний образ національної культури; музика у житті та творчості зарубіжних письменників; музика як емоційний фон для установки на сприйняття та сприйняття літературного твору; музика у тексті художнього твору; музичні інтерпретації літературних творів [4].

Проілюструємо один із напрямів, а саме використання музичних інтерпретацій віршів Г. Гейне у процесі вивчення творчості поета у 9-му класі. Нами було встановлено, що до кожного вірша Генріха Гейне, який вивчається у 9 класі, різними композиторами у свій час було написано музику, внаслідок чого народилися музичні інтерпретації гейнівських віршів – пісні, романси, опери. Так, до вірша Г. Гейне «Самотній кедр на стромині» (нім. «Ein Fichtenbaum steht einsam») музику написали більше 100 композиторів, серед них: Ганс Пфітцнер, Ференц Ліст, Едвард Гріг та ін. Гейнівську легенду про Лорелей (нім. «Ich weiß nicht, was soll es bedeuten...») у музиці втілили Фрідріх Зільхер, Ференц Ліст, Йозеф Нетцер та ін. Загалом нараховується більше 300 композицій, але найвідомішою стала мелодія Ф. Зільхера. Відомо, що у Німеччині вона стала народною і набула такої популярності, що навіть за часів Гітлера, коли твори Гейне були у «чорному списку», нацисти не наважились її заборонити, а

обмежились підписом «автор невідомий». Вірш Г. Гейне «Коли розлучаються двоє» (нім. «Wenn zwei voneinander scheiden») став романсом завдяки музиці Жозефіни Ленг, Роберта Франца, Джорджа Хеншеля та ін. В Україні романс «Коли розлучаються двоє» на вірші Г. Гейне у перекладі Максима Славинського покладений на музику Миколою Лисенком.

При використанні музичних інтерпретацій у процесі вивчення зарубіжної літератури найпоширенішим прийомом є прослуховування музичного твору (пісні, романси на вірші поета) із подальшим його обговоренням або порівнянням із віршем. Ефективним вважаємо і використання такого виду роботи, як демонстрація плейкаста на основі музичних інтерпретацій поезій Г. Гейне.

Плейкаст – мультимедійна композиція, що поєднує слова, малюнок та музику.

Серед функцій плейкаста назвемо:

- створення необхідної атмосфери;
- підсилення емоційного фону;
- занурення в поетичні образи;
- здійснення аналізу вірша крізь призму проявів музичності;
- поглиблення інтерпретаційної компетентності учнів.

У процесі дослідження ми створили плейкаст за віршем Г. Гейне «Не знаю що сталося зо мною». У плейкасті використали романс Фрідріха Зільхера на слова Гейне мовою оригіналу (нім. «Ich weiß nicht, was soll es bedeuten») у виконанні німецького хору Фішера. Візуальний ряд створили за допомогою творів живопису, на слайдах розмістили текст вірша двома мовами – німецькою (мовою оригіналу) й українською. Такий плейкаст увиразнить інокультурність твору, збагатить учнівську інтерпретацію вірша.

Також нами була розроблена пам'ятка «Як створити плейкаст до ліричного твору», яку можна рекомендувати учням на етапі підготовки творчих робіт при вивченні поезії Гейне.

#### **Як створити плейкаст до ліричного твору**

1. Уважно перечитайте ліричний твір.
2. Визначте його настрій та емоції, які переважають.
3. З'ясуйте композицію твору, поетичні образи.
4. Доберіть відповідний візуальний ряд (фотографії, ілюстрації, репродукції картин).
5. Доберіть музичний твір, який передає атмосферу поетичного твору, або використайте музичну інтерпретацію вірша.
6. За допомогою однієї з комп'ютерних програм (Adobe After Effects, Canva, Sony Vegas Pro або ін.) поєднайте музику та візуальний ряд.
7. Оберіть один з шляхів подачі тексту на слайдах: читання вірша за кадром або написання тексту на слайдах. Додайте текст твору.
8. На останньому слайді назвіть твори, які використовували (вірші, музичні композиції, ілюстрації, та ін.), та їхніх авторів (поетів, композиторів, виконавців, художників, режисерів та ін.).
9. Перевірте готовий плейкаст.
10. Демонструйте готову роботу.

**Висновки.** При вивченні поезії Г. Гейне найбільш доцільним буде використання музичних інтерпретацій його літературних творів. Ми пропонуємо такий вид роботи, як плейкаст, оскільки він допомагає в підсиленні емоційного фону, а також в зануренні в поетичні образи та атмосферу твору. Для підвищення ефективності такої роботи ми розробили пам'ятку «Як створити плейкаст до ліричного твору».

#### **Список використаної літератури**

1. Доманский В.А. Литература и культура: культурологический подход к изучению словесности в школе : учебное пособие. М. : Флинта, Наука, 2002. 368 с.
2. Жила С.О. Теорія і практика вивчення української літератури у взаємозв'язках із різними видами мистецтв у старших класах загальноосвітньої школи : Монографія. Чернігів : РВК «Деснянська правда», 2004. 360 с.
3. Колокольцев Е.Н. Искусство на уроках литературы. К. : Рад. шк., 1991. 208 с.
4. Мельник А.О. Основні напрями використання музики у процесі вивчення зарубіжної літератури в школі. *Мовно-літературна освіта корінних народів і національних меншин України: стан і перспективи*. К. : Інститут педагогіки НАПН України, 2021. С. 28-31.

*Незбай Лідія Андріївна  
студентка ІІфінМ  
спеціальності «Філологія.  
Французька та англійська мови та зарубіжна література»*

*Науковий керівник  
доктор філологічних наук, професор  
Анненкова Олена Сергіївна*

### **Образ Парижа у романах П. Модіано «Дора Брюдер» та «У кафе втраченої молодості»**

Патрік Модіано хоч і є лауреатом Нобелівської премії з літератури, та на теренах України він все ще залишається маловідомим та малодослідженим письменником сучасності. Багато його творів все ще не мають українського перекладу. Твори П. Модіано заслуговують більшої уваги науковців, адже, по-перше, в українському літературознавстві відчутно бракує досліджень його творчості, а, по-друге, теми, які в них розглядаються, є суголосними сьогоденню.

Творчість Патріка Модіано мало досліджувалась українськими літературознавцями, однак прізвища деяких з них необхідно назвати. Це Я. О. Голобородько, Н. В. Доценко, І. І. Логвінов, О. Ф. Молокова. Серед зарубіжних літературознавців зазначимо Ж. Беднера, М. ван Монтфранс, Б. Ру, М. Бандо та інших. Загалом в критиці більше уваги приділяється таким провідним темам в творчості П. Модіано, як окупація та пам'ять. Вважається, що образ Парижа у романах цього автора потребує подальшого ґрунтовного вивчення з боку літературознавців.

Метою тез є розкриття образу Парижа у творчості П. Модіано, на прикладах романів «Дора Брюдер» та «У кафе втраченої молодості».

Париж грає велику роль у творчості Патріка Модіано. У своїх творах автор створює особливий Париж. Місто, про яке він пише, більше не існує. Автор у своїх романах лише здійснює спроби віднайти той старий Париж, який вже давно зник.

Мотиви порожнечі та безлюдності часто присутні в модіанівському Парижі. Шляхом перелічування парижських вуличок автор наче заповнює цю порожнечу, що оточує головного героя. Таким чином модіанівські герої часто блукають в межах одного кварталу міста. Париж стає помічником автора, оскільки образ міста дозволяє встановити істину, а також заповнити прогалини в історії. Тут можна згадати «Дору Брюдер», роман, який просто переповнений назвами вулиць та адресами. Через це у нас складається враження, що Париж наче замкнувся над маленькою Дорою.

Париж стає двійником героя, частиною його особистості, місцем, де можна сховатись. Таким чином місто перетворюється на персонаж роману, який допомагає головному герою віднайти себе або створити себе наново за допомогою вулиць, магазинів та фотографій.

Місця Парижа, які перелічує автор, більшою мірою пов'язані з його реальним минулим. Тому досить часто Модіано вкладає в своїх персонажів немало автобіографічного: герої подорожують по визначних місцях дитинства та юності автора. Маршрути, що описує П. Модіано, на карті Парижа здаються нам спочатку випадковими, але якщо простежити всі блукання героїв у романі «У кафе втраченої молодості», то можна помітити, що це запланована подорож по важливих для автора місцях. Модіано наче будує вигаданий світ на основі свого сприйняття міста, що робить його персонажів виразниками власних блукань автора у пошуках самого себе.

Отже, можна сказати, що в романах П. Модіано Париж виступає не лише фоном, а й одним з головних персонажів.

#### **Список використаної літератури**

1. Azoury P., Ghosn J. Le Paris de Modiano. / [Електронний ресурс]. – Режим доступу: <https://bibliobs.nouvelobs.com/romans/20141010.OBS1793/le-paris-de-modiano-version-google-map.html> (дата останнього звернення 29.04.2022).
2. Chopin S. Paris, ville fantôme: l'identité française dans les romans de Patrick Modiano // FIXXION (Critical Review of Contemporary French Fixxion), 2019. – P. 78-90.

*Новикова Анна Геннадіївна  
студентка III курсу  
спеціальності «Середня освіта (Українська мова і література)»*

*Науковий керівник:  
кандидат психологічних наук, доцент  
Василенко Оксана Миколаївна*

#### **Засоби створення гумористичного ефекту при перекладі в серіалі «Друзі»**

За визначенням Вартанова А. С. «Серіал – витвір телевізійного мистецтва, який поділено на рівні частини (епізоди або серії), пов'язані спільною тематикою, сюжетом і героями. Це багатосерійний фільм з декількома сюжетними лініями, а також взагалі багатосерійна програма» [3, 94]. Матеріал даного дослідження – вибірка з американського комедійного серіалу «Друзі».

Складність перекладу серіалів полягає в тому, що переклад – це процес перевикладення матеріалу, тобто перевираження. Воно не є об'єктивним природним процесом, оскільки здійснюється людиною. Перекладач – це індивід, який здатний до творчості. Це дозволяє йому при перекодуванні обрати свій варіант перекладу з багатьох можливих варіантів [2, 1].

Гумористичний ефект в серіалі використовується як значний психологічний вплив на глядача, оскільки викликає позитивні емоції, утримує увагу. Це змушує реципієнта повертатися до кінострічки знову й знову, розв'язуючи з героями їх життєві проблеми, що в свою чергу дозволяє йому психологічно відсторонитись від власних складних питань. Це є можливим, оскільки призначення гумору – знімати напруження, стрес та нівелювати агресію. [6]

Найпоширенішими засобами гумористичного ефекту є каламбур, специфічний лексикон та реалії.

«Каламбур – гра слів, використання різних значень одного і того ж слова (або двох подібно звучать слів) з метою зробити комічне враження». Суть каламбуру полягає в об'єднанні двох несумісних значень в певній фонетичній або графічній формі. [7, 215]. Наприклад: Оригінал: *Joey: Ah well, the ah, Pennsylvania Dutch, come from Pennsylvania. Chandler: And the other ah, Dutch people, they come on from somewhere near the Netherlands, right? Joey: Nice try. See the Netherlands is this make believe place where Peter Pan and Tinker Bell come from.* Переклад: *Джоуї: Ну, пенсильванські голландці –*

вони з Пенсільванії. *Чендлер*: А решта голландців? Вони типу з Нідерландів, так? *Джоуї*: Ну, ти приколовся! Неверленд – це така казкова країна, де живуть Пітер Пен і Венді.

В даному прикладі (в оригіналі) відбувається гра слів, а саме – співзвуччя Netherlands і Neverland, причому друга назва не вимовляється, однак мається на увазі Джоуї, коли він говорить про Нідерланди як про вигадану країну.

Специфічний лексикон відповідає за передачу почуттів та емоцій серед молоді, яка бере безпосередню участь у формуванні розмовного стилю мовлення. Одним з видів такої лексики є сленг. Сленг - це рухомий шар лексики, тому ніякі словники не можуть синхронно поповнюватися разом з виникненням нових виразів. За словами Катерини Бондаренко: «Найбільша складність у роботі зі сленгом – знаходження сучасних еквівалентів» [1, 141-142].

Аналогові відповідники – це основний засіб відтворення сленгу в серіалі «Друзі». Розглянемо кілька прикладів:

Оригінал: – I have a board. If you like boards, this is my board. – Holy smokes! [5]  
Переклад: – У мене є дошка. Якщо подобається, це моя. – Нічого собі! [4]  
В українській мові є кілька відповідників цій сленговій одиниці: *Чорт візьми! Очманіти! Господи!* Перекладач обрав варіант, який найбільш точно передає значення оригіналу.

Вживання сленгу ‘a big deal’ [5]. Під час підбору правильного відповідника, словник подає кілька синонімічних варіантів: «велика справа», інше – «дрібниця», «нічого особливого». Але перекладач, враховуючи контекст, використав відповідник «подумаєш» [4], у значенні «нічого особливого». В українській мові в повсякденному житті часто використовуються такий вираз, щоб надати тій чи іншій події меншого значення в іронічній формі.

Слово “hit” перекладають як «штовхати», «бити», але сленговий вираз “hit on somebody” має зовсім інший сенс – «клеїти когонебудь», або «чіплятися до когось». Цю фразу використала у своїй репліці Моніка, коли звертається до Джо: “Joey, stop hitting on her” [5]. Серед можливих варіантів, перекладач обрав варіант «клеїти»: «Джо, годі клеїти її» [4].

Реалії – це предмети матеріальної культури, які характерні для того чи іншого народу, та виражають національний колорит і самосвідомість. У процесі перекладу реалій виникають дві проблеми: відсутність у мові перекладу еквівалента через відсутність у носіїв цієї мови об’єкта, який позначає реалія та необхідність передати колорит – національне та історичне забарвлення. Так, наприклад, у наступному діалозі для адаптації реалії американської культури до адекватного сприйняття українським глядачем використовують заміну маловідомої американської реалії більш знайомою для української аудиторії. Оригінал: Chandler: I was being Shelley Winters from The Poseidon adventure. Ross: I know. Переклад: Чендлер: Я зображав Ді Капріо у фіналі Титаника. Рос: Я здогадався.

Тож, переклад серіалу – це важлива та відповідальна робота, оскільки у процесі перекладу перекладач має працювати з багатьма феноменами та долати певні труднощі, зокрема: переклад сленгу, реалій, алюзій та гри слів.

### Список використаної літератури

1. Бондаренко К. Співвідношення сленгової лексики української та англійської мов: лексикографічний та перекладацький аспекти // Наукові записки. Серія «Філологічні науки». 2016. №81 (4). С. 141-142.
2. Боров Ю. Комическое / Ю. Боров. – М.: Искусство, 1970. – 173 с.
3. Вартанов А.С. О характере многосерийного повествования // Многосерийный телефильм: истоки, практика, перспектива / А.С. Вартанов. – М.: Искусство 1976. – С. 94 – 109.



4. Друзі – Сезон 1 // uaserials.pro: Двоголосий закадровий переклад | 1+1. 2019. URL : <https://uaserials.pro/105-druzi.html> (дата звернення: 09.05.2022)
5. Друзья – Сезон 1 // Vvord.ru : Тексты фильмов на английском (English). 2019. 86 с. URL : <http://english.vvord.ru/tekst-filma/Druzjya-Sezon-1> (дата звернення: 09.05.2022)
6. Енциклопедія Сучасної України: електронна версія [онлайн] / гол. редкол.: І. М. Дзюба, А. І. Жуковський, М. Г. Железняк та ін.; НАН України, НТШ. Київ: Інститут енциклопедичних досліджень НАН України, рік оновлення статті. URL:[https://esu.com.ua/search\\_articles.php?id=24711](https://esu.com.ua/search_articles.php?id=24711) (дата звернення: 09.05.2022)
7. Комиссаров В.Н. Слово о переводе / В.Н. Комиссаров. – М.: Международные отношения, 1973. – 215 с.

*Обоні Яна Віталіївна  
студентка III курсу,  
спеціальності «035 Філологія  
(українська мова та література)»  
Науковий керівник:  
кандидат філологічних наук, доцент  
Хижун Ярослава Володимирівна*

#### **«Етимологія та класифікація ідіоматичних виразів в англійській мові»**

Характерною особливістю ідіоматичних виразів англійської мови є обов'язкове апелювання до певних історичних тем, культурних та звичаєвих форм англійської мови.

Фразеологічні вирази - це своєрідне узагальнене відображення історії окремого народу, культури та його побуту.

Фразеологічний фонд сучасної англійської мови вирізняється своїм багатством та багатоаспектністю, що викликає зацікавлення серед лінгвістів для майбутніх серйозних досліджень ідіоматичних виразів та їх перекладу українською мовою, зокрема.

Існують різні класифікації фразеологізмів. Одна з них належить В.В. Виноградову. Він розділяє їх на фразеологічні зрощення, фразеологічні єдності та фразеологічні сполучення.

Фразеологізми з невмотивованим значенням та зовсім новим переосмисленим складом – це характеристика фразеологічних зрощень.

«A knowing old bird» – «стріляний горобець», «sore subject» – «хворе питання».

Наприклад It is a sore subject for society.

Або Tommy gets home; he's always hungry as a hunter

З мотивованим значенням – фразеологічні єдності:

«an early bird» - «Рання пташка»; I'm not an early bird.

«against the grain» - «Проти шерсті (гладити)». You'd had to have gone against the grain, horn of plenty (повна чаша), to rise to the occasion екейжен(бути на висоті), to do somebody proud (надавати честь комусь).

Фразеологічні сполучення містять у своєму складі слово або ряд слів з фразеологічно пов'язаним значенням

«way of life» - «Спосіб життя». They will not change our way of life.

«old wives' tale» - «Бабині казки». It's an old wives' tale that flying is dangerous.

На відміну від фразеологізмів фразеологічні вирази утворенні зі слів вільних за значеннями та не є цільною структурою. До них відносяться прислів'я, відомі вислови діячів культури та політиків, крилаті вислови та мовні кліше. Крім того, у

структурному відношенні дослідник А. І. Смирницький ділить фразеологізми на одноверховні, двоверховні і багатверховні залежно від числа знаменних слів.

Одноверховий фразеологізм - це поєднання незначенного слова або слів з одним знаменним: *to make for, to die away in time*.

Двоверховий фразеологізм – це поєднання двох знаменних слів: *a tame cat* 'безхарактерна людина', *a white elephant* 'обтяжливе майно'; *black art, first night*

Багатверховий фразеологізм – це поєднання більш ніж двох знаменних слів (з незначенними): *to have all one's eggs in one basket* 'ризикувати всім'; *to burn the candle at both ends* 'пропалювати життя.

Етимологія ідіоматичних виразів. Аналізуючи наукові праці із питань англійської фразеології, сферами походження англословних фразеологічних одиниць є Біблія, англословна художня література, політика, шоу-бізнес, юриспруденція, військова справа, спорт, запозичення.

Значна кількість фразеологізмів надійшла до англійської мови з Біблії у зв'язку з процесом християнізації, що розпочався на території Британії. Про це свідчить фразеологізм *there is a time for everything*, який має в українській мові еквівалент *всьому свій час*. Він використовується стосовно життя людини, природи, що підтверджується такими строками цієї книги Старого Заповіту:

*a time to plant, and a time to pluck up that which is planted, a time to be born, and a time to die, a time of war, and a time of peace*]. час садити, і час зривати посаджене, час народжуватися і час помирати, час війни і час миру].

Із Нового Заповіту надійшов та поширився в англійській мові біблійний фразеологізм *at the eleventh hour* (об 11 год.) із значенням *the last possible time you can do something before it is too late* (останній можливий час, коли ви можете, щось зробити, щоб стало не пізно). Цей фразеологізм походить від притчі з Євангелія про робітників, яких хазяїн найняв наприкінці дня (об одинадцятій годині), сплативши їм так, як і тим, що працювали весь день.

Другим джерелом за кількістю фразеологічних одиниць, які збагатили англійську мову, є твори В. Шекспіра (1564–1616 рр.). Натепер вчені нараховують сто п'ятдесят два шекспірівські вирази *the time is out of joint* («Гамлет») – губиться зв'язок часів, вік розхитується, *ripening time of peace* («Річард III») – пора мирного весілля, *cock shut time* («Річард III») – сутінки, *in the womb of time* («Отелло») – у далекому майбутньому.

Деякі фразеологізми надійшли до англійської мови із латини. Фразеологічна одиниця *time flies* (лат. *tempus fugit*) - швидкоплинність. Зазначений вираз використав у своїй поемі «Георгіки» римський поет Вергілій (70–19 до н.е.); *seize the moment* (лат. *carpe diem*) – ловити момент.

Джерелами поповнення фразеологічного фонду є також англословна література. Наприклад, *To give hostages to time for one in future*, що використовується для позначення часу майбутнього ризику, невідомості майбутнього. З твору “*Of Marriage and Single Life*”. Ще один приклад, *to improve each the shining hour* – використовувати час якомога краще. (Ісаак Воттс) *in one's hours of ease* використовується для позначення часу, вільного від турбот і клопоту (Поема В. Скотта “*Marlion*” малієн).

Отже, в англословному просторі існує багато джерел походження ідіоматичних виразів. Вони відображають культуру, звичаї народу. Часто виникають труднощі з перекладом, адже для цього необхідно добре знати походження фразеологізму. Проте, дослідження ідіом є дуже цікавим процесом, що дозволяє краще пізнати країну, її історію та літературу. Для правильного перекладу ідіоматичних виразів необхідно враховувати національний колорит мови та культурний менталітет нації. Знання та правильне вживання англійських ідіом надають розмові експресивності та яскравого характеру, а вивчення їх – сприяє розвитку комунікативної компетентності.

### Список використаної літератури

1. Кузик О.Р., Бялик В.Д., Походження та загальна характеристика англійських фразеологізмів на позначення часу. Чернівці. Закарпатські філологічні студії, 2017;
2. Булаховський Л.А. Нариси із загального мовознавства. Київ : Радянська школа, 1955. 244 с.
3. Англійська фразеологія та її особливості. Властивості фразеологізмів в англійській - <https://goaravetisyan.ru/uk/angliiskaya-frazeologiya-i-ee-osobennosti-svoistva-frazeologizmov-v/>
4. Д. Бігунов, С. Бігунова, К. Третьякова Англійські фразеологізми латинського та французького походження: компонент «Дика природа»
5. Фразеологія англійської мови - [https://ua-referat.com/Фразеологія\\_англійської\\_мови](https://ua-referat.com/Фразеологія_англійської_мови)
6. Удяк Г. І., Петриця Л. І. Специфіка вживання англійських фразеологізмів ( на прикладі британських електронних ЗМІ)
7. С. Кушнір Теоретичні дослідження фразеологічних одиниць англійської мови
8. «Idiomatic English» <https://library.zu.edu.ua/doc/IdiomaticEnglish.pdf>
9. Походження фразеологічних одиниць сучасної англійської мови - <https://ukrbukva.net/page,2,87084-Proishozhdenie-frazeologicheskikh-edinic-sovremennogo-angliyskogo-yazyka.htm>
10. Семантичні особливості фразеологічних одиниць біблійного походження в англійській мові - <https://ukrbukva.net/83508-Semanticheskie-osobennosti-frazeologicheskikh-edinic-bibleijskogo-proishozhdeniya-v-angliyskom-yazyke.html>

*Олексієнко Валерія Віталіївна,  
студентка IV курсу,  
Спеціальності «035 Філологія»*

*Науковий керівник:  
кандидат філологічних наук., доцент  
Семененко Галина Миколаївна*

#### **«Навчання іншомовного аудіювання художніх творів учнів основної школи із застосуванням сучасних технологій»**

Сучасна освіта спрямована на реалізацію комунікативного підходу, проблема розвитку іншомовної аудитивної компетентності є досить актуальною, оскільки аудіювання становить основу спілкування, з нього починається оволодіння усною комунікацією. Аудіювання належить до рецептивного виду мовленнєвої діяльності. Це процес сприйняття живого мовлення, що включає не тільки слухання, а й розуміння та інтерпретацію інформації, яка сприймається на слух. Таким чином, аудіювання є не пасивною фіксацією звукових сигналів, а активним їх перетворенням у певний смисловий запис. Також варто зазначити, що аудіювання тісно пов'язане з іншими видами мовленнєвої діяльності, однак його відмінними рисами є те, що воно є рецептивним та реактивним видом мовленнєвої діяльності, що реалізує усне безпосереднє спілкування; форма перебігу процесу аудіювання – внутрішня, невиражена, його продукт – це умовивід, а результат – розуміння сприйнятого змісту повідомлення.

Навчання аудіювання неможливе без урахування психологічних особливостей даного виду мовленнєвої діяльності, тому нами були розглянуті психофізіологічні механізми сприйняття і розуміння мови на слух, які включають процеси сприйняття,

впізнання мовних образів, розуміння їх значень, процеси антиципації (вгадування) і осмислення інформації, процеси групування відомостей, їх узагальнення, утримання інформації в пам'яті.

Навчання іноземних мов, будується на комунікативному підході. Саме комунікативний підхід найкраще відповідає вимогам гуманітаризації освіти. Навчання аудіювання, як вагомої частини комунікативного підходу, приділяється дедалі більше уваги. Теоретичний аналіз літератури з навчання аудіювання показав, що питання, пов'язані з методикою викладання навчання досліджені та розроблені досить докладно [1; 3]. Авторами визначається місце аудіювання в навчальному процесі та його зв'язок з говорінням; формулюються вимоги до аудіоматеріалу, наприклад тривалість звучання, допустима кількість пред'явлення незнайомих слів тощо; пропонуються завдання, що передують прослуховуванню та завдання на контроль розуміння [2]; досліджується питання зняття необґрунтованих труднощів у процесі навчання аудіювання та даються практичні рекомендації [1]; розглядається використання різних видів вправ у навчанні аудіювання від аудіомагнітофонів до комп'ютерів [4], та пропонуються методичні рекомендації щодо їх використання.

Під час пробного навчання, було проведено ряд уроків з навчання аудіювання із використанням запропонованого в роботі комплексу вправ. Результати переконливо показують, що організація подібних уроків значною мірою підвищує інтерес учнів до вивчення іноземної мови в цілому і полегшує розвиток умінь аудіювання.

Дане пробне навчання проводилось на Обухівського ліцею № 5. У дослідженні взяли участь 30 учнів 9 класу. серед яких на першому етапі була виділена експериментальна (15 учнів) (1) і контрольна (15 учнів) (2) групи.

Були визначені умови пробного навчання, за яких при проходженні однакової програми й участі в навчанні приблизно рівного за знаннями, за віком та іншим показниками контингенту учнів, в експериментальній групі буде використовуватися розроблений нами комплекс завдань з розвитку умінь аудіювання учнів старших класів.

Пропонований комплекс вправ, три етапи якого відповідають трьом стадіям моделі процесу слухового сприйняття, оптимізує процес навчання аудіювання за рахунок чіткого визначення завдань кожного етапу та способів їх досягнення.

Були виділені рівні сформованості умінь аудіювання, за якими були розподілені учні двох груп за результатами тестування, а в кінці експерименту – за результатами контрольного тестування.

Зафіксована різниця в результатах ЕГ і КГ, яка була вирахована за допомогою формули обчислення коефіцієнта ефективності, дозволила нам, на узагальнюючому етапі експерименту, зробити висновок про результативність запропонованого в роботі комплексу завдань.

Отже, даний результат дозволяє говорити про підтвердження припущення про те, що при використанні розробленого нами комплексу завдань на активізацію діяльності учнів при навчанні аудіювання, відсоток інформації, яка сприймається на слух, зросте.

### Список використаної літератури

1. Єлукіна Н. В. Подолання основних труднощів розуміння іноземної мови на слух як умова формування здатності нею спілкуватись // *Іноземні мови в школі*. 1996. № 2.
2. Киреева М. М. Процеси аудіювання, роль аудіювання та пов'язані з ним проблеми у викладанні англійської мови, шляхи їх подолання // *Англійська мова та література*. 2009. Серпень (№ 22-23).
3. Савельєва Н. Формування аудіативних умінь на уроках англійської мови // *Рідні джерела*. 2002.

4. Семененко Г. М., Савчук М. О. Використання платформи Google Class у процесі дистанційного навчання учнів 10 класу. (2021). [Електронний ресурс] URL: [http://enpuir.npu.edu.ua/bitstream/handle/123456789/35198/Semenenko\\_97-100.pdf?sequence=1](http://enpuir.npu.edu.ua/bitstream/handle/123456789/35198/Semenenko_97-100.pdf?sequence=1) (дата звернення 28.04.2022)

*Орел Ірина Олександрівна,  
студентка IV курсу,  
Спеціальності «035 Філологія. Германські мови та  
літератури(переклад включно)»*

*Науковий керівник  
канд.пед.наук,доцент  
Ніколаєнко Віта Валентинівна*

### **«Використання ігрових вправ для удосконалення фонетичної компетентності в учнів основної школи»**

Зростаюча потреба у спілкуванні та співпраці між країнами та народами з різними мовами та культурними традиціями, вимагає суттєвих змін у підходах до вивчення іноземних мов у загальноосвітніх навчальних закладах. Проблема формування іншомовної фонетичної компетенції залишається актуальною, оскільки вона потребує розгляду в контексті компетентнісного підходу, що дасть можливість узгодити її формування з іншими мовними компетенціями – складниками іншомовної комунікативної компетенції, формування якої є метою навчання і вивчення іноземних мов у загальноосвітніх навчальних закладах.

**Мета дослідження:** виявити умови ефективного використання аудіокомплексу фонетичних вправ для вдосконалення фонетичних навичок на уроках англійської мови у 5 класі.

**Вихідні предумови.** Аналіз вітчизняної та зарубіжної психолого-педагогічної й навчально-методичної літератури завжди привертав увагу науковців-дослідників та вчителів-практиків. Свідченням цього є значна кількість праць, присвячених формуванню фонетичної компетентності (Л.Г. Стабурової, Л.І. Прокопової, Т.Д. Вербицької, Н.О. Красовської, Ю.В. Головач, В.В. Перлової, А. М. Антипової, В. Д. Аракіна, В. А. Васильєва, М. П. Дворжецької, Н. Д. Лукіна, М. А. Соколової, Г. П. Торсуєва).

**Виклад основного матеріалу.** У результаті дослідження, були виявлені помилки у вимові ,а саме оглушення дзвінких приголосних у кінці слів; помилкове вживання однієї фонемі замість іншої; відсутність аспірації при проголошенні глухих проривних приголосних звуків [p], [t], [k] та інші. Згодом, було визначено, що в А та Б класі присутня позитивна динаміка про зменшення кількості фонетичних помилок, що свідчить про підвищення фонетичної компетентності учнів 5 класів.

На практиці було проведено заняття з прослуховуванням аудіо, демонстрацією відео роликів, розрахованих на формування правильної вимови, заняття несли в собі використання фонетичної гри, фонетичної розминки, впровадження завдань-співанок. Проілюструємо це на конкретному прикладі. Так, в роботі ми використали методику розвитку фонетичних навичок учнів 5 класу на матеріалі короткого дитячого мультиплікаційного серіалу «Gogo Adventures with English». Кожна серія мультфільму допомагає опрацювати певний набір активної лексики, в серіях використовуються діалоги та запитання, які можна використовувати для розвитку фонетичних навичок в якості фонетичних ігор, тощо. Ми вважаємо, що за умови такого підходу, діти будуть з нетерпінням чекати нового заняття як ще однієї пригоди з Гого.

**Висновки з даного дослідження.** Узагальнюючи викладений матеріал, ми дійшли наступних висновків: 1. Помилки в вимові не зникли, хоча значно скоротилися; 2. При систематичному використанні вправ можна досягти позитивного ефекту в навчанні вимові; 3. Застосування фонетичних вправ на уроках дозволяє успішно попереджати виникнення помилок в вимові і швидкої корекції таких.

#### **Список використаної літератури**

1. Антипова Е.Я. Пособие по английской речи / Е.Я. Антипова. – М., 1974.
2. Бориско Н.Ф. Методика формування іншомовної фонетичної компетенції. Іноземні мови. 2011. – № 3. – С. 3-12.
3. Фонетичні ігри в англійській мові URL: <https://vseosvita.ua/library/fonetichni-igri-v-anglijskij-movi-57104.html> (дата звернення 26.04.2022)
4. Фонетичні ігри на уроках англійської мови. URL: <http://metodportal.com/node/68335> (дата звернення 26.04.2022)
5. Фонетичні ігри на уроках англійської мови. URL: <http://shchitky.blogspot.com/2015/12/blog-post.html> (дата звернення 26.04.2022)

*Павелко Мирослава Сергіївна,  
студентка IV курсу  
спеціальності «Філологія»*

*Науковий керівник:  
доктор педагогічних наук, професор  
Клименко Жанна Валентинівна*

#### **«Методичні рекомендації до вивчення роману**

##### **М. Зузака «Крадійка книжок»»**

У 2018 році до програм 11 класу із зарубіжної літератури введено роман Маркуса Зузака «Крадійка книжок» (профільний рівень) [2], в якому змальовуються неймовірно актуальні проблеми людства не тільки в часи Другої світової війни, але й сьогодні. Також роман є «скарбницею» багатьох постмодерністських літературних явищ.

Методичні розробки за твором представлено у незначній кількості. Серед іноземних методистів, що досліджували педагогічний потенціал роману, варто назвати Мері Маккалі, професорки Бейлорського університету, цікавим є її дослідження роману з погляду особливостей постмодерністської літератури. А також Бонні Броді (Університет Нью Джерсі) з її методикою дослідження «Крадійки книжок» в межах діалогічної педагогіки і використання роману як зразка тексту для написання учнями власних творів [5]. У ході викладання спирались зокрема й на засади інфографічного подання матеріалу [4]. Стисло представимо деякі розроблені й апробовані нами прийоми та види навчальної діяльності.

Робота з інфографікою, що розкриває образ смерті, її особливості як персонажа, так і оповідача (бачить світ кольорами, є гуманістом, служить Війні тощо), цитатну характеристику Смерті; роботу над проблемними запитаннями «А хто ж такий Смерть? І чому саме він – оповідач твору?»; інтерв'ю, в якому автор пояснює свій неординарний вибір наратора.

Створення інтерактивної таблиці «Символіка кольорів у творі». Групова робота із пошуку та тлумачення символіки барв дозволяє розкрити складність та унікальність зображуваного світу. Протягом такої дискусії школярі висловлюють власні думки, зіставляють їх і доходять висновку, що одне поняття, наприклад, коричневий колір, може зображувати як смерть фізичну (земля, у яку ховають померлих), так і стійкість,

надійність Смерті як робітника, що змушений дарувати вічний покій і звільнення від мук євреям.

Робота з фішбоуном «Війна» (у голові скелету слово «війна», на хребті вислови «війна – це боротьба/робота/страждання», учням слід спростувати ці твердження, чи погодитись із ними, аргументуючи думку прикладами із твору).

Складання порівняльної характеристики персонажів як представників «маленьких людей». Ці прийоми спонукають учнів до роздумів, розвінчують уявлення про те, що війна це тільки військове поняття і відповідальною за неї є лише влада народу, показують, що усталена характеристика «маленької людини» як нездатної формувати і змінювати світ є хибною.

Проблемне запитання «Чи вартий твір усіх похвал?» з опорою на статтю української журналістки М. Бліндюк «Танатос уже не той» [1]. Дискусія на основі критики роману сучасними журналістами допомагає учням більш усвідомлено поглянути на твір, самостійно дати оцінку розкриттю проблематики та засобам її зображення.

Робота з епіграфом – словами Г. Гейне: «Там, де сплячуть книжки, урешті-решт сплячуть і людей». Розповідь учителя про події 10 травня 1933 року із відео історичної тематики [6]. Презентація учня про явище спалення книг у історії людства, у тому числі й російськими окупантами в сучасній Україні. Ці прийоми роботи є ефективними, оскільки проблема знищення друкованих праць зараз є вкрай актуальною.

Проблемне запитання: «Якщо ваше життя довелось описати, використовуючи назви лише 10-х книг, якими б вони були?», дозволяє учням побачити твір з іншого боку, робить його зрозумілішим і ближчим до їх буденного життя.

Проектна групова робота на платформі «Migo» «Роль книги в житті Лізелі Мінігер», де учні самостійно презентують одну книгу із життя дівчинки, добирають цитату із твору, вказують, про що ця книга, як вона потрапляє до героїні, її значення в сюжеті.

Дослідження поняття «інтертекстуальність» та його втілення в романі «Крадійка книжок». Школярі намагаються висловити власні припущення, щодо значення терміну «інтертекстуальність», спираючись на будову цього слова і знайти його ознаки у творі (цитати, вставки із словника, наявність елементів із інших видів мистецтва, явище факсиміле, вихід фрази “How about a kiss, Saumensch?” [3] за межі твору, його популярність у сучасному образотворчому мистецтві);

Дослідження введення німецької лексики в канву твору, її функцій та особливостей перекладу – неймовірно цікаве завдання, особливо для класів філологічного профілю, де першою чи другою мовою є німецька;

На домашнє завдання запропоновано проектну роботу із використанням соціальних мереж та сучасних ТЗН (створення Moodboard у мережі Pinterest, сторінки героя в соціальній мережі Twitter, візуального словника твору, хмарини слів, оформлення власної книги Лізелі, пошук відмінного та спільного в зображенні війни в романі та творах українських авторів; порівняння книги та кінофільму). Названі види діяльності можуть бути вибрані учнями за бажанням.

Отже, вивчення роману «Крадійка книжок» сприяє глибокому розкриттю теми людяності, доброти, гуманізму, прищепленню почуття емпатії старшокласникам. Аналіз нестандартної форми оповіді, інтертекстуальності твору, його художнього оформлення збагачує мовлення школярів, покращує їх здатність трактувати символи, помічати зв'язок одного виду мистецтва з іншим, розвиває уяву та спонукає не боятись експериментувати із мовою у власній творчості.

### Список використаної літератури

1. Бліндюк М. Танатос уже не той: чому сучасна смерть любить котиків і



яблука. Читомо. веб-сайт. URL: <https://chytomo.com/suchasna-smert-liubyt-kotyktiv-i-iabluka> (дата звернення: 13.04.2022).

2. Зарубіжна література. Програма для 10–11 кл. знз із українською мовою навчання. Профільний рівень. URL: <https://mon.gov.ua/storage/app/media/zagalna%20serednya/programy-10-11-klas/2018-2019/06/25062018zarublit-10-11-profilnij-riven-1.doc> (дата звернення: 03.05.2022).

3. Зузак М. Крадійка книжок. Харків : Книжковий клуб «Клуб Сімейного Дозвілля», 2021. 416 с.

4. Клименко Ж. В. Літературна інфографіка як засіб розвитку читацької компетентності учнів. *Всесвітня література в школах України*. 2020. № 1/2. С. 2-9.

5. BRADY, Bonnie K. Beyond the basics with Bakhtin: a dialogical look at Markus Zusak's *The Book Thief*. 2013. PhD Thesis. Rutgers University-Camden Graduate School. URL: <https://rucore.libraries.rutgers.edu/rutgers-lib/40257/PDF/1/play> (дата звернення: 05.05.2021).

6. Burning the Books – Germany 1933 (British Pathé). You Tube : веб-сторінка. URL: <https://www.youtube.com/watch?v=kHCmiWaHUCw> (дата звернення: 21.04.2022).

*Паршак Ольга Дмитрівна,  
магістрантка I курсу,  
спеціальність «Українська мова та література, англійська мова»*

*Науковий керівник:  
кандидат філологічних наук, доцент  
Блинова Ірина Анатоліївна*

#### **«Мовні засоби впливу в заголовках статей сучасних англомовних періодичних видань»**

На сьогодні спостерігаємо зацікавлення багатьох вітчизняних та зарубіжних науковців проблемами мовного впливу на свідомість читача, який здійснюють періодичні видання, зокрема, шляхом використання різноманітних лінгвістичних ресурсів газетних заголовків як невід’ємних структурних елементів публікацій, їхніх складників. Це є беззаперечним свідченням значущості, дієвості та першочерговості заголовків та заголовкових комплексів у процесі як сприйняття та розуміння друкованого тексту, так і потужного впливу на реципієнта.

Заголовки вже неодноразово були предметом дослідження та висвітлювалися науковцями в різних аспектах. Послугуючись різноманітними напрямками дослідження та методологією (дискурсивними практиками, соціокультурним та когнітивним підходами, власне лінгвістичним аналізом), такі вчені як В. Й. Здоровега, Н. В. Іноземцева, Е. О. Лазарева, Г. В. Микитів, О. В. Трішук, В. В. Різун, Н. В. Шевченко, Л. П. Юлдашева, М. Уайт, Т. ван Дейк та інші вчені розглядали заголовки текстів ЗМІ з погляду їх структурної організації, особливостей шрифтового оформлення, виконуваних ними функцій, стилістичних особливостей, прихованих ідеологій.

Джерельною базою нашого лінгвістичного дослідження слугували заголовки (у кількості 248 одиниць) статей сучасних англомовних періодичних видань, зокрема газет “Washington Post”, “The Times”, “The New York Times” (2020–2021 pp.), аналіз яких дав змогу зробити наступні висновки щодо їхніх можливостей мовного впливу на свідомість читача.

Мовний вплив у широкому тлумаченні є довільним та мимовільним передаванням інформації суб’єктом реципієнтові. У масовій комунікації він здійснюється за допомогою широкого асортименту засобів, як-от: *лексико-семантичних*



(що становить 29% від проаналізованого мовного матеріалу), морфолого-синтаксичних (що становить 36%), стилістичних (що становить 23%) та їхній взаємодії (12% відповідно).

Одним із чинників впливу на свідомість реципієнта є вживання в заголовках та заголовкових комплексах відповідних **морфолого-синтаксичних** засобів. Звертає на себе увагу використання особових (*we*) та присвійних (*our*) займенників. Залучення їх до складу заголовка сприяє ефекту солідаризації з читачем, встановленню з ним тісного контакту: “*Can we combine two houses into one dwelling?*”; “*Family history shapes us more than we know*” [7].

До широко вживаних структурно-граматичних типів проаналізованих заголовків англomовних друкованих видань належать речення з використанням модальних дієслів, цитат та питальні речення: “*Can Boris Johnson afford to be prime minister?*”; “*Before Austin shooting, suspect’s family pleaded for protection: ‘I’m afraid he might hurt me’*”; “*The U.S. Has a New Climate Goal. How Does It Stack Up Globally?*”; “*Is the Pandemic Sparking Suicide?*” [6]. Останні репрезентують рекламно-інтригуючу функцію газетних заголовків, завдяки якій читач має звернутися до публікації, щоб отримати відповідь на поставлене автором запитання.

Характерним є використання двокомпонентних та багатоконпонентних складних речень з різними семантико-синтаксичними відношеннями між частинами (70%), що не задовольняє основних вимог, які висуваються до форми та змістового наповнення заголовків (не є лаконічними, компактними), проте вони дають ширшу інформацію щодо змісту газетної статті. Відтак інформативна функція цього структурно необхідного елемента тексту є провідною, беручи участь у здійсненні мовного впливу на реципієнта. Серед заголовків, виражених складними реченнями, є сполучникові (складносурядні, складнопідрядні з **різними типами підрядних частин** – з’ясувальною, означальною, підрядною обставинною – умови, місця, часу), безсполучникові речення, а також речення змішаного типу: “*I’m over 60 and having a great sex life – does that disturb you?*” [6]; “*The county where Black women hold power – a few miles from the White House*” [7]; “*Faulty math: The claim that Biden’s infrastructure plan will cost \$850,000 per job*” [7].

Заголовки газетних статей, оформлені односкладними та еліптичними реченнями, здатні виражати думку в максимально стислій формі, що, безсумнівно, з погляду прагматики, привертає увагу реципієнта, а з погляду структурування речення відповідає вимогам лаконічності структури, мінімізації її складників. До заголовків, виражених односкладним реченням, належать: **а) номінативні заголовки**, головний член яких виражений іменником / віддієслівним іменником (герундієм або герундіальним іменником): “*How-To Books for an Age of Insecurity?*” [5]; “*Facing Adulthood With an Economic Disaster’s Lasting Scars?*” [5]; **б) віддієслівні заголовки**, що виражені **1) інфінітивними реченнями (Vinf)**: “*How Not to Apologize in Quarantine?*” [6]; **2) дієсловом, ужитим у наказовому способі**, наприклад: “*Farmers have more mouths to feed. Bring in the robots?*” [7]. В еліптичному заголовку “*Considering Melatonin for Sleep? Here’s a Guide to Help?*” [5] пропущена частина першого речення *Are you* легко відтворюється контекстом.

Отже, тексти періодичних видань є тим середовищем, в якому відбуваються активні мовні процеси. Заголовки статей американських і британських періодичних видань вирізняються своєрідним семантичним потенціалом, нестандартним оформленням і великою різноманітністю номінативних складників та є водночас надійними й ефективними засобами не лише залучення уваги реципієнтів, а й маніпулятивного впливу на свідомість останніх. Задля реалізації поставленої цілі (навіювання певної інформації, вплив на свідомість чи підсвідомість реципієнта) сугестори застосовують різноманітні тактики та прийоми, використовуючи в масмедійних засобах багатий лексико-стилістичний та морфолого-синтаксичний

арсенал мови.

### Список використаної літератури

1. Грицай І. С. Засоби масової інформації як окремий підстиль публіцистичного стилю. URL: <http://www.kamts1.kpi.ua/node/1008> (дата звернення 05.05. 2022 р.).
2. Лазарева Э. А. Заголовочный комплекс текста – средство организации и оптимизации восприятия. *Известия УрГУ*. 2006. №40. С. 158.
3. Леонова Н. В. Граматичні особливості, структура й функції заголовків періодичних видань – одного з найпоширеніших видів малих жанрових форм інформації (МЖФІ). *Наукові записки Національного університету Острозька академія*. Серія. Філологічна. 2013. Вип. 40. С. 56–59.
4. Стасюк Т. Технології мовного впливу як компонент сучасної комунікації. *Українська мова*, 2010, № 1. С. 82–87.
5. The New York Times. URL: <https://www.nytimes.com/> (дата звернення 09.05. 2022 р.).
6. The Times. URL: <https://www.thetimes.co.uk/> (дата звернення 11.05. 2022 р.).
7. The Wahsington Post. URL: <https://www.washingtonpost.com/> (дата звернення 07.05. 2022 р.).

*Пасімишин Антон  
Студент IV курсу  
Спеціальності 014 «Середня освіта»*

*Науковий керівник:  
д. філол. наук, професор  
Пахарєва Тетяна Анатоліївна*

### Специфіка художньої реалізації колізії вбивства у творах Агати Крісті

Популярність жанру детективу прийшла з періодом індустріалізації, тобто коли збільшився відсоток грамотних працівників, що стали головними споживачами розважальної літератури, серед жанрів якої детектив вийшов на лідерську позицію. Проблема специфіки художньої реалізації колізії вбивства як стрижневої у більшості детективів є об'єктом висвітлення в літературній критиці та літературознавстві, але, попри вивченість, вона має ще багато недостатньо досліджених аспектів. До таких аспектів належить, зокрема, питання індивідуально-авторської специфіки художньої реалізації колізії вбивства у творчості того чи іншого автора детективного твору. Зазвичай детективні романи містять детальний опис злочину, створений за спільним канонам, а романи Агати Крісті вирізняються тим, що їм притаманне фокусування на проблемі вбивства з боку його моральних мотивів та відповідності до закону того часу, що зумовлює відносити це до питання колізії. Через викладене вище питання специфіки колізії вбивства у романах А. Крісті є актуальним і потребує подальшого вивчення.

**Мета дослідження** – розкрити проблему специфіки художньої реалізації колізії у романах Агати Крісті, а також визначити сучасні підходи щодо дослідженої проблеми.

Детективний жанр, за уточненням Кукси Г.М. [1], є одним із найпопулярніших жанрів серед молоді та старшого покоління. Адже саме він містить в собі загадковість і утаємничення усіх позицій, дає можливість критично мислити та розвинути логіку.

Найкращим представником модернізму у жанрі детективних романів є Агата Крісті. Незважаючи на складні життєві обставини та певні труднощі, вона змогла досягти вершини у своїй письменницькій діяльності, зуміла створити неповторні

образи Еркюля Пуаро і місіс Марпл. Саме вони розкривають емоційну складову детективу, як найцікавішого жанру того часу, як зазначається у статті Передерій С.М. [3].

Стосовно колізії у творах Агати Крісті варто зауважити, що саме суперечність є «ідеолого-психологічною» складовою, оскільки саме Пуаро надає читачеві можливість обдумати ті чи інші дії вбивці і зробити відповідну оцінку його діяльності. Також важливою є роль колізії у сприйнятті роману.

Детективна романістика Агати Крісті є унікальною, оскільки в усіх романах немає місця жорстокості, адже в них відсутні розповідь з деталізацією вбивства у його жахливих подробностях, і найголовніше – у романах Крісті відсутні злісні сцени насильства, що на сьогоднішній день є актуальним. Саме тому Астапенко А. В. у своїй статті «Агата Крісті – королева детектива» розглядає її як «королеву детектива» [2], оскільки психологічні особливості вищевказаних романів містять момент колізії, яка реалізується шляхом використання дедукції Пуаро та художніх засобів стилю автора. Романістика Агати Крісті має на меті донести до читача, що детектив – це не завжди жорстокість та насилля.

Своїм успіхом як детектив Еркюль Пуаро завдячує досвіду, набутому під час роботи поліцейським, а також таким характеристикам, як впевненість у собі та скрупульозність. Без них він не зміг би зібрати необхідні докази і розгадати ввірені йому таємниці. Як літературний персонаж він статичний і плоский. Його професія — детектив, робота якого досить статична.

Кожен вид розслідування складається з однакових елементів, таких як допит свідків, огляд місця злочину або реконструкція подій. Тому він не відчуває жодних обставин, які можуть змінити його поведінку. Однак він може бути привабливим для читача, оскільки він знає схему роботи Пуаро і не зустрічає жодних несподіваних елементів, які можуть відволікати його від читання.

Варто зауважити, у статті Ільїної Н. Й. зазначається, що Агата Крісті є яскравим представником детективного жанру, а також саме її літературна творчість сприяла урізноманітненню детективів, особливо тим, що вони містять в собі реальні події з життя письменниці, факти про тих чи інших знайомих їй людей, а особливо те, що колізія злочину розкривається шляхом дедукції та логіки самого детектива, в образ якого вона втілила декілька характерних рис від чоловіків, які її оточували.

**Висновки.** Підсумовуючи вищезазначені аспекти, варто зауважити, що розв'язання питання колізії в романі вимагає присутності детектива для розгадки загадки або ж таємниці, породжених цими складними мотивами. Агата Крісті, через посилення на кримінальне профілювання, через її персонажа Пуаро представляє вигаданий світ, у якому злочинцям, якими б розумними чи хитрими вони не були, не можуть піти з рук злочини, коли присутній аналітичний розум, який використовує психологічні засоби викриття вбивці. Саме колізія – це є процес психологічного зіткнення злочинця з детективом, відповідно до якого Агата Крісті вдається реалізувати механізм справедливості, коли винна людина обов'язково має бути покарана.

### Список використаної літератури

1. Кукса Г. М. *Історія розвитку та типологія жанру детективу у контексті світової літератури*. Вісник Житомирського державного університету імені Івана Франка, 2004. С. 150–154.
2. Астапенко А.В. *Агата Крісті – королева детектива*. Книжковий огляд. 1995. 21 лютого (№ 8) . С. 16–17.
3. Передерій С. М. *Особливості детективного твору та його реценції як «явища масової культури»*. Вісник СевНТУ. Вип. 102. Філологія: зб. наук. пр. Севастополь : Вид-во Сев НТУ, 2010. С. 70–76.

4. Ільїна Н.Й. *Агата Крісті на вітчизняному літературному фоні*. Іноземна література. 1992. № 11-12. С. 293-307

*Пахольченко Альона Валеріївна  
студентка V курсу,  
Спеціальності «Середня освіта. Мова і література»*

*Науковий керівник:  
доцент  
Гладка Ірина Анатоліївна*

#### **«Стан дослідження використання онлайн ресурсів для навчання говоріння на уроках англійської мови»**

Стрімкий розвиток технологій спостерігається у всіх сферах життя, галузь освіти не є винятком. Виникають нові програми та ресурси, які дають можливість здобувати освіту на відстані не виходячи з дому. Люди прагнуть навчатися чомусь новому без відриву від основної діяльності. Ось чому **актуальність** дистанційної форми навчання набуває все більшого розвитку. Також слід враховувати той факт, що масовий перехід на дистанційне навчання закладів освіти більшості країн світу був обумовлений стрімким розповсюдженням вірусу Covid. Нові реалії сьогодення прискорили розвиток можливостей дистанційного навчання, хоча воно задовго до цього почало поширюватися в багатьох країнах світу.

Теоретико-практичні дослідження дистанційного навчання базуються на працях зарубіжних та вітчизняних вчених, серед них: Деллінг Р., Рамбле Г., Кіган Д., Мур М., Кларк А., Томсон М., Андерсон Дж., Андреев О., Козлакова Г., Козубовська І., Олійник В., Хуторський А., Бикова В., Ващенко В., Колос К., Кухаренко В., Полат Є., Рибалко О., Самойленко О., Сиротенко Н., Морзе Н.

Прабатьком дистанційного навчання – «кореспондентське» навчання. У 1836 році в Університеті Лондона викладачі надсилали поштою навчальні матеріали до студента та отримували зворотну відповідь. Згодом цю форму навчання запровадили інші навчальні заклади в 1892 році в університеті Чикаго, у 1911 році в університеті Квінсленда. В ХХ столітті впроваджено різновид кореспондентського навчання – заочне навчання. Поява радіо та телебачення внесли зміни в методи дистанційного навчання. З 1950-ті роки починають з'являтися навчальні телепередачі. На початку 1970-х років у навчальному процесі починають використовувати радіо та телепередачі. У той час на Заході почали використовувати новий термін «викладання на відстані», а згодом «дистанційна освіта, навчання». Наприкінці 1980-х років поява персональних комп'ютерів дозволила вийти навчанню на новий рівень. З'явилися перші навчальні програми у формі гри. У ХХІ столітті доступність комп'ютерів та Інтернету, дозволяє швидкому поширенню дистанційного навчання на всіх континентах. На сьогодні це розповсюджена досить розвинена форма навчання у всьому світі.

21 січня 2004 року наказом № 40 Міністерства освіти і науки України було затверджено «Положення про дистанційне навчання». Під дистанційним навчанням розуміється індивідуальний процес засвоєння знань і навичок, який відбувається віддалено один від одного учасників у спеціалізованому середовищі, яке створене на основі інформаційних-комунікаційних технологій.

Дистанційне навчання є одним із головних способів інформатизації та автоматизації освіти й використання новітніх технологій у навчанні, служить для підвищення ефективності освіти.

Дистанційне навчання включає в собі різні форми навчання використовуючи засоби технологій. Так онлайн навчання може відбуватися у прямому ефірі або

попередньо записане відео заняття. Також може бути в синхронному та асинхронному режимі.

Для забезпечення та ефективної організації дистанційного навчання, а також для зацікавлення учнів рекомендовано використовувати різні онлайн-ресурси.

Онлайн-ресурси – це комп’ютерні програми, які доступні в інтернеті в будь-який час. Зазвичай вони є інтерактивними, що дозволяє взаємодіяти з користувачем в режимі діалогу. Існує безліч веб-ресурсів, як теоретичних, так і практичних.

Сучасним дітям все більше не подобається навчатися за звичайними підручниками, тому вчителям потрібно вдаватися до різних маніпуляцій аби зацікавити учнів. Одним з варіантів може бути використання онлайн-ресурси, які допомагають легко та цікаво навчатися. Діти обожають гаджети, тому і завдання з використанням смартфонів та комп’ютерів точно не залишать їх байдужими.

Для вивчення англійської мови існує безліч онлайн-ресурсів за різними вподобаннями та віковими характеристиками. Наведемо декілька прикладів онлайн-ресурсів:

1. Duolingo – онлайн-платформа для вивчення англійської мови в ігровій формі. Ресурс пропонує вивчати мову самостійно за допомогою коротких уроків, а також створювати віртуальні класи та навчатися разом. На сайті можна: вивчати нові слова, читати тексти, прослуховувати вимову, розмовляти з мовним ботом, записувати власну вимову, формувати фрази, виконувати різного типу завдання з новими словами. Програму створено в 2011 році Луїс фон Аном та його командою.

2. Lingva.Skills – український онлайн-ресурс для вивчення англійської мови. Цей додаток рекомендовано використовувати для закріплення теми вивченої на уроці, а також проведення аудіювання та тестів. Ресурс пропонує вивчення певної граматичної конструкції, з великою кількістю прикладів до неї, підібраними тематичними малюнками та професійною озвучкою. Програму створено в 2016 році Віталієм Зубковим.

3. Lingualeo – онлайн-ресурс для вивчення англійської в ігровій формі. Програма пропонує вивчати мову використовуючи цікаві матеріали: аудіокнижки, пісні, відеоматеріали, тексти. За допомогою Lingualeo можна вивчати нові слова, граматичні конструкції та сприйняття мови на слух. Програму створено у 2010 році Айнуром Абулдинасировим.

4. HiNative – онлайн-ресурс для вивчення англійської мови за допомогою спілкування з іншими людьми. Програма надає можливість живого спілкування з носіями мови на різні мовні та культурні теми. Розробником програми є Яньян Хи.

5. Learning English – онлайн-ресурс для вивчення англійської мови. Програма пропонує перевірити рівень англійської, покращити граматику, словниковий запис та навички аудіювання. Ресурс містить прості та зрозумілі аудіо та відеоматеріали.

6. Lang-8 – соціальна мережа для вивчення і практики англійської мови за допомогою спілкування. Програму запущено в 2006 році Янгян Сіном.

7. engVid – онлайн-ресурс для вивчення англійської мови. Програма має навчальні відеоматеріали на різні теми підготовлені викладачами-носіями мови.

8. Memrise – онлайн-ресурс для вивчення англійської мови. Інформація подається у вигляді курсів на запам’ятовування нових слів і виразів з використанням мнемонічних методів. Ресурс містить двомовні картки із звуковим супроводом та «мемами» асоціативними елементами для кращого запам’ятовування, для закріплення матеріала використовують тести. Програма дозволяє вивчати мову самостійно, або створювати вчителю власний курс, організувати групу та відслідковувати результати. Заснована у 2010 році Ед Куком, Грег Детрем та Беномом Уейтлі.

9. Loyal books – онлайн-ресурс який містить величезну колекцію аудіокниг, які супроводжуються текстом. Книги відкриті у вільному доступі на будь-який рівень та смак.

10. Bussu – онлайн-ресурс для вивчення англійської мови. Ресурс містить різні тематичні уроки з теоретичними та практичними завданнями, дозволяє вивчити, практикувати та закріпити новий матеріал за допомогою різних вправ. Підходить як індивідуального, так і групового навчання. Програма запущена в 2008 році Бернхардом Ниснером та Адріаном Хілтіном.

11. Situational English – онлайн-ресурс для вивчення англійської мови через ситуації. Програма містить безліч статей, в залежності від ситуації пропонує готові висловлювання та реакції.

12. Free Rice – благодійний онлайн-ресурс для вивчення англійської мови. Програма спрямована для поповнення та закріплення словникового запасу. Особливість полягає в тому, що за кожну правильну відповідь ВВП ООН отримує 10 зернят рису, які потім підуть голодуючим. Програму створено у 2007 році.

Провівши аналіз зазначених вище онлайн-ресурсів можна відзначити, що для розвитку навички говоріння онлайн-ресурси HiNative та Lang-8 дають можливість живого спілкування з носіями мови. В свою чергу Situational English дозволяє розвивати діалогічне мовлення. Duolingo, Memrise, Bussu дозволяє практикувати правильну вимову, а матеріали з Loyal books, Lingua.Skills, Lingualeo, Learning English, engVid можна використовувати для навчання навичок аудіювання, а також для тем для дискусій.

Проаналізувавши стан дослідження використання онлайн-ресурсів для застосування в дистанційному навчанні, можна зробити **висновок** про зростання актуальності використання таких ресурсів та необхідності їх всебічного впровадження. Застосування онлайн-ресурсів дозволяє урізноманітнити уроки, змотивувати до навчання, сформулювати, перевірити та закріпити знання. Вчителі можуть використовувати онлайн-ресурси для організації власне уроку, так і як додатковий інструмент для домашнього завдання або контролю знань.

### Список використаної літератури

1. Биков В. Ю, Кухаренко В. М. Дистанційний навчальний процес: Навчальний посібник. К.: Міленіум, 2015. 254 -260.
2. Биков В.Ю. Дистанційна освіта: актуальність, особливості і принципи побудови, шляхи розвитку та сфера застосування // Інформаційне забезпечення навчально-виховного процесу: інноваційні засоби і технології: Колективна монографія. – К.: Атіка, 2005. – 252 с., с. 77-92.
3. Корнеев, Алексей Николаевич Толоконникова, Екатерина Владимировна К 672 Дистанционное обучение: будущее развития образования. Учебно-методическое пособие – М.: Мир науки, 2019. – Режим доступа: <http://izdmn.com/PDF/13MNNPU19.pdf>
4. Кухаренко В. М. Про систему дистанційного навчання у відкритому дистанційному курсі / В. М. Кухаренко // Інформаційні технології в освіті. - 2012. - Вип. 11. - С. 32-42.
5. Ткаченко Л. В., Хмельницька О. С., 2021 Особливості впровадження дистанційного навчання в освітній процес закладу вищої освіти  
Хассон В. Дж. Критерії якості дистанційної освіти / В. Дж. Хассон, Е. К. Вотермен //Вища освіта. – 2004. – № 1

*Пернарівська Ольга Олександрівна,  
студентка I курсу магістратури,  
Спеціальності «Середня освіта  
(Українська мова і література)»*

*Науковий керівник:  
кандидат психологічних наук, доцент  
Василенко О.М.*

### **«Лінгвокультурна концептуалізація навчання в англійській мові»**

Найактуальніша тенденція розвитку науки другої половини ХХ – початку ХХІ століття – це інтеграція. Навіть полярно протилежні галузі знань знаходять свої «точки перетину», з яких постають принципово нові наукові напрямки. Подібний шлях пройшла і лінгвокультурологія, яка не просто виникла на межі двох фундаментальних гуманітарних дисциплін, культурології та мовознавства, вона витворилася із результатів взаємодії та взаємопроникнення мови і культури.

Переважає більшість лінгвокультурологічних розвідок здійснюється в межах антропоцентричної парадигми, основним принципом якої є дослідження «суб'єкта пізнання замість об'єкта, тобто дослідження людини в мові та мови в людині». У такому розумінні лінгвокультурологія вивчає мову як феномен культури, як «спосіб входу» людини до певної культури.

Основним предметом дослідження лінгвокультурології є специфічні мовні одиниці, які містять обов'язково культурний компонент значення. У нашому розумінні такими одиницями є лінгвокультурні концепти, лінгвокультуреми, символи, стереотипи, міфологеми, фразеологізми тощо. Усі вони є національно культурно-специфічними, тому дослідження їх дасть, на наш погляд, найбільш чітке і адекватне уявлення про мовну картину світу етносу, етнічну ментальність і національний тип культури.

Починаючи з ХІХ століття, вчені починають розглядати мову не лише як засіб спілкування та пізнання навколишнього світу, але й як певний культурний код нації. Такий підхід до вивчення мови вперше з'явився у працях В. фон Гумбольдта та О. О. Потебні. Саме за теорією німецького філолога межі світобачення окремої людини та всієї нації визначає мова. У працях нашого співвітчизника особлива увага приділена зв'язку мови з історією народу та культурномовному аспекту національного життя загалом.

На сьогодні в науковому світі поширені декілька дефініцій поняття «лінгвокультурологія». Ми користуватимемося визначенням В. В. Красних, яка кваліфікує лінгвокультурологію як дисципліну, що вивчає вияв, відбиття та фіксацію культури в мові та дискурсі. Лінгвокультурологія безпосередньо пов'язана з вивченням національної картини світу, мовної свідомості, особливостей ментально-лінгвального комплексу. Синонімом поняття лінгвокультурологія є термін «культурологічна лінгвістика»

Згідно з поглядами О. О. Селіванової, теорія і практика міжкультурної комунікації є маргінальною галуззю мовознавства, спрямованою на аналіз параметрів, особливостей міжкультурного спілкування, соціокультурних чинників його оптимізації; на формування практичних навичок і вмінь спілкування із представниками інших культур і субкультур. Об'єктом цієї галузі є міжкультурна комунікація як інформаційний обмін і вплив, що здійснюються між комунікантами, які належать до різних культур. Предмет теорії і практики міжкультурної комунікації – це параметри та чинники ефективного міжкультурного спілкування. У сучасному динамічному світі це стосується англійської мови.

Лінгвокультурологічний концепт знаходить своє відображення у всій сукупності мовних і немовних засобів, які прямо або побічно ілюструють, уточнюють і розвивають його зміст. Сюди відносяться ситуативні характеристики, що розкривають суть того чи іншого концепту, твір на тему, складання навчального тексту. У різноманітних мовах та культурах нерідко можна побачити нерівноцінну концептуалізацію окремих фрагментів дійсності: одні явища отримують детальне та багате найменування, лексичні та

фразеологічні вираження відношень. При цьому інші явища носять у собі багате значення, але описуються лише одним знаком. Особлива класифікація концептів пояснюється культурними домінантами поведінки, які історично закріпились, оскільки вони являються ціннісними орієнтирами для певної лінгвокультури.

Таким чином, лінгвокультурний концепт - особливий знак. В.Г. Зусман справедливо зазначає: «Концепт - мікромодель культури, а культура - мікромодель концепту. Концепт породжує культуру і породжується нею» [2:31]. Вивчення культурних концептів спрямовано від психічних, соціальнокультурних утворень до їх варіативної фіксації в мові. При всьому різноманітті підходів у вивченні концептів, всі вони зводяться до лінгвокогнітивного та лінгвокультурного осмислення даного явища. Лінгвокогнітивний та лінгвокультурний підходи в розумінні концепту не виключають один одного, оскільки концепт як ментальне утворення є виходом на концептосферу соціуму, тобто на культуру. При цьому лінгвокультурний похід спрямований від культури до індивідуальної свідомості, а лінгвокогнітивний - навпаки.

Сконструйована структурно-функціональна модель лінгвокультурологічної компетенції, як кінцевий продукт стадії моделювання, містить у своєму складі взаємопов'язані, орієнтовані на досягнення кінцевого результату компоненти, які називаються «когнітивно-комунікативні лінгвокультурологічні єдності», а саме:

- когнітивно-концептуальна (ККЕ),
- понятійно-акумуляюча (паї),
- лінгвокультурно-інтегративна (ліє),
- комунікативно-актуалізаційна,
- креативно-моделювальна.

Отже, при вивченні англійської мови враховується лінгвокультурний концепт. Він знаходить своє відображення у всій сукупності мовних і немовних засобів, які прямо або побічно ілюструють, уточнюють і розвивають його зміст. Сюди відносяться ситуативні характеристики, що розкривають суть того чи іншого концепту, твір на тему, складання навчального «топіка». Сконструйована структурно-функціональна модель лінгвокультурологічного компетенції містить у своєму складі взаємопов'язані, орієнтовані на досягнення кінцевого результату компоненти, які називаються «когнітивно-комунікативні лінгвокультурологічні єдності».

### **Список використаної літератури**

1. Лінгвокультурологія: навчальний посібник для студентів вищих навчальних закладів / А. П. Загнітко, І. В. Богданова; за ред. А. П. Загнітка. – 3-є вид., перероб. і доп. – Вінниця: ДонНУ імені Василя Стуса, 2017. – 287 с.
2. Сисоєва С.О. Культурологічні концепти освітології та розвиток полікультурного суспільства. Педагогічна і психологічна науки в Україні. Збірник наукових праць: в 5 т, т 1, Загальна педагогіка та філософія освіти., ред. В.Г. Кремень, Київ 2012, с. 31.
3. Соловйова, І.С. Міжкультурна комунікація: її роль і місце у викладанні іноземних мов / І.С. Соловйова. 2020. Матеріали науково-методичного семінару «Новітні педагогічні технології у викладанні мов іноземним студентам»: матеріали семінару, м. Харків, 20 лютого 2020 року. – Харків: ХНАДУ, 2020. – 161 с.

*Пилипів Ірина Василівна  
студентка I курсу  
освітнього ступеня «Магістр»  
спеціальності «Філологія»*

*Науковий керівник:  
Кандидат філологічних наук,*



### **Особливості поетики роману Е. М. Ремарка «На Західному фронті без змін»**

Еріх Марія Ремарк – один із найвідоміших і найпопулярніших німецьких письменників ХХ ст. Дослідники часто називають митця «письменником одного роману»: саме завдяки антивоєнному бестселеру «На Західному фронті без змін» Ремарк став письменником світового рівня.

Ремарк вважався і досі вважається представником «іншої Німеччини», його називають головним представником супротиву «культу війни», диктатурі та обмеженням прав на свободу слова і думки [1, S. 15].

Роман «На Західному фронті без змін» став не просто «ще одним романом про війну», але однією з книг, що найбільше продаються в історії німецької літератури, справжнім проривом для свого часу. Одним із принципів формування поетики цього твору значною мірою є навмисне створення літературної репутації «письменника-новачка» та «солдата з окопу», що супроводжувалося успішною рекламною кампанією.

Також однією з ключових рис поетики роману Ремарка «На Західному фронті без змін» можна вважати високий рівень автобіографічності. У творі багато фактів біографії письменника, що розкриваються крізь призму художнього тексту. Роман повністю (за винятком останнього абзацу) написаний від першої особи, події охоплюють два останні роки Першої світової війни і подані з погляду звичайного «солдата з окопу».

Розглянувши простір і час у романі «На Західному фронті без змін», можна дійти невтішного висновку про їх циклічність. Просторово-часова схема представлена у творі саме як послідовне чергування «фронт – тил». Час у романі колективний, і його не існує поза подіями колективного життя; індивід живе в колективному цілому, праця та споживання також є колективними. Аналіз просторово-часової складової роману, саме – наявність яскраво вираженої «колективності» часу, – дозволив зробити висновок про відсутність особистісної диференціації системи персонажів у романі; у колективному часі не має бути персонажів з яскраво вираженою особистісною характеристикою.

З іншого боку, важливою властивістю роману «На Західному фронті без змін» є епізодична структура – художня особливість більшості романів Ремарка; постійно підтримуючи інтерес читача, автор швидко переміщається від однієї сцени до іншої, і зачіпає одні й ті самі теми у різних епізодах, які різняться за змістом, акцентом та довжиною. Цей прийом дозволив письменнику подати широкий діапазон подій війни: солдати в лазареті, зв'язкові, патруль розвідки, «ураганний вогонь», траншейний бій, звільнення [2].

Зображення Ремарком навколишньої дійсності відображає його бачення, ставлення до світу, поєднує в собі суміш правди й вигадки, які виливаються на сторінках його антивоєнного роману. Через свій твір Ремарк передає той біль, який переживало «втрачене покоління» його часу: нездійснені плани, неказані слова, зруйновані сім'ї, скалічені долі. Світ та кожна людина має зробити висновки і не дозволити трагедії повторитись.

### **Список використаної літератури**

1. Reich-Ranicki M. Sein Geschmack war der von Millionen: Zum Tode Erich Maria Remarques // Die Zeit., 1970. – 115 S.
2. Ремарк Е. М. На Західному фронті без змін [Електронний ресурс] / Ремарк Е. – Режим доступу: <https://www.ukrlib.com.ua/world/printit.php?tid=3898>

*Поліщук Каріна Петрівна,  
студентка V курсу,  
Спеціальності «Середня освіта. Мова і література»*

*Науковий керівник:  
доцент  
Гладка Ірина Анатоліївна*

### **«Рольова гра на уроках англійської мови як елемент комунікативного та особистісно-орієнтованого підходів до вивчення іноземної мови»**

На сучасному етапі розвитку освіти пріоритетним є комунікативний підхід до вивчення іноземних мов, що передбачає навчання іншомовного мовлення в безпосередній близькості до реальних умов спілкування. Тому для вчителя є дуже важливим створювати на уроках іноземної мови реальні та вигадані ситуації спілкування, при цьому використовуючи різні прийоми роботи. Одним з таким прийомів може бути рольова гра.

**Актуальність дослідження** зумовлена посиленою увагою наукових досліджень до вивчення ролі рольових ігор як одного із засобів комунікативно-пізнавальної діяльності учнів, що сприяє формуванню їхніх інтелектуальних та комунікативних вмінь, розвитку критичного мислення та іншомовної комунікативної компетентності в умовах міжособистісного спілкування.

Психолог і теоретик ігрової діяльності Д. Б. Ельконін зазначав, що гра є засобом розвитку мотиваційної сфери, засобом розвитку розумових здібностей, а також, засобом розвитку довільної поведінки. Він вважав, що гра може визначати важливі перебудови і формування нових якостей особо, тому саме в грі діти засвоюють норми поведінки [2, с. 231]. За визначенням зарубіжного методиста D. Verne рольова гра як прийом, коли учень може вільно імпровізувати в межах заданої ситуації, виступаючи в ролі одного з її учасників [3, с. 41].

**Мета роботи** полягає у теоретичному обґрунтуванні значимості використання рольових ігор на уроках англійської мови у початковій школі.

Великий внесок у вивченні поняття рольової гри зробили такі вітчизняні та зарубіжні дослідники як Е. С. Аргустянянц, М. А. Люшер, Г. М. Фролова, J. C. Shwerdfeger, H. Rosenbuch, M. Knight та інші. Всі вони вважають рольову гру одним з найефективніших методів формування та розвитку навичок спонтанного мовлення. О. М. Шерстюк зазначає, що важливим елементом рольової гри є розв'язання проблемної ситуації, що забезпечує активізацію комунікативної діяльності учнів [8, с. 29].

Розглянемо функції, які виконує рольова гра. О. І. Вишневський писав, що рольова гра виконує навчальну функцію, оскільки виступає як особлива справа, яка сприяє розвитку мовних навичок і вмінь. Рольова гра реалізує орієнтуючу функцію, яка виявляється в тому, що орієнтує учнів на планування власної мовленнєвої поведінки, а також розвиває вміння оцінювати вчинки. Поміж функцій вчений виділяє і компенсаторну функцію, яка дає змогу для створення певних умов для задоволення особистісних прагнень, які не здійсненні у реальному житті. Також рольова гра виконує мотиваційно-збуджувальну функцію, тому що приводить у дію всі механізми мотивації [1, с. 112].

На думку науковців, рольова гра повинна відповідати таким вимогам: 1) гра повинна стимулювати в учнів мотивацію до навчання; 2) рольова гра повинна бути добре підготовленою, враховуючи вікові особливості учнів; 3) гра має проводитися в доброзичливій та творчій атмосфері; 4) гра має бути організована таким чином, щоб учні могли з максимальною ефективністю використовувати мовний матеріал, що відпрацьовується. Р. Мільруд виділяє таку класифікацію рольових ігор: 1) ігри

побутового змісту; 2) ігри казкового змісту; 3) імітаційні рольові ігри; 4) пізнавальні рольові ігри; 5) рольові ігри ділового змісту; 6) рольові ігри світоглядного змісту [7, с. 94]. Англійські вчені-методисти Д. Вілкінс та Д. Тейлор пропонують враховувати такі категорії ролей як: 1) вроджені, які визначають стать і вік учасника гри; 2) приписані, які визначають національність; 3) набуті, які визначають професію; 4) дійові, які визначають дії, що відбуваються у життєвій ситуації; 5) функціональні, які визначають потребу в спілкуванні. М. А. Аріан класифікує ролі на соціальні, які мають виховний вплив; міжособистісні, котрі сприяють особистісній орієнтації спілкування та психологічні [5, с. 117].

К. Лівінгстоун писав, що структура рольової гри складається з трьох компонентів, а саме ролі, ситуації та рольової дії. Ролі, що виконують учні на уроці можуть бути соціальними і міжособистісними. Щодо ситуації, то вона виступає як спосіб організації, але при створенні обов'язково потрібно враховувати обставини реальної дійсності і взаємини комунікантів. Рольові дії пов'язані з характером ролі і включають вербальні і невербальні дії [4, с. 239].

Які ж переваги використання рольових ігор? Л. С. Мартиненко виділяє такі переваги використання рольових ігор: 1) рольова гра приносить задоволення, адже як тільки учні починають розуміти, що саме від них вимагають, вони із задоволенням дають волю своїй уяві; 2) рольова гра придатна для кожного виду роботи з мовою, наприклад, відпрацювання структур, лексики або вивчення функцій; 3) рольова гра мотивує учнів спілкуватися іноземною мовою після уроків; 4) рольові ігри стимулюють активність учнів, що є необхідним у досягненні мети; 5) учні мають можливість використовувати мову самостійно, без контролю з боку вчителя [6, с. 50].

**Висновки.** Таким чином, проаналізувавши рольову гру та необхідність застосування її у початковій школі можна зробити висновок, що рольова гра додає навчальному спілкуванню комунікативну спрямованість, зміцнює мотивацію вивчення іноземної мови і підвищує якість оволодіння нею.

#### **Список використаної літератури**

1. Вишневецький О. І. Діяльність учнів на уроці іноземної мови: Посібник для вчителів. К.: Радянська школа, 1989. 224 с.
2. Эльконин Д. Б. Психология игры. М.: Педагогика, 1978. 304 с.
3. Жучкова І. В. Дидактичні ігри на уроках англійської мови. 2006. № 7. С. 40-43.
4. Ливингстоун К. Ролевые игры в обучении иностранным языкам. М. : Высшая школа, 2008. 328 с.
5. Maley A., Duff A. Technique in Language Learning. Cambridge University Press, 2003. 140 p.
6. Мартиненко С. М. Зміст, форми і методи педагогічної діагностики вчителя початкових класів. Київ, 2008. № 3. С. 50–53.
7. Мільруд Р. П. Організація рольової гри на уроці. 1987. № 3 с. 230.
8. Шерстюк О. М. Ігри маленьких англійців. Іноземні мови. 2001. №1. С. 44-49.

*Пугач Наталя Володимирівна,  
студентка IV курсу,  
Спеціальності «014 Середня освіта (Англійська мова і зарубіжна  
література)»*

*Науковий керівник:  
кандидат педагогічних наук, доцент*

### Роль англомовних абревіатур у віртуальній комунікації

Сьогоднішнє життя неможливо уявити без інформаційних технологій та інтернету. Однак спілкування у віртуальному просторі відрізняється від звичайного. Контакт між комунікантами здійснюється завдяки комп'ютеру або телефону, що створює певні особливості комунікації. Тому поняття «віртуальний дискурс» або «інтернет-дискурс» дуже влучно підходить до електронного спілкування.

Віртуальний комунікативний простір сприяє виникненню нових жанрів комунікації. Це призвело до появи теорії «віртуального жанрознавства», яка «описує та структурує існуючі інтернет-жанри та засоби їхньої класифікації» [1, с. 106].

Д. Крістал пропонує класифікацію жанрів згідно 5 типів або ситуацій використання інтернету: віртуальні світи, асинхронні, синхронні чати, електронна пошта та ВЕБ-тексти [5].

Абревіатури широко використовуються у таких жанрах як чат, електронний щоденник, форум, блог, тобто жанрах, котрі характеризуються спонтанністю мовлення. Дані жанри досить неформальні та поєднують у собі розмовні та писемні основи [2, с. 2].

Оскільки скорочення дуже розповсюджені у сучасному інтернет-спілкуванні, ми вважаємо доречним зосередитися на їхній ролі у даній комунікації. Нижче наведемо, які саме функції виконують абревіатури у віртуальному спілкуванні.

1. Регулятивна – адресант спонукає адресата виконати певну дію (*MMF – Make Money Fast*). Тобто маємо справу з функцією замовлення або наказу.

2. Компресивна – створення коротких номінацій, що забезпечує економію мовних засобів (*GPS – Global Positioning System (ex-NAVSTAR); UR – You are*).

3. Когнітивна – пізнавальна. Абревіатури такого типу потребують певних знань, тому що несуть додаткову інформацію (*MP – Management Partner*).

4. Експресивна – формування думок з ціллю експресивної форми вираження (*ROFL – Rolling On the Floor Laughing*). Дана функція допомагає учаснику комунікації виявити свої емоції та почуття [3, с. 8; 4].

У дослідженні, присвяченому аналізу абревіатур за комунікативною функцією, приймало участь 190 одиниць зі 130 повідомлень. Нами було виділено експресивну, когнітивну, компресивну та регулятивну функції.

Протягом дослідження **компресивну комунікативну функцію** було виявлено у 57% проаналізованих скорочень. Прикладом слугує наступний пост:

*My fave film (Instagram: msaliamma, 5 грудня 2021 року) – Мій улюблений фільм.*

Даний коментар адресовано актрисі Кемерон Діас стосовно фільму «Весілля мого найкращого друга». Як бачимо, автор використав для економії часу скорочення *fave – favourite* у вигляді усічення-синкопи.

**Виявлення когнітивної функції** складає 22%. Далі ми наводимо приклад повідомлення, в якому демонструється зазначене явище:

*Also, @GMA a little tacky to have JL before you've got Britney saying her piece anywhere, no? B's voice is the only one that matters (Twitter: @karispears07, 12 січня 2022 року) – Крім того, @GMA, троху непорядно брати інтерв'ю у Джеймі Лін перед тим, як Брітні буде говорити за себе, чи не так? Тільки думка **Брітні** варта уваги.*

У тексті бачимо ініціальну абревіатуру **JL**, про значення якої можна здогадатись, якщо звертати увагу на контекст, а також мати певні знання щодо членів сім'ї Брітні Спірс. Потрібно знати, що ім'я сестри співачки Джеймі Лін (*Jamie Lyn*). Ім'я відомої виконавиці представлено усіченням-апокопою **B's – Britney's**, для розуміння якого також важливий контекст. Поінформованість щодо конфлікту в родині Брітні Спірс,

судові справи, пов'язані з нею, допоможуть користувачу швидше усвідомити повний зміст повідомлення і всі представленні скорочення.

**Експресивну функцію** було визначено у 19% аббревіатур. Розглянемо приклад скорочення, завдяки якому користувач **виявляє певні емоції**.

*ILYSM baby (Twitter: @POLONEZKOYDEYIM, 8 квітня 2020 року) – Я так сильно тебе люблю, малятко.*

Завдяки ініціальной аббревіатурі *ILYSM – I Love You So Much* автор повідомлення виражає свої сильні почуття. Варто зауважити, що деякі користувачі застосовують наведену аббревіатуру, не тільки з ціллю економії часу, але й через особисті причини. Такі особи відчувають певний дискомфорт при використанні слова «любов», а скорочений варіант є більш прийнятним для даних комунікантів [4]. Зважаючи на даний факт, можемо зробити висновки, що спілкування із використанням деяких аббревіатур може дати певне уявлення стосовно психологічного стану та характеру людини.

**Регулятивну функцію** несло 2% скорочень, виявлених протягом нашого дослідження. Нижче наведено випадок прояву регулятивної комунікативної функції в ініціальной аббревіатурі:

*... HMU and let get [it] sorted (Twitter: @GeeCash112, 8 лютого 2022 року) - ... напиши мені і нехай все владається.*

Завдяки використаній аббревіатурі *HMU – Hit Me Up* адресант спонукає адресата до написання повідомлення.

Вищенаведені дані яскраво демонструють важливу роль аббревіатур у віртуальній комунікації.

Перспективою досліджень виступає подальший аналіз прагматичного аспекту скорочень, які використовуються під час віртуального спілкування у різних сферах суспільного життя. Крім того, інтерес представляє зв'язок психологічних особливостей, статі, соціального стану із застосуванням певних аббревіатур.

### Список використаної літератури

1. Горошко Е.И., Жигалина Е.А. Виртуальное жанроведение: устоявшееся и спорное // Вопросы психолингвистики, 2010. № 1. С. 105-124.
2. Кувшинская Ю.М. Аббревиация в речи интернет-форумов. – 2014. 16 с. [Електронний ресурс]. – Режим доступу: <https://www.hse.ru/data/2014/01/17/1327304435/2kuvshinskaja.pdf>.
3. Хуснуллина Ю.А. Структурно-семантическая и функциональная специфика аббревиатур компьютерного дискурса: автореф. дис. ...канд. филол. наук: 10.02.19. Москва, 2012. 27 с.
4. A & S Acronyms And Slang [Електронний ресурс]. – Режим доступу: <http://acronymsandslang.com/>.
5. Crystal D. Language and the Internet / D. Crystal. – Cambridge: Cambridge University Press, 2001. (2004) – 272 p. [Електронний ресурс]. – Режим доступу: [http://medicine.kaums.ac.ir/uploadedfiles/files/language and %20the internet.pdf](http://medicine.kaums.ac.ir/uploadedfiles/files/language%20and%20the%20internet.pdf).

*Рацин Ирина Володимирівна,  
студентка IV курсу  
спеціальності «Середня освіта. Мова і література»*

*Науковий керівник:  
старший викладач  
Бицько Оксана Костянтинівна*

## **«Розвиток комунікативно-мовленнєвої компетентності учнів у процесі вивчення новел О. Генрі (7 клас)»**

Актуальність проблеми розвитку комунікативно-мовленнєвої компетентності учнів обумовлена значенням мови в житті людини й суспільства та тенденціями в сучасній освіті. Головними функціями мови є *комунікативна* та *мислетворча* [5, с. 6]. Крім того, «мова є носієм культури народу-мовця», тобто виконує *культуроносну* функцію [6, с. 12]. Тож розвиток комунікативно-мовленнєвої компетентності учнів спрямований на їхнє інтелектуальне зростання й соціалізацію, вкорінення в національний ґрунт. Крім того, вирішення питання відповідає курсу сучасної освіти на впровадження *компетентнісно орієнтованого підходу* до навчання, тобто спрямування навчально-виховного процесу на формування ключових та предметних компетентностей.

**Державний стандарт базової середньої освіти (2020 р.)** спрямовує мовно-літературну галузь на «розвиток компетентних мовців і читачів із гуманістичним світоглядом, які володіють українською мовою, читають інформаційні та художні тексти, <...> здатні спілкуватися мовами корінних народів і національних меншин, іноземними мовами для духовного, культурного та національного самовираження та міжкультурного діалогу» [2]. При цьому вільне володіння державною мовою передбачає низку умінь, зокрема «здійснювати комунікацію в усній та письмовій формі», «відповідально, усвідомлюючи цінність української мови як мови взаємодії на всій території держави, використовувати мовні засоби для досягнення особистих і суспільних цілей» [там само].

Наукове осмислення проблеми розвитку комунікативно-мовленнєвої компетентності закорінене в традиційних для методики питаннях розвитку мовлення учнів та вдосконалення їхньої мовленнєвої культури. Шляхи вирішення проблеми запропонували **О. Ісаєва, Л. Мірошниченко, Є. Пасічник, М. Пентилюк** та ін. За **О. Ісаєвою, розвиток мовлення учнів** – це «система роботи, що спрямована на розвиток умінь та навичок учнів усно та письмово передавати чужі думки та будувати власні висловлювання» [4, с. 95]. Дослідниця висуває такі вимоги до роботи з розвитку мовлення: «активізація мовленнєвої діяльності учнів із залученням різноманітної лексики та фразеології, образних засобів мови залежно від теми висловлювання; відповідність запропонованих видів роботи з розвитку мовлення учнів їхнім віковими та психологічними особливостями, рівню розвитку школярів; урахування ідейно-художньої своєрідності літературного твору, при вивченні якого ведеться робота з розвитку мовлення учнів; спрямованість на поглиблене читання літературного твору, розширення знань з літератури» [4, с. 96-97].

Мета доповіді – представити методичні рекомендації щодо розвитку комунікативно-мовленнєвої компетентності учнів 7-х класів у процесі вивчення новел О. Генрі.

Основні положення. Під *комунікативно-мовленнєвою компетентністю* розуміємо здатність до ефективного використання мовних засобів з метою самовираження та спілкування з іншими людьми, що формується на основі мовних і мовленнєвих знань та передбачає «вміння орієнтуватися в комунікативній ситуації, говорити, слухати, розуміти співрозмовника, встановлювати зворотний зв'язок, долати комунікативні бар'єри» [1, с. 38]. Розвиток зазначеної компетентності **на уроках** за новелами О. Генрі в 7 класі має передбачати поглиблення знань про мову та її роль у житті особистості й суспільства, посилення переконаності в невичерпних можливостях української мови (в т. ч. здатності репрезентувати будь-які твори О. Генрі), розвиток різних видів мовлення та здатності учнів комунікувати, формування культури мовлення, тобто засвоєння правил літературного мовлення та вміння і прагнення прислуговуватися ними в комунікативній ситуації.

Розв'язання проблеми вимагає **спеціальної роботи** з основних видів мовленнєвої діяльності (*читання, говоріння, слухання письмово*), що проводиться на кожному уроці з вивчення теми та закріплюється на уроці розвитку мовлення, «що є квінтесенцією всієї роботи» [4, с. 96-97]. За умови увиразнення комунікативної складової такий урок можна вважати **уроком розвитку комунікативно-мовленнєвої компетентності**.

Програма передбачає вивчення новел О. Генрі «Дари волхвів» та «Останній листок» у межах розділу «Світова новела» [3]. На уроках різного типу вчитель має проводити роботу з усного та писемного мовлення. Розвитку **усного мовлення** сприятимуть такі методичні прийоми та види робіт: *обговорення епіграфу, евристична бесіда, робота в парах та групах, інсценування твору або уривку, усний опис ілюстрації, виразне читання улюбленого епізоду твору, читання в особах, «захист» власної чи групової ілюстрації до епізоду, дискусія на основі проблемного питання, прийоми «Мозковий штурм», «Мікрофон» тощо. Щодо розвитку **писемного мовлення**, то для цього доречно використати такі методичні прийоми та види робіт: *складання в парі тез статті підручника, створення в парі чи малій групі «хмари слів», кластерів, інформаційних плакатів, сенканів, даймондів, написання творів різних жанрів, зокрема листів* (від імені письменника чи героя або до них). Посилити розвиток комунікативно-мовленнєвої компетентності учнів дозволить спеціальна робота з розвитку мовлення, здійснювана в **позакласний час**.*

**Висновок.** Розвиток комунікативно-мовленнєвої компетентності учнів у процесі вивчення новел О. Генрі вимагає спрямування навчального процесу на вдосконалення різних видів мовлення й здатності учнів комунікувати між собою та потребує застосування сучасних методів, прийомів та видів і форм навчальної діяльності учнів.

**Перспективу дослідження** вбачаємо в розробці методичних рекомендації щодо розвитку комунікативно-мовленнєвої компетентності учнів в процесі вивчення новел інших авторів, а також у ході позакласної роботи з учнями із засвоєння теми.

### Список використаної літератури

1. Березовська Л. Комунікативно-мовленнєва компетентність як складник процесу професійної підготовки майбутніх соціальних працівників URL: <http://dspace.pdpu.edu.ua/bitstream/123456789/3995/1/7.pdf> (дата звернення: 20.02.2022).
2. Державний стандарт базової середньої освіти. *Постановка Кабінету Міністрів України від 30 вересня 2020 р. № 898*. URL: [https://osvita.ua/legislation/Ser\\_osv/76886/](https://osvita.ua/legislation/Ser_osv/76886/) (дата звернення: 12.04.2022).
3. Зарубіжна література. 5-9 класи : програма для загальноосвітніх навч. Закладів (2012 р. зі змінами 2015-2017 рр.) / Авт. кол.: О.М. Ніколенко, К.В. Таранік-Ткачук,
4. С.П. Фоміна та ін. URL: <https://mon.gov.ua/ua/osvita/zagalna-serednya-osvita/navchalni-programi/navchalni-programi-5-9-klas> (дата звернення: 3.04.2022).
5. Ісаєва О. О. Організація та розвиток читацької діяльності школярів при вивченні зарубіжної літератури : посібник для вчителя. К. : Ленвіт, 2000. С. 94 -116.
6. Караман С. О. Караман О. В., Плющ М. Я. Сучасна українська літературна мова. К. : Літера ЛТД, 2011. 559 с.
7. Пінчук Ю. В. Риторика, культура та техніка мовлення корекційного педагога : навчально-методичний посібник. К. : КНТ, 2015. 160 с.

*Романенко Наталія Сергіївна,  
студентка I курсу магістратури  
спеціальності «Середня освіта. Мова і література»*



**«Психолого-педагогічні засади реалізації методики вивчення детективних творів сучасними школярами у курсі зарубіжної літератури»**

Одним з найбільш поширених жанрів літератури є детективний. Дослідниками дитячого читання доведено, у читачів 12-13 років серед жанрових переваг чільне місце займає саме *пригодницька література та детектив*. Це не лише один із найулюбленіших жанрів підлітків, а й розвиваючий, той, що стає засобом формування їхніх ідеалів.

**Актуальність дослідження** зумовлена, з одного боку, наявністю у шкільних навчальних програмах творів детективного жанру, а з іншого боку, необхідністю розробки ефективних методичних рекомендацій до їх вивчення. Твори Е. А. По «Золотий жук» та А.К. Дойла «Пістрява стрічка» та «Спілка рудих» пропонуються до вивчення у 7-му класі курсу «Зарубіжна література». Актуальність досліджуваної проблеми зумовлена і віковими особливостями учнів 7 класу (12-13 років), для яких є підвищений інтерес до читання творів саме детективного жанру. У цьому віці в учнів достатньо активно розвивається аналітичне і логічне мислення, і вивчення творів детективного жанру сприятиме подальшому розвитку цих видів мислення. Підлітків захоплює наявність задач у детективі, інтриги та гостросюжетність, таємниці, які розкриваються лише у фіналі. У детективі головний герой, зазвичай, не однокласник, а доросла людина, взірць для наслідування. З метою проведення аналогії між власним «Я» та «Героєм» з боку вчителя потрібна спеціальна методика задля ефективного сприйняття твору учнями та формування їхньої читацької культури.

Задля вдалого вивчення детективних творів на уроках зарубіжної літератури вчителю слід враховувати вікові особливості школярів. Учні 7-го класу – це підлітки, які зазнають значних змін у своєму розвитку, у цей період активно продовжується формування когнітивних процесів мислення особистості. У 12-13 років думка остаточно поєднується зі словом, у результаті чого утворюється внутрішня мова як основний засіб організації мислення і регуляції інших пізнавальних процесів.

Саме у 11-12 років відбувається перехід до абстрактного і логічного мислення, які поєднуються та розвиваються, проте мислення залишається ще *конкретно-образним*. Головним у розвитку мислення в підлітковому віці є те, що підліток починає оволодівати процесом утворення понять, а це перехід до вищої форми інтелектуальної діяльності – до мислення поняттями. Від більш простих, поверхневих зв'язків предметів і явищ школяр переходить до все більш складних, глибоких, різносторонніх [2].

Ці особливості мислення допомагають у сприйманні творів Конан Дойла. Враховуючи їх, вчитель під час роботи з творами Конан Дойла у 7-му класі може дати завдання учням: переказати оповідання повністю, переказати конкретний уривок твору, перелічити наявні докази; запитати, чому докази розташовуються саме в такому порядку; поцікавитись, які дрібниці помітив Шерлок. Так як особливість детективу – послідовність, а мислення учнів, як і пам'ять стали більш логічними, то подібні завдання вже будуть під силу для школярів.

Підлітковий вік – це визначальний період формування індивідуальної моральності, виникнення і розвитку соціальних почуттів. Саме на цьому етапі власне людське "Я" починає осмислювати індивідуальну історію в контексті сукупної історії інших "Я", історії людства загалом [8]. Тож, у старших підлітків відбувається процес усвідомлення себе як унікальної особистості. Визначальними рисами їхньої поведінки є бажання *відстоювати власну позицію* [6, с. 116-117].



Проте становлення особистості починається з впливу тих норм та ідеалів, які демонструються в найближчому оточенні. Тобто, враховуючи те, що особистість – це субстанція біосоціальна, обов'язково потрібно розглядати соціальні чинники, які впливають на формування підлітка [3]. А головні двигуни цього впливу – це соціальні установки, які пропонує їм соціальне оточення: школа, друзі, сім'я, ідеали, прийняті суспільством. У школі виявляється передусім у необхідності налагодження стосунків не з одним, а з багатьма однокласниками і вчителями, врахування особистісних якостей кожного з них і їх вимог.

Саме тому учні 12-13 років прагнуть відшукати *героя-орієнтира* для себе, виділити у характері героя визначальні риси, на які можна рівнятися. Це і знаходять підлітки у детективах: головний герой наділений інтелектом, він бореться за правду, використовуючи свої розумові здібності, герой – сміливий, відважний, порядний та благородний – стає прикладом для учнів. Л. Рожина зазначає визначну рису сприйняття літературного персонажа учнями підліткового віку – можливість переоцінювати позитивні якості літературного героя і, навпаки, приділяти занадто багато уваги його негативним вчинкам [7].

Під час роботи з детективами А. К. Дойла вчитель може використати *прийом інтелектуального обговорення, бесіди, дискусії*. Крім того, може бути використана *інтелектуальна гра «Ми детективи»*, в якій учні будуть розгадувати криптограми, логічні загадки, проявляючи власний розум та індивідуальність. У ході подібної гри підлітки можуть відчувати себе в ролі Шерлока та ще більше перейнятися зацікавленістю до даного персонажа.

Отже, створюючи методику викладання детективу, слід врахувати, що детектив і пригодницька література є фаворитами учнів даного віку.

Тож, відповідально поставитися до підбору літератури для школярів – це важлива складова літературного процесу. Оскільки педагогам слід враховувати соціально-психологічні особливості, індивідуальні переваги певних вікових груп, аналізувати літературні твори з погляду того, який вони мають вплив на духовний та емоційний розвиток учнів. Враховуючи положення психологічної науки, необхідно цілеспрямовано розвивати пізнавальні здібності учнів, плануючи інтелектуально-навчальне навантаження для школярів різних вікових категорій.

### Список використаної літератури

1. Ісаєва О.О. Матеріали лекцій. URL: <http://www.isaieva.kiev.ua/download-m.html> (дата звернення: 03.05.2022).
2. Маклаков А.Г. Общая психология : учебник для вузов. СПб. : Питер, 2004. 582 с.
3. Максименко С.Д. Структура особистості. *Практична психологія та соціальна робота*. № 12. 2006. С. 1-11
4. Мірошніченко Л.Ф. Методика викладання світової літератури в середніх навчальних закладах. К. : Вища школа, 2007. С. 188.
5. Півнюк Н.О., Чепурко О.М., Гребницька Н.М. Зарубіжна література: підручник для 7 класу загальноосвітніх навчальних закладів. К. : Освіта, 2007. 288 с.
6. Психологія : підручник / Ю.Л. Трофімов, В.В. Рибалка, П.А. Гончарук та ін. ; за ред. Ю.Л. Трофімова. 3-тє вид., стереот. К. : Либідь, 2001. 560 с.
7. Рожина Л.Н. Психология восприятия литературного героя школьниками. М. : Педагогика, 1977. 176 с.
8. Фридман Л.М., Кулагина И.О. Психологический справочник учителя. М. : Просвещение, 1991. 288 с.

*Сарапин Данило Олександрович  
Студент IV курсу  
Спеціальності “Філологія”*

*Науковий керівник:  
кандидат філологічних наук  
Нікітська Катерина Ігорівна*

### **Своєрідність художнього світу роману В.Ф. Одоєвського «4338: Петербурзькі листи»**

Володимир Одоєвський (1803-1869) – один з найцікавіших і найбільш передових діячів російської літератури та культури XIX століття. Індивідуальний стиль творів В.Ф. Одоєвського, на перший погляд, відрізняється простотою та лаконічністю, що свідчить про те, що письменник дуже суворо та дбайливо підходив до відбору слів. Один з незавершених романів-утопій «4338 рік» викликає ряд питань.

Загалом, проблема визначення утопії як літературного метажанру є однією з найскладніших у сучасній науці. Специфіка утопічного твору полягає в його невизначеному становищі в мистецтві. В такому контексті дослідження утопії Одоєвського не проводились, та і, в цілому, звернення вчених таких як Є. Чернозьомової, В. Сахарова та інших до аналізу літературної спадщини В.Ф. Одоєвського були доволі епізодичними і фрагментарними. Незважаючи на цілий ряд науково-дослідних робіт, присвячених творчості письменника, його діяльність як утопіста досі не отримала повного освітлення. Тому **метою** роботи є комплексний аналіз художнього світу роману-утопії В. Ф. Одоєвського «4338 рік».

У ході проведеного дослідження були виділені наступні проблеми: філософська проблематика, функція музики у романі та часопросторова організація роману.

*Філософська проблематика:* у романі порушуються типові філософські проблеми, серед яких особливо виділяються роздуми щодо ролі мистецтва та науки в житті суспільства. Одоєвський пропонує розглядати людину як цілісну істоту, в якій матеріальне та духовне утворюють нерозривне ціле. Соціально-філософський аспект роману представлений роздумами щодо усунення нерівності та об'єднання людства шляхом науки та мистецтва. Тому письменник бачить глобальний характер конфлікту між природою і людиною, який може бути вирішений тільки через переродження і відродження людства.

*Функція музики у романі:* у творі «4338 рік», ми спостерігаємо тісний музичний зв'язок між учасниками дивовижного дійства, яке не дає змоги навіть перевести подих і зачаровує. Головною функцією музики в романі Одоєвського «4338 рік» є демонстрація гармонійності суспільства через музичний образ. Зображення «гідрофона» дає уявлення про моральний стан високорозвиненого суспільства та символізує державний устрій, який не знає протиріч, зокрема гармонії людини та природи.

*Часопросторова організація у творі:* в часопросторовій організації роману помітні характерні риси утопії: єдність часового континууму та комплексність просторової локалізації. Минуле в романі є показником розвитку майбутнього – суспільного, економічного та наукового. В плані просторової організації – автор демонструє глобальний світ, при цьому всіляко підкреслює роль росії в ньому як провідної держави та лідера в усіх аспектах. Художній світ даного твору створений за допомогою часопросторових особливостей майбутнього світу та розкритий через систему персонажів. Напружена свідомість кризи приховано супроводжує існування технологічного світу в «4338-му році». В цьому відношенні мені здається справедливим, що Одоєвський трактує світ «4338-му році» не стільки як «a desirable Utopia», скільки як «an admonitory Utopia».

Отже, на спектр порушених в творі проблем великий вплив справили як особисті погляди письменника, так і модні в той філософські концепти. Порушуючи питання майбутнього росії, Одоєвський виступає попередником ідей слов'янофілів про самобутній історико-культурний шлях росії, її месіанському призначенні у створенні нового гармонійного суспільства. Як я визначив, в хронотопі роману яскраво виражені характерні риси утопії, серед яких єдність часового континууму та комплексність просторової локалізації. Важливу роль для донесення думок автора відіграє майбутнє – як місце, де розгортаються події твору, та минуле – як протиставлений майбутньому час. Але варто зазначити, що твір не був завершений, тому сьогодні ми нічого не знаємо про те, чи змогли люди зупинити наближення комети чи ні, і що сталося з людьми і природою. Тобто на питання про результат боротьби між природою і людиною, про можливості перебудови самої людини у цьому творі Одоєвський не дав відповіді.

#### **Список використаної літератури**

1. Егоров Б.Ф. Российские утопии: Исторический путеводитель. – СПб: Искусство-СПБ, 2007. – 416 с.
2. Сахаров В.И. Романтические повести В.Ф. Одоевского и эволюция русской романтической прозы: Автореф. дисс... канд. филол. наук. – М., 1976. – 16 с.
3. Сербиненко, В.В. Философская проза В.Ф. Одоевского: «4338-й год» (к истории создания произведения) // Общественная мысль: исследования и публикации. – Вып. 3.135. – М., 1993.
4. Черноземова, Е. Н. Повседневность будущего глазами В.Ф. Одоевского / Е. Н. Черноземова // Гуманитарные аспекты повседневности: проблемы и перспективы в XXI веке: Сборник научных трудов – Воронеж: "НАУКА-ЮНИПРЕСС", 2018. – С. 35-40.
5. Шестаков, В.П. Русская литературная утопия. Вечер в 2217- М.: Прогресс,1990.-719 с.

*Серветник Богдана Ігорівна,  
студентка IV курсу,  
Спеціальності «035 Філологія»*

*Науковий керівник:  
кандидат філологічних наук, доцент  
Гончарова Т. В.*

#### **«Шляхи подолання труднощів при впровадженні інтерактивних методів навчання в процесі формування діалогічної мовленнєвої компетентності на уроках англійської мови»**

Потреба у використанні нових методів навчання в Україні виникла з модернізацією навчальних програм у 2017 році. В них змінено вимоги і цілі навчання, а також введено компетентнісний підхід та наскрізні змістовні лінії. Такими, що повністю відповідають реформам, стали інтерактивні методи навчання. Їх використання докорінно змінює навчальний процес, проте досі дані методи впроваджуються без відповідного методичного забезпечення.

У цьому дослідженні розглядається процес формування діалогічної мовленнєвої компетентності з використанням інтерактивних методів навчання. Мета дослідження полягає у з'ясуванні труднощів, що виникають при впровадженні цих методів. За підсумками аналізу відповідної літератури та викладацького досвіду було сформовано

поради, що сприятимуть ефективному використанню методів інтерактивного навчання у формуванні компетентності у діалогічному мовленні (КДМ).

Питанням застосування інтерактивних методів на уроках англійської мови займалися М. Тейлор, Р. Блер, Б. Беляєв, І. Олійник та ін. Їх використання у формуванні КДМ є малодослідженим. До того ж в Україні ці методи лише набувають популярності, а успішне їх впровадження потребує методичного забезпечення.

Поняття «компетенція» та «компетентність» розрізняють більшість словників (Словник іншомовних слів, Великий тлумачний словник сучасної української мови тощо) та вчених (М. С. Головань, А. В. Хуторський, О. І. Пометун, В. В. Краєвський та ін.). Зазначається, що термін компетентність є ширшим й охоплює певні компетенції (задані вимоги), досвід виконання та власне ставлення до продукту діяльності [2, с. 409; 1, с. 28].

Компетентність у діалогічному мовленні визначається як «здатність реалізовувати усномовленнєву комунікацію у діалогічній формі в життєво важливих для певного віку сферах і ситуаціях спілкування відповідно до комунікативного завдання» [5, с. 302]. Щоб оволодіти КДМ потрібно не лише мати відповідні знання, вміння та навички, а й вміти застосовувати засвоєне на практиці.

Інтерактивні методи можна вважати ефективними у формуванні діалогічної мовленнєвої компетентності учнів з наступних причин:

1) в основі інтерактивних методів лежить гра, яка дозволяє створити на уроці ситуацію спілкування, що є мотивом для комунікації [4, с. 161];

2) наразі в Україні навчання відбувається переважно онлайн, тому вчителі, використовуючи інтерактивні освітні платформи, створюють атмосферу, наближену до звичайного освітнього процесу (Sumdog, Kahoot, Miro тощо) [8, с. 164-165];

3) інтерактивні методи впливають на формування компетентності в говорінні та в аудіюванні, що є основними для діалогічного мовлення [5, с. 306];

4) завдяки їх використанню можна досягти вимог, які зазначені у навчальних програмах (вміти висловлювати свою думку, вести бесіду, наводити аргументи тощо).

Досвід використання інтерактивних методів навчання виявив певні проблеми і складності:

- можливе нівелювання ролі вчителя;
- потреба витратити більше часу на підготовку таких уроків;
- неможливість охоплювати великий масив інформації;
- робота в колективі затруднює оцінювання роботи кожного учня окремо з урахуванням їх активності і коректності відповідей;
- небажання сприймати зміни у навчальному процесі [3, с. 9-12].

Проаналізувавши існуючі методики, зокрема правила І. В. Плаксіної, та спираючись на власний досвід, ми можемо запропонувати такі шляхи вирішення цих труднощів:

1) учитель – активний лідер та учасник навчального процесу (допомога та створення сприятливих умов для навчання);

2) чітка алгоритмізація дій учнів та вчителя при впровадженні певного методу;

3) психологічна підготовка учнів (створення сприятливої атмосфери в класі та заохочення до роботи);

4) встановлення правил (свобода слова, терпимість до протилежної думки, взаємоповага та взаємодопомога);

5) зосередження на якісному засвоєнні матеріалу;

6) оптимальна кількість учасників інтерактиву - 25 осіб;

7) модифікація та створення нових інтерактивних методів для навчання діалогу;

8) обмеження використання інтерактивних методів на уроці (рекомендована кількість - 2-3 методи).

Отже, дотримання цих умов допоможе ефективному впровадженню інтерактивних методів навчання. Це означає, що учні будуть у постійній взаємодії, навчатися критично мислити, відстоювати свої думки та прислухатися до протилежної точки зору, а головне, урок буде проходити у спілкуванні. Завдяки тому, що інтерактивні методи сприяють розвитку комунікативних вмінь, знань і навичок, а також забезпечують їх використання на практиці, можна стверджувати, що вони допоможуть досягти високих результатів у формуванні КДМ.

### Список використаної літератури

1. Головань М. С. Компетенція і компетентність: досвід теорії, теорія досвіду // Вища освіта України. – 2008. – № 3. – С. 23–30.
2. Енциклопедія освіти / академія педагогічних наук України, головний ред. В. Г. Кремень. – К. : Юрінком Інтер, 2008. – 1040 с.
3. Інтерактивні технології навчання у початкових класах / Авт.-упор. І.І. Дівакова – Тернопіль: Мандрівець, 2012. – 180 с.
4. Курышева И.В. Классификация интерактивных методов обучения в контексте самореализации личности учащихся // Известия Российского государственного педагогического университета имени А.И. Герцена. – СПб., 2009. – № 112. – С. 160–164.
5. Методика навчання іноземних мов і культур: теорія і практика: підручник для студ. класичних, педагогічних і лінгвістичних університетів / Бігич О. Б., Бориско Н. Ф., Борецька Г. Е. та ін. / за загальн. ред. С. Ю. Ніколаєвої. – К. : Ленвіт, 2013. – 590 с.
6. Навчальні програми з іноземних мов для загальноосвітніх навчальних закладів і спеціалізованих шкіл із поглибленим вивченням іноземних мов (1–4, 5–9, 10–11 класи) [Електронний ресурс] – Режим доступу: 26.04.2021: <https://mon.gov.ua/ua/osvita/zagalna-serednya-osvita/navchalni-programi>
7. Плаксина, И. В. Интерактивные образовательные технологии: учеб. пособие. – 3-е изд., испр. и доп. – Москва : ЮРАЙТ, 2018. – 151 с.
8. Швидун, І.А. Сучасні платформи та сервіси для навчання онлайн. // Цифровізація освіти: управління змінами: зб. наук. праць за матеріалами обласної науково-практичної конференції «Цифровізація освіти: управління змінами» (12 жовтня 2021р.). – Дніпро: ЛІРА, 2021. – С. 163–173.
9. Whitney, T., Cooper, J., Scott, T. M. Creating an Actively Engaged Classroom. Corwin, 2021. – 160 p.

*Серветник Вікторія Максимівна  
студентка III курсу  
Спеціальності «014 Середня освіта»*

*Науковий керівник:  
кандидат педагогічних наук, доцент  
Вітченко Анастасія Юхимівна*

### **«Використання веб-квест технології при вивченні Presente de Subjuntivo на уроках з іспанської мови у 8 класі»**

**Ключові слова:** *технологія навчання, веб-квест технологія, іспанська мова, вивчення граматичних структур.*

Інноваційні технології, зокрема веб-квест технологія набувають все більшої популярності в сучасній школі. Їх використання дозволяє учням максимально

використати свої здібності, сприяє розвитку комунікативних здібностей та логічного мислення та дає можливість проявити ініціативу.

**Мета даного дослідження** полягає в теоретичному обґрунтуванні та практичній перевірці ефективності використання веб-квест технології на уроках іноземної мови при вивченні граматичних структур.

**Завдання:** розкрити поняття веб-квест технології, охарактеризувати елементи веб-квест технології, дослідити ефективність використання веб-квест технології на уроках іноземної мови

**Вчені** які досліджували цю технологію: Т. Матч, Б. Доджа, І. Сокол, А. Вітченко, Я. Биховського, Т. Фоменко, Л. Савченко, Т. Сапук, Н. Кононець.

Веб-квест – це структурована навчальна програма, яка допомагає вирішити складне неоднозначне питання, шляхом опори на важливі аутентичні джерела Інтернет. Простими словами можна сказати, що веб-квест технологія – це простий спосіб інтеграції мережі Інтернет в процес навчання, яка не потребує спеціальних знань та зусиль. Як зазначає А. Вітченко: «однією з технологій, яка основана на використанні новітніх технічних засобів та мережі Інтернет, вчить знаходити необхідну інформацію, систематизувати її та вирішувати поставлені задачі, є веб-квест технологія» [1, с. 57].

Веб-квест має включати такі структурні елементи як : вступ, головне завдання, перелік інформаційних джерел, алгоритм дій, пошук інформації, презентація матеріалу, оцінка роботи.

У вступі викладач визначає тему квесту, розробляє план, готує сценарій та розподіляє ролі або формує команди. Далі викладач оголошує завдання для квесту, розробляє перелік запитань, на які учні за допомогою пошуку в Інтернеті мають знайти відповіді. Також викладач складає список Інтернет джерел для учнів де вони зможуть шукати інформацію. Потім викладач описує основні етапи роботи які мають бути пройденими на уроці. Після цього учні, користуючись переліком джерел та рекомендаціями, починають шукати інформацію в Інтернеті. Останнє завдання для учнів буде заповнення таблиці, розроблення презентацій , розробка плакати тощо. На етапі оцінення підсумовується отриманий досвід, робляться висновки.

Наведемо приклад як можна використовувати цю технологію на уроках іноземної мови при вивченні нової граматичної структури: На уроці іспанської мови при вивченні граматичної структури *Presente de Subjuntivo* можна організувати веб-квест. Метою квесту є навчити учнів використовувати різні Інтернет джерела для пошуку необхідної інформації, узагальнювати та аналізувати отримані дані.

**На підготовчому етапі** учитель оголошує завдання учням, розповідає що учні робитимуть на уроці. Згадується попередня тема *Presente de Indicativo* і її зв'язок з *Presente de Subjuntivo*. Вчитель мотивує учнів та бажає успіхів. Далі Викладач ділить всіх учнів на 3 групи: А, В, С.

**На основному етапі** викладач оголошує головне завдання та мотивує студентів до подальшої роботи. Перед початком виконання основного завдання учні мають пригадати правила використання *Presente de Indicativo*. Кожен учень має скласти по 1-2 речення з *Presente de Indicativo* і зачитати його. Якщо речення побудоване правильно, учні отримують доступ до наступного завдання, якщо ні то вони мають переробити речення.

Після того, як всі групи впоралися з завданням, викладач пропонує проаналізувати, систематизувати та узагальнити інформацію заповнивши таблицю та виконавши завдання на продовження речень. Група В має заповнити першу колонку першої таблиці , група А має заповнити другу колонку першої таблиці. Група С має продовжити речення. Після успішного виконання усіх завдань учням дається доступ до виконання останнього підсумкового завдання .

**На підсумковому етапі**, для того щоб все підсумувати учням пропонується скласти по 2 речення з *Presente de Subjuntivo* і зачитати їх. Після успішного виконання

останнього завдання командам даються відзнаки за засвоєння Presente de Subjuntivo в іспанській мові.

**Висновки:** Отже, завдяки використанню веб-квест технології учні змогли проявити себе, показати свої знання, самостійно працювати і знаходити потрібну інформацію. Також учні вчилися працювати у колективі. Розроблений квест розвиває дослідницькі та творчі вміння, підвищує мотивацію учнів до поглибленого вивчення дисципліни, активізує навчально-пізнавальну діяльність учнів, сприяє формуванню лідерських якостей, навичок як самостійної роботи так і роботи у команді, сприяє формуванню ІТ компетентності.

#### **Список використаної літератури**

1. Вітченко А.Ю. Платонова Т.О. Використання веб-квест технології на семінарських заняттях з Лінгвокраїнознавства у закладах вищої освіти [Наукові записки [збірник наукових статей] Київ : Вид-во НПУ імені М. П. Драгоманова, 2021. Вип. СЛ (150). С. 57-65. DOI: <https://doi.org/10.31392/NZ-npu-150.2021.05>.
2. Сокол І. М. Веб-квест як інноваційний метод формування творчої особистості. *Освіта та розвиток обдарованої особистості*. 2013. No 2. С. 23-30.
3. Савченко Л. О. Використання веб-квест технологій у вищій школі при підготовці майбутніх фахівців. *Педагогіка вищої та середньої школи*. 2017. No 1. С. 67-74.

*Сірак Анастасія Сергіївна,  
студентка I курсу  
освітнього ступеня «Магістр»  
спеціальності «Філологія»*

*Науковий керівник:  
Кандидат філологічних наук,  
доцент кафедри світової літератури  
та теорії літератури  
Боровська Олена Миколаївна*

#### **Рання творчість Й. В. Гете і тривіальність**

Коли ми говоримо про «тривіальну літературу», то традиційно маємо на увазі твори, що не відрізняються новизною ідей, написані досить примітивною мовою, містять кон'юнктурний матеріал, очікувану дію, щасливий кінець — твори, що характеризуються поверховістю, легковажністю, відсутністю глибини думки, тобто всім тим, що створюється для задоволення смаків далеко ще неосвічених і непередготовлених читачів [1, S. 242].

В епоху Просвітництва розширення аудиторії не тільки на ринку літератури, а й на ринку науки та освіти поступово коригувало загальний рівень знань у бік певного спрощення, пристосування до умінь та навичок цієї нової публіки. Наука та література все більше перетворювалися на щось демократичне, а не елітне, як це було раніше.

У літературних колах дедалі більше усвідомлюється поява нових і вкрай несподіваних творів, що порушували, і це було незвичайним, такі проблеми, які ми навряд чи знайдемо у провідних письменників. І це ще до епохи романтизму, коли, вслід за передромантиками загалом і Жан Жаком Руссо, подібні ідеї починають активно прориватися в літературу саме через передромантизм і тривіальну літературу. А на сцені театрів живуть і багато десятиліть (аж до кінця XIX століття) процвітають п'єси саме тих, кого традиційно та несправедливо роками відкидали на узбіччя культури. Художні достоїнства таких творів не завжди істотні, але так звані

«письменники другого і третього рядів» наважувалися говорити про те, чого найчастіше уникали їх великі сучасники. Можливо, не випадково класики німецької літератури теж пройшли через захоплення і такою спрощеною літературою.

Характерними рисами тривіальної літератури є безумовна орієнтація на доступність, на інтерес, на любов публіки до таємниць, яскравих і неординарних особистостей, до зрозумілих і «життєвих» сюжетів.

У ранній період своєї творчості Йоганн Вольфганг Гете прагне випробувати можливості різних жанрів. Під впливом сформованої на той час концепції народного мистецтва письменник намагається реалізувати відповідні ідеї у художніх творах. Новаторські пошуки Гете у романі «Страждання юного Вертера» та історичній п'єсі «Гец фон Берліхінген» не виключали створення тривіальних, тобто традиційних для тієї епохи творів. Так з'явилися «Капризи закоханого» (пастораль) та «Совинні» (просвітницький, скептичний твір). Вони стали вдалою пробою пера літератора-початківця [2, S. 149].

У специфічній формі інтерес до особи людини проявиться у Гете в драмі «Клавіго» й інших бюргерських п'єсах, яким також притаманні риси тривіальної літератури. Тут автор розглядає проблеми окремої особи на майже сімейному рівні.

Митець перевіряє можливості різних жанрів для того, щоб з максимальною повнотою показати світ людських стосунків. Твори раннього Гете дають підстави говорити не тільки про новаторський характер творчості (показником чого стали «Вертер» і «Гец»), а й про спроби великого німця написати твори, насамперед під впливом традиційних тем і сюжетів, дуже поширених у Німеччині. Письменнику важливо було не стільки експериментувати (до переконання в правильності своїх позицій він прийшов ще раніше, у Страсбурзі, на початку свого знайомства з Гердером), скільки перетворити свої уявлення в нові форми жанрової організації матеріалу [3, S.189].

Наближався новий етап у розвитку німецької літератури. До вступу в нього Гете був готовий, і зустріч з Гердером ознаменувала практичне застосування тих концепцій, які він до того моменту ще не сприймав як необхідність реального втілення можливостей, відкритих для німецької літератури Гаманом, Шлегелем, Герстенбергом, Лессінгом, Віландом, Клопштоком, «швейцарцями» і Готшедом теж.

### **Список використаної літератури**

1. Trivialliteratur: P.Nusser, J. B. Metzler. – Buchhandlung Alte Mühle KG, 1991.- 223S.
2. Das Schöne und das Triviale: Gert Theile; – Weimarer Editionen. W. Fink, Original from, the University of Michigan, 2003.-129S.
3. Eine Literatur für den Leser: C. Hanser. – In: O. Kühne, F. Weber, K. Berr & C. Jenal (Hrsg.): Handbuch Landschaft, Heidelberg-Berlin, 2003.- 301S.

*Скалюн Вікторія Русланівна,  
студентка І4зДФінМФ групи  
Спеціальності «Мова і література (англійська)»*

*Науковий керівник:  
доктор філологічних наук, професор  
Толчєєва Тетяна Станіславівна*

### **«Класифікаційні особливості термінів англійської екологічної тематики»**

Інтеграція України до глобального світу в питаннях розвитку всіх сфер життя є провідною тенденцією розвитку країни. Сучасний цивілізований світ виявляє



масштабну занепокоєність щодо стану навколишнього середовища, що призводить до екологізації суспільства. Слід зазначити, що екологічні проблеми кожної країни світу різняться. Так, наприклад, для Балтійських країн гостро стоїть питання забруднення води, а уряд Болгарії занепокоєний проблемою забруднення повітря. Але всі країни намагаються об'єднатися для вирішення глобальних екологічних проблем, що загрожують існуванню людства.

Екологічна проблематика інтегрується також у лінгвокультурний простір, що призвело до виникнення нового напрямку в мовознавстві – еколінгвістика, яка зародилася на межі різних наукових напрямів, як-от: соціології, психології, філософії, культурології тощо. Поняття «еколінгвістика» є досить новим, перше введення його до наукового обігу було здійснено в 70-х роках ХХ ст. ученим Ейнармом Хаугеном, який вважав мову частиною екосистеми, яка, як будь-який живий організм, зароджується, розвивається та вмирає. У сучасному розумінні еколінгвістика потрактовується як галузь дослідження, що об'єднує екологію і мову та увиразнюється в двох основних напрямках: 1) перенесення екологічних термінів та принципів на мову; 2) вивчення взаємозв'язку між мовою та екологічними питаннями. Обидва із зазначених напрямів призводять до виникнення широкого кола лексем екологічної тематики в сучасній англійській мові [2].

Тож, із огляду на релевантність питань екологізації суспільства та захисту навколишнього середовища, що призводить до появи нових лексем, метою нашого дослідження є аналіз класифікаційних особливостей термінів англійської екологічної тематики.

Проведений аналіз досліджень вітчизняних науковців (Г. Бевзо, С. Гордун) та уточнене розуміння поняття «еколінгвістика» дає підстави стверджувати, що більшість нових лексем, що виникають на стику різних наук є термінами, що значно перевищують кількість загальноживаних слів і досягають кількох мільйонів лексичних одиниць. За визначенням, Г. Бевзо, термін є лексичною одиницею певної мови та є знаком, що вживається у професійно обмеженій сфері [1]. Для того, щоб лексична одиниця вважалася екологічним терміном, вона має характеризуватися змістовими та понятійними ознаками, що дозволяють їй інтегруватися з екологічною галуззю та стати елементом терміносистеми «екологія». У межах екологічної терміносистеми можна виділити кілька груп. Теоретичний аналіз наукових джерел доводить, що кількість цих груп може варіюватися від 5 до 11 залежно від основних критеріїв класифікації, серед яких найбільш поширеними є структурний склад терміну та семантичні особливості.

Перейдемо до більш детального аналізу груп на основі кожного з критеріїв. Так, згідно компонентного складу екологічних термінів, їх поділяють на прості або однокомпонентні (*alpine* – a type of natural region or biome that does not have trees because of the high elevation), двокомпонентні (*alternative fuel* – a fuel other than petrol or diesel for power motor vehicles), трикомпонентні (*biological hazardous wastes* – a biological material that has the potential to taint an object or individual that comes into contact with it), чотири- або багатоконпонентні (*available water-holding capacity* – the amount of water available in the soil between the amount held at Field capacity and the amount at the Permanent Wilting percentage).

Щодо семантичного складу екологічних термінів, вони можуть бути розподілені на такі групи:

- природа та діяльність людини, наприклад, *cold-air drainage, control flume, waste disposal* тощо;
- екологічні катастрофи, наприклад, *erosion, fire hazard, water pollution* тощо;
- рослинний світ, наприклад, *accumulator plant, algae, crown density* тощо;
- тваринний світ, наприклад, *agonistic behavior, scats, stocking* тощо;
- водні ресурси, наприклад, *acre-inch, pantono, runoff* тощо;

- земельні ресурси, наприклад, *acid soil, alkali soil, clearing* тощо;
- природні простори, наприклад, *alpage, coastal plain, swamp, temperate zone* тощо;
- природні явища, наприклад, *advance growth, baguio, blizzard* тощо;

Отже, екологічна термінологія відіграє важливу роль як у науковому, так і суспільному житті. Оскільки розширення кола екологічних термінів та інтегрування їх в лінгвокультурний простір позитивно впливає на збереження навколишнього середовища та вирішення питань захисту довкілля на глобальному рівні. Терміни англійської екологічної тематики класифікуються за семантичною та структурною характеристикою. Наведені в дослідженні класифікації не є вичерпними, оскільки екологічна тематика швидко еволюціонує, що позначається на постійному виникненні нових лексичних одиниць.

### **Список використаної літератури**

1. Бевзо Г. А. Джерела формування термінологічної системи екологічного дискурсу в англійській та українській мовах. *Наукові записки Ніжинського державного університету ім. Миколи Гоголя. Серія: Філологічні науки*. 2014. Кн. 1. С. 79-84. URL: [http://nbuv.gov.ua/UJRN/Nzfn\\_2014\\_1\\_18](http://nbuv.gov.ua/UJRN/Nzfn_2014_1_18).

2. Гордун С. М. Терміносистема екомаркетингу : структурно-семантичні та функціональні параметри (на матеріалі англійської публіцистики) : дис. ... канд. філ. наук : 10.02.04 / Східноєвропейський національний університет імені Лесі Українки; Запорізький національний університет. Луцьк – Запоріжжя, 2020. 295 с.

*Солоненко Аліна Вячеславівна,  
студентка IV курсу  
спеціальності «Філологія»*

*Науковий керівник:  
кандидат педагогічних наук, доцент  
Мельник Анжела Олегівна*

### **«Особливості аналізу роману Дж. Гріна "Провина зірок" на уроках зарубіжної літератури в 11 класі»**

**Актуальність теми дослідження** обумовлена тим, що роман Джона Гріна «Провина зірок» пропонується на вибір для вивчення за шкільною програмою із зарубіжної літератури в 11 класі. Окрім того, роман «Провина зірок» відноситься до підліткової літератури («young adult literature»), яка традиційно знаходиться у колі читацьких інтересів молоді. Проблема ж шкільного вивчення цього твору пов'язана із вибором ключових епізодів для аналізу та визначенням адекватного змісту роману шляхом аналізу.

**Мета дослідження** – розробити методичні рекомендації до аналізу роману Дж. Гріна «Провина зірок» на уроках зарубіжної літератури в 11-му класі.

#### **Виклад основної проблеми дослідження.**

За визначенням дослідника Дж. Бушмана, підліткова література – це література, яка будується навколо читача-підлітка, головним героєм якої є підліток, а основними проблемами є ті, що хвилюють аудиторію в реальному житті [3]. Для підліткової літератури характерне звернення до тем життя та смерті, кохання, дружби, сімейних проблем.

Джон Грін – сучасний американський письменник, а роман «Провина зірок» – один із найвідоміших його творів. Роман став предметом дослідження розвідок таких літературознавців, як А. Маржахаріо, А. Фахірян, Г. Висоцької та ін. Спираючись на

праці цих дослідників, з'ясували, що для роману Дж. Гріна «Провина зірок» характерні такі особливості: центральні персонажі твору – звичайні підлітки в незвичайних, трагічних обставинах; жага до життя; пошук життєвої мети; кохання, сім'я та дружба – важливі для підлітка цінності; близька смерть як мотивація життя; опора на філософію екзистенціалізму [4].

З'ясувавши особливості художнього твору, визначимо його методику аналізу.

На думку дослідниці О. Ісаєвої, аналіз художнього твору – це дослідження твору (його складових елементів і цілісно) з метою власного естетичного сприйняття твору в єдності його змісту і форми і формування його особистої аргументованості критичної оцінки [2]. Виділяють такі традиційні шляхи аналізу художнього твору в школі: «услід за автором», пообразний, проблемно-тематичний, комбінований. Ми вважаємо, що саме проблемно-тематичний шлях найбільше відповідає роману «Провина зірок», адже проблеми, які піднімає автор у творі (нерозуміння батьками проблем дітей, дружба з хворим, життя і смерть) надзвичайно актуальні для сучасних учнів, які намагаються знайти у творі відповіді на питання, що їх цікавлять.

Для того, щоб розробити методику проблемно-тематичного шляху аналізу, необхідно визначити провідні теми та проблеми, які піднімає автор у творі. Наступним кроком буде сформулювати проблеми та обговорити їх із учнями, показати, яке рішення поставлених проблем пропонує автор, яке рішення бачать старшокласники.

Зважаючи на те, що роман Джона Гріна «Провина зірок» належить до епічних творів великої форми, необхідно обрати ключові епізоди для аналізу твору. Спираючись на універсальний електронний посібник-хрестоматію із зарубіжної літератури для 11 класу видавництва «Оріон», яку розробили О. Ісаєва, Ж. Клименко, А. Мельник, О. Бицько, ми обрали три розділи (1, 20 та 25) та рекомендуємо саме їх для читання й розглядання в класі. Так, у першому розділі читач знайомиться з головними героями, дізнається про їх смертельну хворобу, проблеми, що виникають у підлітків; у двадцятому розділі головний герой Огастус Уотерс вирішує провести репетицію власного похорону, чим показує відсутність страху перед смертю; двадцять п'ятий розділ дає нам зрозуміти, що життя після смерті коханої людини повільно, але продовжується [1].

Для реалізації проблемно-тематичного шляху аналізу ми обрали такі прийоми аналізу, як хмара слів та евристична бесіда.

Хмара слів, або ж хмара тегів – це своєрідне подання інформації із мітками, ключовими словами, подана через візуальне веб-відтворення. Для хмари слів за романом Джона Гріна «Провина зірок» ми обрали форму зірки. Основна увага зосереджена на іменах головних героїв та проблемах, які піднімаються у творі. Імена героїв Айзек, Пітер ван Хутер, Лідавей у хмарі слів позначені синім, а Огастус Уотерс, Гейзл Грейс – червоним, адже це головні герої. Проблеми ж, які висвітлені в романі, виділені відтінками жовтого (батьки та діти, хворі діти, кохання підлітків).

Прочитавши слова хмари, учні виявляють головні проблеми роману й за допомогою евристичної бесіди аналізують їх. Рекомендуємо такі запитання і завдання:

- *Роздивіться хмару слів. Знайдіть і прочитайте імена головних героїв.*
- *Як ви думаєте, чому імена Огастус Уотерс та Гейзл Грейс написані червоним кольором?*
- *Прочитайте словосполучення слів, які натякають на головні проблеми твору. На основі цих словосполучень, сформулюйте головні проблеми, які піднімає автор в творі.*
- *Як ви думаєте, чому «життя та смерть» написано великими літерами? (Це головна проблема, навколо якої побудований роман).*
- *Як головні герої відносяться до смерті?*
- *Чи приймають хворі діти свою долю та як живуть із цими думками?*
- *Чому хмара слів має форму зірки?*

– *Поясніть, як ви розумієте назву роману «Провина зірок».*

**Висновки.** Враховуючи специфіку роману Джона Ґріна «Провина зірок», з'ясували, що найбільш прийнятним для цього твору буде проблемно-тематичний шлях аналізу. Розроблені нами такі прийоми аналізу, як хмара слів та евристична бесіда, допоможуть провести аналіз роману, зацікавлять учнів виучуванням твором, розвинуть вміння думати колективно, бути однією командою та не боятись висловлювати власну думку.

### **Список використаної літератури**

1. Зарубіжна література (універсальний електронний посібник-хрестоматія) : посібник для 11 кл. закладів загальної середньої освіти / Ісаєва О.О., Клименко Ж.В., Мельник А.О., Бицько О.К. К. : УОВЦ «Оріон», 2019. 768 с.
2. Ісаєва О.О. Концептуальні основи аналізу художнього тексту в школі (Про герменевтичну спрямованість цього аналізу). *Всесвітня література в середніх навчальних закладах України*. 2004. №6. С. 2-5.
3. Bushman John. "Young Adult Literature in the Classroom-Or Is It?" *Young Adult Literature*. Spec. issue of *English Journal*. 86.3 (1997): 45-40. Print.
4. Margiraharjo Angelika Arif et al. "Conflict Analysis Of Main Character In The Novel 'The Fault In Our Stars' By John Green." *Humanist Journal*, Faculty of Cultural Sciences, Udayana University, vol. 17, no. 1, 1 Oct. 2016, pp. 20–26.

*Стоян Марина Миколаївна,  
студентка II курсу магістратури  
спеціальності «Середня освіта. Мова та література»*

*Науковий керівник:  
кандидат педагогічних наук, доцент  
Давидюк Людмила Володимирівна*

### **«Метод творчого читання як засіб розвитку читацької компетентності учнів при вивченні роману Михайла Булгакова "Собаче серце"»**

В умовах модернізації шкільної літературної освіти в контексті завдань Нової української школи набуває актуальності проблема формування читацької компетентності учнів у процесі вивчення української і світової літератур в закладах середньої освіти.

**Вихідні передумови.** Проблема формування читацької компетентності в центрі уваги науковців – зарубіжних (G. Westhoff, J. Grzesik) та українських – (О.Я. Савченко, Н.В. Чепелевої, О.О. Ісаєвої, О.Н. Шкловської, Т.О. Яценко).

Різні науковці по-різному розуміють значення терміну «читацька компетентність», тому єдиного визначення цього поняття немає.

Більшість дослідників сутність читацької компетентності розглядають у контексті естетичної комунікації читача із високохудожніми творами вітчизняної і зарубіжної літератури. О. Ісаєва структуру читацької компетентності характеризує як синтез когнітивного та комунікативного складників [1, 19]. О.Н. Шкловська та Т.О. Яценко формують поняття читацької компетентності з позицій комунікативного підходу до рецептивно-естетичної діяльності та розглядають читацьку компетентність як різновид загальної компетентності особистості, що включає особистісний, когнітивний і діяльнісний компоненти [4, 22], [5, 26].

Під читацькою компетентністю розуміємо складне багатокomпонентне утворення, яке стосується здатності опрацювання читачем текстів різних видів. Це поняття передбачає оволодіння читачем сукупністю знань, умінь, навиків, ціннісних ставлень, які дають змогу самостійно орієнтуватися у процесі читання та самостійно

працювати з різними видами текстів – читати їх, розуміти їхній зміст, знаходити потрібну інформацію, аналізувати їх, оцінювати, інтерпретувати, робити висновки та застосовувати їх для досягнення цілей навчання, для практичного життєвого досвіду.

Одним із методів розвитку читацької компетентності на уроках зарубіжної літератури є метод творчого читання.

Дане дослідження спрямоване на аналіз засобів розвитку читацької компетентності з метою зацікавлення учнів у читанні творів художньої літератури, кращого засвоєння учнями шкільної програми із зарубіжної літератури та переваг застосування саме методу творчого читання для розвитку читацької компетентності.

**Мета дослідження:** обґрунтувати застосування методу читання як засобу розвитку читацької компетентності при вивченні роману М. Булгакова «Собаче серце».

**Актуальність дослідження** обумовлена тим, що найбільш специфічним методом для предмету зарубіжна література є метод творчого читання. Застосування цього методу допоможе розвинути увагу до художнього слова, створити творчу атмосферу в ході вивчення роману «Собаче серце», виділити всі переваги та особливості роману, допомогти осягнути всі тонкощі художнього письма М. Булгакова та закласти підвалини для формування в учнів загальнолюдських цінностей та високих ідеалів.

Оскільки методи реалізуються в прийомах, одним із прийомів методу творчого читання є прийом коментованого читання із різними видами коментарів: історико-культурним, побутовим, природничо-географічним, лінгвістичним, лінгвістично-порівняльним, застосування яких розглядатимемо в даному дослідженні.

Враховуючи те, що історико-культурний коментар сприяє розумінню історично-культурних явищ, які є бек-граундом для подій, змальованих у літературному творі, застосування вказаного виду коментаря є вкрай доцільним.

Вчителю доцільно дати дітям завдання зібрати історичні факти про епоху НЕПу, яка описується у художньому творі, соціально-побутове становище усіх прошарків населення для його подальшого порівняння у класній роботі, а також біографічну інформацію про автора художнього твору, його відношення до цінностей, насаджуваних радянською системою.

Завдання вчителя – за допомогою поєднання історичного, культурологічного та лінгвістичного коментаря донести головну ідею роману: зобразити невдалий експеримент із перетворення собаки у людину, що відбувається в операційній у квартирі професора Преображенського на тлі невдалого експерименту в суспільстві, коли насильницьким шляхом у Росії було повалено царську владу, націоналізовано об'єкти приватної власності та перерозподілено блага загарбницьким шляхом.

До початку вивчення цього художнього твору з метою пробудження творчої уяви учнів та яскравого зображення їм історичних подій, на тлі яких відбувається дія роману, доцільним буде демонстрація учням наочних зображень – архівних фото тогочасних міст – осередків культури, оцифрованих відеороликів та прочитання вголос архівних згадок від очевидців тогочасної епохи.

Вчителю слід надати коментар, що дія роману «Собаче серце» не випадково починається із епізоду, де головного персонажу роману – собаку Шарика кухар їдальні нормального харчування службовців Центральної Ради Народної Господарства – облив окропом, невідповідно Москва вперше представляється читачам очима голодної, нещасної собаки, щоб викликати у читачів асоціації із атмосферою тогочасної Москви – похмурою, холодною та голодною, де править революційна пролетарська влада.

Історико-культурний та лінгвістичний коментар необхідний для пояснення учням багатьох незнайомих для них слів та словосполучень, що позначають тогочасні реалії: *Центральна Рада Народного Господарства, пролетарій, буржуй, машиністочка, швейцар* тощо, реальних історичних персонажів, які згадуються у

романі: *Енгельс, Каутський, Чічкін, Спіноза, брати Єлісеєви, Айседора Дункан* та інші, культурні об'єкти: *Большой, цирк Нікітського* тощо.

Однак застосування методу творчого читання із використанням прийому коментованого читання має метою активізацію художнього сприйняття учнями тексту твору і на початку вивчення твору, і на етапі його аналізу для його результативного засвоєння. Використання прийому коментованого читання допомагає забезпечити повне розуміння учнями художнього твору, занурення в атмосферу епохи НЕПу з метою осмислення всіх історичних, економічних та суспільно-політичних процесів, що відбувалися в тодішньому суспільстві. Застосування методу творчого читання формує та розвиває інтерес учнів до читання літературного твору, його аналізу, замислення над його ідеєю та осмислення цінностей, закладених автором у літературний твір.

### Список використаної літератури

1. Ісаєва О.О. Теорія і технологія розвитку читацької діяльності старшокласників у процесі вивчення зарубіжної літератури : автореф. дис. ... докт. пед. наук : 13.00.02 / Нац. пед. ун-т ім. М.П. Драгоманова. К., 2003. 19 с.
2. Шкловська О.Н. Формування читацької компетентності старшокласників у процесі вивчення зарубіжної літератури : автореф. дис. ... канд. пед. наук : 13.00.02 / Ін-т педагогіки АПН України. К., 2007. 22 с.
3. Яценко Т.О. Формувати компетентнісного читача. *Укр. мова і література в школі*. 2008. № 6. С. 25-28.

*M. Stryhul*  
*Scientific advisor – V. Nikolaenko*  
*Ph.D. (in Pedagogic Sciences), Associate Professor,*  
*Department of Methods of Teaching Foreign Languages,*  
*National Pedagogical Dragomanov University (Kyiv, Ukraine)*

### Combined technologies for teaching english to primary school students

The article defines the meaning of combined technologies and describes the techniques for teaching English to primary school students.

*Key words:* combined technologies, teaching English, primary school.

First all of all, it should be noted that in the system of secondary education, teaching a foreign language to primary school students is especially important due to the fact that basic knowledge and language skills are laid down for the further formation of speech competence.

The relevance of the study is confirmed by the fact that:

- first of all, the theoretical basis has not been developed, as well as practical recommendations for the use of combined online learning of foreign language in primary school;

- secondly, the organizational and methodological conditions and special methodological principles of creating a method of teaching English online to primary school students have not been identified;

- thirdly, there is a need to describe and generalize the methodology of ICT in foreign language teaching in primary school, which provides the opportunity to simultaneously achieve subject, personal and meta-subject results, which is especially important for younger students who are in one of the most important periods formation - their childhood;

- fourth, the use of blended online learning is dictated by the need to reorient the game computer activity of primary school students towards the acquisition of new knowledge and ensuring the use of information technology for cognitive purposes.

Combined teaching of a foreign language to junior schoolchildren is a type of pedagogical influence based on the relationship and interaction of the traditional class-lesson

form of work and online learning, focused on general educational requirements and an exemplary educational program, in order to increase the level of proficiency in the lexical and grammatical side of students' foreign language speech, and to achieve meta-subject educational outcomes [2].

The methodology of combined online learning of foreign language is based on the statements of the activity approach that determine the characteristics of the educational activities of students at the primary educational level, refined didactic and special methodological principles, takes into account the organizational and methodological conditions of combined online teaching of a foreign language and the psychological and pedagogical characteristics of younger students in the conditions informatization of education [1].

When using combined technologies in teaching English, the attention should be paid to the personality-activity approach, principles and methods of competence-oriented education, technologies of personality-oriented and developmental learning, strategies and techniques of learning semantic reading and working with text. Given that students with different levels of language training are often present in English language classes, it is necessary to use several modern educational technologies: information and communication, project method, research activities, multilevel learning, differentiated learning, collaborative learning or group learning technology. The main idea of communicative technique is to immerse the students in the language environment and the traditional life of the country. In elementary school, this technique includes: reading and working with children's fiction in the original, reading bilingual or multilingual books, watching cartoons in the original, most active work in pairs and mini-groups, the study of real life situations in a foreign language and lots of speaking practice. It is allowed to create projects, learn songs, use constructor games, drama and creativity in the lessons [3].

Of course, a huge plus is diversity. But with such a rich program, it is difficult for a teacher to follow a program that still includes assessment, and the expected result at the end of the school year.

### References

1. Martyn Margi. The hybrid Online Model: Good practice // Educause Quarterly: 18-23. 2003.
2. Методика викладання іноземних мов у середніх навчальних закладах: Підручник. Вид. 2-е, випр. і перероб. / Кол. авторів під керівн. С.Ю. Ніколаєвої. – К.: Ленвіт, 2002. – 328 с.
3. Ніколаєва С.Ю. Основи сучасної методики викладання іноземних мов (схеми і таблиці): Навчальний посібник. / С.Ю. Ніколаєва. – К.: Ленвіт, 2008. – 285 с.

*Ткаченко Анна Олександрівна  
студентка III курсу,  
спеціальності «035 Філологія  
(українська мова та література)»*

*Науковий керівник:  
кандидат філологічних наук, доцент  
Хижун Ярослава Володимирівна*

### «Особливості перекладу українських прислів'їв та приказок»

У сучасному інформаційно насиченому світі, у просторі нових технологій, дуже важливо слідкувати за якістю та багатством нашої мови. Мова, безсумнівно, важлива для всіх культур та національних спільнот, адже є основним інструментом комунікації, порозуміння та національної ідентичності. «Мова – це всі глибинні пласти духовного життя народу, його історична пам'ять, найцінніше надбання віків, мова – це ще й

музика, мелодика, ... художня, інтелектуальна і мисленнєва діяльність народу». (Олесь Гончар). Тому дослідження мовних сполук є дуже важливим, актуальним та невичерпним питанням.

Кожна особистість прагне естетизувати власне мовлення. Тому використання фразеологізмів, прислів'їв, приказок, цитат тощо, є і завжди буде на часі. На сьогоднішньому етапі, різні інформаційні ресурси як і вітчизняні, так й іноземні, використовують у своїх текстах різні стилістичні мовні одиниці та вислови. Традиційним та популярним для англійських видань є використання різних приказок та прислів'їв, які дозволяють прикрасити та наситити знакову систему.

Отже, об'єктом нашого дослідження є прислів'я та приказки англійської мови, предметом – особливості їх перекладу українською мовою.

Матеріалом дослідження слугують прислів'я та приказки з творів художньої літератури та інформаційних інтернет-ресурсів. Загалом, дослідженнями особливостей перекладу займалися такі науковці, як А.Афанасьєв, І. Р. Гальперін, А.Потебня, а використання цих мовних одиниць в сучасній англійській мові досліджували Ірина Климочко, Євген Костик, Олена Дмитренко, Катерина Пилипшанова, Л. І. Тараненко та інші.

Перш ніж приступити до особливостей перекладу, маємо визначити теоретичну базу даного питання. Що ж таке прислів'я та приказки? Прислів'я (proverb) – влучний народний афоризм з повчальним, настановчим та узагальненим змістом. Наприклад, «Early bird catches the worm» [7]. – «Рання пташка росу оббиває», або «Ignorance is bliss» [7] – «Менше знаєш – краще спиш». Українським еквівалентам у дослівному перекладі можуть бути такі фрази: «Незнання — блаженство». «Wise men learn by other men's mistakes; fools by their own».[7] – «Мудрий вчиться на чужих помилках, а дурень – на своїх». Приказка (saying) – це часто вживаний і поширений влучний та короткий вираз, частіше складений із двох частин та без повчального задуму. Наприклад, «Easy come, easy go» [7]. – «Тихо прийшло, тихо пішло», або «Silence is golden» [7] – «Мовчання – золото».

Однак варто розуміти, що не всі приказки та прислів'я можна перекласти українською мовою в буквальному сенсі. Це пов'язано з тим, що ментальність, мислення та внутрішній світ кожного народу формувалася по-особливому герметично. І якщо ми візьмемо оригінальне значення англійського прислів'я, то можемо не зрозуміти сенс з точки зору своєї рецепції. Саме тому сформувалося різні способи перекладу прислів'їв та приказок. Зокрема, В. Виноградов виділяє п'ять можливих способів перекладу прислів'їв: повним відповідником (еквівалентом), частковим відповідником, «псевдоприслівним» відповідником, описовим перекладом, калькуванням. А. Кунін виділяв такі способи перекладу: повним еквівалентом, частковим еквівалентом, буквализмом, контекстуальними замінами, вибіркокими еквівалентами [3].

Загалом, умовно способи перекладу можна поділити на три групи:

1. Приказки та прислів'я, які перекладаються дослівно українською мовою. Це мовні одиниці з «прямим» перекладом. Найчастіше такі прислів'я та приказки запозичені з інших мов, або й конкретно з англійської. Також можуть мати Біблійне, античне та літературне походження.

Don't bite the hand that feeds you [7] – Не кусай руку, яка тебе годує

Don't judge a book by its cover [7] – Не суди книгу по її обкладинці

Don't bite off more than you can chew [7] – Не відкушуй більше, ніж зможеш прожувати

Дуже часто спільний переклад мають прислів'я, які, як правило, називають авторськими, але, в свою чергу, стали загальноживаними.

Наприклад, Шекспірівські вислови: Better a witty fool than a foolish wit [7] – Краще дотепний дурень, ніж дурний дотеп.



2. Приказки та прислів'я, які перекладаються частково. Це запозичені з інших мов вислови, що видозмінилися в процесі вживання, або були замінені іншими зрозумілішими компонентами.

East or West — home is best [7] (Схід чи Захід — вдома краще) - Немає місця кращого за рідну домівку.

He who laughs last, laughs longest [7] (Той хто сміється останнім, сміється довше за всіх) - Добре сміється той, хто сміється останнім

Lost time is never again found [7] (Втрачений час ніколи не знаходиться заново) - Час не можна повернути назад

3. Прислів'я та приказки, які перефразовуються і відрізняються від оригіналу. При цьому загальний зміст тексту зберігається. Такі вислови найчастіше утворилися окремо, незалежно та герметично один від одного в різних народів, на основі побутових звичок. В українській мові такі прислів'я можуть мати декілька аналогів перекладу, адже це своєрідна інтерпретація творчого мислення народу.

A cat in gloves catches no mice [7] (Кіт у рукавичках не зловить мишей) - Без праці не витягнеш і рибки зі ставка

Neither rhyme nor reason [7] (Ні рими, ні сенсу) - Ні складу, ні ладу

Patience is a plaster for all sores [7] (Терпіння — пластир для всіх ран) - Терпіння — найкраще засіб.

Незаперечним є твердження, що знання англійських прислів'їв та приказок збагачує словниковий запас, допомагає ширше осягнути образність мови та свідчить про інтелектуальність мовця. А необхідність пошуку відповідників в рідній мові розвиває перекладацькі навички та вміння.

Таким чином, проаналізувавши деякі типи перекладу, ми дійшли висновку, що прислів'я англійської та української мов можуть бути подібними за стилістичним забарвленням, лексичним складом та комунікативним значенням, однак значній частині англійських та українських прислів'їв притаманні свої особливості, а еквівалент мовою перекладу часто буває лише близьким за значенням.

### Список використаної літератури

1. Бережан, С.Г. До питання про діапазон варіювання фразеологізмів // Дослідження з семантикою. Семантика мовних одиниць різних рівнів. - Уфа, 1988. - 148 с.].

2. Дубенко О. Ю. Англо-американські прислів'я та приказки. Посібник для студентів та викладачів вищих навчальних закладів / О. Ю. Дубенко. – Вінниця : Нова книга, 2004. – 416 с

3. Коваленко А. В. Переклад фразеологічних одиниць у художньому тексті

4. Овсянко О. Л. Структурно-семантичні модифікації англійських прислів'їв у художньому та публіцистичному дискурсах : автореф. дис. на здобуття наук. ступеня канд. філол. наук : спец. 10.02.04 «Германські мови» / О. Л. Овсянко. – Запоріжжя., 2017. – 21 с.

5. Українські прислів'я та приказки / С. В. Мишанич та М. М. Пазяк (упоряд.). Київ : Видавництво художньої літератури «Дніпро», 1984.

6. Ткаченко А. О. Значення приказок та прислів'їв у сучасній англійській мові.

7. Cambridge Dictionary. URL : <https://dictionary.cambridge.org/dictionary/english/proverb>.

8. Collins dictionary. <https://www.collinsdictionary.com/dictionary/english/the-early-bird-catches-the-worm#>

9. <http://poradu24.com/english/anglijski-prislivya-narodni-biblijno-i-citati.html> (бібліїні)

10. <http://eprints.zu.edu.ua/12755/1/Samoylenko.pdf>

*Ткаченко Марина Володимирівна,  
студентка IV курсу  
спеціальності «Середня освіта. Мова і література»*

*Науковий керівник:  
кандидат педагогічних наук, доцент  
Мельник Анжела Олегівна*

### **«Методика роботи над образом-персонажем у 10-му класі (на прикладі роману Ф. Достоєвського "Злочин і кара")»**

**Актуальність теми дослідження** обумовлюється цілою низкою факторів. Оскільки кожний високохудожній твір має систему образів-персонажів, яка відіграє визначальну роль в загальній системі опрацювання літературного твору, то виникає необхідність у дослідженні особливостей їх аналізу на уроках зарубіжної літератури. Складність цього процесу пов'язана з багатозначністю поняття *образ-персонаж*, що спричиняє в учнів труднощі у процесі формування цілісного розуміння поняття, а також із проблемами осмислення внутрішнього світу героїв в умовах вивчення твору за ключовими епізодами, а не у повному обсязі. Одним з факторів актуальності є також інтерес учнів періоду ранньої юності до образів-персонажів літературного твору, який характеризується бажанням вирішувати філософські, соціальні та моральні проблеми героїв, а також «розібратися в натурі героя, розкриваючи різноманіття виявів людського характеру».

**Мета дослідження** – розробити методичні рекомендації до вивчення образу-персонажа на прикладі роману Ф. Достоєвського «Злочин і кара».

#### **Виклад основного матеріалу дослідження.**

Як вважає вітчизняний літературознавець П. Білоус, образ-персонаж не варто вважати лише копією конкретної людини, оскільки він є художньо-переосмисленим феноменом, витвором уяви письменника, який має реальну основу та творення якого відбувається за рахунок застосування способу «збирання» рис зовнішності і характеру літературного героя [1, 90].

Педагог А. Ситченко одним із перших запропонував типи і структуру умінь та завдань для аналізу образів-персонажів, а також дав визначення процесу аналізу персонажа, охарактеризувавши його як емоційно-розумову операцію, яка базується на відтворення зовнішності, розборі визначальних рис, а також прийомів творення образу задля чіткого розуміння змісту і значенні образу в творі [2, 180]. На думку А. Ситченко, автор та читач однаково умовно розподіляють інформацію про образ-персонаж на три взаємопроникні групи, а саме: 1) зовнішній образ, літературний портрет; 2) літературний образ-характер; 3) місце образу-персонажа в системі образів твору [2, 43].

Одним із провідних способів опрацювання образів-персонажів, що описаний у роботі Ю. Бондаренка, є аналіз персонажів за рисами їх внутрішнього світу. Серед видів робіт цього способу аналізу Ю. Бондаренко виділяє такі: складання плану внутрішньої характеристики, визначення надзавдання героя [3].

Дослідниця Л. Удовиченко співвідносить етапи вивчення художнього твору з етапами вивчення образів-персонажів[4]. Оскільки ми розділяємо думку про те, що етапи дають можливість розробити логічний та послідовний план роботи над образами-персонажами, а також сприяє підвищенню рівня ефективності сприйняття учнями образів-персонажів, тому саме на них ми і спиралися при розробці власних методичних рекомендацій.

Проілюструємо методику вивчення образів-персонажів на прикладі вивчення роману Ф. Достоєвського «Злочин і кара» (10 кл.). Оскільки особливої уваги потребує етап підготовки до сприйняття образів-персонажів, то ми вирішили детально розглянути методику організації саме цього етапу. Метою першого етапу є підвищення

рівня зацікавленості та мотивації до вивчення нового твору, актуалізація раніше отриманих знань, а також налаштування учнів на сприйняття образів-персонажів. На цьому етапі ми пропонуємо різні види робіт, серед яких: робота з епіграфом уроку, робота з текстом біографії в підручнику та виконання завдань «Споріднені душі», «Цікаві факти», «Здогадайся».

На даному етапі доречною є робота з епіграфом уроку. В якості епіграфа можуть бути використані слова самого письменника: *«Людина – це таємниця. Її треба розгадати, і якщо будеш її розгадувати все життя, не кажи, що змарнував час; я займаюся цією таємницею, бо хочу бути людиною»*. Оскільки епіграфом слугують слова самого письменника, саме це, на нашу думку, дозволить учням краще познайомитись з автором як особистістю та індивідуальністю, що буде шляхом до підготовки сприйняття героїв через світогляд автора роману. Ми пропонуємо учням епіграф із лакунами. Рекомендуємо пропустити виділені слова *людина, бути людиною*, що дасть змогу наштовхнути учнів на активні роздуми та сприятиме розвитку інтересу до постаті письменника. Додатково запропонований нами плакат допоможе учням зорієнтуватися відносно того, що взагалі може слугувати таємницею. Це завдання сприятиме підвищенню зацікавленості не тільки до постаті письменника, але і до його творчої манери розкривати внутрішній світ героїв.

Наступним завданням, яке буде доречним на даному етапі, є завдання «Здогадайся», використовувати яке можна не тільки на етапі підготовки до сприйняття, але і на підсумковому етапі вивчення образу-персонажа. Учням пропонується прочитати декілька висловлювань Ф. Достоєвського та здогадатися яке з них стосується роману «Злочин і кара». Ми пропонуємо такі висловлювання: *«Все серце моє з кров'ю вкладається в цей роман»*, *«...ця сповідь остаточно затвердить моє ім'я»*, *«...я занадто багато надій покладаю на цей роман»*. Обговорюючи вислови письменника на першому етапі, учні навіть не здогадуватимуться, що всі вони відносяться до одного і того ж самого роману. Розкриття вчителем таємниці про те, що всі висловлювання відносять до роману має стати поштовхом до підвищення рівня інтересу до вивчення роману «Злочин і кара». Аналіз даних висловлювань буде початком процесу знайомлення з романом та його героями.

Під час повторного аналізу висловлювань перед учнями постає вже більш складне завдання, їм необхідно довести, знайти у творі підтвердження тому, що дані висловлювання відносяться до роману «Злочин і кара». Повторна робота над висловами на підсумковому етапі змотивує учнів до власного дослідження та детального аналізу твору з метою знаходження підтвердження та відлуння слів письменника у самому романі.

**Висновки.** Таким чином, дійшли висновків, що для комплексного підходу до вивчення образів-персонажів необхідно дотримуватися послідовності етапів роботи над образами-персонажами, а також підбирати завдання чітко націлені на реалізацію мети конкретного етапу, що дозволить здійснити різноаспектний та ґрунтовний аналіз образів-персонажів твору.

### Список використаної літератури

1. Білоус П.В. Вступ до літературознавства: навч. посібник. К. : Академія, 2011. 336 с.
2. Ситченко А.Л. Методика навчання української літератури в загальноосвітніх закладах : навч. посіб. для студентів-філологів. К.: Ленвіт, 2011. 291 с.
3. Бондаренко Ю.І. Вивчення образів-персонажів літературного твору в школі. Ніжин : НДУ, 2015. 317 с.
4. Удовиченко Л.М. Теорія і технологія вивчення художніх образів-персонажів у курсі зарубіжної літератури старшої школи: монографія. К. : Інтерсервіс, 2020. 352 с.

*Токарська Іванна Петрівна,  
студентка IV курсу  
спеціальності «Середня освіта. Мова та література»*

*Науковий керівник:  
кандидат педагогічних наук, доцент  
Холодна Юлія Миколаївна*

**«Використання інтерактивних технологій у процесі вивчення казки-притчі  
Антуана де Сент-Екзюпері "Маленький принц" (8 клас)»**

Зміни технологій, зміни життя в сучасному світі потребують змін в освітньому процесі. Головне завдання сучасної освіти – не просто дати фундаментальні знання школярам, а створити всі необхідні умови для подальшої соціальної адаптації. Важливо, щоб учень критично мислив, вмів вирішувати складні завдання, вести бесіду та дискусію. Саме інтерактивні технології допоможуть вирішити найголовніше завдання для кожного вчителя - зробити процес навчання цікавим, динамічним та сучасним. Тому досліджуване питання щодо використання інтерактивних технологій є сьогодні досить актуальним.

**Мета дослідження** – дослідити та експериментально перевірити методику використання інтерактивних технологій під час вивчення казки-притчі Антуана де Сент-Екзюпері «Маленький принц» у 8 класі на уроках зарубіжної літератури. До даної теми зверталися такі вчені-дослідники: *О.І. Пометун, О.О. Ісаєва, Л.В. Пироженко, О.А. Комар, М.В. Кларін, Г.Л. Токмань* та інші.

Термін «інтерактивний» утворився від англійського слова «interactive», яке охоплює два поняття: «inter» – взаємний, «act» – діяти. Отже, інтерактивний – це здатний до взаємодії у бесіді або діалозі. Українські вчені О.І. Пометун та Л.В. Пироженко визначають поняття «інтерактивна технологія» навчання як певна організація навчального процесу, за якої відбувається активна участь школяра у колективному взаємодоповнюючому процесі навчального пізнання [2]. М.В. Кларін визначає інтерактивне навчання (з англ. “interactive learning”) як стихійне або спеціально організоване навчання, засноване та побудоване на взаємодії [1].

Проаналізувавши методику використання інтерактивних технологій у 8 класі, ми розробили план-конспект уроку за темою «Художні образи в казці-притчі «Маленький принц», тому поставили за мету показати реалізацію нових інтерактивних прийомів, які доречно та ефективно використовувати при обговоренні художніх образів під час вивчення казки-притчі «Маленький принц».

Важливим етапом на початку уроку є мотивація навчальної діяльності, тому, щоб зацікавити учнів темою уроку ми пропонуємо оголосити її за допомогою інтерактивного прийому - рекламного проекту «Розіграш квитків на космічний корабель». Вчитель зачитує новини з шкільної газети і разом з учнями допрацьовує її, а саме вони складають умови, за яких учасники можуть потрапити у подорож по планетах разом з головним героєм. Цей інтерактивний прийом сприятиме бажанню учнів плідно працювати на уроці, бути активними та креативними.

Наступний інтерактивний прийом на етапі мотивації навчальної діяльності – «хмара слів». Вчитель разом з учнями обговорює «хмари слів», створені ними самостійно, а також пропонує свою «хмаринку», на якій розташовано головне правило Маленького принца: «Причепурився сам уранці, причепури гарненько і свою планету» [3].

На етапі сприйняття твору, який реалізується прийомами «читання за ролями», «виразне читання», доречним буде використання «кластеру», за допомогою якого можна встановити послідовність відвіданих Маленьким принцом планет. Заповнюючи даний кластер, на презентації з'являються ключові цитати, які описують жителів

кожної планети. Тут ми використали саме активний прийом, мета якого на етапі читання: систематизація матеріалу, більш глибоке сприйняття казки-притчі.

Наступний етап – аналіз художнього твору. Так як в казці-притці зображено два світи – дитячий та дорослий, було використано наступні інтерактивні прийоми задля їх порівняння. Перший прийом – «кола Вена», коли учні мають визначитися з протилежними рисами понять, а також знайти їх спільні ознаки. Даючи завдання, вчитель наголошує, що важливо не лише вказати відмінні та спільні риси двох світів, але й аргументувати свої думки. Схожий алгоритм роботи ми мали з наступним прийомом – «даймондом». Учні підбирають найвлучніші слова-характеристики до двох світів. Ці два інтерактивні прийоми сприяють більш глибокому аналізу художніх образів, слугують не лише для подання ключових ознак явища, предмету чи людей, а й для розвитку логічного та критичного мислення учнів, вміння аргументувати свої слова.

На підсумковому етапі уроку ми використали інтерактивний прийом – «мозковий штурм». Це ефективний прийом для колективного обговорення. Найважливіша роль тут належить саме вчителю, адже від того, як він поділить клас на групи, як створить проблемну ситуацію буде залежати ефективність проведення даного прийому. Задля роздумів пропонується запитання: «Яке було б життя маленького принца на планеті Земля, якби він там залишився?». Це проблемне завдання сприяє розвитку як креативності, уяви, мислення, так і вмінню інтерпретувати художній твір.

Вважаємо доцільним використання цих прийомів на уроках зарубіжної літератури, адже вони сприяють критичному мисленню в учнів, підвищенню читацької та мовної культури, розвитку творчих здібностей, вміння вести дискусії і працювати у групах. Нами було реалізовано на уроці такі предметні компетентності: учень виявляє актуальність порушених письменником тем і проблем, розкриває особливості сюжету, характеризує персонажів та порівнює їх образи, вміє розкривати зміст символів. Вагому роль грає досягнення виховної мети, а саме виховання моральної позиції учнів, доброзичливого та відповідального ставлення до оточуючого світу.

### **Список використаної літератури**

1. Кларин М.В. Интерактивное обучение – инструмент освоения нового опыта. *Педагогика*. 2000. № 7. 223 с.
2. Пометун О.І., Пироженко Л. В. Сучасний урок. Інтерактивні технології навчання : наук.-метод. посібник / за ред. О. І. Пометун. К. : А. С. К., 2004. 136 с.
3. Сент-Екзюпері Антуан де. Маленький принц. К. : Молодь, 1976. 95 с.

*Федоренко Мілена Володимирівна,  
студентка IV курсу  
Спеціальності «035 Філологія»*

*Науковий керівник  
доцент  
Кодалашвілі Оксана Богданівна.*

### **«Використання мультимедійних проєктів-презентацій на уроках французької мови як засіб розвитку творчого потенціалу учнів основної школи»**

**Актуальність теми дослідження.** У роботі сучасного вчителя значне місце сьогодні посідають інформаційно-комунікаційні технології. Їх застосування підвищує мотивацію вивчення французької мови, впливає на успіх учня та формує його комунікативну компетентність. Використання інформаційно-комунікаційних

технологій розширює кругозір учнів, розвиває їх естетично, робить урок продуктивним та цікавішим.

Комп'ютерні презентації є одним із видів мультимедійних проєктів. Мультимедійні презентації поєднують у собі відео, звук, текст, анімацію, двох або тривимірну графіку, чим досягається основний результат – максимальна ефективність у сприйнятті інформації. Вони можуть містити в собі цілий посібник, таблиці, фото, відео та звукові приклади, а також зміст доповідей та завдання різних видів складності. Використання мультимедійних засобів навчання дозволяє суттєво підвищити ефективність навчання учнів, зробити засвоєння інформації більш продуктивним.

**Метою дослідження** є визначити методичні особливості застосування мультимедійних проєктів-презентацій, а також теоретично обґрунтувати та перевірити на практиці методику використання мультимедійних проєктів-презентацій на уроках французької мови в основній школі.

Іншомовна освіта зазнала низки змін та перетворень у ході свого розвитку. Девід Греддол заявляє, що «технологізація лежить в основі глобалізації та впливає на освітній процес та культуру» [4, с. 93]. Таким чином, технологізація - один із найзначніших спонукань як соціальних змін, так і змін у сфері лінгвістики. Зростання кількості вивчення іноземної мови в Україні, і, як наслідок, підвищення вимог до фахівців ринку праці, призвело до необхідності пошуку нових сучасних та ефективних методів досягнення продуктивних результатів навчання учнів.

Мультимедійна технологія дає можливість забезпечити автоматизацію інтелектуальної діяльності людини, об'єднання можливостей комп'ютера зі звичайними для нас способами представлення звукової та відеоінформації з метою синтезу звуку, тексту, графіки та живого відео [2, с. 171].

Важливими аспектами мультимедійних проєктів-презентацій є: інтерактивність, підвищення інтересу учнів, більша концентрація уваги, наочність запропонованого матеріалу, можливість сортування інформації.[1, с. 112]. Системи мультимедіа оснащені цілим арсеналом засобів, які є набагато виразнішими, ніж простий текст.

Проте, незважаючи на велику кількість можливостей, що надаються використанням презентацій у процесі навчання, необхідно зазначити, що існують і недоліки, а саме: недостатня технічна оснащеність класу, можливі технічні неполадки (несумісність форматів, низька швидкість мережі Інтернет та ін.), проблеми одночасного візуального та слухового сприйняття.[1] Отже, у використанні мультимедійних презентацій також потрібний зважений і чітко аргументований підхід.

Ураховавши психолого-фізіологічні особливості учнів основної школи, особливо в наш час, коли заняття проводяться в онлайн режимі та потребують більших зусиль для зацікавлення учня, мультимедійні проєкти-презентації є дуже ефективними. Адже завдяки проєктам-презентаціям можна візуалізувати абстрактну інформацію та динамічні процеси. Також досягти інтеграції інформації, що доставляється різними органами чуттів, а саме впливає на зоровий та слуховий канал учня, що можна розглядати як перевагу в діяльності навчання, так і перевагу з боку вивчення іноземної мови. [3, с. 318].

**Висновки з даного дослідження.** У зв'язку з тенденціями сучасної іншомовної освіти (співвивчення мови та культури, мовний плюралізм, професійно-орієнтоване навчання іноземних мов, прагматична, комунікативна спрямованість вивчення іноземних мов), необхідне підвищення мотивації самостійної творчої діяльності учня. Іншомовна освіта зазнала значних змін у зв'язку з розвитком мультимедійних технологій та необхідним пошуком нових методів та засобів навчання іноземних мов. Зважаючи на повсюдну інформатизацію суспільства, мультимедійна презентація є одним з оптимальних способів надання інформації. Мультимедійний проєкт-презентація допомагає активізувати увагу учня, підвищити його мотивацію, і, отже, зробити процес навчання більш ефективним. Незважаючи на незаперечні переваги

мультимедійних проект-презентацій, вона також має свої обмеження та недоліки і не може бути визначена як безумовно ефективний засіб навчання.

#### **Список використаної літератури**

1. Елістратова Н.М. Мультимедіа як засіб інформатизації освітнього процесу та метод навчання [Текст] / Н.Н. Елістратова // Журнал «Вісник Рязанського державного університету ім. С.А. Єсеніна». - Рязань: Монографія, 2011. С - 251.

2. Маркус Н. В. Особливості застосування інформаційних технологій як засобу гуманізації навчання молодших школярів / Н. В. Маркус // Оновлення змісту, форм та методів навчання і виховання в закладах освіти: Зб. наук. пр. – Рівне, 2002. – Вип. 23. – С. 171-173.

3. Романюк С. М. Дистанційне навчання іноземної мови: порівняльний аналіз сучасних платформ та онлайн-сервісів. Вісник Дніпропетровського університету імені Альфреда Нобеля. Серія «Педагогіка і психологія». Педагогічні науки. – Харків, 2016. № 1 (11). С. 318-325.

4. Graddol, D. The Future of English: A Guide to Forecasting the Popularity of the English Language in the 21st Century / D. Graddol. – London : The British Council, 1997. – 346 p.

*Хилько Тетяна Сергіївна,  
студентка III курсу,  
спеціальності «035 Філологія (українська мова та література)»*

*Науковий керівник:  
кандидат філологічних наук, доцент  
Хижун Ярослава Володимирівна*

#### **«Комп'ютерний сленг у сучасній англійській мові»**

Комп'ютерні технології є невід'ємною частиною життя будь-якої сучасної людини. Окрім різних інформаційних функцій, вони слугують одним з основних засобів комунікації.

Сучасне спілкування наповнене безліччю нових слів, які виникають у мовленні для більш яскравого вираження своїх почуттів та емоцій. А так як спілкування у мережі є найбільш розповсюдженим, слід приділити окрему увагу дослідженню комп'ютерного сленгу як різновиду сучасного англійського сленгу в цілому.

До списку науковців, які досліджували комп'ютерний сленг належать О. Е. Котова, М. І. Матвійчук, О. А. Кириченко, Е. В. Стрига, І. Арнольд, І. Гальперін, М. Маковський, Т. Соловійова, В. Хомяков, С. Флекснер, Ч. Леланд, Е. Партрідж та ін.

Комп'ютер і сучасні Інтернет-технології з'явилися в житті більшої частини людства близько 20-30 років тому. Терміни, які раніше розуміли тільки вузькі фахівці, стали відомими і нагальними для дуже широкого кола користувачів комп'ютерами. Окрім загальноприйнятої комп'ютерної мови існує і сленг, який використовують програмісти, фахівці ІТ і навіть звичайні люди у спілкуванні один з одним [5, с. 1].

Аналіз останніх досліджень відомих науковців із цього питання починається перш за все з визначення поняття сленг, що означає експресивно і емоційно забарвлену лексику розмовної мови, що відхиляється від прийнятої літературної мовної норми. Щодо комп'ютерного сленгу, то можна виділити такі загальні визначення:

– професійна мова «комп'ютерників» і програмістів, а також людей, чия професійна діяльність тісно пов'язана з комп'ютерами та їх використанням;

– галузь професійної мови, доступна звичайним користувачам комп'ютерів і що включається ними в своє мовлення [4, с. 2].

Комп'ютерний сленг відрізняється від інших сленгів тим, що у ньому поєднуються характерні риси професіоналізмів, вульгаризмів, жаргонізмів та сленгу, оскільки він:

– слугує для спілкування людей однієї професії – програмістів, користувачів інформаційно-комунікаційних технологій (професіоналізми);

– включає в себе досить вульгарні, грубі слова (вульгаризми);

– включає в себе слова, які мають незрозумілий таємний зміст для людей, які не користуються інформаційно-комунікаційними технологіями (жаргонізми) [1, с. 2].

За способами словотвору комп'ютерного сленгу виділяють:

1) афіксацію: *lapper* (*laptop*), *compu* (*computer*), *to defriend/unfriend*;

2) скорочення:

– аббревіація: *HAND* (*Have A Nice Day*), *YW* (*You're Welcome*);

– відсікання: *app(lication)*, *cred(ibility)*;

– контамінація: *adware* (*advertising + software*), *malware* (*malicious + software*);

3) словоскладання: *banhammer*, *blogosphere*.

Ряд аббревіатур являє собою креолізованні тексти, тобто характерним є не тільки словесне зображення, а й зоровий ряд, в більшості випадків, цифри: *143* (*I love you*), *4ine* (*fine*), *1337* (*leet*).

З точки зору тематики кожен групу лексичних одиниць можна охарактеризувати так:

1) програми та файли: *CAD* (*Computer Aided Design*), *codec* (*COmpressor/DECompressor*), *vaporware*, *worm*;

2) символи, знаки: *emoticon*, *smiley*, *emoji*;

3) дії: *burn*, *encrypt*, *overwrite*, *lockup*;

4) функції, команди: *always-on*, *autocorrect*, *default*;

5) системи: *biometric*, *plug'n'play*, *IMAP* (*Internet Message Access Protocol*);

6) деталі та пристрої: *architecture*, *dongle*, *standalone*;

7) інформаційні одиниці вимірювання: *bandwidth*;

8) позначення та характеристики людей, пов'язаних з програмуванням: *alpha*, *fat cats*, *gray goose*, *UBS* (*Used to Be Smart*);

9) слова оцінного та описового змісту: *hung*, *pixelated*;

10) слова, пов'язані з пам'яттю: *cloud*, *backup*, *buffer*;

11) слова, пов'язані з Інтернетом: *phishing*, *nameserver*, *mailbomb*;

12) сленг у соціальних мережах: *HTH* (*Hope This Helps*), *TBH* (*To Be Honest*);

13) слова, що позначають технології: *Inkjet*, *MIDI* (*Musical Instrument Digital Interface*);

14) сленг ІТ-спеціалістів: *404*, *adminisphere*, *crapplet*, *egosurfing*, *putting lipstick on pigs*, *NATO* (*No Action Talk Only*) [5, с. 1].

Сучасний мережевий сленг є широким і різноманітним. Аббревіатури, які постійно створюють Інтернет-користувачі є не лише скороченими варіаціями але й складнішими утвореннями з певним емоційним забарвленням. Найпопулярнішими є такі аббревіатури: *LOL*: *laughing out loud*; *OMG*: *Oh my god*; *AAF*: *As A Friend* (як друг); *AFAP*: *As Far As Possible* (наскільки це можливо); *ATM*: *At the moment* (у цей момент); *B4*: *Before* (перш ніж); *BBIAB*: *Be back in a bit* (я повернуся за хвилину) [3, с. 5].

Отже, дослідивши різні інформаційні джерела, можна зробити висновки, що сучасна розмовна англійська мова містить різноманітну кількість комп'ютерного сленгу, що виникає внаслідок розвитку комп'ютерних технологій та самої мови в цілому. Погляди науковців з приводу цього різновиду сленгу відрізняються. Одні вважають, що він спрощує спілкування, інші – засмічує мову. Проте комп'ютерний сленг все одно залишається в житті сучасних людей та розвивається з кожним днем.



### Список використаної літератури

1. Богачик, М. "Специфіка комп'ютерного сленгу в англійській мові." Наукові записки Національного університету "Острозька академія". Серія «Філологічна» Вип. 51 (2015): 164-166.
2. Криськова, С. А. «Комп'ютерний сленг у сучасній англійській мові.» / Збірник тез доповідей VII Міжнародної науково-технічної конференції молодих учених та студентів «Актуальні задачі сучасних технологій» 3 (2018): 186-186. URL: [http://elartu.tntu.edu.ua/bitstream/lib/27654/2/VII\\_AZST\\_2018v3\\_Kryskova\\_S\\_A-Computer\\_slang\\_in\\_modern\\_186.pdf](http://elartu.tntu.edu.ua/bitstream/lib/27654/2/VII_AZST_2018v3_Kryskova_S_A-Computer_slang_in_modern_186.pdf)
3. Павлюк В. І. Абревіатури сучасної англійської мови як складова молодіжного інтернет-сленгу. URL: <https://naukajournal.org/index.php/naukajournal/article/view/353/539>
4. Стрига, Е. В. «Комп'ютерний сленг у сучасній англійській мові: походження та функціонування.» Записки з романо-германської філології 1 (32) (2014): 186-191. URL: <http://rgnotes.onu.edu.ua/article/view/41545/38009>
5. Орьол, В.А. Комп'ютерний сленг в сучасній англійській мові, лексико-синтаксичні особливості / В.А. Орел; наук. керівник О.А. Кириченко // Перекладацькі інновації: матеріали X всеукраїнської студентської науково-практичної конференції, (Суми, 20-21 березня 2020 р.). – Суми: СумДУ, 2020. – С. 155-157. URL: [https://essuir.sumdu.edu.ua/bitstream/123456789/77311/5/Kyrychenko\\_Oryol\\_slang\\_for\\_IT\\_professionals.pdf](https://essuir.sumdu.edu.ua/bitstream/123456789/77311/5/Kyrychenko_Oryol_slang_for_IT_professionals.pdf)
6. Urban Dictionary – Mode of access. URL: <https://www.urbandictionary.com/>

*Чернякова Ольга Русланівна  
студентка 4 курсу*

*Спеціальності "Середня освіта. Англійська мова та література"*

*Науковий керівник  
доктор філологічних наук, професор  
Анненкова Олена Сергіївна*

### Становлення жанру готичного роману в англійській літературі

«Готика», не зважаючи на широке наукове обґрунтування, має багатовікову і складну історію та вимагає розробку парадигми в англійській літературі.

Основний недолік наукових зарубіжних (Е. Біркхед, М. Саммерса, Е. МакЕндрю та Д. Вармі, А.А. Чамеева та інші) та вітчизняних (В.І. Мацапури, О.Б. Галич та інші) праць полягає в їх описовому характері, певній розмитості теоретичних формулювань понять «готика» і необхідності в їх поєднанні для творення суцільної картини історичного «таймлайну» розвитку готики.

Метою тез є вивчення специфіки готичної традиції і процесу її становлення.

Загальноприйнятим є підхід до розгляду готичної традиції насамперед стосовно англійської літератури XVIII століття, яка бере початок з виходу першого готичного роману – «Замок Отранто» Г. Волпола. Проте готична традиція – явище історичне й рухливе, яке характеризується співвіднесеністю як з конкретним етапом розвитку цивілізації, з його своєрідністю, так і з іншими літературними традиціями [1].

Незважаючи на те, що жанрове оформлення готична традиція отримала лише наприкінці XVIII століття, вона уже довгий час функціонувала в епосі та фольклорі. Середньовіччя з його жагою до всього таємничого та фантастичного подарувало готичному роману зокрема традиційні образи та мотиви. Нова «романтична готика» постала в XIX столітті в творчості сестер Бронте, в романі Ш. Бронте «Джейн Ейр» та Е. Бронте «Грозвий перевал» та інших англійських письменників.

Готична традиція пішла далі у своєму розвитку і дала початок таким сучасним жанрам літератури жаків як «horror» та «dark fantasy». Загалом, можна відмітити надзвичайну пластичність та універсальність готичної традиції, адже окремі її елементи знаходимо і в творах реалізму, і романтизму, і сентименталізму.

В ХХ – ХХІ ст. готичний роман все рідше постає в чистому вигляді, навпаки, він взаємодіє з іншими видами роману, зберігаючи водночас ряд традиційних готичних елементів і формуючи вже оновлений, видозмінений жанр, з новими акцентами і нюансами – неоготичний роман. Значний вплив на трансформацію готичної традиції з плином часу в неоготику мала філософія постмодернізму. Саме під її впливом в традицію приходять жанровий синтез, концентрація на психологічному стані індивіда, розгортання подій не в минулому, а сучасному.

Отже, досягнення «літературної готики» та готичного роману стали невід’ємною складовою літератури та важливою віхою для аналізу творів найрізноманітніших напрямів та жанрів.

#### **Список використаної літератури**

1. Напцок Б.Р. Традиция литературной «готики»: генезис, эстетика, жанровая типология и поэтика (на материале английской литературы). Автореф. дисс... док. филол. наук: 10.01.08. / Напцок Бэлла Радиславовна. – Краснодар, 2016.-54с. – С.40.

*Чеснокова Діана Олегівна,  
студентка V курсу  
Спеціальності: «Середня освіта»  
Науковий керівник :  
доцент  
Александрова Лорина Галіківна*

#### **«Формування іншомовної компетентності в аудіюванні студентів мовних спеціальностей засобами інформаційно-комунікаційних технологій»**

**Сутність проблеми.** У наш час наука, зокрема методика, не стоїть на місці: відбувається впровадження новітніх технологій в освітній процес. Основна мета використання інформаційно-комунікаційних технологій – це підвищення ефективності формування та розвитку навичок читання та аудіювання студентів, збільшити обсяг знань, за допомогою використання динамічних і наочно-образних моделей, інтерактивних видів діяльності. Аудіювання є одним із найскладніших видів навчальної діяльності, тому перед викладачем стоїть завдання здійснити пошук методів та способів ефективного формування мовленнєвої компетентності в аудіюванні студентів мовних спеціальностей.

**Актуальність** роботи визначається тим, що використання інформаційно-комунікаційних технологій у наш час є дуже поширеним, а аудіювання, як процес, застосовується в будь-якому усному спілкуванні. Тому важливо знайти методи та способи застосування інформаційних технологій при формуванні мовленнєвої компетентності в аудіюванні студентів мовних спеціальностей.

**Мета** статті полягає в пошуці методів та способів формування мовленнєвої компетентності в аудіюванні за допомогою інформаційно-комунікаційних технологій студентів мовних спеціальностей.

На думку І. Г. Швачич, “інформаційно-комунікаційні технології (ІКТ) – це сукупність методів, виробничих процесів і програмно-технічних засобів, із інтеграцією телекомунікацій, комп’ютерів, програмного забезпечення та аудіовізуальних систем, які дозволяють користувачам створювати, одержувати доступ, зберігати, передавати та змінювати інформацію” [1, с.5].

У наш час швидко зростає роль ІКТ у навчальному процесі. Такі програмні засоби, як моделюючі програми, мультимедійні презентації, пошукові, навчальні, експериментальні системи, платформи для навчання читання та аудіювання, додатки для вивчення лексики та граматики забезпечують формування у студентів умінь швидко й ефективно вирішувати цілі та задачі навчання.

На думку О. Б. Бігич, “компетентність в аудіюванні полягає у здатності слухати автентичні тексти різних жанрів і видів із різним рівнем розуміння змісту, в умовах прямого й опосередкованого спілкування; розвиває такі здібності студентів, як адекватна реакція слухача на пропозицію співрозмовника; вміння вислуховувати, не переривати співрозмовника; брати почуте до уваги; цінувати свого співрозмовника; орієнтуватися в ситуації спілкування” [2, с.19].

У ході нашого дослідження, ми проаналізували платформу “*Randall's ESL Cyber Listening Lab*” [3], яка є корисною для розвитку мовленнєвої компетентності в аудіюванні студентів мовних спеціальностей, як для використання на парах, так і для самостійної роботи. Загальна кількість аудіоматеріалів навчальної платформи складає понад 150 різних текстів за своєю тематикою. Кожний із них включає вправи, які відповідають етапам навчання аудіювання: *Pre-listening exercises*, *Listening exercises*, *Post-listening exercises*. Також знаходимо такі завдання, як *Vocabulary Practice* та *Online Investigations*.

Запропонуємо використання платформи “*Randall's ESL Cyber Listening Lab*” для формування в студентів 1 курсу компетентності з аудіювання за темою “*Shopping*”.

Розділ “*ESL Study Guide*” надає доступ до аудіотекстів, розділених за тематикою, одна із них – “*Shopping*”, яка вивчається на 1 курсі. Обираємо завдання “*Shopping for the day*” та переходимо на вкладку із аудіозаписом та завданнями. Завдання складаються із таких частин: *Pre-listening exercises*, *Listening exercises*, *Post-listening exercises*.

*Pre-listening exercises* надає проблемне завдання для роздумів. *T: Shopping online or at local department stores is an activity many people enjoy. How often do you go shopping for the following items and where do you buy them: clothing, gifts for friends and family, music, DVD movies, electronics?*[4]. У цьому ж розділі подаються ідіоми, пов’язані із темою вивчення, їх пояснення та приклад використання в реченні:

“*save for a rainy day*” = *save something for the future when it is needed*

“*Instead of spending money on a new TV, I'm going to save it for a rainy day. You never know when you'll need it*”[4].

*Listening exercise* включає в себе прослуховування аудіотексту та виконання тестів множинного вибору.

*Post-listening exercise* пропонує парну вправу, яка потребує знайти необхідну інформацію: *With a partner, decide on a particular item you want to buy like a camera, computer, or book. Then, use the Internet and try to find the buy that considers price, shipping costs, return policy, and time for delivery* [4].

Завдання *Online investigation* подає проблемне питання для дискусії із використанням Інтернету для пошуку інформації.

*T: Imagine that you want to buy a gift for a friend for her birthday. Your friend is really into electronics and fashionable clothing, so you want to buy your friend either some new headphones for her iPhone or a nice, trendy shirt. Your budget is about \$50. Visit two online stores to find these items and compare prices, shipping costs, and the company's refund policy in case there are problems with the order* [4]. Це завдання можна задати додому, а на наступній парі обговорити.

**Висновки:** Отже, використання інформаційно- комунікаційних засобів навчання – це ефективний спосіб формування мовленнєвої компетентності в аудіюванні. Різноманітні сайти та платформи пропонують велику кількість аудіотекстів та завдань до них.

Платформа “*Randall's ESL Cyber Listening Lab*” є одним із тих ресурсів, який можна використовувати для формування мовленнєвої компетентності з аудіювання студентів мовних спеціальностей. Вона структурована за тематикою, містить цікаві завдання на повторення та узагальнення вивченого матеріалу з теми. До кожного етапу роботи над аудіотекстом підібрані відповідні вправи, які сприяють розвитку не тільки навичок аудіювання, але й говоріння.

### Список використаної літератури

1. Швачич Г. Г. Сучасні інформаційно-комунікаційні технології: навч. посіб. Дніпро: НМетАУ, 2017. 230 с.
  2. Бігич О. Б. Методика формування іншомовної компетентності в аудіюванні. *Іноземні мови*. 2012. № 2(70). С. 19-30.
- Навчальна платформа Randall's ESL Cyber Listening Lab URL: <https://www.esl-lab.com/>

*Шейнич Наталія Олександрівна,  
студентка IV курсу  
Спеціальності «Мова і література  
(французька, англійська)»*

*Науковий керівник:  
доктор філологічних наук, професор  
Толчєєва Тетяна Станіславівна*

### «Структурно-семантичні особливості французької маркетингової термінології»

**Об'єктом** бакалаврської роботи є терміни галузі маркетингу у французькій мові

**Предметом** дослідження є специфіка функціонування термінів сфери маркетингової діяльності, їх структурно-семантичні особливості

**Мета дослідження** – виокремлення номінативних засобів, морфологічного, семантичного та синтаксичного способів утілення спеціальних категорій маркетингу та висвітлення специфіки їхнього функціонування в текстах, а також способи словотвору.

Оскільки суспільство організоване та функціонує в умовах ринкових відносин, сфера маркетингу стає всеохопною: маркетинг політичний, маркетинг виробничої/невиробничої сфер, маркетинг соціальних комунікацій. Вивчення текстів сфери маркетингу породжує необхідність виділення його в окремий підвид – маркетинговий дискурс.

Останнім часом було проведено велику кількість досліджень в галузі маркетингу. Інтерес до цієї теми підігрується швидким розвитком галузі, тема є надзвичайно актуальною зараз.

Потреба людини в отриманні нових знань, розкритті нових характеристик наукових понять зумовлює постійне збільшення кількості нових термінів, а отже скорочує текстовий виклад інформації, оскільки термін – це код, який вкладає певний зміст у спеціально призначене для цього слово. За допомогою такого коду вчені створюють науковий текст. Г.О. Винокур писав, що "у ролі терміна може виступати будь-яке слово... Терміни – це не особливі слова, а лише слова в особливій функції" [1].

За висновками Жозетт Рей-Дебов, складні слова формуються за трьома формулами (з можливими варіантами):

- вільна морфема + вільна морфема: assurance-vie (f) "страхування життя", *diplôme-étudiant* (m) "дипломований студент", *achat plaisir* "покупка для задоволення",

*centre ville marchand* "головний супермаркет міста";

- вільна морфема + зв'язана(і) морфема(и): *antieuro* (m) "противники зони євровалюти", *euroscpticisme* (m) "євроскептицизм", *dessous-de-table* (m) "хабар", *surmesure* (f) "ексклюзивний виріб";

- зв'язана морфема + зв'язана(і) морфема(и): *laissé-pour-compte* (m) "люди, залишені напризволяще", *plus-value* (f) "надлишкова вартість", *avant-première* (f) "ознайомлення з товаром перед серійним запуском" [2].

Суть терміна *activité marketing* "маркетингова діяльність" має категоріальний характер. Вона розкривається крізь призму різнобічних термінів та термінологічних словосполучень операційного характеру, завдяки чому утворюються прості і складні ієрархії. Базовими є терміни: *marché* (m) "ринок", *entreprise* (f) "підприємство", *prix* (m) "ціна"; *achat* (m) "купівля", *vente* (f) "продаж", *client* (m) "клієнт", *consommateur* (m) "споживач", *concurrent* (m) "конкурент", *demande* (f) "попит", *offre* (f) "пропозиція", *besoin* (m) "потреба", *attente* (f) "очікування", *produit* (m) "товар, виріб", *marchandise* (f) "товар", *qualité* (f) "якість", *marque* (f) "марка", *communication* (f) "комунікація"; *publicité* (f) "реклама", *distribution* (f) "дистрибуція товару" тощо. [3].

Отже, функціонування мовних елементів нерозривно пов'язане з професійним контекстом та наявними знаннями у конкретній сфері діяльності людини. Відтак, терміносистема маркетингу сформована як результат взаємодії кількох термінологічних систем, що окреслили концептуальні засади тих галузей знань, на межі яких утворився новий вид економічної діяльності – маркетингова діяльність. Загалом, терміносистема маркетингової діяльності самостійна та самодостатня, однак вона й надалі перебуває у процесі формування і вдосконалення.

#### Список використаної літератури

1. Винокур Г.О. О некоторых явлениях словообразования в русской технической терминологии / Винокур Г. О. // Труды Московского института истории, философии и литературы : сб. статей по языковедению. — М. : Изд-во Моск. ин-та ист. филос. и и лит-ры, 1939. — Т. 5. — С. 354.
2. Dictionnaire pratique du commerce / Pascal Madry. — Bruxelles : De boeck, 2009. — 286 p.
3. Dictionnaire de linguistique / Jean Dubois, Mathée Giacomo et d'autres. — Paris : Larousse, 2001. — 514 p.

*Шинкарук Юлія Ігорівна,  
студентка IV курсу  
Спеціальності «035 Філологія.  
Англійська мова та література»*

*Науковий керівник  
кандидат філологічних наук, доцент  
Кондакова Дар'я Юрївна*

#### Роль сміху у романі Германа Гессе «Степовий вовк»

Багато літературознавців та філологів досліджували творчість видатного німецького письменника Германа Гессе (1867 – 1962). Зокрема, і один з його найвизначніших романів «Степовий вовк» (1927). Серед них такі відомі літературознавці та філологи, як С.С. Аверінцев, Н.О. Гучинська, Р. Каралашвілі. У своїх працях вони переважно висвітлюють теми архетипу тіні у творі, зважаючи на прихильність самого автора до Юнга та його теорій; теми «шляху всередині», народження через хаос, втілений у Магічному театрі, до якого потрапляє головний

герой. Проте досі ніхто не приділяв достатньо уваги ролі сміху у романі «Степовий вовк».

Багатьом читачам головний герой роману Гарі Галлер видається складним персонажем. Він людина, яка не терпить компромісів і життя "на межі" між абсолютно несумісними з його точки зору світами: світом високого і світом міщанства. В його розумінні одне заперечує інше. Саме тому він вдається до соціальної депривації: він не може нікому підкорюватись – тому не має роботи, він зводить до мізерного мінімуму контакти з людьми, думки та стиль життя яких викликають в ньому почуття дисонансу та обурення. Так Гарі Галлер дратується, коли бачить портрет Гете у огрядній кімнаті свого знайомого, чує сучасну йому джазову музику і спостерігає розваги людей. Він не може синхронізувати картини цього життя із «вічним», якому Гарі хоче присвятити все своє життя. «Вічне» - це висока література, філософія, шляхетна музика та велична архітектура.

Гарі Галлер належить до тих людей, які схильні цілком і повністю віддаватися певній справі, ідеї чи переконанню, і саме це породжує в ньому дуже гострий конфлікт, адже так чи інакше він вже є частиною звичайного матеріального світу, він фізично присутній у ньому. Тож швидше за все і його сприйняття себе, як дуальної істоти: степового вовка, який ховається від світу і втілює усі найгірші риси, і людини, здатної сприймати високе і створювати його – це лише крайнощі і доказ його нездатності знайти способи примирити "високе" і "низьке". Але цей спосіб є, і під час перебування Гарі у Магічному театрі Моцарт радить йому навчитися сміятися:

*«Навчіться ставитись поважно до того, до чого варто ставитись поважно, а з усього іншого сміятись»* [3; 168].

*«Ви повинні навчитися слухати прокляту радіомузику життя, шанувати той дух, який стоїть за нею, і сміятися з того гомору, який в ній є»* [3; 170].

Перш за все, слід витлумачити, що мається на увазі під «радіомузикою життя». Радіо у романі - це один із рупорів сучасного життя та нових технологій, які для Гарі Галлера є болючим контрастом і символом несумісності «високого» та міщанського. Таким чином виникає ціннісний конфлікт. Наскільки доречним і дієвим інструментом у цій ситуації є сміх?

Сміх – це єдиний душевний порух, який часто суперечить причині, що його викликає. А це означає, що сміх є певною мірою відповіддю на подію чи явище, яке в нашому розумінні підлягає запереченню чи осуду [2;17]. Французький філософ Анрі Бергсон висуває одну з теорій сміху – теорію несумісності. Ось що він пише: *«Отакою має бути роль сміху. Завжди децю образливий для того, кого він переслідує, сміх є насправді чимось на кшталт засобу суспільного вишкілу»* [2; 109]. Бергсон стверджує певну вищість того, хто сміється, це ніби досконалість, яка сміється з недосконалості.

Філологи та культурологи, відомі дослідники давньоруської літератури, Д.С. Лихачов та О.М. Панченко, аналізуючи концепції сміхової культури, прийшли до висновку, що сміх – це цілісна система, свого роду антисвіт, який руйнує світ реальний і створює вільний від неблагополуччя та несправедливості світ [4; 38]. Такої ж думки був і літературознавець С.С. Аверинцев, який вважав, що сміх руйнує і створює: руйнує соціальні упередження, несправедливість, а будує світ вільний від цього [1;8].

Отже, можемо зробити висновок, що у розумінні Гессе сміх є єдиним способом прийняття несумісності, подолання відстані між високим та буденним. Це свого роду мистецтво, яке має опанувати Гарі Галлер, щоб подолати свій внутрішній конфлікт. Наскільки це мистецтво складне – кожен читач може осягнути особисто. Варто лише пригадати, чи здатні ми сміятися і не вступати у полеміку тоді, коли на життєвому шляху нам трапляються несправедливість, глупота чи те, що суперечить нашій власній філософії життя.

## Список використаної літератури

1. Аверинцев С. С. Бахтин, смех, христианская культура // М. М. Бахтин как философ. — М.: Наука, 1992.
2. Бергсон А. Сміх. Київ: Дух і Літера, 1994.
3. Гессе Г. Степовий вовк. Харків: Фоліо, 2020.
4. Лихачев Д.С., Панченко А.М. Смеховой мир Древней Руси. М.: Наука, 1984.

*Шуригіна Олександра Олександрівна,  
студентка I курсу магістратури  
спеціальності «Середня освіта. Мова і література»*

*Науковий керівник:  
кандидат педагогічних наук, доцент  
Мельник Анжела Олегівна*

### **«Особливості вивчення ліро-епічних творів у 7-му класі на прикладі вивчення балади А. Міцкевича "Світязь"»**

**Актуальність дослідження.** За діючою шкільною програмою із зарубіжної літератури у 7 класі вивчаються ліро-епічні твори різних національних письменників, зокрема Йоганна Фрідріха Шиллера, Роберта Льюїса Стівенсона. Окрім того, ліро-епічні твори традиційно входять в коло читацьких інтересів підлітків. Незвичайні герої і обставини, в яких вони опиняються, стрімкість розвитку подій, драматизм конфлікту і несподівана розв'язка – все це зацікавлює учнів.

Актуальність досліджуваної проблеми також обумовлена і тим, що вивчення ліро-епічних творів зарубіжних письменників вимагає особливої методики, яка б враховувала специфіку міжродового утворення та інокультурну природу твору.

**Мета дослідження** – з'ясування особливостей вивчення ліро-епічних творів у 7-му класі на прикладі балади А. Міцкевича «Світязь».

В «Літературному словнику-довіднику» за редакцією Р. Гром'яка, Ю. Коваліва та В. Теремка надають наступне визначення ліро-епічного твору: «Ліро-епічний твір – своєрідний літературний жанр, в якому гармонійно поєднуються зображально-виражальні засоби, притаманні ліриці та епосу, внаслідок чого витворюються якісно нові сполуки» [2; с. 396].

Як зазначає літературознавець А. Єсін, від епосу ліро-епіка бере наявність розповіді, сюжетність, систему персонажів, відтворення предметного світу. Від лірики - вираження суб'єктивного переживання, наявність ліричного героя, тяжіння до відносно малого обсягу і віршованої мови, часто психологізму [1; с. 72].

Оскільки ми розглядаємо вивчення ліро-епічних творів на прикладі балади А. Міцкевича «Світязь», дамо визначення терміну *балада*. За літературним словником-довідником за редакцією за редакцією Р. Гром'яка, Ю. Коваліва та В. Теремка: «Балада (від франц. *ballade* – танцювати) – жанр ліро-епічної поезії фантастичного, історико-героїчного, або соціального-побутового гатунку з драматичним сюжетом [2; с. 55-56].

Для неї характерні такі особливості: 1) присутність будь-якого протистояння; 2) створення напруженої ситуації за допомогою елементів таємничості, інтриги; 3) невелика кількість дійових осіб; 4) наявність діалогів; 5) сплетіння реальних і фантастичних елементів; 6) трагічний фінал.

У процесі дослідження нами були з'ясовано, що при вивченні ліро-епічних творів, зокрема балади А. Міцкевича «Світязь», необхідно враховувати:

1. Жанрово-родові ознаки твору – поєднання прийомів аналізу художнього тексту, що властиві епосу й ліриці, та вміння визначати їх актуальність залежно від того, що переважає у змісті – ліричний струмінь чи сюжет.

2. Специфіку балади А. Міцкевича «Світязь». Важлива роль при вивченні цієї балади належить історико-культурним коментарям, тому що ця балада Міцкевича заснована на історії та містить багато архаїзмів. Зокрема, це слова *шанці, яскиня, аршин, невід, вої, ксьондз, таран, шати* та ін. Також дуже важливо дібрати правильний прийом для прочитання твору. Балада «Світязь» має непередбачуваний сюжет, тому, на нашу думку, доречним буде використання прийому прогнозованого читання, з метою заінтригувати учнів і викликати бажання прочитати твір.

3. Вікові особливості учнів. Сучасні школярі непосидючі, не вміють зосереджуватись, мають кліпове мислення, не поділяють реальний та віртуальний світи, а також майже не читають паперових книг та ігнорують довгі тексти.

4. Необхідність застосування інноваційних методів і прийомів навчання, що допомагають встановити партнерські стосунки між вчителем та учнями, а також унеможливають пасивність школярів під час уроку, стимулюють конструктивно-критичне мислення та пробуджують інтерес та мотивацію до навчання.

Спираючись на ці особливості вивчення ліро-епічних творів, проілюструємо один із видів робіт, що було нами розроблено на етапі підготовки до читання балади А. Міцкевича Світязь. Так, нами було підготовлено інформаційний плакат «Ballade». Його мета – повторити та закріпити теоретичні відомості про жанр балади.

У центрі плакату ми можемо побачити напис «Ballade»; людей, що танцюють під музику; трубадура. Це має навести учнів на думку, що балада – танцювальна пісня, яку спочатку виконували трубадури. У верхньому лівому кутку плаката бачимо напис «provance», оточений гілочками лаванди, це свідчить про те, що цей жанр балади виник у середньовічній Франції, у південній провінції Прованс. Також на плакаті написані слова І. Франко про жанр балади: *«Майже кожна балада являється твором незрівнянного мистецтва, блискавкою, що освітлює найглибші тайники людської душі»*. Учні мають прокоментувати їх та висловитися, чи згодні вони із думкою українського письменника. У нижній частині плаката зображені ілюстрації до балад, які вже вивчалися школярами раніше. Пропонуємо згадати ці твори.

Представляємо вам наші запитання та завдання до плакату:

- *Уважно роздивіться плакат.*
- *Що, на вашу думку, означає зображення танцюючих людей, розміщене на плакаті? Що таке “ballade”?*
- *Поясніть, чому на плакаті зображений трубадур.*
- *Що означає “provance”? Поясніть, що пов’язує “provance” із жанром балади?*
- *Прочитайте висловлювання Івана Франка про баладу, які розміщені на плакаті. Як ви розумієте ці слова? Чи погоджуєтесь ви із ними?*
- *Назвіть балади, які ілюструють рисунки у нижній частині плаката. Пригадайте, які з цих балад фольклорні, а які літературні.*
- *Схарактеризуйте фольклорні балади. Чим літературні балади відрізняються від фольклорних?*

**Висновки.** Отже, вивчаючи ліро-епічні твори, зокрема баладу А. Міцкевича «Світязь», важливо враховувати такі особливості, як жанрово-родові ознаки твору, специфіку балади А. Міцкевича «Світязь», вікові особливості учнів та застосовувати інноваційні методи і прийоми навчання. Запропоновані нами методичні рекомендації та види робіт спрямовані на виявлення жанрових ознак твору та допомагають перейти від репродуктивних методів до евристичних та дослідницьких.

### Список використаної літератури

1. Есин А.Б. Принципы и приемы анализа литературного произведения : учебное пособие. М. : Флинта, Наука. 2004. 248 с.



2. Літературознавчий словник-довідник / за ред. Р.Т. Гром'яка, Ю.І. Коваліва, В.І. Теремка. К. : ВЦ «Академія», 2007. 752 с.

*Щербина Олександра Сергіївна  
студентка III курсу,  
спеціальності «014 Середня освіта  
(Українська мова та література, англійська мова)»*

*Науковий керівник:  
кандидат філологічних наук, доцент  
Блинова Ірина Анатоліївна*

#### **«Типи мовних одиниць комічного спрямування у гумористичних творах»**

На думку більшості дослідників, гумор є різновидом комічного, відображає смішне у життєвих ситуаціях та рисах людського характеру, а також здатність людини, певних об'єктів чи ситуацій викликати сміх [5; 3]. Існує багато класифікацій гумору, серед яких актуальною при аналізі жартів вважаємо типологію, описану відомим психологом Зигмундом Фрейдом. Це класифікація механізмів створення комічного, яка включає наступні складові.

Перший механізм, вартий уваги, називається *конденсацією*. Вчений виокремлює два типи цього механізму:

а) з утворенням складеного слова. За приклад цього наведемо вислів з анонімною новели, де різдвяний сезон *Christmas* називають *“the alcoholidays”* [3, с. 12];

б) з модифікацією, де прикладом слугує вислів пана *“I drove with him tête-à-bête”*, що має таку розшифровку *“I drove with X tête-à-tête, and X is stupid...”* [3, с. 15].

Другий механізм створення комічного являє собою *антитезу* – протиставлення. Вона також має певні різновиди:

а) як ціле і частина. Прикладом цього є відомий народний жарт: *England doesn't have a kidney bank, but it does have a Liverpool* [1], де гумористично обіграються омоніми *Liverpool* – “a large city and port in north-west England, on the River Mersey” [4] та *liver pool* – “a place to store the liver” [4].

б) в іншому (протилежному) порядку. Цей жарт учню З. Фрейда розповів пан О. В. Холмс: *Put not your trust money in, but put your money in trust* [3, с. 22].

Цікавим та основним, за нашими спостереженнями, фундаментом для побудови комічного, особливо в британському гуморі є механізм *подвійного значення*. Яскравим прикладом зазначеного механізму є анекдоти, побудовані на обіграванні паронімів, як-от: – *Will you tell me your name? – Will Knot. – Why not?* [2]. Як бачимо, якщо швидко вимовити ім'я і прізвище, почується заперечення «звичайно ні», що викликає закономірне питання «чому ні?».

Схожим на механізм, що описано вище, є техніка *переключення*. Її прикладом є гумористичний жарт про євреїв-галіціанців, який висміює їхню репутацію за те, що вони рідко приймають ванну: *Two Jews met in the neighborhood of the bath-house. “Have you taken a bath?” asked one of them. “What?” asked the other in return, “Is there one missing?”* [3, с. 34].

Назва механізму *абсурду* говорить сама за себе. Цікавим прикладом є наступний вислів британського коміка Тома Купера: *Police arrested two kids, one was drinking battery acid, the other was eating fireworks. They charged one – and let the other one off* [1], де спостерігаємо обігравання двох значень дієслова *charge* – звинувачувати і заряджати: 1) *formally accuse (someone) of something, especially an offence under law*; 2) *store electrical energy in (a battery or battery-operated device)* [4].

Наступний механізм, який варто розглянути – **помилкове обґрунтування**. Приклад функціонування цього механізму представлений у невеликій гуморесці, опублікованій у книзі С. Вебера “Laughing in the Meanwhile”. Наведений далі фрагмент демонструє порушення логіки в цій заплутаній взаємодії споживчої та мінової вартості: *A gentleman entered a pastry-cook’s shop and ordered a cake; but he soon brought it back and asked for a glass of liqueur instead. He drank it and began to leave without having paid. The proprietor detained him. “What do you want?” asked the customer. “You’ve not paid for the liqueur”. But I gave you the cake in exchange for it. “You didn’t pay for that either”. “But I hadn’t eaten it”* [5, с. 705].

Механізм **уніфікації** сам З. Фрейд називав “ненав’язливими жартами”. Наступне висловлювання з книги, від пана Фішера, ілюструє його сенс: *Experience consists in experiencing what we do not wish to experience* [3, с. 47], де обігранню підлягає лексема *experience*, що функціонує в ролі різних частин мови.

Наступний механізм являє собою **представлення протилежності**. Для прикладу такого жарту приводимо вислів відомого письменника Г. Гейне про жінку, яка має зовнішню схожість з Венерою Мілосською, описану із порівняльно-негативним забарвленням: *This lady resembles the Venus of Milo in many respects: she too, is extraordinary old, like her she has no teeth, and there are white patches on the yellowish surface of her body* [3, с. 51].

Останній механізм створення комічного називається **непрямою репрезентацією** (ефект створюється за допомогою алузії або порівняння). Прикладом цього механізму можна представити цитату британського коміка Френка Скінера: *When my wife and I argue, we’re like a band in concert: we start with some new stuff, and then we roll out our greatest hits* [1].

Як бачимо, вираження мовних одиниць посідає в різних іпостасях, але їх всіх поєднує основа, на якій будується англійський гумор – схожість слів фонетично, граматично та значеннєво. Завдяки всім представлених вище механізмах гумор як різновид комічного знаходить своє відображення в англійських жартах, анекдотах тощо. Це ще раз доводить, що англійський гумор доволі специфічний та потребує глибокого знання мови для розуміння його прихованого сенсу.

#### Список використаної літератури

1. Британський гумор з прикладами жартів. URL: <https://learn-english.net.ua/samovchitel/britanskij-gumor-z-prikladami-zhartiv/> (дата звернення 25.04.2022 р.).
2. Требик А. Англійські гумор жарти і анекдоти з перекладом. URL: <http://poradu24.com/english/anglijski-gumor-zharti-i-anekdoti-z-perekladom.html> (дата звернення 02.05. 2022 р.).
3. Freud S. Jokes and their relation to the unconscious (J. Strachey, Trans.). New York: W. W. Norton. 1960.
4. Oxford Learner’s Dictionaries. Retrieved 21 May 2022 from: <https://www.oxfordlearnersdictionaries.com>.
5. Weber S. Laughing in the Meanwhile. *MLN*. Vol. 102, No. 4, French Issue, 1987, pp. 691–706.

**Юрків Ангеліна Іванівна,  
студентка IV курсу,  
Спеціальності «Германські мови та літератури  
(англійська мова, переклад включно)»**

**Науковий керівник:**

**Вживання англійського вигуку *well* у романі Дж. Роулінг “Harry Potter and the Order of the Phoenix” і специфіка його відтворення українською мовою: корпусний підхід**

Вигук як частина мови властива більшості мов світу. Дослідженням вигуків займалося чимало українських (Л. А. Булаховський, І. Р. Вихованець, О. О. Потебня та ін.) та зарубіжних (Ш. Баллі, А. Вежбицька, В. В. Виноградов та ін.) лінгвістів. Проте вчені все ще не дійшли одноголосного висновку щодо їхнього місця у мовному/мовленнєвому середовищі, функціонуванні та семантиці. Згідно з найпоширенішою на сьогодні думкою, вигуки – це окрема самостійна частина мови, яку варто розглядати поза поділом повнозначних та службових слів. Вивчення вигуків за допомогою корпусного підходу дозволяє здобути достовірні результати, оскільки уможливорює отримання релевантних даних про кількісне співвідношення одиниць та контекстів, у яких вони зустрічаються. Зазначене вище і зумовлює **актуальність** нашої розвідки.

**Метою** нашої праці є встановлення типів перекладацьких трансформацій, застосованих В. Морозовим для відтворення українською мовою англійського вигуку *well* (на матеріалі фрагменту паралельного корпусу текстів роману Дж. Роулінг “Harry Potter and the Order of the Phoenix” (2003) і його перекладу “Гаррі Поттер і Орден Фенікса” (2003)).

На основі 112 випадків вживання вигуку *well* з опорою на класифікацію перекладацьких трансформацій, запропоновану українським мовознавцем В. І. Карабаном (2004), нами визначено 7 способів його відтворення, а саме:

1) **вилучення**: (англ.) “*Well, if that’s all,*” said Harry, getting to his feet. → (укр.) — *Якщо це все... — підвівся Гаррі;*

2) **дослівний переклад**: (англ.) “*Right, well, I’ve binsavin’ a trip inter the Forest feryer fifth year.*” → (укр.) — *Ну, то файно;*

3) **контекстуальна заміна**: (англ.) “*Yeah, well, your name got dragged into the row,*” said Ron, shooting Harry a furtive look. → (укр.) — *До речі, у сварці згадували й тебе, — сказав Рон, крадькома зиркаючи на Гаррі.* У даному випадку перекладач використав заміну словникового відповідника контекстуальним еквівалентом для точнішого відображення висловленої думки;

4) **додавання**: (англ.) “*Well, that settles it,*” he said, his shirt front straining as he inflated himself, “*you can get out of this house, boy!*” → (укр.) — *Що ж, хай буде, як буде, — рішуче заявив він, а його сорочка мало не луснула, так він роздувся, — геть з мого дому!* Спостерігається відтворення англійського вигуку *well* шляхом використання вигуківого словосполучення з двох слів, що разом охоплюють семантику оригінального вигуку, а також посилюють його вихідне значення;

5) **пермутація**, або перестановка: (англ.) “*Well what?*” → (укр.) — *Що ну?* Використання пермутації перекладачем зумовлюється особливостями граматичного функціонування англійської та української мов для коректної передачі змісту;

6) **формальна негативація**: (англ.) “*Well, unfortunately for you, pal, I’m also a prefect!*” said Ron, jabbing himself in the chest with a finger. → (укр.) *Але, на твоє лихо, старий, я ще й староста!* — *тицьнув собі в груди пальцем Рон.* Нейтральне значення англійського вигуку *well* було відтворено українським протиставним сполучником *але*. Контекстуальне значення вигуку в реченні при цьому не змінилося, оскільки в обох реченнях наявні інші додаткові ознаки лексичної негативації змісту (*unfortunately* – *на твоє лихо*). Тому такий вибір перекладача мав на меті підкреслити протиставлення подальшої інформації до вже відомої, висловленої в попередніх реченнях тексту;

7) **конкретизація**: (англ.) “*Well, Mr. Thomas?*” → (укр.) — *Слухаю, містере Томасе.* У даному прикладі англійський вигук *well* містить значення спонукування

співрозмовника до дії, а саме дає йому зрозуміти, що його готові вислухати. В українськомовному перекладі формальне вираження цього вигуку було звужене до використання дієслова недоконаного виду теперішнього часу у першій особі однини – *слухаю*. Відповідно, це свідчить також про можливість використання похідних вигуків як еквівалентів, які є повнозначними частинами мови, але які частково чи повністю втратили свою синтаксичну роль в реченні і десемантизувались.

Відповідно до кількісного і відсоткового розподілу найчастотнішими перекладацькими трансформаціями виявились *дослівний переклад* (46%) та *вилучення* (33%). Рідше застосовуються такі трансформації, як *додавання* (5%), *контекстуальна заміна* (5%), *пермутація* (5%), *формальна негативація* (4%). Найрідше зустрічається трансформація *конкретизації* (2%), що зумовлено насамперед контекстом та особливостями функціонування англійської та української мов.

Для визначення найчастотніших варіантів перекладу ми обчислили використані перекладачем українські відповідники вигуку *well*. Серед них було виявлено такі вигуки, як: *ну, а, що ж, та, але, і, так, мабуть, тоді, о, бачите, до речі, кароче, нехай, ну що, слухаю, то, хоч*. Кількісні підрахунки частотності їх вживання показують, що серед українських відповідників найбільш уживаним є повний еквівалент досліджуваного англійського вигуку *well – ну* (46%). Другим і третім за частотністю перекладом відповідно є лексичні одиниці *а* (11%) та *що ж* (9%). Значно рідше вживаються інші відповідники: *та* (5%), *але, і, так* (по 4%), *мабуть і тоді* (по 3%), *о, бачите, до речі, кароче, нехай, ну що, слухаю, то, хоч* (по 1%).

**Висновки.** Отже, дослідження випадків вживання вигуку *well* в англійськомовному тексті твору Дж. Роулінг “*Harry Potter and the Order of the Phoenix*” та обраних перекладачем відповідників у перекладі роману із застосуванням корпусного підходу уможливило встановлення варіантів відтворення даної одиниці українською мовою, визначення найуживанішого перекладацького еквівалента у цільовому тексті, а також ідентифікацію типів використаних перекладацьких трансформацій. Окрім цього, такий підхід до опрацювання фактичного матеріалу дав змогу виявити авторські перекладацькі рішення під час вибору українських відповідників до англійського вигуку *well*.

**Перспективи** подальшого дослідження включають розширення обсягів фактичної бази, охоплення більшої кількості мов для вивчення матеріалу, а також проведення аналізу інших художніх творів англійською мовою та їх перекладів українською мовою з використанням корпусного підходу.

### Список використаної літератури

1. Карабан, В. І. (2004). *Переклад англійської наукової і технічної літератури. Граматичні труднощі, лексичні, термінологічні та жанровостилістичні проблеми.* (576 с.). Вінниця: Нова книга.
2. Роулінг, Дж. К. (2003). *Гаррі Поттер і Орден Фенікса.* (815 с.). В. Морозов (перекл.). І. Малкович, О. Негребецький (ред.). Київ: А-БА-БА-ГА-ЛА-МА-ГА.
3. Rowling, J. K. (2003). *Harry Potter and the Order of the Phoenix.* (766 p.). London: BloomsburyPublishing.

**Ярова Вікторія Іванівна,  
студентка I курсу магістратури  
спеціальності «Середня освіта. Мова і література»**

**Науковий керівник:  
кандидат педагогічних наук, доцент  
Мельник Анжела Олегівна**

## **«Особливості вивчення епічних творів малої форми в 11-му класі (на прикладі оповідання Ф. Кафки "Перевтілення")»**

**Актуальність теми дослідження** обумовлена по-перше, наявністю епічних творів малої форми у шкільній програмі із зарубіжної літератури, зокрема, в 11 класі вивчається оповідання Ф. Кафки «Перевтілення». По-друге, сучасні учні схильні до читання творів малого обсягу, адже великі за обсягом твори не приваблюють школярів. По-третє, оповідання Ф. Кафки є прикладом модерністської прози, яка викликає читацький інтерес у старшокласників, насамперед, учнів приваблює наявність фантастичного елементу, іронія та гра, поєднання стилів та автобіографізм. Таким чином, виникає необхідність у розробці методики вивчення епічних творів малої форми.

**Мета дослідження** – з'ясувати особливості вивчення епічних творів малої форми у 11 класі на прикладі оповідання Ф. Кафки «Перевтілення».

### **Виклад основного матеріалу дослідження.**

Український літературознавець Ю. Ковалів дає таке визначення поняття епос: «Епос – це розповідь про подію, як про щось окреме від себе», джерелом якого є міфи та ритуали [1, с. 344-345]. Термін використовується для назви роду літератури, поряд з лірикою та драмою. Епос викладається за допомогою оповіді, розповіді, діалогу, монологу та авторськими відступами.

Літературознавця Н. Ференц стверджує, що життя в епічних творах постає як щось зовнішнє по відношенню до персонажів та автора. Складається таке відчуття, що автор стоїть збоку та розповідає про те що бачив та знає [6]. Н. Ференц також додає, що в епічні твори характеризуються описами природи, світу та побуту. Характери героїв в таких творах розкриваються у жестах, мові, діях та вчинках [6].

Оскільки твір Ф. Кафки «Перевтілення» відноситься до оповідання, то з'ясуємо основні ознаки цього різновиду малого епосу. У літературознавчому словнику зазначається, що оповідання – це епічний твір малої форми, сюжет якого заснований на одному, а іноді кількох епізодах з життя одного героя. Оповідання невеликі за розміром та мають однолінійний сюжет. Описи в оповіданні стислі та лаконічні [2, с. 509]. Н. Ференц також виокремила важливу ознаку оповідання: «Твір вимагає від письменника вміння на малій площі змалювати яскраву картину, створити ситуацію, в якій герой виявляє себе виразно, рельєфно [6].

Важливо також прислухатись до думки педагога Є. Пасічника, який у своїх працях стверджує, що важливу роль в оповіданнях відіграє позасюжетний елемент. Наприклад, пейзаж, описи, ліричні відступи та портрети. Важливо, аби учні зрозуміли логіку між цими компонентами та навчити їх зіставляти епізоди твору, аналізувати відтворення людських характерів [3, с. 219].

Було з'ясовано, що оповідання Ф. Кафки «Перевтілення» належить до модерністської прози. Модернізму як літературному напряму характерні такі ознаки, як: перевага умовним формам, іронія та гра, фантастичний елемент, автобіографізм тощо. Дослідниця В. Уліщенко зазначає, що попри всю свою складність, модерністська проза є джерелом екзистенційних питань, що сприяє особистісному зростанню, підвищенню читацької компетентності, спонуканню старшокласників до самовизначення й життєвої самореалізації [5].

Г. Токмань зазначала, що при вивченні епічних творів потрібно проводити аналіз твору вдома, при підготовці до його вивчення. На уроці повний аналіз провести проблемно через брак часу, тому вчителю необхідно використовувати у роботі цікаві види робіт та аналізувати ключові моменти епічного твору [4].

Проілюструємо це на конкретних прикладах. Так, ми пропонуємо на етапі аналізу провести роботу з ілюстраціями до твору. Учні зможуть проаналізувати, як Франца Кафку та його творчість уявляли видатні художники. Ми рекомендуємо

розглянути роботи таких художників, як Віка Геррери, Кріштіану Сіквейри, ілюстрацію в стилі кіберпанк Казухіко Накамури та карикатуру Рожеліо Наранхо. При аналізі цих робіт учитель може запитати в учнів:

- *Що спільного між цими ілюстраціями?*
- *Чому на ілюстраціях зображені різні комахи?*
- *Як ви гадаєте, чому Рожеліо Наранхо зобразив не Грегора Замзу, а самого Францу Кафку? Про що це свідчить?*
- *Яка з ілюстрацій, на вашу думку, найбільш влучно показує стан героя?*
- *Яка ілюстрація вам сподобалась найбільше? Чому?*

На етапі аналізу епічного твору ми пропонуємо такий вид роботи як кластер, в якому необхідно вписати у стрілки взаємовідносини між Грегором Замзою та іншими героями. Учні знаходять цитату, що характеризують героїв оповідання та їх взаємовідносини з Грегором Замзою. Завдання рекомендується виконувати на інтерактивній дошці, але якщо такої можливості немає, можна використати звичайну дошку та намалювати схему самостійно.

**Висновки.** Ми дійшли висновків, що епічні твори малої форми потребують особливої методики вивчення. При вивченні оповідання Ф.Кафки «Перевтілення» необхідно враховувати жанрову специфіку твору, використовувати такі види робіт, які допоможуть учням краще зрозуміти «кафкіанський світ», зокрема порівняльний аналіз ілюстрацій до твору, складання кластерів тощо. Перспективним вважаємо використання інших прийомів та видів робіт при вивченні епічних творів малої форми.

#### **Список використаної літератури**

1. Літературознавча енциклопедія : у 2 т. / авт.-уклад. Ю.І. Ковалів. Т.1 К. : ВЦ «Академія», 2007. 608 с.
2. Літературознавчий словник-довідник / за ред. Р.Т. Гром'яка, Ю.І. Коваліва, В.І. Теремка. К. : ВЦ «Академія», 2007. 752 с.
3. Пасічник Є. А. Методика викладання української літератури в середніх навчальних закладах : навч. посібник для студентів вищих закладів освіти. К. : Ленвіт, 2000. 384 с.
4. Токмань Г.Л. Методика викладання української літератури в старшій школі: екзистенціально-діалогічна концепція. К. : Міленіум, 2002. 320 с.
5. Уліщенко В.В. Методика вивчення епічних творів модернізму на уроках зарубіжної літератури : дис. ... канд. пед. наук : 13.00.02 / Інститут педагогіки АПН України. К., 2004. 256 с.
6. Ференц Н. Основи літературознавства. К. : Знання, 2011. 432 с



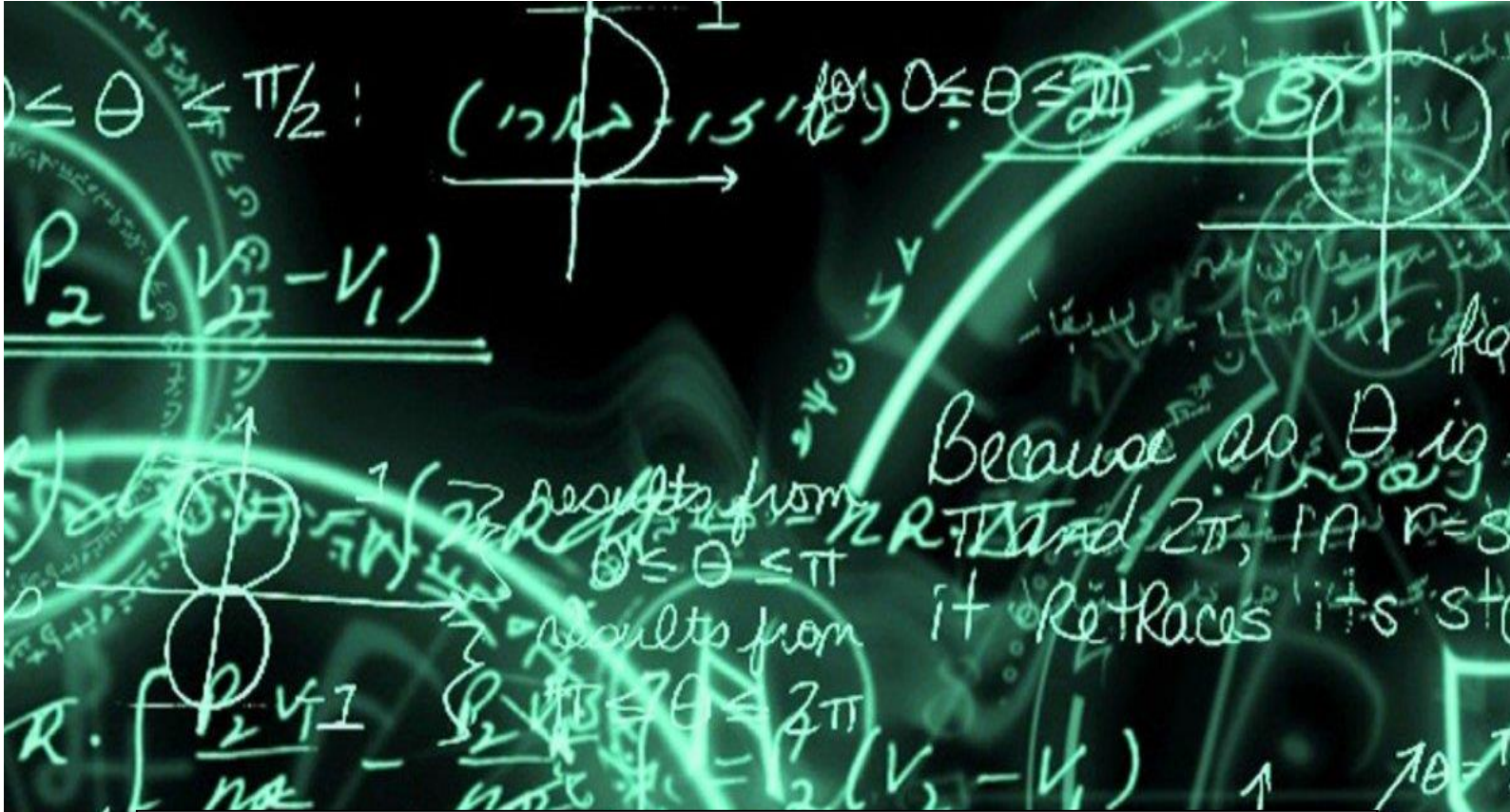

**ФАКУЛЬТЕТ МАТЕМАТИКИ,  
ІНФОРМАТИКИ ТА ФІЗИКИ**

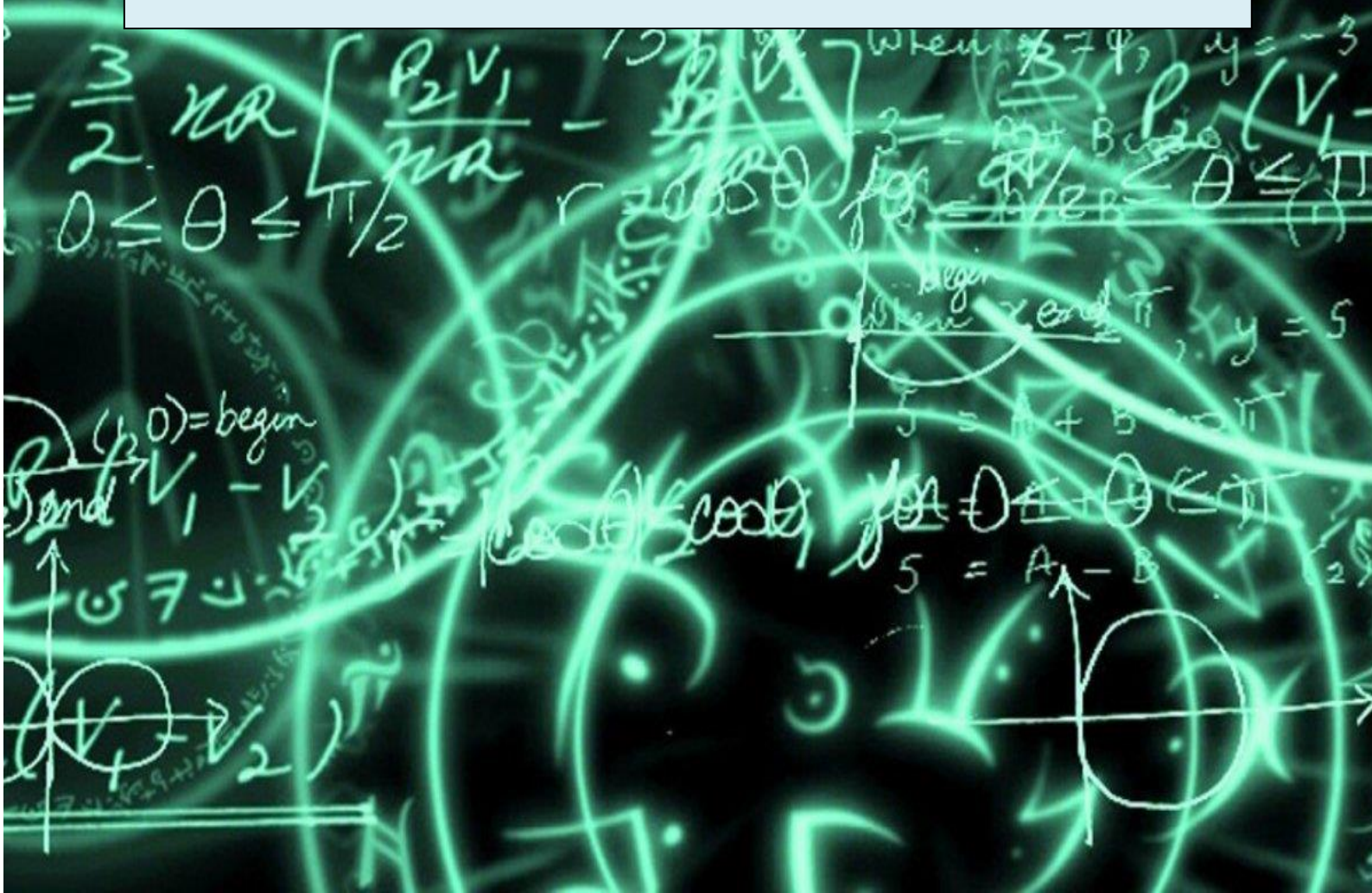



**Кафедра вищої математики**

**Базанова Юлія Олександрівна,  
магістрант 2 року навчання  
спеціальності «Середня освіта (Математика)»**

**Науковий керівник:  
кандидат наук, доцент  
Верпатова Наталія Юрївна**

**«Сучасні програмні засоби для викладання математики в закладах загальної освіти»**

В умовах сучасного світу створилась велика кількість програмних засобів, які можна використовувати у навчальних цілях. За допомогою цифрових технологій збільшилися можливості для онаочнення деяких математичних понять. Відтепер, математика може стати більш цікавою та доступною для сучасних школярів.

Важливо правильно обирати та використовувати програмні засоби. Вони мають допомогти досягати наступних цілей навчання: формування знань, умінь, навичок, їх засвоєнню, а також формування ключових компетентностей в учнів.

Програмні засоби, що використовуються у педагогічних цілях можна поділити на:

1) Навчальні програми. Це програми прикладного характеру, метою яких є керування самостійною роботою учня над навчальним матеріалом. Це комп'ютерна підтримка до начального матеріалу. Сюди можна віднести різноманітні відеоредактори, програми для створення презентацій та фотографій, схем та таблиць, графічні калькулятори, навчальні платформи з відповідними навчальними курсами, навчальні ігри. За допомогою вище зазначених програм будується послідовність, наповненість та визначається темп засвоєння учнями навчального матеріалу. До навчальних програм можна віднести: GeoGebra, Canva, Genially.

2) Контрольно-оцінювальні програми. Призначенням даної групи програм є проведення моніторингу знань учнів. За допомогою контрольно-оцінювальних програм можна проводити поточні та підсумкові контролю знань, проводити неперервний моніторинг знань. У мережі Інтернет є достатньо багато безкоштовних платформ, метою яких є проведення тестування, сюди можна віднести: Google Форми, Quizizz, Online Test Pad, Kahoot!, Plickers та інші.

3) Комбіновані програми. До таких програм можна віднести ті, які одночасно містять в собі і навчальну мету, і контролюючу, як і з боку вчителя так і з боку учня (самоконтроль). Серед таких навчальні платформи Moodle, Prometheus, EdEra та інші дистанційні курси.

Важливо підкреслити, що не існує єдиної визначеної класифікації програмних засобів, що використовуються для навчальних цілей. Існує багато різних підходів до таких класифікацій.

Одночасно з наведеною вище виділяють також класифікації за дидактичною метою, за навчальним призначенням, за методичним призначенням, за способом використання, за видом навчання тощо.

Розглянемо програмні засоби, які можуть бути використані при викладанні математики за дистанційними технологіями.

**Canva** – це платформа графічного дизайну, яка дозволяє користувачам створювати графіку, презентації, афіші та інший візуальний контент для соціальних



мереж. Даний програмний засіб дозволяє вирішити питання онаочнення навчального матеріалу, що є важливим компонентом для досягнення цілей навчального процесу.

Також вчитель може створити робочу команду із створення проекту, тобто залучити учнів до створення навчального контенту, це навіть покращить засвоєння матеріалу серед учнів і налагодить групову роботу в класі. Всі учасники проекту можуть коментувати або отримувати завдання для роботи безпосередньо на базі програмного засобу.

Сучасні школярі звикли отримувати «готову», динамічну та яскраву інформацію, іншими словами у більшості школярів переважає «кліповий» тип мислення.

**Genially** – мультизадачний онлайн-сервіс для створення навчального контенту, а саме інтерактивних зображень, інфографік, плакатів, відео, ігор, презентацій. Все більшої популярності у вчителів набувають прийоми використання інтерактивних плакатів під час навчання.

Інтерактивні плакати – це спосіб візуалізації та передачі інформації, до якого за допомогою «міток» (інтерактивних точок) прикріплюється інформація у вигляді тексту, зображень, аудіофайлів або відеофайлів. На інтерактивних дошках зручно створювати веб-квести, або ігри, метою яких є досягнення фінішної точки. Інтерактивні карти можна використовувати при вивченні нового матеріалу, на базі додатку можна створювати ментальні карти з інтерактивними елементами, також вчитель може створити контрольну роботу чи проміжне тестування з відповідної теми.

**GeoGebra** – програмний продукт, що поєднує в собі динамічну геометрію, алгебру, математичний аналіз та статистику. За допомогою GeoGebra можна створювати якісні графічні зображення (планіметричні, просторові, або ж у полярних системах координат), проводити аналіз даних, будувати графіки тощо. Даний додаток можна використовувати не лише як продукт створення графічних моделей, а й як платформу для контролю знань учнів. Також GeoGebra дає можливість вчителю створювати свою бібліотеку розробок, які можна використовувати на уроці, як супровід до теоретичного матеріалу з відповідних тем, або ж матеріал для самостійної роботи учнів.

За час дослідження було створено бібліотеку відео фрагментів на базі платформи Canva, розроблено графічний супровід розв'язку задач до теми «Перпендикулярність у просторі» для учнів 10 класу (рівень стандарт), а також декілька інтерактивних карт, що можуть бути використаними для узагальнення навчального матеріалу з теми «Перпендикулярність у просторі».

Таким чином, впровадження дистанційної освіти в Україні створює умови для широкого використання програмних засобів в педагогічну скарбничку кожного учителя. В залежності від поставленої мети учитель має можливість обрати якісне програмне забезпечення для досягнення цілей навчання.

### Список використаної літератури

1. Биков В.Ю. Дистанційна освіта: актуальність, особливості і принципи побудови, шляхи розвитку та сфера застосування // Інформаційне забезпечення навчально-виховного процесу: інноваційні засоби і технології: Колективна монографія. – К.: Атіка, 2005. – 252 с., с. 77-92.
2. Бурцева Ю.О. Дистанційні технології в освіті: збірник науково-методичних рекомендації щодо організації виховання, навчання та розвитку учасників освітнього процесу під час карантину / під ред. Ю. О. Бурцевої, Д. В. Малєєва. – Краматорськ : Відділ інформаційно-видавничої діяльності, 2020. – 95 с. – Електрон. аналог друку. вид.
3. Жевакіна Н. В. Технологія дистанційного навчання: сутність та особливості // Вісн. Луган. держ. пед. ун-ту імені Тараса Шевченка, 2003. – № 4. – С. 68-73.

4. Мерзляк А.Г. Математика : алгебра і початки аналізу та геометрія, рівень стандарту : підруч. для 10 кл. закладів загальної середньої освіти / А. Г. Мерзляк, Д. А. Номіровський, В. Б. Полонський, М. С. Якір. – Х. : Гімназія, 2018. 256 с. : іл.

*Біловицька Надія Андріївна  
студентка 2 курсу*

*Спеціальності «Середня освіта (Математика та англійська мова)»*

*Науковий керівник:  
доктор наук, професор  
Працьовитий Микола Вікторович*

**«Структурні, фрактальні та інтегральні властивості  
проектора цифр  $2^\infty$ -зображення у  $L$ -зображення»**

Розглядається функція  $f$ , означена рівністю:

$$f(\Delta_{a_1 a_2 \dots a_n}^{2^\infty}) = \Delta_{a_1 a_2 \dots a_n}^L, \quad (1)$$

де  $a_n \in N$ ,  $\Delta_{a_1 a_2 \dots a_n}^{2^\infty}$  – нескінченно символічне перекодування двійкового зображення, а  $\Delta_{a_1 a_2 \dots a_n}^L$  – зображення чисел рядами Люрота з алфавітом  $A = N$ .

Нагадаємо, що [2] зафіксувавши алфавіт  $A = N$  і  $L = N \times N \times \dots$  – простір послідовностей елементів алфавіту для будь-якого  $x \in (0; 1]$  існує  $(a_n) \in L$  така, що

$$x = \frac{1}{2^{a_1}} + \frac{1}{2^{a_1+a_2}} + \dots + \frac{1}{2^{a_1+a_2+\dots+a_n}} + \dots \equiv \Delta_{a_1 a_2 \dots a_n}^{2^\infty} \quad (2)$$

Використовуючи [1] ряд Люрота, як модель дійсного числа будь-якого  $x \in (0; 1]$  існує  $(a_n) \in L$  така, що

$$x = \frac{1}{\alpha_1 + 1} + \frac{1}{\alpha_1(\alpha_1 + 1)(\alpha_2 + 1)} + \dots + \frac{1}{\alpha_1(\alpha_1 + 1)\alpha_2(\alpha_2 + 1) \dots \alpha_{n-1}(\alpha_{n-1} + 1)(\alpha_n + 1)} + \dots \equiv \Delta_{a_1 a_2 \dots a_n}^L \quad (3)$$

Ряд (2) називають  $2^\infty$ -представленням числа  $x$ , а скорочений запис  $\Delta_{a_1 a_2 \dots a_n}^{2^\infty}$  –  $2^\infty$ -зображенням, ряд (3) називають  $L$ -представленням числа, а  $\Delta_{a_1 a_2 \dots a_n}^L$  – його  $L$ -зображенням. Основні метричні відношення та геометрія зображень висвітлені у [1,2,3,5].

Означення функції  $f$  є коректним. Дана функція є неперервною і строго зростаючою на  $(0; 1]$ . Дослідимо фрактальні властивості функції  $f$ .

**Лема 1.** Для функції  $f(x)$  справедливі наступні функціональні співвідношення для будь-якого  $i \in N$ :

$$f(\Delta_{i a_1 a_2 \dots a_n}^{2^\infty}) = \frac{1}{i+1} + \frac{1}{i(i+1)} f(\Delta_{a_1 a_2 \dots a_n}^{2^\infty}); \quad (4)$$

$$f(\Delta_{i a_1 a_2 \dots a_n}^{2^\infty}) = \frac{i+2}{i} f(\Delta_{[i+1] a_1 a_2 \dots a_n}^{2^\infty}) - \frac{1}{i(i+1)}; \quad (5)$$

$$f(\Delta_{i a_1 a_2 \dots a_n}^{2^\infty}) = f(\Delta_{[i+1] a_1 a_2 \dots a_n}^{2^\infty}) = \frac{2}{i} f(\Delta_{[i+1] a_1 a_2 \dots a_n}^{2^\infty}) - \frac{1}{i(i+1)}; \quad (6)$$

**Доведення.** Доведемо першу рівність:

$$\begin{aligned}
f(\Delta_{ia_1a_2\dots a_n}^{2^\infty}) &= \frac{1}{i+1} + \frac{1}{i(i+1)(a_1+1)} + \frac{1}{i(i+1)a_1(a_1+1)(a_2+1)} + \dots = \\
&= \frac{1}{i+1} + \frac{1}{i(i+1)} \left( \frac{1}{(a_1+1)} + \frac{1}{a_1(a_1+1)} + \dots \right) = \frac{1}{i+1} + \frac{1}{i(i+1)} \\
f(\Delta_{ia_1a_2\dots a_n}^{2^\infty}),
\end{aligned}$$

звідки бачимо справедливість рівності (4).

Для доведення рівності (5) спростимо праву частину цієї рівності

$$\begin{aligned}
&\frac{i+2}{i} f(\Delta_{[i+1]a_1a_2\dots a_n}^{2^\infty}) - \frac{1}{i(i+1)} \\
&= \frac{i+2}{i} \left( \frac{1}{i+2} + \frac{1}{(i+1)(i+2)(a_1+1)} + \dots \right) - \frac{1}{i(i+1)} = \\
&= \frac{1}{i} + \frac{1}{i(i+1)(a_1+1)} + \dots - \frac{1}{i(i+1)} = \\
&= \frac{i+1-1}{i(i+1)} + \frac{1}{i(i+1)(a_1+1)} + \dots = f(\Delta_{ia_1a_2\dots a_n}^{2^\infty})
\end{aligned}$$

Рівність (6) є наслідком (4) і (5). Лему доведено

**Теорема.** Графік  $\Gamma_f$  функції  $f(x)$ , де

$$\Gamma_f = \{M(x; y): x = \Delta_{a_1a_2\dots a_n}^{2^\infty}, y = f(x)\}$$

є  $N$ -самоафінною множиною, причому

$$\Gamma_f = \delta_1(\Gamma_f) \cup \delta_2(\Gamma_f) \cup \dots \cup \delta_n(\Gamma_f) \cup \dots, \quad (7)$$

$$\text{де } \delta_i: \begin{cases} x' = \frac{1}{2}x \\ y' = \frac{1}{2}y \end{cases} \quad \delta_i: \begin{cases} x' = \frac{1}{2^i}x \\ y' = \frac{1}{i+1}y + \frac{1}{i(i+1)} \end{cases} \quad i=1,2,3,\dots$$

**Наслідок.**  $N$ -самоафінна розмірність графіка функції  $\Gamma_f$  є розв'язком рівняння.

$$\left(\frac{1}{2}\right)^x + \sum_{i=2}^{\infty} \left(\frac{1}{2^i} \cdot \frac{1}{i+1}\right)^x = 1.$$

У доповіді пропонуються результати дослідження фрактальних, структурних та інтегральних властивостей функції.

### Список використаної літератури

1. Жихарєва Ю.І., Працьовитий М.В. Зображення чисел знакододатними рядами Люрота: основи метричної теорії // Науковий часопис НПУ імені М.П.Драгоманова. Серія 1. Фіз.-мат.науки. Київ: НПУ імені М.П. Драгоманова. — 2008, № 9.— С. 200–211.
2. Працьовитий М. В. Геометрія дійсних чисел у їх кодуваннях засобами нескінченного алфавіту як основа топологічних, метричних, фрактальних і ймовірнісних теорій Науковий часопис НПУ імені М. П. Драгоманова. Серія 1. Фіз.-мат. науки. Київ: НПУ імені М. П. Драгоманова. — 2013, № 14.— С. 189–216.
3. Працьовитий М. В., Ісаєва Т. М. Кодування дійсних чисел з нескінченим алфавітом і основою 2. Науковий часопис НПУ імені М.П. Драгоманова. Серія 1. Фіз.-мат. науки Київ: НПУ імені М.П. Драгоманова. — 2013, № 15.— С. 5–23.

4. *Працьовитий М.В.* Фрактальний підхід у дослідженнях сингулярних розподілів. — Київ: НПУ імені М.П. Драгоманова, 1998. — 296 с.

5. *Працьовитий М.В., Хворостіна Ю.В.* Основи метричної теорії зображення дійсних чисел знакомінними рядами Люрота та найпростіші застосування // Науковий часопис НПУ імені М.П. Драгоманова. Серія 1. Фіз.-мат. науки, 2010.— № 11.— С.102-118.

*Гвоздецька Лідія Анатоліївна*  
*студентка 4 курсу*  
*Спеціальності «Математика»*

*Науковий керівник:*  
*кандидат наук, доцент*  
*Шаповалова Наталія Валентинівна*

### **«Використання властивостей геометричних фігур та геометричних перетворень у зборі різних видів кубика-рубика»**

Геометричні перетворення – дуже важливий розділ курсу геометрії. У геометрії Евкліда, яку ми вивчаємо в шкільному курсі математики, переважно досліджуються такі властивості геометричних фігур, що не змінюються при їх русі, симетрія та поворот, а також такі, де відбувається перетворення подібності – гомотетія.

Геометричні перетворення мають велике значення в геометрії. За їх допомогою визначають такі важливі геометричні поняття, як рівність та подібність фігур.

Мета дослідження полягає в тому, щоб дослідити та проаналізувати основні теоретичні відомості про кубик Рубіка, розглянути різні види кубика, навести приклади використання кубика Рубіка при вивченні геометрії.

За останні 10 років кубо-індустрія просунулась далеко вперед. Виробники почали випускати головоломки, які вже мало схожі на звичний кубик Рубіка.

Насправді Ерне Рубік придумав тільки кубик 3x3. Решта модифікації – справа ентузіастів. Тому їх не потрібно називати кубиками Рубіка, до угорського винахідника вони не відносяться.

**Теорема 1.** *Через пряму і точку, яка не лежить на ній, можна провести площину і до того ж тільки одну.*



**Теорема 2.** *Через три точки, які не лежать на одній прямій можна провести площину і до того ж тільки одну.*

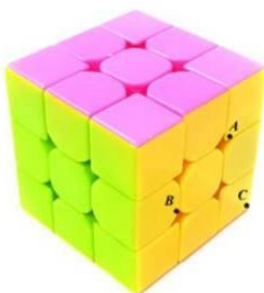

**Теорема 3.** *Якщо дві паралельні площини перетинаються третьою, то прями їх перетину паралельні*



Стереометрія є важливим розділом у (шкільному) курсі геометрії. Тому вивчення аксіом та теорем має бути легким та зрозумілим для усвідомлення. Якщо вчитель буде демонструвати кожну теорему на кубіку Рубіка учням буде легше сприйняти новий матеріал.

Адже, кожна грань є окремою площиною. І легко показати пари паралельних та перпендикулярних площин. Також на кожній грані можна обрати безліч точок, та намалювати багато прямих, як паралельних, так і перпендикулярних, або ж таких, які просто перетинаються.

Якщо розглядати інші модифікації кубиків Рубіка можна показувати різноманітні площини та їх структуру.

#### **Список використаної літератури**

1. A Brief History of the Rubik's Cube URL: <https://www.smithsonianmag.com/innovation/brief-history-rubiks-cube-180975911/>
2. Аксіоми стереометрії. Паралельність прямих і площин у просторі URL: <http://zno.academia.in.ua/mod/book/view.php?id=3207>
3. Дубровский В. Математика волшебного кубика // Квант. – 1982. – № 8. – С. 22-27, 48.

*Євчева Аліна Віталіївна  
студентка 4 курсу  
спеціальності «Математика»*

*Науковий керівник:  
кандидат наук, доцент  
Верпатова Наталія Юріївна*

#### **«Деякі застосування алгебри кватерніонів»**

За допомогою кватерніонів можна описати кінематику матеріальної точки. А саме, положення матеріальної точки у деякій системі відліку визначається кватерніоном чотиривимірного простору «простір – час»

$$R = c \cdot \tau + i \cdot x + j \cdot y + k \cdot z,$$

(1)

де  $c$  – швидкість світла,  $x, y, z$  – координати радіус-вектора в системі координат,  $i, j, k$  – орти цієї системи координат,  $\tau$  – так званий «власний» час матеріальної точки.

При такому поданні вісь часу є скалярною віссю, яка характеризує положення точки у власному часі, а положення матеріальної точки у просторі визначається її просторовими координатами в системі координат  $x, y, z$ . У кватерніонному відношенні реальний тривимірний простір складає уявну тривимірну гіперплощину, ортогональну до скалярної осі часу.

Зручніше подавати кватерніон (1) у вигляді:

$$R = c \cdot \tau + r$$

(2)

де  $c \cdot \tau$  – скалярна частина кватерніона, яка характеризує положення точки у власному часі, а  $r = i \cdot x + j \cdot y + k \cdot z$  – векторна частина кватерніона, яка визначає положення точки в уявному тривимірному підпросторі, яку одночасно можна вважати звичайним радіус-вектором у звичайному просторі.

**Визначення.** Швидкістю матеріальної точки називається кватерніон, що дорівнює похідній від кватерніону положення точки за власним часом системи відліку:

$$V = \frac{dR}{dt}$$

(3)

Тут  $t$  – власний час системи відліку, в якій визначено положення точки. Він відлічується за годинником, нерухомим у цій системі координат. З врахуванням виразу (2) для кватерніону положення, одержимо

$$V = c \frac{d\tau}{dt} + v$$

(4)

де скалярну частину  $c \frac{d\tau}{dt}$  можна інтерпретувати як швидкість змінювання положення точки у часі, а вектор  $v = i \cdot v_x + j \cdot v_y + k \cdot v_z$  – як звичайний вектор швидкості точки в обраній системі відліку  $v_x, v_y, v_z$  – проекції цього вектора на осі цієї системи):

$$v_x = \frac{dx}{dt}, \quad v_y = \frac{dy}{dt}, \quad v_z = \frac{dz}{dt}$$

Позначимо

$$\frac{d\tau}{dt} = \gamma; \quad \beta = \frac{v}{c} = \frac{1}{c} \sqrt{v_x^2 + v_y^2 + v_z^2}$$

(5)

Тоді можна записати

$$V = c\gamma + v$$

(6)

**Твердження.** Норма кватерніону швидкості матеріальної точки при будь – якому її русі і в будь якій інерціальній системі відліку є сталою величиною і дорівнює квадрату швидкості світла:

$$\|V\| = c^2\gamma^2 + v^2 = c^2$$

(7)

Підставивши сюди співвідношення (5), одержимо

$$\gamma^2 + \beta^2 = 1,$$

звідки випливає

$$\gamma = \sqrt{1 - \beta^2}.$$

Величину  $\gamma$  можна інтерпретувати як «швидкість змінювання власного часу точки» по відношенню до власного часу тієї системи відліку, в якій визначається її положення, а  $\beta$  – як безрозмірну швидкість точки у цій самій системі відліку. Тому можна зробити наступні висновки.

*Висновок 1.* Сума квадратів швидкості власного часу точки і її безрозмірної швидкості завжди дорівнює одиниці.

*Висновок 2.* «Власний» час матеріальної точки пов'язаний з її безрозмірною швидкістю співвідношенням:

$$\tau = \int \sqrt{1 - \beta^2} dt.$$

### Список використаної літератури

1. Лазарев Ю.Ф. Застосування кватерніонів в механіці матеріальної точки // Наукові вісті НТУУ «КПІ», № 5 (37), 2004. – с. 79 – 87
2. Киттель Ч., Найт У., Рудерман М. Механика. – М.: Наука, 1975, – 479 с.
3. Голубева О. В. Теоретическая механика/ учебное пособие. – М.: Высшая школа, 1976. – 350 с.
4. Эйнштейн А. Физика и реальность. – М.: Наука, 1965. – 360 с.

**Нікорак Олена Олександрівна**  
студентка 3 курсу  
спеціальності «Середня освіта (Математика)»

**Науковий керівник:**  
доктор філософії  
Ратушняк Софія Петрівна

### «Дроби Данжуа і деякі їх застосування»

Розглядається зображення чисел піввідрезка  $(0;1]$  у скінченний або нескінченний ланцюговий дріб за елементами 0 та 1 у так званий дріб Данжуа.

Нехай  $A = \{0; 1\}$  – двосимвольний алфавіт,  $L = A \times A \times \dots$  – простір послідовностей елементів алфавіту. Покладемо  $\frac{1}{0} \equiv \infty, \frac{1}{\infty} \equiv 0$ .

**Теорема.** [2] Для довільного числа  $x \in (0; 1]$  існує набір  $(d_1, d_2, d_3, \dots, d_n)$  або послідовність  $(d_n) \subset L$  така, що:

$$x = \frac{1}{d_1 + \frac{1}{d_2 + \frac{1}{d_3 + \dots}}} \equiv [0, d_1 d_2 d_3 \dots]^{D_2}, \quad (1)$$

причому  $d_1 = 1$  і  $d_{i+1} = 1$ , якщо  $d_i = 0$ .

Алгоритм розкладу числа у дріб Данжуа і доводить існування для довільного числа  $x \in (0; 1]$  послідовності  $(d_n)$ , а тому доводить і теорему. Наведемо даний алгоритм.

Нехай маємо число  $x \in (0; 1]$ . Якщо  $x = 1$ , то таким розкладом, очевидно, є  $[0; 1]^{D_2}$ . Якщо  $x \in (0; 1)$ , то дріб  $\frac{1}{x} > 1$ . Дріб  $\frac{1}{x} = 1 + x_1$ . Тоді

$$x = \frac{1}{\frac{1}{x}} = \frac{1}{1 + x_1}, \quad d_1 = 1.$$

Якщо  $x_1 > 1$ , то  $\frac{1}{x_1} < 1$ , тоді  $x = \frac{1}{1 + \frac{1}{x_1}} = \frac{1}{1 + \frac{1}{0 + \frac{1}{x_1}}}$ ,  $d_1 = 1, d_2 = 0$ .

Якщо  $x_1 \in (0; 1)$ , то дріб  $\frac{1}{x_1} > 1$ . Тоді  $\frac{1}{x_1} = 1 + x_2$ . Звідси маємо:

$$x = \frac{1}{1 + \frac{1}{x_1}} = \frac{1}{1 + \frac{1}{1 + x_2}}, d_1 = 1, d_2 = 1.$$

В кожному з наступних випадків діємо аналогічно, якщо  $x_i > 1$ , то наступна цифра  $d_i = 0, d_{i+1} = 1$ ; якщо  $x_i < 1$ , то наступна цифра  $d_i = 1, d_{i+1} = 1$ .

За нескінченне число кроків отримаємо що  $x_k = 1$ , або ж процес буде продовжуватись до нескінченності. Збіжність процесу очевидна.

Розглянемо приклад.

$$\frac{1}{3} = \frac{1}{1+2} = \frac{1}{1+\frac{1}{2}} = \frac{1}{1+\frac{1}{0+\frac{1}{2}}} = \frac{1}{1+\frac{1}{0+\frac{1}{1+\frac{1}{1}}}} = [0; 1011]^{D_2}.$$

Оскільки виконується рівність  $[0; d_1 d_2 0 d_3 d_4 \dots]^{D_2} = [0; d_1 d_2 000 d_3 d_4 \dots]^{D_2}$ , то очевидно, що кожне число має нескінченну кількість зображень. Задля уникнення цього покладається умова  $d_{i+1} = 1$ , якщо  $d_i = 0$ . Таким чином,  $D_2$ -зображення є зображенням з нульовою надлишковістю, тобто таким, що майже кожне число має єдине зображення за виключенням зліченої множини чисел виду:

$$[0; d_1 d_2 \dots d_n 101]^{D_2} = [0; d_1 d_2 \dots d_n 11]^{D_2}.$$

Множину таких чисел називають множиною  $D_2$ -бінарних чисел, решту -  $D_2$ -унарних.

**Означення.** [2] Підхідним дробом  $\frac{p_n}{q_n}$  порядку  $n$  дробу Данжуа  $[0; d_1 d_2 \dots]$  називається значення виразу  $[0; d_1 d_2 \dots d_n] = \frac{p_n}{q_n}$ .

Закон утворення підхідних дробів для дробів Данжуа виражається системою рівностей:

$$\begin{cases} p_n = d_n p_{n-1} p_{n-2}, \\ q_n = d_n q_{n-1} + q_{n-2}. \end{cases} \quad n \geq 1, \quad (2)$$

де  $p_0 = d_0, p_{-1} = 1, q_0 = 1, q_{-1} = 0$ .

Властивості послідовностей елементів підхідних дробів є само по собі цікавим об'єктом дослідження, хоча б тому, що при  $d_n = 1$  послідовність знаменників є послідовністю Фібоначчі.

Нас цікавлять властивості нескінченних добутків підхідних дробів Данжуа.

Пригадаємо, що нескінченним числовим добутком називають вираз

$$u_1 \cdot u_2 \cdot \dots \cdot u_n \cdot \dots = \prod_{n=1}^{\infty} u_n, \quad (3)$$

причому вираз  $P_k = \prod_{n=1}^k u_n$  називають частинним добутком нескінченного добутку (3).

*Кажуть, що нескінченний добуток (3) збігається, якщо збігається послідовність його частинних добутків, тобто існує  $\lim_{n \rightarrow \infty} P_n \neq 0$ .*

Нескінченні добутки є об'єктом або предметом при вивченні розподілів випадкових величин (неперервних і дискретних), теорії міри, зокрема при обчисленні міри Лебега множин з фрактальними властивостями, при дослідженні властивостей, що означаються як значення нескінченних добутків, зокрема функцій типу Сендова С.І.

Отже, нас цікавить вираз виду

$$P = \prod_{n=1}^{\infty} \frac{p_n}{q_n}, \quad (4)$$

де  $\frac{p_n}{q_n}$  – підхідні дроби нескінченного дробу Данжуа  $[0; d_1 d_2 d_3 \dots d_{n+1}]^{D_2}$ .



**Лема 1.** *Послідовність частинних добутоків нескінченного добутку (4) дробу Данжуа  $[0; (1)]^{D_2}$  є послідовністю чисел обернених до елементів послідовності Фібоначчі.*

Доведення. Оскільки  $d_i = 1$  для  $i \in \mathbb{N}$ , то згідно з законом утворення підхідних дробів маємо, що  $q_n = q_{n-1} + q_{n-2}$  і  $p_n = p_{n-1} + p_{n-2}$ , причому  $q_1 = 1, q_2 = 2, p_1 = 1, p_2 = 1$ . Тоді  $p_{n+1} = q_n \forall n \in \mathbb{N}$ . А отже вираз (4) можна записати у вигляді:

$$P = \prod_{n=1}^{\infty} \frac{p_n}{q_n} = \prod_{n=1}^{\infty} \frac{p_n}{p_{n+1}} = \prod_{n=1}^{\infty} \frac{p_n}{p_n + p_{n-1}}.$$

Звідси бачимо, що елементами нескінченного добутку є відношення двох послідовних елементів послідовності Фібоначчі. Частинними добутками такого добутку є числа:

$$\frac{1}{2}; \frac{1}{2} \cdot \frac{2}{3} = \frac{1}{3}; \frac{1}{2} \cdot \frac{2}{3} \cdot \frac{3}{5} = \frac{1}{5}; \frac{1}{8}; \frac{1}{13}; \dots$$

Лему доведено.

**Наслідок.** Нескінченний добуток  $P$  підхідних дробів  $\frac{p_n}{q_n}$  дробу Данжуа  $[0; (1)]^{D_2}$  є розбіжним до нуля, причому має місце рівність

$$\lim_{n \rightarrow \infty} \prod_{i=1}^n \frac{p_i}{q_i} = \lim_{n \rightarrow \infty} \frac{1}{u_n} = 0,$$

де  $u_n$  – члени класичної послідовності Фібоначчі.

**Лема 2.** *Якщо в послідовності  $(d_n)$  на  $k$ -тому місці нуль, то і всі  $d_{k+i} = 1 \forall i \in \mathbb{N}$ , то послідовність знаменників (чисельників) підхідних дробів  $\frac{p_n}{q_n}$  з  $(k+1)$ -го місця є членами послідовності Фібоначчі з першими членами  $q_{k-2}, q_{k-1}$  ( $p_{k-2}, p_{k-1}$ ) відповідно.*

Доведення. Нехай задана послідовність  $(d_n)$  така, що  $d_k = 0, d_{k+i} = 1, i \in \mathbb{N}$ . Знайдемо вирази підхідних дробів  $k$ -го порядку:

$$\begin{aligned} p_k &= 0 \cdot p_{k-1} + p_{k-2}, \\ q_k &= 0 \cdot q_{k-1} + q_{k-2}. \text{ Тоді:} \\ p_{k+1} &= 1 \cdot p_{k-2} + p_{k-1}, \\ q_{k+1} &= 1 \cdot q_{k-2} + q_{k-1}. \end{aligned}$$

Продовжуючи алгоритм пошуку елементів підхідних дробів матимемо:

$$\begin{aligned} p_{k+i} &= p_{k+i-2} + p_{k+i-1}, \\ q_{k+i} &= q_{k+i-2} + q_{k+i-1}. \end{aligned}$$

Звідки бачимо, що послідовність чисел  $p_{k+i}$  і  $q_{k+i}$  утворюють послідовність Фібоначчі з першими елементами  $p_{k-1}, p_{k-2}$  і  $q_{k-1}, q_{k-2}$ . Лему доведено.

**Наслідок.** Нескінченний добуток  $P$  підхідних дробів дробу Данжуа  $[0; d_1 d_2 \dots d_{k-1} 0(1)]^{D_2}$  розбіжний до нуля, тобто  $P = 0$ .

Справді, оскільки частинні добутки:

$$\begin{aligned} \frac{p_1}{q_1} &= \frac{p_1}{p_2} = \frac{1}{1}; \\ \frac{p_1}{q_1} \cdot \frac{p_2}{q_2} &= \frac{p_1}{p_2} \cdot \frac{p_2}{p_3} = \frac{p_1}{p_3} = \frac{p_1}{p_1 + p_2}; \\ &\dots \dots \dots \\ \frac{p_1}{q_1} \cdot \frac{p_2}{q_2} \cdot \dots \cdot \frac{p_{k-1}}{q_{k-1}} &= \frac{p_1}{p_{k-1}} \cdot \frac{p_{k-1}}{p_k} = \frac{p_1}{p_k} = \frac{p_1}{p_{k-2}}; \\ \frac{p_1}{q_1} \cdot \frac{p_2}{q_2} \cdot \dots \cdot \frac{p_k}{q_k} &= \frac{p_1}{p_1} \cdot \frac{p_k}{p_k} = \frac{p_1 p_k}{p_1 p_k} = \frac{p_k}{p_{k-2} (p_{k-2} + p_{k-1})} = \frac{1}{p_{k-2} + p_{k-1}}; \\ \frac{p_1}{q_1} \cdot \frac{p_2}{q_2} \cdot \dots \cdot \frac{p_{k+1}}{q_{k+1}} &= \frac{p_1}{p_{k-2}} \cdot \frac{p_k}{p_{k+1}} \cdot \frac{p_{k+1}}{p_{k+2}} = \frac{p_1 \cdot p_{k+1}}{p_{k-2} \cdot p_{k+2}} = \frac{1}{p_{k-2} (p_k + p_{k-1})} = \dots \end{aligned}$$

є оберненими членами до членів послідовності Фібоначчі, то  $P \rightarrow 0, n \rightarrow \infty$ .

У доповіді будуть представлені результати дослідження застосування дробів Данжуа та зображення чисел дробами Данжуа при описі об'єктів сучасної математики зі складними локальними властивостями.

### **Список використаної літератури**

1. Denjoy A. Complement a la notice publiee en 1934 sur les travaux scientifiques de M. Arnaud Denjoy, Hermann, Paris, 1942.
2. *Працьовитий М.В.* Двосимвольні системи кодування дійсних чисел та їх застосування. – Київ: Наукова думка (рукопис).

*Овсяннікова Валерія Анатоліївна*  
*студентка 4 курсу*  
*спеціальності «Математика»*

*Науковий керівник:*  
*кандидат наук, доцент*  
*Вернатова Наталія Юріївна*

### **«Застосування вищої алгебри при розв'язуванні задач фізики»**

Одним з розділів вищої математики, який використовується при вивченні інших технічних дисциплін, зокрема розділів загальної фізики, є курс «Лінійна алгебра».

При вивченні теми «Розв'язування систем лінійних алгебраїчних рівнянь» студенти розглядають декілька методів розв'язування систем лінійних алгебраїчних рівнянь: метод Крамера, метод Гаусса, матричний метод [1]. При вивченні таких розділів як, наприклад, статика, електричні кола постійного струму, одним з етапів розв'язування задач на застосування законів механічної рівноваги і закони Кірхгофа є складання та розв'язування систем лінійних алгебраїчних рівнянь.

Застосування комплексних чисел [1] для розрахунків кіл синусоїдального струму дає можливість замінити диференційні рівняння, якими описуються процеси у цих колах, алгебраїчними рівняннями. Метод аналізу та розрахунку електричних кіл синусоїдного струму з використанням комплексних часто називають символічним або комплексним методом.

Відомо, що синусоїдальну функцію, зокрема обертовий вектор-орт можна записати комплексним числом. Тому при розрахунках електричних кіл синусоїдного струму, замість геометричних дій з векторами, використовують більш зручні і точніші – алгебраїчні дії з комплексними числами.

Подання векторів напруг і струмів комплексами, вирази опорів і провідностей комплексними числами, а також заміна операцій з векторами алгебраїчними діями з комплексними числами дозволяють значно спростити розрахунок складних кіл змінного струму. Окрім того, використання комплексних чисел забезпечує єдність методів розрахунку електричних кіл постійного і змінного струмів. Це означає, що всі методи розрахунку і співвідношення для кіл постійного струму, які впливають з них, можна використовувати і для кіл змінного струму, якщо величини подані в комплексній формі. В цьому полягає практичне значення комплексних чисел для розв'язання задач на змінний струм.

З математичної точки зору квантова механіка – це теорія лінійних операторів [2]. У квантовій механіці фізичні величини описуються за допомогою ермітових операторів, а їх значення, що вимірюються на досліді, відповідають власним значенням цих операторів. Умова ермітовості накладається на оператори для того, щоб виміряні фізичні величини були дійсними. Зауважимо, що на відміну від класичної фізики, не всі

фізичні величини можуть бути виміряні одночасно (принцип невизначеності Гайзенберга). Відповідно до властивостей операторів це означає, що величини, які можна виміряти одночасно, повинні описуватись комутуючими операторами.

Крім того, в основі математичного апарату теорії спіна, яка розроблена Паулі, лежать матриці, які отримали його ім'я, а в релятивістській квантовій механіці використовують матриці Дірака.

### Список використаної літератури

1. О. О. Безущак, О. Г. Ганюшкін, Є. А. Кочубінська. Навчальний посібник з лінійної алгебри для студентів механіко-математичного факультету. К. : ВПЦ "Київський університет", 2019. – 224 с.

2. В.І. Висоцький. Квантова механіка та її використання у прикладній фізиці: підручник. К.: Видавничо-поліграфічний центр "Київський університет", 2008. - 367 с.

*Остапенко Аліна Валентинівна  
магістрантка 1 р. н.,  
спеціальності «Математика»*

*Науковий керівник:  
кандидат фізико-математичних наук, доцент  
Требенко Оксана Олександрівна*

### «Деякі моноїди, півгрупи, групоїди матриць»

Теорія півгруп сьогодні активно розвивається. Сьогодні вона має тісні зв'язки з різними математичними дисциплінами: диференціальною геометрією, функціональним аналізом, теорією графів.

Перші дослідження, присвячені півгрупам, датуються 20-ми роками ХХ ст. Протягом ХХ століття сформувався ряд понять теорії півгруп, задач і методів дослідження.

В алгебраїчних дослідженнях часто важливо мати конкретні приклади алгебраїчних структур, що мають ті чи інші властивості [1,2]. Дана робота присвячена пошуку таких конкретних прикладів алгебраїчних структур із наперед заданими операціями.

**Теорема 1.** Нехай операція множення матриць задана наступним чином:

$$\begin{pmatrix} a & b \\ c & d \end{pmatrix} * \begin{pmatrix} u & v \\ w & z \end{pmatrix} = \begin{pmatrix} au + bw & av + bz \\ cu + dw & cv + dz \end{pmatrix},$$

де  $*$  – бінарна алгебраїчна операція,  $a, b, c, d, u, v, w, z \in Q$ . Тоді впорядкована пара  $\langle Q, * \rangle$  є групоїдом, півгрупою та моноїдом.

**Теорема 2.** Нехай операція множення матриць задана наступним чином:

$$\begin{pmatrix} a & b \\ c & d \end{pmatrix} * \begin{pmatrix} u & v \\ w & z \end{pmatrix} = \begin{pmatrix} av + bz & au + bw \\ cu + dw & cv + dz \end{pmatrix},$$

де  $*$  – бінарна алгебраїчна операція,  $a, b, c, d, u, v, w, z \in Q$ . Тоді впорядкована пара  $\langle Q, * \rangle$  є групоїдом, але не є півгрупою та моноїдом.

**Теорема 3.** Нехай операція множення матриць задана наступним чином:

$$\begin{pmatrix} a & b \\ c & d \end{pmatrix} * \begin{pmatrix} u & v \\ w & z \end{pmatrix} = \begin{pmatrix} av + bz & au + bw \\ cv + dz & cu + dw \end{pmatrix},$$

де  $*$  – бінарна алгебраїчна операція,  $a, b, c, d, u, v, w, z \in Q$ . Тоді впорядкована пара  $\langle Q, * \rangle$  є групоїдом, але не є півгрупою та моноїдом.

**Теорема 4.** Нехай операція множення матриць задана наступним чином:

$$\begin{pmatrix} a & b \\ c & d \end{pmatrix} * \begin{pmatrix} u & v \\ w & z \end{pmatrix} = \begin{pmatrix} aw + bu & az + bv \\ cu + dw & cv + dz \end{pmatrix},$$

де  $*$  – бінарна алгебраїчна операція,  $a, b, c, d, u, v, w, z \in Q$ . Тоді впорядкована пара  $\langle Q, * \rangle$  є групоїдом, але не є півгрупою та моноїдом.

**Теорема 5.** Нехай операція множення матриць задана наступним чином:

$$\begin{pmatrix} a & b \\ c & d \end{pmatrix} * \begin{pmatrix} u & v \\ w & z \end{pmatrix} = \begin{pmatrix} au + bz & av + bw \\ cw + dv & cz + du \end{pmatrix},$$

де  $*$  – бінарна алгебраїчна операція,  $a, b, c, d, u, v, w, z \in Q$ . Тоді впорядкована пара  $\langle Q, * \rangle$  є групоїдом та півгрупою, але не є моноїдом.

### Список використаної літератури

1. Требенко Д. Я., Требенко О. О. Алгебра і теорія чисел. — Київ: НПУ імені М.П. Драгоманова, 2009. — Ч.1. — 420 с.
2. Завало С.Т., Костарчук В.М., Хацет Б.І. Алгебра і теорія чисел. Ч.І. — К.: Вища школа, 1974. — 464 с.

*Остролуцька Наталія Сергіївна  
магістрант 1 року навчання  
спеціальності «Математика»*

*Науковий керівник:  
доктор наук, професор  
Працьовитий Микола Вікторович*

### «Геометрія числових рядів у задачах фінансової математики»

Числові ряди і їх частинні суми є одним із найпоширеніших об'єктів серед прилеглих до математики гілок науки. Елементи теорії числових рядів виникають у питаннях пов'язаних із соціологічним дослідженнями, екологічними, фінансовими. Геометричні ж засоби дослідження числових рядів розширюють спектр можливостей.

Нас цікавить прикладна спрямованість геометрії числових рядів у задачах фінансової математики.

Нагадаємо деякі основні поняття геометрії числових рядів.

**Означення 1.** Неповною сумою (підсумою) заданого збіжного числового ряду

$$\sum_{n=1}^{\infty} u_n = u_1 + u_2 + \dots + u_n + \dots = S_n + (u_{n+1} + u_{n+2} + \dots) \quad (1)$$

залежною від множини  $M \subset N$ , називається число

$$x = x(M) = \sum_{n=1}^{\infty} u_n \varepsilon_n, \quad \text{де} \quad \varepsilon_n = \begin{cases} 1, & \text{якщо } n \in M \\ 0, & \text{якщо } n \notin M \end{cases}$$

**Означення 2.** Множиною неповних сум (підсум) ряду (1) називається множина

$$E(u_n) = \left\{ x: x = \sum_{n=1}^{\infty} \varepsilon_n u_n, \quad (\varepsilon_n) \in L = A * A * \dots \right\}.$$

Наприклад, множина неповних сум двійкового ряду є відрізок  $[0; 1]$ , а множиною сум ряду

$$\sum_{n=1}^{\infty} \frac{2}{3^n}$$

є відома класична множина Кантора [].

Згідно з теоремою Какея [1], кожна множина неповних сум ряду є

- 1) або досконалою множиною;
- 2) або скінченним об'єднанням відрізків тоді і тільки тоді, коли

$$|a_n| \leq |a_{n+1}| + |a_{n+2}| + |a_{n+3}| + \dots$$

для всіх  $n$  починаючи з деякого номеру (відрізком тоді і лише тоді, коли  $a_n \leq r_n$  для всіх  $n \in N$ ;

- 3) або множиною гомеоморфною класичній множині Кантора, якщо

$$|a_n| > |a_{n+1}| + |a_{n+2}| + |a_{n+3}| + \dots$$

для всіх достатньо великих  $n$ .

Неповні суми числових рядів є елементом наступних задач:

**Задача.** Один чоловік відкрив депозит в банку на суму  $A$ . Згідно договору банк зобов'язаний виплачувати  $p\%$  від суми  $A$  щомісячно. Отримані відсотки капітулюються до початкового вкладу.

- 1) Яка сума грошей буде у вкладника на рахунку через  $n$  років, якщо банк не нараховує відсотки в лютому місяці високосного року?
- 2) Яка сума вкладу буде у вкладника на рахунку через  $n$  років, якщо банк гарантуючи високий відсоток не щомісяця може виплачувати відсоток?
- 3) Яка сума вкладу буде у вкладника на рахунку через  $n$  років, якщо банк не кожного місяця може нараховувати відсотки і в якості компенсації нараховує 3 місяці (але не підряд) подвійні відсотки?

Математичною моделлю розв'язку таких задач є неповна сума ряду, а тому засоби, які використовуються для розв'язання можуть бути адаптованими засобами теорії неповних сум числових рядів.

У доповіді пропонується добірка задач, що є актуальною в контексті прикладної спрямованості теорії числових рядів, а також як задачі науково-дослідницької роботи учнів та студентів.

### Список використаної літератури

1. *Takey S.* On the partial sums of an infinite series// Tohoku Sci Rep. – 1914. – 3, no. 4. – P. 159-164.
2. *Mykola Pratsiovytyi and Dmitriy Karvatsky* Jacobsthal-Lucas series and their applications // Algebra and Discrete Mathematics, Volume 24 (2017), Number 1, pp. 157–168.
3. *Pratsiovytyi M.V., Feshchenko O.Y.* Topological, metric and fractal properties of probability distributions on the set of incomplete sums of positive series // Theory of Stochastic Processes. 2007. 13(29), 1-2. №. 205-224.
4. *Барановський О. М., Працьовитий М. В., Торбін Г. М.* Ряди Остроградського–Серпінського–Пірса та їх застосування. — Киев: Наук. думка, 2013. — 288 с
5. *Гончаренко Я. В., Працьовитий М. В., Торбін Г. М.* Топологометричні і фрактальні властивості множини неповних сум знакододатного ряду та розподілів на ній // Науковий часопис НПУ імені М.П. Драгоманова. Серія 1. Фізико-математичні науки. — 2005, № 6. — С. 210–224.
6. *Гончаренко Я. В., Працьовитий М. В., Торбін Г. М.* Фрактальні властивості деяких згорток Бернуллі // Теор. ймовірност. матем. статист. — 2008. — 79. — С. 34–49.
7. *Жалдак М.І., Михалін Г.О.* Елементарні факти теорії множин у шкільному курсі математики — Математика в школі. — 2011. — № 3. — С. 12-23.
8. *Остролицька Н.С.* Геометрія узагальнених двійкових рядів // X Всеукраїнська наукова конференція молодих математиків — 2021, — 117 с.

9. *Працьовитий М.В.* Геометрія чисел, представлених знакозмінними рядами // *Наук. Записки НПУ імені М.П. Драгоманова. Вип. 2. — К.: НПУ імені М.П. Драгоманова, 1998. — С. 159-164.*

*Продан Ірина Іванівна*  
*Студентка 3 курсу*  
*Спеціальності «Середня освіта (Математика)»*

*Науковий керівник:*  
*доктор філософії*  
*Ратушняк Софія Петрівна*

### «Фрактальні властивості одного класу квазіпоказникових функцій»

Нехай задано  $A = \{0,1\}$  — алфавіт,  $L = A \times A \times \dots$  — простір послідовностей елементів алфавіту (простір послідовностей нулів та одиниць),  $q_0$  — додатне число з  $(0;1)$ ,  $q_1 \equiv 1 - q_0$ . Тоді [1] для числа  $x \in [0; 1]$  існує послідовність  $(\alpha_n) \in L$ , така що

$$x = \beta_{\alpha_1} + \sum_{k=2}^{\infty} \left( \beta_{\alpha_k} \prod_{j=1}^{k-1} q_{\alpha_j} \right) = \Delta_{\alpha_1 \alpha_2 \alpha_3 \dots \alpha_{k-1} \alpha_k \dots}^{Q_2},$$

де  $\beta_{\alpha_i} = \alpha_i q_{1-\alpha_i}$ , тобто  $\beta_0 = 0$ ,  $\beta_1 = q_0$ . Розклад числа  $x$  в ряд називається  $Q_2$ -представленням, а скорочений (формальний) запис  $\Delta_{\alpha_1 \alpha_2 \alpha_3 \dots \alpha_{k-1} \alpha_k \dots}^{Q_2}$  —  $Q_2$ -зображенням числа  $x$ . Число  $\alpha_k = \alpha_k(x)$  називається -ою цифрою цього зображення.

Існують числа, що мають два  $Q_2$ -зображення. Це числа виду  $\Delta_{c_1 c_2 \dots c_m 0(1)}^{Q_2} = \Delta_{c_1 c_2 \dots c_m 1(0)}^{Q_2}$ . Їх називатимемо  $Q_2$ -бінарні. Решта чисел одиничного відрізка мають єдине зображення і називаються  $Q_2$ -унарні.

Геометрію  $Q_2$ -зображення розкривають властивості циліндрів (основне метричне відношення та довжина). Нагадаємо зміст поняття циліндра.

*Циліндром* рангу  $m$  з основою  $c_1 c_2 \dots c_m$  називається множина чисел відрізка  $[0; 1]$ , які в своєму  $Q_2$ -зображенні мають перші цифри відповідно рівні  $c_1, c_2, \dots, c_m$ , тобто множина

$$\Delta_{c_1 c_2 \dots c_m}^{Q_2} = \{x \in [0; 1]: x = \Delta_{c_1 c_2 \dots c_m \alpha_1 \alpha_2 \dots}^{Q_2}, \alpha_i \in A\}.$$

Для  $Q_2$ -зображення правильні загальні властивості циліндрів у просторі  $L$ , але крім них є особливі властивості. Довжина циліндра знаходиться за формулою  $|\Delta_{c_1 c_2 \dots c_m}^{Q_2}| = q_0^{m-c_1+c_2+\dots+c_m} q_1^{c_1+c_2+\dots+c_m}$ ; з неї випливає метричне відношення, що використовується

при розв'язанні метричних задач  $\frac{|\Delta_{c_1 c_2 \dots c_m i}^{Q_2}|}{|\Delta_{c_1 c_2 \dots c_m}^{Q_2}|} = q_i$ .

Якщо  $q_0 = \frac{1}{2}$ , то  $Q_2$ -зображення є класичним двійковим зображенням.

Розглядається функція, означена рівністю

$$f(\Delta_{\alpha_1 \alpha_2 \alpha_3 \dots \alpha_k \dots}^{Q_2}) = a^{\Delta_{\alpha_1 \alpha_2 \alpha_3 \dots \alpha_k \dots}^{Q_2}}, a > 0, a \neq 1. \quad (1)$$

Оскільки число  $1 \neq a \in R_+$  і параметр, що визначає  $Q_2$ -зображення,  $q_0 \in (0; 1)$  набувають континуальної множини значень, тому ми говоримо про цілий континуальний клас функцій. Якщо  $q_0 = \frac{1}{2}$ , то функція  $f$  є класичною показниковою  $f(x) = a^x$ , а тому  $f$  є узагальненням показникових.

Функція  $f$  є коректно означеною, оскільки для двох різних  $Q_2$ -зображень аргумента значення функції співпадають:  $f(\Delta_{\alpha_1 \alpha_2 \alpha_3 \dots \alpha_k 0(1)}^{Q_2}) = f(\Delta_{\alpha_1 \alpha_2 \alpha_3 \dots \alpha_k 1(0)}^{Q_2}) \forall k \in \mathbb{N}$ , зокрема встановлено, що функція  $f$ , означена рівністю (1) є монотонною неперервною, причому строго зростаючою, коли  $a > 1$  і спадною, коли  $0 < a < 1$ .

Нас цікавлять фрактальні властивості функцій цього класу. Нагадаємо, що під фрактальними властивостями функції розуміють: функція

- має хоча би одну фрактальну множину рівня;
- має фрактальний графік (як множину в  $R^2$ );
- має фрактальну множину несталості;
- має фрактальну множину особливостей (диференціального або іншого характеру);
- трансформує фрактальну розмірність принаймні однієї борелівської підмножини  $[0; 1]$ ;
- її розподіл значень при рівномірному розподілі аргумента зосереджений на фракталі;
- тощо.

**Теорема.** Графік  $\Gamma_f$  функції  $f$

$$\Gamma_f = \{M(x; y): x \in [0; 1], y = f'(x)\},$$

є автомодельною множиною, причому  $\Gamma_f = \Gamma_0 \cup \Gamma_1$ , де  $\delta_0(\Gamma_f) = \Gamma_0$ ,  $\delta_1(\Gamma_f) = \Gamma_1$  і

$$\delta_0: \begin{cases} x' = \frac{1}{2}x; \\ y' = y^{q_0}, \end{cases} \quad \delta_1: \begin{cases} x' = \frac{1}{2}x + \frac{1}{2}; \\ y' = a^{q_0} y^{q_1}. \end{cases}$$

Доведення. Нехай  $G = \delta_0(\Gamma_f) \cup \delta_1(\Gamma_f)$ . Доведемо, що  $\Gamma_f = G$ . Спочатку покажемо, що  $G \subseteq \Gamma_f$ . Розглянемо довільну точку  $M \in G$ . Тоді, якщо  $M \in \delta_0(\Gamma_f)$ , то координати точки  $M(x'; y')$  визначаються за формулами:

$$\begin{cases} x' = \frac{1}{2}x; \\ y' = y^{q_0}, \end{cases}$$

де  $(x; y) \in \Gamma_f$ . Оскільки координати точки  $M$  задовольняють вираз функції  $f$ , тобто

$$f(x') = f\left(\frac{1}{2}x\right) = f(\Delta_{0\alpha_1\alpha_2\dots}^2) = a^{\Delta_{0\alpha_1\alpha_2\dots}^{Q_2}} = a^{q_0\Delta_{\alpha_1\alpha_2\dots}^{Q_2}} = y^{q_0},$$

тому точка  $M(x'; y') \in \Gamma_f$ .

Якщо  $M \in \delta_1(\Gamma_f)$ , то координати точки  $M(x'; y')$

$$\begin{cases} x' = \frac{1}{2}x + \frac{1}{2}; \\ y' = a^{q_0} y^{q_1}, \end{cases}$$

де  $(x; y) \in \Gamma_f$ . Аналогічно бачимо, що координати точки  $M$  задовольняють вираз функції  $f$ , оскільки  $f(x') = f\left(\frac{1}{2}x + \frac{1}{2}\right) = f(\Delta_{1\alpha_1\alpha_2\dots}^2) = a^{\Delta_{1\alpha_1\alpha_2\dots}^{Q_2}} = a^{q_0+q_1\Delta_{\alpha_1\alpha_2\dots}^{Q_2}} = a^{q_0} y^{q_1}$ .

Оскільки вибір точки  $M$  здійснювався довільно, то покажемо, що  $\Gamma_f \subseteq G$ . Виберемо довільну точку  $M(x; f(x)) \in \Gamma_f$ . Тоді нехай у зображенні числа  $x$  перша цифра дорівнює 0, тобто  $x = \Delta_{0\alpha_1\alpha_2\dots}^2$ , звідки  $f(x) = \Delta_{0\alpha_1\alpha_2\dots}^{Q_2}$ . Оскільки, координати точки  $M$  можна записати як

$$\begin{cases} x = \frac{1}{2}\Delta_{0\alpha_1\alpha_2\dots}^2; \\ y' = q_0\Delta_{0\alpha_1\alpha_2\dots}^{Q_2}, \end{cases}$$

то точка  $M(x; f(x))$  може бути отримана з формул  $\delta_0(M(\Delta_{0\alpha_1\alpha_2\dots}^2; \Delta_{0\alpha_1\alpha_2\dots}^{Q_2}))$ , а тому  $M \in \Gamma_f$ .

Аналогічно, якщо перша цифра у зображенні  $x$  дорівнює 1.

Отримуємо, що  $\Gamma_f \subseteq G$ . Оскільки включення  $G \subseteq \Gamma_f$  і  $\Gamma_f \subseteq G$  виконуються одночасно, то  $\Gamma_f = G$ . Множина  $G$  є автомодельною за побудовою, а тому такою є і  $\Gamma_f$ . Теорему доведено.

### Список використаної літератури

1. *Працевитый Н.В.* Случайные величины с независимыми  $Q_2$ -символами // Асимпт. методы в исслед. стохастических моделей. — К.: ИМ АН УССР, 1987. — С. 92–102.
2. *Працьовитий М.В., Гончаренко Я.В., Дмитренко С.О., Лисенко І.М., Ратушняк С.П.* Про один клас функцій з фрактальними властивостями // Буковинський математичний журнал, 2021, Т.6 № 1, - С. 278-283.

*Симоненко Юлія Олегівна*  
студентка 4 курсу  
Спеціальності «Математика»

*Науковий керівник:*  
доктор наук, професор  
*Працьовитий Микола Вікторович*

### «Системи числення з надлишковим алфавітом»

Під системою числення розуміють [3] сукупність умов та засобів для: 1) ототожнення (подання, математичного вираження); 2) зображення (кодування, скороченого формального запису); 3) найменування дійсних чисел; 4) їх ідентифікація та порівняння; 5) а також побудови арифметики. Ця сукупність включає модель числа у формі ряду, нескінченного добутку, ланцюгового дробу, алфавіт і базис (базисну послідовність).

Основним об'єктом розгляду виступає система числення, базисною послідовністю якої є степінь 2, а алфавіт містить надлишкові цифри, так звана двійкова система числення з надлишковим симетричним алфавітом.

Нехай  $\bar{A} = \{-2, -1, 0, 1, 2\}$  – п'ятисимвольний симетричний алфавіт,  $L = \bar{A} \times \bar{A} \times \dots \times \bar{A} \times \dots$  – простір послідовностей елементів алфавіту. Розглядається представлення чисел відрізка  $[-2; 2]$  у двійковий ряд за елементами алфавіту  $\bar{A}$ .

**Лема 1.** Для довільного числа  $a \in [0; 4]$  існує послідовність  $(\beta_n)$ , де  $\beta_n \in \{0, 1, 2, 3, 4\}$  така, що

$$a = \frac{\beta_1}{2} + \frac{\beta_2}{2^2} + \frac{\beta_3}{2^3} + \dots + \frac{\beta_n}{2^n} + \dots = \sum_{n=1}^{\infty} \beta_n 2^{-n}. \quad (1)$$

**Доведення.** Якщо  $a \in [0; 4]$ , то  $a = 4u$ , де  $u \in [0; 1]$ . Тоді згідно з розкладом числа у  $s$ -ковий ряд для числа  $u$  існує послідовність  $(\gamma_n)$ , де  $\gamma_n \in \{0, 1\}$  така, що

$$u = \frac{\gamma_1}{2} + \frac{\gamma_2}{2^2} + \frac{\gamma_3}{2^3} + \dots + \frac{\gamma_n}{2^n} + \dots$$

Тоді з останньої рівності маємо, що

$$4u = \frac{4\gamma_1}{2} + \frac{4\gamma_2}{2^2} + \frac{4\gamma_3}{2^3} + \dots + \frac{4\gamma_n}{2^n} + \dots$$

Ввівши позначення  $4\gamma_1 \equiv \beta_1, 4\gamma_2 \equiv \beta_2, \dots, 4\gamma_n \equiv \beta_n$ , отримуємо, що



$$\beta_n = \begin{cases} 0, & \text{якщо } \gamma_n = 0, \\ 4, & \text{якщо } \gamma_n = 1. \end{cases}$$

Отже, справді для  $a \in [0; 4]$  існує послідовність  $(\beta_n)$ , де  $\beta_n \in \{0, 1, 2, 3, 4\}$  така, що має місце розклад (1). Лемі доведено.

**Теорема 1.** Для будь-якого числа  $x \in [-2; 2]$  існує послідовність  $(\alpha_n)$ ,  $\alpha_n \in \{-2, -1, 0, 1, 2\}$  така, що

$$x = \frac{\alpha_1}{2} + \frac{\alpha_2}{2^2} + \frac{\alpha_3}{2^3} + \dots + \frac{\alpha_n}{2^n} + \dots \quad (2)$$

**Доведення.** Згідно з попередньою лемою для будь-якого числа  $a \in [0; 4]$  існує послідовність  $(\beta_n)$  така, що має місце рівність (1). Тоді подамо довільне число  $x \in [-2; 2]$  у вигляді:

$$x = -2 + a.$$

Тоді матимемо

$$x = -2 + a = -2 \sum_{k=1}^{\infty} \frac{1}{2^k} + \sum_{k=1}^{\infty} \frac{\beta_k}{2^k} = \sum_{k=1}^{\infty} \frac{-2 + \beta_k}{2^k}.$$

Введемо позначення:  $\beta_k - 2 \equiv \alpha_n$ . Тоді для числа  $x$  існує розклад:

$$x = \frac{\alpha_1}{2} + \frac{\alpha_2}{2^2} + \frac{\alpha_3}{2^3} + \dots + \frac{\alpha_n}{2^n} + \dots,$$

де  $\alpha_n \in \{-2, -1, 0, 1, 2\}$ . Теорему доведено.

**Зауваження.** Теорема 1 доводить існування розкладу числа в двійковий ряд за елементами алфавіту  $\bar{A}$ . Розклад (2) називатимемо двійково-п'ятірковим представленням числа  $x$ , а скорочений запис  $\bar{\Delta}_{\alpha_1 \alpha_2 \alpha_3 \dots \alpha_n \dots}$  – двійково-п'ятірковим зображенням числа  $x$ .

Очевидно, що існують числа, які мають більше одного двійково-п'ятіркового зображення. Дослідимо їх.

**Означення.** Числа виду

$$\bar{\Delta}_{c_1 c_2 \dots c_m (0)} = \bar{\Delta}_{c_1 c_2 \dots [c_m - 1] (1)}$$

називаються двійково-п'ятірково раціональними.

Множина двійково-п'ятірково раціональних чисел є зліченною. Решта чисел називають двійково-п'ятірково ірраціональними.

**Теорема 2.** Для довільного числа  $x \in [-2; 2]$  має місце рівність:

$$\bar{\Delta}_{\alpha_1 \alpha_2 \dots \alpha_{k-1} \alpha_k \alpha_{k+1} \dots \alpha_n \dots} = x = \bar{\Delta}_{\alpha_1 \alpha_2 \dots \alpha_{k-1} [\alpha_k + 1] [\alpha_{k+1} - 2] \dots \alpha_n \dots} \quad (3)$$

якщо  $\alpha_k \neq 2, \alpha_{k+1} \neq -2, -1$ .

**Доведення.** Виберемо довільне число  $x = \bar{\Delta}_{\alpha_1 \alpha_2 \dots \alpha_n \dots}$ . Для нього можна вказати номер цифр  $\alpha_k, \alpha_{k+1}$  таких, що  $\alpha_k \neq 2$  і  $-2 \neq \alpha_{k+1} \neq -1$ . Тоді

$$\begin{aligned}
x &= \frac{\alpha_1}{2} + \frac{\alpha_2}{2^2} + \dots + \frac{\alpha_{k-1}}{2^{k-1}} + \frac{\alpha_k}{2^k} + \frac{\alpha_{k+1}}{2^{k+1}} + \dots + \frac{\alpha_n}{2^n} + \dots = \\
&= \frac{\alpha_1}{2} + \frac{\alpha_2}{2^2} + \dots + \frac{\alpha_{k-1}}{2^{k-1}} + \frac{\alpha_k+1}{2^k} - \frac{1}{2^k} + \frac{\alpha_{k+1}-2}{2^{k+1}} + \frac{2}{2^{k+1}} + \dots + \frac{\alpha_n}{2^n} + \dots = \\
&= \frac{\alpha_1}{2} + \frac{\alpha_2}{2^2} + \dots + \frac{\alpha_{k-1}}{2^{k-1}} + \frac{\alpha_k+1}{2^k} + \frac{\alpha_{k+1}-2}{2^{k+1}} + \frac{-1 \cdot 2 + 2}{2^{k+1}} + \dots + \frac{\alpha_n}{2^n} + \dots = \\
&= \bar{\Delta}_{\alpha_1 \alpha_2 \dots \alpha_{k-1} [\alpha_k+1] [\alpha_{k+1}-2] \dots \alpha_n \dots}
\end{aligned}$$

Теорему доведено.

**Наслідок 1.** Якщо у зображенні числа  $x$  нескінченна кількість пар  $(\alpha_k, \alpha_{k+1})$ , які задовольняють вимоги попередньої теореми, то число  $x$  має нескінченну кількість зображень.

**Наслідок 2.** Виключенням з теореми 2 є числа  $\bar{\Delta}_{(2)}, \bar{\Delta}_{(\bar{2})}$ . Це єдині числа, що мають тільки одне зображення.

**Зауваження 2.** Алгоритм взаємозаміни пар можна записати у вигляді:

$$\frac{a}{2^k} + \frac{b}{2^{k+1}} = \frac{a+1}{2^k} + \frac{b-2}{2^{k+1}}.$$

Оскільки майже кожне число з відрізка  $[-2; 2]$  має більше одного, а то і континуальну множину зображень, то так введене зображення є зображенням з ненульовою надлишковістю.

Нас цікавить питання: чи можна виділити підмножину зображень так, що кожне число з відрізка  $[-2; 2]$  мало б єдине двійково-п'ятіркове зображення, так зване канонічне двійково-п'ятіркове зображення?

**Означення.** Двійково- $n$ 'ятіркове представлення (зображення) числа  $x$

$$x = \sum_{n=1}^{\infty} 2^{-n} \alpha_n = \bar{\Delta}_{\alpha_1 \alpha_2 \dots \alpha_n \dots}$$

називається **канонічним**, якщо одночасно виконуються умови:

- зображення не містить періоду  $(1)$  і  $(-1)$ ,
- існує номер  $k$  такий, що  $\alpha_{k+j} \in \{-2, -1\}$  для  $\forall j \in \mathbb{N}$ ,  $\alpha_i \in \{0, 1, 2\}$ ,  $i = \overline{1, k}$  причому  $\alpha_i = 2$  для всіх  $i < k$ .

Наведемо приклад. Нехай задано число

$$\begin{aligned}
x &= \bar{\Delta}_{21\bar{1}00\bar{1}\bar{2}1(1)} = \frac{2}{2} + \frac{1}{2^2} + \frac{-1}{2^3} + \frac{0}{2^4} + \frac{0}{2^5} + \frac{-1}{2^6} + \frac{-2}{2^7} + \frac{1}{2^8} + \frac{-1}{2^9} + \frac{-1}{2^{10}} + \frac{-1}{2^{11}} + \dots = \\
&= \frac{2}{2} + \frac{1}{2^2} + \frac{-1}{2^3} + \frac{0}{2^4} + \frac{0}{2^5} + \frac{-1}{2^6} + \frac{-1}{2^7} + \frac{-1}{2^8} + \frac{-1}{2^9} + \frac{-1}{2^{10}} + \frac{-1}{2^{11}} + \dots = \\
&= \frac{2}{2} + \frac{1}{2^2} + \frac{-1}{2^3} + \frac{1}{2^4} + \frac{-2}{2^5} + \frac{-1}{2^6} + \frac{-1}{2^7} + \frac{-1}{2^8} + \frac{-1}{2^9} + \frac{-1}{2^{10}} + \frac{-1}{2^{11}} + \dots = \\
&= \frac{2}{2} + \frac{1}{2^2} + \frac{0}{2^3} + \frac{-1}{2^4} + \frac{-2}{2^5} + \frac{-1}{2^6} + \frac{-1}{2^7} + \frac{-1}{2^8} + \frac{-1}{2^9} + \frac{-1}{2^{10}} + \frac{-1}{2^{11}} + \dots = \\
&= \frac{2}{2} + \frac{2}{2^2} + \frac{-2}{2^3} + \frac{-1}{2^4} + \frac{-2}{2^5} + \frac{-1}{2^6} + \frac{-1}{2^7} + \frac{-1}{2^8} + \frac{-1}{2^9} + \frac{-1}{2^{10}} + \frac{-1}{2^{11}} + \dots = \\
&= \frac{2}{2} + \frac{2}{2^2} + \frac{-2}{2^3} + \frac{-1}{2^4} + \frac{-2}{2^5} + \frac{-2}{2^6} + \frac{0}{2^7} + \frac{0}{2^8} + \frac{0}{2^9} + \frac{0}{2^{10}} + \frac{0}{2^{11}} + \dots = \\
&= \bar{\Delta}_{22\bar{2}1\bar{2}\bar{2}(0)}.
\end{aligned}$$

Даний приклад ілюструє ідею застосування формули (3) для переходу від двійково-п'ятіркового зображення до канонічного двійково-п'ятіркового зображення.

**Теорема 3.** Кожне число  $x \in [-2; 2]$  має канонічне двійково-п'ятіркове зображення, причому воно єдине.

У доповіді планується огляд тополого-метричних властивостей двійкового зображення чисел з надлишковим симетричним алфавітом, його геометрії.

## Список використаної літератури

1. Гончаренко Я.В., Торбін Г.М., Працьовитий М.В. Тополого-метричні та фрактальні властивості згортки двох сингулярних розподілів випадкових величин з незалежними двійковими цифрами // Теор. ймов. та мат. стат. — 2002. — Вип. 67. — С.9-19.
2. Микитюк І.О., Працьовитий М.В. Двійкова система числення з двома надлишковими цифрами і їй відповідна метрична теорія чисел // Наукові записки НПУ імені М.П.Драгоманова. Фіз.-мат. науки, 2003.— № 4. — С.270-279.
3. Працьовитий М.В. Двосимвольні системи кодування дійсних чисел та їх застосування. — Київ: Наукова думка (рукопис).
4. Працьовитий М.В. Згортки сингулярних розподілів // Доп. НАН України. — 1997. — № 9. — С.36-42.
5. Працьовитий М.В., Литвинюк А.А. Розподіли випадкових величин, представлених s-адичним дробом з надлишковим набором цифр // Наукові записки НПУ імені М.П.Драгоманова. Фізико-математичні науки. — Київ: НПУ імені М.П.Драгоманова, 1999.— 1.— С.136-142.
6. Працьовитий М.В., Сухолім Ю.Ю. Трійкова система числення з двома надлишковими цифрами // Науковий часопис НПУ імені М.П.Драгоманова. Серія 1. Фіз.-мат. науки, 2011.— №12. — С. 140-151.

*Стасюкевич Ірина Сергіївна  
магістрантка 1 р.н.,  
спеціальності «Математика»*

*Науковий керівник:  
кандидат фізико-математичних наук, доцент  
Требенко Оксана Олександрівна*

### «Деякі нові адитивні та мультиплікативні функції від матриць»

Функція є одним із основних понять в сучасній математиці, яке використовується, зокрема і в прикладних застосуваннях. Введене це поняття було ще у XVII ст., коли з'явилась ідея використовувати змінні.

В даній роботі розглядається узагальнення поняття мультиплікативної функції на множині цілих чисел [1] на множину матриць та аналогічне поняття адитивної функції.

Означення. Мультиплікативною функцією на множині матриць з дійсними елементами, назвемо таку функцію що:

- для деякої матриці  $R_0$ ,  $f(R_0) \neq 0$ ;
- для довільних матриць (з дійсними елементами)  $A$  і  $B$  справедлива рівність:

$$f(A \cdot B) = f(A) \cdot f(B).$$

Означення. Адитивною функцією на множині матриць, назвемо таку функцію  $f$ , що виконується умова:

$$f(A + B) = f(A) + f(B).$$

Автором встановлено наступні основні результати.

**Теорема 1.** Для матриці  $A = \begin{pmatrix} a & b & c \\ d & e & f \\ g & h & i \end{pmatrix}$  з дійсними елементами розглянемо матрицю  $f_1(A) = \begin{pmatrix} i & f & c \\ h & e & b \\ g & d & a \end{pmatrix}$ . Функція  $f$  на множині матриць з дійсними елементами не є мультиплікативною.

**Теорема 2.** Функція  $f_2$ , яка матриці  $A = \begin{pmatrix} a & b & c \\ d & e & f \\ g & h & i \end{pmatrix}$  з дійсними елементами ставить у відповідність транспоновану їй матрицю  $f_2(A) = A^T = \begin{pmatrix} a & d & g \\ b & e & h \\ c & f & i \end{pmatrix}$ , не є мультиплікативною на множині матриць 3-го порядку з дійсними елементами.

**Теорема 3.** Функція  $f_3$ , яка невиродженій матриці  $A = \begin{pmatrix} a & b & c \\ d & e & f \\ g & h & i \end{pmatrix}$  з дійсними елементами ставить у відповідність обернену матрицю  $A^{-1} = \frac{K^T}{\det A}$  ( $K^T$  – транспонована матриця алгебраїчних доповнень), не є мультиплікативною на множині невироджених матриць 3-го порядку з дійсними елементами.

**Теорема 4.** Функція  $f_4$ , яка матриці  $A = \begin{pmatrix} a & b & c \\ d & e & f \\ g & h & i \end{pmatrix}$  ставить у відповідність її ранг  $\text{rank}(A)$ , не є мультиплікативною на множині матриць 3-го порядку з дійсними елементами.

**Теорема 5.** Функція  $f_5(x) = x^2 + x - 3$  на множині матриць  $\left\{ \begin{pmatrix} a & b & c \\ d & e & f \\ g & h & i \end{pmatrix} \mid a, b, c, d, e, f, g, h, i \in R \right\}$  з дійсними елементами не є мультиплікативною.

**Теорема 6.** Для матриці  $A = \begin{pmatrix} a & b & c \\ d & e & f \\ g & h & i \end{pmatrix}$  з дійсними елементами розглянемо матрицю  $f_1(A) = \begin{pmatrix} i & f & c \\ h & e & b \\ g & d & a \end{pmatrix}$ . Функція  $f_1$  на множині матриць 3-го порядку з дійсними елементами є адитивною.

**Теорема 7.** Функція  $f_2$ , яка матриці  $A = \begin{pmatrix} a & b & c \\ d & e & f \\ g & h & i \end{pmatrix}$  з дійсними елементами ставить у відповідність транспоновану їй матрицю  $f_2(A) = A^T = \begin{pmatrix} a & d & g \\ b & e & h \\ c & f & i \end{pmatrix}$ , є адитивною на множині матриць 3-го порядку з дійсними елементами.

**Теорема 8.** Функція  $f_3$ , яка невиродженій матриці  $A = \begin{pmatrix} a & b & c \\ d & e & f \\ g & h & i \end{pmatrix}$  з дійсними елементами ставить у відповідність обернену матрицю  $f_3(A) = A^{-1} = \frac{K^T}{\det A}$  ( $K^T$  – транспонована матриця алгебраїчних доповнень), не є адитивною на множині невироджених матриць з дійсними елементами.

**Теорема 9.** Функція  $f_4$ , яка матриці  $A = \begin{pmatrix} a & b & c \\ d & e & f \\ g & h & i \end{pmatrix}$  ставить у відповідність її ранг  $\text{rank}(A)$ , не є адитивною.

Знайдені приклади мультиплікативних та адитивних функцій на множині матриць допоможуть виявити нові властивості таких функцій.

### Список використаної літератури

1. Требенко Д.Я., Требенко О.О. Алгебра і теорія чисел: У 2 ч. – К.: НПУ імені М.П.Драгоманова, 2009. – Ч.1. – 420 с.

*Трачук Анастасія Ігорівна  
студентка 4 курсу  
Спеціальності «Математика»*

*Науковий керівник:  
доктор філософії  
Ратушняк Софія Петрівна*

### «Одна комплекснозначна функція з фрактальною множиною значень»

Нехай  $A = \{0,1,2\}$  – трисимвольний алфавіт,  $L = A \times A \times \dots$  – простір послідовностей елементів алфавіту. Тоді [1] для довільного  $x \in [0; 1]$  існує послідовність  $(\alpha_n) \in L$  така, що

$$x = \frac{\alpha_1}{3} + \frac{\alpha_2}{3^2} + \frac{\alpha_3}{3^3} + \dots + \frac{\alpha_n}{3^n} + \dots \equiv \Delta_{\alpha_1 \alpha_2 \dots \alpha_n \dots}^3 \quad (1)$$

де трійковий ряд (1) називається *трійковим представленням* числа  $x$ , а скорочений (формальний) запис  $\Delta_{\alpha_1 \alpha_2 \dots \alpha_n \dots}^3$  – його *трійковим зображенням*.

Існують числа, що мають два трійкових зображення. Це числа виду

$$\Delta_{\alpha_1 \alpha_2 \dots \alpha_m(0)}^3 = \Delta_{\alpha_1 \alpha_2 \dots [\alpha_m - 1](2)}^3.$$

Їх називають *трійково-бінарними*. Решта чисел мають єдине зображення. Їх називають *трійково-унарними*. Множина чисел, що мають два зображення, є зліченною.

Трійкова система числа є зручним інструментом задання об'єктів зі складною локальною будовою. Прикладом цього є інверсор цифр зображення, множина Кантора, Трибін функція тощо. Одному із таких застосувань присвячене дане дослідження.

Розглядається функція  $f$ , означена рівністю:

$$f(\Delta_{\alpha_1 \alpha_2 \dots \alpha_n \dots}^3) = \sum_{i=1}^{\infty} \frac{\varepsilon_{\alpha_i}}{2^i}, \quad (2)$$

де  $\varepsilon_0 = 1, \varepsilon_1 = -\frac{1}{2} + \frac{\sqrt{3}}{2}i, \varepsilon_2 = -\frac{1}{2} - \frac{\sqrt{3}}{2}i$ .

**Лема 1.** Для функції  $f$  мають місце наступні функціональні співвідношення:

$$f(\Delta_{0\alpha_1\alpha_2\dots\alpha_n\dots}^3) = \frac{1}{2}f(\Delta_{\alpha_1\alpha_2\dots\alpha_n\dots}^3) + \frac{1}{2}; \quad (3)$$

$$f(\Delta_{1\alpha_1\alpha_2\dots\alpha_n\dots}^3) = \frac{1}{2}f(\Delta_{\alpha_1\alpha_2\dots\alpha_n\dots}^3) - \frac{1}{2^2} + \frac{\sqrt{3}}{2^2}i; \quad (4)$$

$$f(\Delta_{2\alpha_1\alpha_2\dots\alpha_n\dots}^3) = \frac{1}{2}f(\Delta_{\alpha_1\alpha_2\dots\alpha_n\dots}^3) - \frac{1}{2^2} - \frac{\sqrt{3}}{2^2}i. \quad (5)$$

*Доведення.* Згідно означення функції  $f$  маємо:

$$\begin{aligned} f(\Delta_{0\alpha_1\alpha_2\dots\alpha_n\dots}^3) &= \frac{\varepsilon_0}{2} + \frac{\varepsilon_{\alpha_1}}{2^2} + \frac{\varepsilon_{\alpha_2}}{2^3} + \dots + \frac{\varepsilon_{\alpha_n}}{2^n} + \dots = \frac{1}{2} + \frac{1}{2}\left(\frac{\varepsilon_{\alpha_1}}{2} + \frac{\varepsilon_{\alpha_2}}{2^2} + \dots + \frac{\varepsilon_{\alpha_n}}{2^n} + \dots\right) \\ &= \frac{1}{2} + \frac{1}{2}f(\Delta_{\alpha_1\alpha_2\dots\alpha_n\dots}^3). \end{aligned}$$

Рівності (4) і (5) доводяться аналогічно. Лему доведено.

**Лема 2.** Множина значень  $E_f$  функцій  $f$  є замкнутою, досконалою множиною.

*Доведення.* Очевидними є наступні рівності:  $f(\Delta_{(0)}^3) = 1 + 0 \cdot i$ ;  $A_1(1; 0) \in E_f$ ;

$$f(\Delta_{(1)}^3) = \frac{\frac{1}{2}}{1 - \frac{1}{2}} \cdot \left(-\frac{1}{2} + \frac{\sqrt{3}}{2}i\right) = -\frac{1}{2} + \frac{\sqrt{3}}{2}i; \quad A_2\left(-\frac{1}{2}; \frac{\sqrt{3}}{2}\right) \in E_f;$$

$$f(\Delta_{(2)}^3) = \frac{\frac{1}{2}}{1 - \frac{1}{2}} \cdot \left(-\frac{1}{2} - \frac{\sqrt{3}}{2}i\right) = -\frac{1}{2} - \frac{\sqrt{3}}{2}i; \quad A_3\left(-\frac{1}{2}; -\frac{\sqrt{3}}{2}\right) \in E_f.$$

Оскільки середина відрізка  $[A_1A_2]$  точка  $A_4\left(\frac{1}{2^2}; \frac{\sqrt{3}}{2^2}\right)$  також належить  $E_f$  як значення функції при  $\Delta_{0(1)}^3$ , то маємо, що кожна точка відрізка  $[A_1A_2]$  належить до  $E_f$ . Аналогічно можна показати, що кожна точка відрізків  $[A_2A_3]$  і  $[A_3A_1]$  належать до  $E_f$ . З чого слідує, що  $E_f$  є замкнутою множиною. Оскільки множина  $E_f$  ламаною  $A_1A_2A_3$ , що не містить ізольованих точок і для функції  $f$  мають місце рівності (3)-(5), то очевидно, що  $E_f$  є досконалою. Лему доведено.

**Теорема.** Множина значень  $E_f$  функції  $f$  є самоподібною множиною з самоподібною структурою  $E_f = E_0 \cup E_1 \cup E_2$ , де  $E_f \stackrel{\frac{1}{2}}{\sim} E_i$  і з самоподібною розмірністю  $\log_2 3$ .

*Доведення.* Для доведення того, що множина  $E_f$  є самоподібною, необхідно вказати набір перетворення подібності, які переводять початкову фігуру в її складові.

Розглянемо наступні перетворення подібності:

$$f_0: \begin{cases} x' = \frac{1}{2}x + \frac{1}{2}; \\ y' = \frac{1}{2}y; \end{cases} \quad f_1: \begin{cases} x' = \frac{1}{2}x - \frac{1}{2^2}; \\ y' = \frac{1}{2}y + \frac{\sqrt{3}}{2^2}; \end{cases} \quad f_2: \begin{cases} x' = \frac{1}{2}x - \frac{1}{2^2}; \\ y' = \frac{1}{2}y - \frac{\sqrt{3}}{2}, \end{cases}$$

де  $x = \operatorname{Re}f(\Delta_{\alpha_1\alpha_2\dots\alpha_n\dots}^3)$ ,  $y = \operatorname{Im}f(\Delta_{\alpha_1\alpha_2\dots\alpha_n\dots}^3)$ . Тоді, згідно з лемою 1,

$$f_0(E_f) \cup f_1(E_f) \cup f_2(E_f) = E_f. \quad (6)$$

А тому  $E_f$  є самоподібною множиною з самоподібною структурою (6), де

$$f_0(E_f) = E_0, f_1(E_f) = E_1, f_2(E_f) = E_2.$$

Самоподібна розмірність множини  $E_f$  знаходиться із рівняння

$$\begin{aligned} \left(\frac{1}{2}\right)^x + \left(\frac{1}{2}\right)^x + \left(\frac{1}{2}\right)^x &= 1 \\ x &= \log_2 3. \end{aligned}$$

Теорему доведено.

*Наслідок. Згідно з теоремою Хатчинсона [3], єдиною самоподібною множиною, що визначається набором перетворення подібності  $f_0, f_1, f_2$  є трикутна серветка Серпінського. А тому множиною значень функції  $f$  є трикутна серветка Серпінського.*

Таким чином, функція  $f$  є ще одним [2] аналітичним заданням трикутного килим Серпінського. У доповіді пропонуються результати дослідження фрактальних властивостей функції  $f$ .

#### **Список використаної літератури**

1. *Працьовитий М.В.* Геометрія класичного двійкового зображення дійсних чисел. – Київ: Вид-во НПУ імені М.П. Драгоманова, 2012. – 68 с.
2. *Трачук А.І., Ратушняк С.П.* Трикутний килим Серпінського, означений в термінах  $Q_2$ -зображення чисел відрізка  $[0; 1]$  // X Всеукраїнська конференція молодих математиків 16-17 квітня 2021р. КПІ імені Ігоря Сікорського, Київ, Україна. – С.78.
3. *Hutchinson J.E.* Fractals and self-similar. Indiana Univ. Math. J. 1981 - № 30. P. 713-747.

*Трубайчук Людмила Анатоліївна  
студентка 4 курсу  
спеціальності 111 Математика*

*Науковий керівник: канд. фіз.-мат. наук,  
доцент Требенко О.О*

#### **«Узагальнення трикутника Паскаля»**

Комбінаторний аналіз і його застосування зумовили інтерес до вивчення «арифметичних трикутників», серед них широковідомим є трикутник Паскаля.

Арифметичним трикутником часто називають нескінченну таблицю трикутної форми. Введемо формальне означення. Під арифметичним (числовим) трикутником будемо розуміти функцію двох змінних,  $f(i, j) = a_{ij}$ , де  $i, j \in \mathbb{N}$ ,  $1 \leq j \leq i$ .

Тоді трикутник Паскаля можна означити як числовий трикутник, елементи якого задовольняють рекурентну умову:  $a_{i,j} = a_{i-1,j-1} + a_{i-1,j}$  з початковими значеннями  $a_{1,1} = 1$ ,  $a_{i,1} = a_{i,i} = 1$ , для всіх  $i \geq 2$ .

Ідея побудови арифметичних трикутників, які є узагальненнями трикутника Паскаля, не є новою (див., [1]). Наприклад, одним з аналогів трикутника Паскаля є трикутник Лукаса. Послідовність чисел Лукаса – це числова послідовність  $\{L_n\}$ , де

$$L_1 = 2, L_2 = 1, L_3 = 3, \dots, L_n = L_{n-1} + L_{n-2} \quad \text{для всіх } L_n \geq 3 \text{ [1, С.25].}$$

У доповіді ми вводимо нові узагальнення трикутника Паскаля.

#### **Список використаної літератури**

1. *Boris A. Bondarenko* Generalized Pascal triangles and pyramids, their fractals, graphs and applications. – 1993.

*Фесик Євгенія Олександрівна,  
магістрантка 2 року навчання  
Спеціальності «Середня освіта (Математика)»*

*Науковий керівник:  
кандидат фізико-математичних наук, доцент  
Требенко О.О.*

## **«Використання ІКТ для контролю результатів навчання з математики учнів 5-6 класів закладів загальної середньої освіти»**

У сучасній школі все більш важливого значення набуває інформатизація освітнього процесу, діти знайомляться із комп'ютерними технологіями ще в дошкільному віці. Учніям необхідні сучасні гаджети, інтернет і мобільний вчитель, який володіє сучасними технологіями. І тому досить актуальним стає питання використання комп'ютерних технологій як засобу для контролю результатів навчання учнів закладів загальної середньої освіти.

Внесок у розв'язання проблеми контролю результатів навчання з використанням ІКТ здійснили учені, серед яких вітчизняні дослідники Т.Г. Крамаренко, М.І Жалдак [1].

Сьогодні є актуальним здійснення процесу оцінювання за допомогою інформаційно-комунікаційних технологій, що забезпечує ефективне оцінювання навчально-пізнавальної діяльності школярів, виховує у здобувачів освіти навички самоконтролю, відповідальності, самоорганізованості, наполегливості. Слід пам'ятати, що найбільша результативність застосування ІКТ можлива за умов органічної інтеграції з традиційними засобами і технологіями.

Тому метою дослідження було обрано вивчити можливість використання ІКТ для контролю знань, вмінь і навичок в навчанні математики в 5-6 класах. В ході дослідження було:

- проаналізовано проблему використання ІКТ на уроках математики в 5-6 класах у сучасній педагогічній літературі
- проаналізовані психолого-педагогічні особливості учнів 5-6 класів
- досліджено роль і місце ІКТ в навчанні математики, переваги і недоліки використання ІКТ для контролю знань, вмінь і навичок учнів та педагогічні умови успішності використання ІКТ для контролю
- проаналізовано зміст існуючих програм з математики для 5-6 класу та вимоги до результатів навчання
- розроблено методичні рекомендації для вчителів щодо використання ІКТ при поточному і підсумковому контролі
- досліджено, які існують мобільні засоби контролю, їхні переваги, недоліки
- досліджено засоби для тестового контролю знань, вмінь і навичок учнів
- проведено експеримент щодо використання ІКТ для контролю знань, вмінь і навичок учнів, та опитування серед вчителів

Аналіз комп'ютерних тестових програм показав, що їх використання на уроках математики в 5-6 класах можливе на будь-якому етапі уроку: засвоєння, закріплення знань і вмінь учнів, на підсумкових уроках. Контроль за допомогою ІКТ має істотні переваги:

- урахується різна швидкість роботи учнів,
- завдання диференціюються за ступенями труднощів;
- підвищується об'єктивність оцінки;
- учень бачить детальну картину власних помилок;
- оцінка може видаватись швидко не тільки по закінченню роботи, а й після кожного питання;
- комп'ютер допомагає педагогу керувати навчальним процесом, видає результати наданих завдань з обліком допущених помилок і витраченого часу;
- дозволяє порівняти показники різних учнів, або показники одного учня за визначений час

Отже, застосування комп'ютерних тестів на уроках математики в 5-6 класах може мати позитивні наслідки: реалізується особистісно-орієнтовний підхід до навчання, розвиваються навички комп'ютерної грамотності. Результативність процесу



навчання багато в чому залежить від ретельності розробки методики контролю знань.

Ураховуючи отримані результати досліджень, надамо наступні рекомендації щодо використання засобів ІКТ для оцінювання знань на уроці математики в 5-6:

- 1) вчитель має розуміти відмінності різних засобів ІКТ та методику їх використання
- 2) систематично використовувати засоби ІКТ саме для оцінювання та моніторингу
- 3) обов'язково проаналізувати змісту уроку на доцільність використання ІКТ
- 4) структурування завдань
- 5) вибір засобів інформаційних технологій, адекватних поставленим завданням.
- 6) співвідношення функціональних можливостей засобів інформаційних технологій з метою діяльності та віковими особливостями учнів.
- 7) аналізувати ефективність використання ІКТ на різних етапах уроку

У разі правильного підбору контрольного матеріалу зміст тесту може бути використано не тільки для контролю знань учнів, але й для навчання. У таких випадках можна говорити про значний навчальний потенціал тестових завдань, використання яких є ефективним напрямом практичної реалізації принципу єдності і взаємозв'язку навчання і контролю.

Разом з тим, як показали результати анкетування вчителів, можливості ІКТ засобів використовуються ними не повною мірою. Тому, на нашу думку, ознайомлення вчителів із можливостями використання ІКТ при різних форматах контролю може сприяти підвищенню рівню їх професійної діяльності, спонукає шукати нові форми і методи навчання.

Перспективою подальших досліджень є розробка детальних методичних рекомендацій для вчителів щодо використання ІКТ-засобів для контролю знань, вмінь і навичок учнів, їх апробація і впровадження.

У доповіді буде детально розглянуто результати проведеного дослідження.

#### **Список використаної літератури**

1. Жалдак М.І. Комп'ютерно-орієнтовані засоби навчання математики, фізики, інформатики/ Жалдак М.І., Лапінський В.В., Шут М.І. Посібник для вчителів. – К.: – НПУ імені М.П.Драгоманова. – 2004. – 182 с.

*Франчук Катерина Вікторівна,  
магістрант 1 року навчання  
Спеціальності «Математика»*

*Науковий керівник:  
доктор наук, професор  
Працьовитий Микола Вікторович*

#### **« $\tilde{Q}$ – зображення чисел як узагальнення канторівських систем числення»**

Системою числення називають сукупність засобів для представлення, зображення, найменування, ідентифікації, порівняння і на цій основі створення арифметики певної числової системи. Числові системи обслуговують системи числення, надаючи їм елементам форму існування. Існує безліч різних систем числення. Кожна з них має свою геометрію, тополого-метричну теорію і відповідну ймовірнісну теорію.

**Канторівські системи числення.** Канторівські системи числення, які були запропоновані Г. Кантором [1,10], є узагальненням s-кової системи числення.

Нехай маємо фіксовану послідовність  $(s_n)$  натуральних чисел, де  $s_n > 1, n \in \mathbb{N}$ .  
 $A_{s_n} = \{0, 1, \dots, s_n - 1\}$  – послідовність алфавітів і простір послідовностей  $L = A_{s_1} \times A_{s_2} \times \dots \times A_{s_n} \times \dots$ .

Теорема (Cantor G.). Для будь-якого числа  $x$  із відрізка  $[0; 1]$  існує послідовність  $(a_n) \in L$  така, що

$$x = \frac{a_1}{s_1} + \frac{a_2}{s_1 s_2} + \dots + \frac{a_n}{s_1 s_2 \dots s_n} + \dots = \Delta_{a_1 a_2 \dots a_n}^{(s_n)}$$

$$x = \frac{a_1}{s_1} + \frac{a_2}{s_1 s_2} + \dots + \frac{a_n}{s_1 s_2 \dots s_n} + \dots - \text{представлення числа } x \text{ рядом Кантора, } \Delta_{a_1 a_2 \dots a_n}^{(s_n)}$$

– його зображення [8]. При цьому число  $a_n = a_n(x) \in A_{s_n}$  називається  $n$ -тою цифрою цього зображення.

Якщо  $s_n = s$ , що отримуємо представлення числа в  $s$ -ковій системі.

**Геометрія зображення числа.** Геометрією  $(s_n)$ - зображення розкривають властивості циліндрів (циліндричних множин).

Нехай  $(c_1, c_2, \dots, c_m)$  – впорядкований набір натуральних чисел,  $c_i \in A_i$ .

**Означення 1.** Циліндром рангу  $m$  з основою  $c_1 c_2 \dots c_m$  називається множина  $\Delta_{c_1 c_2 \dots c_m}^{(s_n)}$ , яка містить лише ті числа  $x \in [0; 1]$ , у яких перші  $m$  цифр рівні  $c_1 c_2 \dots c_m$  [8].

Циліндр являє собою відрізок з кінцями  $\Delta_{c_1 c_2 \dots c_m}^{(s_n)}$  і  $\Delta_{c_1 c_2 \dots c_m (s_{m+1}-1)(s_{m+2}-1)\dots(s_{m+n}-1)}$ . Його довжина дорівнює  $|\Delta_{c_1 c_2 \dots c_m}^{(s_n)}| = \frac{1}{s_1 s_2 \dots s_m}$ , тобто залежить від рангу, а не від основи. Отже, отримуємо основне метричне відношення:

$$|\Delta_{c_1 c_2 \dots c_m}^{(s_n)}| = \frac{|\Delta_{c_1 c_2 \dots c_m}^{(s_n)}|}{s_{m+1}} [8].$$

**$\tilde{Q}$ -представлення чисел.** Нехай  $\tilde{Q} = \|q_{ij}\|$  – матриця,  $i = \overline{0, m_j}, m_j \in \mathbb{N} \cup \{0, \infty\}$ ,  $j \in \mathbb{N}$ , яка має властивості:

- 1)  $0 < q_{ij} \in \mathbb{R}$ ;
- 2)  $\sum_i q_{ij} = 1 \forall j \in \mathbb{N}$ ;
- 3)  $\prod_{j=1}^{\infty} q_{ij} = 0 \forall \{i_j\}, i_j \in \mathbb{N}$ .

Використаємо позначення з першоджерел [3-7] для позначення матриці через:

1.  $Q^*$ , при  $m_j = n \forall j \in \mathbb{N}$ , де фіксоване натуральне число  $n \geq 2$ , якщо  $q_{ij} = q_i \forall j \in \mathbb{N}$ , то позначатимемо через  $Q$ .

2.  $Q_\infty^*$ , при  $m_j = \infty \forall j \in \mathbb{N}$ , через  $Q_\infty$ , якщо  $q_{ij} = q_i \forall j \in \mathbb{N}$  [2].

Для кожного  $x \in [0, 1)$  існує послідовність  $\{i_k\}, i_k \in \mathbb{N}_{m_k}^0$ , така, що

$$x = a_{i_1(x)} + \sum_{k=2}^{\infty} \left[ a_{i_k(x)} \prod_{j=1}^{k-1} q_{i_j(x)j} \right] = \Delta_{i_1(x) \dots i_k(x) \dots}$$

де  $a_{i_k(x)} = \sum_{s=0}^{i_k} q_{sk}$ .

$x = a_{i_1(x)} + \sum_{k=2}^{\infty} \left[ a_{i_k(x)} \prod_{j=1}^{k-1} q_{i_j(x)j} \right]$  -  $\tilde{Q}$ -представлення  $x$ ,  $\Delta_{i_1(x) \dots i_k(x) \dots}$  -  $\tilde{Q}$ -зображення  $x$ , число  $i_j(x)$  -  $j$ -тий  $\tilde{Q}$ -знак [2].

Певний клас множин, функцій, випадкових величин можна задати за допомогою символів, використавши  $\tilde{Q}$ -зображення [2]. Тобто,  $\tilde{Q}$ -зображення можна використовувати у фрактальній геометрії, теорії функцій, теорії ймовірностей та в ін..

### Список використаної літератури

1. Cantor G. Uber die einfachen Zahlensysteme // Z.Math.Phys. – 1869. – Bd.14. – S.121-128.

2. Працьовитий М. В. Поліосновне  $\tilde{Q}$ -представлення і фрактальні математичні об'єкти з ним пов'язані // Фрактальний аналіз та суміжні питання: зб. наук. пр. / Ін-т математики НАН України, НПУ ім. М. П. Драгоманова. – Київ, 1998. – № 2. – С. 14-35.
3. Працевитый Н. В. Сингулярные распределения канторовского и салеменовского типов. – Киев, 1988. – 60 с. – (Препр. / АН УССР. Ин-т математики).
4. Працевитый Н. В. Один класс случайных величин с сингулярным распределением// Аналитические методы исследования эволюций стохастических систем. – Киев: Ин-т математики АН УССР, 1989. – С. 78-90.
5. Працевитый Н. В. Распределения случайных величин с независимыми  $Q$ -символами// Асимптотические и прикладные задачи случайных эволюций. – Киев: Ин-т математики АН УССР, 1990. – С. 92-101.
6. Працьовитий М. В. Лещинський О. Л. Властивості випадкових величин, заданих розподілами елементів свого  $\tilde{Q}_\infty$ -зображення // Теор. ймов. та матем. стат. – 1997. – № 57. – С. 134-139.
7. Турбин А. Ф. Працевитый Н. В. Фрактальные множества, функции, распределения / Ин-т математики АН Украины. – Киев : Наук. думка, 1992. – 208 с.
8. Працьовитий М. В. Числові системи і системи числення: канторівські // Проблеми інформатизації навчального процесу в школі та вищому педагогічному навчальному закладі: Матеріали Всеукр. наук. конференції, 10.10.2017 р. – Київ: НПУ ім. М.П. Драгоманова, 2017. – С. 129–130.
9. Працьовитий М.В. Фрактальний підхід у дослідженнях сингулярних розподілів. — Київ: НПУ імені М.П. Драгоманова, 1998. — 296 с.
10. Працьовитий М.В. Системи числення зі змінною основою та змінним алфавітом (або розвинення чисел в ряди Кантора) // Студентські фізико-математичні етюди. — Київ: Вид-во НПУ імені М. П. Драгоманова. — 2009. — № 8. — С. 6-18.
11. Бондаренко О.І., Працьовитий М.В. Канторівська система числення, пов'язана з двійковим рядом і послідовність Фібоначчі // Зб. праць Ін-ту математики НАН України. – 2017. – Т.14, № 4. – Київ: Інститут математики НАН України, 2017. С.178 – 187.
12. Працьовитий М.В. Геометрія класичного двійкового зображення дійсних чисел. – Київ. Вид-во НПУ імені М.П. Драгоманова, 2012. – 68 с.

*Шпитюк Дарина Сергіївна*  
студентка 3 курсу  
спеціальності «Середня освіта (Математика)»

*Науковий керівник:*  
доктор наук, професор  
Працьовитий Микола Вікторович

### «Арифметичні суми множин канторівського типу»

Поняття множини є одним із базисних у математиці. Охарактеризувати природу різних множин дозволяють операції, що здійснюються над множинами. Однією із специфічних операцій над числовими множинами є операція арифметичної суми, яка в загальному випадку не зберігає тополого-метричні властивості множин-доданків.

Нагадаємо означення арифметичної суми двох числових множин та її властивості.

**Означення 1.** Арифметичною (векторною) сумою двох числових множин  $A$  і  $B$  називають множину чисел  $c = a + b$ , де  $a \in A, b \in B$ , тобто

$$A \oplus B = \{a + b : a \in A, b \in B\}.$$

Для арифметичної суми числових множин  $A, B, C$  виконуються властивості:

- 1) комутативність :  $A \oplus B = B \oplus A$ ;

- 2) асоціативність:  $(A \oplus B) \oplus C = (A \oplus B) \oplus C$ ;
- 3) якщо множина  $B$  складається лише з одного числа  $b$ , то векторна сума множин  $A \oplus B$  отримується зсувом множини  $A$  на  $b$  одиниць вліво;
- 4)  $A \oplus \{0\} = A$ ;
- 5)  $A \oplus \phi = \phi$ ;
- 6) арифметичною сумою двох замкнених (обмежених) множин є замкнена (обмежена) множина.

Цікавим є питання арифметичної суми двох множин із нестандартними, «екзотичними» властивостями. Одними з таких математичних об'єктів є фрактали, які можуть бути використані при описі складних природних систем, а також дозволяють створювати нові об'єкти з наперед заданими властивостями. До таких сміливо можна віднести самоподібні фрактали. Найпростішим прикладом самоподібних фракталів є множина Кантора.

Нагадаємо [4], що *множиною Кантора* називають множину  $C$  всіх точок з відрізка  $[0; 1]$ , які в своєму трійковому зображенні не використовують цифру 1, тобто множина

$$C = \left\{ x: x = \sum_{i=1}^{\infty} 3^{-i} \alpha_i(x), \alpha_i(x) = 0 \text{ або } \alpha_i(x) = 2 \right\}.$$

При дослідженні арифметичної суми двох множин Кантора було встановлено [4, с.28], що їх сума співпадає з відрізком  $[0; 2]$ . Даний факт яскраво ілюструє, що у загальному випадку арифметична сума множин не успадковує тополого-метричні властивості множин-доданків, тобто у даному випадку арифметична сума двох ніде не щільних множин нульової міри Лебега є зв'язною множиною додатної міри Лебега.

Ввівши в розгляд множину  $C^*$ , яка є узагальненням множини Кантора в термінах  $Q_3$ -зображення числа, тобто  $C^* \equiv C^*[Q_3, \bar{1}] = \{x \in [0; 1]: x = \Delta_{\alpha_1 \alpha_2 \dots \alpha_n \dots}^{Q_3}, \alpha_i \in \{0, 2\}\}$ , де  $\Delta_{\alpha_1 \alpha_2 \dots \alpha_n \dots}^{Q_3}$  -  $Q_3$ -зображення числа  $x$ , нас цікавлять тополого-метричні властивості множини, яка є арифметичною сумою двох множин  $C^*$ .

У результаті дослідження отримано вичерпну відповідь про топологічний тип арифметичної суми в залежності від параметрів зображення. Зокрема, було встановлено необхідну і достатню умову того, щоб арифметична сума двох множин співпадала із відрізком  $[0; 2]$ :

**Теорема.** *Арифметична сума двох множин*

$$C^* = \{x \in [0; 1]: x = \Delta_{\alpha_1 \alpha_2 \dots \alpha_n \dots}^{Q_3}, \alpha_i \in \{0, 2\}\},$$

де  $\Delta_{\alpha_1 \alpha_2 \dots \alpha_n \dots}^{Q_3}$  -  $Q_3$ -зображення числа  $x$  буде співпадати із відрізком  $[0; 2]$  тоді і лише тоді, коли виконується умови, що  $q_1 \leq q_0$  і  $q_1 \leq q_2$ .

При доведенні даного критерії також були отримані додаткові твердження.

**Лема 1.** *Точки  $A(0; q_0 + q_1)$ ,  $B(q_0; q_0)$ ,  $C(q_0 + q_1; 0)$ , що є вершинами чотирикутників  $[\Delta_0^{Q_3} \times \Delta_2^{Q_3}]$ ,  $[\Delta_0^{Q_3} \times \Delta_0^{Q_3}]$ ,  $[\Delta_2^{Q_3} \times \Delta_0^{Q_3}]$  відповідно лежать на одній прямій тоді і тільки тоді, коли  $q_0 = q_1$ , причому  $\delta(A, BC) < 0$  при  $q_0 < q_1$  і  $\delta(A, BC) > 0$  при  $q_0 > q_1$ , де  $\delta$  - відхилення точки від прямої,  $q_0, q_1$  - параметри  $Q_3$ -зображення числа.*

**Лема 2.** *Число  $a_0$  таке, що  $x + y = a_0$  належатиме арифметичній сумі  $C^* \oplus C^*$  тоді і тільки тоді, коли пряма  $x + y = a_0$  перетинає декартів добуток хоча б в одній точці.*

Зауважимо, що при інших параметрах  $Q_3$ -зображення числа арифметична сума двох множин  $C^*$  є ніде не щільною множиною, нульової міри Лебега.

У доповіді пропонуються результати дослідження арифметичної суми множини канторівського типу, означеної у термінах  $Q_3$ -зображення, що є узагальненням класичної множини Кантора.

### Список використаної літератури

1. Artin and E. Sherk P. On the sum of two sets of integers, Ann. of Math. vol. 44 (1943) pp. 138-142.
2. Mendes P., Oliveira F. On the topological structure of the arithmetic sum of two cantorsets. Nonlinearity, 7(2):329–343, 1994, doi: 10.1088/0951-7715/7/2/002.
3. Solomyak B. On the measure of arithmetic sums of Cantorsets, Indagationes Math., N.S. 8, (1997), 133 141.
4. Працьовитий М. В. Фрактальний підхід у дослідженнях сингулярних розподілів. — Київ: Вид-во НПУ імені М. П. Драгоманова, 1998. — 296с.
5. Працьовитий М.В., Замрій І.В. Неперервні функції, які зберігають цифру 1  $Q_3$ -зображення числа // Буковинський математичний журнал . 2015. – Т.3, №3-4. – С. 142-159.
6. Турбин А.Ф., Працевитый Н.В. Фрактальные множества, функции, распределения. Киев: Наук.думка, 1992. 208с.

### Кафедра математичного аналізу та диференціальних рівнянь

*Вальковець Мирослава Русланівна  
студентка VI курсу  
спеціальності «Математика»*

*Науковий керівник:  
кандидат фізико-математичних наук, доцент  
Пафук Сергій Петрович*

### **«Побудова асимптотичного розв’язку задачі Коші для нелінійного сингулярно збуреного диференціального рівняння 1-го порядку»**

Розглянуто задачу Коші для нелінійного сингулярно збуреного диференціального рівняння 1-го порядку вигляду

$$\varepsilon \frac{dy}{dx} = a(x; \varepsilon)y^2 + b(x; \varepsilon)y + c(x; \varepsilon), \quad (1)$$

$$y(x_0; \varepsilon) = d(\varepsilon), \quad (2)$$

в якій  $y(x, \varepsilon)$  - шукана функція,  $a(x, \varepsilon)$ ,  $b(x, \varepsilon)$ ,  $c(x, \varepsilon)$  – відомі функції, визначені на відрізку  $[0; a]$ ,  $d(\varepsilon)$  вираз, який залежить від  $\varepsilon$ ,  $\varepsilon$ - малий дійсний параметр,  $\varepsilon \in (0; \varepsilon_0]$ ,  $\varepsilon_0 \ll 1$ .

Задачу (1), (2) було досліджено при виконанні умов:

1<sup>0</sup>. Функції  $a(x, \varepsilon)$ ,  $b(x, \varepsilon)$ ,  $c(x, \varepsilon)$  допускають на відрізку  $[0; a]$  рівномірні асимптотичні розвинення за степенями параметра  $\varepsilon$ :

$$a(x, \varepsilon) \sim \sum_{k \geq 0} \varepsilon^k a_k(x), b(x, \varepsilon) \sim \sum_{k \geq 0} \varepsilon^k b_k(x), c(x, \varepsilon) \sim \sum_{k \geq 0} \varepsilon^k c_k(x), \quad (3)$$

де  $x \in [0; a]$ ,  $\varepsilon \in (0; \varepsilon_0]$ .

2<sup>0</sup>. Коефіцієнти  $a_k(x)$ ,  $b_k(x)$ ,  $c_k(x)$  розвинень (3) нескінченно диференційовні на відрізку  $[0; a]$ , тобто:

$$a(x) \in C^\infty[0; a], b(x) \in C^\infty[0; a], c(x) \in C^\infty[0; a], k=1; 2...$$

3<sup>0</sup>. Характеристичне рівняння

$$a_0(x)\lambda^2 + b_0(x)\lambda + c_0(x) = 0$$

має на відрізку  $[0; a]$  прості корені  $\lambda_1(x), \lambda_2(x)$ .

4<sup>0</sup>. Вираз  $d(\varepsilon)$  представляється у вигляді:

$$d(\varepsilon) = \sum_{k \geq 0} \varepsilon^k d_k.$$

5<sup>0</sup>.  $y_0^{(1)}(x_0) - d_0 \neq 0$ .

При виконанні умов 1<sup>0</sup>-5<sup>0</sup>, використовуючи методи робіт [1, 2], вдалося побудувати формальний розв'язок задачі Коші (1), (2).

При виконанні ще додаткової умови:

$$b^0. a_0(x)(\lambda_1(x) - \lambda_2(x)) < 0 \forall x \in [0; a],$$

було встановлено, що побудований формальний розв'язок є асимптотичним розвиненням точного розв'язку задачі (1), (2) при  $\varepsilon \rightarrow 0$ .

Також побудову асимптотичного розв'язку крайової задачі було проілюстровано на трьох прикладах.

### Список використаної літератури

1. Самойленко А.М. Лінійні системи диференціальних рівнянь з виродженням: Навч. посіб./ А.М. Самойленко, М.І. Шкіль, В.П. Яковець. – Київ: Вища школа, 2000.- 294 с.
2. Шкіль М.І. Асимптотичні методи в диференціальних рівняннях/Микола Шкіль.- Київ: Вища школа, 1971.- 227 с.

*Васильчук Вікторія Олександрівна  
студентка 2Ммн  
спеціальності «Математика»*

*Науковий керівник:  
кандидат фізико-математичних наук, доцент  
Пафук Сергій Петрович*

### «Побудова асимптотичного розв'язку крайової задачі для нелінійного сингулярно збуреного диференціального рівняння 1-го порядку»

Розглянуто крайову задачу для нелінійного сингулярно збуреного диференціального рівняння 1-го порядку вигляду

$$\varepsilon \frac{dy}{dx} = a(x; \varepsilon)y^2 + b(x; \varepsilon)y + c(x; \varepsilon), \quad (1)$$

$$\alpha y(0; \varepsilon) + \beta y(a; \varepsilon) = d(\varepsilon), \quad (2)$$

в якій  $y(x, \varepsilon)$  - шукана функція,  $a(x, \varepsilon), b(x, \varepsilon), c(x, \varepsilon)$  – відомі функції, визначені на відрізку  $[0; a]$ ,  $d(\varepsilon)$  вираз, який залежить від  $\varepsilon$ ,  $\varepsilon$ - малий дійсний параметр,  $\varepsilon \in (0; \varepsilon_0]$ ,  $\varepsilon_0 \ll 1$ ,  $\alpha, \beta$  – деякі дійсні числа.

Задачу (1), (2) було досліджено при виконанні умов:

1<sup>0</sup>. Функції  $a(x, \varepsilon)$ ,  $b(x, \varepsilon)$ ,  $c(x, \varepsilon)$  допускають на відрізьку  $[0; a]$  рівномірні асимптотичні розвинення за степенями параметра  $\varepsilon$ :

$$a(x, \varepsilon) \sim \sum_{k \geq 0} \varepsilon^k a_k(x), b(x, \varepsilon) \sim \sum_{k \geq 0} \varepsilon^k b_k(x), c(x, \varepsilon) \sim \sum_{k \geq 0} \varepsilon^k c_k(x), \quad (3)$$

де  $x \in [0; a]$ ,  $\varepsilon \in (0; \varepsilon_0]$ .

2<sup>0</sup>. Коефіцієнти  $a_k(x)$ ,  $b_k(x)$ ,  $c_k(x)$  розвинень (3) нескінченно диференційовні на відрізьку  $[0; a]$ , тобто:

$$a(x) \in C^\infty[0; a], b(x) \in C^\infty[0; a], c(x) \in C^\infty[0; a], k=1; 2 \dots$$

3<sup>0</sup>. Характеристичне рівняння

$$a_0(x)\lambda^2 + b_0(x)\lambda + c_0(x) = 0$$

має на відрізьку  $[0; a]$  прості корені  $\lambda_1(x)$ ,  $\lambda_2(x)$ .

4<sup>0</sup>. Вираз  $d(\varepsilon)$  представляється у вигляді:

$$d(\varepsilon) = \sum_{k \geq 0} \varepsilon^k d_k.$$

$$5^0. \alpha y_0^{(1)}(0) + \beta y_0^{(1)}(a) - d_0 \neq 0.$$

При виконанні умов 1<sup>0</sup>-5<sup>0</sup>, використовуючи методи робіт [1, 2], вдалося побудувати формальний розв'язок крайової задачі (1), (2).

При виконанні ще додаткової умови:

$$6^0. a_0(x)(\lambda_1(x) - \lambda_2(x)) < 0 \quad \forall x \in [0; a],$$

було встановлено, що побудований формальний розв'язок є асимптотичним розвиненням точного розв'язку задачі (1), (2) при  $\varepsilon \rightarrow 0$ .

Також побудову асимптотичного розв'язку крайової задачі було проілюстровано на двох прикладах.

### Список використаної літератури

1. Самойленко А.М. Лінійні системи диференціальних рівнянь з виродженням: Навч. посіб./ А.М. Самойленко, М.І. Шкіль, В.П. Яковець. – Київ: Вища школа, 2000.- 294 с.
2. Шкіль М.І. Асимптотичні методи в диференціальних рівняннях/Микола Шкіль.- Київ: Вища школа, 1971.- 227 с.

*Волков Сергій Олександрович  
студента IV курсу  
спеціальності 014 Середня освіта (Математика)*

*Науковий керівник:  
кандидат фізико-математичних наук  
Ковальов Іван Михайлович*

**«Застосування диференціальних рівнянь у прикладних задачах, які можуть бути запропоновані для дослідницьких робіт МАН»**

Прикладна спрямованість шкільного курсу математики є основною педагогічною проблемою сучасної методики навчання математики для якісної мотивації навчання

дітей. Прикладні задачі з використанням диференціальних рівнянь є хорошим інструментом для вирішення такого роду проблеми.

**Задача:** У повітрі кімнати об'ємом  $a$  м<sup>3</sup> міститься  $k\%$  вуглекислого газу  $CO_2$ . Вентилятор подає в хвилину  $b$  м<sup>3</sup> повітря, яке містить  $v\%$  ( $v < k$ ) вуглекислого газу. Через який проміжок часу вуглекислого газу в повітрі стане вчетверо менше?

Нехай  $Q(t)$  м<sup>3</sup> - кількість вуглекислого газу в момент часу  $t$  після початку роботи вентилятора. Тоді  $\frac{Q(t)}{a}$  - концентрація  $CO_2$  в момент часу  $t$ . Тоді  $b$  м<sup>3</sup> повітря, які виходять з кімнати за хвилину, містять  $\frac{b}{a}Q(t)$  м<sup>3</sup>  $CO_2$ . Тоді за час  $dt$  хвилин з кімнати вийде  $\frac{b}{a}Q(t)dt$  м<sup>3</sup>  $CO_2$ . За цей же час вентилятор подасть  $\frac{v\%}{100\%}bdt$  м<sup>3</sup>  $CO_2$  (тобто  $\frac{v}{100}bdt$  м<sup>3</sup>). Таким чином приріст  $dQ$  газу  $CO_2$  за час  $dt$  рівен  $(\frac{vb}{100} - \frac{b}{a}Q(t))dt$  і ми отримуємо диференціальне рівняння  $dQ = (\frac{vb}{100} - \frac{b}{a}Q(t))dt$ .

Проінтегрувавши, отримаємо:

$$Q(t) = \frac{av}{100} - Ce^{-\frac{b}{a}t}.$$

Оскільки в момент часу  $t = 0$   $Q = \frac{ak}{100}$  м<sup>3</sup>, то  $C = \frac{a(v-k)}{100}$ .

Таким чином  $Q = \frac{a}{100}(v - (v - k)e^{-\frac{b}{a}t})$ .

Момент часу  $T$ , коли  $CO_2$  буде рівно  $\frac{ak}{400}$  м<sup>3</sup> знаходимо з рівності:

$$\frac{ak}{400} = \frac{a}{100}(v - (v - k)e^{-\frac{b}{a}T})$$

Звідки  $T = -\frac{a}{b} \ln\left(\frac{4v-k}{4v-4k}\right) = \frac{a}{b} \ln\left(\frac{4v-4k}{4v-k}\right)$ .

### Список використаної літератури

1. Боярчук Алексей Климентьевич, Головач Григорий Петрович, Справочное пособие по высшей математике. Т. 5: Дифференциальные уравнения в примерах и задачах. - М.: Эдиториал УРСС, 2001. - 384 с.
2. Гой. Т. П., Махней О.В. Диференціальні рівняння, Навчальний посібник для студентів напрямів підготовки "інформатика", "прикладна математика" вищих навчальних закладів.
3. Жалдак М. І. Математика з комп'ютером: Посібник для вчителів / Жалдак М. І., Горошко Ю. В., Вінниченко Є. Ф. - К.: РННЦ "ДІНІТ", 2004. - 255с.

*Дяченко Любов Олександрівна,  
студентка II курсу магістратури,  
Спеціальності «Середня освіта (математика)»*

*Науковий керівник:  
кандидат фізико-математичних наук, доцент  
Деканов Станіслав Якович*

### «Класифікація текстових задач шкільного курсу алгебри і початків аналізу»

Метою дослідження є аналіз на вміст сюжетних та прикладних задач шкільних підручників з алгебри і початків аналізу за 10 клас (профільний та рівень стандарту), авторами яких є Мерзляк А.Г., Полонський В.Б., Якір М.С., а також Істер О.С. та Нелін Є.П. Ставиться завдання класифікувати виявлені текстові задачі за певними критеріями.



Класифікацію текстових задач шкільного курсу алгебри і початків аналізу можна робити за такими критеріями як: математична модель, методи розв'язування, а також практичний зміст задачі.

Математична модель задачної ситуації може бути вербальною, наочною, структурною та аналітичною. Текст задачі – це вже і є вербальна модель, яка задає задачну ситуацію як систему даних і запитання задачі. Можна зобразити рисунок до задачі, тобто створити наочну модель на основі даних задачі, яка відобразатиме сюжет задачної ситуації, а не тільки її складові, як це було в тексті задачі. Проте вона не дає уявлення про співвідношення між елементами предметної області задачі, про її математичний зміст [1, С.86]. Тому необхідно віднайти способи зображення внутрішніх математичних зв'язків між усіма величинами, що характеризують задачну ситуацію. Для цього використовують побудову структурної моделі задачі у вигляді матриці (таблиці) інформації, або у вигляді графіка розв'язуючої моделі задачі, або у вигляді її геометричної інтерпретації. Процес розв'язування задачної ситуації в подальшому потребує створення її моделі у вигляді числового виразу, рівняння або системи рівнянь, які отримуються зі структурної моделі задачі. Це аналітична модель задачі.

Задачі також можна групувати за методами їх розв'язування: арифметичним, алгебраїчним та комбінованим способом (включає як арифметичний, так і алгебраїчний способи розв'язування).

Арифметичні способи розв'язування текстових задач дозволяють будувати план з урахуванням взаємозв'язків між відомими і невідомими величинами, перевіряти правильність розв'язку за допомогою складання і розв'язування зворотної задачі. При розв'язуванні задач алгебраїчним методом істотне значення має вибір невідомої величини, за допомогою якої можна виразити інші величини, що входять у задачу, і встановити залежність між даними задачі, яка дасть можливість скласти рівняння (систему рівнянь) [2, С.48]. Текстові задачі практичного змісту в шкільному курсі алгебри та початків аналізу можна розділити на такі категорії:

- інформація, що подана в графічній, табличній, текстовій та інших формах;
- задачі на відсоткові розрахунки та пропорції;
- текстові задачі із застосуванням рівнянь, нерівностей та систем;
- задачі на обчислення об'ємів тіл та знаходження площ криволінійних фігур за допомогою інтегрування;
- комбінаторні задачі та обчислення ймовірності випадкових подій.

Формування в учнів старшої школи математичних компетентностей, які допомагають їм ефективніше розв'язувати практичні задачі із повсякденного життя, можливе за розв'язування прикладних задач.

PISA — найбільше міжнародне дослідження, що вивчає якість освіти у понад 80 країнах світу. Дослідження 2018 року виявило проблеми з математичною грамотністю школярів віком 15 років, адже Україна посіла 39 місце з 80 країн. Міжнародне дослідження оцінює, наскільки учні здатні використовувати здобуті знання, уміння та навички в реальному житті.

Аналіз діючих підручників з алгебри та початків аналізу у старшій школі щодо кількості сюжетних та прикладних задач показує, що практично відсутні задачі, в яких розглядаються не навчальні, а практичні ситуації із повсякденного життя (медицина, житло, спорт) [3, С.67], розв'язування яких передбачає використання засвоєних математичних знань та вмінь у різноманітних ситуаціях. Нижче подано таблицю результатів дослідження вмісту задач практичного та прикладного характеру у діючих підручниках з алгебри та початків аналізу за 10 клас (2018 рік видання).

Автори підручника	Рівень стандарту	Профільний рівень
А. Г. Мерзляк, Д. А.	2,5 %	4,1 %

Номіровський, В. Б. Полонський, М. С. Якір	(11 / 439)	(43 / 1061)
О. С. Істер	5 % (27 / 895)	4,4 % (83 / 1878)
Є. П. Нелін	7,7 % (18 / 234)	5,6 % (27 / 486)

У порівнянні з підручниками інших авторів, “Алгебра та початки аналізу” Неліна вирізняється великим об’ємом теоретичного матеріалу та наведених прикладів і значно меншою кількістю вправ. У процентному співвідношенні більше сюжетних та прикладних задач подано саме у цього автора, проте кількісно таких вправ більше у виданні Істера як за профільним, так і за рівнем стандарту.

Найчастіше у підручниках за 10 клас трапляються завдання економічного змісту з повторення курсу алгебри середньої школи. Що ж стосується сюжетних задач в 11 класі, то вони в більшій мірі пов’язані із елементами статистики та комбінаторики.

**Висновки.** В роботі було проведено аналіз вмісту текстових задач в шкільному курсі алгебри і початків аналізу; їх класифікацію за математичною моделлю, методами розв’язування та практичним змістом. Результати дослідження PISA 2018 показали, що задля формування математичної компетентності учнів у старшій школі необхідно спрямувати увагу на збільшення кількості прикладних текстових задач, особливо на аналіз інформації, що подана в графічній та табличній формах, адже програма ЗНО оцінює вміння учасників будувати математичні моделі реальних об’єктів, процесів і явищ та досліджувати ці моделі засобами математики.

#### Список використаної літератури

1. Ріжняк Р.Я. Моделювання розв’язування текстових математичних задач: інноваційний підхід // Проблеми методики фізико-математичної і технологічної освіти: Наукові записки. - Вип.7.:Кропивницький - С.80-87
2. Лабораторні роботи з методики навчання математики: Навчальний посібник для студентів напряму підготовки «Математика» / Укладачі В.А. Кушнір, Г.А. Кушнір, Р.Я. Ріжняк, Т.Я. Івашина. – Кіровоград, РВВ КДПУ ім. В.Винниченка, 2010. – 200 с.
3. Михайленко Л. Ф. Розв’язування текстових задач як засіб формування математичної компетентності старшокласників /Л.Ф. Михайленко, М.Б. Ковальчук //Сучасні інформаційні технології та інноваційні методики навчання у підготовці фахівців: методологія, теорія, досвід, проблеми: Зб. наук. праць. – Вип.46.– Київ-Вінниця: ТОВ фірма «Планер», 2016. – С.65-69.

*Коваленко Катерина Миколаївна  
студентки 4-го курсу.  
спеціальності 014.04 Середня освіта (Математика)*

*Науковий керівник:  
кандидат фізико-математичних наук  
Ковальов Іван Михайлович*

#### «Простори Харді»

Теорія просторів Харді є наріжним каменем сучасного аналізу. Вона поєднує у собі методи функціонального аналізу, теорії аналітичних функцій та інтеграції Лебега, створює потужний інструмент для багатьох застосувань, чистих і прикладних, від

обробки сигналів та аналізу Фур'є до принципів максимального модуля та дзета-функції Рімана. Нею займались такі математики: Р. Аренс, Г. Вер, Є. Бішоп, Л. Карлесон, А. Глісон, П. Халмош, В. Рудін, Г. Шапіро та інші.

Теорема:

Нехай  $f_1$  та  $f_2$  – внутрішні функції,  $|f_1| \leq 1$  та  $|f_2| \leq 1$ ;  $\alpha \in \mathbb{C}$  та  $|\alpha| = 1$ , тоді:

1.  $f_1 + f_2$  – не є внутрішньою функцією;
2.  $f_1 \cdot f_2$  – внутрішня функція;
3.  $f_1 \circ f_2$  – не є внутрішньою функцією;
4.  $\alpha f_1$  є внутрішньою функцією;
5.  $\frac{1}{\alpha} f_1$  є внутрішньою функцією.

Наслідок:

Нехай  $f$  - внутрішня функція;  $\alpha \in \mathbb{C}$  та  $|\alpha| = 1$ , тоді  $|\alpha f|^n$  – внутрішня функція.

Лема:

Нехай  $f_1 = z^n$  та  $f_2 = z^m$  – внутрішні функції;  $\alpha \in \mathbb{C}$  та  $|\alpha| = 1$ , тоді:

1.  $f_1 + f_2$  – не є внутрішньою функцією;
2.  $f_1 \cdot f_2$  – внутрішня функція;
3.  $f_1 \circ f_2$  – внутрішня функція;
4.  $\alpha f_1$  є внутрішньою функцією;
5.  $\frac{1}{\alpha} f_1$  є внутрішньою функцією.

Наслідок:

Нехай  $f = z$  - внутрішня функція;  $\alpha \in \mathbb{C}$  та  $|\alpha| = 1$ , тоді  $|\alpha f|^n$  – внутрішня функція.

### Список використаної літератури

1. K. Hoffman , Banach Spaces of Analytic Functions. Prentice Hall, Englewood Cliffs, New Jersey (1962).
2. G. H. Hardy , Notes on special system of orthogonal functions (IV): The orthogonal functions of Whittaker's cardinal series. Proc. Cambridge Phil. Soc. 37, 331–348, (1941).
3. J. E. Littlewood , On inequalities in the theory of functions. Proc. London Math. Soc. 23, 481–519 (1925).
4. P. L. Duren , Theory of Hp Spaces. Academic Press, New York (1970).

*Красовська Тамара Вікторівна,  
студентка II курсу магістратури,  
Спеціальності «Середня освіта (математика)»*

*Науковий керівник:  
кандидат фізико-математичних наук, доцент  
Деканов Станіслав Якович*

### «Методика використання дистанційних технологій у процесі навчання алгебри та початків аналізу»

Зважаючи на карантинні обмеження, викликані поширенням Covid-19, заклади освіти змушені розробляти та впроваджувати у свою діяльність дистанційні методи організації роботи із метою забезпечення безперервності навчального процесу. Викладання навчальних дисциплін, в тому числі алгебри та початків аналізу, здійснюється за допомогою різноманітних засобів, інструментів та технологій, які використовуються із метою передачі учням всієї необхідної інформації для подальшого використання її у практичній діяльності. Через брак відповідних методичних

рекомендацій та вказівок з питань викладання навчальних дисциплін в умовах дистанційного навчання гостро стоїть проблема подальшого ґрунтовного вивчення науково-методичних, психологічних, педагогічних та контрольних інструментів для викладання дисциплін.

Дистанційна форма навчання являє собою такий формат організації та проведення навчального процесу і використання педагогічних технологій, в основі якого лежить керована самостійна робота учнів і широке використання в освітньому процесі сучасних інформаційних технологій та засобів.

Дистанційне навчання від інших форм навчання відрізняє висока інтерактивність та система управління навчальною та пізнавальною діяльністю учнів. Дистанційний формат навчання передбачає активну диференціацію та індивідуалізацію навчального процесу. В процесі дистанційного навчання поєднуються різні типи компетентностей вчителя, технічні можливості інформаційних технологій, мобільність операційних процесів з бажанням і цілеспрямованістю учнів до отримання нових знань. Отже, основною метою дистанційного формату навчання учнів є виховання особистості, яка самостійно приймає рішення, має високий стимул і бажання до самоосвіти та навчання та здатна спілкуватись в умовах використання інформаційних технологій та засобів навчання [2, с. 14].

Дистанційний формат навчання поступово набуває все широкого поширення у багатьох країнах світу і з кожним роком його популярність зростає. Так, у США та Канаді започатковані віртуальні навчальні заклади як альтернатива традиційному формату навчання, на платформі яких учень має змогу для отримання освітніх послуг за основними дистанційними предметами на базі будь-якого навчального закладу. В країнах Європи створені відкриті дистанційної форми освіти, тобто група навчально-освітніх закладів, завданням яких є реалізація дистанційних програм та методик викладання, які передбачають широке використання нових інформаційних технологій та систем, що включають супутникове телебачення, інструменти мультимедіа, комп'ютерні мережі тощо [1].

Наказом Міністерства освіти і науки України № 466 «Про затвердження Положення про дистанційне навчання» від 25.04.2013 встановлено, що дистанційне навчання – це індивідуалізований процес отримання знань та вмінь, навичок та способів пізнавальної і навчальної діяльності особи, що відбувається переважно в умовах опосередкованої взаємодії віддалених один від одного учасників навчального процесу у спеціалізованому середовищі, яке функціонує на базі використання сучасних цифрових технологій [3].

Для організації навчання алгебри і початків аналізу в умовах дистанційного навчання вчителями здебільшого використовуються наступні дистанційні технології:

1. Google Classroom. У процесі навчання алгебри і початків аналізу вчитель математики може використовувати цей інструмент як для розміщення теоретичного навчального матеріалу, так практичних занять.

2. Освітній проект «На Урок». Цей проект передбачає написання інформативних та навчальних статей і тез, які стосуються шкільного та позашкільного життя; організацію тематичних вебінарів, семінарів та тренінгів; проведення різноманітних освітніх конкурсів та квестів; обмін досвідом через залучення успішних розробок із шкільних навчальних предметів від педагогів країни.

3. Zoom – сервіс для організації здійснення відеоконференцій і онлайн-зустрічей.

4. Відеохостинг YouTube. Цей інструмент дозволяє створювати власний відеоурок, який за бажанням вчителя може містити лише теоретичні пояснення, або являти собою комбінування теоретичних та практичних матеріалів (тестів, вправ тощо). Відеохостинг YouTube є досить зручним для розміщення навчальних матеріалів, які учні можуть передивитись декілька разів для більш повного засвоєння теми.

5. Інтерактивна дошка. Інтерактивна дошка являє собою комп'ютерно-

орієнтований інструмент, використовуваний при викладанні різних дисциплін. Цей інструмент поєднує в собі можливості звичайної шкільної дошки та відео проектора.

6. Конструктор тестів easy quizzу. Цей інструмент здебільшого використовується з метою контролю знань.

Також існують інструменти, які дозволяють здійснювати обмін навчальними матеріалами та виконаними практичними завданнями між учнем та вчителем: Classroom, платформа Moodle, ClassDojo, Classtime.

Інструменти дистанційного навчання забезпечують виконання письмових контрольних завдань учнями в режимі реального часу, або ж самостійно після закінчення уроку (самостійні та контрольні роботи, перекази, у тому числі окремі тестові, компетентнісні завдання тощо). Учні також мають можливість створювати навчальні проекти, заповнювати таблиці, будувати схеми, моделі, розв'язувати рівняння та приклади тощо.

Вчитель у разі необхідності може контролювати та перевіряти виконані завдання учнями через будь-який месенджер, що забезпечить відеозв'язок через наступні інформаційні платформи (Zoom, Skype тощо).

Важливо наголосити, що на сьогодні не розроблена єдина система оцінювання успішності учнів за умовами дистанційної форми навчання, тому учасники освітнього процесу (за тісної співпраці адміністрації навчального закладу та вчителів) за домовленістю можуть впроваджувати в навчальний процес та користуватися тими засобами дистанційного навчання, які комфортні для всіх як з точки зору практичності, так і високої ефективності навчального процесу.

### **Список використаної літератури**

1. Назарко С.І. Використання засобів дистанційної освіти для підвищення ефективності навчального процесу у ВНЗ. Інноваційні технології в процесі підготовки фахівців. Матеріали Міжнародної науково-практичної інтернет-конференції 03-04 квітня 2016 року : збірник наукових праць / Міністерство освіти і науки України, Вінницький національний технічний університет [та інш.]. Вінниця: ВНТУ, 2016. 190 с.

2. Організація дистанційного навчання в школі. Міністерство науки і освіти України, Міжнародний Фонд відродження, СмартОсвіта. Методичні рекомендації. 2020. 36 с.

3. Положення про дистанційне навчання № 466 від 25.04.2013 р. Міністерство освіти і науки України. Офіційний вісник України від 24.05.2013 р. — 2013 р., № 36, стор. 202, стаття 1288, код акта 67051/2013

*Якуніна Олена Олександрівна,  
студентка IV-го курсу  
спеціальності 111 Математика*

*Науковий керівник:  
кандидат фізико-математичних наук  
Ковальов Іван Михайлович*

### **«Перетворення Дарбу індефінітного оператора Штурма–Ліувілля»**

Лінійним диференціальним виразом другого порядку називається вираз наступного виду:

$$l(y) = p_2(x)y'' + p_1(x)y' + p_0(x)y$$

де  $p_i(x)$  – коефіцієнт диференціального виразу,  $i = 0, 2$ .

Диференціальним оператором Штурма–Ліувілля називається оператор

$$l_1 := -\frac{d^2}{dx^2} + q(x)$$

з областю визначення  $doml_1 = L_2(a, b)$  та  $q \in L_1^{loc}(a, b)$ .

Індефінітним оператором Штурма–Ліувілля називається оператор

$$l_1 := -\frac{d^2}{dx^2} + q(x)$$

з областю визначення  $doml_1 = L_2((-a, a), sign(x))$  та  $q \in L_1^{loc}(-a, a)$ .

Число  $\lambda$  називається власним значенням оператора  $l_1$ , якщо рівняння  $l_1(y) = \lambda y$  має ненульовий розв'язок. Такий розв'язок називають власною функцією оператора  $l_1$ , яка відповідає власному значенню  $\lambda$ .

Нехай  $l = -\frac{d^2}{dx^2} + q(x)$ , будь-який розв'язок  $\omega$  рівняння  $l(\omega) = 0$  задає факторизацію оператора  $l$ :

$$L = \frac{d}{dx} + v, R = -\frac{d}{dx} + v$$

$$l = LR,$$

де  $v = \frac{\omega'}{\omega}$ .

Перетворення Дарбу визначається наступним чином

$$l = LR \rightarrow \tilde{l} = RL = -\frac{d^2}{dx^2} + \tilde{q}(x)$$

до того ж  $\tilde{q} = q - 2v'$ .

**Теорема.** Нехай задано диференціальне рівняння

$$l(y) = -y'' + q(x)y = \lambda y.$$

Тоді існує необмежено зростаюча послідовність власних значень  $\{\lambda_n\}_{n=0}^{\infty}$ :

$$\lambda_0 < \lambda_1 < \dots < \lambda_n < \dots,$$

де  $\lim_{n \rightarrow \infty} \lambda_n = \infty$ .

**Теорема.** Нехай задано індефінітний оператор Штурма–Ліувілля

$$l_1 = -\frac{d^2}{dx^2} + q(x),$$

де  $doml_1 = L_2((-\infty, +\infty), sign(x))$ ,  $q(x) \geq 0$  та  $q \in L_1^{loc}(-\infty, +\infty)$ . Тоді власні значення оператора  $l_1$  мають кратність 1 та задовольняють наступній системі

$$\dots \lambda_{-2} < \lambda_{-1} < 0 < \lambda_1 < \lambda_2 \dots$$

**Теорема.** Нехай задано індефінітний оператор Штурма–Ліувілля

$$l_1 = -\frac{d^2}{dx^2} + q(x),$$

де  $doml_1 = L_2((-\infty, +\infty), sign(x))$ ,  $q(x) \geq 0$  та  $q \in L_1^{loc}(-\infty, +\infty)$ .

Тоді при перетворенні Дарбу оператора  $l_1$ , яке побудоване по власній функції  $y_1$ , отримаємо індефінітний оператор Штурма–Ліувілля

$$l_2 = -\frac{d^2}{dx^2} + q_1(x),$$

де  $q_1(x) = 2\left(\frac{y_1'}{y_1}\right)^2 - \frac{y_1''}{y_1} + \lambda_1$ .

Більш того, спектри  $l_1$  та  $l_2$  відповідно  $\sigma_p(l_1)$  та  $\sigma_2(l_2)$ :  $\sigma_p(l_2) \setminus \{\lambda_{-1}, \lambda_1\}$ .

### Список використаної літератури

1. Matveev V.B., Salle M.A. Darboux Transformations and Solitons, Springer-Verlag Berlin Heidelberg, pp. 7-27 (1991).
2. K.R. Bryenton. Darboux-Crum Transformations, Supersymmetric Quantum Mechanics, and the Eigenvalue Problem, pp. 12-27 (2016).
3. Sivaji Ganesh. Ordinary Differential Equations, pp. 53-58 (2007).

*Аширов Аразмухаммед*  
*студент IV курсу*  
*спеціальності 014 Середня освіта «Фізика»*  
*Науковий керівник:*  
*академік НАПН України,*  
*доктор фізико-математичних наук, професор*  
*Шут Микола Іванович*

### **Нанотехнології як основа науки майбутнього**

На нинішньому етапі розвитку суспільства людина вже не може уявити своє життя без сучасних благ цивілізації, які забезпечуються, в першу чергу, досягненнями фізики і техніки. А найбільш великі можливості для розширення технічної сфери та просування уперед на шляху становлення науки майбутнього є обґрунтування і розроблення нанотехнологій, які представляють собою системи дуже малого розміру, здатні виконувати команди людей [1]. Освоєння нанотехнології – наступний логічний крок розвитку електроніки та інших наукоємних виробництв. Але, незважаючи на повсюдне використання продуктів нанотехнологій, дуже мало хто розуміє їх сутність, призначення та перспективи для розвитку цивілізації. Отже, нанотехнології – ключове поняття XXI століття. Це найбільш «високі» технології, на розвиток яких провідні держави світу витрачають сьогодні мільярди доларів. За прогнозами учених нанотехнології у XXI столітті здатні здійснити таку ж революцію в маніпулюванні матерією, яку у минулому столітті забезпечили комп'ютери в маніпулюванні інформацією. Очевидно, що розвиток нанотехнологій відкриває великі перспективи для розробки нових матеріалів [2], вдосконалення систем зв'язку, розвитку біотехнологій, мікроелектроніки, енергетики, охорони здоров'я і озброєння. А серед найбільш імовірних наукових проривів експерти називають значне збільшення продуктивності комп'ютерної техніки, відновлення людських органів з використанням знову створеної тканини, отримання нових матеріалів шляхом маніпулювання атомами, а також інші унікальні відкриття у хімії та фізиці. За допомогою нанотехнологій найближчим часом з'явиться можливість економії часу, зменшення витрат на ті або інші ресурси, постійного підвищення рівня і якості життя.

Як бачимо, галузь нанотехнологій відкриває небачені раніше перспективи взаємодії людини зі світом. Можливості їх різностороннього застосування в таких галузях економіки, як виробництво напівпровідників, медицина, сенсорна техніка, екологія, автомобілебудування, будівельні матеріали, біотехнології, хімія, авіація і космонавтика, машинобудування і текстильна промисловість несуть у собі величезний потенціал зростання. Застосування продукції нанотехнологій дозволить заощадити на сировині і споживанні енергії, скоротити викиди в атмосферу і сприятиме тим самим стійкому розвитку економіки [3]. І особливо слід відзначити, що у найближчі роки значення нанотехнологій тільки зростатиме, будуть розроблятися нові наукові проекти, підвищиться рівень проведення дослідницьких і дослідно-конструкторських робіт, а також досліджень у напрямку знаходження нових сфер застосування нанотехнологій. Тому кожна сучасна людина повинна мати хоча б первинні уявлення про сутність та зміст нанотехнологій, що вимагає повсюдного впровадження в освітній процес інформації про нанотехнології. Це сприятиме розвитку інтересу до фізики та мотивуватиме молодь до вибору професій фізичної та фізико-технічної спрямованості.

### **Список використаної літератури**

1. Киреев В. Нанотехнології: історія виникнення і розвитку// Наноіндустрія. 2008. № 2. С. 2-10.

2. Проценко І.Ю., Шумакова Н.І. Основи матеріалознавства наноелектроніки: Навчальний посібник. Суми. 2004. – 108 с.
3. Алфімов М.В. Науково-технічний журнал «Сучасні нанотехнології». Том 5, №№9-10. 2010 р.

*Борисюк Анастасія Сергіївна*  
*магістрантка 1-го р.н.*  
*спеціальності 104 «Фізика та астрономія»*  
*Науковий керівник:*  
*кандидат фізико-математичних наук, професор*  
*Січкач Тарас Григорович*

### **«Теплофізичні властивості модифікованих синтетичних каучуків»**

Знання про теплофізичні властивості полімерних матеріалів надзвичайно важливі для визначення умов практичного використання. Нажаль на сьогоднішній день такої інформації надзвичайно мало [1,2]. Разом з тим, синтетичні каучуки та резини на їх основі часто використовуються у вигляді ізоляційних прокладок в електротехнічній продукції. Тому необхідно підвищувати їх здатність відводити тепло від металевих деталей двигунів, генераторів, трансформаторів.

В нашій роботі досліджувались теплофізичні та релаксаційні властивості бутадієн – метил стирольного каучуку (СКМС) – продукт сополімеризації бутадієну – та метил стиролу як найбільш розповсюдженого типу каучуків загального призначення. Широке розповсюдження СКМС пояснюється високими технічними властивостями резин на їх основі, використанням їх для виробництва шин, тепло- і електроізолюючих прокладок та інших резинових виробів високої якості і доступністю мономерів для їх вироблення. Промисловий випуск і використання синтетичних каучуків досягли великих обсягів.

Теплофізичні властивості, до яких відносяться питома теплоємність, теплопровідність та теплове лінійне (об'ємне) розширення тісно пов'язані з протіканням релаксаційних процесів [2]. Тому, на наш погляд, доцільним є їх спільний розгляд.

Згідно до літературних даних в склоподібному стані еластомеру СКМС-10 спостерігається досить інтенсивний  $\beta$  – релаксаційний процес, який пов'язаний з молекулярною рухливістю бокових, кінцевих молекулярних груп та невеликих міжвузлових ділянок просторової сітки [3], і є накладанням кількох процесів. Як видно зі спектрів внутрішнього тертя [3], опромінення суттєво не впливає на протікання цих процесів.

Процеси хімічної релаксації [4] представлені  $\delta\epsilon$  – процесом. Цей процес пов'язаний із деструкцією полімеру – розпадом С–С зв'язків полімерних ланок еластомеру СКМС-10. Із збільшенням дози опромінення висота максимуму зменшується, що говорить про зменшення його внеску у внутрішнє тертя опроміненого вулканізату.

У високоеластичному стані при температурі близько +220оС проявляється ще один новий релаксаційний  $Z\epsilon$  – процес, який відсутній у неопроміненого еластомеру, і природа якого до кінця ще не була з'ясована.

Вважаємо, що цей релаксаційний процес пов'язаний з утворенням в опроміненіх вулканізатах нових вільних С–С зв'язків із розірваних під час опромінення аналогічних зв'язків. Утворення густішої просторової сітки приводить до збільшення жорсткості матеріалу, а значить, до обмеження рухливості утвореного зв'язку. При великих дозах опромінення кількість таких атомів, які не приймають участь в утворенні просторової сітки, зростає (зростає максимум  $Z\epsilon$  – процесу).



Дана магістерська робота є продовженням бакалаврського дослідження релаксаційних процесів та властивостей радіаційно опромінених композицій на основі каучуку СКМС-10.

Продовжуємо вивчати спектри внутрішнього тертя, температурні залежності питомої ізобарної теплоємності та коефіцієнту теплопровідності бутадієн – метилстирольного каучуку СКМС-10. Оцінено зміни викликані радіаційним опроміненням даного еластомеру.

### **Список використаної літератури**

1. Шут М.І., Січкарь Т.Г. Каучуки синтетичні. Теплопровідність, теплоємність в діапазоні температури 120 ... 370К. Таблиці стандартних довідкових даних. Мінекономрозвитку України, Київ – 2015. 17с.
2. Шут Н.И., Лазоренко М.В., Сичкарь Т.Г. Взаимосвязь молекулярной подвижности и теплофизических свойств каучуков и вулканизатов СКМС-10. Каучук и резина, 1988, №8, С.21-22.
3. Заболотний В.Ф., Січкарь Т.Г., Лазоренко М.В., Шут М.І. Молекулярна рухливість і релаксаційні процеси в радіаційно-структурованих еластомерах. В кн.: Фізика конденсованих високомолекулярних систем. Наукові записки Рівненського педагогічного інституту. Випуск 3, РДПІ, Рівне, 1996, с.59-62.
4. Заболотний В.Ф., Шут М.І., Січкарь Т.Г., Рокицький М.О., Лазоренко М.В. Релаксаційні процеси в радіаційноопроміненому каучуку. Матеріали VII Міжнародної науково-практичної конференції «Структурна релаксація в твердих тілах» 25-27 травня. Вінниця ТОВ «Твори». 2021 – с.78 – 80.

*Ботиров Ергаиджон  
студент IV курсу  
спеціальності 014 Середня освіта «Фізика»*

*Науковий керівник:  
доктор педагогічних наук, професор  
Благодаренко Людмила Юрївна*

### **«Одержання рідких кристалів з новими властивостями»**

В останні десятиріччя бурхливо відбувається інтеграція наук – деякі наукові напрями так тісно взаємодіють між собою що нині вже більше стає суміжних наукових галузей, ніж власне наук. Як підсумок, існує багато наукових проектів, у яких спільно працюють фізики, хіміки, біологи, медики тощо. Але можна із впевненістю стверджувати, що все ж таки основна роль у сучасних наукових дослідженнях належить фізиці, оскільки її закони та методологія у тій або іншій мірі задіюються в кожній науковій галузі. У наш час особливої значущості набуває така галузь фізичних досліджень, як фізика рідких кристалів. І слід констатувати, що дослідження у галузі фізики рідких кристалів перейшли на якісно новий рівень – досліджуються вже не лише властивості рідких кристалів, але й методи їх зміни з метою розширення можливостей використання цих речовин [1].

Очевидно, що розв'язання проблеми зміни властивостей рідких кристалів забезпечить майбутнє не лише фізики, але й техніки в цілому, яка вже змінила життя цивілізації і сьогодні є його основою. Але, незважаючи на те, що сучасну техніку і побут вже неможливо уявити без рідких кристалів, не кожна людина має про них уявлення і здатна хоча б приблизно пояснити, що представляють собою ці речовини з унікальними властивостями. Питання про рідкі кристали є достатньо складним, а рівень знань учнів з фізики вочевидь недостатнім. Тому трапляються випадки, коли учителі

фізики розглядають це питання на уроках поверхово, а деякі аспекти пропонують учням розглянути самостійно, що призводить до прогалин у їх знаннях. Таким чином, нині існує неузгодженість між рівнем розвитку фізики рідких кристалів та станом обізнаності у цій галузі випускників закладів середньої освіти. А це, у свою чергу, вимагає розроблення сучасних методичних підходів до формування в учнів поняття про рідкі кристали, а також про методи зміни їх властивостей. Очевидно, що такий підхід забезпечить для молоді можливість розуміння змісту сучасних досліджень у галузі рідких кристалів.

На нинішньому етапі розвитку галузі фізики рідких кристалів стало очевидно, що властивості рідких кристалів вимагають змін. Теоретично досліджено такі методи модифікації рідких кристалів, як зміна структури нематиків з метою збільшення швидкості відновлення їх вихідного стану, додавання у рідкі кристали наночастинок для покращення їх електричних та оптичних властивостей, [змішування рідких кристалів для одержання необхідної діелектричної та оптичної анізотропії. Науковцями теоретично і експериментально доведено, що](#) зміна властивостей рідких кристалів забезпечить розширення можливостей їх практичного застосування [2].

Отже, перспективи майбутніх повсюдних та ефективних застосувань рідких кристалів необмежені. Зрозуміло, що деякі технічні ідеї щодо застосування рідких кристалів на сьогодні ще не реалізовані. Але очевидно, що у найближчі кілька років вони забезпечать створення пристроїв, які стануть для людини такими ж звичними, якими зараз є персональні комп'ютери.

#### **Список використаної літератури**

1. Рідкі кристали [Електронний ресурс] – Режим доступу: <https://ref.online-books.net.ua/major/223/80996/>.
2. Рідкі кристали, властивості та застосування [Електронний ресурс] – Режим доступу: <https://ukrbukva.net/page,3,37821-Zhidkie-kristally-ih-svoystva-i-primenenie.html>.

*Горбарук Наталія Леонідівна  
магістрантка 2 р. н.  
спеціальності 104 «Фізика та астрономія»  
Науковий керівник:  
академік НАПН України,  
доктор фізико-математичних наук, професор  
Шут Микола Іванович*

#### **«Перспективи дослідження властивостей полімерних нанокомпозитів»**

Сучасний науково-технічний прогрес був би неможливий без створення нових матеріалів, одним з яких є полімер. Термін «полімер» походить від грецького слова *polymeros* – такий, що складається з багатьох частин, різноманітний). Це поняття визначає передусім не склад речовини, а те, як вона побудована. Полімери складаються із дуже великих і гнучких лінійних (атоми розташовані в одну лінію) або розгалужених (розташування атомів нагадує гілки дерев) молекул, які отримали назву макромолекул. Отже, характерною ознакою полімерів є наявність у їх складі макромолекул, які являють собою довгі ниткоподібні ланцюги. Ланцюги побудовані з однакових атомів. Наприклад, атоми вуглецю складають «основу» макромолекул одного із самих поширених полімерів – поліетилену. Специфічні властивості полімерів зумовлені саме їх хімічною будовою. У наш час машинобудування, авіація, космічна техніка, автомобілебудування, електро- і радіотехніка немислимі без використання полімерних матеріалів. Полімери використовуються також в медицині, текстильному виробництві, сільському господарстві. Одним з найважливіших напрямів технічного прогресу в

уському світі є подальший розвиток промисловості полімерів: виготовлення синтетичних і штучних волокон, синтетичного каучуку, шкіри, захисних полімерних покриттів, клеїв, гуми, плівок, лаків, герметиків, посуду та інших матеріалів на основі полімерів. Для утворення полімерів з новими властивостями до них додають різні хімічні добавки. Традиційно вироби з полімерів відрізняються надійністю та високою якістю. Так, вікна з полівінілхлориду стійкі проти атмосферних впливів, безпечні для людини, забезпечують необхідний повітрообмін та звукоізоляцію [1].

Одержання полімерів з новими функціональними можливостями забезпечують нанотехнології. Як відомо, нанотехнології дозволяють впорядковувати атоми в новому порядку і одержувати речовини з необхідними та надзвичайними властивостями. За допомогою нанотехнологій виробляються найсучасніші наноматеріали. Це, в першу чергу, нанопорошки та вуглецеві нанотрубки. Нанопорошки – це порошки, розмір частинок якого менше 100 нм. Нанопорошки можна одержувати з різноманітних матеріалів, але сьогодні у загальному обсязі їх виробництва переважає доля нанопорошків чистих металів. У чому ж полягає цінність нанопорошків? Наприклад, кераміка, виготовлена на основі нанопорошків має таку міцність, що використовується для створення броні військової техніки! Нанопорошки також дозволяють одержувати тверді сплави, нові міцні матеріали. Нанопорошки використовуються у виробництві сонячних батарей. Вуглецеві нанотрубки (або фулерени) – це великі молекули, які складаються лише з атомів вуглецю. Прийнято вважати, що ці молекули представляють собою нову форму вуглецю, поряд з відомими – алмазом та графітом.

У сучасній фізиці полімерні нанокомпозити є постійними об'єктами дослідження завдяки своїм унікальним фізико-хімічним властивостям (міцність, висока хімічна стійкість, еластичність, металеві, напівпровідникові, провідні та надпровідні, унікальні емісійні, поглинальні властивості) і значному потенціалу прикладного використання [2]. Серед таких композитів значні потенційні можливості для розв'язання завдань створення матеріалів з високими показниками захисних та поглинаючих властивостей із заданими електро- і теплофізичними властивостями та низьким вмістом нанодисперсних наповнювачів мають полімероксидні нанокомпозити з активними компонентами, керування параметрами яких можна здійснювати в широких межах засобами модифікування поверхонь взаємодіючих компонентів, зміни їх вмісту, розмірів та впливу зовнішніх фізичних полів [3]. Особлива увага у молекулярній теплофізиці приділяється дослідженню теплофізичних характеристик часткових кристалічних полімерів. Це пояснюється тим, що поєднання специфічних фізико-механічних хімічних та теплофізичних властивостей полімерів дозволяє використовувати ці матеріали у різних наукових та технічних галузях. При цьому для раціонального використання та застосування полімерів та забезпечення якості виробів деталей та вузлів машин, необхідне глибоке знання їх теплофізичних та фізико-механічних властивостей, розуміння закономірностей їх зміни за тих або інших умов та прогнозування змін цих властивостей при зміні структури полімеру та умов експлуатації виробів з полімерних матеріалів. Отже, дослідження у галузі молекулярної фізики та теплофізики полімерів представляють значний інтерес для становлення фізичної науки в цілому та розширення технічної сфери.

#### Список використаної літератури

1. Шут М.І., Мартинюк М.Т., Благодаренко Л.Ю. Фізика: підруч. для 8 кл. загальноосвіт. навч. закл. К.: м. Ірпінь: ІВТФ «Перун», 2016. 272 с. : іл.
2. Шут М.І., Левандовський В.В., Міщенко В.М., Рокицький М.О., Січкар Т.Г., Борбіч Ю.О., Рокицька Г.В. Технологія виготовлення полімерних нанокомпозитів на основі поліхлортрифторетилену та SnO<sub>2</sub>. К.: ІХП імені О.О. Чуйка НАН України, 2013. С.182.

3. Борбіч Ю.О., Стасюк І.М., Шевченко Р.В. Визначення пористості полімероксидних наноконкомпозитів системи ПХТФЕ – SnO<sub>2</sub>. Збірник наукових праць студентів і молодих науковців «Фізика. Нові технології навчання». 2014. Вип. 12. С. 3-7.

*Іванченко Єлизавета Вадимівна*  
*магістрантка 1 р. н.*  
*спеціальності 104 «Фізика та астрономія»*  
*Науковий керівник:*  
*доктор педагогічних наук, професор*  
*Благодаренко Людмила Юріївна*

### **Астрофізичні джерела гравітаційних хвиль**

Одне з найскладніших питань сучасної фізики – гравітація. Як її зафіксувати і теоретично обґрунтувати, за допомогою чого можна виміряти її силу? На даний момент єдиний спосіб дослідження гравітації – через гравітаційні хвилі, що були передбачені Альбертом Ейнштейном у його загальній теорії відносності. Але де можна спостерігати гравітаційні хвилі? По факту, будь-які тіла, що мають масу та прискорення, створюють такі хвилі. Але навіть великі об'єкти зі значною масою утворюють настільки малі гравітаційні хвилі, що жоден прилад не може їх зафіксувати. З цього можна зробити висновок, що гравітація – слабка сила порівняно з іншими фундаментальними взаємодіями у природі. У такому разі потрібно знайти тіла, які будуть більш масивнішими. І такі тіла є, однак вони знаходяться далеко за межами нашої Сонячної системи. Таким чином, гравітаційні хвилі — це «брижі» в просторі-часі, викликані деякими з найбільш енергійних процесів у Всесвіті, тобто масивними тілами, що рухаються з екстремальним прискоренням. На даний момент існують чотири типи гравітаційних хвиль: безперервні, компактні подвійні інспіральні, стохастичні та вибухові [1].

Безперервні гравітаційні хвилі породжуються одним обертовим масивним об'єктом – таким, як нейтронна зоря. Будь-які нерівності або недоліки сферичної форми цієї зорі будуть генерувати гравітаційні хвилі під час її обертання. Якщо швидкість обертання зорі, частота та амплітуда залишаються постійними, то і гравітаційні хвилі, які вона випромінює, також мають незмінні у просторі і часі характеристики. Звідси і походить назва. На сьогодні вченим навіть вдалося модулювати сигнал від цих хвиль і перетворити їх на звук.

Наступний клас гравітаційних хвиль — це компактні бінарні інспіральні гравітаційні хвилі. Вони утворюються на орбіті пар масивних і компактних об'єктів, таких як білі карлики, чорні дірки та нейтронні зорі. У цій категорії генераторів гравітаційних хвиль є три підкласи «компактних бінарних» систем: подвійна нейтронна зоря, бінарна чорна дірка, подвійна нейтронна зоря - чорна дірка. Кожна двійкова пара створює унікальну модель гравітаційних хвиль, але механізм генерації хвиль однаковий у всіх трьох. Його називають «інспіральним». Інспірал виникає протягом мільйонів років, коли пари щільних компактних об'єктів обертаються один навколо одного. На орбіті вони випромінюють гравітаційні хвилі, які виносять частину орбітальної енергії системи. На жаль, з часом ці тіла «падають» один на одного і при зближенні хоча б на 1 см, вони витрачають більше енергії, внаслідок чого виникає більша кількість хвиль і збільшується їх швидкість. Спостереження ускладнюються і можуть не потрапляти у діапазон приладів. Ускладнюються спостереження внаслідок таких явищ, як «шуми» на Землі від внутрішніх коливань самого лазерного приладу, погода, землетруси, рух транспорту тощо. Це спричиняє перегрівання і пошкодження чутливого приладу.

Найскладнішими у виявленні є стохастичні гравітаційні хвилі. Астрофізики теоретично передбачають, що у Всесвіті досить мало значущих джерел безперервних або подвійних інспіраційних гравітаційних хвиль, внаслідок чого можливе пропускання сигналу від інших об'єктів. Тобто багато малих гравітаційних хвиль приходить з усього Всесвіту весь час і вони змішуються випадковим чином. Ці невеликі хвилі з усіх напрямків утворюють так званий «стохастичний сигнал». Стохастичним він називається тому, що його неможливо передбачити точно, але при випадковому отриманні даних сигналів, можливий статистичний аналіз. Це будуть найменші та найважчі для виявлення гравітаційні хвилі, але цілком можливо, що частина цього стохастичного сигналу може походити від Великого вибуху. Виявлення реліктових гравітаційних хвиль від Великого Вибуху дозволить вченим заглянути в частину історії виникнення Всесвіту [2].

При вибухах також утворюються гравітаційні хвилі. Науковці вважають, що легка чорна дірка або нейтронна зоря, створена надною, можуть бути прискорені до надмасивної чорної дірки, створюючи брижі в просторі-часі та генерувати гравітаційні хвилі, які фіксуються космічною антеною лазерного інтерферометра. Також, ймовірно, що такі брижі можуть виділятися, коли набагато легші компактні об'єкти, такі, як звичайні чорні дірки та нейтронні зорі, перетворюються на надмасивну чорну дірку або при вибухах надною. Наднові виникають, коли у масивної зорі закінчується ядерне паливо, її гравітація при цьому викликає її колапс і вибух. Значна частина матеріалу зорі викидається в простір, а решта утворює компактний об'єкт. Оскільки викид є асиметричним, а імпульс повинен зберігатися, компактний об'єкт прискорюється в певному напрямку. Однак, швидкість таких інспірацій значною мірою залежить від маловідомих величин, таких, як обертання надмасивних чорних дірок і того, яким чином зорі розподіляються навколо них [3].

Отже, при дослідженні гравітаційних хвиль є можливість отримати важливу інформацію про виникнення Всесвіту, будову та структуру гравітації, дізнатися, як вона виникає та що її спричиняє. Таким чином, удосконалюється і розширюється наукове уявлення про картину світу. І найголовніше – можна передбачити, що дослідження гравітаційних хвиль призведуть сучасну астрофізику до визначення можливостей керування гравітацією.

### Список використаної літератури

1. Erickson K. What Is a Gravitational Wave?. *Nasa Science*. URL: <https://spaceplace.nasa.gov/gravitational-waves/en/> (date of access: 08.05.2022).
2. Sources and Types of Gravitational Waves. *LIGO Lab | Caltech*. URL: <https://www.ligo.caltech.edu/page/gw-sources#:~:text=It%20turns%20out%20that%20the,the%20ends%20of%20their%20lives>. (date of access: 08.05.2022).
3. When explosions create gravitational waves. *Horizons - The Swiss Research Magazine*. URL: <https://www.horizons-mag.ch/2019/06/06/when-explosions-create-gravitational-waves/> (date of access: 08.05.2022).

**Мамієв Таган**  
**студент IV курсу**  
**спеціальності 014 Середня освіта «Фізика»**  
**Науковий керівник:**  
**кандидат педагогічних наук, доцент**  
**Козеренко Сергій Іванович**

## **«Внесок українських вчених в розвиток нанотехнологій на Україні»**

Нанонаука (Nanoscience) вивчає фізичні, фізико-хімічні, біологічні, фармакологічні, токсикологічні властивості наночастинок розміром до 100 нм, можливість їх синтезу за допомогою нанотехнологій та застосування в різних галузях народного господарства, клінічній медицині, фармакології, фармації, біології. Цей новий напрям науки виник у результаті поєднання фундаментальних досліджень з фізики, хімії, фізико-хімії, математики, матеріалознавства, біології, генетики, медицини, а також на основі сучасних технічних досягнень із визначення розміру наночастинок і їх синтезу різними методами. Широке впровадження нанотехнологій у різні сфери людської діяльності, на думку фахівців, перевершить такі досягнення людства, як освоєння космосу, комп'ютеризація, створення мережі Інтернет і мобільного зв'язку в другій половині ХХ століття [5].

На сьогодні розроблено й освоєно декілька методів синтезу наноматеріалів: газофазовий і плазмохімічний синтез, електронно-променева технологія — молекулярні пучки, осаджування з колоїдних розчинів, термічне розкладання та відновлення, механосинтез, детонаційний синтез і електровибух, синтез високодисперсних оксидів у рідких металах, високотемпературний синтез та інші [1] [4].

В Україні також активно проводять дослідження в галузі нанонауки. У Національній академії наук у межах спеціальної програми «Наноструктурні системи, наноматеріали, нанотехнології» здійснюють дослідження з фізики металів і сплавів, хімії поверхні, порошкових технологій, мікроелектроніки, колоїдних нанорозчинів, сорбентів, лікарських засобів, в основу яких покладено нанотехнології. Міністерство освіти і науки України спільно з Міністерством промислової політики затвердило українсько-російську міжвідомчу науково-технічну програму «Нанofізика і нанoeлектроніка». Проблеми застосування наноматеріалів у клінічній практиці вивчають в Академії медичних наук України, національних та медичних університетах України [2].

Нанотехнології дають можливість керування фізичними, хімічними і біологічними процесами на атомарному і молекулярному рівнях, що дозволяє створювати нові матеріали, прилади, медичні препарати, розробляти нові технологічні процеси з принципово новими можливостями. Сьогодні на основі нанотехнологій уже з'явилися нові лазери, зносостійкі наноструктуровані покриття лопаток газових турбін і систем захисту від радіолокаційного виявлення, високоселективні наноструктурні катализатори, нові ліки та косметичні товари тощо. Завдяки застосуванню нанотехнологій електроніка швидко наближається до такого рівня мініатюризації, коли робочими елементами інтегральних схем є невеликі ансамблі атомів та молекул.

Розвиток нанотехнологій та впровадження їхніх результатів буде зосереджено майбутньому переважно на таких напрямках:

- I. Розроблення нових економічно вигідніших методів синтезу наноматеріалів та реєстрації величини наночастинок.
- II. Створення нових наноматеріалів для промисловості, авіації, космічної техніки та інших галузей народного господарства.
- III. Упровадження наноматеріалів для інформаційних технологій, електроніки, комп'ютеризації виробництва та медицини, фармакології, фармації.
- IV. Розроблення нанобіотехнологій та впровадження отриманих нанобіосенсорів, нанореактивів у біологічні лабораторні дослідження.
- V. Створення нових нанопрепаратів для діагностики та лікування різних захворювань [3].

Своїми дослідженнями з вивчення фізичних, фізико-хімічних, біохімічних основ нанонауки відомі й інститути НАН України. В Інституті металів фізики ім. Г.В. Курдюмова (директор — академік НАН України А.П. Шпак) розроблено методи одержання нанорозмірних дисперсних систем за допомогою електровибуху провідників

і електричного пробою рідких середовищ. Ця методика дозволяє отримувати нанопорошки металів, а також вуглецеві наноматеріали: наноалмази, нанотрубки та фулерени. Установлено високу сорбційну активність нанодисперсного апатиту кальцію, який можна застосовувати як трансплантат при переломах кісток. Виявлено ранні стадії кристалізації в аморфних стрічках. Одним із структурних складників сплавів системи Fe-Si-B у рідкому та аморфному станах є кристалічні кластери розміром 3–4 нм [7].

В інституті фізики НАН України (директор член-кореспондент НАН України Л.П. Яценко) розроблено метод створення штучних наноструктур за допомогою стимульованих електричним полем поверхневих хімічних реакцій на інтерфейсі рі динагрань (III) золота (академік НАН України А.Г. Наумовець і д.ф.-м.н. О.А. Марченко), що має важливе значення для встановлення високої активності нанорозмірних частинок цього металу. При дослідженні міжчастинкової взаємодії орієнтованих анізотропних феромагнітних на ночастинок встановлено виникнення коерцитивного поля при температурах, вищих від температури блокування  $T_b$  та до формування «супермагнітного» стану з корельованим напрямком магнітних моментів (член-кореспондент НАН України С.М. Рябченко та співав.) [3].

В Інституті фізики напівпровідників ім. В.Є. Лашкарьова (директор — академік НАН України В.Ф. Мачулін) з'ясовано екситонну природу переходів у гетероструктурах із квантовими точками InAs-InP та ідентифіковано екситони, що формуються за участі важких і легких дір кових станів (академік НАН України М.П. Лисиця і співав.). За допомогою розробленої технології формування люмінесціювальних Si-нанокластерів встановлено значне збільшення концентрації випромінювальних центрів при відпалі в атмосфері  $H_2$  або  $O_2$ , що дозволяє приблизно на порядок збільшити інтенсивність свічення (член-кореспондент НАН України В.Г. Литовченко і співав.). За допомогою поляризаційної модуляції випромінювання встановлено особливості поверхневого плазмонного резонансу в нанорозмірних плівках золота, нанесених на поверхню призми повного внутрішнього відбиття (Б.К. Сердега і співав.) [1].

Українські вчені відомі своїми дослідженнями з вивчення властивостей наноструктур кремнію. Член-кореспондент НАН України М.Я. Валах (разом із співавторами) отримав цікаві дані про можливість керування характеристиками самоорганізованих Si-Ge наноструктур шляхом зміни традиційного ненапруженого кремнієвого буферного шару на напружений шар твердого розчину Si-Ge, що приводить до зміни розміру, форми, поверхневої щільності та компонентного складу сформованих наночастинок [4].

У Донецькому фізико-технічному інституті ім. О.О. Галкіна НАН України (директор — член-кореспондент НАН України В.М. Варюхін) встановлено якісні зміни властивостей кобальтиту лантану при переході до нанорозмірних частинок. Це дає підстави стверджувати, що магнітний стан кобальтиту лантану визначають розміри його елементарної поверхні [4].

В Інституті магнетизму НАН України та МОН України (директор — академік НАН України В.Г. Бар'яхтар) з'ясовано, що неідеальність інтерфейсу зумовлює виникнення додаткових осциляцій коефіцієнта проходження електронів через металевий прошарок. Це спричиняє значний зсув фаз, зміни амплітуд осциляцій, зміни осциляцій гігантського магнетоопору в металевих магнітних наноструктурах. Відзначений ефект спостерігаємо в дво- та тришарових плівках ФМ/РЗМ при зміні в них товщин немагнітних металевих прошарків (члени-кореспонденти АПН України А.М. Погорілий і В.Ф. Лось) [5].

Майже 50 років вивчають нанотехнології в Інституті загальної та неорганічної хімії ім. В. Вернадського НАН України (директор — академік НАН України С.В. Волков). Тут винайшли технологію синтезу «дрібнодисперсних систем із сажі» (її

згодом назвали нанотрубки) і методику розчинення металів у полімерному середовищі, яку застосовують під час магнітного запису інформації та хімічного одержання наночастинок [6].

Дослідження з нанотехнологій проводять і в інших Інститутах НАН України: фізичної хімії ім. Л.В. Писаржевського (почесний директор — академік НАН України В.Д. Походенко), фізикотехнічного інституті низьких температур ім. Б.І. Веркіна (директор — член-кореспондент НАН України С.Л. Гнатченко), проблем матеріалознавства ім. І.М. Францевича (директор — академік НАН України В.В. Скороход), біохімії ім. О.В. Палладіна (директор — академік НАН України С.В. Комісаренко), фізико-хімічному інституті ім. О.В. Богатського (директор — академік НАН України С.А. Андронаті)[2].

### Список використаної літератури

1. Вісник Національної Академії Наук. Режим доступу: <http://dspace.nbuv.gov.ua/bitstream/handle/123456789/26128/04-Paton.pdf?sequence=1>
2. Волков С.В., Ковальчук Є.П., Огенко В.М., Решетняк О.В. Нанохімія. Наносистеми. Наноматеріали. — К.: Наукова думка, 2008. — 423 с.
3. Гусев А.И. Наноматериалы, наноструктуры, нанотехнологии. — 2-е изд., испр. — М.: ФИЗМАТЛИТ, 2007. — 416 с.
4. Дубок В.А., Шинкарук А.В. Классификация биологических свойств неорганических биоматериалов как основа их усовершенствования и применения // Тези конференції «Нанорозмірні системи. Будова властивості-технології». — К., 2007. — С. 24.
5. Інтернет джерело. Режим доступу: [http://www.nas.gov.ua/text/pdfNews/nanotechnologii\\_btb.pdf](http://www.nas.gov.ua/text/pdfNews/nanotechnologii_btb.pdf)
6. Матюшенко І.Ю. Проблема визначення пріоритетних напрямів розвитку нанотехнологій в рамках пріоритетів розвитку науки і техніки в Україні / І.Ю. Матюшенко // Проблеми економіки. — 2011. — № 2. — С. 14-25.
7. Шпак А.П. Звіт про діяльність Національної академії наук України у 2008 році. — К., 2009. — 298 с.

*Мамієва Гулджан*  
*студентка IV курсу*  
*спеціальності 014 Середня освіта «Фізика»*  
*Науковий керівник:*  
*кандидат педагогічних наук, доцент*  
*Козеренко Сергій Іванович*

### «Сучасні технічні засоби навчання. Інтерактивні дошки»

#### *Історія виникнення інтерактивної дошки*

Хегох PARC винайшов першу інтерактивну дошку в 1990 році, що дозволило людям безпосередньо підключати свої комп'ютери до дошки, зберігаючи при цьому звичайні можливості дошки. У 1991 році провідна компанія SMART Technologies з інтерактивної дошки випустила свій перший продукт, SMART Board. Спочатку ці ради були орієнтовані на офіси та невеликі зустрічі. Однак наприкінці 90-х років компанії з інтерактивними дошками пристосували цільових споживачів до шкіл [1].

Історія створення Концепції інтерактивної навчальної дошки була придумана в 1987 році співзасновник і головним керуючим компанії SMART Девідом Мартін (рис.1)



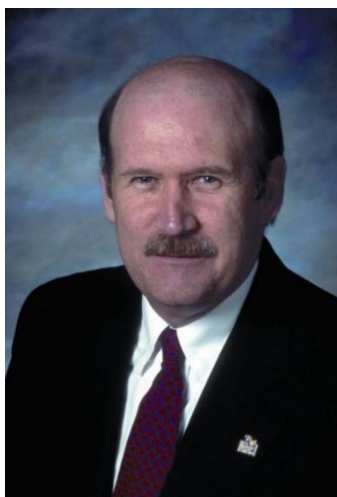

*Рис. 1 Девід Мартін*

### *Перші інтерактивні дошки*

На початку 90-х років з'явилися перші електронні інтерактивні дошки. Піонером стала компанія Microfield Graphics (США) з електронною інтерактивною дошкою SoftBoard. Такі дошки виглядали як звичайні маркерні дошки, при цьому всі Записи, зроблені на електронній дошці, миттєво з'являлися на екрані персонального комп'ютера. Написана на електронній інтерактивній дошці інформація зберігається у файлового вигляді і може бути роздрукована на звичайному принтері. За допомогою кольорових маркерів на електронній інтерактивній дошці можна створювати різні написи і малюнки, і при наявності кольорового принтера, копії теж будуть кольоровими. Використання кольорових маркерів в процесі викладання дозволяє виділити значиму інформацію і збільшити ефективність її сприйняття.[1]

Основна перевага електронних інтерактивних дошок SoftBoard полягало в можливості записати процес створення написів і малюнків і відтворити їх згодом. Таким чином, на початку 90-х років програмне забезпечення електронних інтерактивних дошок заклало основу для створення лекцій, які можна застосувати для дистанційного навчання.

### *Види та принципи роботи інтерактивних дошок*

Інтерактивна дошка – це сенсорний дисплей, що працює як частина системи, до якої також входить комп'ютер та проектор. Комп'ютер надсилає зображення проектору. Проектор передає зображення на інтерактивну дошку.

Інтерактивна дошка працює одночасно як монітор та пристрій введення даних: керувати комп'ютером можна, торкаючись поверхні дошки. На дошці можна працювати так само, як з дисплеєм комп'ютера: це пристрій введення даних, який дозволяє контролювати програми на комп'ютері.

За допомогою спеціального електронного маркера або навіть пальця можна робити позначки поверх зображення, що проектується на інтерактивну дошку, які зберігатимуться в спеціальний файл на комп'ютері. Доповідач може не тільки виділяти за допомогою маркера фрагменти зображення на екрані, але й вносити виправлення в текст, керувати комп'ютерними програмами маркером або пальцем як комп'ютерною мишею, використовувати численні функції, які роблять виступ або презентацію живішою та наочнішою [2].

Більшість дошок, що продаються у всьому світі, використовують одну з чотирьох сенсорних технологій. Це інфрачервона, резистивна, електромагнітна та ультразвукова.



Рис. 2 Інфрачервоної інтерактивної дошки

#### Принципи роботи резистивної інтерактивної дошки

Для роботи з резистивною інтерактивною дошкою можна використовувати звичайний стилус. У цьому випадку важливий матеріал, з якого виготовлено поверхню дошки. У більшості резистивних систем мембрана, натягнута на поверхні дошки, прогинається під натисканням, щоб вступити в контакт із струмопровідною підкладкою. Потім розташування точки дотику розраховується за показаннями датчиків і реєструється як натискання кнопки миші. Повторимо, що такі дошки не вимагають спеціального пір'я. Це дає виробникам резистивних систем можливість заявляти, що такі дошки прості та інтуїтивно зрозумілі у використанні. Однак це більше залежить від конструкції дошки, ніж використаної в ній технології.



Рис. 3 Резистивна інтерактивна дошка

#### Принципи роботи електромагнітної інтерактивної дошки

Для роботи з електромагнітною інтерактивною дошкою використовуються магнітні пір'я. Вона є масивом проводів, вбудованих під сенсорною поверхнею, які взаємодіють з котушкою в наконечнику стилус для визначення координат його розташування. Саме перо зазвичай є пасивним, тобто воно не містить батарей або інших джерел живлення; воно змінює електричні сигнали, створювані дошкою. Наприклад, якщо піднести перо близько до поверхні дошки, вона може відреагувати цього переміщенням покажчика миші. Розглянуті інфрачервоні інтерактивні дошки не дозволяють реєструвати переміщення вказівника миші, вони фіксують тільки кліки. Коли перо стосується поверхні, в ньому активується перемикач, що сприймається дошкою як натискання

кнопки. Стилус може бути вбудований другий перемикач з протилежного кінця і додаткові кнопки. Їхнє призначення визначається виробником програмного забезпечення. Подібно до розширеної версії графічного планшета, використовуюваного професійними цифровими художниками та дизайнерами, електромагнітна інтерактивна дошка точно імітує дії миші, і працюватиме правильно, навіть якщо користувач стане спиратися на неї рукою, а також дозволяє розпізнавати кілька дотиків одночасно.[3].

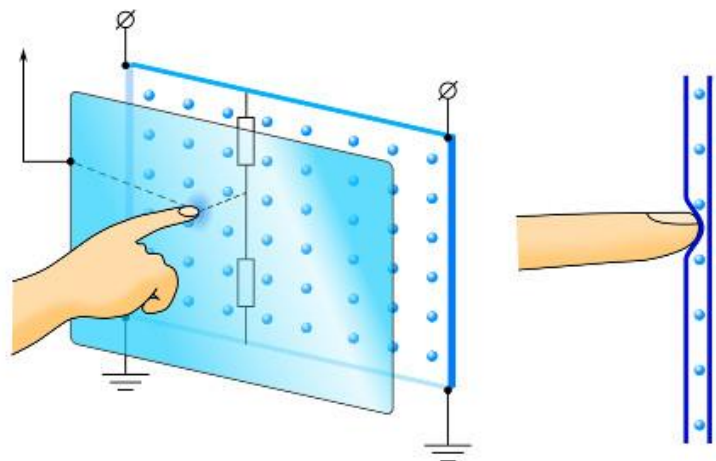
Завдяки застосуванню дошки, заняття з фізики стають більш інтерактивними і наглядними. Залежно від розв'язуваної завдання, вона може застосовуватися для вибору фону, що відповідає темі заняття (механічний рух, елементи теорії відносності, ядерна фізика і т. д.), побудови графіків та роботи з ними, роботи з малюнками (сили в механіці, відображення та заломлення світла і т. д.), перегляду інтернет посилань, а також аудіо- та відеофайлів (робота двигуна внутрішнього згоряння, резонанс і т. д.). З'являються додаткові можливості показати зв'язок законів і явищ фізики, що вивчаються зі спеціальними дисциплінами та завданнями забезпечення пожежної безпеки та безпеки при надзвичайних ситуаціях. Використання інтерактивної дошки при проведенні тестування сприяє виявленню відстаючих, прояснення питань, які викликають складнощі. Дошка дозволяє повернутися до будь-якого етапу заняття та ще раз закріпити матеріал.



*Рис. 4 Електромагнітна інтерактивна дошка*

Можливості використання інтерактивної дошки на лабораторних заняттях є досить широкими. По перше, з'являється можливість розглядати такі явища та процеси, які неможливо реалізувати у навчальному закладі (вивчення атома водню, розподіл ядра, вибух балона з газом внаслідок нагрівання та розліт уламків, кінематика та динаміка функціонування ряду рятувальних пристроїв під час проведення аварійно-рятувальних робіт) [4][5].

Сучасні інформаційні технології в освіті можуть зробити процес навчання більш наочним, доступним і цікавим для слухача, а також показати зв'язок матеріалу, що вивчається, з практичними завданнями. Одночасно з цим одержувані знання стають більш насиченими та впорядкованими. Використання інтерактивних дошок, безсумнівно, допоможе підвищити ефективність навчання. Таким чином, інтерактивна дошка для вивчення фізики – це ще один крок на шляху підвищення якості освітнього процесу.

#### **Список використаної літератури**

1. Kai Yoshida. How interactive whiteboards took over [Електронний ресурс] / Kai Yoshida. – 2021. – Режим доступу до ресурсу: <https://scotscoop.com/how-interactive-whiteboards-took-over/>
2. Как работает интерактивная доска [Електронний ресурс] – Режим доступу до ресурсу: <https://inlnk.ru/57lgy>

3. Інтерактивна дошка – що це таке, як працює, існуючі функції і види [Електронний ресурс] – Режим доступу до ресурсу: <https://nfpu.org.ua/interaktivna-doshka-shho-ce-take-jak-pracjuje/>

4. Слуев В.И. Повышение качества лабораторных занятий по физике на основе информационных технологий / В.И. Слуев. – 2010. – №4. – С. 89–91.

5. Арынгазин К.М. Применение интерактивной доски в процессе изучения курса физики в сфере высшего профессионального образования / К.М. Арынгазин, А.В. Дзюбина. // Знание. Понимание. Умение. – 2009. – №2.

*Полюхович Анастасія Федорівна  
студентка II курсу  
спеціальності 014 Середня освіта «Фізика»  
Науковий керівник:  
кандидат фіз.-мат. наук, старший викладач  
Рокицька Галина Василівна*

### **«Бездротова передача енергії»**

Багато хто з нас знає про передачу різного виду енергії на відстань, наприклад, передача тепла від Сонця відбувається методом теплопередачі за рахунок теплового (електромагнітного) випромінювання навіть не зважаючи на те, що Земля знаходиться в мільйонах кілометрів від Сонця. Радіосигнали на відстань також поширюються методом перенесення енергії електромагнітних хвиль в діапазоні радіочастот (з довжинами радіохвиль від 100 км до 1 мм), що в свою чергу, також передають, так звану, інформацію. Також проблема бездротової передачі енергії на відстань вже понад століття бентежить розуми вчених і змушує їх проводити нескінченні дослідження в цій області.

Бездротова передача енергії – це передача електричної енергії без провідників та заснована на технологіях, які використовують електричні, магнітні або електромагнітні, та поля, що змінюються в часі. Такий вид передачі енергії обирають для живлення електричних пристроїв, де це незручно, як у випадку вбудованих датчиків та пристроях зв'язку. [1]

На мою думку, бездротова передача електричної енергії, це мрія, яка може стати реальністю в найближчі роки. Одним з таких винаходів є бездротова зарядка. Безконтактна передача енергії здається магією, але, насправді – це лише передача заряду між двома індукційними котушками з мідного дроту. Одна з них знаходиться у задній частині смартфона, інша – безпосередньо в базі зарядки. Принцип роботи найпростіший: на індукційну котушку в зарядці подається змінний струм, що генерує вихрове електромагнітне поле. Саме це поле вловлює котушка-приймач гаджета, який необхідно зарядити. Потім струм проходить крізь випрямляч, перетворюючись зі змінного в постійний, та заряджає акумулятор пристрою.

Поява бездротової зарядки, електромобілів, 5G і необхідність впровадження концепції сталого розвитку які призвели до створення працездатних технологій бездротового передавання даних. Над такими проектами сьогодні працюють компанії з різних країн світу – від американської Wave Inc. до японської Space Power Technologies і новозеландського енергетичного стартапу Emrod. Деякі системи вже проходять випробування, тому буде цікаво поспостерігати над тим, хто стане першим у цих перегонах та запропонує ефективне, економічне, а також життєздатне бездротове рішення для постачання електроенергії. [2]

Ідея бездротової передачі енергії не нова, ще в 1890-х роках винахідник Нікола Тесла хотів щоб лампочки загорялися на відстані в 3 км за допомогою котушки Тесли .

Цей задум винахідника полягала в тому, щоб розмістити величезні вежі по всьому світу, які могли б передавати енергію по повітрю в будь-яку точку земної кулі, забезпечуючи електрикою будинки, підприємства, промисловість і навіть гігантські електричні кораблі в океані. Ідею Тесли знищив інвестор Джон Пирпонт Морган, якого цікавило куди ставити лічильник? [3]

Мало хто знає, що Нікола Тесла народився під час сильної грози 10 липня 1856 року в Смиляни (нині Хорватія). Напевно, це була його доля, щоб досягти величі навколо електрики, керувати блискавками. [4]

Тесла це знаменитий фізик, інженер, електрик та винахідник. Одним з найважливіших відкриттів світу було “Бездротове освітлення”. 1891 році Тесла прийняв рішення удосконалити передавач хвиль, який був створений Герцом, для радіочастотного постачання енергії. Після модернізації технологія стала системою освітлення з газорозрядних ламп. Того ж року Тесла представив свою ідею в Колумбійському коледжі. Через два роки він продемонстрував бездротові, люмінесцентні лампи. В 1894 він запалив фосфорну лампу розжарювання для цього він використав резонансний спосіб взаємодукції. [5]

Сучасні ультрамалопотужні біомедичні інструменти мають систему бездротової передачі енергії за допомогою індуктивного зв'язку, що забезпечує все більш привабливий метод безпечної доставки живлення до біомедичних імплантів. Біомедичні імплантовані пристрої стають популярними в широкому діапазоні областей, таких як кардіостимулятори, протези сітківки, кохлеарні імпланти, дефібрилятори, розумні ортопедичні імпланти, штучні серця тощо. Система складається з двох первинних котушок, таких як котушка передавача, розміщена на зовнішній частин тіла людини та котушка приймача, розміщена всередині тіла. Індуктивна ланка має функцію передачі бажаної потужності від ланцюга передавача до ланцюга приймача без використання батареї. Для оцінки продуктивності індуктивної ланки з високою ефективністю передачі було розроблено короткий проєкт. Схема передавача і приймача включала генератор, драйвер і підсилювач потужності, як блоки формування потужності для системи БПЕ. Нарешті, проблеми разом із рішеннями висвітлюються у розробці оптимальної конструкції індуктивної ланки для імплантованих пристроїв. [6]

Бездротова передача електроенергії довела свою користь на прикладі медичних імплантів або смартфонів. У більшості випадків є дві пов'язаних котушки - передавач і приймач. Електричний струм, що циркулює в передавальній котушці, створює магнітне поле, яке переносить енергію до приймаючої котушки. Отже, огляд конкретного напрямку є цікавим для вивчення сучасних новітніх технологій. Даний напрямок розвивати та вивчати дуже важливо, оскільки у бездротової передачі енергії є маса корисних застосувань.

#### Список використаної літератури

1. Wireless Power Transfer [Електронний ресурс] – Режим доступу: <https://www.sciencedirect.com/topics/engineering/wireless-power-transfer>
2. Тесла Нікола. Фізик із майбутнього [Електронний ресурс] – Режим доступу: <https://msmb.org.ua/biblioresursi/bibliografiya/osobistosti/tesla-nikola-fizik-iz-maybutnyogo/>
3. Збулася мрія Тесли! Бездротова передача електрики [Електронний ресурс] – Режим доступу: <https://ecolog-ua.com/news/zbulasya-mriya-tesly-bezdrotova-peredacha-elektryky>
4. Нікола Тесла – людина, яка випередила свій час [Електронний ресурс] – Режим доступу: <https://probapera.org/publication/13/54174/nikola-tesla.html>
5. Efficient wireless power transfer system for biomedical applications [Електронний ресурс] – Режим доступу: <https://www.sciencedirect.com/science/article/pii/B9780323851725000101>

**Пономаренко Олена Ігорівна**  
**магістрантка 1 р.н.**  
**спеціальності 014 «Середня освіта. Фізика»**  
**Науковий керівник:**  
**кандидат фізико-математичних наук, доцент**  
**Василенко Сергій Леонідович**

### **«Методичні засади формування основ дослідницької діяльності учнів 7-8 класів у навчанні фізики»**

Фізика є фундаментальною наукою, яка вивчає загальні закономірності перебігу природних явищ, закладає основи світорозуміння на різних рівнях пізнання природи й надає загальне обґрунтування природничо-наукової картини світу. Сучасна фізика, крім наукового, має важливе соціокультурне значення. Вона стала невід'ємною складовою загальної культури високотехнологічного інформаційного суспільства.

Навчання фізики в основній школі спрямовується на досягнення загальної мети базової загальної середньої освіти, яка полягає в розвитку та соціалізації особистості учнів, формуванні їхньої національної самосвідомості, загальної культури, світоглядних орієнтирів, екологічного стилю мислення і поведінки, творчих здібностей, дослідницьких навичок і навичок життєзабезпечення, здатності до саморозвитку та самонавчання в умовах глобальних змін і викликів. [3]

Свою дослідницьку діяльність учні 7-8 класів можуть здійснювати під час виконання демонстраційних і фронтальних експериментів, лабораторних робіт і короткотривалих дослідів, фізичних практикумів та власних навчальних проєктів в позаурочному житті, під час навчальних екскурсій, виконання, у межах набутих знань, пізнавальних завдань, засобами фізичного експерименту дотримуючись правил безпеки за такими темами:

7 клас:

- «Фізика як природнича наука. Пізнання природи». *Лабораторні роботи*: № 1. Ознайомлення з вимірювальними приладами. Визначення ціни поділки шкали приладу. [5,с.4] № 2. Вимірювання об'єму твердих тіл, рідин і сипких матеріалів. [5,с.7] № 3. Вимірювання розмірів малих тіл різними способами. [5,с.10] *Навчальні проєкти*. *Навчальні ресурси для наскрізних змістових ліній*: ситуативні вправи щодо прояву й впливу фізичних явищ на здоров'я й безпеку життєдіяльності, вирішення проблем довкілля, ощадного використання природних ресурсів тощо. [4,с.33, 180]

- «Механічний рух». *Лабораторні роботи*. № 4. Визначення періоду обертання тіла. [5,с.13] № 5. Дослідження коливань нитяного маятника. [5,с.16] *Захист навчальних проєктів*. *Навчальні ресурси для наскрізних змістових ліній*: ситуативні вправи на аналіз механічного руху учасників дорожнього руху та його наслідки для власної безпеки; задачі з прикладами логістики пасажирських і вантажних перевезень в Україні й світі; уміння вибрати оптимальну траєкторію руху в конкретних життєвих ситуаціях [4,с.63,180]

- «Взаємодія тіл. Сила». *Лабораторні роботи*. № 6. Вимірювання маси тіл. [5,с.18] № 7. Визначення густини речовини (твердих тіл і рідин). [5,с.21] № 8. Дослідження пружних властивостей тіл. [5,с.24] № 9. Визначення коефіцієнта тертя ковзання. [5,с.27] № 10. З'ясування умов плавання тіла. [5,с.30] *Захист навчальних проєктів*. *Навчальні ресурси для наскрізних змістових ліній*: ситуативні вправи і задачі на аналіз явища інерції, сил тертя і пружності, їх наслідки для власної безпеки; матеріали з досягнення українських конструкторів у суднобудуванні, повітроплаванні тощо. [4,с.134, 180]

- «Механічна робота та енергія». *Лабораторні роботи*. № 11. Вивчення умови рівноваги важеля. [5,с.33] № 12. Визначення ККД простого механізму. [5,с.36] *Захист навчальних проєктів*. *Навчальні ресурси для наскрізних змістових ліній*: ситуативні



вправи й задачі на застосування закону збереження енергії, розрахунок параметрів простих механізмів, умов їх безпечного використання; інформаційні матеріали про досягнення українських конструкторів у машинобудуванні й будівництві. [4,с.169, 180] 8 клас.

- «Теплові явища». *Лабораторні роботи*. № 1. Вивчення теплового балансу за умов змішування води різної температури. [2,с.2] № 2. Визначення питомої теплоємності речовини. [2,с.9] *Захист навчальних проєктів*. *Навчальні ресурси для наскрізних змістових ліній*: ситуативні вправи і задачі на аналіз перебігу теплових процесів; усвідомлення важливості енергозберезувальних заходів у масштабах родини, громади, країни; вплив теплових машин та інших засобів теплотехніки на довкілля.

- «Електричні явища. Електричний струм». *Лабораторні роботи*. № 3. Вимірювання опору провідника за допомогою амперметра й вольтметра. [2,с.13] № 4. Дослідження електричного кола з послідовним з'єднанням провідників. [2,с.18] № 5. Дослідження електричного кола з паралельним з'єднанням провідників. [2,с.24] *Захист навчальних проєктів*. *Навчальні ресурси для наскрізних змістових ліній*: ситуативні вправи і задачі на усвідомлення важливості заощадливого використання електроенергії з метою зменшення витрат сімейного бюджету; формування свідомості дотримання правил безпеки під час роботи з електричними приладами й пристроями. *Демонстративно-дослідницька робота*. *Створення електроскопу*, [1,с.118], «Фруктової батарейки», [1,с.133] *Створення пристрою для перевірки знань*. [1,с.167]

За допомогою експериментально-дослідницької діяльності під час навчання фізики у 7-8 класах процес навчання фізики в основній школі спрямовується на розвиток особистості учня, становлення його наукового світогляду й відповідного стилю мислення, формування предметної, науково-природничої (як галузевої) та ключових компетентностей.

### Список використаної літератури

1. Бар'яхтар В.Г., Довгий С. О., Божинова Ф. Я., Кірюхіна О. О. Фізика : підруч. для 8 кл. закл. загал. серед. освіти, 2е видання – Харків, Ранок, 2021. – 240с.
2. Божинова Ф. Я., Кірюхіна О. О. Фізика. Зошит для лабораторних робіт. – Харків, Ранок, 2019. – 48с.+Додаток(16с.)
3. Навчальна програма для загальноосвітніх навчальних закладів. Фізика. 7-9 класів. [Електронний ресурс], URL: <https://mon.gov.ua/storage/app/media/zagalna%20serednya/programy-5-9-klas/onovlennya-12-2017/7-fizika.doc> (дата звернення 09.05.2022)
4. Сиротюк В.Д. Фізика. Підручник для 7-го класу загальноосвітніх навчальних закладів. Нова програма./Сиротюк В.Д., Мирошніченко Ю.Б. – Київ, Генеза. 2020 – 208с.
5. Сиротюк. В.Д. Мирошніченко Ю.Б. Фізика. Зошит для лабораторних та контрольних робіт. 7 клас. – Київ. Генеза. 2020 – 80 с.

**Урсул Катерина Володимирівна**  
**студентка IV курсу**  
**спеціальності 014 «Середня освіта. Фізика»**  
**Науковий керівник:**  
**Рокицький Максим Олександрович**

**«Особливості поширення ультразвуку у полімерних матеріалах на основі поліхлортрифторетилену»**

На формування акустичних властивостей гетерогенних полімерних систем впливає (ГПС) топологія фази наповнювача в системі при його вмісті  $\varphi$  менше або більше за певне критичне значення  $\varphi_{кр}$  з урахуванням наявності міжмолекулярної та внутрішньомолекулярної взаємодії в полімерній матриці. Композиції в області  $\varphi < \varphi_{кр}$  являють собою неупорядковані системи, в яких за відсутності розподілу частинки високодисперсного наповнювача не знаходяться у вузлах постійної структури, а займають випадкові положення в просторі.

За допомогою домішок шляхом направленої зміни значень маси структурних елементів  $m$ , швидкості поздовжньої деформації  $v_i$ , відстані, що відповідає рівноважному стану  $r_0(a_i)$  можна регулювати акустичні властивості гетерогенних полімерних систем. Характерно, що при вмісті наповнювача  $0 < \varphi < \varphi_{кр}$  під дією зовнішніх сил частинки наповнювача, незалежно від руху сусідів, можуть брати участь в русі як колоїдні частинки з високою в'язкістю. Зі збільшенням вмісту наповнювача  $\varphi$  все більша частина полімерної матриці переходить у стан пристінного до наповнювача шару. За вмісту наповнювача  $\varphi \geq \varphi_{кр}$  вся ГПС знаходиться в стані пристінного до наповнювача шару з певним впорядкуванням частинок наповнювача. У цьому випадку їх рух залежатиме від руху сусідів.

З метою отримання інформації про динаміку зміни розмірів структурних неоднорідностей системи проведено вимірювання швидкості поширення ( $C$ ) та коефіцієнта поглинання ( $\alpha$ ) ультразвуку на частотах 1 - 5 МГц, 2 - 7,5 МГц, 3 - 10 МГц [1].

Аналіз залежностей швидкості поширення ультразвуку  $C = f(\varphi)$  та коефіцієнта поглинання ультразвуку  $\alpha = f(\varphi)$  від вмісту наповнювача – свідчить про суттєве зростання пружності композиту на частотах 5 МГц, 7,5 та 10 МГц у порівнянні із складовими компонентами, а також про те, що коефіцієнт поглинання композитів значно перевищує відповідні ПХТФЕ показники, що, очевидно, пов'язано з розсіюванням ультразвукових хвиль на структурних неоднорідностях системи [2].

Зміну розмірів неоднорідностей оцінено за поглинанням ультразвуку в залежності від частоти та за «стрибками» поглинання ультразвуку за зміни частоти: 1 – (5 - 7,5)%, 2 – (7,5 – 10)%, 3 – (5 – 10)%. Значення «стрибків» поглинання розраховувались як різниця між значеннями поглинання на частотах 5 та 7,5 МГц, 7,5 та 10 МГц і 5 та 10 МГц.

Результати дослідження функціональних залежностей «стрибка» коефіцієнта поглинання  $\Delta\alpha = f(\varphi)$  і тангенса кута механічних втрат  $tg\delta = f(\varphi)$  наноккомпозитів системи ПХТФЕ – SnO<sub>2</sub> на частотах 5 МГц, 7,5 МГц та 10 МГц відповідно, свідчать про те, що композити системи ПХТФЕ – SnO<sub>2</sub> виявляються досить чутливими до зміни частоти ультразвуку і характеризуються деяким пониженням значень при збільшенні частоти. Для малих концентрацій SnO<sub>2</sub> ( $\varphi \leq 12$  %) збільшення вмісту наповнювача відповідає зменшенню відстані між окремими частинками діоксиду олова, оточених пристінним шаром поліхлортрифторетилену з особливими структурою та властивостями [3, 4]. Подальше збільшення вмісту наповнювача до 41 % супроводжується слабкими змінами «стрибка» поглинання, а отже характеризується практичною незмінністю розмірів неоднорідностей структури композиту, що пояснюється перекриттям пристінних шарів ПХТФЕ і перебуванням частинок діоксиду олова у суцільній матриці ПХТФЕ в стані пристінного шару.

При концентрації  $\varphi > 41$  % композит, очевидно, являє собою матрицю SnO<sub>2</sub>, в якій містяться включення у вигляді ПХТФЕ, що перебуває у стані пристінного шару. Таким чином, фізико-механічні властивості композитів системи ПХТФЕ – SnO<sub>2</sub> при великих концентраціях фактично визначаються властивостями діоксиду олова.

Концентраційні залежності тангенса кута механічних втрат  $tg\delta = f(\varphi)$  в інтервалі 0 – 12 % (0 – 7 % на частоті 10 МГц) характеризуються інтенсивним зростанням значень тангенса кута механічних втрат  $tg\delta$ . Починаючи з 12 % (7 % на частоті 10 МГц) залежності тангенса кута механічних втрат  $tg\delta$  характеризуються сталістю значень, а



при концентрації  $\varphi > 41\%$  на всіх досліджуваних частотах спостерігається деяке зменшення значень тангенса кута механічних втрат.

Закономірності поглинання ультразвуку зі зміною вмісту компонентів, пов'язані з наявністю різних типів розсіювання ультразвукових хвиль на неоднорідностях структури полімерного композита. Перехід від одного до іншого типу розсіювання відбувається за зміни співвідношень ефективного розміру неоднорідності та довжини хвилі, що поширюється. У зв'язку з цим розрізняють релеївське, стохастичне та дифузне розсіювання.

Отже, наповнення полімерів може докорінно змінити фізико-хімічні властивості початкового зразка, фактично можливе вдосконалення будь-якого відомого полімеру. За допомогою ультразвукових досліджень отримуємо інформацію про вплив наповнювача на структуру полімерного матеріалу. Існування різних типів розсіювання ультразвукових хвиль на неоднорідностях полімерного нанокompозита передусе закономірності поглинанням ультразвуку зі зміною вмісту компонентів.

#### **Список використаної літератури**

1. Рокицький М.О., Кирилов Д.В., Янчевський Л.К., Левандовський В.В. Технологія та пристрій для приготування термопластичних ПКМ методом пресування. // Науковий часопис НПУ імені М.П. Драгоманова. Серія 1. Фізико-математичні науки, Київ: НПУ імені М.П. Драгоманова. - 2005. -№ 5. С. 58-62.
2. Ursul K., Rokytska H. Acoustic properties of PCTFE–SnO<sub>2</sub> nanocomposites // Abstracts of International conference for young professionals in physics and technology (April 26-30, 2021, Kyiv, Ukraine). – 2021. - p. 36-37.
3. Rokytskyi M.O., Sichkar T.G., Shut A.M., Tulzhenkova O.S., Shut M.I. Acoustic Properties of Polymer Nanocomposite System Polychlorotrifluoroethylene – Tin Dioxide // Abstracts of the XVII International Freik Conference Physics and Technology of Thin Films and Nanosystems (May 20-25, 2019, Ivano-Frankivsk, Ukraine). – 2019. – P. 222.
4. Rokitskaya G.V., Shut M.I., Rokitskiy M.A., Sichkar T.G. Heat conductivity of polymer composite material based on penton and silver iodide (AgI) // Proceedings of the 2nd CEEP Workshop on Polymer Science (October 24-25, 2014, Lasi, Romania). – 2014. – С. 215-219.

*Яценко Микола Михайлович  
студент IV курсу  
спеціальності 014 «Середня освіта. Фізика»  
Науковий керівник:  
кандидат фізико-математичних наук, професор  
Січкара Тарас Григорович*

#### **«Теплопровідність та методи її дослідження»**

Теплопровідність відноситься до явищ переносу – це здатність речовини переносити теплову енергію. Також теплопровідність це кількісна фізична величина, що характеризує інтенсивність теплообміну в речовині, яка дорівнює відношенню густини теплового потоку до градієнта температури [1]. Визначення коефіцієнта теплопровідності матеріалів ґрунтується на використанні рівняння Фур'є для теплопровідності:

$$Q = -\lambda \frac{\Delta T}{\Delta x} S t,$$

де  $Q$  – кількість теплоти, що пройшла через досліджуваний зразок;  $\Delta T$  – різниця температур на протилежних гранях зразка;  $S$  – площа перерізу зразка, розміщеного

перпендикулярно до градієнта температури;  $t$  – час, протягом якого здійснюється теплообмін;  $\lambda$  – коефіцієнт теплопровідності;  $\Delta x$  – товщина зразка.

Коефіцієнт теплопровідності  $\lambda$  може набувати значень від десятих і сотих Вт/(м·К) для сипучих та вспінених матеріалів до 390 Вт/(м·К) для міді і, навіть до 5000 Вт/(м·К) для графену.

Для визначення теплофізичних характеристик твердих тіл принципове значення має вибір методу вимірювання. Експериментальні методи вивчення теплопровідності твердих тіл можна умовно поділити на дві групи. Це методи, що базуються на використанні закономірностей стаціонарного і нестаціонарного (чисто нестаціонарного і регулярного) теплових потоків [2]. Температуропровідність дослідним шляхом може бути визначена лише в нестаціонарних теплових режимах, оскільки вона характеризує інерційність температурного поля в цих процесах, тобто швидкість зміни температури матеріалу під дією теплового потоку.

Суть стаціонарних методів зводиться до підтримання в досліджуваному об'єкті стаціонарного за величиною і напрямом теплового потоку. Розподіл температури в зразку при цьому не змінюється в часі і є функцією тільки координат тіла. Вимірюючи тепловий потік і різницю температур між певними точками зразка, можна знайти його теплопровідність.

В роботі розглядались методи вимірювання коефіцієнта теплопровідності за допомогою вимірювача теплопровідності "ИТ- $\lambda$ -400" в модернізованому варіанті, принцип дії якого описаний в [2]. Цей метод дозволяє вимірювати коефіцієнт теплопровідності  $\lambda$  в широкому інтервалі температур від  $-125^{\circ}\text{C}$  до  $+400^{\circ}\text{C}$ .

Поряд з методами, що дозволяють досліджувати теплові властивості матеріалів при високих і низьких температурах, а також при різних тисках, є велика потреба в методах для дослідження матеріалів в умовах заводських лабораторій при звичайних температурах. При цьому прилад і техніка вимірювання мають бути достатньо простими. Методи мають бути швидкісними, комплексними, щоб з одного досліду на одному зразку можна було отримати значення всіх теплофізичних характеристик. Таким критеріям відповідає Метод двох температурно-часових інтервалів. Прилад, що базується на цьому методі, в модернізованому варіанті виготовлений в лабораторії [2].

### **Список використаної літератури**

1. Вакуленко М.О. Тлумачний словник із фізики. – К. : Видавничо-поліграфічний центр «Київський університет», 2008. – 767 с.
2. Шут М.І., Левандовський В.В., Січкара Т.Г., Янчевський Л.К. Загальна фізика. Спеціальний фізичний практикум К.: НПУ імені М.П. Драгоманова, – 2017. – 190 с.

### **Кафедра експериментальної і теоретичної фізики та астрономії**

***Андрєєва-Яхья Анастасія Михайлівна  
магістрантка 2 р.н.,  
спеціальності 104 «Фізика та астрономія»***

***Науковий керівник:  
кандидат педагогічних наук, доцент  
Кириленко Олена Іванівна***

**«Освіта в реальностях сьогодення»**

В розрізі вивчення сучасного стану науково-технічного прогресу всі нові відкриття базуються на основних фізичних процесах, які є предметом дослідження квантової механіки, теоретичної фізики, фізики напівпровідників та фізики конденсованих систем.

Новітні технічні засоби значно спростили навчання та покращили повсякденне життя людства. На мою думку, особливо актуальною темою є реалізація процесу навчання/викладання в умовах військового стану. Оскільки, виникає велика кількість питань щодо організації та проведення освітнього процесу.

Нелегка доля спіткає сучасних вчителів, викладачів, науковців, адже саме на «їх плечах» лежить відповідальність за сучасне покоління, яке буде творити історію та відбудувати Україну у найближчому майбутньому.

Організація освітнього процесу ще не до кінця адаптована для дистанційної форми проведення різного роду навчальних занять, які були в умовах карантину. Нині ж викає потреба її реалізації в умовах військового стану.

На «порятунок» в цей нелегкий час, на першому місці є інформаційно-комунікаційні технології, on-line освітні платформи, мобільні додатки тощо.

Ми «прив'язані» до Світового павутиння (Web), інформаційного простору, а як наслідок, і до споживання електроенергії. Отже, існує проблема щодо поліпшення використання її та перехід на альтернативні види джерел.

Одним із можливих варіантів є технологія Light Fidelity (Li-Fi). Це двостороння високошвидкісна бездротова комунікаційна технологія, що використовує систему зв'язку видимого світла.

Швидкий потік фотонів є джерелом передачі бездротових даних, вбудованих в електро-магнітні промені. Гаджети, які підтримують технологію Li-Fi, перетворюють промінь світла на електричний сигнал, а потім цей сигнал перетворюється на дані [1].

Серед основних компонентів Li-Fi варто виділити білий світлодіод високої яскравості – це джерело передачі даних; а також кремнієвий фотодіод з високою фоточутливістю видимого діапазону світла – це приймальний елемент.

Розглянемо інший тип технології, застосовується без «традиційного» споживання електричної енергії.

Starlink – це платформа супутникового інтернету американської компанії SpaceX, засновник – бізнесмен Ілон Маск. Принцип дії полягає у розробці високопродуктивної супутникової платформи для виготовлення супутників зв'язку та запуску великої кількості у космічний простір [2].

Ті країни, що користується Starlink, мають встановлені наземні станції-шлюзи, які не можуть розташовуватися далеко від користувача, оскільки тоді користувач просто не матиме змогу доєднатися до системи. Тому кількість таких шлюзів чітко визначається кількістю супутників у небі.

Шлюз під'єднаний до певного супутника, а той, у свою чергу, перетворює електро-магнітний сигнал на інформаційне кодування (рис.1) [2].

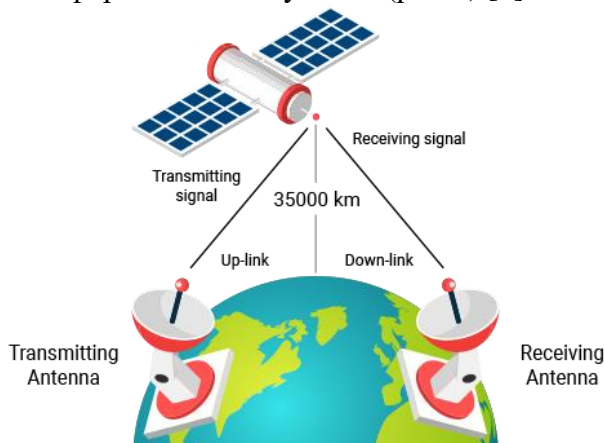

### *Рис.1. Принцип дії супутникового інтернету Starlink*

Даний проєкт розвивається з 2015 року, спочатку у вигляді тестового прототипу, який складався лише з 60 супутників, проте на сьогодні він налічує близько дві тисячі супутників, що прокріє майже половину нашої планети інтернетом. Орієнтовна вартість проєкту — 20–30 мільярдів доларів США.

Напівпровідникові структури мають великий попит в науці та техніці. Предмет дослідження в магістерській роботі – напівпровідникові світлодіодні структури.

Опрацювавши навчальний матеріал, навчальні посібники та довідникову літературу, інтернет-ресурси та періодичні видання можна зробити висновки, про те, що:

- світлодіоди мають достатнє важливе значення в науці та техніці, оскільки саме на їх основі розроблюють ефективне високоенергетичне обладнання;
- фізичні характеристики світлодіодів дають можливість відстежити, як змінюється значення ширини забороненої зони напівпровідників від значення електричної напруги, а також наявність різних домішок в напівпровідниках визначає генерацію світла різної довжини хвиль;
- за допомогою використання інтегральних схем досліджують: діапазон робочих температур, залежність падіння напруги від значення сили струму, спектр випромінювання світлодіодів, потужність випромінювання, осьову силу світла тощо;
- в середовищі MS Excel можна графічно зобразити залежності фізичних параметрів, отриманих в ході виконання лабораторних чи практичних робіт з фізики.

Як показує досвід європейських країн, після закінчення війни, відновити інфраструктуру та всі сфери життя зможе лише той, хто має високий потенціал, патріотизм та «холодний» розум.

#### **Список використаної літератури**

1. Li-Fi — що це за технологія та чим відрізняється від Wi-Fi? [Електронний ресурс] – Режим доступу: <https://cutt.ly/sGRzKJG>
2. Starlink: що це таке, як працює та хто зможе ним користуватися в Україні [Електронний ресурс] – Режим доступу: <https://cutt.ly/4GCCuDR>

*Борисюк Анастасія Сергіївна  
магістрантка 1-го р.н.  
спеціальності 104 Фізика та астрономія*

*Науковий керівник:  
кандидат педагогічних наук, доцент  
Кириленко Олена Іванівна*

#### **«Опромінення дорогоцінного каміння»**

Немає жодної людини, яка б не захоплювалась красою дорогоцінного каміння. Усе каміння, яке лежить на прилавках ювелірних крамниць та бутиків у природі виглядає зовсім не так. Перш ніж потрапити туди, воно проходить довгий етап підготовки та певної обробки.

Сучасні технології покращення природних мінералів дають можливість частково змінювати їх фізичні якості та естетичні характеристики. Для цього застосовують спеціальні процеси обробки, основними з яких є: термічна обробка, опромінювання та спосіб фарбування.

**Опромінення** - це вид обробки каміння, в результаті якої змінюється природній колір і покращуються естетичні характеристики. Даний процес може відбуватись для

того, щоб продовжити термін придатності каміння. Проте, у наш час, найчастіше, опромінення проводиться для ювелірних цілей.

Зупинимось детальніше на причинах опромінення дорогоцінного каміння.

По-перше, у природі рідко зустрічається «готове» каміння, відразу придатне до продажу. Видобути каміння ювелірної якості, без дефектів та ще й насичених кольорів - не аби яка вдача. Такі камінці сягають захмарної вартості. Опромінюючи більш дешеве каміння, мінерали з дефектами чи безбарвні, автоматично зростає їх вартість. До того ж, не варто забувати, як важко видобувається дорогоцінне каміння. Наприклад, діамант знаходиться в астеносфері (140 км під Землею) під температурою близько 1000 градусів Цельсія й тиском у 50000 разів більшим за атмосферний. Через цей тиск, атоми карбону стискаються і кристалізуються. Завдяки цьому, діаманту властиві: насичений колір, чистота і огранювання. На Землю вони потрапляють з кімберлітовою магмою під час виверження вулканів. По-друге, опромінене каміння набуває яскравого кольору, огранюється, стає чистішим й позбувається недоліків.

Дорогоцінне каміння, яке розташовується у земній корі, знаходиться під впливом радіаційного опромінення. Завдяки якому мінерали кардинально змінюють свій колір. Такий процес може тривати мільйони років, тому науковці навчилися прискорювати це штучним шляхом. Саме завдяки даному методу отримують діаманти, блакитні топази, аметисти, цитрини тощо. Результат від радіаційного опромінення стабільний й не потребує повтору. Каміння назавжди зберігає набутий колір. Але перші чотирнадцять днів після опромінення воно є радіоактивним й шкідливим для людини. Каміння піддавалось опроміненню потоками елементарних частинок високої енергії, за допомогою атомних реакторів, які працюють на урані чи плутонії [1].

Є три способи опромінення мінералів: *ультрафіолетовий, рентгенівський та гамма-випромінювання*. Який саме метод використовувати вирішує ювелір під час роботи з мінералом. Опромінення проводиться лише на підготовленому камінні, яке вже піддавалось термообробці. Варто зазначити, що даний метод можна використовувати не тільки до дорогоцінних мінералів, а й навіть до підробленого каміння.

Вперше штучне опромінення було зроблено англійцем Вільямом Круксом. Він був хіміком й часто проводив різні досліди. У 1905 році Вільям занурив алмаз у бромідну сіль радію з формулою ( $\text{RaBr}_2$ ). Алмаз пролежав там шістнадцять місяців. Крукс зафіксував, що безбарвний діамант набув яскраво зеленого забарвлення. Але виявилось, що камінь ще довгий час зберігав радіоактивність і був небезпечним. Тому цей метод більше не використовувався.

Лідером у використанні опромінення є топази, які при цьому набувають блакитного забарвлення. У природі блакитні топази - це велика рідкість, тому майже всі топази даного кольору є результатом штучного опромінення. За попередніми

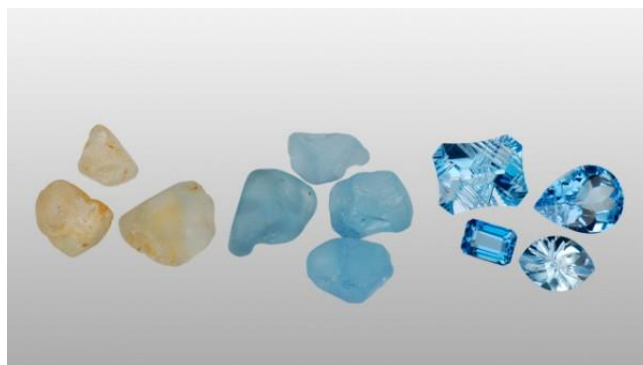

даними, щорічно у світі опромінюється близько 6000 кілограмів топазів (рис. 1) [2].

*Рис.1 Топази до і після опромінення*

У результаті опромінення алмазів отримують блакитно-зелені, жовті й зелені кольори. Кварц опромінюють, щоб отримати аметист. Берил, який у природі безбарвний, набуває золотистого відтінку.

У результаті опромінення дорогоцінного каміння гамма-променями радіоактивних елементів в лабораторії використовують кобальт. Речовина кобальту не така радіоактивна, як радію. Його теж раніше часто використовували для даного методу, проте він виявився дуже шкідливим для людського організму. Наразі, при гамма-випромінюванні дорогоцінне каміння поміщають у свинцевий контейнер з радіоактивним матеріалом і залишають там до тих пір, поки не зміниться забарвлення досліджуваного каміння.

До перл використовують гамма-випромінювання. Після якого перлини міняють забарвлення на сіро-блакитне та сіро-чорне. Але варто зазначити, що даний метод не змінює колір перламутру перлин, тому вважається не ефективним для товстого й непрозорого перламутру.

Каміння, яке піддається штучному опроміненню, не має явних ознак. Хоча в деяких алмазах є явні ознаки - свідчення цього: кольорові концентрації на гранях каміння. Топази, під час деяких видів опромінення, можуть давати суміш синього й жовто-коричневого кольорів. Через це їх нагрівають, щоб позбутись жовтого відтінку. Турмалін опромінюють, щоб зробити рожеве каміння темним й в подальшому отримати червоне забарвлення.

Один із новітніх методів-опромінення лазером. Він з'явився в кінці ХХ століття. Завдяки лазеру вдається видаляти із каміння домішки. Робиться мікро отвір, через який ці домішки випаровуються або у отвір заливають кислоту, що розчиняє домішки. Але каміння, яке опромінювали лазером, має набагато нижчу вартість.

Як бачимо, метод опромінення має як недоліки, так і свої переваги. *Із мінусів:* при неправильно виконаному електронному або нейтронному опроміненні, мінерал стає радіоактивним та небезпечним для життя людини. *Із плюсів:* практично не можливо встановити чи піддавалось каміння опроміненню; набутий у процесі опромінення колір стійкий й зберігається назавжди; має стабільний результат.

### **Список використаної літератури**

1. Кінг, Джон М. (2006), Огляди дорогоцінних каменів та гемології: кольорові діаманти, Гемологічний інститут Америки
2. Gemstone Treatments - Heating and Irradiation [Електронний ресурс ] - Режим доступу: <https://inlnk.ru/XOQN0P>

*Борисюк Анастасія Сергіївна  
магістрантка 1-го р.н.  
спеціальності 104 Фізика та астрономія*

*Науковий керівник:  
доктор фізико-математичних наук, професор  
Тартачник Володимир Петрович*

### **«Теорія струн»**

Як влаштований Всесвіт? Чи нескінчений простір? Що таке час? Чи ймовірний кінець світу? Тисячоліттями людство шукало відповіді на ці питання. Одна теорія змінювала іншу. Кожна наступна була складніша й точніша за попередню. Поява Теорії струн викликала неабияку реакцію у наукових кругах.

Згідно з цією теорією світ складається не із частинок, а із нескінченно тоненьких об'єктів, схожих на волосіння. Ці волоски коливаються й нагадують рух струн віолончелі чи гітари.

Габріель Венеціано, італійський фізик, котрий працював у Європейській організації ядерних досліджень, у 1968 році виявив, що ці крихітні струни описують взаємодію адронів. Зрозумівши це, Венеціано почав шукати рівняння, яке б описувало сильні ядерні взаємодії й допомогли зрозуміти, що саме зв'язує протони й нейтрони. Через два роки після Габріеля Леонард Сускінд, Хольгер Нільсен, Йойчіро Намбу скористались надбаннями Венеціано, задля того, аби висунути припущення, що Всесвіт утворений з маленьких волосинок-струн. Саме завдяки ним і з'явилося найменування у теорії струн. Нова теорія суперструн й суперсиметрії з'явилась у 1971 році завдяки експериментам П'єр Рамдона. Через три роки після його експериментів, японець Таміакі Йоней, дійшов висновку, що теорія струн має шанси стати теорією гравітації (теорія струн складається з квантової частинки, якій характерна гравітаційна сила). Пізніше в теорії струн виявилась аномалія першого типу (механізм Гріна-Шварца). Майкл Грін і Джон Шварц змогли скасувати її. Саме це й стало поштовхом для об'єднання теорії струн і суперсиметрії. Розпочалась перша еволюція суперструн. У 1985 році були відриті струни закритого типу.

У 1995 році Едвард Віттен, працюючи в Інституті перспективних досліджень, висунув гіпотезу, що всі вищезазначені «особливості» Теорії струн не є окремими теоріями. Він об'єднав їх в одну й назвав М-теорією. Так зародилась друга еволюція суперструн. [1]

Наведемо приклад. Візьмемо шматок тканини. Якщо почнемо детально роздивлятися його, то спочатку побачимо молекули, а потім-атоми. Далі при збільшенні буде видно елементи ядра, які у свою чергу складаються із протонів й нейтронів. Останні всередині себе вміщують безструктурні точкові частинки-кварки. Згідно деяким теоріям, кварки є завершальними у цьому ланцюзі, однак, Теорія струн стверджує, що всередині кварків знаходяться волоски, схожі на струни.

Ці струни бувають двох видів: відкриті й закриті. Відкритим струнам характерна властивість приєднуватись до кінця іншої струни й утворювати нову. Закриті струни, у свою чергу, допомагають характеризувати гравітацію у квантовій механіці.

Рівні будови світу виглядають наступним чином (рис.1): 1-макроскопічний рівень; 2-молекулярний рівень; 3-атомний рівень; 4,5-субатомні рівні; 6-струнний рівень.

Особливості Теорії струн. Всім нам відомо, що світ, у якому ми знаходимось, має три просторові виміри і час. Проте, у фізичних моделях їх може бути і більше. Теорія струн, спираючись на свої властивості, стверджує про неможливість існування у чотирьох вимірах. Згідно з цією теорією, у Всесвіті існує набагато більше вимірів, ніж чотири. Їх мінімум десять.



Рис.1 Рівні будови світу

Суперсиметрія. Бозони й ферміони утворюють два класи елементарних частинок. Теорія струн стверджує, що між ними існує суперсиметрія: кожному ферміону відповідає протилежний бозон. Існування уявного рівня енергії виключається й надає Теорії струн деякого сенсу [2].

Отже, Теорія струн є дуже привабливою. Здається, що вона може пояснити усе. Проте, з часом вона починає втрачати свою актуальність і на це є декілька причин. По-перше, ще немає експериментальних досліджень, які б допомогли з точністю підтвердити її правоту. По-друге, Теорія струн і всі наступні теорії виявилились дуже важкими у математичному плані. На сьогодні, навіть, не існує точних методів розв'язання цих рівнянь. По-третє, у цієї теорії є багато конкурентів, які гарно себе зарекомендували. Наприклад, квантова петльова гравітація, яка припускає, що простір і час не є неперервними й утворені з дискретних частинок, які пов'язані одна з одною як петлі ланцюга.

Яка саме теорія краще зможе пояснити стандартну модель, пов'язати її з гравітацією тощо, поки ми не знаємо. Теорія струн була гарною спробою. Людство зробило крок у правильному напрямку, але поки що не дійшло до логічного завершення.

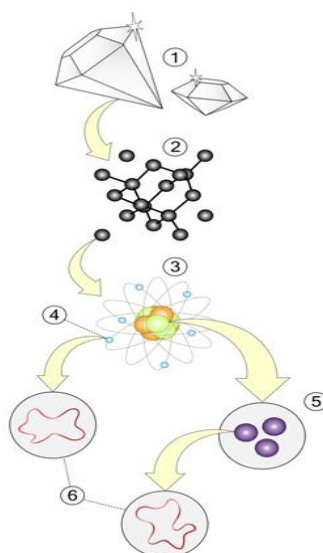
Можливо світ і не складається із струн, але те, що він може бути 10-ти вимірним, суперсиметричним, це вже змушує нас мислити в іншому ключі. Вклад Теорії струн у розвиток фізики хоч і не став таким масштабним, як планувалось, але все ж таки він досить вагомий. Теорія струн показала, що все може бути влаштовано трохи інакше.

Істину треба шукати й можливо не там, де нам здається. Де саме?! Дізнаємось згодом.

### Список використаної літератури

1. String Theory Explained: A Basic Guide to String Theory [Електронний ресурс ] - Режим доступу: <https://inlnk.ru/DBkO7X>
2. Яу Ш., Надис С., Физика: Теория струн и скрытые измерения Вселенной. Питер, 2013.-304 с.

*Васьковська Ольга Олександрівна  
студентка IV курсу  
спеціальності 111 Математика*



*Науковий керівник:  
доктор фізико-математичних наук, професор  
Тартачник Володимир Петрович*

### **«Власна та домішкова провідність напівпровідників»**

Напівпровідники— матеріали, електропровідність яких має проміжне значення між провідностями провідника та діелектрика [1]. Відрізняються від провідників сильною залежністю питомої провідності від концентрації домішок, температури та різних видів випромінювання. Основною відмінною властивістю цих матеріалів є збільшення електричної провідності з ростом температури.

Розрізняють електропровідність напівпровідників власну й домішкову. Власна електропровідність зумовлена переміщенням електронів власних атомів, які входять до складу структурних елементів кристалічної ґратки . Вона буває електронною і дірковою.

Розглянемо елементи IV групи періодичної системи: вуглець, кремній, германій. Ці елементи мають на зовнішній електронній оболонці по чотири електрони. Всі вони при кристалізації утворюють алмазоподібну модифікацію кубічної ґратки, в якій кожний атом, що розміщений у вузлі кристалічної ґратки, обмежений чотирма іншими і зв'язаний з ними ковалентними зв'язками. При цьому кожний зовнішній електрон належить двом атомам, в результаті чого зовнішні оболонки атомів добудовуються до восьми електронів. Тепер зрозуміло, чому при  $T \rightarrow 0$  К провідність напівпровідника прямує до нуля: це є наслідком того, що всі електрони беруть участь в утворенні ковалентних зв'язків і вільні носії заряду, що забезпечують провідність, відсутні.

Під впливом теплового руху в атомі нейтрального напівпровідника може порушитися парноелектронний зв'язок, якийсь електрон залишить своє місце і перейде до іншого іона. Тоді атом, який віддав свій електрон, стає позитивним іоном. Кажуть, що на місці електрона виник надлишок позитивного заряду, або “позитивна дірка”. Ця дірка поводить себе як елементарний позитивний заряд, що чисельно дорівнює заряду електрона. На місце дірки перейде електрон від іншого атома, і дірка виникне в іншому місці. Цей процес переходу електронів й утворення нових дірок відбувається безладно в усій масі напівпровідника: дірки переходять від одного атома до іншого.

Але слід пам'ятати, що своїм виникненням та переміщенням дірки завдячують рухові електронів. Якщо такий напівпровідник внести в електричне поле, то рух електронів та дірок стане напрямленим; електрон рухатиметься проти поля, а дірки переміщуватимуться в напрямі поля.

Під домішками розуміють введені в кристалічну ґратку атоми інших елементів. Навіть незначна частина домішок впливає на електропровідність напівпровідників. Домішки відіграють подвійну роль. В одних випадках вони є додатковими постачальниками електронів у кристалі (атоми таких домішок називаються донорами), а в інших – центрами захоплення електронів у кристалах (атоми таких домішок називаються акцепторами – споживачами). Домішкова провідність напівпровідників буває електронна і діркова.

Розглянемо домішкову електронну провідність на прикладі германію з домішками атомів миш'яку (рис. 1 а). Германій - чотиривалентний елемент, а миш'як – п'ятивалентний. Коли в кристалічній ґратці атом германію заміщується атомом миш'яку, чотири електрони миш'яку утворюють міцний парноелектронний зв'язок з чотирма сусідніми атомами германію, а п'ятий електрон миш'яку слабо зв'язаний із своїм атомом, стає майже вільним навіть при кімнатній температурі. Домішкові атоми миш'яку є донорами електронів. Під впливом електричного поля в напівпровіднику виникає струм. Такий напівпровідник має властивість електронної домішкової провідності, або провідності n-типу.



Рис. 1. Домішкова електронна провідність на прикладі германію з домішками атомів миш'яку (а), атом германію заміщується атомом індію (б)

Домішкову діркову провідність германій матиме тоді, коли домішковий елемент буде тривалентний, наприклад, індій, бор. Коли атом германію заміщується атомом індію (рис. 1 б), останній утворює міцний зв'язок тільки з трьома валентними електронами германію і для утворення повного парноелектронного зв'язку не вистачає одного електрона. Тому один з електронів сусіднього атома германію заповнює к атомі індію валентний четвертий зв'язок. Атоми індію стають центрами захоплення електронів. На місці електрона, який відірвався від германію, з'являється “позитивна дірка”. Ця дірка заповнюється електроном від сусіднього атома германію. Процес повторюється: дірки безладно переміщуються в об'ємі напівпровідника. Під впливом електричного поля виникає дірковий струм. Такий тип провідності напівпровідника називається дірковою домішковою провідністю або провідністю р-типу.

Якщо в напівпровіднику є одночасно домішки n- і р-типів, то характер провідності залежить від того, які з цих домішок активніші і концентрація яких вища.

### Список використаної літератури

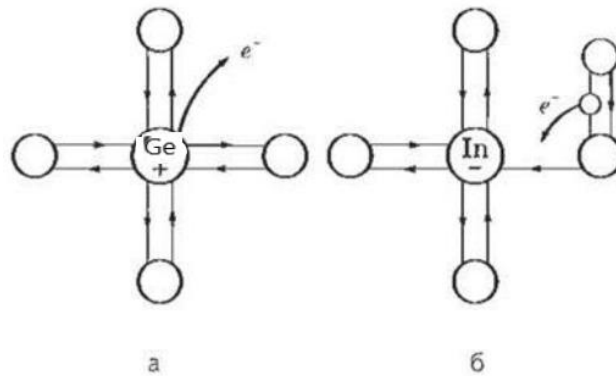
1. Фізика підготовка до ЗНО комплексне видання. ВЛАСНА І ДОМІШКОВА ПРОВІДНІСТЬ НАПІВПРОВІДНИКІВ [Електронний ресурс] / Фізика підготовка до ЗНО комплексне видання – Режим доступу до ресурсу: <https://subject.com.ua/physics/zno/114.html>.
2. ВЛАСНА Й ДОМІШКОВА ПРОВІДНІСТЬ НАПІВПРОВІДНИКІВ [Електронний ресурс] – Режим доступу до ресурсу: <https://studall.org/all-31852.html>.
3. Напівпровідник [Електронний ресурс] – Режим доступу до ресурсу: <https://uk.wikipedia.org/wiki/%D0%9D%D0%B0%D0%BF%D1%96%D0%B2%D0%BF%D1%80%D0%BE%D0%B2%D1%96%D0%B4%D0%BD%D0%B8%D0%BA>.
4. Власна і домішкова провідності напівпровідників [Електронний ресурс] – Режим доступу до ресурсу: <https://studopedia.org/10-113544.html>.

*Гвоздецька Лідія Анаатоліївна  
студентка IV курсу  
спеціальності 111 Математика*

*Науковий керівник  
доктор фізико-математичних наук, професор  
Тартачник Володимир Петрович*

«Напівпровідникові діоди»

*Напівпровідниковим діодом* називається електроперетворювальний прилад з одним р-n-переходом і двома зовнішніми виводами від областей кристала з провідностями різного виду.

Саме р-n-перехід визначає властивості, технічні характеристики та параметри будь-якого напівпровідникового діода. Корпус діода, в якому міститься кристал напівпровідника з р-n-переходом, а також інші конструктивні елементи для закріплення кристала в корпусі забезпечують експлуатаційні характеристики діода: стійкість при дії нагрівання, вологи, ударних та вібраційних навантажень тощо.

Основа напівпровідникового діода – це р-n перехід. В напівпровіднику "n" типу є вільні електрони, частинки зі знаком мінус, а в напівпровіднику р-типу – дірки, яким приписують додатній заряд. Вони є носіями за величиною рівного елементарному заряду електрона в напівпровідниках. Поняття дірки вводиться у зонної теорії для опису електронних явищ у неповністю заповненій електронами валентній зоні. Напівпровідниковий діод має два виводи: анод і катод. В основі принципу дії напівпровідникового діода лежить сильна асиметрія (рис. 1).



Рис. 1. Напівпровідникові діоди

### **Класифікація напівпровідникових діодів**

- За хімічним складом напівпровідникові кристали діоди поділяють на декілька груп, наприклад германієві, кремнієві, з арсеніду галію і фосфіду індію та інші. Германієві діоди широко використовуються у радіоприймачах, бо мають вищий коефіцієнт передачі, аніж кремнієві. Це зумовлено їхньою більшою провідністю.

- За конструктивно-технологічною ознакою розрізняють діоди точкові і площинні.

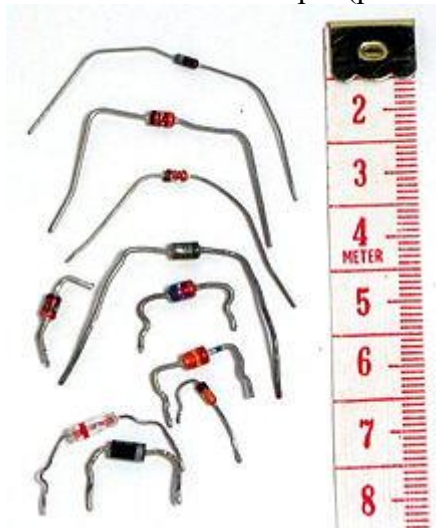
- За призначенням напівпровідникові діоди поділяють на групи: випрямні, універсальні, імпульсні, варикапи, стабілітрони (опорні діоди), Стабістор, тунельні діоди, звернені діоди, лавинно-пролітні (ЛПД), тиристор, фотодіоди, світлодіоди та оптрони.

### **Класифікація напівпровідникових діодів за призначенням:**

1. Випрямляючий діод
2. Імпульсний діод
3. Діод Шоткі
4. Напівпровідниковий стабілітрон
5. Варикап
6. Діоди Ганна
7. Стабістор
8. Тунельний діод

**Діоди характеризуються такими основними електричними параметрами:**

- Струмом, що проходить через діод в прямому напрямі;
- Струмом, що проходить через діод у зворотному напрямку;
- Найбільшим допустимим прямим струмом;
- Прямою напругою;
- Зворотною напругою;
- Найбільш допустимою зворотною напругою;
- Габаритами і діапазоном робочих температур

### **Сфера застосування**

-діоди з бар'єром Шотткі для роботи в низьковольтних вторинних джерелах живлення на частотах до 200 кГц;

-варикап в схемах для автоматичного підстроювання частоти, в параметричних підсилювачах;

-випрямний діод для роботи в приймальній і підсилювальній апаратурі;

-в схемах управління електродвигунами;

-в люмінесцентних лампах;

-в модулях сонячних батарей;

-випрямний діод з бар'єром Шотткі для випрямлення на частотах 10-200 кГц;

-як детектори в найпростіших радіоприймачах;

-для стабілізації напруги на прямій гілці вольт-амперної характеристики (стабістори) і для цілей термокомпенсації;

-імпульсні стабілітрони для стабілізації та обмеження постійної та імпульсної напруги.

### **Список використаної літератури**

1. Левченко М.О. Перший крок у науку. - Суми. - 2016. - С.251-252
2. Класифікація напівпровідникових діодів <http://ua.nauchebe.net/2012/09/diodi-karakteristiki-diodiv-poznachennya-ta-markuvannya/>
3. Довідник по напівпровідникових діодам <http://www.volt-220.com/images/book/diod.pdf>
4. Мала гірнича енциклопедія : у 3 т. / за ред. В. С. Білецького. — Д. : Донбас, 2007. — Т. 2 : Л — Р. — 670 с. — ISBN 57740-0828-2.

*Гук Вікторія Михайлівна  
студентка IV курсу*

*Спеціальності 014 Середня освіта (математика)»*

*Науковий керівник:  
доктор фізико-математичних наук, професор  
Тартачник Володимир Петрович*

### **«Світлодіоди»**

Як і напівпровідниковий діод, світлодіод – елемент, що має  $p-n$ -перехід. Струм легко проходить у прямому напрямку від анода до катода і не проходить у зворотному.

Напівпровідники займають проміжне місце між провідниками та діелектриками. Напівпровідникові матеріали мають кристалічну структуру. За низької температури більшість зовнішніх електронів у напівпровіднику перебувають у атомах у своїх місцях і напівпровідник погано проводить струм. Але пов'язані електрони з атомами слабші, ніж у діелектриці. При зростанні температури опір напівпровідників падає, тобто провідність напівпровідника на відміну від металів при нагріванні збільшується. Інакше висловлюючись, при нагріванні в напівпровіднику збільшується кількість вільних електронів, цим збільшуючи здатність проводити електричний струм. Цей

ефект називають електронною провідністю напівпровідника.

З іншого боку, оскільки атоми напівпровідника закріплені в кристалічній решітці, атоми електрона, що втратили, набувають позитивного заряду, виходить «дірка». Електрони сусідніх атомів перескакують до атома з позитивним зарядом, у такий спосіб виникає видимість руху позитивного заряду – «діркова» провідність. Закономірності «діркової» провідності такі, що цим «діркам» фізики умовно приписують і заряд (позитивний, рівний заряду електрона), і «ефективну масу» [1, С.50].

У чистому напівпровіднику, провідність якого обумовлена тепловим збудженням, при додатку потенціалу, однакова кількість електронів та дірок рухається у різних напрямках. При додаванні до напівпровідника атомів легко віддають електрони, у напівпровіднику превалує електронна провідність і опір електричному струму різко падає. Такий напівпровідник називають напівпровідником *n*-типу. (рис.1)



Рис. 1. Модель *p-n*-переходу

Аналогічно при легуванні матеріалами, здатними захоплювати зайві електрони, отримують напівпровідник *p*-типу.

Якщо в напівпровіднику одна частина має провідність *p*-типу, а інша – *n*-типу, між цими областями виникає межа, що має односторонню провідність. На цьому принципі працює більшість напівпровідникових діодів та транзисторів. Крім того, на кордоні виникає енергетичний бар'єр, для подолання якого необхідно додати додатковий потенціал. В результаті цього напівпровідниковий діод має падіння напруги при прямому струмі. При позитивній полярності зовнішньої напруги плюс – до *p*-зони, мінус – до *n*-зони відбувається перескакування електронів і дірок (рекомбінування), в результаті чого виділяється енергія. У разі випрямляючих діодів і транзисторів, намагаються максимально зменшити енергетичний бар'єр, тому що рекомбінація відбувається з виділенням тепла, що дорівнює енергії бар'єру, або енергії рекомбінації. Якщо ж збільшити енергію рекомбінації, то при досягненні рівня енергії фотонів видимого світла частково процес рекомбінації відбувається з випромінюванням світла. Співвідношення теплової та випромінювальної рекомбінації називають квантовим виходом, або ефективністю світлодіода [2, С.74].

Якщо у напівпровіднику є *p-n*-перехід, то на межі між областями з дірковою *p*- та електронною *n*-провідністю при позитивному потенціалі на *p*-області та негативному – на *n*-області, потенційний бар'єр у *p-n*-переході знижується і електрони з *n*-області інжектуються в *p*-область. Інжектвані електрони та дірки рекомбінують із виділенням енергії. Ця енергія виділяється у вигляді тепла, або випромінювання (випромінювальна рекомбінація). Для того щоб *p-n*-перехід випромінював світло, ширина забороненої зони *p-n*-переходу світлодіода повинна бути близька до енергії фотонів видимого діапазону випромінювання. (рис. 2)

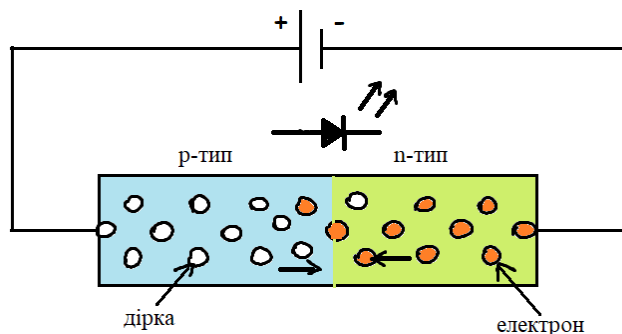
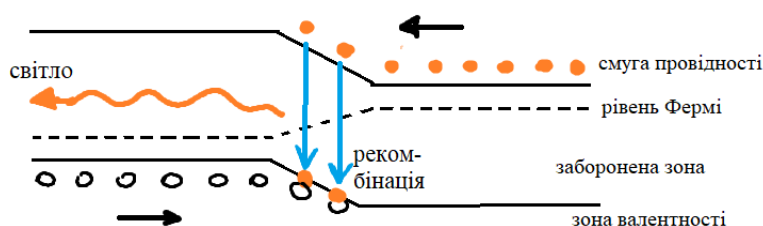

## Рис. 2. Процес рекомбінації

Виробництво перших світлодіодів починалося з виготовлення структур на базі арсеніду галію, що випромінюють червоне та інфрачервоне світло. Довжина хвилі випромінюваного світла, тобто колір світіння, визначається величиною енергетичного бар'єру межі  $p$ - і  $n$ -областей [1, С.21].

Після винаходу червоного та інфрачервоного світлодіодів з низькою енергією випромінювання, подальші дослідження проводилися у напрямку підвищення ефективності світлодіодів та збільшення енергії випромінюваних фотонів. Для підвищення ефективності ймовірність випромінювальної рекомбінації повинна бути високою, для чого напівпровідниковий чіп повинен містити мало дефектів, через які підвищується ймовірність теплової рекомбінації. Ймовірність випромінювальної рекомбінації також прямо залежить від концентрації електронно-діркових пар, тому поряд із підвищенням концентрацій основних носіїв у  $p$ - та  $n$ -областях бажано зменшувати товщину активної області, в якій йде рекомбінація. Ці умови тією чи іншою мірою суперечать один одному та одного  $p$ - $n$ -переходу буває недостатньо. Доводиться виготовляти багатошарові напівпровідникові структури.

### Список використаної літератури

1. Шуберт Ф. Светодиоды / Пер. с англ. под ред. А.Э. Юновича. – 2-е изд. – М.: ФИЗМАТЛИТ, 2008. – 496 с.
2. Берг А., Дин П. Светодиоды / Пер. с англ. под ред. А.Э. Юновича. – М.: Мир, 1979. – 687 с.

*Гуцол Вікторія Ярославівна  
студентка III курсу  
Спеціальності «Середня освіта (Фізика)»*

*Науковий керівник:  
канд. фіз.-мат. наук, доцент  
Павлова Наталія Юрївна*

### Закони збереження в класичній механіці та їх вивчення в шкільному курсі фізики

Під час проведення різноманітних дослідів та спостережень можна виявити, що тіло змінює свою швидкість лише в результаті взаємодії з іншими тілами. Проте у фізиці існують такі величини, що зберігаються під час взаємодії тіл. Цими величинами є імпульс та енергія [6, С. 418].

Перша величина – імпульс – походить від латинського слова *impulsus* та означає «поштовх». З фізичної точки зору, імпульс  $\vec{p}$  – це векторна величина, що вважається кількісною характеристикою механічного руху тіла та визначається добутком маси  $m$  тіла на його швидкість  $\vec{v}$ :

$$\vec{p} = m\vec{v}$$

Взаємодія деяких тіл з оточуючим середовищем може бути настільки маленька, що її можна не враховувати. Тому в фізиці використовується поняття замкненої (ізолюваної) системи тіл. У загальному випадку так називають систему, яка не має обміну енергії та маси з тілами, що не входять до цієї ж системи, тобто на дану систему не діють зовнішні сили, а тіла взаємодіють лише між собою [2, С.105].

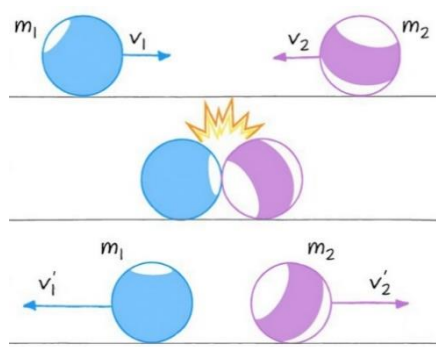

Мал.1. Взаємодія тіл у замкненій системі

При розгляді замкненої системи (мал.1), у якій є два тіла масами  $m_1$  і  $m_2$  та з швидкостями в початковий момент відліку  $v_1$  і  $v_2$ , можна побачити що через деякий час після взаємодії швидкості змінюються на  $v'_1$  та  $v'_2$ . При записі імпульсів тіл до та після взаємодії та при перенесенні імпульсів до взаємодії у один бік, а після взаємодії – в інший, матимемо формулу:

$$m_1 \vec{v}_1 + m_2 \vec{v}_2 = m_1 \vec{v}'_1 + m_2 \vec{v}'_2$$

Отримана формула є математичним записом закону збереження імпульсу, який має таке формулювання: *у замкненій фізичній системі, при будь якій взаємодії, яка буде відбуватись у ній, імпульс завжди буде залишатись незмінним (буде зберігатись)* [3, С.233].

Іншими словами: у замкненій фізичній системі геометрична сума імпульсів тіл до взаємодії дорівнює геометричній сумі імпульсів цих тіл після взаємодії [6, С.419].

Слід зауважити, що закон збереження імпульсу справедливий тільки для замкненої системи з будь-якою кількістю тіл. Проте, його можна використовувати і для неізольованих тіл. В цьому випадку сума імпульсів зовнішніх тіл повинна бути рівна нулю. Для замкненої системи також виконується і закон збереження моменту імпульсу [3, С.233].

Момент імпульсу є векторною величиною та характеризує обертальний рух тіла. Він визначається векторним добутком радіус-вектора та імпульсу  $\vec{L} = [\vec{r}\vec{p}]$ .

Якщо розглядати обертальний рух, то сумарний момент усіх зовнішніх сил, що діятимуть на тіло, відносно даної осі обертання, буде рівний нулю, то:

$$\vec{L} = I\vec{\omega} = const,$$

де  $I$  – момент інерції,  $\omega$  – кутова швидкість,  $L$  – момент імпульсу [6, С.436].

Ця формула є математичним виразом закону збереження моменту імпульсу: *повний момент імпульсу ізольованої системи є сталою величиною* [6, С.436].

Наступна фізична величина – це енергія. Вона є універсальною кількісною мірою взаємодії та руху будь-яких видів матерії. Розглядаючи поняття енергії в механіці, можна відокремити два її види: кінетична та потенціальна енергії.

Кінетична енергія  $E_k$  – один із видів механічної енергії, що залежить від швидкості руху механічного тіла (системи):

$$E_k = \frac{mv^2}{2}$$

Потенціальна енергія  $E_n$  – енергія консервативної системи, яка залежить від розміщення та взаємодії частинок цієї системи (як між собою, так і з зовнішнім силовим полем) [5, С. 430].

Суму потенціальної та кінетичної енергій називають повною механічною енергією, для якої справджується закон збереження механічної енергії: *повна механічна енергія зберігається у замкненій консервативній системі* [2, С. 109].

Даний закон є окремим випадком загального закону збереження енергії: *енергія лише перетворюється з одного виду на інший або передається між тілами, вона не зникає і не виникає* [5, С.433].



Закони збереження в класичній механіці вивчаються як в основній [4], так і в старшій школі [5].

Закон збереження енергії в підручнику для 7 класу викладено зрозуміло з чудовими ілюстраціями та дослідами; на прикладі задач показано його застосування та додано чимало задач для самостійного опрацювання [7, С. 175]. У підручнику для 9 класу доступно роз'яснено з виведенням та відповідними прикладами розв'язку задач закон збереження імпульсу [3, С. 227]. У підручнику для 10 класу [1, С. 109] на прикладах та схемах доступно висвітлено закон збереження моменту імпульсу, але бракує прикладів розв'язаних задач.

#### **Список використаної літератури**

1. Гельфгат І.М. Фізика (рівень стандарту, за навчальною програмою авторського колективу під керівництвом Локтева В.М.) : підруч. 10 кл. закл. загал. серед. освіти . Харків: Ранок, 2018. 272 с.
2. Дідович М. М., Коршак Є. В. Фізика: довідник для абітурієнтів та учнів загальноосвітніх навчальних закладів. Київ: Літера ЛТД, 2013. 448 с.
3. Засєкіна Т. М., Засєкін Д. О. Фізика: підруч. для 9 кл. загальноосвіт. навч. закл. Київ: УОВЦ «Оріон», 2017. 272 с.
4. Навчальні програми для 5-9 класів | Міністерство освіти і науки України. URL: <https://cutt.ly/6FlqQKz> (дата звернення: 17.04.2022)
5. Навчальні програми для 10-11 класів | Міністерство освіти і науки України. URL: <https://cutt.ly/gSvNC5e> (дата звернення: 17.04.2022)
6. Новий довідник: Математика. Фізика. – 2-е вид., випр. і доп. Київ: ТОВ „КАЗКА”, 2007. 880с.
7. Сиротюк В.Д. Фізика: підруч. для 7 кл. загальноосвіт. навч. закл. Київ: Генеза, 2015. 240 с.

*Гуцол Вікторія Ярославівна  
студентка III курсу  
спеціальності 014 Середня освіта (фізика)*

*Науковий керівник:  
кандидат педагогічних наук, доцент  
Кириленко Олена Іванівна*

#### **«Сонячні та місячні затемнення»**

Згадки про затемнення з'являлися ще в давньоруських джерелах. За часів давнього Києва було вперше зафіксовано затемнення автором Лаврентіївського літопису. Ці явища завжди супроводжувались у народі великою соціальною напруженістю, оскільки люди вважали, що затемнення несуть за собою нещастя: голод, війни, епідемії.

**Затемнення** – це астрономічне явище, коли світло від одного небесного тіла на невеликий проміжок часу закривається іншим небесним тілом. Розрізняють сонячне та місячне затемнення.

Явище, коли місячний диск покриває Сонце називається **сонячним затемненням** (рис.1).





Рис. 1. Схема сонячного затемнення

Головною його умовою є фаза нового місяця. Окрім цього важливими умовами є геліоцентрична екліптична широта Місяця, що має становити  $\beta < 88^{\circ},7$ , а також екліптична довгота Місяця відносно вузла його орбіти -  $\Delta l = 16^{\circ},5$ . Сонячне затемнення матиме різний вид для окремих точок земної кулі. З цього і випливають його різновиди: *повне, часткове та кільцеподібне*.

Сонячний диск буде повністю покритий тільки для тих жителів планети, які знаходяться всередині конуса місячної тіні. У цій порівняно невеликій області земної поверхні буде спостерігатись повне сонячне затемнення. У тих місцях земної кулі, куди буде потрапляти півтінь від Місяця люди можуть бачити часткове сонячне затемнення.

Оскільки відстань від Місяця до Землі змінюється, то до поверхні нашої планети не завжди доходить вершина конуса місячної тіні. У цьому випадку для спостерігачів поблизу осі конуса сонячне затемнення буде кільцеподібним – краї сонячного диску будуть зображати навколо темного диску Місяця тонке блискуче кільце, тобто вони залишатимуться незакритими.

У різних точках Землі, сонячне затемнення наступатиме в неоднаковий час. Оскільки Місяць рухається по своїй орбіті із заходу на схід, то початок сонячного затемнення буде із західного краю сонячного диску.

Земля, яку освітлює Сонце, відкидає від себе тінь у сторону, що протилежна Сонцю. Сонячний диск більший за нашу планету, тому її тінь буде у вигляді конуса, що звужується. При рухові Землі, Місяць потрапляє у область цієї тіні, тоді і відбувається місячне затемнення. Тобто, *місячне затемнення* – це явище проходження місячного диску через тінь Землі (рис. 2).



Рис. 2. Схема місячного затемнення

Головними умовами місячного затемнення є фаза повного місяця, екліптична широта Місяця  $\beta < 56^{\circ},5$  та екліптична довгота Місяця відносно вузла його орбіти -  $\Delta l = 10^{\circ},6$ .

Оскільки в момент затемнення Місяць втрачає сонячне світло, то місячне затемнення можна спостерігати в усіх точках півкулі земної поверхні та в однаковий

часовий проміжок. Звісно ж ці моменти у кожній точці Землі за місцевим часом різні та залежать від географічної довготи місця. Розрізняють такі види місячного затемнення: *повне, часткове та напівтіньове*.

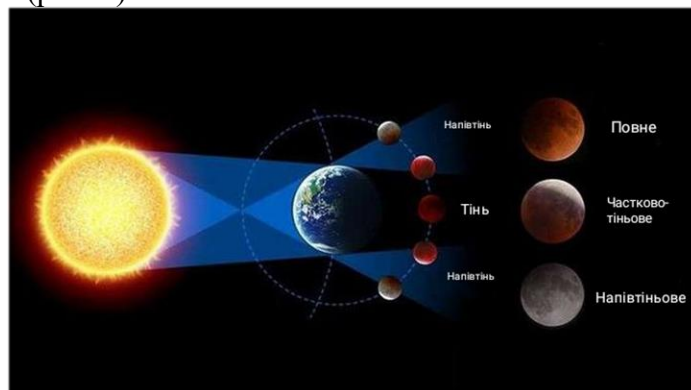
Якщо Місяць повністю ввійде в земну тінь, то можна буде спостерігати *повне* місячне затемнення. Якщо ж в тіні опиниться лише частина місячного диску, то затемнення буде *частковим*. Повному та частковому затемненням передують (і завершують) *напівтіньове* місячне затемнення – момент, коли Місяць проходить через земну півтінь. Напівтіньове затемнення можливе навіть і без наступного настання тіньового затемнення.

За астрономічним календарем, у 2022 році ми можемо спостерігати за чотирма затемненнями – двома повними місячними та двома частковими сонячними. Проте в Україні буде видно лише одне – часткове сонячне затемнення 25 жовтня.

Часткове сонячне затемнення 30 квітня 2022 року було видно в Південній півкулі: південній частині Америки та в акваторії південно-східної частини Тихого океану. Повне місячне затемнення 16 травня 2022 року можна буде спостерігати в Європі, Африці, Південній та Північній Америці. Часткове сонячне затемнення 25 жовтня 2022 року буде видно на Середньому Сході, в Європі, західній частині Азії та північно-східній Африці. Повне місячне затемнення 8 листопада 2022 року можна буде спостерігати в Австралії, Азії, Тихому океані, у Південній та Північній Америці.

Щоб спостерігати за затемненням у домашніх умовах варто підібрати місце, з якого проглядаються лінії горизонту, перевірити погоду перед подією. Спостерігати затемнення можна неозброєним оком. З огляду на ненаукові факти, затемнення мають неабиякий вплив на людину. Вони впливають на фізичне здоров'я та соціальне життя людини, загострюють її імунітет. У ці дні можливе відчуття зменшеного запасу життєвої сили та зниження імунітету.

#### Список використаної літератури

1. Астрономічний календар. 2022 / ред. кол.: А. П. Відьмаченко (гол. ред.) та ін.; ГАО НАН України. — Київ: Академперіодика, 2021. — 214 с. URL: <https://cutt.ly/VGYl65h>
2. Андрієвський С.М., Климишин І.А. Курс загальної астрономії: Навчальний посібник. – Одеса: Астропринт, 2007. – 480 с.
3. Бакулин П.И., Кононович Э.В., Мороз В.И. Курс общей астрономии. М., Наука, 1977. – 544 с.
4. Історія астрономії. URL: <https://cutt.ly/vGYIZoD>
5. Климишин І.А. Астрономія. Львів, Світ, 1994. – 383с.

*Куца Дар'я Віталіївна  
студентка III курсу  
спеціальності 014 Середня освіта (фізика)*

*Науковий керівник:  
кандидат педагогічних наук, доцент  
Кириленко Олена Іванівна*

#### «Ефект Доплера та його використання»

Майже кожен день ми зустрічаємось з ефектом Доплера у реальному житті. Найвідомішим і найпростішим прикладом для пояснення ефекту Доплера є нерухомий спостерігач і автомобіль із сиреною. Скажімо, ви стоїте на автобусній зупинці. Назустріч вам по вулиці рухається машина швидкої допомоги з сиреною. Частота звуку, яку ви будете чути, при наближенні машини, неоднакова. Спочатку звук стає

гучнішим, коли машина під'їде до зупинки - ви почуєте фактичну частоту звуку сирени, і частота звуку буде зменшуватися, коли машина буде віддалятися рис.1 .



Рис. 1 Зміна частоти звуку

Ефект Доплера або доплерівський зсув описує, як змінюється частота хвиль, коли джерело і спостерігач рухаються відносно один одного.

Для стаціонарного спостерігача прямо попереду або за рухомим джерелом:

$$\nu' = \left( \frac{c_s}{c_s + v_s} \right) \nu \quad (1)$$

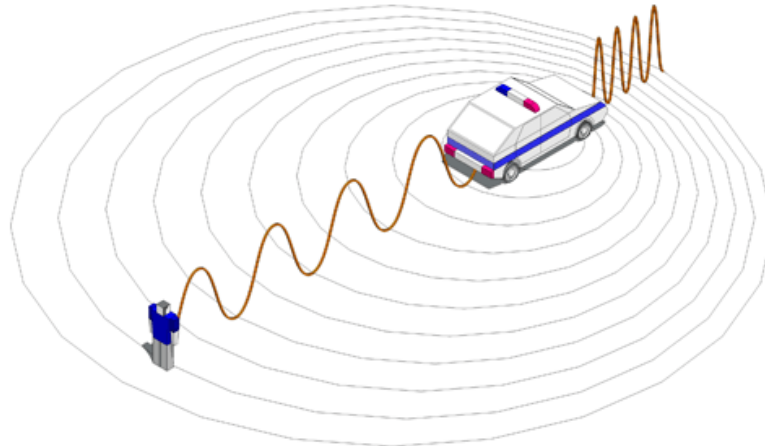
де  $v_s$  є додатним, якщо джерело віддаляється від спостерігача, і від'ємним, якщо джерело наближається до спостерігача.

Неважко розглянути також випадок, коли спостерігач перебуває в русі. Припустимо, що джерело рухається віддаляючись від спостерігача. Розділимо відстань між сусідніми піками як перед:  $\lambda_3 = (c_s - v_s)T = \frac{(c_s - v_s)}{\nu}$ .

Якщо спостерігач рухається до джерела зі швидкістю  $v_r$ , то він проходить ці піки швидше, зі швидкістю:

$$\nu' = \left( \frac{c_s + v_r}{\lambda_{nep}} \right) = \left( \frac{c_s + v_r}{c_s - v_s} \right) \nu \quad (2)$$

У випадках, коли напрям джерела або спостерігача змінюється, знак  $v_s$  або  $v_r$  змінюється, але це рівняння (2) все ще виконується. Зауважимо, що якщо спостерігач і джерело рухаються одночасно та їх швидкість напрямлена в один бік, зміни частоти не виявлено [2].

Такий тип зміни частоти внаслідок руху називається ефектом Доплера.

Ефект Доплера має багато важливих застосувань. Оскільки ефект Доплера залежить від рухомих об'єктів, його можна використовувати для визначення напрямку руху або швидкості об'єкта. Нас може зацікавити: швидкість транспортного засобу на шосе; рух крові, що тече в артеріях; обертання галактики і навіть розширення Всесвіту. Як і у випадку багатьох основних принципів фізики, сфера застосування може бути дуже широкою.

В астрономії, ефект Доплера є абсолютно незамінним інструментом у космічних дослідженнях. Було встановлено, що ефект Доплера впливає на картину спектра зір, за допомогою даного ефекту можна визначити віддаляється зоря чи, навпаки, наближається. Так, за допомогою ефекту Доплера вчені змогли зрозуміти, що Всесвіт розширюється, тобто зорі віддаляються одна від одної. Також за допомогою ефекту Доплера були виявленні екзопланети, які неможливо побачити навіть в найсучасніший телескоп. Вимірюючи спектри випромінювання деяких зір, астрономи прийшли до

висновку, що причиною різних коливань зір може стати планета, що обертається навколо неї.

За допомогою ефекту Доплера було відкрито близько 500 далеких планет [1].

Ефект Доплера використовується також і в медицині. Це фізичне явище лягло в основу багатьох ультразвукових діагностичних приладів. Один з методів, який використовує ультразвукове дослідження за допомогою ефекту Доплера, має назву доплерографія. Його суть полягає в тому, що об'єкти, які рухаються відбивають ультразвукові хвилі різної частоти. Лікарі можуть дізнатися з якою швидкістю рухається кров у пацієнта або об'єм крові, з цих даних можна зробити висновок про стан судинних стінок, про порушення кровотоку або закупорення судин.

Найчастіше про ефект Доплера згадують у радіолокації. Принцип дії радару такий:

1. Радар надсилає пакет високочастотних радіохвиль на об'єкт що рухається.
2. Хвилі входять у контакт з об'єктом.
3. Хвиля повертається до приймача.

Однак, коли хвиля відбилася від об'єкта, що рухається, вона має іншу частоту в порівнянні з вихідною випромінюваною частотою. Потім зміну цієї частоти можна використовувати для розрахунку швидкості об'єкта, що рухається.

Такі радары дозволяють визначити швидкості автомобілів та літальних апаратів, кораблів, водяних течій.

#### **Список використаної літератури**

1. Ефект Доплера та його використання URL: <https://cutt.ly/5GnQ9Uq>
2. Суть ефекту Доплера. URL: <https://cutt.ly/ZSfGV24>

*Кальченко Марія Іванівна,  
студентка IV курсу,  
спеціальності 014 Середня освіта (математика)*

*Науковий керівник:  
доктор фізико-математичних наук, професор  
Тартачник Володимир Петрович*

#### **«Будова атома та квантові числа»**

Знання про будову атома надзвичайно важливі. Вони дозволяють зрозуміти краще процеси, що відбуваються навколо нас. Саме тому вперше знайомляться з будовою атома ще в школі і поступово поглиблюють отримані знання на курсах фізики та хімії. Вводячи поняття будови атома варто згадати, що до сучасних знань про будову люди прийшли не одразу. Це зумовлено тим, що ця частинка надзвичайно мала, тому відомості про неї вчені доводили спираючись на численні досліди. Тому не дивно, що було запропоновано чимало помилкових теорій про атом. Ми не будемо заглиблюватись в помилки, а відразу перейдемо до сучасних знань про атом. Зауважимо, що наведені нижче рисунки схематичні (в них можуть бути порушені пропорції, присутні неточності).

В школі Атом вивчають як найменшу електронейтральну, хімічно неподільну частинку речовини. Ядро атома позитивно заряджене, а електрони заряджені негативно. Протони і нейтрони з яких складається ядро, називають нуклонами. Будову атома діти вивчають ще у восьмому класі. Далі ці знання поглиблюють не лише на уроках фізиці, але й в інших курсах (наприклад курсі хімії). Нижче ми зупинимось на понятті

квантового числа. Зосередимось на розміщені електрони в атомі. Про будову атома певного елемента можна дізнатись із таблиці Менделєєва.

Порядковий номер визначає число протонів і електронів в атомі.

Масове число визначає кількість нейтронів у атомі.

Відомо, що електрони обертаються навколо ядра. Кожному електрону властива певна орбіта.

Наприклад порядковий номер у гідрогена 1. Це означає, що навколо ядра обертається один електрон.

Гідроген знаходиться у першому періоді. Щоб дізнатись, скільки всього електронів може міститись на орбіталі скористаємось наступною формулою:  $2n^2$ ,  $n$  – номер орбіталі.

Головне квантове число відповідає номеру періоду, воно приймає значення від одного до нескінченності (1, 2, 3, 4,...). Головне квантове число відповідає номеру періоду в якому стоїть елемент у таблиці Менделєєва.

Орбітальне квантове число. Воно визначається за формулою  $(n - 1)$ . (0, 1, 2, 3,...). Часто орбітальне квантове число позначають літерами. Наприклад: s, p, d, f, g ... . Орбітальне число вказує на форму магнітної хмари.

Магнітне квантове число. Вказує на орієнтацію орбіталі у просторі.  $m = 0, \pm 1, \pm 2, \dots, \pm l$ .

Спінове квантове число. Воно може приймати лише два значення:  $s = \pm \frac{1}{2}$ .

За принципом Паулі не може існувати двох електронів з однаковими квантовими числами. Цей принцип зумовлює кінцеву кількість електронних груп та електронних оболонок.

Розглянемо для прикладу електронну структуру Літію та Алюмінію.

Літій розміщений у першій групі, другому періоді, його порядковий номер три, отже в ядрі три протони.  $+3Li; p^+(Li) = 3; e^-(Li) = 3$ . Спочатку заповнимо  $1s$ . Всього ми маємо розмістити три електрони. На  $1s$  підрівень можемо розмістити два електрони. Позначимо їх стрілочками.

На даному рівні разом не можуть бути два електрони з однаковим спіном. Отже, стрілочки в клітинці не можуть бути співнапрямленні. Ліворуч бачимо структурну електронну формулу. Запишемо також лінійну електронну формулу:  $+3Li 1s^2 2s^1$ . Існує також загальна електронна формула.

**Висновки:** Класична фізика дає можливість побудувати просту картину будови атома, використовуючи яку можна пояснити експериментальні результати, одержані при вимірюваннях атомних та молекулярних спектрів.

### Список використаної літератури

1. [https://www.youtube.com/watch?v=xkaNcf3RGHM&ab\\_channel=%D0%A2%D0%B0%D1%82%D1%8C%D1%8F%D0%BD%D0%B0%D0%A7%D0%B5%D1%80%D0%B5%D0%BF%D0%BD%D1%8F](https://www.youtube.com/watch?v=xkaNcf3RGHM&ab_channel=%D0%A2%D0%B0%D1%82%D1%8C%D1%8F%D0%BD%D0%B0%D0%A7%D0%B5%D1%80%D0%B5%D0%BF%D0%BD%D1%8F)

2. [https://www.youtube.com/watch?v=b4Ap3yN\\_Q4c&ab\\_channel=%D0%9F%D0%B0%D0%B2%D0%B5%D0%BB%D0%94%D0%B5%D1%80%D0%BA%D0%B0%D1%87%D1%91%D0%B2](https://www.youtube.com/watch?v=b4Ap3yN_Q4c&ab_channel=%D0%9F%D0%B0%D0%B2%D0%B5%D0%BB%D0%94%D0%B5%D1%80%D0%BA%D0%B0%D1%87%D1%91%D0%B2)

3. [https://www.youtube.com/watch?v=EHkNRuY-BHc&t=3s&ab\\_channel=%D0%A2%D0%B5%D1%82%D1%8F%D0%BD%D0%B0%D0%9A%D0%B0%D0%BB%D0%B0%D1%88%D0%BD%D0%B8%D0%BA](https://www.youtube.com/watch?v=EHkNRuY-BHc&t=3s&ab_channel=%D0%A2%D0%B5%D1%82%D1%8F%D0%BD%D0%B0%D0%9A%D0%B0%D0%BB%D0%B0%D1%88%D0%BD%D0%B8%D0%BA)

*Коваленко Катерина Миколаївна  
студентка 4 курсу  
спеціальності 014 Середня освіта (математика)*

**Науковий керівник:**  
**доктор фізико-математичних наук, професор**  
**Тартачник Володимир Петрович**

### «Напівпровідникові лазери»

Термін "лазер" з'явився порівняно недавно, а здається, що існує він давним-давно, так широко він увійшов в побут. Поява лазерів - одне з самих чудових і вражаючих досягнень квантової електроніки, принципово нового напрямку в науці, виниклого в середині 50-х років. У напівпровідникових лазерах, на відміну від лазерів інших типів, використовуються випромінювальні квантові переходи не між ізольованими рівнями енергії атомів, молекул і іонів, а між дозволеними енергетичними зонами кристала. У напівпровідникових лазерах збуджуються і випромінюють (колективно) атоми, що складають кристалічну ґратку. Ця відмінність визначає важливу особливість напівпровідникових лазерів - малі розміри і компактність. Іншими практично важливими особливостями напівпровідникових лазерів є: висока ефективність перетворення електричної енергії в енергію когерентного випромінювання (до 30-50%); мала інерційність, що зумовлює широку смугу частот прямої модуляції (більше за 10<sup>9</sup> Гц); простота конструкції; можливість перебудови довжини хвилі випромінювання і наявність великого числа напівпровідників, що безперервно перекривають інтервал довжин хвиль від 0,32 до 32 мкм [5].



Рис.1 Будова напівпровідникового лазера [2]

Перший напівпровідниковий лазер був виконаний на арсеніді галію (GaAs) Холлом в 1962 р. Для цього лазера характерна дуже велика імовірність випромінювальної рекомбінації. Лазер на арсеніді галію ( $\lambda=0,84$  мкм) відноситься до так званих інжекційних лазерів на р-п-переході. Звичайно плавні р-п-переходи створюють шляхом дифузії акцепторних домішок (цинк, кадмій, тощо) в матеріал, легований донорними домішками (телур, селен, тощо) [1].

Лазери знаходять широке застосування в сучасних фізичних, хімічних і біологічних дослідженнях, що мають фундаментальний характер. Яскравим прикладом можуть служити дослідження в області нелінійної оптики. Лазерне випромінювання високої потужності може змінювати фізичні характеристики речовини, що приводить до різних нелінійно-оптичних явищ [3]. Лазер дає можливість здійснювати сильну концентрацію світлової потужності в межах вельми вузьких частотних інтервалів: при цьому можлива також плавна перебудова частоти. Тому вони широко застосовуються для отримання і дослідження оптичних спектрів речовин. Лазерна спектроскопія відрізняється виключно високою мірою точності (високої роздільною здатністю). Лазери дозволяють також здійснювати вибіркове збудження тих або інших станів атомів і молекул, розривання хімічних зв'язків. У результаті виявляється можливим ініціювання конкретних хімічних реакцій, управління розвитком цих реакцій,

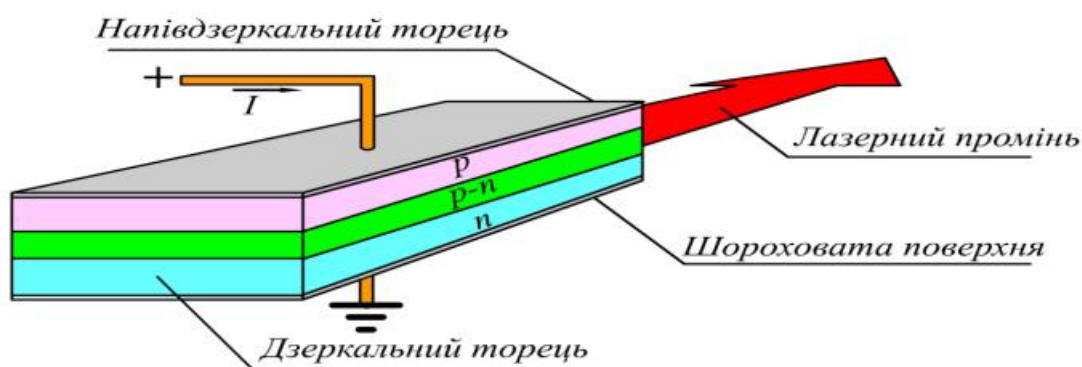

дослідження їх кінетики [4].

При обговоренні практичних застосувань лазерів звичайно виділяють два напрями. Перший напрям пов'язують із застосуваннями, в яких лазерне випромінювання (як правило, досить високої потужності) використовується для цілеспрямованого впливу на речовину. Сюди відносять лазерну обробку матеріалів (наприклад: зварювання, термообробку, різання, пробивання отворів), лазерне розділення ізотопів, застосування лазерів в медицині, тощо. Другий напрям пов'язують із передаванням та обробкою даних - для передачі і обробки інформації, для здійснення контролю і вимірювань. Нарівні з науковими і технічними застосуваннями лазери використовуються в інформаційних технологіях для рішення спеціальних задач, причому ці застосування широко поширені або перебувають в стадії досліджень. Найпоширенішими прикладами таких застосувань є оптична цифрова пам'ять, оптична передача інформації, лазерні друкувальні пристрої, окрім цього їх можна застосовувати в обчислювальній техніці [4].

**Висновки.** Лазери рішуче і притому широким фронтом входять в нашу дійсність. Вони надзвичайно розширили можливості в різних областях - технології металів; медицині; у процесі контролю за фізичним, хімічним і біологічним дослідженнями. Наразі лазерний промінь оволодів безліччю корисних і цікавих професій. У багатьох випадках використання лазерного випромінювання дозволяє отримати унікальні результати. Відмітимо, що висока енергія лазерного випромінювання дозволяє використати його при термоядерному синтезі. Як відомо, такий синтез протікає тільки при дуже високих температурах порядку 10000 і більше градусів. Отримати таку температуру за допомогою традиційних методів важко. Лазер, а ще краще комбінація декількох лазерів, дозволяє досягнути подібних температур протягом частки секунди. Самі ж напівпровідникові лазери займають помітну нішу в науці і приладобудуванні загалом.

### **Список використаної літератури**

1. Крилов К. И., Прокопенко В. Т., Тарликов В. А. Основи лазерної техніки. Машинобудування 1990.
2. Елисеєв П. Г. Введення в фізику інжекційних лазерів. М: Наука 1983.
3. Дяків В. Ф. Тарасов Л. В. Оптичеськоє когерентне випромінювання. М.: Радянське радіо, 1974.
4. Федора Б. Ф. Лазери. Основи пристрою і застосування. М.: ДОСААФ СРСР, 1988.
5. Крилов К. И., Прокопенко В. Т., Тарликов В. А. Основи лазерної техніки. Машинобудування 1990.

*Крамаренко Еліна Олександрівна  
студентка IV курсу  
спеціальності 014 Середня освіта (математика)*

*Науковий керівник:  
доктор фізико-математичних наук, професор  
Тартачник Володимир Петрович*

### **«Напівпровідникові фотоелементи»**

Напівпровідниковий фотоелемент є пристроєм з випрямляючим р-п переходом, застосовується для прямого перетворення енергії світла в електричну. Фотоелемент працює без зовнішнього живлення, бо він - джерело електроенергії. Наразі широко використовуються фотоелементи - сонячні елементи (набір електрично сполучених

фотоелементів) для перетворення сонячної енергії в електричну, яка, наприклад, використовується для живлення бортового обладнання космічних апаратів. Зазвичай інженери застосовують з такою метою кремнієві фотоелементи. Електронно-дірковий перехід у пластині монокристалічного кремнію з електропровідністю р-типу створюється за рахунок дифузії фосфору або арсенію (рис. 1).



Рис. 1. Структура кремнієвого елемента

До напівпровідникових фотоелементів відносяться:

1. Фоторезистори. Фоторезистори - напівпровідникові прилади, електричний опір яких змінюється під впливом світлового потоку. Принцип роботи фоторезисторів ґрунтується на використанні явища внутрішнього фотоефекту. Суть його в тому, що під дією світла у напівпровіднику з'являються додаткові носії заряду – електрони та дірки. Виникає додаткова провідність, яка називається фотопровідністю напівпровідника. Його опір зменшується. Щоб створити вільні електрони всередині напівпровідника, потрібно менше енергії, ніж вивести електрони з напівпровідника.

2. Вентильні фотоелементи. У вентильних фотоелектричних елементах енергія світла безпосередньо перетворюється на електричну енергію, тому вони не вимагають зовнішніх джерел живлення.

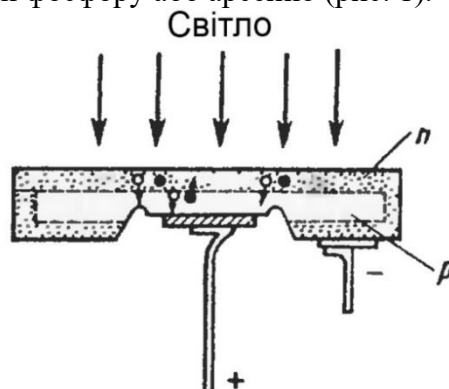
Принцип роботи фотогальванічного фотоелемента заснований на застосуванні замикаючого шару, утвореного р-п переходом.

При опроміненні фотоелемента кванти світла потрапляють до р-п-переходу і збільшують кількість не основних носіїв заряду — дірок у n-області — та електронів у р-області. Дірки під впливом потенційного бар'єру переходять із n-області в р-область, електрони — навпаки. В результаті на р-п переході утворюються надлишкові заряди, що створює додаткову різницю потенціалів на зовнішніх клеммах фотоелемента, відому як фотоелектрична рушійна сила. При замиканні електричного ланцюга під дією фотоелектричної рушійної сили протікатиме електричний струм, який залежить від інтенсивності світлового потоку, що падає на фотоелемент.

3. Фотодіоди. Фотодіод — це двоелектронний напівпровідниковий прилад з електронно-дірковим переходом, зворотний струм якого змінюється під впливом променевої енергії і є його робочим струмом. Структура фотодіода схожа на вентильний фотоелемент. Фотодіоди можуть включатися в дві схеми: із зовнішнім джерелом живлення і без нього. Режим роботи фотодіода із зовнішнім джерелом називається фото-доданим, а без джерела - вентильним або фотогальванічним. Фотодіоди широко використовуються як приймачі променевої енергії в різних електронних пристроях.

4. Фототранзистори. Фоторезистори і фотодіоди є пасивними перетворювачами променевої енергії, що не володіють підсилювальними властивостями. На відміну від цих приладів фототранзистор є активним перетворювачем, в ньому відбувається не тільки перетворення енергії випромінювання, а й посилення. Фототранзистор має структуру площинного транзистора р-п-р або п-р-п типу. Фототранзистор має три



електроди: катод, колектор і базу, причому базова область піддається опроміненню потоком променевої енергії. Фототранзистори, як і фотодіоди, застосовуються в якості приймачів променевої енергії в різних фотоелектронних пристроях.

5. Світлодіоди. Світлодіод - напівпровідниковий діод на електронно-дірковому переході, в якому відбувається безпосереднє перетворення електричної енергії в енергію світлового випромінювання (видиме або інфрачервоне) за рахунок рекомбінації електронів і дірок. У звичайних діодах процес рекомбінації закінчується виділенням енергії, яка віддається кристалічній решітці, тобто перетворюється в тепло. Однак у напівпровідниках на основі арсеніду галію, карбіду кремнію під час рекомбінації випромінюється світло.

Висока надійність, довговічність і низька вартість роблять світлодіоди особливо практичними в сучасних комп'ютерних схемах (наприклад, в схемах індикації, системах фотопам'яті тощо).

6. Оптрони. Світлодіоди знайшли широке застосування в створенні нового класу приладів, які отримали назву оптрони.

Вони складаються з джерела випромінювання - світлодіода і приймача випромінювання (фоторезистори, фотодіода, фототранзистор), пов'язаних оптичним середовищем і конструктивно об'єднаних в одному корпусі.

Вхід і вихід оптрона електрично сполучені. Оптичне середовище поширення сигналу від випромінювача до приймача – це світловод, у вигляді нитки з прозорого діелектрика. Світловий промінь надходить в торець світловода, після багаторазового відбиття від бічних стінок нитки він виходить з іншого кінця світловоду.

Оптрони використовуються в схемах, які швидко перемикаються, генераторах, для узгодження високовольтних і низьковольтних ланцюгів, вимірювань в ланцюгах високої напруги, посилення і модуляції та інше.

### **Список використаної літератури**

1. Marti A. Next generation photovoltaics. / A. Marti, A. Luque., 2004. – 344 с. – (V&Ph.: Institute of physics publishing).
2. Аналітичний огляд сучасних технологій фотоелектричних перетворювачів для сонячної енергетики. Оптико-електронні інформаційно-енергетичні технології / [В. П. Кожем'яко, В. Г. Домбровський, В. Ф. Жердецький та ін.], 2011. – 142 с.
3. Фотоелектричні перетворювачі сонячного випромінювання. Досягнення, сучасний стан, тенденції розвитку / [Д. М. Фреїк, В. М. Чобанюк, М. О. Галушак та ін.]. // Фізика і хімія твердого тіла. – 2012. – №13. – С. 720.

*Кротов Павло Вікторович  
студент III курсу  
спеціальності 014 Середня освіта (фізика)*

*Науковий керівник:  
кандидат педагогічних наук, доцент  
Кириленко Олена Іванівна*

### **«Еволюція наукового погляду на будову атома»**

Атом – найменша частинка речовини. Це слово має походження від грецького слова Atomos, що означає «неподільний». З давніх часів людство робило спроби систематизувати знання про будову матерії [1]. Демокріт (460-370 рр. до н.е.) сформулював доволі правильну теорію матерії, яка складалася з наступних положень:

1. Матерія складалася з крихтливих частинок, які він назвав «атомами».
2. Атоми були твердими, однорідними та неподільними.

3. Різна речовина складається з атомів різної форми та розміру.
4. Зміни речовини спричинені зміною угруповання атомів, а не зміною самих атомів.

Арістотель (384-322 рр. до н.е.) запропонував теорію, що складалась з наступних тверджень:

1. Вся матерія складається з одного з чотирьох елементів: землі, вогню, вітру і води.

2. За певних умов, матерія розкладається на складові елементи.

Ця теорія, яка, здавалося б, пояснювала повсякденне життя, була невірною. Проте ця теорія будови речовини Арістотеля вважалась правильною багато століть.

В епоху Відродження почалися систематичні дослідження в областях, які нині називають хімією і фізикою, що принесли з собою нові здогади про природу «неподільних частинок».

Англійський метеоролог і хімік Джон Дальтон сформулював перший сучасний опис атома як фундаментальну складову хімічних структур. Він заснував свою теорію на двох законах: закон збереження маси і закон постійного складу. Атомну теорію Дальтона можна розділити на чотири частини [2]:

1. Вся матерія складається із атомів.
2. Усі атоми даного елемента однакові за масою та властивостями.
3. З'єднання є комбінацією двох або більше різних типів атомів.
4. Хімічна реакція – це перегрупування атомів.

Свою теорію Дальтон виклав у виданні «Нова система хімічної філософії» у 1808 році.

Лише в 1897 році вчений на ім'я Джозеф Джон Томсон виявив, що всередині атома є менші частинки [3]. У своєму досліді з електронно-променевою трубкою та виникаючими у ній катодними променями, він відкрив негативно заряджені частинки, які назвав «корпускулами», але пізніше їх перейменували в електрони.

Зі свого відкриття Томсон також зробив висновок, що електрони є фундаментальними частинками всередині атомів і сформулював модель атома. Він уявляв атом подібним до кексу з родзинками, в якому основний простір займав позитивний заряд (кекс), а негативні електрони (родзинки) були вкраплені в нього [4].

В 1911 р. Резерфорд і його колеги Ганс Гейгер і Ернест Марсден провели експеримент відомий як дослід Резерфорда. Він полягав у бомбардуванні дуже тонкої золотої фольги альфа-частинками у спеціальній установці, яка дозволяла фіксувати зміну траєкторії частинки після проходження крізь фольгу.

Результати цього досліді були неочікуваними. Майже усі частинки легко проходили крізь перешкоду, проте Резерфорд спостерігав значну зміну траєкторій деяких частинок на кути навіть більші за 90°. Поодинокі частинки просто відскакували назад ніби натикались на щось важке, масивне, що суперечило моделі однорідності атома. Частину атома, яка перешкоджала проходженню альфа-частинок, Резерфорд назвав ядром.

На основі свого досліді Резерфорд описав нову модель атома. Згідно з цією моделлю, в центрі атома розташовується позитивно заряджене ядро. Атом загалом нейтральний, а навколо ядра, подібно до планет, обертаються електрони. Ця модель називається ядерною або планетарною моделлю атома.

У 1915 році Нільс Бор запропонував свою модель атома, точніше це була модифікована модель атома Резерфорда [5]. Оскільки електрони постійно рухаються і не падають на ядро, тобто знаходяться у деяких станах постійної енергії, він спробував пояснити поведінку електронів в атомі.

Бор висловив припущення, що електрони обертаються на фіксованих відстанях від ядра, тобто існують у станах постійної енергії, які він назвав стаціонарними

станами. На основі цього припущення Бор сформулював основні положення своєї моделі, які ще зветься «постулати Бора»:

1. Електрони обертаються навколо ядра по орбітах, які мають заданий розмір та енергію.
2. Енергія орбіти пов'язана з її розміром. Найнижча енергія - на найменшій орбіті.
3. Енергія поглинається/випромінюється, при переході електрона з однієї орбіти на іншу.

В 1926 році Ервін Шредінгер запропонував модель електронної хмари, спираючись на роботу кількох інших фізиків. Розроблена Ервіном Шредінгером та Вернером Гейзенбергом Квантова механіка показала «наявність» обертального руху легких електронів навколо важкого ядра та «відсутність» у електронів орбіт [6]. Електрони заповнюють весь об'єм атома і середовище, де знаходяться електрони, почали називати негативно зарядженою електронною хмаркою. На сьогодні електронна хмарка є загально прийнятою моделлю атома.

Електронна хмара - це область простору, в якій "імовірно знаходиться" електрон. Справжнє положення електрона в просторі певною мірою невизначене, і електронна хмара - це область ймовірності його розташування.

Сьогодні фізики усього світу користуються теорією про те, що ядро складається з елементарних частинок — протонів і нейтронів. Уперше таке припущення висловив у 1932 році український фізик Д. Д. Іваненко. Однак протонно-нейтронна модель ядра не відразу була прийнята ученими. У 1933 році Іваненко виклав доповідь про моделі ядра, відстоюючи протонно-нейтронну теорію. Згодом протон і нейтрон почали розглядатися як два стани однієї частинки — нуклона, й ідея Іваненко стала загальноприйнятою.

Зараз протонно-нейтронна модель ядра вже не викликає сумнівів.

З 1932 року в результаті експериментів в атомі було виявлено багато додаткових частинок. Крім того, нові елементи було створено шляхом бомбардування існуючих ядер різними субатомними частинками. Атомна теорія отримала розвиток завдяки уявленню того, що протони і нейтрони складаються з ще дрібніших одиниць, званих кварками . Самі кварки, у свою чергу, складаються з вібруючих енергетичних струн. Теорія будови атома продовжує залишатися захоплюючою справою.

#### **Список використаної літератури**

1. Атомні теорії. URL: <https://cutt.ly/4GKmQL0>
2. Теорія атома Дальтона. URL: <https://cutt.ly/9GKm8mb>
3. Модель атома. URL: <https://cutt.ly/aGKmDEB>
4. Модель атома Томсона. URL: <https://cutt.ly/FGKmX3w>
5. Модель атома Бора. URL: <https://cutt.ly/wGKmJ9C>
6. Модель електронної хмари. URL: <https://cutt.ly/pGKmNek>

*Лопушак Христина Степанівна  
студентка IV курсу  
спеціальності 014 Середня освіта (математика)*

*Науковий керівник:  
доктор фізико-математичних наук, професор  
Тартачник Володимир Петрович*

#### **«Фізичні властивості і технічні характеристики напівпровідникових фотоелементів»**

Напівпровідниковим фотоелементом називається напівпровідниковий прилад, в якому під дією падаючого на нього випромінювання виникає електрорушійна сила

(надалі ЕРС), так звана фото-електрорушійна сила. Робота фотоелемента з замикаючим шаром, або вентиляного фотоелемента, заснована на використанні замикаючого шару між напівпровідниками з різними провідностями ( $p$  і  $n$ ).

Поглинання променистої енергії при освітленні поверхні фотоелемента поблизу  $p$ - $n$  переходу викликає іонізацію атомів кристала і утворення нових пар вільних носіїв заряду електронів і дірок. Електрони, що утворюються, під дією електричного поля  $p$ - $n$  переходу йдуть у шар  $n$ , дірки - в шар  $p$ . Це призводить до надлишку дірок у шарі  $p$  та електронів у шарі  $n$ . Різниця потенціалів, що виникає (фото-ЕРС) між шарами  $p$  і  $n$  викликає струм  $I$  у зовнішньому ланцюгу від електрода  $p$  до електрода  $n$ . Величина цього струму залежить від кількості електронів і дірок, отже, від світлового потоку.

Схема пристрою германієвого фотоелемента з замикаючим шаром показана на рис. 1.



Рис. 1. Германієвий фотоелемент



Рис. 2. Кремнієвий фотоелемент

Він складається з пластинки германію з  $n$ -провідністю, в яку вплавлений індій. У процесі виготовлення в пластинці германію, розташованій над індієм, утворюється область з  $p$ -провідністю, на межі якої з германієм і створюється  $p$ - $n$ -перехід. Шар германію, розташований над індієм, настільки тонкий, що світлові промені вільно проникають в зону  $p$ - $n$ -переходу. Корпус фотоелемента з органічного скла залитий ізолюючим компаундом, через який проходять два провідникові висновки.

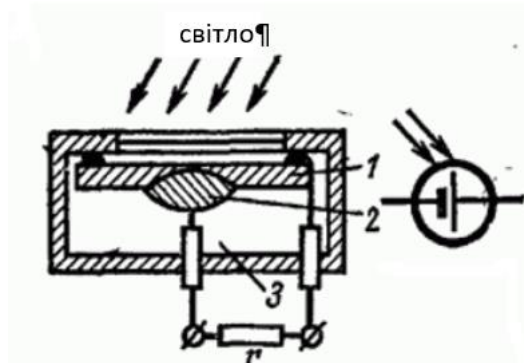
Кремнієвий фотоелемент (рис. 2) складається з пластини кремнію з домішкою, що має  $n$ -провідність. На поверхню пластини шляхом дифузії у вакуумі вводять домішку бору, утворюючи шар з  $p$ -провідністю товщиною порядку 2 мкм. Батареї кремнієвих елементів називаються сонячними батареями і застосовуються для безпосереднього перетворення сонячної енергії на електричну, маючи ККД близько 11%. Вони, зокрема, використовуються на штучних супутниках Землі для живлення їх радіостанцій.

Фотоелементи із замикаючим шаром мають високу чутливість (до 10 мА/лм). Перевага їх перед іншими фотоелементами полягає в тому, що вони не потребують джерела живлення. Фотоелементи знайшли широке застосування у різних галузях електроніки, автоматики, вимірювальної техніки тощо.

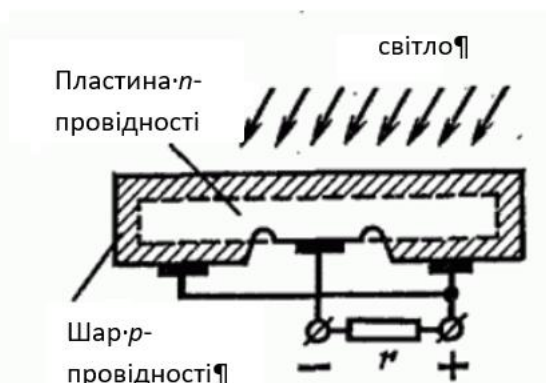
Фотодіодом називається напівпровідниковий фотоелемент із двома електродами, розділеними  $p$ - $n$ -переходом. Фотодіоди можуть працювати як із зовнішнім джерелом живлення – *фотоперетворювальний режим*, так і без зовнішнього джерела – *генераторний режим*.

При освітленні фотодіода створюються додаткові пари електрон - дірка, частина яких, переміщаючись, досягають  $p$ - $n$ -переходу. Тут під дією електричного поля  $p$ - $n$ -переходу дірки переходять в  $p$ -область, а електрони залишаються в  $n$ -області, так як вони не можуть подолати потенційного бар'єру. Відбувається накопичення дірок у  $p$ -області та електронів у  $n$ -області, при цьому між електродами встановлюється деяка

різниця потенціалів, що є фото-ЕРС, яка може досягти значення 1 В. За наявності опору навантаження через нього протікатиме струм.

У фотоперетворювальному режимі напруга джерела живлення прикладена у зворотному напрямку. За відсутності освітлення через фотодіод проходить невеликий зворотний струм - *темновий струм*.

При освітленні електронної області фотодіода з'являються пари електрон - дірка. Дірки, доходять до *p-n*-переходу, під впливом його електричного поля переходять в *p*-область. Отже, світло викликає зростання струму неосновних носіїв з *n*-області в *p*-область, струм у ланцюзі зростає, тобто з'являється *світловий струм*. Зміна струму в ланцюзі, що залежить від освітленості діода, викликає в навантаженні падіння напруги, пропорційне величині світлового потоку, що діє на фотодіод. Фотодіод, що працює в режимі фотоперетворювача, подібний до фоторезистора, що володіє більшою інтегральною чутливістю. Наприклад, у кремнієвих діодів типу ФД-К1 вона має значення 4-5 мА/лм, а у германієвих типу ФД-2 20 – 25 мА/лм. Темновий струм першого із зазначених фотодіодів становить 1-3 мкА, а другого 10 мкА.

### Список використаної літератури

1. Попов В. С., Николаев С. А. Общая электротехника с основами электроники, М., «Энергия», 1972, - 504 с.
2. Евдокимов Ф.Е. «Теоретические основы электротехники». Учебник для техникумов. — 5-е изд., переработанное и дополненное. — М.: Высшая школа, 1981. — 488 с.: ил.

*Мосюк Тетяна Іванівна  
аспірантка 2 року навчання  
спеціальності 104 Фізика та астрономія*

*Науковий керівник:  
кандидат фізико-математичних наук, професор  
Вернидуб Роман Михайлович*

### «Використання світлодіодів у військовій техніці»

Зараз настав той час, коли важко думати про щось окрім війни. Неможливо просто продовжувати жити, не переживаючи за військових та близьких, які зараз беруть нашу Батьківщину. Ми спостерігаємо через мережі новин яке спорядження у військових, якою технікою вони користуються і які засоби допомагають їм перебувати у безпеці.

Тому особливої актуальності набуває питання як використовують світлодіоди у військовій техніці? Виявилось, що така інформація достатньо обмежена – із зрозумілих причин, часто засекречена, і дізнатися деталі можливо лише поверхнево. Підвищений попит використання світлодіодів в різних галузях висуває високі вимоги щодо стабільності їх характеристик, зокрема і в умовах радіаційних загроз. Пошуки в цьому напрямку пов'язані з набуттям відповідних знань впливу різноманітних факторів навколишнього середовища на світлодіоди та їх структури [1, 6, 7].

Військова техніка оснащується новими приладами відображення важливої інформації про стан систем життєдіяльності та систем наведення зброї, які виготовлені із залученням над'яскравих світлодіодів [4].

На сьогоднішній день домінуюче положення серед напівпровідникових структур зайняли гетероструктури на основі твердих розчинів фосфіду алюмінію-індію-галію, а також на основі нітриду галію. Завдяки розробленню технології епітаксialного нарощування багатошарових структур на сапфіровій підкладці, випускаються

ефективні червоні, зелені, блакитні та фіолетові світлодіоди, створені ефективні джерела білого світла. У найближчі роки світлодіоди білого світла витіснять лампочки розжарювання, оскільки вони споживають електроенергії в 4-5 разів менше, а тривалість їх роботи становить 4-5 років [4].

Потужні світлодіоди білого кольору застосовують у тактичних ліхтарях, що використовуються разом з [вогнепальною зброєю](#) для підсвічування цілі, крім того, може використовуватись для тимчасового осліплення і дезорієнтації супротивника. Вони є як ручними, так і встановлюваними на зброю. Такі світлодіоди дозволяють використовувати ліхтарі на відстані до 100 метрів і більше [2].



Мал. 1. Види тактичних ліхтарів



Мал. 2. Тактильний підствольний ліхтар на [пістолеті FN Five-seven](#)

У зв'язку з широким використанням світлодіодних пристроїв в апаратурі космічних апаратів та в зоні можливого радіаційного зараження (військова техніка, апаратура управління атомними станціями тощо) одним із важливих факторів, котрі роблять свій внесок в дестабілізацію світлодіода, слід виділити радіаційне випромінювання. При цьому потрібно зазначити, що необхідна довідкова інформація з вказаних питань має на сьогодні обмежений обсяг. Все це обумовлено складністю, трудомісткістю та високою вартістю відповідних наукових досліджень, наявністю спеціального оснащення та участі фахівців різних спеціальностей [1].

Світлодіоди  $GaP$ ,  $GaAsP$  та  $InGaN$  можуть бути успішно використані як модельні об'єкти для дослідження впливу прискорених частинок на процеси перенесення заряду в об'єктах з р-п-переходом, радіаційною рекомбінацією та радіаційною стійкістю. Досліджують вихідні світлодіоди  $GaP$ , леговані  $N$  (зелений) і  $Zn, O$  (червоний),  $GaAs_{1-x}P_x$  - помаранчевий ( $x = 0,45$ ) і жовтий ( $x = 0,85$ ),  $InGaN$  (синій) та опромінені електронами з  $E = 2MeV$ ,  $F = 10^{15} \div 10^{16} cm^{-2}$ . Опромінення світлодіодів  $GaAsP$  призводить до розширення спектральних ліній за рахунок дії полів структурних дефектів радіаційного походження та виявлено зниження інтенсивності світіння [6].

Промислові світлодіоди  $GaAs_{1-x}P_x$  помаранчевого та жовтого кольору в [7] опромінювали електронами  $E = 2MeV$  з флюенсом  $F = 10^{14} \dots 2 \cdot 10^{16} cm^{-2}$ , а їх електрофізичні характеристики досліджували в режимах генераторів струму та напруги. Показано, що точкові радіаційні дефекти, внесені в діоди  $GaAs_{1-x}P_x$ , знижують електропровідність основи. Послідовний і паралельний опори пристрою збільшуються, компенсуючи електропровідність основи та знижуючи ймовірність утворення каналів лавинного пробою. Від'ємні області диференціального опору, які з'являються в вольт-амперних характеристиках, є результатом наявності підґратки  $GaP$  у твердому розчині.

У порівнянні з діодами  $GaP$  світлодіоди  $GaAsP$  радіаційно стійкі, їхній середній коефіцієнт радіаційного пошкодження за час служби близький до  $1,2 \cdot 10^{-10} cm^2 c^{-1}$ , а



для  $GaP$   $8 \cdot 10^{-8} \text{ см}^2\text{с}^{-1}$ . Отже, радіаційна стійкість світлодіодів  $GaAsP$  більш ніж на два порядки вища порівняно з діодами  $GaP$  і  $GaAs$  [6, 7].

Наукові працівники науково-технологічного комплексу "Інститут монокристалів" Національної академії наук працюють над створенням нових сцинтиляційних кристалів для застосування у військовій техніці, фізиці високих енергій, томографічних системах та інтроскопах. Ряд розробок використано в інтересах безпеки і оборони. Зокрема, монокристали вольфрамату свинцю та детекторів гамма-випромінювання на їх основі використовувались у пристроях для виявлення компонентів ракетного палива та вибухових речовин. Технології вирощування кристалів сапфіра методом горизонтально спрямованої кристалізації використовуються для оптичних приладів для потужних молекулярних лазерів, сучасної аерокосмічної техніки та засобів протиракетної безпеки і систем відображення інформації на основі нітрид-галієвих структур. Ці кристали є підкладками для виготовлення над'яскравих світлодіодів [4].

Отже, у військовій техніці інтенсивно використовується широкий спектр різних світлодіодів. Деякі з них знаходяться завжди «під рукою» у військового (тактичний ліхтар). Їхній розвиток є важливим не лише для буденного життя мирних жителів, а і для військових - захисників нашої країни.

### Список використаної літератури

1. Руденко Н.М., Кузьменко О.М. Вплив нейтронного випромінювання на параметри гетероструктур з червоним та жовтим кольором свічення // Вісник Національного технічного університету України "КПІ" Серія – Радіотехніка. Радіоапаратобудування.-2010.-№40-с. 144-148
2. [https://uk.wikipedia.org/wiki/Тактичний\\_ліхтар](https://uk.wikipedia.org/wiki/Тактичний_ліхтар)
3. Особенности и отличия LED фонарей и прожекторов. Посилання за адресою: <https://lumizor.com.ua/osobennosti-fonarikov>
4. Постанова Кабінету Міністрів від 24 липня 2003 р. N 1144 «Про затвердження Державної науково-технічної програми "Створення нових елементів і пристроїв електронної техніки спеціального призначення для виявлення компонентів ракетного палива та вибухових речовин, а також сучасних систем відображення інформації" на 2004-2006 роки» Посилання за адресою: [https://zakononline.com.ua/documents/show/229621\\_\\_229686](https://zakononline.com.ua/documents/show/229621__229686)
5. Г.Г. Камалтинов, С.В. Кукобко, О.С. Маляренко. П.І. Кісель Впізнання об'єктів на полі бою: аналіз світового досвіду Посилання за адресою: <https://www.ukrmilitary.com/2017/03/identify-friend-foe.html>
6. R. Vernydub, O. Kyrylenko, O. Konoreva, O. Radkevych, D. Stratilat, V.Tartachnyk / Radiation defects in GaP, GaAsP, InGaN LEDs // RAD Conference Proceedings, vol. 5, pp. 84–89, 2021 ISSN 2466-4626 (online) | DOI: 10.21175/RadProc.2021.16 [www.rad-proceedings.org](http://www.rad-proceedings.org)
7. R.M. Vernydub, O.I. Kyrylenko, O.V. Konoreva, Ya.M. Olikh, P.G. Litovchenko, Yu.V. Pavlovskyy, P. Potera, V.P. Tartachnyk / Electrophysical characteristics of GaAs1–xPx LEDs irradiated by 2 MeV electrons // Semiconductor Physics, Quantum Electronics & Optoelectronics, 2020. V. 23, No 2. P. 201-207.

*Омельченко Альона Романівна  
магістрантка 2 р.н.  
спеціальності 104 Фізика та астрономія*

*Науковий керівник:  
кандидат педагогічних наук, доцент  
Кириленко Олена Іванівна*

## «Вивчення нейтронних зір в старшій школі»

Проаналізувавши навчальні програми профільного та стандартного рівнів, розроблені авторськими колективами під керівництвом Яцківа Я.С. та під керівництвом Ляшенка О. І. можна зробити такі висновки: нейтронні зорі вивчаються в межах таких тем - «Зорі. Еволюція зір», «Утворення та еволюція зір», «Еволюція зір. Чорні діри» та «Еволюція зір, її етапи й кінцеві стадії (білі карлики, нейтронні зорі, пульсари, чорні діри)», отже на вивчення теми «Нейтронні зорі» приділяється недостатньо часу, зокрема учнів з поняттям нейтронна зоря знайомлять в контексті вивчення інших тем [1, 2].

На сьогодні існує кілька підручників з різними навчальними рівнями. Проаналізувавши підручник з астрономії для 11 класу профільного рівню авторів М.П. Пришляк, О. М. Кравцова та підручники з астрономії для 11 класу рівню стандарт автор М.П. Пришляк та авторів В.Д. Сиротюк, Ю.Б. Мирошніченко можна зробити такі висновки: найбільш змістовним, на мій погляд, є підручник з астрономії для 11 класу авторів В.Д. Сиротюка, Ю.Б. Мирошніченка, так як в інших підручниках матеріал поданий стисло [3, 4, 5].

Так як, в програмі відводиться лише 1 година на вивчення теми в рамках якої розглядаються нейтронні зорі, пропоную організувати детальне вивчення даної теми в рамках позакласної роботи на факультативному занятті з використанням мультимедійних технологій.

Мета заняття:

*Начальна:* закріпити поняття «зоря», «наднова зоря», «червоний надгігант», «зоряна туманність», ознайомити з нейтронними зорями, пульсаром, чорною дірою, поглибити знання з астрономії.

*Розвивальна:* розвивати логічне та креативне мислення, увагу, уяву та пам'ять, стимулювати пізнавальну діяльність, аналізувати астрономічні факти, робити висновки.

*Виховна:* виховувати уважність та спостережливість, дисципліну, толерантне ставлення до оточуючих, пізнавальний інтерес до навчання.

Обладнання: презентація PowerPoint, відео-матеріал (QR код).

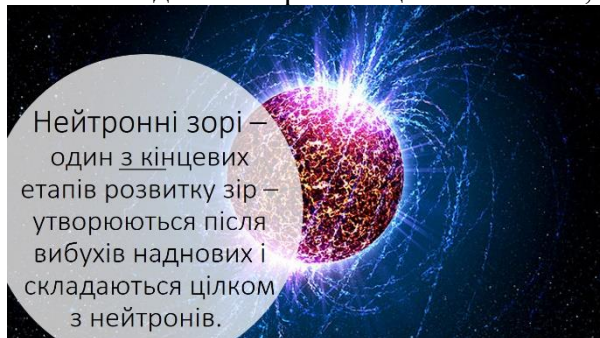

Слайд №1

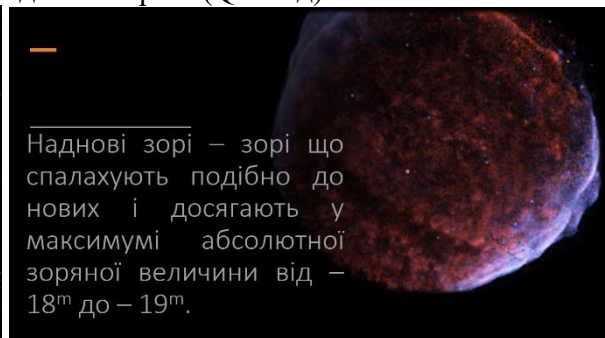

Слайд №2

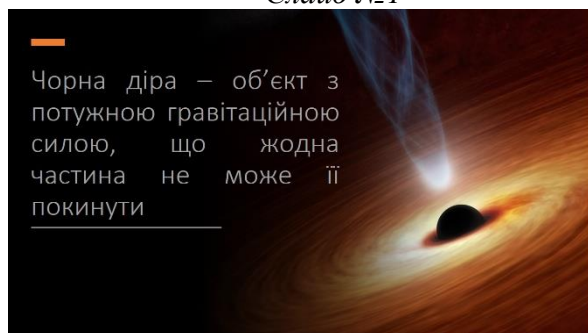

Слайд №3

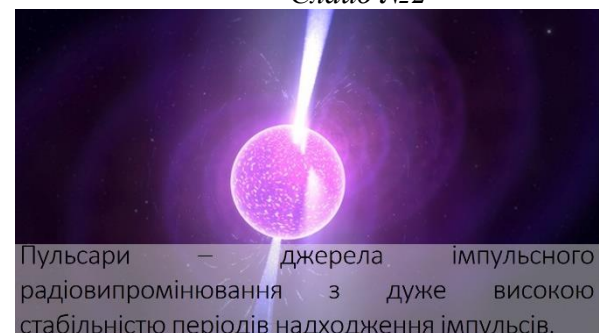

Слайд №4



На Слайді №5, отриманому телескопом Хаббла, в глибині відбито серце туманності, що б'ється: швидко пульсар, що обертається, в її ядрі. Яскраві пучки рухаються назовні від пульсара (крайня права з двох яскравих зір біля центру зображення) зі швидкістю вдвічі меншою за швидкість світла, утворюючи кільце, що розширюється. Ці пучки формуються вздовж силових ліній магнітного поля в газі, що складається з надзвичайно енергійних частинок, що відправляються в космос сильно намагніченою нейтронною зорею, що швидко обертається.

Слайд №5



Слайд №6



Анімація «Червоний надгігант стає  
Надновою»  
Відео на тему «Чорна діра»

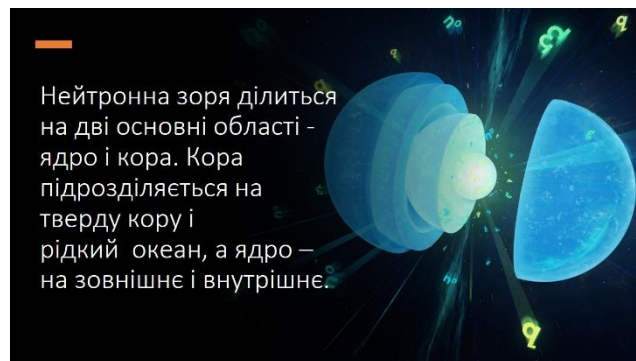

Відео на тему «Нейтронні зорі та  
пульсари»



Розроблений план-конспект мультимедійного факультативного заняття допоможе учням самостійно вивчити та поглибити свої знання з даної тематики, систематизувати та узагальнити вже набуті знання, закріпити та практично застосувати їх; вчителі можуть використати дану розробку під час навчального процесу.

### Список використаної літератури

1. Навчальні програми для загальноосвітніх навчальних закладів [Електронний ресурс]. – 2011. – Режим доступу до ресурсу: <https://cutt.ly/iGYBxYg>
2. Навчальні програми для 10-11 класів закладів загальної середньої освіти. Авторський колектив під керівництвом Ляшенка. – 2011
3. Пришляк М. П. Астрономія: підручник для 11-го класу (рівень стандарту) / М. П. Пришляк. – Харків: Ранок, 2019. – 144 с.
4. М. П. Астрономія: підручник для 11-го класу (профільний рівень) / М. П. Пришляк, О. М. Кравцова. – Харків: Ранок, 2019. – 160 с.
5. Сиротюк В. Д. Астрономія: підручник для 11 класу (рівень стандарту) / В. Д. Сиротюк, Ю. Б. Мирошніченко. – Київ: Генеза, 2019. – 160 с.

*Сапаров Рахат  
студент ІV курсу  
Спеціальності «Середня освіта (Фізика)»*

*Науковий керівник:  
канд. фіз.-мат. наук, доцент  
Павлова Наталія Юрївна*

### Елементи термодинаміки в шкільному курсі фізики

Вивчення термодинаміки в шкільному курсі фізики є важливим елементом формування загальної фізичної картини світу учня. В учнів поглиблюється і розширюється поняття енергія. Крім механічної енергії, вони знайомляться з поняттям внутрішньої енергії. Особливо важливим є перший принцип термодинаміки як ілюстрація того, що закон збереження енергії працює не тільки в механічних процесах, а й в усіх процесах на всіх рівнях матерії [1, С. 126].

В 8-му класі учні знайомляться з поняттям внутрішня енергія тіла та способами її зміни, з видами теплообміну, поняттям кількість теплоти та її розрахунком а також з принципом дії теплових двигунів та їх ККД [2]. В 10-му класі розглядають основні поняття термодинаміки, перший закон термодинаміки, роботу ідеального газу при ізопроцесах, адіабатний та політропний процеси, оборотні та необоротні процеси, ентропію, цикли теплових машин, цикл Карно, другий закон термодинаміки, третій закон термодинаміки (профільний рівень)[3].

При вивченні термодинаміки в 10-му класі необхідно ввести поняття термодинамічної системи, та розглянути, що такі системи можуть бути замкнені, відкриті, адіабатні, ізолювані. Ввести поняття абсолютної температури. Розглянути ізотермічний, ізохорний та ізобарний процеси. Особливу увагу необхідно приділити внутрішній енергії. Внутрішня енергія є функцією стану термодинамічної системи, тобто залежить лише від параметрів газу, а не залежить від шляху переходу з одного стану в інший. Внутрішня енергія реальних газів залежить від об'єму і температури системи. А ідеального газу, - лише від температури:

$$U = \frac{i}{2} NkT = \frac{i}{2} \frac{m}{M} N_A kT = \frac{i}{2} \nu RT = \frac{i}{2} PV ,$$

де  $i$  – число ступенів вільності. При нагріванні  $\Delta U = cm\Delta T$ .

Слід акцентувати увагу учнів на тому, що змінити внутрішню енергію системи можна лише двома шляхами: передавши системі певну кількість теплоти або виконавши над нею роботу. Бажано проілюструвати це відповідними демонстраційними дослідами. Необхідно щоб учні згадали, що кількість теплоти  $Q$  передана тілу пропорційна масі тіла  $m$  та зміні температури  $\Delta T$ :  $Q = cm\Delta T$ , кількість теплоти  $Q$  при пароутворенні, плавленні та згорянні палива обчислюється за формулами  $Q = \lambda m$ ,  $Q = rm$ ,  $Q = qm$  відповідно [1, С. 130]. Слід розглянути роботу ідеального газу при ізобарному процесі

$A = p(V_2 - V_1) = \frac{m}{M} R(T_2 - T_1)$  і звернути увагу учнів на те, що площа під графіком на  $PV$ - діаграмі чисельно дорівнює роботі, причому не тільки для ізобарного а і для інших ізопроцесів [4, С. 171].

Перший закон термодинаміки в підручниках наводиться в різних формулюваннях, але для розв'язування задач найкраще застосовувати його у вигляді:  $Q = \Delta U + A$ . Кількість теплоти  $Q$ , передана системі, йде на зміну внутрішньої енергії системи ( $\Delta U$ ) та на виконання системою роботи  $A$  проти зовнішніх сил [5, С. 224].

Після розгляду першого закону термодинаміки важливо розглянути його застосування до ізопроцесів, на елементарному рівні розглянути адіабатний та політропний процеси. Розглянути другий закон термодинаміки.

Другий закон термодинаміки визначає напрямок фізичних процесів. Як правило, наводять кілька різних формулювань. Наприклад, формулювання Клаузіуса: не існує процесу, єдиним результатом якого є передача кількості теплоти від менш нагрітого тіла до більш нагрітого [6, С. 479]. Треба звернути увагу учнів на неможливість створення вічного двигуна, який працював би завдяки внутрішньої енергії якогось природного джерела (наприклад охолодження океанів). В профільних класах потрібно ввести поняття ентропії і сформулювати другий закон так: в ізольованій макроскопічній системі ентропія залишається або незмінною або зростає (у нерівноважних процесах), досягаючи максимуму при встановленні термодинамічної рівноваги [4, С. 184]. Для довільної термодинамічної системи  $\Delta S \geq \Delta Q / T$  (рівність – при рівноважних оборотних процесах).

Розглядаючи принцип дії та схему роботи теплових двигунів вчитель має нагадати, що коефіцієнт корисної дії теплового двигуна  $\eta = A / Q_1 = (Q_1 - Q_2) / Q_1$ . Розглянути цикл Карно, що складається з двох ізотерм та двох адіабат і звернути увагу учнів на те, що тепловий двигун, який працює за циклом Карно, є найбільш ефективним і має максимально можливий коефіцієнт корисної дії  $\eta_{\max} = (T_1 - T_2) / T_1$ . Оскільки далі розглядається схема і принцип дії холодильника і максимальний коефіцієнт холодильника  $k_{\max} = T_x / (T_n - T_x)$  [5, С.233], то на мою думку, доцільно розглянути і принцип дії і максимальний коефіцієнт теплового насоса  $\varphi_{\max} = T_n / (T_n - T_x)$ , оскільки в нього та ж сама схема роботи, що і в холодильника. Вивчення основ термодинаміки обов'язково має супроводжуватися розв'язуванням задач учнями, як в класі разом з вчителем, так і вдома самостійно, що закріпить і поглибить розуміння вивченого матеріалу.

Основи термодинаміки в підручниках для 10-го класу викладено зрозуміло з гарними ілюстраціями та прикладами розв'язаних задач та додано чимало задач для самостійного опрацювання [4, С. 160; 5, С. 179], але схема і принцип дії теплового насоса в них не розглядається.

### Список використаної літератури

1. Савченко В. Ф. Методика навчання фізики у старшій школі. – Київ: Академія, 2011. 292 с.
2. Навчальна програма з фізики для 7-9 класів / Навчальні програми для 5-9 класів | Міністерство освіти і науки України. URL: <https://mon.gov.ua/ua/osvita/zagalna-serednya-osvita/navchalni-programi/navchalni-programi-5-9-klas> (дата звернення: 15.04.2022)
3. Фізика і астрономія. Навчальні програми для 10-11 класів закладів загальної середньої освіти Авторський колектив під керівництвом Ляшенка О. І./ Навчальні програми для 10-11 класів | Міністерство освіти і науки України. URL:<https://cutt.ly/gSvNC5e> (дата звернення: 17.04.2022)
4. Засекіна Т. М., Засекін Д. О. Фізика і астрономія (профільний рівень, за навчальною програмою авторського колективу під керівництвом Ляшенка О.І.)» підручник для 10 класу закладів загальної середньої освіти. Київ: «Оріон», 2018. 304 с.
5. Бар'яхтар В. Г., Довгий С. О., Божинова Ф. Я., Кірюхіна О. О. Фізика (рівень стандарту, за навчальною програмою авторського колективу під керівництвом Локтева В. М.): підруч. для 10 кл. закл. загал. серед. освіти. Харків: Ранок, 2018. 272 с.
6. Новий довідник: Математика. Фізика. – 2-е вид., випр. і доп. Київ: „КАЗКА”, 2007. 880с.

**Сисуєв Віктор Георгійович**  
**магістрант 1 р.н.,**  
**спеціальності 014 Середня освіта (фізика)**

**Науковий керівник:**  
**кандидат педагогічних наук, доцент**  
**Кириленко Олена Іванівна**

### **«Біологічна дія іонізуючого випромінювання»**

Важливою властивістю радіоактивності є іонізуюче випромінювання. Небезпеку цього явища для організму дослідники виявили із початку відкриття радіоактивності. Так, Беккерель і М. Кюрі, які вивчали радіоактивність, отримали сильні опіки шкіри від випромінювання радію.

**Іонізуюче випромінювання** – будь-яке випромінювання, взаємодія якого із середовищем приводить до утворення електричних зарядів різних знаків. Розрізняють такі види іонізуючих випромінювань:  $\alpha$ ,  $\beta$ , фотонне, нейтронне. Ультрафіолетове випромінювання і видиму частину світлового спектру не відносять до іонізуючого випромінювання. Зазначені вище види випромінювання мають різну проникаючу здатність, що залежить від носія та енергії випромінювання.

Енергію випромінювання вимірюють в електрон-вольтах (еВ). За 1 еВ прийнята енергія, якої набуває електрон при переміщенні в прискорювальному електричному полі з різницею потенціалів в 1 В. На практиці частіше застосовуються десяткові кратні одиниці: кілоелектрон-вольт (1 кеВ =  $10^3$  еВ) і мегаелектрон-вольт (1 МеВ =  $10^6$  еВ). Зв'язок електрон-вольта із системною одиницею енергії Дж задається виразом:  $1 \text{ еВ} = 1,6 \cdot 10^{-19} \text{ Дж}$ .

**$\alpha$ -випромінювання** – іонізуюче випромінювання, яке являє собою потік відносно важких частинок (ядер гелію, що складаються з двох протонів і двох нейтронів), що випускаються при ядерних перетвореннях. Енергія частинок складає декілька МеВ і різна для різних радіонуклідів. При цьому деякі радіонукліди випускають  $\alpha$ -частинки кількох енергій. Цей вид випромінювання, маючи малу довжину пробігу частинок, характеризується слабкою проникаючою здатністю, затримується навіть листком паперу. Наприклад, пробіг  $\alpha$ -частинок з енергією 4 МеВ в повітрі складає 2,5 см, а в біологічній тканині лише 31 мкм. Випромінювання практично не спроможне проникнути через

зовнішній шар шкіри, утворений відмерлими клітинами. Тому  $\alpha$ -випромінювання не є небезпечно до тих пір, поки радіоактивні речовини, що випускають  $\alpha$ -частинки, не потраплять всередину організму через органи дихання, травлення або через відкриті рани і опікові поверхні. Ступінь небезпеки радіоактивної речовини залежить від енергії частинок, які нею випускаються. Оскільки енергія одного атома складає одиниці-десятки еВ, кожна  $\alpha$ -частинка здатна іонізувати до 100 000 молекул усередині організму.

Потік  $\beta$ -частинок (електронів і позитронів), які мають більшу проникаючу здатність в порівнянні з  $\alpha$ -випромінюванням. Частишки, які випускаються, мають безперервний енергетичний спектр, розподіляючись за енергією від нуля до певного максимального значення, характерного для даного радіонукліда. Максимальна енергія  $\beta$ -спектру різних радіонуклідів лежить в інтервалі від декількох кеВ до декількох МеВ. Пробіг  $\beta$ -часток в повітрі може досягати декількох метрів, а в біологічній тканині декількох сантиметрів. Так, пробіг електронів з енергією 4 МеВ в повітрі складає 17,8 м, а в біологічній тканині 2,6 см. Однак вони легко затримуються тонким листом металу. Як і джерела  $\alpha$ -випромінювання,  $\beta$ -активні радіонукліди більш небезпечні при попаданні всередину організму.

**Фотонне випромінювання** включає в себе рентгенівське і  $\gamma$ -випромінювання. Після радіоактивного розпаду атомне ядро кінцевого продукту часто опиняється в збудженому стані. Перехід ядра з цього стану на більш низький енергетичний рівень (в нормальний стан) відбувається з випусканням  $\gamma$ -квантів. Таким чином,  $\gamma$ -випромінювання має внутріядерне походження і являє собою досить жорстке електромагнітне випромінювання з довжиною хвилі  $\sim 10^{-11}$  нм.

Поширюючись зі швидкістю світла,  $\gamma$ -промені мають високу проникаючу здатність, значно більшу, ніж  $\alpha$ - і  $\beta$ -частинки. Їх може затримати лише товста свинцева або бетонна плита. Чим вище енергія  $\gamma$ -випромінювання і відповідно менше довжина його хвилі, тим вище проникаюча здатність. Зазвичай енергія гамма-квантів лежить в діапазоні від декількох кеВ до декількох МеВ. На відміну від  $\gamma$ -випромінювання рентгенівське має атомне походження, воно утворюється в збуджених атомах при переході електронів з віддалених орбіт на ближчу до ядра орбіту або виникає при гальмуванні заряджених часток в речовині. Перше має дискретний енергетичний спектр і називається *характеристичним*, друге – безперервний спектр і називається *гальмівним*. Діапазон енергій рентгенівського випромінювання – від 100 еВ до  $10^4$  еВ.

Фізичною основою дози іонізуючого випромінювання є перетворення енергії випромінювання в процесі його взаємодії з атомами або їх ядрами, електронами і молекулами опромінюваного середовища, у результаті якого частина цієї енергії поглинається речовиною. Поглинена енергія є першопричиною процесів, що призводять до спостережуваних радіаційно-індукованих ефектів, і тому дозиметричні величини виявляються пов'язаними з поглиненою енергією випромінювання.

Дозу опромінення можна отримати від будь-якого радіонукліда або від їх суміші незалежно від того, перебувають вони поза організмом або всередині нього в результаті попадання з їжею, водою або повітрям. Дози розраховуються по-різному з урахуванням того, який розмір опроміненої ділянки і де вона розташована, одна людина чи група людей піддалася опромінюванню і протягом якого часу це відбувалося тощо. Кількість енергії, поглиненої одиницею маси опромінюваного організму, називається *поглиненою дозою* і вимірюється в системі СІ в греях (Гр). Розмірність Гр [Дж/кг]. Однак величина поглиненої дози не враховує того, що при однаковій поглиненій дозі  $\alpha$ -випромінювання і нейтронне випромінювання набагато небезпечніші, ніж  $\beta$ -випромінювання або  $\gamma$ -випромінювання. Тому для більш точної оцінки ступеня ураження організму величину поглиненої дози треба збільшити на деякий коефіцієнт, що відображає здатність випромінювання даного виду ушкоджувати біологічні об'єкти. Такий коефіцієнт називається *радіаційним зважуваним фактором*. Його величина для  $\beta$ - і  $\gamma$ -випромінювань приймається рівною 1, для  $\alpha$ -випромінювання – 20, для нейтронного випромінювання

змінюється в діапазоні 5–20 в залежності від енергії нейтронів. Перераховану таким чином дозу називають *еквівалентною дозою*, яка в системі СІ вимірюється в зівертах (Зв). Розмірність Зв теж [Дж/кг]. Доза, отримана за одиницю часу, класифікується в системі СІ як потужність дози і має розмірність [Гр/с] або [Зв/с]. У системі СІ припустиме застосування несистемних одиниць виміру часу, таких як година, доба, тому при розрахунку доз застосовують такі розмірності, як [Зв/год], [Зв/добу], [Зв/рік].

До цього часу в геофізиці, геології і частково в радіоекології застосовується несистемна одиниця дози – рентген. Ця величина була введена у вжиток ще на зорі атомної ери (в 1928 р.) і використовувалася для вимірювання величини експозиційної дози. Рентген дорівнює такій дозі  $\gamma$ -випромінювання, яка створює в одному кубічному сантиметрі сухого повітря загальний заряд іонів, рівний одній одиниці електричного заряду. При вимірюванні в повітрі експозиційної дози  $\gamma$ -випромінювання використовуються співвідношення між рентгеном і греєм:  $1 \text{ Р} = 8,77 \text{ мДж/кг}$  або  $8,77 \text{ мГр}$ . Відповідно  $1 \text{ Гр} = 114 \text{ Р}$ . У дозиметрії збереглася ще одна позасистемна одиниця – рад, яка дорівнює поглиненій дозі опромінення, при якій 1 кг опромінюваної речовини поглинає енергію, яка дорівнює 0,01 Дж. Відповідно  $1 \text{ рад} = 100 \text{ ерг/г} = 0,01 \text{ Гр}$ . У даний час ця одиниця виходить з ужитку.

### Список використаної літератури

1. Василенко И.Я., Василенко О.И. «Биологическое действие продуктов ядерного деления». Вид. Бином, 2011р, 384 с.
2. Бар'яхтар, Довгий. «Фізика 11 клас.» Рівень стандарт. Вид. Ранок, 2019р, 272 с.
3. Кутлахмедов Ю.О., Войціцький В.М., Хижняк С.В. «Радіобіологія»: підруч. – вид. «Київський університет», 2011р, 543 с.
4. Овчаренко О.П., Лазар А.П., Матюшко Р.П. «Основи радіаційної медицини» Одес. Державний мед університет, 2002 р, 208 с.
5. Ярмоненко С.П., Вайнсон А.А. Радиобиология человека и животных. – Высшая школа, 2004 р, 543 с.
6. Черняев А.П. Взаимодействие ионизирующего излучения с веществом. – Физматлит, 2004 р, 150 с.
7. Радиация. Дозы, эффекты, риск. – М.: Мир, 1990 р.

*Черненко Анастасія Олександрівна  
студентка IV курсу  
спеціальності 014 Середня освіта (математика)*

*Науковий керівник:  
доктор фізико-математичних наук, професор  
Тартачник Володимир Петрович*

### «Транзистор. Фізичні основи роботи»

Транзистор – електронний пристрій з напівпровідникового матеріалу, зазвичай з трьома виводами, який дозволяє вхідним сигналам керувати струмом в електричному ланцюгу за допомогою зміни вхідного струму чи напруги, які були подані до бази [1, с.348]. Таким чином з невеликої зміни вхідних величин може впливати набагато більша зміна напруги та струму на виході. Частіше всього використовується для посилення, генерування та перетворення електричних коливань. Іншими словами – це електронний компонент, що здатний керувати великим струмом завдяки малому. Транзистор також може носити назву напівпровідникового триода.

Транзистор є основним компонентом сучасної електроніки. Властивість транзистора керувати струмом та збільшувати величини струму та напруги на виході широко

використовується в аналоговій техніці. Наприклад, аналогове телебачення, радіо, стільниковий зв'язок і так далі. Даний пристрій має застосування в багатьох електронних схемах від звичайного генератора частоти до материнської плати комп'ютера. Транзистори також можна знайти під кришкою підсилювача. Отже, напівпровідниковий тріод в основному застосовується у вигляді перемикача або підсилювача. Якщо мова йде про використання транзистора як підсилювача, то тут працює здатність мати контроль над великим струмом між двома електродами, використовуючи малий струм між іншими двома електродами. В такому випадку в певному електричному колі маленькі зміни величини здатні відтворитись в іншому колі з більшою амплітудою. Якщо ж транзистор працює як перемикач, то це можна пояснити тим, що, коли прикладається певна кількість напруги до одного з виводів пристрою, майже до нуля зменшується струм між рештою виводів. Таке явище називається запирання транзистора. В промисловості використовують надпотужні транзистори, що здатні працювати з навантаженням до 1,5 кВт. Для такого виду транзисторів потрібне охолодження, адже їх робоча температура може бути до 300 градусів. Разом з допоміжними елементами, група напівпровідникових тріодів здатна виконувати ряд різних логічних операцій та представляти з себе певного роду процесор.

Характеризуючи принцип дії та будову транзисторів, їх поділяють на польові (ПТ) та біполярні (БТ). В свою чергу, кожен із цих класів мають свої різні підтипи. Коротку класифікацію зображено на рисунку 1.

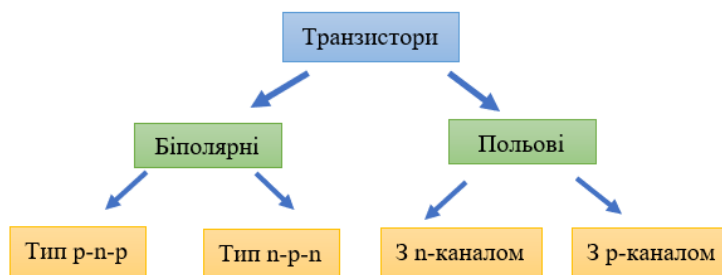

*Рис. 1. Класифікація транзисторів*

Структура транзистора залежить від його типу, проте переважно видима частина напівпровідникового тріода включає в себе три «ніжки»-виводи та корпус. Корпус виготовляється з пластмаси, кераміки чи металевих сплавів. Якщо розглядати будову транзистора за його класами, то біполярний всередині свого корпусу містить три шари напівпровідника. Один з шарів міститься між двома іншими та має відмінний тип провідності. Даний шар є базою. Два інших шари знаходяться на краях та є однакового типу провідності, а саме n або p, це – емітер та колектор. Саме за розташуванням напівпровідників і визначається тип транзистора – n-p-n чи p-n-p. Напівпровідники є з'єднаними з виводами. Це відбувається за допомогою дровових зв'язків та металевого шару, що нанесений на кожен напівпровідник. Проте, знову ж таки, розташування виводів залежить від виду транзистора. Розглянемо будову біполярного транзистора типу n-p-n (рис. 2).





Рис. 2. Будова біполярного транзистора типу n-p-n

Польовий транзистор теж складається з напівпровідників, проте їх кількість, принцип дії, розташування має відмінні риси від біполярного, а також залежить від конкретного виду польового транзистора.

Розглянемо сам принцип дії транзистора обох видів. Почнемо з біполярного. У нього за допомогою зміни керувального струму бази відбувається керування струмом в колекторі. Цей струм має напрям по ланцюгу від емітера до колектора. Якщо ж транзистор перебуває в стані спокою, струм не зможе проходити між ними. Даний факт відбувається через опір емітерного переходу, що з'являється через взаємодію між шарами напівпровідника. Як тільки до бази буде подано невелику кількість струму, опору між колектором та емітером не буде, струм зможе проходити через колектор та емітер, тим самим робити вихідний сигнал більш сильним [2, с.185]. Таким чином, щоб змінити струм на виході, потрібно змінювати струм бази. Що ж стосується польового транзистора, дане управління реалізується, використовуючи створення електричного поперечного поля, що, в свою чергу, виникає завдяки напрузі, яка була прикладена до затвору відносно витоку. Таке явище значною мірою зменшує енергоспоживання напівпровідникового триода, адже опір затвору є досить великим, до того ж для створення електричного поля не потрібно підтримувати керувальний струм на постійній основі.[3, с.176] До прикладу, без польового транзистора, нам би довелося замінювати батарейки в пульті набагато частіше, ніж ми робимо це зазвичай. Отже, основною відмінністю між польовим та біполярним транзистором є те, що у польовому сила струму, що протікає крізь нього, регулюється напругою, тобто зовнішнім електричним полем, а у біполярному транзисторі сила струму у вихідному колі керується струмом керування.

#### Список використаної літератури

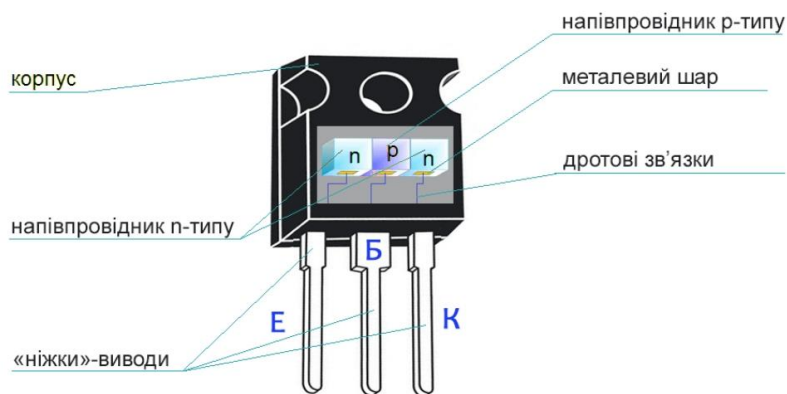
1. Напівпровідникові прилади : підручник / Л. Д. Васильєва, Б. І. Медведенко, Ю. І. Якименко . — К.: Кондор, 2008. — 556 с.
2. Терещук Р. М., Терещук К. М., Седов С. А. Полупроводниковые приемно-усилительные устройства. — К. : Наукова думка, 1988. — С. 183 — 191.
3. Сосков А. Г., Колонтаєвський Ю. П. Промислова електроніка:підручник / за ред. А. Г. Соскова. — К. : Каравела, 2013. — 496 с.

*Якуніна Олена Олександрівна,  
студентка IV-го курсу  
спеціальності 111 Математика*

*Науковий керівник:  
доктор фізико-математичних наук, професор  
Тартачник Володимир Петрович*



## «Термоелектричні явища»

Як сьогодні добре відомо, існують три важливі ефекти, які закладені в основу термоелектричних явищ: Зеєбека, Пельтьє та Томсона.

1. **Ефект Зеєбека.** У 1821 році Зеєбек провів досліди, за результатами яких у 1822 р. опублікував у доповідях Пруської академії наук свої наукові результати, де було відзначено, що при замиканні кола, яке складалося із двох різнорідних металічних провідників, що підтримувалися при різних температурах, магнітна стрілка поводить себе так само, як і за наявності магніту. Зеєбек розрахував, що кут, на який повертається стрілка, пов'язаний із величиною різниці температур у колі. Це явище отримало назву «ефекту Зеєбека» і математично його можна записати у вигляді:

$$E_{AB} = S_{AB} \cdot \Delta T \quad (1)$$

де  $S_{AB}$  – коефіцієнт термо-ЕРС (коефіцієнт Зеєбека),  $\Delta T$  – градієнт температури.

Однак, сам вчений не погоджувався поєднати до цього явища виникнення струму. У статті «До питання про магнітну поляризацію деяких металів та руд, яка виникає за наявності різниці температур» було наведено пояснення, згідно якого, різниця температур викликала намагнічування матеріалів. Відповідно, він ввів термін «термомагнетизм». Термін «термоелектрика» вперше ввів датський фізик Ганс Крістіан Ерстед, який крім того також створив перший термоелемент та винайшов першу термоелектричну батарею (генератор) на основі пари металів плюмбум – бісмут.

Вироблена напруга в ефекті Зеєбека є пропорційною до різниці температур між двома переходами. Коефіцієнт пропорційності ( $S$  або  $\alpha$ ) відомий як коефіцієнт Зеєбека. Часто його називають термо-Е.Р.С., хоча більше він відноситься до потенціалу, ніж сили. У 1851 році Густав Магнус відкрив, що напруга Зеєбека не залежить від розподілу температури між контактами металів, що свідчило про те, що термо-Е.Р.С. є термодинамічною функцією стану (рис. 2). Це стало фізичною основою для створення термопар, які активно використовують для вимірювання температури:

$$V = \alpha (T_h - T_c) \quad (2)$$

Якщо диференційний коефіцієнт Зеєбека між  $A$  і  $B$  ( $S_{AB}$ ) позитивний, через спай 1 до 2 по провіднику  $A$  (за годинниковою стрілкою) протікає струм ( $I(S_{AB} > 0; T_1 > T_2)$ ). У випадку розімкнутого кола, як показано на рис. 3, виробляється напруга ( $\Delta V$ ) між  $a$  і  $b$ .

$$\Delta V = V_a - V_b = \int_{T_2}^{T_1} S_{AB} dT - \int_{T_2}^{T_1} (S_A - S_B) dT \quad (3)$$

Тут  $S_A$  та  $S_B$  – коефіцієнти Зеєбека (абсолютні) матеріалу  $A$  і  $B$ , відповідно, а  $T_1$  і  $T_2$  – температури на спаях 1 і 2.



Рис. 2. Різниця потенціалів,  $V$ , яка виникає на розімкнутому кінці кола, що складається із двох різнорідних металів  $A$  і  $B$ , місця контакту яких знаходяться при різних температурах, прямо пропорційна різниці між гарячою та холодною температурами переходу  $T_h - T_c$



Рис. 1. Принципова схема ефекту Зеєбека

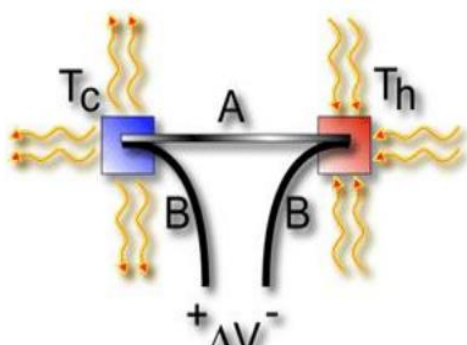

Рис. 3. Ефект Зеєбека у розімкнутому колі.  $a$  і  $b$  – два розімкнуті кінці кола

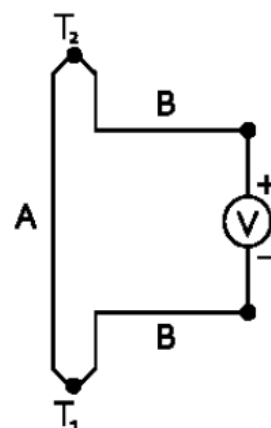

Рис. 4. Демонстрація термоелектричного охолодження (ефект Пельтьє, 1834 р.)

## 2. ЕЕфект Пельтьє.

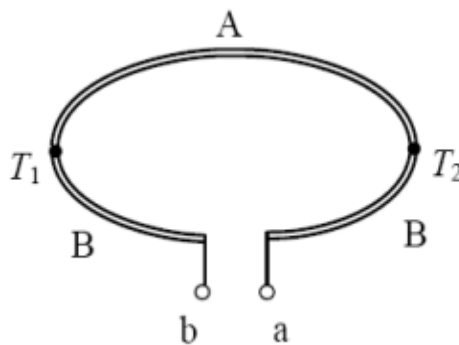
Протилежним до ефекту Зеебека є «ефект Пельтьє», відкритий французом Жаном-Шарлем Пельтьє (1785-1845 р.) у 1834 році. При проведенні одного із експериментів він пропустив електричний струм через вісмут з приєднаними до нього мідними провідниками (рис. 4).

В ході експерименту було виявлено, що один спай вісмут-мідь нагрівається, тоді як інший – охолоджується. Природу цього явища пояснив у 1838 р. російський фізик Еміль Ленц, який експериментував з краплею води, поміщеною на межі двох провідників – вісмуту та сурми. При пропусканні струму в одному напрямку крапля води замерзала, а в іншому напрямку струму – випаровувалася. Тим самим було встановлено поглинання чи виділення тепла при проходженні струму через контакт двох провідників. Це явище було названо «ефектом Пельтьє».

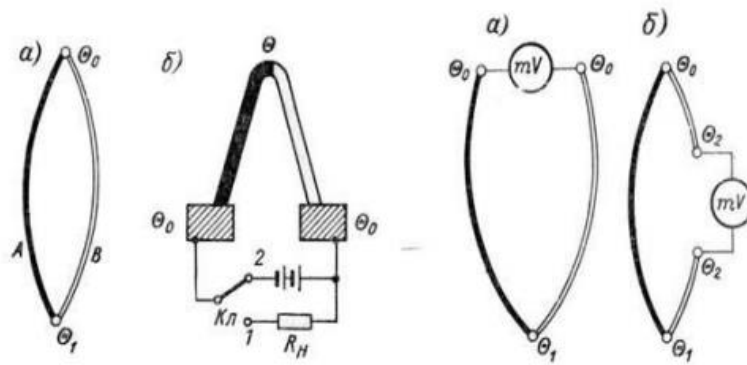
Класична теорія пояснює «ефект Пельтьє» тим, що при переході електронів провідності із одного металу в інший їх рух прискорюється або сповільнюється через наявність внутрішньої контактної різниці потенціалів між металами. У випадку прискорення, кінетична енергія електронів збільшується, що проявляється у вигляді тепла. У протилежному випадку кінетична енергія зменшується, при цьому енергія поповнюється за рахунок енергії теплових коливань атомів другого провідника і починається процес охолодження. При більш повному розгляді враховується зміна не тільки потенціальної, але й повної енергії.

Уже в ХХ столітті було показано, що ефект Пельтьє значно сильніше проявляється на спаях різних типів напівпровідників. Залежно від напрямку протікання електричного струму через  $p$ -,  $n$ -переходи внаслідок взаємодії електронів ( $n$ ) і дірок ( $p$ ), а також їх рекомбінацію, енергія або поглинається, або виділяється, в зв'язку із чим поглинається або виділяється тепло. Системи напівпровідникових пар  $p$ - та  $n$ -типу дозволяють створювати охолоджуючі елементи – термоелектричні модулі Пельтьє достатньо великої потужності. У 1938 році Еміль Ленц на ефекті Пельтьє досліджував поглинання та виділення тепла при пропусканні струму через контакт двох матеріалів.

На відміну від тепла Джоуля-Ленца, що пропорційне квадрату сили струму ( $Q = I^2 R t$ ), тепло Пельтьє пропорційне силі струму і може бути виражене формулою:

$$Q_P = P \cdot q \quad (4)$$

де  $q$  – заряд, який проходить через контакт,  $P$  – коефіцієнт Пельтьє, який визначається природою матеріалів на контакті та їх температурами.

Нагрівання (охолодження) контакту можна розглядати з точки зору поглинання енергії (рис. 4) або задавати як потік електронів, що рухаються із напівпровідника в металічні електроди (і навпаки) у кожен такий контакт, як показано на рис. 5.



Рис. 5. Схема поглинання і випромінювання енергії на контактах двох напівпровідників

3. **Ефект Томсона.** Ефект Томсона названо на честь Вільяма Томсона, пізніше відомого, як лорд Кельвін. Він визначає тепло, що виділяється або поглинається у провіднику зі струмом, вздовж якого прикладено градієнт температури (рис. 6).

Такі метали, наприклад, як цинк та мідь мають більш високий потенціал на гарячому кінці та значно нижчий на холодному. Коли струм протікає від гарячого кінця до холодного, то він при цьому проходить від високого до низького потенціалу, тобто, спостерігається виділення тепла. Це називається позитивним ефектом Томсона. Такі ж метали, як кобальт, нікель, залізо, навпаки, мають більш високий потенціал на холодному спаї та нижчий на гарячому. Тому, якщо струм протікає від гарячого кінця до холодного, то він проходить від низького до високого потенціалу, що супроводжується поглинанням тепла. Це називається негативним ефектом Томсона. Для деяких матеріалів, наприклад, свинцю, ефект Томсона є приблизно нульовим.

Якщо через однорідний провідник протікає струм, густиною  $J$  то на одиницю об'єму виділяється тепло  $Q$ :

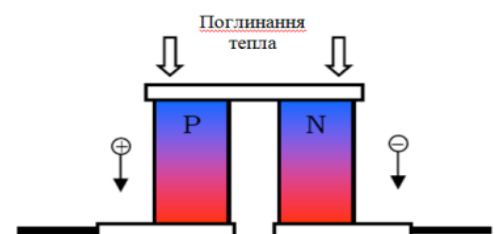
$$Q = \rho J^2 - \mu J \frac{dT}{dx} \quad (5)$$

де  $\rho$  – опір матеріалу,  $\frac{dT}{dx}$  – градієнт температури вздовж провідника, а  $\mu$  – коефіцієнт Томсона.

Перший доданок у формулі (5)  $\rho J^2 = \frac{RI^2}{V}$  є теплом Джоуля на одиницю об'єму. Воно не може мати негативного знаку. Другий доданок  $\mu J \frac{dT}{dx}$  – тепло Томсона, яке може змінювати свій знак, якщо  $J$  змінює напрям.

Абсолютний коефіцієнт Зеебека  $S$ , коефіцієнт Пельтье  $\Pi$  та коефіцієнт Томсона  $\mu$  пов'язані один із одним співвідношеннями Томсона:

$$S = \frac{\Pi}{T} \quad (6)$$

$$\frac{dS}{dT} = \frac{\mu}{T} \quad (7)$$

#### **Список використаної літератури**

1. Buffet J.P., J.G. Stockholm. Thermoelectric air conditioning with water heat rejection, 5th International Conference on Thermoelectric Energy Conversion, Arlington, Texas, pp. 95-101, 14-16 March (1984).

2. S.B Riffat, Guoquan Qiu. Comparative investigation of thermoelectric airconditioners versus vapour compression and absorption air-conditioners // Applied Thermal Engineering, 24(14-15), pp. 1969–1978 (2004).

3. US Patent N 5 712 448. Cooling device featuring thermoelectric and diamond materials for temperature control of heat-dissipating devices. I.W. Vandersande, R. Ewell, J.-P. Fleurial, H.B. Lyon. USA (1998).

#### **Кафедра математики і теорії та методики навчання математики**

*Березанська Валерія Олександрівна,  
Студентка IV курсу,  
Спеціальності 014.04 Середня освіта (Математика)*

*Науковий керівник:  
кандидат педагогічних наук, доцент  
Лук'янова Світлана Михайлівна*

Оскільки наразі інклюзивне навчання організовано майже у 43 % шкіл, а це понад 18 тисяч класів по всій Україні, про що свідчать дані Міністерства соціальної політики, вчителям необхідно знати та вміти працювати з дітьми з різними освітніми потребами, вміло використовувати доробки інших та розробляти власні відповідні дидактичні матеріали до проведення уроків з різних тем, застосовувати різні підходи до навчання таких учнів [1].

Наразі методика навчання математики учнів з порушеннями мовлення в основній школі є мало досліджена. Наявні публікації стосуються загальних положень організації навчання учнів з ООП або математики в початковій школі.

Порушення мови – збірний термін для позначення відмінності від мовної норми, прийнятої в суспільному мовному середовищі, що цілком або частково заважають комунікації відповідної людини і обмежують можливості її соціальної адаптації. Серед дітей з вадами мовлення виділяють специфічну групу з порушеннями сприймання тексту – дислексія (нездатність зрозуміти друкований або рукописний текст і перетворювати його в слова) та дисграфія (порушення опанування навичок письма) [2].

Аналіз педагогічної літератури свідчить, що переважна більшість дітей з мовленнєвими порушеннями, які відвідують середню школу має труднощі з навчанням. У таких дітей виникають труднощі розпізнавання і відтворення математичних термінів і фраз, символів та схем, це проявляється у взаємозамінах найближчих за звучанням слів (замість від'ємник – від'ємне, ділене - дільник і навпаки тощо). Замість заданих геометричних фігур учні можуть малювали фігури, подібні за зображенням; змінювати порядок цифр у числах під час запису; плутати візуально схожі числа; неправильно розташовували приклади на аркуші зошита; плутати знаки нерівностей; неправильно записувати одиниці виміру тощо. Тому такі діти потребують особливої уваги з боку педагогів.

Для якісного засвоєння начального матеріалу при вивченні текстових задач і не тільки, доцільно застосовувати картки з правилами та картки-підказки, за допомогою яких діти з порушеннями мовлення зможуть краще засвоїти матеріал та легко повторити в разі чого. Також корисною є практика використання флеш-карток та ігор по типу «знайди пару».



Рис 1. Картки підказки під час вивчення задач на рух

Такі вправи допоможуть учням з порушеннями мовлення вивчати правила та властивості просто і цікаво, а також за допомогою таких матеріалів можна повторювати вивчене протягом року. Картки-підказки зазвичай роблять яскравих кольорів з мінімальною кількістю тексту, щоб не перевантажувати увагу дитини. Робота з такими картками спрямована на візуальне сприйняття інформації та побудову асоціативних рядів.

Варто зауважити, що використання подібних-карток науковці і методисти рекомендують і для дітей, які навчаються у звичайних класах, але з певних причин не працюють в єдиному темпі на уроці математики під час розв'язування текстових задач. Це можуть бути як діти, що випереджають темп класу, так і ті, хто відстає. Картки із структурно-ілюстративними схемами для розв'язування різних видів сюжетних задач є гарною допомогою учням 5-6-х класів і під час виконання домашніх завдань [3].

Також під час вивчення чисел та дій над ними вчителю варто звернути увагу, що в підручниках математики в більшості випадків завдання подаються у вигляді друковано

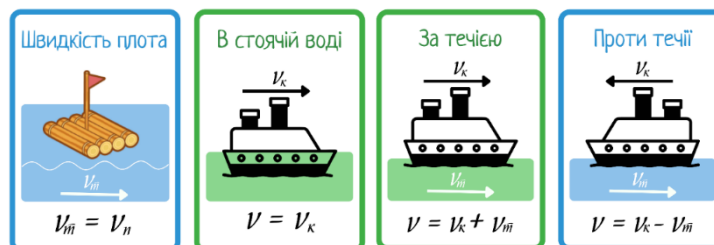
тексту іноді з зображеннями. Тому вчитель повинен розуміти, що для учнів з порушеннями мовлення це може мати значний вплив на те, наскільки добре діти зможуть їх зрозуміти та розв'язати, тому варто або додатково спростити матеріал або за можливості подати у вигляді більш зрозумілому для таких учнів. Тобто використовувати велику кількість наочних матеріалів, дидактичних ігор, максимально візуалізувати завдання для легшого сприйняття матеріалу такими дітьми.

#### Приклад 1.

Запиши відповідні дроби до малюнків та порівняй їх

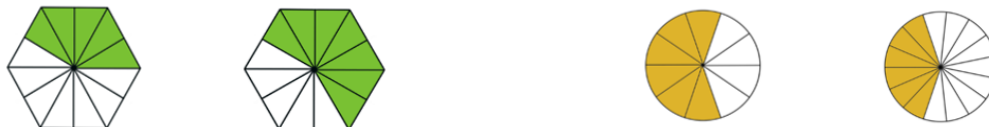

#### Приклад 2

Яке число потрібно додати до  $-2$ , щоб отримати  $-7$ ?

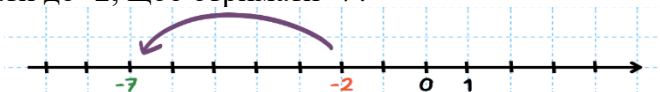

Оскільки наразі методика навчання математики учнів з мовленнєвими порушеннями в основній школі є мало досліджена і знаходиться на стадії розробки, тому сучасному вчителю необхідно вміти користуватися методичними рекомендаціями МОН України, а також співпрацювати з асистентом вчителя, психологом та спеціалістами з ІРЦ, знаходити або розробляти відповідні дидактичні матеріали, застосовувати різні підходи до навчання учнів з особливими освітніми потребами.

#### Список використаної літератури

1. Інклюзивна освіта як передумова до нової Української школи. URL: <https://blogritochka.blogspot.com/2019/04/blog-post.html>
2. Поради вчителям щодо навчання дітей з особливими освітніми потребами у класі з інклюзивним навчанням : Методичні рекомендації / Укладач О. В. Гаяш. – Ужгород : Інформаційновидавничий центр ЗІППО, 2014. – 108 с.
3. Лук'янова Світлана. Розв'язування текстових задач арифметичними способами 5-6 кл. – К. : Вид. дім «Шкіл.світ» : Вид. Л. Галіцина, 2006. –128 с. – (Б-ка «Шкіл. світу»). – Бібліогр.:с.128 : <https://matemametod.blogspot.com/2022/05/blog-post.html>

*Кальченко Манія Іванівна,  
Студентка IV курсу,  
Спеціальності «Середня освіта (Математика)»*

*Науковий керівник:  
кандидат педагогічних наук, доцент  
Волянська Олена Євгенівна*

#### «Прикладна спрямованість курсу алгебри основної школи»

Відомо, що алгебра як і математика в цілому досить абстрактна наука і часто методи її викладання часто можуть бути відірваними від життя. Саме тому часто можна почути від учнів про незрозумілість і непотрібність математики. Школярі, а часто навіть їх батьки не розуміють навіщо в школі даються такі знання і де та як їх можна застосувати в майбутньому житті. Саме тому дуже важливою є саме прикладна спрямованість алгебри, яка дає змогу демонструвати учням потрібність математики впродовж вивчення всього

курсу. Що ж таке прикладна прикладні задачі? Спершу потрібно з'ясувати, що таке прикладна спрямованість.

За В.А. Далінгером, наприклад, «прикладна спрямованість математичних знань повинна означати як їх практичне застосування, так і їх теоретичне значення в самій математиці. Лише в цьому випадку буде виховуватися в учнів справжня повага до сили наукових знань» [2].

Колягін Ю. М. і Пікан В. В. розрізняють поняття прикладної і практичної спрямованості. «Прикладна спрямованість – це орієнтація змісту і методів навчання математики на застосування в техніці, суміжних науках, у професійній діяльності, в побуті, в народному господарстві. Практична спрямованість – це спрямованість змісту і методів навчання на розв'язання задач і вправ, на формування у школярів навичок самостійної діяльності» [3].

Тепер визначимо, що таке прикладна задача. Н. О. Терешин та З. І. Слєпкань пишуть, що прикладна задача – це задача, яка виникає за межами математики, але розв'язується математичними методами[5,6]. Г. П. Бєвз зазначає, що прикладними називають задачі про реальні, математичні об'єкти та зв'язки між ними. Ю. М. Колягін та В. А. Оганєсян вважають прикладними задачі у ході розв'язання, яких доводиться переходити від реальної ситуації до математичного опису або як кажуть будувати математичну модель.

Зазвичай кількість прикладних задач в підручниках коливається від 8% до 20%. Але неправильно оцінювати лише за кількість значно важливішою є якість прикладних задач. Прикладні задачі варто використовувати в кожній з тем, що вивчаються. Розглянемо одну з прикладних задач.

#### *Задача.*

Під час чищення зубів ми часто користуємося постійним потоком води з крана замість того, щоб набрати воду в індивідуальний стакан. Це призводить до марних витрат майже 4 л води щохвилини. Скільки літрів води може заощадити за тиждень родина з 4 осіб, якщо всі вони чистять зуби двічі на день протягом 3 хвилин?

Дізнайтесь тариф на воду у вашій місцевості. Обчисліть, скільки коштів може заощадити така родина протягом місяця за умови правильного використання води під час чищення зубів?[1]

#### *Розв'язання.*

- 1)  $4 \cdot 2 = 8$  – процедур чищення зубів щодня в сім'ї
  - 2)  $8 \cdot 7 = 56$  – процедур чищення зубів щотижня
  - 3)  $56 \cdot 3 = 168$  (хв) – витрачає сім'я на чищення води щотижня
  - 4)  $168 \cdot 4 = 672$  (л) – води може заощадити за тиждень
- Нехай тариф на воду в нашій місцевості 42,76 грн.
- 5)  $672 \text{ л} = 0,672 \text{ м}^3$
  - 6)  $0,672 \cdot 42,76 \approx 28,74$  (грн)

*Відповідь:* 672 літри води може заощадити за тиждень родина з 4 осіб, що відповідає 28,74 грн.

Така задача допомагає повторити матеріал, демонструє необхідність математики в звичайному житті, змушує задуматись над використанням природних ресурсів та їх збереженням тощо.

#### **Список використаної літератури**

1. Алгебра : підруч. для 8-го кл. закл. заг. серед. освіти / О. С. Істер. – 2-ге вид., переробл. – Київ : Генеза, 2021. – 272 с.
2. Далінгер В. А. Методика реалізації внутріпредметних зв'язей при обученні математике: книга для учеников В. А. Даллингер. – М.: Просвещение. - 1991. – 80 с.

3. Колягін Ю. М., Пикан В. В. О прикладной и практической направленности обучения математики / Ю.М. Колягин, В.В. Пикан. Математика в школе. – 1985 - №6. – С. 270
4. Бевз Г.П. Методика викладання математики. Навч. пос. – К.: Вища школа, 1989. – 367 с.
5. Слєпкань З. І. Методика навчання математики: Підручник для студентів математичних спеціальностей педагогічних вузів. – К., 2000. – 512 с.
6. Терешин Н.А. Прикладная направленность школьного курса математики / Терешин Н.А. – М.: Посвещение, 1990 – 96 с.

*Крамаренко Еліна Олександрівна,  
Студентка IV курсу,  
Спеціальності «Середня освіта (математика)»*

*Науковий керівник:  
кандидат педагогічних наук, доцент  
Забранський Віталій Ярославович*

### **«ІКТ як засіб інтерактивного навчання алгебри»**

В сучасній дидактиці математики інформаційно-комунікативні технології є потужним засобом інтерактивного навчання. Це досліджували багато науковців, зокрема, С. Кенневелл, Х. Таннер, С. Джонс та Г. Бошамп [1]. Суть інтерактивного навчання полягає в тому, що навчальний процес відбувається за умови постійної, активної взаємодії всіх учнів. Це співнавчання, взаємонавчання (колективне, групове, навчання в співпраці), де і учень, і вчитель є рівноправними, рівнозначними суб'єктами навчання [3]. Самі по собі ІКТ на уроках алгебри не можуть забезпечити якісну взаємодію учнів, однак користуючись можливостями сучасних технологій можна досягти більшої ефективності у навчанні. В навчальному посібнику “Сучасні інформаційно-комунікаційні технології” [4] наведено таке визначення ІКТ - це сукупність методів, виробничих процесів і програмно-технічних засобів, інтегрованих з метою збирання, обробки, зберігання, розповсюдження, демонстрації та використання даних в інтересах їх користувачів. Аналіз літератури [2] та наші спостереження виявили такі переваги використання ІКТ в навчанні алгебри: індивідуалізація та диференціація навчання; організація проблемно-орієнтованих завдань на основі реалізації внутрішньо-предметних та міжпредметних зв'язків в математиці; забезпечення зв'язку теорії з практикою; створення комфортних умов для самореалізації та саморозвитку особистості учня; можливість створення реальної досліджуваної ситуації під час заняття; посилення самостійної роботи учнів. Також потрібно зазначити, що завдяки можливостям ІКТ вчитель може підвищити мотивацію та пізнавальну активність учнів на уроках алгебри. Для того щоб навчальний процес з алгебри був ефективніший, викладач має вміти поєднувати методи інтерактивного навчання з інформаційно-комунікаційними технологіями. До того ж 2020 - 2022 роки показали, що використання ІКТ може бути єдиним варіантом організації освітньої діяльності в умовах дистанційного навчання. Розглянемо, яким чином можна використовувати ІКТ в умовах інтерактивного навчання на уроках алгебри 7-9 класів. Є багато інтернет сервісів, які вчитель може використати під час навчання математики, підвищуючи інтерес та активність учнів на уроках: Classtime, QUIZZZ, Мастер Тест, LearningApps, Online Test Pad, ClassMarker та Classroom. Ці сервіси надають вчителю математики багато можливостей, основні з яких – це створювати тести або вікторини, зі змогою використовувати в них відеофайли, графічні зображення, посилання, аудіоматеріали або знаходити вже готові тести різної складності та обсягу та ділитися ними з учнями. Завдяки цим засобам відбувається взаємодія учня з ІКТ та підвищується мотивація та пізнавальний інтерес учнів. Також варто виділити такі



платформи, як «Всеосвіта» та «Наурок». Ці освітні проекти для вчителів містять корисну інформацію для навчання математики, в тому числі і інтерактивного.

Пропонуємо окремо розглянути сервіс Kahoot!. Це ігрова навчальна платформа, яку використовують для створення і проведення тестів, вікторин та опитувань онлайн [5]. Kahoot! має можливість робити завдання різних типів, робити обмеження в часі з можливістю відразу показувати правильний варіант відповіді після вибору одного з варіантів, та надавати статистику результатів всіх учнів, що проходили цей тест. Це дозволяє вчителю миттєво розуміти, які учні погано засвоїли матеріал, та з яких саме тем учні мають прогалини. Ефективною в умовах інтерактивного навчання є опція Kahoot! «Гра в реальному часі», яка дає можливість взаємодіяти учням під час виконання вікторини, тобто кожен учень має змогу продемонструвати та застосувати отримані знання та прийняти участь в спільному обговоренні завдань. Для того, щоб провести таку гру необхідно, щоб вчитель мав можливість транслювати екран, а учні мали пристрій з доступом в інтернет. Вчитель, в ролі ведучого запускає гру та передає пін-код учням, що виступають в ролі гравців. Після цього вчителю потрібно зробити демонстрацію екрану ведучого, так, щоб всі учні могли побачити питання. Для участі в грі учень має ввести пін-код та прізвище. Після того як всі учні зареєструвалися, вчитель може починати гру. На виконання кожного завдання з вікторини відводиться певний час. Коли всі учні зробили певне завдання, або час на виконання вийшов, на екрані з'являється статистика, що показує результати всіх учнів, після чого вчитель може застосувати метод інтерактивного навчання «Навчаючи учусь», коли учні, що виконали завдання правильно, пояснюють тим учням, що виконали неправильно. Після обговорення вчитель може продовжити гру, і на екрані з'явиться наступне питання.

Також для реалізації інтерактивного навчання на уроках алгебри під час дистанційного навчання ми використовували відеоплатформу Zoom. Zoom надає можливість створювати сесійні зали, завдяки чому в учителя з'являється можливість об'єднувати учнів в групи під час уроку та застосувати методи інтерактивного навчання, зокрема «Робота в парах». Коли вчитель математики створює сесійні зали, в нього є можливість обрати кількість необхідних груп та визначити учасників для кожної групи учнів самостійно або випадковим чином, тобто автоматично. При цьому вчитель, як організатор конференції може під'єднуватись до кожної групи учнів, щоб бачити, як вони працюють та контролювати процес виконання вправ. Таким чином, учні, об'єднані в групи, знаходять спільний розв'язок даного вчителем завдання з можливістю спілкуватися, ділитися екраном, робити нотатки на дошці тощо. Якщо в учнів виникають питання, або труднощі, вони можуть покликати вчителя в свій сесійний зал, скориставшись відповідною функцією. Після завершення спільної роботи, вчитель може завершити сесійні зали, після чого учні повертаються в спільну конференцію, де можуть поділитися результатами своєї праці.

### **Список використаної літератури**

1. Beauchamp G. Analysing the use of interactive technology to implement interactive teaching [Електронний ресурс] / G. Beauchamp, H. Tanner, S. Kennewell // Journal of Computer Assisted Learning. – 2008. – Режим доступу до ресурсу: [https://www.academia.edu/7542104/Analysing\\_the\\_use\\_of\\_interactive\\_technology\\_to\\_implement\\_interactive\\_teaching](https://www.academia.edu/7542104/Analysing_the_use_of_interactive_technology_to_implement_interactive_teaching).
2. Гриб'юк О. О. Вплив інформаційно-комунікаційних технологій на психофізіологічний розвиток молодого покоління / О. О. Гриб'юк. // Materials of proceedings of the International Scientific and Practical Congress. – 2014. – С. 276.
3. Пометун О. І., Пироженко Л. В. Сучасний урок. Інтерактивні технології навчання: наук. метод. посібн. / за ред. О. І. Пометун. Київ: Видавництво А. С. К., 2004. 192с.



4. Сучасні інформаційно-комунікаційні технології [Електронний ресурс] / [Г. Г. Швачич, В. В. Толстой, Л. М. Петречук та ін.] // Міністерство освіти і науки України національна металургійна академія України. – 2017. – Режим доступу до ресурсу: [http://dspace2.regi.rovno.ua:28080/jspui/bitstream/123456789/1554/1/ikt\\_tutor.pdf](http://dspace2.regi.rovno.ua:28080/jspui/bitstream/123456789/1554/1/ikt_tutor.pdf).

5. Kahoot! History and development. [Електронний ресурс] // Wikipedia. – 2022. – Режим доступу до ресурсу: <https://en.wikipedia.org/wiki/Kahoot!>

*Лиха Карина Олександрівна,  
Студентка 4 курсу, 4МСОА групи,  
Спеціальність 014 Середня освіта «Математика»*

*Науковий керівник:  
доктор педагогічних наук, професор  
Шкільний Олександр Володимирович*

### **«Вивчення функцій в основній школі в умовах англомовного та білінгвального середовища»**

Вивчення змістової лінії «Функції» займає одне із чільних місць у шкільному курсі математики, оскільки закладає основи аналітичного мислення, розвиває уяву учня, формує базу для подальшого вивчення інших розділів математики. Дана змістова лінія є обов'язковою для традиційних курсів шкільної математики, як в Україні так і за кордоном.

За традицією методика вивчення змістової лінії «Функції» в Україні, Великій Британії та США базується на дослідженні графіків та їх властивостей, побудові графіків, порівняльному аналізі графіків та розв'язуванні задач. Таким чином, на основі наочних уявлень лише деякі властивості обґрунтовуються аналітично. За кількістю вивченого та засвоєного учнями матеріалу кількість властивостей, які підлягають вивченню, поступово збільшується. Під час вивчення функцій важливе місце відводиться формуванню вмінь будувати й аналізувати графіки функцій, характеризувати за графіками процеси, які вони описують, спроможності розуміти функцію як певний математичний об'єкт.

Викладаючи математику в англомовній або білінгвальній школі, щоб учні легко могли вивчити та зрозуміти функції, вчителю варто знати методологічні відмінності процесу навчання математики в українській школі та школах англомовних країн, а також варто провести порівняльний аналіз особливостей вивчення функцій в англомовному та білінгвальному середовищі. У подальшому це сприятиме вдосконаленню методичних підходів для кращого та якісного пояснення відповідного матеріалу учням.

Проведений нами порівняльний аналіз методики вивчення функцій показав, що на відміну від українських шкіл (див. [1], [2]) програма 6 класу в британських та американських школах доволі насичена підготовчою роботою для подальшого вивчення функцій та великою кількістю базових понять (див. [3]-[10]). Тому вчителю слід закріплювати отриманні знання на різних вправах (за кордоном приділяють значну увагу прикладним задачам, а також задачам геометричного змісту, оскільки учням такого віку легше сприймати та засвоювати матеріал в повсякденному житті).

Також хотілось би звернути увагу на те, яким чином відбувається ознайомлення учнів із властивостями функцій в американських та британських школах. На даному етапі учні самостійно роблять своєрідні дослід використовуючи певні приклади та виводять певні властивості. Слід зауважити, що даний підхід відрізняється від того, який використовується в українських школах. Варто відзначити, що поняття вводяться природним шляхом, на інтуїтивному рівні, не прослідковується означень у теоретичному матеріалі.

Також хотілось зупинитися на тому, що американські та британські підручники не так сильно насичені теоретичним матеріалом, як українські, а причина цього полягає в тому, що учням надається велика перевага на самостійне опрацювання та дослідження, особливо це стосується властивостей функції. Тому вчителю слід звертати на це увагу, оскільки даний підхід відрізняється від того, як учні вивчають функції в українських школах.

Слід виокремити певний аспект вивчення функцій в американській школі: функції та графіки розглядаються як об'єкти певних операцій, наприклад, перетворення. Як ми помітили, вивчення функцій відбувається послідовно, отже, завдання вчителя – встановити загальний рівень для студентів, який буде доступним на кожному етапі пояснення матеріалу, так що б нові поняття могли розширювати та збагачувати досвід учнів.

Отже, вчителю, який працює в англomовній школі, необхідно бути знайомим як з діючими українськими підручниками, так і за англійськими чи американськими. У своїй роботі вчитель може використовувати не лише методику англійської чи американської школи, а й української, а також може комбiнувати ці методики, оскільки головним завданням є те, щоб учні розуміли вивчений матеріал та могли якісно його використовувати на практиці.

#### Список використаної літератури

1. Бевз, Г.П. (1989). *Методика викладання математики: Навч. посiбник*. Вища школа.
2. Слепкань, З.І. (2000). *Методика навчання математики: Підруч. для студентів матем. спеціальностей пед. вузiв*. Зодіак-ЕКО.
3. Hake, S. (2007). *Saxon Math, course 1*. Harcourt Achieve.
4. Hake, S. (2007). *Saxon Math, course 2*. Harcourt Achieve.
5. Hake, S. (2007). *Saxon Math, course 3*. Harcourt Achieve.
6. Karp, A., Wasserman, N. (2015). *Mathematics in Middle and Secondary School: A Problem Solving Approach*. Information Age Publishing.
7. Vollmar, P., Haese, M., Haese, R., Haese, S., Humphries, M. (2008). *Mathematics for the international student 6 MYP1*. Raksar Nominees Rty Ltd.
8. Vollmar, P., Haese, M., Haese, R., Haese, S., Humphries, M. (2008). *Mathematics for the international student 7 MYP2*. Raksar Nominees Rty Ltd.
9. Vollmar, P., Haese, M., Haese, R., Haese, S., Humphries, M. (2008). *Mathematics for the international student 8 MYP3*. Raksar Nominees Rty Ltd.
10. Vollmar, P., Haese, M., Haese, R., Haese, S., Humphries, M. (2008). *Mathematics for the international student 9 MYP4*. Raksar Nominees Rty Ltd.

**Накoneчна Юлія Василівна,  
Студентка 4 курсу,  
Спеціальності 014 Середня освіта Математика,  
Факультету математики, інформатики та фізики,  
НПУ імені М.П. Драгоманова**

**Науковий керівник:  
кандидат педагогічних наук, доцент  
Яценко Світлана Євгенівна**

**«Зарубіжний досвід використання методу проектiв в навчальній діяльності з математики як реалізація ідей STEM-освіти»**

STEM-освіта – навчання, яке характеризується міждисциплінарними зв'язками навчальних предметів. Іншими словами – це освітній процес, що готує фахівців майбутнього, які уже є затребувані на сучасному ринку праці.

Є велика кількість країн, що прагнуть покращити свою освіту до найвищого рівня. Але серед їх ми виділимо ті, що хочуть зробити це, використовуючи STEM-освіту та через проектну діяльність. До таких країн, зокрема, належать Великобританія, Ізраїль, Китай, Німеччина, Південна Корея, Сінгапур, США, Фінляндія, Японія. Ці країни показали, що результати проектної діяльності є надзвичайно потужним джерелом що сприяє вирішенню соціальних, виробничих і наукових проблем, подоланню економічної кризи тощо. [3].

Метод проектів активно почав розвиватися у США в ХХ столітті і цей процес успішно триває і сьогодні. Як було досліджено в школах цієї країни учні під час проектної діяльності самостійно відкривають для себе нове, здобуваючи тим самим нові знання, тобто відбувається самоосвіта. Саме таким шляхом дитина буде готова до самостійного суспільно значимого життя. За ідеями Дж. Дьюї навчання в США не закінчується певним шаблоном, воно розвивається разом навколишнім світом і при цьому його основа залишається незмінна. [4, с. 102].

Наступна країна, яка має достатньо високий рівень розвитку STEM-освіти є Великобританія. Її в деяких моментах можна порівняти з США. Наприклад, вона не має чіткого спрямування в STEM-освіті. Класи STEM зазвичай зосереджені на навчанні на основі проектів. Проекти та заходи, які проводяться, зазвичай включають сучасні технології, щоб акцентувати увагу на практичному застосуванні науки в найближчому майбутньому. [2].

Серед країн, що розвивають STEM-освіту є Ізраїль. Як і зазначені вище країни Ізраїль розпочав новий шлях в освіті. Це пов'язано з тим, що на ринку професій потрібні спеціалісти майбутніх технологій. Тому високопоставлені керівники в освіті прийняли рішення про запровадження такої системи, що передбачає відводити одну третю усього традиційного навчання на досліди та експерименти. Найперше в цій країні STEM-освіта була спрямована на розвиток підприємництва. Там навчали дітей STEM, як і в деяких інших країнах, ще з дошкільного віку, причому все навчання проводилося англійською мовою і так само протягом всього подальшого навчання. Хочеться також зазначити доволі цікавий момент, а саме те, що Ізраїль спонукав дівчат брати активну участь в навчанні, бо вважають, що вони є акуратними та працелюбними (у хлопців ці якості менш розвинені) і їх потрібно лише навчити. Патріотизм – це теж основа навчання STEM. Це пояснити можна так: лише патріот, який любить свою країну буде робити для неї лише найкраще, щоб вона процвітала. Ну і ще один важливий етап – отримувати задоволення від навчання. [1].

За деякими статистичними даними, найвищий результат навчання в STEM-освіті та проектною діяльністю матиме Сінгапур. Наступна країна, яка теж може досягти високого рівня – Фінляндія. А от третьою стане Китай.

Вперше про STEM-освіту в Україні почали говорити у 2016 році. І уже в середині наступного року МОН прийняло рішення про затвердження впровадження STEM-освіти. Багато компаній, які працюють в Україні вирішили підтримати таку реформу в освіті.

Учнівську роботу над створенням проекту або в загальному над проектною діяльністю можна поділити на чотири етапи. Перший – це організаційний момент, коли формується постановка проблеми, задачі, усвідомлення, сприйняття учнем. На другому розробляється план за яким буде відтворюватися послідовність дій. Третій – це власне виконання і четвертий – оцінка, аналіз, робота над похибками, презентація виконаної роботи.

Проектна діяльність повинна складатися з:

- аналізу поставленої задачі або проблеми;
- встановлення цілей;
- вибору засобів її досягнення;

- роботи з інформацією: пошук та обробка, синтез, значення;
- оцінки отриманих результатів і підсумку.

Результатом виконаного проекту є письмовий звіт, в якому учень зазначає хід роботи та висновки. Обов'язковою умовою є публічний виступ, а саме презентування власних досягнень під час проектної діяльності.

Отже, впровадження STEM-освіти і розвиток проектної діяльності дасть не тільки великий поштовх до розвитку наук, а і може сприяти змінам в економіці нашої країни. Це прискорить виникнення інновацій, збільшить здорову конкурентність між висококваліфікованими фахівцями. На основі цього збільшиться дохід країни. Тому наша держава також зацікавлена в розвитку цієї системи освіти.

### Список використаної літератури

1. Газдєєва Б. А., Ахметжанова А. А., Сагендикова Ж. О., Тавлуй М. В., Фаткієва Г. Т., Габдуліна З. Е., Аубакірова Д. С. Міжнародний досвід розвитку підприємництва і STEM-освіти в країнах ОЕСР та в світі. Аналітичний звіт. Кокшетау: КГУ імені Ш. Уаліханова, 2018.
2. Річард Майхілл. Що таке STEM-освіта? Великобританія: LIYSF, 2020. URL: <https://www.liysf.org.uk/blog/what-is-stem-education>
3. Соколов В. Г. Світовий досвід управління проектами. URL: <http://repository.hneu.edu.ua/bitstream/123456789/19269/1/%D0%A1%D0%BE%D0%B1%D0%BE%D0%BB%D0%B5%D0%B2%20%D0%A1%D0%92%D0%86%D0%A2%D0%9E%D0%92%D0%98%D0%99%20%D0%94%D0%9E%D0%A1%D0%92%D0%86%D0%94%20%D0%A3%D0%9F%D0%A0%D0%90%D0%92%D0%9B%D0%86%D0%9D%D0%9D%D0%AF%20%D0%9F%D0%A0%D0%9E%D0%95%D0%9A%D0%A2%D0%90%D0%9C%D0%98.pdf>
4. Шелудько І. Досвід використання методу проектів на уроках «Технологій» у загальноосвітніх навчальних закладах США. Порівняльна професійна педагогіка 5(3)/2015. с. 99-104.

*Таннік Денис Миколайович,  
Магістрант 1-го р.н.,  
Спеціальності 014.04 Середня освіта (Математика)*

*Науковий керівник:  
кандидат педагогічних наук, доцент  
Лук'янова Світлана Михайлівна*

### **«Використання методу доцільних задач під час вивчення показникової функції та її властивостей в курсі алгебри і початків аналізу в профільній школі»**

Головною метою сучасної шкільної освіти є розвиток компетентнісної особистості. Виходячи з концепції розвитку освіти, випускник школи має бути особистістю, інноватором та патріотом своєї країни. Тому необхідно розвивати математичну, цифрову грамотність, уміння вчитися впродовж життя та інші ключові компетентності.

Математика як окрема галузь є основою для вивчення предметів природничого циклу, широко застосовується в соціально-економічних науках, медицині, будівництві, інженерних науках тощо. Математичний інструментарій також використовується в різних сферах життєдіяльності суспільства. Саме тому вміння застосовувати математичні знання на практиці є важливою і необхідною умовою входження в доросле життя випускника загальноосвітньої школи, незалежно від того чи пов'язуватиме він своє подальше професійне становлення із більш глибоким вивченням математики чи ні.

У всесвітньому дослідженні якості освіти PISA-2018 Україна посіла з математики 43 місце. Головною причиною нездатності наших учнів використовувати здобуті знання, уміння та навички в реальному житті, тобто застосовувати математику до розв'язування прикладних задач, науковці і методисти вбачають у тому, що закордоном у шкільній освіті дуже поширеним є метод «навчання на задачах» або «навчання через задачі», що визначається перш за все тим, що «значна увага приділяється розкриттю ролі математики у вирішенні практичних завдань у різних сферах діяльності людини і розумінню учнями змісту понять та методів математики, розробці різних стратегій щодо вирішення задач, пов'язаних з соціальними та професійними ситуаціями; допомозі учням у розвитку вміння використовувати математику в різних контекстах і бачити її значення для індивідуума та суспільства» [2, с. 33].

Варто відмітити, що ідея навчання на задачах не є новою для вітчизняної шкільної освіти. Так, ще наприкінці XIX ст. відомий методист Семен Ілліч Шохор–Троцький запропонував один з перших методів свідомого навчання, який назвав – метод доцільних задач [1, с.365]. Шохор-Троцький С. І. – уродженець Кам'янець-Подільська, закінчив Херсонську гімназію, навчався в Берлінському та Гейдельберзькому університетах, де займався математикою, фізикою та педагогікою. Мав звання домашнього вчителя. Він одним з перших почав займатися реформою математичної освіти в Росії. Написав багато наукових праць, в основі яких лежать принципи необхідності узгодження навчального матеріалу з науковим матеріалом, враховуючи особливості психології дітей. Серед вагомих його творів – «Методика арифметики з доданням збірника вправ з арифметики для учнів» (1886), «Мета та засоби викладання вищої математики з погляду вимог загальної освіти» (1892), «Чому та як вчити на уроках арифметики» (1899), «Геометрія на задачах. Книга для учнів» (випуски 1—2, 1909), «Геометрія на задачах. Книга для вчителя» (1913), «Методика початкового курсу математики» (1924) та інші.

Шохор–Троцький С. І. вважав необхідним для побудови курсу математики добір методично підібраних задач і вправ, а не пояснення вчителя та текст підручника. Метод доцільних задач (МДЦ), на його думку, полягає в тому, що задачі є вихідним пунктом роботи на будь-якому етапі навчання. Задачею починається і вивчення будь-якої теми, що, природно, забезпечує мотивацію вивчення теоретичного матеріалу.

Однією з важливих рис методу доцільних задач є увага до дитини. Метод розрахований на те, щоб зберегти сили дитини, зацікавити та заохотити її до самостійності та самостійної діяльності.

Отже, сутність методу доцільних задач полягає в наступному: з боку вчителя – в побудові системи доцільно дібраних задач, розв'язування яких пов'язані і спрямовані на вирішення проблемної ситуації; зі сторони учня – у вирішенні сформульованої проблемної ситуації; учитель допомагає учням у ході розв'язування задач.

Використання методу доцільних задач допомагає учням краще зрозуміти мету вивчення теми і більш вмотивувати вивчення теоретичного матеріалу; сприяє полегшенню сприйняття учнями нового матеріалу [1, с.366], а розуміння матеріалу, як відомо, полегшує його запам'ятовування; уникнути формалізму в знаннях учнів. Завдяки методу доцільних задач під час вивчення математики у 5-6-х класах доведення тверджень, виведення правил і формул замінюється на розв'язування задач.

Вважаємо, що МДЗ може доречно змотивувати вивчення властивостей певного виду функцій, а мотивація до навчання – це один з важливих елементів уроку, де краще показати учням прикладний характер теми та зв'язок з іншими предметами.

Так, на прикладі задач про розмноження бактерій чи радіоактивного розпаду традиційно проводять мотивацію вивчення показникової функції у вітчизняних підручниках. Підсилити прикладну значимість цих задач можна проблемним запитанням: «Після Чорнобильської катастрофи, актуальними є питання про радіоактивний розпад речовин: через скільки років уражена територія буде придатною для життя, якщо у стронцію період напіврозпаду 28,8 років, а під час аварії на АЕС у 1986 році. в реакторі

було а кг стронцію?»

Оскільки учні в 9 класі вивчали формулу складних відсотків, то також доречно нагадати цю формулу і запропонувати задачу з економічним сюжетом.

**Задача 1.** Вкладник поклав на рахунок в банк 12000 грн. Яка сума буде у нього через 5 років, якщо відсоткова ставка 7 % річних?

Показникова функція застосовується у різноманітних процесах, які проходять у природі та суспільстві, тому задачі різних прикладних сюжетів можна використовувати і для вивчення властивостей функцій. Наприклад, розглянувши з учнями наступну проблемну задачу.

**Задача 2.** У наш час постійно збільшується швидкість появи та обсяг нової інформації. Зростання кількості доступних даних призводить до інформаційного буму. Стверджують, що кількість інформації подвоюється кожні десять років. Зобразіть графічно вказану залежність та дослідіть властивості функції. Вважайте, що у початковий момент часу  $t=0$  обсяг інформації дорівнював 1.

Розв'язування мотиваційних задач, які готують до вивчення нового теоретичного матеріалу, сприяє розумінню матеріалу [3], проте велика кількість мотиваційних задач (тобто збільшення обсягу підготовки до вивчення теорії), на думку психологів, послаблює бажання учнів його запам'ятовувати. Саме тому потрібно під час використання методу доцільних задач підбирати мінімальну кількість підготовчих задач та використовувати одну і ту саму задачу кілька разів для розкриття різних аспектів теми, окремих її деталей.

### **Список використаної літератури**

1. Бевз Г. П. Моя методика математики / Г. П. Бевз; упоряд. і відп. редактор В. О. Тадеєв. – Тернопіль: Навчальна книга – Богдан, 2021. - 584 с.: іл.
2. Лук'янова С. М. Зарубіжний досвід шкільної математичної освіти та реалії вітчизняної практики (на прикладі освіти Швеції) // II Міжнародна науково-практична конференція «Проблеми та перспективи сучасної науки та освіти м. Львів 15-16 серпня 2020 року. - Режим доступу: <http://lviv-forum.inf.ua/save/2020/15-16.08.2020/36ірник.pdf>
3. Шапиро И. М. Мотивационная функция задач в обучении математики. - Режим доступу: <https://bit.ly/3GxO81q>

### **Кафедра методології та методики навчання фізико-математичних дисциплін вищої школи**

*Альошкін Артем Володимирович,  
студент 1 курсу,  
спеціальності «014 Середня освіта (Фізика)»  
Шабуніна Анастасія Дмитрівна,  
студентка 1 курсу,  
спеціальності «014 Середня освіта (Фізика)»  
Сергійко Дар'я Миколаївна,  
студентка 1 курсу,  
спеціальності «014.04 Середня освіта (Математика)»  
Сергійчук Андрій Миколайович,  
студент 1 курсу,  
спеціальності «014.04 Середня освіта (Математика)»*

*Наукові керівники:  
кандидат фізико-математичних наук, професор  
Горбачук Іван Тихонович.*

### **«Організація роботи Лабораторії інтелектуального розвитку в умовах військового стану»**

У зв'язку з початком широкомасштабного вторгнення росії в Українські території та введенням воєнного стану кожен громадянин України зіштовхнувся з досить серйозними проблемами. Зокрема, це стосується і учительсько-викладацької діяльності та освітнього процесу. Адаптуватися до нових реалій довелося і вчителям, і викладачам, і студентам, і учням. Винятком не стала і «Лабораторія інтелектуального розвитку» (ЛІР) при Національному педагогічному університеті імені М.П. Драгоманова (НПУ), де третій навчальний рік поспіль щосуботи для учнів 5-8 класів проводять заняття з фізики, астрономії і математики студенти гуртка імені В.П. Душенка «Цікава наука» кафедри методології та методики навчання фізико-математичних дисциплін вищої школи факультету математики, інформатики і фізики під керівництвом професора І.Т. Горбачука, завідувача лабораторії спеціального фізичного практикуму для магістрів С.А. Пудченка та завідувача кафедри математичного аналізу і диференціальних рівнянь доцента Р.О. Нікіфорова.

У довоєнний час діяльність ЛІР була спрямована на популяризацію природничо-математичних наук та наукового методу пізнання навколишнього світу серед учнів 5–8 класів. Більшість учнів, які відвідували ЛІР, проживали у місті Київ, так само як і студенти, які разом з викладачами проводили заняття. Після 24 лютого 2022 року більшість учнів і студентів евакуювались з Києва. Учні опинились у різних областях України, деякі за кордоном. Студенти так само перебувають у різних областях, деякі – в епіцентрі бойових дій, деякі вступили до територіальної оборони. Заняття, яке планувалось провести 26 лютого 2022 року, вдалось провести лише 26 березня 2022 р. Учні, викладачі і студенти приєднались дистанційно з різних місць України та світу. Відновленню занять в ЛІР були раді і викладачі, і учні [1, 2, 3]. Варто зауважити, що у воєнний час «Лабораторія інтелектуального розвитку» об'єднала дітей, які знаходяться в усіх куточках не лише України, а й усього світу. Серед учнів ЛІР є ті, хто були вимушені переїхати до Західної України, Польщі, Німеччини тощо. Усі вони радо беруть участь в роботі ЛІР, активно відповідають та намагаються якомога швидше дізнатися щось нове, наздогнати матеріал тих занять, які не були проведені через початок війни [1, 2, 3].

Від початку підступного нападу російської армії на Україну вектор занять дещо змінився: однією з цілей гуртка стало не стільки прагнення допомогти опанувати шкільну програму з фізики, астрономії, математики, скільки підтримати психологічно та відволікти увагу учнів від воєнних дій. На жаль, це вдається не повною мірою, адже пошкодження залишається не лише стан комунікацій, а й світосприйняття як лекторів-студентів, так і слухачів-учнів.

У військовий час на перших заняттях ЛІР продемонстровано презентацію та відео на тему «Космічні телескопи» (Артем Альошкін), яка містила інформацію про телескопи, їх види та призначення (рис 1.).





Рис. 1. Знімок екрану під час проведення дистанційного заняття ЛІР, 26 березня 2022 р.

У підготовлених заняттях з фізики увага акцентувалась на засобах і методах, які можна і доцільно використовувати під час воєнного стану. Так, у виступах «Історія електричної лампочки» (Дар'я Куца), «Теплоенергетика. Способи збереження енергетичних ресурсів» (Андрій Сергійчук) пролунали заклики до світломаскування у темну пору доби, економного використання таких енергоресурсів, як газ, вугілля, нафтопродукти, зокрема дизель та бензин (рис. 2.). Учень 7 класу з власної ініціативи підготував виступ на тему «Вакуумна бомба і принцип її дії» (Тимур Міланець), що свідчить про тривожний стан дітей, про усвідомлення загроз, бажання їх розуміти і протистояти [2].

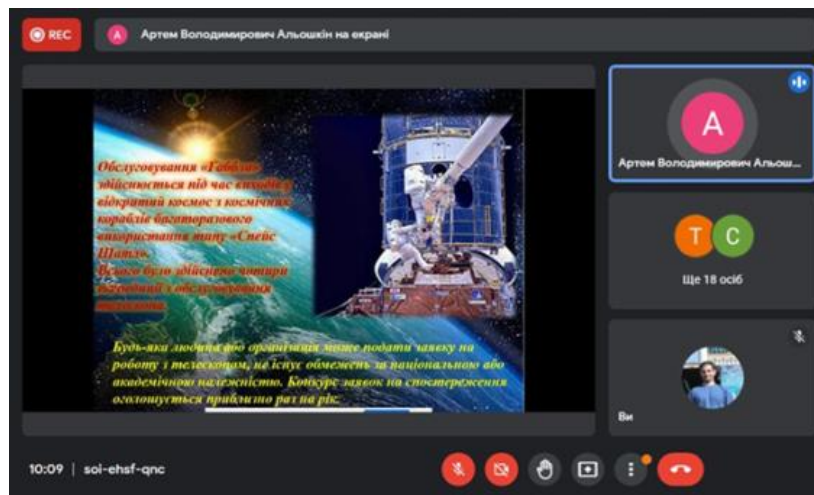

Рис. 2. Знімки екрану під час проведення дистанційного заняття ЛІР і диплом, 09 квітня 2022 р.

Проведення занять ускладнюється і через нестійкий зв'язок в мережах. Зазвичай дві проблеми виникають разом і практично одночасно: втрата електроенергії та швидке погіршення якості зв'язку мобільних та Інтернет операторів. Тому заняття в ЛІР проводять декілька студентів, підготовлені файли для демонстрації розміщуються у гугл-класі, і при виникненні технічних проблем у одного студента-доповідача інший може демонструвати презентації і відео, а доповідач коментує, що значно зменшує використання Інтернет ресурсів для доповідача.

Звичайно, найпростішим виходом з вищезазначеної ситуації може бути використання особистого мобільного Інтернету, проте найбільшою проблемою є той факт, що не в усіх він є.

Ще однією проблемою викладання у цей важкий час є те, що через військову агресію деякі Інтернет програми, з тих чи інших причин, не підтримуються у певних регіонах. Так, наприклад, трапилося із Zoom у жителів принаймні Луганської області.

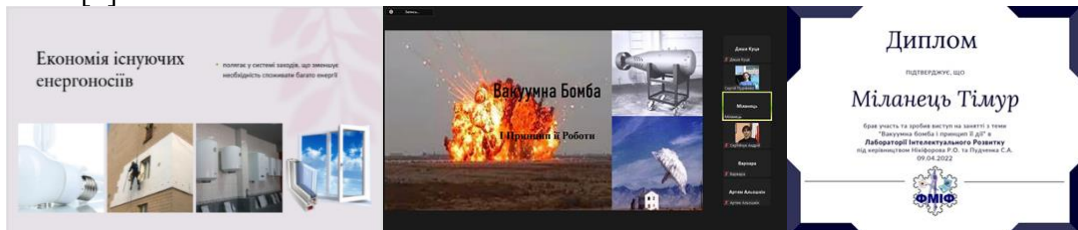
Важливими для студентів є не лише присутність на заняттях, а й те, що брати участь у освітньому процесі цікаво. Деякі студенти не в змозі приєднатись до проведення занять, але роблять свій внесок в освітній процес, допомагаючи у підготовці проведення занять або нагородженні особливо активних учасників. Так, Шабуніна Анастасія, знаходячись на лінії зіткнення у Луганській області і не маючи можливості приєднатись до занять ЛІР, створює дипломи юним дослідникам космічних та фізичних просторів (рис.3.).





Рис. 3. Дипломи учнів за виступ на заняттях (автор – Шабуніна Анастасія).

Використовуючи платформу графічного дизайну Canva, Анастасія Шабуніна створила більше десяти дипломів для учнів, які робили виступи на заняттях в ЛІР під час військового стану. Ця платформа, яка була заснована у 2012 році, дозволяє користувачам створювати графіку, презентації та інші проекти. Canva доступна у мобільній та веб-версіях. Зручніше її використовувати на комп'ютері. У додатку існують шаблони презентацій, окремих слайдів та інших не менш корисних речей, що зручно для викладачів, які не мають достатньо часу або навичок для створення власних тем.

Ще однією перешкодою для проведення занять, є часті повітряні тривоги, що сповіщають про загрози бомбардувань або ракетних ударів. Важливо наголосити, що найціннішим є людське життя і здоров'я, тому розстановка пріоритетів має бути відповідною: щойно ДСНС повідомляє про імовірну небезпеку за допомогою звукового сигналу «сирена» чи через месенджери Telegram, Viber, сповіщення від сервісів Google та за допомогою додатку «Повітряна тривога», учасники освітнього процесу мусять покинути небезпечну зону та негайно перейти до бомбосховища. Іноді буває й таке, що з раціональних міркувань до укриттів проведено Інтернет і діти завдяки Wi-Fi можуть повернутися до заняття.

Отже, хочеться зазначити, що незважаючи на нестійку та важку ситуацію освітнього процесу, проведення та відвідування занять є чудовою можливістю відволіктися від оточуючих негараздів. Викладання фізико-математичних (і не тільки) дисциплін нині не може бути такими, як очні заняття до початку повномасштабної війни з боку російської федерації. Проте завжди залишаються способи, завдяки яким можна покращити ситуацію та забезпечити більш-менш стабільне проведення занять он-лайн. У цих тезах ми навели приклади лише деяких ситуацій та найрозповсюдженіших методів їх вирішення. Але питання проведення занять у військовий час залишатимуться актуальним, тому будемо шукати шляхи виходу із подібних складних ситуацій.

### Список використаної літератури :

1. Лабораторія інтелектуального розвитку 26-03-2022 (було заплановано на 26-02-2022), дебют Артема Альошкіна. Ми з України! 27-03-2022 [Електронний ресурс] / Фейсбук сторінка <https://www.facebook.com/sergiy.pudchenko/>. – Київ, 2022. – Режим доступу: <https://www.facebook.com/100002310210198/videos/3070085806589720/>
2. Лабораторія інтелектуального розвитку 09-04-2022 дебют Пуняк Варвари "Арктур" та Міланца Тимура "Вакуумна бомба і принцип її дії" 13-04-2022 [Електронний ресурс] / Фейсбук сторінка <https://www.facebook.com/sergiy.pudchenko/>. – Київ, 2022. – Режим доступу: <https://www.facebook.com/100002310210198/videos/293303636326626/>
3. Лабораторія інтелектуального розвитку 16-04-2022, дебют Герасимчук Єлизавета «Пристрій для охолодження продуктів (екологічний холодильник)» і Пуняк Варвара «Астероїди» [Електронний ресурс] / Фейсбук сторінка <https://www.facebook.com/sergiy.pudchenko/>. – Київ, 2022. – Режим доступу: <https://www.facebook.com/100002310210198/videos/1083463885601568/>

Андрєєва-Яхья Анастасія Михайлівна,

*Наукові керівники:  
кандидат фізико-математичних наук, професор  
Горбачук Іван Тихонович.  
завідувач лабораторії спеціалізованого факультету для магістрів  
Пудченко Сергій Анатолійович*

***«Викладання фізико-математичних дисциплін у середній школі  
в умовах військового стану»***

В житті людини виникають непередбачувані ситуації, які істотно впливають на майбутнє та стають відправною точкою неповернення. Так стало з усіма українцями та жителями, які знаходилися на території суверенної держави на момент 24 лютого 2022 року.

Передати всю біль, страждання, відчай та розпач просто не можливо, бо таких слів просто не існує... Кожен з нас за ці місяці змінив пріоритети, те, що здавалося в минулому цінним, тепер – ніщо в порівнянні з ЖИТТЯМ.

Всі ми творимо історію, і всі робимо це по-різному: хтось в лавах армії, ТРО, ЗСУ, хтось – як волонтер, є ті, що рятує життя – лікарі, працівники ДСНС, а також звичайні люди багатьох професій: пекарі, водії, поліція, політики, архітектори, маркетологи, фахівці кібербезпеки, вчителі, тощо.

Потроху оговтуючись від шокового стану, в свою чергу ми виконуємо громадянський обов'язок – бути корисними нашій державі.

Я, магістрантка Національного педагогічного університету імені М.П. Драгоманова, за моїми плечами 6 років у вищому навчальному закладі. Проте, для мене це не перша військова подія. Ще у далекому 2014 році я на власні очі спостерігала наслідки «руської допомоги» в рідному місті Северодонецьку; місті, де колись закінчила педагогічний коледж – Лисичанську та в цілому у Луганській області. І ось знову те саме... але в Києві, зараз знаходжусь в евакуації.

Перше, що я засвоїла із життєвого досвіду – це те, що не треба даремно витратити час, емоції та ресурси на зайві речі та зайвих людей. Друге, і основне, якомога швидше включитися у працю. Оскільки освітній процес відновився, то моєю головною метою є підтримка учнів, які мають змогу продовжити навчання та з порозумінням ставитися до тих, хто не має можливість здобувати освіту. Це не стосується тих територій, в яких продовжуються активні бойові дії, зокрема, Луганської, Донецької, Харківської, Запорізької, Херсонської областей та Автономної Республіки Крим. Треба розуміти, що навчання та освітній процес в військових умовах відрізняється від навчання під час дистанційної форми, оскільки в другому випадку викладач вільно обирає час, місце, навчальні платформи та методи роботи з учнями. В той час, як зараз все залежить від наявності мережі Internet, комп'ютерних пристроїв, як у вчителів, так і у учнів, деяким довелось кидати домівки під обстрілами, небезпеки особистого життя та життя близьких, фізичної безпеки, як вчителі так і учні знаходяться в укриттях, в евакуації, іноді кілька сімей в одному приміщенні. Та не дивлячись на це все вчителям необхідно психологічно підтримувати учнів, а викладачам студентів, що дає додаткове моральне, психологічне і фізичне навантаження під час проведення занять. Підготовка занять в евакуації і в укриттях, займає більше часу, рятують тільки матеріали розміщені у віртуальних сховищах та он-лайн ресурси, за наявності мережі.

Уроки фізики трохи відволікають дітей, переключають їх увагу та пам'ять, допомагають подолати тривогу. Вчителю варто розпочинати заняття з вітання та рефлексії, обміну позитивних емоцій та підбадьорювання. Потрібно розмежовувати

навчальний матеріал, зменшити обсяг виконання завдань та урізноманітнити форми роботи, оскільки це не просто дистанційне навчання, а навчання у важкий військовий час.

Переважає більша частина часу уроку присвячена обговоренню з учнями цікавих питань, актуалізації попередньо набутих знань, умінь та навичок. На допомогу проведення занять в режимі of-line виступають освітні платформи та сайти, зокрема, Google Classroom, Padlet, Coursera, WizLQ, EdApp, Kahoot тощо. Більшість з них безкоштовна та легка у використанні.

Згідно положення санітарного регламенту для закладів загальної середньої освіти тривалість проведення дистанційного уроку складає: для учнів 5-7 класів — не більше 20 хвилин; для учнів 8-9 класів — 20 — 25 хвилин; для учнів 10-11(12) класів — не більше 25-30 хвилин на першому навчальному занятті та не більше 15-20 хвилин на другому навчальному занятті.

Завдяки електронним підручникам та навчальним матеріалам, відео-ресурсам, онлайн- завданням та тестами вчителі не витрачають велику кількість часу на підготовку до проведення уроку та перевірки успішності учнів [1].

Щодо оцінювання успішності учнів, то згідно порад Міністерства освіти і науки України, вчителі мають надавати перевагу формувальному оцінюванню, проведення усної співбесіди, консультацій та тестування.

На практиці, мені досить легко та швидко вдається провести оцінювання із використанням сайтів та додатків, як Google Forms, Online Test Pad, Інтерактивне навчання «Ранок».

Нижче наводимо приклад оформлення уроку в освітній віртуальній дошці Padlet для учнів 9 класу з фізики (рис. 1.).



Рис.1. Зовнішній вигляд віртуальної дошки Padlet

Учні мають доступ як до теоретичного матеріалу в відео-форматі так і до мультимедійної презентації, а також тренувальні вправи на закріплення вивченого на уроці.

Доцільно також стимулювати творчість школярів за допомогою математичного моделювання. Цей метод наукового пізнання має широке застосування під час вивчення закономірностей функціонування природних, фізичних явищ і технічних об'єктів, законів, процесів та поведінки. Зокрема, під час вивчення фізики математичні моделі дозволяють людині пізнавати навколишній світ.

Важливими віхами розвитку сучасної фізичної картини світу є теорія відносності (спеціальна і загальна) і квантова теорія. Застосування квантової теорії дозволяє зрозуміти будову і властивості кристалів, молекул, атомів, атомних ядер, взаємоперетворень елементарних часток.

Одним із видів засобів сучасного комп'ютерного моделювання та технології є сайт інтерактивних симуляцій PhET. Він був заснований у 2002 році лауреатом Нобелівської премії Карлом Віманом, який розробив проект в рамках університету Колорадо Боулдер для створення та використання безкоштовних інтерактивних симуляцій з математики і наук про природу. Це забезпечує можливість здійснювати імітаційне моделювання й

обчислювальний експеримент з метою вивчення закономірностей про навколишній світ та розвитку креативного мислення та творчих здібностей учнів.

Розглянемо на прикладі проведення практичної роботи для учнів 11 класу вивчення явища фотоефекту [2].

За допомогою даної симуляції учні мають змогу в віртуальному режимі дослідити: процес виходу електронів з поверхні металів (Натрій, Цинк Мідь, Кальцій, Платина) а також залежність типу металу від зміни значення електричного струму та енергії електронів; залежність зміни інтенсивності, довжини хвилі світла та електричної напруги від значення сили струму та енергії електронів.

В ході експерименту з фотоелектричного ефекту (фотоелектронної емісії) учні мають можливість регулювати значення електричної напруги на джерелі живлення, змінювати інтенсивність освітлення та обирати вид електромагнітних хвиль в видимому, ультрафіолетовому діапазоні світла (рис.2.).

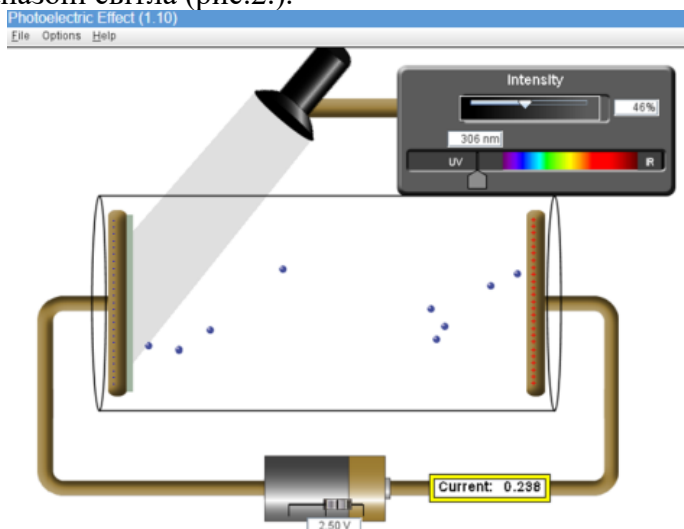

*Рис.2. Віртуальна практична робота «Явище фотоефекту» в симуляції PhET*

Комп'ютерні моделі не зможуть повноцінно змінити реальне виконання лабораторних і практичних експериментів очного навчання. Але в умовах сьогодення самостійне виконання практичної роботи учнями, за допомогою комп'ютерних моделювання та технології, активізує логічне мислення учнів, можливість аналізувати отримані дані, узагальнювати фізичні явища та закони, аргументовано робити висновки. Завдяки комп'ютерному моделюванню уроки з фізики стають ще більш творчими, цікавими та оригінальними.

Підсумовуючи все вище зазначене сподіваємось на світле майбутнє, чекаємо найшвидшого відновлення очного навчального процесу як у шкільних, так і у вищих навчальних закладах на оновленому, сучасному лабораторному і демонстраційному обладнанні, щоб навчати та виховувати висококласних фахівців, гідних патріотів України!

### **Список використаної літератури**

1. Віртуальна дошка Padlet для учнів 9 класу [Електронний ресурс] – Режим доступу: <https://cutt.ly/1Gvx9u1>
2. Віртуальна симуляція «Явище фотоефекту» [Електронний ресурс] – Режим доступу: <https://cutt.ly/hGd7276>

*Козубська Інна Володимирівна,  
магістрантка 2 р.н.,  
Спеціальності «014 Середня освіта (Математика)»*

*Науковий керівник:  
кандидат фізико-математичних наук, доцент  
Требенко Дмитро Якович*

### **“Застосування програми “Desmos” в процесі вивчення квадратичних функцій”**

Вивчення властивостей функцій має велике розвиваюче значення для учнів: вони вчаться виробляти алгоритм дій при розв’язуванні задач, на основі досліджень робити висновки, будувати залежність між величинами. Дослідження властивостей функції застосовується в прикладних задачах з фізики, хімії, біології, економіки, психології, соціології та ін. Фізичні, хімічні процеси часто описуються квадратичною залежністю. Тому темі «Квадратична функція та її властивості» приділяється велика увага у шкільному курсі математики.

Уперше із квадратичною функцією учні знайомляться у 8-му класі, розглядаючи функцію  $y = x^2$  [1], [2]. У 9-му класі вивчається функція  $y = ax^2 + bx + c$ ,  $a \neq 0$ , знайомиться з її графіком, вчиться розв’язувати неповні квадратні рівняння та повні квадратні рівняння різними методами (за допомогою визначення дискримінанта, теореми Вієта, та методом розкладання квадратного тричлена на лінійні множники) [3]. Також учні вивчають тему «Квадратні нерівності».

За навчальною програмою з математики [1] учні повинні вміти будувати графіки квадратичних функцій, орієнтуватися по них (знаходити нулі функції, проміжки зростання, спадання функції і т.д.). У цьому випадку, на допомогу їм можуть прийти сучасні графічні калькулятори. Вони допоможуть швидко побудувати графіки необхідних функцій.

Побудувавши графік функції спочатку в зошиті за допомогою олівця та лінійки, а потім звіривши свій рисунок з тим, який побудувала програма, учні зразу побачать наявні помилки. Так, програма «Desmos» дозволяє будувати одночасно декілька графіків на одному полі, що допомагає вивчати такі теми як «Найпростіші перетворення графіків функцій» [3], [4], а також дозволяє проявити творчий підхід при розв’язуванні рівнянь.

У доповіді буде розглянуто можливості використання програми «Desmos» при дослідженні властивостей квадратичної функції, розв’язуванні рівнянь та перевірці правильності розв’язків, знайдених аналітично.

### **Список використаної літератури**

1. Навчальна програма для загальноосвітніх навчальних закладів “Математика. 5-9 класи” (автори: М.І. Бурда, Г.В. Апостолова, В.Г. Бевз, В.В. Грінчук, Ю.І. Мальований, А.Г. Мерзляк, Є.П. Нелін, Н.А. Тарасенкова, С.Є. Яценко), затв. Наказом МОН від 07.06.2017 № 804. – 2017. Режим доступу: <https://mon.gov.ua/storage/app/media/zagalna%20serednya/programy-5-9-klas/onovlennya-12-2017/5-programa-z-matematiki.docx>
  2. Алгебра: підруч. для 8-го кл. загальноосвіт. навч. закл. / О. Істер, Київ: Генеза, 2021. – 270 с.
  3. Алгебра: підруч. для 9-го кл. загальноосвіт. навч. закл. / О.С. Істер, Київ: Генеза, 2017. – 264 с.
- Алгебра: підруч. для 9-го кл. загальноосвіт. навч. закл. / А.Г. Мерзляк, В.Б. Полонський, М.С. Якір. – Х.: Гімназія, 2017. – 272 с.

*Куца Дар’я Віталіївна,  
студентка 3 курсу,  
Спеціальності «014 Середня освіта (Фізика)»*

*Наукові керівники:*

*кандидат фізико-математичних наук, професор  
Горбачук Іван Тихонович.  
завідувач лабораторії спецфізпрактикуму для магістрів  
Пудченко Сергій Анатолійович*

**«Методика проведення заняття на тему «Історія винаходу бумерангу» під час науково-популяризаційної роботи з школярами»**

Фізика – природнича наука, що вивчає закони природи, її явища, матерію, енергію та наявність взаємозв'язків між ними. Головною метою даної науки у шкільному курсі фізики – це пояснення та виявлення всіх законів природи, які можна зустріти у повсякденному житті. Часто учням важко засвоїти матеріал, через брак уявлення про те що відбувається, тому важливою частиною вивчення фізики є наочність.

Для прикладу розглянемо, як можна провести урок у дев'ятому класі для зацікавлення учнів фізикою. Для цього прикладом фізичних явищ ми обрали «іграшку», про яку кожен чув, але мало хто знає її принцип дії, а також історію чого її виникнення.

Бумеранг — метальна палиця, яку австралійські аборигени використовували переважно для полювання. Хоча подібна зброя виготовляється культурами всього світу, послідовна історія та різноманітність австралійських прикладів означають, що більшість людей асоціюють бумеранги з Австралією. На відміну від списів, бумеранги кидаються, щоб обертатись у повітрі і завдавати шкоди, коли б'ють, але не проколюють. Їх не потрібно кидати з такою ж точністю, як спис, оскільки площа, яку охоплює палиця, що обертається, більша. Бумеранги є ідеальною зброєю проти великих прямостоячих тварин, таких як кенгуру та ему. Вони добре підходять для використання в переважно відкритих лісах і пасовищах Австралії.

Бумеранг в Австралії має довгу історію. Зображення бумерангів можна побачити в наскальному мистецтві, і їх використання, ймовірно, налічує десятки тисяч років. Один збережений бумеранг, знайдений у Wuyie Swamp в Південній Австралії, датований приблизно 10 000 років.

Незважаючи на те, що бумеранг використовувався як символ аборигенів і Австралії, його поширення серед аборигенів було обмеженим. Хоча більшості племен аборигенів було відомо про цей інструмент, люди багатьох регіонів не використовували його – особливо в районах тропічних лісів, де густе листя не дозволяє бумерангові повертатися. Бумеранги, що повертаються, мають ще більш обмежене використання, як показано на карті нижче (рис.1.) [2].



*Рис.1 Карта, що вказує на розповсюдження бумерангів*

Цю тему можна розглядати в 9 класі у вивченні розділу «Рух і взаємодія. Закони збереження». Саме у 9 класі вводяться поняття «кутова швидкість», «підйомна сила» та ін.

Пропонуємо розглядати цю тему так:

Коли бумеранг кинуто, він має кутову швидкість у площині, перпендикулярній до напрямку його руху. Це означає, що коли бумеранг рухається у повітрі, площина обертання бумеранга перпендикулярна до площини його швидкості. Площина бумеранга трохи відхилена від вертикалі. Це надає йому достатню підйомну силу, щоб триматися у повітрі, інакше він впаде.



Якщо подивитись на поперечний переріз бумерангу, можна помітити, що він має форму аеродинамічного профілю. Ця особлива форма при обертальному русі створює різницю тисків, тому верхня частина бумерангу рухається швидше ніж нижня; що, в свою чергу, призводить до того, що підйомна сила вгору більша, ніж унизу. Різниця в підйомній силі створює момент обертання, який викликає прецесію кутового моменту бумеранга, що надає бумерангу криву траєкторію польоту. Траєкторія польоту бумеранга, що повертається, являє собою еліпс (рис. 2) [1].

Як вже згадувалося, бумеранг є прикладом гіроскопічної прецесії, тобто зміни орієнтації осі обертання тіла, що обертається. Тому кинутий бумеранг, якщо він обертається у вертикальній площині, обертається навколо горизонтальної осі. Коли ця вісь нахилиється, бумеранг нахилиється разом з нею, змінюючи напрямок руху та кривизну. Постійно змінюється як вісь обертання бумеранга, так і напрям.



Рис.2 Принцип дії бумеранга

Дана тема буде цікавою для учнів, а головне наочно зможе пояснити вивчений матеріал. Складні явища ми можемо пояснити простими словами на прикладі простих речей. З цього уроку діти можуть піти зі знаннями про те, що фізика використовується у принципі дії кожної «іграшки».

#### Список використаної літератури

1. Чому бумеранг повертається? URL: <http://class-fizika.narod.ru/p127.htm>
2. Як винайшли бумеранг URL: <https://travel-in-time.org/uk/istoriya-vinahodiv/yak-vinayshli-bumerang/>

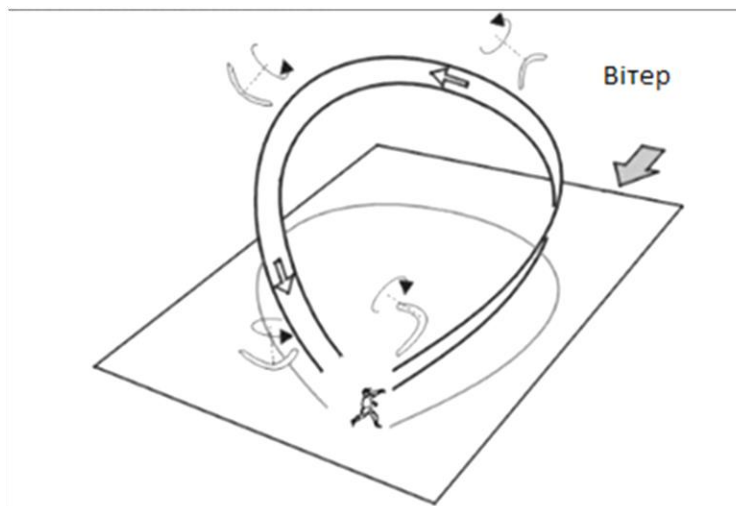
*Мороз Валентина Петрівна,  
магістрантка 2 р.н.,  
Спеціальності «111 Математика (фінансова та актуарна математика)»*

*Науковий керівник:  
кандидат фізико-математичних наук, доцент  
Гончаренко Яніна Володимирівна*

#### «Моделювання імпульсних скорочень галузевих обсягів виробництва України в умовах військового стану»

У кризових умовах, в умовах військового стану проблема підтримки та розвитку людського потенціалу є надзвичайно важливою. Людський капітал – один з факторів, що найбільше страждає внаслідок воєнних конфліктів. Оскільки для його відновлення, крім безпекових та політичних чинників, одними з найважливіших є економічні фактори,

дослідження та оцінка можливих негативних наслідків для економіки та соціальної сфери кризових скорочень виробництва, а також визначення перспективних галузей з точки зору відновлення економіки держави, на сьогодні є надзвичайно важливою задачею.

Отже, проблема визначення та аналізу показників рівня розвитку людського капіталу України, встановлення факторів, які найбільше на нього впливають, прогнозування динаміки, аналіз можливих негативних наслідків, що виникають в кризових умовах, насамперед в умовах воєнного стану, є сучасною і актуальною.

У даній роботі розглянемо, як зміняться обсяги товарної продукції за умови імпульсних зменшень обсягів галузевих виробництв. Для цього розглянемо такі галузі, як: «Сільське, лісове та рибне господарство», «Добування сирової нафти та природного газу», «Добування металевих руд, інших корисних копалин», «Виробництво харчових продуктів, напоїв та тютюнових виробів», «Виробництво продуктів нафтоперероблення», «Виробництво хімічних речовин і хімічної продукції», «Металургійне виробництво», «Виробництво комп'ютерів, електронної та оптичної продукції», «Виробництво автотранспортних засобів», «Виробництво інших транспортних засобів», «Будівництво», «Оптова та роздрібна торгівля; ремонт автотранспортних засобів і мотоциклів», «Транспорт, складське господарство», «Комп'ютерне програмування, консультування та надання інформаційних послуг», «Наукові дослідження та розробки», «Державне управління й оборона; обов'язкове соціальне страхування», «Освіта», «Охорона здоров'я та надання соціальної допомоги», «Мистецтво, спорт, розваги та відпочинок».

Для обраних галузей було проаналізовано статистичні дані типу «витрати-випуск» для показників проміжного споживання, ВВП, а також обсягів товарної продукції.

З статистичних даних [1] ми отримали дані, які представимо у вигляді матриці  $\|x_{ij}\|$  – внутрішнього товарообігу, де  $x_{ij}$  – кількість продукції  $i$ -ої галузі (в грошовому еквіваленті), яка використовується  $j$ -ю галуззю (млн. грн.),  $x_i$  – загальний обсяг продукції  $i$ -ої галузі (млн. грн.),  $y_i$  – товарна продукція (млн. грн.).

За умови збалансованості товарообігу має виконуватися умова

$$x_i = x_{i1} + x_{i2} + \dots + x_{in} + y_i, \text{ для } \forall i = \overline{1, n}. \quad (1)$$

На основі даних отриманої таблиці розраховуємо коефіцієнти повних витрат  $a_{ij}$  за формулою:  $a_{ij} = \frac{x_{ij}}{x_j}$ . Отримаємо матрицю коефіцієнтів повних витрат:  $A$ .

В дослідженні ми припускали, що матриця коефіцієнтів повних витрат в поточному періоді (2022 р.) співпадатиме (не відрізнятиметься суттєво) з матрицею  $A$ , розрахованою на основі даних 2020 р. Це можна пояснити тим, що хоча абсолютні значення досліджуваних економічних показників щороку змінюються, але структура проміжного споживання та товарної продукції є стійкою, оскільки за період 2020-2021 рр. економіка України не зазнала суттєвих реформ, значних криз та суттєвого зростання іноземних інвестицій.

Виконаємо перетворення формул (1) використовуючи введені матриці. Отримаємо систему лінійних рівнянь. Цю систему ми можемо записати у матричній формі

$$X = A \cdot X + Y, \quad (2)$$

де  $X$  – обсяги виробництва галузі,  $Y$  – обсяги товарної продукції,  $A$  – матриця коефіцієнтів повних витрат. Систему (2) можемо записати в наступному вигляді:

$$(E - A) \cdot X = Y. \quad (3)$$

Ця система рівнянь дозволяє, використовуючи коефіцієнти прямих витрат, за відомими або прогнозованими значеннями  $X$  розраховувати  $Y$ , або за бажаними значеннями товарної продукції  $Y$  знайти значення обсягів виробництва  $X$ . Для визначення обсягів виробництва для забезпечення бажаного рівня товарної продукції систему (3) можемо переписати в наступному вигляді:

$$X = (E - A)^{-1} \cdot Y. \quad (4)$$

Розглянемо наступну ситуацію: загальні обсяги виробництва (внутрішнє споживання та товарна продукція) для деяких галузей, насамперед виробничих, зазнають



непрогнозованих скорочень. У моделі ми розглядали випадки скорочень на 10 %, 25 % та 50 % для наступних галузей: «Сільське, лісове та рибне господарство», «Добування сирової нафти та природного газу», «Добування металевих руд, інших корисних копалин та розроблення кар'єрів», «Виробництво харчових продуктів; напоїв та тютюнових виробів», «Виробництво продуктів нафтоперероблення», «Виробництво хімічних речовин і хімічної продукції», «Металургійне виробництво», «Виробництво комп'ютерів, електронної та оптичної продукції», «Виробництво автотранспортних засобів, причепів і напівпричепів», «Виробництво інших транспортних засобів», «Будівництво», «Оптова та роздрібна торгівля; ремонт автотранспортних засобів і мотоциклів», «Транспорт, складське господарство».

Дослідимо, як зміняться обсяги товарної продукції в усіх досліджуваних галузях. Обчислення проведемо за формулою (3).

На основі отриманих результатів можемо зробити висновки:

1) Для деяких галузей, а саме «Сільське, лісове та рибне господарство», «Добування металевих руд, інших корисних копалин та розроблення кар'єрів», «Виробництво харчових продуктів; напоїв та тютюнових виробів», «Виробництво хімічних речовин і хімічної продукції», «Металургійне виробництво», «Виробництво автотранспортних засобів, причепів і напівпричепів», «Виробництво інших транспортних засобів», «Будівництво», «Оптова та роздрібна торгівля», «Транспорт, складське господарство» скорочення товарної продукції відбувається на величину близьку до скорочення загальних обсягів виробництва.

2) Для галузі «Добування сирової нафти та природного газу» обсяги товарної продукції скорочуються повільніше, ніж обсяги виробництва, але зауважимо, що дана галузь для випадку збалансованої моделі міжгалузевих зв'язків мала би дефіцит товарної продукції, тобто обсягів виробництва цієї галузі недостатньо навіть для покриття міжгалузевих витрат.

3) У галузях «Виробництво продуктів нафтоперероблення» і «Виробництво комп'ютерів, електронної та оптичної продукції» швидкість скорочення товарної продукції вища, ніж зменшення загальних обсягів виробництва, це свідчить про те, що дані галузі дуже залежні від інших суміжних галузей, тобто крім власного скорочення на них впливають зміни обсягів виробництва інших галузей.

4) У невиробничих галузях, для яких не моделювалося скорочення, відбувається зростання обсягів товарної продукції, причому це зростання для більшості з них несуттєве, крім галузі «Державне управління й оборона; обов'язкове соціальне страхування». Цей ефект можна пояснити тим, що нами моделювався кризовий процес, для виходу з якого необхідно застосовувати соціальні, оборонні або управлінські важелі.

Тепер припустимо, що обсяги продукції галузей «Добування сирової нафти та природного газу», «Добування металевих руд, інших корисних копалин та розроблення кар'єрів», «Виробництво продуктів нафтоперероблення», «Виробництво хімічних речовин і хімічної продукції», «Металургійне виробництво» імпульсно зменшилися, наприклад на 10 %. Визначимо, чи можна за рахунок інших галузей економіки України компенсувати зменшення падіння обсягів товарної продукції в грошовому еквіваленті.

Для цього розглянемо матрицю коефіцієнтів прямих витрат для галузей, які не зазнали зменшення обсягів. Обчислимо для неї матриці  $E - A$  та  $(E - A)^{-1}$ , і за формулою (4) визначимо загальні обсяги виробництва.

Отримали такі результати: при скороченні обсягів виробництва обраних 5 виробничих галузей України можливо зберегти обсяги товарної продукції, але для цього доведеться зменшити обсяги внутрішнього споживання для всіх галузей. Найбільше скорочення обсягів відбудеться в таких галузях як «Оптова та роздрібна торгівля; ремонт автотранспортних засобів і мотоциклів», «Транспорт та складське господарство», «Державне управління й оборона; обов'язкове соціальне страхування», «Виробництво автотранспортних засобів, причепів і напівпричепів», «Виробництво інших транспортних

засобів» та «Виробництво комп'ютерів, електронної та оптичної продукції». А такі галузі, як «Сільське, лісове та рибне господарство», «Виробництво харчових продуктів; напоїв та тютюнових виробів» зазнають найменшого скорочення обсягів виробництва, що говорить про їх досить високу економічну стійкість та їх компенсаторну функцію в кризових умовах. В цілому, зауважимо, що під час непрогнозованих скорочень обсягів виробництва, як це відбувається в умовах війни, економіці України неможливо та недоцільно підтримувати заплановані обсяги товарної продукції, оскільки в подальшій перспективі це приведе до суттєвих скорочень виробництва у всіх галузях за рахунок виведення продукції внутрішнього споживання в товарну.

### Список використаної літератури

1. Державна служба статистики України [Електронний ресурс]. - Режим доступу : <http://www.ukrstat.gov.ua>.
2. Власюк О. С. Економіко-математичне моделювання процесів соціально-економічного розвитку України / О. С. Власюк. – К. : ДННУ “Акад. фін. управління”, 2011. – 520 с.

*Наливайко Марія Миколаївна,  
магістрантка 2 р.н.,  
Спеціальності «014 Середня освіта (математика)»*

*Науковий керівник:  
кандидат філософських наук, доцент  
Новіцька Таміла Валентинівна*

### «Використання елементів дидактичних ігор у процесі навчання математики учнів 5-х класів»

Ідея використання дидактичних ігор в ході вивчення математики не нова, але в сучасних реаліях вона набуває нового змісту. Обставини покликані сьогоденням спонукають педагогів шукати різні засоби, методи, платформи для організації освітнього процесу. Отже, інші ігри інші можливості.

Зосередимо свою увагу на теперішніх умовах навчання. В країні склалася така ситуація, що школярі два роки навчалися дистанційно в зв'язку з карантинними обмеженнями викликаними пандемією, а тепер – через війну. Тому, вчитель має знайти шляхи якісного та ефективного опанування учнями навчального матеріалу.

Гра – це особлива форма освоєння реальної соціальної дійсності шляхом її відтворення; людська діяльність, яка моделює інший вид діяльності з розважальними або навчальними цілями. Гра не має корисної мети, вона мотивує не виграти, а грати.[1, С.3].

Дидактична гра – це практична групова вправа з вироблення оптимальних рішень, застосування методів і прийомів у штучно створених умовах, що відтворюють реальну обстановку. Під час гри в учня виникає мотив, суть якого полягає в тому, щоб успішно виконати взятую на себе роль. Отже, система дій у грі виступає як мета пізнання і стає



Рис.1.

У дослідженнях Сорокіна А.І. виділяє такі види дидактичних ігор: (Рис.1) [3, С.5].

Дидактичні ігри можна використовувати на різних етапах уроку. Для ознайомлення учнів з новим матеріалом, для закріплення, повторення раніше засвоєного матеріалу, формування вмінь і навичок, розширення кругозору [4, С.31].

Добірка дидактичних ігор відбувається відповідно до програми і конкретно поставлених завдань.

Хотілось би зосередити увагу на онлайн платформах для створення дидактичних ігор, адже, в умовах дистанційного навчання це необхідна складова уроку.

При вивченні теми “Додавання і віднімання десяткових дробів” можна провести урок-подорож для узагальнення і систематизації знань. Для перевірки знань можна запропонувати учням гру “Вірю – не вірю” (Рис.2), організувати таку гру можна за допомогою онлайн платформи LearningApps.

Гра “Знайди пару”. Така гра може бути використана під час вивчення теми “Об’єм прямокутного паралелепіпеда і куба” для засвоєння знань, умінь та навичок учнів. Вчитель демонструє вправу з платформи LearningApps (Рис.3), дає кілька хвилин школярам для роздумів, після чого вони виконують обрахунки об’ємів і роблять відповідні записи в зошитах. По закінченню вчитель викликає учня (або декілька) і пропонує з’єднати фігуру з відповідним значенням об’єму.



Рис.2



Рис.3.

Дані приклади можна використовувати на уроці математики, як в умовах офлайн навчання, так і в умовах – онлайн. Також, дані платформи дають змогу поєднувати між собою різні форми роботи, для того щоб переключати увагу дітей з одного виду діяльності на інший, спонукати до вивчення математики.

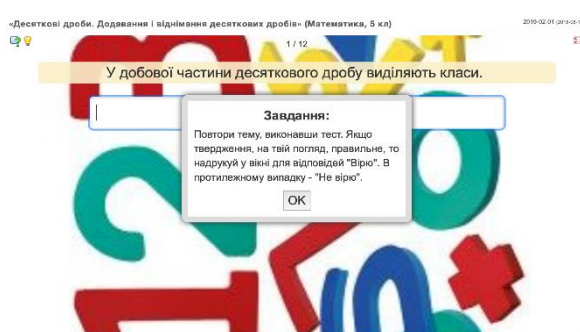
Отже, підводячи підсумки, хотілося б зазначити, що вчитель знаходиться у постійному пошуку різних форм, методів та засобів навчання для організації освітнього процесу в сучасних умовах, виконуючи одне з основних завдань, яке полягає у вмілому поєднанні форм роботи під час проведення уроку для подолання бар'єрів у вивченні математики.

### Список використаної літератури

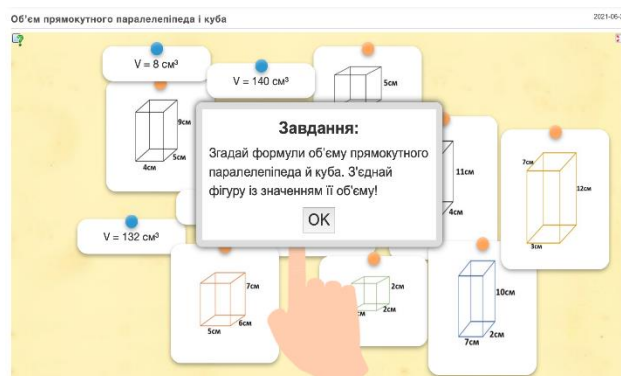
1. Артемова Л. В. Вчися граючись / Л. В. Артемова. – Київ : Томіріс, 1990. – 112 с.
2. Щербань П. Дидактичні ігри у навчально-виховному процесі / П. Щербань // Початкова школа. – К. : Педагогічна думка”. – 1997. – №9. – С.18 – 20.
3. Сорокіна А. І. Дидактичні ігри в дитячому садку / А. І. Сорокіна. – Москва : Просвещение, 1982. – 98 с.
4. Щербань П. Навчально-педагогічні ігри у вищих навчальних закладах : навч. посібник для студентів вищ. навч. закл. / П. Щербань. – К. : Вища школа, 2004. – 206 с.

*Нитник Анна Сергіївна,  
магістрантка 2 р.н.,  
Спеціальності «ІІІ Математика (фінансова та актуарна математика)»*

*Науковий керівник:  
кандидат фізико-математичних наук, доцент  
Гончаренко Яніна Володимирівна*

**«Дослідження властивостей функції,  
заданої за допомогою модифікації Q-зображень дійсних чисел»**

Дослідження функцій з складними локальними властивостями та їх використання в якості математичних моделей реальних процесів та явищ є актуальною математичною та прикладною задачею [1-3]. У прикладних застосуваннях, у задачах моделювання часових рядів використовується багато різних способів, які ґрунтуються на застосуванні статистичних підходів, різних методів згладжування або апроксимації. У роботі для вирішення поставленої проблеми використовується спосіб аналітичного задання функції зі складними локальними властивостями, що ґрунтується на використанні модифікації Q-зображень дійсних чисел [1].

Дана робота є продовженням роботи [4], у якій було запропоновано аналітичне задання функції, що моделює деякий часовий ряд, та обґрунтовано коректність цього задання. У даній роботі досліджено властивості побудованої функції.



Рис.1.

Припустимо, що розглядається часовий ряд, який на першому кроці наближення може бути зображений десятиланковою ламаною (або п'ятьма «хвилями» [2]), а на всіх кроках, починаючи з другого, кожна ланка ламаної буде замінюватися на ламану, яка складається з 5 ланок (рис.1). При цьому вершини нових ламаних ділять початковий відрізок у співвідношеннях, однакових для всіх кроків побудови (хоча для зростаючих і спадних ланок вони можуть відрізнятися) [4].

У роботі [4] було обґрунтовано

коректність задання функції:

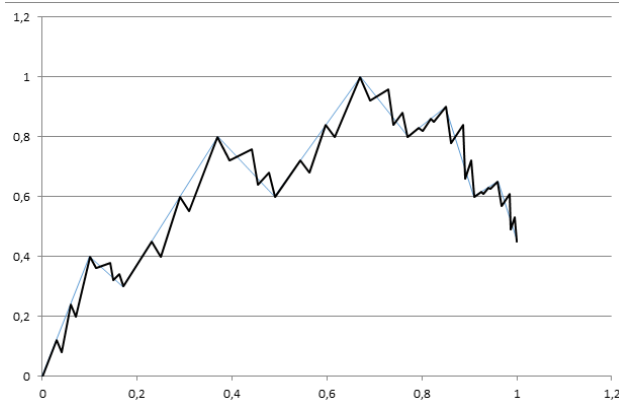
$$f(\Delta_{\alpha_1 \alpha_2 \dots \alpha_n}^{Q^x}) = \Delta_{\alpha_1 \alpha_2 \dots \alpha_n}^{Q^y}, \quad \alpha_1 \in \{0, \dots, 9\}, \alpha_j \in \{0, \dots, 4\}, j = \overline{2, \infty}, \quad (1)$$

де  $0 < q_i < 1, \sum_{i=0}^9 q_i = 1,$

$$\tilde{Q} = \begin{pmatrix} q_{0(2k)} & q_{1(2k)} & q_{2(2k)} & q_{3(2k)} & q_{4(2k)} \\ q_{0(2k-1)} & q_{1(2k-1)} & q_{2(2k-1)} & q_{3(2k-1)} & q_{4(2k-1)} \end{pmatrix}, k = \overline{0, \infty}, 0 < q_{ij} < 1, \sum_{i=0}^4 q_{ij} = 1, j \in \{0, 1, \dots, 4\}.$$

$$b_{\alpha_1} = \begin{cases} 0, & \alpha_1 = 0, \\ \sum_{i=0}^{\alpha_1-1} q_i, & \alpha_1 \in \{1, \dots, 9\}, \end{cases} b_{\alpha_j} = \begin{cases} 0, & \text{якщо } \alpha_j = 0, \\ \sum_{i=0}^{\alpha_j-1} q_{ij}, & \text{якщо } \alpha_j \in \{1, 2, 3, 4\}. \end{cases}$$

$$\begin{aligned} x &= b_{\alpha_1} + b_{\alpha_2 \alpha_1} q_{\alpha_1} + b_{\alpha_3 \alpha_2} q_{\alpha_1} q_{\alpha_2 \alpha_1} + b_{\alpha_4 \alpha_3} q_{\alpha_1} q_{\alpha_2 \alpha_1} q_{\alpha_3 \alpha_2} + \dots = \\ &= b_{\alpha_1} + \sum_{n=2}^{\infty} (b_{\alpha_n \alpha_{n-1}} q_{\alpha_1} \prod_{j=2}^{n-1} q_{\alpha_j \alpha_{j-1}}) = \Delta_{\alpha_1 \alpha_2 \dots \alpha_n}^{Q^x}. \end{aligned}$$

$$0 < q_i \leq u_i < 1, u_0 - u_1 + u_2 - u_3 + u_4 = 1, 1 - u_5 + u_6 - u_7 + u_8 - u_9 = 1,$$

$$\tilde{U} = \begin{pmatrix} u_{0(2k)} & u_{1(2k)} & u_{2(2k)} & u_{3(2k)} & u_{4(2k)} \\ u_{0(2k-1)} & u_{1(2k-1)} & u_{2(2k-1)} & u_{3(2k-1)} & u_{4(2k-1)} \end{pmatrix}, \quad k = \overline{0, \infty}, \quad 0 < q_{ij} \leq u_{ij} < 1, \\ \sum_{i=0}^4 (-1)^i u_{ij} = 1, \quad j \in \{0, 1\},$$

$$d_{\alpha_1} = \begin{cases} 0, & \alpha_1 = 0, \\ \sum_{i=0}^{\alpha_1-1} u_i, & \alpha_1 \in \{1, \dots, 9\}, \end{cases} \quad d_{\alpha_j} = \begin{cases} 0, & \text{якщо } \alpha_j = 0, \\ (-1)^{\alpha_j-1} u_{0\alpha_{j-1}}, & \text{якщо } \alpha_j = 1, \\ (-1)^{\alpha_j-1} (u_{0\alpha_{j-1}} - u_{1\alpha_{j-1}}), & \text{якщо } \alpha_j = 2, \\ (-1)^{\alpha_j-1} (u_{0\alpha_{j-1}} - u_{1\alpha_{j-1}} + u_{2\alpha_{j-1}}), & \text{якщо } \alpha_j = 3, \\ (-1)^{\alpha_j-1} (u_{0\alpha_{j-1}} - u_{1\alpha_{j-1}} + u_{2\alpha_{j-1}} - u_{3\alpha_{j-1}}), & \text{якщо } \alpha_j = 4 \end{cases}, \quad y = \\ d_{\alpha_1} + d_{\alpha_2 \alpha_1} u_{\alpha_1} + d_{\alpha_3 \alpha_2} u_{\alpha_1} u_{\alpha_2 \alpha_1} + d_{\alpha_4 \alpha_3} u_{\alpha_1} u_{\alpha_2 \alpha_1} u_{\alpha_3 \alpha_2} + \dots = d_{\alpha_1} + \\ \sum_{n=2}^{\infty} (d_{\alpha_n \alpha_{n-1}} u_{\alpha_1} \prod_{j=2}^{n-1} u_{\alpha_j \alpha_{j-1}}) = \Delta_{\alpha_1 \alpha_2 \dots \alpha_n}^{Q^y}$$

У даній роботі пропонуються результати дослідження деяких властивостей заданої функції.

*Властивість 1.*  $D(f) = [0; 1], E(f) = [0; 1]$ .

*Властивість 2.* Функція, задана рівністю (1), неперервна на  $[0; 1]$ .

Для доведення цього твердження спочатку було розглянуто випадок  $Q$ -раціональних точок  $x_0 \in (0; 1)$ , тобто таких, що мають період  $x_0 = \Delta_{\alpha_1 \alpha_2 \dots \alpha_m}^{Q^x} = \Delta_{\alpha_1 \alpha_2 \dots (\alpha_m-1)(4)}^{Q^x}$ ,  $\alpha_1 \in \{0, \dots, 9\}$ ,  $\alpha_j \in \{0, \dots, 4\}$ ,  $j = \overline{2, m}$ . Було побудовано два класи послідовностей  $(x_n): x_n \rightarrow x_0 + 0, (x'_n) \rightarrow x_0 - 0$ , де  $(n \rightarrow \infty)$ , і обґрунтовано, що послідовність значень функції  $\lim_{n \rightarrow \infty} f(x_n) = \lim_{n \rightarrow \infty} f(x'_n) = f(x_0)$ . Після цього було показано, що для будь-якої  $(a_n): a_n \rightarrow x_0 (n \rightarrow \infty)$  за допомогою оцінок  $a_n$  через  $x_n$  та  $x'_n$  буде виконуватись:  $\lim_{n \rightarrow \infty} f(a_n) = f(x_0)$ . Аналогічно, було показано справедливості твердження для  $Q$ -іраціональних точок.

*Властивість 3.* Функція, задана рівністю (1), має нескінченну кількість проміжків зростання та спадання.

Для доведення цієї властивості було розглянуто функцію на окремих класах рангових відрізків  $\Delta_{\alpha_1 \alpha_2 \dots \alpha_m}^{Q^x}$ . Виділялись класи, на яких функція зростає і спадає відповідно.

*Властивість 4.* Функція, задана рівністю (1), є ніде не диференційовною.

Властивість доводилась за допомогою означення похідної в точці. При цьому розглядалися різні випадки для приросту  $\Delta x$  (в залежності від цифр  $Q$ -зображення  $x_0$ ). У результаті було отримано, що  $\lim_{\Delta x \rightarrow 0} \frac{\Delta f}{\Delta x} = \infty$  майже всюди (в розумінні міри Лебега).

Отже, у роботі досліджено властивості неперервності, монотонності та диференційовності функції, заданої перетворенням цифр аргумента, представленого за допомогою  $Q$ -зображення дійсних чисел, і цифр значення функції, яке задано модифікацією  $Q$ -зображення. Дана функція може використовуватись як математична модель часового ряду зі складними властивостями. Зауважимо, що ряди такого типу часто виникають у задачах фінансового аналізу.

### Список використаної літератури

1. Працевитый Н.В., Турбин А.Ф. Фрактальные множества, функции, распределения. – К.: Наукова думка, 1992. – 206 с.
2. Вильямс Б. Торговый хаос. – Альпина Паблишер, 2018. – 310 с.
3. Peters E. E. Fractal market analysis: applying chaos theory to investment and economics. - John Wiley & Sons, Inc, 1994. - 316 p.

4. Нитник А.С. Моделивання часових рядів за допомогою модифікацій Q-зображення дійсних чисел. Студентські фізико-математичні етюди. — Київ: Вид-во НПУ імені М. П. Драгоманова. — 2021. — No 21. — 123с.

*Отупор Наталія Володимирівна,  
студентка 1 курсу,  
спеціальності «014 Середня освіта (Фізика)»  
Гайова Аліна Миколаївна,  
студентка 1 курсу,  
спеціальності «014 Середня освіта (Фізика)»*

*Наукові керівники:  
кандидат фізико-математичних наук, професор  
Горбачук Іван Тихонович.  
завідувач лабораторії спецфізпрактикуму для магістрів  
Пудченко Сергій Анатолійович*

**«Залучення учнів молодших класів до вивчення фізики та астрономії в лабораторії інтелектуального розвитку НПУ імені М.П.Драгоманова»**

Продовжуючи спадщину професора В.П. Дущенка, одним із напрямків роботи наукового гуртка «Цікава наука» при кафедрі методології та методики навчання фізико-математичних дисциплін вищої школи є популяризація науки. Студенти гуртка періодично готують та проводять науково-популярні заходи для школярів та дорослих в НПУ імені М.П. Драгоманова, у школах, а також долучаються до різних науково-популярних заходів, які проводять інші організації. З вересня 2017 року студенти гуртка провели низку заходів з популяризації науки для учнів, абітурієнтів, студентів, батьків та всіх охочих в стінах НПУ імені М.П. Драгоманова, в школах м. Києва, в парку імені Тараса Шевченка м. Києва [3,4,5]. Щоб зацікавити учнів науковими дослідженнями і підготувати студентів до майбутньої педагогічної діяльності, за ініціативи завідувача кафедри математичного аналізу і диференціальних рівнянь Нікіфорова Р.О., професора Горбачука Івана Тихоновича та завідувача лабораторії Пудченка С.А. у Національному педагогічному університеті імені М.П. Драгоманова з вересня 2019 р. було створено «Лабораторію інтелектуального розвитку» (ЛІР). Метою проведення науково-популярних заходів студентами гуртка є зацікавити дітей вивченням, пізнанням навколишнього світу за допомогою наукових досліджень [1]. Зацікавити наукою дітей молодшого шкільного віку, і навіть дошкільного віку, надзвичайно важливо. Тому подібні заходи студенти НПУ імені М.П. Драгоманова проводять під гаслом: «Наука – це далеко не складе, незрозуміле, нудне заняття. Наука пізнавальна, цікава й весела». Цієї мети дійсно вдається досягнути, під час проведення науково-популярних заходів саме малеча найбільше цікавиться приладами, виготовленими студентами власноруч з підручних матеріалів. Вивчають коливальний рух, закони тяжіння і закон Паскаля, запускаючи хвилю маятників, намагаючись пересунути паперову склянку за допомогою гідравлічної руки (рис. 1.).





*Рис. 1. Студенти НПУ у парку імені Тараса Шевченка на заході «Науковий пікнік» м. Київ, травень 2019 р.*

У зв'язку з карантинними обмеженнями, заняття в ЛІР проводяться дистанційно у Google Meet та Zoom. На них ми намагаємось розповісти нашим слухачам якомога більше цікавої інформації. На одному із таких дистанційних занять під час доповіді Гайової Аліни молодша сестрі Наталі Отупор, Юлія зайшла в кімнату і почала слухати. Їй всього 10 років і вона ще не вивчала фізику в школі як предмет. Дівчинка зауважила, що голос Аліни заспокійливий і почала розпитувати Наталю про астероїди. На наступні заняття з ЛІР сестри приєднувались разом. Коли на заняттях розповідали про сонячну систему, Наталя Отупор запропонувала сестрі виготовити модель сонячної системи у домашніх умовах. Придбавши декілька кульок різного радіусу, удвох з сестрою почали розмальовувати їх відповідно до кожної планети (рис.2). Під час цього Наталя розповідала молодшій сестрі цікаві факти про планету, над якою працювали. Найбільше молодшу сестру вразили розповіді про природний супутник Землі – Місяць. На наступний урок природознавства Юлія понесла до ліцею уже готову модель та розповіла своїм однокласникам цікаві факти, які запам'ятала. Наукові дослідження Наталії Отупор з молодшою сестрою Юлією не зупинялись, вони почали вирощувати сольові кристали. У склянку з водою додавали сіль доти, поки вона перестала розчинятись. Підготували дротяний каркас для майбутнього кристалу і закріпили його у склянці. Через декілька днів побачили результат. За рахунок випаровування води сіль осідала на дріт і утворювала кристал. Для кращого ефекту додали барвників. Ось так завдяки випадково почутій доповіді в ЛІР ще одна дитина захопилась фізикою та астрономією. Тепер Юлія Отупор знає, що на небі ми можемо побачити лише близько 3000 зірок, що падають насправді метеорити, а не самі зорі. Розповідає однокласникам про досліди в домашніх умовах і навіть сама шукає їх в інтернеті. Тепер кожного заняття Юлія сидить поруч із сестрою і слухає доповіді наших однокурсників.



*Рис.2. Виготовлення Сонячної системи Наталією і Юлією Отупор*

Важлива роль у розвитку науки, а особливо фізики, є її популяризація. Для деяких учнів існує міф, що фізика – занадто складна. Діти ще не починаючи вивчати, уже її недолюблюють, а дехто навіть боїться іти на уроки фізики. Тому потрібно заохочувати вивчення фізики та астрономії ще до 7 класу, щоб діти розуміли всю цікавість предмета.

Наскільки нам відомо, астрономію зараз викладають не у всіх школах, а якщо і викладають, то не на достатньому рівні.

Герасимчук Єлизавета планує вступати до НПУ в 2022 році, і за нашою порадою, приєдналась до занять ЛПР та зробила вже декілька доповідей з фізики. У навчальному закладі, де навчається Єлизавета, не достатньо годин виділяють на вивчення астрономії, заняття в ЛПР їй допомагають зрозуміти астрономічні явища [2].

Ще одним прикладом позитивного впливу ЛПР на розвиток дитини є Міланець Нікіта, який разом зі своїм братом Тимуром відвідував заняття з початку заснування ЛПР 2019 року. На заняттях тоді ще восьмирічний Нікіта разом з мамою сиділи на останніх партах. І одного разу мама розповіла, що він мав проблеми в школі, був доволі замкнутою дитиною, але після відвідування занять ЛПР став більш комунікабельним, результати навчання у школі значно поліпшились. На заняттях ЛПР з теми «Декартова система координат» Нікіта, учень другого класу молодшої школи, самостійно один з перших намалював фігурки тваринок за координатами точок. Тобто, ЛПР дає змогу відкритись та вступати у дискусії зі своїми однолітками та іншими віковими групами не боячись, що тебе будуть привселюдно критикувати.

Порівнюючи очну та дистанційну форми навчання ми віддаємо перевагу очному навчанню, бо маємо змогу показати досліди, використовуючи прилади, які надає нам університет, залучаючи дітей до самостійної роботи. Даємо змогу потримати прилади в руках та самим спробувати свої сили у реалізації досліду. Велику роль відіграє зоровий контакт, так краще розумієш, чи цікаво іншим тебе слухати, чи краще побудувати розмову у більш цікавому форматі. Яскравим прикладом заходу з популяризації науки, у якому ми взяли участь, був «Цікава наука Science is fun». Під час заходу студенти демонстрували прилади, виготовлені власноруч, та доводили, що фізика, математика та астрономія – цікаві та необхідні. Слухачами були учні, студенти, діти та всі бажаючі [5]. Також було проведено наукові та медичні пікніки, фестивалі та організаційні заходи Open-air в школах.

Завдяки взаєморозумінню студентів і учнів на уроках у лабораторії інтелектуального розвитку не буває нудно. Учні під час занять самі стають безпосередніми доповідачами. ЛПР готує та зацікавлює молоде покоління до вивчення та популяризації фізики. Студентам дає змогу відчувати себе справжніми викладачами та навчитись боротись зі страхом перед виступом; відновлює бажання вивчати фізику та астрономію; розвіює міфи, що наука – це надзвичайно складно і зрозуміти її вдається лише надзвичайно розумним. Робота ЛПР дає змогу відчувати, що фізика – це не лише задачі, графіки, лабораторні роботи з приладами, які є лише в школах, а й цікаві досліди, які можна провести самому вдома. Лабораторія Інтелектуального Розвитку для старшокласників є своєрідною підготовкою до подальшого вступу у вищі навчальні заклади, виховує покоління, яке не боїться складнощів і розуміє, що відбувається у природі навколо нього і може це пояснити.

### Список використаної літератури

1. Дебют студентів першого курсу фізиків і математиків в Лабораторії інтелектуального розвитку 09-10-2021 [Електронний ресурс] / Фейсбук сторінка [Факультет математики, інформатики та фізики НПУ імені М.П. Драгоманова](https://www.facebook.com/sergiy.pudchenko/videos/388926426107367) . – Київ, 2021. – Режим доступу : <https://www.facebook.com/sergiy.pudchenko/videos/388926426107367>
2. Дебют учениці 11 класу Герасимчук Єлизавети [Електронний ресурс] – Режим доступу: <https://www.facebook.com/sergiy.pudchenko/videos/1083463885601568>
3. Медичні пікніки, 17 травня 2019 [Електронний ресурс] – Режим доступу: <https://www.facebook.com/media/set/?set=a.1082147848655412&type=3>
4. Наукові пікніки", 28 вересня 2019 р. [Електронний ресурс] – Режим доступу: <https://www.facebook.com/media/set/?set=a.1194359597434236&type=3>



5. Наукова посвята у студенти ФМФ НПУ імені М.П.Драгоманова відбулась. Пропонуємо до Вашої уваги короткий фотозвіт з місця події та відео [Електронний ресурс] / Фейсбук сторінка [Факультет математики, інформатики та фізики НПУ імені М.П. Драгоманова](https://www.facebook.com/fmf.npu/photos/a.187908307898807/4646309455391981/) . – Київ, 2021. – Режим доступу: <https://www.facebook.com/fmf.npu/photos/a.187908307898807/4646309455391981/>

*Полякова Ніна Григорівна,  
магістрантка 2 р.н.,  
Спеціальності «014 Середня освіта (Математика)»*

*Науковий керівник:  
кандидат фізико-математичних наук, доцент  
Требенко Дмитро Якович*

### **«Методика вивчення звичайних дробів в 5-6 класах»**

Однією з характерних особливостей нашого часу є використання математики у різноманітних галузях діяльності людини. Без математики не можливо обійтися при проектуванні та будівництві споруд, виробництві приладів та їхніх деталей, важливу роль відіграє ця наука у плануванні господарчої діяльності, керуванні технологічними процесами, роботою підприємств. Особливості формування поняття звичайного дроби у здобувачів 5-6 класів являє особливий інтерес як для педагогічної та вікової психології, так і для методики навчання математики в здійсненні математичної підготовки здобувачів закладів загальної середньої освіти.

Звичайні дроби мають широке застосування в повсякденному житті. Це зумовлює потребу у викладанні уявлень про звичайні дроби уже в початковій школі, формування поняття про звичайні дроби в основній школі та використання цих дробів для розв'язування математичних задач. У зв'язку з цим вчителю математики необхідно володіти поняттям звичайного дроби і раціонального числа, знати правила виконання дій над раціональними числами, властивості цих дій. Все це потрібно не тільки для того щоб математично грамотно дати поняття звичайного дроби і навчати здобувачів виконувати з ними дії, а й, що дуже важливо, показувати взаємозв'язки множин раціональних і дійсних чисел з множиною натуральних чисел. Без їх розуміння не можна розв'язати проблему наступності в навчанні математики в початкових і наступних класах закладів загальної середньої освіти.

Аналіз наукової та методичної літератури показав, що курс математики основної школи логічно продовжує реалізацію завдань математичної освіти учнів, розпочату в початкових класах, розширюючи і доповнюючи ці завдання відповідно до вікових і пізнавальних можливостей школярів.

Проаналізувавши програму навчання математики в 5-6 класах [2] можна зробити висновок, що в основу побудови змісту та організації процесу навчання математики покладено компетентнісний підхід, відповідно до якого кінцевим результатом навчання предмета є сформовані певні компетентності такі як здатність здобувача застосовувати свої знання в навчальних і реальних життєвих ситуаціях, повноцінно брати участь в житті суспільства, нести відповідальність за свої дії.

Вивчення дробів у 5-6 класах відбувається протягом двох тем «Дробові числа і дії з ними» у 5 класі на яку виділено 60 годин навчального часу та «Звичайні дроби» у 6 класі – 26 годин. В результаті вивчення яких здобувач набуває вмінь: порівняння, додавання і віднімання звичайних дробів з однаковими знаменниками; порівняння, округлення, додавання, множення і ділення десяткових дробів; перетворення мішаного числа у неправильний дріб; перетворення неправильного дроби в мішане число або натуральне число; знаходження відсотка від числа та числа за його відсотком; знаходження

середнього арифметичного кількох чисел, середнього значення величини; скорочення дробів; зведення дробів до спільного знаменника; порівняння дробів; додавання, віднімання, множення і ділення звичайних дробів; запис звичайного дробу у вигляді десяткового дробу; знаходження дробу від числа та числа за його дробом.

Освоюючи поняття «звичайного дробу», учень повинен потренуватися в підрахунку числа рівних часток, на які поділене ціле, і числа взятих частин. Дробом є число, тому вже на першому етапі потрібно дати учневі можливість порівнювати, користуючись тільки наочністю, отриманих дробів з цілими числами, наприклад з 1, і дріб з дробом [1, с. 157-158; 3, с. 156-157].

З введенням різноманітних завдань, що спираються на формування поняття дробу як раціонального числа потрібно порівнювати дроби, розв'язувати задачі на знаходження дробу від числа і числа за його дробом, підбирати завдання творчого характеру для підвищення активності, зацікавленості учнів в результаті чого покращиться якість навчання і успішність дітей.

Математика має широкі можливості для інтелектуального розвитку особистості, в першу чергу, розвиток логічного мислення, просторових уявлень і уяви, алгоритмічної культури, формування вміння встановлювати причинно-наслідкові зв'язки, обґрунтувати твердження, моделювати ситуації тощо. Важливу роль у навчанні математики відіграє вивчення дробів в курсі математики 5-6 класів. В цих класах крім того, що учні повторюють відомості про дроби відомі їм з початкових класів, вводяться і вдосконалюються навички розв'язування задач і прикладів де є десяткові і звичайні дроби. На уроках математики, при вивченні дробових чисел бажано використовувати більше наочних посібників, схем, малюнків, щоб учням було не тільки цікаво, а й зрозуміло. При підготовці учителя математики до уроку, особливу увагу треба приділити розробкам всіх форм навчання: усному рахунку, проблемному моменту на уроці, організації самостійної діяльності, дидактичним іграм, історичним задачам, використанню нових інформаційних технологій особливо в умовах дистанційного навчання. Систематичне використання всіх форм навчання на різних етапах вивчення дробових чисел в курсі математики 5-6 класів є ефективним засобом активізації учбової діяльності учнів, який добре впливає на якість навчальних досягнень, вмінь та навичок здобувачів, розвиває розумові здібності.

Підвищенню рівня активності та зацікавленості здобувачів при вивченні матеріалу з тем «Дробові числа і дії з ними» та «Звичайні дроби», сприяє використання в роботі вчителя різних он-лайн сервісів та платформ, особливо в сучасних умовах дистанційної освіти.

Вивчення математики у 5-6 класах здійснюється з переважанням індуктивних міркувань в основному на наочно-інтуїтивному рівні із залученням практичного досвіду учнів і прикладів із довкілля. Відбувається поступове збільшення теоретичного матеріалу, який вимагає обґрунтування тверджень, що вивчаються. Це готує учнів до ширшого використання дедуктивних методів на наступному етапі вивчення математики.

### Список використаної літератури

1. Істер О. С Математика. 5 кл.: підруч. для закл. заг. серед. освіти. 2-ге вид., доопрац. Київ: Генеза, 2018. 288 с.
2. Математика 5-9 класи. Навчальна програма для загальноосвітніх навчальних закладів. затверджена Наказом Міністерства освіти і науки України від 07.06.2017 № 804 Режим доступу: <https://mon.gov.ua/storage/app/media/zagalna%20serednya/programy-5-9-klas/onovlennya-12-2017/5-programa-z-matematiki.docx>
3. Мерзляк А. Г., Полонський В.Б., Якір М. С. Математика: підруч. для 5 кл. загальноосвіт. навч. Закладів. Вид. 2-ге, доопрац. Харків: Гімназія, 2018. 352 с.
4. Слєпкань З.І. Методика викладання математики: підручник. Київ: Вища школа, 2006. 582 с.

5. Швець В. Формування і розвиток здібностей учнів 5-6 класів під час навчання математики. *Математика в школі*. 2010. № 5. С. 19-24.

*Савінова Оксана Олександрівна,  
магістрантка 2 р.н.,  
Спеціальності «014 Середня освіта (Математика)»*

*Науковий керівник:  
кандидат фізико-математичних наук, доцент  
Требенко Дмитро Якович*

### **«Вивчення десяткових дробів в основній школі»**

Тема «Десяткові дроби» згідно до чинної програми [1] вивчається в 5 класі. Вона включає наступні питання: означення десяткових дробів, запис, порівняння, округлення десяткових дробів, додавання, віднімання, множення і ділення десяткових дробів.

У навчальній і методичній літературі відомі два підходи до тлумачення і введення десяткових дробів.

Перший підхід: в традиційному курсі арифметики десяткові дроби пояснювали як окремий випадок звичайних дробів, а всю теорію десяткових дробів виводили з відповідної теорії звичайних дробів.

Другий підхід передбачає перед розглядом десяткових дробів проведення уроку на повторення десяткової системи числення та метричної системи мір. При поясненні зручно використовувати співвідношення метричної системи мір [2], [3].

Основною метою вивчення десяткових дробів у 5 класі є: формування вміння читати, записувати, порівнювати й округлювати десяткові дроби, виконувати чотири арифметичні дії над ними. Вимоги до знань і умінь такі:

1) **розуміти:** поняття десяткового дробу, як форми запису числа, мати чітке уявлення про його розряди, знати правила порівняння, округлення та виконання чотирьох арифметичних дій;

2) **уміти:** читати, записувати, порівнювати, округлювати десяткові дроби і виконувати чотири арифметичні дії над ними.

Під час вивчення даної теми, «Десяткові дроби», потрібно якомога частіше підкреслювати переваги десяткових дробів над звичайними.

Для цього досить зіставити додавання і віднімання звичайних дробів з різними знаменниками, з додаванням і відніманням відповідних десяткових дробів. Щоб виконати ці дії із звичайними дробами, потрібно спочатку звести дроби до найменшого спільного знаменника, за допомогою, громіздкого апарату, знаходження найменшого спільного кратного всіх знаменників. При додаванні й відніманні десяткових дробів потреба в таких перетвореннях відпадає.

Проблема скорочення десяткового дробу, що можлива в тому і тільки тому випадку, коли десятковий дріб має один чи більше нулів справа, також розв'язується дуже просто – відкиданням цих нулів.

Порівнювати десяткові дроби за величиною значно легше, ніж звичайні.

Виятково велике значення мають десяткові дроби і в практиці наближених обчислень.

Проте, не слід впадати в крайність і пропонувати учням лише такі вправи, де доцільніше вести всі обчислення в десяткових дробах. Учитель, спеціально добираючи вправи, повинен виробляти в учнів навички раціонального виконання сумісних обчислень з звичайними й десятковими дробами.

### **Список використаної літератури**

1. Навчальна програма для загальноосвітніх навчальних закладів «Математика. 5–9 класи» (автори: М.І.Бурда, Г.В.Апостолова, В.Г.Бевз, В.В.Грінчук, Ю.І.Мальований, А.Г.Мерзляк, Є.П.Нелін, Н.А.Тарасенкова, Г.М.Янченко, С.Є.Яценко), затв. Наказом МОН від 07.06.2017 № 804. – 2017. – Режим доступу: <https://mon.gov.ua/storage/app/media/zagalna%20serednya/programy-5-9-klas/onovlennya-12-2017/5-programa-z-matematiki.docx>

2. Істер О. С. Дробові числа і дії з ними./ Математика 5 клас/ Київ: «Генеза» 2018. С.193-242.

3. Мерзляк А. Г., Полонський В. Б., Якір М. С., Дробові числа і дії з ними.Десяткові дробі./Математика 5 клас./ Харків: «Гімназія» 2013. С.239-290.

4.Слепкань З. І. Методика навчання математики в 5-6 класах /Методика навчання математики: Підручник для студентів математичних спеціальностей.Київ: «Зодіак-ЕКО»2000. С.162-173. Режим доступу: <https://edu-lib.com/izbrannoe/slyepkan-z-i-metodika-navchannya-matema> (дата звернення:05.05.2022)

5. Бевз Г. П. Методика викладання арифметики, алгебри і початків аналізу./Методика викладання математики: Навч. Посібник. Київ: «Вища школа» 1989. Онлайн С.157-153 <https://edu-lib.com/matematika-2/dlya-studentov/bevz-g-p-metodika-vikladannya-matemati> (дата звернення: 05.05.2022)

*Ситник Альона Сергіївна,  
магістрантка 2 р.н.,  
Спеціальності «014 Середня освіта (математика)»*

*Науковий керівник:  
кандидат педагогічних наук, доцент  
Сушко-Крикун Олександра Сергіївна*

#### **«Методика організації комп'ютерного тестування в навчанні шкільного курсу математики»**

В умовах сучасної школи, коли значна увага приділяється моніторингу якості отриманих знань та передбачається постійний контроль досягнення рівня обов'язкових результатів навчання, коли підсумкова атестація проводиться в форматі зовнішнього незалежного оцінювання, необхідно запроваджувати на уроках математики такі форми контролю, які дозволяють оцінити рівень математичної підготовки, глибину засвоєних знань та вміння застосовувати отриманні знання на практиці.

Однією з таких форм контролю є тестування, зокрема і комп'ютерне.

У доповіді будуть висвітлені основні аспекти створення та використання тестових технологій на уроках математики для учнів 5-11 класів та результати впровадження їх в педагогічній діяльності.

Ефективне застосування тестів вимагає від учителя ознайомлення з типами тестових завдань, загальними підходами до їх створення та особливостями оцінювання. [1]

Порівняно з традиційними формами контролю комп'ютерне тестування має ряд переваг [2]:

- швидке одержання результатів і звільнення викладача від трудомісткої роботи з обробки результатів тестування;
- індивідуалізація процесу навчання (автономність);
- певний психологічний комфорт учнів під час тестування;
- оперативність;
- підвищення об'єктивності оцінювання знань, і, як наслідок, позитивний стимулюючий вплив на пізнавальну діяльність учня;
- конфіденційність при анонімному тестуванні;

- тестування на комп'ютері більш цікаве у порівнянні з традиційними формами опитування, що створює позитивну мотивацію в учнів;
- виключення негативного впливу на результати тестування таких факторів як настроїв, рівень кваліфікації й інші характеристики конкретного викладача;
- можливість застосування технічних засобів;
- універсальність, охоплення всіх стадій процесу навчання;
- контроль великого обсягу матеріалу;
- зменшення порівняно з традиційним опитуванням затрати часу на 50 %.

До стандартних форм тестових завдань закритої форми додається така форма, як вибір графічного об'єкту.

Вибір одного графічного об'єкту. Учень серед запропонованих зображень має обрати те, яке, на його думку, найкраще характеризує описаний у завданні об'єкт. Наприклад, таким завданням може бути: “Серед поданих трикутників відмітьте тупокутний трикутник.”

Множинний вибір графічних об'єктів. Впливає з попереднього типу тестового завдання і відрізняється лише необхідність обрати декілька зображень, які якнайкраще характеризують об'єкт.

Вибір однієї правильної відповіді. Традиційний тип тестових завдань, використання яких під час контролю знань учнів зазвичай призводить до вибору відповіді навмання (найчастіше, шляхом вгадування). В такому випадку, рекомендуємо неправильні варіанти відповідей обирати таким чином, щоб вони були правдоподібними і стосувалися тієї ж теми, що і правильна відповідь. За допомогою таких завдань рекомендуємо перевіряти теоретичні знання та знання основних формул.

Використання різних програмних засобів, покликаних на створення тестових завдань, очевидно, потребує від вчителя додаткових знань та часу на їх складання. Але, достатньо хоча б один раз розробити різні форми завдань для одного типу конструктора тестів, як використання всіх інших типів конструкторів стає щоразу легшим для пізнання.

Запропоновані вище типи тестових завдань та багато інших можна створювати за допомогою різного програмного забезпечення. Автором розглядалися створення тестів за допомогою програмних засобів **MyTestX**, **easyQuizzy**, **Microsoft Power Point**, а також з використанням Google-форм та цілої низки сучасних онлайн-сервісів, зокрема Learningapps.

Одним з найважливіших завдань при впровадженні тестів на уроках математики є визначення місця їх застосування на уроці. З огляду на це, можна сказати, що тести для первинного закріплення, узагальнення та контролю мають відрізнитися і складатися з тестів різних типів; базові (основні) типи завдань для первинного закріплення знань мають бути такими: вибір з множини альтернатив (з однією правильною відповіддю), коротка відповідь; базові типи завдань для узагальнення: вибір з множини (з правильними кількома відповідями), встановлення відповідностей, розрахунок за формулою; основні типи завдань для контролю: вибір з множини альтернатив, коротка відповідь, числова відповідь, розрахунок за формулою.

Таким чином, використання тестів не лише дозволить учням швидше адаптуватися до формату проведення підсумкової державної атестації, а ще й дасть змогу вчителю врахувати індивідуальні особливості учнів та діагностувати їх рівень навченості, що, в свою чергу, пришвидшить процес корекції знань учнів з вивченої теми.

### Список використаної літератури

1. Блажко М.А. Тестові технології в оцінюванні навчальних досягнень учнів з української мови: основні поняття і терміни/ Вісник. Львів. УН-ТУ / Серія філол. 2010. – Вип.50. – С.174-179.

2. Жарких Ю.С. Комп'ютерні технології в освіті: навч. посібн. / Ю.С.Жарких, С.В. Лисоченко, Б.Б. Сусь, О.В. Третяк. – К.: Видавничо-поліграфічний центр «Київський університет», 2012. – 239 с.

*Стахеєва Анна Василівна,  
магістрантка 2 р.н.,  
Спеціальності «014 Середня освіта (математика)»*

*Науковий керівник:  
кандидат філософських наук, доцент  
Новіцька Таміла Валентинівна*

### **«Впровадження елементів STEM-освіти на уроках математики у 5-му класі»**

STEM-освіта – це сучасний напрям освіти з основним акцентом на вивченні точних і природничих наук, з додаванням сильного творчого та технологічного компонента. Термін STEM виник в США [4]. Сьогодні популярності набуває STEAM, який відрізняється буквою А, що означає Art – мистецтво. STEAM – це похідна STEM, до якої додано мистецтво. S - science, або наука. T - technology, тобто технологія. E - інженерія, англійською це значення engineering. M - maths, королева наук - математика. Мистецтво, скорочено А (art) – під яким розуміють різні напрямки – живопис, архітектура, скульптура, музика та поезія. Існує ще один варіант акроніма – STREAM, в якому додана буква R, що позначає освітню робототехніку, яка підкреслює важливість конструювання і моделювання для розвитку науки та інновацій [1].

Збільшення розумового навантаження під час уроків математики веде до ослаблення інтересу учнів до досліджуваного матеріалу. Підтримати інтерес учнів математики можна, використовуючи STEAM – технології. Основу складають завдання, що встановлюють безпосередній зв'язок математики з фізикою, історією, літературою, біологією, інформатикою тощо [2].

Особливою формою наскрізної STEM-освіти є інтегрований навчальний план [3]. Для прикладу інтегрованого уроку можемо взяти за основу урок з математики за навчальною програмою «Росток», у поєднанні з музикою та інформатикою на тему «Дії зі звичайними дробами». Такий урок допомагає визначити взаємозв'язки математики і музики, розвивати творчі вміння учнів, їх уяву і фантазію. Тип уроку: узагальнення знань, вмінь і навичок. Цей інтегрований урок вчитель математики може провести самостійно, без участі колеги з іншої дисципліни, за допомогою комп'ютерної презентації. Наведемо декілька завдань, які можна запропонувати учня в ході такого уроку (Рис.1 і Рис. 2).

*Рис.1 Приклад для інтегрованого уроку*

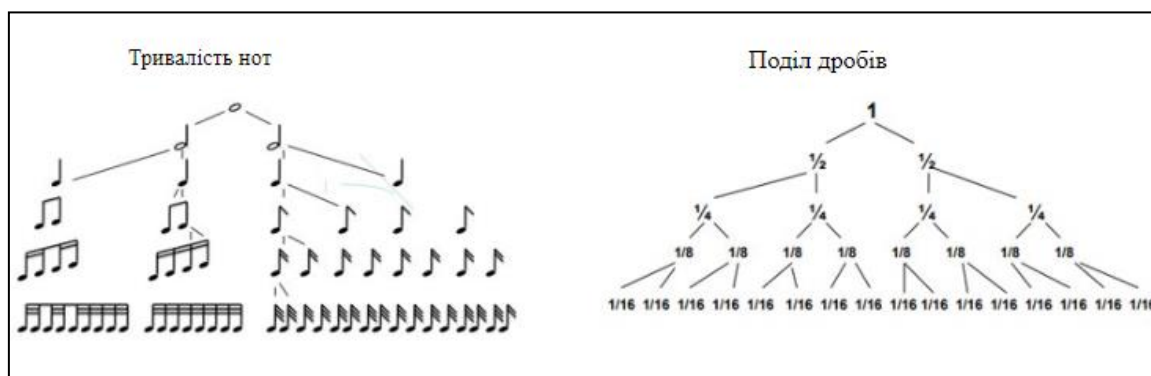



Використання елементів робототехніки під час уроків математики дозволяє дуже ефективно освоювати технічне конструювання, розвиває азарт до експериментів і дослідженням, впливає на розвиток пізнавальних, творчих навичок, і навіть самостійність учнів. Приклади тем та задач із застосування елементів робототехніки зображено на Рис. 3.

Розв'яжіть ритмічні вирази:

Рис.2 Приклад завдання для інтегрованого уроку

1) «Коло і круг»:

**Завдання 1.** Знайдіть відстань, яку подолає ваш робот, якщо колесо зробить 2 обороти.

**Завдання 2.** Якого діаметра має бути колесо робота, щоб він за 2 обороти проїхав 60 см?

2) «Формули руху»:

**Завдання 1.** Визначити середню швидкість руху робота. Завдання: складіть програму для руху робота протягом 1, 2, 5, 10, 15 с. Визначте відстань, яку проїде робот за вказаний час. Результати дослідження запишіть до таблиці. Знайдіть швидкість руху робота. Визначте середню швидкість руху.

Рис. 3 Приклади завдань з елементами робототехніки

Не можна недооцінювати перспективність використання інформаційних технологій у реалізації STEM-проектів. Різноманітні гаджети мають бути ефективними інструментами для оволодіння математикою через STEM-освіту та набуття навичок розв'язування математичних задач через математичні практикуми з дослідницьких проблем, експериментальні демонстрації. Важливо те, що методологія STEM-освіти сприяє переходу передачі знань від вчителя до учнів до самостійної побудови індивідуальних систем знань учнів у процесі навчання [4].

Отже, введення освітніх елементів STEM на уроках математики допомагає учням підготуватися до реального життя та розвинути вміння розв'язувати практичні потреби відповідно до вимог сучасного світу.

### Списоквикористаної літератури

1. Гончарова Н.О. Понятійно-категоріальний апарат з проблеми дослідження аспектів STEM-освіти / Н. О. Гончарова // Наукові записки Малої академії наук України. – Серія : Педагогічні науки : зб. наук. пр. / [редкол. : С. О. Довгий (голова), О. Є. Стрижак, І. М. Савченко (відп. ред.) та ін.]. – К. : Інститут обдарованої дитини НАПН України, 2017. – Вип. 10. – С. 104-114.

2. Кондрацька С. Міжпредметна інтеграція як особлива форма наскрізного STEM-навчання [Електронний ресурс] / Світлана Кондрацька // Педагогічний вісник "Поділля" №1. – 2021. – Режим доступу до ресурсу: [https://drive.google.com/file/d/1hy43sn3ORyp4-M-5gqL6b7438zR\\_N0jO/view](https://drive.google.com/file/d/1hy43sn3ORyp4-M-5gqL6b7438zR_N0jO/view).

3. Лист ІМЗО від 19.08.2020 № 22.1/10-1646 «Методичні рекомендації щодо розвитку STEM-освіти в закладах загальної середньої та позашкільної освіти у 2020/2021 навчальному році» [Електронний ресурс]. – Режим доступу : <https://imzo.gov.ua/2020/08/20/lyst-imzo-vid-19-08-2020-22-1-10-1646-metodychni-rekomendatsii-shchodo-rozvytku-stem-osvity-v-zakladakh-zahal-noi-seredn-oi-ta-pozashkil-noi-osvity-u-2020-2021-navchal-nomu-rotsi/>.

4. Ярусевич О. Що таке STEM-освіта та як впровадити її в навчальний процес? [Електронний ресурс] / Олександр Ярусевич – Режим доступу до ресурсу : <https://buki.com.ua/news/stem-osvita/#3>.

*Степаненко Владислав Васильович,  
студент I курсу,  
спеціальності «014 Середня освіта (Фізика)»*

*Наукові керівники:  
кандидат фізико-математичних наук, професор  
Горбачук Іван Тихонович.  
завідувач лабораторії спеціалізованого факультету для магістрів  
Пудченко Сергій Анатолійович*

### **«Перспективність використання енергії Сонця»**

Кількість запасів природних викопних джерел енергії – вугілля, нафти та газу, – з кожним днем зменшується. У недалекому майбутньому ці запаси повністю вичерпаються. Також видобуток і переробка цих джерел негативно впливає на навколишнє середовище всієї планети, що призводить до деградації ґрунту, нестачі води, втрати біорізноманіття, шкоди функціям екосистем та зростання глобального потепління. Тому останні десятиріччя розвинуті країн світу активно шукають заміники цих видів енергії. Вся енергія на планеті Земля – це енергія Сонця. Активне використання сонячної енергії є одним з найбільш перспективних та динамічних напрямків енергетики. Енергія Сонця може використовуватися в якості джерела як електричної, так і теплової енергії. Вона екологічно чиста, у процесі її виробництва не утворюються шкідливі викиди, що в умовах кліматичних змін глобального рівня дуже важливо [2].

Ще у 1878 р. на Всесвітній виставці у Парижі Огюстен Мушо (1825-1912), винахідник французького походження, який здобув популярність завдяки своїм двигунами, що працювали на перетвореній сонячній енергії, продемонстрував сконструйований ним сонячний генератор. Огюстен Мушо ще тоді стверджував: «Зрештою промисловість більше не знайде в Європі ресурсів, щоб задовольнити своє величезне розширення... Вугілля, безсумнівно, буде вичерпано. Що тоді буде робити промисловість?» [1]. У 1866 він створив перший у світі параболічний сонячний колектор. У 1869 р. він реалізував ідею сонячної парової машини, а у 1875 році Огюстен Мушо представив машину, яка в ясний день виробляла приблизно 2,3 літри пари за секунду.

Не менш важливим першопрохідцем сонячної енергетики також був Франк Шуман (1862-1918) – інженер, винахідник американського походження. Він був дуже відомий як конструктор, який створював двигуни, що використовували сонячну енергію для перетворення води на пару [5].

В Україні сонячній енергетиці приділяється недостатня увага. На сьогодні відновлюване енерговиробництво складає усього 3 % від усього виробництва енергії. При цьому середньорічна кількість енергії сонячного випромінювання на територію України знаходиться в межах від 1170-1400 кВт-год/м<sup>2</sup>. Середньорічний обсяг сонячного опромінення в Україні більший, ніж у Німеччини – лідера галузі у цьому напрямку, що робить Україну надзвичайно привабливим виробником енергії з сонячної енергії.

Використання енергії Сонця в Україні є перспективним. Наразі в Україні працює 116 сонячних станцій з потужністю 856 МВт. З 2018 по 2020 роки потужності сонячної енергії зросли майже в 5 разів і до 2021 року перевищують 78 % усіх потужностей відновлюваної енергетики в Україні.

В Україні також економічно вигідним є розвиток і виробництво вітроенергетики, оскільки швидкість вітру в країні вища середнього значення за рік. Також у аграрному секторі України утворюється все більша кількість відходів сільського та лісового господарства, які можуть бути використані для виробництва тепла та електроенергії на основі біомаси [4].

Щоб більш ефективно перетворювати сонячну енергію в електричну, використовують фотоелементи. Фотоелементи на основі напівпровідників складаються з



двох шарів, які мають різну провідність. До них з різних боків приєднують контакти, які використовуються для підключення до зовнішнього ланцюга. Роль катода відіграє шар з  $n$ -провідністю (електронна провідність), а роль анода  $p$ -шар (діркова провідність). Струм в  $n$ -шарі створює рух електронів, які при потраплянні на них світлового потоку вибиваються за рахунок фотоефекту. Відповідно струм в  $p$ -шарі створюється від руху дірок. Дірка – це атом, який втратив електрон. Пперескакування електронів з дірки на дірку створює рух дірок, хоча самі дірки, звичайно, не рухаються. На стику шарів з  $n$  і  $p$ -провідністю створюється  $n$ - $p$ -перехід. Утворюється свого роду діод, який створює різницю потенціалів за рахунок потрапляння на нього променів світла. Цей принцип вироблення струму не базується на використанні хімічних реакцій, тому фотоелементи можуть працювати досить довго [3]. У лабораторії спеціального фізичного практикуму для магістрів кафедри методології та методики навчання фізико-математичних дисциплін вищої школи студентом магістратури Максимом Півнем під науковим керівництвом професора, кандидата фізико-математичних наук Горбачука І.Т., проводились дослідження з теми: «Природа і властивості світла та його використання в сонячній енергетиці».

Також використовують колектори сонячної енергії, які перетворюють радіацію Сонця в тепло. Використання енергії Сонця колекторами здійснюється шляхом її накопичення в так званих модулях, де відбувається її подальше використання в повсякденному житті [5].

Підсумовуючи сказане, можна зробити висновок, що перспективи використання сонячної енергії є високими не тільки в майбутньому, а й зараз. Використання сонячної енергії в Україні як заміну нафти, вугілля і газу в сучасних умовах набуває великого значення. Сонячна енергетика – майбутнє світового енерговиробництва.

#### **Список використаної літератури**

1. Біографія Огюстена Бернарда Мушо / Биография Огюста Бернарда Мушо [Електронний ресурс] – Режим доступу: <https://englishlib.org/biograph-augustin-bernard-mouchot.html>
2. Кліматологія: підручник / О.О. Врублевська, Г.П. Катеруша, Л.Д. Гончарова ; МОН України ; Одес. Держ. Еколог. Ун-т. – Одеса : Екологія, 2013. – 344 с.
3. Кучерук та ін.. Загальний курс фізики: У 3 т./ За ред. М.І. Кучерука. – 2-ге вид., випр.. – К.: Техніка, 2006. Т.2: Електрика і магнетизм / І.М. Кучерук, І.Т. Горбачук, П.П. Луцик. – 452 с.
4. Метеорологія та кліматологія: текст лекцій/ Укладач: М.В. Сарапіна. – НУЦЗУ, 2016. – 207 с.
5. Сиротюк М.І. Поновлювальні джерела енергії: Навч. Посібник / За ред. С.І.Кукурудзи. – Львів: Видавничий центр ЛНУ імені Івана Франка, 2008. – 248 с.

*Стеценко Світлана Євгенівна,  
магістрантка 2 р.н.,  
Спеціальності «111 Математика»*

*Науковий керівник:  
кандидат фізико-математичних наук, доцент  
Лисенко Ірина Миколаївна*

#### **«Тригонометрія як теорія однієї функції (шкільний аспект)»**

У зв'язку з широким використанням тригонометричних функцій у багатьох галузях та професіях вивчення цієї теми в школі та у вищих навчальних закладах має важливе теоретичне і практичне значення.

Тригонометрія – це розділ математики, у якому вивчаються тригонометричні функції і їх використання в геометрії. Даний термін уперше з'явився в 1595 р. як назва книги німецького математика Бартоломеуса Пітіскуса (1561-1613), а сама наука ще в далекій давнині використовувалася для розрахунків в астрономії, геодезії й архітектурі [1].

До тригонометричних функцій відносяться: синус ( $\sin x$ ), косинус ( $\cos x$ ), тангенс ( $\operatorname{tg} x$ ), котангенс ( $\operatorname{ctg} x$ ), секанс ( $\sec x$ ), косеканс ( $\operatorname{cosec} x$ ). З плином часу вивчення тригонометричних функцій в курсі шкільної математики скоротилось до чотирьох основних: синус, косинус, тангенс, котангенс. На сьогоднішній день вивчають синус, косинус, тангенс. Але теоретично можна розглянути лише одну тригонометричну функцію, а всі інші викласти в її термінах.

Якщо проаналізувати шкільні підручники з вказаної тематики, то можна зробити висновок, що дане питання висвітлюється різнобоко. Більша частина підручників містить спільний недолік – тригонометричні функції наводяться усі одразу у великій кількості [2]. Тут є два аспекти:

- Підручники перенавантаженні теоретичним матеріалом, який складно засвоїти учням шкіл;
- Підручники містять приклади та завдання для застосування інших тригонометричних функцій.

Проблема полягає у тому, що учні старших класів часто не мають достатнього часу для засвоєння тригонометричних функцій. Це явище відбувається через те, що у загальноосвітніх навчальних закладах, за винятком профільних з математичним ухилом, кількість годин для викладання математики замала щоб засвоїти матеріал. У результаті виникає проблема упущення матеріалу, а відтак, і подальше відставання. Це виникає і через неузгодження навантаження з математики із навантаженням учнів старших класів по іншим предметам.

На нашу думку, вирішити це питання можна означивши одну з функцій, а решту подати через обрану, так би мовити, основну функцію, тим самим зацентрувавши увагу на формулах зведення. Оскільки для учнів головне засвоїти базові знання з тригонометричної функції, а окремі тонкощі варто залишити вже для отримання вищої освіти, пропонується здійснювати викладання тригонометричної функції таким чином:

- Дати означення однієї з тригонометричних функцій, а потім всі інші тригонометричні функції визначити через неї.
- Відповідно, потрібно зменшити кількість прикладів з різними тригонометричними функціям та збільшити кількість прикладів з обраною.
- Також слід зменшити теоретичний блок, так як всі тригонометричні функції розкриватимуться через обрану функцію.

Тригонометрична функція є складною темою, яку часто важко засвоювати в школі. Але знання з цієї теми є необхідним для учнів старших класів як для подальшого засвоєння курсу алгебри, так і для успішного складання ЗНО і отримання вищої освіти. Таким чином, розкривши тригонометричні функції через одну обрану, виконаємо головне завдання – полегшимо засвоєння цієї теми для учнів старших класів, а отже, і процес здобуття освіти.

### Список використаної літератури

1. Методика викладання тригонометрії в середній школі [Електронний ресурс]. – Режим доступу: <http://www.startpedahohika.com/sotem-134.html>
2. [Перелік навчальних програм, підручників та навчально-методичних посібників, рекомендованих МОН України для використання в 5-11 класах закладів загальної середньої освіти з навчанням українською мовою](https://docs.google.com/spreadsheets/d/16NyRYEKgeQ4T5BE68La-s2gn0q2MPyIWSWx-Vdw-zmA/edit#gid=883367929) [Електронний ресурс]. – Режим доступу: <https://docs.google.com/spreadsheets/d/16NyRYEKgeQ4T5BE68La-s2gn0q2MPyIWSWx-Vdw-zmA/edit#gid=883367929>

3. Тригонометричні функції [Електронний ресурс]. – Режим доступу: <https://formula.co.ua/uk/content/trigonometric-functions.html>

*Топоренко Олександра Миколаївна,  
магістрант 2 р.н.,  
Спеціальності «014 Середня освіта (Математика)»*

*Науковий керівник:  
кандидат фізико-математичних наук, доцент  
Требенко Дмитро Якович*

### **«Вивчення відношень і пропорцій у шкільному курсі математики»**

Модельна навчальна програма «Математика. 5–6 класи» для закладів загальної середньої освіти (авт. Бурда М.І., Васильєва Д.В.) [1] в розділі «Відношення і пропорції» передбачає вивчення наступних тем: «Відношення», «Ймовірність», «Випадкові події», «Пропорція. Основна властивість пропорції», «Пряма та обернена пропорційна залежність», «Залежні величини. Приклади графіків залежностей між величинами (на множині цілих чисел)», «Задачі на пропорційний поділ», «Масштаб», «Відсоткове відношення двох чисел», «Відсоткові розрахунки», «Розв'язування текстових задач».

За програмою [1] з даної теми учні розв'язують вправи, що передбачають знаходження відношення чисел і величин; використання масштабу; знаходження невідомого члена пропорції; запис відсотків у вигляді звичайного і десяткового дробів; три основні задачі на відсотки; знаходження пропорційних величин; пропорційний поділ.

**Одним із основних понять даної теми є поняття відношення чисел.** Існує два тлумачення цього поняття. Відповідно до першого, більш старого та вузького, це частка цих чисел в тих і тільки тих випадках коли мова йде про неіменовані одиниці (наприклад, відношення числа 13 до числа 26, тобто  $13 : 26 = 0,5$ ; відношення чисел 42 до 7, тобто  $42 : 7 = 6$ ) або коли це одиниці вимірювання однієї і тієї самої величини (наприклад, відношення 3 см до 5 см, тобто  $3 : 5 = 0,6$ ; відношення 1 тонна до 25 кг, тобто  $1000 : 25 = 40$ ). При такому поясненні терміну «відношення» отримуємо висновок, що будь-яке відношення є часткою, але не будь-яка частка є відношенням. Таким чином, частка 18 год : 3 = 6 год не є відношенням. Друге, більше широке та сучасне пояснення «відношення чисел» ототожнює поняття відношення та частки двох чисел: будь-яке відношення двох чисел є їх часткою, а будь-яка частка чисел є їх відношенням. [2, с.95]. Розглянувши сучасні підручники з математики можна помітити, що зараз використовується як перше, так і друге тлумачення поняття відношення. Відшукування частки двох чисел є основою для відшукування їх відношення.

За чинною програмою, в 6-му класі учні, вивчаючи тему «Пропорція» дізнаються відповіді на наступні питання: 1) що називається пропорцією? 2) які властивостями має пропорція? 3) як знайти невідомий член пропорції?

Перший крок – означення поняття пропорції та форми запису у вигляді рівності двох дробів та рівності двох часток.

Другий крок – виведення основної властивості пропорції, що виражається рівністю  $ad = bc$ .

Третім кроком викладання теми «Пропорція та її властивості» можна виділити доведення твердження, оберненого до попереднього. Тобто з'ясувати, чи буде справедливим висловлювання «Якщо  $a \cdot d = c \cdot b$ , то  $\frac{a}{b} = \frac{c}{d}$ ». Четвертим кроком є пошук і знаходження відповіді на запитання: «Які ще пропорції можна скласти з чотирьох пропорційних чисел?». Цей крок можна виконати за переставною властивістю множення та оберненого твердження до основної властивості пропорції, сформульованої в третьому кроці цього алгоритму.

П'ятий, і останній, крок – це відшукування невідомого члена пропорції, тобто відшукування четвертого пропорційного до трьох даних чисел. Нагадаємо, що учні вже розв'язували таку задачу в четвертому класі по діях. За умови поступового, обґрунтованого та послідовного виконання попередніх кроків алгоритму викладання теми «Пропорція та її властивості» цей крок проходить без проблем. У результаті, учні отримують уміння розв'язувати рівняння з використанням основної властивості пропорції.

### **Список використаної літератури**

1. Модельна навчальна програма “Математика. 5-6 класи” для закладів загальної середньої освіти (авт. Бурда М.І., Васильєва Д.В.). – Режим доступу: <https://drive.google.com/file/d/1-5YSGA120JWNL-4qJdQhIltEam5j7h/view>
2. Істер О. С. Математика: підруч. для 6-го кл. загальноосвіт. навч. закл. / О. С. Істер. – К.: Генеза, 2014. – 296 с.: іл.
3. Мерзляк А. Г. Математика: підруч. для 6-го кл. загальноосвіт. навч. закладів / А. Г. Мерзляк, В. Б. Полонський, М. С. Якір. – Х.: Гімназія, 2014. – 400 с.: іл.
4. Тарасенкова Н. А. Математика: підруч. для 6 класу закладів загальної середньої освіти / Н. А. Тарасенкова, І. М. Богатирьова, О. М. Коломієць, З. О. Сердюк. — Вид. 2-ге, доопр. — К. : Видавничий дім «Освіта», 2020. — 288 с.

*Хвостенко Олександра Сергіївна,  
студентка 1 курсу,  
Спеціальності «104 Фізика та астрономія»*

*Наукові керівники:  
кандидат фізико-математичних наук, професор  
Горбачук Іван Тихонович.  
завідувач лабораторії спеціалізованого факультету для магістрів  
Пудченко Сергій Анатолійович*

### **«Методика проведення занять на тему «Будова та використання оптичних інструментів» для учнів 1-8 класів середньої школи»**

Щосуботи третій навчальний рік поспіль на факультеті математики, інформатики і фізики Національного педагогічного університету імені М.П. Драгоманова проводяться заняття для школярів з фізики, астрономії і математики в Лабораторії інтелектуального розвитку (ЛІР). Особливістю занять в ЛІР є те, що вони містять не тільки пізнавальний науковий, а ще й цікавий матеріал, який діти слухають із задоволенням.

При розгляді елементів оптики з учнями ЛІР необхідно врахувати те, що серед відвідувачів ЛІР є учні молодшої школи, які ще не вивчали у шкільному курсі фізику та на достатньому рівні математику. Тому виклад матеріалу має бути доступним і зацікавлювати учнів. Розглянемо методику проведення заняття, присвяченого оптичним приладам та їх будові.

Оптичні прилади використовуються всюди: у навчанні, в науці, в повсякденному житті. Ці прилади допомагають побачити те, що не можна побачити неозброєним оком людини. Телескопи, лупа, окуляри, лінзи – фізичні прилади, без яких ми вже не уявляємо наше життя.

Урок на тему "Будова та використання оптичних інструментів" призначений для учнів 1-8 класів. Тема охоплює як будову оптичних приладів, так і теоретичний матеріал з розділу фізики «Оптика». Відмінною особливістю даного уроку є те, що учні можуть дізнатися про будову приладів, якими вони користуються щодня. Також до теоретичного матеріалу з оптики додається невеличка історія створення оптичних інструментів. Таким

чином, слухачі сприймають тему не тільки як наукову лекцію з розділу фізики, а ще й як історію науки фізики.

До цієї теми нами було створено ілюстрації, завдяки яким учні зможуть краще засвоїти матеріал і запам'ятати його. Демонстрація графічних малюнків спрощує сприйняття інформації учнями (рис. 1.). Це великий плюс для школярів середньої школи, які швидко втомлюються під час навчального дня. Запам'ятовування теоретичного матеріалу про кожний оптичний інструмент виконуємо за схемою: спочатку пропонуємо розв'язати практичну проблему, наприклад, як виглядають клітини, з яких складається шматочок листа кімнатної квітки, прочитати дрібний текст на обгортці товару, визначити вид птаха, не наближаючись до нього, щоб не сполохати його. Розв'язуючи ці проблеми, учні починають розуміти важливість кожного приладу. Після цього слухачі ознайомлюються з історичними фактами та особливостями оптичних приладів. Потім переходимо до побудови зображення, завдяки чому учні краще розуміють принцип роботи оптичних приладів. Після теоретичного матеріалу плануємо час на бесіду, де школярі ставлять питання або роблять свої висновки. Іноді вже після уроку учень може проявити творчість і запропонувати новий оптичний прилад для вирішення якої-небудь проблеми. Саме така методика є найякіснішою для ознайомлення із темою «Оптика» [3].



Рис. 1. Графічне пояснення теоретичного матеріалу.

Заняття починається з основ оптики. Таким чином учні зможуть ознайомитися з теоретичним матеріалом та поняттями: фокус лінзи, розсіювальна та збиральна лінзи і т.п. Першим оптичним приладом представлено саме лінзу. Багато учнів мають проблеми із зором, тому їм буде цікаво дізнатися про побудову зображень у лінзах, які використовують як в окулярах, так і у звичайних лінзах для зору. Також учні ознайомлюються із такими поняттями, як відстань найкращого зору та оптична сила. Після цього для зацікавленості демонструємо, як в домашніх умовах можна визначити якість зору людини (мал. 2). На рисунку 2  $d_1$  – це відстань, на якій людина бачить чітке зображення,  $d_2$  – відстань, яка при розрахунку свого зору дорівнює нескінченності, але відстань найкращого зору становить 25 см. Підставивши до формули відповідні значення, отримаємо результат [2].

$$\frac{1}{d_2} - \frac{1}{d_1} = D \quad \Rightarrow \quad D = \frac{d_1 - d_2}{d_1 d_2}$$

$$d_1 = 153 \text{ см}$$

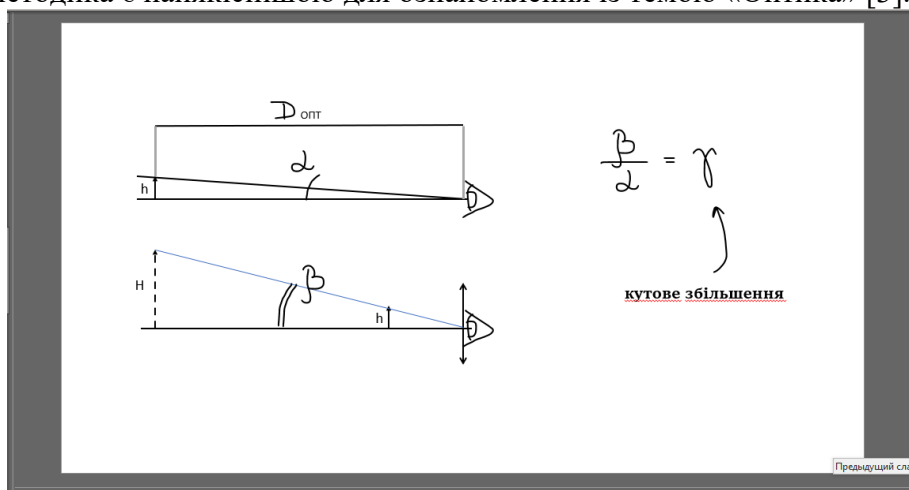
$$d_2 = \infty$$

$$D = \frac{1,53 \text{ м} - \infty}{1,53 \text{ м} \times \infty} = -\frac{1}{1,53} = -0,6 \text{ дптр}$$

Рис. 2. Вивчення формули оптичної сили лінзи

Наступний прилад – лупа. Лупа – це оптичний прилад, за допомогою якого ми можемо побачити предмети, кутові розміри яких занадто малі для сприйняття людським оком. Для того, щоб побачити предмет, перед оком становимо збиральну лінзу. Лінза дає збільшення кута  $\beta$  (див.рис.1), кут  $\alpha$  утворюється між оком і предметом без лінзи. Визначимо кутове збільшення – для цього необхідно розділити значення кута  $\beta$  на значення кута  $\alpha$ .

Якщо заняття проводяться в аудиторії, то приносимо декілька демонстраційних лінз і роздаємо їх учням, пропонуємо їм пальцями порівняти товщину збиральної і розсіювальної лінзи. Після пропонуємо подивитись на текст у підручнику крізь збиральну і розсіювальну лінзи та без них, просимо порівняти результати спостереження та зробити висновки. Таким чином учні бачать на власні очі оптичні характеристики звичайного щоденного інструменту [1].

Фотоапарат – прилад, призначення якого відомо кожному. Цей прилад вже більш цікавіший, тому що кожен учень неодноразово користувався фотоапаратом. Спочатку школярі дізнаються історію цього приладу, етапи вдосконалення від камери-обскури до сучасних цифрових моделей. Після демонстрації приладу пропонуємо учням розповісти принцип дії фотоапарату. Під кінець теми додаємо інформацію про дзеркальну камеру - фотокамеру [4].

Наприкінці заняття розповідаємо учням про проєкційний ліхтар. Графічні малюнки допомагають школярам краще зрозуміти принцип дії цього приладу та як ним користуватись. Пропонуємо учням виготовити аналог проєкційного ліхтаря в домашніх умовах, створивши установку з непрозорої картонної коробки, збиральної лінзи і смартфона. Створюючи цей оптичний прилад, учні можуть наближати або віддаляти смартфон від лінзи, досягаючи чіткого зображення на екрані, яким може слугувати листок білого паперу або стіна у затемненій кімнаті.

Можемо зробити висновок, що така методика дає можливість ознайомити учнів з одним із розділів фізики – оптикою. Після цього уроку діти можуть аналізувати характеристики оптичних приладів та інструментів і збагнути принцип дії деяких з них.

### Список використаної літератури

1. Відеоурок від вчителя Павла Віктора на тему «Оптичні прилади». – Режим доступу : <https://www.youtube.com/watch?v=4WLKAGXQgtI&t=215s>
2. Кучерук І. М. Загальний курс фізики: навчальний посібник для студ. техн. і пед. спец. вищих навчальних закладів: у 3-х т., т. 3: Оптика. Квантова фізика /І. М. Кучерук, І. Т. Горбачук; за ред. І. М. Кучерука. - 2-ге вид., виправ. – Київ: Техніка, 2006. – 518 с.



3. Оптика. Методика викладання. – Режим доступу : <http://fizika.dp.ua/оптка-фізика-атома/>

4. Фотоапарат як оптичний прилад. – Режим доступу : <https://www.youtube.com/watch?v=8AkqwqUapMY>

*Ціпура Тетяна Павлівна,  
магістрантка 2 р.н.,  
спеціальності «014 Середня освіта (математика)»*

*Науковий керівник:  
кандидат педагогічних наук, доцент  
Сушко-Крикун Олександра Сергіївна*

### **«Методика використання систем комп'ютерної математики в навчанні розв'язання тригонометричних рівнянь»**

Використання систем комп'ютерної математики освітянами різних країн світу є абсолютно звичним та цілком прийнятним. Характеристики та доцільність застосування сучасних систем комп'ютерної математики добре відомі і українським вчителям, та чомусь вони все одно не посідають свого значущого місця на уроках математики.

Застосування цих засобів навчання дає змогу активізувати пізнавальну діяльність учнів, сприяє розвитку творчих здібностей та навичок здійснення дослідницької діяльності з використанням сучасних засобів інформаційно-комунікаційних технологій.

Досвід роботи учителем математики вказує на необхідність використання на уроках новітніх інформаційних технологій, а саме, використання систем комп'ютерної математики. Сучасні системи комп'ютерної математики (СКМ) є незамінним помічником у вивченні математики, програмами з багатовіконним графічним інтерфейсом, розвиненою системою допомоги, що полегшує їх освоєння і використання. Застосування СКМ дозволяє вирішувати цілий спектр нових трудомістких, але цікавих завдань: від спрощення громіздких виразів алгебри, аналітичного розв'язання рівнянь і систем з параметрами, графічних побудов, до анімації графіків і покрокової візуалізації самого процесу розв'язання [2]. Учням надається можливість виконувати змістовніші завдання і отримувати наочні результати. Це сприяє закріпленню знань і вмінь, допомагає повною мірою проявляти свої творчі і дослідницькі здібності.

У доповіді будуть представлені результати застосування сучасних СКМ на уроках математики на прикладі теми «Розв'язування тригонометричних рівнянь».

Розв'язування тригонометричних рівнянь та нерівностей, мабуть, чи не найскладніша тема з шкільного курсу математики. Учням досить важко за умовою задачі з'ясувати, яким методом розв'язання скористатися, як спростити рівняння до найпростішого. Дуже часто розв'язання тригонометричних рівнянь полегшується шляхом використання графічного методу. Але основні труднощі його застосування полягають в тому, що зазвичай учні ще недосконало відточили вміння побудови графіків тригонометричних функцій. У такому випадку доцільним стає візуалізація та демонстрація розв'язання деяких тригонометричних рівнянь засобами СКМ, зокрема СКМ GeoGebra 5.0 [1].

Природно виникає питання: чи доцільно використовувати засоби СКМ на різних типах уроків?

Досвід викладання математики показує, що на уроці нових знань під час вивчення графічного методу можна створювати або використовувати вже готові динамічні моделі (наприклад, значення тригонометричних функцій різних аргументів) та ілюструвати приклади розв'язання тригонометричних рівнянь. На уроці засвоєння нових знань доречно було б надати можливість учням самостійно розв'язати декілька завдань, а потім

продемонструвати на екрані готові графічні розв'язки для самоперевірки. Для уроку узагальнення та систематизації знань можна запропонувати учням під час розв'язання різного типу тригонометричних рівнянь влаштувати деякого роду змагання. Розбити клас на групи або створити різні пари учнів і, тим самим, запропонувати розв'язати одну і ту саму задачу одній групі аналітичним, а іншій графічним методами з використанням СКМ. Після завершення виконання завдання порівняти отримані результати.

Вважаємо, що не менш доречним є використання сучасних СКМ на різних етапах уроку: для проведення актуалізації знань, знайомства з новим матеріалом, виконання завдань дослідницького характеру на етапі закріплення нових знань.

Розглянемо приклад розв'язання тригонометричного рівняння  $\sin x - \cos x = 1$  [3] засобами СКМ GeoGebra.

Для відшукування розв'язку необхідно скористатися вбудованою у програму функцією побудови графіків функцій. Таким чином, будемо графіки функцій  $y = \sin x$  та  $y = 1 + \cos x$ . Потім знаходимо точки перетину графіків функцій (рис. 1).



Рис. 1

Використовуючи GeoGebra на уроках алгебри старшої школи можна помітити, що це прискорює процес навчання, а отже, дає можливість учням охопити більшу кількість завдань.

Таким чином, СКМ GeoGebra є універсальним засобом для організації навчання в шкільному курсі математики. За допомогою даного програмного забезпечення можна як організувати роботу під час усього уроку, так і подальше самостійне виконання завдань чи дослідницьку роботу.

### Список використаної літератури

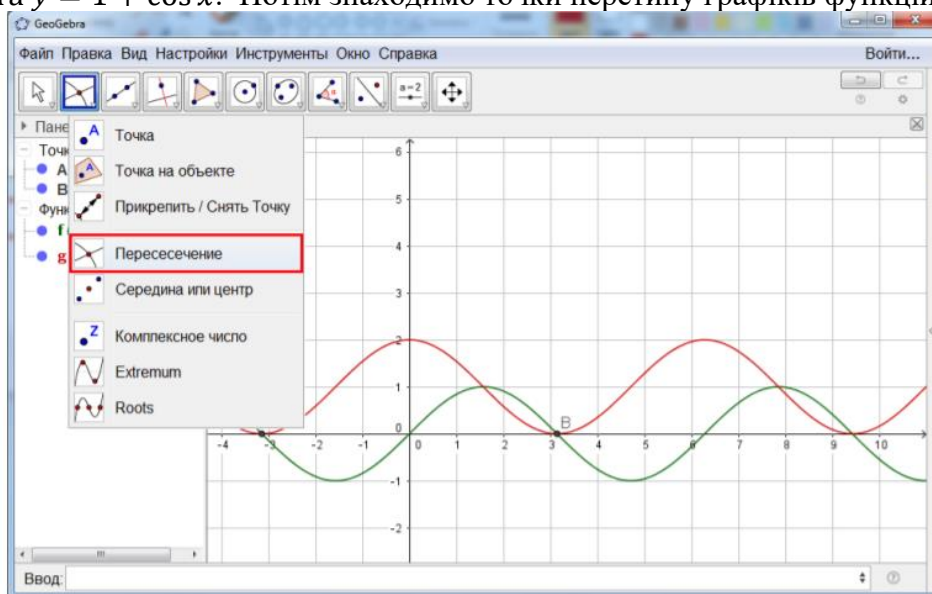
1. GeoGebra for Teaching and Learning Math. – [Електронний ресурс] / Режим доступу: <https://www.geogebra.org/>
2. Курс «Компютерна математика». – [Електронний ресурс] / Режим доступу: <https://moodle.znu.edu.ua/course/view.php?id=8050>
3. Нелін Є. П. Алгебра і початки аналізу : дворівневий підручник для 10 класів загальноосвітніх навчальних закладів / Є. П. Нелін, О. Є. Долгова. – Харків : Світ дитинства, 2004. – 262 с.



***ФАКУЛЬТЕТ МИСТЕЦТВ ІМЕНІ  
АНАТОЛІЯ АВДІЄВСЬКОГО***

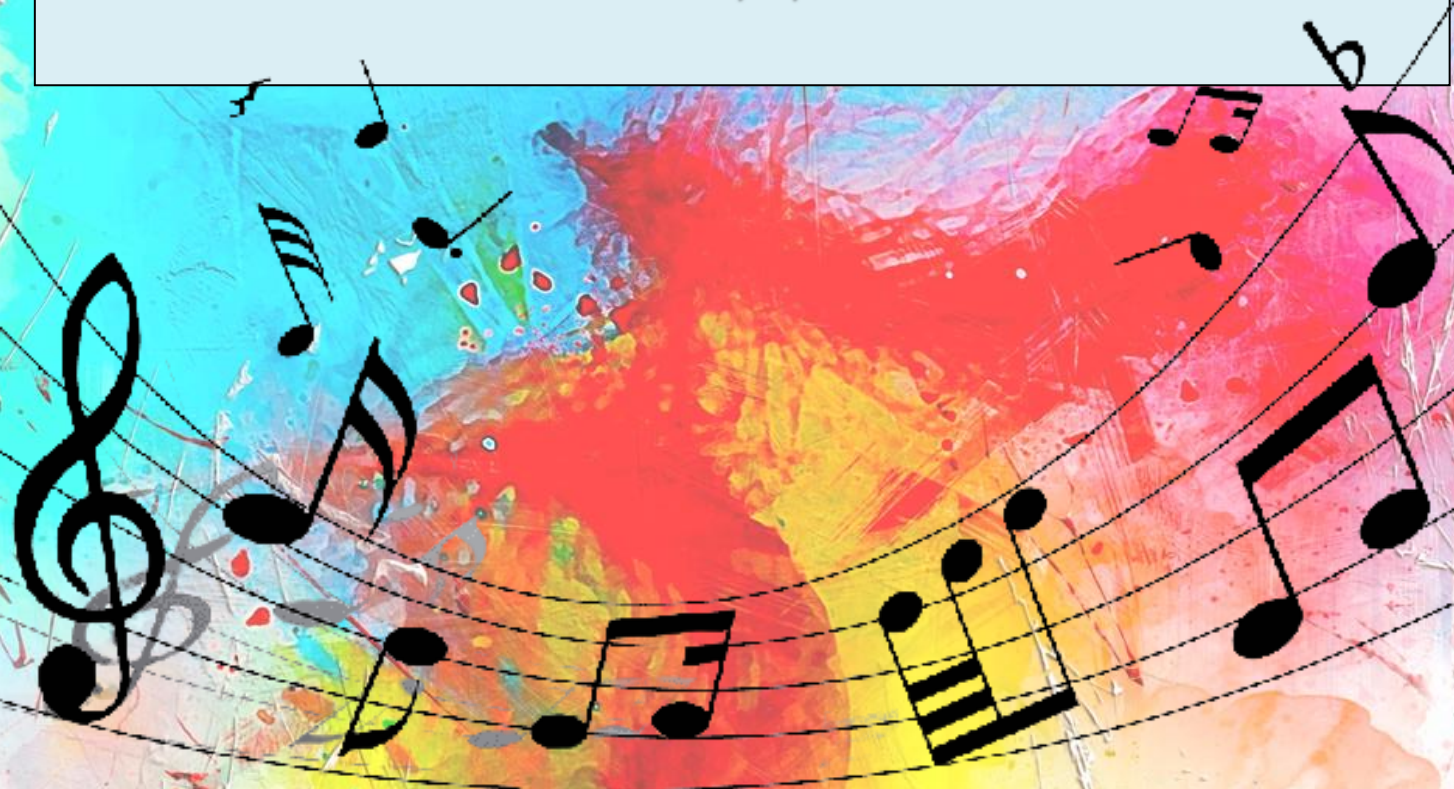

**«Звукоутворення як один із основних засобів виразності, методи його формування в учнів-гітаристів молодших класів ДШМ»**

Звукоутворення – одна з найбільш складних і важливих складових мистецтва гри на гітарі. Об'єктивна складність отримання чистого, красивого, багатого обертонами і разом з тим досить гучного звуку вимагає особливої уваги до роботи над ним, особливо на перших етапах навчання.

Проблема звукоутворення в процесі гри на гітарі розглядалась багатьма дослідниками, зокрема: методиці викладання гри на гітарі присвячені праці Е. Пухоля, М. Михайленка [2], Б. Бельського [1], та ін.; тенденції розвитку гітарної музики та освіти в ХХ столітті розглядають Т. Іванніков, А. Коваленко та ін.; загальноєвропейські музичні традиції та еталон гітарного виконавства розглядають Ф. Бернат, Е. Мошак та ін. На нашу думку, проблема формування звукоутворення в учнів-гітаристів молодших класів ДШМ залишається актуальною. Отже **мета** нашої статті – висвітлити проблему звукоутворення, як одного з основних музичних засобів виразності, та описати методи його формування в учнів-гітаристів молодших класів ДШМ.

Головною запорукою успіху в роботі над звукоутворенням є свобода виконавського апарату. Виконавський апарат музиканта-інструменталіста трактується як структура, що охоплює слухову, рухову, емоційну та інтелектуальну сфери. Він є динамічним утворенням, компоненти якого знаходяться у складній залежності один від одного і поперемінно виступають у ролі провідного фактора. Свобода в руках виконавця повинна розумітися не як часткова, ізольована, а як організована, скоординована система відповідних нервово-м'язових функцій організму.

Інструментальний рух відмінний від побутового, відбувається в межах самостійної сфери свідомості та дії, в єдиній системі «людина-інструмент». Ігровий рух повинен допускати варіантність рішень, а їх виконання має бути гранично точним. Ігрові рухи вимагають спеціального пристосування рук до інструменту, створення особливої системи вироблення і підтримки навичок. Виконання будь-якого ігрового прийому включає три фази: попередня м'язова підготовка дії, стан розслабленості, активної легкості і готовності до дії; включення необхідної напруги м'язу для вирішення даної музично-технічної задачі; звільнення після дії і повернення до первісного стану.

Кожна гітара відрізняється від іншої своїм неповторним тембром, кожен виконавець має свої індивідуальні фізичні особливості будови рук, форми нігтів і т. д. з якими пов'язано звукоутворення. В основі загальних тенденцій формування повноцінного звуку лежить естетика звуку академічної, класичної музики, основні ознаки якої: однорідність тембру, строгість, щільність і «округлість» звучання, відсутність сторонніх призвуків.

Початковий етап навчання на будь-якому інструменті включає «донотний» і «нотний» періоди. Перший – ігровий за своїм характером, в основному використовується на заняттях з дітьми дошкільного віку. «Нотний» період включає в себе пояснення викладачем записи звучання відкритих струн, розміру та ін. Однак саме в цей момент, коли дитина отримала перші теоретичні знання, творчий та ігровий початку має домінувати на уроці. Молодший шкільний вік передбачає активне включення ігрових форм та методів навчання: різноманітні ігрові рухові дії при ознайомленні з ритмічною структурою, презентація основних нотних знаків не тільки в нотному тексті, а і у вигляді

різноманітних карток, кубиків, лото та ін., ігрові форми роботи над музичним втіленням образу, наприклад, пластичне інтонування на запропоновану тематику.

Таким чином: звуковидобування є основою музичного виконавства: кожен гітарист-початківець повинен вміти отримувати повноцінний звук, який володіє певними виразними якостями та відповідає стилю, характеру, змісту музичного твору. Методика роботи над звукоутворенням учнів-гітаристів молодших класів ДМШ має включати ігрові форми та методи навчання.

### **Список використаної літератури**

1. Бельский Б. Правая рука гитариста. Краткий путь к достижению двигательной свободы // Проблемы взаємодії мистецтва, педагогіки, теорії та практики освіти: зб. наук. праць / Харк. держ ун-т мистецтв ім. І. П. Котляревського; [ред. кол.: Т. Б. Веркіна та ін.]. Харків, 2011. Вип. 31: Лео Брауер и гитарне мистецтво ХХ століття. С. 205–224.

2. Михайленко М. П. Методика викладання гри на шестиструнній гітарі. Київ, 2003. 248 с.

*Берест Марія Михайлівна  
студентка III курсу,  
Спеціальність «014.13 Середня освіта. Музичне мистецтво»*

*Науковий керівник:  
кандидат педагогічних наук, старший викладач  
Вікторія Василівна Буханевич*

### **«Волонтерська діяльність майбутнього вчителя музичного мистецтва як засіб виховання гуманної особистості»**

Сучасне суспільство має багато проблем і добровільна допомога кожної людини є особливо затребуваною. Роль волонтерів, яких ще називають добровольцями, є надзвичайно важливою. Сьогодні значна кількість волонтерів займається соціальною роботою у недержавних і в державних організаціях. Серед чинників, які зумовлюють активізацію добровільної, волонтерської діяльності, є передусім загострення соціальних проблем та відсутність досконалої системи надання соціальних послуг вразливим верствам населення.

У сучасних умовах проблему виховання гуманістично спрямованої особистості, її морально-етичні аспекти розробляють І.Бех, А.Бойко, Н.Миропольська В.Оржеховська, С.Рудаківська, О.Сухомлинська, та інші. Досягнення у розробці теорії та практики основ волонтерського руху в Україні та за кордоном висвітлювали: З. Бондаренко, О. Безпалько, І.Зверева, А. Капська, Т.Лях та інші. Аналіз багаторічного досвіду волонтерства подано у роботах зарубіжних авторів, зокрема Р. Кроу, Б. Левайн, С. Маккарлі, М. Мерріл та ін. В сучасних умовах тема волонтерської діяльності є особливо актуальною. Отже **мета** статті – висвітлити виховання гуманної особистості майбутнього вчителя музичного мистецтва засобами волонтерської діяльності.

На думку І.Зверєвої, волонтерська робота – це «добровільна діяльність, яка здійснюється фізичними особами на засадах неприбуткової діяльності, без заробітної плати, без просування по службі, заради добробуту та процвітання спільнот і суспільства в цілому. Людину, яка добровільно надає безоплатну соціальну допомогу та послуги інвалідам, хворим, особам і соціальним групам, що опинилися в складній життєвій ситуації, називають волонтером»[1]. Волонтерська діяльність корисна як для людей, які шукають допомоги, так і для самих волонтерів, тому що волонтерство – це спосіб



реалізувати на практиці свої моральні принципи; відчутти себе здатним щось зробити або змінити; знайти підтримку й друзів.

Волонтерство розвиває гуманні соціальні та громадянські навички, які є ключовими для концепції виховання сучасної молоді. Вони необхідні для ефективної та конструктивної участі у громадському житті, сім'ї та роботі [2]. Волонтерство також допомагає розвивати комунікаційну компетентність: студенти вчаться висловлювати свою позицію, приймати аргументи інших, вести дискусію, демонструвати свої здібності.

Через музику можна достукатись до людської душі, й спонукати її на добру справу, й гармонію у собі. Формами волонтерської діяльності студентів-музикантів педагогічних ЗВО можуть бути наступні:

- організація благодійних концертів;
- проведення безкоштовних уроків музичного мистецтва для дітей біженців;
- організація благодійних святкових ярмарок поробок, передача одягу, книжок, іграшок тим, хто цього більше потребує;
- допомога людям похилого віку. Самотні дідусі та бабусі потребують не лише матеріальної допомоги, але й розмов;
- відвідання та допомога в роботі притулком для тварин;
- надсилання листівок.

Така діяльність, крім емпатії, розвиває ініціативність та організаторські навички.

Таким чином, волонтерство є необхідним для виховання гуманної особистості студентів в сучасних умовах. Це є новий вид діяльності студентської громади, де майбутні вчителі музичного мистецтва самостійно ініціюють і проводять на добровільних засадах різноманітні акції та реалізують різноманітні проекти – соціальні, культурно-просвітницькі, інформаційні, дослідницькі.

#### **Список використаної літератури**

1. Бондаренко З.П. Волонтерська робота у Вищому навчальному закладі. Режим доступу: [https://web.znu.edu.ua/herald/issues/2008/ped\\_2008\\_1/2008-26-06/bondarenko.pdf](https://web.znu.edu.ua/herald/issues/2008/ped_2008_1/2008-26-06/bondarenko.pdf)
2. Гуманізація – найкоротший шлях до особистості: матеріали II Всеукраїнської науково-практичної майстерні (Кременчуцький педагогічний коледж імені А. С. Макаренка, 25 вересня 2020 року) / [редактор-упорядник: О. В. Діброва, С.І.Барда] – Кременчук: Методичний кабінет, 2020. 296 с.

*Богінська Анастасія Юрївна,  
студентка III курсу  
спеціальності «Середня освіта, музичне мистецтво»*

*Науковий керівник:  
канд. пед. наук, доцент  
Соколова Ольга Валеріївна*

#### **«Методи активізації художньо-емоційного сприйняття учнів на заняттях з фортепіано»**

Музичне сприйняття як особливий психічний процес має яскраво виражений індивідуальний характер та відрізняється цілісністю й миттєвістю осягнення усіх компонентів звучання, єдністю емоційної реакції та аналітико-синтетичних процесів свідомості. У галузі фортепіанного навчання емоційно-художнє сприйняття виступає як чинник перевтілення виконавських рухів піаніста в особливу якість звучання інструменту, організації і спрямованості свідомості та рухового апарату у напрямку створення цілісної художньо-виконавської концепції з використанням усіх можливостей фортепіанної фактури.

З точки зору музичного виконавства сприймання музичної інформації може відбуватись на різних перцептивних рівнях: виключно слуховому (прослуховування звучання твору на аудіо носіях), виключно візуальному (перегляд, «вивчення очами» нотного тексту), візуально-слуховому (сприйняття гри на інструменті іншого музиканта), слухо-візуально-виконавському (самостійне виконання музичного твору).

Сприйняття учня-піаніста обумовлене специфікою музичної інформації, її емоційно-образним змістом, особливостями нотації музичного тексту, здатністю до рефлексії власних почуттів, інтелектуальних процесів. Художньо-емоційне сприйняття учня-піаніста здатне досягнути, з одного боку, особливості виразно-звукового оформлення музичної інформації засобами фортепіанного виконавства, з іншого – «охудожнити» змістове наповнення різних видів діяльності піаніста на фортепіанних заняттях.

**Метод цілісного охоплення образу твору** корисний тим, що у роботу включаються музично-слухова сфера піаністів, їх творча уява і асоціації, інтуїція і перспективне мислення, активізуються рухово-моторні відчуття. Створенню цілісного образу на цьому етапі сприяють емоційна впливовість найбільш виразних і яскравих елементів художнього змісту, що відображають характеристики певного жанру, стилю, національних особливостей музики, творчої манери композитора.

**Метод тлумачення програмного змісту творів.** Надавати назви музичним творам – це не тільки давня традиція, це ще і спосіб передати складні і глибокі переживання композитора, конкретизувати, і спрямувати сприйняття слухача у певне образне русло. Організуючи сприйняття програмних творів, викладач повинен обережно і тактовно налаштовувати учнів на сприйняття змісту музики, уникаючи зайвої конкретизації та прямих аналогій, порівнянь. Завдяки цьому учні здатні активізувати слухову увагу, уяву та асоціативне мислення, використовуючи тембральні і регістрово-динамічні та інші можливості звучання фортепіанної фактури.

**Метод художнього співставлення.** Реалізація даного методу на заняттях з фортепіано може здійснюватись на матеріалі різних музичних творів з опорою на виявлення контрастно-виразних художніх характеристик. Художнє співставлення різних епізодів музичної структури: частин, періодів, тем, фраз, мотивів з виявленням їх найбільш специфічних художніх властивостей, виразно-неповторних характеристик звучання дозволяє учню більш усвідомлено і глибоко проникнути у образний зміст музики, усвідомити внутрішні почуття та емоції.

#### **Список використаної літератури:**

1. Костюк О. Г. Сприймання музики і художня культура слухача. К. : Наукова думка, 1995. 122 с.
2. Ростовський О. Я. Психологія музичного сприймання : *Навчальний посібник* К. : ІЗМН, 1997. 248 с.
3. Рудницька О. П. Музика і культура особистості: проблеми сучасної педагогічної освіти : *Навчальний посібник*. К. : ІЗМН, 1998. –248 с.
4. Шип С. В. Музична форма від звуку до стилю. К. : Заповіт, 1998. 367 с.

*Вовк Єлизавета Юріївна,  
студентка III курсу,  
Спеціальності «014 середня освіта»  
(музичне мистецтво)*

*Науковий керівник:  
кандидат педагогічних наук, доцент  
Глазунова Ірина Кимівна*

## **«Музичний стиль Р. Шумана в його фортепіанних п'єсах малої форми (на прикладі «Альбома для юнацтва»)»**

Ім'я німецького композитора - романтика Роберта Шумана добре відомо не тільки дорослим любителям класичної музики, а й юним виконавцям, які роблять перші кроки в прекрасний світ мистецтва. Таке загальне визнання маестро заслужив по праву, оскільки свою композиторську увагу з ретельністю направляв на творчий розвиток дітей. Всім добре відомий, написаний спеціально для підростаючого покоління, фортепіанний цикл «Альбом для юнацтва», що включає в себе 43 прекрасні мініатюри. П'єси, що входять до цієї збірки - це справжні шедеври, які відображатимуть емоційний світ дитинства у всіх його барвах.

Історія створення «Альбому для юнацтва» пов'язана з Днем народження старшої доньки композитора. Люблячий батько надумав зробити для дівчинки незвичайний сюрприз: скласти маленьку п'єску. Мелодія мініатюри, була настільки чарівною, що відразу ж отримала схвалення від усіх членів сім'ї. Натхнений похвалою, композитор задумався про створення цілого циклу п'єсок, які б допомагали початківцям піаністам із задоволенням освоювати інструмент. Захопившись цією ідеєю, Шуман тут же взявся за реалізацію. Минув лише тиждень, а ціла збірка чудових мініатюр була уже готова.

Збірник під назвою «Різдвяний альбом для дітей» в кінці грудня 1848 року нарешті побачив світ, а також був випущений в продаж. У 1851 році в світ вийшло нове перероблене видання під назвою «Альбом для юнацтва». І це було більш наближеним варіантом до того, що спочатку задумав композитор.

«Альбом для юнацтва» Роберта Шумана в нинішній час входить в педагогічний репертуар музичних шкіл, включає в себе 43 фортепіанні мініатюри, які спочатку композитором були розділені на дві частини. В першу збірку увійшли 18 п'єс для виконавців молодшого віку, а в другій - 25 творів, але вже для піаністів старшого віку і більш досвідчених. Однак, таке розмежування можна вважати умовним, так як і в першій і в другій частині є п'єси, які поступаються одна одній за складністю виконання і за художнім змістом.

У Шумана музичний зміст завжди перебуває у єдності з літературною програмою. Назва кожної п'єси відповідає музиці «Альбому». Композитор вважав, що назва п'єси відкриває виконавцю зміст і спрямовує увагу по певному руслу.

Ключовою властивістю музичного стилю композитора є психологізм. Психологізм у музиці позначає свій відбиток внутрішніх психічних процесів людини: його почуттів, емоцій, душевних станів тощо. Це характерна особливість творів малої форми Р.Шумана, яка проявилась надалі у творчості композиторів епохи романтизму.

Роберт Шуман не перший, хто звернувся до написання творів для юнацтва. Перші зразки фортепіанної літератури для юних виконавців з'явилися за часів становлення клавірного мистецтва. Першим композитором, хто спробував розробити метод послідовного початкового навчання гри на клавирі, був Ф.Куперен.

Важливий етап становлення музичної дидактичної літератури розпочався і з появою «Нотних книжечок» Й.С.Баха. У «Нотному зошиті А. М. Бах» та «Клавирній книжечці В.Ф.Баха», створених автором для навчання власних синів, закладені перші вагомні досягнення у галузі музичної педагогіки. Й.С. Бахом написані «Маленькі прелюдії та фуґи», «Інвенції» – все для юних музикантів.

Багато композиторів ХХ століття продовжують традицію написання творів для дітей. До них відносяться: І. Беркович, Н.Нижанківський, В.Косенко, М.Скорик, І.Шамо та ін. Всі ці збірки знайомлять дітей з різноманітністю характерів художніх образів, засновані на системному підході в навчанні, формують естетичний смак, загальну художню культуру молоді та виховують почуття музичного стилю у дітей. У цьому безсумнівно простежується вплив шуманівського альбому.

### **Список використаної літератури**

1. Амброс А. – Р. Шуман. Життя і творчість, К.: Освіта, 1988р. 278с.
2. Асаф'єв Б. Музична форма як процес, – К.: Освіта, 1971 р. 376 с.
3. Котляревська О. Варіативний потенціал музичного твору: культурологічний аспект інтерпретування: автореф. ... кандидата мистецтвознавства. К., 1996. 19 с.
4. Фейнберг С. Піанізм як мистецтво / С. Фейнберг. Музика №3, 1965 р. – С.22.

**Вовк Єлизавета Юрївна,  
студентка III курсу,  
Спеціальності «014 Середня освіта»  
(музичне мистецтво)**

**Науковий керівник:  
кандидат педагогічних наук, доцент  
Чинчева Л.В.**

### **«Особливості опанування творів для дитячого хору М. Кармінського у роботі студентів в класі з диригування»**

Історія становлення та розвитку української музики протягом багатьох століть щільно пов'язана з хоровим співом. Стародавня традиція православного співу а саррелла та невичерпна скарбниця традицій українського фольклору зумовили виняткову роль хорового мистецтва в Україні. Втім, протягом багатьох десятиріч радянського періоду хорове мистецтво перетворювалося на засіб ідеологічної пропаганди, а величезний пласт найціннішої духовної хорової літератури був забутий на довгі роки. Особливо потерпало від такого становища дитяче хорове виконавство. Музичний матеріал, на якому виховувалися діти, здебільшого мав доволі низький художній рівень, та й самий підхід хормейстерів до дитячого хорового виховання гальмував прогресивні тенденції розвитку цього різновиду музичного мистецтва. Незважаючи на ці негативні фактори, навіть за умов тотальної ідеологізації хорового мистецтва, з'являються композитори, чия творчість вирізняється глибокою внутрішньою духовністю та високим професіоналізмом. Саме вони знаходять якісно новий підхід до репертуару дитячого хору. Їхні твори не претендують на те, щоб вважатися новаторськими, але вони мають високохудожній літературний текст, «зрозумілу» та доступну музику, виховують думки та почуття дітей, піднімають проблеми, що хвилюють все людство. До таких композиторів належить і Марк Веніамінович Кармінський.

Хорова музика для дітей – яскрава та дуже плідна сторінка творчості М. Кармінського. Його ранні твори, що з'явилися ще наприкінці 1950х, вирізняються змістовністю, оптимізмом, яскравістю музичних образів, що втілюються через легкі, доступні для виконання мелодії.

Свої пісні композитор об'єднує у вокально-симфонічні сюїти – «Фанфари звучать в лісі», «Червоні гвоздики», збірки пісень – «Дороги звучать» (1969), «Червоний галстук» (1971). Для своїх творів М. Кармінський завжди прискіпливо відбирав високохудожні поетичні тексти. Це – лірико-споглядальні вірші Ф. Тютчева, О. Пушкіна, М. Лермонтова, А. Фета, І. Буніна; духовно-філософська поезія С. Надсона, К. Бальмонта, Д. Мережковського, В. Соловйова, М. Цветасвої, Є. Євтушенка, а також уривки з Євангелія та «Псалмів Давида».

В останні десятиріччя свого життя, вже після створення масштабних опер «Десять днів, які вразили світ» (за Дж. Рідом) та «Іркутська історія» (за п'єсою О. Арбузова), композитор звертається до «контрастної» форми творчості – хорової

мініатюри. Хорова мініатюра є тим жанром, в якому втілюється принцип відображення «великого в малому» (термін Варакути М. І., 2009). Цей принцип не тільки визначає масштаби творів, але й стає його найважливішим естетичним критерієм, що впливає на вибір автором засобів виразності. До збірок «Хорові зошити» (1988) і «Дорога до храму» (1995) увійшли разом 43 твори, що передають глибокі роздуми митця протягом кількох десятиліть.

Одним з найкращих творів циклу «Дорога до храму» є хор «Спогад про Дробицький яр» (сл. Є. Євтушенка) для дитячого хору, соліста (тенор) та фортепіано. Трагічні часи української історії відобразилися в творчості вітчизняних композиторів численними реквіємами. І, хоча М. Кармінський безпосередньо не звертався до цього жанру, загальний задум твору споріднює його із жанром «in memoriam». Композитор залишається вірним своїм стилістичним уподобанням та обмежує твір відносно малою формою. Літературна основа хору – строфи з віршу Є. Євтушенка про масовий розстріл євреїв у Дробицькому Ярі під Харковом, де загинули його родичі («Дробицькі яблуні», травень 1989 р.). Твір М. Кармінського створює відчуття присутності, навіть участі у трагедії Дробицького Яру й, водночас, дає оцінку тим жахливим подіям. Інтонації українського та єврейського фольклору надають твору надзвичайної експресії та динамізму. Глибина відчаю, трагедійність, що закладені в музично-поетичному тексті, врівноважуються філософським осмисленням подій. Хор складається з кількох епізодів, чергування яких нагадує перегляд хронікально-документальних кадрів, присвячених драматичним подіям минулого.

Не увійшов до нотних збірок ще один доволі самобутній твір М. Кармінського «Парафраз на тему сонатини В. Моцарта». Парафраз як жанр взагалі притаманний інструментальній музиці XIX ст. і базується на популярних музичних темах. Основою парафразу М. Кармінського стала четверта частина (Allegro) Сонатини № 1 Cdur із Шести Віденських сонатин В. А. Моцарта. Шість Віденських сонатин не вважаються оригінальними творами композитора. За свідченням С. Подольської, згадка про них відсутня в покажчиках моцартівських творів. Серед Сонатин В. А. Моцарта перебувають і номери п'яти дивертисментів для трьох бассетгорнів, які згодом отримали назву Сонатин. М. Кармінський помітив вокальну природу багатьох частин даного циклу та майстерно зробив «перекладення» однієї з них для дитячого хору. Частина є дуже корисною для розвитку вокально-хорових навичок: артикуляційних штрихових та динамічних. «Парафраз» вийшов доволі простим для виконання дитячим хором, тому його й зараз можна почути на концертах та конкурсах дитячих хорів.

Марк Кармінський все своє життя приділяв чималу увагу творчості для дітей. Його ранні твори – це пісні з яскравими, оптимістичними образами, більшість з яких не втратили своєї популярності й зараз. Зрілі твори композитора – хорові мініатюри лірико-філософського спрямування, більшість їх написано для хору а cappella. На відміну від багатьох своїх сучасників, композитор писав музику, яка була зрозуміла та досить проста для дитячого виконання, але мала оригінальність і глибоку змістовність художнього задуму. Музика М. Кармінського здатна привернути увагу дітей до високого мистецтва, яке очищує душу та виховує особистість. Його музика змушує мислити та відчувати! Твори для дитячого хору мають особливу чистоту та задушевність, що їх так тонко сприймають діти. Творчий доробок М. Кармінського є та завжди лишатиметься невід'ємною частиною навчального та концертного репертуару дитячих хорових колективів України.

#### Список використаної літератури

1. Варакута М. І. Хорова мініатюра в українській музиці: закономірності розвитку жанру та їх осмислення в музикознавстві. *Актуальні проблеми історії, теорії та практики художньої культури*. Київ. Вип. 22, 2009. С. 281–287.



2. Гейвандова К. Н. . Марк Кармінський. Київ: Музична Україна, 1981. 42 с. (Творчі портрети українських композиторів.
3. Іванова Ю. М. Вокально-хорова творчість М. Кармінського. *Культура України. Мистецтвознавство. Зб. наук.праць.* 2000. Вип. 6. С. 140–148.
4. Мельник А. О. Тенденції жанрово-стильової динаміки української скрипкової мініатюри другої половини ХХ – початку ХХІ століть. Харківський національний університет мистецтв імені І. П. Котляревського. Харків. 2016. 261 с.
5. Тышко Н. (1987). Марк Вениаминович Карминский. *О тех, кто пишет музыку для детей: очерки об украинских композиторах.* Вып. 1, Киев. 1987. Музична Україна. С. 92–116.

*Гнатівська Вікторія Дмитрівна,  
студентка III курсу,  
Спеціальності «Хореографія»*

*Науковий керівник:  
викладач,  
Тимофєєва Таїсія Григорівна*

### **«Культурний фронт як складова частка протидії агресору»**

Культура завжди була рушійною силою у визначенні національної ідентичності. Культура – це сукупність знань, видів мистецтва, релігійних вірувань, звичаїв та обрядів, правових та моральних норм, трудових навичок і життєвий досвід певної нації [3]. Культурне надбання - найдорожче, що може бути у народу.

На сьогоднішній день, на фоні повномасштабної війни Російської Федерації проти України мистецтво набуло максимального прояву. Українські митці воюють на культурному фронті. У кожного своя зброя, бо ми боремося за власне існування. Це і пісні, кавери, малюнки, мурали, плакати, вірші і жартівливі тік токи. До прикладу, активно використовуються соціальні мережі, як важливий елемент розголосу. Саме там ми можемо побачити і далекі факти з минулого, які дуже перегукуються із сьогоденням: ось, просто на прикладі викрадених пісень показано всю сутність ворога, який вмів лише красти і брехати. За дослідженнями доктора мистецтвознавства, професора Любові Кияновської та доктора філологічних наук Ярослава Герасима, пісні: «Ой мороз, мороз», «Вставай страна огромная», «Вот кто - то с горочки спустился», «Любо братцы, любо», «Как родная меня мать провожала» є насправді українськими і виконувалися дуже давно нашими предками [2]. І це лише маленька частина того, що дійсно було вкрадене. Також з історії відомо про регулярні притіснення, заборону української мови та знищення української писемності. Так, у 1920-тих роках більшовиками здійснювалося масове вилучення «шкідливої літератури» з усіх українських бібліотек, книгарень, книжкових складів, навчальних закладів. Такі діяння вже у 2022 році здійснює знову той самий російський режим на тимчасово окупованих територіях [4]. Знаємо і про репресії митців та діячів(яскравий приклад – «розстріляне відродження», «шістдесятники»), про викривлення образів українців і України в кінематографі. Наприклад, у фільмі «Тарас Бульба» Володимира Бортка, знятого за мотивами однойменної повісті Миколи Гоголя козацтво висвітлено зовсім не таким, яким є насправді. У фільмі вони розмовляють російською мовою і прославляють «російську землю». Це прослідковується у їхніх висловах: «Хай живе російська земля», «...коли завелось козацтво. Широка, розгульна замашка російської природи», «Підіймається з з російської землі свій цар і не буде в світі сили, яка б не підкорилась йому» [1]. І тоді, і зараз все робиться для того, щоб знищити те, що нас вирізняє з поміж інших - культуру та ідентичність.

Маємо надію, що після завершення війни українці стануть культурно освіченішими. Завдяки єднанню народу і поживленню інтересу до власних витоків, з легкістю будемо називати видатних діячів своєї країни, пам'ятати та шанувати їх. Берегти свою культуру, захоплюватися нею, розповідати всім, хто ще не знає яка вона насправді, і передавати це з покоління в покоління. Адже поки це буде з нами - доти й житиме наша держава.

Багато наших виконавців гастролюють Європою задля розголосу української культури. Зокрема, з хореографії можна виділити Національний заслужений академічний ансамбль танцю України імені П. Вірського, Національний заслужений академічний хор України ім. Г. Верьовки, які вже колись змогли звернути увагу світу на Україну. Кожен концерт – мирна акція на підтримку нашої держави та змога для іноземців висловити солідарність, допомогти нам та відчути дух нашого народу [6]. Викликає гордість і задоволення спостерігати, як нас підтримують у кожному куточку світу: всесвітньо відомі митці, діячі, артисти, спортсмени виконують українських пісень, одягають речі з символікою України, допомагають [5]. Це означає, що ми почуті. Не мало для цього зробила саме наша культурна війна. Ми змогли показати всьому світу, що ми не частина Росії, як на жаль, думали багато людей за кордоном, а окрема прекрасна країна зі своєю багатовіковою історією та культурою. Тепер всюди побачили і дізналися хто ми є насправді.

Варто розуміти, що мистецтво і культура після Перемоги суттєво зміниться. Саме ми - діячі мистецтва, і станемо рушійною силою у цій зміні та новоутворенні. Станом на сьогодні культура наповнюється завдяки виручочому мистецтву. Подекуди воно набуло інших форм - сучасніших, але воно не перестало бути. На найпрестижнішій виставці сучасного мистецтва - Венеціанській бієнале, незважаючи на воєнні дії, наші митці змогли показати свої роботи. «Хочеться показати, що ми не є жертвами війни, а віримо в наше майбутнє... Ми щиро віримо, що треба будувати майбутнє зараз, а не чекати на закінчення війни...», - зазначила Лізавета Герман, одна з кураторок українського павільйону, під час презентації проекту [7]. Тож, ми ще станемо свідками розквіту української культури не лише у нашій державі, але й на світовій арені і зможемо продемонструвати чимало творчих доробків, особливо після війни. Адже саме продукти мистецтва зараз допомагають нам відволікатися від страшної буденності. Наш народ не зламати, не знищити, він є і завжди буде, бо тільки сильні духом люди можуть так любити і так творити для своєї країни і про неї. Мистецтво вічне і думаю тепер ми всі переконалися в цьому. Після Перемоги нам обов'язково буде про що і для кого творити.

### Список використаної літератури

1. Загін Кіноманів. УКРАЇНА В РОСІЙСЬКИХ ФІЛЬМАХ! Історія промивання мізків народу, 2022. YouTube. URL: <https://www.youtube.com/watch?v=evkr6wG3BY0> (дата звернення: 06.05.2022).
2. Знаєм 24. Як росіяни крали українську музику та композиторів, Історія обману, 2021. YouTube. URL: <https://www.youtube.com/watch?v=TtG6T5grH8Q> (дата звернення: 06.05.2022).
3. Культура. Енциклопедія Сучасної України. URL: [https://esu.com.ua/search\\_articles.php?id=51449](https://esu.com.ua/search_articles.php?id=51449) (дата звернення: 06.05.2022)
4. Окупанти знищують українську літературу та підручники історії: які книги "під заборону". Інформаційне агентство Українські Національні Новини (УНН). Всі онлайн новини дня в Україні за сьогодні - найсвіжіші, останні, головні. URL: [https://www.unn.com.ua/uk/news/1969505-okupanti-znischuyut-ukrayinsku-literaturu-ta-pidruchniki-istoriyi-rozvidka?\\_amp=1](https://www.unn.com.ua/uk/news/1969505-okupanti-znischuyut-ukrayinsku-literaturu-ta-pidruchniki-istoriyi-rozvidka?_amp=1) (дата звернення: 06.05.2022).
5. Ukraïner. Світові зірки підтримують Україну • Ukraïner, 2022. YouTube. URL: <https://www.youtube.com/watch?v=GkKH7Uvuv34> (дата звернення: 06.05.2022).

6. VIRSKY OFFICIAL. VIRSKY / BERLIN / 20.04.2022 / SOLIDARITY EUROPEAN TOUR, 2022. YouTube. URL: <https://www.youtube.com/watch?v=IhuUaiC17Y> (date of access: 05.05.2022).

7. Венеційська бієнале – ZAXID.NET. ZAXID.NET. URL: [https://zaxid.net/vidkrilas\\_59\\_ta\\_venetsiyska\\_biyenale\\_n1541779/amp](https://zaxid.net/vidkrilas_59_ta_venetsiyska_biyenale_n1541779/amp) (дата звернення: 06.05.2022).

*Гранчак Тетяна Русланівна,  
студентка 1 курсу,  
спеціальності «Музичне мистецтво»*

*Науковий керівник:  
кандидат педагогічних наук, професор  
Бодрова Тетяна Олександрівна*

### **«Народна казка як засіб розвитку музично-творчих можливостей учнів-початківців»**

Перед педагогічною наукою постає цілий комплекс проблем, серед яких вагоме місце займають питання творчого розвитку учнів початкової школи.

Науковцями доведено, розвиток дитини найбільш ефективно здійснюється під час залучення їх до цікавих, нестандартних видів діяльності, в тому числі до вивчення казок. Казка стає добрим другом, помічником та порадиником учня, допомагає набувати життєвий досвід.

Проблему впливу казок на морально-естетичну та духовно-творчу сфери особистості розкрито у творчості В. Даля, К. Ушинського, В. Сухомлинського, Л. Українки, І. Франка. В педагогічній науці її розробляли С. Бакуліна, А. Богущ, М. Гагарін, Т. Гризоголова, М. Кучмарна, Е. Печерська, А. Щербо. Науковцями досліджено нестандартні форми роботи над казкою (С. Козоріс), визначено вплив казкового матеріалу на формування особистості учнів молодшого шкільного віку (М. Лещенко), розроблено конспекти уроків читання казки у початкових класах (І. Корнійчук).

В той же час, аналіз науково-педагогічних та методичних джерел засвідчив, що у мистецько-освітньому процесі початкової школи недостатньо використовуються виховні та розвивальні можливості казки, особливо у позаурочний час. Адже учням подобається навчальна діяльність, виконання якої потребує розумового напруження, винахідливості та творчості, що дає їм матеріал для роздумів, можливість проявляти ініціативу і самостійність.

Нами було з'ясовано, що творчість – це діяльність, результатом якої є створення нових унікальних за змістом і формою цінностей. В той же час, у дослідженні музично-творчих можливостей учнів початкової школи їх творчий розвиток ми розуміємо як процес зміни фізичного та духовного світу, результатом якого є *особистісно значущі* продукти власної діяльності.

Вченими доведено, що висока морально-духовна та мистецька вартість фольклору та одного з його видів – народної казки – забезпечила застосування кращих зразків народної творчості в освітньому процесі початкової школи як науково перспективну (Г. Довженко, П. Ігнатенко, М. Лановик, З. Лановик Н. Миропольська, В. Поплужний, Ю. Руденко, М. Стельмахович). Автори визначають народну казку як фольклорний жанр, що походить від народних переказів, побутує в народному середовищі та має такі особливості як наявність традиційних мотивів, обставин дій (село, ліс, поле) та відомих персонажів (дід, баба, вовк, коза, півник тощо) [3].

Так, дослідник фольклорної казки М. Гагарін вважає, що “казка – це своєрідний

сплав реальності й уяви, життєвого досвіду і мрій народу, яка містить правду, що органічно поєднується з художніми формами вигадання» [2, с. 6].

Класифікація видів даного фольклорного жанру передбачає їх розподіл на:

- *казки про тварин*, птахів, рослин, комах («Лев і мишеня», «Іжак та заєць», «Лисичка, котик і півник», «Кіт, цап і баран», «Сірко», «Вовк і семеро козенят»);
- *казки чарівні*, героїчні, фантастичні («Чарівна скрипка», «Козаки і смерть», «Сопілка й батіжок», «Марійка й баба відьма», «Козак Мамарига», «Яйце-Райце»);
- *казки суспільно-побутові*, реалістичні, новелістичні («Про старого батька», «Хліб і золото», «Явдоха-Святоха», «Кошовий Сірко», «Закопане золото») [3].

Нами здійснено аналіз педагогічно-творчого потенціалу народних казок, з'ясовано їх розвивальне значення. Казка активно впливає на *творчий розвиток учнів*: розвиває почуття, мислення, уяву, фантазію, сприймання, волю, формує зв'язне мовлення. До того ж, у казці дитина може побачити чітку межу між добром і злом, любов'ю і ненавистю. Спостерігаючи за казковими персонажами, діти з властивою їм безпосередністю реагують на події, швидше запам'ятовують і краще засвоюють навчальний матеріал.

Музичне оформлення народних казок сприяє емоційному сприйманню сюжету, допомагає учням-початківцям у більш глибокому відтворенні позитивних і негативних рис характеру персонажів та їх дій, розвиває музичні здібності дітей.

З'ясовано, що казка має максимально продуктивний вплив на учнів при наявності *трьох умов: цікавий і захоплюючий сюжет, виразний музичний матеріал, безпосередня участь дітей у її виконанні*. Для дітей дуже важливо бути причетним до постановки спектаклю або, принаймні, у його підготовці на будь-якому етапі репетиційної роботи (виготовлення квитків, костюмів, декорацій, гра в шумовому оркестрі тощо) [1].

Було досліджено особливості використання казок в різних видах музичної діяльності молодших школярів з розвивальною метою. Так, за допомогою казок та їх персонажів можна ознайомлювати молодших школярів з основами музичної грамоти. Наприклад, надавати знання про темп в музиці (козенята бігають швидко, черепаха повзе повільно); про музичний тембр (соловейко співає прозоро й дзвінко, їжачок - терпким хрипливатим звуком) тощо. Казка допомагає учням оволодівати знаннями про засоби музичної виразності в ігровій формі. Тоді музичний матеріал стає для них легким і доступним.

В організації *музично виконавської діяльності* учнів застосовуються такі види роботи як виконання пісень героїв казок, спільних хорових фрагментів, застосування інструментів дитячого оркестру для підсилення емоційних вражень. Дуже цікавим видом творчої діяльності учнів є *інсценізація або театралізація* казки, ігрова імпровізація казкових фрагментів на основі вражень від прослуханої музики, виконання пластичних етюдів тощо.

Таким чином, казковий світ магічно впливає на дитину, манить таємницями, чудесами, чаклунством. Діти з радістю подорожують в уявному, нереальному світі, активно діють та творчо трансформують його. Важливо виявити можливості застосування народних казок у музичній діяльності молодших школярів, представленої у трьох основних видах – музично-пізнавальній, музично-виконавській та сценічно-ігровій.

### Список використаної літератури

1. Бодрова Т.О. Виховна робота вчителя музики в позаурочний. *Мистецтво та освіта*. 2009. № 1. С. 21 - 27.
2. Гагарін М.І. Виховання морально-естетичних почуттів молодших школярів засобами української народної казки: автореф. дис. ...канд пед. наук. К., 2007. 20 с.
3. Лановик М., Лановик З. Українська усна народна творчість. К.: Знання- Прес, 2001. 592 с.

*Дириженко Валерія Іванівна,  
студентка IV курсу,  
Спеціальність «014.13 Середня освіта. Музичне мистецтво»*

*Науковий керівник:  
кандидат педагогічних наук, старший викладач  
Вікторія Васи́лівна Буханєвич*

### **«Особливості роботи над виконавськими уміньми скрипалів-початківців в процесі ансамблевого музикування»**

Ансамблеве музикування в ДМШ допомагає розвинути у дитини інтерес і любов до музики. Спільне музикування викликає в учнів непідробний інтерес, що значно підсилює мотивацію і стимулює навчальний процес. Проблеми колективного музикування розглядали: А. Ільченко, А. Карпун, В. Лабунець, В. Лапченко, В. Лебедєв, Т. Тютюникова, В. Федоришин та ін.; проблемам початкового етапу навчання гри на скрипці присвячені праці таких дослідників: М. Берлянчик, В. Григор'єв, К. Завалко, К. Мострас, Г. Турчанінова, В. Стеценко, Ю. Янкелевич та ін. Використання колективної форми музикування в навчанні скрипалів-початківців є актуальним в сучасній роботі спеціалізованих закладів мистецької освіти, отже, **мета** нашої статті – висвітлити особливості роботи над виконавськими уміньми скрипалів-початківців в процесі ансамблевого музикування.

Клас ансамблю – невід'ємна ланка в процесі формування музично-естетичних уявлень в учнів, важлива форма занять, що сприяє підвищенню якості їх інструментальної підготовки. Ансамбль скрипалів – середовище, яке стимулює формування творчої індивідуальності дитини, дозволяє швидше залучити її до музикування, навіть до концертної діяльності. Мета занять в класі ансамблю – всебічно розвивати особистість дитини, її музичні здібності, інтелект, формування загальної культури, здатності дитини до спілкування, співпереживання, дружби. Заняття в класі ансамблю вирішують наступні завдання: розвиток музичного смаку і почуття прекрасного; практичне застосування та закріплення навичок і знань, отриманих в класі за фахом; оволодіння навичками колективного музикування для подальшої аматорської музичної діяльності; підготовка обдарованих дітей до участі в професійних ансамблях і оркестрах; виховання колективної творчої і виконавської дисципліни.

У групі діти раніше починають відчувати творчу віддачу, вони душею починають розуміти навіть коли прийшли в музичну школу. На уроках можна з успіхом займатись розвитком слуху, ритму, пам'яті, читанням з листа. Разом учні легше засвоюють тривалості, успішно закріплюють поняття розподілу смичка, опановують засоби музичної виразності та ін. Робота з ансамблем має три виконавських рівня: 1) виконання мелодії в першому голосі з гармонійним супроводом у другому і третьому голосах, які організують ритмічну пульсацію; 2) гра несинхронним ритмом і штрихами в голосах (це може бути використання поліфонії в кантілені та робота над штрихами в п'єсах технічного характеру); 3) робота над великою формою з використанням як гомофонних так і поліфонічних елементів голосоведіння [2].

Робота з ансамблем скрипалів-початківців має свою специфіку. Вона пов'язана зі складністю освоєння скрипки і музичної грамоти, а також особливостями психіки початківців учнів і неоднорідністю по віку і здібностям. Працюючи з групою дітей на перших уроках, бажано, створюючи позитивну атмосферу, розбивати урок на наступні блоки: постановка скрипки; постановка лівої і правої рук; організація ритму; елементарна імпровізація (спочатку *pizzicato*, а потім *arco*); ансамблева гра; «винахід» нотного стану; домашнє завдання. Після поєднання рухів правої і лівої руки, з'являються нові завдання, і урок організується за новими блоками: технологічна розминка (гамма, штрихи, хроматизми, ритм); новий матеріал з фіксацією його в нотному запису; імпровізація;

читання з листа; гра в ансамблі; музичні ігри; домашнє завдання [1]. Важливим засобом розвитку естетичного чуття учнів музичних шкіл є ретельний відбір репертуару, який включає найкращі зразки музичної культури. Цікавими і доступними формами роботи є різні музичні ігри де по слуху учні повторюють на скрипці рухи, звуки, ритми та ін., задані педагогом або іншими учнями. Скрипалі-початківці із задоволенням сприймають тематичне об'єднання кількох п'єс в музичну казку.

Отже, ми можемо зробити **висновок**, що гра в ансамблі є цікавою формою колективної творчості, що приносить задоволення і радість дітям. Велику роль в роботі над виконавськими вміннями скрипаля-початківця в процесі ансамблевого музикування грають: дотримання правильної послідовності роботи над музичним твором, грамотний добір художнього репертуару, створення позитивної творчої атмосфери в колективі; використання ігор та казок.

### **Список використаної літератури**

1. Завалко К.В. Дитяча скрипкова педагогіка: інноваційний підхід. Монографія – Черкаський ЦНТЕІ, 2011. 324с.
2. Пудовочкин Э.В. Скрипка ранше букваря: опыт раннего группового обучения на скрипке. - Спб.: Композитор, 2006. -56 с.

*Дмитренко Ольга Сергіївна  
студентка IV курсу,  
спеціальності «Середня освіта, музичне мистецтво»*

*Науковий керівник:  
доктор педагогічних наук, професор  
Зайцева Алла Віталіївна*

### **«Функції художньо-комунікативної культури майбутнього вчителя музичного мистецтва»**

Сьогоднішні бурхливі цивілізаційно-глобалізаційні суспільні процеси вимагають високого рівня культури педагогічного спілкування вчителя музичного мистецтва, що передбачає його здатність регулювати міжособистісні стосунки, організувати плідну художньо-навчальну взаємодію з учнями. Нові музичні враження, таємниця композиторського задуму, краса художнього образу, обґрунтованість аналітичних висновків стають об'єктом спільних інтересів, бажань та прагнень суб'єктів взаємодії з мистецтвом. У контексті діалогічної парадигми значною мірою актуалізуються зміст і функції комунікативної культури майбутнього вчителя музики в його практичній діяльності.

У науковій літературі існує визначення змістового наповнення поняття «функція» (від лат. «functio» – виконання, здійснення) як якісної характеристики, що спрямована на забезпечення, підтримання і розвиток системи.

В якості функцій комунікативної культури дослідник І. Бех виділяє наступні:

- інтегративна (комунікативна культура інтегрує педагога в науково-педагогічну спільноту, соціально-наукове співтовариство);
- диференційна (педагог включається в педагогічний процес як яскрава індивідуальність, що бажає і здатна вести рівноправний діалог із науковою спільнотою);
- смисложиттєва (за допомогою комунікативної культури педагог пізнає самого себе, будує стратегічну ієрархію цінностей) [1, с. 34].

Спираючись на функції мистецької освіти, які виходять із усвідомлення внутрішньої сутності мистецтва, передбачають взаємодію мистецтва і педагогіки, ми виокремлюємо ряд принципово важливих функцій художньо-комунікативної культури вчителя

музичного мистецтва, що набувають особливого значення в умовах модернізації системи мистецької освіти, а саме: аксіолого-збагачувальну; контактнo-координаційну; прогностично-планувальну; амотивно-перцептивну; інтерактивну; духовно-герменевтичну.

➤ *аксіолого-збагачувальна функція* – спрямована на актуалізацію ціннісно-гуманістичних орієнтирів сприйняття мистецтва учнями;

➤ *контактнo-координаційна функція* – забезпечує мобільність (своєчасність) педагогічного управління певною художньо-комунікативною ситуацією;

➤ *прогностично-планувальна функція* – підпорядкована попередньому визначенню (проектуванню) загальної композиції та методичній «інструментовці» навчальних ситуацій спілкування учнів з мистецтвом, визначенню стратегії взаємодії вчителя з учнями на ґрунті мистецтва;

➤ *амотивно-перцептивна функція* – реалізується через уміння «зчитувати» емоційний стан учня за виразом обличчя, рухами, вербальними і невербальними реакціями тощо; вимагає відмови від рольових масок, безумовного прийняття учня, включення у процес взаємодії його ціннісно-почуттєвого досвіду;

➤ *інтерактивна функція* – забезпечує тотожність цілепокладання у художньо-комунікативних діях вчителя і учня;

➤ *уховно-герменевтична функція* – безпосередньо зорієнтована на встановлення духовних вимірів співбуття вчителя і учня на ґрунті осягнення мистецтва. Зокрема, академік І.Зязюн наголошує на закономірності зосередження в естетичному почутті, викликаному мистецьким твором, етичних норм та всіх психологічних складників людської духовності, завдяки чому сприйняття художнього твору, передусім через почуття і переживання особистості дозволяє їй дійти до глибинних психологічних зрушень, очищення, катарсису, мотивованих ідеалів, життєвих цілей [2, с. 83].

Вважаємо, що в реальному музично-освітньому процесі виділені функції виступають в гармонійній цілісності і тільки у своїй інтегративній єдності забезпечують підвищення рівня художньо-комунікативної культури майбутнього вчителя музичного мистецтва.

### Список використаної літератури

1. Бех І.Д. Компетентнісний підхід у сучасній освіті [Електронний ресурс]. Режим доступу: <http://www.ipv.org.ua/content/56-2012-09-04-22-32-01.html>.
2. Педагогічна майстерність : підручник / за ред. І.А.Зязюна. 3-тє вид., доп. і перероб. Київ: СПД Богданова А.М., 2008. 376 с.
3. Зязюн І.А. Освітній простір культури в педагогічній теорії. Професійна освіта: педагогіка і психологія: пол.-укр. Журнал [за ред. Т.Лєвовицького, І. Вільш, І.А.Зязюна, Н.Г.Ничкало]. Ченхстохова; К., 2005. вип.VII. С. 35 - 46.

*Єгорова Вероніка Олексіївна*  
*студентка III курсу*  
*Спеціальності «025 музичне мистецтво»*

*Науковий керівник:*  
*кандидат педагогічних наук, доцент*  
*Глазунова І. К.*

**«Дитячі твори для фортепіано українських композиторів  
(Н. Нижанківський, В. Косенко)»**

Становлення України як суверенної держави глибоко впливає на світогляд, психологію та духовне життя українців. Вивчення та цілісне осмислення окремих складових національної спадщини дозволяє визначити роль музичного мистецтва у формуванні духовності суспільства, у зв'язку з чим зростає значення музично-естетичного виховання школярів. Складовою частиною загальної системи освіти школярів є реалізація завдань музично-естетичного виховання молоді засобами інструментального мистецтва.

Найкращим шляхом формування духовної культури молоді є використання у процесі навчання творів українських композиторів. ХХ століття дуже плідне на такі твори. Як зазначала Наталія Дрібнюк: «Важливе місце у творчості українських композиторів першої половини ХХ століття, окрім масштабних оперно-симфонічних та камерних жанрів, посіла дитяча інструментальна музика» [2]. Доволі часто митці зверталися до фортепіанних циклів, які давали простір для створення найрізноманітніших образів, передачі найтонших почуттів.

Ми спробуємо зробити здійснення комплексного аналізу дитячих фортепіанних циклів Нестора Нижанківського «Твори для молоді» та Віктора Косенка «24 дитячі п'єси» у плані образного змісту, драматургії, архітектоніки, ладо-гармонії та інших музично-виразових засобів для виявлення особливостей музичної мови творів на рівні окремих мініатюр та загального циклу.

Поява альбомів Н. Нижанківського «Твори для молоді» та В. Косенка «24 дитячі п'єси» була важливою подією в українському музичному мистецтві, адже у першій половині ХХ століття в педагогічній практиці значно відчувався брак творів вітчизняних композиторів.

Збірка п'єс Н. Нижанківського під назвою «Фортепіанні твори для молоді» була надрукована у Львові в січні 1936 року у видавництві Союзу Українських Професійних Музик. Складається з 5 п'єс:

1. Марш горобчиків.
2. Староукраїнська пісня.
3. Коломийка.
4. Івасько грає на чельо.
5. Гавот для ляльки.

У п'яти різнохарактерних п'єсах, призначених для виконання учнями музичних шкіл або піаністами-початківцями, створені найрізноманітніші образи, настроєві сцени, замальовки природи. Об'єднуючим началом у циклі виступає принцип образного та темпового контрасту.

Перша п'єса «**Марш горобчиків**» написана у до мажорі. Відповідно до назви, має маршовий, жвавий характер, поважності надають «фанфарні» висхідні квартові інтонації. Легка мелодика у високому регістрі. «Дитячість» музики виказує невибаглива грайливо-легка мелодія мініатюри та стакатні штрихи, високий регістр мелодії, що сприяють створенню картинки кумедного маршу горобців-бешкетників. Таким чином, у «Марші горобчиків» музичний образ втілено поєднаними звукозображальними, ладо-гармонічними, метро-ритмічними та фактурними засобами.

Ліричним центром фортепіанного циклу є мініатюра під назвою «**Івасько грає на чельо**», для якої притаманні меланхолійно-задумливий, лірико-оповідний тон вислову, народнопісенне начало інтонаційної канви мелодії. Певне хвилювання вносить безперервна лінія у верхньому голосі внутрішньо-тактових та між-тактових синкоп. Написана п'єса у простій двочастинній репрізній формі.

У дитячих п'єсах збірки проявилися у мікророзрізі такі риси музичної мови композитора, як національна ладо-інтонаційна та метро-ритмічна основа творів.

Таким чином, у творчості Нижанківського як композитора-неоромантика ліричне музичне висловлювання поєднується з колористичністю гармонії, різножанрові втілення – епічні, танцювально-скерцозні, архаїчні та драматичні – у тій чи іншій мірі носять відтінок української ментальності та лірико-сентиментального вираження.



«24 п'єси для фортепіано» Віктора Косенка є кульмінаційною вершиною у його творчості для дітей. Ставлячи перед циклом дидактичну мету, автор впорядкував «24 дитячі п'єси» за тональностями по квінтовому колу, що аналогічне укладеним тональностям у «Добре темперованому клавирі» Й. С. Баха. Гра ладово-тонального забарвлення кожної п'єси підкреслює відмінність музичних образів альбому.

**Перша мініатюра «Паяцик Петрусь» C-dur** – жартівливий персонаж циркової розваги – відкриває цикл. Легко дітьми сприймається проста тричастинна репризна форма з трьох періодів по два речення. Мінливо-грайливий образ паяца передає тональний план п'єси: у першому реченні першого періоду паралельний лад, раптове відхилення у далеку тональність H-dur; в другому реченні – відхилення в E-dur. У другому реченні другого періоду – аналогічне відхилення у E-dur, F-dur та повернення у головну тональність C-dur. Втіленням веселих стрибків та посмішок маленького артиста служать стакатні акорди, що звучать протягом всієї композиції «Паяцика Петруся».

У ще одній фортепіанній мініатюрі – **Вальсі h-moll** – композитор ознайомлює юного піаніста з одним із канонічних жанрів музики – меланхолійним вальсом, з його ліричною танцювальністю, тридольним кружлянням та легкою вишуканістю бального танцю. Класичні рамки має також архітектоніка вальсу – у вигляді простої тричастинної репризної форми з трьох періодів по два речення: A (4+8) – A1 (4+7) – A2 (10+10). Поєднання у п'єсі наспівних інтонацій французької музики з класичною формою та гармонічною основою створює романтичний образ, притаманний для творчого вираження композитора.

Таким чином, на прикладі обраних п'єс циклу «24 п'єси для фортепіано» В. Косенка можна відзначити стильові особливості його фортепіанної музики для дітей. Щонайперше — тісний зв'язок з українськими національними традиціями.

Отже, на основі аналізу п'єс з дитячих альбомів «Твори для молоді» Н. Нижанківського та «24 дитячі п'єси» В. Косенка можна зробити висновок, що композитори є яскравими представниками романтизму в українській музиці. В результаті органічного синтезу традиційних форм і жанрів західноєвропейської культури із мисленням українського художника відбувається стилістичне оновлення, розширення музичної виразності, семантичного кола.

#### **Список використаної літератури**

1. Булка Ю. Нестор Нижанківський. – Київ: Муз. Україна, 1972.
2. Історія української культури ХХ – початку ХХІ століть в п'яти томах – Т. 5. – Кн. 2. – Київ: Наукова думка, 2011. 1031 с.
3. Молчко У. Фольклорні джерела музичної спадщини Нестора Нижанківського // Народна творчість та етнографія. – 2003. – № 1/2. – С. 99–106.
4. Олійник О. Фортепіанна творчість В. С. Косенка. Київ: Наукова думка, 1977. 150 с.

*Єгорова Вероніка Олексіївна,  
студентка III курсу,  
Спеціальності «025 музичне мистецтво»*

*Науковий керівник:  
доктор пед.наук, професор  
Комаровська О. А.*

**«До історії створення «Вінку колядок»  
Бенджаміна Бріттена»**

Актуальність заявленої теми визначається недостатньою вивченістю і популяризацією творчості одного з найвидатніших митців зарубіжжя Бенджаміна Бріттена, що презентує самобутню культуру Великої Британії; натомість звернення до творчості митців різних національних культур є важливим для України, передусім нашого усвідомлення належності до європейських цінностей і нашої європейськості загалом на тлі утвердження національно-культурної ідентичності. Крім того, англійська музика насамперед асоціюється з ім'ям Генрі Перселла, визначного композитора XVII ст. Суттєво, що нова хвиля розквіту класичної англійської музики ознаменована творчістю композиторів кінця XIX- поч. XX ст. Артура Саллівана, Густава Голста, Едварда Елгара та ін. Проте найвизначнішою постаттю є Бенджамін Бріттен: його творчість стала вершинною через три століття після Генрі Перселла. Дослідженню творчості Б.Бріттена присвячено праці А. Василенко, Г. Джонсона, Л.ККовнацької, П. Портера, Г.Шнеерсона та ін. Увага вчених, як і зміст навчальних програм з історії музики та музичної літератури, зосереджена на його найвідоміших творах, зокрема Воєнному реквіємі, Путівникові по оркестру для молоді (Варіаціях на тему Перселла), деяких операх, що ознаменували відродження цього жанру в англійській музиці, на вокальній музиці. Однак, одним із найцікавіших творів є «Вінок колядок» написаний під час Другої світової війни, у 1942 р. і є рефлексією трагедії війни, що суголосно трагічним подіям в Україні і тому становить для нашого мистецтва особливий інтерес.

Так, задум написати «Вінок колядок» виник у композитора під час тривалого і небезпечного на той час шляху додому після перебування в Америці, на шведському вантажному судні. Цікаво, що композитор паралельно опановував особливості арфи, що позначилось і на семантиці образів «Вінку колядок». Під час зупинки судна в Канаді Бріттен натрапив на книгу середньовічних віршів "The English Galaxy of Shorter Poems", деякі вірші він і використав для "Вінку колядок" [2].

«Вінок колядок» – цикл із 11 творів на старовинні англійські та латинські тексти, зближуючи в такий спосіб давнину і сучасність, релігійне та світське, загальнолюдське і національне. Розглянемо коротко драматургію циклу, посилаючись, зокрема, на [4].

1. Procession. «Hodie Christus natus est» – григоріанський антифон до Магніфікату на другій вечірній Різдва, написаний для сопрано за зразком традиційної християнської процесії.

2. Wolcum Yole. Святковий та радісний номер староанглійською мовою як привітання о слухачів. У невеличкому каноні співаки вітають кожного гостя: альти починають з вітання Святого Стефана та Святого Іоанна, середні голоси вітають «невинних», тобто убитих Іродом дітей, далі сопрано вітають Томаса Бекета [5].

There is no Rose. Більш лірична частина, в якій хор співає про народження Сина Божого. Написаний твір на англійському місцевому діалекті у поєднанні з латинню. Саме цей номер і є початком програми, закладеної в назву циклу.

4. Після прохолодної краси "There is no rose" чуємо ніжну колискову у виконанні соло сопрано в "That yonge child" на текст братів Веддербернів (близько 1548 р.). Номер є контрастом до першої частини. У ньому інша тональність, ритм і в цілому більш радісний тон, ніж у "There is no rose". "Balulalow" має бути колискою для немовляти Ісуса, а сопрано-соло на початку частини малює образ Діви Марії, яка співає колискову своїй новонародженій дитині.

5. "As Dew in Aprille". Текст першої чверті 15 ст. Він перемикає увагу з немовля на Діву Марію під ніжну, заспокійливу музику, яка поступово ще пом'якшується до самого кінця. Протягом цього руху створюється ефект відлуння.

6. "This Little Babe".3 "Newe Heaven, Newe Warre" Роберта Саутвелла 1595 р. контрастує з усіма іншими частинами: у більш похмурому настрої, виникають образи пекла. Це відображення боротьби добра і зла, Ісуса з Сатаною. Ця пісня розвивається дедалі енергійніше, завершуючись словами: "Якщо хочеш ти ворогів своїх радістю вразити, то не йди від цього небесного хлопчика".

7. Interlude. Ця інструментальна частина-соло арфи, що створює відчуття ангельського блаженства своїм повільним темпом, мінливим ритмом і м'яким характером. Розпочинає умовну другу частину циклу.

8. "In Freezing Winter Night". Ця пісня (також на текст Саутвелла) розповідає про обставини народження Ісуса; в хоровому звучанні знову виникає ефект відлуння. Цей номер символізує розбрат на землі до і під час народження Христа, а також подає надію на майбутнє і гармонію, яку він приносить.

9. "Spring Carol". Дует двох сопрано на текст Вільяма Корніша (XVI ст.) зображує весну і завершується закликком подякувати Богу.

10. "Deo gracias". Розповідь про гріхопадіння Адама на текст макаронічної поеми XV ст.[3]. Хор все виразніше та енергійніше проголошує подяку Богу., що підкреслюється синкопованим ритмом і стакато. Нарощується до останнього акорду звучність арфи, якою так зацікавився композитор саме в цей час і яка створює особливу урочисту атмосферу.

11. Recession. Ця частина майже віддзеркалює Procession. Під час виконання цієї частини співаки вже залишають сцену: мелодія поступово згасає, прощаючись із слухачами, немов ставить знак запитання, відповідь на яке маємо шукати всі ми.

Як бачимо, «Вінок колядок» Бріттена має історичне значення як філософське осмислення в художній формі вічних питань; порушує дуже важливі для Бріттена та і для людства теми – миру, протесту проти насилля.

Перспективним для подальшого дослідження можуть стати паралелі з особливостями українських колядок, зокрема використаних у творах сучасних українських композиторів. Цікавим ракурсом є лінія поєднання релігійної і світської традиції, що відроджується в сучасній музиці.

#### **Список використаної літератури**

1. Василюк О. О. «A Ceremony Of Carols» Бенджаміна Бріттена (до питання композиційно-драматургічної єдності циклу). Зб. матеріалів XXI міжнародної науково-практичної конференції «Молоді музикознавці». Київ, 2021. С.18-19.

2. Вонберг-Кларк Б. A Ceremony of Carols. Url: <https://brittenpearsarts.org/news/work-of-the-week-52-a-ceremony-of-carols>

3. Макаронічна мова. Url: [https://uk.wikipedia.org/wiki/Макаронічна\\_мова](https://uk.wikipedia.org/wiki/Макаронічна_мова)

4. A Ceremony of Carols. Url: [https://en.wikipedia.org/wiki/A\\_Ceremony\\_of\\_Carols](https://en.wikipedia.org/wiki/A_Ceremony_of_Carols) .

5. Thomas Becket. Url: [https://en.wikipedia.org/wiki/Thomas\\_Becket](https://en.wikipedia.org/wiki/Thomas_Becket)

*Єгорова Вероніка Олексіївна,  
студентка III курсу,  
Спеціальності «025 музичне мистецтво»*

*Науковий керівник:  
канд.пед.наук, доцент  
Чинчева Л.В.*

#### **Особливості роботи в класі диригування над циклом Бенджаміна Бріттена «Різдвяні пісенспіви»**

Бенджамін Бріттен — британський композитор, диригент та піаніст, засновник англійської композиторської школи в ХХ ст. Одним із найяскравіших та найсвітліших з його творів виявився цикл «Різдвяних пісенспівів» написаний у 1942 р. І окрім його значення для англійської музичної культури, цей твір також має дуже великий навчальний потенціал для студентів, що обрали за фах хорове диригування.

Трохи про історію створення. Після трьох дуже успішних років роботи в Америці Бенджамін Бріттен 16 березня 1942 року сів на судно "Аксель Джонсон" для повернення до Великобританії. Корабель причалив в Галіфаксі, Канада, де Бріттен натрапив на книгу середньовічних віршів "The English Galaxy of Shorter Poems", і деякі з них він використав для створення "Різдвяних піснеспівів". Після прибуття до Британії Бріттен ще кілька місяців працював над створенням цього циклу.

Цикл складається з 12 різнохарактерних п'єс:

1. Procession; 2. Wolcum, Yole; 3. There is no Rose; 4 a. That yongè child; b. Balulalow; 5. As dew in Aprille; 6. This little babe; 7. Interlude; 8. In freezing winter night; 9. Spring carol; 10. Deo gracias! Adam lay ibounden; 11. Recession.

Можемо зазначити, що кожна п'єса варта того, щоб працювати над нею.

1. Procession. «Hodie Christus natus est». Не має тактового розміру, проте має кантилений, ліричний характер. Якщо цей твір обирається для опрацювання, то перш за все необхідно звернути увагу студента на зап'ясток. Він має бути в міру розслабленим, м'яким. Темп можна обрати довільний, отже – зручний для опрацювання і подальшого виконання. Амплітуда має бути невеличкою, проте під кінець вона має зменшитися до мінімальної, аби зобразити «затухання» музики.

2. Wolcum Yole. Написаний у розмірі 6/8, тобто – диригується дводольною схемою. Цей твір вже має супровід арфи/фортепіано. Тому студенту потрібно наголосити, щоб він приділив більше уваги наявності акомпанементу. Має форму А-В-А. Частина А дуже жвава, написана у гучній динаміці, потребує пружного зап'ятку, але через достатньо швидкий темп динаміку *f* варто показувати активністю жесту, не амплітудою. Після стверджувальних, вітальних акордів йде невеличкий канон, на який варто звернути увагу під час опрацювання, чітко (можливо, навіть дещо сухо) і вчасно показувати вступи кожній партії. Частина В вже має більш кантилений характер і динаміку *pp*, жест, відповідно, має бути пом'якшений. Цей перехід варто проконтролювати, аби жест не став занадто млявим. Повернення в частину А йде з *pp* до *f*. Найліпше буде зобразити це шляхом активізації жесту. Цей номер потребує неабиякої чіткості виконання.

3. There is no Rose. З усіх п'єс циклу, це одна з тих, яка має бути сповнена глибиною звуку, що також необхідно передати диригенту. Жест має бути важким, тягучим. Також однією з важливих особливостей цієї частини є поява тріолей, які також необхідно прорахувати та вкласти в жест. Динамічний план «аркоподібний» - в середині має кульмінацію, до якої потрібно дійти з тихого початку *i*, відповідно, піти на завершення, яке поступово затихає.

4. Balulalow. Написаний твір у розмірі 6/4, тому диригується, як і 6/8, дводольною схемою. Проте схему варто змінити на тридольну коли у такті наявні рівні, відтягнуті половинні ноти. Стосовно насиченості жесту – подібно до попереднього, рука має бути сповненою, але в трохи меншій мірі. Також варто наголосити студенту на важливість роботи з динамічним планом твору. Він не є дуже контрастним, проте дуже послідовний і потребує гарного розвитку. Також дуже важливим є розмежування позицій для солісту сопрано (який розпочинає і завершує твір) і хору.

5. As Dew in Aprille. Формою подібний до другого номеру (А-В-А). Починається з динаміки *f*, що одразу вказує нам на необхідність починати твір активно, пружно. Широка амплітуда в цьому творі також не є дуже доречною через досить жвавий темп. Після гучного вступу йде канон у динаміці *p*, який з кожним повторенням стає все тихше і тихше. Саме через це одним із головних завдань є визначення амплітуди, від якої учень зможе зробити помітне *dim.* і встигати диригувати у необхідному темпі.

6. This Little Babe. Найшвидший, найяскравіший з усіх номерів. Написаний у формі канону з унісонним закінченням. Твір диригується лише кистю. Найважливіше завдання – вчасно показати партіям їх вступи. Жест сухий, але пружний. Необхідно пояснити, що трохи збільшити амплітуду можна лише після завершення канону. А заключна частина –

найскладніше місце у всій частині. Потребує відпрацювання координації, аби почергово змінювати долі то для хору, то для супроводу.

8. In Freezing Winter Night. Твір з найбільшим контролем вступів з усього циклу. Написаний у розмірі 5/4, що зобов'язує до подвоєння першої чи третьої долі, у цьому номері краще подвоювати першу. Хор і арфа йдуть у контрастних темпах і, протягом тривалості п'єси, поступово синхронізуються. Як і 3 номер має «аркоподібний» динамічний план, але значно ширший, що буде корисно для розвитку витривалості у майбутнього диригента. Також можна порівняти з 4 номером, бо як і в ньому, необхідно вчасно і зрозуміло показати вступ солісту.

9. Spring Carol. Жвава, світла частина, розмір 6/8. Має бути виконана легким, пружним жестом. Твір складається з двох тем для двох солістів. Вищий голос – основна мелодія, нижчий – підголосок, між якими надалі йде перекличка. Динамічна тканина загалом неголосна, кульмінація нетривала, але яскрава, яку також варто зазначити активністю.

10. Deo gracias. Використання синкопованих і стаккатних ритмів підкреслює енергійність частини. Отже жест також відповідно має бути компактним і чітким, в міру різким, для демонстрації стакато в партитурі. І арфа, і хор поступово стають звучнішими до самого останнього акорду. Завданням педагога є проконтролювати, чи збільшилась активність, але не амплітуда.

11. Recession. Ця частина майже повне відображення Procession.

Отже, можна дійти висновку, що цикл «Різдвяних піснеспівів» є джерелом великої кількості цікавого матеріалу для опрацювання студентам-диригентам. З різнохарактерних частин можна обрати необхідну для відпрацювання певного технічного прийому, штриху, звуковедення, тощо, чи просто для урізноманітнення репертуару. Тому використання у роботі в класі з диригування цього циклу зможе принести дуже продуктивні результати для набуття професійних навичок, за умови відповідальних занять студентами.

#### **Список використаної літератури**

1. Василюк О. О. «A Ceremony Of Carols» Бенджаміна Бріттена (до питання композиційно-драматургічної єдності циклу). XXI міжнародна науково-практична конференція «молоді музикознавці», Київ – 2021, с.18-19;

2. Вікіпедія. A Ceremony of Carols. Режим посилання: [https://en.wikipedia.org/wiki/A\\_Ceremony\\_of\\_Carols](https://en.wikipedia.org/wiki/A_Ceremony_of_Carols) .

***Жарова Анастасія Вячеславівна***  
***студентка IV курсу***  
***Спеціальності «Середня освіта(Музичне мистецтво)»***

***Науковий керівник:***  
***кандидат педагогічних наук, доцент***  
***Миколінська Світлана Іванівна***

#### **«Методи та прийоми розвитку сприймання музики у школярів 1-4 класів на уроках музичного мистецтва»**

Перебудова освіти в Україні на принципах гуманістичного підходу передбачає створення умов для розвитку у підростаючої особистості її творчих здібностей, пробудження інтересу до пізнання. Вже в дошкільному, а потім і у молодшому шкільному віці у дітей важливо формувати здатність до сприйняття та емоційного співпереживання кращих зразків класичної музики, шедеврів світової художньої культури, спадщини минулого й сучасного, народної музики і фольклору тощо. Тому розвиток музичного

сприйняття є центральною проблемою музично-естетичного виховання школярів, чим і обумовлена актуальність теми.

Сприймання – це складний психофізіологічний процес формування цілісного образу предмета. Щодо музичного сприймання у сучасній науковій літературі найчастіше зустрічаються два терміни, що визначають діяльність людини, яка слухає музику: “сприймання музики” і “музичне сприймання”.

Проблема сприймання музики слухачами почала розроблятися у працях педагогів Б. Асаф'єва, П. Блонського, Н. Брюсової, З. Кодая, К. Орфа, С. Шацького, Б. Яворського та ін. На думку науковців, головний шлях формування музичного сприймання полягає у збагаченні школярів художнім і емоційним досвідом, знаннями, вміннями і навичками, значущими для естетичного осягнення змісту музичних творів. Заслугує на увагу вислів О. Ростовського про те, що «справжні естетичні враження, насолоду від зустрічі з музичним мистецтвом дістає лише той, хто вмє уважно слухати, переживати, розмірковувати над почутим» [4, с. 317].

Вікові особливості сприймання музики молодшими школярами визначаються передусім обмеженістю життєвого і музичного досвіду дітей, специфікою мислення: невмінням узагальнювати, переважанням цілісного сприймання. У віці 6-7 років переважає сенсомоторний характер сприймання музики.

Існує алгоритм організації музичного сприймання (за Н. Гродзенською):

1) вступне слово вчителя. Розповідь вчителя повинна бути багатогранною. Потрібно ретельно вибирати цифри, факти, імена, повідомляти лише ті, які учні можуть запам'ятати;

2) слухання твору;

3) аналіз твору: здійснюючи слуховий аналіз, розкриваючи учням зміст і структуру твору, вчителю доводиться постійно співвідносити свої педагогічні наміри з пізнавально-творчими можливостями учнів;

4) повторне слухання музики, яке є вже на новому, вищому рівні, адже тепер вже твір проаналізований та більш зрозумілий;

5) узагальнення вражень школяра, повторення, закріплення музики в пам'яті [2].

Які ж педагогічні методи та прийоми є ефективними для керування музичним сприйманням молодших школярів? Зазначимо, що можливості аналізу дітьми музичних творів обмежені їх невеликим слухацьким досвідом.

Значну роль у методиці розвитку музичного сприймання відіграє метод порівняння. Застосовуючи цей метод, можна використати контрастні твори одного жанру (наприклад, два танці), п'єси з однакової назвою (наприклад, твори двох різних композиторів «Дощик»), два твори одного характеру (наприклад, два твори веселого характеру) тощо.

Для того, щоб школярі краще усвідомили роль конкретних засобів виразності, доцільно використовувати прийом «руйнування початкового образу» (метод варіювання).

Як зазначав Д. Кабалевський, «той, хто знайомий з літературним або живописним твором чи подією реального життя, що надихнули композитора на написання музики... володіє надійним ключем до розуміння цієї музики» [3, с. 165]. У зв'язку з цим використовується метод асоціативного пошуку, сутність якого полягає у поєднанні музики та образотворчого мистецтва або аналіз аналогій з творами інших видів мистецтва.

Ще один педагогічний прийом розвитку музичного сприймання – прийом «вільного диригування». Узгоджуючи свої рухи із звучанням музики, школярі глибше і зосередженіше вслухаються в особливості.

Варто наголосити на важливості застосування таких методів, як метод музичних узагальнень, перспективи і ретроспективи, емоційної драматургії, створення художнього контексту, поліфонічної уяви, створення шедеврів, музичних колекцій, ігрові методи.

Отже, необхідність урахування специфіки музики та особливостей її сприймання учнями молодшого шкільного віку слугує пошуком у виборі вчителем методів та

прийомів. Необхідно володіти різноманітними методиками, які спрямовуватимуть школярів до роботи розуму й душі, збагачуватимуть їхній досвід спілкування з музичними творами.

### Список використаної літератури

1. Асафьев Б.В. Избранные статьи о музыкальном просвещении и образовании. 2-е изд. Л. : Музыка, 1973. 144 с.
2. Белобородова В. К., Регина Г. С., Алиев Ю. Б. Музыкальное восприятие школьников. М.: Педагогика, 1975. 160 с.
3. Кабалецький Д.Б. Як розповідати дітям про музику? К. : Муз. Україна, 1982. 320 с.
4. Ростовський О.Я. Теорія і методика музичної освіти: Навч.-метод, посібник. – Тернопіль: Навчальна книга - Богдан, 2011. 640 с.

*Іжук Марія Михайлівна,  
студентка IV курсу,  
Спеціальності «Середня освіта (Музичне мистецтво)»*

*Науковий керівник:  
Кандидат педагогічних наук, доцент  
Чинчева Лариса Владилівна*

### **«Музично-педагогічна спадщина Б. Лятошинського та її вплив на розвиток хорового мистецтва України»**

Українські культурні діячі другої половини XIX – початку XX ст. відіграли величезну роль у розвитку та збереженні культурних традицій українського народу. Велике значення для розвитку музичної освіти мала громадська та професійна діяльність українського композитора, педагога, диригента і музично-громадського діяча Бориса Лятошинського.

Досить значними є педагогічні досягнення Б. Лятошинського. З 1919 року він викладач, а з 1935 – професор Київської та Московської консерваторій і водночас – професор найчисленнішого класу композиції в Україні. Для дослідників постать Б. Лятошинського стала дзеркалом, в якому відбивається весь шлях становлення української композиторської школи XX ст.

Він виховав цілу плеяду композиторів, які вже у другій половині XX ст. стануть справжньою елітою українського музичного мистецтва і продовжувачами творчих ідей і стилю свого наставника. Серед учнів Лятошинського ряд відомих сучасних композиторів: Ігор Белза, Гліб Таранов, Роман Верещагін, Леонід Грабовський, Леся Дичко, Ігор Шамо, Юрій Іщенко, Іван Карабиць, Валентин Сильвестров, Лев Спосокукоцький, Юрій Щуровський, Маркіян Фролов та багато інших [2, с. 20].

Але разом з тим, як зазначали музикознавці, ставлення Б. Лятошинського до педагогічної праці було неохочим: «Жахлива річ – зима з мільйонами найнудніших уроків, з неймовірно одноманітними днями» [3, с.161]. Проте, авторитет Бориса Миколайовича як педагога був дуже високим як серед студентів, так і серед колег-музикантів. З 1920 року Лятошинський викладав музично-теоретичні дисципліни на виконавських факультетах Київської консерваторії, а згодом і отримав клас спеціальної теорії музики.

Непересічний талант Бориса Лятошинського знаходив своє втілення не лише в успішній педагогічній діяльності, а й у різнобічній музично-композиторській творчості. Перш за все Борис Миколайович був композитором – симфоністом: більшість творів якого

була написана для симфонічного оркестру, але крім того особливостями симфонічного мислення пронизані майже всі твори композитора, серед яких і вокально-хорові.

Для симфонізму Б. Лятошинського характерна підвищена насиченість фактури, драматичність музичної мови, яка не позбавлена модерністичних рис і впливів Малера, Вагнера з одного боку, та французького імпресіонізму й слов'янського мелодизму – з іншого. Авторський стиль Лятошинського пройшов кілька етапів, від захоплення модернізмом до поступового спрощення, «демократизації» музичної мови в умовах ідеологічного тиску на митця за його надто сміливий авторський стиль [4, с. 230].

Яскраво симфонізм мислення Б. Лятошинського проявлявся і у його хорових творах, а саме конфліктна вибуховість, гострота контрастів чи органічність музичного розвитку, його поступовість, широта фактури, різнобарвність і самостійність у драматургічній та мелодичній лінії кожної партії, єдність протилежностей чи різноманіття в єдності, концентрована динаміка процесу.

В останні десятиліття творчої діяльності Б. Лятошинський досяг вершин саме в хорах а'cappella. Хорові твори були написані на вірші Т. Шевченка, О. Пушкіна, М. Рильського, А. Фета, І. Буніна, Ф. Тютчева та ін. [2, с. 28].

Розглядаючи хорову творчість композитора не можна не звернути увагу на використання складних поліфонічних прийомів, а поряд із тим на найтонший ліризм покладений в основу хорових творів та обробок народних пісень [1, с. 187].

А. Лащенко, розглядаючи хорові твори Б. Лятошинського зазначає: «Творчість Б. Лятошинського збагатила хорову музику глибокими художніми концепціями, позначеними філософським осмисленням явищ, загостреним сприйняттям життєвих суперечностей, пристрасним обстоюванням гуманізму, своєрідним стильовим синтезом» [5, с. 54].

Борис Миколайович Лятошинський справедливо визнається як засновник модернізму в українській музиці. І це справді так, адже Лятошинський був надзвичайно обдарованим композитором, який інтегрував у своїй музиці дуже багато різного, усім цікавився, переймав нові тенденції в музиці, хоча і не все застосовував, що і давало підстави називати його модерністом.

Тож цілком справедливо можна стверджувати, що Б. Лятошинський є дійсно месійною постаттю за своїм значенням для української музичної культури. Відгомін творчих ідей композитора, які він перейняв у митців-попередників і творчо переосмислив, вдосконалив, втілюючи у свої творах, ми відчуваємо у творчості І. Карабиця, Є. Станковича, В. Сільвестрова. Життя видатного музиканта і донині продовжується у звучанні його творів, а пам'ять про нього зберігають продовжувачі справи митця.

### Список використаної літератури

1. Нариси з історії української музики / Л. Архімович та ін.. Київ : Мистецтво, 1964. 309с.
2. Бэлза И. Ф. Композитор, гражданин, учитель. Борис Лятошинский. Воспоминания. Письма. Материалы : в 2-х чч. Ч. 1. Воспоминания / сост. Л. Н. Грисенко, Н. И. Матусевич, коммент. Л. Н. Грисенко. Киев : Музыкальная Украина, 1985. С. 7–35.
3. Варнава Р. А. Психологічний портрет композитора як джерело пізнання «образу автора» (на прикладі Бориса Лятошинського та Василя Барвінського) : дис... канд. мистецтвознав. : 17.00.03. Львів, 2017. 224 с.
4. Музыкальный энциклопедический словарь / за ред. Г.В. Келдиш. М: Советская энциклопедия, 1990. 672 с.
5. Лащенко А. Особенности хорового творчества Б. Н. Лятошинского и его влияние на развитие украинского советского хорового искусства : сборник статей / сост. М. Д. Копица. Київ: Музична Україна, 1987. – С. 84-91



*Льченко Олександр Олександрович,  
студент III курсу,  
спеціальності «Хореографія»*

*Науковий керівний:  
викладач  
Тимофєєва Таїсія Григорівна*

### **«Як зміниться мистецтво після війни»**

Історично склалося, що зі змінами в суспільстві почалися і зміни в культурі. Так ми побачимо як зміниться і наша культура після цієї жорстокої війни на Сході України. Зміниться не лише сфера хореографії, але й такі види мистецтва як: музика, живопис, архітектура, література, кіноіндустрія, театр і таке інше.

Під час такої жорстокої реальності важливо зберегти та можливо удосконалити навіть наше мистецтво, адже це покаже всьому світу нашу культуру яка в нас, українців, дуже різноманітна та гарна.

Приклад тому є ансамбль Павла Вірського, який гастролює зараз по всій Європі та дає концерти в різних куточках нашого світу. Вони демонструють нашу культуру і дуже багато людей долучаються до нас, переймають наші войовничі риси характеру, незламність, доброту та відвагу. Всі вони знають славних козаків того часу і бачать зараз цих самих козаків на сцені та вони розуміють, що такі ж люди як і тоді боронять українську землю зараз на Сході України [2].

Також під час війни почав гастролювати музичний реп-гурт сучасної музики KALUSH заснований в 2019 році. Хлопці отримали право представляти Україну на Пісенному конкурсі Євробачення 2022 з піснею «Стефанія» [1].

Гурт складається з 4 людей, які мають нагоду розповісти про нас усьому світу, їх всюди підтримують оплесками та чекають у будь-якому місті Євросоюзу. Ми, тобто увесь український народ, повинні пам'ятати що культура це також зброя проти загарбників, яку можливо дехто недооцінює.

В наш час важливо зберегти абсолютно всю культуру нашого народу, так зараз це і робить команда франківської галереї “Асортиментна кімната” [3]. Вони запустили програму по евакуації та збереженню мистецьких робіт насамперед з низових самоорганізованих просторів та майстерень художників та художниць, які змушені покидати свої міста. Адже саме такі роботи часто є найбільш вразливими до втрати протягом кризових ситуацій бо не задокументовані в фондах та не мають точного місця зберігання.

Також “Асортиментна кімната” запускає нову лабораторію під назвою “Робоча кімната”, станом на зараз до неї долучились такі митці як Саша Курмаз, Катерина Алейнік, та Таїра Умарова. Вони працюватимуть над створенням картин пов'язаними з війною росії проти України.

Ціллю резиденції є створення нових матеріальних об'єктів, які можуть свідчити тут та у закордонних інституціях. Частина митців, які знаходяться за кордоном будуть створювати візуальні образи, але багато з них про позицію жертви. В рамках робочої лабораторії вони прагнуть зафіксувати рефлексії, які виникають у тих хто залишився в Україні.

Зараз ми маємо ще більш структуровано робити те що вміємо аби забезпечити подальший розвиток нашої країни. У час коли відбувається фізичне знищення ми маємо фізично створювати.

### **Список використаної літератури**

1. «Kalush» — український реп-гурт, заснований у 2019 році. Отримав право представляти Україну на Пісенному конкурсі Євробачення 2022 з піснею «Стефанія». 15

травня 2022 року гурт став переможцем «Євробачення-2022».

<https://uk.wikipedia.org/wiki/Kalush>

2. Національний заслужений академічний ансамбль танцю України імені Павла Вірського — національний художній професіональний колектив України, що базується в Києві. <https://uk.wikipedia.org/wiki>

3. Асортиментна кімната: <https://asortymentna-kimnata.space/>

*Калита Влада Андріївна,  
студентка III курсу,  
Спеціальності «Середня освіта  
“Музичне мистецтво”»*

*Науковий керівник:  
кандидат педагогічних наук, доцент  
Чинчева Лариса Владиленивна*

### **Дитяча хорова спадщина Ірини Кириліної в самостійній роботі студентів факультетів мистецтв**

Кириліна Ірина Яківна – відома сучасна українська композиторка, музикознавиця, заслужена діячка мистецтв України. Вона є членкинею Національної спілки композиторів України. Народилася Ірина Кириліна 25 березня 1953 року в сім'ї військовослужбовця у Дрездені, Німеччина. Згодом закінчила Київське музичне училище ім. Р. Глієра по класу теорії музики Валерія Подвали. Також, під час навчання, брала уроки композиції у Романа Верещагіна. Після закінчення училища Ірина Яківна навчалась на факультеті композиції Київської консерваторії у класі відомого композитора Миколи Дремлюги. Після закінчення навчання присвятила себе творчій роботі.

Творчості Ірини Яківни притаманний ліризм. В академічній музиці вона надавала перевагу камерним жанрам. Її академічна композиторська творчість близька стилям нової музики й постмодернізму. Наприкінці 1980-х здобула популярність як авторка популярної музики: її пісні виконували такі співаки, як Алла Кудлай, Ніна Матвієнко, Павло Зібров та інші.

Ірина Кириліна писала багато творів для хорових колективів. Її композиторський доробок є в репертуарі хору ім. Г. Г. Верьовки, капели «Думка». Крім того вона створювала музику до театральних вистав, пісні для дітей, робила обробки народних пісень. Ірина Кириліна не лише композитор, але й аранжувальник, автор текстів та продюсер. У композиторки дуже багато театралізованої музики для камерних ансамблів. Вона любила об'єднувати те, що не об'єднується. Є досвід роботи з київським театром драми і комедії, зараз він називається «Театр на Лівому березі». Їй також цікаво було працювати з виконавцями естрадної пісні, бо це також своєрідний театр, де за 5 хвилин відбувається ціле драматургічне дійство.

Особливою сторінкою її творчості є музика для дітей. Доробку Ірини Кириліної належить декілька збірок пісень для дітей, музика для театру ляльок (вистави «Олекса Довбуш», «Казка про рибака й рибку», обидві 1988), опера-казка «Вовк-чарівник» (1993, лібрето Г. Аронова), мюзикл «Бісеня з дискотеки» (за казкою В. Гольдфельда, 1988). Вона майстер знаходити й розкривати юні таланти. У кожній музичній школі України педагоги за її «Збірниками дитячих пісень» навчають молоде покоління.

Пані Ірина писала пісні на такі слова, що зрозумілі і цікаві дітям, такі, наприклад, як хвилювання та побоювання у дітей перед школою: великий обсяг домашнього завдання, ранній підйом в школу, страх помилитися, питання успішності тощо. Через ряд таких причин, у дітей іноді виникають ідеї, як пропустити заняття в школі. Так з'явилась пісенька «Засмутилось кошеня», яка розповідає про те, як маленьке кошеня не хотіло йти

до школи. Всім зрозуміло, що кошеня уособлює усіх невпевнених та засмучених дітей, які побоюються йти до школи. Воно прикинулося, ніби в нього занедужав хвіст. Але мудрий лікар баранець сказав, що ситуація складна й допоможе тільки одне – різати хвоста. Вмить почувши це, кошеня відразу захотіло піти до школи.

Крім художньої цінності, дитячі твори Ірини Кириліної допомагають у розвитку музичного слуху, голосу, чистоти інтонування тощо. Наприклад, пісня «Зелене слоненя» має нескладну мелодію, яку дуже легко запам'ятати, що допомагає більше уваги приділити дикції. Слова приспіву «бемба лабемба», що повторюються по колу, для дітей молодшого шкільного віку слугують скоромовкою і розвивають чіткість мовлення дітей. Треба зауважити, що тематика дитячих пісень Ірини Кириліної, гармонічна мова, мелодика тощо дуже зручна та корисна для опанування дитячим репертуаром студентами музичних факультетів педагогічних вищих навчальних закладів. Тому у репертуарі студентів обов'язково повинні бути твори для дітей, написаних Іриною Кириліною.

Кожен твір І. Кириліної демонструє талант і професійну майстерність володіння композиторською технікою з залученням сучасних засобів виразності – поліфонічним письмом, технікою структурування форми, органічного сполучання вокальної мелодики та інструментального пласту. Авторка не належить як до категорії композиторів класично консервативного типу мислення, так і до авторів суто авангардного погляду на мистецтво: в її творчості синтезуються ці тенденції в природному поєднанні.

#### **Список використаної літератури**

1. Українська музична енциклопедія. Т. 2: Гол. редкол. Г. Скрипник. Київ : Видавництво Інституту мистецтвознавства, фольклористики та етнології НАН України, 2008. С. 399—400.

2. Муха А. Композитори України та української діаспори. Київ: Музична Україна, 2004. С. 132–133.

*Лі Іхуей, студентка I курсу магістратури,  
спеціальності «Хореографія»*

*Науковий керівник:  
кандидат педагогічних наук,  
доцент Соколова Ольга Валеріївна*

#### **«Потенціал використання елементів оздоровчих практик на хореографічних заняттях підлітків»**

Сучасні тенденції розвитку хореографічного мистецтва та освіти сьогодні характеризуються використанням різноманітних практик і систем для оздоровлення та відновлення організму танцівників, покращення їх фізичного і психологічного стану, підвищення рівня виконавської витривалості та вправності. Найбільш відомими і популярними світовими (прадавними і сучасними) системами оздоровлення організму людини вважаються Цигун, Йога та Пілатес.

Так, Цигун (давній Китай) виступає як: 1) комплекс спеціальних поз і вправ, а також тренінгів і медитацій; 2) комплекс психічної гармонізації та зміцнення організму; 3) засіб підвищення опірності втомі та хворобам, лікування та відновлення після травм, покращення емоційної стійкості та запобігання стресам тощо. Система Цигун володіє комплексом ефективних поз – Черепаха, Змія, Дракон, Кішка, Мавпа та ін. та вправ – «Підтримка місяця», «Дихання п'ятами», «Один», «Тиша» та ін. Використання елементів Цигун на заняттях з хореографії спрямоване на зміцнення та підвищення гнучкості суглобів і м'язів; покращення координаційних можливостей танцівника; розвантаження та урівноваження нервової системи; розвиток правильного виконавського дихання.

Йога (давня Індія) розуміється як комплекс фізіологічного і психічного виховання людського організму, що базується на глибокому пізнанні та освідомленні особистістю своїх можливостей та націленості на досягнення внутрішньої гармонії. Дослідники пов'язують виникнення і розвиток Йоги з такими видами діяльності людини, як медицина, військова справа, спорт, психологія, танець, творчість та ін.

Існує навіть різновид цієї системи – Йога-танець, що базується на геометричних пропорціях світу і людського тіла, енергії реальної дійсності і внутрішніх психічних можливостей і виступає як мистецтво м'якого, пластичного управління собою і своїм диханням. Йога складається з системи асан (статичних поз – «Лотос», «Дерево», «Собака», «Гора», «Трикутник», «Міст», «Воїн» та ін.) та пранаям (дієвих вправ), виконання яких забезпечує активізацію та оптимальну роботу більшості функцій і процесів організму танцівника (кровообіг, дихання, потік лімфи, система потовиділення, гормональна система тощо). Використання даних вправ на хореографічних заняттях може забезпечити якість і динаміку «розігріву» тіла танцівника на початку уроку, підготовку організму до виконання складних елементів хореографічної лексики, релаксацію, відновлення та психологічне розвантаження після занять тощо.

Пілатес (початок ХХ століття) виступає як система спеціальних вправ, створених Джозефом Пілатесом для реабілітації військових після важких травм та поранень, які згодом почали використовувати у практиці підготовки та відновлення здоров'я професійних танцівників. В основі цих вправ лежить ідея досягнення витривалості, координації та гнучкості тіла на тлі поєднання елементів йоги, гімнастики та балету, що призводить до зміцнення м'язів пресу, хребта, спини, покращує поставу, збільшує супротив організму втомі і перевантаженням танцівника. Вправи пілатесу виконуються у русі та з правильним диханням, а основним принципом виконання є важливість усвідомленого контролю особистості за виконанням, а не кількість повторюваних підходів.

### **Список використаної літератури**

1. Ван Кью Кит. Искусство Цигун. М.: Прогресс, 1993. 156 с.
2. Взаимодействие буддийской сангхи и социально-политической элиты в Китае. / *Основы буддийского мировоззрения. Индия. Китай. Учебное пособие для высшей школы.* М.: Восток, 1994. с. 203-218.
3. Луо Йуксі. Педагогічні умови формування виконавського мислення підлітків засобами сучасної китайської хореографії. *Магістерська робота.* НПУ імені М. П. Драгоманова. 2021. – 72 с.

*Мазун Анастасія Сергіївна  
студентка I курсу магістратури  
спеціальності «Хореографії»*

*Науковий керівник:  
кандидат педагогічних наук,  
доцент Соколова Ольга Валеріївна*

### **«Проблеми полікультурного виховання школярів засобами народно-танцювального мистецтва»**

У сучасному глобальному світі практично немає націй, які б не зазнавали культурного впливу інших народів та цивілізацій. Сьогодні громадяни всіх країн існують і розвиваються з урахуванням різноманітних тенденцій, пов'язаних з активною асиміляцією, інтеграцією та взаємодією людей в різних галузях співробітництва та обміну інформацією, культурними надбаннями: у соціумі, політиці, економіці, виробництві,

освіті, мистецтві тощо. Ці процеси науковці, зокрема педагоги, часто пов'язують з поняттями «етнічна культура», «полікультура».

«Метою полікультурного виховання є виховання особи, здатної до активної життєдіяльності у полікультурному середовищі. Така особа має бути всесторонньо розвиненою, мати високі етичні ідеали. Вона повинна шанувати свою та інші культури», – вказує В. Леган [1].

Кожен народ має свої історичні витоки, проходить власний шлях розвитку культури, чільне місце в якій займає фольклорний (народний) танець. Народно-танцювальне мистецтво має потужний потенціал розвитку міжетнічних уявлень і може виступати основою полікультурного виховання підростаючого покоління шляхом формування толерантного, ціннісного ставлення до хореографічної спадщини різних народів та опанування її виконавської специфіки на заняттях з народно-сценічного танцю.

Народним танцем називають культурний феномен, створений на основі фольклорного рухо-пластичного матеріалу, який виник у практиці певного народу та відображає його традиційні і характерно-етнічні компоненти художнього (хореографічного, музичного, народно-ужиткового, обрядового та ін.) змісту. Танці різних народів дійсно відрізняються яскравим, своєрідним, часто унікальним, змістом та характером образів, які віддзеркалюють специфічні художні засоби: естетику танцювальних рухів, музичний супровід з його особливими ритмами, мелодикою та народним інструментарієм і колоритом, декоративні елементи танцювального дійства, народні костюми тощо.

Педагогічну проблему полікультурного виховання особистості засобами народних танців потрібно вирішувати шляхом:

1) активізації навчально-пошукової діяльності учнів у напрямку визначення історико-культурних, художньо-естетичних витоків та передумов виникнення того чи іншого народного танцю;

2) озброєння юних танцівників знаннями, які відображають специфіку національного колориту та ментальних ознак в унікальному витворі народно-хореографічного мистецтва і забезпечують зростання рівня культурної освіченості учнів;

3) націленості на опанування учнями автентичних (справжніх) елементів народних танців в їх достеменному стилі та манері виконання;

4) розвитку спеціальних виконавських вмінь, виразності та артистизму виконання відповідно до художнього змісту та образів танців;

5) вивчення танців рідної країни як основи формування у свідомості підростаючого покоління етнокультурних уявлень, патріотичних почуттів, національної гідності.

### Список використаної літератури

1. Леган В. П. До питання полікультурної освіти: [Електронний ресурс]. Режим доступу: <https://dspace.uzhnu.edu.ua>

2. Мичковська В. Поняття полікультурності як якості особистості // *Зб. наук. праць Національної академії державної прикордонної служби України*. Т. 24. №1 (2021). [Електронний ресурс]. Режим доступу: <https://periodika.nadpsu.edu.ua>

3. Ковалинська І. В. Поняття «полікультурність» та «мультикультурність» у науковому дискурсі / *Освітологічний дискурс*. 2016. №1 (13). С. 65-78.

*Мельник Марія Віталіївна  
студентка III курсу  
Спеціальності «хореографія»*

*Науковий керівник,*

### **«Ідентифікація української культури на тлі воєнних подій»**

Питання ідентифікації нації постає найбільш гостро в переломні історичні моменти для кожного народу. Ідентифікація - визначення відповідності предмета, біологічного організму, індивіду певним, конкретним, лише їм властивим ознакам [3]. Мовне ототожнення слугує першоосновою ідентифікації національності.

Мовне питання завжди буде питанням номер один у контексті збереження культури того чи іншого народу. На тлі воєнних подій, свідками яких ми є, мовне питання піднімається найбільш гостро. Як каже Ірина Фаріон українська мовознавиця, педагогиня, політична і громадська діячка: «Наша мова, наші слова в тилу - це кулі, патрони, наші фортеці» [8].

Одномоментно змінити той факт, що у більшості східних та південних українців рідна мова російська вкрай важко. Так визначилося історією. Вони говорять російською, проте мислять як українці. За результатами досліджень відсоток людей, які розмовляють вдома українською на сході становить 22%, на півдні 30% в той час, як в центральній Україні 76%, а на заході 96% [5]. Однак, подані статистичні дані не вказують на володіння «чистою» українською мовою. Суржик - «кровозмісне дитя білінгвізму», як влучно назвав це поняття письменник Юрій Андрухович, заповонило всі сфери мовного життя — починаючи від побутового спілкування й завершуючи художніми текстами [2].

Згідно з законом України про мову всі працівники, які надають населенню послуги, незалежно від форми власності, мають обслуговувати споживачів і надавати інформацію українською мовою [6]. Цей закон створив довгоочікуване підґрунтя для витіснення російської мови з інфо поля. Вимога Закону щодо обслуговування державною мовою стосується не лише сфери торгівлі. Йдеться також про освітні послуги, у тому числі, позашкільні гуртки та секції, медичне обслуговування, соціальні послуги тощо [6].

Інтелігенція це той прошарок суспільства кожного народу, який в собі несе ДНК нації. Тому вагома частина роботи щодо витіснення російської мови покладається на діячів мистецтва. Український культурний простір поступово йде до того, щоб бути повністю українізованим. Митці впливають на широкі верстви населення не лише предметом своєї діяльності - творчістю, а й мовою на якій спілкуються. За останнє десятиріччя великого розголосу набули соціальні мережі, завдяки яким з кожним днем медійні люди, лідери думок мають все більший вплив на певну групу людей, свою аудиторію [1]. Так сьогодні ми бачимо, як багато відомих українських діячів мистецтва, зірок шоу бізнесу, які створювали свій продукт російською, переходять на україномовний лад. Відомий український музикант Володимир Дантес вирішив підтримати Батьківщину й перейти на рідну мову. В інтерв'ю Славі Дьоміну співак зізнався, що став частково говорити українською в побуті, а також викладатиме дописи на своїй сторінці в Інстаграмі, державною мовою.

«Я вирішив, що треба з тими, хто зі мною розмовляє українською, розмовляти так само українською. Хто зі мною розмовляє англійською — розмовляти англійською. Соцмережі мені подобається вести українською», — заявив Дантес. Ще один відомий український телеведучий та блогер Олексій Дурнев, який народився та виріс у місті Маріуполі, яке зараз має особливе значення для кожного українця. Ще донедавна Олексій публікував відео на YouTube російською, однак зараз він змінив і контент, і мову роликів. На своїй сторінці в Інстаграмі Дурнев закликав усіх переходити на рідну мову: «А всіх російськомовних українців я закликаю хоча б спробувати перейти на українську мову у побуті. Нічого такого страшного в цьому немає. Якщо ви будете читати українські книжки, дивитися кіно, слухати українську музику, воно потроху-потроху піде. Помилка буде все менше, вам буде все комфортніше», — заявив Олексій. На своєму прикладі він

демонструє, що саме зараз настав час показати свою єдність та згуртованість, хоча б у мовному питанні.

Жодне мистецтво не може бути осторонь війни. Танець це один із засобів комунікації з навколишнім світом. Воно загальнонаціональне, адже рухи розуміє кожен, незалежно від мови на якій спілкується. За допомогою невербаліки ми можемо виразити свої почуття, емоції, навіть у побуті. У сценічному танці рухи стають способом відображення подій минулого та сьогодення вони доносять глядачеві певну ідею та мету. Мистецтво несе у собі генетичний код нації та певну ідеологію. Національний заслужений академічний ансамбль танцю імені Павла Вірського відправився з концертним туром Європою на підтримку України під назвою «Solidarity European Tour 2022» і перший концерт відбувся вже 25 березня у Варшаві. Планується, що колектив також виступить у Франції, Чехії, Угорщині, Болгарії, Нідерландах, а також у Туреччині, Ізраїлі та Грузії [9].

«Культурний фронт починає свою роботу та буде робити свій вклад у загальну перемогу нашої країни. Ми маємо докласти максимум зусиль у своїй сфері діяльності для перемоги!», — висловлюються у інтерв'ю артисти ансамблю. Основу репертуару ансамблю становлять народні танці різних регіонів України. Показовою рисою ансамблю є широке відображення сучасної тематики і творче використання спадщини українського народного танцю. Варто зауважити, що культура росії і України це зовсім різні та несумісні речі. Як нещодавно заявили артисти із ансамблю у своїй інстаграм сторінці «Що наша культура, більше ніколи не переплітається з вашою». Зауважу, що артисти заявили про відмінність культур не лише з початку повномасштабного вторгнення рф в Україну 24 лютого, а і з початком війни на сході України у 2014 році, забравши зі свого репертуару всі номери, які мали російське коріння. — У нас виключно українська програма, до якої увійдуть танці всіх регіонів країни, будуть тематичні і сюжетні номери тощо — зазначив Мирослав Вантух у інтерв'ю 17 січня 2014 року з нагоди ювілейного концерту та 75-річчя хореографа, художнього керівника Національного заслуженого академічного ансамблю імені Павла Вірського [4]. До 2014 року до репертуару ансамблю входили як танці, пов'язані із фольклорною образністю, так і номери та балети, присвячені сучасній радянській дійсності.

Будь-яке мистецтво - це прославлення національності. Весь світ має знати про Україну не з асоціації «братських народів» з росією, а як про сильну, незламну державу із самобутньою культурою, яка немає нічого спільного з росією. Кожна людина повинна поважати нашу історію, не викрадати її, не привласнювати, а тільки поважати. Все життя росія приписувала собі наші національні надбання, наших діячів, нашу творчість. Приклад я наведу з художнього мистецтва. Казимир Малевич, якого переслідувала радянська влада і він писав у листах та офіційних документах, що він українець, а тепер росіяни ним пишуться. Архип Куїнджі з Маріуполя. Харківський художник Ілля Рєпін [7]. Насправді, таких прикладів зараз навіть і не злічити. Це не тільки в мистецтві, це в науці, освіті. Тому зараз потрібно максимально все обрізати, що може хоч трохи поєднувати нас з ними. І як на мене, хорошим символом та кроком до цього стало нещодавне демонтування пам'ятника «Дружби народів» у Києві, яку давно і влучно назвали «Ярмом» [10]. Дуже символічно під час демонтування від правої фігури – «російського робітника» – несподівано відвалилася бронзова голова

Отже, першооснову національної самосвідомості становить мова, яка є гарантом збереження держави та нації. Будь-яке мистецтво являється одним із засобів спілкування широких верств населення, різних народів та держав. Мистецтво - це взаємодія, історія, вираження та свобода. Проблематика нинішньої війни та основна пропагандистська теза щодо нападу на Україну з боку сусідньої федерації, в тому що український народ не цілісний у мовному питанні, проте справжній мотив і бажання «захопити, володіти, підкорити». Людству необхідно відходити від «ідеї права власності» до головної позиції - поваги свободи та суверенності. Неможливо щось привласнити собі, коли поважаєш та цінуєш своє. Першочергово необхідно змінити це у відношенні до своєї мови і культури.

### Список використаної літератури

1. Вплив Соціальних мереж на людину - Соціальні мережі. Google Sites. URL: <https://sites.google.com/site/socialnimereziart/vpliv-socialnih-merez-na-ludinu> (дата звернення: 09.05.2022).
2. Домашня сторінка. URL: <http://dspace.nbu.gov.ua/bitstream/handle/123456789/42907/15-Ruda.pdf?sequence=1> (дата звернення: 09.05.2022).
3. Ідентифікація – Великий тлумачний словник сучасної мови. Slovnyk.me. URL: <https://slovnyk.me/amp/dict/vts/ідентифікація> (дата звернення: 09.05.2022).
4. Мирослав Вантух: «У мистецтві треба постійно піднімати планку і йти вперед!». «Антидот» і «детокс» від «Дня». URL: <https://m.day.kyiv.ua/uk/article/kultura/miroslav-vantuh-u-mistectvi-treba-postiyno-pidnimati-planku-i-yti-vpered> (дата звернення: 09.05.2022).
5. Оприлюднені результати дослідження про становище української мови... Портал мовної політики. URL: <http://language-policy.info/2020/11/oprylyudneni-rezultaty-doslidzhennya-pro-stanovysche-ukrajinskoji-movy-v-ukrajini-v-2020-rotsi/> (дата звернення: 09.05.2022).
6. Уповноважений із захисту державної мови - 3 16 січня сфера обслуговування в Україні переходить на державну мову. Головна | Уповноважений із захисту державної мови. URL: <https://mova-ombudsman.gov.ua/news/z-16-sichnya-sfera-obslugovuvannya-v-ukrajini-perehodit-na-derzhavnu-movu> (дата звернення: 09.05.2022).
7. Хмельницька В. Вкрадене мистецтво: українські художники, яких Росія несправедливо видає за своїх. ТСН.ua. URL: <https://tsn.ua/lady/amp/news/obschestvo/kradene-mistectvo-ukrayinski-hudozhniki-yakih-rosiya-nespravedlivo-vidaye-za-svoyih-2028541.html> (дата звернення: 09.05.2022).

*Мисюк Любов Віталіївна  
Магістрантка 1 курсу  
Спеціальності 014.13 «Середня освіта. Музичне мистецтво»*

*Науковий керівник:  
Кандидат педагогічних наук, старший викладач  
Вікторія Василівна Буханевич*

### **«Розвиток виконавської самостійності майбутніх вчителів музики в процесі навчання гри на баяні»**

Найбільш повно особистість розкривається в професійній сфері, там де потрібно проявити індивідуальність, самостійність, неординарність, ініціативність. Важливим способом такого прояву є виконавська діяльність студента, яка передбачає самостійне інтерпретування музики, втілення власних відчуттів та переживань. Механізми становлення самовдосконалення висвітлені в працях К. Завалко, Г.Клименко, Т. Молодченко, Г. Селевко та ін.. Проблема самостійності висвітлена в працях багатьох науковців та педагогів (А. Бандура, В. Крутецкий, Н. Левитов, А. Савенков, Р. Харрі, Р. Райан та ін..). На нашу думку, проблема розвитку виконавської самостійності студента-баяніста є недостатньо розробленою, отже, **мета** нашої статті – визначити методичні рекомендації розвитку виконавської самостійності в процесі навчання гри на баяні майбутніх учителів музики

Самостійність – це позитивна духовно-моральна якість особистості, що виявляється в ініціативності, критичності, саморегуляції, почутті особистої відповідальності за себе і свою діяльність, в умінні ставити перед собою певні цілі і досягати їх досягнення власними силами. Це вольова властивість, заснована на вмінні



аналізувати життя, систематизувати дані, планувати, регулювати і здійснювати свою діяльність без сторонньої допомоги. Існує самостійне мислення, розум, судження як готовність пам'яті до придбання і активного використання знань, навичок, умінь в конкретних ситуаціях. Виконавська самостійність – це особистісна якість, виражена в здатності мислити, аналізувати виконавські ситуації, виробляти власну думку, приймати рішення і проявляти власну ініціативу в процесі вдосконалення власної виконавської майстерності.

Структура виконавської самостійності майбутніх вчителів музики включає поєднання взаємообумовлених компонентів: мотиваційного (свідчить про наявність сформованої установки щодо розвитку виконавської майстерності і виявляється в зацікавленості у вдосконаленні професійно-виконавської діяльності, особистому відношенні студента до емоційно-змістовної сторони музики, в спрямованості на самостійний пошук художньо-виразних засобів виконання музичного твору); когнітивного (передбачає спрямованість на розширення мистецько-педагогічного тезаурусу, здатність критично осмислювати музичний матеріал та здійснювати відбір художньо значущих творів, готовність до виваженого сприйняття мистецьких цінностей); діяльнісного (здатність до систематичного збагачення музично-виконавських умінь у процесі музично-педагогічної діяльності, уміння самостійно визначати ефективні методи та прийоми опрацювання музичного твору, аналізувати результати його виконання і знаходити вирішення художньо-виконавських завдань); творчого (передбачає здібність студента до виявлення індивідуальності, неординарності, оригінальності, в процесі інтерпретації музичного твору, до творчої активності в постановці і вирішенні художньо-виконавських задач).

На нашу думку, педагогічними умовами розвитку виконавської самостійності майбутніх вчителів музики є: досягнення діалогових засад взаємодії викладача і студента в навчальному процесі (забезпечення суб'єкт-суб'єктних стосунків при яких педагогічний вплив адресується не пасивному об'єкту, а активному суб'єкту навчання, у якого є певні цінності, погляди, внутрішній світ, що дозволяє створити творчий навчальний діалог в процесі навчання та стимулювати виконавську самостійність студента); індивідуальний підхід до кожного студента (направлений на врахування особливостей темпераменту, характеру, музичних здібностей, вольових якостей тощо для їх аналізу та цілеспрямованої роботи над вихованням необхідних виконавських якостей); стимулювання пізнавальної діяльності (забезпечує формування та розширення художньо-естетичної ерудиції; забезпечення послідовності та систематичності самостійної роботи, направленої на вдосконалення виконавської майстерності).

Методами та прийомами розвитку виконавської самостійності в процесі навчання майбутніх учителів музики гри на баяні можна визначити наступні: розповідь, бесіда, заохочення, художнє вправляння; вибір ефективних, зручних та компактних технічних дій; інтерпретування музичного твору; емоційно-смісловий аналіз; метод асоціацій, порівнянь і зіставлень; метод проспівування; вслухування в гармонію; залучення до різних концертів, фестивалів, конкурсів; самостійне налаштування на сценічне виконання, тощо. Використання описаних методичних рекомендацій забезпечить підвищення ефективності розвитку виконавської самостійності майбутніх вчителів музики в процесі навчання гри на баяні

### **Список використаної літератури**

1. Давидов М.А. Теоретичні основи формування виконавської майстерності баяніста: Навч. посібник для вищ. муз. навч. закладів. К.: Муз.Україна, 1997. 240 с.
2. Федоришин В.І. Акмеологічний напрям побудови особистісних стратегій музично-педагогічної діяльності студентів інститутів мистецтв // Науковий часопис НПУ ім. М.П.Драгоманова. Серія 14. Теор. і метод. Мист. Осв.: Зб. наук. праць. – Вип. 16 (21). -

*Панкова Варвара Володимирівна,  
студентка III курсу,  
спеціальності «Хореографія»*

*Науковий керівник:  
викладач,  
Тимофєєва Таїсія Григорівна*

### **«Мистецтво як рушійна сила опору»**

Мистецтво завжди розвивалось в контексті тих чи інших історичних подій. Адже для митців їх твори – це спосіб висловитися і бути почутими. Це своєрідний спосіб сублімації своїх почуттів. Війна завжди залишає свій відбиток на мистецтві. На прикладі Другої світової війни можна прослідкувати, яку силу має віддзеркалення війни у творах мистецтва і як це спонукало людей до боротьби з нацизмом – газети, які видавали підпільні організації, партизанські об'єднання і загони, агітували людей приєднуватись та чинити опір окупантам. Зокрема, у Вінницькій області виходила газета “Партизанська правда”, у Київській — “Народний месник”, а в партизанському загоні ім. Боженка — “Вільна Україна”[2].

В своїй книзі «Історія культури України» В. Бокань та Л. Польовий вказують, що близько 80 письменників, які входили до Спілки письменників України (добровільна творча організація професійних літераторів України: поетів, прозаїків, драматургів, критиків і перекладачів), були в складі армії 1941-1945 років [2]. Серед військових добровольців були: М. Бажан, С. Голованівський, І. Гончаренко, Л. Дмитерко, А. Малишко, І. Муратов, І. Нехода, Л. Первомайський, М. Рудь, М. Стельмах, М. Упеник, П. Усенко та ін. На основі власного досвіду письменники висвітлювали героїку війни. Зокрема, П. Тичина правдиво відобразив будні війни в поемі “Похорон друга”. Не лишилась без уваги поема М. Бажана “Данило Галицький”, у якій автор зображує невдалий похід тевтонських хрестоносців на „руську землю”, „весь край слов'янський”, на Русь, що нагадувало про непереможність народу. Збірки патріотичних віршів М. Рильського “Слово про рідну матір”, “Світова зоря”, поема “Жага” пробуджували у людей любов до рідного краю. В. Сосюра написав збірки “В годину гніву” та “Під гул кривавий”, видані в 1942—1943 рр. В ті часи великої популярності набирала сатира, яка слугувала своєрідним трампліном для активізації народного антинацистського руху.

Українське державне видавництво, яке в той час слугувало основним джерелом інформації, за час війни видало понад 850 книг, брошур, журналів та плакатів [2]. Продовжували працювати й діячі театрального мистецтва. Десятки українських колективів посилали на фронт свої бригади, задля підняття бойового духу солдат, надихаючи їх на боротьбу за свободу. Київський театр опери та балету ім. Т. Шевченка дав близько 920 концерти Запорізький ім. М. Заньковецької показав 214 вистав і концертів, Київський драмтеатр ім. І. Франка провів 206 вистав і концертів [2].

Вищим досягненням в умовах війни став фільм “Райдуга” М. Донського за сценарієм В. Василевської. Ця картина одержала багато призів і серед них “Оскар” — премію Академії кіномистецтва США. Цей фільм у 1946 р. удостоївся Державної (Сталінської) премії. Зазнало змін і образотворче мистецтво. З усіх жанрів образотворчого мистецтва в цей період найінтенсивніше розвивається графіка. Тут перше місце посідають такі види, як плакат і сатиричний малюнок. У сатиричних жанрах працювали художники К. Агніт-Скледзевський, В. Гливенко, О. Козюренко, В. Литвиненко [2].

На тлі повномасштабної війни та подій, які відбуваються в 2022 році в Україні весь світ стає свідком розвитку мистецтва. Діяльність українців зараз, спрямована на протидію

окупантам. Крім основного - воєнного фронту, всі українці працюють в тилу на перемогу. Однією із фундаментальних частин спротиву є культурний фронт. Ми вже є свідками змін, які відбуваються у мистецтві на тлі війни. Те, що раніше вважали геніальними творами, класикою російського мистецтва, ті кого раніше вважали геніями – зараз викликають тільки біль і огиду. Набуває свого піку масова заборона не тільки сучасного мистецтва, а й творів минулого, яку було розпочато ще у 2014 році [5]. Запровадилась підтримка державного кіновиробництва. За період з 2018 року було відзнято 68 українських фільмів патріотичного спрямування [6]. Міністерство культури та цифрової трансформації України виступає за заборону російського мистецтва не тільки на території України, а й повної ізоляції в усьому світі. Підтвердженням цьому є офіційна «Вимога культурних санкцій щодо Російської Федерації» [3].

Великий відсоток громадян України були культурно не освічені. Аналізуючи статтю «Особливості впливу освіти та культури на формування особистості в контексті сучасних реалій глобалізації» [4] помічниця судді Київського апеляційного суду І. В. Андрейко, можна зробити висновок про відсутність чіткої стратегії наукового забезпечення розвитку галузі культури. Народ, протягом багатьох років своєї незалежності не приділяв уваги саме своєму мистецтву. Але зараз, всі борються за його існування. Мистецтво постає одним з ідентифікаторів нації.

Вже спостерігаємо, як змінилось ставлення до України, українського народу та українських брендів у мешканців цивілізованих країн Європи та дальнього зарубіжжя. На багатьох малюнках, «ART-х» Україна зображена, як сильна, незламна жінка, яка пережила безліч випробувань, над якою знущалися, яку століттями катували, але вона піднімалась з колін і показувала свою стійкість і волелюбність [4].

Також безліч українців на своїх малюнках зображують правду для іноземців про те, що насправді відбувається в Україні. Адже, мистецтво – голос нації. Дуже важливими є зображення, пісні, фото, які піднімають бойовий дух наших захисникам та всьому народу.

Під час війни співаки намагаються підняти патріотичний дух. Андрій Хливнюк, фронтмен гурту «Бумбокс», зробив трендом пісню «Ой у лузі червона калина» [8]. Ця пісня була гімном Українських січових стрільців, а зараз додає сил і віри захисникам і захисницям України. Всі українські поп -співаки зараз пишуть і співають тільки про війну. Питання, над яким замислюються всі політичні аналітики України та світу, журналісти і прості громадяни, транслює в своєму треку «Молчунам» народний артист України Дмитро Монатик: « И если всем не нужна война, то почему она пришла в мою страну?» [7]. Відомий український композитор, піаніст-віртуоз, член Опікунської ради асоціації «Child.ua» Євген Хмара кожного дня в ранковій передачі на каналі «Україна» виконує свою композицію, в якій висвітлює свої переживання щодо подій, які відбуваються в нашій країні.

Після перемоги українське мистецтво буде неабияк популярне в світі, а зараз воно набуло широкого розголосу та підтримки. Це без сумніву будуть нові геніальні твори, прекрасні і водночас жахливі картини, потужні театральні вистави та хореографічні композиції, які захоплюють подих. І всі вони будуть змальовувати боротьбу народу, його життя і те, як кожен пережив цю війну. За допомогою мистецтва, страшні події, які відбуваються в Україні будуть закарбовані на сторінках історії назавжди. І не буде такої людини в світі, яка б не знала про силу, відвагу та мужність українського народу.

### **Список використаної літератури**

1. Андрейко І. В. Особливості впливу освіти та культури на формування особистості в контексті сучасних реалій глобалізації / І. В. Андрейко // Вісник НТУУ«КПІ». Філософія. Психологія. Педагогіка : збірник наукових праць. – 2009. – № 3(27). – Ч.1. – С. 15–18. – Бібліогр.: 8 назв. URL: <https://ela.kpi.ua/bitstream/123456789/9548/1/02.pdf>

2. Бокань В., Польовий Л. "Історія культури України" : навч. посіб. 3-тє вид. Київ : МАУП, 2002. 256 с. URL: [http://elcat.pnpu.edu.ua/docs/gp\\_07.pdf](http://elcat.pnpu.edu.ua/docs/gp_07.pdf).
3. "Вимога культурних санкцій щодо Російської Федерації" : Вимога від 27.02.2022 р. URL: <https://arts.gov.ua/urge-to-impose-cultural-sanctions/>.
4. Поляк А. Творчість українців під час війни. *онлайн -журнал SEPTEMBER*. 2022. URL: <https://september.is/ukraine/tvorchist-ukrajintsiv-pid-chas-vijni>.
5. Про внесення змін до деяких законів України щодо заборони виготовлення та поширення інформаційної продукції, спрямованої на пропагування дій держави-агресора : Закон України від 03.03.2022 р. № 2109-IX. URL: <https://zakon.rada.gov.ua/laws/show/2109-20#Text>
6. Про затвердження переліку фільмів патріотичного спрямування, для виробництва та розповсюдження яких надається державна фінансова підтримка : Розпорядж. Каб. Міністрів України від 05.09.2018 р. № 686-р. URL: <https://zakon.rada.gov.ua/laws/show/686-2018-p#Text>
7. BMN. Monatik - молчание синоним лжи, 2022. *YouTube*. URL: <https://www.youtube.com/watch?v=TY5JNbPv0CY>
8. MOGILEVSKA. Ой у лузі червона калина (концерт "Доброго вечора! Ми з України!"), 2022. *YouTube*. URL: [https://www.youtube.com/watch?v=EV\\_vT0Vud5Q](https://www.youtube.com/watch?v=EV_vT0Vud5Q)

**Стан Оксана-Сніжана Василівна**  
**студентка I курсу магістратури**  
**Спеціальності «Середня освіта**  
**(Музичне мистецтво)»**

**Науковий керівник:**  
**кандидат педагогічних наук, доцент**  
**Миколінська Світлана Іванівна**

### **Особливості проведення сучасного уроку музичного мистецтва**

*Сучасний урок - це твір мистецтва,  
де педагог уміло використовує всі можливості  
для розвитку особистості учня*  
*М.Ебнер-Ешенбах*

Сучасна освіта ефективно розвивається, активно реагує на нові тенденції, крокує в ногу з часом, чим і обумовлюється актуальність теми. Сьогодні потребує нових підходів до статусу проведення уроку, до організації навчально-виховної роботи, до нових форм та методів навчання, які б сприяли активізації навчально-пізнавальної діяльності, підвищували ефективність опанування учнями нових знань, розвивали творчу активність тощо. В сучасній школі необхідно приділяти багато уваги розвитку творчих здібностей учнів, здатності до сприйняття, розуміння й творення художніх образів, розвитку потреби в художньому самовираженні.

Урок як основна форма організації навчальної роботи існує вже близько 350 років, з початку XVII століття і є найпоширенішою формою навчально-виховного процесу в школі і до сьогодні. Структура уроку — це сукупність, послідовність та логічний зв'язок елементів, які становлять модель уроку. Сучасна класифікація уроків здійснюється на основі дидактичної мети. Авторами такої класифікації є В. О. Онищук, Г. М. Кирилова, Ю. Б. Золотов та інші.

Багато дослідників вважають, що шлях до вирішення проблеми побудови сучасного уроку слід шукати у зміні характеру стосунків вчителя та учнів: педагогічний

процес повинен стати привабливою силою для дитини (Ш. А. Амонашвілі); процесом постійного оновлення та збагачення – і тих, хто виховується, і тих хто виховує (В. О. Сухомлинський); цілеспрямованою взаємодією вчителя і учнів, що передбачає формування творчої особистості з активною громадською позицією (Л. В. Кондратова).

У педагогічній літературі останніх років Ю. Конаржевський дає визначення сучасного уроку. На його думку, сучасний урок – це, перш за все урок, на якому вчитель уміло використовує всі можливості для розвитку особистості учня, її активного розумового зростання, глибокого і осмисленого засвоєння знань, для формування її моральних засад [2].

Ознаками сучасного уроку є моніторинг навчального процесу, використання інформаційно-комунікативних технологій (ІКТ), спрямованість на соціалізацію учнів, компетентнісний підхід, особистісно зорієнтовані технології, інтерактивні технології навчання, учитель-фасилітатор [1, с. 96].

Урок музичного мистецтва один з предметів, який здатний спонукати учнів до творчості, самореалізації тощо. Серед ознак сучасного уроку – застосування інформаційно-комунікативних технологій [3; 4]. Їх застосування у навчанні є один із найбільш стійких напрямів розвитку процесу творення нашого часу. Низку питань щодо використання мультимедійних технологій на уроках музичного мистецтва розглянуто у працях О.Базелюка, Н.Белявіної, О.Бороздіна, Т.Затяміної, І.Красильнікова, Л.Масол, О.Тарачевої, О.Чайковської.

Використання інформаційних технологій на уроках музичного мистецтва дає змогу залучати школярів до створення творчих робіт, пошукової роботи під час вивчення народної творчості, української музичної культури, творчості композиторів світу; оформлення результатів роботи у вигляді різних проектів за певними темами, оперативно знаходити ту чи іншу композицію тощо [3].

Існує багато програм для роботи з комп'ютером на уроці музичного мистецтва. Умовно їх можна поділити на декілька груп: музичний програвач, програма для співу караоке, музичний конструктор, музичні енциклопедії, навчальні програми, музичні ігри.

Застосування ІКТ під час уроків музичного мистецтва може бути у вигляді доповідей, проектів із комп'ютерної презентацією у програмі Power Point (відеофрагментах). Мета використання цих форм – це створити комфортні умови навчання, у яких учні взаємодіють між собою. Електронні презентації, використовувані під час уроків, дозволяють наочним чином засвоїти ілюстративний матеріал до уроку, або ознайомитися з творчими роботами учнів, що обов'язково входить до структури сучасного уроку музичного мистецтва.

Отже, сучасний урок музичного мистецтва – це урок, на якому вчитель уміло використовує всі можливості для розвитку особистості учня, його активного розумового зростання, глибокого і осмисленого засвоєння знань, для формування її моральних засад. Використання інформаційно-комунікативних технологій є однією з важливих умов створення сучасного уроку, адже застосування ІКТ є вимогою часу, своєрідним трендом, який дозволяє учням якісніше засвоювати матеріал (використання ІКТ на уроках музичного мистецтва дозволяє вчителю донести матеріал до учня за допомогою зрозумілих йому форм – аудіо та відеоматеріалів, з якими він стикається щодня), також застосування ІКТ дозволяє вчителю музичного мистецтва бути більш гнучким при підготовці до уроку та під час його проведення.

### Список використаної літератури

1. Завельський Ю. В. Як підготувати сучасний урок. *Завуч*. 2000. № 4. С. 94-97.
2. Конаржевський Ю. А. *Аналіз уроку*. Харків. Ранок, 2008. 336 с.
3. Кошель А. В. Розвиток творчих здібностей молодших школярів шляхом використання інноваційних технологій. *Pedagogy*. 2019. № 6. С. 68–72.

4. Стець Г. В., Кишакевич Г. С. Сучасні методики викладання музичного мистецтва у закладі середньої освіти. *Педагогічні науки: реалії та перспективи*. 2021. С. 165–169.

*Хоменюк Надія Миколаївна,  
студентка III курсу,  
Спеціальності «014 середня освіта»  
(музичне мистецтво)*

*Науковий керівник:  
кандидат педагогічних наук, доцент  
Хомич Ірина Миколаївна*

#### **«Особливості організації роботи з музичного виховання дітей у дошкільних навчальних закладах»**

Актуальним завданням дошкільної освіти є виховання художньо-естетичних засад дитячої особистості через відкриття їй світу мистецтва, зокрема музичного, його творчого освоєння. У сучасній практиці музичне мистецтво стає дієвим засобом розвитку особистості дитини, якщо в дошкільному навчальному закладі створюється сприятливе освітнє середовище, пропонуються якісний зміст освіти й педагогічні технології, забезпечується ефективна організація музичного виховання.

Формування музичної культури учнів - основа уроку, його зміст, який може мати різне художньо-педагогічне втілення. Цілісність уроку досягається завдяки єдності всіх складових елементів, оскільки в основу його побудови мають бути покладені не різні види діяльності, а різні грані музики як цілісного явища.

*Форми організації музичного виховання дітей:* самостійна музична діяльність, використання музики у повсякденному житті, музичні заняття, музичні розваги, музично-театралізовані свята, додаткові – заняття за інтересами дітей, гуртки (студії) [1].

*Самостійна музична діяльність* пов'язана з ініціативою і бажанням дитини звертатися до власно набутого мистецького досвіду. Вона потребує спостереження за дітьми і непрямого впливу у вигляді організації розвивального середовища і сприятливих умов для підтримки і розвитку самостійних дитячих музичних проявів.

*Використання музики у повсякденному житті* є найпоширенішою формою роботи і потребує створення у дитячій групі атмосфери повсякденного звернення до музики як життєво необхідних дитині позитивних емоційних вражень. Вихователь педагогічно доцільно використовує музику у різних видах дитячої діяльності, збагачує досвід дітей красивою українською музикою із національної спадщини – про Україну, її духовно-культурні цінності, дім, рідну мову, батьків, сучасною дитячою музикою у виконанні дорослих і дітей, творами зі світової класики [2].

*Музичні заняття* – провідна форма організованої навчально-пізнавальної діяльності з музичного виховання дітей. *Типи занять:* традиційне, тематичне, домінантне, комплексне, комплексно-тематичне. При плануванні занять обирається той доцільний тип, що відповідає рівню музично-естетичного розвитку дітей, поставленій освітній меті, актуальним завданням роботи з групою.

Традиційне заняття усталене в основних рисах, найбільш апробоване дошкільною практикою. У ньому поєднуються *всі види дитячої музичної діяльності:* слухання музики, співи, пісенна творчість, музично-рухова діяльність, творчість у рухах, гра на дитячих музичних інструментах, музично-дидактичні ігри. Усі види діяльності презентують основні види музичної практики людини та музичного мистецтва і через це формують у дитини початкові уявлення про цілісність і різноманіття мистецтва, навички в усіх видах музичної діяльності.

Тематичне заняття характеризується тим, що його виховний зміст виражений життєвою темою, близькою і зрозумілою, відомою дітям, актуальною для їхнього особистісного і музичного розвитку. Зміст музичної діяльності пов'язується з широкою культурною інформацією і спеціальною музичною. У молодшому дошкільному віці переважає тематика іграшкового світу, природних явищ, у старшому – соціального і суто музичного спрямування.

У домінантному занятті переважає один із видів дитячої музичної діяльності – музикування, музичні рухи, співи, – чим створюється атмосфера відповідного музичного мистецтва. Воно сприяє успішнішому формуванню виконавських музичних навичок, творчих умінь, вивченню репертуару до свят.

У комплексному занятті музика інтегрується з кількома видами дитячої діяльності, переважно художніми; успішно спрямовується розвиток дитячої творчості. Під час такого заняття доцільно узагальнити одне з художніх понять через практичну діяльність у різних мистецтвах.

Комплексно-тематичне заняття поєднує у собі риси комплексного і водночас тематичного, що підсилює його художньо-естетичну і життєву спрямованість для дітей.

*Музичні розваги* – естетично приваблива форма мистецько-творчого відпочинку дітей, побудована на різноманітному мистецькому і життєвому досвіді дітей. Організуються різні види розваг для дітей і разом з дітьми, тематика яких пропонується, варіюється вихователями і музичним керівником, може обиратися разом із дітьми.

*Музично-театралізовані свята* – художньо й творчо збагачена форма відзначення святкової події, пори року, соціально й змістовно значущої для виховання і розвитку дитини, що здійснюється, головним чином, засобами музики, літератури, театру, хореографії.

*Додаткові форми роботи з музичного виховання – заняття за інтересами дітей, гуртки, студії*. Через них реалізується варіативний зміст роботи з дітьми та поглиблюється зміст інваріантної складової згідно Базового компонента дошкільної освіти. Вони є формами мистецького збагачення дитячого життя.

Отже, *музичне виховання дітей дошкільного віку, це* виховання гармонійно розвинутої, естетично й творчо спрямованої особистості дитини під впливом цінностей українського і світового музичного мистецтва, розвиток загальної музикальності, здібностей музичного виконавства і творчості, формування елементарних основ музичної культури, домірної віковій музичній компетенції [3].

#### **Список використаної літератури**

1. Сбітнева Л.М. Методика музичного виховання: Навчально-методичний посібник для студентів. Луганськ, 2005. 170 с.
2. Холоденко В.О. Розвиток творчої активності молодших школярів у процесі інтеграції різних видів музичної діяльності. Київ, 2004. 20 с.
3. Якимчук С.Н. Методика музичного виховання. Рівне, 2003. 1

*Хоменюк Надія Миколаївна,  
студентка III курсу,  
Спеціальності «014 середня освіта»  
(музичне мистецтво)*

*Науковий керівник:  
кандидат педагогічних наук, доцент  
Глазунова Ірина Кимівна*

## **«Роль збірки І.Я.Берковича «Школа гри на фортепіано» у формуванні репертуару юного піаніста»**

Фортепіанна музика для дітей – особлива сфера музичної творчості композиторів, пов'язана з необхідністю застосування педагогічних установок і принципів, знанням вікових особливостей учнів. На протязі багатьох років силами безлічі українських музикантів створювалася велика і багата дитяча музична література. На цьому терені працювали І. Беркович, А. Муха, Ю. Рожавська, І. Сильванський, А. Коломиєць, І. Шамо, В. Подвала, М. Скорик, І. Карабиць, Н. Дремлюга, Г. Сасько.

Але місце І.Я. Берковича особливе в цьому списку, бо в його творчості з'єдналися композитор, виконавець і педагог. Про життя І.Я. Берковича відомо дуже мало, а саме: вступив до Київської консерваторії в 1920 році, закінчив в 1925 році по класу фортепіано у професора В. Пухальського. Одночасно вивчав курс музичної теорії і композиції у професора Б. Лятошинського. З 20 років займається педагогічною роботою, Беркович працював викладачем по класу фортепіано в Київській музичній школі № 6 (до 1920 року). З 1925 по 1941 роки був педагогом Київського музичного училища, а також Київської вечірньої консерваторії. З 1933 року працював асистентом, потім доцентом (1941 р.) і з 1969 року професором Київської консерваторії. З 1938 року І. Беркович – член Спілки композиторів.

Одночасно з педагогічною діяльністю він активно займається і композиторською.

*Серед його композиторських робіт:*

- збірники етюдів;
- збірники п'єс;
- обробки народних пісень;
- обробки пісень інших авторів;
- численні редакції фортепіанних творів;
- 3 фортепіанних концерти з оркестром;
- фортепіанні ансамблі, сонатини, варіації;
- поліфонічні п'єси на теми українських народних пісень;
- фортепіанні мініатюри – прелюдії, програмні твори різного характеру.

Серед методико-педагогічної літератури, створеної І. Берковичем, особливою популярністю користується «Школа гри на фортепіано».

Відмінною рисою музики для дітей композитора є мелодійність і співучість, доступність і виразність інтонаційного строю. Для творів Берковича характерний твердий стійкий метро-ритмічний початок, який об'єднують риси багатьох жанрів, які були в різний час на території України. Цими рисами наповнені і поліфонічні твори, і варіації, і сонатини, і прелюдії, і всі п'єси для дітей.

Музичний світ І. Берковича багатий і різноманітний. Живий емоційний імпульс, що йде від його творів, проникливі, чисті і м'які мелодії, танцювальна ритміка, барвистість тонального плану – все це дозволяє композитору завоювати серце юного музиканта.

«Школа гри на фортепіано» композитора – один із улюблених всіма педагогами збірників. Перше видання – в 1962 р. В радянський час це було перше звернення педагога – композитора до української національної тематики.

Народна творчість – невичерпне джерело розвитку професійного музичного мистецтва. Вивчення української музичної творчості сприяє формуванню музичного смаку, естетичної культури, духовних якостей молодого покоління.

«Школа» розрахована на перші 2-3- роки навчання. Твори в ній розміщені за розділами:

1. Пісні (нескладні мелодії зі словами) і п'єси.
2. Варіації і сонатини.
3. Вправи і етюди.
4. Ансамблі – п'єси в чотири руки (25 п'єс).
5. Гами, арпеджіо, акорди.



Методичні зауваження, які подані у збірці, орієнтують педагога за наступними напрямками:

- розвиток музичного слуху;
- розвиток почуття ритму;
- розвиток навичок читання з листа;
- виховання початкових ігрових навичок.

В кожному розділі «Школи» матеріал розташований в порядку зростаючої складності.

На відміну від аналогічних збірок інших авторів І. Беркович використовує лише свою музику, основу якої становить народно-пісенний матеріал (це й оригінальні його твори, й обробки народних пісень і танців).

За стильовою спрямованістю композитор спирається на класичну і романтичну музику. Успадковує традиції українських композиторів, своїх попередників: Миколи Лисенко, Віктора Косенко, Льва Ревуцького. Він використовує музичний фольклор як основу для виховання у юних піаністів музичної культури і смаку.

Робота над творами І.Я. Берковича в фортепіанному класі ДМШ – це завжди захоплюючий, творчий процес, який збагачує учня новими досягненнями у музичному виконавстві. Після опрацювання його «Школи гри на фортепіано» юний піаніст набуває необхідні уміння та навички, формується музичний смак і загальна музична культура учня, і все це на прикладах народно-пісенного матеріалу, що безперечно впливає на подальше формування репертуару юного піаніста

#### **Список використаної літератури:**

1. Алексеев А.Д. История фортепианного искусства. Ч. I. Москва: Музыка, 1962. 142 с.
2. Давидов М. Музично-виконавська майстерність. Виконавська майстерність музикантів-інструменталістів: збірник матеріалів Всеукраїнської наукової конференції «Виконавська майстерність музикантів-інструменталістів»: історія, теорія та методи формування. Київ: вид.центр КНУКІМ, 2012. С.36-38.
3. Тимошук О. Фортепіанні цикли для дітей у творчості українських композиторів: образно-художній аспект: автореф. дис. на здобуття наукового ступеня канд. мистецтвознавства: спец. 17.00.03 «Музичне мистецтво». – Одеса, 2011. – 18 с.

**Чжао Юй**  
**магістр 2 року навчання,**  
**спеціальність «Музичне мистецтво»**

**Науковий керівник:**  
**кандидат педагогічних наук,**  
**професор Коваленко І.Г.**

#### **Методика формування креативності як професійно-значущої якості магістрів з музичного мистецтва, майбутніх керівників хорових колективів**

Впровадження методики формування креативності, як професійно-значущої якості магістрів з музичного мистецтва, майбутніх керівників хорових колективів здійснювалося у два етапи: пізнавально-адаптивному та творчо-моделюючому. На кожному етапі ми використовували різні методи та прийоми, що були націлені на формування креативності як професійно-значущої якості магістрів з музичного мистецтва, майбутніх керівників хорових колективів.

На *першому етапі* доцільними виявилися *методи дискусій та обговорень та ситуативно-рольові ігрові методи.*

*Метод дискусії та обговорень* полягає в тому, щоб допомогти майбутнім фахівцям самостійно оперувати знаннями, уміннями та навичками, здобутими на заняттях з фахової підготовки. Вищий етап творчості та креативності магістрів з музичного мистецтва, майбутніх керівників хорових колективів - це створення оригінальних власних обробок хорових творів та інтерпретація (оригінальна трактовка) творів, що вони диригують в класі. Метод обговорення та дискусії допомагав розвинути естетичний смак магістрів з хорового диригування, здатність гостріше реагувати на прекрасне, виховувати їхнє критичне чуття до слів, звуків, форм висловлювання. До використаних нами дискусійних методів відноситься: організація та проведення круглих столів, семінари з проблеми формування творчих здібностей та креативності як професійно-значущої якості. У ході організації дискусії реалізуються пізнавальні інтереси, здобувається навички аналізу фактів, інформації, їх інтерпретації.

На заняттях, де розглядалася методика роботи з хором, яка край необхідна для успішної хормейстерської діяльності використовувався *ситуативно-рольовий ігровий метод* [2]. Його мета – оптимізація засвоєння знань, здобутих у процесі теоретичного викладення матеріалу, а також для надбання практичного творчого хормейстерського досвіду.

На наш погляд, творчий потенціал хормейстера характеризується його здатністю до отримання і синтезу нових знань, ефективного вирішення творчих завдань, вміннями аналізування, узагальнення досвіду кращих диригентів-хормейстерів. Взаємозв'язок професійних якостей і творчого потенціалу складають професійну творчість хормейстера, вміння виявити потенціал хорового колективу, приймати нестандартне рішення, а також уміння організувати спостереження і творчо впроваджувати досягнення передового музично-педагогічного досвіду.

Не підлягає сумніву, що творчість, креативність, творчі здібності є дуже важливими для майбутнього керівника хорового колективу. Творчий потенціал хормейстера характеризується його здатністю до отримання і синтезу нових знань, ефективного вирішення творчих завдань, вміннями аналізувати, узагальнити досвід кращих диригентів-хормейстерів. Творчість керівника хорового колективу складається з:

- рівнів професійних цілей;
- володіння методологією креативності і творчості;
- глобальністю та системністю мислення;
- розвиненістю інтуїцію та інсайт.

Безперечно, загальнокультурні і професійні якості характеризують культуру праці, стиль керівництва хором колективом, здатність до підвищення свого фахового рівня як диригента [1].

На *другому етапі* ефективними виявилися *методи «творчих завдань» та «творчої уяви»*.

Методи *«творчих завдань» та «творчої уяви»* мають значний потенціал щодо активізації процесу формування креативності за рахунок розвитку емоційної та інтелектуальної "гнучкості". Перевагами використання цього методу у процесі формування творчих здібностей та креативності магістрів музичного мистецтва, майбутніх керівників хорових колективів є можливість максимального емоційного "включення", уяви наближених до реальних ситуацій під час концертної діяльності, або в процесі репетиційної роботи та пошуку нових шляхів їх вирішення.

Метою активного використання творчих завдань у роботі з магістрами музичного мистецтва, майбутніх керівників хорових колективів є відчуття задоволення від творчості, бо з нею пов'язана емоційна чутливість до хорового мистецтва, що ми вважаємо дуже важливим. При нерозумінні та поверховому сприйняттю образів музичних творів, диригент не зможе ярко, емоційно, глибоко передавати за допомогою жестів характер і зміст хорових творів. Під час впровадження експериментальної методики ми намагалися націлити кожного магістранта на пошук нових, неординарних, креативних

підходів до трактування та передачі образів хорових творів. Перелічені методи мають застосовуватися у реальному процесі під час репетиційної роботи та підготовки до концертних виступів не ізольовано, а в певній системі, що забезпечує їхню взаємодію.

Розвиток креативності як професійно-значущої якості магістрів з музичного мистецтва, майбутніх керівників хорових колективів здійснюється під час усіх видів музично-творчої хормейстерської діяльності, адже досвід експериментальної роботи досить переконливо довів доцільність та перспективність цього процесу на профільюючій дисципліні «Хоровий клас».

Хоровий спів сприяє опануванню вокально-хорових навичок, викликає захопленість та потребу в творчій діяльності, здатність дивитись на оточуючий світ очима творця, а не пасивного виконавця. У своїй авторській методиці ми враховували ступінь розвитку творчих нахилів і рівня професійної підготовки магістрів, оскільки ці фактори впливають на виявлення креативності як професійно-значущої якості майбутніх хормейстерів. У репертуар з диригування та хорового класу ми намагалися добирати твори, які би враховували багато факторів (мотивацію, психічний та емоційний розвиток, тощо), добираючи твори з кращих зразків світової та української хорової музики. Вони впливають на формування емоційного відгуку, емоційно-ціннісного сприйняття, що ми вважаємо важливим для феномену нашого дослідження. Підвищення мотивації та формування зацікавленості магістрів з музичного мистецтва, майбутніх керівників хоровими колективами до хормейстерської діяльності з використанням вокально-хорових творів, як до основного засобу розвитку їх творчих здібностей.

Отримані під час формувального експерименту якісні та кількісні показники підтвердили доцільність реалізації запропонованої методики формування креативності магістрів з музичного мистецтва, майбутніх керівників хорових колективів.

#### **Список використаної літератури**

1. Смирнова Т.А. Теоретичні і методичні засади диригентсько-хорової освіти у вищих навчальних закладах: Автореф. дис. ... д-ра пед. наук: 13.00.04. Інститут педагогіки і психології професійної освіти АПН України. Київ. 2004. 40 с.

2. Коваленко І.Г. Методичні засади формування професійно-особистісних якостей майбутніх учителів музики як керівників хорових колективів: Навч. - метод. посіб. К.: НПУ, 2006. 54 с.

*Шевчук Артем Сергійович,  
студент II курсу,  
Спеціальність «025 Музичне мистецтво»*

*Науковий керівник:  
кандидат педагогічних наук, старший викладач  
Вікторія Василівна Буханевич*

#### **«Взаємодія засобів образотворчого та музичного мистецтва в процесі формування творчої особистості студента»**

Формування творчої особистості майбутнього фахівця може здійснюватись у багатьох напрямках, до яких, зокрема, відноситься і розширення загальної ерудиції, що забезпечується інтеграцією різних навчальних дисциплін та суміжних видів мистецтв. Проблемам поліхудожнього виховання особистості присвячені праці О. Бузової, Л. Масол, О. Щолокової, Б. Юсова та ін.. Проблема розвитку художньої культури майбутніх вчителів музики, розширення їх компетентності в різних видах мистецтва стала предметом ґрунтовних досліджень О.Рапацької, О. Шевнюк, О.Щолокової. та ін.). Отже, **мета** даної

статті – висвітлення засобів формування творчої особистості студента через взаємодію образотворчого та музичного мистецтва.

Творча особистість - це цілісна людська індивідуальність, яка виявляє розвинені творчі здібності, творчу мотивацію, творчі вміння, що забезпечують їй здатність породжувати якісно нові матеріали, технології та духовні цінності, що в більшій чи меншій мірі змінюють на краще життя людини. Мистецтво було створено людством як засіб вираження думок та почуттів. Як образотворче так і музичне мистецтво мають спільну логіку, відображають оточуючий світ і внутрішнє духовне життя людини. Усвідомлення паралелей в закономірностях створення творів різних видів мистецтв, зокрема образотворчого та музичного, порівняння їх засобів виразності, дозволяє студенту глибше зрозуміти фундаментальні підвалини творчості, активізує його подальший особистісний розвиток.

Творіння нового завжди будується з комбінації знайомих елементів. Ознайомлення з творчістю та біографією видатних митців, власна творчість сприяють освоєнню цього механізму. Будь яка творча діяльність починається з простого та закінчується складним. Освоєння образотворчого мистецтва починається з академічної бази, до якої входять: розуміння форми, глибина, композиція, пропорції, перспектива, світло, тінь та ін. адже при створенні будь чого на пустому полотні все будується з простих форм: куб, шар, циліндр та конус та ін.. Вивчаючи музичне мистецтво, ми вивчаємо музичну теорію, без якої не зможемо ні створити, ні виконати музичний твір. Деякі музичні твори з першого погляду можуть виглядати дуже складними, незрозумілими, проте розділивши музичний текст, наприклад, на сильні та слабкі долі, то можна зрозуміти логіку розміщення нот. Таким чином, виконавець бачить скрізь складний твір зрозумілі прості складові, як в образотворчому мистецтві прості форми.

Можна провести деякі паралелі в засобах виразності образотворчого та музичного мистецтва. Лінія в образотворчому мистецтві несе власний характер в картині. Вона може виглядати: тонкою, товстою, прямою, гострою, заокругленою тощо. Кожна з них відрізняється одна від одної і несе в собі змістове значення. Наприклад, загострена або заокруглена лінія можуть зобразити емоцію картини; товста та тонка лінія можуть відобразити масштабність об'єкту порівнюючи з іншими об'єктами поруч, що надає динаміки. Динаміка та прийоми звуковидобування, також, надають твору характер. Наприклад, форте може передати емоцію крику, а піано – плач. Прийоми звуковидобування (акцент, легато артикуляція та ін) підсилюють цей ефект. Існують певні паралелі й у роботі виконавського апарату музиканта і художника. Проведення лінії та отримання звуку потребують усвідомлення диференціації роботи різних частин руки, а іноді – всього корпусу.

Слід зазначити, що до усталених загальних понять як для образотворчого мистецтва так для музики, є поняття тону і тональності. Вони, зокрема, вказують як на спільність так і на відмінність двох мистецтв. Існуючи та функціонуючи самостійно, обидва види мистецтва постійно взаємодіють між собою і основою цього взаємовпливу є спільність історичних завдань щодо естетичного освоєння світу.

Для успішного керівництва розвитком творчої особистості необхідно знати індивідуально-психологічні особливості студентів, постійно розвивати їх пам'ять, уяву, фантазію, а також збуджувати та підтримувати інтерес до виконання певного виду роботи та максимально розширювати їх кругозір.

Таким чином, активізація формування творчої особистості студента здійснюється на основі особистісного підходу у навчанні через розширення загальної ерудиції та впровадження нових методик, які дозволяють проводити паралелі між засобами виразності музичного та образотворчого мистецтва.

#### Список використаної літератури

1. Бузова, Олена Дмитрівна. Поліхудожнє виховання як засіб удосконалення музичної підготовки майбутніх вчителів музики: автореф. дис. ... канд. пед. наук : 13.00.02 НПУ ім. М. П. Драгоманова. К., 2004. 19 с.

2. Павко А. Синтетична взаємодія принципів і засобів образотворчого та музичного мистецтва в процесі естетичного виховання творчої особистості Київське музикознавство. - 2015. Вип. 51. С. 242-256.

*Якуша Людмила Володимирівна  
студентка ІУ курсу заочної форми навчання  
Спеціальності «Музичне мистецтво»*

*Науковий керівник:  
доктор педагогічних наук, професор  
Горбенко Сергій Семенович*

### **«Гуманістичний потенціал української народнопісенної творчості»**

Найстарішою ділянкою гуманістичних знань, досвіду людини в різних сферах матеріальної та духовної діяльності є народна художня творчість. Відношення до фольклору і, зокрема, до музичного є мірилом освіченості, культури, духовності. Особливо це стосується української народної пісні, яка є найприроднішим духовним началом життя українців. Кожен з них генетично несе в собі початки тієї музичної свідомості, на якій зросли його предки. Опора на фольклор сприяє проникненню учнів до глибин народної творчості, наближенню до сформованих, упродовж віків, уявлень про сутність людини, її духовність, красу й гармонію довілля. Народну пісенну творчість слід вивчати не як жанр, а як саме життя народу від найдавніших часів до сьогодення, як цілісний, духовний, матеріальний та практичний світ людини. Тому ми з упевненістю можемо стверджувати, що саме народна пісенна творчість є основою гуманістичного виховання особистості.

Пісня в житті і побуті українців здавна посідала почесне місце. Вона відрізняється співучістю, правдивістю образів, мелодійністю, поетизацією різноманітних явищ природи. У численних народних піснях оспівується миролюбність українців, працьовитість, доброта, їх відданість близьким, коханим та любов до своєї Землі. В них відображається радість і горе, шанобливе відношення до людей, до природи, рідного краю.

Спів рідної пісні є вираженням своєї душі, особистих не видуманих переживань, адже без співу, без пісні найкращі, найкрасивіші пориви душі виразити неможливо. Ми повинні повсякчас залучати учнів закладів загальної середньої освіти до ознайомлення з національними традиціями, розкривати разом з ними красу і змістовність, перш за все української народнопісенної творчості.

Українська народна пісня – багатожанрова. Сотні поколінь виростили і входили в життя під колискові пісні, в яких висловлювались материнські надії та бажання бачити своє дитя здоровим, щасливим, добрим, красивим духовно і фізично, справедливим і чесним. В основі пісень звичаєво-обрядової тематики знаходиться органічний зв'язок з трудовою практикою, землеробським культом і річною господарською діяльністю. В них спостерігаємо прагнення домогтися від навколишньої природи милості та забезпечення собі статку, добра і благополуччя. Важливе місце належить пісням-веснянкам, гаївкам. Ці твори розбуджують бадьору енергію, життєрадісний настрій у зв'язку з приходом весни. Відродження природи, краси весни зачіпало найтонші струни молодих сердець, будять в них ніжні почуття, кохання, викликають радість, надію, а іноді і тихий смуток. З морально-виховного боку веснянки важливі для прищеплення учнівській молоді потягу до справедливості і свободи, поваги до праці, виховання почуттів людської гідності й

непримиренності до зла і неправди. Гуманістичним смислом відрізняються й пісні інших жанрів: обрядові, ліричні, родинно-побутові, історичні.

Створення будь-якої народної пісні було обумовлено певними життєвими спонуканнями і переслідувало цілком усвідомлені цілі. Тому й виховує народна пісенна творчість на життєвих фактах, а життя в ній виступає як узагальнення дійсних подій. Народ вкладає в зміст пісень лише характерні, глибоко хвилюючі явища життя, намагаючись творити прекрасне і вчити доброму. В них органічно зливаються естетичні та етичні поняття, які нероздільні та доповнюють одне одного. Своє відношення до явищ добра і зла, розкриття їх внутрішньої сутності народ виражає у відповідній художній формі, використовуючи при цьому символи, метафори, порівняння. Всі ці художні засоби дають можливість учням уявити зображені в піснях події, мисленно порівняти і перенести їх в сучасні умови.

Отже, усе вище викладене свідчить про значний гуманістичний потенціал української народнопісенної творчості. Але для того, щоб ці твори мали ефективний вплив на учнів різного віку необхідна системність у їх використанні. В процесі виконання бакалаврської роботи нами встановлено, що така системність повинна передбачати:

- вплив народної пісні на свідомість, поведінку, почуття учня, на його ставлення до людей, природи, рідного краю, праці, музичного мистецтва, до самого себе;
- постійне включення творів народної пісенної творчості до освітнього процесу;
- безперервність спілкування з народнопісенною творчістю на всіх вікових етапах розвитку дитини;
- застосування міжпредметних зв'язків у процесі вивчення різних жанрів української народної пісні;
- використання взаємозв'язку школи і сім'ї в залученні учнів до сприймання і розуміння пісенної творчості свого народу.

#### **Список використаної літератури**

1. Ващенко, Г.Г. (2000). *Виховна роль мистецтва*. Київ: Школяр-«Фада» ЛТД.
2. Горбенко, С.С. (2005). Народна творчість як основа гуманістично-спрямованої музичної освіти особистості. *Наукові записки Ніжинського державного університету імені Гоголя. Психолого-педагогічні науки*, 2 144-148.
3. Руденко, Ю.Д. (2003). *Основи сучасного українського виховання*. Київ. МАУП.



The image features a central light blue rectangular box containing the text "ПЕДАГОГІЧНИЙ ФАКУЛЬТЕТ" in a bold, dark blue, italicized serif font. This box is set against a background of a light yellow grid pattern. The grid is framed by a decorative border of autumn leaves in shades of orange, red, and yellow. Various school supplies are scattered around the grid, including a blue notebook, a pair of red scissors, a white paint palette with yellow and green paint, a silver calculator, a black pen, a blue highlighter, a red alarm clock, a magnifying glass, several colored pencils (blue, purple, green, yellow), a silver pencil sharpener, a blue pushpin, and a green notebook. The overall composition is vibrant and thematic, representing education and the start of a school year.

Адамюк Діана Сергіївна,  
студентка IV курсу,  
Спеціальності 053 «Практична психологія»

Науковий керівник:  
кандидат психологічних наук, доцент  
Петрова Алла Сергіївна

### «Стилі саморегуляції поведінки осіб старшого підліткового віку»

Вміння свідомо регулювати особливості власної поведінки та психоемоційного стану набуває особливої актуальності у старшому підлітковому віці, особливо в процесі навчання старшокласника.

Саморегуляція - це процес реалізації зовнішньої та внутрішньої активності суб'єктом діяльності, який характеризується усвідомленим управлінням поведінки [1]. Завдяки особистісному регулюванню у старшокласників набуваються навички самонавчання та самовиховання, вибудовуються специфічні риси характеру та загальна спрямованість особистісного розвитку.

Для дослідження особливостей стилів саморегуляції старшокласників у процесі навчання нами було проведено емпіричне дослідження серед учнів 9 та 10 класів. Вибірка була рандомізована з 30 осіб, у рівному гендерному співвідношенні. Для дослідження стилів саморегуляції поведінки старшокласників, нами була застосована методика «Стиль саморегуляції поведінки» (В.І. Моросанова) [2], результати якої подано на Рисунку 1.



Рис. 1. Стилі саморегуляції старшокласників (у %)

Результати нашого дослідження стверджують, що більшість учнів (40%) мають середній рівень за шкалою «Планування». В 35% досліджуваних було виявлено високий рівень за шкалою «Планування», тобто для них характерно усвідомлено планувати власну діяльність та ставити чіткі цілі перед собою, тож плани в цьому випадку реалістичні, деталізовані, а цілі висувуються самостійно. Низький рівень було виявлено в 25% учнів, характерною особливістю є те, що поставлена мета рідко буває досягнута, планування малореалістичне, цілі висувують ситуативно.

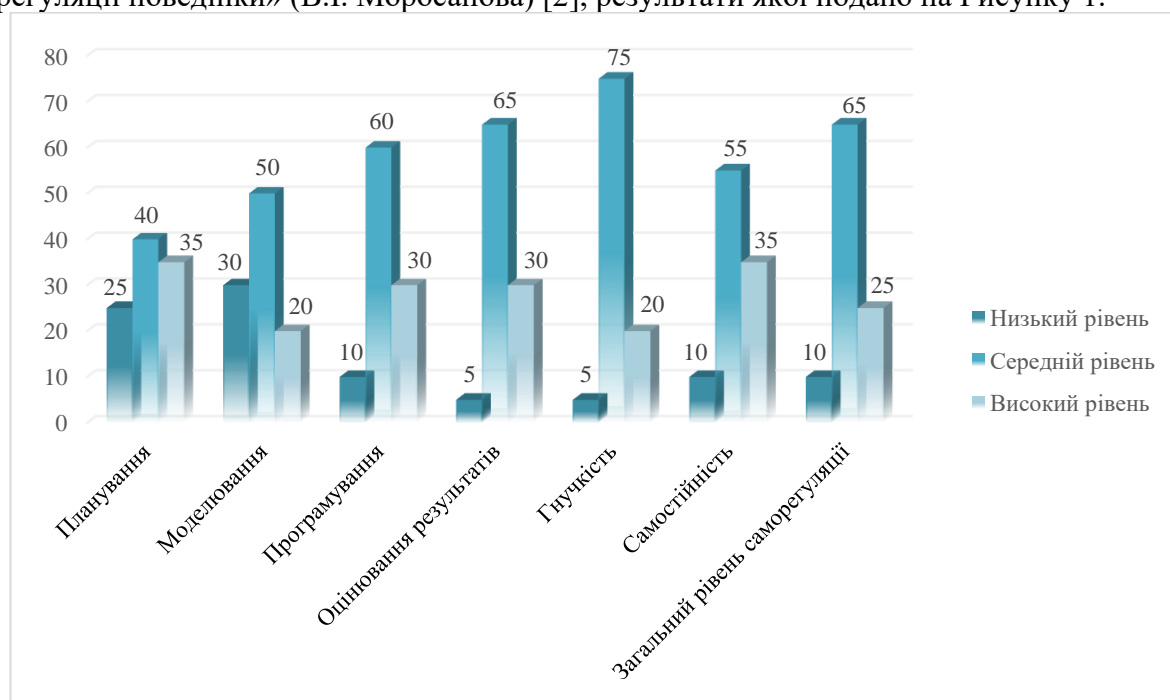

За шкалою «Моделювання» в 50% учнів було виявлено середній рівень. Низький рівень мають 30% учнів, що свідчить про слабку сформованість моделювання, через що виникають труднощі у визначенні мети і програми дій. 20% досліджуваних мають високий рівень розвиненості моделювання, такі учні здатні виділяти значущі умови досягнення цілей в теперішньому часі та в майбутній перспективі.

За шкалою «Програмування» 60% учнів мають середній рівень, тобто це дає свідчення про середню розвиненість усвідомленого програмування людиною своїх дій. В 30% було виявлено високий рівень, що свідчить про потреби продумувати способи своїх дій і поведінки для досягнення мети. 10% досліджуваних мають низький рівень за шкалою «Програмування» - невміння продумувати послідовність своїх дій особистістю.

65% респондентів мають середній рівень за шкалою «Оцінювання результатів». Ця характеристика дає змогу дослідити адекватність оцінки, результати діяльності і поведінки особистості. В 30% було виявлено високий рівень, що свідчить про сформованість стійкості суб'єктивних критеріїв оцінки результатів. 5% мають низький рівень оцінювання результатів, про це може свідчити некритичність до власних помилок.

75% досліджуваних мають середній рівень за шкалою «Гнучкість». 20% учнів мають високий рівень розвиненості гнучкості. Гнучкість дозволяє адекватно реагувати на швидку зміну подій і успішно вирішувати поставлену задачу в ситуації ризику. В 5% учнів було виявлено низький рівень гнучкості, тобто вони можуть відчувати складнощі з адекватним реагуванням в екстрених ситуаціях.

За шкалою «Самостійність» було виявлено в 55% середній рівень, таким чином ми змогли дослідити розвиненість регуляторної автономності. 35% мають високий рівень розвиненості самостійності, що свідчить про здатність самостійно планувати діяльність і власну поведінку. В 10% досліджуваних було виявлено низький рівень самостійності, тож для них характерно більшою мірою діяти не самостійно, а за допомогою чужих порад.

Загальний рівень саморегуляції надав наступні результати. 65% учнів мають середній рівень. В 25% досліджуваних виявлено високий рівень загальної саморегуляції, для яких характерно бути самостійними, гнучко і адекватно реагують на зміну умов. 10% респондентів мають низький рівень загальної саморегуляції, тож вони більш залежні від ситуації і думки оточуючих людей.

Отже, результати нашого дослідження дають змогу стверджувати, що серед осіб старшого підліткового віку найбільш вираженими є такі стилі саморегуляції поведінки як гнучкість, оцінювання результатів та програмування, які найчастіше зустрічаються із середнім рівнем прояву. Разом з тим, третина з опитаних старшокласників мають труднощі з реалістичним плануванням власної діяльності та моделюванням адекватної мети і програми покрокових дій. Дані результати вказують на доцільність подальшого дослідження особливостей саморегуляції старшокласників у процесі навчання.

### **Список використаної літератури**

1. Зобков А.В. Системно-структурная организация саморегуляции субъектом учебной деятельности // Системная психология и социология. 2017. № 3 (23). 13–14 с.
2. Моросанова В. И. Опросник «Стиль саморегуляции поведения — ССП-98». URL: [https://kbnk.org/uploads/kolledj/vosp\\_rabota/20170830\\_izuch\\_lich\\_osob.pdf](https://kbnk.org/uploads/kolledj/vosp_rabota/20170830_izuch_lich_osob.pdf) (дата звернення: 02.10.2021).
3. Ackerman С.Е. What is self-regulation? (+95 skills and strategies). URL: <https://positivepsychology.com/self-regulation/> (дата звернення: 05.04.2022).

*Балаян Лаура Каренівна,  
студентка IV курсу,  
Спеціальності 013 «Початкова освіта»*

### **«Розвиток творчих здібностей молодших школярів засобами інтерактивного навчання»**

Актуальність проблеми розвитку творчих здібностей молодших школярів за допомогою інтерактивних технологій обумовлена протиріччями між: – соціальним запитом суспільства до розвитку творчих здібностей дітей молодшого шкільного віку та недостатньою розробленістю методів та технологій для їх розвитку в системі початкової загальної освіти; – між існуючими підходами до розвитку творчих здібностей та зміненими завданнями та змістом початкової загальної освіти; – між можливостями використання інтерактивних технологій, що дозволяють забезпечити гнучкість у розвитку творчих здібностей дітей молодшого шкільного віку та відсутністю спеціальних розробок щодо їх застосування в освітній програмі початкової загальної освіти.

З погляду психології і педагогіки особливо цінним є сам процес творчої роботи, вивчення процесу підготовки до творчості, виявлення форм, методів і засобів розвитку творчості. Творчість обов'язково є цілеспрямованою. Вона вимагає розумової активності, інтелектуальних здібностей, вольових зусиль, емоційних рис і постійної дисципліни [2].

Творчі здібності – це індивідуальні психологічні особливості дитини, що дають змогу за відповідних умов вдало розкривати творчий потенціал, формувати та розвивати його, знаходити вихід з критичних нестандартних ситуацій та пориватися до відкриття нового. [1, С.72].

Розвиток творчих здібностей і креативності дітей молодшого шкільного віку є невід'ємною лінією особистісного розвитку у початковій школі і вимагає, як спеціально відібраного змісту освіти, так і цілеспрямованого відбору пов'язаних з нею педагогічних технологій.

Виділяють такі етапи творчої діяльності: накопичення необхідних для постановки завдань знань і навиків; пошук вторинної інформації, підготовка до виконання завдання; відпочинок, відхід від проблеми (період інкубації); інсайт (виникнення геніальної ідеї, ривок мислення); перевірка та втілення задуманого [4]

Одним із видів педагогічних технологій, що активно застосовуються, в освітній діяльності є інтерактивні технології, які не тільки забезпечують формування предметних компетенцій, а й спеціально призначені для збагачення освітніх ситуацій комунікаціями між їхніми учасниками з метою підтримки активності учнів, створення емоційного комфорту, передачі цінностей та культурних практик.

Суть інтерактивного навчання полягає у тому, що навчальний процес відбувається за умови постійно, активної взаємодії всіх учнів. Це спів навчання, взаємонавчання (колективне, групове, навчання у співпраці), де і учень і вчитель є рівноправними, рівнозначними суб'єктами навчання, розуміють, що вони роблять, рефлексують із приводу того, що вони знають, уміють і здійснюють. Організація інтерактивного навчання передбачає моделювання життєвих ситуацій, використання рольових ігор, спільне розв'язання проблеми на основі аналізу обставин та відповідної ситуації. Воно ефективно сприяє формуванню навичок і вмінь виробленню цінностей, створенню атмосфери співробітництва, взаємодії, дає змогу педагогові стати справжнім лідером дитячого колективу [3].

Інтерактивна технологія має низку цілей: у межах даної технології особлива увага приділяється створенню комфортних умов навчання, за яких учень досягає позитивного результату, успіху в тій чи іншій діяльності, що значною мірою підвищує його мотивацію до навчальної діяльності; організація діалогової форми спілкування, що призводить до більшого взаєморозуміння між учасниками освітнього процесу та до спільного найбільш ефективного вирішення завдань, значущих для кожного; інтерактивні технології вчать

критично мислити, розглядаючи кілька альтернативних рішень та вибирати оптимальне; виробляються навички участі у дискусіях, полеміках, уміння аргументовано доносити до оточуючих свою думку.

До основних завдань інтерактивної технології відносяться: розвиток комунікативних навичок та умінь; встановлення емоційного контакту серед учасників; освітньої діяльності; насичення освітнього процесу необхідною інформацією; розвиток умінь аналізу, синтезу; формування навичок роботи в команді проекту, розвиток комунікативних навичок.

Серед основних методів інтерактивних технологій, що застосовуються в рамках початкової загальної освіти виділяють наступні: метод евристичної бесіди, кейс-метод, тренінгові заняття, метод дискусії, метод проектів.

Основними формами роботи з групою учнів у рамках інтерактивних технологій, багато авторів вважають: інтерактивну лекцію, роботу в парах, роботу в мікрогрупах, тренінгові заняття тощо.

Як показує практика, використання та впровадження інтерактивних освітніх технологій у початковій школі підвищує якість навчального процесу, якість подачі матеріалу уроку та ефективність засвоєння цього матеріалу учнями, підвищує мотиваційну готовність учнів до вивчення того чи іншого матеріалу та сприяє розвитку конструктивної співпраці між педагогом та учнями.

Розвитку творчих здібностей молодших школярів необхідне підтримуюче середовище, що забезпечує сукупність стимулів. Тому розвиток креативності безпосередньо пов'язаний з розвитком інформаційно-освітнього середовища, форм комунікації та іншими способами та засобами взаємодії між суб'єктами освітнього процесу.

Таким чином, цільові орієнтири початкової загальної освіти вимагають формування та розвитку творчих здібностей молодших школярів. Одним із способів розвитку творчих здібностей є інтерактивні технології, які є спеціальною формою організації діяльності учнів, яка має певну мету – створити комфортні умови для навчання, за яких кожна дитина відчуватиме свою успішність, інтелектуальну здатність, можливість творчого прояву. Розвиток креативності молодших школярів через інтерактивні технології здійснюються через інтерактивну лекцію, роботу в парах, роботу в мікрогрупах, тренінгові заняття тощо, а також за допомогою таких методів: евристична бесіда, кейс-метод, тренінги, дискусії, проекти.

#### **Список використаної літератури**

1. Кошель А. В. Розвиток творчих здібностей молодших школярів шляхом використання інноваційних технологій. Міжнародний мультидисциплінарний науковий журнал «Логос. Мистецтво наукової думки», 2019, №6 С. 68-72.
2. Туриніна, О. Л. Психологія творчості. Київ: МАУП, 2007.
3. Чепіль М. М., Дудник Н. З. Педагогічні технології: навч. посібн. Київ: Академвидав, 2012.–224 с.
4. Янкович, О., Беднарек, Ю. Анджеевська, А. Освітні технології сучасних навчальних закладів. Тернопіль, 2015.

*Бондар Ірина Олегівна,  
аспірантка кафедри педагогіки і психології  
дошкільної освіти III-го року навчання,  
Спеціальності 011 «Освітні, педагогічні науки»*

*Науковий керівник:  
кандидат педагогічних наук, доцент*

### «Переваги використання storytelling-технології у роботі з дітьми дошкільного віку»

Система дошкільної освіти постійно перебуває в пошуку інноваційних дієвих методів навчання та виховання дошкільників. Це зумовлено широким впровадженням інформаційних технологій у життя суспільства, змінами інтересів підростаючого покоління, зростанням вимог до освіти дітей дошкільного віку, новітніми дослідженнями їх розвитку та ефективності тих чи інших технологій навчання та виховання. Детально досліджені та впроваджені у роботу закладів дошкільної освіти технології LEGO-конструювання, STEAM-освіта, навчання на основі проблемних ситуацій, принципи едьютейнменту (навчання як розвага), широко застосовуються авторські методики. Міжнародне коло дослідників, зокрема представники українського наукової спільноти активно розпочали вивчення нової технології – storytelling, в основу якої покладене мистецтво цікавого розповідання різноманітних історій.

Численні наукові публікації, статті, методичні посібники, практичний досвід педагогів свідчать, що означена технологія є досить перспективною. Storytelling-технології використовують в журналістиці, менеджменті, політичній науці, медицині, зокрема і в педагогіці. Першим звернув увагу на можливості історій Девід Армстронг, який зазначав, що розповідь сприймається значно легше аніж будь-які логічні доводи та міркування, а важливим елементом цих історій є емоції.

Storytelling-технологія досліджували такі іноземні науковці як: K. Egan, M. Rossiter, J. Hartley, K. McWilliam, E. Caminotti, J. Gray, D. Kaufman, C. Paull та ін. У вітчизняній науковій школі представлена технологія вивчається відносно нещодавно. Особливості використання storytelling-технології у своїх працях розглядали Н. Бондаренко, М. Василюшина, Г. Гич, Н. Гущина, О. Караманова, М. Науменко, С. Паламар, К. Симоненко, О. Харитоненко, Т. Черненко та ін., у системі дошкільної освіти storytelling-технологію частково розглядають Н. Гавриш, К. Крутій, Л. Зданевич.

Сторітелінг (від англ. Story – історія, tell – розповідати) – цікава й ефективна технологія донесення інформації до учнів шляхом розповідання захопливих, повчальних, смішних історій із реальними або вигаданими персонажами (наприклад, у казках, розповідях, новелах, легендах, коміксах тощо) [3, с.161].

Г. Гич розглядає storytelling як спосіб впливу на людину через уміле розказування історій [1]. В свою чергу О. Сільчук називає storytelling ефективним інструментом передачі знань, інформації та обміну досвідом [5].

Storytelling-технологія активно використовується у системі початкової, середньої, вищої та професійно технічної освіти: досліджено основні поняття, особливості використання та шляхи впровадження в освітню практику. На нашу думку, зазначена технологія також матиме вплив на збагачення змісту освітнього процесу закладу дошкільної освіти.

М. Мазурок та О. Саприкіна розглянули переваги використання storytelling. Завдяки, цікавим історія можна полегшити засвоєння нового матеріалу, сприяти розвитку мовлення, мислення, уяви, налагодженню міжособистісної взаємодії між учасниками освітнього процесу, учнями, сприяти розвитку самопізнання, рефлексії, забезпечити соціалізацію тощо. При вмілому використанні історій, вони несуть позитивний вплив на комунікативний, мовленнєвий, емоційний, соціокультурний розвиток особистості [3, с. 163].

Для реалізації освітніх завдань педагоги закладів дошкільної освіти реалізують цілу систему різноманітних методів та засобів, до цієї системи можна активно включати storytelling-технологію. Вона є універсальним засобом навчання, проте слід знати основні, особливості інструменти та методи реалізації у роботі з дошкільниками. Використання storytelling-технології в освітній роботі закладу дошкільної освіти частково розглянули

Л. Зданевич і К. Крутій [2]. вони вказують на переваги використання досліджуваної технології у роботі з дошкільниками, а саме: розвиток креативності, творчого мислення, фантазії, формування дружніх взаємин між дітьми, забезпечення процесу обміну емоціями, зниження емоційного напруження, мотивування дошкільників. Storytelling може виступати засобом урізноманітнення освітньої роботи; можливість реалізації індивідуального підходу; можливість використання у будь-який час та у будь-якому місці.

Аналіз наукових праць показав, що storytelling-технологія доцільно використовувати у роботі з дошкільниками у таких напрямках: як *частина занять*, зокрема з метою зацікавити, мотивувати дошкільників, у доступній формі подати новий матеріал (сюрпризний момент, включення завдань з використанням елементів сторітелінгу на заняття з розвитку мовлення, тощо), а також як *самостійну технологію*, для вирішення виховних завдань за допомогою історій. Історія може бути запозичена з життя дітей, колективу однолітків, але перенесена на казкову площину і, таким чином, можна пояснити дітям правила поведінки та спілкування між однолітками, норми поведінки в суспільстві, у кожній конкретній ситуації. Така історія може викликати найбільш яскраві емоції, адже вона пов'язана з реальними подіями [4, с.431].

Отже, можна стверджувати, що означена тема є актуальною та визначається потребами сучасного українського освітнього процесу, що полягає у постійному пошукові ефективних методів та засобів здійснення освітніх впливів на дошкільників. Дослідження переваг використання storytelling-технології свідчать, що варто приділити більше уваги механізмам та шляхам використання досліджуваної технології у роботі з дошкільниками. Загалом storytelling має величезну практичну користь, адже це і легке засвоєння матеріалу, і розвиток уяви, мовлення, налагодження стосунків з однолітками тощо.

#### Список використаної літератури

1. Гич Г.М. Сторітелінг як інноваційна методика формування мовної компетентності учнів ЗНЗ. *Науковий вісник Миколаївського національного університету імені В. О. Сухомлинського. Педагогічні науки : збірник наукових праць* / за ред. проф. А. Л. Ситченка. № 4 (51), грудень 2015. Миколаїв : МНУ імені В. О. Сухомлинського, 2015. С. 188-191.
2. Крутій К., Зданевич Л. Сторітелінг : мистецтво розповідання, або Як зацікавити й мотивувати дітей. *Дошкільне виховання*. № 7. 2017. С. 2-6.
3. Мазурок М., Саприкіна О. Сторітелінг як ефективний інструмент формування комунікативної компетентності здобувачів освітньої української школи. *Молодь і ринок*. № 1 (199), 2022. С. 160-165.
4. Шулигіна Р.А., Бондар І.О. Інформаційно-педагогічний конструкт storytelling-технології як ефективний інструмент формування особистості дошкільника. *The XXIX International Science Conference «Science, theory and practice»*, June 08 – 11, 2021, Tokyo, Japan. P. 429-434.
5. Silchuk O. The problem of moral values among the agrarian university students: a role of humanities. *Педагогічні науки: теорія, історія, інноваційні технології*. 2020. № 1 (95). С. 299-308.

**Бондар Катерина Сергіївна,  
Студентка I курсу магістерського рівня,  
Спеціальності «Початкова освіта»**

**Науковий керівник:  
кандидат педагогічних наук, доцент  
Коханко Оксана Григорівна**

## «Потенціал інтегрованого курсу «Я досліджую світ» для розвитку критичного мислення молодших школярів»

В умовах нової української школи критичне мислення учнів формується безпосередньо в освітньому процесі. Кожен навчальний предмет початкової школи має хороший потенціал для цього. Проте вчитель має вміти його бачити та використовувати. Для цього варто і вміти інтегрувати зміст споріднених тем, і обирати інтерактивні методи та форми співпраці з учнями, і використовувати спеціальні засоби навчання тощо.

У своєму дослідженні ми звернули увагу на відносно новий курс, що з'явився у НУШ і вже 5-й рік впроваджується, – «Я досліджую світ». Саме його зміст, маючи інтегративну основу, на нашу думку, може максимально посприяти формуванню критичного мислення молодших школярів.

На основі аналізу Державного стандарту початкової освіти (2018) та двох типових освітніх програм («НУШ 1» (авт. О.Савченко) [4] та «НУШ 2» (авт. Р.Шияна) [5] бачимо, що інтегрований курс «Я досліджую світ» поєднує навчальний зміст різних освітніх галузей. Проте у обох програмах закладено потенціал для формування в учнів різних наскрізних умінь і, зокрема, критично мислити. Його вивчення ґрунтується на безпосередніх дитячих спостереженнях за навколишніми явищами та об'єктами природи, елементарних дослідженнях, які проводять учні. Саме під час спостережень молодші школярі вчать аналізувати та оцінювати отриману інформацію, розглядати її різних точок зору; порівнювати; висловлювати свої оцінні судження. Саме такі розумові дії та операції сприяють розвитку критичного мислення дитини.

Відповідно до визначених мети і завдань, О. Савченко в інтегрованому курсі «Я досліджую світ» виокремлює наступні змістові лінії, які охоплюють складники вищезазначених освітніх галузей в їх інтегрованій суті: «Людина»; «Людина серед людей»; «Людина в суспільстві»; «Людина і світ»; «Людина і природа» [4]. Розглянемо потенції розвитку критичного мислення молодших школярів в процесі опанування зазначених змістових ліній.

У межах змістової лінії *«Людина»* учень пізнає себе, свої можливості; здійснює здорову і безпечну поведінку. Включення вчителем методів з розвитку критичного мислення, таких як «Кубування», «Ромашка запитань», «Дерево передбачень», «Метод ПМЦ» та інших, сприяють усвідомленню учнями, що людина – частина природи і суспільства, відмінностей людей від інших живих істот; оволодінню гігієнічними навиками та навичками самообслуговування; засвоєнню правил безпечної поведінки у повсякденному житті. Так, наприклад, метод «Ромашка запитань» допоможе глибше зрозуміти тему «Органи чуття», за допомогою запитань: *Що таке органи чуття? Якщо я правильно зрозуміла, очі – це органи чуття? Як за допомогою органів чуття ти пізнаєш світ? Чому потрібно турбуватися про гігієну органів чуття? Як ти ставишся до того, що учениця 3-го класу не доглядає за органами чуття? Що буде, якщо всі люди на Землі перестануть дотримуватися правил гігієни органів чуття?* [3, с. 54]

Розвиток критичного мислення молодших школярів при вивченні змістової лінії *«Людина серед людей»* передбачає засвоєння учнями 1-2 класів стандартів поведінки в сім'ї, в суспільстві; моральних норм; основ співжиття і співпраці у соціумі. У контексті змістової ліній, метод розвитку критичного мислення «Кластер» допоможе учням встановити родинні зв'язки з минулими поколіннями, усвідомити зв'язок з майбутніми поколіннями, створити родинне дерево, що забезпечить усвідомлення учнями «власного Я» як невід'ємної ланки цілісного ланцюжка. Також, такі методи як «Сенквейн», «РАФТ», «Фішбоун» сприяють якнайкращому засвоєнню молодшими школярами окремих тем даної змістової лінії [3, с. 48].

Змістова лінія *«Людина в суспільстві»* передбачає знання та дотримання учнями громадянських прав та обов'язків як повноцінного члена суспільства; пізнання рідного краю, історії, символів держави; оволодіння інформацією про видатних українців та їх внесок у світові досягнення. Метод «6 W», «Прес», «Займи позицію», «Кошик ідей»



забезпечать засвоєння учнями 1-2 класів понять, зв'язків, процесів, які відбуваються у соціумі. Наприклад, метод розвитку критичного мислення «6 W» сприяє свідомому розумінню учнями їх причетності до суспільства, через наступні запитання: *Чому кожен громадянин має права та обов'язки? Чому потрібно знати свої права? Чому потрібно виконувати обов'язки? Чому люди мають дбати один про одного? Чому всі люди рівні в своїх правах? Чому не можна нехтувати правами іншої людини?* [3, с. 78].

Н.Бібік зазначає, що змістова лінія «*Людина і світ*» забезпечує школярів знаннями про толерантне ставлення до різноманітного світу людей, культур та звичаїв. Для здійснення критичного мислення в учнів 1-2 класів, учитель може використати метод асоціативного куща до поняття «толерантність». З метою розвитку критичного мислення учнів та опрацювання зазначеної змістової лінії, доцільним буде використання таких методів як, «Чи вірите ви, що...», «Фішбоун», «Незакінчені речення» та інших [1, с. 76].

У рамках змістової лінії «*Людина і природа*» учні пізнають світ природи; засвоюють відповідальну діяльність людини у природі; визначають роль природничих знань і технологій у житті людини; встановлюють взаємозв'язок об'єктів і явищ природи та залежність між діяльністю людини і станом довкілля. Осягнути єдність людини і природи та складних багатофункціональних зв'язків та залежностей між ними, допоможуть такі методи як «Читання з маркуванням», «Вилучення зайвого», «Почережні запитання», «Кластер», «Групування» тощо [1, с. 76].

І.Большакова пропонує свої варіанти розвитку критичного мислення учнів на уроках «Я досліджую світ». Вирішити це завдання вона пропонує через використання американської стратегії навчання «Inquiry-based learning». Це «навчання-дослідження» на основі запитів учнів. Сутність запропонованої стратегії навчання полягає у процесі конструювання молодшими школярами знань на основі формулювання власних запитів та пошуку відповідей на них. Учитель не подає учням теоретичну інформацію, а спрямовує роботу таким чином, щоб учень самостійно ставив запитання; проводив дослідження, спостерігав, експериментував; робив висновки; формулював та обговорював власні ідеї, спираючись на наукові факти; розвивав критичне мислення. Під час такого навчання вчитель виступає в ролі фасилітатора, модератора [2].

Таким чином, ми переконані, що перед сучасним учителем вже не стоїть питання як і коли розвивати критичне мислення учнів, а є чіткі завдання робити це цілеспрямовано та систематичного на кожному уроці. І ґрунтовним потенціалом для цього володіє інтегрований курс «Я досліджую світ».

#### Список використаної літератури

1. Вашуленко М. С. Навчання грамоти в першому класі : метод. посіб. / М.С.Вашуленко. - К. : Освіта, 2005. - 245 с.
2. Пометун О. Інтерактивні методики та системи навчання / О. Пометун. - К. : 2007. - 112 с.
3. Терно С. О. Критичне мислення - сучасний вимір суспільствознавчої освіти / С. Терно. - Запоріжжя. : Просвіта, 2009. - 274 с.
4. Типова освітня програма (1-4 класи) / за ред. О.Я.Савченко (2019). URL: <https://mon.gov.ua/ua/osvita/zagalna-serednya-osvita/navchalni-programi/navchalni-programi-dlya-pochatkovoyi-shkoli>
5. Типова освітня програма (1-4 класи) / за ред. Р.Б. Шияна (2019). URL: <https://mon.gov.ua/ua/osvita/zagalna-serednya-osvita/navchalni-programi/navchalni-programi-dlya-pochatkovoyi-shkoli>

**Борисюнок Максим Олегович,  
аспірант I року навчання,  
Спеціальності «011 Освітні, педагогічні науки**

*Науковий керівник:  
кандидат педагогічних наук, професор  
Васютіна Тетяна Миколаївна*

**«Дидактичні можливості цифрових технологій у роботі вчителя початкових класів»**

Розвиток сучасної системи освіти України спрямований на відтворення цифрового потенціалу суб'єктів освітнього процесу. Реалізація основних принципів реформи в освіті повинна забезпечити перетворення української освіти на інноваційне середовище, в якому у вчителів початкових класів формуються як ключові, так і фахові компетентності, необхідних кожній сучасній людині для успішної життєдіяльності та виконання професійних завдань. У цьому зв'язку виникає потреба в сучасному, умотивованому вчителю, здатному реалізувати мету та завдання Концепції «Нова українська школа» [3], Державного стандарту початкової освіти [2] та Типових освітніх програм, які його втілюють.

У Державному стандарті початкової освіти [2] зазначено, що використання цифрових технологій на уроках в початкових класах, є стійкою тенденцією розвитку сучасного світового освітнього процесу. Інноваційні технології допомагають вчителю початкової школи інтенсифікувати освітній процес, збільшити швидкість та якість сприйняття учнями навчального матеріалу, залучити молодших школярів до дослідницько-пошукової роботи. Як результат – школярі набагато краще засвоюють теоретичний матеріал, не втрачають бажання навчатися та перебуваючи в емоційно-комфортному середовищі самостійно залучаються до набуття нових знань.

Як свідчить аналіз фахових джерел, ефективно використовувати дані технології у власній практиці може вчитель, у якого сформована цифрова компетентність. Ця компетентність вчителя початкових класів має забезпечувати розвиток спектру усіх її складників: від медіаграмотності до опрацювання та критичного оцінювання інформаційних даних і правил безпеки в мережі Інтернет, до знань про різноманітні цифрові технології, вміння використовувати освітні платформи та ресурси для професійного розвитку та самовдосконалення. Вчителі початкової освіти повинні критично оцінювати достовірність, надійність інформаційних джерел, їх вплив на свідомість та розвиток особистості молодшого школяра. Тому робота з цифровими технологіями під час освітнього процесу вимагає від вчителя молодших класів рефлексивного та критичного розуміння перспектив їх застосування, здатності прогнозувати їх результативність та вплив на особистість молодшого школяра [4].

Психолого-педагогічні та методичні аспекти підготовки майбутніх учителів до використання цифрових технологій у вищій та початковій школі розглядаються в працях В. Бикова, Т. Васютіної, О. Матвієнко, О. Співаковського, М. Жалдака, Т. Олефіренка та інших дослідників. Проблеми ефективного використання цифрових технологій в освітньому процесі початкової школи представлено в дослідженнях Г. Колосової, С. Литвинової, Л. Ткаченко та ін. Різні дидактичні проблеми комп'ютеризації навчання знайшли відображення в роботах І. Беха, Г. Костюка, Л. Кузнецової, В. Моляко та ін.

Методично значущими для професійного вдосконалення майбутнього вчителя початкової школи є можливість застосування цифрових технологій майже на всіх уроках в початковій школі. З їх допомогою молодші школярі отримують необхідні знання та вміння, сучасну медійну продукцію, а за умов систематичного використання відбувається формування складників інформаційної компетентності. Здобувачі початкової освіти за безпосереднього керівництва вчителя навчаються пошуку інформації з різних джерел (у словниках, довідниках, енциклопедіях, бібліотеках); в Інтернеті створюють свої



інформаційні об'єкти (повідомлення, невеликі твори, графічні роботи); набувають досвіду клавіатурного листування при використанні комп'ютера чи мобільного телефону (sms-повідомлення).

Сучасні цифрові технології на уроках в початковій школі сприяють розвитку в здобувачів освіти мислення, пам'яті, уваги, спостережливості та мовлення. Діти вчаться використовувати інформацію для побудови умовиводів, вчаться аналізувати отриману інформацію, виділяючи ознаки об'єктів та встановлюючи причинно-наслідкові зв'язки, визначаючи ціле і частини, застосовуючи згортання інформації і представлення її в наочному вигляді (таблиці, схеми, діаграми тощо) [1].

Грунтовний аналіз сучасної практики дозволяє нам констатувати, що використання інноваційних технологій може бути органічно застосовано на будь-якому етапі уроку, а також під час індивідуальної або групової роботи. Завдяки цифровим технологіям діти отримують наочну інформацію у вигляді відеоматеріалів, коротких фільмів, візуального супроводу у вигляді презентації та ін. Високий ступінь емоційності учнів початкової школи дещо стримується суворими рамками освітнього процесу. Уроки з використанням цифрових технологій дозволяють розрядити високу емоційну напруженість і оживити та оптимізувати освітній процес.

Підтримуючи думку І. Старагіної, О. Волошенюк, О. Мокрогуз та О. Ганик зауважуємо, що грамотне використання можливостей сучасних цифрових технологій у професійній діяльності вчителя початкової школи дозволяє: підвищити професійний рівень педагога; формувати власну інформаційну культуру та розвивати критичне мислення; формувати навички самоосвіти і самоконтролю; забезпечити планування та моніторинг освітнього процесу (ведення цифрових журналів, щоденників, планів уроків, тестування учнів, статистичних звітів тощо) на основі використання цифрового освітнього середовища закладу освіти; забезпечити активне сприяння подальшого розвитку освітньої політики щодо використання цифрових технологій в освітньому процесі; забезпечити позитивну мотивацію учнів до навчання; підвищити позитивну динаміку діяльності учнів під час освітнього процесу; розвивати навички молодших школярів здійснювати дослідницьку діяльність [5].

Отже, використання цифрових технологій в освітньому процесі Нової української початкової школи надає можливість вчителю підібрати та узагальнити навчальний матеріал, який би був цікавим для молодшого школяра, спираючись на його інтереси, здібності, особисті цінності та суб'єктивний досвід. Застосування інноваційних технологій у традиційному освітньому середовищі початкової школи дозволяє диференціювати процес навчання молодших школярів з урахуванням їх індивідуальних особливостей, що дає можливість творчо працювати вчителю та учню, розширити спектр способів представлення та запам'ятовування навчальної інформації, дозволяє здійснювати гнучке управління освітнім процесом.

### Список використаної літератури

1. Гільберг Т. Нова українська школа: технологічна освіта у початковій школі для педагогічних працівників : навчально-методичний посібник. Київ : Генеза, 2021. 159 с.
2. Державний стандарт початкової освіти. URL: <http://dano.dp.ua/attachments/article/303/>
3. Нова українська школа. Концептуальні засади реформування середньої школи. URL: <https://www.kmu.gov.ua/storage/app/media/reforms/ukrainska-shkola-compressed.pdf>
4. Опис цифрової компетентності педагогічного працівника URL : <https://elibrary.kubg.edu.ua/id/eprint/27905/1/digital%20comp%20teacher%20Morze.pdf>
5. Старагіна І., Волошенюк О., Мокрогуз О, Ганик О. Нова українська школа: організація медіаосвіти в початковій школі: навчально-методичний посібник. Київ : Пропапір, 2021. 160 с.

*Варфоломєєва Анна Андріївна,  
студентка II курсу,  
Спеціальності 023 «Образотворче мистецтво,  
декоративне мистецтво, реставрація»*

*Науковий керівник:  
кандидат педагогічних наук, доцент  
Руденко Іраїда Володимирівна*

### **«Ознайомлення учнів 8-х класів з художньою освітою Стародавньої Греції»**

Освіта та мистецтво є складовою культури. Епоха античної Греції була значущою в історії розвитку образотворчого мистецтва.

Мистецтво Стародавньої Греції досліджували В. Балух, Стівен Фартінг, С'юзі Годж, О. Шевнюк та ін. Автори одностайні, що грецькі художники брали до уваги метод математичних розрахунків архітектурних споруд та канонів єгиптян, але в той же час, вони вдосконалили багато методів навчання образотворчого мистецтва, якими користуються педагоги і нині.

У інтегрованому курсі «Мистецтво» для 5–9 класів учні вивчають стилі та напрями стародавніх епох і цивілізацій, зокрема, античної. Автори Л. Масол, Г. Соцька, Л. Паньків та ін. вважають, що учні 8 класу по закінченню курсу, здатні інтерпретувати, висловлювати думки, виявляти комунікативні вміння, здійснювати самостійну пошукову діяльність у сфері мистецтва [1].

Мета нашої статті полягає в розкритті теми «Освіта Стародавньої Греції» за інтегрованим курсом «Мистецтво» для учнів 8 класу.

Релігійні уявлення і релігійний побут давніх греків перебували в тісному зв'язку з усім їхнім історичним життям. На відміну від єгиптян, греки цікавилися земним життям, а не загробним. На думку греків, людська постать була досконалим зразком правильної пропорційності елементів, в чому і полягала краса. Великі архітектори, встановлюючи пропорції колон і капітелей, ґрунтувались на пропорційних закономірностях елементів людської фігури. Розвиток математики та інших наук сприяв удосконаленню в образотворчому мистецтві. З метою вивчення руху мускулів, поворотів торсу античні художники відвідували спортивні гімназії, де оголені молоді учні виконували тілесні вправи. Окрім того, вивчали ракурс тіла по залишеним відбиткам на піску, анатомію у процесі розтину трупів. Вони шукали натуру в театрах, спортивних іграх, святах. Зевксис у пошуках ідеального образу, зображував багатьох натурників, де у кожного підмічав окремі ідеальні частини тіла [2].

На основі єгипетських канонів, греки розраховували пропорції фігури людини. Поліклет ввів прийом співрозмірності пропорцій фігури людини, вписаної в квадрат. Також великою його заслугою є його модель — статуя «Дорифор списоносець», у якій він передав динаміку фігури через прийом контрапосту (опір постаті на одну ногу). Античні греки намагалися втілити теорію перспективної побудови, що допомогло їм зображати об'єкти в ракурсі, але та теорія має мало спільного з нинішньою. Зокрема, грецькі митці користувалися «стереоперспективою», яка дозволяла створювати ілюзію справжнього простору та об'єму.

Через значний об'єм знань та методів опанування, професія художника вимагала багаторічного навчання. Учні малювали на гладких дерев'яних дошках стилусами (загострена паличка з кістяним чи металевим кінчиком), рідше на папірусі. На відміну від єгипетського аналогу, греки заливали поверхню дошки воском. Рисунки наносили вугіллям, сангіною, у живопису користувалися пензлями, земляними та рослинними фарбами. Учні працювали у техніці фрескового та темперного живопису, графажу (воскографії) [3].

На території Стародавньої Греції існувало три відомі художні школи — Фіванська, Ефеська та Сікіонська.

Засновником Фіванської школи був Арістід, (за іншими джерелами - Нікомах). Її представники використовували у своїх роботах метод ілюзії, який базувався на грі світла і тіні, що створювало враження рельєфності зображення [4].

Навчання образотворчого мистецтва в Ефеській школі базувалась на чуттєвому сприйнятті природи та зовнішньої краси [4].

Спочатку Сікіонська школа була відома як школа вазопису, але через ініціативу засновника Евпомпа учні ретельно вивчали рисунок. У цій школі відомий педагог Памфіл, послідовник Евпомпа, в основу навчання рисунку положив математичні розрахунки. У своїх трактатах відстоював введення образотворчого мистецтва як предмет у загальних грецьких школах, бо вважав, що заняття рисунку сприяють розвитку просторового мислення. Методи навчання школи базувалися на науково-природничому обґрунтуванні, математичних закономірностях у пропорційних співвідношеннях та чіткості рисунку [4].

Попередній виклад навчального матеріалу сприяє зацікавленню учнів 8 класу античною культурою, а запитання з'ясовують їхнє особистісно-ціннісне ставлення до мистецьких явищ в античній художній освіті, висновки сприяють розвитку вмінь узагальнювати мистецьку інформацію.

1. Подумайте і доведіть, що освіта є елементом культури й ознакою цивілізації?
2. На чому і чим малювали та писали в Стародавній Греції?
3. Що нового внесли художники-педагоги античної епохи в навчання образотворчого мистецтва?
4. Поміркуйте, чому заняття мистецтва сприяють розвитку просторового мислення, творчого потенціалу, творчій особистості?
5. На Вашу думку, яким чином образотворче мистецтво пов'язане з природничими та фізико-математичними науками?

Грецькі педагоги Стародавньої Греції подолали архаїчні традиції, що сприяло розвитку образотворчого мистецтва. Вони започаткували академічну систему навчання. Навчання образотворчого мистецтва збагатилось багатьма методами, які базувались на науково-природничій основі. До них відносяться: методи вивчення природи, анатомії, наочні посібники, відбиток фігури людини на піску. Художники досягли реалізму завдяки прийомам світлотіні, яким користувались Полігнот та Зевксис та тонового моделювання форми в рисунку, яке ввів Аполлодор, стереоперспективи для зображення простору; співрозмірність пропорцій фігури людини, покладені в основу ордерів; математичних розрахунків; контрапосту.

### Список використаної літератури

1. Мистецтво. Навчальна програма (5–9 класи) для загальноосвітніх навчальних закладів. За заг. ред. Л. Масол. Київ, 2017. URL : <https://osvita.ua/school/program/program-5-9/56132/>
2. С'юзі Годж. Коротка історія мистецтва. Перек. з англ. Павло Мигаль. Львів : Видавництво Старого Лева, 2021. 224 с.3. Стівен Фартінг. Історія мистецтва від найдавніших часів до сьогодення. Перек. з англ. Катерина Грицайчук, Юрій Єфремов, Олена Ларікова. Харків: Vivat, 2019. 3-е вид. 576 с.
4. Шевнюк О. Л. *Методика навчання образотворчого мистецтва у вищих навчальних закладах. Навчальний посібник. Київ : Освіта України, 2017. 311 с.*

*Ващенко Людмила Петрівна,  
студент IV курсу,  
Спеціальності «Дошкільна освіта»*

**Науковий керівник:**  
**кандидат педагогічних наук, викладач**  
**Агіляр Туклер В.В.**

### **«Формування екологічної свідомості дітей старшого дошкільного віку засобом екскурсій в природу»**

Людина є частиною складного живого організму – природи. Якість життя людей та їх здоров'я залежать від стану довкілля, рівня екологічної ситуації у світі. Саме тому з дошкільного віку необхідно формувати екологічну свідомість, яка є складовою частиною всебічного і гармонійного розвитку особистості. Психолого-педагогічні дослідження О. Бондаревської, О. Гончарової, Д. Кавтарадзе, Н. Кондратьєвої, О. Кочергіна, О. Міхєєвої, С. Петериної, Н. Рижової та інших дали змогу з'ясувати, що формування екологічної свідомості відбувається в особливо сенситивний віковий період дитинства - дошкільний вік. Дослідниками визначено, що екологічна свідомість розвивається під впливом соціокультурних і психічних факторів і проявляється в екологічних знаннях, екологічній діяльності і ставленні людини до природи [1,2,3].

Експериментальне дослідження включало констатувальний, формувальний та контрольний етапи. Шляхом випадкової вибірки діти були розділені на дві групи: експериментальна група (ЕГ) включала 20 дітей, а контрольна група (КГ) – також 20 дітей старшого дошкільного віку.

В процесі реалізації мети формувального експерименту, ми впровадили методику формування екологічної свідомості дітей старшого дошкільного віку засобами екскурсій в природу.

На *першому етапі* формами роботи спілкування педагога з дітьми у різних видах діяльності, були заняття, спостереження, екскурсії, робота в повсякденному житті. Впроваджувались методи: праця у природі, ігри, нескладні досліди, демонстрація ілюстративного матеріалу, бесіди, розповіді, художня література. На *другому етапі* формувального експерименту були проведені екскурсії з дітьми. Під час проведення екскурсій ми використовували казки у поєднанні з наочними (спостереження, моделювання, демонстрація технічних засобів навчання, показ практичних дій та ін.), словесними (розповідь, бесіда, пояснення тощо) та практичними (праця у природі, ігри, нескладні досліди, допомога, виготовлення книжок-маляток та ін.) методами та прийомами. На *третьому етапі* з батьками було використано як традиційні форми (батьківські збори, консультації, бесіди), так і нетрадиційні (ділові ігри, прямиий телефон, круглий стіл, дискусії, батьківський лекторій, конференції). Після проведеної методичної роботи ми здійснили статистичний підрахунок сформованості екологічної свідомості дітей. На основі даних ми встановили, що збільшилась кількість досліджуваних із високими показниками екологічної свідомості, відсоток таких дітей збільшився (ЕГ – з 20 % до 35 %, КГ – зменшилась з 30 % до 25 %), кількість досліджуваних середнього рівня (ЕК – 55 %, а в КГ збільшився з 50 % до 60 %), відсоток дітей із низьким рівнем екологічної свідомості (ЕК знизився з 25 % до 10 % та КГ знизився з 20 % до 15 %) що доводить ефективність методики формування екологічної свідомості дітей старшого дошкільного віку засобом екскурсій в природу.

Отже, після проведення експерименту не тільки спостерігаємо зростання показників формування екологічної свідомості у дітей старшого дошкільного віку, а й зростання педагогічної культури та готовності до взаємодії батьків і вихователів щодо формування екологічної свідомості дітей старшого дошкільного віку засобом екскурсій в природу. Таким чином, експериментальну методику вважаємо ефективною.

#### **Список використаної літератури**

1. Базовий компонент дошкільної освіти: Державний стандарт дошкільної освіти нова редакція від 12.01.2021 р. № 33. URL:

[https://mon.gov.ua/storage/app/media/rizne/2021/12.01/Pro\\_novu\\_redaktsiyu%20Bazovoho%20komponenta%20doshkilnoyi%20osvity.pdf](https://mon.gov.ua/storage/app/media/rizne/2021/12.01/Pro_novu_redaktsiyu%20Bazovoho%20komponenta%20doshkilnoyi%20osvity.pdf)

2. Бельська Г. В., Науменко Т. С., Половіна О. А. Дошкільнятам про світ природи (старший дошкільний вік): навч.-метод. посіб. Київ : Генеза, 2013. 106 с.

3. Яришева Н. В. Екологічне виховання дошкільників. *Дошкільне виховання*. К.: Грамота, 2001. С. 5

*Вісталина Галина Миколаївна,  
студентка II курсу,  
Спеціальності «Початкова освіта»*

*Науковий керівник:  
Кандидат пед. наук, доцент  
Лозенко Анна Павлівна*

### **«Методика формування дослідницьких умінь молодших школярів засобами проєктного навчання»**

На основі аналізу існуючих теоретичних засад процесу формування дослідницьких умінь учнів четвертих класів та сучасних тенденцій реформування початкової ланки освіти, нами виявлено можливості щодо підвищення рівня їх сформованості, як одного із показників розвитку особистості учня початкових класів.

Враховуючи сутність дефініції «дослідницькі уміння» та зважаючи на вікові особливості учнів, нами було визначено, що використання проєктного навчання буде ефективним [22, с. 12 – 22].

Тому вважаємо за необхідне обґрунтувати методику формування дослідницьких умінь молодших школярів засобами проєктного навчання.

Розглянемо проєкти, що спрямовані на формування дослідницьких умінь учнів четвертих класів з таких предметів початкової школи, як:

1. Українська мова – проєкт «Цікава професія – редактор!»;
2. Математика – проєкт «Математика – королева всіх наук»
3. Природознавство «Я досліджую світ» «Мандрівка просторами Всесвіту, про яку ти мрієш».

Запропоновані проєкти «Цікава професія – редактор!», «Математика – королева всіх наук», «Мандрівка просторами всесвіту, про яку ти мрієш», спрямовані на дослідження певних явищ та процесів.

Вони повністю підпорядковані логіці дослідження і мають відповідну структуру: визначення теми дослідження, аргументація її актуальності, визначення предмета й об'єкта, завдань і методів, висунування гіпотез розв'язання проблеми та окреслення шляхів її розв'язання.

Таким чином, формування дослідницьких умінь молодших школярів засобами проєктного навчання дає змогу найповніше врахувати індивідуальні особливості кожного учня, тобто реалізувати особистісно орієнтований підхід у навчанні, заснований на особистісних характеристиках, що передують досвіду, рівню інтелектуального, морального та фізичного розвитку дитини.

Суспільство постійно розвивається, тому й обсяг знань постійно зростає. Роль сучасного вчителя полягає вже не в тому, щоб надати інформацію, а в умінні бути організатором її засвоєння. Учитель спрямовує розумову діяльність учнів, залучаючи їх до діяльності через пізнання світу, і реалізує цим найважливіший принцип гуманної педагогіки, висловлений М. Монтессорі: «Допоможи мені зробити це самому» [1].

Залучення молодших школярів до проєктної роботи сприяє формуванню в них таких компетентностей, як:

- уміння працювати в колективі;
- уміння розділяти відповідальність;
- аналізувати результати діяльності;
- відчувати себе членом команди;
- навички аналітичного погляду на інформацію;
- здатність до адекватної самооцінки.

Дедалі більшої популярності у вчителів набувають активні методи навчання, серед яких – метод проектів.

Отже, навчальне проектування зорієнтоване передусім на самостійну діяльність учнів — індивідуальну, парну та групову, яку вони виконують упродовж визначеного часу і є ефективними засобом формування дослідницьких умінь.

### Список використаної літератури

1. Купчак С. Б. Особливості реалізації проектної технології навчання у початковій школі / С. Б. Купчак // Науковий часопис Національного педагогічного університету імені М. П. Драгоманова. Серія 5 : Педагогічні науки : реалії та перспективи : зб. наук. праць. – Київ : Вид-во НПУ ім. М. П. Драгоманова, 2018. – Вип. 63. – С. 95-98.
2. Лаврентьєва О. О. Застосування методу проектів на заняттях гуртка закладу позашкільної освіти технічного спрямування: навч.-метод. посіб. / О. О. Лаврентьєва. – Кривий Ріг, 2010. – 45 с.
3. [http://nbuv.gov.ua/UJRN/molv\\_2016\\_6\\_111](http://nbuv.gov.ua/UJRN/molv_2016_6_111). (Дата звернення: 12.02.2021).
4. Нова українська школа: порадник для вчителя / за заг. ред. Н. М. Бібік. – К.: Літера ЛТД, 2018. – 160 с
5. Онопрієнко О. В. Проектна діяльність у початковій школі: методичний посібник / О. В. Онопрієнко. – К.: ТОВ «СІТІПРІНТ», 2013. – 83 с. – Режим доступу: [https://base.kristti.com.ua/wp-content/uploads/2017/09/Proektna\\_diyalnist.pdf](https://base.kristti.com.ua/wp-content/uploads/2017/09/Proektna_diyalnist.pdf)
6. Петровський С. С. Проектна діяльність в історії педагогічної теорії та практики / С. С. Петровський // Педагогічний дискурс. – 2011. – Вип. 9. – С. 268-272. – Режим доступу: [http://nbuv.gov.ua/UJRN/peddysk\\_2011\\_9\\_64](http://nbuv.gov.ua/UJRN/peddysk_2011_9_64). (Дата звернення: 12.02.2021).

*Власова Александра Александрівна,  
студентка II курсу,  
Спеціальності «Початкова освіта»*

*Науковий керівник:  
кандидат педагогічних наук, доцент  
Чайченко Валентина Федорівна*

### «Формування обчислювальної компетенції у молодших школярів засобами інтерактивного навчання»

Актуальність даного дослідження пов'язана із впровадженням у освітній процес Нової української школи сучасних форм опанування обчислювальними прийомами, якими людина постійно користується у своєму життєвому середовищі, зокрема засобів інтерактивного навчання.

Обчислювальна компетенція, базис якої становлять знання про суть прийомів обчислення та уміння реалізовувати обчислювальні прийоми на рівні навички, становить базовий резерв обчислювальної складової предметної математичної компетентності [1].

Пошук ефективних шляхів формування обчислювальної компетенції молодших школярів спонукає до осмислення й творчого використання напрацьованих вчених

М.Скаткіна, С.Шабанова, В.Федорової, Я.Король, Г.Маснової та ін. На необхідність формування обчислювальних умінь та навичок, які повинні знайти безпосереднє застосування в різних видах практичної діяльності учнів, вказується в роботах Н.Менчинської, О.Савченко, А.Пишкало, С.Шварцбурд, М.Козак, М.Богдановича, М.Бантової та ін. Інноваційний підхід до засвоєння математичного змісту розглядається в доробках І.Матюгіна, Є.Антошука, Г.Чепурного.

Аналіз науково-методичних джерел дозволив виокремити тенденції розвитку сучасного уроку математики в початковій школі, які з різною повнотою домінують у практиці роботи творчих вчителів Нової української школи (НУШ). До таких тенденцій ми відносимо використання інтерактивних засобів навчання, що дозволяють включати обчислювальну компетенцію молодших школярів у контекст іншої, більш для них «цільової» діяльності - гра, проекти, творчі завдання тощо [2].

Вивчення сучасної психолого-педагогічної літератури, аналіз та узагальнення матеріалів, зібраних з розглянутої проблеми, дали нам можливість визначити теоретичні засади компетентнісного підходу як чинника модернізації початкової освіти, охарактеризувати обчислювальний складник математичної компетентності учнів та розробити алгоритм моделювання інтерактивного уроку формування обчислювальної компетенції молодших школярів.

Моделювання інтерактивного уроку математики по формуванню обчислювальної компетенції молодшого школяра має базуватися на взаємодії двох аспектів:

- методичного, який стосується побудови системи навчальних завдань і забезпечується системою вправ, що приводять учня до «відкриття» нового поняття чи способу дії, сприяють його усвідомленню і засвоєнню, дозволяють формувати обчислювальну компетентність;

- психолого-дидактичного, що безпосередньо пов'язується з організацією навчально-пізнавальної діяльності молодших школярів, націлену на успіх за рахунок власної активності [3].

В рамках наукового дослідження теоретично обґрунтовано та експериментально перевірено вплив інтерактивного навчання на рівень сформованості обчислювальної компетенції молодших школярів.

В умовах власної педагогічної діяльності ми ознайомилися із технологічним підходом до організації інтерактивного навчання, з'ясували його сутність, переваги і тенденції розвитку.

В рамках констатувального експерименту було визначено критерії і показники сформованості обчислювальної компетенції учнів; підібрали методи діагностичного обстеження молодших школярів; опрацювали отримані результати та визначили потребу підвищення рівня сформованості обчислювальної компетенції засобами інтерактивного навчання.

На формуальному етапі експерименту протягом навчального року нами відстежувалися вплив інтерактивних вправ на формування в учнів обчислювального складника математичної компетентності, який на різних етапах засвоєння змістової лінії «Числа. Дії з числами» мав різну ступінь сформованості.

В процесі дослідження нами розроблено алгоритм моделювання інтерактивного уроку формування у молодших школярів обчислювальної компетенції, який допоможе вчителю ефективно організувати навчальний процес. Розроблено та впроваджено серію інтерактивних уроків з формування у молодших школярів обчислювальної компетенції у практику роботи вчителя початкової школи, розроблено методичні рекомендації щодо використання інтерактивних методів і прийомів на уроках математики.

Ми моделювали уроки математики за розробленим алгоритмом, враховуючи загальні напрями в організації обчислювальної діяльності, педагогічні завдання вчителя по формуванню обчислювальної компетенції молодших школярів, загальні вимоги до моделювання уроку.



На інтерактивних уроках важливо розвивати пізнавальний інтерес до предмета, максимальний акцент робити на активну розумову діяльність учнів. Головною для розвитку пізнавального інтересу є ситуації рішення пізнавальних завдань, ситуації активного пошуку, здогадів, роздуми, в яких необхідно розібратися самому. Початковим моментом розумового процесу зазвичай є проблемна ситуація. Мислити дитина починає, коли у неї з'являється потреба щось зрозуміти. Для цього необхідно використовувати інтерактивні засоби навчання.

### Список використаної літератури

1. Державний стандарт початкової освіти. <http://nus.org.ua/news/uryad-opublikuvav-novyj-derzhstandart-pochatkovoyi-osvity-dokument/>
2. Інструктивно-методичні рекомендації про викладання навчальних предметів у закладах загальної середньої освіти у 2021/2022 навчальному році <https://mon.gov.ua/storage/app/uploads/public/5f4/cae/d10/5f4cae10f675968632995.pdf>
3. Коваль Л. В. Концептуальні засади моделювання уроку в умовах Нової української школи. Науковий часопис НПУ ім. М. П. Драгоманова. Сер. 5. Пед. науки: реалії та перспективи. Вип. 69: зб. наук. пр. / МОН, НПУ ім. М. П. Драгоманова. Київ: Вид-во НПУ імені М. П. Драгоманова, 2019. С. 98–101.
4. Концепція нової української школи. <http://mon.gov.ua/activity/education/zagalna-serednya/ua-sch-2016/konczepczya.html>

*Вовчук Марія Романівна,  
студентка II курсу,  
Спеціальності «Початкова освіта»*

*Науковий керівник:  
кандидат педагогічних наук, доцент  
Тесленко Тетяна Василівна*

### **«Формування пізнавального інтересу молодших школярів засобами проєктного навчання»**

Формування у дітей стійких пізнавальних інтересів та їх розвиток завжди були актуальною проблемою, формування активної творчої особистості, її самостійності є головним спрямуванням сучасної педагогіки.

Проблема формування стійких інтересів школярів розглядалась також у роботах таких педагогів: Н. Бібік, Б. Друзь, О. Киричук, О. Скрипченко, В. Сухомлинського та інших. На думку В. Лозової, О. Савченко, якщо є інтерес до знань, то ці знання засвоюються усвідомлено, а якщо ж цей інтерес відсутній – знання засвоюються формально [1].

Сьогодні пізнавальний інтерес розглядається як рушійна сила активізації навчання, розвитку пізнавальної самостійності учнів, важливий напрям підвищення ефективності навчальної діяльності.

Формування пізнавальних інтересів у школярів починається з самого початку шкільного навчання. Лише після виникнення інтересу до результатів своєї навчальної роботи у молодших школярів формується інтерес до змісту навчальної діяльності, потреба в оволодінні знаннями.

Як і загальний феномен інтересу, пізнавальний інтерес виражений у розвитку різними станами. Умовно розрізняють послідовні стадії його розвитку: цікавість, допитливість, пізнавальний інтерес, теоретичний інтерес, які певною мірою допомагають більш-менш точно визначити стан виборчого ставлення учня до предмета



та ступінь впливу його на особистість. І хоча ці стадії в повному обсязі приймають і виділяються вони суто умовно, вважаємо, що найхарактерніші їх ознаки залишаються загально визначеними [1].

Основна педагогічна ідея – використання у навчально-виховному процесі таких методів і прийомів, які зацікавлять, залучать усіх учнів до уроку. Саме тому впровадження проєктного навчання сприяє активізації пізнавальної діяльності, ефективному засвоєнню нових знань та способів їх отримання. Вони є важливим засобом саме сучасної освіти і громадського виховання, а також розвитку критичного мислення і творчих здібностей дитини. Також проєктні технології стимулюють загальну активність учнів, сприяють створенню плідного освітнього середовища й утвердження системного характеру навчання та самонавчання [3].

Проєктний підхід можна застосувати у початкових класах для вивчення будь-якої складної дисципліни. Він дозволяє наблизити навчальний процес до життя, до потреб дітей, навчальний матеріал адаптувати до реальних життєвих ситуацій, а головне – робить навчання молодших школярів цікавим і змістовним, а процес набуття знань простим і доступним.

Під час здійснення в проєктній діяльності у школярів розвиваються: креативне мислення, пізнавальні здібності, дивергентне мислення, активність і самостійність, просторова уява, критичне мислення, сенсомоторні навички.

На різних етапах навчання використовуються різноманітні проєктні технології, наприклад практико-орієнтовані, ігрові, інформаційні, творчі та дослідницькі проєкти [3].

За своєю сутністю робота над проєктом має інноваційний характер: вимагає від учнів застосовувати нові знання, спираючись на засвоєний раніше матеріал; виробляє вміння діяти і приймати рішення самостійно чи в складі команди та розв'язувати конфлікти; шукати, компонувати і застосовувати нову інформацію з різноманітних джерел, використовуючи сучасні технології для виконання конкретних завдань; розвиває критичне мислення і прагнення до творчості та саморозвитку; формує бажання і здатність самостійно вчитися [2].

Як і будь-яка інноваційна технологія в навчанні, метод проєктів потребує певних правил роботи з ним, а саме: він має бути створеним з урахуванням вікових особливостей та потреб молодших школярів; учні мають бути вільними у виборі теми, методу роботи, організаційному середовищі; педагогічна підтримка та супровід – одна з головних умов; залучення батьків підвищує ефективність роботи з проєктом.

Можна зробити висновок, що метод проєктів є однією з інноваційних педагогічних технологій, що відповідає вимогам Національної доктрини розвитку освіти щодо переходу до нового типу гуманістично-інноваційної освіти, коли увага переноситься на процес набуття школярами знань, умінь, навичок, життєвого досвіду, які трансформуються в компетенції [2].

Вважаємо, що під час проєктної діяльності, починаючи з молодшого шкільного віку, діти набувають таких умінь і навичок, як: самостійно знаходити спосіб здобуття знань, формулювати запитання до вчителя з метою отримання інформації, знаходити декілька варіантів розв'язання проблеми, висунення власної гіпотези; в учнів розвиваються прагнення до творчості та саморозвитку, бажання і здатність самостійно вчитися.

Крім того, учні вчаться відстоювати свою власну думку, водночас знаходячи компроміс, підтримувати інших під час виступу. Поліпшуються відносини у класі.

#### **Список використаної літератури**

1. Бібік Н. М. Пізнавальний інтерес як умова суб'єктності навчання молодших школярів. Педагогічний дискурс, (10), 2011, С. 53-56.
2. Онопрієнко О.П. Проєкти в початковій школі: тематика та розробка занять/ За ред. О.Онопрієнко – К.: Шкільний світ – 2008, с.128

3. Тягло О.В., Цимбал П.В. Проектні технології: особливості впровадження у початковій школі // Початкове навчання та виховання. – Х.: Вид. група «Основа» - 2008, № 19-21.

*Волков Владислав Сергійович,  
студент I курсу,  
Спеціальності «Початкова освіта»*

*Науковий керівник:  
Кандидат пед. наук, доцент  
Лозенко Анна Павлівна*

### **«Впровадження міжпредметного інтегрованого навчання у початковій школі в умовах дистанційної освіти»**

Дистанційне навчання стало масово застосовуватися з 2019 року. Саме цей період вимагав від закладів освіти перехід з формату оф-лайн у он-лайн навчання, змусив систему освіти адаптуватися для забезпечення безперервності здобуття освіти учнів загальноосвітніх шкіл. Саме даний вид реалізації змісту освітніх програм вказав на проблему співвідношення якості знань із форматом проведення занять. Використовуючи методи асинхронного та синхронного навчання, тобто проведення занять засобами для онлайн зустрічей та використанням допоміжних навчальних матеріалів, таких як: відео, малюнки, тестування, інтерактивні онлайн матеріали, творча робота учнів та самостійне опрацювання матеріалів занять, користуються вчителі для реалізації змісту початкової освіти. Враховуючи даний зміст можна припустити, що реалізація інтегрованого навчання в описаній структурі роботи, для більшості викладачів постає питання спроможності впровадження інтегрованого навчання.

Інтегроване навчання за визначенням передбачає компілювання змісту навчальних дисциплін, переплетення змістових ліній даних освітніх галузей. Реалізація цього можлива за умов всебічного використання інформаційно-комунікативних технологій, в тому числі і допоміжних веб-сайтів, освітніх порталів та засобів для створення інтерактивних завдань, які вчитель може використовувати на уроках.

За визначенням д. пед. наук Муковіз О. П. однією з рис дистанційного навчання є саме якість. «...дистанційне навчання не поступається якості очної форми навчання, оскільки для підготовки дидактичних засобів залучається найкращий професорсько-викладацький склад і використовуються найсучасніші навчально-методичні матеріали; передбачається введення спеціалізованого контролю якості дистанційного навчання на відповідність її освітнім стандартам» [2, с. 10]. Саме використання усіх можливостей матеріально-технічної бази закладів освіти створюють ситуацію для реалізації потенціалу вчителів та забезпечення ними високої якості освіти.

Розглянемо, як саме можна застосовувати методи інтегрованого навчання в умовах дистанційної освіти. Наприклад учням 1 класу, на основі отриманих знань з математики пропонується на занятті з мистецтва зобразити дерево яке учні знайдуть у пошукових браузерах, використовуючи при цьому цифри, фарби та вушні палички. Запропонувати обґрунтувати вибір саме такого дерева, яке вони обрали, та використання цифр та кольорів, якими вони оперували у ході виконання даного завдання. Таким чином це дозволить не лише сформувати міжпредметні зв'язки з математичної, природничої, інформатичної та мистецької освітніх галузей, а й сформувати ряд компетентностей, які є основою в реалізації змісту навчання [1, с. 79].

Так само, в межах вивчення мовно-літературної освітньої галузі інтеграція навчальних дисциплін, також може мати широке використання. Наприклад при вивченні теми « Слова, які відповідають на питання: Який? Яка? Які? Яке?» у 1 класі, учням

пропонується описати один з об'єктів пам'яток культури у їхній місцевості, на вибір. Учні мають можливість знайти пам'ятку культури, яка їм до вподоби, описати її, вказати розміри, вигляд, кольори, почуття, які вони відчують знайомлячись з нею. Відповідно за даною міжпредметною інтеграцією реалізується зміст мистецької, громадянської та історичної, мовно-літературної, здоров'язбережувальної освітніх галузей, і компетентнісного підходу.

Відповідно перевагами використання інтеграційного навчання в форматі дистанційної освіти є: взаємодія декількох дисциплін, вчитель має можливість паралельно оцінити знання та вміння учнів, індивідуалізувати освітній процес, підвищити рівень мотивації та залученості учнів під час уроку, реалізувати методичні засади педагогіки партнерства та принципи дитиноцентризму, формувати компетентнісні вміння учнів та повноцінно реалізовувати зміст освітньої програми.

Отже актуальним в першу чергу стає вирішення проблем, які пов'язані з реальністю. Подолати однозначність оцінки. Формування проблемних інтегрованих завдань ставить перед сучасною освітою конкретні цілі, таких як створення методичної бази, апробація досліджень науковців в експериментальному форматі, створення інформаційних ресурсів на зразок «Методичної скарбнички», «На урок», «Всеосвіта», коригування навчальних планів відповідно до потреб суспільства, пошук джерел для реалізації інтегрованого навчання в умовах дистанційної освіти. Не дивлячись, на значну проблематику, інтегрування в освіті в умовах дистанційного навчання за допомогою засобів інтерактивних технологій та методичних розробок, допоможе сформувати компетентісне навчання, яке в подальшому впливатиме на здобуття освіти у закладах вищої освіти, конкурентоспроможність на ринку праці, реалізувати суть здобуття освіти та розвиватись за принципами арифметичної та/або геометричної прогресій, що у свою чергу повинно прямопропорційно підвищити рівень життя у країні, та виховувати прогресивне наступне покоління.

#### **Список використаної літератури**

1. Крушинський С. А., Крушинська А. В. Перспективи розвитку дистанційної освіти шляхом запровадження мультидисциплінарного підходу./ *Дистанційна освіта в Україні: інноваційні, нормативно-правові, педагогічні аспекти* : Матеріали I Всеукр. науково-практ. конф. Київ, 2020. С. 75–78.
2. Муковіз О. П. Дистанційне навчання в сучасному освітньому просторі. *Основи дистанційного навчання у початковій освіті* : Навч.-метод. посіб. Умань, 2018. С. 7-10. URL: <http://dspace.udpu.edu.ua:8181/handle/6789/8821> (дата звернення:20.05.2022)
3. Організаційно-методичні рекомендації щодо навчання за допомогою дистанційних технологій : Лист МОН України від 19.05.2020 р. № 6/643-2020.

*Волчанська Ольга Сергіївна,  
студентка I курсу магістерського рівня,  
Спеціальності «Початкова освіта»*

*Науковий керівник:  
кандидат педагогічних наук, доцент  
Коханко Оксана Григорівна*

#### **«Ранкові зустрічі як спосіб формування у молодших школярів наскрізного вміння висловлювати свої думки»**

Формування у молодших школярів наскрізного вміння висловлювати свою думку відбувається органічно і у процесі уроків, і у позаурочний час і, навіть, на перервах. Сучасний учитель має володіти цілим арсеналом засобів, способів та форм, що сприяють

ефективності даного процесу. Науково-прикладні дослідження останніх років пропонують нові цікаві техніки та методики мотивованого включення учнів у діалогічне та монологічне мовлення; комунікацію з іншими у процесі командної роботи тощо.

Розробники ідей НУШ пропонують нам багатofункціональну форму взаємодії учнів – *ранкову зустріч*. У poradнику НУШ для вчителя ранкові зустрічі описано як «зустрічі, які сприяють створенню взаємин між дітьми і дорослими у класі, які формують відчуття спільноти в кожного з її членів» [1, 2]. Зокрема, зазначається, що створення спільноти у класі стає ефективнішим, коли вчитель виконує роль фасилітатора (людини, яка допомагає зробити так, щоби все відбувалося належним чином, але не намагається жорстко контролювати цей процес). У такому випадку ранкова зустріч стає інтерактивною і невимушеною. Коли значна частка відповідальності за проведення ранкової зустрічі перекладається на дітей, вчитель може використовувати свій час для заохочення спілкування дітей, надання їм допомоги тощо [2].

На сайті НУШ зазначається, що «ранкова зустріч – це зустріч з учителем на початку дня. Сидячи в колі, кожна дитина задумливо і шанобливо вітається з іншими дітьми, а потім ділиться власним досвідом з однолітками, які шанобливо її слухають, ставлять запитання та коментують. Після цього вся група бере участь у короткій груповій вправі, спрямованій на розвиток академічних навичок, почуття команди та почуття єдності. Завершується ранкова зустріч обміном щоденних новин, які зазвичай готує вчитель для презентації навчальних завдань дня» [3].

А. Лугова вказує, що «ранкова зустріч – це спланована, структурована зустріч, яка займає важливе місце в щоденному розкладі класу, де панує атмосфера турботи та відповідальності. Вчителі визнають особливу роль ранкової зустрічі в житті дітей і приділяють 15-25 хвилин на початку дня для створення позитивної атмосфери в учнівському колективі на весь навчальний день у школі» [4].

Під час ранкових зустрічей школярі переходять від зосередження на власній особистості до взаємодії з іншими людьми. Соціальні блага цього періоду сприяють розвитку емпатії, активного слухання однолітків, діти вчать розуміти позицію інших. Уміння приймати точку зору іншої людини сприяє розвитку толерантності, виховує повагу до думки інших. Такі соціальні навички допомагають людям жити у взаємній повазі, створюють умови для позитивного, відкритого спілкування між окремими членами суспільства.

Важливим стає вміння людини говорити, висловлювати власну думку. З огляду на це учням необхідно постійно розвивати мовленнєві навички, мовленнєву поведінку, використовуючи можливість спілкування з однолітками.

Сучасні вчені провели ряд досліджень, спрямованих на розвиток соціальних навичок, підвищення навчальних досягнень. Дослідники встановили, що соціальні навички є «помічниками успіху в навчанні». Якщо соціальні навички не розвинені належним чином, вчителям доводиться витрачати дорогоцінний час на підтримання порядку та надання керівництва. Такі важелі, як соціальні навички, дозволяють якісно викладати та навчатися.

Говорячи про позитивний вплив ранкових зустрічей на розвиток дитини, слід підкреслити, що вони розвивають навички говоріння, аудіювання, збагачують словниковий запас учнів, сприяють вмінню досліджувати, аналізувати та оцінювати матеріал, спонтанно, без підготовки відповідати на запитання, приймати виклик від інших, використовувати вивчену інформацію.

Вправи, які використовуються під час ранкових зустрічей, допомагають учням знаходити спільну мову з однолітками, вчать співпрацювати, поважати інших та їхню думку. За словами вчених, позитивну атмосферу створюють: довіра; почуття приналежності до спільноти; участь у прийнятті рішень; доброта і заохочення з боку однолітків; вільне від критики ставлення вчителя-вихователя; очікування конкретних результатів; справедливість та неупередженість.

Ранкові зустрічі розвивають почуття належності до колективу та вміння приділяти увагу іншим, уважно слухати та брати участь у колективних діях, які є основою академічних та соціальних взаємин у межах класу протягом дня, року.

Розглянувши ключові особливості проведення ранкових зустрічей, перейдемо до більш детального аналізу такого компоненту як обмін інформацією як складова ранкової зустрічі. Практика обміну інформацією є другою найважливішою складовою ранкової зустрічі (перший – вітання). Учні висловлюють власні ідеї, почуття, діляться важливою інформацією та досвідом. Однокласники задають запитання чи коментують. Той, хто висловлює свої думки, відповідає на запитання. Таким чином учні дізнаються про інших і дають іншим можливість дізнатися про них.

Обмін інформацією розвиває в учнів навички вільно висловлювати власну думку перед однолітками та батьками. Щоб почуватися спокійно та компетентно, дітям необхідно потренуватися у висловленні своїх ідей на уроці. Певні моделі, пов'язані з обміном інформацією, дають школярам можливість відчути відповідну увагу. Вони впевненіше висловлюються, коли знають, що їх поважають і вислухають, що вони зможуть чітко висловити свої думки.

Таким чином під час ранкових зустрічей школярі мають можливість розвинути індивідуальні «голоси» та бути почутими своїми однолітками та вчителями. Діти пізнають один одного на особистому, близькому рівні. Коли повідомлення адресовані цілій групі, а не лише близьким друзям чи неформальній групі за інтересами, соціальні бар'єри руйнуються. Відповідно, уважне слухання, яке практикується під час зустрічі, веде до розуміння кожної дитини та її проблем, на відміну від традиційного виконання вказівок педагога, сприяє розвитку суспільної свідомості.

#### Список використаної літератури

1. Нова українська школа. URL: <https://mon.gov.ua/storage/app/media/zagalna%20serednya/nova-ukrainska-shkola-compressed.pdf>
2. Нова українська школа: poradnik dlya vchytelya / Під заг. ред. Бібік Н. М. К.: ТОВ «Видавничий дім «Плеяди», 2017. 206 с. URL: <https://nus.org.ua/wp-content/uploads/2017/11/NUSH-poradnyk-dlya-vchytelya.pdf>
3. Ранкова зустріч: що це і навіщо. URL: <https://nus.org.ua/articles/rankova-zustrich-shho-tse-i-navishho/>
4. Ранкові зустрічі. Актуальність, роль ранкових зустрічів. URL: <https://naurok.com.ua/rankovi-zustrichi-aktualnist-rol-rankovih-zustrichey-30947.html>

*Гаврилюк Анна Ігорівна,  
здобувач вищої освіти «магістр»,  
Спеціальність «Практична психологія»*

*Науковий керівник:  
кандидат психологічних наук, доцент  
Середюк Тетяна Володимирівна*

#### «Складові та критерії розвитку професійної ідентичності у майбутніх психологів»

Явище професійної ідентичності містить такі структурні одиниці: компоненти, елементи, які представляють еквівалентні поняття, та частини цілого будь-якого комплексу, що формує та аналізує взаємозв'язки між ними.

Складові професійної ідентичності майбутніх психологів (за Є. В. Єгоровою): когнітивні (раціональні судження, думки), емоційні (досвід людини, пов'язаний з професійною діяльністю), поведінкові (для людини з розвинутою професійною ідентичністю, цілеспрямованість, рішучість, наполегливість, відповідальність, принциповість тощо) [2].

І. Ю. Хамітова [4] виділяє зовнішню та внутрішню складові в структурі професійної ідентичності. Зовнішні складові розташовані на соціально-психологічному рівні і пов'язані з тим, як колеги та клієнти сприймають та оцінюють професіонала, тоді як внутрішні включають процеси самосприйняття та професійної самосвідомості.

І. М. Кулезньова [3] виділяє три складові професійної ідентичності психологів: професійна самооцінка; професійне задоволення; ставлення людини до цінностей, норм, ідеалів професійної спільноти, в професійному середовищі, де вона буде здійснювати свою професійну діяльність.

А. С. Борисюк включає такі складові професійної ідентичності психолога: високий рівень професіоналізму, застосування навичок у новому професійному просторі, розвиток комунікативних навичок, емоційно-вольова сфера, активність, цілеспрямованість, рішучість, стресостійкість, дотримання етичних норм у професійній спільноті [1].

Структурні одиниці професійної ідентичності у майбутніх психологів можна об'єднати їх в такі компоненти:

- когнітивно-рефлексний;
- мотиваційно-ціннісний;
- емоційно-вольовий;
- проектно-поведінковий;
- діяльнісно-практичний.

Щодо критеріїв розвитку професійної ідентичності у майбутніх психологів можна сказати, що по-перше, існує широка різноманітність у поглядах авторів на проблему критеріїв розвитку професійної ідентичності, по-друге, систематизація самих критеріїв є недостатню чіткою та узагальненою.

Психологія вивчає дві основні групи критеріїв, які суттєво впливають на розвиток і перебіг психічних процесів та явищ, – зовнішні і внутрішні. До зовнішніх відносять різні природні і соціальні детермінанти, що створюють умови для розвитку індивіда та впливають на його поведінку і діяльність. За результатами дії на людину вони бувають негативними і позитивними. До внутрішніх належать тільки психічні детермінанти, що знаходяться у внутрішньому світі людини. Вони розвиваються протягом її життя і виховання [5, с. 147].

Зарубіжні вчені виділяють такі критерії розвитку: розвиток кар'єри; членство в професійних організаціях; професійна атестація; професійна компетентність; професійний розвиток; професійна етика; професійне ліцензування; професійна спеціалізація; професійні стандарти; професійний нагляд; самостійна концепція [6].

В результаті емпіричного дослідження, проведеного І. А. Дружиніною, вона визначила критерії, що визначають високий рівень професійної ідентичності студентів-психологів: наявність життєвих та професійних цілей; професійна складова образу "Я"; власні інтереси; розвиток вольових якостей та екстравертних факторів особистості під час навчання в університеті.

Отож, всі вищенаведені дані дозволяють зробити певні узагальнення: 1) існує багато поглядів на критерії формування та розвитку професійної ідентичності у майбутніх психологів, між якими автори розрізняють: зовнішні та внутрішні (внутрішні, на думку вчених, є більш важливими); об'єктивні, суб'єктивні; ті, що позитивно чи негативно впливають на розвиток проф-ідентичності; 2) найбільше досліджень присвячено вивченню критеріїв, які впливають на розвиток професійної ідентичності студентів-психологів; 3) значення певних критеріїв у розвитку професійної ідентичності психолога змінюється

залежно від стадії професійного циклу людини (професійне самовизначення, професійна підготовка, пошук роботи, працевлаштування, професійна адаптація тощо).

### Список використаної літератури

1. Борисюк А.С. Професійна ідентичність медичного психолога: соціальнопсихологічний аналіз: монографія / А.С.Борисюк. – Чернівці: Книги – XXI, 2010 – 440 с.
2. Єгорова Є.В. Феномен професійної ідентичності: психологічний аналіз / Є.В.Єгорова // Вісник Черкаського університету. Сер.: Педагогічні науки / Черкас. нац. ун-т імені Богдана Хмельницького. – Черкаси, 2002.– Вип.43. – С. 70–73.
3. Кулезнієва І.Н. Динаміка розвитку професійної ідентичності студентів середнього спеціального навчального закладу / І.Н. Кулезнієва // Педагогический вестник. – 2008. – №2 (55). – С.35-41.
4. Хамітова І.Ю. Развитие професійної ідентичності консультанта / І.Ю. Хамітова // Семейная психология и семейная терапия. – 1999. – №3. – С.84-98.
5. Knippenberg van, D., & Sleebos, E. (2006). Organizational Identification versus organizational commitment: Self-definitions, social exchange, and job attitudes. *Journal of Organizational Behavior*, 27, 585—605.
6. Pratt M. G. Constructing Professional Identity: The Role of Work and Identity Learning Cycles in the Customization of Identity among Medical Residents / Pratt M. G., Rockmann K. W., Kaufmann J. B. // *The Academy of Management Journal*. - Vol. 49, No. 2 (Apr., 2006). - P. 235-262.

*Гапонько Вікторія Олегівна,  
студентка II курсу,  
Спеціальності «Образотворче мистецтво,  
декоративне мистецтво, реставрація»*

*Науковий керівник:  
канд. пед. наук, доцент  
Руденко Іраїда Володимирівна*

### **«Екскурсія “Мистецтво Київської Русі” як захід у позакласні роботи з учнями основної школи»**

Зростання економічних і культурних зв'язків, піднесення суспільного життя зумовили розвиток архітектури Київської Русі. Актуальність екскурсії зумовлена подіями в Україні на теперішній час. Дітям необхідно доносити національні цінності для виховання пошани до історії прадавніх часів України.

Дослідження археологічних пам'яток княжого періоду пов'язано з іменами Я. Пастернака, Й. Пеленського, М. Смішка, І. Старчука, Р. Чайки та ін. Автори одностайні в поглядах на розкриття проблем, пов'язаних з археологічними розкопками пам'яток, що уможливило розв'язати деякі проблеми локалізації літописних міст, історії, матеріальної культури доби Русі.

Метою тез стало акцентування на найбільш відомих пам'яток Київської Русі в контексті ознайомлення учнів із мистецьким спадком України.

Розпочинаємо екскурсію біля храму Київської Русі — Десятинна церква, яка побудована візантійськими майстрами за час князювання Володимира Святославича. Церква була прикрашена фрескою та мозаїкою. У 1037 р. зведено найбільший храм Київської Русі — Софія Київська — визначна пам'ятка історії та архітектури України. Собор уособлював велич і силу держави. Інтер'єр цього храму прикрашений мозаїкою і

фресками із зображеннями Христа-Вседержителя, Богоматері Оранти, князя з родиною в оточенні свити.

Ярослав Мудрий споруджує в Києві Золоту браму. Золоті ворота увінчувала невелика кам'яна церква. Важкі дубові полотнища воріт були окуті міддю. За часи його правління ченцем Антонієм була заснована Києво-Печерська лавра, як печерний монастир. Перший монастир такого типу на Русі. Співзасновником монастиря вважається один із перших учнів Антонія — Феодосій.

Серед образотворчих мистецтв Київської Русі чільне місце належить монументального живопису — мозаїці та фресці. Живописні традиції були запозичені з візантійської культури. У той же час язичницька народна творчість вплинула на формування прийомів давньоруського мистецтва і сприяла створенню власних традицій. Для виготовлення мозаїк використовували смальту — шматочки спеціального кольорового скла, секрет виготовлення якого прийшов з Візантії і був втрачений під час монголо-татарського ярма. Колірна гама смальти нараховувала безліч відтінків. Рецепти фарб трималися в суворому секреті, передавалися від майстра до учня. *Оскільки* мозаїка належить до складних і *дорогих* технік монументального живопису, великої популярності в Київській Русі набув фресковий живопис. Він відрізнявся меншою собівартістю і справляв неабияких художній ефект. Перші фрески на території Київської Русі були виконані візантійськими майстрами, які тим паче враховували в своїх роботах і народні мотиви [2]. Також образотворче мистецтво Київської держави було представлене іконописом і книжковою мініатюрою. Це невід'ємна складова мистецтва рукописної книги. На сучасній мові, мініатюра — це ілюстрація до книги. Невеликі розміри цього художнього твору зумовлюють й особливо витончену манеру його виконання.

Твори та вироби декоративно-прикладного мистецтва Київської Русі переважно збереглися в храмах. Про декоративно-прикладне мистецтво найповніше уявлення дають ювелірні вироби з коштовних металів. Руські майстри знали різноманітні технічні прийоми обробки кольорових металів — зернь, скань, карбування, чернь, художнє литво та інкрустацію і, нарешті, перебірчасті емалі. Вони широко застосовувалися при виготовленні різних прикрас [1].

Головною прикрасою церковного інтер'єру був іконостас, де широко використовувалися живопис і декоративне різьблення, збагачене розфарбовуванням, срібненням та позолотою. Іконостас органічно вписувався в архітектуру інтер'єру. Серед інших художніх промислів у галузі декоративно-прикладного мистецтва можна назвати ще скляне й керамічне виробництво та художнє різьблення по каменю і дереву. У давньоруських містах та на городищах досить часто трапляються фрагменти виробів зі скла. Головне місце серед них займають різнокольорові браслети та намиста. Рідше зустрічаються персні та різні речі побутового призначення, як кубки, чари тощо. Уміння виготовляти різноманітні скляні вироби руськими ремісниками вказує на їхнє знання з процесом варіння різнокольорових смальт, з яких набиралися мозаїчні зображення. Ремісники-гончарі, крім цегли-плінфи та черепиці, виготовляли керамічні плитки з різнокольоровою поливою, що використовувалися для внутрішнього оздоблення будов. Архітектура посідає в художній культурі особливе місце як основа всіх інших видів мистецтва, а саме: живопису, скульптури, декоративно-прикладної творчості. Вона пов'язана з впливом авторитетної на той час Візантійської імперії, Хрещенням Київської Русі, коли на місцях язичницьких святинь встановлювали спочатку дерев'яні, а потім і кам'яні церкви.

Юнаки навчалися образотворчому мистецтву в цехах та художніх майстернях. Дітлахи — при церквах. Завдання «видряпували» на вощених дощечках, а то й на стінах (древнє графітті). Полюбляла малеча малювати, наприклад, шарж на вчителя. Так, на зображенні стоїть вчитель у високому капелюсі і диктує: «до», «то», «да». У ті часи ще не малювали звичних нині картин, як красвиди чи портрети, але вже тоді навчали дітей



виявляти свої творчі здібності за допомогою малювання на вощених дощечках. Заняття для дітей відбувалися при церквах, юнаків – при цехах та художніх майстернях [4].

Отже, розвиток образотворчого мистецтва веде відлік із прадавніх часів. Провідними видами образотворчого мистецтва Київської Русі були архітектура, фресковий живопис, іконопис, книжкова мініатюра, декоративно-прикладне мистецтво. Давньоруське мистецтво добре представлено в єдиному ансамблі архітектури, живопису і декоративно-прикладного мистецтва, який зберігся до наших днів — це Софійський собор у Києві.

Позаурочний захід у формі екскурсії сприяє національно-патріотичному вихованню учнів, ознайомленню з культурною спадщиною України.

#### **Список використаної літератури**

1. Мистецтво Київської Русі: веб-сайт. URL: <https://refdb.ru/look/2197504.html>
2. Мозаїки, фрески: веб-сайт. URL: <https://ru.osvita.ua/vnz/reports/culture/30371/>
3. Образотворче мистецтво Київської Русі: веб-сайт. URL: <https://studfile.net/preview/1785209/page/29/>

*Гасанова Тетяна Сергіївни,  
студентки II курсу,  
Спеціальності 013 «Початкова освіта»*

*Науковий керівник:  
кандидат педагогічних наук, доцент  
Романчук Алла Іллівна*

#### **«Навчальне середовище як ресурсний центр особистості учня»**

На сучасному етапі розвитку суспільства питання ретельного вивчення такого феномену, як навчальне середовище, у загальній проблематиці досліджень якості освіти виходять на перший план. Якщо у ХХ ст. в умовах домінування репродуктивної моделі навчання майже усю сукупність освітніх результатів забезпечував вчитель, та відповідно, практично лише від його знань та здібності їх передавати залежала якість підготовки випускників, то сьогодні, у зв'язку із затребуваністю компетентнісного підходу, який, окрім здібності відтворювати знання, вимагає від людини навчальної самостійності, навичок співробітництва та конкуренції, роботи у віртуальному середовищі, вміння досліджувати та проектувати, критично важливим є усе оточення дитини [1, с. 17].

У науковій літературі з проблеми організації навчального середовища в Новій Українській Школі розглядалися у роботах Н. Бібіка, П. Гуревича, О. Голика та ін. Значна увага традиційно приділяється вивченню навчального середовища закладу середньої освіти: В. Панов, Н. Поліванова, В. Слободчиков, В. Ясвін; професійно-технічної освіти: Р. Гуревич, О. Єжова, та вищої освіти: В. Бондар, Л. Ващенко, Т. Дороніна, О. Матвієнко, О. Ярошинська.

У широкому сенсі поняття «середовище» - це сукупність умов, які забезпечують розвиток, соціалізацію та виховання людини. Під навчально-виховним середовищем розуміють образ функціонування конкретної освітньої установи чи декількох установ одного типу. У такому випадку навчально-виховне середовище містить сукупність матеріальних та просторово-предметних факторів, соціальних та морально-психологічних компонентів, інформаційно-технологічних ресурсів [2, с. 273].

До факторів освітнього середовища відноситься сукупність явищ та процесів, які у предметно-рекреаційному, просторово-часовому, інформаційному, комунікативно-діяльнісному, морально-психологічному чи будь-яких інших аспектах пов'язані з освітнім процесом, виступають як його умова, передумова, предметно-подійна оболонка. У цьому

сенсі проектування та створення освітнього середовища включає систему цілеспрямованих дій з актуалізації предметно-інформаційно-психологічних факторів, які забезпечують підтримку цілеспрямованої науково-педагогічної діяльності викладачів та саморозвитку учнів й студентів [3, с. 13].

У «Великій дидактиці» Я. А. Каменського шкільне просторово-предметне середовище розглядалось, перш за все, с точки зору його привабливості для дитини: «Сама школа повинна бути приємним місцем, доставляючи очам привабливе видовище ззовні та зсередини... Якщо справа буде так поставлена, то діти, імовірно, будуть відвідувати школу з не меншою охотою, чим зазвичай вони відвідують ярмарки, де вони завжди сподіваються побачити та почути щось цікаве» [4, с. 69].

Сучасний рівень розвитку інформаційно-комунікаційних технологій дозволяє реорганізувати процес навчання і підвищити його ефективність. У навчально-виховному процесі сучасної школи, крім традиційних друкованих, досить широко використовуються підручники і посібники нового типу, зокрема електронні засоби навчання, навчальний матеріал яких зберігається, відтворюється і подається з використанням сучасних технічних засобів (комп'ютера, мультимедійного проектора та сенсорної дошки – засобів навчання нового покоління). На сьогодні в Україні кількість загальноосвітніх навчальних закладів, які мають доступ до нових засобів навчання, вже є достатньою для того, щоб говорити про існування нового типу навчального середовища. На основі комп'ютерно-орієнтованого навчального середовища, яке виникає на цьому етапі, можна забезпечити учасникам освітнього процесу нові, недоступні на попередньому етапі розвитку технічних засобів навчання, форми подання навчального матеріалу, нові засоби діяльності суб'єктів навчання, засоби, за допомогою яких підтримують новий рівень спілкування і взаємодії між учасниками навчально-виховного процесу.

Стратегія розвитку закладу освіти має бути орієнтована на підвищення якості освіти, оновлення її змісту і структури на основі кращих традицій, що склалися в закладі освіти, і сучасних педагогічних технологій, спрямованих на формування конкурентноспроможного учня; оптимізацію механізму управління закладом освіти, забезпечення єдності освітнього, виховного та педагогічного процесів. Відповідно до Закону України «Про освіту» [5], керуючись методичними рекомендаціями, розробленими для допомоги закладам освіти у розбудові внутрішньої системи забезпечення якості освітньої діяльності закладу слід визначати пріоритетні напрями діяльності. [4, с. 69]. стосуються управлінських процесів навчального закладу; системи оцінювання здобувачів освіти; педагогічної діяльності працівників закладу; освітнього середовища закладу.

Однією з важливих умов для освітнього процесу вважаємо безпечне та комфортне освітнє середовище тому стратегічна мета даного напрямку – забезпечення комфортних і безпечних умов навчання та праці. Завданнями мають бути: створення освітнього середовища, вільного від будь-яких форм насильства та дискримінації; забезпечення у закладі освіти належних умов для навчання і виховання відповідно до сучасних санітарно-гігієнічних, технічних та педагогічних вимог; створення єдиного інформаційно-освітнього простору; формування інклюзивного, розвивального та мотивуючого до навчання освітнього простору.

Таким чином, навчальне середовище – це штучно побудована система, структура і складові якої створюють необхідні умови для досягнення цілей навчально-виховного процесу. Структура навчального середовища визначає його внутрішню організацію, взаємозв'язок і взаємозалежність між його елементами. Елементи навчального середовища виступають, з одного боку, як його атрибути чи аспекти розгляду, що визначають змістовну й матеріальну наповненість навчального середовища а, з іншого боку, як ресурси, що включаються в діяльність учасників навчально-виховного процесу, набуваючи при цьому ознак засобів навчання і виховання.

Ознайомлення та опис успішних західних практик організації сучасного навчального середовища у школах яскраво демонструє нам взаємозв'язок нестандартного навчального середовища з рівнем знань. Мотивації до навчання серед учнів. Україні є куди прагнути, та важливо узяти курс на реформування не лише системи освіти, а й побудови успішних, цікавих та результативних навчальних просторів.

#### **Список використаної літератури**

1. Архітектурна доступність шкіл: навч.-метод.посіб./за заг.ред. Байди Л. Ю., Красюкової-Еннс О. В.; колек. авторів: Азін В. О., Грибальський Я. В., Байда Л. Ю., Красюкова-Еннс О. В. К: 2017. 88 с. , с. 17.
2. Биков В.Ю. Системно-структурні засади забезпечення якості професійної освіти / Сб. наук. праць. Донецьк: Либідь, 2018. С. 269–273. , с. 273.
3. Водолазька Т. Модель доброзичливого до дітей освітнього середовища. Постметодика. 2019. № 5 (108). С. 13–17, с. 13.
4. Гонтаровська, Н. Освітнє середовище як фактор розвитку особистості дитини. Київ: Дніпро -VAL, 2017. 623 с.
5. Закон України «Про освіту» від 16.07.2019. URL: <http://www.golos.com.ua/rus/article/294010>

*Гермаківська Ірина Дмитрівна,  
студентка II курсу ОР «Магістр»,  
Спеціальності «Практична психологія»*

*Науковий керівник:  
кандидат психологічних наук, доцент  
Дубініна Катерина Віталіївна*

#### **«Соціально-психологічні чинники делінквентної поведінки підлітків : теоретичний аспект»**

Проблема визначення та дослідження делінквентної поведінки підлітків була та є предметом наукових праць багатьох вчених, серед яких Р.В. Овчарова, А.Й. Капська, В.П. Лютий, М.В. Фирсов та ін.

Підліток – це людина у перехідному від дитинства до юнацтва віці (10 (11) -14 (15) років). Підлітковий вік характеризується значною емоційною напругою, схильністю до агресивної поведінки, проявом запальних реакцій на різні події, у цей період погіршуються взаємовідносини з батьками, родичами. Досить часто підлітки потрапляють до «поганої компанії», тобто у колектив, який схвалює прояви негативної, делінквентної поведінки.

За визначенням В. Н. Кудрявцева, делінквентна поведінка – це один із видів поведінки, яка відхиляється від норми [1]. Науковець звертає увагу на ключові особливості такої поведінки, зазначаючи, що вона характеризується асоціальними вчинками дітей, які повторюються і утворюють певний стійкий стереотип дій, що порушують правові норми, але за які не притягують до кримінальної відповідальності через їхню обмежену суспільну небезпеку або малий вік дитини, який не дає змоги притягти до кримінальної відповідальності.

Вважаємо за необхідне деталізувати дане визначення і вказати на те, що делінквентна поведінка може знаходити свій вияв як у порушення певних соціальних правил поведінки (норм моралі, корпоративних норм), так і у скоєнні правопорушень, відповідальність за здійснення яких закріплена на державному рівні (наприклад, адміністративні чи кримінальні правопорушення). За скоєння таких правопорушень підліток дійсно може не підлягати відповідальності через таку характеристику, як неосудність, яка пов'язана з «недостатнім» для притягнення до відповідальності віком.

Звертаючи увагу на основні чинники делінквентної поведінки, можемо поділити останні на дві групи – власне соціальні, соціально-психологічні та індивідуально-психологічні чинники.

У науковій літературі соціальні чинники визначаються як рушійна сила розвитку суспільства та окремих його індивідів; явище або процес, що обумовлює ті чи інші соціальні зміни. В ролі соціального чинника виступає передусім діяльність людей, що обумовлює напрям і характер суспільного розвитку.

Соціальними чинниками, що сприяють формуванню у підлітків схильності до делінквентної поведінки, можуть виступати несприятливе економічне становище у родині, певні політичні події та зміни у державі, що впливають на життя населення, несприятливе соціальне оточення (наприклад, проживання у регіоні з високим рівнем злочинності) тощо.

Л. М. Вольнова до соціальних чинників відносить також традиції, моду, засоби масової інформації та характеристики соціальних груп, в які включена особистість неповнолітнього (расова приналежність, етнічні установки, субкультура, референтна група) [2].

Соціально-психологічні чинники містять ознаки як соціальних, так і індивідуально-психологічних аспектів. До таких чинників, на думку Н.Ю. Максимової, належать рівень і стиль життя, клімат у сім'ї, особистості батьків, характер взаємовідносин у сім'ї, стиль сімейного виховання, друзі, інші значущі люди [3].

Психологічні чинники делінквентної поведінки пов'язані з внутрішніми та зовнішніми процесами, важелями, що формують зміни особистості, які стосуються самоідентифікації в суспільстві та розуміння власного «Я».

Н.І. Протасова відносить до них деформацію ціннісно-мотиваційної сфери – несформовані або послаблені моральні цінності (совість, відповідальність, чесність), переважання девіантних цінностей [4].

Підсумовуючи, слід зазначити, що соціальні та психологічні чинники значно впливають на формування особистості, а тому негативні аспекти їх прояву у житті підлітка можуть стати основою для формування у нього схильності до делінквентної поведінки.

#### **Список використаної літератури**

1. Криминальная мотивация / Под ред. В. Н. Кудрявцева. М.: Наука, 1986. 304 с.
2. Вольнова Л. М. Профілактика девіантної поведінки підлітків: навч.-метод. посібник до спецкурсу «Психологія девіацій» для студентів спеціальності «Соціальна робота» у двох частинах. Ч. 1. Теоретична частина. 2-ге вид., перероб і доповн. К., 2016. 188 с.
3. Максимова Н. Ю. Основи психології девіантної поведінки. Київ: Видавничо-поліграфічний центр «Київський університет», 2008. 439 с.
4. Протасова Н. И. Психологическая помощь детям с девиантным поведением: метод. рекомендации. Астрахань: АГПУ, 2000. 19 с.

*Гладишенко Ганна Юрївна,  
Аспірант першого року навчання,  
Спеціальності «011 Освітні, педагогічні науки»*

*Науковий керівник:  
кандидат педагогічних наук, доцент  
Шулигіна Раїса Андріївна*

**«Образотворчість дітей дошкільного віку: освітньо-розвивальні можливості»**

Майбутнє потребує творців, особистостей із розвиненим відчуттям краси й

активним творчим началом. Херберт Рід, один із провідних представників англійської наукової школи, переконаний у тому, що у світовій історії художнє виховання ніколи досі не було таким важливим, як тепер, і яким важливим воно буде для прийдешніх років». Вчений не стверджує, що художнє виховання має вирішити усі проблеми. Проте, на його думку, неможливо націям зберегтися цивілізованими, не розвиваючи значною мірою естетичний елемент життя. Такі переконання спонукають до дискусій й діалогів у наукових колах та робить порушену проблему на сучасних умовах більш актуальною.

На думку О. Половіної, співавторки нової редакції Базового компонента дошкільної освіти (БКДО), головною метою мистецької освіти є насамперед гармонійний розвиток особистості, формування ціннісного ставлення до краси, загальної культури, що є основою моральності, а також творчого підходу до життя [4, с. 3].

У Новій редакції Державного стандарту дошкільної освіти України (БКДО) мистецько-творча компетентність дитини визначається, як здатність практично реалізовувати свій художньо-естетичний потенціал для отримання бажаного результату творчої діяльності на основі розвинених емоцій та почуттів, емоційно-ціннісного ставлення до різних видів мистецтва, елементарно застосовувати мистецькі навички в життєвих ситуаціях, під час освітньої та самостійної діяльності [1, с. 22]. У зв'язку з цим, сучасна дошкільна освіта має бути спрямованою на поліпшення художньої освіти та естетичне виховання дітей. Розвиток художньо-творчих здібностей є одним із основних завдань естетичного виховання дошкільників. Художній розвиток відбувається шляхом залучення дошкільників до світу мистецтва, різноманітних видів художньої діяльності, серед яких важливе місце займає образотворчість. Дослідженням виховного значення образотворчої діяльності особистості займалась ціла низка представників педагогічної та психологічної шкіл, зокрема О. В. Запорожець, Є. І. Ігнат'єв, Б. М. Неменський, Н. П. Сакуліна, Є. О. Фльоріна та інші. Дитяча психологія та дошкільна педагогіка представлені фундаментальними працями Л. А. Венгера, Н. О. Ветлугіної, Л. С. Виготського, Т. Г. Казакової, В. Кириєнко, Т. С. Комарової, О. М. Леонт'єва, О. Половіної, Н. Сакуліної, Н. Я. Шибанової, які присвячені вивченню особливостей дитячої образотворчості.

За визначенням А. Янцур, образотворча діяльність дітей – це специфічний засіб пізнання і відображення предметів і явищ оточуючої дійсності, який має свої закономірності та етапи розвитку. Основна мета цієї діяльності – розвиток творчих здібностей кожної дитини. Тому педагог має виходити з інтересів та можливостей дітей, перспектив їх подальшого розвитку. Основним змістом образотворчої діяльності дітей дошкільного віку є враження, одержані ними від навколишньої дійсності. Тому важливо вчити дітей спостерігати, бачити особливості оточуючих предметів і явищ, порівнювати їх та виділяти характерні ознаки.

За А. Янцур становлення образотворчості відбувається у три етапи, кожен з яких має свої особливості організації та педагогічного керівництва. На *першому етапі*, у першій молодшій групі, відбувається зацікавлення і залучення кожної дитячої особистості до образотворчої діяльності, а також знайомство з різними матеріалами. Під час *другого етапу*, у другій молодшій та середній групах, діти здобувають технічні вміння і навички у різних видах образотворчої діяльності. На *третьому етапі*, у старшому дошкільному віці, основним завданням є створення дітьми художнього образу з допомогою різних виразних засобів (малюнка, аплікації, ліплення) і різноманітних зображувальних матеріалів.[5, с. 25]

Образотворчість (*творення образу – авт.*) має важливе значення для всебічного розвитку особистості. У процесі створення зображення в дитини формуються спостережливість, естетичне сприйняття, художній смак, творчі здібності. Вона (образотворчість) дозволяє доступними засобами висловити емоційний стан дитини, її ставлення до навколишнього світу, вміння самостійно створювати прекрасне, а також бачити його у творах мистецтва. Бажання дитини – дошкільника малювати, ліпити, створювати аплікації чи конструювати пояснюється інтересом до пізнання навколишнього

світу, прагненням передати в образотворчій формі свої думки, враження, почуття й задоволення від самостійної роботи.

І. Ланіна стверджує, що середовище, яке оточує дитину, є для нього джерелом перших естетичних суджень. Дитина повинна бачити навколо себе красу в побуті, природі, людських взаєминах, власному вигляді тощо. Поряд із цим педагог має подбати не лише про наповнення середовища гарними ігровими атрибутами, художніми матеріалами та спеціальним обладнанням, а й про позитивне емоційне його насичення. Атмосфера приміщення групи і всього закладу дошкільної освіти повинна спонукати дитину до проявів творчості. Спокійна, впевнена та привітна поведінка вихователя налаштовує дитину на позитив. Гарна музика викликає захоплення [2, с. 8].

Численні дослідження в аспекті дитячої образотворчості доводять, що без цілеспрямованого керівництва, розуміння й заохочення з боку дорослих діти втрачають інтерес до самого процесу вдумливого й естетично привабливого образотворення. Плотникова О. М. звертає увагу на об'єктивні й суб'єктивні педагогічні умови формування інтересу дітей дошкільного віку до образотворчої діяльності. Так об'єктивними умовами дослідниця вважає створення предметно-розвивального середовища; вибір найбільш оптимальних форм і методів; використання різноманітних художньо-дидактичних ігор; взаємодія з батьками. Суб'єктивні умови виховання інтересу визначаються педагогом-експериментатором як внутрішні спонукальні сили дитини, які приводять у рух її духовні й розумові можливості: значимість діяльності; активне особистісне сприйняття; можливість персонального самовираження залежно від знань і ручних умінь [3, с. 167].

Отже, образотворча діяльність є важливою складовою системи виховання, в ній узагальнено весь життєвий досвід дитини – чуттєвий, моральний, ціннісний, естетичний, трудовий та пізнавальний. Творчість дитини лежить в основі успішного засвоєння нових знань, умінь та навичок. Саме тому так важливо сформуванню у дітей основи творчості та інтерес до образотворення, як виду діяльності.

#### Список використаної літератури

1. Базовий компонент дошкільної освіти / Т. О. Піроженко, О. М. Байер, О. К. Безсонова та ін. 2021. URL: [https://mon.gov.ua/storage/app/media/rizne/2021/12.01/Pro\\_novu\\_redaktsiyu%20Bazovoho%20komponenta%20doshkilnoyi%20osvity.pdf](https://mon.gov.ua/storage/app/media/rizne/2021/12.01/Pro_novu_redaktsiyu%20Bazovoho%20komponenta%20doshkilnoyi%20osvity.pdf).
2. Ланіна І. В., Кучеєва Н. В. Образотворче мистецтво для дошкільнят. URL: <https://books.google.pl/books?id=9RbtAgAAQBAJ&pg=PA11&lpg=PA11&dq>
3. Плотникова О. М. Формування інтересу до образотворчої діяльності у дітей дошкільного віку. *Педагогічні науки: теорія, історія, інноваційні технології*. 2013. № 5. С. 163-169.
4. Половіна О. Дитина у світі мистецтва. Впроваджуємо Базовий компонент дошкільної освіти (нова редакція). *Дошкільне виховання*. 2021. № 2. С. 3-8.
5. Янцур А. Особливості організації та педагогічне супроводження образотворчої діяльності на різних етапах художньо-творчого зростання особистості дитини. *Оновлення змісту, форм та методів навчання і виховання в закладах освіти: Збірник наукових праць. Наукові записки Рівненського державного гуманітарного університету*. Випуск 31. Рівне, 2005. С. 21-27.

**Граніч Вероніка Євгенівна,  
студентка II курсу магістратури,  
Спеціальності «Психологія»  
(«Практична психологія»)**

### **«Причини та розповсюдженість тривожних станів особистості на початку трудової діяльності під час війни»**

Проблема тривожних станів була та залишається актуальною, особливо в наш час, коли Україна знаходиться у стані війни з росією. За результатами дослідження О. М. Галієвої були встановлені відмінності між поняттями «тривога» та «тривожність» у психологічній літературі. Відтак, «більшістю дослідників поняття «тривога» використовується для опису процесу очікування небезпеки або стану, який характеризується суб'єктивним відчуттям занепокоєння, а термін «тривожність» вживають для опису особистісної якості та властивості особистості або стану дискомфорту»[2, с.48].

Подекуди у науковій літературі використовується термін «тривожний стан» без конкретного означення, в якості синоніму або ж до поняття «тривожний розлад», або ж до поняття «ситуативна тривога/тривожність». Виходячи з означень «ситуативної тривожності» та «тривоги як стану», ми пропонуємо таке визначення поняття «тривожний стан»: тривожний стан – повторюваний тимчасовий психічний стан переживання тривоги, підвищеного занепокоєння, що виникає через певний уявний чи реальний стресор, і завдає дискомфорту особі, що його переживає.

Тривожний стан не є стійкою особистісною властивістю, проте за умов частотої та інтенсивної повторюваності, може спричинити виникнення стійкої особистісної тривожності або ж тривожних розладів. Певною мірою поняття «тривожний стан» може утотожнюватись з поняттям «ситуативна тривожність».

Трудова діяльність – це свідома, доцільна діяльність людини, спрямована на виробництво матеріальних і нематеріальних благ, надання різноманітних послуг[5, с.149]. За віковою періодизацією Л.С. Виготського та Д.Б. Ельконіна трудова діяльність поруч з професійним навчанням є провідною діяльністю у осіб віком 18-25 років, що відповідає періоду пізньої юності (ранньої зрілості). Проте, фактично, трудова діяльність може розпочинатись як раніше, так і пізніше вказаного вікового проміжку[1, с.310].

Нами було проведено дослідження розповсюдженості та проявів тривожних станів особистості на початку трудової діяльності під час війни, в якому взяли участь 33 особи у віці від 18 до 24 років, котрі розпочали трудову діяльність після початку навчання у ЗВО або невдовзі після випуску з нього (чи переривання навчання), проте не раніше, аніж три роки тому. Ці особи є студентами та випускниками ЗВО освітньо-кваліфікаційних рівнів «бакалавр» та «магістр» різних спеціальностей.

Для дослідження розповсюдженості та проявів тривожних станів особистості на початку трудової діяльності під час війни нами використовувались: методика «Шкали самооцінки тривожності» Ч. Спілбергера – Ю.Ханіна[4, с.117], методика Шкала тривоги на робочому місці (JAS) (Beate Muschalla, Michael Linden), адаптація: Н. Г. Гаранян, А. В. Шарапова, М. Г. Сорокова та ін.[3, с.9-34], авторська анкета-опитувальник «Розповсюдженість і прояви тривожних станів особистості на початку трудової діяльності під час війни».

За даними нашого дослідження, за методикою «Шкали самооцінки тривожності» Ч. Спілбергера – Ю.Ханіна, у більшості респондентів (66,67%) - високий рівень соціальної та особистісної тривожності; 6,06% з числа респондентів мають дуже високий рівень за цими показниками, 21,21% - середній та 6,06% - низький рівень відповідно.

За результатами анкетування, на питання «Чи відчували ви повторювану тривогу, неспокій і дискомфорт пов'язаний з ними, через якийсь робочий аспект?» всі 33 респонденти відповіли ствердно. Найчастіше респонденти відмічали, що повторювана тривога, неспокій і пов'язаний з ними дискомфорт виникає в них через острах не виконати зобов'язання/не впоратись із задачею (19 респондентів відмітили цей варіант), через

нестачу часу (18), через невпевненість у власній кваліфікованості (18) та через острах зіпсувати свою репутацію (17).

На питання анкети «Коли ви відчуваєте тривогу, неспокій і дискомфорт пов'язаний з ними, через якийсь робочий аспект?», в котрому можна було обрати кілька варіантів відповідей, респонденти відмітили варіант «Коли безпосередньо стикаюся з ситуацією, яка їх викликає» 27 разів, варіант «Коли пригадую цю ситуацію» - 13 разів, «Коли прогножую таку ситуацію в майбутньому» - 18 разів. Один респондент запропонував і відмітив варіант «Постійно».

Найчастіше респонденти відмічали таку причину для тривоги щодо роботи (у роботі), пов'язану з війною: «Я тривожусь, що тепер не зможу реалізуватись у обраній професії» (19 респондентів відмітили цей варіант). 7 респондентів відмітили варіант «Так, тепер я не можу спокійно виконувати свою роботу через досвід», 6 респондентів – варіант «Так, я тривожусь, що можу отримати травму під час війни, через котру вимушений/а буду покинути свою роботу» пов'язаний з війною. 6 респондентів, натомість, відмітили, що вони, навпаки, тепер менше тривожаться через роботу. Варто враховувати, що це питання також передбачало можливість мультिवибору.

Загалом дослідження показало, що у більшості особистостей на початку трудової діяльності наявні тривожні стани різного ступеня вираження, а після початку війни збільшилась кількість стресорів, що їх викликають.

#### **Список використаної літератури**

1. Абрамова Г. С. Возрастная психология: Учеб. пособие для студ. Вузов. 4-е изд., стереотип. М.: Издательский центр «Академия», 1999. 672 с.
2. Галієва О.М. Диференціація понять «тривога» та «тривожність». Психологія та соціальна робота. Київ, 2019. Т. 24. Вип.1 (49). [Електронний ресурс] – Режим доступу до ресурсу: DOI: [https://doi.org/10.18524/2707-0409.2019.1\(49\).185763](https://doi.org/10.18524/2707-0409.2019.1(49).185763)
3. Гаранян Н. Г., Шарапова А. В., Сорокова М. Г., Микита О. Ю., Бойко С. Л. Перевод, апробация и первичная психометрическая оценка опросника тревоги на рабочем месте Б. Мушалла и М. Линдена (JAS). Консультативная психология и психотерапия, 2020. Т. 28, № 4 [Електронний ресурс] – Режим доступу до ресурсу: DOI: <https://doi.org/10.17759/cpp.2020280402>
4. Карелин А. А. Большая энциклопедия психологических тестов М.: Эксмо, 2007. 416 с.
5. Крушельницька Я.В. Навч. посібник. [Електронний ресурс] – Режим доступу до ресурсу: URL: <https://buklib.net/books/21923/> – К.: КНЕУ, 2000. – 232 с.

*Грибенюк Катерина Олександрівна,  
студентка I курсу,  
Спеціальності «Початкова освіта»*

*Науковий керівник:  
Кандидат пед. наук, доцент  
Лозенко Анна Павлівна*

#### **«Особливості впровадження елементів технологій індивідуалізованого навчання в освітній процес початкової школи»**

Актуальність проблеми розвитку індивідуальності як основи для гармонійного розвитку особистості, як творця знайшла відображення в кожному чинному документі про освіту. Необхідність індивідуалізації навчання учнів початкової школи відображена в Конституції України, законах України «Про освіту», «Про внесення змін до деяких законів України про освіту з організації інклюзивного навчання»; наказах Міністерства



освіти і науки України «Про затвердження Положення про спеціальні класи для навчання дітей з особливими освітніми потребами у загальноосвітніх навчальних закладах», «Концепція розвитку інклюзивної освіти» та інших нормативно-правових актах.

В Законі України «Про освіту» (2017) визначається поняття «індивідуальна освітня траєкторія» як «персональний шлях реалізації особистісного потенціалу здобувача освіти, що формується з урахуванням його здібностей, інтересів, потреб, мотивації, можливостей і досвіду, ґрунтується на виборі ним видів, форм і темпу здобуття освіти, суб'єктів освітньої діяльності та запропонованих ними освітніх програм, навчальних дисциплін і рівня їх складності, методів і засобів навчання» [2].

Концепція «Нова українська школа» пропонує формулу нової української школи, що включає в себе дев'ять ключових компонентів, ключовими серед яких виділяють: педагогіку партнерства між учнями, вчителями та батьками; орієнтацію на потреби учня в освітньому просторі ЗЗСО, дитиноцентризм; інноваційне освітнє середовище та ін. [4].

Різні аспекти досліджуваної проблеми представлено в наукових роботах Н. Батешевої, І. Бех, Н. Ратушняк, Т. Ілляшенко, О. Бабяк, О. Савченко, С. Бадер та інших.

В останні роки в науковому дискурсі особливої популярності набули терміни «індивідуалізація навчання», «індивідуалізоване навчання», «індивідуальне навчання».

Останнім часом з'являється багато нових технологій навчання. Але завжди в класі є учні з різними рівнями навчальних можливостей з конкретного предмета, враховуючи які, вчитель має спрямовувати свої дії на позитивну динаміку «зони найближчого розвитку» кожного учня класу. Тому, основне призначення педагога у тому, щоб, знаючи і враховуючи індивідуальні відмінності у навчальних можливостях школярів, забезпечити для кожного з них оптимальний характер пізнавальної діяльності в освітньому процесі [3].

О. Барановська пропонує розглядати індивідуалізацію навчання як «принцип здійснення індивідуального підходу до учнів у процесі навчання; як форму організації навчальної діяльності учнів на уроці; як освітню технологію, що ґрунтується на принципі індивідуалізації» [1, с. 161].

В межах цієї публікації ми завдячуємо науковим поглядам Н. Ратушняк, яка в дисертаційному дослідженні наголошувала на необхідності індивідуалізації інклюзивного навчання молодших школярів. Автором було визначено найбільш ефективні форми та методи роботи в умовах впровадження елементів технологій індивідуалізованого навчання, а саме: інтегровані уроки, корекційні заняття, індивідуальні ігрові заняття з урахуванням навчальних можливостей учнів та завдань індивідуальної програми розвитку, ігрові, та імітаційні вправи, рольові та ділові ігри, ігрове проектування, уроки-конкурси, виховні заходи, уроки-екскурсії, самопрезентацію, проекти, навчальні та дослідницькі ігри [5, с. 3].

Отже, індивідуалізоване навчання доцільно розглядати як такий вид навчання, що ґрунтується на засадах індивідуалізації освітнього процесу з застосуванням елементів технологій, що спрямовані на розвиток особистості з урахуванням її здібностей та в оптимальному для неї темпі.

Отже, технології індивідуалізованого навчання являють собою динамічну систему, що охоплює всі ланки навчального процесу: мету, зміст, методи та засоби.

**Висновки та перспективи подальших досліджень.** Підсумовуючи викладене в межах цієї публікації, можна зробити висновок про те, що будь-яка сучасна педагогічна технологія або система освіти повинна орієнтуватись на визнання індивідуальності учня, яка обумовлюється значною мірою спрямованістю його розвитку. Адже, учні одного й того ж класу володіють різним рівнем розвитку навчально-пізнавальної активності, здібностей, різним рівнем наочності тощо.

Перспективи подальших досліджень ми вбачаємо в обґрунтуванні психолого-педагогічних умов індивідуалізованого навчання учнів початкових класів в освітньому просторі НУШ.

### Список використаної літератури

1. Барановська О. Індивідуалізація навчання: здобутки, труднощі, перспективи. *The IX International Science Conference « Innovative technologies in science and education», March 04 – 06, 2021. Jerusalem. Israel. С. 159-163.*
2. Закон України «Про освіту» (Редакція від 21.11.2021) [Електронний ресурс] Режим доступу: <https://zakon.rada.gov.ua/laws/show/2145-19#Text> (Дата звернення: 15.05.2022 р.).
3. Коберник Г.І. Підготовка майбутнього вчителя початкової школи до здійснення індивідуалізації навчання учнів [Електронний ресурс] Режим доступу: <https://fpo.udpu.edu.ua/wp-content/uploads/2013/10/%D0%9A%D0%BE%D0%B1%D0%B5%D1%80%D0%BD%D0%B8%D0%BA-%D0%93.%D0%86.pdf>
4. Концепція Нової української школи [Електронний ресурс] Л. Гриневич. 2016. Режим доступу: <http://mon.gov.ua/activity/education/zagalna-serednya/ua-sch-2016/konczercziya.html> (Дата звернення: 15.05.2022 р.).
5. Ратушняк Н. О. Індивідуалізація інклюзивного навчання учнів початкової школи: дис. ... д-ра філософії 013 Початкова освіта. Тернопільський нац. пед. ун-т ім. В. Гнатюка. Тернопіль, 2021. 253 с.

*Грінер Володимир Ігорович,  
студент III курсу,  
Спеціальності «Початкова освіта»*

*Науковий керівник:  
кандидат педагогічних наук, доцент  
Тесленко Тетяна Василівна*

### **«Розвиток творчості та ініціативності молодших школярів через виконання в освітньому процесі творчих проєктів»**

Зміни, що відбуваються в сучасному суспільстві вимагають розвитку нових педагогічних технологій, націлених на індивідуальний розвиток особистості, творчу ініціацію, вироблення навичок самостійної навігації в інформаційних полях, формування в учнів універсального вміння ставити і виконувати завдання для вирішення життєвих проблем у професійній діяльності й повсякденному житті.

Надзвичайно важливим завданням освітнього процесу є виховання справді вільної особистості, формування у дітей здатності самостійно мислити, здобувати і застосовувати знання, ретельно обмірковувати прийняті рішення і чітко планувати дії, ефективно співпрацювати в різноманітних за складом і профілем групах, бути відкритими для нових контактів і культурних зв'язків [2].

З огляду на це у багатьох країнах світу пильна увага приділяється методу проєктів, використання якого створює умови для всебічного розвитку особистості у процесі організації творчої діяльності учнів початкових класів для формування в школярів навички самоосвіти. Він використовується не замість систематичного предметного навчання, а поряд з ним як компонент системи освіти.

Основна теза сучасного розуміння методу проєктів полягає в розумінні учнями, для чого їм потрібні знання, які вони отримують, де і як вони будуть використовувати їх у своєму житті.

Основною методу проєктів є розвиток пізнавальних умінь учнів, навчання їх вмінню конструювати свої знання, орієнтуватися в інформаційному просторі, критично мислити.

Освітній проєкт розглядається як спільна навчально-пізнавальна, творча або ігрова діяльність учнів, що має спільну мету, узгоджені методи, способи діяльності, спрямована на досягнення загального результату діяльності [3].

Метод проєктів - система навчання, при якій учні набувають знання в процесі планування і виконання постійно ускладнюваних практичних завдань-проєктів [1, с.45].

Розглядаючи метод проєктів як дидактичну категорію, мають на увазі спосіб досягнення дидактичної мети через детальну розробку проблеми (технологію), яка повинна завершитися цілком реальним, практичним результатом, оформленим тим або іншим способом [1, с.9].

Метод проєктів як педагогічна технологія – сукупність дослідних, пошукових, проблемних методів, творчих за самою своєю суттю [1, с.8].

Одним з основних типів проєктів за характером провідної діяльності є творчі проєкти [1, с.9], характерною особливістю яких є відсутність детально розробленої структури спільної діяльності учасників. Процес діяльності розвивається, підпорядковується кінцевому результату, прийнятій групою логіці спільної діяльності, інтересам учасників проєкту. Кінцевим продуктом творчого проєкту можуть бути: журнал, альманах, виставка малюнків, свято, вистава, сценка тощо.

Однією з форм самостійної діяльності дитини, в процесі якої вона відступає від звичних і знайомих їй способів прояву навколишнього світу, експериментує і створює щось нове для себе й інших є дитяча творчість.

Саме творчість створює умови, при яких отримані в навчанні знання, уміння і навички не тільки закріплюються, відкладаються в пам'яті, а й самі стають здібностями дитини. Здатність до творчого мислення формується та розвивається протягом усього життя людини, але найефективніше та найбурхливіше відбувається цей розвиток у дитячому віці.

При цьому важливу роль відіграє школа. Треба створити у ній таке середовище і таку систему взаємин, які стимулювали б найрізноманітнішу діяльність дитини, поступово розвивали б у неї саме те, що в даний момент може найефективніше розвиватися. Саме це і є першою важливою умовою ефективного розвитку творчості. Передусім для розкриття творчості та ініціативності учнів на уроці вчитель повинен створити доброзичливу, емоційно позитивну атмосферу.

Друга умова успішного розвитку творчості та ініціативності впливає із самого характеру творчого процесу, який потребує максимального напруження сил. Ці якості розвиваються тим успішніше, чим частіше дитина підходить у своїй діяльності до межі власних можливостей, поступово відсуваючи цю межу все далі. Процес пізнання в цей час дуже інтенсивний, дитина змушена займатися творчістю, розв'язувати багато нових завдань самостійно, без попереднього навчання.

Третя умова: надання дитині свободи щодо вибору виду діяльності, визначення черговості справ, тривалості занять певною справою, вибору способу розв'язання завдань. Бажання дитини, інтерес, емоційне напруження інтелекту піде їй на користь [4].

Надана дитині свобода не лише не заперечує, а й передбачає ненав'язливу розумну, доброзичливу допомогу вчителя – це четверта умова успішного розвитку творчих здібностей.

Навчання має бути свідомим, активним, а головне - цікавим. Дитина повинна отримувати знання як інструмент для розв'язування життєвих проблем. І саме творча діяльність дасть змогу повною мірою розкрити природні здібності кожного учня. Ще Ян Амос Коменський зауважував: «Діти допитливі, з гострим розумом при правильному вихованні стають великими людьми».

Уміння використовувати проєктні методи – це показник високої кваліфікації і прогресивної діяльності педагога. В.О.Сухомлинський говорив: «Ми виховуємо учня не як носія знань, а як людину, яка має жити в суспільстві і приносити йому користь».

### Список використаної літератури

1. Войний О. Зміст проєктної діяльності учнів / О. Войний // Трудова підготовка в закладах освіти. 2007. № 4. С. 7-9.
2. Дятко Г., Яремко О. Основи проєктної діяльності навчально-виховного процесу у початковій школі / Г. Дятко, О. Яремко. – Дрогобич, 2009. 30 с.
3. Освітній портал [Освіта.ua](http://osvita.ua) Г.Ісаєва «Метод проєктів - ефективна технологія навчання» Режим доступу: <http://osvita.ua/school/method/technol/1415>
4. Освітній портал Вчитель.info [Електронний ресурс] «Метод проєктів» Режим доступу: <http://vchytel.info/metod-proektiv/>

*Дженджеря Мирослава Василівна,  
студентка II курсу,  
Спеціальності «Початкова освіта»*

*Науковий керівник:  
доцент Семеренко Ганна Василівна*

### **«Вплив ігрової діяльності на формування самооцінки в учнів початкових класів»**

Розвиток суспільства передбачає активне залучення кожного індивіда до суспільних процесів. Сучасний темп життя диктує нові і більш високі вимоги до особистості, яка має бути активною, цілеспрямованою, стійкою до стресів, легко адаптуватися до нових соціальних умов та вирішувати професійні завдання і, як результат, бути успішною, самостверджуватися. Також на сьогодні, одним із шляхів реформування сучасної освіти є використання нових педагогічних технологій, спрямованих не тільки на засвоєння учнями знань і вмінь, а щонайперше – на всебічний особистісний розвиток учнів. У дитячому віці саме в грі відбувається вільний розвиток функцій та потенціальних можливостей особистості. У грі за власними правилами діти відчувають себе дійсно вільними і усвідомлюють власне життя як свій вибір. Можна говорити і про те, що гра є специфічною формою прояву активності та саморозвитку дитини.

"Приведені у дію функції, - підкреслює Д.М.Узнадзе, - і примушують дитину шукати форму активності, в якій вони можуть проявити себе. Здійснити самокорекцію та самовдосконалення своєї поведінки в спілкуванні з оточенням школярі можуть, якщо отримують об'єктивне уявлення про своєрідність власної особистості. В цьому аспекті найбільш значущою діяльністю для них стає гра. Саме в процесі гри створюються можливості для прояву особистої активності, демонстрації своїх потенційних здібностей, якостей і навичок культури спілкування. Гра дає свободу дій і вибору, дозволяє кожному піднятися над особистими проблемами у взаємодії з довкіллям.

Міркування щодо гри як методу оптимізації навчання й виховання можна знайти в працях Я.А.Коменського, Ж.-Ж. Руссо, Й.Г.Песталоцці, Г.Спенсера. У підходах до дитячих ігор, зазначав Я.А. Коменський, необхідно враховувати не лише те, що вони несуть у собі радість задоволення, які так необхідні в молоді роки, але й природне прагнення до свободи. Адже гра розуміється як дещо добровільне, тоді як навчання – щось серйозне, обов'язкове, необхідне.

А.С.Макаренко вважав, що в дитячому віці гра є нормою, що дитина має завжди грати, навіть тоді, коли робить серйозну справу. Зав лабораторії естетичного виховання АПН України Людмила Масол на сторінках "Початкової школи" (ж. "Початкова школа", №1,2007 р.) розкриває проблему використання ігрових технологій при викладанні мистецьких дисциплін та організації позаурочної діяльності з естетичного вихованні молодших школярів.

Гра – це не імітація життя, а саме життя, це насамперед творча дія, вона розгортається немовби не в реальному просторі, а в світі символічних значень, живої фантазії. Природа гри синкретична і міфологічна, що відповідає характеру мислення дитини, яка сприймає світ цілісно, не розділяючи реальне і "придумане" непрохідними мурами. Ігри виробляють в учнів "рефлекс свободи", адже рішення приймається самостійно, шляхом природного пізнання – інтуїтивного відкриття. На заняттях імітаційно-ігрового типу діти вчаться через стосунки, контакти, тому в них формуються почуття співпричетності й співпереживання. Так гра стає справжньою школою соціального досвіду, соціалізації.

Отже, Ігрова діяльність – це невід'ємна частина життя у дітей молодшого шкільного віку. Гра має виняткове значення для психічного розвитку дитини і є ведучою діяльністю в молодшому шкільному віці. Це змушує деяких дослідників переглянути статус гри в житті першокласників. Гра є тією універсальною формою діяльності, всередині якої відбуваються основні прогресивні зміни в психіці та особистості учня, гра визначає його відношення з оточуючими людьми, готує до переходу на наступний віковий етап, до нових видів діяльності.

Використовуючи різноманітні ігри в навчальній діяльності, можна не лише допомогти зробити процес адаптації до навчання в школі значно комфортнішим та продуктивнішим, а й розвивати загальнонавчальні вміння та навички.

#### **Список використаної літератури**

1. Порадник для вчителя НУШ. [Електронний ресурс] // Режим доступу: <http://nus.org.ua/wp-content/uploads/2017/11/NUSH-poradnyk-dlya-vchytelya.pdf>
2. Любар О. О. Історія української школи і педагогіки : навч. посіб. / О. О. Любар, М. Г. Стельмахович, Д. Т. Федоренко. – Київ : Знання, 2003. 449 с.
3. Гордійчук О. Сучасні підходи до морального виховання молодших школярів: порівняльний аспект / О. Гордійчук // Роль науки, релігії та суспільства у формуванні моральної особистості : матеріали XVIII Міжнар. наук.-практ. конф. – Донецьк, – 2006. С. 60 – 63.
4. Держстандарт початкової освіти КНУШ [Електронний ресурс] // Режим доступу: <http://nus.org.ua/news/uryad-opublikuvav-novyj-derzhstandart-pochatkovoyi-osvity-dokument/>

*Дзюбенко Катерина Леонідівна,  
студентка I курсу,  
Спеціальності 013 «Початкова освіта»*

*Науковий керівник:  
кандидат педагогічних наук, доцент  
Романчук Алла Іллівна*

#### **«Формування в учнів молодшого шкільного віку навичок спілкування в системі соціальних взаємостосунків»**

Спілкування є однією з найважливіших сфер в системі соціальних взаємостосунків. Спілкуванням є складний процес взаємодії між людьми, що полягає в обміні інформацією, а також у сприйнятті і розумінні партнерами один одного. Не виникає сумнівів в тому, що емоційне благополуччя учнів молодшого шкільного віку залежить від навичок спілкування як з однолітками, так із дорослими людьми, а тому уміння спілкуватися та вибудовувати стосунки необхідно прививати та розвивати.

Проблеми зі спілкуванням у дітей молодшого шкільного віку обумовлені рядом факторів як психологічного, соціального, так і педагогічного характеру. До таких причин

можна віднести: невміння вибудовувати соціальні зв'язки, наявність в дитини психологічних проблем, відчуття соціальної нерівності, аб'юз в родині, страх звертатися за допомогою, невміння комунікувати з дітьми з фізичними вадами, відсутність групової роботи по налагодженню спілкування, взаємодії та взаємодопомоги в колективі тощо. Надзвичайно важливо навчити дітей спілкуватися між собою, вибудовувати повноцінні соціальні відносини з іншими дітьми, адаптуватися до некомфортних ситуацій та належним чином на них реагувати.

Проблема спілкування дітей з ровесниками достатньо детально вивчалась багатьма вченими (В.В. Абраменкова, І.В. Дубровіна, Я.Л. Коломинський, М.І. Лісіна, В.С. Мухіна, А.М. Прихожан, Г.А. Смирнова, В.Г. Утробіна, Д.І. Фельдштейн та ін.). Учені зазначають, що в молодшому шкільному віці все більшого значення для розвитку дитини набуває її спілкування з однолітками. У цьому спілкуванні не тільки краще здійснюється пізнавально-предметна діяльність, але і формуються найважливіші навички міжособистісного спілкування й моральної поведінки. Багато ознак соціалізованої поведінки інтенсивно формується саме у молодшому шкільному віці.

На основі аналізу науково-педагогічних джерел нами уточнено поняття «спілкування» як структурно-функціональна єдність комунікативних знань, якостей і вмінь суб'єкта спілкування, що мають для нього особистісний смисл і дають змогу досягти соціально-комунікативних цілей.

О.Я. Савченко зазначає: «Молодший шкільний вік – перехідний період, у якому виявляються риси дошкільного дитинства і формуються типові особливості школяра. Цей вік багатий на приховані можливості розвитку, які дуже важливо своєчасно підтримувати, бо так закладаються та розвиваються основи багатьох психічних процесів» [4, с. 3].

На думку В.М. Галузинського, саме в молодшому шкільному віці починає складатися самооцінка дитини, яка опосередковує її ставлення до себе, інтегрує досвід її діяльності та спілкування з іншими людьми. Це є найважливішою властивістю особистості, що забезпечує контроль за власною діяльністю з точки зору нормативних критеріїв, організацію своєї поведінки відповідно до соціальних норм [2, с. 98].

Молодший шкільний вік – це вік досить помітного формування особистості. Молодший школяр – це людина, яка активно опановує навичками спілкування. У цей період відбувається інтенсивне встановлення дружніх контактів. Придбання навичок соціальної взаємодії з групою однолітків.

Учені виділяють три критерії оцінки групи як колективу: 1) виконання колективом основної суспільної функції (успішність участі в суспільному поділі праці); 2) відповідність групи соціальним нормам; 3) здатність групи забезпечувати кожному її члену можливості для повноцінного гармонійного розвитку [3, с. 136].

Найважливішою інстанцією соціалізації є школа. Шкільний клас – найзначущіша група первинної соціальної приналежності учня. Школяр вступає у систему унікальних особистісних відносин з однолітками. Ці відносини ґрунтуються на відчутті симпатії і антипатії. Крім того, особистісні відносини можуть ґрунтуватися на спільності інтересів, думок, поглядів. Статус учня в системі особистісних відносин є для нього дуже значущим і здійснює важливий вплив на його поведінку і самосвідомість надалі.

У формуванні навичок спілкування у молодших школярів вирішальна роль належить педагогу. На початку шкільного навчання, поки ще у дітей не склалися власні стосунки і оцінки як себе, так і однокласників, вони беззастережно приймають і засвоюють оцінки вчителя, що є для дітей вищим авторитетом. [1, с. 13].

У дитини молодшого шкільного віку вже є прагнення зайняти певне положення в системі особистісних взаємин і у структурі колективу. Діти часто важко переживають невідповідність між прагненнями в цій сфері і фактичним станом. Тому важливий кожен рівень досягнень, здійснених дитиною на цьому віковому етапі. Якщо в цьому віці дитина не відчує радість пізнання, не матиме упевненості в своїх здібностях і можливостях,

зробити це надалі буде важче, і положення дитини в структурі особистісних взаємин з однолітками також важче буде виправити..

Отже, положення в системі міжособистісних відносин або соціальної статус кожної дитини, що входить до групи однолітків, визначає особливості цих відносин. Питання налагодження продуктивних стосунків в учнівських колективах займає особливе місце, бо значною мірою визначає процеси формування особистості учня, стан його емоційного благополуччя, належний рівень адаптованості до умов школи та шкільного життя. Дитина живе, росте і розвивається в переплетінні різного роду зв'язків і відносин. У дитячих групах складаються міжособистісні відносини, що відбивають взаємозв'язки учасників цих груп. Диференціація в групах дітей визначається дією певних чинників. Важливу роль відіграють такі змінні, як статус, успішність та особистісні характеристики. Високий рівень міжособистісних відносин між учасниками будь-якого колективу формується за умови створення сприятливого психологічного клімату в колективі.

### **Список використаної літератури**

1. Бондаренко З.П., Шляхова А.В. Вплив стосунків у колективі на особистісний розвиток молодших школярів . Молодий вчений» , 2020, № 8.1 (84.1). с.11-15
2. Галузинський В.М. Педагогіка: теорія та історія. Київ : Вища школа, 1999. 284 с.
3. М'ясоїд П.А. Загальна психологія. Київ : Вища школа, 2000. 479 с.
4. Савченко О.Я. Вивчення особистості молодшого школяра як передумова успішної організації його навчальної діяльності. Початкова школа. 2012. № 3. С. 1–3.

*Добробабенко Анастасія Ігорівна,  
магістрантка I курсу,  
Спеціальності 012 «Дошкільна освіта»*

*Науковий керівник:  
кандидат педагогічних наук, доцент  
Довбня Софія Олегівна*

### **«LEGO-технології як універсальний засіб розвитку інтелектуального потенціалу дітей старшого дошкільного віку засобом»**

Сьогодні Україна як ніколи потребує освіченого, креативного населення, що здатні знаходити творчі підходи до розв'язання будь-яких проблемних питань. Тому перед закладами освіти усіх рівнів сьогодні постає завдання по вихованню інтелектуальних, ініціативних, соціально мобільних, творчих осіб, відкритих для нового, здатних розмірковувати та знаходити нестандартні, оригінальні, нові шляхи розв'язання певної проблемної ситуації. Для цього необхідно розвивати інтелектуальний потенціал дітей, починаючи із закладів дошкільної освіти, зокрема для роботи у цьому напрямі сенситивним є старший дошкільний вік, оскільки саме у цьому віці у дітей інтенсивно розвиваються основні пізнавальні процеси. Так у старшому дошкільному віці у вихованців формуються творча уява, образне мислення, зорова пам'ять, які допомагають орієнтації дітей в оточуючому світі, допомагають їм швидше освоїтися в нових, незвичних для них умов, знаходити нестандартні рішення, тобто сприяють розвитку дитини, як творчої особистості. Окрім того, цей вік характеризується розквітом художніх видів діяльності, які мають величезне значення у розвитку творчих здібностей дошкільнят. Зважаючи на те, що у цьому віці діти найкраще сприймають наглядні образи і реальні об'єкти діяльності, то для розвитку їх інтелектуального потенціалу доцільним є використання LEGO-технологій [2, с. 16].

Застосування LEGO-технологій передбачає розвиток у дітей старшого дошкільного віку творчих здібностей за допомогою конструювання, тобто їх продуктивної діяльності, направленої на отримання з розрізаних частин певного цілісного єдиного продукту. Конструювання формує у дітей здатність до генерування оригінальних ідей, розвиває уяву, творче мислення, оскільки діти в процесі конструювання вчаться серед частин бачити ціле, знаходити різні варіанти рішення завдання, поєднати між собою на перший погляд непоєднувані елементи та формувати між цими елементами зв'язки, які не мають, здавалося б, нічого спільного. Якщо процес конструювання організований правильно, то вихованці оволодівають не лише конструктивно-технічними вміннями, але й узагальненими вміннями – розглядати предмети цілеспрямовано, порівнювати їх, помічати в них спільне та різне, робити певні узагальнення та висновки.

Досить популярним видом конструкторів, які використовуються під час роботи із дітьми старшого дошкільного віку, є універсальний конструктор LEGO, який має цілий ряд плюсів порівняно з іншими конструкторами – це унікальна пластмаса, значне різноманіття деталей та можливості їхнього оригінального використання, якість, яскравість, безпечність, що викликає інтерес з боку дітей саме до конструктора LEGO. За допомогою його деталей діти старшого дошкільного віку з легкістю можуть вмеблювати кімнату для ляльки, побудувати гаражі та автотраси, створити заони для звірів, сконструювати будь-який транспортний засіб [1, с 107]. Конструктор LEGO відкриває величезний простір для пошуку та стимулює у дитини допитливість, оскільки усі конструкції можуть змінюватися, вдосконалюватися, трансформуватися, що додає зацікавленості у дітей. Крім того, у конструктора LEGO немає чітких вікових обмежень, тому діти можуть продовжувати займатися конструюванням й далі, поступово ускладнюючи та удосконалюючи власні вміння та навички.

Тобто LEGO-технологія дає можливість дітям старшого дошкільного віку реалізовувати у життя усі свої задуми, проявляти творчість, експериментувати, отримуючи насолоду від кінцевого результату. У контексті інтелектуального розвитку дошкільнят LEGO-технології допомагають їм подивитись на речі з власної точки зору, змінюючи звичний колір, форму та розмір об'єкту. Використання LEGO-технологій допомагає розвитку самостійності у дитини, адже хід гри з конструктором LEGO діти визначають самостійно, у відповідності до вихідних положень отриманих від вихователя, створюючи певну іграшку, вони проявляють витримку, творчість, фантазію.

Розглянемо основні переваги використання LEGO-технологій з метою розвитку інтелектуального потенціалу дітей старшого дошкільного віку. Перш за все – це розвиток у них дрібної моторики рук, що в майбутньому стимулює у них загальний мовленнєвий розвиток та розумові здібності. Адже діяльність людського мозку пов'язана із здатністю тонкого й точного маніпулювання руками. Тому використання конструктора LEGO є тією технологією, що має безпосередній вплив на розвиток у дітей старшого дошкільного віку мислення, а отже забезпечує їх стабільний інтелектуальний розвиток. Наступний напрям інтелектуального розвитку включає розвиток у дітей пам'яті та уваги, тобто головних компонентів їх пізнавальної діяльності. При створенні дітьми за допомогою LEGO нових об'єктів, різних за розмірами і кольорами, паралельно відбувається розвиток їх мозкової діяльності, яка далі розділяється на образне і конструктивне мислення.

Також використання конструктора LEGO позитивно впливає на розвиток уяви і творчого мислення дитини, адже гра з елементами LEGO стимулює й розвиває у дітей потенційні творчі здібності, вчить їх створювати та знищувати, перетворювати в щось нове. Ще одним напрямом розвитку інтелектуального потенціалу дітей є вміння подумки розділити певний предмет на окремі складові його частини та зібрати з цих частин ціле, тобто розвиток у дошкільнят абстрактно-конструктивного мислення. В певній мірі використання LEGO-технологій також навчає дітей орієнтуванню в просторі, адже дидактичні ігри з цеглинками LEGO допомагають дітям старшого дошкільного віку опанувати головні просторові поняття, а ігри з власноруч створеними за допомогою LEGO



іграшками підштовхують їх до активного використання ними цих термінів в мовленні, що допомагає кращому їх усвідомленню [3, с. 6]. Використання LEGO-технологій дозволяє формувати у дітей старшого дошкільного віку математичні уявлення про порівняння чисел, кількість, пропорції, форму, симетрії, знання складу чисел, прямого та зворотного рахунку, геометричних фігур, вміння класифікації за певними ознаками та вміння орієнтуватися на площині.

Важливим та найбільш продуктивним впливом LEGO-технологій на інтелектуальний потенціал є розвиток у дошкільнят зв'язного мовлення, що відбувається завдяки продуктивному спілкуванню дітей один з одним під час конструювання та під час обговорення результатів роботи та формування дружніх стосунків в колективі. Педагог з однієї сторони, спонукає дітей до активної позиції, ставить їх в умови, які вимагають приступити до певної діяльності. З іншої сторони педагог виховує у дітей відповідальність, толерантність, вміння домовлятися між собою, проявляти взаємодопомогу, бути уважним до товаришів, знаходити способи самовираження, тощо [3, с. 6].

Таким чином, слід зазначити, що застосування LEGO-технологій, у повній мірі може забезпечити у дітей старшого дошкільного віку ефективний розвиток інтелектуального потенціалу, оскільки охоплює усі найголовніші складові компоненти інтелектуального потенціалу, є зручним для використання в умовах закладу дошкільної освіти.

#### **Список використаної літератури**

1. Грицкова Ю. Розвиток творчих здібностей дітей старшого дошкільного віку засобами LEGO-конструювання. Інноваційна педагогіка. 2019. Вип. 12. Т. 2. С. 106-109
2. Рома О.Ю., Близнюк В.Ю., Борук О.П. Програма розвитку дитини від 2 до 6 років та методичні рекомендації «Безмежний світ гри з Lego». The LEGO Foundation, 2016. 140 с.
3. Фешина Є.В. Лего конструювання в дитячому садку : посібник для педагогів. М. : Сфера, 2011. 243 с.

*Євпова Дарина Ігорівна,  
студентка IV курсу,  
Спеціальності «Початкова освіта»*

*Науковий керівник  
кандидат педагогічних наук, доцент  
Комогорова М.І.*

#### **«Дистанційне навчання іншомовного мовлення методами гейміфікації»**

Прискорений розвиток дистанційного навчання в Україні було розпочато в 2020 році. Так, надзвичайні обставини, що відбулися в світі, спричинені пандемією коронавірусу сприяли прискореній модернізації форми онлайн-навчання, і як наслідок, появи терміну «онлайн-навчання». А це і є вдосконалена форма дистанційного навчання: використання презентацій в середовищі Power Point, програм тестування і розробки електронних курсів на різних платформах як єдину інтеграційну модель. Такий підхід дозволив забезпечити навчальний процес і в період війни, яку було розпочато РФ проти України 24 лютого 2022 року. Маючи певний досвід дистанційного навчання заклади освіти майже одночасно перейшли на дистанційну форму навчання, тепер уже під час війни.

Тому, необхідно акцентувати, що в сучасних умовах організації освітнього процесу онлайн-навчання набуває важливої та дуже часто єдиної можливої форми навчання.

Онлайн-навчання перестає виконувати допоміжну функцію і, на нашу думку є альтернативним методом навчання в окремих особливих умовах, які спричинені пандемією, війною чи іншими суттєвими факторами, що унеможливають застосування очної форми навчання.

Згідно з ЗУ “Про освіту” серед методів навчання виділяють дистанційну його форму[1]. Так, дистанційне навчання форма здобуття освіти - це індивідуалізований процес здобуття освіти, який відбувається в основному за опосередкованої взаємодії віддалених один від одного учасників освітнього процесу у спеціалізованому середовищі, що функціонує на базі сучасних психолого-педагогічних та інформаційно-комунікаційних технологій. Дистанційне навчання, яку має також інші терміни дистанційна освіта, електронне навчання і онлайн-навчання – процес передачі знань, формування умінь і навичок при інтерактивній взаємодії як між вчителем та учнем, так і між ними і інтерактивним джерелом інформаційного ресурсу, що відображає всі властиві навчальному процесу компоненти (цілі, зміст, методи, організаційні форми, засоби навчання), здійснюваний в умовах реалізації засобів ІКТ[2]. Дистанційне навчання спочатку було орієнтоване на нетрадиційних слухачів, таких як штатні робочі, військовослужбовці та іногородні, а також людей, що живуть у віддалених регіонах, які не можуть відвідувати лекції в аудиторії. Проте, як уже було нами відмічене, дистанційне навчання є невід’ємною частиною освіти.

Необхідно зауважити, що вивчення іноземних мов у 2019-2020 навчальному році було здійснюватися за декількома Державними стандартами та типовими освітніми програмами а саме:

— для учнів 1-2 класів за новим Державним стандартом початкової освіти затвердженого Постановою КМУ від 21 лютого 2018 року №87 та «Типовою освітньою програмою розробленою під керівництвом О. Я. Савченко» і «Типовою освітньою програмою розробленою під керівництвом Р. Б. Шияна;

— для учнів 3-4 класів за Державним стандартом початкової загальної освіти затвердженого Постановою КМУ від 20 квітня 2011 року № 462 та Типовою освітньою програмою закладів загальної середньої освіти I ступеня (початкова освіта) затвердженою наказом МОН від 20.04.2018 № 405.

Крім того, в ході дистанційної роботи можуть залучатися завдання з гейміфікацією, зокрема, з використанням різних додатків, таких як Lingokids (англійська мова). Це інтерактивна навчальна платформа, яка приділяє увагу розвитку таких мовних навичок, як вимова, лексика, алфавіт та ін. Учні отримують доступ до сотень ігор, завдань, пісень, аудіокниг і відеороликів. Кожен учень виконує завдання в додатку і висилає викладачеві скріншоти екрану свого смартфона або планшета для перевірки виконання завдання. Якщо в учня виникають питання або сумніви з тієї чи іншої теми, він може проконсультуватися з викладачем під час дистанційного заняття.

Такі підходи, звичайно дозволяють учням, не зважаючи де вони знаходяться: чи то в евакуації в інших країнах чи в метро (де вимушені пересиджувати бомбардування) отримувати нові ґрунтовні знання та продовжувати навчання.

Звичайно, дистанційна форма не є ідеальною формою навчання. Та має як переваги так і недоліки. До переваг цієї форми можна віднести:

- можливість отримувати нові знання у будь-який час, навіть під час війни;
- відсутність, а в деяких випадках неможливість відвідувати шкільні заклади;
- можливість спілкування з «своїм вчителем» навіть на відстані;
- освоєння сучасних технологій навчання;
- можливість поєднувати безпеку проживання та навчання.

До недоліків дистанційної форми в сучасних умовах функціонування освітнього процесу, тобто в умовах війни можна віднести, як на наше переконання, тільки відсутність інтернету та належного програмного забезпечення включаючи техніку. Крім того, є проблема у розпізнанні роботи конкретного учня. Нажаль учні, виконуючи домашні

завдання, можуть скористатися відповідями з Інтернету або ж видати чужу роботу за свою. Мова йде про шкільний плагіат, який в воєнних умовах ми сприймаємо трішки по-різному.

Звичайно, якість освітнього процесу в сучасних умовах можливо лише при активній участі учня і вчителя, з одного боку, і особливих принципів відбору змісту матеріалу, методики, з іншого боку, звичайно з використанням системи інформаційних технологій. Так, саме використання моделі дистанційного навчання іноземним мовам, необхідно здійснювати, зокрема, з педагогічних позицій, з урахуванням соціокультурних та психологічних особливостей учнів. Також необхідно забезпечити вискоелективний зворотний зв'язок. Зворотний зв'язок повинен бути оперативним у формі оцінювання.

Таким чином, в результаті проведеного дослідження встановлено, що очна та дистанційна форми довгий час існували паралельно з явним пріоритетом першої. Прояви світової пандемії, а потім введення на території України воєнного стану сприяли до стрімкого входження в навчальний процес саме дистанційного навчання як єдиної можливої освітньої форми в сучасних умовах. Ми погоджуємося з думкою деяких науковців, що завдяки компетентності вчителів в даній сфері, інтеграція стала можливою і не завдає шкоди освітньому процесу, а, навпаки, удосконалює і ефективно доповнює його, навіть в умовах війни [3].

### **Список використаної літератури**

1. <https://законодавство.com/zakon-ukrajiny/stattya-formi-zdobuttya-325747.html>
2. Huang Q. Analysis of the pros and cons of students' online courses during the epidemic and the prospects for the development of English online platform in secondary vocational school. Education Reform and Development. Vol. 2. No. 1. 2020. Pp. 17-21.
3. Проблеми та переваги дистанційного навчання / Науково-практична конференція «НОВІТНІ ОСВІТНІ ТЕХНОЛОГІЇ». [Електронний ресурс]. - Режим доступу: [гійр://copie8p.A.kri.ua/gi/pocJe/1031](http://copie8p.A.kri.ua/gi/pocJe/1031)

*Слейнік Анастасія Володимирівна,  
студентка II курсу,  
Спеціальності «Початкова освіта»*

*Науковий керівник:  
кандидат педагогічних наук, доцент  
Коваль Тетяна Василівна*

### **«Особливості інклюзивного навчання учнів молодшого шкільного віку»**

Одним із пріоритетних завдань Нової української школи є формування інклюзивного освітнього середовища. *Інклюзивна освіта* — це система освітніх послуг, що ґрунтується на принципі забезпечення основного права дітей на освіту та права здобуття її за місцем проживання, що передбачає навчання дитини з особливими освітніми (ООП) потребами в умовах загальноосвітнього закладу [3,с.5].

Інклюзивну освіту остаточно затвердили та стали підтримувати на законодавчому рівні тільки у 2010-2011 р.р. Інклюзивна освіта визнає права особливих дітей, їх інтересів, потреб, надає допомогу у процесі соціалізації та вибору професії, забезпечує рівний доступ до освіти з урахуванням різноманітних, особливих освітніх потреб та індивідуальних можливостей, тому наразі ця тема є актуальною. Оскільки вчителі початкової освіти мають розвиватись і знати особливості навчання таких учнів, не відокремлюючи від всього класу загальноосвітньої школи. Кожна дитина має право на освіту, тому діти з певними освітніми потребами теж мають на неї право в спільному колективі учнів.

Цим питанням займалось багато вчених та освітян, що спочатку брали ідеї О.Декролі, Дж.Дьюї, М.Монтесорі, В.Лая, В.Меймана, О.Кея, а також А.Володимирського, О.Залужного, А.Макаренка, В.Протопопова, С.Русової, І.Соколянського, М.Тарасевича, Я.Чепіги, та ін., які мали провідну ідею педоцентризму та чудово підходили для організації навчання, виховання та розвитку дітей з порушеннями розвитку [2,с.19].

Для дітей з інклюзією важливо здійснювати навчання, бо основною метою створення інклюзивного простору в НУШ є поступове входження дитини в колектив однолітків, формування системи взаємин з дітьми і дорослими. В основу ставиться соціально – емоційний розвиток, формування навичок взаємодії та спілкування. Навчання у класах з інклюзивним навчанням здійснюється за типовими навчальними планами, програмами, підручниками та посібниками, рекомендованими МОН України для загальноосвітніх навчальних закладів.

Для того, аби такі класи були в школах, треба щоб було затверджене рішення про утворення класів з інклюзивним навчанням, тобто це здійснюється директором школи відповідно до заяв батьків, а також висновку психолого-медико-педагогічної консультації, за погодженням з управлінням освіти міської ради [3].

Для успішного розвитку інклюзивного освітнього простору повинно відбуватись перепланування навчальних приміщень так, щоб вони відповідали потребам всім без винятку учнів, а також забезпечували повноцінну участь кожної дитини в навчальному процесі. В ідеалі вся школа має бути обладнана з урахуванням можливості безперешкодного і зручного руху маломобільних груп територією школи (наявність пандусів для доступу у приміщення школи, їдальню, спортивну залу, бібліотеку). Мають бути в класах та коридорах нейтральні відтінки меблів, завіс, стін та підлоги. Має бути вся інформація по школі прописана таким шрифтом і на такому рівні, щоб діти з поганим зором теж могли це прочитати. Також, якщо є незрячі діти, встановити спеціальні позначки шрифтом Брайля. Для дітей з порушенням слуху використовувати картки із символами, фотографії та мову жестів(по можливості). Наявність ресурсної кімнати зі спеціалістом. В класі мають бути різні «куточок» зі своєю тематикою, на розвиток сенсорних відчуттів, дрібної моторики, можливість індивідуальної роботи та інше [5,с.33-42].

Структура інклюзивного освітнього простору включає в себе такі компоненти:

- просторово-предметний компонент (матеріальні можливості установи, доступна архітектура, забезпечення сучасними технічними засобами);
- методичний компонент (адаптований, індивідуальний підхід до навчання кожної дитини, варіативність та гнучкість навчально-виховних методик, форм та засобів навчання);
- комунікативно-організаційний компонент (особистісна та професійна готовність педагогів до роботи в змішаному (інклюзивному) просторі, сприятливий психологічний клімат у колективі).

З метою забезпечення ефективності освітнього процесу дітей з особливими освітніми потребами, які здобувають освіту в інклюзивних класах в закладах загальноосвітньої школи, з вчителем-класним керівником є вчитель-асистент, оскільки його основне завдання – це допомога вчителю у забезпеченні особистісно-орієнтованого, індивідуального підходу в освітньому процесі, що полегшуватиме роботу основному вчителю та матиме більшу ефективність у розвитку окремих учнів. В таких класах кількість учнів не має перевищувати 30 осіб.

Урок в інклюзивному класі має передбачати включення таких етапів як: психологічну підготовку (2 хв.); логопедичну розминку (3 хв.); фізкультхвилинку (5 хв.); основний етап (20-25 хв.); заключний етап (5 хв.)

Тобто рекомендований час для проведення уроків – 35-40 хвилин.

Урок в інклюзивному класі вимагає інтерактивної форми взаємодії вчителя та учнів, оскільки спілкування в парах, групах, між групами в учнів формуються знання, в тому числі і власну думку, з тієї чи іншої події, явища, активна життєва позиція, творчі здібності та інше [4,с.220]. Вчителі використовують інноваційні методи навчання, рольові ігри, творчі вправи, спостереження, аналіз книг, а також ще можуть використовувати візуальні методи навчання, такі як скрайбінг, інтелект-карти, інтерактивні книги та підручники, інтерактивні стрічки часу, інтернет-меми, лепбуки, хмари слів та багато іншого. [4,с.95]

Отже, проаналізувавши джерела та вивчивши це питання, можна стверджувати, що навчання дітей з особливими освітніми потребами в загальноосвітніх школах – це чудова ідея, якщо є всі необхідні ресурси, адже діти з інклюзією - теж діти, яким хочеться жити в суспільстві. Вчитель має дотримуватись усіх вимог та максимально створювати дружню атмосферу і головне – не тиснути на учнів.

### **Список використаної літератури**

1. Інклюзивна освіта: навчальний посібник. – Київ : ТОВ «Агентство «Україна», 2019. – 300 с.
2. Колупаєва А.А., Таранченко О.М. «Інклюзивна освіта: від основ до практики»: [монографія] / А.А. Колупаєва, О.М. Таранченко – К. : ТОВ «АТОПОЛ», 2016. – 152 с. – (Серія «Інклюзивна освіта»).
3. «Організація інклюзивної освіти в загальноосвітньому навчальному закладі» - Луцьк: комунальний заклад «Луцька загальноосвітня школа І-ІІІ ступенів №15 Луцької міської ради Волинської області», 2015. – 127с.
4. Ратушняк Н. О. Індивідуалізація інклюзивного навчання учнів початкової школи : дис. ... д-ра філософії 013 Початкова освіта / Тернопільський нац. пед. ун-т ім. В. Гнатюка. Тернопіль, 2021. 253 с.
5. Теорія і практика інклюзивної освіти : навчально-методичний посібник / упоряд. К. М. Бондар. – 2-ге вид., доп. – Проект «Підтримка інклюзивної освіти у м. Кривий Ріг», 2019. – 170 с.

*Золотаренко Тетяна Олександрівна,  
студентка ІІ курсу магістратури,  
Спеціальності «Початкова освіта»*

*Науковий керівник:  
кандидат педагогічних наук, професор  
Васютіна Тетяна Миколаївна*

### **«Розвиток основ критичного мислення молодших школярів у процесі роботи з програмним засобом MOZABOOK»**

Суспільство, на кожному зі своїх етапів розвитку, «визначає» певні необхідні уміння, які допоможуть якнайкраще реалізуватися як особистість. Ще в недалекому минулому це була здатність до запам'ятовування інформації. Натомість, отримавши необмежений доступ до неї, за допомогою мережі Інтернет, виникає потреба цю інформацію аналізувати, синтезувати, порівнювати чи оцінювати. Тобто, мислити критично.

Питанням суті та особливостей розвитку критичного мислення приділяли свою увагу як зарубіжні та і вітчизняні вчені. Серед них: Б. Блум[2], Д. Брунер, В. Джеймс, Дж. Дьюї, М. Ліпман [1], Ч. Темпл, П. Фачоне, Д. Халперн; В. Кремень, О. Пометун[2], В. Сухомлинський, С. Терно, О. Тягло[3] та ін. Зважаючи на це, можемо констатувати, що проблема формування критичного мислення у здобувачів освіти є достатньо дослідженою

у фахових джерелах. Однак, усе ще потребує подальших наукових пошуків у контексті зміни умов викладання, шляхом перенесення їх у цифрову площину.

Існує велика кількість тлумачень категорії «критичне мислення». Здійснення їхнього теоретичного аналізу у ретроспективному огляді дозволяє нам констатувати, що критичне мислення – це окремий тип наукового мислення та наскрізне уміння здобувача освіти. Причому, згадуваний окремий тип наукового мислення має неодмінно характеризуватися постійним самовдосконаленням через виконання завдань проблемного характеру. Що стосується іншої ключової категорії нашого дослідження – терміну «MozaBook», то самими ж розробниками вона трактується як інтерактивна презентаційна програма, яка об’єднує у собі усім відомий функціонал освітніх платформ та додатків, за допомогою якої можна легко створювати та проводити уроки різних типів з усіх предметів та інтегрованих курсів.

Здійснивши аналіз сучасного освітнього процесу можемо зауважити, що найбільш дієвими засобами розвитку критичного мислення у здобувачів початкової освіти вважаються вправи, створені за Таксономією навчальних цілей та результатів Б. Блума, у поєднанні з різноманітними стратегіями, що сприяють розвитку досліджуваного наскрізного уміння. Зміст Таксономії полягає у об’єднанні цілей навчання у дві основні групи: низький рівень (знання, розуміння та застосування) і високий рівень (аналіз, синтез та оцінювання). Прикладами навчальних стратегій для розвитку критичного мислення можуть бути: таблиця «Знаю, Хочу дізнатися, Дізнався»; вправа «Акваріум»; Сенкан; Асоціативний куц та ін.

У рамках експериментального дослідження для встановлення вихідного рівня сформованості критичного мислення у здобувачів 1-го року початкової освіти, нами були визначені критерії та показники. А саме: уміння класифікувати; знаходити відмінності й подібності; помилки в завданні; спостерігати; уміння порівнювати, міркувати та робити висновки; здатність планувати свою діяльність; висловлювати власну думку; а також здатність до рефлексивної діяльності. За результатами констатувального етапу дослідження можемо зазначити, що переважна більшість (а саме 90%) мала середній і низький рівень сформованості критичного мислення.

Під час формувального експерименту нами були створені завдання для розвитку основ критичного мислення здобувачів 1-го року початкової освіти, які систематично упроваджувалися на уроках математики, української мови під час інтегрованого курсу ЯДС та інших, а також під час діяльності учнів у ході роботи зі щоденником вражень та занять на групі продовженого дня. Найбільш цікавими та продуктивними виявилися завдання створені на основі перегляду 3D-сцен, після яких здобувачі освіти вчилися аналізувати, складати розповіді, виділяти головне, робити висновки ін. У табл. 1 представлені приклади завдань для формування основ критичного мислення у здобувачів 1-го року початкової освіти, які розроблені на базі платформи MozaBook.

*Таблиця 1*

**Приклади завдань з MozaBook, що сприяють формуванню основ критичного мислення у здобувачів 1-го року початкової освіти**

Елемент Таксономії Б.Блума	Інструментарій MozaBook	Назва дисципліни	Зміст завдання
Знання	«Доміно»	Математика	Вибудуйте ланцюжок з каменів таким чином, щоб вони торкалися одна до одної, боками з однаковою кількістю точок.

Розуміння	«Музичні інструменти»	Музичне мистецтво	Послухайте звук музичного інструменту. Визначте, що саме це звучало.
Застосування	«Пошук слів»	Українська мова	Знайдіть приховані слова у таблиці літер.
Аналіз	«Логічні блоки»	Математика	Визначте зайве.
Синтез	«Танграм»	Англійська мова	Розмістіть фігури таким чином, щоби вони утворили малюнок. Назвіть кольори усіх фігур англійською.
Оцінювання	3D-сцена «Кріт Європейський»	Я досліджую світ	Подивіться 3D-сцену «Кріт Європейський». Оцініть роль крота у природі.

Утім, необхідно зауважити, що на початкових етапах роботи із сервісом MozaBook досить складно контролювати процес. Це пов'язано з бажанням кожної дитини першою спробувати попрацювати на платформі. Проте, як показує практика, згодом учні звикають до MozaBook і організувати їхню роботу стає значно простіше. І з часом здобувачі освіти можуть навіть самостійно працювати на платформі.

Зрештою, аналіз одержаних результатів засвідчив збільшення кількості учнів на високому та середньому рівні і зменшення на низькому рівні. Це дозволяє стверджувати, що гіпотеза нашого дослідження достовірна.

### Список використаної літератури

1. Ганаба С. Навчати мисленню: епістемологічний проект Метью Ліпмана. Вісник Інституту розвитку дитини. Сер. : Філософія, педагогіка, психологія. 2013. Вип. 29. С. 5-11. URL: [http://nbuv.gov.ua/UJRN/Vird\\_2013\\_29\\_3](http://nbuv.gov.ua/UJRN/Vird_2013_29_3).
2. Пометун О. Таксономія начальных цілей Б. Блума. URL: [http://kegt.rshu.edu.ua/images/dustan/2020/ja\\_03.pdf](http://kegt.rshu.edu.ua/images/dustan/2020/ja_03.pdf)
3. Тягло О. «Чи потрібне критичне мислення українській школі?». Практична медіаграмотність: міжнародний досвід та українські перспективи, на П'ятій між нар. наук.-метод. конф. Київ, Україна: Центр Вільної Преси, Академія укр. преси. 2017. С. 60–64. URL: <http://surl.li/bhgih>

*Карапунарли Іванна Костянтинівна,  
студентка II курсу,  
Спеціальності «Початкова освіта»*

*Науковий керівник:  
доцент Семеренко Ганна Василівна*

### «Індивідуальний підхід у формуванні читацької компетентності молодших школярів»

Підвищення якості освіти є головним напрямком розвитку держави. Тож виховання та навчання у початковій сучасній школі вимагає дослідження впливу різних технологій індивідуалізованого виховання та змін в структурі навчального та виховного процесу, дослідження та застосування технологій індивідуалізованого виховання.

Сучасний етап реформування напрямків педагогічної освіти зумовлює необхідність пошуку індивідуального підходу до учнів нової української школи. О. Онопрієнко стверджує, що «місією початкової школи визнано плекання особистості дитини, побудова навчання згідно з її віковими та індивідуальними психофізіологічними особливостями, формування в неї загальнокультурних і морально-етичних цінностей, ключових і предметних компетентностей, необхідних життєвих і соціальних навичок, що забезпечують її готовність до продовження навчання в основній школі, до життя у демократичному й інформаційному суспільстві». [1, с. 244-252]

Тому сучасною вимогою стає проблема підготовки вчителів до використання в освітньому процесі технологій індивідуалізованого навчання. Це і обумовлює актуальність теми роботи.

Починаючи з перших років незалежності України, в педагогічних дослідженнях переважають спрямування на вивчення вічних цінностей українського народу, що відповідають його ментальності, національному характеру, світогляду. На нашу думку, дуже цінними є сучасні праці академіка АПН України Стельмаховича М. Г., професорів Беха І.Д., Вишневецького О.І., Євтуха В.Б., Євтуха М.Б., Лозко Г.С., Кононенко П.П., Кононенко В.І., Кузьмінського А.І., Кузя В.Г., Марушкевич А.А., Руденка Ю.Ю., Ступарика Б.М, Щербаня П.М., науковців Антонця М.Я., Березюк О.С., Гнатюка В.В., Горяної Л.Г., Маруненко І.М., Мосіяшенка В.А., Постового В.Г., Скуратівського В.Т., Сухомлинської О.В., Савявко Є.І., Фасолі А.М. та ін. Проте цей пласт педагогічної культури на сьогодні залишається ще недостатньо дослідженим.

Ідеальний варіант педагогіки сучасної національної школи – це інтеграція народної педагогіки, етнопедагогіки та класичної педагогічної науки, фольклору, передової практики навчання і виховання молоді, формування комунікативної компетентності. Їх інтеграція – це не позбавлення самостійності та характерних ознак власного вияву, бо кожна із зазначених наук, поряд зі спільними, наділена також належними тільки їй прикметами.

Необхідність індивідуального підходу полягає в тому, що на однакові засоби, форми, методи виховного впливу кожна дитина сприймає по-різному. Це залежить від її ставлення до вчителя, сприйняття, розвитку індивідуальних якостей, таких, як характер, темперамент. Вони породжують індивідуальні відмінності у ставленні кожного учня до самих методів виховного впливу [2, с.5-6].

Першим, хто говорив про використання індивідуального підходу з учнями в умовах колективної роботи був Я.А. Коменський, засновник класно-урочної системи. У своїй «Великій дидактиці» він виступив проти індивідуального виховання та навчання.

Однак колективна робота не давала бажаних результатів. Отже, потреба у впровадженні індивідуального підходу у вихованні була викликана високою неуспішністю школярів у початковій школі.

Індивідуальні відмінності між учнями є нормальним явищем. Різна інтелектуальна, емоційна та соціальна зрілість, темпераменти і різний рівень мотивації та незалежності чи типи переживань, пов'язаних із сімейним середовищем, – усі ці фактори означають, що жодна дитина неоднакова [3, с.96].

Активізація індивідуального підходу до молодших школярів залежить від освітнього середовища, виконання завдань, створення проблемних ситуацій. Увага вчителя та розуміння психічних процесів дитини позитивно впливають на успішність, самоорганізацію.

Найважливішим способом індивідуалізації роботи вчителя з учнем є те, як вчитель мотивує та вмотивований сам. Добре вмотивований, креативний та відповідальний вчитель здатний докласти чималих зусиль для проведення індивідуальних занять, враховуючи особисті якості дитини та свідомо спрямовуючи освітній процес. Одна з вимог індивідуального підходу є диференціація методів і форм виховного процесу учнів. Мотивація стимулює кожного учня, а головне тих, хто має такі риси характеру, як



нерішучість, відсутність навчального інтересу. Головним завданням учителя – є виховати в учня самостійність, бачення проблем та їх розв’язок, в цьому і є взаємодія вчителя з учнем.

### **Список використаної літератури**

1. Онопрієнко О.В. Нова українська школа: актуалітети модернізації початкової загальної освіти [Електронний ресурс] / О.В. Онопрієнко // Проблеми сучасного підручника. – 2017. – Вип. 19. – С. 244-252. – Режим доступу: [http://nbuv.gov.ua/UJRN/psp\\_2017\\_19\\_29](http://nbuv.gov.ua/UJRN/psp_2017_19_29).
2. Паламарчук Л.Б. Хрестоматія з етнопедагогіки : навч. посіб. для студ. вищ. навч. закладів / уклад.: Л.Б. Паламарчук, Т.О. Горохова. — К. : Київ. ун-т ім. Б. Грінченка, 2013. 416 с.
3. Баран В.Д. Історичні витоки українського народу / В.Д. Баран, Я.В. Баран. — К., 2005. 208 с.

*Климець Галина Вікторівна,  
Студентка IV курсу,  
Спеціальності «Початкова освіта»*

*Науковий керівник:  
кандидат педагогічних наук, доцент  
Себало Людмила Ігорівна*

### **«Стан сформованості рухової активності першокласників в адаптаційно-ігровому циклі»**

Одним з перших найбільш відповідальних, але і найбільш стресових моментів у житті дітей, є початок навчання в школі. А сама школа – є новим величезним і невідомим світом, до якого потрібно звикнути. Процес звикання до школи є досить непростим, оскільки мова йде про новий режим, обов’язки та плани, а також про зміну кола спілкування, а точніше про розширення його меж, непередбачувані і зовсім неочікувані життєві ситуації, незвичні емоції. Відповідно до статистичних даних, протягом перших двох місяців шкільного навчання адаптується приблизно лише половина учнів перших класів, ще 30% – протягом першого півріччя, 10-15% дітей зазнають труднощів зі шкільною адаптацією протягом усього першого року навчання, приблизно в 5% дітей адаптація може закінчитися тільки в другому класі. Саме тому, адаптації першокласників приділяють важливе місце і багато уваги [2].

Питання рухової активності досліджували І. Кузнецова, Л. Лохвицька, М. Рунова, Т. Осокіна Г.Жук, О.Бондар, Н.Бондарчук, Л.Шуба, О.Андрєєва, В.Пантік, Я.Кравчук, А.Войтович, О.Красниця та інші та інші.

При вступі дітей до школи одним з факторів, що перешкоджає нормальному протіканню адаптації до нових умов, було зниження рухової активності майже наполовину. У діяльності учнів переважав статичний компонент: 80-85% денного часу вони перебували у сидячому положенні. Навіть молодші школярі проводили у рухливих іграх, бігу, ходьбі не більше 20% часу доби, хоча саме для них характерне погане сприйняття статичних навантажень (їхній організм більше адаптований до короткочасних динамічних навантажень). З метою вирішення цієї проблеми і полегшення протікання адаптації учнів до школи, за концепцією НУШ навчання в початковій школі об’єднали в два цикли: адаптаційно-ігровий (1-2 класи) та основний (3-4 класи) [3].

Однією з важливих характеристик адаптаційно-ігрового циклу є – забезпечення активної рухової діяльності, з метою адаптації учнів після закладів дошкільної освіти, де її

було вдосталь. Рухова активність – життєво важлива біологічна потреба, важливий фактор росту та розвитку організму дітей молодшого шкільного віку [1, с. 13].

Класні керівники та адміністрація шкіл мають приділяти достатньо уваги проблемі рухової активності першокласників. Оскільки учні значну частину свого часу проводять в школі, тому там мають бути організовані і проведенні різноманітні заходи, які допоможуть забезпечити дітям активну рухову діяльність не лише на уроках фізкультури, а й у вільний від уроків час.

Нами було проведено дослідження на базі однієї із київських шкіл. Нашою метою була перевірка стану сформованості рухової активності школярів з подальшою організацією заходів спрямованих на залучення дітей до активної діяльності, для більш легкого протікання адаптації та привчання до здорового способу життя. Для отримання необхідних даних, ми ознайомилися з документацією вчителя, в якій були зазначені дані, щодо показників фізичного здоров'я учасників дослідної групи. Спілкування з учнями та анкетування їх батьків, допомогло виявити участь рухової активності в житті дітей та відношення їх до спорту.

Відповідно до отриманих результатів, 63,2 % (12 учнів) учасників досліджуваної групи (19 учнів) відвідують спортивні секції та гуртки (4-ро з яких відвідують спортивні секції та гуртки більше, ніж за одним спрямуванням). Анкетування батьків та спілкування з учнями показало, що в дітей досить високі показники рухової активності та цікавості до активного проведення вільного часу. Результатами перевірки рівня шкільної мотивації та адаптації, стали такі показники: 5 учнів (26,3%), які мають високий рівень шкільної адаптації, 10 учнів (52,6%) – середній рівень шкільної адаптації, та 4 учні (21,1%) – зовнішню мотивацію. Загалом, результати проведеної діагностичної роботи нас цілком задовольнили, оскільки попри досить невеликий період навчання в школі в класі не було дітей з низьким рівнем шкільної адаптації та дезадаптованих учнів, також більшість дітей намагалися вести досить активний спосіб життя.

Та все ж нам здалося, що є можливість для покращення показників активності учнів, завдяки організації і проведенню різних заходів, що базувалися на фізичній активності. Для початку ми підбрали рухливі ігри, відповідно до вікової категорії учнів, які проводили під час уроків фізичної культури та на перервах між уроками. Майже на кожному уроці ми організовували фізкультхвилинки, які допомагали дітям активно відпочити від розумової діяльності. Також нами було проведено кілька виховних заходів спортивного характеру, в ході яких не лише реалізовувалася рухова активність учнів, а й були включені бесіди на тему збереження здоров'я завдяки заняттям різноманітними видами спорту (про які ми їх проінформували). Ми були переконанні, що за правильної організації та проведення таких заходів, нам вдасться збільшити інтерес учнів до фізичної активності, покращити стосунки в учнівському колективі, зробити його більш згуртованим та міцним (що допоможе протіканню адаптації школярів), а також більш детально ознайомити дітей з особливостями здорового способу життя, що може допомогти дітям у збереженні та зміцненні їхнього здоров'я.

Після реалізації всього запланованого ми повторно поспілкувалися з учнями. Діти поділилися з нами емоціями, які викликали в них наші заняття. Ми отримали позитивні відгуки, що було цілком передбачуваним, оскільки реакція дітей під час проведення заходів говорила все за них. Провівши повторно методики для діагностики рівня адаптації школярів, ми виявили, що показники покращилися. Кількість учнів, які мають високий рівень шкільної адаптації зросла до 6-ти (на 5, 3%), середній рівень шкільної адаптації у 12-ти (на 10,8% більше), на рівні зовнішньої мотивації – 1 учень (менше на 16,2%) Опитування учасників експериментальної групи показало, що ще 3 учнів почали відвідувати спортивні секції та гуртки (15 з 19 учнів).

Дане дослідження допомогло нам зрозуміти, що стан сформованості рухової активності сучасних першокласників в адаптаційно-ігровому циклі навчання знаходиться на середньому рівні. Але оскільки експериментальна група була лише одна і досить

невелика (19 учнів), показники можуть досить сильно відрізнятися, тому що вплив на них створюють різні фактори (зацікавленість і мотивація вчителя і учнів, участь батьків та адміністрації, наявність всього необхідного для організації і проведення заходів спортивного спрямування та інше). Але нам вдалося довести, що за правильної організації процесу рухової активності, ці показники можна покращити.

#### **Список використаної літератури**

1. Байдюк М., Маланій В., Кузнецова Н., Тодераш В. Педагогічні умови і вимоги до організації режиму рухової активності молодших школярів у навчальний та позанавчальний час. *Інноваційна педагогіка*. 2020. №22. С. 11–15.

2. Поради вчителю: як адаптувати першокласників до навчання в НУШ. URL: [http://www.burshtynschool2.if.sch.in.ua/osvitnye\\_seredovischee11/adaptaciya\\_uchasnikiv\\_osvitnjogo\\_procesu/](http://www.burshtynschool2.if.sch.in.ua/osvitnye_seredovischee11/adaptaciya_uchasnikiv_osvitnjogo_procesu/).

3. Рухова активність школяра. 2017. URL: <https://www.tmdkl.te.ua/ua/news-1-0-18-ruhova-aktivnist-shkolyara>.

*Ковальчук Владислав Юрійович,  
студент III курсу,  
Спеціальності «практичний психолог»*

*Науковий керівник:  
кандидат психологічних наук, доцент  
Середюк Татяна Володимирівна*

#### **«Складові та критерії розвитку професійної мотивації у майбутніх психологів»**

Виявлено, що висока внутрішня, в меншій степені зовнішня позитивна, мотивація може бути компенсуючим фактором у випадку не високих здібностей. Однак, коли навпаки – не може компенсувати відсутність навчального та професійного мотиву і не приводить до успіхів у навчальній діяльності, часто. Також, неодноразово доказано (П.М.Якобсон, А.О.Реан, Ф.М.Рахматуліна, А.Н.Пічників, Г.А.Мухіна, М.В.Матюхіна та ін.), що зовнішня негативна мотивація не сприяє якісному навчанню студентів. Дослідники відзначають необхідність виявлення умов, пов'язаних з формуванням позитивного відношення студентів до навчальної та майбутньої професійної діяльності. Позитивне відношення до процесу навчання у ВНЗ розвивається з розвитком мотивів, які забезпечують: саморозвиток, самореалізацію, самовиховання особистості студента та прагнення до надбання професійно-важливих компетенції, навичок, вмінь та якостей. Але, не дивлячись на велику кількість робіт в області професійної мотивації, досить багато питань залишаються невирішеними. Дослідження науковців полягають в аспекті формування та вивчення мотивів навчання (М.І. Алексєєва, О.С. Гребенюк, А.К. Маркова та ін.) або з позиції дослідження цілей чи пізнавальних потреб (В.О. Якунін, М.К. Тутушкіна, С.Д. Смірнов та ін.).

Мотив (з лат. moveo – рухаю) – це внутрішнє спонукання людини до діяльності з метою задоволення власних потреб.

Мотиви – збудники діяльності, які формуються під впливом умов життя суб'єкта й визначають напрямок активності. У ролі мотивів можуть виступати потреби та інтереси, емоції, установки та ідеали. З праць психологів (С.Л. Рубінштейна, О.М. Леонтьєва, Л.І. Божович, Є.П. Ільїна, В.І. Ковальова) складається розуміння мотиву як усвідомлюваної чи неусвідомлюваної спонуки до діяльності. Професійна мотивація студентів – система психологічних факторів, яка являється єдністю студента з професійною мотивацією для вирішення конкретних проблем та завдань майбутньої професійної діяльності за умов продовження розумової діяльності у не стимулюючих обставинах.

Внутрішня мотивація – задоволення від самого процесу та результату роботи і можливість найбільш повної самореалізації саме в даній діяльності

Зовнішня позитивна мотивація – грошовий заробіток і прагнення до просування по роботі і потреба в досягненні соціального престижу та поваги з боку інших

Зовнішня негативна мотивація – Прагнення уникнути критики з боку керівника або колег і прагнення уникнути можливих покарань або неприємностей

Внутрішня, зовнішня позитивна мотивація та зовнішня негативна мотивація навчально-професійної діяльності сприяє розвитку особистості студента, визначає не тільки напрям, але і способи реалізації різних форм навчальної діяльності, розвиває емоційно-вольову сферу, яка виступає як значима детермінація факторів, що обумовлюють ефективність та специфіку навчальної діяльності.

Отже, с всього наведеного вище можна зробити висновок, що розвиток професійної мотивації майбутніх практичних психологів буде залежити від домінантного типу мотивації (Внутрішньої та зовнішньої позитивної). Досягти цього можна: проводячи тренінги зі студентами, вправи(які можуть виконати самостійно або в групі), рефлексію(когнітивне відношення до самої професії) та розуміння потреб індивідуума й задоволення їх.

Маленька практична рекомендація: так як найвищим показником мотивації є наявність високого рівня внутрішньої мотивації – одним із головних складових розвитку професійної мотивації майбутніх професійних психологів являється кількість внутрішніх позитивних мотивів, які дають змогу людині знаходити ресурс та інтерес до своєї професії в себе.

#### **Список використаної літератури**

1. Бондаренко С.М. Проблема формування пізнавального інтересу при класно-груповому і програмованому навчанні: за матеріалами психолого-педагогічної літератури.
2. Вербицький А.А., Н.А. Бакмаева. Проблема трансформації мотивів і контекстному навчанні - Питання психології, 1997. - № 4.
3. Вілюнас В. К. Психологічні механізми мотивації людини. - М., 1986.
4. Вісьньовського-Рошковська К. Нове життя після 16-ти., 1989.
5. Гальперін П.Я. Введення в психологію. Уч. посібник для вузів, 1993.
6. Годфруа Ж. Що таке психологія.: У 2 т. Т. 2 / За ред. Г. Г. Аракелова. - М., 1992. - 376 с.
7. Головаха Є. І. Життєва перспектива і професійне самовизначення молоді. - АН УРСР -, ін-т філософії. - Київ, 1986.
8. Джідарьян І.А. Про місце потреб, емоцій і почуттів у мотивації особистості - Теоретичні проблеми психології особистості - М., 1974.
9. Додонов Б.І. Емоції як цінність - М., 1978.
10. Донцов І.І., Белокрилова Г.М. Професійні уявлення студентів психологів - Питання психології, 1999. - № 2.

*Коврига Вікторія Андріївна,  
студент І курсу,  
Спеціальності «Початкова освіта»*

*Науковий керівник:  
канд. пед. наук, доцент  
Печка Лариса Євгенівна*

**«Адаптація дітей з особливими освітніми потребами до навчання в інклюзивному класі Нової української школи»**

Педагогічні умови успішної адаптації дітей з особливими освітніми потребами в аспекті інклюзивного навчання НУШ.

Концепція «Нова українська школа» являється якісно новою цільовою програмою розвитку загальної середньої освіти, що передбачає трансформацію змісту, організації освітнього процесу, дидактико – методичного його забезпечення, підходів до оцінювання навчальних результатів у напрямі посилення особистісної орієнтації освіти, її розвивального, компетентнісного, демократичного характеру [3].

До складу інклюзивного навчання в класах НУШ входять діти:

- з порушеннями психічного розвитку (затримка психічного розвитку);
- з порушеннями функцій опорно-рухового апарату;
- з порушеннями в емоційно-вольовій сфері;
- із порушенням слухової функції;
- з порушенням мови.

Метою адаптації учня з особливими освітніми потребами полягає у виробленні адекватної самооцінки та відкриває можливість самореалізації у колективі.

Сучасна школа є одним з основних агентів соціалізації. Вона являє собою модель нашого суспільства, саме тут відбувається засвоєння основних соціальних цінностей, норм, зразків поведінки в групі (класі). У той же час на певному етапі навчання саме фактор соціалізації починає чинити значний вплив на успішність навчання дитини [4].

Однією з основних завдань шкіл, у яких реалізується інклюзивна практика, є включення дітей з особливими освітніми потребами до соціального простору, їх соціальна адаптація у загальноосвітньому класі. Цей процес має керуватися педагогами, спеціалістами супроводу освітнього процесу, координатором інклюзивної освіти та пройти так, щоб викликати мінімум дискомфорту у всіх учасників навчального процесу.

Нова українська школа також покликана створити сприятливі умови для повноцінного розвитку дитини. «Кожна дитина неповторна, наділена від природи унікальними здібностями, талантами та можливостями. Місія Нової української школи – допомогти розкрити та розвинути здібності, таланти і можливості кожної дитини на основі партнерства між учителем, учнем і батьками» [1].

Інклюзивна освіта спрямована на забезпечення якісної освіти для всіх. Для того, щоб всі учасники освітнього процесу повноцінно брали участь у ньому, заклад освіти має залучити комплекс різноманітних форм і методів для індивідуалізації навчального процесу. Інклюзивному закладу освіти властива мобільність щодо індивідуальних особливостей дітей, що спрямована на створення та підтримку здійснення якісної пізнавальної та комунікативної діяльності кожного в навчанні і створення умов для успішності в цьому процесі. [2].

Введення інклюзивного навчання розглядається як найвища форма розвитку освітньої системи у напрямі реалізації права людини на здобуття якісної освіти відповідно до її пізнавальних можливостей та адекватного її здоров'ю середовищі за місцем проживання.

Процес соціально-педагогічної допомоги дітям з особливими освітніми потребами можна розділити на чотири етапи:

Перший етап – дослідницький: виявлення особливих, соціальних, освітніх потреб дитини, збереження їх здібностей та розширення простору соціальної адаптованості.

Другий етап – планування низки соціально-педагогічних впливів.

Третій етап – організація різноманітної соціально-педагогічної допомоги.

Четвертий етап – оцінювання результативності діяльності.

У ході здійснення діагностичної роботи полягає в наступному:

- виявлення індивідуальних та спеціальних особливостей дітей з особливими потребами;
- виявлення проблем та потреб дітей з особливими потребами;

- оцінювання особливостей розвитку соціальних відносин між учнями класу, середовища школи загалом.

Таким чином, процес соціального супроводу дітей передбачає передавання соціального досвіду з урахуванням особливостей і потреб різних категорій дітей за активної їх участі й забезпечення адекватних умов їхнього навчання і виховання, у результаті чого діти беруть активну участь в основних сферах життя і діяльності суспільства, готуються до повноцінного дорослого життя, самореалізації, розкриття себе як особистості.

#### **Список використаної літератури**

1. Бібік Н. М., Вашуленко М. С., Мартиненко В. О. та ін.. Формування предметних компетентностей в учнів початкової школи: монографія. К. Педагогічна думка, 2014. С. 50 – 64.
2. Концепція НУШ. URL: <https://www.pedrada.com.ua/article/2372-ad-fontes-pro-kontseptsyu-novo-ukransko-shkoli>
3. Нова українська школа: порадник для вчителя / Під заг. ред. Бібік Н. М. К.: ТОВ «Видавничий дім «Плеяди», 2017. 206 с.
4. Теорія і практика інклюзивної освіти. Упорядник Бондар К. М. *Проект «Підтримка інклюзивної освіти у м. Кривий Ріг»*, 2019. 170 с.

*Кононенко Оксана Анатоліївна,  
магістрантка 1 курсу,  
Спеціальності 013 «Початкова освіта»*

*Науковий керівник:  
кандидат педагогічних наук, доцент  
Тесленко Тетяна Василівна*

#### **«Формування умінь молодших школярів працювати у групах засобами стратегій критичного мислення»**

Школа – це життєвий простір дитини. Тут дитина не просто готується до життя, а живе. Актуальною проблемою в школі є небажання і невміння учнів співпрацювати один з одним та з учителем. Однією з найбільш поширених форм навчання є його групова організація. Саме групове навчання може стати не лише важливим резервом підвищення ефективності навчання, а й сприяти активізації навчально-пізнавальної діяльності учнів, перетворенню їх із об'єктів у суб'єкти навчання, формуванню у них самостійності, здатності до самоосвіти та самовиховання.

Значний внесок у розробку загальних принципів організації групової роботи дали дослідження В.К. Дяченко, В.В. Котова, Г.О. Цукерман, О.Г. Ярошенко та ін. Цінність колективної діяльності у шкільному середовищі ґрунтовно описав А. С. Макаренко. У своїй педагогічній системі він насамперед виділив основні ознаки колективної роботи: спільна мета, спільна праця, спільна організація цієї праці; органічний зв'язок з іншими групами; наявність органів координування і управління, відносини відповідальної залежності [2].

Із впровадженням НУШ виникала необхідність в оновленні методів і прийомів навчання, у запровадженні інноваційних технологій у процес формування в учнів предметних і життєвих компетентностей. Сучасному суспільству потрібні громадяни, які здатні орієнтуватися у мінливості життя, приймати нестандартні рішення, творчо підходити до вирішення проблем, самооцінювати результати своєї діяльності, вміти мислити гнучко, динамічно, бути здатним адаптувати своє мислення до мислення інших

людей. Ці завдання актуальні на кожному етапі шкільної освіти, а її початкова ланка є фундаментом формування критичного мислення [3]

Освітня технологія розвитку критичного мислення – це сукупність різноманітних педагогічних прийомів та стратегій. В її основу покладено ідеї Ж. Піаже, Л.Виготського та ін. щодо творчої співпраці вчителя та учня. Метою цієї технології є: створювати сприятливі умови для творчого мислення дітей; формувати вміння ставити проблему, приймати самостійні рішення та чітко аргументувати свої думки; розвивати самостійність і комунікативні навички; виховувати колективізм, поважне ставлення до співрозмовника [4].

Індивідуальній навчальній діяльності не властива пряма взаємодія учнів між собою. В них є можливі прогалини в знаннях, недостатня сформованість умінь самостійної навчальної діяльності. Таку ситуацію вдало компенсує групова діяльність. Саме в групі учень, особливо з початковим чи середнім рівнем знань, почуватиметься комфортніше, спокійніше, отримує позитивний досвід. В групі школярі також спостерігають різноманітні варіанти взаємодії і спілкування, які згодом охоче наслідують. Вдале та доцільне поєднання стратегій критичного мислення та групової форми організації навчання допомагає успішному навчанню дітей, а їх активність та самостійність підвищують ефективність уроку [4].

Результатом цього процесу стає як сформована в учнів здатність організувати роботу групи (планувати дії; розподіляти ролі; дотримуючись норм співпраці реалізувати задумане; представляти свої висновки у вигляді моделі, схеми тощо), так і здатність свідомо обирати зручну й ефективну форму роботи з завданням і, в разі необхідності, ініціювати групову роботу під час виконання проблемних завдань [1].

Отже, групова форма навчальної діяльності найбільш ефективна при застосуванні стратегій критичного мислення в освітньому процесі. Саме така діяльність на заняттях приносить новизну в організацію традиційного процесу навчання, сприяє розвитку соціально значущих відносин між вчителем і групою учнів, учнів між собою.

#### **Список використаної літератури**

1. Методичний poradник: форми і методи навчання / Автор-укладач Б.О.Житник.- Х.: Вид. група «Основа», 2013.
2. Пометун О.І.; Пироженко Л.В. Сучасний урок: Інтерактивні технології навчання.-К.:А.С.К.,2014. 192 с.
3. Савченко О. Ключові компетентності - інноваційний результат шкільної освіти /Рідна шк. - 2011 г. - № 9. С. 4–8.
4. Уваров А.Ю. Кооперація в навчанні: групова робота: Навчально - методичний посібник. - К., 2011.

*Корнієнко Тетяна Федорівна,  
студентка II курсу 22-змбпnr групи,  
Спеціальності «Практична психологія»*

*Науковий керівник:  
доцент кафедри практичної психології  
педагогічного факультету  
Рашиковська Ілона Владиславівна*

#### **«Особливості профорієнтаційної роботи шкільного психолога»**

В Україні професійна орієнтація молоді набуває все більшого значення. Особливо, в наш час, коли з'являється багато нових професій, коли набувають популярності нові й

нові форми роботи з одного боку, а, з іншого, багато людей лишаються своїх робочих місць.

Сучасний світ швидко змінюється, зараз відбуваються і зміни до підходу в навчанні, велика кількість юнаків вибирають окрім навчання, паралельно ще й працювати. При проведену опитуванні старшокласників працювати і навчатись вибрало – 79,1%, в той же час тільки навчатись – 20,9%. Причинами цього може бути зміни в ринку праці, більш гнучкі умови від роботодавців, можливість працювати погодинно, часткова зайнятість. А також бажання юнаків сепаруватися від батьків, отримання фінансової незалежності і усвідомлення того, що батькам важко забезпечити повністю.

Величезну важливість професійна орієнтація набуває у старших класах – у момент професійного самовизначення.

Професійне самовизначення школярів – це питання, що має важливе значення в педагогічній та віковій психології, оскільки зачіпає вирішального моменту в житті та становленні особистості. Загальновідомо, що людина відчуває себе успішною і впевненою в житті, коли вона досягає найвищого професійного рівня, якщо отримує радість від роботи і може реалізувати в ній свій творчий та індивідуальний потенціал.

На сьогоднішній день сам шкільний психолог, як особистість, відіграє дуже важливу роль в професійному самовизначенні підлітків і старшокласників. Шкільний психолог має добре орієнтуватися в особливостях ринку праці, пропозиціями вищих навчальних закладів, володіти навичками консультивання і добре знати вживаний метод профорієнтації.

На сьогоднішній день шкільний психолог в своїй роботі виділяє і використовує чотири підходи до профорієнтації : інформаційний; діагностико-консультиційний; розвиваючий; активізуючий [1, 3].

Компонентами профорієнтаційної роботи є професійна інформація, професійна діагностика, професійна консультиція, професійний відбір, професійна адаптація [2, 289].

При опитуванні учнів можна назвати наступні заходи які зараз проводяться у школах: зустрічі з фахівцями, представниками різних вишів та організацій – 72,1%, бесіди, обговорення, дискусії про професії – 46,5%, презентації, семінари, присвячені профорієнтаційній тематиці – 39,5%, екскурсії – 18,6%, конкурси та змагання – 16,3%, профорієнтаційні ігри – 11,6% тренінги- 9,3%, майстер-класи, ярмарки професій – 7%, тести – 4,6. Взагалі не проводились вище зазначені заходи – 18,6%.

При опитуванні, хто саме найбільше вплинув на вибір майбутньої професії, отримано наступні результати: сам зробив свій вибір – 83,7%, батьки – 27,9%, друзі – 18,6%, педагоги – 9,3%, кар'єрний спеціаліст – 7%, шкільний психолог – 2,3%. Не обрали професію – 16,2%. Тобто робимо висновки, що в профорієнтаційному виборі старшокласників в першу чергу це самостійний вибір, на другому місці це вплив батьків і друзів. Шкільна профорієнтація яка представлена педагогами та шкільними психологами має найменший вплив на профорієнтаційний вибір сучасної молоді.

Щодо оцінки ефективності сучасної профорієнтації у школах маємо наступні дані. Старшокласники оцінили роботу шкільного психолога щодо допомоги у виборі майбутньої професії: неефективна – 67,4%, ефективна - 32,6%.

Особливостями та водночас труднощами сучасної профорієнтаційної діяльності є той факт, що з'явилось багато нових професій, про які не завжди знають учні, батьки, шкільні психологи та вчителі. Далі, психологічний інструментарій, якій існує для діагностики майбутньої професійної діяльності теж вимагає удосконалення та оновлення.

Багато випускників шкіл витрачають час на здобуття освіти й опанування професій, за якими вони ніколи не будуть працювати, які не відповідають їхнім здібностям і не дають можливості подальшого професійного і особистісного росту.

Такий стан є у тому числі прямим наслідком відсутності системної профорієнтації у ЗОШ. Сьогодні профорієнтація у школах функціонує як низка заходів зазвичай не пов'язаних між собою. 95,3% опитаних дітей і 86,7% батьків вважають, що у школі



повинна бути запроваджена більш системна професійна орієнтація, яка буде допомагати школярам в прийнятті рішень про майбутнє навчання та напрями професійного розвитку.

Аналізуючи стан проблеми на сьогоднішній день можна відмітити, що 88,4% опитаних дітей і 93,3% батьків вважають, що профорієнтаційною роботою у школі повинен займатися окремий спеціаліст, наприклад, кар'єрний спеціаліст.

Ми вважаємо, що даним питанням потрібно приділити увагу науковцям та практикам. Створювати нові методики, запрошувати спеціалістів, які б могли підвищити рівень профорієнтації у школі, ознайомлювати шкільних психологів з особливостями сучасної профорієнтації, розповісти про професії майбутнього тощо.

Таким чином, дане питання вимагає подальших розробок.

#### **Список використаної літератури**

1. Мазуркевич І. В., Микитюк Л. В., Багдасарова Л. В. Методичні рекомендації щодо проведення профорієнтаційної роботи у навчальних закладах у 2017/2018 н.р.
2. Фіцула М.М. Педагогіка: Навчальний посібник для студентів вищих педагогічних закладів освіти. - К., 2002. - 528с.
3. <https://zakon.rada.gov.ua/laws/show/z0198-95#Text>

*Косар Юлія Олександрівна,  
студентка II курсу,  
Спеціальності «Практична психологія»*

*Науковий керівник:  
кандидат психологічних наук, доцент  
Рашковська Ілона Владиславівна*

#### **«Сексуальні конфлікти в молодій сім'ї: теорія та перспективи рішення»**

Сім'я - це динамічний конструкт, де зміни відбуваються в залежності від соціальних умов, подій, що є у світі. Питання конфліктів через сексуальні проблеми, такі як різна статева конституція, сексуальні сценарії, діапазон прийнятності, знання про сексуальність, тощо неодноразово висвітлювалось в науковій та науково-практичній літературі. Серед вчених, що займались вивченням сексуальної сумісності в парі були Кришталь В.В., Андрух Г.П., Кон І.С., Акімова Н.П. та інші. Ми роздивимось теоретичні положення Криштала В.В., який займався вивченням поняття сексуальності та сумісності в парі.

Спираючись на велику кількість наукових досліджень в темі сексології, Кришталь В. В. стверджує: «Правильна статево-рольова поведінка в дорослому віці залежить від психосексуального розвитку і виховання дитини в дитинстві. При цьому статево-рольова поведінки батьків більшою мірою визначає формування статевої ролі дитини. В тих випадках, коли емоційна стриманість, власність матері поєднується з лагідною та поблажливою поведінкою батька, в дівчинки часто спостерігаються мускульна поведінка, а в хлопчиків – фемінна, що може від'ємною мірою позначитись на благополуччі їх особистих сімей в майбутньому. Тому дуже важливо правильне виховання і розвиток статевого виховання з дитинства» [2, 7].

Кришталем В.В. та Андрухом Г.П. виділені наступні причини та варіанти сексуальної дисгармонії молодого подружжя, що приводять до сексуальних конфліктів [2, 10]:

- Соціальні, що означають сексуальну поведінку, яка залежить від традицій, релігій, звичаїв, обрядів, ритуалів, відношення суспільства до сексу, і від сімейного виховання. [2, 11].

- Психологічні, які визначаються у формі неможливості поєднати особистісні та характерологічні риси, невідповідність сексуальної мотивації, психологічних типів чоловіка і жінки, статево-рольова поведінка. [2, 19] Мається на увазі розвиток маскулінності у жінок та фемінності у чоловіків. [3, 212].

- Соціально-психологічні, що означають комунікативну форму між подружжям. [2, 29].

- Біологічний варіант (анатоμο-фізіологічний), що обумовлений різними захворюваннями чоловіка чи жінки, що призводять до зниження лібідо, невідповідність статевої конституції, дефектом статевих органів, сексуальних девіацій в одного чи обох партнерів. [2, 38].

Питання конфліктів молодій сім'ї продовжує бути актуальним, навіть в наш нелегкий час. За нашою гіпотезою у сучасній молодій сім'ї існують подібні проблеми. Основними показниками важливості вивчення цього поняття є велика кількість розлучень саме в молодих сім'ях, що призводить до повторних шлюбів та неповних сімей та до розчарування у створенні сім'ї в подальшому.

Тому пропонуємо результати авторського дослідження на задану тему, що було проведено в вересні 2021 року.

Метою дослідження було виявлення головних причин виникнення конфліктів у молодого подружжя в 2021 році на території України. В опитуванні взяли участь 60 респондентів чоловіки та жінки, віком до 30 років, одружені або у співмешканні. В проведеному дослідженні взяло участь 47 (78,3%) жінок та 13 (21,7%) чоловіків. Респондентам було запропоновано відповісти на питання он-лайн анкети, надається нижче:

- Стать респондента;
- Вік респондента;
- Вид шлюбу у подружжя (офіційний чи співмешкання, наявність та відсутність дітей);
- Якщо виникають непорозуміння, то в якій темі? (розбіжності в сексуальній темі, в питанні розподілу фінансів, в вихованні дітей, в проведенні спільного відпочинку/відпустки, тощо);
- Як вирішуєте ці непорозуміння? (чи звертаються до психолога, чи радяться з батьками/друзями, чи намагаються самі в сім'ї один з одним все обговорити);
- Чи є теми (питання), на які не прийнято розмовляти в вашій сім'ї? (обговорення спільного майбутнього, розбіжності сексуальній сфері, обговорення минулого, тощо);
- Чи є питання в сім'ї, які не прийнято обговорювати в сім'ї?
- Що ви хотіли б змінити в своєму сімейному житті?;
- Яким Ви бачите себе через 5 років?

Результати аналізу анкети демонструють що 41 респондент (68,4%) проживає в офіційному шлюбі, 16 респондентів (26,6%) проживають в не офіційному шлюбі без дітей, або з дітьми від попередніх шлюбів. І лише 3 респондента (5%) з опитаних проживають разом без оформлення шлюбу, але мають спільних дітей. З цих даних можемо зробити висновок, що серед молодих сімей пари надають перевагу офіційному оформленню шлюбу. Далі цифри нашого дослідження свідчать про те, що основна тема конфліктів сім'ї є сексуальна, яка як причина була виділена у 11 респондентів (18,3%). На другому місці має відображення питання різного погляду щодо виховання дітей у 6 респондентів (10%), та у 5 (8,3%) респондентів були виявлені неспівпадиння поглядів щодо фінансових питаннях в сім'ї.

Отже, конфлікт – це маленька криза, проходячи яку сім'я стає міцнішою. Це є випробування, яке одних поєднує, інших розводить. Сексуальні конфлікти відбуваються по різних причинах, але головною їх ознакою є відсутність психологічної задоволеності в одного чи обох партнерів, що, як наслідок, призводить до відсутності чи викривлення лібідо, сексуальних відчуттів, ерекції, зміни тривалості статевого акту, послаблення оргазму, невідповідності кількості статевих контактів, проведення попереднього та заключного періодів статевого акту, коїтальних поз та технік; психосексуальна незадоволеність може бути також наслідком неправильної інтерпретації партнерами своїх сексуальних проявів. [2, 10] Якщо кожна молода сім'я буде свідомо підходити до створення шлюбу, до взаємоповаги у вирішенні сексуальних конфліктів, до розвитку своєї особистості та партнера в парі, то кількість розлучень, і як наслідок неповних сімей, буде значно менша.

Дослідження, що було проведено підтвердило гіпотезу про найбільшу кількість конфліктів пов'язаних з сексуальним розладом в молодій сім'ї. Але тема лишається актуальною і вимагає подальших теоретичних та практичних розробок.

### Список використаної літератури

1. Кришталь В.В., Андрух Г.П.. Сексуальна гармонія подружескої пари. – Харьков: НПФ «Велес», 1996. – 160 с.
2. Кришталь В.В., Андрух Г.П.. Сексуальна дисгармонія подружескої пари. – Харьков: НПФ «Велес», 1996. – 112 с.
3. Кон И. С. Сексология. Учебное пособие для студентов высших учебных заведений. М.: Издательский центр «Академия», 2004. – 384 с.

*Круглян Неля Ігорівна,  
студентка II курсу,  
Спеціальності «Психологія»*

*Науковий керівник:  
старший викладач кафедри практичної психології  
Лук'яненко Марина Миколаївна*

### «Гендерні особливості поведінки підлітків у конфліктних ситуаціях»

Підлітковий вік вважається одним із найскладніших та кризових періодів у житті людини. У цьому віці відбувається переоцінка цінностей, формування нових поглядів на життя, продовжується пізнання та становлення себе як особистості.

Підлітковий вік – стадія онтогенетичного розвитку між дитинством і дорослістю, яка характеризується якісними змінами, пов'язаними зі статевим дозріванням і входженням у доросле життя. Підліток має підвищену збудливість та імпульсивність, відбувається становлення його самосвідомості, зміна Я-концепції, спроба зрозуміти самого себе і свої можливості. Дуже важливе значення для підлітка має почуття приналежності до особливої «підліткової» спільності, цінності якої є основою для власних моральних оцінок [1].

Зазвичай усі зміни в структурі особистості підлітка відбуваються не без руйнівних наслідків для нього, оскільки він зіштовхується з безліччю конфліктів – внутрішньоособистісних, міжособистісних та міжгрупових. Термін конфлікт із латинської мови означає зіткнення, тому конфлікт – це зіткнення протилежних інтересів, цілей, позицій, думок і поглядів опонентів. Зазвичай основними факторами конфліктної поведінки є: рівень домагань особистості, її самооцінка і статус.

Підлітковий період – це загострення кризи відносин дорослих і дітей, який проявляється, з огляду на соціальну ситуацію розвитку, у взаємодії між «підліток –

підліток» і «підліток – дорослий». У ролі дорослих зазвичай є вчителі й батьки, з якими найчастіше виникають конфлікти. Конфліктна взаємодія в підлітковому віці може відбуватися в трьох взаємопов'язаних системах: «підліток – батьки», «підліток – вчителі» та «підліток – підліток». Останню систему взаємодії можна розранжувати на декілька підсистем, оскільки підлітки найчастіше знаходяться в гетерогенному середовищі, контактуючи як із дівчатками, так і з хлопчиками. Тому в колективах можуть виникати гендерні конфлікти.

Гендерні конфлікти – це конфлікти, які спричинені суперечностями між нормативними уявленнями про особливості поведінки чоловіків і жінок та небажанням чи неможливістю особистості чи групи людей відповідати цим уявленням та/або вимогам. Якщо характер поведінки людини в конфлікті залежить від об'єктивних умов протікання конфлікту, зокрема, сили сторін, наявності в них союзників, сил підтримки, матеріальних та інших ресурсів, то в гендерному конфлікті також велику увагу потрібно приділити й соціальним характеристикам його учасникам, а саме гендерним відмінностям. Гендерні відмінності – відмінності поведінки, пов'язані зі статтю учасників конфлікту, зумовлені взаємними непорозуміннями, розходженнями інтересів, цінностей і підходів до розв'язання проблем, що виникають.

І.І. Русинка стверджував, що хлопчики у своїх конфліктах суперечності з'ясовують із більшою агресією, імпульсивністю та використанням фізичної сили, дівчатка ж вирішують їх більш на емоційному рівні. Вони бойкотують одна проти одної, розпускають плітки, сперечаються та/або ображаються [2].

На думку Д.І. Фельдштейна, дитина одержує початкові знання про моделі агресивної поведінки від сім'ї, вона починає ідентифікувати себе або з батьком, або з матір'ю, що в майбутньому може вплинути на стратегії поведінки хлопців і дівчат у підлітковому віці [4]. Хлопці у 2 рази частіше, ніж дівчата, звертаються до стратегії «борюсь, б'юсь» і в 1,5 рази частіше – до стратегії «глузую з когось» [3]. Дівчата в конфліктній ситуації намагаються зменшити тиск конфлікту за допомогою прихованого виявлення гніву, через пропонування компромісу, спроби врахувати почуття та бажання опонента.

Використання ненормативної лексики також є одним із вираженням вербальної агресії під час конфлікту. Дівчата-підлітки, на відміну від хлопців, рідше вдаються до її використання. Для хлопців використання «брудної» лексики й образ є одним зі способів наполягати на правильності своєї сторони в конфлікті. Хоча хлопці наполягають на правильності власної позиції, проте рідко її раціонально пояснюють, через що створюється додатковий натиск на іншу сторону конфлікту. Під час спілкування вони не лише використовують нецензурну лексику, а ще й погрожують, принижують та ігнорують партнера. Зазвичай їхня мова звучить як виклик, оскільки хлопці здебільшого використовують прямі команди, а не намагаються дійти компромісу чи підлаштуватися під думку іншого.

Дівчата під час вирішення конфліктів більше орієнтуються на чужу думку, що пояснюється їх значною конформністю, звідси, під час вирішення конфлікту вони велику роль надають посереднику. Дівчата-підлітки частіше звертаються за допомогою до інших людей, подруг, намагаючись зняти психічну напругу через розмови. У майбутньому жінки звертатимуться за цією допомогою не лише до подруг, а до більш кваліфікованих працівників – психологів, лікарів, психотерапевтів тощо. Хлопці, якщо ж і обирають посередника, то зважають, радше, на його статусність і авторитетність серед однолітків чи їхнього колективу. Ш.М. Берн вважав, що чоловіча установка на змагання, яка частіше і є причиною конфліктів, поєднуючись із замовчуванням власних почуттів, не дає їм можливості брати до уваги думку оточуючих [5].

Отже, роблячи підсумки гендерних особливостей поведінки в конфліктних ситуаціях, можемо стверджувати, що підлітки використовують певні стратегії, які, так чи інакше, підпорядковуються віковим характеристикам та різняться між собою у хлопчиків

та дівчаток. Не проводячи емпіричних досліджень, а лише шляхом аналізу та порівняння наукової літератури не можна говорити про дійсну відповідність між стратегіями поведінки та їхнім використанням хлопчиків і дівчат у реальних ситуаціях. Проте, можна зробити висновок, що в хлопців підліткового віку в конфліктних ситуаціях більше переважає стиль суперництва, а в дівчат – співпраці. Питання дослідження конфліктів підлітків є досить актуальним, адже вони відіграють істотну роль у формуванні нових рис характеру і становленні особистості.

### **Список використаної літератури**

1. Выготский Л. С. Педагогическая психология / за ред. В. В. Давыдова. Москва: Педагогика, 1991. 192 с
2. Русинка І. І. Конфліктологія : Психологія технології запобігання і управління конфліктами : навчальний посібник. Київ, 2007. 332 с.
3. Сум ДПУ ім. А.С.Макаренка. Гендерна освіта в ВУЗІ : навчально-методичний посібник, Ч.1,2. Суми, 2001. 106 с
4. Конфликты в школьном возрасте / за ред. А. П. Шумилин. Москва: МГУ, 1986. 121 с.
5. Берн Ш. М. Гендерная психология. Санкт-Петербург, Москва, 2001. 320 с.

*Кучеренко Анастасія Олегівна,  
магістрантка 2 курсу,  
Спеціальності 013 «Початкова освіта»*

*Науковий керівник:  
кандидат педагогічних наук, професор  
Шапошнікова Ірина Миколаївна*

### **«Педагогічні умови розвитку творчих здібностей молодших школярів засобами образотворчого мистецтва»**

Проблема розвитку творчих здібностей і творчої активності в молодшому шкільному віці є актуальною. Оскільки дитинство є єдиним періодом життя людини, коли творчість стає універсальним і домінуючим способом існування. У багатьох наукових дослідженнях різних часів висвітлювалися безліч творчих можливостей періоду дитинства. Відповідно провідною психолого-педагогічною проблемою є створення сприятливих ефективних умов, які стимулюватимуть і спрямовуватимуть розвиток особистості [1].

Образотворче мистецтво у початковій школі є однією з ланок неперервної мистецької освіти, що логічно продовжує дошкільну освіту, створює базу для успішного опанування учнями художніх компетенцій основної школи.

Для сучасної стратегії розвитку національної школи характерним є зростання уваги до особистості школяра, максимального розкриття його обдарування, інтелектуального розвитку, що забезпечує пріоритетність розвитку творчих рис. За останні роки інтерес до проблеми творчості значно зріс, а в умовах реформування початкової освіти він є особливо актуальним.

Розвиток творчих здібностей необхідно розпочинати з ранніх років, враховуючи наявні нахили дитини. Чим раніше починається розвиток здібностей, талантів, тим більше шансів на їх розкриття. У дитячому віці учень більше здібний до творчості, ніж у зрілому, тому що на нього не впливають різного виду стереотипи.

Роль образотворчого мистецтва як одного з потужних засобів розвитку творчих здібностей, естетичної свідомості, образного мислення особистості висвітлюють у своїх працях дослідники Р. Арнхейм, Л.Масол, В. Кузин, В.Томашевський та ін. Б. Ананьєв,

Л.Любарська, Т. Шпікалова. Вони відзначають, що уроки образотворчого мистецтва є унікальним навчальним предметом, які надають дітям безліч можливостей творчо самореалізовуватися, розвивати творчі здібності, асоціативно-образне мислення, творчу уяву, фантазію, пізнавально-творчу активність [3].

Поняття умов розуміється як стійкий цілісний зв'язок двох та більше об'єктів, при сприйнятті яких певна зміна дійсності спрямовується на перебіг вирішення важливих проблем. Сучасна наукова література досить широко розглядає створення сприятливих психолого-педагогічних, педагогічних, організаційно-педагогічних і дидактичних умов.

Педагогічні умови найширше тлумачаться як:

- «сукупність факторів, компонентів, необхідних і достатніх для виникнення, функціонування та зміни певної педагогічної системи;
- сукупність факторів, які є оптимальними для розв'язання основних завдань проблеми;
- свідоме володіння способами і прийомами організації педагогічного процесу на основі синтезу теоретичних знань і практичних дій;
- ступінь успішності педагогічних дій, які ніколи не автоматизуються і нероздільно поєднані з творчим педагогічним мисленням;
- ступінь успішності евристичних педагогічних дій» [2].

Ефективними педагогічними умовами, які сприяють розвитку творчих здібностей учнів початкових класів на уроках образотворчого мистецтва є такі: – врахування вікових та індивідуальних особливостей молодших школярів при опануванні мистецтва;

- різноманітні способи створення художніх образів в образотворчій практичній діяльності;
- стимулювання емоцій, почуттів дітей під час творчого процесу, дієвість їхньої творчої уяви та фантазії;
- застосування міжпредметних зв'язків у навчанні та інтеграція змісту мистецьких дисциплін [2].

Сукупність зазначених педагогічних умов допомагає оновлювати зміст, форми і методи навчання, які сприятимуть творчому розвитку учнів початкової школи, формуванню їх пізнавальної та творчої діяльності.

Зокрема, педагогічна умова, яка є оптимальною при розв'язанні завдань з проблеми дослідження, є врахування вікових та індивідуальних особливостей молодших школярів при опануванні образотворчого мистецтва.

Враховуючи в освітньому процесі суб'єктивну сутність кожного школяра, що виявляється в індивідуальному сприйманні навколишньої дійсності та в уподобаннях, і є чинником розвитку творчих здібностей учнів. Зазначеному сприяють чіткі виконання навчальних завдань з образотворчого мистецтва, які мають здатність розкрити прагнення дітей, їхні інтереси, задатки, мрії, потреби, участь в дидактичних іграх, конкурсах, вікторинах, різних заходах можуть активізувати удосконалення вроджених задатків і здібностей.

Щоб сформувати творчу особистість засобами образотворчого мистецтва в умовах загальноосвітнього навчального закладу, потрібно створити належні педагогічні умови для розвитку творчих здібностей кожного учня, задоволення його художніх інтересів і потреб.

На нашу думку, такими педагогічними умовами є: сприятливий мікроклімат на уроках, посилення мотивації творчої діяльності, врахування психологічних особливостей кожного учня, ефективна організація та керування діяльністю дітей, доцільне використання якісного наочного матеріалу, інтеграція знань, наявність кабінету образотворчого мистецтва, залучення до гурткової роботи.

Таким чином, найважливішим фактором розвитку творчих здібностей учнів є створення ефективних педагогічних умов, які сприятимуть формуванню їх творчості.

### Список використаної літератури

1. Антонова О. Є. Сутність поняття креативності: проблеми та пошуки // Теоретичні і прикладні аспекти розвитку креативної освіти у вищій школі: монографія / за ред. О. А. Дубасенюк. Житомир: Вид-во ЖДУ ім. І. Франка, 2012. С. 14-41.
2. Рогозина В. Педагогические условия развития творческих способностей на уроке // Воспитание школьников. 2007. №4. С. 28-30
3. Шевченко О. Творчі здібності учнів на уроках і в позаурочний час [Текст] / О. Шевченко // Відкритий урок: Розробки. Технології. Досвід. 2010. № 3. С. 33-35

*Лещенко Аліна Олександрівна,  
студентка II курсу,  
Спеціальності «Початкова освіта»*

*Науковий керівник:  
кандидат педагогічних наук, доцент  
Себало Людмила Ігорівна*

### «Критерії формування навичок здорового способу життя учнів початкової школи»

*Щоб бути здоровим, потрібно власні зусилля, постійні й значні.  
Замінити їх не можна нічим. (М. Амосов)*

Дослідженнями доведено, що ефективність формування здорового способу життя вимагає активного залучення учнів до здоров'язбережувального навчального процесу, формування в них активної позиції щодо зміцнення і збереження власного здоров'я. Формуванню основ здорового способу життя учнів початкової школи та підростаючого покоління в цілому присвячені праці Ю. Бойчука, Б. Долинського, О. Дубогай, Н. Кравчук, С. Максимової, Л. Печки, Л. Суценко, О. Федько.

Слушною є думка С. Кондратюк, яка приділяє увагу інтегративному підходу до виховання у молодших школярів здорового способу життя. Науковцем пропонується до вивчення «рівень сформованості у молодших школярів здорового способу життя за його загальними критеріями: наявністю знань про здоров'я і здоровий спосіб життя; дотриманням вимог здорового способу життя у повсякденному житті; станом здоров'я, рівнями фізичного розвитку і біологічної дозрілості, фізичною підготовленістю до навчання» [2, с. 8].

Формування здорового способу життя учнів молодшого шкільного віку - це важлива складова формування здоров'язбережувальної компетентності. Згідно Державного стандарту початкової освіти 2018 року здоров'язбережувальна компетентність молодшого школяра включає такі уміння:

- дбати про особисте здоров'я і безпеку, реагувати на діяльність, яка становить загрозу для життя, здоров'я, добробуту;
- визначати альтернативи, прогнозувати наслідки, ухвалювати рішення з користю для здоров'я, добробуту, власної безпеки та безпеки інших осіб;
- робити аргументований вибір на користь здорового способу життя, аналізувати та оцінювати наслідки і ризики;
- виявляти підприємливість та поводитись етично для поліпшення здоров'я, безпеки та добробуту [1].

Отже, аналіз різних підходів до визначення досліджуваної теми та її складових умінь дають можливість зробити висновок, що формування здорового способу життя – це здатність особистості, що включає в себе позитивні мотиви вивчати, берегти та піклуватися про своє здоров'я, необхідні для цього знання, уміння і досвід власного збереження здоров'я.

Для виявлення у дітей молодшого шкільного віку рівня сформованості здорового способу життя ми пропонуємо його компоненти.

Вважаємо, що основними структурними компонентами формування навичок здорового способу життя є *мотиваційний, когнітивний та діяльнісний*.

*Мотиваційний компонент* включає інтерес, ставлення та бажання учнів вивчати, зберігати та покращувати своє здоров'я. Він є базовим у загальній структурі досліджуваної компетентності, оскільки є спонукальним для особистості дитини цікавитися та засвоювати знання про здоров'я, способи його збереження, охорону та зміцнення; розвивати у себе уміння та навички збереження свого здоров'я; формувати життєвий досвід.

*Мотиваційний компонент* до формування навичок здорового способу життя учнями початкової школи характеризується ставленням їх до власного здоров'я і здоров'я інших як до найвищої цінності; інтересом до власного здоров'я, до його збереження, до способів його охорони; високою мотивацією учнів до ведення здорового способу життя та усвідомлення важливості проблеми збереження власного здоров'я.

*Когнітивний компонент* досліджуваної якості включає уявлення, розуміння та знання про здоров'язбереження та його важливість. Система конкретних знань про здоров'я, про його збереження та покращення формуються впродовж життя людини, але основні з них мають засвоїтися у дитячому віці. Знань про здоров'я і його збереження формуються у дитини молодшого шкільного віку через ознайомлення його з даною проблемою та власний приклад дорослих. Зокрема, когнітивний компонент включає уявлення, розуміння та знання про здоров'я та його складові; режим дня та раціонального харчування; про санітарно-гігієнічні правила; про значення рухової активності та загартовування; про способів збереження здоров'я; про правил безпечної поведінки тощо.

*Діяльнісний компонент* формування навичок здорового способу життя – це система умінь та навичок, звичок берегти своє здоров'я, використовувати для цього різні способи, засоби та технології. Звісно дитина їх копіює зі світу дорослих і чинить так само. Проте і формувати спеціальні уміння берегти своє здоров'я потрібно цілеспрямовано у закладах освіти та вдома. І варто це робити не тільки на уроках фізичної культури, а на всіх уроках, використовуючи для цього міжпредметні зв'язки та інтегровану основу знань людини про цілісність світу. Саме у початковій школі в учнів мають формуватися такі уміння як дбати про особисте здоров'я; визначати наслідки своєї життєдіяльності на стан здоров'я та своє самопочуття; дотримуватися режиму дня, відпочинку та харчування; аналізувати та оцінювати наслідки і ризики своїх вчинків та шкідливих звичок; вибирати різні способи поліпшення свого здоров'я, безпеки та добробуту тощо.

Проведене дослідження не вичерпує повністю проблеми формування навичок здорового способу життя учнів початкової школи, оскільки питання до досліджуваної діяльності було і буде завжди актуальним.

#### Список використаної літератури

1. Державний стандарт початкової освіти: URL: <https://zakon.rada.gov.ua/laws/show/87-2018-%D0%BF#top> (дата звернення: 01.05.2022).
2. Кондратюк С. М. Інтегративний підхід до виховання у молодших школярів здорового способу життя : дис. ... канд. пед. наук : 13.00.07 / Ін-т проблем виховання АПН України. Київ, 2003. 200 с.
3. Печка Л. Є. Сучасний стан формування у дітей 6-7 року життя основ ціннісного ставлення до власного здоров'я. *Scienceand Education a New Dimension. Pedagogyand Psychology*, V (53), Issue: 114, 2017. С. 44-49.  
URL: [www.seanewdim.com](http://www.seanewdim.com) (дата звернення: 08.05.2022).
4. Федько О. Здоровий спосіб життя як цінність: проблеми формування. *Наукові записки ІПіЕНД ім. І. Ф. Кураса НАН України*. Вип. 43. С. 369-379.



*Лукашева Вікторія Сергіївна,  
студентка III курсу,  
Спеціальності “Початкова освіта”*

*Науковий керівник:  
доцент Севастюк Мар’яна Степанівна*

### **«Організація навчального співробітництва як передумова формування суб’єктних відносин в освітньому процесі початкової школи»**

Важливою складовою діяльності вчителя в умовах нової української школи є активне співробітництво та співтворчість з учнями. У Концепції Нової української школи заявлено, що сучасна школа буде широко застосовувати методи викладання, засновані на співпраці, залученні учнів до спільної діяльності, що сприятиме їхній соціалізації та успішному формуванню суспільного досвіду [1].

Питання навчального співробітництва є надзвичайно актуальними для сучасної педагогічної науки та досліджувались: І. Д. Бех, В.І.Бондар, О.Є.Мисечко, Н.М.Бібік, О.Я.Савченко, Г.К.Селевко, І.С.Якиманська та інші. Основою навчального співробітництва розглядається співпраця в команді, взаємозалежний обмін діями, організація людьми взаємних дій, спрямованих на реалізацію спільної діяльності. Концептуальними для реалізації суб’єкт-суб’єктної взаємодії є положення: 1) визнання кожного вихованця неповторною, унікальною особистістю, соціальною цінністю із складним і неповторним внутрішнім світом; 2) віри в потенційні можливості його інтелектуально-морального розвитку та самовдосконалення; 3) опори на суб’єктний морально-духовний досвід не тільки педагога, а й вихованця; 4) ставлення до учня як до самосвідомого відповідального суб’єкта власного розвитку, самотворчості й самовдосконалення; 5) забезпечення здобувачу освіти свободи вибору в різних життєвих ситуаціях; 6) створення умов для довірливого спілкування всіх учасників особистісно орієнтованого виховання [2; 3].

Основними формами роботи на уроці в умовах співпраці є колективна та групова, які є провідними для нової української школи.

На початкових етапах навчання учнів навчальному співробітництву особливо ефективна технологія роботи в парах. Робота в парах дає учням можливість подумати, обмінятися ідеями із партнером і потім озвучити це перед класом. Ця форма роботи сприяє розвитку навичок спілкування, вміння висловлюватись, переконувати, вести діалог, дискусію.

Для організації роботи в парах використовують такий алгоритм: від надання вчителем завдання (запитання для невеличкої дискусії чи аналізу ситуації) до об’єднання учнів у групи для його виконання завдання та аналіз і обговорення результатів роботи.

Під час парної роботи всі діти в класі отримують можливість говорити, аналізувати свої помилки, а також іншого. Робота в парах дає учням можливість подумати, осмислити, обмінятися ідеями з партнером. Дана форма роботи сприяє розвитку навичок комунікації, вміння формувати та висловлювати думки, переконувати, вести діалог, дискусію, аргументувати.

Робота учнів у парі готує їх до навчального співробітництва у групі. Методика організації групової роботи на уроці передбачає передусім планування, продумування організаційних моментів (місця, завдань роботи, склад груп, тривалість роботи, способи фіксації результатів, тощо). Під час проведення групової роботи відбувається самостійний розподіл ролей між учнями, визначення керівника групи, тощо. Під час цього етапу відбувається й підбиття підсумків та рефлексія. Значне місце займає аналіз групової роботи. Останній етап пов’язаний із ефективністю групової роботи та успішністю її проведення.

Саме під час групової роботи формуються вміння співпрацювати як, з однією людиною, так і з колективом. Ми формуємо співпрацю і співтворчість, що є передумовою становлення суб'єктних відносин в освітньому процесі початкової школи.

Успішність парної та групової роботи залежить від засвоєння її учасниками правил спілкування та взаємодії. Вони можуть бути визначені заздалегідь і застосовуватись в подальшій роботі, або створюватись тут і зараз, наприклад, для роботи над конкретним видом завдання. Краще, звісно скласти і створювати їх разом з учнями перед самим завданням. «Як працювати і співпрацювати під час групової роботи» затверджуються колективно і потім вся робота підпорядковується під ці правила. За основу ми можемо взяти «класичні» правила організації співпраці:

- вислухай іншого, якщо хочеш, щоб слухали тебе.
- поважати думки інших.
- обговорюйте ідеї, а не особистості, які висловили цю ідею.
- не ображай інших учасників групи, якщо не згоден з ними.
- спробуй аргументувати свій вибір.

Зростання частки командної, групової діяльності у педагогічному процесі призводить до урізноманітнення варіантів організації навчального простору в класі. Крім класичних варіантів, використано новітні, наприклад, мобільні робочі місця, які легко трансформувати для групової роботи.

Таким чином, навчальне співробітництво є незамінним у навчанні молодшого школяра. Воно є найважливішою ланкою в ланцюзі дій, що веде до становлення учня як суб'єкта навчальної діяльності, тобто учня, який хоче вчитися, знає, чому вчитися, і уміє вчитися. Це мета, досяжна лише за умов правильного підбору методів та методик, відповідно до вікових особливостей дітей та їх рівня умінь співпрацювати.

#### **Список використаної літератури**

1. Концепція «Нова українська школа». Інформаційний збірник МОН України. 2016. Дата звернення 23.05.2022 (<https://mon.gov.ua/storage/app/media/zagalna%20serednya/nova-ukrainska-shkola-compressed.pdf>)
2. Бех І.Д. Виховання особистості: У 2 кн. Кн. 1: Особистісно орієнтований підхід: теоретико-технологічні засади. – К.: Либідь, 2003. – 280с
3. Бех І.Д. Виховання особистості: У 2 кн. Кн.2: Особистісно орієнтований підхід: науково-практичні засади. – К.: Либідь, 2003. – 344 с

*Малофій Злата Русланівна,  
студентка II курсу,  
Спеціальності «Образотворче мистецтво,  
декоративне мистецтво, реставрація»*

*Науковий керівник:  
канд. пед. наук, доцент  
Руденко Іраїда Володимирівна*

#### **«Навчання самчиківського розпису на заняттях образотворчого мистецтва у закладах позашкільної освіти»**

Звичай розмальовувати свої помешкання виник в Україні задовго до появи християнства. Актуальність обумовлена тим, що нині відновлюється й набуває популярності самчиківський розпис. Він зародився в селі Самчики на Хмельниччині. Згодом поширився південно-східною Волиною, на межі з Поділлям наприкінці XIX — на початку XX століття. Раніше самчиківський розпис можна було побачити лише у вигляді барвистих стінописів з переважно рослинним орнаментом, що виконував функцію

оберега. З часом таких розписів ставало дедалі менше. Після Другої світової війни ця традиція занепала й була майже втрачена.

Методику навчання самчиківського розпису знаходимо у працях Я. Костюк, І. Руденко, майстер-класах митців самчиківського розпису О. Машевської С. Касьянова, В. Радочиної, В. Раковського, М. Юзвук, етнографічні дослідження — народного художника О. Пажимського.

У 1960-х роках український етнограф Олександр Пажимський почав відроджувати самчиківський розпис. Пізніше створив художню школу «Просвіт» з метою відродити це народне малярство. Тепер на території Музею-садиби О. Пажимський має невеличку майстерню, в яку не пускає сторонніх людей, мовляв – то творче середовище. Він був не самотнім у своєму шляхетному прагненні: до оживлення народної мистецької традиції у Самчиках долучилися й художники С. Касьянов, В. Раковський, М. Юзвук. Самчиківський розпис у мистецькій цінності не поступається петриківському, та другий — більш знаний в Україні та світі. Тому подільські художники ставлять собі за мету популяризувати не менш яскраву та самобутню самчиківку. Один із них — Віктор Раковський. Він очолює Самчиківську дитячу художню школу традиційного народного декоративно-прикладного мистецтва. Школа, де навчають народному розпису — єдина на Волині. Окрім самчиківки, тут викладають писанкарство, техніку витинанки, розпис на склі та інші види українського традиційного декоративно-ужиткового мистецтва. Обов'язковими предметами є малюнок, живопис, композиція та історія мистецтва. Школа державна та підпорядкована обласному управлінню культури. Художню школу заснували 1990 року, і вже майже три десятиліття вона навчає усіх охочих. Сьогодні в школі понад 60 учнів.

Окрім мистецької й захисної функції, самчиківка містила й «сигнальну», яка слугувала своєрідним маркером для неодружених юнаків: дівчата на виданні розписували нею стіни свого будинку [3].

Зараз традиційний розпис наносять на полотно та папір. Малюють картини, плакати, листівки, створюють календарі тощо. Самчиківський орнамент можна побачити на керамічних виробах, одязі тощо. Майстри самчиківки зображували й тварин, причому не екзотичних, а цілком реальних: коней, собак, котів, оленів. У самчиківських розмальовках мешкають і традиційні для України пернаті: ластівка, голуб, сокола, ворона, журавель, лебідь, сова. Іноді зустрічаємо й людину [1].

Одним із найулюбленіших і найпоширеніших орнаментів є зображення вазона, як символу світобудови, «дерева життя», як його розуміли в давнину наші предки. Це казкове дерево, в основі якого може бути писанка як символ початку роду, або жолуді, з яких дерево проростає. Стовбур дерева символізує продовження життя та роду. Біля нього або в кроні дерева часто зображають птахів, які є невіддільними супутниками життя. Так рослинний орнамент органічно переплітається у розписі з елементами світу тварин. Окрім цього, в різних джерелах цей орнамент можуть називати «райське дерево», «чудесне та казкове дерево», «хресне та світове дерево», «дерево розпуття».

І. Руденко наголошує, що «на відміну від інших розписів самчиківка — це площинний орнамент без об'ємності. Тобто, елемент не «ховається» за елемент, вони розташовано поміж собою. Окрім того, вона пропонує під час проведення арт-майданчика ряд завдань: на сюжет відомої дитячої забавлянки про соколу-ворону, скопіювати готову композицію або скомпільовати композицію із самчиківських розписів у техніці малювання пластиліном на склі» [2, с. 76, 78].

На одній композиції повинно бути не більше семи різних елементів. У сюжеті розпису — чіткий поділ на низ, середину, верхівку й завершення, від великих елементів знизу до дрібних у верхній частині композиції. Узгоджені між собою чисті локальні кольори без напівтонів, великі форми, зубці, безконечники. Базові кольори — жовтий, зелений, синій та червоний. Доповнюють їх рожевий, фіолетовий, коричневий та чорний. Чорний додають для підкреслення орнаменту й підсилення інших кольорів. Спершу

олівцем малюють ескіз. Після того наноситься акварельна фарба: так позначаються кольори, які будуть на картині. Основними фарбами (це гуаш або акрил) наносять колір — від світлого до темного. Темним кольором можна перекрити світлий, але не навпаки. У кольоровій гамі розпису завжди є один об'єднувальний колір: зазвичай темний відтінок, який вирізнятиметься з-поміж інших. Часто використовується саме чорний колір — він розділяє два кольори, що містяться на картині поруч, та створює глибину [3].

Самчиківський розпис наносять на папір або картон, рами — з дерева, соломи, кори, але не із пластику.

У 2019 році мистецький проєкт UAmaze почав популяризацію самчиківського розпису. Спершу, в рамках цього проєкту, люди за власні кошти видавали календарі, проводили майстер-класи, організовували виставки тощо. Художники із Самчиків перетворили рідне село на мистецький об'єкт — село-музей. Історико-мистецький проєкт «Нове життя самчиківського розпису» підтримав Український культурний фонд. Він тривав три місяці, протягом яких митці розписали одинадцять місцевих об'єктів: паркани, муніципальні споруди (селищну раду та школу) та приватні будівлі. Також було видано посібники для навчання самчиківці, календарі, плакати та листівки з ілюстраціями.

Наказом Міністерства культури від 4 липня 2019 року № 510 самчиківський розпис внесли до Національного переліку елементів нематеріальної культурної спадщини України.

#### **Список використаної літератури**

1. Костюк Яна. Походження самчиківського розпису, його сучасний стан та символіка. URL: <https://naub.oa.edu.ua/2014/pohodzhennya-samchykivskoho-rozpysu-joho-suchasnyj-stan-ta-symvolika/>

2. Руденко І. В. «Вечірні посиденьки на ганку», або «Оповідки» про спільне коріння декоративно-ужиткового мистецтва народів світу. Методика виховання художніх цінностей сучасних учнів на уроках мистецького циклу : методичні рекомендації: книга. Кропивницький: Імекс-ЛТД, 2021. С. 75–77. URL: <http://lib.iitta.gov.ua/id/eprint/729236>

3. Традиції декоративного розпису села Самчиківки. URL : <https://authenticukraine.com.ua/blog/tradicia-dekorativnogo-rozpisu-sela-samchiki>

*Марчук Євгенія Вікторівна,  
магістрантка 2 курсу,  
Спеціальності 013 «Початкова освіта»*

*Науковий керівник:  
кандидат педагогічних наук, професор  
Шапошнікова Ірина Миколаївна*

#### **«Кооперативні технології як засіб формування комунікативних умінь молодших школярів»**

У сучасних умовах відродження національної школи і реформування освіти в Україні в цілому і мовної зокрема домінуючим стає особистісно орієнтований підхід у навчанні, що забезпечує перехід від авторитарної школи до гуманістичної. Такий процес обумовлений змінами в соціально-політичному житті країни і підтверджується Конституцією України, Законом України «Про освіту», Державною національною програмою «Освіта» (Україна XXI століття) і концептуальними положеннями мовної освіти [3].

Комунікативні уміння в сучасних школярів розвиваються недостатньо. Це відзначають у своїх працях сучасні дослідники, зокрема В.І. Аннушкін, В.П. Беломорець,

В.М. Вандишев, І.П. Гудзик, О.Н. Зарецька, С.Ф. Іванова, А.Й. Капська, М.М. Кохтєв, Т.О. Ладиженська, М.Р. Львов, Ю.В. Рождественський, Г.М. Сагач, Н.Г. Чибісова.

Враховуючи реформування початкової школи особливої актуальності набули інноваційні процеси. Сучасний розвиток суспільства наводить на висновок, що освітня система, яка ігноруватиме у своїй діяльності інноваційний чинник, не лише відставатиме від новітніх тенденцій, а й спричинятиме формування особистості, яка заздалегідь відстає в інтелектуальній, духовній та соціальній сфері.

Зазначимо, що рушійною силою будь-якої інноваційної діяльності є педагог як творча особистість. Творчий учитель має широкі можливості і необмежене поле для інноваційної діяльності, оскільки на практиці може експериментувати і переконуватися в ефективності методик навчання, коригувати їх в навчально-виховному процесі, пропонувати нові технології та методи навчання [2].

Отже, інноваційна педагогічна технологія є ефективним способом організації на сучасному рівні освітнього процесу з метою досягнення певної мети. У своєму конкретному вигляді педагогічна технологія є певною схемою чи системою дій вчителя і учнів, орієнтуючись на яку, ми ставимо собі за мету в сучасних умовах найпоширенішого використання здобула технологія інтерактивного навчання. Адже її суть полягає в тому, щоб навчальний процес відбувався за умови постійної, активної взаємодії всіх учасників.

Інтерактивне навчання має конкретну, передбачувану мету – створити комфортні умови навчання, за яких кожен учень зможе відчувати свою успішність та інтелектуальну спроможність. ту одержання високого рівня розвитку. Однією з таких інтерактивних технологій є кооперативне навчання. Використання кооперативних технологій на уроках ЯДС у третьому класі сприяє позитивному ставленню до навчання, потребує від дітей кмітливості, уваги, формує вміння швидко орієнтуватись і знаходити правильні рішення. Різноманітні завдання згуртовують дітей, сприяють формуванню дружніх стосунків між ними. Крім цього ґрунтовна підготовка учителя, обізнаність в технологіях кооперативного навчання та вміння практично їх реалізувати, сприятиме формуванню в учнів не тільки комунікативної компетентності, а і загального розвитку мислення, мовлення та творчості [2].

Кооперативне навчання - це технологія навчання в невеликих групах, що передбачає створення можливості для обговорення проблеми, доведення, аргументування власного погляду. Робота в групах створює добрий психологічний клімат, сприяє розвитку вміння ефективно взаємодіяти в колективі, де всі учні стають активними учасниками комунікативної взаємодії, переборюють страх критики, вчаться слухати одне одного, толерантно ставитись до чужої точки зору, приймати групові рішення [2].

Американські дослідники Д. Джонсон і Р. Джонсон виділяють основні умови ефективності скооперованої діяльності:

- учні розуміють свою взаємозалежність від інших членів групи та відчувають особисту відповідальність за досягнення групових цілей;
- учні здійснюють взаємодію, під час якої допомагають один одному навчатися;
- учні вчаться спільно працювати [1].

Кооперативно організоване навчання відрізняється певними особливостями:

- підгрупи виділяються на тривалу перспективу, а тому до їх створення вчитель підходить дуже виважено;
- розробляються свої стратегії, здійснюється планування для кожної з виділених підгруп;
- у процесі навчання члени груп діляться своїми знаннями, вміннями; кожен працює на повну силу, сумлінно, самостійно;
- за результат групи відповідальність несе кожен учасник;
- робота кожного члена групи оцінюється під кутом зору досягнення намічених цілей [2].

Виявилось, що, працюючи у групі, учні швидше та легше досягають запроєктованих рівнів навченості, вихованості, розвитку. Необхідно лише, щоб робота була належним чином спрямована та організована, а групи - відповідали певним вимогам.

### **Список використаної літератури**

1. Варзацька Л. О. Формування загальнонавчальних умінь як засіб досягнення цілей компетентнісної мовної освіти / Л. О. Варзацька // Науковий вісник Східноєвропейського національного університету імені Лесі Українки. Серія "Педагогічні науки". Луцьк, 2014. № 6. С. 4–12.
2. Дичківська І. М. Інноваційні педагогічні технології: Навчальний посібник. К.: Академвидав. 2015. 352 с
3. Концепція Нової української школи / упорядники Гриневич Л., Калашнікова С., Коберник І., Ковтунець В., Шиян Р. та ін. заг. ред. Грищенко М. Київ, 2016. URL: [//https://mon.gov.ua/ua/osvita/.../novaukrayinska-shkola](https://mon.gov.ua/ua/osvita/.../novaukrayinska-shkola)

*Мацак Юлія Валеріївна,  
студентка II курсу,  
Спеціальності «Початкова освіта»*

*Науковий керівник:  
кандидат педагогічних наук, доцент  
Коваль Тетяна Василівна*

### **«Особливості стосунків батьків та дітей молодшого шкільного віку»**

У сучасному світі метою виховання є сприяння на зростання саморегуляції поведінки у дітей. Дисциплінарні заходи, накладені на батьківську владу, більш ефективні у розвитку навичок саморегуляції дітей, ніж авторитарні методи виховання дисципліни. У дитячо-батьківських стосунках потрібне глибоке розуміння внутрішнього світу дитини з урахуванням психологічних особливостей, вміння передбачити, які дії можуть успішно вплинути на розвиток особистості дитини, впровадження персонального підходу. Молодші школярі емоційні, критично мислять, намагаються наблизити сприйняте до реальності.

Особливість взаємин між батьками і дітьми пов'язана зі ступенем взаєморозуміння між ними, формуванням специфічного способу спілкування між ними. Деякі батьки розвивають стосунки зі своїми дітьми через довіру та повагу. Інші не бачать потреби переконувати дітей у тому, що їхні вимоги законні. У першому випадку формується доброзичливий стиль спілкування, який базується на проханнях, пропозиціях, гуморі, заохоченні, тобто сприяє формуванню самооцінки дитини, розвитку максимальної самостійності та доброзичливості. Другий - формує імперативний (командний) стиль спілкування, що виявляється в непривабливому тоні, вимогах беззастережного послуху, надмірної різкості, залякування тощо. Формує звички скритності, безініціативності, образливості, жорстокості, низького рівня самооцінки людини, сліпого послуху.

Кожен із цих стилів спілкування впливає на емоційний стан дитини. Якщо дружельюбність і доброзичливість між батьками і дитиною створює гарний настрій, енергійність, то наказовий стиль може викликати образу, дратівливість, зниження загального життєвого тону, поганий настрій. Освітні можливості для дитини також залежать від спілкування. Загалом, спілкування батьків і дітей переважно має педагогічні засади і ґрунтується на духовному контакті. Без душевної спорідненості, як правило, виховання не існує.

Важливим моментом у побудові сімейних стосунків є розуміння дорослими, що права та обов'язки дітей і батьків у сім'ї доповнюють один одного, але не збігаються.

Тому мама й тато обережно й тактовно користуються своєю владою, поступово відходячи від прямого впливу на дитину до все більшої самостійності й самостійності в міру її дорослішання.

Баланс взаємних інтересів і прав слід розглядати як змінну величину, що залежить від рівня розвитку дитини, а також від обраної форми та метода виховання, до яких дитина повинна пристосуватися. На жаль, у щоденному спілкуванні з дитиною батьки не завжди вчасно помічають ознаки її зростання, вона стає розумнішою і внутрішньо змінилася. Батьки часто продовжують дотримуватися форм і методів навчання, які вже не відповідають розвитку чи віку дитини. В результаті виникають непорозуміння та конфлікти.

Найбільшою мірою шкодять дитині непослідовний, змішаний стиль виховання, неузгодженість і суперечливість установок батьків на процес виховання, оскільки постійна непередбачуваність реакцій батьків позбавляє дитину відчуття стабільності оточуючого світу, породжуючи в неї підвищену тривожність.

Норми співіснування, засвоєні в дитинстві, лежать в основі особистої поведінки людини та взаємин з іншими. Таким чином, первинна соціалізація, що відбувається в родинному колі, накладає свій відбиток на все життя та майбутнє дитини.

Отже, забезпечення партнерських взаємовідносин між батьками і дітьми та педагогічної доцільності умов сімейного виховання дитини ґрунтується на усвідомленні і розумінні батьками потреб її вчасного розвитку та задоволенні цих потреб, адекватній оцінці себе як вихователів, на постійній роботі над собою, тобто самовдосконаленні, на доброзичливому спілкуванні та співпраці членів сім'ї.

#### **Список використаної літератури**

1. Бойко А. Суть і зміст культури взаємовідносин батьків і дітей молодшого шкільного віку [Електронний ресурс] / Бойко А., Переяслав-Хмельницький, 2022: Гуманітарний вісник № 25 – Режим доступу : [http://ephseir.uhsp.edu.ua/bitstream/handle/8989898989/718/218\\_223.PDF?sequence=1&isAllowed=y](http://ephseir.uhsp.edu.ua/bitstream/handle/8989898989/718/218_223.PDF?sequence=1&isAllowed=y)
2. Гончар Л.В. Формування гуманних взаємин батьків з дітьми молодшого шкільного і підліткового віку: Монографія / Л.В.Гончар. – Київ : ТОВ «Задруга», 2017. – 360 с.
3. Зобенько Н.А. Особливості впливу сімейного виховання на поведінку дітей молодшого шкільного віку [Електронний ресурс] / Зобенько, Н. А. Черкаси № 3, 2018 : Вісник Черкаського університету: Педагогічні науки – Режим доступу : <https://pedejournal.cdu.edu.ua/article/view/2900>.
4. Травченська О Особливості впливу батька й матері на формування особистості дитини молодшого шкільного віку [Електронний ресурс] / Травченська О, Полтава 2020 – Режим доступу : <http://elcat.pnpu.edu.ua/docs/%D0%86%D0%BD%D0%BD%D0%BE%D0%B2%D0%B0%D1%86%D1%96%D1%97.pdf#page=25>.

*Мащенко Юлія Миколаївна,  
студентка III курсу,  
Спеціальності «Початкова освіта»*

*Науковий керівник:  
кандидат педагогічних наук, доцент  
Севастюк Мар'яна Степанівна*

## **«Способи формування критичного мислення молодших школярів в освітньому процесі початкової школи»**

Одним із наскрізних завдань освітнього процесу початкової школи є розвиток критичного мислення молодших школярів. Відповідно до положень Концепції Нової української школи критичне мислення передбачає необхідність брати до уваги різні точки зору, аналізувати інформацію, допомагає бути гнучкими, готовими до майбутніх змін, зберігає гнучкість розуму, неупередженість, цікавість світу, відкритість, позитивно впливає на стресостійкість [1]. Розвиток критичного мислення молодших школярів допомагає готувати дітей нового покоління, які вміють міркувати, спілкуватися, співпрацювати, знаходити нові ідеї.

Проблему розвитку критичного мислення досліджували такі науковці, як К. Бабанов, О. Белкіна, Л. Брунер, І. Зязюн, М. Красовицький, В. Олійник, О. Пехота, О. Пометун, Л. Пироженко та ін. Дослідницею О. Пометун зроблено висновок, що критичне мислення – це комплекс мисленнєвих операцій, що характеризується здатністю людини: аналізувати, порівнювати, синтезувати, оцінювати інформацію з будь-яких джерел; бачити проблеми, ставити запитання; висувати гіпотези та оцінювати альтернативи; робити свідомий вибір, приймати рішення та обґрунтовувати його [2].

Вчитель під час уроку повинен створювати умови, які забезпечують розвиток у молодших школярів критичного мислення. До таких умов відносять: постановка вчителем різнопланових запитань під час уроку, використання активних методів навчання, створення сприятливої ситуації спілкування, взаємодії, використання технології розвитку критичного мислення на уроках в початковій школі.

Організація та проведення уроку із використанням технології розвитку критичного мислення має свої особливості та залежить від предметного наповнення і дидактичних завдань, типу уроку (це набуття нових знань чи формування умінь), навчального предмету. Та загалом такий урок традиційно складається з трьох основних частин: вступної, основної та підсумкової [3].

Вступна частина уроку, яку ще називають “викликом” триває зазвичай перші 5–7 хвилин. За цей час слід актуалізувати опорні знання, які виступають опорою для наступних знань. Для того аби розв’язати це завдання, учитель має ставити навідні запитання, а також використовувати такі методи як кластер, асоціативний куш, мозковий штурм тощо.

Основна частина уроку триває до 30 хвилин. За цей час учитель організовує активну діяльність учнів, зокрема спонукає їх досліджувати, осмислювати матеріал, відповідати на раніше поставлені запитання, ставити свої і шукати на них відповіді тощо. Ефективними методами під час основної частини уроку є: читання (запитання, узагальнення) в парах; читання з визначенням опорних слів; читання з маркуванням; “тонкі” і “товсті” запитання тощо.

Третій етап уроку – найважливіший для розвитку критичного мислення в учнів, тому що його основними завданнями є узагальнення, систематизація вивченого й рефлексія щодо процесу і результатів навчальної діяльності. Необхідно, щоб учні подумали про те, що вони дізналися, чого навчилися, запитали себе, що це для них означає, як це змінює їхнє бачення і як вони можуть це використовувати. Дієвими методами розвитку критичного мислення на цьому етапі уроку є сенкан, “бортовий журнал”, “шкала думок” дискусія, обговорення в загальному колі тощо.

Таким чином, можна зробити висновок, що вибір учителем під час уроку різноманітних методів розвитку критичного мислення молодших школярів залежить від ряду факторів, до яких відносять:

1. зміст матеріалу, тема уроку і навчальні результати, які вчитель хоче отримати під час уроку;



2. рівень готовності учнів до інтерактивної взаємодії (роботи у парах, дотримання правил, виконання відповідного завдання у командах). Учні не завжди готові до такої взаємодії, її необхідно формувати поступово у навчальному процесі;

3. існуючого стилю викладання, за якого навчання повинно бути цікавим, комфортним як для учнів, так і вчителя, адже від їх настрою і бажання залежить результат навчальної діяльності.

4. часу, який потрібен для організації роботи; особливості організації освітнього процесу; наявності джерел інформації [2].

Таким чином, важливим завданням сучасної початкової школи є розвиток в учнів критичного мислення, в основі якого вміння учнів отримувати інформацію та на її основі роботи відповідні висновки. З цією метою вчитель під час уроку повинен вміти створювати освітнє середовище, яке забезпечить системне використання методів і прийомів розвитку критичного мислення молодших школярів.

#### **Список використаної літератури:**

1. Концепція «Нова українська школа». Інформаційний збірник МОН України. 2016. Дата звернення 23.05.2022 (<https://mon.gov.ua/storage/app/media/zagalna%20serednya/nova-ukrainska-shkola-compressed.pdf>)

2. Нова українська школа: розвиток критичного мислення учнів початкової школи: навч.-метод. посіб./ О. І. Пометун – Київ: Видавничий дім «Освіта», 2020 – 192 с.

3. Урок, що розвиває критичне мислення. 70 методів в одній книзі : навч.-метод. посіб./ О. І. Пометун – Київ», 2020 – 104 с.

*Молодик Анастасія Сергіївна,  
студентка IV курсу,  
Спеціальності «Початкова освіта»*

*Науковий керівник:  
кандидат педагогічних наук, доцент  
Тесленко Тетяна Василівна*

#### **«Формування обчислювального складника математичної компетентності молодших школярів засобами LEGO-конструювання»**

На сучасному етапі розвитку освіти відбуваються значні зміни: пропонуються інші підходи, інший зміст, інші відносини, реалізуються інші цілі. Формування обчислювального складника математичної компетентності, найважливішим компонентом якого є формування обчислювальних умінь, обумовлений низкою причин. Якість засвоєння знань багато в чому залежить від рівня розвитку мислення учнів: добре розвинене мислення дозволяє легше засвоїти знання і в більшому обсязі. Володіння прийомами організації розумової праці, а це найчастіше прийоми розумових операцій, допомагають легше сприймати пояснення вчителя, полегшують спілкування, виконання вправ, практичних робіт, розв'язання задач, самостійну роботу з книгою на занятті та при виконанні домашніх завдань.

Педагогічні аспекти формування обчислювального складника математичної компетентності в навчальному процесі школярів знайшли відображення в працях Ю.К. Бабанського, І.А. Барташнікової, В.П. Беспалько, П.Я. Гальперіна, В.В. Давидова, В.Ф. Паламарчук та багатьох інших. У педагогічних дослідженнях цих та інших авторів розглянуті методи та технології розвитку обчислювальних умінь, освоєння обчислювальних операцій школярами, їх зв'язок з розумовим розвитком дитини. У даних роботах даються не тільки методичні рекомендації з розвитку обчислювального мислення,

але і міститься велика кількість обчислювальних завдань, які можуть бути використані при навчанні молодших школярів. В той же час LEGO-конструювання розглядається науковцями в різних аспектах: як засіб формування пізнавальної сфери учнів початкових класів, мовленнєвої, математичної та здоров'язберезувальної компетентностей (К. Герасименко, Т. Геращенко, О. Нікітіна, М. Онищук, О. Рома) та для розвитку конструктивних здібностей (С. Безпала, Н. Голота, І. Луценко, Т. Пеккер). [2]

Обчислювальні вміння – це вміння належно виконувати певні обчислювальні дії, засновані на доцільному використанні людиною набутих знань і навичок.

Одним із засобів формування обчислювального складника може бути LEGO - конструювання, як найпоширеніша на сьогодні педагогічна система, що використовує моделі реального світу і предметно – ігрове середовище навчання та розвитку дитини. Основним принципом навчання є принцип «Навчання через дію» - діти отримують знання в процесі побудови та дослідження моделей з конструктора. Перспективність застосування LEGO – технології обумовлюється її високими освітніми можливостями: багатofункціональністю, технічними та естетичними характеристиками, використанням у різних ігрових і навчальних зонах. [1]

Систематичне застосування LEGO-технології в роботі з учнями початкової школи на уроках математики сприятиме результативності під час вивчення та засвоєння навчального матеріалу, сприятиме формуванню здатності приймати цілі і завдання навчально-пізнавальної діяльності, відшукувати засоби її реалізації, сприяє засвоєнню шляхів та способів вирішення логіко-математичних завдань.

Успішне формування обчислювального складника математичної компетентності в учнів початкової школи засобами LEGO-конструювання можливе за таких умов: створення ігрового простору з LEGO-конструювання; систематичне застосування ігрових завдань з використанням цеглинок LEGO на уроках; використання у освітньому процесі LEGO-конструювання для спільної діяльності дітей і батьків. Важливо, щоб у процесі оволодіння обчислювальними прийомами учень був суб'єктом навчальної діяльності, стосунки будувалися на основі співробітництва. [3]

Отже, застосування LEGO-технології на уроці математики в освітньому предметно-ігровому середовищі початкової школи спонукає учнів-здобувачів освіти до моделюючої творчо-продуктивної діяльності, формує обчислювальні навички та вміння; розвиває їх критичне мислення; забезпечує можливість інтеграції освітніх галузей; дає вчителю змогу поєднувати гру з експериментально-дослідницькою діяльністю; уможлиблює сполучення освіти, виховання і розвитку учнів початкової школи в режимі ігрової діяльності (навчання в грі); сприяє формуванню пізнавальної активності, становленню свідомості та розвитку уяви і творчої активності; комунікативній взаємодії.

#### **Список використаної літератури**

1. Нова українська школа: poradnik dla vchytelja/ za zag. red. N. M. Bibik. – Kyiv: Litera LTD, 2019. 208 s.
2. Онопрієнко О. В. Предметна математична компетентність як дидактична категорія / Оксана Онопрієнко // Початкова школа. – 2010. №10
3. Шість цеглинок в освітньому просторі школи. Методичний посібник/ Упорядник О.Рома – The LEGO Foundation. 2018 с.32

*Належита Анна Вікторівна,  
студентка IV курсу,  
Спеціальності «Початкова освіта»*

*Науковий керівник:  
кандидат педагогічних наук, доцент*

### **«Формування дослідницьких умінь молодших школярів засобами проєктних технологій»**

Сучасна школа орієнтована на формування в учнів світогляду, затвердження у свідомості загальнолюдських цінностей. В наш час, коли особистість стоїть на першому місці, як в соціальному, так і в навчальному середовищі, необхідно створити сприятливі умови для її реалізації. Передбачається, що освітній процес у школі повинен бути спрямований на досягнення такого рівня освіченості учнів, який був би достатній для самостійного творчого вирішення світоглядних проблем теоретичного або прикладного характеру. Досягнення цієї мети пов'язується з організацією навчальної діяльності, що має дослідницьку спрямованість.

Дослідницька поведінка - одне з найважливіших джерел отримання дитиною уявлень про світ. Головна мета дослідницького навчання - формування здатності самостійно, творчо освоювати і перебудовувати нові способи діяльності в будь-якій сфері людської культури. У зв'язку з цим одним із головних завдань сучасної початкової школи є створення необхідних і повноцінних умов для особистісного розвитку дитини, пошук оптимальних шляхів зацікавлення учнів навчанням, підвищення їх розумової активності, спонукання до творчості, виховання молодшого школяра як життєво й соціально компетентної особистості, здатної здійснювати самостійний вибір і приймати відповідальні рішення в різних життєвих ситуаціях, вироблення вмінь практичного і творчого застосування здобутих знань. Так виникає потреба у підготовці молодших школярів до такої діяльності, що вчить розмірковувати, прогнозувати та планувати свої дії, розвиває пізнавальну й емоційно-вольову сферу, створює умови для самостійної активності, співробітництва, творчості та дає змогу адекватно оцінювати свою роботу [2].

У дослідженнях багатьох педагогів і психологів зауважено, що оригінальність мислення, творчість школярів найповніше виявляються й успішно розвиваються в різній навчальній діяльності, що має дослідницьку спрямованість. Це особливо актуально для учнів початкової школи, оскільки саме в цей час навчальна діяльність стає провідною і визначає розвиток основних пізнавальних особливостей дитини. У цей період розвиваються форми мислення, що забезпечують у майбутньому засвоєння системи наукових знань і розвиток наукового, теоретичного мислення [2].

Здійснення дослідницької діяльності передбачає оволодіння комплексом дослідницьких умінь, способів та прийомів дослідницької діяльності: вміння бачити проблеми; вміння висувати гіпотези; вміння спостерігати; вміння проводити експерименти; вміння давати визначення поняттям та ін.

Навчальне проєктування, в першу чергу, орієнтоване на самостійну діяльність школярів під керівництвом вчителя. Проєктні технології передбачають розв'язання певної проблеми з використанням різних засобів та методів, інтегруючи знання та уміння з різних галузей. Результати виконання проєктів мають бути «відчутні» у вигляді конкретних результатів та рішень.

Проєктна технологія вимагає від педагога використання різноманітних дослідницьких, творчих, пошукових методів, засобів, прийомів. Отже, сутність проєктних технологій в стимулюванні інтересу школярів до певної проблеми, та демонстрування і практикування розв'язання цієї проблеми через проєктну діяльність, поєднуючи академічні та практичні знання на кожному етапі.

Під час проєктної діяльності вчитель має створити такі умови, за яких індивідуальний досвід учня буде найголовнішим результатом. В процесі використання проєктних технологій вирішуються різні виховні, дидактичні та розвивальні завдання, формуються вміння самостійно працювати над дослідженням, розвиваються пізнавальні навички в учнів [1].

Основні завдання:

- 1) Не лише передати учням знання, а навчити їх добувати ці знання самостійно, та вміти застосовувати;
  - 2) Сприяти учневі у розвитку комунікативних навичок, виконуючи різні соціальні ролі;
  - 3) Знайомити унів з різними точками зору на кожну проблему;
  - 4) Прищеплювати школярам вміння використовувати дослідницькі прийоми.
- Також педагог має знати вимоги до організації проєктного навчання:
- наявність актуальної, зрозумілої, значущої проблеми, що потребує інтегрованого дослідницького пошуку для розв'язання;
  - значущість отриманих в процесі проєктної діяльності результатів (практична, пізнавальна, теоретична),
  - самостійна діяльність школярів;
  - етапність проєктної діяльності;
  - використання дослідницьких методів (визначення проблеми, визначення завдань, мети, гіпотези, обговорення методів вирішення задачі, оформлення результатів) [3].

Під час впровадження проєктної діяльності у навчанні молодших школярів є певні вимоги до особистості педагога. Як і навпаки - вміння користуватися проєктними технологіями є показником високої кваліфікації педагога, інноваційності його мислення, орієнтації на особистісний та академічний розвиток дитини у процесі навчання.

Вчитель має виконувати наступні функції під час організації навчального проєктування: допомагає учням у пошуку джерел, які знадобляться їм у роботі над проєктом; сам стає джерелом інформації; координує процес роботи над проєктом; підтримує, мотивує та заохочує школярів; підтримує мотивацію та неперервний рух учнів у роботі над проєктом.

#### **Список використаної літератури**

1. Взаємодія учня і вчителя у площині проєктної діяльності: матеріали роботи творчої групи педагогів Волинської області // Проєктна діяльність у школі / упорядн. М. Голубенко. – К. : Шкільний світ. С. 38-51.
2. Долгушина Н. Організація дослідницької діяльності молодших школярів / Н. Долгушина // Початкова школа (Перше вересня). - 2006. № 10. С.8
3. Онопрієнко О. В. Проєктний день у початковій школі / О. В. Онопрієнко, О. Ф. Коляда // Початкова школа. 2006. № 5. С. 15-17.

*Небольсіна Світлана Володимирівна,  
студентка V курсу,  
Спеціальності «Початкова освіта»*

*Науковий керівник:  
кандидат пед. наук, доцент  
Лозенко Анна Павлівна*

#### **«Зміст поняття «компетентність», «компетентнісний підхід» та особливості формування математичної компетентності у дітей молодшого шкільного віку»**

Наше сьогодення ХХІ - го століття – євроінтеграція, перехід до ринкової економіки, демократичного суспільства вимагають від сучасної школи значних змін. Щоб бути успішним, знайти своє місце в житті кожен школяр повинен володіти такими якостями і вміннями – бути гнучким і мобільним, бути комунікабельним, здобувати потрібну інформацію, швидко адаптуватися до змінних ситуацій в житті тощо.

Тому, важливою й актуальною метою сучасної школи повинно бути формування в учнів життєвих або ключових компетентностей. Однією з таких компетентностей є – «математична компетентність».

На даний час у вітчизняній і зарубіжній педагогіці накопичений багатий матеріал, що визначає структурну наповненість і функціональне навантаження категорій «компетентність», «компетентістний підхід» та «математична компетентність».

Про компетентістний підхід до формування змісту освіти зазначено в Державних стандартах освіти, охарактеризовано у «Критеріях навчальних досягнень» [1].

У Державному стандарті початкової освіти, затвердженого постановою Кабінету Міністрів України 21 лютого 2018 р. № 87 (у редакції постановою Кабінету Міністрів України від 24 липня 2019 р. № 688) зазначено, що математична компетентність «передбачає виявлення простих математичних залежностей в навколишньому світі, моделювання процесів та ситуацій із застосуванням математичних відношень та вимірювань, усвідомлення ролі математичних знань та вмінь в особистому і суспільному житті людини» [5].

Під поняттям «компетентістний підхід» розуміють спрямованість освітнього процесу на формування й розвиток ключових (базових, основних, надпредметних) і предметних компетентностей особистості.

Компетентістний підхід у освіті претендує на роль концептуальної основи освітньої політики. На сучасному етапі він об'єднує в собі особистістний, діяльнісний, технологічний та інші концептуальні засади. Базовим поняттям компетентістного підходу є поняття компетентності.

На сучасному етапі в педагогіці розглядається наступне тлумачення цих понять. Компетентність – рівень досягнення компетенцій. Компетенції – еталон досвіду дій, знань, умінь, навичок, творчості, емоційно ціннісної діяльності, який устанавлює суспільство.

Компетентістний підхід – це конкретне формулювання мети діяльності як компетенцій, необхідних (важливих) у професійній діяльності фахівця і вимагає від учителя змінити роль із традиційного «ретранслятора знань», на організатора освітньої діяльності. Змінюється й поведінка учня від пасивного засвоєння знань до активної, самостійної та самосвідомої діяльності. Одним із провідних завдань сучасної початкової освіти є формування математичної компетентності молодших школярів.

Математична компетентність – це здатність учня до правильного розв'язання запропонованих задач та ситуацій, вирішення реальних життєвих ситуацій, на основі глибоких і міцних знань із предмету, здобутих математичних навичок та умінь. [2,195]

В умовах Нової української школи математична компетентність формується в учнів на уроках через опанування ними нових знань, умінь та навичок при вивченні математики. Ефективному розвитку математичної компетентності у молодших школярів сприяє використання вчителем інноваційних технологій, методів та прийомів роботи з учнями як на уроці, так і в позаурочний час.

Звичайно, головним завданням сучасного вчителя початкових класів на уроках математики є – розвиток математичних здібностей і навичок учнів, формування математичних міжпредметних та ключових компетенцій.

Складовими математичної компетентності є: процедурна - уміння розв'язувати типові математичні задачі; логічна – володіння дедуктивним методом доведення та спростування тверджень; технологічна – володіння сучасним ІКТ; дослідницька – володіння методами дослідження соціально та індивідуально значущих завдань за допомогою ІКТ; методологічна – уміння оцінювати доцільність використання математичних методів та засобів ІКТ [5].

Ключовими компонентами математичної компетентності є: мотиваційний, змістовний та дійовий.

Алгоритм формування математичної компетентності учнів початкової школи на уроках математики є: зв'язок навчання з життям; мотивація на актуалізацію теми;

формування системи знань, отриманих через розв'язання проблемних ситуацій; формування особистої відповідальності за рівень знань; моніторинг, корекція розвитку особистості; формування вміння використовувати набуті знання й особистий досвід через розв'язання ситуативних задач [4].

Таким чином, ми можемо зробити висновок про те, що поняття «компетенція» може вживатися у множині, а поняття «компетентність» - тільки в однині. Отже, компетентність – це така форма існування знань, умінь, освіченості в цілому, які зумовлюють особистісну самореалізацію, знаходження тим, хто навчається, свого місця у світі, внаслідок чого освіта, що приводить до компетентності, високо мотивована і по – справжньому особистісно орієнтована, тобто забезпечує максимальну затребуваність особистісного потенціалу. Компетентістний підхід в освіті - готовність учнів застосовувати набуті знання, уміння та способи діяльності в житті. У формуванні математичної компетентності учнів Нової української школи допомагають інтерактивні технології, нестандартні уроки, методи проєктів, презентації та інше. Отже, головне завдання сучасного вчителя Нової української школи у створенні такого освітнього середовища, у якому молодші школярі розвивали б усі складники математичної компетентності.

### **Список використаної літератури**

1. Державний стандарт початкової освіти / Типові освітні програми для закладів загальної середньої освіти: 1-4 класи. 2019.
2. Нова українська школа: poradnik dla vchytelja / Під заг. Ред. Бібік Н.М. – К.ТОВ «Видавничий дім «Плеяди», 2017. – 206 с.
3. Раков С.А. Математична освіта: компетентнісний підхід з використанням ІКТ : монографія / С.А. Раков. – Х. : Факт, 2005. – 195 с.
4. Про освіту : Закон України від 05.09.2017 р. № 2145- VIII. Голос України. 2017. 27 верес. (№ 178-179).
5. Нова українська школа: Концептуальні засади реформування середньої школи. – Київ: МОНУ, 2016. – 33 с.

*Новосад Ірина Миколаївна,  
студентка III курсу,  
Спеціальності 013 «Початкова освіта»*

*Науковий керівник:  
кандидат педагогічних наук, доцент  
Тесленко Тетяна Василівна*

### **«Формування в учнів початкової школи самооцінки засобами формувального оцінювання в умовах НУШ»**

Учнівська самооцінка у сучасній школі є невіддільним елементом навчання, оскільки вона надає можливість учням виявляти свої сильні й слабкі сторони, визначати потреби, навчатись відповідальності та прагнути до самовдосконалення. Цей етап має найбільшу цінність, адже у процесі аналізу власних успіхів дитина має змогу побачити особистий розвиток та успіх, усвідомити ефективність своєї діяльності тощо. Визначення певних критеріїв оцінювання підкаже дітям, які знання необхідно опанувати, а вчителю допоможе сформувати траєкторію навчальних дій.

Міжнародні експерти послідовно наголошують саме на формувальному оцінюванні як ефективній стратегії підвищення рівня навчальних досягнень учнів. Дедалі більше уваги цьому оцінюванню приділяють і деякі українські науковці та вчителі-практики. Вони, спираючись на власний і міжнародний досвід, намагаються своєю працею якісно

змінити підходи до оцінювання в Україні, аби воно сприяло поліпшенню якості освіти та реалізації ціннісних орієнтирів НУШ. Дослідженням проблеми оцінювання і оцінки висвітлювалося у працях багатьох зарубіжних та вітчизняних педагогів та психологів (Б. Ананьєва, І. Беха, Л. Божович, М. Боришевського, Л. Виготського, У. Джемса, П. Дячука, Е. Еріксона, М. Заміщак, А. Захарової, Я. Коломинського, О. Кононко, Г. Костюка, А. Леонтєва, А. Липкіної, С. Максименка, К. Роджерса, М. Савчина, В. Століна, К. Хорні та ін). [3].

Ціннісні орієнтири НУШ, нові державні стандарти освіти вимагають нових підходів не лише до організації навчального процесу, але й до оцінювання навчальних досягнень учнів, таким підходом виступає формувальне оцінювання.

Державний стандарт початкової освіти, методичні рекомендації Міністерства освіти й науки України щодо оцінювання в початкових класах НУШ визначають формувальне оцінювання як один з основних різновидів оцінювання.

Формувальне оцінювання, або ж «оцінювання для навчання» — це система з величезною кількістю методів і прийомів. Їх слід використовувати комплексно, адже сегментарний підхід успіху не принесе. Формувальне оцінювання має за мету підкорегувати діяльність як учня, так і педагога, щоб результати навчання дітей покращились [2].

Важливими засобами, що забезпечують здійснення формувального контролю й оцінювання вважають такі: спільне з учнями висування мети стосовно бажаних результатів навчання; систематичне запитування учнів для з'ясування їхніх стартових позицій, відстеження розуміння навчального змісту; спостереження за рухом учнів згідно наміченого плану; дискусії з метою виявлення причин утруднень або помилкових суджень; аналіз робіт, який здійснюється разом із учнями і допомагає покращити виконання; перевірка розуміння засвоєного матеріалу, що супроводжується плануванням подальших етапів вивчення теми; рефлексія учіння як зворотний зв'язок між учителем, учнем або групою учнів на основі самоаналізу й самооцінювання [3, с. 14].

Під час формування контрольної-оцінювальної діяльності молодшого школяра у процесі становлення навчальної діяльності важливо, щоб зовнішні мотиви (які спонукає оцінка), переросли у внутрішні: «навчаюсь тому, що мені цікаво пізнати щось нове», «тому, що подобається процес навчання». Розвиток внутрішніх мотивів пов'язаний із формуванням навчальних дій контролю та оцінки, які є складовими навчальної діяльності, основою яких є самоконтроль і самооцінювання – система дій, за допомогою яких учень перевіряє власну діяльність. Самооцінювання може здійснюватися на різних етапах навчальної діяльності – як на етапі планування виконання навчального завдання (вироблення критеріїв оцінки), так і по завершенні його виконання (оцінка учнем власної роботи за виробленими критеріями) [1].

Отже, саме завдяки формувальному оцінюванню, яке є мотиваційним чинником та показником прогресу, педагоги отримують більш ефективний зворотній зв'язок у навчанні від здобувача освіти. Формувальне оцінювання сприяє формуванню позитивної самооцінки, підтримці мотивації до навчання, запобіганню побоюванню помилитися.

### **Список використаної літератури**

1. Дячук П.В. Дидактичні умови забезпечення процесу формування самооцінки молодшого школяра. Педагогіка та психологія : зб. наук. праць Чернівецького нац. ун-ту імені Юрія Федьковича. Чернівці, 2014. С. 55–61.
2. Концепція «Нова українська школа». – [Електронний ресурс]. – Режим доступу: <https://osvita.ua> > Середня освіта > Реформа середньої освіти.
3. Морзе Н.В., Барна О.В., Вембер В.П. Формувальне оцінювання : від теорії до практики. 2013. № 6. С. 45–57.

*Оладько Ульяна Вікторівна,  
студентка II курсу,*

### **«Взаємодія вчителя з батьками молодших школярів»**

На сьогоднішній день більшість учителів молодших класів приділяють мало уваги співпраці та системній роботі з батьками своїх учнів. Педагогам потрібно, перш за все, знати якими хочуть бачити дітей їхні батьки, шукати компроміси у співпраці задля виховання малюків, проаналізувати етичні норми кожної сім'ї, виводити спільну стратегію у формуванні цінності взаємин у колективі тощо. Аби задовольнити суспільний запит батьків, необхідно знати яким чином взаємодіяти з поглядами кожної родини. Через недостатнє усвідомлення вчителем важливості взаємодії з батьками стаються конфлікти, які заважають навчальному та виховному процесу у молодшій школі.

Вагомого значення родині у виховній індустрії надавали такі видатні вчені: Конфуцій, який вважав, що важливу роль у вихованні дітей відіграє приклад батьків та їх авторитет [1]; І.Г. Песталоцці, який визначив зв'язок між сім'єю та школою очевидним і необхідним; Я. А. Коменський, який був одним з перших педагогів, які займалися докладною розробкою питань співпраці сім'ї і школи [2]; Ж. Ж. Руссо, який рекомендував поволі впливати на дітей, керувати ними, не ущемляючи їх свободи і не застосовуючи заходів прямого силювання, чого батьки можуть навчитися спілкуючись з вчителем своєї дитини [2].; К. Д. Ушинський, який був переконаний, що весь досвід, набутий суспільством, вся його духовна мудрість, усі якості громадянина передаються саме через сім'ю [3]; А. С. Макаренко, який не ставив собі за мету створити методику сімейного виховання, а лише «допомогти батькам оглянутись, задуматись, розкрити очі»; В. О. Сухомлинський, який глибоко розумів душу дитини, досконало знав психологію взаємин батьків і дітей, міжособових стосунків у дитячих колективах тощо.

Сім'я є для дитини природним середовищем первинної соціалізації, а отже вона має на неї більший вплив, ніж засоби масової інформації, вулиця чи навіть освітній заклад. Проте, сім'я не в змозі забезпечити повноцінний всебічний розвиток особистості як соціально активної одиниці суспільства, яка задовольнила б свої інтелектуальні, культурні, духовні потреби. Коли дитина позбавлена такого дитячого середовища, з'являється ряд порушень її розвитку [1].

Сім'я, як і школа, стає посередником між особистістю, яка формується, та суспільством. Отже, педагог та батьки повинні об'єднатися та злагоджено, системно взаємодіяти, аби досягти спільної мети – виховання всебічно розвиненої особистості, яка стане соціально активною частиною суспільства та буде підготовлена до праці [4].

Спільна діяльність педагога та батьків задля інтересів дитини буде успішною лише якщо вони стануть союзниками, що дасть змогу набагато краще дізнатися про внутрішній світ дитини, визначити її поведінку в тій чи іншій ситуації, допомогти дорослим розвивати здібності їхньої дитини та долати негативні прояви у поведінці. Важливим завданням педагога є налагодження взаємин із сім'єю кожного учня, створення позитивної атмосфери та комфорту у колективі, налаштування співтворчості у вихованні та навчанні підростаючого покоління.

Аби виховання школярів відбувалося гармонійно та злагоджено, у батьків повинен бути високий рівень педагогічної освіченості. Проте, на сучасному етапі розвитку суспільства та з розвитком інноваційних технологій вона помітно відстає від дійсної педагогічної ситуації та очікувань дитини. Саме тому вчителі повинні дбати про розвиток педагогічних знань батьків, використовуючи різноманітні форми роботи [5].

Форми роботи педагога з батьками – це способи організації спільної діяльності та спілкування. Дана робота може здійснюватися в двох напрямках: організаційна робота



школи із сім'єю (поєднання індивідуальних, групових, колективних та масових форм роботи [6]) та підвищення педагогічної культури батьків.

До індивідуальних форм роботи відносять бесіди з батьками учня, відвідування сімей вдома, листування, консультації тощо. До групових – робота з групами батьків, зібрання батьківського комітету. До колективних – батьківські збори, бесіди, тематичні вечори запитань і відповідей, конференції, організація сімейних свят та конкурсів тощо. Окрім розглянутих форм роботи виділяють і масові: загальношкільні батьківські збори, збори випускників 4-х класів, тижні сім'ї у школі, дні відкритих дверей, конференції тощо.

Така велика кількість форм роботи педагогічного колективу з батьками забезпечує ефективність виховної системи класного колективу та освітнього закладу в цілому. Усі члени сім'ї стають суб'єктами цілісного виховного процесу, а отже формується установка на самостійну творчу діяльність з використанням активних форм, інноваційних технологій і методик психолого-педагогічної освіти.

Отже, у висновку слід зазначити, що педагог повинен організовувати значну частину виховного процесу спільно з учнями та їх батьками, а також спільно вирішувати проблеми та питання, які виникають, аби дійти згоди, не утискаючи інтересів один одного, об'єднуючи зусилля для досягнення більш високих результатів. Успішний розвиток молодших школярів залежить від злагодженої виховної роботи сім'ї та педагога. Цю істину повинні засвоїти не тільки вчителі, а й батьки.

#### **Список використаної літератури**

1. Барановський М. Педагогіка: для семінарий учительських і учителів шкіл народних / М. Барановський - М.: Руска Школа, 1991. - 234 с.
2. Коменский Я. А. Избранные педагогические сочинения. / Коменський Я.М // [Под ред. А.И. Пискунова и др]. - М.: Педагогика, 1982. - 656 с.
3. Діалогові ігри з батьками // Позакласний час. -2012.- № 23-24. - С. 83 - 86.
4. Коменский А.Я. Педагогическое наследие / Я. А.Коменский , Локк Д., Руссо Ж.-Ж., Песталоцци И.Г. [сост. В.М. Кларин, А.Н. Джурицкий] - М.: Педагогика, 1987. – 416с.
5. Мартиненко С. Особливості співпраці вчителя початкових класів з родинами учнів / Світлана Мартиненко //Початкова школа.-2010.-№3.-С.59-61.- (Школа і родина).
6. Горбач І. Підготовка майбутнього вчителя до роботи з батьками / І.Горбач // Рідна школа. - 2000. - №2. - С.71 - 73.

***Остапенко Оксана Станіславівна,  
магістранка 1-ЗМГПН курсу,  
Спеціальності «Початкова освіта»***

***Науковий керівник:  
кандидат педагогічних наук, доцент  
Коваль Тетяна Василівна***

#### **«Сутнісний аналіз поняття «кейс-технологія» (case-study)»**

На сучасному етапі розвитку системи освіти дедалі очевидніше стає те, що традиційні педагогічні технології не забезпечують необхідний рівень освіти. Усе це вимагає від сучасної освіти ХХІ століття й, насамперед, від її педагогів пошуку та впровадженню інноваційних систем та технологій навчання. З-поміж здобутків сучасної педагогічної освіти варта уваги кейс-технологія (case-study), можливості якої успішно використовується у світовій практиці для розвитку навичок критичного мислення та

проблемного бачення ситуації, вміння відстоювати свою точку зору та пропонувати альтернативні варіанти вирішення проблеми.

У зв'язку з цим, освітяни зіткнулись з проблемою розуміння поняття «кейс-технології» та впровадження її в освітній процес. Глибокий аналіз даного поняття дозволить краще зрозуміти сутність та ефективність даної технології.

Case-stady активно застосовується у таких країнах, як США, Англії, Австралії. Проблемою використання даного методу в освіті займалися такі вчені, Г. Каніщенко [7], Т. Кошманова [4], О. Сидоренко [9], Ю. Сурмін [8], П. Шеремета [11], В. Чуб [9] та ін. Однак ця проблема потребує систематизації та узагальнення. Мета дослідження – розкрити сутність поняття «кейс-технології» (case-stady) в сучасних наукових джерелах.

Аналіз багатопланової літератури надав можливість розглянути сутність кейс-технології (case-stady). Так, український науковець Т. Кошманова, подає своє визначення кейс-методу: «кейси являють собою проблеми, дилеми і складність викладання чогось комусь у певному контексті» [4].

Ю. Сурмін, стверджує, що метод, який нами розглядається, доволі ефективно впливає на формування професійних навичок студентів і студенток, викликає глибокий інтерес і потужну мотивацію в навчанні [8].

Г. Ковальчук розрізняє поняття «випадок» і «ситуація». Науковець зазначає те, що даний метод складається з аналізу конкретної ситуації та методу випадків. Метод аналізу конкретних ситуацій «передбачає розгляд ситуацій, складних конфліктних випадків, проблемних ситуацій, інцидентів у процесі вивчення навчального матеріалу» [3]. Так, О. Сидоренко розглядає кейс-метод як ситуаційний, що сприяє широкому впровадженню методики у педагогічну практику [9].

Науковці О. Пометун та Л. Пироженко визначають кейс-метод як аналіз ситуацій. Вони зазначають, що «ситуації, конкретні випадки ... допомагають пов'язати навчання з досвідом реального життя, дають шанс реального застосування знань» [6].

Для О. Шимутіної «кейс-технологія – це інтерактивна технологія для короткострокового навчання на основі реальних чи вигаданих ситуацій, спрямована не стільки на освоєння знань, скільки на формування в учнів нових якостей і умінь» [9].

Суть case-study (методу ситуаційного аналізу) полягає у тому, що тим, хто навчається, пропонується осмислити реальну професійну ситуацію, опис якої водночас відображає не тільки якусь практичну проблему, а й актуалізує певний комплекс знань, які необхідно засвоїти для її розв'язання [7].

Л. Харченко зазначає, що «суть кейс-технології полягає у комплектації спеціально розроблених навчально-методичних матеріалів у певний набір «кейс» та їх передачу учням» [10].

Варто зазначити, що науковці рекомендують застосовувати цей метод «для поглиблення знань із теми, встановлення зв'язку між теорією та практикою, формування вмінь слухачів аналізувати ситуацію, робити висновки, вміти приймати рішення в нетипових і не передбачуваних ситуаціях» [1]. Так, І. Кавінкіна відмічає, що роль викладача в реалізації кейс-метода в освітньому процесі – це співорганізатор, а головною функцією педагога є сприяння розвитку компетенцій студентів [2].

Отже, спираючись на результати теоретичного аналізу науково-педагогічної літератури, нами було здійснено сутнісний аналіз поняття «кейс-технології» (case-stady). Ми дійшли висновку, що сутність case-stady полягає в тому, що необхідно усвідомити конкретну ситуацію (випадок), яка відображає не тільки практичну проблему, але й актуалізує певний комплекс знань, який необхідно засвоїти при вирішенні цієї проблеми; сама ситуація не має однозначних рішень; легко поєднується з іншими технологіями навчання. Перспективи подальших досліджень вбачаємо у теоретичному вивченні сутності та ефективності використанні кейс-технології в навчально-виховному процесі вищої школи.

### Список використаної літератури

1. Голубева М. О., Єгорова В. В. Порівняльний аналіз проблемного навчання та методу випадків і ситуації. *Наукові записки. Педагогічні, психологічні науки та соціальна робота*. 2004. № 33. с. 7-11.
2. Кавинкина И. Н. Метод «кейс-стади» в образовательном процессе ВУЗа [Електронний ресурс]:<https://elib.grsu.by/katalog/163671-355081.pdf>
3. Ковальчук Г. О. Активізація навчання в економічній освіті. Київ: КНЕУ. 1999. 128 с.
4. Кошманова Т. «Кейс»-метод в педагогічній освіті СІЛА. *Шлях освіти*. 2000. № 1.-С 22-24.
5. Плотников М.В., Чернявская О.С., Кузнецова Ю.В. Технология case-study. Нижний Новгород. 2014. 208 с.
6. Пометун О., Пирожено Л. Сучасний урок. Інтерактивні технології навчання. Київ: А.С.К. 2004. 32 с.
7. Савенкової Л. О., Приходько В. М. Збірник міні-кейсів з дисципліни «Комунікативні процеси у навчанні». Київ: КНЕУ. 2009. 343 с.
8. Сурмина Ю.П. Ситуационный анализ или Анатомия Кейс-метода. Киев: Центр инноваций и развития. 2002. 286 с.
9. Ситуаційна методика навчання: український досвід. Збірник статей. Упор. О.Сидоренко, В.Чуба. Київ: Центр інновацій та розвитку. 2001. 192 с.
10. Стрекалова Н. Д., Беляков В. Г. Разработка и применение учебных кейсов: практическое руководство. Санкт-Петербург. 2013. 80 с.
11. Шеремета П. М., Каніщенко Л. Г. Кейс-метод: з досвіду викладання в українській бізнес-школі. Київ: Центр інновацій та розвитку. 1999. 80 с.
12. Шимутина Е. Кейс-технологии в учебном процессе. *Народное образование*. 2009. № 2.172–179 с.

*Пономарьова Анна Сергіївна,  
студентка II курсу, 22-змбпнр,  
Спеціальності «053 Психологія (Практична психологія)»*

*Науковий керівник:  
доцент кафедри практичної психології  
Середюк Тетяна Володимирівна*

### **«Формування психологічної готовності юнацтва до створення сім'ї»**

Психологічна готовність особистості до створення сім'ї — це певний рівень особистісної зрілості.

Психологічна готовність до шлюбу — це стійкий стан особистості, що характеризує прийняття цілого комплексу вимог, обов'язків і соціальних стандартів поведінки, якими регульоване сімейне життя:

- 1) здатність приймати на себе нову систему обов'язків відносно свого шлюбного партнера, майбутніх дітей;
- 2) усвідомлення прав членів шлюбу, визнання засад рівності в людських стосунках;
- 3) прагнення до кооперації, міжособистісного повсякденного спілкування і співробітництва, узгодження взаємодій із представником протилежної статі (у т.ч. в побутових навичках і уміннях, організації домашнього побуту), успішності вирішення різних проблем, що передбачає високу моральну культуру;

4) уміння адаптуватись до звичок та рис характеру партнера, розуміння його психічних станів, здатність співчувати, проявляти емпатійність, розуміти радості і труднощі, переживання і невдачі, поразки і перемоги партнера;

5) володіння високою естетичною культурою, яка передбачає уміння бути терпимим, великодушним, розуміти іншу людини з усіма її дивацтвами і недоліками, коригувати особистий егоїзм.

Серед науковців, які займались даною проблемою були: Т.М.Андреєва, С.І.Голод, І.В.Гребенніков, І.Ф.Дементьєва, Л.Є.Єрьоміна, В.Е.Каган, Л.В.Карцева, О.Б.Кізь, О.Я.Кляпець, С.В.Ковалев, І.С.Кон, В.П.Кравець, Н.Ю.Максимова, І.М.Мачуська, М.М.Паканич, А.В.Пінчук, В.М.Радчук, В.А.Сисенко.

Метою роботи було дослідження засобів психологічної готовності до створення сім'ї в юнацькому віці.

Виділено умови та засоби, що зумовлюють процес формування психологічної готовності юнацтва та молоді до створення сім'ї:

—гуманізація і суб'єктивна спрямованість освітнього процесу, де є підтримка педагогами молоді у певний період шлюбно-сімейної самореалізації;

—інтеграція освіти у навчальному закладі;

—врахування у роботі рівнів готовності молоді до створення сім'ї;

—ігрова діяльність (рольові ігри), де є моделювання ситуацій з майбутнього сімейного життя і освоювання різних соціальних ролей;

—створення можливості свободи вибору молоддю способів та форм діяльності, врахування інтересів, потреб молоді;

—забезпечення усвідомлення сімейно-ціннісних орієнтацій, життєвого самовизначення, соціально-психологічної мотивації до сімейного життя;

—позитивне ставлення до партнера та емоційна задоволеність взаєминами з партнером;

—окреслення параметрів ефективності спілкування у подружній парі;

—рольова відповідність подружжя;

—взаємодія (дружба подружжя, спільність діяльності, ефективність діадичної взаємодії, ефективність вирішення проблем, фізична близькість при взаємодії) [1; 4].

Результати аналізу продемонстрували три рівні психологічної готовності до створення сім'ї: низький — у 50% представників; середній — у 40%; високий — лише у 10% юнаків та дівчат.

У роботі досліджувались компоненти формування у учнів та студентів готовності до створення сім'ї, а саме мотиваційно-ціннісний, когнітивний, емоційно-регулятивний, поведінковий. Використано тренінгові блоки занять (формами лекцій, дискусій, проектів, ділових, рольових, комунікативних, психорегуляційних ігор, різних видів вправ і творчих завдань) з «Формування психологічної готовності юнацтва до створення сім'ї»: 1) «Шлюб і сім'я: погляд зблизька» 9 занять (соціальні функції); 2) «Я та моє майбутнє» 10 занять (життєві перспективи); 3) «Я є особистість» 5 занять (поведінковий аспект); 4) «Мое власне сексуальне і репродуктивне здоров'я» 10 занять (маскулінність-фемінність, безпечне материнство та відповідальне батьківство) [2; 3; 4; 7].

Узагальнений аналіз даних результатів експериментальної роботи засвідчив динаміку рівнів сформованості психологічної готовності у респондентів експериментальної групи, де у представників групи на високому рівні сформованості привалює на 33% відносно контрольної групи, середнього рівня — на 6% відносно контрольної групи, а низький рівень, у порівнянні з контрольною групою, знижений на 39%.

Отже, створення умов формування психологічної готовності юнацтва до створення сім'ї виявляються у: забезпеченні усвідомлення сімейно-ціннісних орієнтацій, життєвого самовизначення, соціально-психологічної мотивації до сімейного життя; врахуванні у роботі рівнів готовності молоді до створення сім'ї.

### Список використаної літератури

1. Андреева Т. В. Психология современной семьи. Монография. СПб.: Речь, 2005. – 436 с.
2. «Будуємо майбутнє разом»: програма профілактики конфліктів та правопорушень серед учнівської молоді: навчально-методичний посібник [Л. В. Зуб, Т. Л. Лях, Л. А. Мельник та ін.]; за ред. Т. В. Журавель, М. А. Снітко. – К.: ТОВ «ОБНОВА КОМПАНІ», 2016. – 298 с.
3. Гендерні дослідження: прикладні аспекти: монографія/[В. П.Кравець, Т.В. Говорун, О. М.Кікінежді та ін.]; за наук. ред. В. П.Кравця. – Тернопіль: Навчальна книга – Богдан, 2013. – 448 с.
4. Карасевич А.П. Формування готовності студентської молоді до створення сім'ї: автореф. дис. на здобуття наук. ступ.: 13.00.07. Київ, 2009, 13 с.
5. Кізь О.Б. Формування психологічної готовності вихованців інтернатних закладів до створення сім'ї: Автореф. дис. канд. психол. наук: 19.00.07/О.Б. Кізь; Нац. пед. ун-т ім. М.П.Драгоманова. — К., 2003. — 20 с.
6. Кравець В.П. Психолого-педагогічні аспекти сексуальної підготовки учнівської молоді до подружнього життя/В.П.Кравець//Розвиток педагогічної і психологічної наук в Україні 1992-2002: Збірник наукових праць до 10-річчя АПН України/ПН України. – Харків: ОСВ, 2002. – Ч.1. - С. 160-172
7. Репродуктивне здоров'я та відповідальна поведінка учнівської молоді. Посібник для тренера[Т.Слободян, М.Гончарова]; Видання друге, оновлене. – Київ: Благодійний фонд «Здоров'я жінки і планування сім'ї», 2018. С. 47-55

*Потерлевич Ганна Євгенівна,  
студентка III курсу,  
Спеціальності 023 «Образотворче мистецтво,  
декоративне мистецтво, реставрація»*

*Науковий керівник:  
кандидат педагогічних наук, доцент  
Руденко Іраїда Володимирівна*

### **«Використання арт-терапії на уроках образотворчого мистецтва в початковій школі»**

Мистецтво – незалежно від того, чи ви вирішите створювати його самостійно чи просто спостерігати та насолоджуватися ним — є заняття для розслаблення і насолоди багатьом людям. Однак особливі переваги художнього вираження йдуть набагато далі, ніж розслаблення та насолода. Арт-терапія вважається цінною в лікуванні таких проблем, як депресія, тривога, посттравматичний стресовий розлад і навіть деякі фобії. Це чудовий спосіб висловити свої емоції без слів, переробити складні почуття та знайти полегшення.

Засоби арт-терапії досліджували А. Хілл, А. Бреусенко-Кузнецов, В. Городиська, О. Любарец, А. Чуприков, та ін. Автори одностайні у своїх поглядах, в тому що арт-терапія визначається застосуванням візуальних мистецтв у терапевтичному контексті. Дітям не обов'язково звертатися до терапевта, щоб відчуті деякі терапевтичні переваги художнього вираження. Уроки образотворчого мистецтва містять різноманітну художньо-творчу діяльність: створення колажів, графічних робіт, ліплення з глини, живопис тощо. Не має значення, яку образотворчу діяльність обере дитина. Важливо, щоб їй було комфортно під час занять займатися художньою творчістю.

Мета нашого дослідження полягає у розкритті впливу арт-терапії на психо-емоційний стан дитини через формування самовираження і самопізнання, уяви, просторового і асоціативного мислення.

Під час малювання людина отримує закодоване послання від самого себе. Форма, колір та інші характеристики творчих виробів можуть не лише виявити справжні, глибокі бажання, страхи, ставлення до когось чи чогось, поточний настрій, а й впливати на ваш психічний, емоційний та фізичний стан. Всі ми знаємо, що кожна форма, колір і звук випромінюють певну кількість енергії, яку можна і потрібно використовувати для покращення життя та здоров'я.

Отже, які ж переваги арт-терапії для психічного здоров'я дітей?

Для дітей будь-яка творча діяльність завжди весела, приємна справа та корисна для розвитку дрібної моторики та вищого розумового функціонування. Натхнення природою або наслідуючи зразки, діти часто звертаються до одного і того ж предмета, детально вивчаючи його фізичні властивості: колір, об'єм, фактуру, пропорції. Малювання допоможе вирішити багато проблем, таких як наприклад: знизити тривожність, агресивність, імпульсивність, координувати психічний стан, зняти психосоматичний стрес, підвищити самооцінку, подолати дитячі страхи. Можна навіть згадати, що в живописі часто використовуються методи арт-терапії для корекції міжособистісних стосунків у дитячих колективах та сім'ї [1].

Самопізнання через образотворче мистецтво допомагає дітям визнати і розпізнати почуття, які ховалися у їхній підсвідомості. Самовираження через власні творчі здобутки надає дітям відчуття впевненості, що дуже цінне для його покращення.

Шкільне середовище сприяє створенню психосоціальних умов для успішного навчання, але складність навчальної програми та навантаження може бути передумовою для учнів з «психологічним дисбалансом». Робота з арт-терапією в школах може підвищити важливість проблем психічного здоров'я учнів і допомогти вчителям краще зрозуміти їхні потреби. В останні роки в педагогічній практиці все ширше використовуються методи арт-терапії. Вона представлена п'ятьма основними напрямками: атра-терапія, що включає ізотерапію, глинотерапію, пісочну терапію тощо; драмотерапія, включаючи феєротерапію, сценічні чи рольові ігри. Можна згадати такі нетрадиційні техніки, які використовують в арт-терапії: тампонування; ниткографія; малювання на склі; акватипія; монотипія; пальцями та ін. [1; 2].

Завдання для вчителів та молодших школярів: допомагати підтримувати психічне здоров'я в процесі зміни внутрішнього світу; розвивати творчі здібності, коли процедури складні, а дорослі оцінюють поведінку дітей у світлі їхніх невдач і помилок; підтримувати пізнавальний інтерес; подолати негативну самооцінку. Характерна особливість дітей молодшого шкільного віку: образ художньої творчості відображає різноманітні підсвідомі процеси. Тому невербальні засоби часто стають основою для вираження та прояснення сильних почуттів. Емоційне розслаблення, яке досягається завдяки арт-терапії полягає в тому, щоб надати здоровий вихід для вираження та відпущення всіх почуттів і страхів. Складні емоції, такі як смуток або гнів, іноді неможливо передати словами. Зняття стресу у боротьбі з тривогою, депресією або емоційною травмою може бути дуже напруженим для дітей як психічно, так і фізично. Заняття образотворчим мистецтвом використовують для розслаблення розуму і тіла.

Дуже важливо знати, що не обов'язково бути талановитим художником, щоб спробувати арт-терапію. Люди від природи творчі, і все, що потрібно зробити — це бути чесним із собою та своїми емоціями. Як тільки дитина розкриє свою творчість, її внутрішній художник швидко прокинеться [3].

Яку користь надає арт-терапія дітям з певними проблемами?

- дітям з психічним здоров'ям, що страждають на шизофренію та інші супутні захворювання;
- дітям, яким важко висловлювати свої почуття або мають труднощі у навчанні;

- дітям, що не можуть задіяти творчі частини мозку для контролю рівня стресу і відновлення відчуття особистої ідентичності;
- дітям з аутизмом;
- дітям з хронічними та невиліковними захворюваннями;
- дітям, у яких є потреба у спілкуванні, висловленні власних думок, емоцій [2; 3].

Отже, арт-терапія використовує художню творчість як засіб вираження і спілкування у вирішенні емоційних проблем, які можуть бути заплутаними та тривожними. Вона особливо ефективна у підтримці дітей, яким складно спілкуватися вербально. Арт-терапія заснована на переконанні, що творче самовираження може сприяти зціленню та психічному благополуччю. Група арт-терапії забезпечує безпечний простір для дітей молодшої школи, які переживають особисті або сімейні труднощі. Також, діти під час таких занять почувають себе легше, бо позбуваються того стресу що отримують від нових обов'язків статусу школяра.

#### **Список використаної літератури**

1. НЕТРАДИЦІЙНІ ОБРАЗОТВОРЧІ ТЕХНІКИ АРТ-ТЕРАПІЇ. URL: <https://vseosvita.ua/library/netradicijni-obrazotvorci-tehniki-art-terapii-monotipia-akvatipia-tamponuvanna-maluvanna-palcami-nitkografia-maluvanna-na-skli-380424.html>
2. Особливості використання елементів арт-терапії в початковій школі. URL: <https://naurok.com.ua/dopovid-na-temu-osoblivosti-vikoristannya-elementiv-art-terapi-v-pochatkoviy-shkoli-113542.html>
3. ОСНОВНІ МЕТОДИ АРТ-ТЕРАПІЇ. URL: <https://naurok.com.ua/osnovni-metodi-art-terapi-u-roboti-praktichnogo-psihologa-119428.html>

*Приходько Наталія Петрівна,  
магістрантка 2 курсу,  
Спеціальності 013 «Початкова освіта»*

*Науковий керівник:  
кандидат педагогічних наук, доцент  
Тесленко Тетяна Василівна*

#### **«Розвиток критичного мислення молодших школярів засобами інтегрованого навчання»**

Сучасний етап розвитку суспільства, модернізація Нової української школи вимагають вдосконалення змісту і технологій педагогічної освіти в Україні. Початкова школа має відігравати важливу роль у всебічному розвитку учнів, формуванні загальнолюдських цінностей, досвіду, забезпечувати готовність та здатність молодших школярів жити й адаптуватися до стрімких змін у державі, уміння мислити самостійно, критично, творчо, генеруючи нові ідеї.

Упровадження технології критичного мислення учнів у початковій школі досліджували Л. Варзацька, М. Вашуленко, С. Гончаренко, О. Савченко, Л. Ткаченко та ін. У наукових доробках авторів висвітлено питання розвитку в учнів молодших класів уміння самостійно опрацьовувати навчальний матеріал, виконувати завдання проблемного характеру, робити умовиводи, помічати та виправляти як власні помилки, так і помилки однокласників, знаходити шляхи виходу з будь-яких ситуацій тощо [1]. Критичне мислення — складне й багаторівневе явище. Мислити критично означає вільно використовувати розумові стратегії та операції високого рівня для формулювання обґрунтованих висновків і оцінок, прийняття рішень. З педагогічної точки зору критичне мислення — це комплекс мисленнєвих операцій, що характеризується здатністю людини: — аналізувати, порівнювати, синтезувати, оцінювати інформацію з будь-яких джерел; —

бачити проблеми, ставити запитання; — висувати гіпотези та оцінювати альтернативи; — робити свідомий вибір, приймати рішення та обґрунтовувати його. Цим мисленнєвим операціям можна і необхідно навчати, а далі — вдосконалювати їх, тренувати, як, наприклад, тренують м'язи спортсмени чи техніку гри музиканти. І саме школа є ідеальним середовищем для цього [4].

Сьогодні інтеграція – це провідний принцип розвитку сучасних освітніх систем. Вона в основному проявляється як спосіб і процес створення багатомірності картини світу, що об'єднує різні форми відображення дійсності.

Одним із найвдаліших прикладів інтеграції різних видів діяльності молодших школярів із метою ефективного навчання й виховання стали уроки мислення в природі, які були розроблені й впроваджені відомим ученим-педагогом В. Сухомлинським у 60-х роках ХХ століття в Павлівській школі. Цей досвід і нині широко використовується в багатьох школах України та за її межами.

Дослідженнями проблеми інтеграції знань займаються багато вчених-дидактів: І.Бех, Ю.Мальований, О.Савченко, Н.Світлицька, Л.Тарасов, С.Тютюнников та ін.

Інтегроване навчання – це навчання, яке ґрунтується на комплексному підході. Освіта розглядається через призму загальної картини, а не ділиться на окремі дисципліни [2].

Інтегровані уроки мають на меті поєднати блоки знань з різних предметів та тем, щоб розширити та збагатити сприйняття учня. Таким чином, школярі пізнають явище всебічно, а знання стають цілісними, що сприятиме розвитку критичного мислення.

Інтеграція навчальних предметів дає змогу кожному здобувачу освіти розвивати свої здібності, опановувати програму в доступному для нього темпі. За умови врахування класифікації, дотримання технології проведення інтегрованих уроків забезпечується висока ефективність освітнього процесу [3].

Таким чином, досліджуючи дидактичні можливості інтегрованого навчання для формування розвитку критичного мислення молодших школярів, можна зробити висновок, що методично правильно побудовані інтегровані уроки розвивають критичне мислення молодших школярів шляхом впровадження стратегій критичного мислення.

#### **Список використаної літератури**

1. Белкіна-Ковальчук О.В. Формування критичного мислення учнів початкових класів у процесі навчання: автореф. дис. канд. пед. наук: 13.00.09 – теорія навчання / О. В. Белкіна-Ковальчук / держ. ун-т ім. Л. Українки. – Луцьк, 2006. –21 с.1, с. 10-11.
2. Інтегровані уроки в початковій школі / Упоряд. Н. С. Вегера — Тернопіль–Харків: Ранок, 2010. — 160 с. — Серія «Відкритий урок»
3. Іванчук М. Інтегрований урок як специфічна форма організації навчання / М. Іванчук // Початкова школа. – 2004. – № 5. – с. 10 – 13.
4. Пометун О. І. Основи критичного мислення: [метод. посіб. для вчителів] / О.І.Пометун, І.М.Сущенко. – Дніпро: ЛІРА, 2016. – 156 с.

*Пруднікова Ольга Юрївна,  
студентка II курсу,  
Спеціальності «Початкова освіта»*

*Науковий керівник:  
кандидат педагогічних наук, доцент  
Чайченко Валентина Федорівна*

**«Формування геометричної компетенції у молодших школярів  
засобами проектного навчання»**



Проблема формування змісту початкового навчання на засадах компетентнісного підходу нині перебуває у центрі уваги вітчизняних науковців і практиків.

Теорію освітніх компетенцій і компетентностей обґрунтовано в роботах вітчизняних учених – Н.Бібік, О.Савченко, С.Трубачевої та ін. Методичні аспекти проблеми розкриваються у публікаціях науковців – Т.Байбари, М.Вашуленка, Н.Глузман, І.Гудзик, К.Пономарьової. Загальний аналіз сутності поняття «компетентність», порівняльну характеристику ключових компетентностей у європейських освітніх системах здійснили О.Овчарук, О.Пометун, О.Локшина.

У структурі математичної компетентності виділена *геометрична компетенція*, формування якої передбачає розвиток в учнів просторових уявлень, умінь спостерігати, порівнювати, узагальнювати й абстрагувати; формування практичних умінь будувати, креслити, моделювати й конструювати геометричні фігури від руки та за допомогою простих креслярських інструментів [1].

Навчальні програми для загальноосвітніх навчальних закладів, розроблені на основі Державного стандарту початкової освіти, передбачають, що навчально-пізнавальний процес рекомендується базувати на компетентнісно-орієнтованих завданнях із використанням сучасних освітніх технологій, зокрема проектної діяльності [3].

Метод проектів у наш час вважається технологією XXI століття, адже дає змогу ефективно формувати в учнів ключові компетентності: вміння вчитися, інформаційно-комунікативну, загальнокультурну, здоров'язбережувальну, громадянську, соціальну; дає можливість залучати до науково-дослідної та пошукової діяльності, створювати додаткову мотивацію до навчання, а також вже у ранньому віці найбільш повно визначати та розвивати інтелектуальні та творчі здібності дитини.

Метою навчального проектування є створення педагогом таких умов під час освітнього процесу, за яких його результатом є індивідуальний досвід проектної діяльності учня. Робота над проектом - це практика особистісно орієнтованого навчання в процесі праці учня на основі його вільного вибору, з урахуванням його інтересів [2].

У нашому дослідженні ми розглянули проблему формування геометричного складника математичної компетентності у молодших школярів засобами проектного навчання. Його основу становлять вміння орієнтуватися в просторі, вимірювальні й конструкторські вміння, здатність застосовувати ці вміння у життєвих ситуаціях.

У ході дослідження визначено критерії і показники сформованості геометричної компетенції учнів 4 класу; підібрано методи діагностичного обстеження дітей, опрацювання отриманих результатів дослідження; визначено потребу проведення проектної діяльності з метою підвищення рівня сформованості геометричної компетенції молодших школярів.

Нами було розроблено серію проектів з формування у молодших школярів геометричної компетенції та впроваджено її у практику роботи вчителя початкової школи. Серія проектів мала практичну направленість та ефективність під час засвоєння молодшими школярами тем змістової лінії математичної освітньої галузі «Геометричні фігури» в контексті нової української школи:

1. Дослідницькі проекти: «Коло в природі», «Коло у побуті», «Геометрія навколо нас», «Геометрія у природі».
2. Творчі проекти: «Осьова симетрія», «У країні Геометрії».
3. Ігрові проекти: «Сірнікова коробка» та «Подорож країною Геометрія».
4. Інформаційні проекти «Плоскі та об'ємні фігури», «Трикутник»
5. Практичний проект «Міст із прямокутника»

Розроблено методичні рекомендації щодо формування геометричної компетенції молодших школярів засобами проектної діяльності, у яких запропоновано організаційно-педагогічні умови впровадження проектного навчання в сучасній початковій школі, охарактеризовано етапи здійснення проектного навчання: аналітичний, змістово-процесуальний, креативно-рольовий та оцінювально-рефлексивний, а також специфіку

оцінювання проектної діяльності молодших школярів.

Таким чином, раціональний зміст проектної системи організації навчання полягає в тому, що вона дозволяла значною мірою оптимізувати темп навчання, узгодивши його з можливостями дитини, привчати її до самостійності та відповідальності за виконання завдання, розвивати ініціативу, стимулювати пошукову діяльність і пізнавальний інтерес.

Системне запровадження проектної технології, починаючи з початкової ланки освіти, призводить до того, що діти поступово опановують її не тільки як навчальну технологію, вміння самостійно вчитися, критично мислити, але й як метод організації та планування своєї подальшої життєдіяльності. Це сприяє підготовці молоді, яка ґрунтує свою діяльність на основі демократичних цінностей, схильна до навчання протягом життя, здатна бути конкурентоздатною на європейському і світовому освітніх просторах та на ринку праці.

### **Список використаної літератури**

1. Державний стандарт початкової освіти. <http://nus.org.ua/news/uryad-opublikuvav-novyj-derzhstandart-pochatkovoyi-osvity-dokument/>
2. Забродська Л.М, Онопрієнко О.В, Цимбалару А.Д., Хоружа Л.Л. Інформаційно-методичне забезпечення проектно-технологічної діяльності вчителя: Науково-методичний посібник / За ред. А.Д. Цимбалару, О.В. Онопрієнко: Вид. група «Основа», 2017.
3. Програми, підручники та навчально-методичні посібники, рекомендовані МОН України для використання в початкових класах закладів загальної середньої освіти (<https://imzo.gov.ua/pidruchniki/pereliki/>).

*Пухова Олена Сергіївна,  
студентка IV курсу,  
Спеціальності «Початкова освіта»*

*Науковий керівник:  
кандидат педагогічних наук, доцент  
Бернацька Олена Володимирівна*

### **«Формування англомовної компетентності у читанні учнів початкової школи засобами художніх дитячих творів»**

В умовах сьогодення, коли навколо нас розгортається купа бурхливих подій, у зв'язку з розвитком та ростом значення України на міжнародній арені, громадянам нашої країни вкрай важливо оволодіти навичками комунікації іноземними мовами. Адже у період упевненого переходу нашої держави до відкритого демократичного суспільства, іноземна мова набуває пріоритетного значення в різних сферах діяльності людини. Щоб відбудувати сильну та незалежну країну треба виховувати та вчити дітей, роблячи нахил саме на вивчення англійської мови, яка є міжнародною і використовується для спілкування в багатьох країнах ЄС та світу. Це дасть можливість майбутнім громадянам нашої країни вільно спілкуватися з іноземцями, подорожувати, відчувати себе вільно і мати змогу дійсно стати членами сучасного розвиненого суспільства.

Дана робота присвячена одному з фундаментальних видів мовленнєвої діяльності і способу іншомовної комунікації - читанню, яким учні молодшої, середньої та старшої школи мають оволодіти згідно з вимогами чинної програми та Державного стандарту з іноземних мов.

Як зазначав відомий вітчизняний психолог Д.Б. Ельконін, «читання - це, перш за все, процес відтворення звукової форми слів за їхньою графічною (літерною) моделлю.

Воно є аналітико-синтетичним інтелектуальним процесом, що включає звуковий аналіз та синтез елементів мови». [1, с. 127]

Загальновідомо, що читання займає одну з основних позицій з точки зору використання, доступності та важливості, оскільки розвиває навички усного мовлення та письма на додаток до навичок читання. Ця форма реалізації мовленнєвої діяльності відіграє величезну роль у збереженні та передачі соціального досвіду людини; значуща роль їй відводиться в процесі пізнавальної діяльності, у навчанні, вихованні та формуванні особистості.

У реальній комунікації читання виконує дві функції: отримання інформації, укладеної в тексті (читання про себе), і передача вилученої з тексту слухачів (читання вголос). Перша функція читання співвідноситься з аудіюванням, друга - з говорінням. Мотивом читання як комунікативної діяльності є спілкування, а метою — отримання необхідної інформації.

Читання під час уроків іноземної мови виконує наступні функції:

- 1) служить для практичного оволодіння іноземною мовою;
- 2) є засобом вивчення мови та культури;
- 3) є засобом інформаційної та освітньої діяльності;
- 4) є засобом самоосвіти. [2, с. 46]

Н.Д. Гальскова зазначає, що: « для успішного оволодіння навичками читання необхідно опанувати наступні групи умінь:

1. Визначення та виділення основної інформації, встановлення послідовності розвитку подій у тексті, здатність зробити висновок вивченого матеріалу;

2. Вилучення точної інформації з тексту: знаходити факти, підтверджуючі або спростовуючі припущення, зроблені перед початком читання.

3. Визначення зразкової теми тексту, жанру наданого матеріалу.» [3, с. 81]

Навчання в новій українській школі побудовано на принципах оволодіння учнями компетенціями. В процесі формування навичок читання молодші школярі повинні оволодіти мовленнєвою компетенцією читання. Отже, до кінця навчального року, учні другого класу повинні мати можливість читати власні повідомлення вголос і розуміти слова, фрази, речення, короткі уривки, які містять мовний матеріал, засвоєний у мовленні.

Читацька компетентність має свою структуру. До складових читацької компетентності входять: мовленнєва, літературознавча, бібліотечно- бібліографічна, літературно – творча, емоційно – ціннісна.

При навчанні читання іноземною мовою в учнів виникає ряд труднощів : графічних, орфографічних та психологічних. Для подолання цих труднощів, в процесі навчання читання, вчитель англійської мови повинен дотримуватися певної послідовності дій, а також використовувати усне випередження матеріалу, формувати навички співвіднесення графічних знаків рідної мови з іншомовними звуками, забезпечити засвоєння учнями основних правил читання, забезпечити спеціальний, а не стихійний перехід від читання вголос до читання про себе, приділяти велику увагу незнайомим лексичним одиницям.

Значення використання художньої літератури під час уроків англійської мови важко переоцінити, тому що це сприяє формуванню та розвитку усного та писемного мовлення учнів, полегшенню взаємодії з представниками країн мови, що вивчається.

Нами було проведено дослідження на базі спеціалізованої школи I-III ступенів №106 з поглибленим вивченням англійської мови Шевченківського району м. Кисва. В дослідженні брали участь учні 2-А та 2-Б класів, де перші – це експериментальна група, а учні 2 -Б класу – практична.

Учні контрольної групи навчалися за звичайною шкільною програмою, а в програму навчання іноземної мови учнів експериментальної групи ми включили тексти відомих іноземних письменників та завдання, пов'язані з цими текстами.

Зазначимо, що для проведення уроків з експериментальною групою потрібно ретельно відбирати книги з погляду розвитку, якості написання, актуальності для учнів, правдоподібності персонажів, цікавості оповідання та актуальності соціальних питань. Звертати увагу на тему та мораль твору, наявність сенсу. При опрацюванні тексту, спершу його читає вчитель, потім іде етап опрацювання невідомої лексики, обговорення змісту твору. Коли учні ознайомилися з текстом, обговорили загальний зміст, можна запропонувати їм підготовлені питання на розуміння деталей. Далі учні читають текст вголос, перекладаючи на літературну рідну мову вибрані педагогом або ті, що викликають труднощі перекладу уривки. Учні відповідають на запитання педагога за змістом тексту, потім питання аналітичного розбору тексту та його художніх засобів.

Експеримент показав, що в учнів першої групи рівень сформованості англомовної читацької компетентності залишився переважно на низькому рівні, в той час як в учнів другої групи зріс і тепер знаходиться на середньому та високому рівнях. Результат дослідження підтверджує нашу гіпотезу про те, що використання художніх дитячих творів на уроках іноземної мови підвищує рівень сформованості англомовної читацької компетентності.

Тому рекомендую вчителям іноземної мови в початкових класів, використовувати уривки з текстів відомих дитячих письменників і пропонувати дітям різноманітні завдання до цих уривків, задля ефективного формування читацької компетентності.

#### **Список використаної літератури**

1. Ельконін Д. Б. Вибрані психологічні праці / Д. Б. Ельконін. – М. : Педагогіка, 1989. – 380 с.
2. Зюкова, В. А. Роль читання у методиці викладання іноземної мови / В. А. Зюкова / Молодий вчений. - 2016. - № 7.5 (111.5). - С. 46-47.
3. Гальскова Н.Д. Педагогічне співробітництво у контексті сучасної моделі навчання іноземних мов // Навчання іноземної мови як комунікативної взаємодії - М., 1999. - Вип. 443. - С. 79-84.

*Радомська Роксолана Олександріна,  
студентка I курсу,  
Спеціальності 013 «Початкова освіта»*

*Науковий керівник:  
кандидат педагогічних наук, доцент  
Романчук Алла Іллівна*

#### **«Розвиток творчих здібностей молодших школярів на уроках трудового навчання»**

Проблема розвитку творчих здібностей учнів на заняттях з трудового навчання є досить актуальною проблемою в період необхідності відновлення економіки нашої держави, відродження національної культури та самосвідомості народу. Актуальність дослідження проблеми творчого розвитку школярів зумовлена такими факторами: по-перше - потреба у зростанні творчих ресурсів дитини в умовах глобалізації суспільства; по-друге - необхідність активізації творчої активності у всіх сферах конструктивної діяльності у зв'язку з прискоренням розвитку всіх сфер духовного і матеріального виробництва в суспільстві; по-третє - провідна роль творчості як суб'єктивного й об'єктивного факторів розвитку загальної.

Закон України «Про освіту» визначає, що метою освіти є всебічний розвиток дитини як особистості, її нахилів, здібностей, талантів. [1]

Закон України «Про загальну середню освіту» на сучасному етапі відродження самостійності України потребує створення нової системи освіти, спрямованої на формування творчої особистості, а також, забезпечення умов для найповнішого розкриття її здібностей, задоволення освітніх потреб. [2]

Цитуючи нормативні документи, варто зазначити, що сучасне суспільство потребує особистостей, здатних практично вирішувати різноманітні життєві проблеми, спроможних до самореалізації у різноманітних сферах власної життєдіяльності.

Одним із важливих аспектів трудового виховання молодших школярів в сучасних умовах школи є праця як засіб всебічного і гармонійного розвитку особистості, як умова її розумового, фізичного та естетичного становлення. Головною метою трудового навчання є формування творчої особистості учня, розвитку його обдарувань, наукового світогляду. Крім того, уроки трудового навчання в початковій школі відіграють важливу роль у формуванні естетичних смаків та розвитку творчих здібностей школярів.

Проблемі творчості присвятили свої праці Дж. Гілфорд, Л. С. Виготський, І. П. Волков, Дж. Піаже, С. Л. Рубінштейн, З. Фрейд, Е. Торренс, А. Т. Шумлін. Проблемою розвитку творчих здібностей учнів молодшого шкільного віку займаються М. Алєйніков, Н. Бібік, Г. Касьянова, Н. Ляшова, С. Пальчевський, К. Приходченко, В. Рагозіна, О. Савченко, І. Теплицький, В. Тименко, Л. Шпак та ін. Велика увага даному питанню приділяється і сучасними українськими вченими: М. Боришевський, В. Доротнюк, О. Кульчицька, В. Моляко, С. Максименко, Є. Чорний. У науковій літературі розкрито окремі аспекти проблеми розвитку творчих здібностей молодших школярів на уроках трудового навчання (Я. Коменський, А. Макаренко, Й. Песталоцці, С. Русова, Г. Сковорода, К. Ушинський).

Зміст поняття «творчий розвиток особистості» ми інтерпретуємо як динамічний процес формування особистості, спрямований на розширення спектру здібностей та особистісних якостей, які проявляються і збагачуються у практиці різних видів конструктивної діяльності, а результати її характеризуються новизною й оригінальністю. Функціонально-структурними компонентами творчого розвитку школярів є: емоційний, когнітивний, мотиваційний та діяльнісний.

Природний матеріал є потужним засобом розвитку творчих здібностей молодших школярів, розвитку уяви, уваги, спостережливості. Робота з природним матеріалом сприяє екологічному вихованню. Діти вчаться відчувати красу природи і створювати не менш красиві вироби з різноманітного матеріалу власними руками. Савченко О.М. вважає, що природний матеріал активізує уяву учнів, творче мислення [4]. Свого часу Василь Сухомлинський зазначав, що «забуваючи про найважливіше джерело знань – навколишній світ, природу, ми штовхаємо дітей на зубріння і цим самим отупляємо їхню думку» [5]. Тому вчитель має створити доброзичливу, невимушену атмосферу.

Важливою умовою є доброзичливий діловий стиль спілкування педагога з дітьми. Дітям має бути цікаво, тому що цікавість пробуджує активність і творчість. Школярі повинні знаходитися в постійному пошуку, кожен раз відкриваючи для себе щось нове. В творчій обстановці завжди народжуються нові ідеї, виникає атмосфера співробітництва.

Для розвитку творчих здібностей особистості вчитель має надавати велике значення таким чинникам, як: сприятливе середовище, що стимулює вияв творчої активності дітей; застосування активних технологій навчально-виховного процесу (проблемних, проектних, інтерактивних, ігрових тощо); урахування індивідуальних особливостей учнів; демонстрація зразків креативної поведінки; зміна характеру міжособистісних стосунків між учителем і учнями у напрямку їх демократизації, персоналізації, діалогізації тощо.

Ефективними педагогічними умовами творчого розвитку школярів на уроках трудового навчання вважаємо: педагогічне стимулювання розвитку творчих здібностей на основі особистісно зорієнтованого характеру взаємодії учителя з учнями; використання психолого-педагогічних технологій, що забезпечують самостійну активність учнів у

процесі творчої діяльності; системність на уроках трудового навчання з учнями в умовах творчо-розвивального середовища.

Таким чином, підсумовуючи вище сказане, можемо впевнено сказати, щоб стати творцем власного життя, навчитися пізнавати навколишній світ, адаптуватися до непростих умов сьогодення, необхідно мати розвинені творчі здібності. З цією метою необхідно створити оптимальні умови для духовно-творчого розвитку дітей ще в початковій школі. Щоб виховати творчу особистість молодшого школяра, ми вважаємо за необхідне вчителю самому розвивати в собі творчість, постійно підвищувати професіоналізм, шукати нові шляхи активізації діяльності учнів на всіх етапах навчальної роботи, оригінальні форми пояснення матеріалу, удосконалюватися, переймати досвід кращих педагогів.

#### **Список використаної літератури**

1. Закон України «Про освіту» від 16.07.2019. [Електронний ресурс]. – Режим доступу : URL: <http://www.golos.com.ua/rus/article/294010>
2. Закон України «Про повну загальну середню освіту» від 24.03.2022. [Електронний ресурс]. – Режим доступу : <https://zakon.rada.gov.ua/laws/show/463-20#Text>
3. Савченко О. Я. Розвивай свої творчі здібності : навчально-методичний посібник для молодших школярів ., К. : Освіта, 1993. – 224 с.
4. Сухомлинський В. О. Сто порад учителю . К. : Рад. шк., 1988. – 304 с.

*Рудько Альона Віталіївна,  
студентка I курсу,  
Спеціальності 013 «Початкова освіта»*

*Науковий керівник:  
кандидат педагогічних наук, доцент  
Романчук Алла Іллівна*

#### **«Формування комунікативної компетентності першокласників у процесі дидактичної гри»**

Українська освіта інтегрується у світовий розвиток освіти, підвищується її якість, яка ураховує інтереси та психологічні особливості сучасних дітей. Сучасні умови життя висувають нові вимоги у підходах до навчання дітей. Однією з головних компетентностей у Новій українській школі є вільне володіння державною мовою, та у разі відмінності, здатність спілкуватися рідною.

Надзвичайно актуальною постає проблема формування комунікативної компетентності у сучасних умовах життя та впровадження концепції Нової української школи. Ця компетентність тісно пов'язана зі спілкуванням та її відображення знаходимо у всіх наукових галузях.

На думку багатьох дослідників (Н.Бібік, О. Савченко, М. Пентилюк, М.Валушеленко, В. Бондар, О. Леонт'єв тощо) початкової школи комунікативна компетентність є однією з головних умов формування успішності у школяра в подальшому житті та навчанні.

Держстандарт подає таке визначення комунікативної компетентності: «...здатність особистості застосувати у конкретному спілкуванні знання мови, способи взаємодії з навколишніми і віддаленими людьми та подіями, навички роботи у групі, володіння різними соціальними ролями» [2].

Важливо розпочати формування комунікативних умінь саме в молодшому шкільному віці для поетапного подальшого розвитку. Як зазначає М. С. Вашуленко, основною метою навчання рідної мови в початкових класах є «формування й

удосконалення умінь і навичок висловлюватися і спілкуватися, володіти мовою в усіх сферах і видах мовленнєвої діяльності, доступних для молодших школярів» [1, с.12].

Для формування навичок комунікативної компетентності першокласників потрібно виявити та обґрунтувати відповідні психолого-педагогічні передумови, одним з яких може стати широке використання дидактичних ігор. Сучасний вчитель повинен пробуджувати в учнів мотивацію до навчання, сприяти відкриттю його талантів та спонукати до постійного розвитку та поглибленню у власні інтереси.

В.А.Сухомлинський підкреслював: «Без гри нема і не може бути повноцінного розумового розвитку. Гра – це величезне світле вікно, через яке в духовний світ дитини вливається животворний потік уявлень, понять про оточуючий світ. Гра – це іскорка, яка запалює вогник допитливості і зацікавлення» [2].

Дидактична гра є дієвим прийомом у навчанні учнів молодших класів. Їх ефективність доведена у працях Н. Бібік, М. Вашуленка, Б. Друзя, О. Савченко, Ш.Амонашвілі, Н. Кудикіної, Ю. Калинецької тощо. Доведено, що дидактична гра підвищує пізнавальну активність учнів та позитивну мотивацію до навчання, що чинить сприятливу дію на ставлення дітей до навчання загалом.

Особливо важливим є використання дидактичних ігор у роботі з першокласниками, адже маленькі першокласники тільки відходять від своєї основної провідної діяльності – гри, та переходять у основну діяльність – навчання.

Більшість дослідників вважає, що дидактичні ігри можна диференціювати за такими показниками: за змістом і цілями (мовні, мовленнєві); за типом завдань (оперативні, тактичні, стратегічні); за кількістю учасників (індивідуальні, парні, групові, фронтальні); за рівнем складності (прості, складні, моноситуативні, поліситуативні); за рівнем складності інтелектуальної діяльності (ігри на впізнавання, репродуктивні ігри, репродуктивно-варіативні, творчі ігри); за способом, характером, формою проведення (письмові, усні, рухливі, предметні, функціональні, рольові, імітаційні, ігри-змагання).

Окремо виділяти таку групу дидактичних ігор, як «творчі ігри», певним чином проблематично, оскільки організація будь-якої гри вимагає творчого підходу як з боку вчителя, так і учнів. Проблема класифікації дидактичних ігор полягає ще й у тому, що одна і та ж гра може бути віднесена до кількох різних груп.

Дидактична гра, як метод навчання, має свою структуру. Визначають чотири етапи в структурі навчального процесу, який передбачає дидактичну гру : орієнтація; підготовка до проведення; проведення гри; обговорення гри.

Ігрова діяльність, на відміну від інших форм роботи з учнями початкової школи, створює всі необхідні передумови для ефективної організації.

Вважаємо, що доречно обрати спосіб дидактичної гри як спосіб збільшення рівня комунікативної компетентності першокласників, адже гра супроводжує людину в усі етапи її життя. У дитинстві, через гру у дитини закладаються найважливіші життєво необхідні речі.

Підсумовуючи, необхідно зазначити, що процес формування комунікативної компетентності першокласників у процесі дидактичної гри вимагає комунікативно-діяльнісного підходу до уроків, тобто підпорядкування вивчення мовних знань мовленнєвому розвитку учнів. Формування комунікативної компетентності сучасних школярів вимагає урізноманітнення форм та методів організації навчальної діяльності. При цьому перевага надається тим, які створюють таку мовленнєву ситуацію, коли кожний учень має можливість висловитись, проявити себе в комунікативному процесі. Ефективним з таких позицій є дидактична гра, організація якої передбачає моделювання життєвих ситуацій, використання рольових ігор, які сприяють формуванню комунікативних умінь і навичок, виробленню цінностей, створенню атмосфери співробітництва, взаємодії.

#### **Список використаної літератури:**

1. Вашуленко М. С. Українська мова і мовлення в початковій школі . Київ : Освіта, 2006. – 268 с.
2. Державний стандарт початкової освіти. [Електорний ресурс]. – Режим доступу : <https://zakon.rada.gov.ua/laws/show/688-2019-%D0%BF#Text>
3. Сухомлинський В. О. Розумова праця і зв'язок школи з життям: вибрані твори в 5 т. [Текст] / В. О. Сухомлинський. – К. : Рад. шк., 1977. – Т. 5. – С. 53–69.

*Савлук Галина Іванівна,  
аспірантка II курсу,  
Спеціальності 011 «Освітні, педагогічні науки (Дошкільна педагогіка)»*

*Науковий керівник:  
доктор педагогічних наук, професор,  
Цвєткова Ганна Георгіївна*

### *«Стратегічний розвиток закладу дошкільної освіти: сутність феномена»*

В умовах воєнних дій, невизначеності подальшого життя, освітяни мають працювати заради наших дітей. Заклади дошкільної освіти організують освітній процес дистанційно, очно, змішано та консультують батьків. Дошкільна освіта здійснюється якісно незалежно від ситуації як спільний результат діяльності керівника та колективу. Важливою частиною роботи директора є формування стратегічного бачення розвитку закладу.

Стратегічне управління – це безперервний процес, обов'язковою частиною якого є стратегія розвитку закладу освіти. Вона дає можливість визначити напрями руху закладу дошкільної освіти (надалі ЗДО), щоб досягнути основної мети – забезпечити якість освіти та освітньої діяльності на високому рівні. Упродовж останнього сторіччя теорія і практика управління у світі розвивалися високими темпами, спираючись на підґрунтя, які представлені працями таких науковців, як Ф.Тейлор, Френк і Лілан Гілберт, Я.Гамільтон, Г.Грайкунас, Дж.Муні, Г.Форд, Г.Емерсон, А.Файоль, Л.Урвік, А.І.Гастев, П.М.Керженцев, М.А.Вітке, О.О.Єрманський, О.Ф.Розмирович та ін. Стратегія закладу – це здійснення місії закладу; цінності, визначені та визнані усіма учасниками освітнього процесу; відображення особливості функціонування, що пов'язані з культурними надбаннями; цілеспрямована спільна діяльність адміністрації та педагогічного колективу; врахування усталених позитивних традицій, інтересів зацікавлених сторін; вектор розвитку закладу до забезпечення якості освіти; план діяльності закладу освіти.

Керівникові освітнього закладу необхідний великий запас складних управлінських умінь: вміння управляти собою, готовність до саморозвитку, навички вирішення проблем, творчий підхід, розуміння управлінської праці, навички керівника, здатність формувати колектив [2].

Діяльність керівника складна і відповідальна, але у директора закладу дошкільної освіти – особлива місія. Він покликаний поєднувати в одній особі вихователя, методиста, інспектора, господарника, організатора освітнього процесу, чуйного і уважного наставника дитячого колективу, лідера для колег-педагогів. У процесі розробки стратегічного розвитку закладу дошкільної освіти керівник виступає як новатор, творець. Креативність керівника проявляється в його здатності бачити елементи новизни, творчості у діяльності педагогів, в умінні розкрити їх особистий потенціал, визначає ступінь розробки та обґрунтованості стратегічних управлінських рішень, цільових комплексних програм, майбутнього нетрадиційного розвитку закладу дошкільної освіти, створення його позитивного іміджу, емоційної та моральної підтримки учасників освітнього процесу [3].



Стратегія розвитку закладу дошкільної освіти має відповідати на ключові запитання:

Якими є цінності закладу освіти? Ключовою у ЗДО є взаємодія учасників освітнього процесу: діти-батьки-педагоги. Цінності закладу є найважливішими для тих, хто має втілювати їх у життя. Цінності мають бути визнаними, неперушними. На їх основі розробляємо місію – для чого або з якої причини існує заклад.

Місія – це твердження, що розкриває сенс існування організації (послуги, які надає заклад, мету його діяльності, призначення та специфіку). Така місія свідчить про унікальність закладу освіти і є зрозумілою для усіх зацікавлених сторін.

Якими ми є сьогодні? Відповіддю на це запитання слугуватимуть висновки за результатами оцінювання за внутрішньою системою забезпечення якості освіти (самооцінювання).

Якими ми хочемо бути через кілька років? Візія закладу освіти має важливе значення та формулює бачення організації і навколишнього середовища у перспективі. Для цього варто відповісти на кілька важливих запитань:

- Які послуги ми надаватимемо?
- Який портрет користувача наших послуг та випускника ЗДО через кілька років?
- Яким буде ресурсне забезпечення та освітнє середовище закладу освіти?
- Яким буде коло наших партнерів?
- Яких успіхів ми досягнемо?

Також можна сформулювати мету закладу, спрямовану на підвищення якості освіти та якості освітнього процесу. Для досягнення мети сформулюємо стратегічні цілі, які стосуватимуться ключових напрямів діяльності закладу освіти. Що необхідно виконати для досягнення мети? Як дізнатися, що досягли очікуваного результату?

Ресурси засновника, які може залучати ЗДО, варто визначити та погодити на етапі розробки проекту стратегії розвитку. Передбачаємо план моніторингу та оцінки результатів виконання стратегії, де кількісні та якісні індикатори дозволятимуть визначити, де перебуває заклад в даний момент на шляху до досягнення стратегічних цілей.

При стратегічному плануванні необхідно керуватися принципами прозорості, підзвітності, системності. З використанням цих підходів стратегія розвитку є відомою та зрозумілою для учасників освітнього процесу, виконує мотиваційну функцію, сприяє об'єднанню та співпраці для досягнення мети, слугує дороговказом для подальшої діяльності, вважається спільним надбанням, свідчить про унікальність закладу та важливість його функцій у громаді. Стратегічний рівень приймає рішення, які визначають життєдіяльність організацій на багато років вперед [3].

Отже, важливим для керівника є стратегічний розвиток закладу дошкільної освіти, як створення належних умов для гармонійного розвитку, виховання і навчання дітей; створення безпечних умов для життя і здоров'я дітей у закладі; оптимізація роботи з батьківською громадськістю; підвищення професійної компетентності педагогічних працівників.

### **Список використаної літератури**

1. Методичні рекомендації щодо здійснення освітньої діяльності з питань дошкільної освіти на період дії правового режиму воєнного стану. МОН № 1/3845-22 від 02.04.2022
2. Пшенична Л. В. Керівник навчального закладу : навч. посіб. – Суми : Вид-во СумДПУ імені А. С. Макаренка, 2016. – 520 с.
3. Савлук Г.І. «Soft skills» управлінської діяльності керівника закладу дошкільної освіти: сутність та поняття. ПЕДАГОГІКА І ПСИХОЛОГІЯ ПОСТМОДЕРНІЗМУ: ЦІННОСТІ, КОМПЕТЕНТНОСТІ, ДІДЖИТАЛІЗАЦІЯ: колективна монографія / за наук.

*Саранцева Леся Павлівна,  
магістрантка II курсу,  
Спеціальності 013 «Початкова освіта»*

*Науковий керівник:  
кандидат педагогічних наук, доцент  
Тесленко Тетяна Василівна*

### **«Організація навчального співробітництва учнів початкової школи засобами інтерактивного навчання»**

Питання інтерактивності навчання дає змогу реалізувати мету освіти: «...всебічний розвиток людини як особистості та найвищої цінності суспільства...», а також її принципів, зокрема: гуманізму, демократизму, пріоритетності загальнолюдських духовних цінностей. Застосування інтерактивних технологій як засобів організації навчального процесу ґрунтується на засадах особистісно зорієнтованого і компетентнісного підходів, що зумовлює чітке визначення результативної складової засвоєння змісту освіти. Неоціненні надбання в плані реалізації ідеї особистісно орієнтованої педагогіки в початковій школі має технологія організації навчального співробітництва вчителів та учнів початкової школи [1].

Проблемами навчального співробітництва займалися такі учені, як Л. Айдарова, Л. Божович, В. Дойз, Д. Ельконін, Г. Кравцов, Х. Лійметс, Й. Ломпшер, А. Люблинська, В. Ляудіс, Г. Магін, Т. Матіс, В. Панюшкін, С. Соловейчик, Д. Фельдштейн, Г. Цукерман, С. Якобсон та ін. Особливої уваги заслуговують психолого-педагогічні дослідження Р. Кузіне, М. Монтессорі, В. Сухомлинського, С. Френе, які розкривають організацію навчального співробітництва за нетрадиційними схемами: 1) учитель-учень-компетентні особи; 2) учитель-учні-природа; 3) учитель-учні-предметно-розвивальне та пізнавально-розвивальне середовище. Розробку елементів інтерактивного навчання можна знайти в працях В. Сухомлинського, творчості вчителів-новаторів Ш. Амонашвілі, В. Шаталова, Є. Льїна, С. Лисенкової та інших.

Співробітництво несе в собі усі основні ознаки спільної діяльності. Це наявність єдиної мети, спонукання учасників спільної діяльності працювати разом, об'єднання індивідуальних діяльностей в єдине ціле, розділення єдиного процесу діяльності на окремі взаємопов'язані операції і їхній розподіл між учасниками, координація індивідуальних діяльностей і управління ними, наявність єдиного кінцевого результату. Навчальне співробітництво – це вид педагогічної взаємодії, що має низку характеристик педагогічної взаємодії. І. Зимня виділила наступні характеристики: - активність – основна характеристика взаємодіючих сторін в процесі навчальної діяльності. Чим складніше навчальний матеріал, тим різноманітніше форма активності; - системність, як взаємодія об'єктів в усіх їхніх зв'язках і стосунках [3].

Уміння вчитися, як індивідуальна здатність, спочатку існує лише в спільній, розділеній між її учасниками формі: у формі навчального співробітництва. Дитина, що вміє вчитися – це просто та, що вміє вступати у навчальні відносини з будь-яким джерелом знань. У сучасному суспільстві навчання можна організувати таким чином, що джерелом знань виступатиме не тільки вчитель, а й комп'ютер, телевізор, відео. Учні, відповідно, повинні вміти осмислювати отриману інформацію, трактувати її, застосовувати в конкретних умовах; водночас думати, розуміти суть речей, вміти висловлювати особисту думку. Саме цьому сприяють інтерактивні технології навчання [2].

Поняття «інтерактивний» – здатний до взаємодії, діалогу. Інтерактивна взаємодія виключає домінування як одного учасника процесу над іншим, так і однієї думки над іншими. Суть інтерактивного навчання полягає в тому, що навчальний процес відбувається за умови активного співробітництва всіх учнів у процесі співнавчання та взаємонавчання, де учні розуміють, що вони роблять і для чого. Під час інтерактивного навчання учні вчаться бути демократичними, спілкуватися з іншими людьми, конструктивно мислити, приймати продумані рішення. Інтерактивне навчання – це специфічна форма організації пізнавальної діяльності, яка має передбачувану мету – створити комфортні умови навчання, за яких кожен учень відчує свою успішність, інтелектуальну спроможність [2, с. 9].

Інтерактивне навчання можна розглядати як сукупність технологій. Інтерактивні технології відіграють важливу роль у сучасній освіті. Їх перевага в тому, що учні засвоюють всі рівні пізнання (знання, розуміння, застосування, оцінка), в класах збільшується кількість учнів, які свідомо засвоюють навчальний матеріал. Учні займають активну позицію в засвоєнні знань, зростає їх інтерес в отриманні знань. Значно підвищується особистісна роль вчителя – він виступає як лідер, організатор [3].

В організації активного навчального співробітництва слід використовувати пошукові (евристичні) методи навчання: евристична бесіда, створення проблемних ситуацій з елементами дискусії, виконання дослідницьких завдань тощо. Серед найбільш поширених прийомів можна назвати такі, як «Ажурна пилка», «Акваріум», «Мозковий штурм», «Незакінчене речення», «Мікрофон», «Коло ідей», «Карусель» та ін. [3].

До методів інтерактивного навчання відносять ті, які сприяють залученню учнів в активний процес отримання і переробки інформації. Застосування інтерактивного навчання здійснюється шляхом використання фронтальних та кооперативних форм організації навчальної діяльності учнів, інтерактивних ігор та методів, що сприяють навчанню вміння дискутувати. При цьому навчально-виховний процес організовується так, що учні шукають зв'язок між новими та вже отриманими знаннями; приймають альтернативні рішення, мають змогу зробити «відкриття», формують свої власні ідеї та думки за допомогою різноманітних засобів; навчаються співробітництву [2].

Отже, вмільо впроваджені інтерактивні методи забезпечують сприятливі умови для покращення рівня взаємодії молодших школярів в навчальному співробітництві. Саме інтерактивні методи дають змогу створювати навчальне середовище, в якому теорія і практика засвоюються одночасно, а це надає змогу учням формувати характер, розвивати світогляд, логічне мислення, зв'язне мовлення; формувати критичне мислення; виявляти і реалізувати індивідуальні можливості.

### **Список використаної літератури**

1. Державний стандарт початкової освіти з 1 вересня 2018 р. Режим доступу: <https://www.kmu.gov.ua/ua/npas/pro-zatverdzhennya-derzhavnogo-standartu-pochatkovoyi-osviti>
2. Застосування інтерактивних технологій у навчанні молодших школярів: Методичний посібник для вчителів початкової школи / О. І. Пометун, Л. В. Пироженко, О. А. Біда та ін. – Тернопіль: Навчальна книга – Богдан, 2011. 304 с.
3. Інноваційні технології в початковій школі / К.: «Шкільний світ», 2008. 110 с.

*Сатиренко Олена Анатоліївна,  
студентка 1 курсу магістерського рівня,  
спеціальності «Початкова освіта»*

*Науковий керівник:  
кандидат педагогічних наук, доцент*

**«Аналіз психолого-педагогічної літератури із проблеми формування у молодших школярів в здатності до співпраці»**

Сьогодні суспільство покликане підтримувати незалежних, успішних та компетентних громадян, які можуть ефективно взаємодіяти в соціальній, промисловій та економічній сферах праці. Виконання цих завдань вимагає розвитку власних якостей та здібностей, здатності самостійно здобувати нові знання, розв'язувати проблеми та вільно орієнтуватися у соціумі. Ці пріоритети виходять за межі реформи сучасних державних закладів загальної середньої освіти, основною функцією яких є формування кваліфікованої особистості, що зможе зорієнтуватися у будь-якій ситуації. Саме тому актуальність сьогоденної роботи у ЗЗСО полягає у впровадженні компетентнісного підходу в освітній процес, який передбачає формування та розвиток у молодших школярів здатності до співпраці в освітній діяльності.

Вивченням питання співпраці та формування відповідних умінь займалися відомі психологи та педагоги (О. Артемчук, І. Булах, Л. Василенко, Л. Долинська, Т. Зелінська, Л. Зінченко, Н. Зубалій, Т. Лисянська, З. Огороднійчук, М. Савчин, О. Скрипченко тощо). Проблемі розвитку у молодших школярів здатності до співпраці у позакласній діяльності присвячені дослідження таких науковців як: А. Никішов, І. Ланіна, А. Усова, С. Савіна, В. Сухомлинський тощо. Сьогодні вчитель початкових класів повинен не лише передавати знання, розвивати вміння та навички, але й насамперед, будувати попередню модель розвитку учня як гармонійної особистості для його успішного навчання у початковій школі. З цього приводу доречним є вислів В.Сухомлинського: «Навчити дитину вчитися, дати їй уміння, за допомогою яких вона буде самостійно здійснювати зі сходинки на сходинку довгого шляху пізнання, це одне з найскладніших завдань вчителя. Саме у його здійсненні – ключ до тієї педагогічної мудрості, опанування якою робить нашу працю творчою» [4].

Навчальна діяльність має яскраво виражену суспільну значущість і ставить дитину в нову позицію стосовно дорослих і однолітків, змінює її самооцінку, перебудовує взаємини в сім'ї. З цього приводу А. Добрович зазначав: «саме тому, що навчальна діяльність є суспільною за своїм змістом (у ній відбувається засвоєння усіх надбань культури та науки, нагромаджених людством), суспільною за своїм сенсом (вона є суспільно значущою і суспільно оцінюючою), суспільною за своїм виконанням (виконується відповідно до суспільно вироблених норм), вона є провідною у молодшому шкільному віці, тобто у період її формування» [2, с.55].

Дитина має засвоювати правила взаємодії з іншими людьми з раннього віку. Вона грається з іншими дітьми, ділиться з ними, катається на гойдалці по черзі, а також є частиною родини та взаємодіє з її членами. Початкова школа – період, коли навички співпраці необхідно відточувати. На думку експертів, уміння працювати в команді розвиває впевненість в собі та довіру до людей. Також здатність до співпраці допомагає отримати та розвинути інші важливі соціальні навички: здатність співпереживати; уміння знаходити компроміс; комунікативні здібності; толерантність.

Ось як наприклад, у Державному стандарті початкової освіти вказана така компетентність, як громадянська та соціальна, яка передбачає усвідомлення рівних прав і можливостей, задля, важливої нам, здатності до співпраці з іншими особами для досягнення спільної мети, активність в житті класу і школи, повагу до прав інших осіб, уміння діяти в конфліктних ситуаціях, пов'язаних з різними проявами дискримінації [1, с.4].

У концепції НУШ також обґрунтована така компетенція, яка змістовно передається, що учень має:

- усвідомлювати ідеї демократії, справедливості, рівності, прав людини, добробуту та здорового способу життя, рівних прав і можливостей ;

- співпрацювати з іншими особами для досягнення спільної мети ;
- проявляти активність у житті класу та школи ;
- поважати права інших осіб ;
- розвивати уміння діяти в конфліктних ситуаціях, пов'язаних із різними проявами дискримінації ;
- цінувати культурне розмаїття різних народів та ідентифікацію себе як громадянина України ;
- дбайливо ставитись до власного здоров'я і збереження здоров'я інших людей [3, с.17].

Ось ці всі складові даної компетентності спираються на те, щоб дитина навчилася жити в соціумі, працювати з іншими. Наша сучасна школа підпорядковується цим документам та ще навчальним програмам. В кожній з освітніх галузей використовуються різні форми робіт, в тому числі, парні та групові, задля забезпечення формування умінь співпраці. Наприклад парна робота. Дана форма роботи починає практикуватися з першого класу, головним стає вміння домовитися, вміння спілкуватися. Учні знайомляться з правилами: як треба сидіти за партою; що говорити зі співрозмовником тихо, не відволікати інші пари; як потрібно погоджуватися один з другом; як правильно заперечити; як допомагати; як просити про допомогу; уважно слухати відповідь товариша, так як потім потрібно виправити, доповнити, оцінити.

Таким чином, уміння співпрацювати з іншими – одна з важливих компетентностей НУШ та актуальних навичок ХХІ століття. Часто можна почути, що сучасні, зосереджені на гаджетах діти, переважно індивідуалісти. У цьому немає нічого поганого, проте опитування та дослідження свідчать, що вміння працювати в команді – запорука успіху в житті.

#### Список використаної літератури

1. Державний стандарт початкової освіти від 2019 року. URL: <https://zakon.rada.gov.ua/laws/show/688-2019-п#Text>
2. Добрович А.Б. Общение: наука и искусство. – М.: Яуза, 1990. – 254 с.///, с. 140
3. Концепція НУШ ухвалена рішенням колегії МОН 2016 року. URL: <https://mon.gov.ua/storage/app/media/zagalna%20serednya/nova-ukrainska-shkola-compressed.pdf>
4. Сухомлинський В. О. Сто порад учителям / В. О. Сухомлинський. – К.:Рад. шк.,1988. – 304 с. URL: <http://karpova.in.ua/wpcontent/uploads/2010/05/Сто-порад-учителям.-В.О.-Сухомлинський.pdf>

*Ситнікова Анастасія Ігорівна,  
студентка II курсу,  
Спеціальності «Початкова освіта»*

*Науковий керівник:  
кандидат педагогічних наук, доцент  
Тесленко Тетяна Василівна*

#### **«Формування пізнавального інтересу молодших школярів засобами інтерактивного навчання»**

Початкова школа є одним із фундаментальних кроків у процесі здобуття загальної освіти. Пізнавальний інтерес виступає як одна з умов досягнення ефективності та високої якості освіти. Наявність пізнавального інтересу до процесу навчання забезпечує зростання свідомого ставлення до навчання, розвиток пізнавальних процесів, уміння ними керувати, свідомо регулювати їх. Тому перед школою стоїть завдання зробити учня активним

учасником пізнавальної діяльності. Вирішення цієї проблеми багато в чому залежить від реалізації індивідуального підходу до учнів.

Проблема формування пізнавального інтересу розглядається у дослідженнях сучасних вчених, таких як О. Жоржик, А. Кульчинська, О. Харишин Л. Галіцинта інших. У працях Н. Бібік, Ю. Бабаян, Л. Вишневська та інших дослідників розглядаються методи і засоби формування пізнавального інтересу молодших школярів.

Пізнавальний інтерес - це активне мотивоване емоційне ставлення суб'єкта до предмета пізнання, яке має систематично враховуватись і розвиватись у процесі навчання, оскільки безпосередньо впливає на формування і розвиток особистісної спрямованості дитини [1].

Пізнавальний інтерес дитини виявляється в прагненні пізнавати нове, з'ясовувати незрозуміле про якості, властивості предметів, явищ дійсності, у прагненні зрозуміти їх сутність, знайти існуючі відносини і зв'язки між ними.

У педагогіці розрізняють чотири якісні етапи розвитку інтересу: зацікавленість, допитливість, пізнавальний інтерес, теоретичний інтерес. Усі ці етапи розвитку інтересу змінюються, взаємопроникають, пов'язуються між собою, часом співіснують в єдиному процесі засвоєння знань, пізнанні нового [3].

Основна педагогічна ідея – використання у навчально-виховному процесі таких методів і прийомів, які зацікавлять, залучать усіх учнів до уроку. Саме тому впровадження інтерактивного навчання сприяє активізації пізнавальної діяльності, ефективному засвоєнню нових знань та способів їх отримання.

Інтерактивні форми навчання забезпечують високу мотивацію, міцність знань, креативність та уяву, комунікабельність, активну життєву позицію, командний дух, цінність індивідуальності, свободу самовираження, наголос на діяльності, взаємоповагу та демократизм [2].

На різних етапах уроку використовуються різні інтерактивні технології, наприклад «Мікрофон», «Мозковий штурм», «Акваріум», «Асоціативний кущ», «Карусель» тощо.

Великим поштовхом до розвитку пізнавального інтересу учнів є робота в парах, робота в групах, оскільки при такій формі роботи кожен учень відчуває свою значимість, вчиться висловлювати свої думки, прислухатися до чужої, спільно приходити до певного рішення.

Використовуючи принципи інтерактивного навчання в молодшій школі викладачі повинні слідувати певним правилам та задачам, без яких даний процес навчання вважається марним. Основні правила організації інтерактивного навчання: усі учасники мають бути залучені в процес навчання; дбати про психологічну підготовку учасників; обмежена кількість учасників процесу; великий простір для роботи; чітке закріплення процедури і регламенту роботи; добровільний розподіл учнів в групах [2].

Отже, розвиток і стимулювання пізнавального інтересу учнів, їхня активність у різних видах діяльності є необхідною умовою успішного оволодіння молодшими школярами навчальною діяльністю. Правильно організована робота на уроці сприяє поступовому розвитку та посиленню пізнавального інтересу дітей. Безсумнівним фактом є також вплив на пізнавальний інтерес майстерності вчителя. Дуже важливо, щоб на кожному уроці школярі відчували радість відкриття, щоб у них розвивався пізнавальний інтерес, розвивалася віра у власні сили. *Нестандартні уроки дозволяють урізноманітнювати процесі навчання. Вони глибоко зачіпають емоційну сферу дитини, і формують дух змагальності, і збуджують творчі сили, і сприяють розвитку творчого мислення дітей.*

#### **Список використаної літератури**

1. Бібік Н. М. Пізнавальний інтерес як умова суб'єктності навчання молодших школярів. Педагогічний дискурс, (10), 2011. С. 53-56.

2. Галіцин Л. Технологія використання інтерактивних методів навчання / Л. Галіцин К.: Освіта, 2005. 168 с
3. Пашко Н. Формування пізнавального інтересу молодших школярів у процесі навчання як психолого-педагогічна проблема. Редакційна колегія, 2019. 214 с.

*Сліпенька Людмила Василівна,  
студентка I курсу,  
Спеціальності «Початкова освіта»*

*Науковий керівник:  
кандидат педагогічних наук, доцент  
Себало Людмила Ігорівна*

### **«Особливості розвитку творчих здібностей молодших школярів за участі інтерактивних технологій»**

На сьогодні розвиток творчих здібностей школярів є однією із важливих новочасних проблем суспільства. Безліч науковців за допомогою проведення різноманітних експериментів доводять, що сучасні діти не проявляють креативності під час навчання: виконують однотипні роботи та не застосовують власних творчих навиків. Відтак, сьогодні перед школою в першу чергу стоїть задача розвитку творчої активності учнів, формування у них вміння самостійного здобування та використання знань. З цієї причини особливу увагу у дослідженні звернено на особливості пошуку та реалізації ефективних шляхів розвитку творчих здібностей учнів.

Зауважимо, що зміст використання інтерактивних технологій простежується у дослідженнях О.О. Барташнікова, І. А. Барташнікової [1], І. М. Дичківської [2] та І. М. Досяк [3]. Ці фахівці зауважують, що при використанні інтерактивних технологій на перший план виходить забезпечення педагогічними працівниками таких освітніх умов, в яких пріоритетом є активність учнів і можливість застосування нестандартних підходів в пізнавальній, художньо-естетичній, соціальній сфері. В той же час, проблему розвитку творчих здібностей намагалися дослідити такі українські вчені як В. В. Шерстюк [7], Г. П. Станіславська [4], Л. Г. Чорна [6], В.В. Химинець [5] та інші.

У фаховій літературі під поняттям творчі здібності розуміються індивідуально-психологічні особливості індивідуума, що мають певне відношення до успішності здійснення різноманітної діяльності, пропри це, вони не зводяться до знань, вмінь, навичок, які вже є виробленими у дитини [4, с. 22; 7]. Безпосередньо у молодшому шкільному віці становлення творчої уяви та креативності має проходити скрізь поетапне збагачення досвіду дитини, наповнення його новими знаннями про різноманітні сфери людської діяльності. В той же час, зауважимо, що акумулювання знань та досвіду – це лише є передумовами для становлення творчої уяви.

Від 2018 р. почалося упровадження в Україні реформи освіти, і розпочалася вона безпосередньо із початкової школи. Відтак, Нова українська школа (НУШ) повинна бути цікавою, практико-орієнтованою, безпечною та дружньою для дитини школою [1], яка уже направлена не на забезпечення знаннями дітей, а навчання їх як ці знання та навички успішно реалізовувати у житті. Відтак, виховувати творчо мислячу, зацікавлену у своїй роботі людину – одна з ключових завдань, які стоять перед НУШ [2, с. 158]. Отож, основні цільові орієнтири початкової освіти вимагають формування принципів креативності молодших школярів. Безпосередньо розвиток креативності молодших школярів засобами інтерактивних технологій виконується за допомогою інтерактивної лекції, роботи у парах, роботи у мікрогрупах, тренінгових заняттях. Це може виконуватися також на базі інших педагогічних методів, зокрема евристичної бесіди, кейс-методу, тренінгів, дискусій, проєктів.

Вважаємо, що основними та достатніми для успішного розвитку творчих здібностей школярів молодшого віку із використанням засобів інтерактивних технологій є педагогічні умови [3, с. 69]. До останніх у фаховій літературі зараховується підбір особливих завдань із застосуванням засобів мультимедійних та інтерактивних технологій, забезпечення сприятливої творчої атмосфери на уроках. Власне, це сприятиме вільному вияву мислення, вдосконалення фахової підготовки викладачів у сфері сучасних технологій [5, с. 315]. Також ми вважаємо, що до вказаних педагогічних умов потрібно і зараховувати соціально-комунікативні, організаційно-дидактичні та психолого-особистісні умови.

До педагогічних умов, що є направленими на ефективний розвиток творчих здібностей дітей молодшого шкільного віку із використанням інтерактивних технологій у процесі навчальної діяльності можемо долучити такі умови як: 1. Вибір спеціальних завдань із застосуванням засобів мультимедійних та інтерактивних технологій, які сприяють розвитку швидкості, гнучкості, оригінальності та точності. 2. Забезпечення необхідної творчої атмосфери на уроках [6, с. 43]. Вказана умова має сприяти вільному вияву дивергентного мислення. До останньої такої умови зарахуємо також і вдосконалення особливої підготовки викладачів у галузі сучасних мультимедійних та інтерактивних технологій.

Водночас при використанні інтерактивних технологій, слід усвідомлювати, вони також і потребують системних та послідовних рішень у поєднанні із творчим та розвивальним середовищем. Упорядкування роботи за умов творчого розвивального середовища може працювати із врахуванням базових психологічних процесів школярів молодшого віку.

Отже, вважаємо, що розвиток творчих умінь у молодших школярів є одним із ключових завдань Нової української школи. Однак, при формуванні творчих умінь важливу роль виконують педагогічні умови, які є важливими та потрібними зовнішніми обставинами навчального середовища. Безпосередньо вони сприяють збільшенню ефекту та результату у процесі розвитку творчих здібностей в середовищі учнів молодшого шкільного. Підсумуємо, що безпосередньо розвиток креативності молодших школярів засобами інтерактивних технологій виконується за допомогою інтерактивної лекції, роботи у парах, роботи у мікрогрупах, тренінгових заняттях, тощо.

#### **Список використаної літератури**

1. Барташніков О. О., Барташнікова І. А. Інтелектуальна ігroteка. Тренування інтелектуальних і творчих здібностей дітей 6 років. Рівень II: методичний посібник. Львів: Оксарт, 2018. 50 с.
2. Дичківська І. М. Інноваційні педагогічні технології: підручник. 2-ге вид., Київ: Академвидав, 2019. 352 с.
3. Досяк І.М. Нестандартні уроки з використанням інноваційних технологій 1-4 класи. Харків: Вид. група «Основа». 2017. С. 68–71.
4. Станіславська Г.П. Розвиток творчих здібностей школярів. Тернопіль: Навчальна книга – Богдан, 2017. 64 с.
5. Химинець В. В. Інновації в початковій. Тернопіль: Мандрівець, 2019. 312с.
6. Чорна Л.Г. Психологія забезпечення розвитку творчих здібностей учнів. *Психологічна газета*. 2017. №2. С. 42–46.
7. Шерстюк В.В. Розвиток творчих здібностей дитини URL: <https://psihol.jimdo.com/на-допомогу-педагогам/розвиток-креативних-здібностей/>

*Созанович Тетяна Петрівна,  
магістрантка 2 курсу,  
Спеціальності 013 «Початкова освіта»*



*Науковий керівник:  
кандидат педагогічних наук, професор  
Шапошнікова Ірина Миколаївна*

### **«Формування самооцінки молодших школярів засобами ігрового навчання»**

Реформування освіти в Україні виводить на перший план питання місця та ролі початкової школи у цій системі. У результаті таких демократичних перетворень найвищою цінністю визнається людина, а проблема гармонії у стосунках особистості, суспільства і природи стає пріоритетною відповідно до основних положень Конституції України, Державної національної програми «Освіта» («Україна ХХІ століття»), Закону України «Про освіту», Національної доктрини розвитку освіти України у ХХІ столітті. Одним з аспектів гармонійного розвитку особистості є формування самооцінки молодших школярів.

Процес формування самооцінки неодноразово ставав предметом сучасних досліджень в галузі філософії, психології, педагогіки. Активно вивчали це питання Бібік Н. М., Бушай І. М., Выготского Л. С., Гумелюк О. Є., Ельконіна Д. Б., Костюка Г.С., Мухіної В. С., Цавалюк Т. О., Ярослав Н. С. та ін.

Молодший шкільний вік – важливий період розвитку дитини. В цей період її життя та діяльність різко змінюються: формується «внутрішня позиція школяра», яка має прояв в бажанні відвідувати школу, включитися в нову для дитини учбову діяльність та взяти нову соціальну роль.

Зі вступом до школи в учня навчання є основною діяльністю. Однак, в сучасних умовах під час здійснення цієї діяльності молодший школяр є радше об'єктом, над яким вчиняють дії: вчать, контролюють і оцінюють. Через це формування адекватної самооцінки у дитини молодшого шкільного віку є дуже складним питанням [1].

Одним із компонентів в структурі самооцінки є мотиваційно-ціннісний компонент. Він визначається позитивним ставленням до прагнення оцінити себе, дослідити себе, визначити свої позитивні і негативні риси та досягти успіху в колективній діяльності. Знання про себе та емоції у дітей цього віку постійно замінюють один одного. Орім цього вони під час самооцінювання керуються мотивами уникнення покарань, однак, важливо поєднувати позитивні мотиви під час цього процесу, щоб привити інтерес до цієї діяльності [2].

Ще однією складовою є когнітивний компонент самооцінки, що являє собою комплекс обґрунтованих і необґрунтованих, ситуативних або стійких, позитивних або негативних, значущих для особистості знань про себе. За своєю суттю він є порівнянням себе з іншими людьми та певними еталонами.

Також як складову виділяють емоційний компонент самооцінки, що проявляється у категорії «прийняття-неприйняття себе», рівнем задоволеності собою, самоповагою, наявності чи відсутності почуття захищеності. Ці три компоненти функціонують у нерозривній єдності [1].

Ігрове навчання є ефективним методом. Ця технологія дає змогу в процесі ігрової взаємодії організувати поетапне відпрацювання нових способів орієнтації молодшого школяра в життєвих ситуаціях, тому він опосередковано включається в соціальну практику, аналізує різну часто суперечливу інформацію, шукає найкращий шлях розв'язання проблеми.

Впровадження гри в учбовий процес позитивно впливає на формування дружніх відносин у колективі, забезпечує розкриття особистісного потенціалу кожної дитини, формує атмосферу свободи та взаємопідтримки, поглиблює взаєморозуміння та взаємопідтримку та дозволяє знизити авторитарну роль вчителя. Це допомагає учню формувати власну особистість, в тому числі механізму самооцінки [2].

Отже, ми можемо зробити висновок, що ігрове навчання як управління освітньою діяльністю учнів, яке містить цілісний алгоритм організації ефективного засвоєння знань, умінь і навичок, характеризується оптимальною комбінацією основних навчальних компонентів (зміст, прийоми і методи, форми і засоби), в умовах імітаційного моделювання систем, явищ, процесів, через комунікативний зв'язок між учасниками гри, при виконанні комплексу різних норм і правил, для досягнення запланованих освітніх результатів, і як позитивну самооцінку або ж у розрізі теми нашого дослідження, планове послідовне практичне втілення попередньо спроектованого педагогічного процесу у формі дидактичної гри, яке спрямоване на формування в учнів молодшого шкільного віку адекватної самооцінки.

### **Список використаної літератури**

1. Акімова М. К. Психологические особенности индивидуальности школьников / М. К. Акімова, В. Т. Козлова. Москва: Академия, 2020. 160 с.
2. Березюк О. С., Власенко О. М. Інноваційні технології у підготовці майбутнього вчителя. Інновації в освіті: інтеграція науки і практики: збірник науково-методичних праць / за заг. ред. О. А. Дубасенюк. Житомир: Вид-во ЖДУ ім. І. Франка, 2014. С. 97–106.

*Степанчук Юлія Сергіївна,  
студентка II курсу,  
Спеціальності «Початкова освіта»*

*Науковий керівник:  
кандидат педагогічних наук, доцент  
Чайченко Валентина Федорівна*

### **«Реалізація інтегрованого підходу в початковій школі як засобу формування математичної компетентності молодших школярів»**

Державний стандарт початкової освіти ґрунтується на засадах компетентнісного та інтегрованого підходів, що зумовлює чітке визначення результативної складової засвоєння змісту початкової загальної освіти [2].

Навчальні програми для загальноосвітніх навчальних закладів, розроблені на основі Державного стандарту початкової освіти, передбачають, що навчально-пізнавальний процес рекомендується базувати на компетентнісно-орієнтованих завданнях із використанням інтегрованого підходу [4].

Теоретичні дослідження, присвячені різним аспектам інтеграції, пов'язані з іменами А.Хрипкової, Н.Груздевої, І.Алексашиної, Л.Тарасової. Інтеграція стає сутнісною характеристикою початкової освіти і у навчанні молодших школярів (Н.Виноградова, Л.Журова та ін.). Сьогодні ідея інтеграції змісту і форм навчання приваблює багатьох вчителів-практиків. Саме дослідженням дидактичних особливостей інтеграції змісту навчання займалися видатні педагоги: О.Біляєв, Л.Варзацька, Т. Донченко, Ю.Колягін, В. Паламарчук, О. Савченко, Н.Светловська та інші.

Актуальність ідеї інтегрованого навчання в тому, що вона є оптимальною для сучасного етапу розвитку нової української школи, адже на даному етапі є ускладнення змісту освіти, зростання обсягу необхідної інформації та зменшення часу, відведеного для її засвоєння.

На основі вивчення дослідницьких робіт щодо проблеми інтеграції знань нами була вироблена позиція, щодо визначення базових понять дослідження – «інтеграція», «інтегрована форма», «міжпредметна інтеграція».

Під *інтеграцією* ми розуміємо явище, процес руху, розвиток до більш цілісного стану. Цей цілісний стан характеризується не лише великим ступенем взаємозв'язку всіх елементів, але, перш за все, зміною властивостей самих елементів. Основний сенс інтеграції полягає в утворенні нового пізнавального результату, який перевищує за своєю евристичною значущістю пізнавальну цінність усіх інтегруючих компонентів [1].

Під *інтегрованою формою організації навчання* розуміємо чітку організацію навчальної діяльності учнів з засвоєння інтегрованого змісту освіти. Останній є результатом оптимізації зв'язків і системного поєднання декількох навчальних тем або предметів, що сприяє цілісному сприйманню і засвоєнню школярами навчальної інформації[3].

Було з'ясовано, що *уроки інтегрованого змісту* та *уроки з використанням міжпредметних зв'язків* є різними дидактичними поняттями, оскільки міжпредметні зв'язки передбачають включення в урок запитань і завдань з матеріалу інших предметів, що мають допоміжне значення для вивчення певної теми. Це окремі короточасні моменти уроків, які сприяють глибшому сприйманню та осмисленню якогось конкретного поняття. Натомість під час інтегрованого уроку учні ознайомлюються зі змістом різних предметів, включаються у несхожі між собою види діяльності, що підпорядковані одній темі.

*Міжпредметна інтеграція* – структурно-логічні зв'язки між окремими навчальними дисциплінами, які об'єднують їх в єдину систему дисципліни конкретного профілю. Міжпредметна інтеграція висвітлює комплексний підхід до виховання та навчання, дозволяє виділити як окремі елементи змісту освіти, так і предметні взаємозв'язки [3].

В рамках наукового дослідження теоретично обґрунтовано та експериментально перевірено вплив міжпредметної інтеграції на рівень сформованості математичної компетентності у молодших школярів. Визначено критерії і показники сформованості математичної компетентності 4 класу; підібрано методи діагностичного обстеження дітей, опрацювання отриманих результатів дослідження; опрацьовано отримані результати, сформовано висновок про рівень сформованості математичної компетентності учнів 4 класу; визначено потребу проведення інтегрованої діяльності з учнями експериментальної групи з метою підвищення рівня сформованості математичної компетентності.

З метою формування математичної компетентності в молодших школярів ми зупинились на методах та прийомах реалізації міжпредметних зв'язків на інтегрованих уроках математики.

Підготовка інтегрованих уроків передбачала аналіз календарного планування; зіставлення матеріалу різних предметів для виділення тем, близьких за змістом або метою використання; визначення завдань уроку; конструювання уроку.

Найпоширенішими формами інтегрованого уроку математики в початковій школі можна назвати: урок з використанням інтегративних схем, використання фрагментів інтегрованого навчання в структурі комбінованого уроку та міжпредметні зв'язки на різних етапах уроку; внутрішньопредметний та міжпредметний інтегрований урок.

В ході дослідження ми спланували серію інтегрованих уроків з метою формування математичної компетентності молодших школярів та доповнили існуючу систему завдань підручника «Математика 4 клас» (автори М.Богданович, Г.Лищенко) задачами з певним сюжетом, для складання яких використовували інформацію наукових та статистичних досліджень.

У практиці навчання учнів ми застосовувались такі прийоми, як: включення навчального матеріалу іншого предмету у розповідь вчителя; бесіда з відтворенням знань з іншого предмету; робота з наочними посібниками, приладами, демонстрація фрагментів відео з інших предметів; використання кросвордів міжпредметного змісту; повідомлення, доповіді учнів з використанням навчального матеріалу іншого предмету; робота з

підручниками з декількох навчальних дисциплін; групова робота над вирішенням міжпредметної навчальної проблеми.

Таким чином, змістовні та цілеспрямовані інтегровані уроки вносять у звичайну структуру початкової освіти новизну, оригінальність, сприяють формуванню цілісної картини світу, розгляду предмета з кількох сторін, дозволяють систематизувати знання, створюють сприятливі умови для реалізації компетентісно-орієнтованого навчання молодших школярів.

#### **Список використаної літератури**

1. Большакова І. Інтеграція та інтегроване навчання [Електронний ресурс] / І.Большакова, М. Пристінська. 2017. Режим доступу: <https://nus.org.ua/articles/integrovane-navchannya-tematychnyj-i-diyalnisnyj-pidhody-chastyna-1/>

2. Державний стандарт початкової освіти. <http://nus.org.ua/news/uryad-opublikuvav-novyj-derzhstandart-pochatkovoyi-osvity-dokument/>

3. Інтегроване навчання: тематичний і діяльнісний підходи // Електронний ресурс. - Режим доступу: [<http://nus.org.ua/articles/integrovane-navchannya-tematychnyj-i-diyalnisnyj-pidhody-chastyna-1/>]

4. Програми, підручники та навчально-методичні посібники, рекомендовані МОН України для використання в початкових класах закладів загальної середньої освіти (<https://imzo.gov.ua/pidruchniki/pereliki/>).

*Стрижак Алла Євгенівна,  
здобувачка PhD,  
спеціальності «психологія»*

*Науковий керівник:  
доктор педагогічних наук,  
кандидат психологічних наук, професор  
Митник Олександр Якович*

#### **«Робота з батьками як складова реалізації психолого-педагогічного супроводу формування соціальної успішності молодших школярів»**

Важливість розробки психолого-педагогічного супроводу формування соціальної успішності молодших школярів у психологічному аспекті пов'язана з ціннісними трансформаціями у період кризових змін в Україні.

Успіх набувається та усвідомлюється у процесі соціалізації особистості, зокрема у процесі навчання за рахунок прикладених зусиль та створення психолого-педагогічних умов, що задають зразки доброзичливих стосунків, гідної, вольової поведінки, ціннісних орієнтацій, та сприяють досягненням.

Особливого значення процес формування соціальної успішності (як інтегративне утворення особистості, яке характеризується: ціннісним ставленням до себе як до діяча; володінням знаннями; розвиненим мисленням; виробленими вміннями; емоційно-вольовими і комунікаційними якостями активної особистості) набуває у молодшому шкільному віці, коли починається не тільки активне, але і проактивне, свідоме освоєння соціальної ролі «учень», коли бажана соціально значуща навчальна діяльність.

Вихідним пунктом передумови психолого-педагогічного супроводу формування соціальної успішності учнів початкової школи у процесі навчання, зокрема дистанційного є оптимістична перспектива, з поправкою на карколомний період життя в Україні, забезпечення щасливого дитинства кожному учню. Своєрідну роль у названому забезпеченні відіграє як заклад середньої освіти так і відповідальне батьківство. На думку

О.Я. Митника, шляхом до досягнення цієї мети є життєвий простір, у якому домінують у часі турботливі і зорієнтовані на співпрацю взаємини між референтними дорослими і дитиною [1].

У нашій роботі до визначення поняття «супровід» ми звертаємося з позиції С. Коробко, що «супровід - це системно організована діяльність психолога зі створення соціально-психологічних та педагогічних умов для успішного навчання і розвитку учня. Тобто таких умов, за яких дитина б розвивалася за логікою притаманної їй своєрідності та досягала результатів, які були б для неї особистісно значущими і водночас соціально прийнятними» [2, с.5].

Концептуальною складовою психолого-педагогічного супроводу формування соціальної успішності молодших школярів є психолого-педагогічні умови, підходи та принципи навчання та виховання; змістовою складовою – завдання, спрямовані на розвиток поняттєвого, дивергентного мислення, соціального та емоційного інтелекту; процесуальною складовою є інтерактивні методи і форми роботи з дітьми, вчителями, батьками.

Впровадження названого психолого-педагогічного супроводу в освітнє середовище передбачає створення програми формування соціальної успішності молодших школярів. Програма охоплює три напрямки, серед яких робота з дітьми початкової школи, їх батьками, вчителями.

Організація роботи з батьківською громадськістю розрахована на впровадження в умовах діяльності початкової школи та передбачає системний вплив на батьків за допомогою інтерактивних засобів (дебати, фокус-групи, листи-побажання дітям від батьків, інформаційні блоки, обговорення в колі, анкети, аналіз історій і ситуацій, інтерактивні презентації, робота у групах, дискусії, рольовий тренінг, під час якого батьки відпрацьовують навички визначення емоцій, контейнування інстинктивних імпульсів, скеровування емоцій).

Пропонована програма психолого-педагогічного супроводу складає 7 тем з розподілом на інформаційний, практичний та діагностичний блоки. Відповідно до кожної теми, у якості психолого-педагогічної підтримки батьків розроблено практичні поради, з питань соціальної успішності дітей молодшого шкільного віку, що були виявлені як актуальні за результатами констатуючого етапу експериментального дослідження психологічних чинників формування соціальної успішності.

Початком співпраці вчителів з батьками учнів є презентація програми психолого-педагогічного супроводу формування соціальної успішності на настановчій конференції.

Метою роботи з родинами є забезпечення компетентності батьків щодо питання змісту та засобів формування соціальної успішності, надання їм психолого-педагогічної підтримки щодо сприяння підвищення рівня соціальної успішності їх дітей.

Основними завданнями роботи з батьками є:

- озброєння батьків арсеналом ґрунтового знання щодо розвитку дитини молодшого шкільного віку (соціальної ситуації розвитку, сензитивних періодів розвитку психічних процесів, криз, новоутворення віку тощо);
- ознайомлення батьків із змістом поняття, структурою, показниками соціальної успішності, психолого-педагогічними умовами та шляхами її формування;
- надання практичних порад батькам за проміжними та заключними результатами експериментального дослідження соціальної успішності дітей;
- активізація виховного потенціалу батьків засобами ситуацій успіху тощо;
- рекомендації щодо створення особливого родинного середовища, співвіднесення підтримки із потребами самої дитини, логіки її розвитку, з урахуванням, що дитина є суб'єкт у будь якому середовищі;
- набуття навичок ефективної взаємодії з дитиною, співпраці, що є підґрунтям щасливого дитинства;

- надання батькам інформаційно-консультативної допомоги для збільшення кола знань з проблеми.

Описана робота з батьками реалізується у закладах освіти (Нововолинський ліцей №2, м. Нововолинськ; спеціалізовані школи: №304, №31, №3; НВК «Оболонь» м. Київ) відповідно до наказу МОН України №877 від 8.08.2018р. у межах дослідно-експериментальної роботи.

Ефективність виконання цих завдань вагомо впливає на сприятливу психологічну атмосферу у сім'ї, гуманізацію внутрішньородинних зв'язків; на успішний старт дитини у соціумі, на те, чи зможе вона у майбутньому піклуватися про себе, створювати дружні стосунки з однокласниками, перейматися колективними справами, мати високий соціальний статус у колективі, порозумітися сама із собою.

### **Список використаної літератури**

1. Митник О.Я. Взаємодія вчителів, учнів та їхніх батьків у навчально-виховному процесі як підґрунтя щасливого дитинства / Початкова школа 2017. №2. – С. 6-9.
2. Коробко С. Л. Нова українська школа: діагностична та корекційно-розвивальна робота з молодшими школярами: навчально-методичний посібник / С. Л. Коробко, О. І. Коробко. — Київ : Літера ЛТД, 2021. — 160 с.

*Суржан Ганна Іванівна,  
студентка II курсу,  
спеціальності «Психологія. Практична психологія»*

*Науковий керівник  
доктор педагогічних наук, професор  
Митник Олександр Якович*

### **«Психолого-педагогічні рекомендації викладачу ЗВО щодо розвитку суб'єктності практичного психолога в процесі навчання»**

Сучасні жорсткі умови до підготовки фахівців, динамічне середовище, світові кризи, військовий стан в країні актуалізують потребу в орієнтації системи вищої психологічної освіти на розвиток суб'єктності студентів. Результатом професійної підготовки практичного психолога має стати фахівець, здатний швидко адаптуватись до змін, навчатись та працювати за умов постійного оновлення інформації, зростання її обсягів, відповідальний за результати своєї діяльності та спрямований на професійні досягнення та саморозвиток. Взагалі набуття професійної суб'єктності та утвердження суб'єкта професійної діяльності має стати провідним методологічним принципом сучасної системи ЗВО.

Аналіз психолого-педагогічних досліджень показує, що окремі аспекти формування суб'єктності студентів в університеті розглядаються як вітчизняними, так і зарубіжними науковцями. Зокрема, цю проблему досліджували К. Абульханова-Славська, А. Брушлинський, М. Боритко, А. Деркач, В. Зазикін, Є. Климов, О. Митник, Н. Пов'якель, В. Татенко, Л. Терлецька, Т. Яценко та ін.

Характеристику поняття суб'єкта ми знаходимо у працях В. Татенка, який зазначав, що *суб'єкт* – це «істота, що самоінтегрується по «зростаючій» навколо своєї сутності, самостійно й творчо здійснює свою життєдіяльність і розвивається в цій якості протягом усього життя у формі особистості, індивідуальності...» [1, 195]. Тому ми погоджуємося з думкою О. Митника, який займався дослідженням розвитку суб'єктності практичного психолога у процесі професійної підготовки і визначав, що «*суб'єктність* – це певне інтегративне утворення особистості, основою якого є ставлення до себе як до діяча та володіння різноманітними здатностями, якостями і вміннями» [2, 38]. Здатність

майбутнього фахівця бути причиною власної активності в поведінці та діяльності, спочатку навчальної, а далі й професійної, характеризує *професійну суб'єктність*. На думку В.Олефіра вона найбільш проявляється, «по-перше, у самосвідомості, самопізнанні, самоставленні, які спираються на рефлексивну позицію й оцінку своїх здібностей життєдіяльності та припускають постійний саморозвиток і примноження своїх можливостей у мінливих умовах. По-друге, суб'єктність проявляється у здатності формувати смисли, формулювати цілі, ставити і вирішувати завдання активної адаптації, вибудовувати і творчо породжувати, відповідно до цього, нові адаптивні стратегії поведінки, тобто реалізовувати авторське ставлення до життя. По-третє, суб'єктність передбачає свободу вибору і відповідальність за власний вибір» [3, 80].

Складність оволодіння професією практичного психолога полягає в тому, що крім набуття знань, практичних навичок та вмінь, за час навчання необхідно здійснити величезну роботу зі встановлення власної особистості, оволодіти багатьма соціальними і життєвими компетенціями. Професійна підготовка має бути спрямована на становлення активного, висококваліфікованого та творчого фахівця, який володіє знаннями та вміннями, необхідними для здійснення професійної діяльності, може створювати інновації та доводити цінність створеного професійній громадськості, здатний змінювати на краще себе та інших, аналізувати та оцінювати результати цих змін. Іншими словами, - достатній рівень професійної підготовки майбутнього психолога можливий лише за умови певного рівня розвитку суб'єктних якостей та самореалізації особистості.

Для ефективності навчального процесу щодо розвитку суб'єктності практичного психолога ми пропонуємо наступні психолого-педагогічні рекомендації викладачу ЗВО:

- впровадження в навчальний процес рольових тренінгів, які спонукатимуть студентів брати на себе певні професійні ролі та діяти в них, що сприятиме розвитку суб'єктних якостей особистості;
- інтегрування в професійну підготовку курсу активного соціально-психологічного пізнання (метод АСПП, автор Яценко Т.С.). Це дозволить активізувати рефлексію майбутніх психологів, поглибити самоаналіз, сприятиме розвитку теоретичного мислення, емпатії;
- організація зустрічей з психологами-практиками, авторських майстер-класів сприяє розвитку внутрішньої та зовнішньої мотивації до професійної діяльності, поглибленню знань студентів, побудові траєкторії саморозвитку, професійного самовдосконалення;
- організація науково-пошукових конкурсів для студентів, які сприятимуть розвитку їх науково-дослідної діяльності, актуалізують інтелектуальні вміння, створюватимуть атмосферу здорової конкуренції;
- впровадження проектного навчання, що сприяє розвитку цілеспрямованості, творчої реалізації, активності та інноваційності;

Дані рекомендації, що включають в себе психолого-педагогічні умови навчання, сприятимуть формуванню професійної суб'єктності практичних психологів як інтегрованої характеристики особистості студента. Майбутні фахівці будуть набувати здатності організувати процес власного професійного зростання, розвивати соціальну та творчу активність, ініціативність, сприяти високому рівню розвитку професійно-значущих якостей, прагнути постійного професійного самовдосконалення, що стане підґрунтям їх подальшого професійного успіху.

### Список використаної літератури

1. Татенко В. А. Психология в субъектном измерении: монография. К.: Вид. центр «Просвіта», 1996. 404 с.
2. Митник О.Я. Развитие субъектности практичного психолога у процесі професійної підготовки / О. Митник // Рідна школа. - 2014. - № 4-5. - С. 37-40. - Режим доступу: [http://nbuv.gov.ua/UJRN/rsh\\_2014\\_4-5\\_13.html](http://nbuv.gov.ua/UJRN/rsh_2014_4-5_13.html)

3. Олефір В. О. Психологія саморегуляції суб'єкта діяльності : дис. ...дра псих. наук : 19.00.01. Харків : [б.в.], 2016. 428 с.

*Таранущенко Ганна Василівна,  
студентки I курсу,  
Спеціальності 013 «Початкова освіта»*

*Науковий керівник:  
кандидат педагогічних наук, доцент  
Романчук Алла Іллівна*

### **«Розвиток творчих здібностей молодших школярів на уроках трудового навчання засобами декоративно-прикладного мистецтва»**

Уроки трудового навчання в початковій школі відіграють важливу роль у формуванні трудових практичних умінь і навичок та підготовці учнів до самостійної трудової діяльності. Усі основні навички, якими людина користується протягом життя, такі як робота з різноманітними матеріалами діти опановують у початкових класах. На уроках трудового навчання учні одержують відомості про форму й будову різних предметів, інструментів для обробки матеріалів, виникнення й використання технік декоративно-прикладного мистецтва, технічних засобів, вчать висловлювати свої думки.

Система трудової підготовки учнів є фундаментом для формування свідомого ставлення до практичного впровадження знань, умінь та навичок на практиці, усвідомленого вибору майбутньої професії, виховання культури праці.

Виховання дитячої творчості в початковій школі є однією з головних умов становлення особистості молодших школярів і повинно розглядатися як наслідок розумового, морального, трудового, естетичного, фізичного виховання, як один із результатів комплексного підходу до навчання і виховання.

На важливість розвитку творчих здібностей молодших школярів на уроках праці звертали увагу П.П. Блонський, І. П. Волков, А.В. Луначарський, А.С. Макаренко, В.О. Сухомлинський, Т.С. Шацький. Шляхи вдосконалення трудового навчання досліджуються в роботах П.Р. Атутова, С.Я. Батишева, Ю.К. Васильєва, В.М. Мадзігона, Я.А. Рожнева, Д.О. Тхоржевського, М.П. Тименка, І. П. Фрейтаг та ін.

І. Волков вважає, що творчість школяра – «це створення ним оригінального продукту, виробу (а також розв'язання задачі, написання твору), в процесі роботи над якими самостійно застосовано засвоєні знання, вміння, навички, в тому числі здійснено їх перенесення, комбінування відомих способів діяльності чи створення нового для учня підходу до розв'язання (виконання) завдання» [2, С. 52].

Аналіз вітчизняних (В. Алексєєва, Л. Виготський, Е. Ігнат'єв, В. Мухіна, Б. Неменський, М. Ростовцев, П. Сакуліна, Н. Сокольникова та ін.) і зарубіжних (Р. Арнхейм, Е. Геккель, Г. Гроддек, В. Келлер, Г. Рід, З. Фрейд та ін.) підходів щодо природи трудового навчання дітей дав змогу зробити принципово важливий педагогічний висновок про те, що творчість школярів потрібно розвивати на основі репродуктивної і продуктивної трудової діяльності як найдоступнішого прояву дитячої активності, індивідуальності з метою самовираження [3, С. 80 - 86].

Декоративно-прикладне мистецтво справляє величезний вплив на формування всіх якостей школяра. Безпосередньому розвитку під впливом засобів мистецтва підпорядковується уява (як апарат образно-чуттєвого відображення навколишньої дійсності й духовної сфери особистості) та почуття (як основа ціннісно-орієнтаційної діяльності).

Розкриваючи сутність поняття «народне декоративно-прикладне мистецтво», Р. Захарчук-Чугай зазначає, що це – «одна із форм суспільної свідомості і суспільної



діяльності», і дає таке визначення: «ремеслом називають ручне виготовлення виробів, а домашнім ремеслом називається виробництво виробів для задоволення власних потреб господарства, членами якого вони виготовлені» [ 1, С.24].

На уроках трудового навчання учитель за допомогою засобів декоративно-прикладного мистецтва повинен створювати такі умови, щоб учні не тільки усвідомили суспільно корисне значення своєї праці, але й змогли б показати свої творчі здібності, реалізувати їх у конкретних трудових справах.

Виховання творчої особистості та процес розвитку її творчих здібностей завжди була в полі зору вчених, та попри це на даному етапі розвитку психолого-педагогічної науки єдиної і чіткої теорії творчості та розвитку творчих здібностей не існує. Проаналізувавши погляди вітчизняних та зарубіжних дослідників стосовно розуміння суті творчих здібностей, ми дотримуємося позиції, сформульованої С.Л. Рубінштейном, згідно якої творчі здібності – це можливості, що виявляються в різних видах психічної діяльності людини, і характеризують особистість в цілому або її окремі сторони, причому розвиток творчих здібностей повинен органічно поєднуватися із процесом розвитку дитини та із урахуванням особистісного аспекту. На нашу думку, творчі здібності - це інтегрована якість особистості молодшого школяра, яку потрібно цілеспрямовано формувати (розвивати) в процесі початкового навчання.

Ефективними педагогічними умовами творчого розвитку школярів на уроках трудового навчання у ході дослідження нами виділено: врахування індивідуальних особливостей учнів; стимулювання емоційно-почуттєвої сфери школярів; сприяння дієвості уяви і фантазії дітей; різноманітність способів реалізації художнього образу в практичній діяльності (самовираження) учнів.

Одже, слід рішуче і послідовно ставити питання про необхідність широкого залучення декоративно-прикладне мистецтво до справи навчання і виховання. Це сприятиме значному зростанню питомої ваги мистецтва не лише в сфері моралі, а й у різних формах професійної творчості. Здатність мистецтва відтворювати людську діяльність цілісно назавжди забезпечує йому помітне місце в культурі, місце тим відповідніше, чим більше суспільство відчуватиме потребу в цілісних особистостях.

#### **Список використаної літератури**

1. Антонович Є.А., Захарчук-Чугай Р.В., Станкович М.Є. Декоративно-прикладне мистецтво. Львів: Світ, 2010. 272с
2. Волков І.П. Вчимо творчості. Педагогічний пошук / за заг. наук. ред. І.М. Баженова К., 1988. С. 90-126.
3. Кобзар Б.С. Обдаровані діти. Педагогіка і психологія. Київ, 1995. №3. С. 80 – 86.

*Тарасенко Оксана Володимирівна,  
студентка IV курсу,  
Спеціальності «Початкова освіта та практична психологія»*

*Науковий керівник:  
кандидат педагогічних наук,  
Коваль Тетяна Василівна*

#### **«Упровадження STEM-освіти при організації групової форми роботи у рамках курсу ЯДС»**

Педагоги перебувають у пошуку нових методів, форм та змісту, адже для формування діяльнісної, активної, творчої особистості недостатньо отримувати лише знання, а й варто приділити увагу і дослідницькій, пізнавальній діяльності учнів. На

допомогу вчителям приходять нові технології, які не лише забезпечують інтеграцію навчальних предметів, а й створюють умови для формування гармонійного розвитку дітей. Наприкінці ХХ ст. такою технологією і стає STEM-освіта.

Stem-освіта – один з найпопулярніших напрямків у системі освіти, зокрема у запровадженні Нової української школи. Запровадження STEM-освіти стало актуальним у зв'язку зі стрімким розвитком технологій, науки, адже почали з'являтися нові професії. Для того, аби учні могли себе реалізувати у професіях, де потрібний цілий комплекс знань (природничої галузі, технологічної) саме тому і запроваджуються нові технології у навчання. STEM-освіта передбачає комплексний підхід, тобто формує думку про певне питання з різних галузевих поглядів. Учні здатні не лише теоретично осягнути матеріал, а й, перш за все, навчитись практично його використовувати. Саме тому STEM-освіта передбачає проєктний підхід.

Stem - освіта передбачає реалізацію наступних завдань:

- забезпечення розвитку базових потенційних компетенцій і особистісних якостей школярів, що сприяють формуванню творчих і технічних здібностей, продуктивного та критичного мислення дітей;

- розвиток сенсорних, інтелектуальних здібностей, інтересів дітей, допитливості та пізнавальної мотивації;

- формування сенсорної культури та культури пізнання, цінностей пізнання;

- формування пізнавальних дій, становлення свідомості; розвиток уяви і творчої активності;

- формування уявлень про себе, інших людей, про властивості й відносини об'єктів довкілля (форми, кольори, розміри, матеріали, звучання, ритми, темпи, кількості, числа, частини і ціле, простір і час, рух і спокій, причини і наслідки тощо), про час й простір, Всесвіт, про особливості природи, різноманіття країн і народів світу тощо [1].

Групова форма організації навчання – така форма організації навчальних занять, за якою для певної групи школярів ставиться спільне завдання навчально-пізнавальної діяльності.

Позитивні сторони: більші можливості для врахування диференційованих потреб учнів, для кооперування діяльності школярів, для організації їхнього взаємоконтролю; начне підвищення інтересу учнів до навчання.

Слабкі сторони: загроза перекидання тягаря навчання на плечі самих учнів; при тривалій груповій роботі вчителю дуже важко постійно підтримувати в класі напружений робочий стан; насиченість програм навчальним матеріалом не дозволяє довго використовувати групову форму, оскільки темп вивчення нового матеріалу за нею порівняно невисокий; окремі учні, залишаючись пасивними, можуть скористатися результатами, які отримали інші учні [2, с. 118].

При організації STEM-освіти доцільно впроваджувати виконання завдань саме організовуючи групову форму роботи, зважаючи на усі перераховані вище позитивні сторони. Тож пропоную виконання наступних завдань при запровадженні STEM-освіти у рамках курсу ЯДС із запровадженням групової форми роботи.

Таблиця 1.

### Дидактичні можливості запровадження STEM-освіти при груповій формі роботи у рамках курсу ЯДС

Теми уроків з курсу ЯДС	Запропоновані види робіт
Таємничий світ космосу	Учні у міні групах готують презентацію про певну планету (обирають шляхом жеребкування). Між собою визначають, хто буде готувати інформацію та презентувати по секціям: клімат, зовнішній вигляд,

придатність для життя, цікаві факти про досліджувану планету.

Мої права та  
обов'язки

У групах граємо у гру «Перегони на повітряних кулях», де учні спочатку створюють повітряну кулю з мішечками піску, тобто переліком певних прав і обов'язків. Завдання учнів підняти свою кулю якнайвище, тобто скинути певний мішечок. Таким чином діти визначають пріоритетність прав людини.

Отже, STEM-освіта передбачає міждисциплінарний підхід, розвиток допитливості та пізнавальної діяльності учнів, заохочує до самостійності, до активності. При організації STEM-освіти вдало організовувати групові форми роботи, адже таким чином учні зможуть розвивати комунікативні навички, організовувати взаємоконтроль, розподіляти відповідальність між учасниками групи, заохочувати один одного. Крім того, STEM підхід може урізноманітнити освітній процесу інтегрованого курсу «Я досліджую світ».

#### **Список використаної літератури**

1. Stem-освіта. URL: <https://naurok.com.ua/steam-osvita-prezentaciya-z-komentaryami-79728.html>

2. Коваленко О. Е. та ін. Менеджмент освіти: навчальний посібник для студентів вищих навчальних закладів інженерно-педагогічних спеціальностей / О. Е. Коваленко, Н. О. Брюханова, В. В. Кулешова, І. С. Посохова, Т. В. Калініченко. Харків: ВПП «Контраст», 2008. 68 с.

*Топалова Марія,  
аспірант I року навчання,  
Спеціальності 011 «Освітні, педагогічні науки (дошкільна педагогіка)»*

*Науковий керівник:  
кандидат педагогічних наук, доцент  
Довбня Софія Олегівна*

#### **«Театралізована діяльність дітей дошкільного віку: практичний контекст»**

Впровадження театралізованої діяльності в освітньому процесі в умовах закладу дошкільної освіти розглядається як один із ефективних засобів, що сприяє гармонійному розвитку особистості, формуванню ціннісного ставлення до краси театру, культури, що є базисом моральності і творчою основою дорослого життя. Театр – це могутня сила духовного впливу на особистість. Глядач сприймає тільки результат творчості в інших видах мистецтва, в театрі ж глядач не тільки присутній при самому творчому процесі, а й приймає в ньому безпосередню участь, співпереживає та «занурюється» в гру актора [2, 291].

Використання театральної діяльності у практиці естетичного виховання з акцентом на творчий розвиток особистості розглядали дослідники В. Абрамян, Р. Баталов, А. Гончаров, Г. Балл, І. Бех, С. Гончаренко, Б. Захава, А. Капська, З. Корогодський, Н. Ксенофонтова, Ю. Мальванний, М. Пташин та ін.

Ідею практичного використання засобів театральної діяльності у педагогічній праці з дітьми пропонували: Л. Артемова, Л. Боса, Н. Водолага, Т. Караманенко, О. Кононко, Л. Макаренко, В. Неволов, О. Тимофєєва, Л. Хоменко, С. Мартинюк, Т. Піроженко, Н. Сиротич, О. Половіна, І. Кондратець, С. Довбня та ін.

Театральна діяльність втілюється закладах дошкільної освіти за допомогою сценічних засобів, елементів сценічного мистецтва в суто ігрових формах з наявними навчальними цілями. Театральна діяльність, заглиблюючи дітей у світ фантазії, уявлень, сприяє їх зближенню, розкриттю внутрішнього світу, формуванню образного мислення, наближує до набуття знань не тільки через розум, але і через почуття, емоції, переживання.

Це ще одна діяльність, де є можливість проявити себе, показати аспекти свого всебічного розвитку, дозволяє кожній дитині проявити власну активність, повністю розкрити емоційні можливості, розгальмувати рухи, підвищити самооцінку, розкрити та розвинути творчі здібності, покращити пам'ять, збагатити словниковий запас, тобто виховати інтелектуально та духовно розвинену особистість [4].

Шляхи впровадження творчого розвитку дітей дошкільного віку засобами мистецтва з одного боку, як доводить практика, більшість занять у закладах освіти з театрального-мистецтва зорієнтовані переважно на виконання, тобто на демонстрацію результату батькам, адміністрації, в той же час як творчо-пізнавальна робота в розвитку самостійності та духовно-творчого зростання дітей дошкільного віку є недостатньо розробленою та дослідженою.

Театральна діяльність є тим універсальним інструментом, який пробуджує емоційну сферу дошкільників. Значущість театрального мистецтва полягає в тому, що за його допомогою особистість не лише розвиває та збагачує індивідуальний досвід ставлення до світу, а й опановує умінням проникати у внутрішній світ іншої особистості; вчиться бачити й відчувати світ іншими очима, завдяки чому розкриває у собі здатність співчувати іншій людині й розділяти її радість.

Для організації театралізованої діяльності у закладах дошкільної освіти у всіх вікових групах створюють куточки театралізованої діяльності, в яких розміщено ширми, а також впроваджують різні види театру – пальчиковий театр, театр долоньок, театр ляльок, театр іграшок, театр пляшок, театр ложок, театр склянок, театр шарпеток, театр рукавичок тощо.

Для театралізованої діяльності зібрано костюми для героїв різних казок, маски, шапочки; різноманітний реквізит: кошики, посуд, муляжі фруктів, овочів; предмети побуту та вжитку тощо. Декорації, реквізит, костюми є загальнодоступними й використовуються відповідно до змісту казок.

Для реалізації творчих здібностей роботу з дітьми рекомендовано проводити систематично й послідовно з поступовим ознайомленням дітей дошкільного віку зі сценарієм вистави, вивченням слів героїв та вправлінням їх в оволодінні вміннями й навичками, необхідними для проведення театралізації. Тривалість дитячої діяльності визначається поставленими завданнями, активною дитячою працездатністю, зумовленою віковими та індивідуальними особливостями [1].

На думку І. Кондратець, С. Довбні, театралізована діяльність може задовольняти різнобічні інтереси дітей, а саме:

1. Допитливість дітей щодо театру та театралізованої діяльності; потреба в інформаційності про театр як мистецтво; обізнаність щодо атрибутів для театралізованої діяльності;

2. Інтерес і задоволення від театралізованої діяльності; прагнення до самостійності й волевиявлення; упевненість у своїх можливостях;

3. Здатність до самопрояву та саморозгортання; володіння акторськими й рефлексійними уміннями та навичками; використання отриманого досвіду у власній життєдіяльності [3, с. 261].

Таким чином, театралізована діяльність є потужним інструментом розвитку всіх базових якостей особистості дитини: пізнавальних і психічних процесів, формування комунікативних навичок як основ соціальної культури. Особливу увагу педагогам важливо приділити самостійності й свободі вибору дитини, що, у свою чергу, сприятиме

розвитку комплексу поведінкових показників: активності й ініціативності готовності покластися на власні сили та відповідати за свої слова та вчинки; самооцінки і впевненості в собі та ін.

### Список використаної літератури

1. Артемова Л.В. Театр і гра. Київ: Каравела, 2002. 291 с.
2. Базовий компонент дошкільної освіти (Державний стандарт дошкільної освіти) нова редакція. Затверджено наказом Міністерства освіти і науки України від 12.01.2021. №33.URL:[https://mon.gov.ua/storage/app/media/rizne/2021/12.01/Pro\\_novu\\_redaktsiyu%20Bazovoho%20komponenta%20doshkilnoyi%20osvity.pdf](https://mon.gov.ua/storage/app/media/rizne/2021/12.01/Pro_novu_redaktsiyu%20Bazovoho%20komponenta%20doshkilnoyi%20osvity.pdf) (дата звернення: 22.08.2021).
3. Кондратець І., Довбня С., Топалова М. Формування глядацької та виконавської культур у дітей старшого дошкільного віку: змістовий контекст театрального образотворення. Педагогіка і психологія постмодернізму: цінності, компетентності, діджиталізація: колективна монографія / за наук. ред. проф. Цветкової Ганни. Aerzen : Heilberg IT Solutions UG (haftungsbeschränkt) InterGING Verlag, 2021. С. 255-277.
4. Кондратець І. В. Ласкаво просимо до театру! Ознайомлення дошкільників із театральним мистецтвом. *Палітра педагога*. 2021. № 2. С. 3-9.

*Філімончук Леся Анатоліївна,  
студентка II курсу,  
Спеціальності «012 Дошкільна освіта»*

*Науковий керівник:  
старший викладач  
Мірошниченко Оксана Василівна*

### «Дошкільна освіта Фінляндії, ретроспективний аналіз»

**Постановка проблеми.** На сьогоднішній день гостро постає питання виховання творчої, активної, креативної, тобто різнобічної особистості, яка формується ще у дошкільному віці. Перед закладами дошкільної освіти у всіх країнах, зокрема України, ставляться нові завдання, які потребують нових, прогресивних рішень. Адже саме від виховання підростаючого покоління буде залежати процвітання та подальший розвиток країни. Сучасне суспільство, яке постійно змінюється, потребує творчих, креативних, неординарних людей, здатних до впровадження нових ідей, підходів, задумів. Тому так важливо реформувати та впроваджувати інноваційні технології дошкільної освіти в Україні, досліджувати, розвивати та запозичувати новий досвід в інших країнах, на прикладі Фінляндії.

**Аналіз останніх досліджень.** Проблемою вивчення дошкільної освіти Фінляндії займалися такі науковці, як Паси Сальберг, І. Жерноклеєв, Т. Пушкарьова, Лавренко С. О, Л. Лохвицька, Ксенія Хаврикіна, Марина Пристінська та інші. Їхні роботи спираються на численні дослідження дошкільної освіти Фінляндії «зсередини», у своїх працях вони висвітлюють структуру фінської дошкільної освіти та її мету.

**Мета статті** полягає у тому, щоб проаналізувати систему дошкільної освіти Фінляндії, зробивши ретроспективний аналіз, визначити при цьому доцільність і ефективність застосування методів та прийомів виховання дітей дошкільного віку у фінських ЗДО.

**Виклад основного матеріалу.** Метою фінської системи освіти є досягнення високого рівня освіти усього населення країни, тому Фінляндія надає громадянам рівні можливості у її здобутті незалежно від віку, місця проживання, майнового стану, статі,

мови. Принцип навчання впродовж життя – можливість вчитися у будь-якому віці – закладається в цій країні вже на початкових етапах систематичної освіти [2; 5].

Мета фінської дошкільної освіти полягає у тому, щоб розвинути інтерес до навчання у дитини дошкільного віку, підготувати її до навчального процесу у школі.[3] Відвідування закладу дошкільної освіти у Фінляндії не є обов'язковим, але велика кількість дітей відвідує дошкільні заклади.

Зклади дошкільної освіти спрямовані здебільшого не на здобування дітьми певних академічних знань, а на розвиток соціальних навичок, вмінь комунікувати та розвивати у дітей любов до освітніх закладів. Так, як і в Україні, у фінських дитячих садках програма базується на всіх видах діяльності дітей(ігрова, музична, пізнавальна тощо). Говорячи про розпорядок дня дітей, хочеться зазначити, що прогулянки проводять кожного дня, незалежно від погоди, а обідній сон не обов'язковий, дитину ніхто не змушує спати, у цей час вона може вийти у читальний або ігровий осередки. Методисти разом із вихователями складають індивідуальний план на кожен дитину, існує так звана «Анкета інтересів» дитини, згідно з якою відбувається розподіл занять та формується сама структура заняття, враховуючи інтереси дитини.

Дитина старшого дошкільного віку стає учасником підготовчого ступеня фінської шкільної освіти. У дитячому садку проводяться короткі заняття, які вводять дитину у світ школи. Дошкільна освіта включає нетривалі заняття з розвитку мови, вивчення довкілля, знайомство з різними формами мистецтва, місцевими і загальнокультурними традиціями. Діти поступово звикають вести бесіди, ділитися своїми почуттями, надіями, думками, формулювати свої спостереження. [3]. Це свідчить про наступність між закладами дошкільної освіти та школи. Принцип наступності із початковою школою простежується у змісті дошкільної освіти за такими структурними компонентами: релігія, довкілля, рідна мова, іноземні мови суспільствознавство, математика, музика, фізична культура, трудова діяльність(художня праця).

Стосовно проведення різних свят, велику увагу приділяють проведенню таких свят, як День ООН, День Незалежності Фінляндії, День батьків(мама, тата), День друга, Різдво, Великдень, День фінської мови та інші. Проведення цих свят полягає самосвідомості дитини, виховання патріотичного гуманного покоління, яке володіє людськими цінностями та ідентифікує себе як громадянина Фінляндії, шанує та поважає свою національну культуру, мову.[4]

Дошкільна освіта у Фінляндії також характеризується тісним зв'язком із сім'єю. Держава приділяє велику увагу проблемам сім'ї, надає їй матеріальну, морально-педагогічну підтримку. Існують такі види закладів дошкільної освіти: денний дошкільний заклад для дітей у сім'ях, відкриті та пересувні дитячі садки (наприклад, сезонні). Великою популярністю користуються так звані сімейні дитячі садки, ідея яких зараз поширилася по всьому світу. Необхідно провести спеціальну підготовку для сімейного догляду за дітьми. Відкриті дитячі садки працюють за типом ігрових майданчиків, куди батьки приводять дітей на прогулянки та спільні ігри з однолітками. Рівень оснащення таких дошкільних закладів досить високий. Кількість дітей у дитячих садках визначається за нормами: у групах до року - не більше 6 осіб, від року до 2 років - не більше 12, після 3 років до 20. Усі діти дошкільного віку повинні виховуватися в дошкільному закладі. протягом року до школи [4; 1]

Мовна підготовка розпочинається в період ранньої та дошкільної освіти та реалізується, враховуючи Загальноєвропейські рекомендації для іноземних мов. Дошкільні установи в основному двомовні: основна мова – фінська, іноземною може слугувати шведська, німецька, французька або англійська. Деякі дитячі садочки організовують «день вивчення англійської мови», протягом якого вихователі спілкуються з дітьми англійською мовою, застосовуючи наочні засоби та невербальну мову. Це сприяє розвитку іншомовної компетентності особистості дитини в мультикультурному середовищі групи. Дуже поширеною практикою є також вивчення мови під час гри, де

вихователь підкріплює свої дії іншомовними фразами, для прикладу ‘I want another one’, ‘you can’t throw things’, and ‘no, I want, this one’, ‘I’ll take it’, що сприяє розвитку навичок аудіювання та говоріння дітей дошкільного віку.

Отже, дошкільна освіта Фінляндії зосереджена на розвиток сенсорних якостей дітей та їх емоційних почуттів, соціалізації та рівному доступі до освітніх послуг згідно із інтересами самої особистості дитини, розвиток дитячої здатності до навчання у дошкільника як мета дошкільної освіти логічно продовжується в основній школі, метою якої є формування відповідального школяра. Держава звертає особливу увагу на сім’ю, в якій росте та розвивається дитина, намагається підтримувати сім’ї у вихованні особистості та громадянина держави. Також фіні спрямовують виховний процес на розвиток гуманізму у дітей та власних загальнолюдських особистих цінностей.

### **Список використаної літератури**

1. Освіта у Фінляндії. Як влаштовий і скільки коштує фінський дитячий садок [Електронний ресурс]. – Режим доступу: <https://rebenok.by/articles/stature/study/24236-obrazovanie-v-finlyandy-kakustroen-i-skolko-stoit-finsky-detsky-sad.html>
2. Паси Сальберг. Фінські уроки. Історія успіху реформ освіти у Фінляндії. Москва, 2015. 230 с.
3. Сайт початкової школи «Мері Растіла» у м. Хельсінки <http://www.merir.edu.hel.fi>
4. Салберг Пасі Фінські уроки 2:0. Чого може навчитися світ з освітніх змін у Фінляндії. / Пасі Салберг; пер. з англ. А.Р. Шиян; наук. ред. Р.Б. Шиян. Харків: Ранок, 2017. 240 с.
5. Уокер Тімоті. Фінська освітня система система 2018. 256 с.

*Химич Марта Андріївна,  
студентка II курсу,  
Спеціальності «Початкова освіта»*

*Науковий керівник:  
кандидат педагогічних наук, доцент  
Коваль Тетяна Василівна*

### **«Актуальні проблеми освіти і науки в Україні»**

Сучасна система освіти, яка повністю адаптується до вимог часу, є одним із головних чинників підвищення якості людського капіталу, генератором нових ідей, запорукою загального бурхливого розвитку економіки та суспільства. Для того, щоб національна освіта була справді ефективною у виконанні цих важливих завдань, необхідно оновлювати її в широкому соціально-економічному контексті відповідно до сучасних світових освітніх тенденцій.

У сучасній українській освіті відбуваються два протилежні процеси: з одного боку, ми спостерігаємо кризові явища, пов’язані з недостатністю коштів та інвестицій, погіршенням матеріально-технічної та ресурсної бази, з іншого – освіта як цілісний організм здатна саморозвитку, тому позитивним фактором є збільшення його потенціалу [5].

Кожен день щось змінюється, з’являється щось нове, але суспільство не завжди до цього готове. Це викликає багато питань і проблем, які потребують вирішення. Освіта і наука – одні з головних складових успішної нації, тому ця тема актуальна сьогодні та в майбутньому. Освіта і наука є одними з найважливіших сфер життя. Майбутнє народу та напрямок його духовно-інтелектуального розвитку значною мірою залежить від

конкретного змісту різноманітних соціальних інститутів, дисциплін, систем методів подання та засвоєння інформації, структур навчальних закладів.

Однією з головних проблем є проблема цінностей. Останнім часом дедалі очевиднішим стає падіння значення моральних і духовних цінностей людини, людських спільнот і суспільств. Освіта є одним із головних чинників формування суспільної свідомості, тому вона має бути соціальним інститутом, який відновлює віру в моральні цінності [3].

Наступна проблема освіти – проблема цілей. Від того, на чому наголошує вчитель, залежить, які цінності є для нього пріоритетними і особливо важливими, в якому напрямку буде структурований і реалізований навчально-виховний процес. В історії системи освіти існувало два підходи до постановки цілей, один – формальний (програми) та безкоштовний. Для багатьох вільне цілепокладання більш прогресивне з точки зору гуманності та визнання загальнолюдських цінностей, ніж перший підхід, і є занепокоєння щодо практичної реалізації цієї ідеї в масових школах, пов'язаних з певними характеристиками сучасного суспільства. відбулося.

Необхідно принципово вирішити проблему збереження престижу вчителя та професії вчителя. Проводити підвищення кваліфікації та, за необхідності, перепідготовку педагогічних кадрів відповідно до останніх національних освітніх стандартів, навчальних планів та навчальних програм, підвищувати мотивацію до участі у перетвореннях; створення різноманітних гнучких і привабливих умов для проникнення в систему освіти нового покоління вчителів, що не супроводжується інертністю, слабкою реакцією на зовнішні сигнали, необхідністю зміни існуючих освітніх технологій; розробити та запровадити ефективні механізми сприяння ротатції, професійному та кар'єрному розвитку керівників у системі освіти [1].

Не менш важливою проблемою сучасної освіти і науки є небажання забезпечувати необхідним обладнанням. Через технологічний прогрес терміново потрібні нові інструменти, але не кожна школа може собі їх дозволити. Тому потрібне державне фінансування на будівництво лабораторій, комп'ютерних класів, бібліотек тощо.

Інша проблема – невміння деяких викладачів використовувати нові інтерактивні технології. Це можна вирішити, пропонуючи спеціальні курси, які дають вчителям можливість вчитися і практикуватися [2].

У нашій країні популяризується інклюзивна освіта. Закриваються спеціалізовані школи-інтернати, відкриваються спеціальні класи, разом з усіма навчаються учні з різними вадами. Тут виникає питання: "Чи готові діти-інваліди до вступу в суспільство? Як їх сприймуть інші учні? Які труднощі виникнуть?" Тому для вирішення цих проблем необхідно проводити психологічні тренінги та спецкурси для звичайних студентів та студентів з обмеженими можливостями, а також викладачів.

Найсерйознішою проблемою є безперервне реформування освіти. Навчальні програми та системи освіти постійно розвиваються, через що підручники та посібники перестають бути придатними для навчання. А новий ще не вийшов. Старі підручники, зміст і методи навчання вже не відповідають сучасним вимогам сучасного світу щодо їх якості. Нинішній і майбутній інтелектуальний потенціал освіти потребує більших інвестицій. У деяких навчальних закладах вони повністю відсутні.

Запровадження Болонської системи освіти почалося не поступово, а відразу, що спричинило проблеми взаєморозуміння між студентами та викладачами. Потрібно вивчати Болонський процес крок за кроком, всю систему [4].

Наукові відкриття нашого українського генія продають за кордон, бо в інших країнах винаходи цінуються більше.

Низька заробітна плата та соціальна незахищеність вчителів негативно впливають на якість освіти та не дозволяють кваліфікації вчителів залишатися на належному рівні.

Розшарування суспільства ускладнює отримання якісної освіти все більшої кількості дітей. Бідність передається у спадок, і освіта — з її нерівним доступом до



доступу й навчання за контрактом, поділений на елітні та звичайні школи, приватні та державні вищі навчальні заклади — стає механізмом відтворення соціальної нерівності.

Багато національний характер країни вимагає створення шкіл і класів з окремими групами для меншин. Навчати дітей рідною мовою потрібно, але вчителів не завжди вистачає [1].

Ще одна проблема – відсутність зв'язку та спілкування між батьками, учнями та вчителями. Навчання та виховання дітей – це звичайний, одночасний процес, який нерозривно пов'язаний у школі та вдома. Ось чому необхідно будувати стосунки. Інтегровані курси та інтегроване навчання вимагають більшої уваги. Вона вбирає в себе вищезгадані проблеми, показуючи глобалізацію проблем в цілому.

**Висновок.** Отже, освітня та наукова проблематика в сучасній українській дійсності є актуальною. В основному вона включає:

- недостатнє фінансування освіти та науки;
- Відсутність кадрів та їх кваліфікації;
- Проблема недосконалої інклюзивної освіти;
- Недостатня підготовка та некомпетентність фахівців до нових технологій [3].

### Список використаної літератури

1. Матеріали XII Міжнародної конференції «Формування патріотизму та полікультурної компетентності майбутніх фахівців гуманітарно-педагогічного профілю», 19-21 березня 2015р., м. Бар/ наук.збірник/ в.82.- 308с.

2. Актуальні проблеми освіти і науки в українських реаліях [Електронний ресурс] / Режим доступу: <https://vseosvita.ua/library/aktualni-problemi-osviti-i-nauki-v-ukrainskih-realiyah-12228.html>

3. Проблеми і перспективи розвитку середньої освіти в Україні [Електронний ресурс] / Режим доступу: <http://osvita.ua/school/method/1032/>

4. «Актуальні проблеми розвитку освіти і науки в умовах глобалізації». Матеріали II всеукраїнської наукової конференції 28-29 жовтня 2016р. Частина I, Дніпро.- 292с.

5. Сучасні проблеми науки та освіти [Електронний ресурс] / Режим доступу: <https://goaravetisyan.ru/uk/sovremennye-problemy-nauki-i-obrazovaniya-2-sovremennye-problemy-nauki/>

*Цибенко Марина Олексіївна,  
студентка II курсу,  
Спеціальності «012 Дошкільна освіта»*

*Науковий керівник:  
старший викладач  
Мірошниченко Оксана Василівна*

### «Аналіз мобільних додатків для самостійної та індивідуальної роботи в процесі навчання іноземної мови дітей дошкільного віку»

In the modern world, pre-school children and their relatives need technological progress in children`s development and training. So, the teachers from all over the world have to find new interesting and exciting ways to pay attention to learning math, nature, art and of course native and foreign languages.

In the report, we want to propose some really effective apps and resources for learning a foreign language for children of pre-school age.

Firstly, we want to consider resources such as Wordwall, Canva, Prezi and British Council Learn English Kids. In describing a Wordwall, it would be appropriate to note that the resource

consists of more varied and interesting types for making learning languages more fun and colourful. Using interactive exercises (for example, quiz, wheel of Fortune, random cards, labyrinth etc.) transforms studying into an emotional-cognitive game. Wordwall also includes a musical accompaniment and a huge number of pictures.

So, if we analyze the platform British Council Learn English Kids we point out the complete absence of the native language which contributes to the study of a foreign language by both children and parents. However, Canva and Prezi don't include interactive tasks like Wordwall. Still, in these resources, you may make powerful, amazing and creative presentations, pictures and videos that will be useful and successful in learning a language as well as resources with games, videos and interactive tasks.

Secondly, we want to describe some apps. There are games that influence learning some subjects including a foreign language too. There are English for Kids and ABC KIDS. These apps are free and contain a colourful design. Regarding the educational side of those apps, we observe some moments: children can learn the alphabet, vocabulary and right pronunciation. The game is not a bad way to learn something new because our modern children like every technological innovation everywhere. In conclusion, educators and parents need to use innovative technologies and explore many ways to improve children's level of foreign languages.

### **Список використаної літератури**

1. Алексеева Г. Мобільні додатки для дошкільнят на підтримку вивчення англійської мови/ Г. Алексеева – Одеса, 2019. – 148-150 с.
2. Базовий компонент дошкільної освіти в Україні. URL: <https://mon.gov.ua/ua/osvita/doshkilna-osvita/bazovij-komponent-doshkilnoyi-osviti-v-ukrayini>
3. Вовк В. Як самостійно навчати англійській дошкільнят. URL: <https://cambridge.ua/uk/blog/kak-samostoyatelno-uchit-doshkolnikov-anglijskomu/>
4. British Council Learn English Kids URL: <https://learnenglishkids.britishcouncil.org/>
5. Canva. URL: <https://www.canva.com/>
6. Prezi. URL: <https://prezi.com/>
7. Wordwall. URL: <https://wordwall.net/uk>

*Цигель Анна Володимирівна,  
студентка I курсу магістратури,  
Спеціальності «Практична психологія»*

*Науковий керівник:  
старший викладач, к.психол.н.  
Петренко Вікторія Євгенівна*

### **«Основні підходи до дослідження проблеми агресивності»**

Тема даного дослідження не є новою, проте вона не перестає бути актуальною і на сьогоднішній день. Дуже багато вчених намагались з'ясувати причини прояву агресивної поведінки як у дорослих, так і у дітей, намагались класифікувати та описати види агресії.

Вперше питання агресивної поведінки порушувалось ще в філософії. Т. Гоббс вважав, що всередині кожної людини живе щось дике, так би мовити, руйнуючий початок, який можна приборкати тільки за допомогою громадського порядку або закону.

Одна із засновниць неокласичного психоаналізу – К. Хорні, вважала, що почуття агресивності виникає тоді, коли дитина сприймає ворожість оточуючих як належне та свідомо або несвідомо наважується на боротьбу, з метою власного захисту.

Однією з найпопулярніших теорій агресії є теорія фрустрації-агресії, її автором є Д. Доллард. Теорія базується на двох положеннях:

- 1) фрустрація завжди призводить до агресії у будь-якій формі;

2) агресія завжди є наслідком фрустрації.

Д. Доллард вважав, що у разі прояву агресії необхідно шукати фрустрацію, яка впливає на особистість і викликає агресивний імпульс. Автор теорії стверджував, що на ступінь агресивної поведінки впливають три фактори ситуації:

- наскільки блокована мета була бажаною;
- наскільки велика перешкода на шляху до мети;
- накладання однієї фрустрації на іншу.

Однак, на думку М. Міллера фрустрація не завжди породжує почуття агресії, але вона може бути однією з реакцій [1, с.20].

В теорії соціального навчання агресія розглядається як така форма поведінки, що була засвоєна людиною під час соціального навчання. Її представниця М. Мід вважала, що прояв агресії залежить від трьох аспектів: раннього досвіду виховання дитини у конкретному культурному середовищі, сімейних традицій та емоційного фону стосунків батьків до дитини. Наявність у дитини травматичного досвіду, наприклад, часте покарання батьків, раннє відлучення від грудей матері, довге перебування на самоті, відсутність засудження батьками жорстокого поводження з однолітками, призводить до формування таких негативних рис особистості як егоїзм, агресивність, жорстокість та тривожність [2, с.30].

Важливою ідеєю даної теорії є підкріплення агресивної поведінки оточуючими, тобто будь-яка дія покликана посилити певну реакцію. Більш важливим є те, як батьки реагували на ранні прояви агресії дитини. Реакція батьків може суттєво відрізнятись залежно від того, на кого спрямована агресія. Покарання буде суворішим, якщо агресія була спрямована в бік дорослого, ніж в бік однолітка.

Таким чином, вже у підлітковому віці дитина зможе почувати себе спокійніше, проявляючи агресію до однолітків, ніж до дорослої та авторитетної особи. Якщо дитина все ж таки проявить агресію по відношенню до старшого, то імовірно за все буде після цього почувати тривожність та провину. Маючи позитивне підкріплення після прояву агресії, дитина, скоріш за все, в подібній ситуації в майбутньому буде вести себе аналогічно, адже постійне підкріплення агресивних проявів формує звичку реагувати так на будь-які подразники [3, с.62].

Багато вчених стверджують, що агресія у людини з'являється ще з трьох років, проте до 6 років різниці у її прояві в дітей немає, і надалі з'являється як наслідок статевого виховання. Однак, з віком все ж таки проявляються певні відмінності в прояву агресії. Жінки відчуваючи агресію, менше дозволяють собі проявляти її на людях через виражене почуття провини та тривожності. Саме тому їм більш властива вербальна, непряма агресія. У жінок більше спостерігається аутоагресія, тобто спрямована на себе, а у чоловіків навпаки – гетероагресія, тобто спрямована на інших. Жінки більш схильні до прояву прихованих форм ворожості, виражених у зневажливому поводженні, ігноруванні чи знеціненні соціального статусу об'єкта агресії. Для чоловіків більш притаманна фізична агресія.

Для жінок прояв агресії сприймається як зняття напруги та можливість визволити свої негативні емоції. Однак, чоловіки це приймають як можливість отримання певної матеріальної або соціальної винагороди [3, с.221].

Отже, можна зробити висновок, вчені дотримуються спільної думки щодо сутності агресії, а саме: не дивлячись на те, чи вроджене це, чи набуте, головною ідеєю є цілеспрямоване заподіяння шкоди іншій людині або тварині.

### Список використаної літератури

1. Берон Р. Агресія / Річардсон Д.; Пітер, 2001. - 352 с. - (Серія «Майстра психології»).
2. Ленденєва І.Л. Дитяча агресія та методи її психолого-педагогічної корекції; Іркутськ, 2002. – 20 с.

3. Фурманов І. А. Соціально-психологічні проблеми поведінки: курс лекцій для студентів відділення психології; Мінськ: БДУ, 2001. - 91с.

*Цихмейструк Оксана Миколаївна,  
аспірантка IV курсу,  
Спеціальності «011 Освітні та педагогічні науки»*

*Науковий керівник:  
доктор пед. наук, професор  
Матвієнко Олена Валеріївна*

### **«Формування громадянської компетентності особистості у сучасній теорії та практиці»**

Сучасні реалії породжують потребу функціонування держави активної участі в її розвитку молоді, яка є активною рушійною силою в демократичному суспільстві. Умови праці та життєдіяльності в ХХІ столітті – це не тільки створення робочих місць, а й вчасні сплати податків, збереження екосистеми, покращення демографічної ситуації, покращення якості освітніх послуг, створення можливостей для всебічного розвитку особистості, прозорість системи управління, доступність освіти всім категоріям населення з використанням інноваційних технологій, можливість діяльності у всіх галузях праці шляхом комунікації, вирішення проблем суспільства.

Слід враховувати, що підготовка до демократичного співжиття в суспільстві розпочинається з молодшого шкільного віку, трансформуючись в елементи громадянської освіти, яка знаходить своє місце в змісті освітніх компонентів навчальних програм закладів середньої освіти. Як зазначає Стребна, «громадянське виховання зорієнтоване на формування в дитини потреби до пізнання світу та людини в ньому як соціальної та біологічної сутності, засвоєнню духовних цінностей у різноманітних сферах, вихованню патріотизму, поваги до Української держави, її символіки, свідомого бажання зробити свій внесок у становлення України як демократичної потужної держави». [3] Аналогічний досвід врахування громадянської освіти має освітня діяльність закладів вищої освіти. Саме в освітньому середовищі особистість пізнає свою ідентичність, формує «Я-образ», здійснює спроби рівної участі, вивчає моделі співіснування, засвоює основні правила демократії.

Як підкреслюється в наукових доробках І. Зязюна, важливим компонентом у професійній компетентності вчителя є «громадянський, що означає участь у суспільно корисних справах, вияв громадянського обов'язку, захист прав людини, становлення досвіду громадянської поведінки» [1]

Світовий досвід становлення та розвитку ГК формувався в осередках демократичної теми управління. Соціалізація особистості в демократичному суспільстві відбувається з врахуванням ціннісно-змістового аспекту, який набуває все більшого значення при розвитку освітньої сфери. Адже сучасна парадигма освіти враховує не тільки набуття знань, а й особистісно-орієнтований та компетентнісний підходи, що спрямований на здобуття особою вмінь, професійного досвіду, комунікативних навичок, самореалізації, реалізації творчого потенціалу з врахуванням активної життєвої позиції. Одним із завдань на теренах освітнього ландшафту постає формування в молодого покоління громадянських якостей, які сприятимуть виконанню соціальних ролей, завдань в процесі діяльності та дотримання обов'язків задля забезпечення рішень в процесі міжособистісних, міжгрупових та міжкультурних взаємин, а також самореалізації на різних етапах життєвого шляху.

Відповідно потребує уточнення понять «громадянська компетентність» та всіх інших суміжних понять.

Нами визначено критерії, показники та рівні сформованості громадянської компетентності майбутніх вчителів початкових класів у процесі педагогічно-наукової підготовки, а також їх зв'язок з суміжними з громадянською компетентністю поняття.

Для прикладу, розглядаючи мотиваційно-ціннісний критерій суміжне поняття «громадянські цінності» корелюються з показниками щодо «усвідомлення особистості як найвищої цінності суспільства та суспільства і держави як цінностей вищого порядку»; а поняття «громадянська ідентичність» інтерпретує показник «усвідомлення особистості та ідентифікація особистості з певною етнічною групою, враховуючи культурні особливості та громадянські цінності, наявність інтересу та значущості громадянської участі».

При аналізі інформаційно-когнітивного критерію, поняття «громадянська освіта» співвідноситься з показниками «знання чинного законодавства, способів реалізації громадянських прав та свобод та вміння інтегрувати громадянську компетентність в зміст навчальних дисциплін»; а поняття «політична культура» корелюються з показником про «обізнаність у філософських, правових, економічних та соціально-політичних аспектах громадянської компетентності».

Розглядаючи діяльнісно-поведінковий критерій, поняття «громадянська позиція» пов'язане з показником «відповідності поведінки громадським нормам, ідеалам і переконанням»; а поняття «громадська діяльність» співвідноситься з показником «уміння застосовувати дизайн мислення педагога при вирішенні суспільно-важливих завдань».

Нами проаналізовано стан сформованості громадянської компетентності майбутніх вчителів початкових класів.

На підставі аналізу результатів стану сформованості громадянської компетентності майбутніх вчителів початкових класів, отриманих на констатувальному етапі експерименту, ми можемо зробити висновки, що за мотиваційно-ціннісним критерієм у більшості студентів КГ та ЕГ спостерігається інтерес до громадської участі з тематики, що враховують їх особисті інтереси. Студенти часто відкриті до комунікації під час вирішення суспільних завдань. Демонструють ситуативний інтерес до долі держави, суспільства в цілому. Усвідомлюють людину як особистість та найвищу цінність суспільства, ідентифікують її з певною етнічною групою, іноді спираючись на стереотипи. Обізнані про роль суспільства як цінності вищого порядку у становленні держави. Слід зазначити, що у достатньої кількості майбутніх вчителів початкової школи виявлено не у повній мірі усвідомлене ставлення до впровадження громадянської освіти в педагогічній діяльності. Спостерігається недостатньо активна мотивація.

Результати дослідження громадянської компетентності за інформаційно-когнітивним критерієм, дозволяють характеризувати респондентів КГ та ЕГ проявом базового орієнтування у нормативно-правовій базі громадянської освіти при педагогічній діяльності вчителя початкової школи. Студенти часто виявляють навички комунікації, які сприятимуть ефективній взаємодії з іншими людьми у процесі громадянської діяльності. Мають базові знання принципів, норм, закономірностей громадянськості, ознайомлені з педагогічними технологіями і змістом громадянської компетентності. Демонструють несистемні знання у філософських, правових, економічних та соціально-політичних аспектах громадянської компетентності, а також у віковій психології.

Громадянська компетентність за діяльнісно-поведінковим критерієм у студентів проявляється на середньому рівні з тенденцією до зниження, що характеризується частково сформованою системою громадських переконань та сукупність громадянських якостей. Студенти часто висвітлюють власну громадянську позицію та формують опозиційну точку зору на основі громадянських цінностей. Студенти здатні аналізувати та оцінювати педагогічну діяльність, коригуючи її з суттєвими рекомендаціями від наставника. Але, у достатньої кількості досліджуваних спостерігається низький рівень, що характеризується наявністю фрагментарних громадських переконань та сукупністю частково сформованих громадянських якостей. Студенти іноді висвітлюють власну громадянську позицію та формують опозиційну точку зору на основі громадянських

цінностей. Студенти здатні аналізувати та оцінювати педагогічну діяльність через підтримку наставника, при тому прагнення до самовдосконалення розвинені недостатньо.

Після впровадження програми формувального експерименту з реалізації моделі формування громадянської компетентності майбутніх вчителів початкових класів в процесі фахової підготовки, проаналізовані результати експериментального дослідження, які будуть висвітлені в дисертаційному дослідженні.

Отже, розвиток громадянської компетентності особистості сприятиме вдосконаленню насамперед громадянських якостей, що є рушійною силою для реалізації громадської діяльності задля демократизації професійної діяльності, досягнення суспільного блага та розвитку суспільства.

### **Список використаної літератури**

1. Зязюн І. Компетентнісний педагог завжди й повсюдно – учитель, психолог, культуролог, вчений. URL: <https://lib.iitta.gov.ua/2640/1/%D0%B6%D0%B8%D0%BF.pdf>
2. Михайліченко М.. Громадянська компетентність як складова університетської освіти. Компетентнісно орієнтована парадигма підготовки майбутнього філолога: монографія/ за ред. проф. Малихіна. Київ: ТОВ «Н ВО Інтерсервіс», 2016. С.363-410.
3. Стребна О. Підготовка вчителів початкових класів у післядипломній освіті до громадянського виховання учнів у позаурочній діяльності: автореф. дис. канд. пед. наук: 13.00.04/О. Стребна, Чернігів. нац. пед. ун-т ім.. Т.Г. Шевченка. – Чернігів, 2011. – 20с.

***Шаботова Валерія Вікторівна,  
студентка IV курсу,  
Спеціальності «Початкова освіта»***

***Науковий керівник :  
кандидат педагогічних наук, доцент  
Себало Людмила Ігорівна***

### **«Вплив рухливих ігор на соціальну адаптацію дітей молодшого шкільного віку»**

*«Гра - це могутній виховний засіб, який виробило людство  
і тому в ній істотна потреба людської природи»*

*К.Д. Ушинський*

Соціальна адаптація дитини до систематичного шкільного навчання є надзвичайно актуальною та важливою проблемою, оскільки учбова діяльність потребує від дитини нових форм поведінки, здатності керувати своїми психічними процесами, у тому числі й увагою.

Під час адаптаційного періоду для молодшого школяра ігрова діяльність є дуже важливою та значущою, оскільки сприяє розвитку всіх пізнавальних процесів дитини.

Першокласники люблять ігри, пов'язані з рухами. Правильно організовані рухливі ігри сприяють виробленню позитивних якостей, є засобом, здатним надати хороший вплив на стосунки з однолітками.

Цією темою цікавились дуже багато вчених, таких як : О. М. Леонтєв, С. Л. Рубінштейн, Л. С. Виготський, Д. Б. Ельконін, О. П. Усова та інші. Кожен з них зазначав, що дитина має ширший діапазон охоплення, і лише в грі вона може безпосередньо увійти в коло дійсності. Бавлячись і граючи, дитина опановує себе і усвідомлює себе особою. Для дітей гра є сферою їхньої соціальної творчості, полігоном для їх соціального та творчого самовираження. Гра – це спосіб для учнів знайти себе в команді, суспільстві, людях і всесвіті, і це повторення соціальної практики [3].

За допомогою рухливих ігор дитина оволодіває:

- усією системою людських взаємин – спочатку на емоційному, а потім на інтелектуальному рівні;
- способами практичної і розумової діяльності;
- великим діапазоном людських почуттів;
- поняттями «добро» і «зло», вчиться їх розрізняти;
- морально-етичними нормами, виробленими людством. [2].

Кожне з цих пунктів надає дитині гарну можливість адаптуватися в новому середовищі, знайти своє місце та зрозуміти поставлені задачі перед ним.

Для успішної адаптації першокласників до школи засобами рухливих ігор необхідно забезпечити *такі умови*:

1. Проведення постійного моніторингу рівня адаптації можливо за допомогою таких методик:

- Проективний тест особистих відношень, соціальних емоцій і ціннісних орієнтацій «Будиночок».
- Анкета для оцінювання рівня шкільної мотивації й адаптації Н. Лускової.
- Малюнок «Що мені подобається в школі».
- Методика «Школа звірів»
- Малюнок «Мій клас».

2. Організація навчально-пізнавальної діяльності відповідно до вікових особливостей.

3. Створення комфортних умов для спілкування.

4. Залучення дітей до рухливих ігор, естафет.

5. Організація активного дозвілля під час освітнього процесу та в позаурочній діяльності.

Для ефективності соціальної адаптації нами рекомендовано використовувати *такі рухливі ігри*:

1. *Ігри на зближення один з одним і вчителем:*

- Гра «Роздувайся, кулько!»
- Гра «Лисиця і курчата»;
- «Веселі бджілки»;

2. *Ігри на формування емоційного контакту:*

- Гра «Поділись іграшкою»
- Гра «Мишоловка»
- Гра «Вожатий, вожатий, подай піонера»

3. *Ігри на розвиток довіри до однокласників та вчителя:*

- Гра «Переправа»
- Гра «Ми зможемо!»
- Гра «Гірські вершини»
- Гра «Парний біг »

Підсумовуючи, констатуємо, що гра - це радість і емоційний підйом. Завдяки цій чудовій властивості рухливі ігри, особливо з елементами змагання, більше, ніж інші форми рухової активності, відповідають потребам дітей у формуванні соціального досвіду та становлення себе як особистості в колективі, сприяють ефективності адаптації дитини в школі. Крім того, ігри – чудовий відпочинок для школярів від розумової роботи під час навчання. Науковці доводять, що дитина має ширший діапазон охоплення, і лише в грі вона може безпосередньо увійти в коло дійсності [1]. Граючи, дитина опановує себе і усвідомлює себе особою. Для дітей гра є сферою їхньої соціальної творчості, полігоном для їх соціального та творчого самовираження. Гра – це спосіб для дітей знайти себе в команді, суспільстві, людях і всесвіті, і це повторення соціальної практики.

### Список використаної літератури



1. Кудикіна Н.В. Ігрова діяльність молодших школярів у позаурочному навчально-виховному процесі: Монографія. – К.: КМПУ, 2003. 272 с.
2. Форост Т.М. Ігрова діяльність, як засіб соціальної адаптації учнів URL : <https://vseosvita.ua/library/igrova-dialnist-ak-zasib-socialnoi-adaptacii-ditej-454565.html?msclid=5e606342cfcb11ec886ebb007f1402f8> (дата звернення: 06.05.2022).
3. Добош О.П. Адаптація першокласників до навчально – виховного процесу URL : <https://klasnaocinka.com.ua/ru/article/adaptatsiya-pershoklasnikiv-do-navchalno-vikhovnog.html?msclid=6fa52ba5cf8611ec8afbf9e6a7fd7397> (дата звернення: 06.05.2022).

*Шеленко Галина Володимирівна,  
аспірантка II курсу,  
Спеціальності 011 «Освітні, педагогічні науки (дошкільна педагогіка)»*

*Науковий керівник:  
кандидат педагогічних наук, доцент  
Довбня Софія Олегівна*

### **«Національний архітектурно-ландшафтний дизайн у просторі дошкільної освіти»**

Попри непрості часи сьогодення ми стали ще більше пишатися тим, що ми – українці, котрі з **Україною в серці**. Традиційні українські мотиви, кольори та символіку сьогодні все частіше можна побачити не тільки в одязі, але і в ландшафтному дизайні. Вітчизняні психологи доводять, що завдяки цьому ми відчуваємося впевненіше та спокійніше, адже відчуваємо свою приналежність до чогось більшого, встановлюємо непорушний зв'язок із минулими поколіннями та отримуємо від них сили для творення майбутнього держави. Отож сучасний національний архітектурно-ландшафтний дизайн в Україні – стильний і модний.

Переосмислення традиційного українського облаштування з урахуванням вимог сучасності – актуальний напрямок новітнього національного архітектурно-ландшафтного дизайну у просторі закладу дошкільної освіти. І вже є чудові приклади його реалізації. Наприклад, заклад дошкільної освіти у формі вулика, що зводять в м.Рівне та енергоефективний заклад дошкільної освіти у Дніпропетровській області.

Сучасний дизайн та старовинні національні традиції вдається гармонійно поєднувати в закладі дошкільної освіти за двома напрямками: дитячий дизайн (діти-митці) та дизайн для дітей (митці-дітям) під час яких пізнаються глибинні шари національної культурної спадщини, адаптувавши народні архітектурні рішення до сьогодення в проєктній діяльності, яку відображено у наукових доробках психологів та педагогів, як-то: Т.Башинської, Н.Гавриш, О.Мащенко, О. Пехоти, Н. Стаднік та ін. Художнє конструювання вивчалось Е.Белкіною, Г.Підкурманною, Т.Комаровою, В.Мухіною, Т.Дороновою, Є.Ігнат'євим, Т.Козаковою, В. Котляром, Н. Сакуліною, Є.Фльоріною та ін [4].

В основі проєктування сучасного закладу дошкільної освіти України – бачення його простору не тільки, як місця безпечного перебування дитини, але як освітнього, розвиваючого об'єкта. Простір, в числі першочергових завдань якого є – розкриття особистості дитини, її індивідуальності, розвиток творчого потенціалу, вільного вибору, заснованого на самовираженні дитини, його саморозвитку, на співробітництві та співтворчості. Враховуючи ці фактори удосконалюються принципи організації архітектурного середовища, як-то: функціональне зонування, гнучкість планування, багатофункціональність простору [2,364].

Поруч з тим необхідно звернути увагу на збереження української національної спадщини. Вдалим рішенням стане оформлення в закладі дошкільної освіти, чи на його



території музею українського побуту, у вигляді старовинної хати, яка в переважній більшості складалася з трьох частин: сіней (перша частина хати при вході); комори з речами для щоденної праці та світлицею (великою кімнатою) [1]. Порівняно з усіма іншими типами українських хат, старовинні будинки бойків, лемків та гуцулів будувалися суцільно з дерева. В залежності від регіону головними елементами інтер'єру якої буде розмальована піч, переважно рослинними та геометричними орнаментами. Біля печі обов'язково розмістити традиційну колицку та народні іграшки. Окрім цього інтер'єр оформити виробами декоративно-прикладного мистецтва: глечиками, горщиками, мисками, тарелями, скринями, рушниками, вишиванками та іншими речами, які використовували наші предки. Для запавної атмосфери долівку (підлогу) застелити запашинами травами. На подвір'ї, огорожену дерев'яним тином вдало поєднати зразки ландшафтного дизайну, малі архітектурні форми, рослини та тварини.

Відповідно до Закону України «Про благоустрій населених пунктів» мала архітектурна форма – це елемент декоративного чи іншого оснащення об'єкта благоустрою. До малих архітектурних форм належать: альтанки, павільйони, навіси; паркові арки (аркади) і колони (колони); вуличні вази, вазони і амфори; декоративна та ігрова скульптура тощо [3].

До самостійного проектування архітектурно-ландшафтного дизайну залучають дітей старшого дошкільного віку, які мають у цьому віці особливе сприйняття навколишнього світу, емоційну чутливість, підвищену пізнавальну активність, здатність до наочно-образного мислення. Враховуючи вище зазначене, ми вважаємо, що дитячий процес проектування ландшафтного дизайну включає три етапи: *перший етап (інсайт)* – раптове виникнення, розвиток та усвідомлення задуму та мотиву (для чого? для кого?) прообразу варіацій (що? як? де? скільки? хто?) майбутнього ландшафтного дизайну (задум визначений самою дитиною, а за крайньою необхідністю він запропонований вихователем); *другий етап (творчо-перетворювальний)* – під час якого відбувається створення чи оформлення задуму (визначається способи вирішення проблемної ситуації, послідовності їх використання; створення умовних позначень та кольорових малюнків-карток проекту майбутнього ландшафтного дизайну; добір відповідних матеріалів та обладнання; реалізація задуму); *третій етап (презентаційно-рефлексивний)* – презентація готового ландшафтного дизайну та аналіз результатів (рефлексія). Він тісно пов'язаний з двома попередніми етапами, є їх логічним продовженням і завершенням [4].

Отже, національний архітектурно-ландшафтний дизайн це:

- складова простору закладу дошкільної освіти;
- вдосконалена версія історичних прототипів;
- органічне поєднання архітектури з природними елементами;
- творчий проєкт архітектурно-ландшафтний дизайну з дітьми старшого дошкільного віку, який передбачає поєднання природних і штучних компонентів середовища в цілісній композиції, що становить певний художній образ. Варто зазначити, що пріоритетними в ландшафтній архітектурі та дизайні є естетичні фактори формування штучного середовища. Об'єкти ландшафтної архітектури та дизайну протягом усієї історії розвитку є синтезом природи та різноманітних мистецтв, вони пов'язані з історичними стилями, розвивалися разом у взаємозв'язку із філософією, літературою, живописом, архітектурою, музикою, з особливостями побуту та відбивали мінливі естетичні ідеали попередніх епох.

### Список використаної літератури

1. Авраменко С.М. Пам'ятки традиційного народного житла музею народної архітектури та побуту середньої Наддніпрянщини Національного історико-етнографічного заповідника «Переяслав» (архітектурні особливості, формування колекції), 2018. С. URL: <http://ephshair.phdpu.edu.ua:8081/xmlui/handle/8989898989/4872>

2. Ковальська Г.Л., Новальська Т.О. Сучасні напрямки в проектуванні закладів дошкільної освіти в Україні. *Архітектурний вісник КНУБА*, 2020. С.364-369.
3. Про благоустрій населених пунктів: Закон України № 2807-IV від 06.09.2005. Київ : Велес, 2005. – 48 с.
4. Шелепко Г.В. Проектування ландшафтного дизайну дітьми старшого дошкільного віку. *Науковий простір студента: пошуки і знахідки*. (ч. 1): матеріали ІХ Всеукраїнської науково-практичної студентської інтернет-конференції (28 березня 2022 року): збірник тез.-Київ: НПУ імені М.П. Драгоманова, 2022. URL: <https://pf.npu.edu.ua/nauka/kafedry/naukovi-zbirnyky-nttsa-fpp/naukovyi-prostir-studenta-2022#naukovyy-prostir-studenta-chastyna-1-2022>

*Шкарбань Анна Володимирівна,  
студентка III курсу,  
Спеціальності 013 «Початкова освіта»*

*Науковий керівник:  
кандидат педагогічних наук, доцент  
Тесленко Тетяна Василівна*

#### **«Формування у молодших школярів самооцінки як умови їх навчальної активності»**

«Без самооцінки неможлива реалізація пізнавальної та світоглядної функції життєдіяльності людини у суспільстві, самоствердження та самореалізації», - пише Видолоб Н.О. у своїй статті «Проблема самооцінки особистості у контексті гуманістичної психології» [1, с. 21]. І це дійсно так. Самооцінка впливає на навчальну активність учнів, їх становлення, погляди, реалізацію тощо. Це дійсно важливий і невід'ємний момент, на який вчителі та батьки повинні звертати увагу під час навчання, виховання і розвитку дитини.

Важливим новоутворенням молодшого шкільного віку є розвиток рефлексії – вміння дивитись на себе очима сторонньої людини. Стимулюючи прояви рефлексії, рекомендується звертати увагу дітей на те, як вони працюють, чи достатньо старанні й дисципліновані, чи не марнують свого часу, чи доцільні прийоми використовують для досягнення успіху. Дослідженнями А.І. Ліпкіної було доведено, що оцінювання учнями результатів власних письмових робіт, подальше їх обговорення сприяє корекції самооцінки [2].

«Самооцінка - судження людини про свої можливості, властивості, поведінку у порівнянні з певним еталоном, зразком. Самооцінка – основний структурний компонент самосвідомості, вияв оцінного ставлення людини до себе (самокритичність). Самооцінка може бути адекватною і неадекватною, завищеною чи заниженою» - зазначено у психологічному словнику [3].

Особистісний розвиток молодшого школяра співвідноситься з формуванням його самосвідомості, важливою і невід'ємною частиною якого є сформованість самоконтролю і самооцінка. Л.С. Виготський зазначав, що саме в семирічному віці починає складатися самооцінка як узагальнене, неситуативне і разом з тим диференційоване ставлення дитини до самої себе [4, с. 64-65].

У формуванні самооцінки молодшого школяра величезну роль виконують оцінні впливи вчителя. Засвоюючи в процесі навчання і виховання певні норми і цінності, школяр починає під впливом оціночних суджень інших (вчителів, ровесників) ставитися певним чином як до реальних результатів своєї навчальної діяльності, так і до самого себе як особистості.

Для розвитку у дітей адекватної самооцінки і почуття компетентності необхідно створити в класі атмосферу психологічного комфорту і підтримки, бо самооцінка в молодшому шкільному віці ґрунтується на думці та оцінці оточуючих, засвоюється в готовому вигляді без критичного аналізу.

Важливим у формуванні самооцінки молодших школярів є критичне мислення. Про те, що його розвиток є одним з наскрізних завдань навчально-виховного процесу, йдеться й у Концепції нової української школи.

Критичне мислення – складне й багаторівневе явище. Мислити критично означає вільно використовувати розумові стратегії та операції високого рівня для формулювання обґрунтованих висновків і оцінок, прийняття рішень.

З педагогічної точки зору критичне мислення – це комплекс мисленнєвих операцій, що характеризується здатністю людини:

- аналізувати, порівнювати, синтезувати, оцінювати інформацію з будь-яких джерел;
- бачити проблеми, ставити запитання;
- висувати гіпотези та оцінювати альтернативи;
- робити свідомий вибір, приймати рішення та обґрунтовувати його [5].

На формування адекватної самооцінки також впливає батьківське виховання. Адже саме батьки прищеплюють дитині моральні цінності, хвалять за досягнення і засуджують за погані вчинки. Формування адекватної самооцінки багато в чому залежить від відносин дитини з батьками.

Отже, важливим новоутворенням молодшого шкільного віку є розвиток рефлексії – вміння дивитись на себе очима сторонньої людини. В такому віці учні самостійно не можуть контролювати себе й адекватно самооцінювати. Це одна з найчастіших проблем у втраті мотивації та інтересу до навчання, і звичайно це призводить до труднощів у усвідомлюванні нового матеріалу і взагалі до усього навчального процесу. Тому батькам і вчителям важливо прикладати зусилля, щоб дитина мала адекватну самооцінку.

### **Список використаної літератури**

1. Видолоб Н.О. Проблема самооцінки особистості у контексті гуманістичної психології // Журнал «Young Scientist». - september, 2016. - № 9.1 (36.1). С. 21-25.
2. Липкина А.И. Педагогическая оценка и ее влияние на формирование личности неуспевающего школьника / А.И. Липкина // Психологические проблемы неуспеваемости школьников. – М., 1991. С. 132–157.
3. Психологічний словник / В.В.Синявський, О.П.Сергеєнкова, Н.А.Побірченко. 366 с.
4. Выготский Л.С. Кризис семи лет // Возрастная и педагогическая психология: Хрестоматия. – М.: Академия, 2003.
5. Мамон О.В. Критерії і показники рівнів сформованості самооцінки навчальної діяльності у майбутнього педагога // THE UNITY OF SCIENCE. - April, 2015. С. 59-62.

*Шкудун Дар'я Сергіївна,  
студентка I курсу магістратури,  
Спеціальності «Психологія»*

*Науковий керівник:  
кандидат психологічних наук,  
доктор педагогічних наук  
Митник Олександр Якович*

**«Зміст та показники розвитку емоційного інтелекту практичного психолога»**

Наявність емоційний інтелекту є важливою для успішної роботи практичного психолога. Гарний рівень розвитку емоційного інтелекту відкриває для психолога емпатію, самоконтроль, рефлексію, зворотній зв'язок та інші важливі моменти, які є важливими для роботи.

Дослідженням емоційного інтелекту займалися такі вітчизняні вчені як Л.С. Виготський, С.Л. Рубінштейн, О.М. Леонтьев. Серед зарубіжних вчених це Д. Гоулмен, Х. Гарднер, Р. Стернберг, П. Селовей та Дж. Майер.

З дослідженнями емоційного інтелекту переважно асоціюється вчений – Д. Гоулмен, який є автором книги «Емоційний інтелект». Його концепція є найвідомішою, вона пояснює, що життєвий успіх людини визначається не тільки загальним рівнем розумового розвитку, скільки здатністю до самопізнання, емоційної саморегуляції, здатністю виражати свої почуття, помічати та реагувати на емоційних стан інших. Д. Гоулмен виходить із положення про те, що будь-яка проблема, з якою людина зустрічається в житті, має безліч рішень, і якщо вона буде аналізувати їх тільки за допомогою логічного аналізу, то не зможе швидко приймати рішення й діяти.

У 1990 році П. Селовей та Дж. Майер вперше ввели термін «емоційний інтелект» – здатність відслідковувати власні та чужі почуття та емоції, розрізняти їх і використовувати цю інформацію для спрямування мислення та дій [1].

Здатність до розуміння емоцій означає, що людина може розпізнавати свою та чужу емоцію і знайти для неї словесний вираз, розуміє причини, що викликають дану емоцію, і наслідки, до яких вона приведе. Здатність до управління емоціями означає, що людина може контролювати інтенсивність емоцій, перш за все стримувати занадто сильні емоції; може контролювати зовнішнє вираження емоцій; може за необхідності довільно викликати ту або іншу емоцію [2].

Спираючись на таких авторів як, Д. Гоулмен, Р. Стернберг, Д.В. Люсін, Т.М. Марютіна, А.І. Степанова можна виявити наступні складові емоційного інтелекту:

- Вміння виявляти емоційне переживання у себе та інших;
- Вміння ідентифікувати свої емоції та емоції інших;
- Здатність керувати власними емоціями та емоціями інших;
- Здатність довільно викликати у себе та у інших людей певну емоцію;
- Вміння виражати словесно свої емоції;
- Вміння розуміти причину виникнення певної емоції та розуміти наслідки до яких вона веде [3].

Процес розвитку емоційного інтелекту у студентів-психологів умовно можна розбити на п'ять етапів. Перший етап – пізнання самого себе, розуміння свого внутрішнього світу, своїх емоцій і почуттів та причини їх виникнення. Другий етап – навчитися управляти своїми емоціями й почуттями, що дозволяє використовувати емоції для досягнення поставленої мети. Самоконтроль залежить від усвідомлення психологом того, що він відчуває в цей момент і які відчуває емоції, а також від розуміння, що відбувається навколо. На третьому етапі відбувається розвиток уміння студентів-психологів розпізнавати емоції інших людей, розуміти почуття партнера по спілкуванню. Основою професійної діяльності психолога є механізм ідентифікації. Для ідентифікації необхідний сильний емоційний зв'язок і орієнтація на іншу людину, що, у свою чергу, буде підвищувати показники продуктивності діяльності психолога. Четвертий етап розвитку емоційного інтелекту студентів-психологів – оволодіння вмінням управління станами партнерів по спілкуванню. Управління станом партнера має на увазі здійснення сукупності гуманістичних індивідуалізованих впливів, обраних психологом, спрямованих на запобігання несприятливим станам клієнта. П'ятий етап формування емоційного інтелекту студентів-психологів – розвиток психологічного професіоналізму – процес, який починається з моменту вибору професії й закінчується, коли людина припиняє активну трудову діяльність [3].

Отже, поняття «емоційний інтелект» включає в себе багато елементів – ідентифікація своїх та чужих емоцій, емоційний самоконтроль, емоційна саморефлексія, вміння виражати емоції тощо. Наявність гарного рівня розвитку емоційного інтелекту є необхідною умовою для ефективної роботи практичного психолога. Тому студенти, які навчаються за освітньо-професійною програмою «Практична психологія», мають обов'язково займатися розвитком емоційного інтелекту, а навчальні заклади, мають враховувати це при складанні навчальних програм.

#### **Список використаної літератури**

1. Белобородов А. М., Любякин А. А., Оконечникова Л. В. Активные методы формирования эмоционального интеллекта студентов-психологов. Педагогическое образование в России, 2015. с. 55-60. URL: <https://cyberleninka.ru/article/n/aktivnye-metody-formirovaniya-emotsionalnogo-intellekta-studentov-psihologov/viewer>
2. Кошонько Г. А. Развитие эмоционального интеллекта студентов-психологов. Збірник наукових праць Національної академії Державної прикордонної служби України Серія: педагогічні та психологічні науки № 4(69) 2013. с. 341-350. URL: [http://elar.khnu.km.ua/jspui/bitstream/123456789/3188/3/znpnapv\\_ppn\\_2013\\_4\\_36.pdf](http://elar.khnu.km.ua/jspui/bitstream/123456789/3188/3/znpnapv_ppn_2013_4_36.pdf)
3. Елизаветская Н.А. Эмоциональный интеллект в профессиональной деятельности психолога. Акмеология. Психологические науки. 2015. с. 198-199. URL: <https://cyberleninka.ru/article/n/emotsionalnyu-intellekt-v-professionalnoy-deyatelnosti-psihologa>

*Шляхтиченко Вікторія Олександрівна,  
студентка IV курсу,  
Спеціальності «Початкова освіта»*

*Науковий керівник:  
кандидат педагогічних наук, доцент  
Тесленко Тетяна Василівна*

#### **«Формування в учнів знань про права дітей засобом проєктних технологій»**

В концепції Нової української школи зазначено: «У центрі освіти має перебувати виховання в учнів відповідальності за себе, за добробут нашої країни», а також актуальним є «забезпечення свободи і права дитини в усіх проявах її діяльності, урахування її вікових та індивідуальних особливостей, забезпечення морально-психологічно-го комфорту дитини». Правове виховання досягає своєї мети, якщо воно формує у дитини здатність самостійно управляти власною активністю. Ця здатність у значній мірі залежить не тільки від характеру виховного впливу, але й від того, як сама дитина внутрішньо сприймає ці впливи. Із аспектів розвитку особистості є висока правова культура. Не можна вважати фізично здорову людину гармонійно розвинутою, коли вона, маючи широкі знання, добре працюючи або навчаючись, порушує закони, права [2].

Проблема формування правової культури особистості активно досліджується в різних наукових аспектах: філософському (В. Арешонков, О. Бандура, Т. Василевська та ін.); соціологічному (Н. Агаркова, Г. Лактіонова, А. Стаканков); юридичному (М. Богуславський, О. Ганзенко, В. Нерсисянц та ін.); психологічному (І. Бех, П. Блонський, М. Боришевський, О. Венгер та ін.); педагогічному (Г. Васянович, Т. Бутківська, М. Городиський та ін.). Ціннісно-виховний аспект формування правової культури молодших школярів висвітлений у працях І. Бега, Н. Бібік, І. Козубовської, В. Оржеховської, В. Тернопільської, М. Фіцули та ін. У педагогічних дослідженнях цих та інших авторів основним завданням правового виховання молодших школярів є формування в них правової культури як сукупності правових знань, переконань, установок особистості, що

реалізуються в процесі спілкування, поведінки, а також ставлення до матеріальних і духовних цінностей суспільства [1].

Правове виховання — виховна діяльність школи, сім'ї, правоохоронних органів, спрямована на формування правової свідомості та навичок і звичок правомірної поведінки школярів.

Розвиток правової держави, в якій домінуюче місце посідають права людини й цінності особистості, залежать, передусім, від виховання і навчання молодого покоління. Тому нині гостро стоїть необхідність у використанні всіх виховних засобів у навчально-виховному процесі школи для виховання дітей до прав людини, свободи і людської гідності.

Проектна технологія безпосередньо поглиблює знання, морально-етичну, соціальну та інші складові громадянської компетентності. Вона розвиває необхідні уміння та навички, наприклад, орієнтованість на конкретні дії, особисту участь та громадську активність. Також надає можливість формувати у дітей та підлітків уміння працювати в команді, набувати навичок соціальної взаємодії. Загалом, інтегрування ідей громадянської освіти до навчальних проектів у школі дозволяє набувати компетентностей, знань та вмінь, необхідних для продуктивного життя людини [3].

Навчальне проектування орієнтоване перш за все на самостійну діяльність учнів — індивідуальну, парну або групову, яку учні виконують впродовж визначеного відрізка часу. Технологія проектування передбачає розв'язання учнем або групою учнів якої-небудь проблеми, яка передбачає, з одного боку, використання різноманітних методів, засобів навчання, а з другого — інтегрування знань, умінь з різних галузей науки, техніки, творчості.

Успішною метою розвитку проектної діяльності в школі є розвиток здатності кожного учня визначати і реалізовувати спільну мету роботи та знаходити шляхи її досягнення; вміння домовлятися про розподіл функцій і ролей у спільній діяльності; здійснювати взаємний конструктивний контроль; вирішувати конфлікти, ураховуючи інтереси сторін; співпрацювати [4].

Отже, використання проектних технологій в навчальній діяльності молодших школярів полягає в тому, що учитель має враховувати вікові й психолого-фізіологічні особливості дітей молодшого шкільного віку. Проекти мають спрямовати на розвиток навичок співробітництва й ділового спілкування в колективі, тому потрібно передбачати сполучення індивідуальної самостійної роботи із груповими заняттями, обговореннями дискусійних питань, наявності елементів дослідницької методики, направлений на створення учнями кінцевого продукту їх власної творчості.

#### **Список використаної літератури**

1. Запорожан І.Г. Педагогічні основи правовиховної роботи з молодшими школярами. Автореф. дис. ... канд. пед. наук: 13.00.07. Тернопіль, 2002. 19 с.
2. Концепція «Нова українська школа». – [Електронний ресурс]. – Режим доступу: <https://osvita.ua> > Середня освіта > Реформа середньої освіти.
3. Котелянець Л. Проектний метод навчання молодших школярів.// ж. «Рідна школа» - 2001, №10.
4. Метод проектів у початковій школі// Упорядн.: О. Онопрієнко, О.Кондратюк. – К.: Шкільний світ – 2007, с. 128

*Щербатюк Анастасія Дмитрівна,  
Ядчишина Діана Сергіївна,  
студентки ІІІ курсу,  
Спеціальність «Початкова освіта»*

**«"Освітній хаб" - платформа для розвитку професійного становлення  
майбутніх педагогів»**

Проблеми професійного становлення конкурентоспроможного фахівця набувають особливого значення у сучасному світі в умовах глобалізації, макдональтизації, інформатизації. Світогляд сучасного людства показує орієнтир на розвиток м'яких навичок, надаючи другоступеневого значення професійним. Хоча, показником професійного становлення є професіоналізм, який виражається через знання та практичне їх застосування; вміння приймати рішення у різних проблемних ситуаціях, тобто тверді навички. Проте для успішної трудової діяльності велику роль відіграють якості самого індивідууму, які розвиваються і вдосконалюються у процесі здобуття освіти та в подальшій професійній роботі – що характеризує м'які навички. Тобто вбачається урівноваження двох складових. Наявність високих показників цих двох складових можуть і не впливати на ідентифікацію самої особистості у ролі вчителя або у присутності відчутті особистого призначення в професійній діяльності. Так науковці ЛІ Джером та Гарет Єверс у своєму дослідженні щодо розвитку професійного становлення стверджують, що: «усвідомлення своєї соціальної ролі, як вчителя, приходиться тільки зі застосуванням набутих знань і умінь, через рефлексію та у ході отримання професійного досвіду» [1]. Особливої уваги потребують майбутні спеціалісти у ході опанування своєї майбутньої професійної ролі..

М. А. Кузнецов, Н. В. Підбуцька у своїх дослідженнях розглядають різні наукові підходи до етапності професійного становлення. Наприклад, науковці згадують про етапи та рівні професійного становлення за О. Р. Фонарьовим, до них відносять:

- *Володіння*. Потреба в оволодінні предметом або людиною, що підкріплюється переживанням браку матеріальних цінностей. У професійній діяльності відсутність необхідної особистісної участі [2]. Тобто період студентства.

- *Соціальні досягнення*. Основне ставлення до життя є суперництво, реалізація прагнення до переваги над іншими або за соціальними статусом, або за професійними успіхами [2]. Початок кар'єри.

- *Служіння*. Загальним мотивом є любов до інших, що дозволяє виходити за межі актуальних можливостей, формування людини як цілісного суб'єкта, досягнення професійної майстерності [2]. Професійне становлення.

За словами дослідників, професійне становлення починається набагато раніше, аніж на етапі виходу на роботу, коли відбувається професійна адаптація [2]. Ми притримуємось цієї ж думки. Обґрунтуванням цього умовиводу є аналітична та статистична інформація «Кількість вакансій та кількість зареєстрованих безробітних у розрізі професій» подана Державним центром зайнятості, у якому вказується що у січні-березні 2022 року та на 1 квітня 2022 року вчителів початкових класів безробітних – 814 осіб [3]. Хоча вакансії вчителів відкриті майже у кожному регіоні. Вище подана інформація надає можливість припустити, що перший етап професійного становлення молоді спеціалісти пройшли успішно, проте на другому чи третьому зіштовхнулись з труднощами.

Виникає потреба у створенні платформи для майбутніх спеціалістів, яка дозволить проходити другий етап професійного становлення (за О. Р. Фонарьовим), ще у період навчання у вузі, для якісного та швидшого виходу на третій етап, тобто розуміння своєї соціальної ролі та проходження ідентифікації зі своєю професійною діяльністю. Зокрема пришвидшення проходження другого та третього етапу дозволяє випускати на ринок праці майстрів свого діла.

На базі НПУ імені М.П. Драгоманова був створений такий осередок – «Освітній хаб». Волонтерський проєкт онлайн-школи, який дозволяє студентам пройти самовизначення, самовираження та самореалізацію. Студенти педагогічного факультету мають можливість на практиці застосовувати інноваційні технології для викладання навчальних предметів, опанувати онлайн-платформи. На цих платформах проводяться різноманітні виховні заходи, майстер-класи, уроки різного рівня складності для учнів з усіх кутків України. Студенти можуть застосувати різні методи навчання, усвідомити переваги над іншими через професійний успіх, втілити прагнення до реалізації всіх потенційних можливостей, орієнтуючись на творчий підхід та особистий творчий потенціал. Та головне – це вдатися до рефлексії. Яка допомагає усвідомити свою соціальну роль вчителя, зрозуміти свою причетність до спеціальності та раніше почати будувати свою траєкторію професійного зростання.

Результати емпіричного дослідження також демонструють, що на кінцевому етапі проходження своєї трудової діяльності, студенти вдалися до розмірковувань цінності професії, самоактуалізації та успішної професіоналізації, що сприяє їхньому професійному становленню.

Таким чином, професійне становлення молодшої людини під час навчання у вищому навчальному закладі є важливим етапом у її соціалізації та впливає на її подальший робочий шлях. На цьому дослідження не вичерпується і потребує подальшого обґрунтування та спостереження за професійним становленням майбутніх спеціалістів.

#### **Список використаної літератури**

1. Jerome, Lee & Evers, Gareth & Suthern, Alex. (2021). Professional development. 10.4324/9781003058144-19.

2. Кузнецов, Марат Амірович, and Ніна Вікторівна Підбуцька. "Професійне становлення особистості як суб'єкта діяльності: результати теоретичного дослідження." *Наукові записки [Національного університету Острозька академія]. Сер.: Психологія і педагогіка* 25 (2013): 75-80.

3. Державним центром зайнятості. «Кількість вакансій та кількість зареєстрованих безробітних у розрізі професій» січень-березень 2022 року та на 1 квітня 2022 року. URL: [https://www.dcz.gov.ua/sites/default/files/infofiles/1\\_prof00\\_01.04.2022\\_0.xlsx](https://www.dcz.gov.ua/sites/default/files/infofiles/1_prof00_01.04.2022_0.xlsx)

*Ядчишина Діана Сергіївна,  
студентка III курсу,  
Спеціальності «Початкове навчання»*

*Науковий керівник:  
кандидат педагогічних наук, доцент  
Тесленко Тетяна Василівна*

#### **«Вплив ігрових проєктів у сучасній початковій школі на формування мотиваційної сфери молодших школярів»**

В умовах Нової української школи проєкт є одним із важливих компонентів освітнього процесу. Цей метод набув неабиякої популярності як серед педагогів, так і в середовищі учнів. Учителеві проєктне навчання допомагає пробуджувати в учнів потребу в нових знаннях, розвивати уміння освоювати нові форми, способи діяльності.

Ігри й ігрові проєкти використовують у своїй повсякденній практиці практично всі педагоги, оскільки гра дозволяє підвищити пізнавальний інтерес учнів, дає можливість підняти, застосувати і закріпити знання в більш яскравій формі й у невимушеній обстановці.



Ігрові проекти, або як їх ще називають проектно-рольові ігри мають великий потенціал у формуванні мотиваційної сфери молодших школярів. Вони дозволяють педагогу ефективно використовувати активність учнів, не реалізовану в рамках уроку. Для учнів з “надлишковою активністю” (що часто попадають у категорію небажаних, “поганих учнів”), гра стає свого роду “простором активності”, що дає можливість реалізувати не цілком затребуваний енергетичний потенціал [3].

Переваги ігрових проектів:

- Ігровий проект дає можливість для одержання додаткових знань, для виявлення невисвітлених у навчальному курсі питань; учні можуть показати уміння застосовувати отримані знання в рішенні поставлених задач;

- Сприяє розвитку навичок участі в дискусії, співробітництва в досягненні поставленої мети; розвиваються творчі здібності при рішенні поставлених проблем;

- Учні намагаються займати різні позиції, знаходити аргументи і формулювати погляди в тій чи іншій ролі (що часто не співпадає з їх власними поглядами); формується толерантне ставлення до інших думок;

- Дозволяє направити в корисне русло надлишкову активність учнів, дає можливість самовираження, прояву емоцій у соціально прийнятних (і бажаних) формах для учнів з особливостями поведінки [3].

Метод ігрових проектів, що передбачає певним чином прихований процес навчання і виховання у грі, дозволяє учителеві розв'язати гострі проблеми, пов'язані з бажанням-небажанням учитися. Під час роботи в ігровому проекті ключовим поштовхом, сильним мотивом стає зацікавленість, особистісне значення для учнів досліджуваного предмета. Не менш важливою причиною вибору такої форми навчання є свобода, котра гарантує вільне визначення учнем предмета дослідження, свого статусу під час пошукової роботи [2].

Використання ігрових проектів у процесі формування мотиваційної сфери молодших школярів передбачає створення учням умов для отримання особистісно значущих знань, основна увага акцентується не на формальних знаннях, а здатності конструювати та постійно шукати нові, адаптувати отримані, комплексно розглядати і застосовувати нову інформацію. Під час проблемно-пошукової роботи базові знання для учнів стають не метою, а засобом у досягненні навчальної мети.

Таким чином, в ігрових проектах учасники обирають для себе певні ролі, обумовлені характером та змістом проекту. Сам процес гри являє собою моделювання групою учнів тієї чи іншої ситуації. Кожен із них грає свою роль, свого персонажа. Ігри покликані активізувати пізнавальну діяльність учнів, зміцнити мотивацію пізнавальної діяльності. Гра допомагає уникнути формалізації навчального процесу й зміцнити позитивне емоційне забарвлення занять. У ході підготовки до ігрового проекту учні самостійно підбирають необхідний фактичний і теоретичний матеріал, вчать швидко мобілізувати наявні знання. Ігровий проект сприяє формуванню й розвитку навичок самостійної роботи з науково-популярною та спеціальною літературою, уміння систематизувати й структурувати матеріал, творчо його оформляти й використовувати. Потреба спільного розв'язання певного проектно-ігрового завдання зміцнює взаємозв'язки всередині навчальної групи. Виникають і закріплюються додаткові позитивно емоційно забарвлені внутрішньо групові зв'язки, що зміцнюють групу й сприяють її розвитку у творчий колектив [2].

Як бачимо, ігрові проекти поєднують в собі властивості як мінімум трьох (дослідницьких, ігрових і практико-орієнтованих) мультипроектів. Ігрові проекти характеризуються тим, що учасники беруть на себе певні ролі, вигадують, імітують соціальні й ділові стосунки своїх персонажів, домінуючий вид діяльності – гра.

Таким чином, ігрові проекти є ефективним засобом розвитку мотивації учнів під час навчання. А це означає, що в учнів відбувається формування стійкої мотиваційної сфери, знань, поведінкових моделей, цінностей, які допоможуть їм бути успішними.

### Список використаної літератури

1. Волковська Т. Проектування як метод особистісно орієнтованого навчання / Т. Волковська // Початкова школа. 2016. № 40. С. 9–10.
2. Додусенко Н. О. Проектна діяльність у початковій школі. / Н.О. Додусенко, І. В. Нетужилова – Х. : Вид.група “Основа”, 2010. 223 с.
3. Михайлишин Р. Метод проектів у початковій школі як педагогічна технологія / Р. Михайлишин // Вісник Львівського університету. Серія педагогічна. 2016. Вип. 30. С. 43–53.

***ФАКУЛЬТЕТ ПРИРОДНИЧО-  
ГЕОГРАФІЧНОЇ ОСВІТИ  
ТА ЕКОЛОГІЇ***



## КАФЕДРА БІОЛОГІЇ

*Алексєєнко Ірина Ігорівна,  
студентка III курсу,  
Спеціальності 014.05 Середня освіта (біологія та здоров'я людини)*

*Науковий керівник:  
канд. біол. наук, доцент кафедри біології  
Кустановська Алла Валентинівна*

### **«Токсичні види дінофітових водоростей - збудники «червоних припливів»**

Глобальна зміна клімату і антропогенне забруднення Світового океану, включаючи і Чорне море, призвели до того, що масовий і шкідливий розвиток водоростей став розповсюдженим, такі явища мають назву «червоних припливів». У більшості випадків збудниками «червоних припливів» є планктонні організми, а серед них і дінофітові водорості (дінофлагелляти, Dinophyta, Dinoflagellata). Дінофітові водорості (дінофлагелляти) - один з найбільш важливих компонентів біологічних систем водойм, а їх роль у морських та прісноводних системах важко переоцінити.

В даний час відомо близько 300 видів, що викликають «червоні припливи», з них більше 40 здатні продукувати токсини і це, в більшості випадків, дінофлагелляти [1-3].

Вивчення цієї теми є дуже актуальним тому, що масовий розвиток цих організмів призводить до загибелі гідробіонтів, захворювань або навіть смерті людей, що вживають в їжу моллюсків і рибу, виловлених в зонах «цвітіння», або просто знаходяться поряд з зоною масового розвитку токсичних видів. Вирішенням даної проблеми є своєчасна ідентифікація видів, які несуть загрозу для здоров'я гідробіонтів та людей.

**Об'єктом досліджень** було обрано 11 видів чорноморських дінофітових водоростей: *Dinophysis acuminata* (Clap. et J. Lachm.); *Dinophysis caudata* (Saville Kent); *Dinophysis fortii* (Paulsen); *Dinophysis sacculus* (F. Stein); *Gonyaulax spinifera* (Clap. et J. Lachm.) Diesing; *Neoceratium furca* (Ehrenb.) F. Gomez, D. Moreira, P. Lopez-Garcia; *Protoperidinium divergens* (Ehrenb.) Balech; *Protoperidinium pallidum* (Ostef.) Balech; *Protoceratium reticulatum* (Clap. et J. Lachm.) Bütschli

**Предметом дослідження** є визначення особливостей мікроморфології дінофітових водоростей Чорного моря для їх ідентифікації, використовуючи електронно-мікроскопічні дослідження.

**Метою дослідження** є вивчення морфології токсичних видів чорноморських дінофітових водоростей - збудників «червоних припливів» на сучасному науковому рівні, застосовуючи скануючий електронний мікроскоп (SEM).

Для досягнення цієї мети нами були визначені наступні задачі:

- вивчити зразки дінофлагеллятів за допомогою світлового мікроскопу;
- зробити перед мікроскопічну підготовку зразків;
- вивчити морфологічні ознаки дінофітових водоростей на скануючому електронному мікроскопі.

Дослідження було розпочате нами у 2013 році під час виконання наукової роботи в структурі Малої академії наук, на зразках водоростей, підготовлених до електронної мікроскопії у відділі фікології Інституту ботаніки ім. М.Г. Холодного НАН України під керівництвом старшого наукового співробітника О.Ф. Крахмального. Попередня перед мікроскопічна спеціальна підготовка біологічних зразків проводилась методом описаним в літературних джерелах [4, 5]. Попередньо клітини були вивчені на світловому мікроскопі «Лабоваль» при збільшенні від x100 до 800 разів. Ідентифікація дінофітових водоростей базується на морфологічних ознаках, проте світлова мікроскопія має невисоку роздільну здатність і лише одного її застосування буває недостатнім. Особливо проблеми

виникають при роботі з дрібними видами (до 30 мкм в діаметрі), які потребують більш ретельного вивчення вже на електронно-мікроскопічному рівні. Тому вивчення зразків дінофітових водоростей за допомогою Оже-мікросонда JAMP-9500F (фірми JEOL Японія) було проведено в лабораторії електронної мікроскопії Інституту електрозварювання ім. Є.О. Патона НАН України.

Подальше визначення (ідентифікація) видів дінофітових водоростей проводилось з використанням загальновідомих зведень та визначників [1, 4].

У результаті дослідження були отримані мікрофотографії 11 токсичних видів дінофітових водоростей Чорного моря. Деякі види представлені на рис 1. На основі експериментальних даних був здійснений їх опис (морфологічні особливості, розмір) та наведені дані про токсичність.



Рис. 1. Мікрофотографія з скануючого електронного мікроскопу: PROTOPERIDINIUM pallidum (Ostef.) Balech (а), PROTOCERATIUM reticulatum (Clap. et J. Lachm.) Bütschli (б), DINOPHYSIS acuminata Clap. et J. Lachm (в)

Отримані дані можуть бути використані в природоохоронних, санітарних та медичних установах, що здійснюють контроль якості морської води, вдосконалюється ефективність моніторингу за концентрацією токсичних видів в прибережних зонах, які крім загрози слугують індикаторами високого рівня органічного забруднення водного середовища.

#### Список використаної літератури

1. Крахмальний А. Ф. Динофітові водорості України (ілюстрований определитель) отв. ред. П.М. Царенко. - Киев: Альтерпрес, 2011. - 444 с.
2. Коновалова Г.В. Динофлагелляты (Dinophyta) дальневосточных морей России и сопредельных акваторий Тихого океана. - Владивосток: Дальнаука, 1998. - 300 с.
3. Орлова Т.Ю. Красные припльвы и токсические микроводоросли в дальневосточных морях России // Вестник ДВО РАН. - 2005. - № 1. - С. 27 - 31.
4. Delgado M., Fortuno J. M. Atlas de fitoplancton del Mar Mediterráneo // Sci. Mar. - 1991. - 55 (Supl. 1). - P. 1-133.

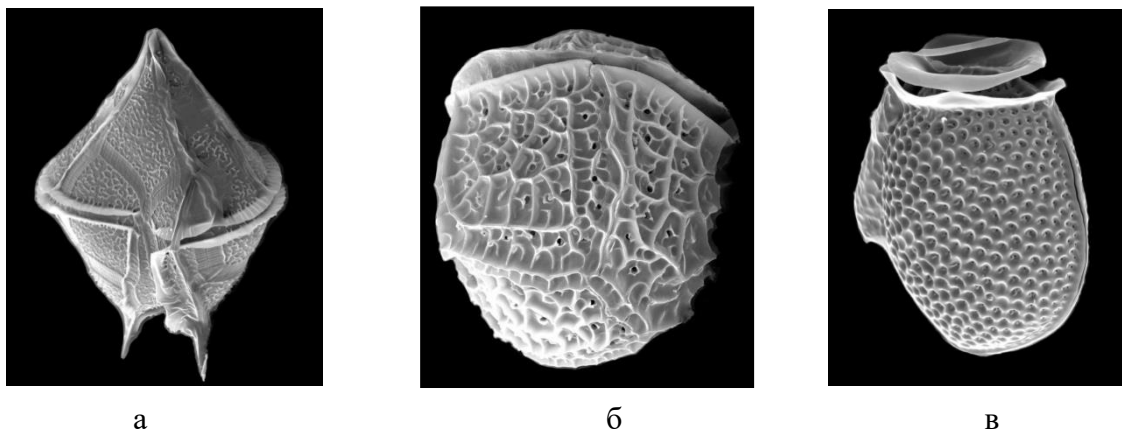
*Барабаш Богдана Володимирівна*  
*студентка III курсу,*  
*Спеціальності 014.05 Середня освіта (біологія та здоров'я людини)*

*Науковий керівник:*  
*канд. біол. наук, доцент кафедри біології*  
*Кустовська Алла Валентинівна*



### «Маслинка багатоквіткова (*Elaeagnus multiflora* Thunb.) – перспективна нетрадиційна плодова культура в Україні»

*Elaeagnus multiflora* Thunb. – маслинка багатоквіткова, відома також як гумі, є представником роду *Elaeagnus* L. – маслинка, родини *Elaeagnaceae* Juss. - Маслинкові, до якого також відноситься більш поширена обліпіха крушиноподібна - *Hippophae rhamnoides* L. Маслинка багатоквіткова отримує все більше визнання як перспективна декоративна та садова культура. Плоди завдяки багатому біохімічному складу мають лікувальні та профілактичні властивості і можуть використовуватися для приготування соків, джемів, желе. Дослідження? проведені M.S. Lee зі співавторами, показали, що в плодах містяться речовини, що мають антиоксидантні, протизапальні та регенераційні властивості, що може мати ключове значення при лікуванні раку товстого кишечника [1].

*Elaeagnus multiflora* - листопадний кущ до 3 м заввишки з різною формою крони. Листки еліптичні або овально-довгасті, тупо-загострені на верхівці і ширококлиновидні біля основи, цілокраї, завдовжки 7,0□1,21 см, завширшки 3,3□0,44 см. Квітки двостатеві (інколи тичинкові), трубчасті, пониклі, актиноморфні, 6-8 мм у діаметрі, мають по одній маточці і по 4 тичинки. Плід маслинки – несправжня кістянка - округлий, зрідка циліндричний з тупими кінцями на плодоніжці завдовжки 30,8□5,3 мм. Рослини маслинки багатоквіткової, інтродуковані в Лісостепу України, за своїми морфометричними показниками не відрізняються від рослин, які зростають на Далекому Сході.



Рис.1. Кущ *Elaeagnus multiflora* у рослинній спільноті на острові Кунашир

Маслинка багатоквіткова формує потужну, добре розгалужену поверхневу кореневу систему, яка не має чітко вираженого головного кореня і складається з численних мичкуватих коренів, розміщених в шарі ґрунту до 50 см, на глибині 1 м вони практично відсутні. Діаметр кореневої системи перевищує діаметр крони в 1,3-2,1 рази. На коренях маслинки багатоквіткової є бульбочкові утворення з азотфіксуючими бактеріями, які виникають вже наприкінці першого року життя. Спочатку вони мають розмір 1-5 мм, а в дорослих рослин діаметр бульбочок складає 20-25 мм. У старих кущів бульбочки часто зливаються і утворюють гронаподібні скупчення, діаметр яких може досягати 61-67 мм.

*E. multiflora* – добрий медонос. Плоди великі, соковиті кістянки червоного кольору, до 2,5 см, з приємним кислуватим смаком, на довгих (до 5 см) пониклих плодоніжках. Довжина плода 1,5-2 см, ширина 1 см. Вони на вигляд нагадують кизил - подовженої, овальної або веретеноподібної форми, іноді бувають майже круглі. Усередині знаходиться довгаста, з борозенчастою поверхнею кісточка, оточена соковитою темно-червоною м'якоттю кисло-солодкого, абсолютно неповторного смаку. Дозрівають плоди у серпні, при перезріванні практично не обсіпаються [2].

Відомо, що найбільш поширені фенольні сполуки, виявлені в рослинах роду маслинка, являють собою 4-гідроксибензойну кислоту з бензойної групи та кавову кислоту з коричної групи. Було встановлено, що загальний вміст жирних кислот у плодах маслинка варіює від 0,8% до 26%. В екстракті плодів роду маслинка були ідентифіковані лауринова, тридеканова, міристинова, пентадеканова, пальмітинова, лінолева, ліноленова, олеїнова, стеаринова та інші кислоти. Виявлено найбільший вміст пальмітинової (34,31%) та олеїнової кислот (26,23%) [3].

Одним із пріоритетних завдань фармакологічної промисловості є розширення асортименту лікарських засобів за рахунок впровадження у лікувальну практику нових

препаратів рослинного походження, які за своєю ефективністю не поступаються синтетичним аналогам. Перспективними для фармації є представники дикоростучої флори - рід маслинка (*Elaeagnus*), родини маслинкові (*Elaeagnaceae*).

### **Список використаної літератури**

1. Lee, M.S. Cherry silver berry (*Elaeagnus multiflora*) extracts exert Anti-inflammatory effects by inhibiting COX-2 and akt signals in HT-29 colon cancer cells / M.S. Lee, Y.S. Lee, O.J. Park // Food Sci. Biotechnol. – 2010. – Vol. 19(6). – P. 1673-1677
2. Иванова З.Я. Биологические основы и приемы вегетативного размножения древесных растений стеблевыми черенками. — К.: Наук. думка, 1982. — 288 с.
3. Sahan Y., Gocmen D., Cansev A. Chemical and techno-functional properties of flour from refined and unrefined oleaster (*Elaeagnus angustifolia* L.) // The Journal of Applied Botany and Food Quality. - 2015. - 88 p.

*Боголюбська Марія Володимирівна,  
студентка I курсу магістратури  
Спеціальності 014.05 Середня освіта (біологія та здоров'я людини)*

*Науковий керівник:  
канд. біол. наук, доцент кафедри біології  
Лебединець Наталія Віталіївна*

### **“Вплив професійної діяльності на здоров'я працівників Рівненської АЕС та його профілактика”**

Вплив професійної діяльності на функціональний стан та здоров'я працівників атомних електростанцій, як і вплив радіації є небезпечним. Навіть у малих дозах радіаційне випромінювання може стати каталізатором процесів, що призводять до онкологічних захворювань, чи до генетичних порушень, а у великих дозах можуть мати летальні наслідки.

Опромінення зазнають усі робітники атомних електростанцій, проте дози можуть бути різними, що залежить від умов праці. Щодо дії радіоактивних елементів, то найсильнішого впливу зазнають ретикулярна тканина червоного кісткового мозку, щитовидна залоза, легені, внутрішні органи, тобто органи, клітини яких мають високу інтенсивність мітозу. Радіоактивні ізотопи надходять всередину організму з пилом, повітрям, їжею або водою, локалізуючись в різних структурах: деякі ізотопи розподіляються рівномірно в організмі людини (третій, вуглець, залізо, полоній), деякі накопичуються в кістках (радій, фосфор, стронцій), інші залишаються в м'язах (калій, рубідій, цезій), накопичуються в щитовидній залозі (йод), у печінці, нирках, селезінці (рутений, полоній, ніобій) тощо.

У нормах радіаційної безпеки НРБУ-97, введених 1998 р., як одиниці часу використовується рік або поняття річної дози опромінення. За даними міжнародної комісії з радіаційного захисту, безпечними є дози, що не перевищують 35 бер/год. Широкий арсенал оздоровчих заходів значною мірою пов'язаний з компонентами живої природи. Знати та раціонально використовувати їх необхідно для забезпечення ефективної лікувальної та профілактичної роботи [1].

В місті Вараш, де функціонує Рівненська атомна електростанція, профілактичні та лікувальні заходи для її працівників покладено на такі установи: санаторій-профілакторій РАЕС, КНП ВМР «Вараська багатопрофільна лікарня» та Комплексний реабілітаційний центр міста. У санаторії-профілакторії РАЕС мають можливість отримати курс оздоровлення протягом року 1400 працівників. Наразі, під час дослідження стану здоров'я працівників Рівненської АЕС, за даними КНП ВМР «Вараська багатопрофільна лікарня»

отримані річні дані про кількість облікованих працюючих, які перебували на лікарняних в наслідок різних видів захворювань.

Аналіз даних захворюваності працівників Рівненської АЕС за найменуваннями класів і окремих хвороб у співвідношенні кількості випадків тимчасової непрацездатності на 100 працівників показав, що найбільш поширеними були хвороби органів дихання – 49,92; кістково-м'язової системи – 18,78; хвороби шкіри – 7,97; травми та отруєння в т.ч. у зв'язку з виробництвом – 8,21; хвороби системи кровообігу – 7,20; органів травлення – 7,07; нервової системи – 4,85; новоутворення у т.ч. злоякісні – 1,81; хвороби ендокринної системи та обміну речовин – 0,86 тощо.

В умовах підвищеного радіоактивного випромінювання здоров'я людини визначається її харчуванням. Основну загрозу становлять радіонукліди, що потрапляють в організм з продуктами харчування та водою. Тому слід вживати запобіжних й профілактичних заходів, щоб сприяти виведенню з організму цих шкідливих речовин. Сучасна концепція радіозахисного харчування базується на таких принципах: обмеження надходження радіонуклідів з їжею; гальмування всмоктування, накопичення і прискорення їх виведення; підвищення захисних сил організму.

Важливим є вживання радіозахисних харчових речовин і продуктів, які мають антиоксидантну та імуностимулюючу активність й здатні підвищувати стійкість організму до несприятливої дії радіоактивного випромінювання (антимутагени та радіопротектори). До них належать такі продукти: виноград, чорна смородина, чорноплідна горобина, обліпиха, банани, лимони, фініки, грейпфрути, гранати, листя чаю, шпинат, брюссельська і цвітна капуста, боби, петрушка. Для того, щоб радіонукліди не засвоювались організмом, потрібно постійно вживати продукти, які містять пектини, зокрема яблука. Насіння соняшника також належить до групи радіозахисних продуктів. Багаті на біорегулятори морські продукти, дуже корисний мед і свіжі фруктові соки.

Перебування в радіаційно небезпечній зоні вимагає проведення детоксикації організму шляхом вживання природних ентеросорбентів, які ефективно виводять токсини із організму. До природних ентеросорбентів належать: сухі пшеничні висівки; пектино-вітамінні препарати з натуральної сировини, шроти з насіння, тощо. Наприклад, полісахарид пектин у великих кількостях є у водоростях і фруктах: він знижує рівень холестерину, зв'язує та виводить радіонукліди і солі важких металів [2].

Отже, вплив професійної діяльності на функціональний стан і здоров'я працівників атомних електростанцій має негативні наслідки. Найбільше виявлено випадки патології дихальної, ендокринної та серцево-судинної систем. Зазначені захворювання систем організму можуть розвиватися під час ураження навіть невеликими дозами радіації, а також через певний час. Хронічні форми розвивається в результаті тривалого опромінення дозами, що перевищують ліміти дози (ЛД). Надзвичайно важливою є профілактика розвитку та поширення захворювань за допомогою запобіжних заходів, хіміотерапевтичних та інших індивідуальних захисних засобів тощо.

### **Список використаної літератури**

1. Медична біологія: Посібник з практичних занять / О. В. Романенко, М. Г. Кравчук, М. В. Грінкевич, О. В. Костильов; за ред. О. В. Романенка. – 2-ге вид. – К.: ВСВ «Медицина», 2020. – 472 с.
2. Вакуленко О.В. Сучасні аспекти формування здорового способу життя в Україні та світі // Науковий часопис Національного педагогічного університету імені М.П. Драгоманова. Серія 11. Соціальна робота. Соціальна педагогіка: зб. наук. пр. – К.: Вид-во НПУ ім. М. П. Драгоманова, 2016. – Вип. 21.

*Боголюбська Марія Володимирівна,  
студентка I курсу магістратури*



*Науковий керівник:  
канд. біол. наук, доцент кафедри біології  
Лебединець Наталія Віталіївна*

**“Вплив професійної діяльності на здоров'я працівників Рівненської АЕС та його профілактика”**

Вплив професійної діяльності на функціональний стан та здоров'я працівників атомних електростанцій, як і вплив радіації є небезпечним. Навіть у малих дозах радіаційне випромінювання може стати каталізатором процесів, що призводять до онкологічних захворювань, чи до генетичних порушень, а у великих дозах можуть мати летальні наслідки.

Опромінення зазнають усі робітники атомних електростанцій, проте дози можуть бути різними, що залежить від умов праці. Щодо дії радіоактивних елементів, то найсильнішого впливу зазнають ретикулярна тканина червоного кісткового мозку, щитовидна залоза, легені, внутрішні органи, тобто органи, клітини яких мають високу інтенсивність мітозу. Радіоактивні ізотопи надходять всередину організму з пилом, повітрям, їжею або водою, локалізуючись в різних структурах: деякі ізотопи розподіляються рівномірно в організмі людини (третій, вуглець, залізо, полоній), деякі накопичуються в кістках (радій, фосфор, стронцій), інші залишаються в м'язах (калій, рубідій, цезій), накопичуються в щитовидній залозі (йод), у печінці, нирках, селезінці (рутений, полоній, ніобій) тощо.

У нормах радіаційної безпеки НРБУ-97, введених 1998 р., як одиниці часу використовується рік або поняття річної дози опромінення. За даними міжнародної комісії з радіаційного захисту, безпечними є дози, що не перевищують 35 бер/год. Широкий арсенал оздоровчих заходів значною мірою пов'язаний з компонентами живої природи. Знати та раціонально використовувати їх необхідно для забезпечення ефективної лікувальної та профілактичної роботи [1].

В місті Вараш, де функціонує Рівненська атомна електростанція, профілактичні та лікувальні заходи для її працівників покладено на такі установи: санаторій-профілакторій РАЕС, КНП ВМР «Вараська багатoproфільна лікарня» та Комплексний реабілітаційний центр міста. У санаторії-профілакторії РАЕС мають можливість отримати курс оздоровлення протягом року 1400 працівників. Наразі, під час дослідження стану здоров'я працівників Рівненської АЕС, за даними КНП ВМР «Вараська багатoproфільна лікарня» отримані річні дані про кількість облікованих працюючих, які перебували на лікарняних в наслідок різних видів захворювань.

Аналіз даних захворюваності працівників Рівненської АЕС за найменуваннями класів і окремих хвороб у співвідношенні кількості випадків тимчасової непрацездатності на 100 працівників показав, що найбільш поширеними були хвороби органів дихання – 49,92; кістково-м'язової системи – 18,78; хвороби шкіри – 7,97; травми та отруєння в т.ч. у зв'язку з виробництвом – 8,21; хвороби системи кровообігу – 7,20; органів травлення – 7,07; нервової системи – 4,85; новоутворення у т.ч. злоякісні – 1,81; хвороби ендокринної системи та обміну речовин – 0,86 тощо.

В умовах підвищеного радіоактивного випромінювання здоров'я людини визначається її харчуванням. Основну загрозу становлять радіонукліди, що потрапляють в організм з продуктами харчування та водою. Тому слід вживати запобіжних й профілактичних заходів, щоб сприяти виведенню з організму цих шкідливих речовин. Сучасна концепція радіозахисного харчування базується на таких принципах: обмеження надходження радіонуклідів з їжею; гальмування всмоктування, накопичення і прискорення їх виведення; підвищення захисних сил організму.

Важливим є вживання радіозахисних харчових речовин і продуктів, які мають антиоксидантну та імуностимулюючу активність й здатні підвищувати стійкість організму до несприятливої дії радіоактивного випромінювання (антимутагени та радіопротектори). До них належать такі продукти: виноград, чорна смородина, чорноплідна горобина, обліпіха, банани, лимони, фініки, грейпфрути, гранати, листя чаю, шпинат, брюссельська і цвітна капуста, боби, петрушка. Для того, щоб радіонукліди не засвоювались організмом, потрібно постійно вживати продукти, які містять пектини, зокрема яблука. Насіння соняшника також належить до групи радіозахисних продуктів. Багаті на біорегулятори морські продукти, дуже корисний мед і свіжі фруктові соки.

Перебування в радіаційно небезпечній зоні вимагає проведення детоксикації організму шляхом вживання природних ентеросорбентів, які ефективно виводять токсини із організму. До природних ентеросорбентів належать: сухі пшеничні висівки; пектино-вітамінні препарати з натуральної сировини, шроти з насіння, тощо. Наприклад, полісахарид пектин у великих кількостях є у водоростях і фруктах: він знижує рівень холестерину, зв'язує та виводить радіонукліди і солі важких металів [2].

Отже, вплив професійної діяльності на функціональний стан і здоров'я працівників атомних електростанцій має негативні наслідки. Найбільше виявлено випадки патології дихальної, ендокринної та серцево-судинної систем. Зазначені захворювання систем організму можуть розвиватися під час ураження навіть невеликими дозами радіації, а також через певний час. Хронічні форми розвивається в результаті тривалого опромінення дозами, що перевищують ліміти дози (ЛД). Надзвичайно важливою є профілактика розвитку та поширення захворювань за допомогою запобіжних заходів, хіміотерапевтичних та інших індивідуальних захисних засобів тощо.

#### **Список використаної літератури**

1. Медична біологія: Посібник з практичних занять / О. В. Романенко, М. Г. Кравчук, М. В. Грінкевич, О. В. Костильов; за ред. О. В. Романенка. – 2-ге вид. – К.: ВСВ «Медицина», 2020. – 472 с.

2. Вакуленко О.В. Сучасні аспекти формування здорового способу життя в Україні та світі // Науковий часопис Національного педагогічного університету імені М.П. Драгоманова. Серія 11. Соціальна робота. Соціальна педагогіка: зб. наук. пр. – К.: Вид-во НПУ ім. М. П. Драгоманова, 2016. – Вип. 21.

*Божко Ельвіра Олександрівна  
Ожинська Юлія Олегівна  
студентки III курсу  
спеціальності 014.05 Середня освіта (біологія та здоров'я людини)*

*Науковий керівник:  
кандидат сільськогосподарських наук, доцент  
Лагутенко Оксана Тарасівна*

#### **«Пермакультура – цікавий та перспективний напрямок ведення сільського господарства»**

Населення нашої планети постійно збільшується, і, відповідно, збільшується потреба в продуктах харчування. Саме тому людство не може відмовитися від сучасного інтенсивного сільського господарства і змушено займати все більші площі земель під сільськогосподарські угіддя. Наслідком цього може бути зростання частки виснажених земель, а також збільшення кількості видів рослин і тварин, які будуть витіснені зі своїх звичних місць існування або взагалі зникнуть з лиця Землі [1]. Нині людство почало усвідомлювати, що подальше нарощення хімізації у сільському господарстві призводить

до негативних наслідків для довкілля та здоров'я людини. Деякі аграрні підприємства, фермери як за кордоном, так і в Україні обирають шлях так званого альтернативного ведення сільського господарства, що дозволить знизити антропогенний вплив на навколишнє середовище. Одним із альтернативних типів господарювання є «пермакультура».

Пермакультура, або перманентне сільське господарство, — це особливий спосіб ведення господарства, заснований на правилах спільного «проживання» живих істот, що діють в природних екосистемах. Прихильники пермакультури пропонують проектувати оточуючий людину простір максимально наближено до природних біоценозів. Вони вважають, що правильно організоване господарство буде вимагати мінімум втручання і при цьому даватиме достатній урожай [1].

Перманентне сільське господарство (стале землеробство або культура) передбачає створення штучних екосистем і максимальне відновлення природного ландшафту, а впроваджують його, зазвичай у екологічних поселеннях - альтернативних поселеннях, в яких людина була б економічно, екологічно і соціально незалежною і існувала би в гармонії із природою, не завдаючи їй шкоди [2].

Основними етичними принципами пермакультури, на думку Білла Молліса, є турбота про землю, турбота про людину й справедливий розподіл [4]. Прихильники пермакультури вважають, що сучасне землеробство має стати нешкідливим для навколишнього середовища і забезпечувати населення планети екологічно чистими продуктами харчування, розвиватися на основі максимальної утилізації та переробки всіх відходів, що утворюються в господарстві, та забезпечувати підвищення рентабельності та дохідності господарства, його економічної стабільності.

Головною особливістю альтернативного ведення сільського господарства є відмова від застосування хімічних добрив. Прихильники пермакультури вважають, що ґрунт повинен збагачуватися природним шляхом, за допомогою природного кругообігу речовин. Наприклад, в якості екологічно чистого добрива використовується настій з кульбаби лікарської (*Taraxacum officinale L.*), листя і стебла якої здатні у великих кількостях накопичувати макро- і мікроелементи.

Іншим правилом альтернативного господарства є неприпустимість застосування пестицидів. Бур'яни відіграють важливу роль при формуванні родючості ґрунтів, тому прихильники пермакультури пропонують стримувати їх зростання, але не знищувати повністю. Мало того, пропонується підсівати до культурних рослин певні дикорослі рослини, які зможуть з ними успішно співіснувати. Наприклад, посіви бобових рослин (наприклад, люпин білий (*Lupinus albus L.*), які вступають у симбіотичні взаємовідносини з азотфіксуючими бактеріями, будуть створювати найбільш сприятливі умови для формування нормальної родючості ґрунтів. Відлякувати шкідливих комах можна за допомогою м'яти болотяної (*Mentha pulegium L.*), полину лимонного (*Artemisia balchanorum L.*), посіви яких розташовують поряд із грядками овочевих культур.

Комахи, черв'яки, найпростіші також відіграють важливу роль в «правильному» функціонуванні ґрунту, тому їх теж пропонується використовувати на благо, а не знищувати [1]. Дощові черв'яки (*Lumbricus terrestris*) для свого захисту від хижих комах виробляють хітинази, що відлякують шкідників. Окрім того, вони розрихлюють та перероблюють ґрунт, пропускаючи грудочку ґрунту через свій травний канал утворюють біогумус. Деякі види мурах (*Formicidae*) регулюють кількість комах-шкідників, там де їх надто багато.

Одним із недоліків традиційного рослинництва є використання обмеженої кількості видів культурних рослин (близько 1500), що становить лише 2% від рослинних ресурсів Землі. Пермакультура базується на створенні садів та городів з багатим набором видів, в тому числі із залученням непопулярних, але цікавих та корисних рослин (наприклад, огіркова трава (*Borago officinalis L.*), черемша (*Allium ursinum L.*), стахис (*Stachys silanata (Jasg.)*), цикорій салатний (*Cichorium endivia L.*), лобода садова (*Atriplex*

*hortensis L.*) тощо). Центри пермакультури покликані зберігати біорізноманіття та брати активну участь у збереженні насінного матеріалу та популяризації нетрадиційних харчових рослин. Також важливим є збереження посадкового матеріалу рідкісних та місцевих сортів, сортів народної селекції (наприклад, старий сорт Вікторія з різновидності чорноморського ревеню (*Rheum rhaponticum L.*)).

Про зростання популярності в Україні даного напрямку альтернативного землеробства свідчить створення в 2012 році Громадської спілки (неурядової організації) «Пермакультура в Україні», яка об'єднує науковців, викладачів, студентів, фермерів, городників-аматорів з метою сприяння розвитку пермакультури. На території України в різних областях розміщуються вже більше десятка екопоселень та центрів пермакультури, серед яких: «Зелені кручі» (с.Дмитренки Богуславського району Київської області); «Вотчина Харченко» (с.Михайлівка Канівського району Черкаської області); «Сад Єви» (с.Романівка Зіньківського району Полтавської області); «Живий дім» (с.Дудківка Зміївського району Харківської області) та ін.[3].

**Висновки:** Необхідність виробництва екологічно чистої сільськогосподарської продукції спонукає людство до впровадження альтернативних систем ведення сільського господарства таких як пермакультура. Пермакультура являє собою екологічний підхід до створення агросистем, який базується на їхній гармонізації з природними процесами. Основні принципи пермакультури були запропоновані австралійцем Біллом Моллісоном. Мінімізація витрат праці, запобігання шкоди для довкілля та наявність мережі екопоселень та центрів, які популяризують даний напрямок альтернативного господарства, створюють позитивні перспективи для більш широкого запровадження пермакультури в Україні.

#### Список використаної літератури

1. Самойлов М. Пермакультура: технологія майбутнього чи утопія? / Михайло Самойлов // «Експедиція XXI». - №3 (129), 2013. [Електронний ресурс] – Режим доступу до ресурсу: <https://www.ar25.org/article/permakultura-tehnologiya-maybutnogo-chy-utopiya.html>
2. Гармаш О. І. Використання принципів пермакультури на прикладі ПП «Агроекологія». Вісник Харківського національного технічного університету сільського господарства, Вип. 199 «Механізація сільськогосподарського виробництва». 2019. С. 258-266.
3. Громадська спілка "Пермакультура в Україні" [Електронний ресурс] – Режим доступу до ресурсу: <https://www.permaculture.in.ua/index.php/en/>
4. Білл Моллісон з Рені Міа Слей. Вступ до пермакультури [Електронний ресурс] – Режим доступу до ресурсу: <https://ekoposeleniesemigorie.in.ua/uk/korysne/knyzhky/item/148-bill-mollison-vvedennia-do-permakultury>

*Буковська Яна Андріївна*  
*Студентка студент III курсу,*  
*Спеціальності 014.05 Середня освіта (біологія та здоров'я людини)*

*Науковий керівник:*  
*канд. біол. наук, доцент, доцент кафедри біології*  
*Журавель Наталія Михайлівна*

**«Біологічні особливості Ейхорнії товстої (водяного гіацинту) (*Eichhórnia crássipes*) і наслідки її неконтрольованого культивування»**

Ейхорнія – водяна рослина, що росте на поверхні, добре почувається в теплій стоячій воді, з великою кількістю гідробіонтів. Ейхорнія швидко росла і невибаглива до хімічного складу води, її унікальність полягає в тому, що її використовують як корм для тварин і птахів після того, як фабрика виконує роботу по очищенню аквакультури від продуктів життєдіяльності худоби або птахівництва. Що стосується широкого застосування ейхорнії для ботанічного очищення стічних вод, у біологів існує на сьогодні дві протилежні думки [1].

Штучні водойми з плаваючими на поверхні рослинами виглядають особливо привабливо. Чи існують культури, які можна вирощувати як в акваріумі в квартирі, так і під відкритим небом, наприклад, в ставку? Такі рослини є, і одним з них є ейхорнія – водяний гіацинт родом з Південної Америки.

Ейхорнія товста (дослівно – товстонижка) або водяний гіацинт належить до класу Однодольні родини Понтедерієвих. Можна зустріти згадку про цю рослину під найменуваннями «ейхорнія красива» або «відмінна». Автор назви таксону *Eichhornia crassipes* – Герман цу Сольмс-Лаубах, синонім назви – *Pontederia crassipes*.

Це багаторічна трав'яниста рослина з блискучими шкірястими листям довжиною до 20 см, що мають округлу або еліптичну форму. Вони зібрані в розетку, всередині якої утворюється «подушка» з повітря, за рахунок чого водяний гіацинт і тримається на воді.

Корені можуть досягати у висоту 60 см. Якщо глибина водойми, де росте ейхорнія, буде менше 50 см, рослина не спливе, а приживеться в мулистому ґрунті.

Стебла рослини досягають 10-15 см заввишки, квітки рослини мають діаметр 2-3 см. Вони бувають різних кольорів і відтінків: білого, червоного, синього. Це ефемери: їх цвітіння триває лише один день, після того як вони сховалися під водою.

Щоб водний гіацинт зацвів, необхідна температура не менше +28 градусів. Коли показник опускається до + 22, цвітіння припиняється. В холодне літо бутони і зовсім не з'являться, і плавати на поверхні води буде тільки пишна «шапка» з зелених листків.

Утримання водяного гіацинту як декоративної рослини у ставку передбачає дотримання низки вимог. У першу чергу, треба правильно підібрати ділянку. Водойма повинна бути не дуже глибока і перебувати у відкритому місці, оскільки культурі необхідне тепле середовище і багато сонця.

Розмножити водяний гіацинт насінням в українському кліматі практично неможливо. Справа в тому, що для дозрівання посадкового матеріалу буде потрібна температура повітря не нижче +35 градусів [2].

Теплолюбна ейхорнія не витримає температури нижче 0 градусів. Щоб зберегти насадження до наступного сезону, буде потрібно перемістити їх в тепле середовище. Зберігання взимку може проводитися в акваріумі або іншої прозорої ємності, на дні якої буде поміщений пісок або мул.

З настанням весни гіацинт переносять в водойму, після всіх навіть незначних заморозків, в добре прогріту воду. Незабаром, почавши розростатися, він буде радувати око своїм чудовим цвітінням та оригінальним зеленим листям. Як в природних, так і в штучних водоймах з теплою водою водяний гіацинт досить швидко розростається і дивовижно цвіте [6].

Ця рослина може має ще одну досить цікаву особливість – чим більше буде «неспокійна» вода в ставку, тим більші і округліші будуть його черешки-поплавки, в тихому ставку, вони стануть більш стрункими та довгими.

Було доведено, що ейхорнія нейтралізує накопичені токсичні речовини, її зелена маса після очищення містить цінні поживні речовини і придатна на корм тваринам і птиці [3, 4]. Ці дані були підтверджені під час наукових дослідів з визначення хімічного складу і поживності зеленої маси ейхорнії, вирощеної в умовах біоставки, що входить в очисні споруди птахофабрики. Отримані дані про високий вміст каротину, низки мінеральних речовин у зелених рослинах ейхорнії, але водночас вони свідчать про недостатнє вивчення біологічних властивостей цієї культури [5].

Неконтрольоване розростання цієї рослини у ставках власних домоволодінь призвело до її «втєчі в природу», масове розмноження через сприятливі для виду умови росту та забруднення водойм хімічними речовинами стічних вод (зокрема фосфатами, які діють як мінеральні добрива), здичавіння. Необдумана людська діяльність зробила цю рослину злісним бур'яном, адвентивною рослиною – агресором, інвазійним видом, який пригнічує і витісняє аборигенні водні рослини місцевої флори.

#### **Список використаної літератури**

1. Информационный обзор способа очистки (доочистки) вод с применением эйхорнии (водного гиацинта) // [Электронный ресурс]. Режим доступа: <http://www.essentuki.com>.
2. Технологии бизнеса с использованием водного гиацинта (эйхорнии)// [Электронный ресурс]. Режим дотупа: [www.sapropex.ru/](http://www.sapropex.ru/) p. 154 htm/.
3. Knight R.I. Wildlife habitat and public use benefits of treatment wetlands / R.I. Knight // Water Sci.Tech. 1997. Vol. 35, N. 5.P. 35-43.
4. Morris T.L. Water Hyacinth (Eicchornia crassipes (Mart.) Solms): its ability to invade aquatic ecosystems at Paynes Prairie Preserve: Dissertation / T.L. Morris. Florida: University of Florida, Gainesville, 1974.
5. Киреева В.В. Комплексная переработка вегетативной массы сельськохозяйственных растений/ В.В. Киреева // Росто-на Дону: РГАСХМ. 2004. 190с.
6. Эйхорния отличная//[Электронный ресурс]. Режим доступа: <http://ru.wikipedia.org/wik>.

*Василюк Світлана Михайлівна  
Студентка I курсу магістратури  
Спеціальності 014.05 Середня освіта (біологія та здоров'я людини)*

*Науковий керівник:  
кандидат біологічних наук, доцент  
Лебединець Наталія Віталіївна*

#### **“Вплив COVID-19 на психофізіологічний стан вчителів”**

Прогресивне розповсюдження пандемії Covid-19 стало викликом для всього цивілізованого світу. Коронавірус має критичний вплив на переважну кількість сфер життєдіяльності: економіку, політику, культуру, туризм. Зокрема підвищеного навантаження в умовах коронавірусу зазнала освітня діяльність. Коронакриза змусила приймати моментальні рішення відразу в декількох напрямках – мінімізувати розповсюдження вірусу між учасниками освітнього процесу та максимально пом'якшити негативний вплив пандемії на них.

Карантин та запровадження дистанційного навчання не тільки уповільнило навчальний процес та ефективно засвоєння матеріалу, а й негативно відобразилося на психофізичному стані учнів та вчителів.

Дистанційне навчання є значно складнішим та ресурсозатратним для вчителів, що у свою чергу спричиняє проблеми зі здоров'ям та збільшення відсотку захворюваності серед педагогів. Крім того, адаптація до дистанційного формату навчання призводить до підвищення рівня стресу та понаднормової роботи. На нашу думку, особливо вразливими до умов пандемії є вчителі літнього віку та вчителі, які паралельно виконують роль батьків школярів. Також спостерігається погіршення психофізичного здоров'я педагогів, які перехворіли на коронавірус. Згідно із дослідженнями, наслідками перенесеної хвороби здебільшого є депресія, безсоння та підвищення рівня тривожності, погіршення пам'яті,

головний біль, складнощі з концентрацією уваги – все це в рази ускладнює навчальний процес [1, 3].

Також до впливу на психофізичний стан вчителя можна віднести так звану «Zoom-втому», яка може виникати через надмірно прискіпливе споглядання картинки крупним планом, а також через те, що учасники конференцій надто довго бачать своє зображення. До того ж раніше відеозв'язок частіше використовували, щоб побачитися з близькими людьми, які перебувають далеко. Тепер же онлайн частіше використовують для ділових та навчальних цілей. Віртуальні зустрічі, наради, конференції, робота й навчання онлайн переважують вчителя й можуть спричинити стрес [1].

Крім того, ми вважаємо, що неабияк на психіці вчителів відзначилося скорочення живого спілкування з колегами та учнями, втрата взаємозв'язку та розуміння з учнями, що в свою чергу відіграло роль у засвоєнні навчального матеріалу. Ізоляція, карантинні обмеження, спілкування онлайн, дистанційна робота можуть викликати депресивні настрої [3].

Загалом, зазначимо, що поширення коронавірусу та нові реалії, до яких довелося адаптуватися освітянам, слід прийняти як серйозний досвід, який в майбутньому дозволить сформуванню сучасну, дієву освітню діяльність з мінімальним впливом на психофізичне становище педагогів. Карантинні обмеження – це не загроза для освіти, а нові можливості. Освітяни навчилися використовувати нові дистанційні інструменти, які знадобляться наступного навчального року.

### **Список використаної літератури**

1. Вплив пандемії на учительську працю – питання міжнародної онлайн-зустрічі. Офіційний сайт профспілки працівників освіти та науки України. 2021. URL: <https://pon.org.ua/novyyny/8618-vpliv-pandemyi-na-uchitelsku-pracyu-pitannya-mzhnarodnoyi-onlayn-zustrch.html> (Дата звернення: 17.05.2022)
2. Патрінос Г., Грешем Дж., Доннеллі Р. Вплив COVID-19 на освіту — рекомендації та можливості для України. URL: <https://www.worldbank.org/uk/news/opinion/2021/04/02/the-impact-of-covid-19-on-education-recommendations-and-opportunities-for-ukraine> (Дата звернення: 17.05.2022)
3. Ткаченко Л. Дослідження психологічного стану учасників освітнього процесу в умовах пандемії COVID-19: проміжні результати. Національна академія педагогічних наук України. 2021. URL: [https://naps.gov.ua/ua/press/about\\_us/2212/](https://naps.gov.ua/ua/press/about_us/2212/) (Дата звернення: 17.05.2022)
4. Ткаченко Л. Дослідження психологічного стану учасників освітнього процесу в умовах пандемії COVID-19: проміжні результати. Національна академія педагогічних наук України. 2021. URL: [https://naps.gov.ua/ua/press/about\\_us/2212/](https://naps.gov.ua/ua/press/about_us/2212/) (Дата звернення: 17.05.2022)

*Ганій Олександр Васильович,  
студент III курсу,  
Спеціальності 014.05 Середня освіта (біологія та здоров'я людини)*

*Науковий керівник:  
канд. біол. наук, доцент  
Пархоменко Олександр Вікторович*

### **«Шкідники хвойних лісів околиць смт Баришівка»**

Важливість даної тематики для суспільства значною мірою залежить від прагнення зберегти біоценози хвойних лісів у максимально оптимальному стані. Вивчення шкідників хвойних порід і сьогодні залишається актуальним питанням і потребує детальнішого

вивчення та аналізу результатів. Від своєчасного проведення санітарно-гігієнічних заходів у лісах з урахуванням еколого-біологічних особливостей окремих видів шкідників значною мірою залежить їхнє поширення та розміри збитків, які вони завдають. У зв'язку з цим важливо, щоб працівники лісового господарства та представники національних лісогосподарських установ мали змогу виявляти шкідників хвойних рослин, розуміти їх біологічні та екологічні особливості, вміти на практиці виправляти проблеми, пов'язані з профілактичними заходами, та безпосередньою боротьбою зі спалахами шкідника.

Взаємодія шкідників з основними компонентами лісу, такими як рослини, тварини, мікроорганізми, ґрунт і ландшафт, є ключовими елементами їх дослідження. Використання сучасних біохімічних, кліматологічних, екологічних та молекулярно-генетичних методів аналізу значно полегшило вивчення шкідників лісу. Проведення подібних дослідів особливо важливо, оскільки вони стосуються активної господарської діяльності людини, яка може призвести до різких змін умов навколишнього середовища.

Дослідження проводилося на території селища міського типу Баришівка. На даний момент селище являється адміністративним центром Баришівської територіальної громади Броварського району Київської області України [2].

Земельні угіддя Баришівщини становлять 93988 га, в тому числі, ліси – 9274 га, з яких 4538,5 га розташовані на території Баришівки. У деревостані пануючим видом є сосна звичайна. Представники родин Букових та Березових формують другий ярус [3].

В межах лісництва околиць смт Баришівка спостерігалися спалахи чисельності таких комах-шкідників хвойних порід, як: звичайного соснового шовкопряда, звичайного соснового пильщика, рудого соснового пильщика, великого та малого соснових лубоїдів. Крім того, було помічено збільшення чисельності деяких представників златок та довгоносиків [1].

За характером пошкоджень ці представники відносяться до чотирьох груп: комахи-шкідники хвої та листя, шкідники стовбурів, комахи, що пошкоджують коріння, комахи-шкідники плодів.

Як правило, найбільших пошкоджень хвої завдають гусениці Лускокрилих, найтипівішими представниками яких є сосновий шовкопряд (*Dendrolimus pini* Linnaeus, 1758), шовкопряд-монашка (*Lymantria monacha* Linnaeus, 1758), совка соснова (*Panolis flammea* Denis et Schiffermüller, 1775) та сосновий п'ядун (*Bupalus piniaria* Linnaeus, 1758). Небезпечними також є личинки деяких Перетинчатокрылих, а саме соснового пильщика звичайного (*Diprion pini* Linnaeus, 1758) і соснового пильщика рудого (*Neodiprion sertifer* Geoffroy, 1785). Шкідники стовбурів розвиваються під корою, або ж у товщі деревини. Їхні личинки прогризають у щільних тканинах різноманітні конфігурації, що є характерними та унікальними для різних видів. В основному, до стовбурових шкідників відносяться комахи рядів Твердокрылі, Лускокрылі та Перетинчатокрылі, в тому числі найбільшої шкоди завдають чорний сосновий вусач (*Monochamus galloprovincialis* Olivier, 1795), златка синя соснова (*Phaenops cyanea* Fabricius, 1775), сосновий лубоїд великий (*Tomicus piniperda* Linnaeus, 1758), сосновий лубоїд малий (*Blastophagus minor* Hartig, 1834), короїд верхівковий (*Ips acuminatus* Gyllenhal, 1827). Значної шкоди членистоногі завдають і корінню дерев. Їхні личинки часто пошкоджують корені молодих насаджень, що становить небезпеку для подальшого розвитку рослин. Найбільшими шкідниками коріння є личинки хруща мармурового (*Polyphylla fullo* Linnaeus, 1758) та травневого західного (*Melolontha melolontha* Linnaeus, 1758) з ряду Твердокрылі. Шкідники плодів і насіння живляться тканинами органів репродукції рослин – квітковими бруньками, плодами, насінням та шишками. Найбільш типовими шкідниками даної групи є шишкова вогнівка (*Dioryctria abietella* Denis & Schiffermüller, 1775), ялинова шишкова листовійка (*Laspeyresia strobilella* Linnaeus, 1758) з ряду Лускокрылі та сосновий шишковий смолюх (*Pissodes validirostris* R.F.Sahlberg, 1834) з ряду Твердокрылі [4].

Для ефективної боротьби зі шкідниками та вдосконалення профілактичних заходів для підвищення стійкості насаджень необхідно використовувати широкий спектр



різноманітних лісгосподарських і технічних заходів (фізико-механічних, біологічних, хімічних). З механічних заходів є ґрунтоутворюючі. До біологічних методів відноситься збільшення природних популяцій ентомофагів і паразитів, з використанням патогенних мікроорганізмів. До фізико-механічних методів належать заходи по зборі шкідників та знищення їх осередків. Прикладом хімічних методів являється обробка інсектицидами. Існують також комплексні методи, що поєднують інші методи боротьби в залежності від ситуації та конкретних обставин [4].

Отже, в результаті дослідження встановлено, що шкідники хвойних лісів відносяться до чотирьох груп: хвоєгризучі, шкідники стовбурів, коріння, плодів та насіння. Наразі ведуться обліки комах, профілактичні заходи по боротьбі з ними, але для більш ефективного покращення стану лісових угідь необхідно переглянути питання щодо вдосконалення методів моніторингу та інших засобів догляду за породами хвойних дерев.

### Список використаної літератури

1. Журнал шкідників та хвороб Баришівське лісництво. [Електронний ресурс] // Київське обласне та по м. Києву управління лісового та мисливського господарства. – 2022. – Режим доступу до ресурсу: <https://kyivlis.gov.ua/wp-content/uploads/2022/01/ZHurnal-shkidnykiv-ta-hvorob-Baryshivske-l-vo-3.pdf>.
2. Захарченко Г. І. Баришівський район [Електронний ресурс] / Г. І. Захарченко // Енциклопедія сучасної України. – 2003. – Режим доступу до ресурсу: [https://esu.com.ua/search\\_articles.php?id=40569](https://esu.com.ua/search_articles.php?id=40569).
3. Лепеха В. І. Характеристика лісового фонду Баришівського лісництва [Електронний ресурс] / В. І. Лепеха, Б. А. Дзюба // Державне підприємство Бориспільський лісгосп. – 2021. – Режим доступу до ресурсу: <https://borlis.org.ua/struktura/barishivske-lisnictvo.html>.
4. Марченко А.Б. Лісова ентомологія: навчально-методичний посібник / А. Б. Марченко. – Київ, 2015 – 134 с.

*Головка Таміла Вадимівна,  
студентка III курсу,  
Спеціальності 014.05 Середня освіта (біологія та здоров'я людини)*

*Науковий керівник:  
канд. біол. наук, доцент кафедри біології  
Лебединець Наталія Віталіївна*

### **“Дистанційна форма навчання та її вплив на функціональний стан учнів середньої і старшої школи”**

Карантинні заходи зумовлені пандемією COVID-19 протягом 2019-2022 рр., воєнний стан в країні є надзвичайно сильними стресовими факторами, вплив яких позначається на функціональному стані як дітей, так і дорослих. Оскільки дитячий організм є більш вразливим, то він більш сильно реагує на фізичні та психоемоційні навантаження, що викликає виснаження його систем. Дистанційне навчання, яке є основною формою проведення занять упродовж двох останніх років має бути організоване так, щоб мінімізувати негативний вплив на фізичний та психічний розвиток дітей.

Патологічний функціональний стан організму характеризується крайнім загостренням нейрофізіологічного конфлікту між функціональними системами. Такий стан виявляється у вигляді різних функціональних порушень у показниках серцево-судинної, нервової, дихальної систем, метаболізму, виникає їх дискоординація [2].

Впровадження нових форм навчання з широким використанням інформаційних технологій сприяє підвищенню психічної активності, збільшенню психофізіологічного

стресу через необхідність здобуття великого об'єму нових знань та навичок. Значна активізація психічної діяльності посилює функції центральної нервової системи, виникають функціональні зв'язки, нові умовні рефлексорні системи, піднімається роль функцій уваги і пам'яті, зорових і слухових аналізаторів та навантаження на них.

Тривала вимушена поза під час занять в домашніх умовах, часто не пристосованих до довготривалого навчання в першій і другій половині дня, призводить до застійних явищ у судинах та м'язах, виникає порушення іннервації. Також погіршуються функції аналізаторів, що може позначатись на швидкості та якості переробки інформації.

Упродовж карантинних обмежень пов'язаних з COVID-19 учасники навчального процесу впроваджували різні форми дистанційного навчання. На державному рівні реалізувався проєкт «Всеукраїнська школа онлайн». В рамках якого проводились відео уроки спочатку для учнів 5-11 класів, а згодом і для учнів початкової школи [1]. Враховуючи потенційну можливість впровадження карантинних заходів у майбутньому, нагальним є необхідність вивчення особливостей дистанційного навчання та його впливу на функціональний розвиток дітей.

Анкетне опитування учнів середньої та старшої школи про вплив дистанційного навчання на їхній функціональний стан організму проведено у ОЗО Немішаївському СЗСО II-III ступенів – ЗЗСО I-III ступенів. Опитано 170 респондентів віком від 10 до 17 років. З них 99 осіб чоловічої та 71 особа жіночої статті.

За результатами опитування 81 особі більше подобається очна, а 89 особам – дистанційна форма навчання. Частині респондентів не подобається дистанційне навчання, оскільки їм важче зрозуміти навчальний матеріал. Старшокласники також відзначили, відсутність спілкування з однокласниками та вчителями в режимі онлайн як негативний наслідок дистанційного навчання. Натомість учні середньої школи вказали, що під час уроків в режимі онлайн швидше втомлюються за комп'ютером і у них порушується режим дня.

Водночас 13,5 % учнів постійно нервували, коли не могли під час дистанційного навчання довго виконати домашнє завдання; 44,1 % – нервували рідко; 42,4 % – ніколи не нервували. Впродовж онлайн навчання у дітей спостерігалось порушення режиму дня. Зокрема погіршувалася якість сну через те, що більшість учнів пізно лягали спати: 50 % – після 23.30 годин; 20,6 % – після 23 годин; 24,1 % – після 22.00-22.30; і лише 5,3 % – після 21.00-21.30.

Щодо режиму харчування під час дистанційного навчання, то 72 учні їли три рази на добу; 56 учнів – один-два рази на добу; 30 учнів – чотири рази; 12 учнів – більше п'ять разів. Водночас відсутність апетиту спостерігалася, але рідко в учнів 5-6 і 9-11 класів.

Цікавим моментом є те, що чимало учнів, маючи більше вільного часу, не використовували його для проведення активного відпочинку. Доказом цього є те, що у 27,7 % дітей взагалі не було піших прогулянок, а у 18,2 % діти були лише 10-15 хв; у 31,2 % дітей – 30-60 хв і лише у 22,9 % а – більше 2 годин.

Попри те, що навчаючись онлайн, учні проводили чимало часу за монітором та телефонами, вони все одно після уроків забагато грали у відеоігри, переглядали фільми та користувались соцмережами. Зокрема, учні 9-11 класів проводили більше чотирьох годин на день за цими заняттями.

Вплив дистанційного навчання на функціональний стан дітей є досить багатограним і може мати довгострокові наслідки, що залежить від багатьох факторів, зокрема і від адаптаційних можливостей організму. Неконтрольованість режиму дня дітей зі сторони батьків, призвела до порушення сну, харчування, зменшення фізичного навантаження за рахунок обмеження, кількості занять різними видами фізичної активності. Малорухливий спосіб життя, зростання тривоги за несвоєчасне виконання завдань, труднощі у сприйнятті нового матеріалу призвели до відчуття запаморочення, частого головного болю, прискореного серцебиття.

Вивчення впливу різних факторів на дитячий організм та підсилення їх дії у непрогнозованих ситуаціях (COVID-19, воєнний стан) є надзвичайно важливим. Забезпечення мінімального негативного впливу на функціональний стан дітей з боку навчання, під час глобальних стресових ситуацій, є великою передумовою формування міцного і здорового покоління.

#### **Список використаної літератури**

1. Гозак С., Єлізарова О., Станкевич Т., Дюба Н., Парац А., Лебединець Н. Вплив дистанційного навчання школярів 1-11 класів під час пандемії COVID-19 на їх психоемоційний стан. *Психологія 1(11)*. 2020. doi: [https://doi.org/10.17721/BSP.2020.1\(11\).5](https://doi.org/10.17721/BSP.2020.1(11).5)
2. Крушельницька Я. В. Фізіологія і психологія праці : підручник. Київ: КНЕУ. 2003. 367 с.

*Дідошик Лілія Олегівна*  
*Студентка I курсу магістратури*  
*Спеціальності 014.05 Середня освіта (біологія та здоров'я людини)*

*Науковий керівник:*  
*кандидат біологічних наук, доцент*  
*Лебединець Наталія Віталіївна*

#### **“Ретроспектива вивчення цукрового діабету як патології вуглеводного обміну”**

Порушення вуглеводного обміну – це патологічний стан, при якому спостерігається порушення певних біохімічних процесів в метаболізмі вуглеводів. В першу чергу, сюди відносять такі хвороби як цукровий діабет I та II типів, галактоземія, глікогеноз, непереносимість лактози та ряд інших хвороб. Детальніше розглянемо вплив фізичних навантажень на організм хворих на цукровий діабет I типу. Це захворювання є поширеним порушенням обміну речовин, що супроводжується підвищеною концентрацією глюкози в сироватці крові.

Цукровий діабет був відомий ще до нашої ери, цю хворобу досліджували найкращі лікарі Стародавнього Єгипту, Греції, Риму, Європи, Китаю, Індії тощо. Перші описи симптомів цукрового діабету датовані 1550 роком до нашої ери у, так званому, папірусі Еберса, написаному в Стародавньому Єгипті [1, с.70].

Вперше термін «діабет» почав застосовувати Деметріос із Апаманії в II ст. до н. е., а в науковий обіг ввів Аретеус із Каппадокії (II ст. н.е.), він описував симптоми діабету так: *«Діабет — жахливе страждання, що розчиняє плоть у сечу. Пацієнти, не припиняючи, виділяють воду безперервним потоком, як крізь відкриті водопровідні труби. Життя коротке, неприємне й нестерпне, спрага неупоколювана, прийом рідини надмірний і невідповідний до величезної кількості сечі через це більше сечове виснаження... При цій хворобі, очевидно, уражаються нирки і сечовий міхур, бо хворий ніколи не припиняє виділяти сечу.»* [5, с. 91].

В той час лікування діабету залежало від віку пацієнта, якщо в молодій людині була спрага, поліурія (часте сечовиділення), слабкість, відсутність апетиту, що відповідає цукровому діабету I типу, то це мало летальний наслідок, пацієнт помирав, впадаючи в діабетичну кому. Пацієнти з цукровим діабетом I типу помирали важкою і болісною смертю до XX століття, поки не було отримано вперше тваринний інсулін. Якщо вище згадані симптоми зустрічались у більш зрілому віці (приблизно 40-50 років), то пацієнти могли прожити довгий час. Лікарі Китаю і Індії (V ст. н. е.) встановили, що цукровий діабет II типу характерний повним та заможним людям, це пояснюється тим, що вони їли більше, ніж інші і в них було менше фізичної активності [6].

Лікували в давнину діабет різними методами, наприклад, рекомендували молочно-вуглеводну дієту (молоко з рисом чи з ячменем), опій, порошки з люпину та черв'яка, тютюн, овочі, безвуглеводну дієту або голодування, носити теплий одяг, уникати стресу, відвідувати бані та масажі [6]. Перський лікар Абу Алі ібн Сіна (Авіценна) в своїй багатотомній праці «Канон лікарської науки» приділяв велику увагу фізичним навантаженням, як методу лікування діабету, на рівні з безвуглеводною дієтою та фітотерапією (він радив приймати топінамбур, латук, люпин, оскільки було помічено, що вони позитивно впливали на стан хворого) [1, с.71]. Важливо підкреслити, що принципи дієтотерапії і фізичної активності не втратили своєї актуальності досі. Ще одним лікарем Середньовіччя який звертав увагу на вплив фізичних навантажень на стан хворого був Моше бен Маймон, він зауважив, що стан молодих людей критичний в порівнянні з літніми людьми.[1, с.71] В Епоху Відродження продовжили лікувати діабет дієтотерапією та фізичними вправами. В даному напрямку працював Теофраст, Парацельс, він намагався пояснити поліурію і спрагу, дійшовши до висновку, що діабет – це захворювання усього організму, а не окремого його органу. Важливою подією було відкриття підшлункової залози в 1642 р. Йоганном Георгом Вірсунгом. Це відкриття фундаментально змінило вектор в розумінні сутності хвороби і стало першим кроком у виробленні сучасних наукових концепцій цієї проблематики.

Емпіричним шляхом було встановлено, що фізична активність та безвуглеводна дієта є обов'язковим але недостатнім методом лікування цукрового діабету. Тривав пошук інших методів і праці М. Добсона, Т. Коулі, Р. Віхрова, П. Лангенгарса, В. Петтерса, Е. Лансеро, К. Бернара, Г. Фелінга, Г. Зюльцера, Н. Паулеска дали основу Ф. Бантингу, Ч. Бересту та Дж. Маклеоду виділити інсулін з підшлункової залози теляти і зробити першу ін'єкцію людині.

Нині основою лікування цукрового діабету є поєднання інсуліно-, дієтотерапії та фізичної активності. Вивчення впливу фізичного навантаження на хворих з цукровим діабетом займалися ряд вчених, а саме С. А. Калмиков, М. В. Степашко, В. М. Мухін, О. В. Пешкова, М. Ф. Гриненко, В. І. Дубровський, С. Н. Попова, В. М. Сокрут, В. Г. Баранов та інші. Фізичні вправи покращують контроль діабету але вони не можуть вважатися як лікування, оскільки не сприяють стійкому підтриманні рівню глюкози, тобто компенсації цукрового діабету.

При активному занятті спортом в якості енергії використовуються запаси глюкози в м'язах, потім використовується глюкоза з печінки та жирні кислоти. Таким чином фізичні навантаження знижують рівень глюкози в сироватці крові завдяки тому, що підвищується рівень поглинання глюкози клітинами м'язів, без збільшення інсуліну. Як наслідок, після занять м'язи мають підвищену чутливість до інсуліну протягом декількох днів [3, с.271].

Отже, усвідомлення цукрового діабету як хвороби відбулось в Античні часи. З того часу лікарі розробили принципи лікування діабету, які не втратили своєї актуальності, оскільки дієтотерапія та фізичні вправи застосовуються і зараз для покращення стану хворого. Відкриття в XVII ст. Й. Г. Вірсунгом панкреасу дало початок новому уявленню про зв'язок цукрового діабету і підшлункової залози. Фінальним вираженням цього відкриття було перша ін'єкція інсуліну людині в XX столітті. Нині фізичні вправи розглядають як допоміжний засіб в досягненні компенсації рівню цукру в крові хворих на цукровий діабет.

### Список використаної літератури

1. Нікберг І. І. Що знали про цукровий діабет у стародавні часи? (на допомогу викладачам та слухачам шкіл діабету) // МЭЖ. 2013. №1 (49). URL: <https://cyberleninka.ru/article/n/scho-znali-pro-tsukrovyy-diabet-u-starodavni-chasi-na-dopomogu-vikladacham-ta-sluhacham-shkil-diabetu>

2. Очерки истории медицины / М.Ахманов, Л. Чурилов, Ю. Строев, В. Утехин. – Санкт-Петербург: Litres, 2015. – 449 с.
3. Ханас Р. Диабет 1 типа у детей, подростков и молодых людей / Рагнар Ханас. – Москва: Арт-Бизнес-Центр, 2009. – 431 с.
4. Ahmed Awad: History of diabetes mellitus [Электронный ресурс] / 5. Ahmed Awad // Saudi medical journal vol. – 2002. – Режим доступа до ресурсу: <https://pubmed.ncbi.nlm.nih.gov/11953758/>
5. Francis Adams. Дошедшие до нас работы Аретея из Каппадокии = The Extant Works of Aretaeus, The Cappadocian. — Boston: Boston Milford House, 1972. — 253 с.
6. Weatherspoon D. Diabetes: Past treatments, new discoveries [Электронный ресурс] / Deborah Weatherspoon // MedicalNewsToday. – 2020. – Режим доступа до ресурсу: <https://www-medicalnewstoday-com.translate.goog/articles/317484? x tr sl=en& x tr tl=uk& x tr hl=uk& x tr pto=op.sc>

*Колесникова Юлія Дмитрівна,  
студентка II курсу,  
Супруненко Дмитро Віталійович,  
студент IV курсу,  
Спеціальності «014.05 Середня освіта (біологія та здоров'я людини)»*

*Науковий керівник:  
кандидат біологічних наук, старший викладач  
Єжель Ірина Миколаївна*

#### **«Дослідження динаміки захворюваності на Covid-19 серед студентів ФПГОЕ НПУ ім. М.П. Драгоманова під час війни»**

Наша робота покликана нагадати, що він - все ще з нами. Разом з нами купує продукти на завтра, стоїть в черзі за медикаментами, перечікує бомбардування в укритті і може, навіть, чекати на тебе вдома. Він - це COVID-19. Із його симптомами знайома кожна людина у сучасному світі.

За даними “Мінфін” станом на 05.05.2022 інфіковано 5 002 870 осіб [1]. Попередньо, ми можемо розглянути причини, які на даний момент можуть впливати на статистику захворюваності. По-перше, вакцинація населення. Станом на 04.05.2022, за даними “Мінфін” вакциновано 15 729 617 осіб [2]. Серед опитаних студентів усіх курсів та форм навчання вакциновано 64,7% респондентів. По-друге, війна в Україні змусила багатьох людей виїжджати. З 24.02 по 03.05.2022 з України вимушено виїхали 5 597 483 особи. Серед опитаних за кордон виїхало 9,1% студентів. По-третє, багато людей тимчасово не звертаються до лікувально-профілактичних закладів у зв'язку з воєнними діями. Враховуючи цю проблематику, слід зазначити, що у зв'язку зі скрутним становищем люди змушені нехтувати своїм здоров'ям та здоров'ям оточуючих, особливо ті, хто перебуває під окупацією чи у боях (дані на 05.05.2022). За даними проведеного опитування лише 10,9% студентів робили тестування на COVID-упродовж квітня 2022 року (рис.1).



Рис. 1. Відсоткове співвідношення серед студентів ФПГОЕ НПУ ім. М.П. Драгоманова, які робили або не робили тест на коронавірус упродовж місяця під час війни

Час від часу, люди перебувають в укриттях, де одночасно перебуває велика кількість осіб. Деякі зі студентів живуть тривалий час в одному приміщенні. Серед опитаних студентів 41,8% перебувають у приміщеннях, де одночасно з ними перебуває більше 5 осіб. Також, 16,4% студентів, які взяли участь в опитуванні, понад 14 днів перебували в укриттях (рис. 2). Відновлення малого бізнесу в Україні також вплинуло на захворюваність, адже на даний момент більше ніде не запитують COVID-сертифікати на вході. У зв'язку з цим лише 21,8% опитаних нами людей дотримуються правил безпеки від COVID-19, незважаючи на вплив оточуючих, які почали нехтувати цими правилами.

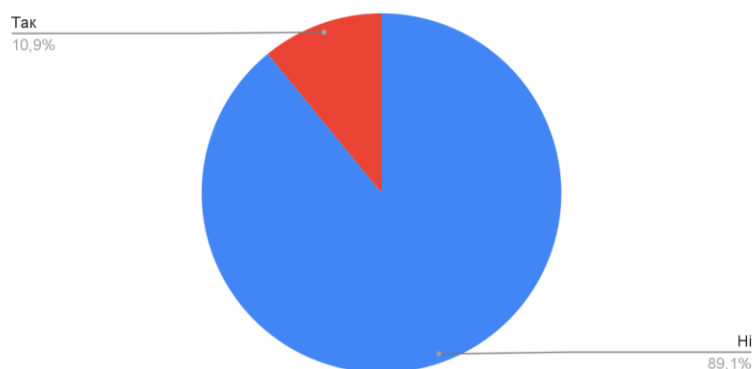

Рис. 2. Відсоткове співвідношення тривалості перебування в укритті серед студентів ФПГОЕ НПУ ім. М.П. Драгоманова під час війни

Крім того, на картину захворюваності впливає і кількість людей, що нині у лавах ТРО й ЗСУ. На жаль, наші воїни також можуть хворіти: умови, в яких вони знаходяться, знижують імунітет, крім того, до армії беруть усіх - без COVID-сертифікатів та без негативного ПЛР-тесту.

Отже, COVID-19 все ще серед нас. Тому ми не маємо ігнорувати цей факт і повинні берегти себе та своїх близьких не лише від ракетної атаки, а і від COVID-19.

#### Список використаної літератури

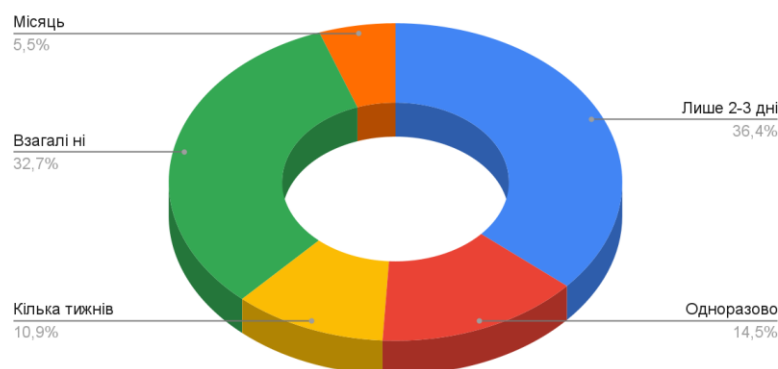
1. Коронавірус в Україні [Електронний ресурс] - Доступ до ресурсу: <https://index.minfin.com.ua/ua/reference/coronavirus/ukraine/>
2. Вакцинація від коронавірусу в Україні [Електронний ресурс] - Доступ до ресурсу: <https://index.minfin.com.ua/ua/reference/coronavirus/vaccination/ukraine/>

3. Дослідження захворюваності в період війни опитування проведене студенткою Національного педагогічного університету ім. М.П.Драгоманова. Автор Колесниковою Ю. Д. [Електронний ресурс] - Доступ до ресурсу: [https://docs.google.com/forms/d/1dMNsAkByf4vF9v\\_qBcSf5v1QUGBaVZNvEC-uscq4X35A/edit](https://docs.google.com/forms/d/1dMNsAkByf4vF9v_qBcSf5v1QUGBaVZNvEC-uscq4X35A/edit)

*Матвійчук Вікторія Олександрівна,  
студентка III курсу,  
Спеціальності 014.05 Середня освіта (біологія та здоров'я людини)*

*Науковий керівник:  
канд. біол. наук, доцент кафедри біології  
Лебединець Наталія Віталіївна*

### **“Імуногематологічні особливості крові в донорстві”**

Групу крові можна назвати ідентифікатором особистості, оскільки вона не змінюється, як і відбитки пальців. Найголовнішим є те, що різниця між усіма людьми нашої планети полягає не в етнічному походженні, а у складі крові. Вивченням антигенних властивостей клітин крові й відповідних антитіл груп крові, а також патологічних процесів, що зумовлені утворенням антитіл до антигенів клітин крові, займається імуногематологія. Вперше даний термін «імуногематологія» було запропоновано 1956 році французьким ученим Ж. Доссетом [4].

Імуногематологічні методи дослідження груп крові та антитіл груп крові при донорстві мають основне значення, і є дуже важливим при діагностиці та клінічному моніторингу імунодефіцитів, моноклональних гаммапатій, аутоімунних захворювань та інших патологічних станів.

Історія розвитку імуногематології починається з початку ХХ ст., коли в 1900 р. С. Шатток в Америці та К. Ландштейнер в Австрії опублікували дані про феномен ізогемаглютинації (склеювання еритроцитів однієї людини сироваткою крові іншого) [3]. Це дозволило уникнути смертельних ускладнень, з переливанням несумісної групи крові та було виявлено резус-фактор. Особливий внесок у вивчення імуногематологічних властивостей крові зробили такі вчені як: Ж. Доссет, С. Шатток, А. Декастелло та А. Штурлі, Я. Янський, І.В. Мосс, Е. Дупгері, Л. Гіршфельд.

Наразі відомо більше 300 антигенів груп крові, які були об'єднані у 29 систем відповідно до закономірностей їх успадкування. Клінічне значення систем визначається здатністю алоантитіл (антитіло, що виробляється проти алоантигенів, які потрапляють в організм при переливанні або вагітності) до даних антигенів викликати руйнування еритроцитів в організмі реципієнта. У даному аспекті першорядне значення мають антигени систем АВ0, Резус, Келл, Даффі, Кідд, MNS. Проте антигени еритроцитів можуть спричинити вироблення антитіл. Тому вивчення антигенного профілю еритроцитів та виявлення можливої алоенсибілізації (специфічної підвищеної чутливості до чужорідних алоантигенів) донора та реципієнта має першочергове значення [1].

Система груп крові АВ0 є основною системою, що визначає сумісність і несумісність крові, що переливається, складові її антигени є найбільш імуногенними. Особливістю системи АВ0 є те, що в плазмі у неімунних людей є природні антитіла до антигену, що відсутній на еритроцитах. Систему групи крові АВ0 складають два групові еритроцитарні аглютиногени (А і В) і два відповідні антитіла - аглютиніни плазми альфа(анти-А) та бета(анти-В). Різні поєднання антигенів та антитіл утворюють 4 групи крові.



Визначення резус-належності полягає у виявленні на еритроцитах людей антигену D системи Резус. Наявність або відсутність цього антигену на поверхні еритроцитів індивідуума визначає таку характеристику групи крові, як позитивна резус або резус негативна (Rh+ або Rh-). Приблизно 86% популяції людей мають резус-позитивну групу крові (Rh+).

При контакті крові резус-позитивної групи з резус-негативною, відбувається сенсibilізація та синтез антирезусних антитіл. Така реакція розвивається, наприклад, при вагітності Rh - матері Rh + плодом. Вихід фатальних клітин під час пологів у кровоток матері активізує синтез антирезусних антитіл. У разі перетину антирезусними антитілами гемоплацентарного бар'єру та потрапляння в кров плода розвивається гемолітична жовтяниця новонародженого, обумовлена руйнуванням еритроцитів.

Кожен організм є унікальним за певним набором антигенних ознак. Двох подібних наборів антигенів у природі не існує хоча є винятком одноїцеви близнюки. Антигени містяться у будь-яких клітинах, зокрема клітинах крові. При потрапленні в організм «чужого» антигену, його розпізнає імунна система та виробляє специфічні білки – антитіла, які здатні вступати у взаємодію з антигеном та руйнувати клітину, на якій він знаходиться [2].

Визначення імуногематологічних особливостей крові людини відіграють важливу роль в донорстві. Донором в Україні може бути будь-який дієздатний громадянин України віком від 18 років, який пройшов відповідне медичне обстеження і в якого немає протипоказань, визначених центральним органом виконавчої влади, що забезпечує формування державної політики у сфері охорони здоров'я.

Наразі існує три типи донорів крові та їх компонентів: добровільні, що здають кров безоплатно; сімейні/замісні; платні. Надійне постачання безпечної крові може бути забезпечене базою регулярних, добровільних, неоплачених донорів крові. Такі донори є також найбезпечнішою групою донорів, оскільки поширеність інфекцій, перенесених через кров, найнижча серед цієї групи. Щодо видів донорства в Україні та світі, то воно представлене аутодонорством, донорським плазмаферезом, донорським тромбоцитаферезом, донорським гранулоцитаферезом (лейкоцитаферез), донорством імунної плазми, донорським еритроцитаферезом. Переливання чужорідної крові є стресом для організму, а переливання власної дозволяє мінімізувати негативні ефекти, а саме: відсутність алоїмунізації, виключення ризику передачі інфекцій, суттєве зменшення ризику трансфузійних реакцій, менша потреба в алогенних компонентах крові, стимуляція еритропоезу, завдяки чому забезпечується велика безпека замісної трансфузійної терапії компонентами крові. Тому аутодонорство стає все більш популярним в трансфузіології.

Отже, імуногематологічні особливості груп крові використовуються при переливанні крові та її компонентів, а також у гінекології та акушерстві при плануванні та веденні вагітності. Існує багато видів донорства, але найбільш безпечним є аутодонорство, що все більш часто використовується в сучасному світі.

### Список використаної літератури

1. Бочков Н. П. Клінічна генетика. / Підручник. 2-ге вид., перероб. та дод. – М.: ГЕОТАР – МЕД, 2002.
2. Белякова В.В. Імуногематологічні методи забезпечення безпеки гемотрансфузій. Київ.2012.
3. Визначення групи крові та резус-фактора. URL: <http://intermedical.kg/analizy-i-tseny/krov/gruppa-krovi-rezus-faktor/>.(дата звернення 30.01.22).
4. Дашкова Н. Г., Гаджиев Д. Б., Рагимов А. А. Аллоиммунизация эритроцитарными и лейкоцитарными антигенами больных гомозиготной Р талассемией, получающих множественные гемотрансфузии. Вестник службы крови России. 2005, №2.



Мельник Анна Віталіївна,  
студентка III курсу,  
спеціальності 014.05 Середня освіта (біологія та здоров'я людини)

Науковий керівник:  
канд. біол. наук, доцент  
Пархоменко Олександр Вікторович

### «Водно-болотний комплекс птахів орнітологічного заказника урочища Стирське»

Водно-болотні птахи – особлива група організмів, яка потребує захисту та подальших досліджень їхньої життєдіяльності. Для охорони птахів на території Рівненської області створено 9 орнітологічних заказників місцевого значення площею 1581,3 га, серед яких – урочище «Стирське», що створено у 1983 році та займає площу – 273 га [3].

Заказник урочище «Стирське» як водно-болотне угіддя грає велику роль в природі, в першу чергу як природоохоронна територія для гніздування птахів. В Україні 50 водно-болотних угідь офіційно визнані Рамсарською конвенцією, проте заказник не входить до переліку цих територій [1]. Незважаючи на це, можна стверджувати, що навіть невелика територія з невеликою різноманітністю видів є надзвичайно важливою в екосистемі та потребує бережливого ставлення. Особливо це стосується орнітофауни заказника, оскільки внаслідок антропогенного впливу (мисливство, меліорація тощо) для птахів утворюються несприятливі умови для існування. Тому важливим є мінімізація впливу людини шляхом створення природоохоронних територій.

Важливим є дослідження водно-болотних птахів на території заказника, так як створення природоохоронного об'єкта має виправдовувати ефективність збереження різноманітності та чисельності птахів на даній території. Проаналізувавши наукову літературу, можна сказати, що заказник є малодослідженим, тому будь-які дії для вивчення орнітофауни є важливими та цінними.

Для дослідження птахів було використано такі методи: фауністичне спостереження, облік чисельності (метод точкових обліків, метод маршрутного обліку без обмеження смуги – метод Ю. С. Равкіна) [2].

В результаті експерименту та теоретичного аналізу наукової літератури можна сформулювати перелік видів орнітофауни заказника урочище «Стирське». Так, серед водно-болотних птахів на території заказника можна спостерігати такі види: Широконоска північна (*Anas clypeata* Linnaeus, 1758), Чирянка велика (*Anas querquedula* Linnaeus, 1758), Крижень звичайний (*Anas platyrhynchos* Linnaeus, 1758), Попелюх звичайний (*Aythya ferina* Linnaeus, 1758), Лиска звичайна (*Fulica atra* Linnaeus, 1758), Курочка водяна (*Gallinula chloropus* Linnaeus, 1758), Крячок річковий (*Sterna hirundo* Linnaeus, 1758), Крячок білокрилий (*Chlidonias leucopterus*), Крячок малий (*Sterna albifrons* Pallas, 1764), Крячок чорний (*Chlidonias niger*), Набережник (*Actitis hypoleucos* Linnaeus, 1758), Журавель сірий (*Grus grus* Linnaeus, 1758), Лелека білий (*Ciconia ciconia* Linnaeus, 1758), Лелека чорний (*Ciconia nigra* Linnaeus, 1758), Мала біла чапля (*Egretta garzetta* Linnaeus, 1766), Лебідь-шипун (*Cygnus olor* Gmelin, 1789), Пастушок водяний (*Rallus aquaticus* Linnaeus, 1758), Гоголь звичайний (*Vuccephala clangula* Linnaeus, 1758), Пірникоза велика (*Podiceps cristatus* Linnaeus, 1758), Пірникоза мала (*Podiceps nigricollis* C. L. Brehm, 1831) та інші [3].

Вище перераховані види можна згрупувати за такими критеріями: рідкісні види (Журавель сірий (*G. grus* L., 1758), Лелека чорний (*C. nigra* L., 1758)), перелітні види (майже всі названі види), постійні види (Крижень звичайний (*A. platyrhynchos* L., 1758), Лиска звичайна (*F. atra* L., 1758), Курочка водяна (*G. chloropus* L., 1758), Крячок

річковий (*S. hirundo* L., 1758), Мала біла чапля (*E. garsetta* L., 1766), Лебідь-шипун (*C. olor* G., 1789), Пастушок водяний (*R. aquaticus* L., 1758)) [4].

Чисельність птахів в різний період досить мінлива, тому потребує ретельних та систематичних спостережень. За даними проведеного експерименту, з'ясували, що щільність особин птахів в заказнику на км<sup>2</sup> становить 138 особин, а чисельність птахів в радіусі приблизно 500 м протягом 10 хвилин становить 11 особин.

Отже, видове різноманіття водно-болотного комплексу птахів заказника урочище «Стирське» складає близько 20 видів. Проте, видовий склад і чисельність змінюються протягом року і їх дослідження потребують постійного моніторингу, тому що це має велике значення для існування збереження і охорони вразливої групи орнітофауни.

### Список використаної літератури

1. Водно-болотні угіддя України. Довідник / Під ред. Марушевського Г. Б., Жарук І. С. — К. : Чорноморська програма Ветландс Інтернешнл, 2006. – 312 с.
2. Кількісні підрахунки популяції птахів: методичний огляд. - Ю.І. Вергелес. - Беркут. 3 (1). 1994 рік. – 180 с.
3. Природно-заповідний фонд Рівненської області / Під редакцією Ю. М. Грищенко.-Рівне: Волинські береги, 2008. — 216 с.
4. Фесенко Г. В., Бокотей А. А. Птахи фауни України: польовий визначник. – К., 2002. – 416 с.

*Мельник Тетяна Василівна,  
Студентка III курсу  
Спеціальності 014.05 Середня освіта (біологія та здоров'я людини)*

*Науковий керівник:  
кандидат біологічних наук, ст.викладач  
Єжель Ірина Миколаївна*

#### “Дослідження алелопатичної взаємодії гарбуза звичайного та квасолі звичайної”

Актуальність даного дослідження полягає в тому, що на оптимальне проростання насіння, крім абіотичних факторів, впливає зростання або наявність залишків деяких інших рослин поблизу. Особливо важливо для розвитку сільського господарства розуміти взаємний вплив однієї рослини на іншу. Тому, якщо навчитися регулювати вміст рослинних виділень у ґрунті, можна отримати найкращий урожай у тому випадку, коли їх наявність стимулюватиме ріст рослин.

**Об'єкт** — рослинна сировина *Cucurbita pepo*, *Phaseolus vulgaris* L.

**Предмет** – алелопатичні властивості *Cucurbita pepo*, *Phaseolus vulgaris* L.

**Мета:** дослідити дію екстрактів рослинної сировини гарбуза звичайного - *Cucurbita pepo* на проростання насіння квасолі звичайної - *Phaseolus vulgaris* L.

**Завдання:** відібрати насіння *Cucurbita pepo*, *Phaseolus vulgaris* L. і помістити в три чашки Петрі на фільтрувальний папір; змочити папір, на якому знаходиться насіння для виявлення інтенсивності проростання насіння.

Вивчення алелопатичної властивості насіння *Cucurbita pepo* та *Phaseolus vulgaris* L. здійснювали за загальноприйнятою методикою (біотест на пророщування насіння проведено за А.М.Гродзинським). Насіння пророщували на фільтрувальному папері у посудині діаметром 9-10 см. При цьому в одну чашку висівали 10 насінин, по 5 кожного виду. Оптимального зволоження досягли додаванням у посудину 5 мл води. Через 14 днів визначали схожість насіння шляхом підрахунку числа насінин, що проросли, і порівнювали із активністю проростання на контролі. Критерієм оцінювання алелопатичних взаємодій були такі показники як ріст коренів та пагонів.

**Результати дослідження.**

**Таблиця 2.1** «Вплив сумісного пророщування рослин на кількість проростків»

Об'єкт	Умови	Кількість проростків	% схожості
Гарбуз звичайний (Cucurbita pepo)	Окремо (контроль)	8	80
	При сумісному пророщуванні з квасолею звичайною (Phaseolus vulgaris L.)	4	80
Квасоля звичайна (Phaseolus vulgaris L.)	Окремо (контроль)	7	70
	При сумісному пророщуванні з гарбузом звичайним (Cucurbita pepo)	5	100

**Таблиця 2.2** «Вплив сумісного пророщування рослин на якість проростків»

Об'єкт	Умови	Розмір кореня, мм		Розмір пагона, мм	
		Варіанти	Середнє значення	Варіанти	Середнє значення
Гарбуз звичайний (Cucurbita pepo)	Окремо (контроль)	40, 44, 38, 35, 41, 40, 36, 42	39,5	24, 24 28, 30, 26, 25, 25, 30	26,5
	При сумісному пророщуванні з квасолею звичайною (Phaseolus vulgaris L.)	45, 48, 47, 46	46,5	33, 30, 32, 36	32,8
Квасоля звичайна (Phaseolus vulgaris L.)	Окремо (контроль)	30, 32, 28, 27, 31, 27, 28	29	38, 36, 38, 37, 35, 39, 36	37
	При сумісному пророщуванні з гарбузом звичайним (Cucurbita pepo)	36, 36, 34, 35, 34	35	40, 42, 38, 39, 40	39,8

**Висновок:** Шляхом експериментальних досліджень виявлено, що коліни *Cucurbita pepo*, *Phaseolus vulgaris* L. суттєво мають позитивний вплив на проростання насіння один одного. Тому якщо вирощувати ці рослини поруч, то можна отримати чудовий урожай. Алелопатія має велике майбутнє. Кожному зрозуміло: якщо навчитися регулювати вміст колінів у ґрунті, то найкращий врожай можна одержати тоді, коли їх кількість у ґрунті стимулює ріст рослин.

#### Список використаної літератури

1. Взаємна алелопатична активність насінин *Amaranthus albus* L., *Chenopodium album* L., *Brassica napus* L. та *Zea mays* L. / Т.М.Пушкарьова-Безділь, А.В.Балабак // Науковий вісник НЛТУ. – 2015. – Вип.25.5 – С.84-89.
2. Алелопатія у рослин (за А.М.Гродзинським) [Електронний ресурс]. – Режим доступу: <http://babushkinsad.kiev.ua/2015/04/12/1156.html>
3. Гродзинський М.Д. Радіобіологія рослин. /М.Д.Гродзинський, И.Н. Гудков. – Київ: Наукова думка, 1989. – 394 с. 3. Кобзар А.Я. Фармакогнозія в медицині. / А.Я

*Михайленко Юлія Олександрівна  
студентка I курсу магістратури  
Спеціальності 014.05 Середня освіта (біологія та здоров'я людини)*

*Науковий керівник  
Доктор психологічних наук, професор  
Грись Антоніна Михайлівна*

### **«Особливості становлення Я-концепції здобувачів освіти у підлітковому віці»**

В умовах сьогодення спостерігається пришвидшена невідкладна потреба метаморфози різних сфер українського соціуму у напрямку євроінтеграції. Проте, перепорою, що призупиняє швидкість цього процесу все ж слугує людський фактор. Ми знаємо, що неможливо створити розвинену державу, без патріотично налаштованих громадян з європейським поглядом, і найголовніше психологічно свідомих особистостей з позитивною «Я-концепцією». Психологічна реальність людини та її «Я-концепція» відіграє важливу роль, оскільки забезпечує ефективну взаємодію внутрішнього з оточуючим та збалансовує поведінку і діяльність, що викликані конкретними умовами. Поняття Я-концепція це досить важлива складова психології особистості, адже вона демонструє систему уявлень особи про себе і формує почуття визначеності ролі особистості у суспільстві, особливо у підлітковий період.

Саме тому, **предметом** нашого дослідження виступає Я-концепція особистості у підлітковому віці (на прикладі учнів 9 класу). **Метою** нашого дослідження – є практичне вивчення та аналіз психологічної особливості Я-концепції у період підліткового віку.

Під час проведення дослідження, ми користувались наступними **методами**: графічний тест «Дім-Дерево-Людина» (тест ДДЛ) та тест «Я концепція».



*Рис. 1 Малюнок ДДЛ одного із дослідних*

виконує, який у неї настрій та інші питання, що дозволяють перейти до бесіди про життєві уявлення підлітка, почуття, ставлення до об'єктів зображених на малюнку[1].

Також учні виконали тест «Я-концепція», завданням якого необхідно було швидко дати 10 письмових відповідей на запитання: Хто я такий? у такій формі, якій вони приходили на думку. Потім учні давали письмову відповідь на таке ж запитання, але як на їхню думку, на них відповіли б батьки. Надалі підлітки виконували аналіз, встановлюючи відмінності між відповідями з попередніх двох завдань. Це дає змогу побачити підліткам у якій мірі вони бачать себе по іншому, порівняно із близькими, які ролі беруть на себе.

Друга частина завдання полягала у класифікуванні перших 10 відповідей самохарактеристики по групах:

1. фізичні якості ( здоров'я, сила, зовнішній вигляд);
2. психологічні особливості (емоційна сфера, інтереси);
3. соціальні ролі (діяльність, сімейний стан).

Потім здобувачі освіти встановлювали нову послідовність, яку вони вважали більш доцільною при перерахунку цих трьох груп якостей. Варто звернути увагу, чи залишилися вони на попередніх позиціях, чи відбулися зміни, та запитати учнів, як вони можуть це пояснити.

Після виконання даного завдання. можна зробити підсумок, визначивши словесне визначення «Я-концепції» підлітків, тобто зафіксованого уявлення про самого себе та встановити залежність Я- концепції від сприйняття учнів батьками[2].

У нашому дослідженні участь взяли 30 учнів 9 класу однієї з шкіл столиці.

Оскільки нашим завданням було визначення загальної тенденції становлення Я-концепції підлітків, нами були зроблені наступні **висновки**:

1. Результати тесту ДДЛ демонструють нам різні симптомокомплекси у здобувачів освіти 9 класу, хоча разом вони не перевищують 20%. Це означає, що учні мають нормальні соціо-психологічні взаємовідносини між ними та їх батьками.
2. Самооцінка в більшості учнів нормальна, лише у 13% вона завищена та у 7% дослідних самооцінка занижена.
3. Учні мають високий рівень самовпевненості.
4. Отримані результати дають змогу стверджувати, що підліткам властивий інтернальний тип локалізації, а отже вони здатні виявляти високі соціальні, громадянські й інтелектуальні активності та наполегливо працювати на досягнення власних цілей.

#### **Список використаної літератури**

1. Гуменюк О. Є. Психологія Я-концепції / О. Є. Гуменюк. – Тернопіль: Економічна думка.
2. Тест «Я–концепція» [Електронний ресурс] – Режим доступу до ресурсу: <https://www.studocu.com/uk/document/kiiivs%D1%8Ckiy-natsional%D1%8Cniy-ekonomichniy-universitet-imeni-vadima-get%D1%8Cman/finance-and-economic-faculty/ya-kontsepsiya-psikhologichniy-testi-opituval%D1%8Cnik-tsikaviy/20860158>.

*Михайленко Юлія Олександрівна  
студентка I курсу магістратури  
Спеціальності 014.05 Середня освіта (біологія та здоров'я людини)*

*Науковий керівник:  
кандидат біологічних наук, доцент  
Журавель Наталія Михайлівна*

#### **«Лишайники м. Києва як індикатори стану атмосферного повітря»**

Столиця м. Київ вважається найбільшим містом України, площа його становить 847,66 км<sup>2</sup>, та охоплює території Придніпровської височини та низовини. Мегаполіс розвиває інфраструктуру, рівень загазованості повітря, як наслідок активного транспортного руху та техногенного навантаження, зростає. Даються взнаки і наслідки вибуху на Чорнобильській атомній електростанції. Продовжує збільшуватися кількість сміттєзвалищ. Забруднюють також оточуюче середовище енергетичні підприємства та заводи. Загальний показник забрудненості повітря зростає, спостерігається перевищення допустимих меж кількості оксиду азоту, діоксиду сірки, оксиду вуглецю, формальдегідів [1].

Тому ми вирішили дослідити стан атмосферного повітря м. Києва, використовуючи ліхеноіндикаційні методи. Об'єкт дослідження: представники ліхенофлори, поширені у м. Київ. Предмет дослідження: ліхеноіндикація стану атмосферного повітря м. Києва. Методи дослідження: теоретичні (аналіз літературних джерел з проблеми дослідження); емпіричні (спостереження; методи індикаторних видів, картування, статистичної обробки даних).

Метод ліхеноіндикації має багато переваг порівняно з іншими методами індикації стану атмосферного повітря. *Lichenes* не потребують багато часу для встановлення рівня забруднення, дають можливість встановити середні показники стану атмосферного повітря, також вони є економічно вигідними [2].

Нами було обрано 10 модельних дослідних територій, що відрізняються за флористичною різноманітністю, екологічною ситуацією у районі досліджень та рівнем антропогенного навантаження. Дослідження були зосереджені на епіфітних *Lichenes*, адже вони відрізняються вищим рівнем чутливості до атмосферних забруднювачів порівняно з епілітними, епігейними чи ендоепіфітними видами *Lichenes*.

Під час проведення дослідження нам було виокремлено 2 види, що зустрічалися найчастіше на дослідних територіях: Пармелія бороздчата (*Parmelia sulcata*) – індикатор середнього рівня забруднення атмосферного повітря, була помічена нами на 6 територіях та Ксанторія настінна (*Xanthoria parietina*) – вид, що є стійким до атмосферного забруднення, була поширена на 7 дослідних ділянках з 10. Після проведення дослідження, за отриманими даними, нами був розрахований індекс чистоти атмосферного повітря (ІЧАП) на кожній з досліджених територій.

Розрахунки були проведені за формулою:  $ІЧАП = n * (Q * F) : 10$  [3].

Результати підрахунків зазначені у табл.1.

Таблиця 1.

Стан чистоти атмосферного повітря на досліджених територіях м. Київ

№	Геолокація	Індекс чистоти повітря	Рівень забруднення атмосферного повітря
1	Парк «Юність»	1.5	високий рівень забруднення
2	Майдан Незалежності	1.1	високий рівень забруднення
3	Парк «Кіото»	1.8	високий рівень забруднення
4	Контрактова площа	2.2	середній рівень забруднення
5	Бот. сад ім. акад. М.М. Гришка	3.4	низький рівень забруднення
6	Набережно-Печерська дорога	1.8	високий рівень забруднення
7	Бульвар Т. Шевченка	2.8	середній рівень забруднення
8	Бот. сад ім. акад. О.В. Фоміна КНУ	2	середній рівень забруднення
9	Парк КП	2.4	середній рівень забруднення
10	Труханів острів	3.6	низький рівень забруднення

Аналізуючи отримані результати, можемо стверджувати про те, що рівень забруднення атмосферного повітря м. Києва відповідає середньому показнику.

Висновок: *Lichenes* є якісними індикаторами стану атмосферного повітря, адже вони добре пристосовуються до змін умов оточуючого середовища, і лише екологічні чинники можуть впливати на їх ріст, розвиток, частоту трапляння.

Провівши ліхеноіндикацію стану атмосферного повітря у м. Києві, нами був встановлений рівень забруднення атмосферного повітря на 10 різних дослідних територіях, що відрізняються екологічною ситуацією та станом антропогенного навантаження. На 4 із 10 досліджених територій, а саме: парк «Юність», Майдан Незалежності, парк «Кіото», Набережно-Печерська дорога – був встановлений високий рівень атмосферного забруднення. На території Контрактової площі, бульвару Т. Шевченка, парку КП та ботанічного саду ім. О. В. Фоміна був встановлений середній



рівень атмосферного забруднення. І лише на територіях Національного ботанічного саду імені М.М. Гришка НАН України та Труханового острову рівень атмосферного забруднення відповідає низькому.

Можна стверджувати, що в цілому рівень забруднення атмосферного повітря у місті корелює у межах середнього. Спостерігається збільшення концентрацій забруднюючих речовин у повітрі. Помітна також зміна ліхенофлори міста – збільшується видова різноманітність токситолерантних видів *Lichenes* ( нд. *Phaeophyscia orbicularis*, *Physcia ascendens*, *Xanthoria parietina*), зникають види, що є чутливими до атмосферного забруднення ( нд. *Evernia prunastri*, *Parmelia sulcata*).

### Список використаної літератури

1. Кондратюк С. Я. Ліхеноіндикація / С. Я. Кондратюк, В. Г. Мартиненко. – Київ, 2006. – 260 с.
2. Кондратюк С. Я. Ліхеноіндикація [Електронний ресурс] / С. Я. Кондратюк. – 2016. – Режим доступу до ресурсу: [http://esu.com.ua/search\\_articles.php?id=55887](http://esu.com.ua/search_articles.php?id=55887).
3. Біоіндикація. Методичні рекомендації до виконання лабораторних робіт / [А. І. Горова, А. В. Павличенко, О. О. Борисовська та ін.]. – Дніпропетровськ: НГУ, 2014. – 76 с.

*Мишуль Ольга Євгенівна,  
Студентка III курсу,  
Спеціальності 014.05 Середня освіта (біологія та здоров'я людини)*

*Науковий керівник:  
канд. біол. наук, доцент  
Пархоменко Олександр Вікторович*

### «Туруни національного природного парку «Голосіївський» міста Києва»

Дослідження видового різноманіття ґрунтових мешканців ландшафтів широколистяно-лісового та мішано-лісового типу парку «Голосіївський» набуває сьогодні немаловажного значення, оскільки ця територія піддається значному антропогенному впливу, що призводить до зменшення біоти в екосистемі.

Туруни (Carabidae) серед твердокрилих комах є одними з найчисленніших і найпоширеніших в різних біотопах, відіграючи в них важливу роль. Серед них більшість - активні хижаки, що знищують шкідливих комах і моллюсків.

Дослідження проводилося на території Національного природного парку «Голосіївський». більша частина території Парку припадає на надзаплавні тераси Дніпра Північно-Придніпровської фізико-географічної області. Тераси складені потужними давньоалювіальними пісками. В умовах недостатнього зволоження і відносно низького рівня залягання ґрунтових вод тут сформувалися дерново- слабо - і середньопідзолисті піщані і пилувато-піщані ґрунти. Природна рослинність представлена сухими і свіжими борами. Тут переважають наступні типи урочищ: дрібнохвилясті горбкуваті і вирівнені піщані рівнини, з дерново-слабокідзолістими піщаними і крупнопилувато-піщанистими зв'язнопіщаними ґрунтами, під сухими і свіжими борами та різнотравно-злаковими формаціями (вони займають майже половину території Парку – 2497,2 га), а також вирівнених понижених, піщаних рівнин, з дерново-слабокідзолістими крупнопилуватими піщаними ґрунтами під свіжими суборами 319,2 га [2].

Для дослідження використовувалися загальноприйняті ентомологічні методи [3]. Дослідження турунів на території міста Києва в різних природо-охоронних територіях займалося багато дослідників. Найбільшою узагальнюючою працею щодо видової різноманітності та чисельності є робота М. Б. Кириченка та Я. М. Данилкова [1]. Згідно їх даних в НПП «Голосіївський» зустрічається 80 видів з 27 родів. Серед представників

найбільша кількість видів відноситься до родів *Bembidion* Latr., *Agonum* Bon. та *Pterostichus* Bon. Представники цих родів віддають перевагу більш зволоженому ділянкам. Чисельними були такі види жуків-турунів як: *Carabus coriaceus* Linnaeus 1758, *Carabus glabratus* Paykull, 1790, *Carabus granulatus* Linnaeus, 1758. Також були виявлені такі види: *Nebria brevicollis* Fabricius, 1792, *Loricera pilicornis* Fabricius, 1775, *Patrobus atrorufus* Stroem, 1768, *Pterostichus diligens* Sturm 1824, *Pterostichus minor* Gyllenhal, 1827, *Pterostichus oblongopunctatus* Fabricius, 1787, *Pterostichus strenuus* Panzer, 1797, *Abax parallelus* Duftschmid, 1812, *Amara consularis* Duftschmid, 1812, *Badister bullatus* Schrank, 1798, *Drypta dentata* Rossi, 1790.[1]

Отже, туруни мають надзвичайно широкий ареал поширення і зустрічаються в різноманітних біотопах парку. Їх чисельність та видова різноманітність є біоіндикатором антропогенного впливу на різні урбанізовані екосистеми міста.

### Список використаної літератури

1. Кириченко М. Б., Данилків Я. М. Видове різноманіття жуків (Coleoptera, Cicindelidae, Carabidae) природоохоронних територій м. Києва. Київ: Vestnik zoologii, 2011. С. 411-420.
2. Ландшафти НПП «Голосіївський» - 2018. Національний природний парк «Голосіївський». [Електронний ресурс] Режим доступу: <https://nppg.gov.ua/uk/node/43>
3. Печериця Г. Д., Максименко Ю. В., Астахова Л. Є. Сучасні методи дослідження комах. Біологічні дослідження. 2020. С. 119-121.

**Новак Тетяна Юріївна**  
студентка III курсу  
Спеціальності 014.05 Середня освіта (біологія та здоров'я людини)

**Науковий керівник:**  
канд. біол. наук, доцент кафедри біології  
Кустовська, Алла Валентинівна

### «Практичне використання плодів жимолості блакитної *Lonicera caerulea* L.»

Особливе місце серед корисних рослин природної флори в світі, займають представники родини Жимолостевих (*Caprifoliaceae* Juss.), зокрема роду жимолость (*Lonicera* L.).

До складу цього роду входять різні види ліан, величезних кущів, і зовсім маленьких кущиків, пристосованих до різних умов зростання. Багато представників жимолостей придатні для використання в плодівництві, народній медицині, косметичці, кулінарії та садовому дизайні, озелененні міських і сільських територій, чим покращують екологічні умови довкілля.

Швидке впровадження в культуру та розповсюдження жимолості блакитної зумовлене високими смаковими якість і лікувальними властивостями. Перевагою жимолості перед іншими плодовими культурами є раннє досягання ягід, значний вміст вітамінів і висока зимостійкість [1].

Різнманітним є хімічний склад плодів жимолості. Плоди містять:

1. цукри — сахарозу, галактозу, фруктозу тощо;
2. органічні кислоти — бурштинову, яблучну, лимонну, щавлеву;
3. вітаміни В1, В2, В9, Р-активні поліфеноли, аскорбінову кислоту, провітамін А;
4. мікроелементи — фосфор, цинк, йод, калій, натрій, кремній, магній, залізо, мідь;
5. дубильні речовини;
6. пектинові сполуки [2].



Виявлені нещодавно іридоїди мають багато цінних біологічних властивостей. Вони охороняють нейрони від дії різноманітних шкідливих факторів, знижують артеріальний тиск та здійснюють антибіотичний вплив, тобто гальмують розвиток шкідливих мікроорганізмів. Біологічно активні і фенольні сполуки в ягодах жимолості є потужними оксидантами і поглиначами вільних радикалів.

Плоди жимолості використовують у народній медицині при розладах травлення, хворобах печінки і жовчного міхура, гіпертонії, серцево-судинних захворюваннях, малярії, недокрів'ї, ожирінні, як сечогінний засіб. Ягоди мають бактерицидні властивості, в'язучу, протизапальну та капілярозміцнюючу дію, рекомендують їх також і при носових кровотечах.

Ягоди високо ціняться за смакові якості. У свіжому вигляді їх використовують як десерт, а також для переробки на варення, желе, соки, компоти, узвари, цукати. Крім того, в ягодах жимолості є високий вміст цукрів. Наприклад, коефіцієнт вмісту цукрів перевищує 17, що дає чудові можливості для їх заморожування та в перспективі - виробництва вишуканих вин [1].

Внутрішній ринок жимолості досить обмежений, але культура вже добре відома і її плоди можна продати дорого. Важливо застосовувати грамотний маркетинг. Перспективними нішами є переробка жимолості та її органічне вирощування. Основні напрямки переробки — сушіння, виготовлення соків, конфітурів, алкогольних напоїв, йогуртів тощо, продаж морожених ягід, а також виготовлення косметичної продукції — креми, бальзами тощо [3].

В косметології жимолость використовують як протизапальний і капілярозміцнюючий засіб. Екстракт жимолості має велику кількість вітаміну С, рутину, квертицину та інших біофлавоноїдів, а тому він володіє підвищеною здатністю зміцнювати стінки судин, маючи високу протівірусну активність. Засоби на основі екстракту цієї рослини використовують для догляду за зів'ялою і старіючою шкірою, вони стимулюють обмінні процеси, тонізують і допомагають надати шкірі молодий і привабливий вигляд. Екстракт жимолості використовується також як компонент лікувальної косметики для проблемної шкіри. Маючи високу антимікробну активність, він використовується при лікуванні акне, запаленні шкіри і куперозі, зміцненні ламких судин. Також екстракт жимолості стимулює обмінні процеси в шкірі, допомагає зняти подразнення і свербіж, надає гарний дезодоруючий ефект. Завдяки сильній протибактеріальній дії він використовується в якості натурального компонента косметичної продукції. Шампуні і бальзами із екстрактом жимолості сприятливо діють на пошкоджене і ослаблене волосся. Вони стимулюють їх активний ріст, допомагають позбавитись від лупи і захворювань шкіри голови, м'яко очищують волосся, живлячи його по всій довжині. Маски із жимолості використовують для обличчя як зміцнювальний і протизапальний засіб. Вони володіють високою омолоджувальною дією [1].

Завдяки широкому спектру цінних характеристик плоди жимолості можуть бути використані у лікуванні та запобіганні розвитку багатьох хвороб.

### Список використаної літератури

1. Варлащенко Л.Г., Балабак А.Ф. Інтродуковані сорти жимолості їстівної в народній медицині, косметиці, кулінарії та садовому дизайні. Етноботанічні традиції в агрономії, фармації та садовому дизайні: матеріали Міжн. наук. конф., присв. року культ. спадщини у Європі (Умань, 4–7 липня 2018 року) Умань. Вид-во «Сочінський М.М.», 2018. С. 35–42.

2. Жимолость — перспективи вирощування нішевої культури [Електронний ресурс] – Режим доступу: <https://kurkul.com/spetsproekty/967-jimolost--perspektivi-viroschuvannya-nishevoyi-kulturi>

3. Корисні властивості жимолості: чарівна ягода, що зміцнює здоров'я [Електронний ресурс] – Режим доступу: <https://blog.metro.ua/korynsni-vlastyvosti-zhymolosti-charivna-yagoda-shho-zmitsnyuye-zdorov-ya/>

*Ожинська Юлія Олегівна,  
Студентка III курсу,  
Спеціальності 014.05 Середня освіта (біологія та здоров'я людини)*

*Науковий керівник:  
канд. біол. наук, доцент  
Пархоменко Олександр Вікторович*

### **“До вивчення горобцеподібних птахів смт Глевахи, Фастівського району, Київської області”**

Горобцеподібні є важливими, тому що вони відіграють значну роль у природі та житті людини. Серед них багато комахоїдних, які регулюють чисельність шкідників. Це важливо для захисту і збереження рослинного різноманіття і отримання гарних врожаїв у сільському господарстві, проте, деякі зерноїдні види можуть завдавати деякої шкоди сільськогосподарським культурам [7].

Птахів досліджували маршрутним методом. Маршрут пролягав через різні природні і антропогенні біотопи (галявини, луки, лісопосадки і вулиці) селища.

В результаті дослідження було з'ясовано, що на досліджуваній території селища Глевахи зустрічаються такі види птахів як: Ластівка сільська (*Hirundo rustica*); Велика синиця (*Parus major*); Сорока звичайна (*Pica pica*); Горобець хатній (*Passer domesticus*); Горобець польовий (*Passer montanus*); Крук (*Corvus corax*); Шпак звичайний (*Sturnus vulgaris*), Ворона сіра (*Corvus cornix*), Повзик звичайний (*Sitta europaea*). Найбільше птахів зустрічали на природних біотопах біля озера, значно менше на присадибних ділянках і вулицях. Домінантними видами були горобець хатній та сорока звичайна. Рідше зустрічалися синиця велика та ластівка.

За характером живлення досліджувані птахи відносяться до зерноїдних, комахоїдних та всеїдних.

До зерноїдних відноситься горобець хатній. Він харчується в основному рослинною їжею - насінням сільськогосподарських культур, харчовими відходами, хлібними злаками на полях, ягодами в садах, також збирає насіння дикорослих трав [6].

До комахоїдних відноситься ластівка сільська та велика синиця. Головною їжею їх є комахи, їх яйця та личинки, а також м'ясо. Шпак звичайний зазвичай живиться такими комахами, як гусениця, міль, цикада, також павуками, равликами і маленькими ящірками. [2,4,5,10].

Всеїдними є крук, сорока звичайна, які живляться живими дрібними хребетними, мертвими тваринами, комахами, зерном диких трав та злакових культур. Повзик влітку споживає переважно комах. Восени переходить на рослинний корм насіння та ягоди. Здатен розбивати дзьобом міцні горіхи, попередньо закріпивши їх у розщелині дерева. Їжа ворон дуже різноманітна: це рослинність (як насіння, так й самі рослини), комахи, пташенята інших птахів та їхні яйця, ящірки, дрібні гризуни, інші дрібні тварини. У живленні горобця польового переважають «дикі» корми: навесні і влітку — здебільшого комахи та їх личинки, а восени і взимку — насіння різних бур'янів та інших рослин [3,7,8,11].

За способом життя серед них є перелітні, кочові та осілі. Ворона сіра харчується всім, що, на їхню думку, виявиться їстівним.

До перелітних відноситься ластівка сільська, адже восени вона залишає місця гніздування і відлітає на південь. Перед осінніми перельотами сільські ластівки

об'єднуються у великі зграї, які можуть нараховувати декілька сотень, а іноді й тисяч птахів [1,2].

Осілими є синиця велика, горобець хатній, шпак, крук, ворона сіра та сорока звичайна, повзик звичайний [3-10].

До кочових можна віднести таких представників, як: горобець польовий, він веде кочівний або осілий спосіб життя. Ніколи не трапляється на одному клаптику землі з більш забіякуватим хатнім горобцем, з яким конкурує.

Отже, представники ряду горобцеподібних (горобці, ластівки, ворони і шпаки) легко пристосовуються до антропогенних змін. Тому вони часто оселяються поблизу людських будівель.

### Список використаної літератури

1. Ластівка птах. Спосіб життя і середовище проживання ластівки [Електронний ресурс] / 1 // 2022 – Режим доступу до ресурсу: <https://animal.in.ua/lastivka-ptah-sposib-zhittya-i-seredovishhe-prozhivannya-lastivki/>
2. Ластівка [Електронний ресурс]. – 7. – Режим доступу до ресурсу: [https://uk.wikipedia.org/wiki/Ластівка#Спосіб\\_життя](https://uk.wikipedia.org/wiki/Ластівка#Спосіб_життя)
3. Сорока звичайна [Електронний ресурс]. – 23. – Режим доступу до ресурсу: [https://uk.wikipedia.org/wiki/Сорока\\_звичайна](https://uk.wikipedia.org/wiki/Сорока_звичайна)
4. Синиця велика [Електронний ресурс]. – 28. – Режим доступу до ресурсу: [https://uk.wikipedia.org/wiki/Синиця\\_велика](https://uk.wikipedia.org/wiki/Синиця_велика)
5. Синиця велика [Електронний ресурс] // Енциклопедія. – 3003. – Режим доступу до ресурсу: <https://domadela.pp.ua/615-sinicya-velika.html>
6. Горобцеподібні [Електронний ресурс]. – 604. – Режим доступу до ресурсу: <https://uk.wikipedia.org/wiki/Горобцеподібні>
7. Біологія. 10–11 класи [Текст] : навчальний посібник для уч. загальноосвіт. навч. закл. / В. О. Мотузний ; за ред. О. В. Костильова. – К. : Вища шк., 2009. – 751 с. : іл. – Лист МОНУ № 1/11-3675 від 4 лип. 2006 р. – 45.00 Режим доступу до ресурсу: <https://subject.com.ua/biology/motuzniy/59.html>
8. Corvus cornix. (Серая ворона. Hooded Crow.) [Електронний ресурс] – Режим доступу до ресурсу: <https://aves.land.kiev.ua/2743.html>.
9. Повзик звичайний (Sitta europaea) [Електронний ресурс]. – 16. – Режим доступу до ресурсу: <https://discover.in.ua/animals/povzik-zvichajnij-sitta-europaea.html>.
10. Шпак звичайний [Електронний ресурс] / 1. – 22. – Режим доступу до ресурсу: [https://uk.wikipedia.org/wiki/Шпак\\_звичайний#Поширення\\_та\\_місця\\_існування](https://uk.wikipedia.org/wiki/Шпак_звичайний#Поширення_та_місця_існування).

*Остапчук Анастасія Володимирівна,  
студентка III курсу,  
Спеціальності 014.05 Середня освіта (біологія та здоров'я людини)*

*Науковий керівник:  
кандидат біологічних наук, доцент  
Лебединець Наталія Віталіївна*

### «Вплив синтетичних тканин на шкіру людини»

Наразі більше ніж 50 % різних видів одягу виготовляється із синтетичних тканин або з домішками синтетичних волокон. Значному поширенню синтетичних тканин сприяє низка їх позитивних властивостей: механічна міцність, стійкість до витирання, впливу хімічних і біологічних чинників, антимікробні властивості, еластичність тощо. Синтетичні речі виробляють з нафтопродуктів, газу і вугілля. У процесі їх переробки отримують поліамідні, поліефірні, поліуретанові, полівінілхлоридні та інші тканини. З вихідною

сировиною готові речі не мають нічого спільного, хоча роблять їх з того ж матеріалу, що і пластик або поліетилен.

Синтетичним тканинам властиві й суттєві недоліки. Адже саме наявність синтетичних волокон, отриманих хімічним шляхом, в одязі порушує природний теплообмін тіла. Синтетична тканина має надзвичайно низьку гігроскопічність. Унаслідок цього піт та інші виділення шкіри майже не вбираються у волокна синтетичної тканини, а скупчуються в повітряних порах, гальмуючи повітрообмін і погіршуючи теплоізоляційні властивості тканини. За високої температури навколишнього повітря створюються умови, що сприяють перегріванню, за низької температури – охолодженню [1]. Синтетичні тканини порушують нормальний перебіг обмінних процесів в покриттях тіла. Між шкірою і тканиною існує прошарок повітря з певним мікрокліматом. Натуральні тканини дозволяють підтримувати необхідні параметри мікроклімату, синтетика ж створює парниковий ефект: температура і вологість повітря в безпосередній близькості від шкіри підвищуються і утворюється середовище для розвитку різних мікроорганізмів, наприклад колонізацію золотистого стафілококу (*Staphylococcus aureus*), патогенної бактерії, яка за несприятливих умов, може викликати гнійні фолікуліти. Також дисбіоз шкірної мікрофлори призводить до виділення патогенних штамів *Cutibacterium acnes*, що спричиняє шкірне запалення [3].

Синтетичним виробам властива електризація, через низьку гігроскопічність. При терті синтетичних волокон можливе нагромадження електротехнічних зарядів. Такий недолік характерний для нейлону та капрону. Упродовж тривалого використання синтетичних виробів утворюється електростатичне поле напругою до 4000-5000 В/см, коли допустимо 250-300 В/см. Більша частина синтетичних тканин, особливо капрон та нейлон, в результаті тертя об шкіру людини заряджається негативно, що може шкідливо вплинути на організм людини, порушуючи капіляри та кровоносні судини.

Деякі штучні матеріали відрізняються гіпоалергенністю, але інші часто викликають роздратування на шкірі та алергію. У людей з гіперчутливим епітелієм можуть виникнути і більш серйозні симптоми, такі як екземи, псоріаз або дерматит. Алергія на синтетику проявляється у речах, при виробництві яких були використано дешеві хімічні компоненти. Особливо небезпечний у цьому відношенні формальдегід, що використовується для усунення змінання тканини [4]. У складі низькоякісної синтетики також можуть бути присутні токсичні речовини, наприклад, летючі з'єднання хімічних барвників, якими обробляється тканина. Так бензотіазол, його похідні та інші потенційно небезпечні хімікати є поширеними забруднювачами текстилю в швейній промисловості. А унаслідок хімічної нестабільності можлива деструкція таких компонентів синтетичних тканин, як капролактан, акрилонітрил, сполук хлору. Леткі компоненти хімволокон, в тому числі і токсичні, можуть виділятися протягом декількох місяців при прасуванні білизни [2]. Ніжна дитяча шкіра особливо сильно реагує на вплив токсичних хімічних компонентів. Тому купуючи одяг для дітей слід звернути увагу на склад та інтенсивність фарбування тканини. Для дитини рекомендується купувати одяг не найяскравіших кольорів, тому що фарба може проявити себе як алерген [4].

Негативний вплив синтетичних матеріалів можна уникнути, якщо носити одяг у складі якого мінімальний обсяг натуральних волокон буде на рівні 70%. Частка чистої синтетики не повинна перевищувати 30%, інакше річ виявиться шкідливою для здоров'я. Не слід використовувати синтетичні тканини для білизни новонароджених, а також дітей дошкільного і молодшого шкільного віку. Зокрема, під час виготовлення повзунків і колготок допускається домішка не більше ніж 20 % синтетичних і ацетатних волокон. У нижній білизні частка чистої синтетики не повинна перевищувати 5% [1].

Шкода від синтетичного одягу проявляється при поганій якості штучної тканини, при неправильному носінні або порушенні гігієнічних вимог одягу. Одяг не повинен тиснути на внутрішні органи, порушуючи функції організму. Маса одягу має становити до 8-10% маси тіла людини. Тканина сприяти тепловому комфорту, одним з чинників його

забезпечення є хороша паропроникність. Тепловий дискомфорт виникає при потовиділенні понад 150 г/год та при тиску пари в підодяговому просторі понад 20 ГПа. Коефіцієнт тепло-провідності тканин має становити не менше 146,3 Вт/(м<sup>2</sup>·оС), а вологопоглинання від 100-110 г/м<sup>2</sup>. Важливими в гігієнічному відношенні властивостями одягу є вентиляція та гігроскопічність. Наприклад, капрон, при звичайних температурно-вологісних умовах утримує 2-4% вологи, лавсан -1%, тоді як натуральні тканини утримують 7-13%, тому синтетичні тканини краще використовувати у зовнішній шар одягу [5]. Здатність тканини пропускати ультрафіолетові промені, відбивати видиме випромінювання має теж важливе гігієнічне значення. Синтетичні тканини характеризуються високим ступенем прозорості для ультрафіолетового випромінювання (до 70%), тому у теплу пору року одяг з синтетичними волокнами носити не рекомендується. Крім того, матеріали не повинні містити токсичних домішок та компонентів.

### Список використаної літератури

1. Афанасьєва Р.Ф. Гігієнічні рекомендації з використання синтетичних матеріалів для виготовлення одягу / Р.Ф. Афанасьєва, Д.Б. Казанцева, К.А. Раппорт, О.В. Кайсіна, Г.В Терентьева – М: Швейна промисловість. – 1998, с. 1-8.
2. Йонкіна С.Ф. Гігієнічна оцінка білизни із хімічних матеріалів. Автореферат дис. канд. техн. наук. – К., 2003.
3. Грановський Т.С., Мівернієрадзе А.П. Будова і аналіз тканин. / Т.С.Грановській. - М, 2004 - 350 с.
4. Клінічна алергологія. Керівництво для практи.лікарів// Під ред. Р.М. Хаїтова. - М.: МЕДпрес-інформ. 2002. - с. 62
5. Полька Н.С., Лебединець Н.В. Основи гігієни та санітарії в туристичній діяльності / Навчальний посібник для студентів за спеціальністю “Туризм”- Київ, вид-во НПУ ім. М.П. Драгоманова, 2011.- 114с.

*Остапчук Анастасія Володимирівна,  
Ступак Каріна Русланівна  
студентки III курсу,  
Спеціальності 014.05 Середня освіта (біологія та здоров'я людини)*

*Науковий керівник:  
кандидат біологічних наук, ст. викл.  
Єжель Ірина Миколаївна*

### **«Дослідження алелопатичного впливу *Triticum aestivum*, *Zea mays*, *Beta vulgaris* на розвиток *Glycine max* та впливу *Zea mays*, *Helianthus annuus*, *Glycine max* на пророщування *Triticum vulgare*»**

Явище алелопатії враховують у сільськогосподарському рослинництві при розробці структури сівозмін і мішаних посівів, з метою запобігання ґрунтовтоми в монокультурі, боротьби з бур'янами, фітопатогенними організмами тощо. Взаємодію культур люди помітили з давніх-давен: ще при перших спробах вирощування багатьох культур стародавні землероби звернули увагу на неможливість їхнього сумісного вирощування на одній площі, безуспішне виробництво польових культур та швидке зниження родючості ґрунтів при незмінній культурі [1].

Кожна рослина у природних чи штучних фітоценозах виступає водночас донором і акцептором біологічно-активних речовин. Тому будь-яка рослина характеризується двома алелопатичними якостями: активністю — здатністю утворювати й виділяти коліни, і толерантністю — здатністю переносити свої власні коліни (аутолерантність) або коліни інших видів. При цьому виділення одного виду або різних органів рослини

викликають різну відповідну реакцію в інших видів: в одних спостерігається активізація життєвих процесів, у других — гальмування, треті ж залишаються байдужими [2]. Сучасна система ведення сільського господарства з використанням монодомінантних агроценозів спричиняє порушення природних зв'язків, збіднення біорізноманіття, зниження стійкості культур до несприятливих екологічних умов. Надмірне антропогенне втручання у функціонування агрофітоценозів – інтенсивний обробіток ґрунту, зростання засобів захисту рослин, мінеральні добрива тощо, посилюють цей негативний вплив і він відбивається на всіх взаємодіючих складових агроландшафтів. Саме тому досить важливим є вивчення механізмів алелопатичної взаємодії шляхом прижиттєвих виділень сумісно зростаючих рослин.

Було проведено 2 дослідження на визначення впливу кукурудзи (*Zea mays*), пшениці (*Triticum aestivum*) та столового буряка (*Beta vulgaris*) на сою (*Glycine max*), а також вплив кукурудзи (*Zea mays*), соняшника (*Helianthus annuus*) та сої (*Glycine max*) на пророщування пшениці м'якої (*Triticum vulgare*). Дане дослідження дозволя встановити швидкість та якість проростання і росту насіння, проаналізувати алелопатичні властивості рослин.

Біотест на пророщування насіння проведено за А.М. Гродзінським. Насіння тест-культури розклали у чашки Петрі на фільтрувальний папір змочений дистильованою водою. При цьому в одну чашку висівали 10 насіння, по 5 кожного виду. Оптимального зволоження досягали доливанням у чашку 5 мл води. Зразки пророщували при кімнатній температурі ( 22-24 °С). Через 14 днів підраховували кількість насіння, що проросли контрольної культури, і порівнювали із проростанням насіння з іншими культурами.

У досліді на визначення впливу кукурудзи (*Zea mays*), пшениці (*Triticum aestivum*) та столового буряка (*Beta vulgaris*) на сою (*Glycine max*), результати показали, що схожість насіння при сумісному пророщуванні з *Triticum aestivum* найбільша – 90%, При сумісному пророщуванні з *Beta vulgaris* найменша - 40%. При сумісному пророщуванні насіння *Zea mays*, *Triticum aestivum*, *Beta vulgaris*, *Glycine max* вдалося визначити інгібуючий вплив речовин насіння *Zea mays*, *Triticum aestivum*, *Beta vulgaris* на схожість *Glycine max*. Встановлено найменший інгібуючий вплив *Zea mays* пагонів *Glycine max*. Загальна довжина кореня *Glycine max* при сумісному пророщуванні із *Zea mays* в середньому на 1,3 (2,3%) мм менша ніж у контролі. Найменший інгібуючий вплив *Beta vulgaris* на корені *Glycine max*. Загальна довжина кореня *Glycine max* при сумісному пророщуванні із *Beta vulgaris* в середньому на 14 мм (23%) менша ніж у контролі. Найбільший інгібуючий вплив *Triticum aestivum* на пагони та корені *Glycine max*. Загальна довжина кореня *Glycine max* при сумісному пророщуванні із *Triticum aestivum* в середньому на 6 мм (10%) менша ніж у контролі, а пагонів на 18,5 мм (30%).

У досліді, де визначали вплив кукурудзи (*Zea mays*), соняшника (*Helianthus annuus*) та сої (*Glycine max*) на пророщування пшениці м'якої (*Triticum vulgare*), схожість насіння при сумісному пророщуванні *Triticum vulgare* з *Zea mays* і *Glycine max* найбільша – 95%, а найменша – 85% із *Helianthus annuus*. Встановлено алелопатичний вплив *Helianthus annuus* та *Glycine max* на ріст пагонів *Triticum vulgare*. Загальна довжина пагона *Triticum vulgare* при сумісному пророщуванні із *Helianthus annuus* у середньому на 12 мм (9%) більша ніж у контролі, а також при пророщуванні із *Glycine max* на 12 мм (10%) більша за контроль. Найменший алелопатичний вплив на корінь відбувається при пророщенні *Glycine max* із *Triticum vulgare*. Сумісне пророщування призвело до того, що у середньому довжина кореня на 60 мм (77%) більша за контроль. Серед всіх зразків найбільш інгібуючий ефект на ріст пагонів та кореня *Triticum vulgare* проявило насіння *Zea mays*, у середньому на 53 мм (40%) порівняно із контролем відбулось зменшення довжини пагонів, і на 9 мм (15%) довжини коренів.

Отже, інгібуючий вплив *Zea mays*, *Triticum aestivum*, *Beta vulgaris* на корені *Glycine max* становить 26%, на пагони – 22%. В середньому це 24%, хоч вплив незначний, не рекомендується ці культури пророщувати разом, щоб уникнути зниження врожайності. А

найбільш інгібуючий ефект виділених колінів спостерігався при сумісному пророщуванні *Triticum vulgare* із *Zea mays*, що становить на корені 15%, а на пагони – 40%. Тому також не рекомендується ці дві культури пророщувати разом, щоб уникнути зниження врожайності. Адже, правильно підібрані види рослин в угрупованні будуть взаємно позитивно впливати на ріст та розвиток один одного і створювати сприятливі передумови для вирощування наступних рослин при сівозміні.

#### **Список використаної літератури**

1. Гродзинський А.М. Основи хімічної взаємодії рослин /А.М. Гродзинський. – К. : Наукова думка, 1973. – 205 с.
2. Юрчак Л.Д. Алелопатія в агробіоценозах ароматичних рослин. К., 2005;

*Останчук Анастасія Володимирівна,  
Ступак Каріна Русланівна  
студентки III курсу,  
Спеціальності 014.05 Середня освіта (біологія та здоров'я людини)*

*Науковий керівник:  
кандидат біологічних наук, ст. викл.  
Єжель Ірина Миколаївна*

#### **«Застосування технології обробітку землі «No-Till» в США та Україні»**

Обробіток ґрунту – є найважливішою складовою в системі агротехнічних заходів у виробництві рослинної продукції, яка забезпечує покращення умов розвитку рослин. Вибір технології вирощування і комплексу ґрунтообробних знарядь має значний вплив на трудові та енергетичні затрати, а також на показники економічної ефективності виробництва сільськогосподарської продукції. Родючість ґрунтів здатна швидко змінюватися під впливом природних факторів і культури землеробства. Останні десятиліття кількість опадів в Україні стало менше, найближчими роками головними проявами кліматичних змін можуть стати короточасні перепади температури повітря, зміна термічного режиму, а також зменшення кількості опадів. Орати землю за таких умов не завжди доцільно не лише з агрономічного, а й з економічного погляду.

Наші аграрії часто бувають за кордоном, відвідують виставки й тематичні заходи й, відповідно, мають змогу отримати повну інформацію про закордонні інновації. Це стосуються й технології нульового обробітку ґрунту, з якої, так чи інакше експериментували чи не в кожному господарстві. У більшості випадків саме експериментували, вважаючи цей підхід або неперспективним, або несвоєчасним. На цьому питанні слід зупинитися докладніше з огляду на безсумнівну актуальність «No-Till» за нинішніх кліматичних умов. «No-Till» – це скорочена назва нульової технології в рослинництві, при якій проводиться посів насіння в ґрунт, яка не піддавалася ніякій обробці. Суть технології полягає в тому, що на рівну поверхню поля засівають рослиною, яка виконує роль добрива, зазвичай це бобові та зернові. Коли вони дозрівають їх скошують, а соломку або сіно подрібнюють і розкидають по ділянці рівномірним пластом. Далі сівалка робить у мульчованому ґрунті отвори, кладе в них насіння з добривом і закриває їх. [2].

Перші спроби запровадження в Україні цілісної системи землеробства без використання плуга пов'язані з ідеями і практичною діяльністю агронома, вченого і господарника Івана Євгеновича Овсінського. Переїнявши багато ідей і практичного досвіду у китайців він один з перших у світі виявив негативні наслідки оранки і теоретично обґрунтував та втілював у життя поверхневий обробіток ґрунту [1]. Проте навряд чи можна сказати, що «No-Till» є надзвичайно популярною технологією в Україні.



Пов'язано це з тим, що українські аграрії, при переході на «No-Till» завжди втрачали урожайність. Хоча на такі втрати американські агрономи, а також Рей Вард - засновник лабораторії «Вард», мають пояснення: потрібно витримати як мінімум років 4. Адже коли поле зорюють, то запускають кисень у ґрунт. Відповідно, значно пришвидшуються процеси біологічної активності, мікробіологічної активності, і відбувається конвертація з гумусу поживних речовин в доступні елементи для рослин. Але це тимчасовий ефект. Потім усе повернеться назад. Якщо зачекати ці 4 роки, то можна буде досягти такої самої врожайності, проте не потрібно буде вбивати цим ґрунт.

У США свого часу зробили достатньо помилок щодо «No-Till», на сьогодні там уже є певні напрацьовані алгоритми переходу на цю систему. Американці дбають про землю не так, як європейці. Вони, перш за все, мінімізують ґрунтообробку. По-друге, дають добрива в достатній кількості для того, щоб замінити те, що було використано. Є в них 2 програми, як піклуватися про ґрунт. Програма мінімум: винос поживних елементів та їх компенсація. Програма максимум, або формування родючості: поволі збільшувати показники родючості ґрунту [2]. В Україні за технологією «No-Till» наразі працюють у Запорізькій, Херсонській, Донецькій, Луганській, Кіровоградській, Вінницькій та Хмельницькій областях. За словами Ігора Мельника, власника «Лоретта Агро», на підприємстві в 2021 році були такі негативні тенденції, як зниження рівня ґрунтових вод та кількості опадів. А це призводить до переоцінки технологій обробки ґрунту на полях. Тому у 2021-2022 поля «Лоретта Агро» поля будуть переводити на «No-Till» [3].

На сьогоднішній день, обробіток ґрунту в Україні та США дуже сильно відрізняється. Наприклад, у США ніхто ніколи не практикує закриття вологи. За словами американських експертів, наші аграрії "закриваючи" таким способом вологу, втрачають її: за кожен прохід будь-якою ґрунтообробною технікою ґрунт втрачає як мінімум 10 мм вологи. Проте українські агрономи це практикують. Головна різниця між кліматичними умовами України та США — це кількість опадів, а також родючість ґрунту. Ґрунти в США за вмістом гумусу значно поступаються нашим. Це не стосується хіба що кукурудзяного поясу. Тому українські агрономи можуть обійтися без застосування технології обробки землі «No-Till». Проте кліматичні зміни видно неозброєним оком. Останні десятиліття кількість опадів в Україні стало менше, найближчими роками головними проявами кліматичних змін можуть стати короточасні перепади температури повітря та зменшення кількості опадів, що вплине і на родючість ґрунту. Орати землю за таких умов не завжди доцільно. Тому немає ніяких сумнівів, що нульовий обробіток із часом посяде набагато поважніше місце в посівних площах України. Його переваги очевидні, а невдалі спроби впровадження пояснюються цілком логічними чинниками: браком знань і досвіду.

### **Список використаної літератури**

1. В.Ф. Сайко, А.М.Малієнко, Системи обробки ґрунту в Україні. - К.: ВД "ЕКМО", 2007. - 44 с. 2.В.Ф. Сайко, А.М.Малієнко, Системи обробки ґрунту в Україні. - К.: ВД "ЕКМО", 2007. - 44 с.
2. Жизнь без вспашки. Как фермеры без обработки земли выращивают растения и что из этого получается/ Наталія Найдюк [Електроний ресурс] – Режим доступу:<https://www.epravda.com.ua/rus/publications/2021/07/9/675772/>
3. «Лоретта Агро» на Хмельничині має намір за два роки повністю перейти на «No-Till»/ Анжела Гаврилюк [Електроний ресурс] – Режим доступу: <https://agrotimes.ua/agronomiya/loretta-agro-na-hmelnichyni-maye-namir-za-dva-roky-povnistyu-perejty-na-no-till/>

*Останчук Анастасія Володимирівна,  
Ступак Каріна Русланівна*



### «Труднощі під час дистанційного навчання»

Дистанційна форма здобуття освіти – це індивідуалізований процес здобуття освіти, який відбувається в основному за опосередкованої взаємодії віддалених один від одного учасників освітнього процесу у спеціалізованому середовищі, що функціонує на базі сучасних психолого-педагогічних та інформаційно-комунікаційних технологій. Передбачає синхронну та/або асинхронну взаємодію вчителя та учнів під час занять [3].

Щодо переваг дистанційного навчання, то перш за все воно дає можливість отримувати освіту, не ризикуючи своїм здоров'ям. Лікарі підтверджують, що під час домашнього навчання учні менше хворіють: зменшується кількість контактів у школі й транспорті. Крім того, є можливість підлаштувати темп заняття під себе. А ще до матеріалу, викладеного в онлайн-форматі, можна повернутись у будь-який час, щоб освіжити в пам'яті конкретні дати, факти, правила [1].

На рахунок недоліків, в онлайні учні позбавлені живого спілкування. Вони не мають можливості вибудовувати відносини між собою, формуючи соціальні навички, що є важливою складовою становлення для підлітків, дорослішання й відчуття приналежності до соціальної групи. Дистанційне навчання вимагає довгий час перебувати перед екранами комп'ютерів, ноутбуків та інших гаджетів, що негативно впливає на зір. Крім того, під час онлайн навчання учні тривалий час сидять на одному місці, зважаючи на це, лікарі б'ють на сполох і підкреслюють, що не сформований скелет дитини не підлаштований для довгого сидіння на місці [2].

Щодо дослідження труднощів з якими стикаються учні під час дистанційного навчання, то було проведено опитування 55 одинадцятикласників Лубенської загальноосвітньої школи I-III ступенів №2 та Старокостянтинівської загальноосвітньої школи I-III ступенів №1.

Результати показали, що 60,4 % подобається дистанційне навчання, а 39,9 – ні. Щодо складності навчання онлайн, то 48,2% проголосували за те, що їм легко навчатися у такій формі, 5,4% – дуже легко, 26,8% – важко, 19,6% – дуже важко. На питання «Чи втомлюєшся ти від постійного перебування перед монітором?» 71,4% відповіли «Так» і 28,6% – «Ні».

Найважчим для одинадцятикласників стало багато завдань для самостійного опрацювання 54,5 %; відсутність звичного спілкування з однокласниками під час занять 30,9%, відсутність живого спілкування з учителем 14,5%. Тривогу під час дистанційного навчання викликають: 38,2% - складний матеріал для самоопрацювання; 16,4% - низький рівень освоєння знань; 16,4% - постійні труднощі в підключенні до інтернету; 14,5% - лінощі або легка спокуса прогуляти урок; 14,5 – недостатня мотивація до навчання.

Для наочності наводимо секторні діаграми статистичних даних чинників, що впливають на підвищення тривоги та труднощів під час дистанційного навчання (рис. 1 і рис. 2.)

Що у тебе викликає тривогу та переживання під час дистанційного навчання?  
55&nbsp;рп;ответов



Рис. 1. Чинники, що викликають тривогу та переживання на дистанційному навчанні.

Що для тебе у дистанційному навчанні є найважчим?  
55&nbsp;сп;ответов

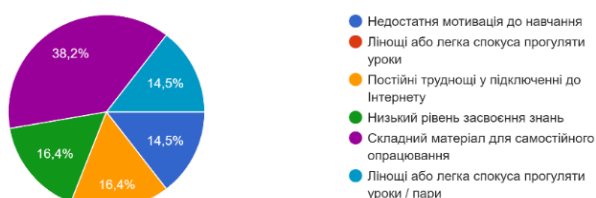

Рис. 2. Труднощі, що виникають під час онлайн навчання.

Результати опитування показали, що для учнів під час дистанційного навчання потрібно більше спілкування, кращий зв'язок з вчителем, посилена увага на пояснення матеріалу та менше завдань на самостійне опрацювання. Для вирішення цих проблем потрібно практикувати вихід в прямі ефіри для пояснення теми, аналізу завдань та дискусії з учнями хоча б раз на 2-3 дні. Під час дистанційних занять потрібно залучати всі типи сприйняття в учнів: комбінувати текстові завдання з відеопоясненням чи аудіоповідомленнями. Наприклад, запропонувати в рамках одної теми або переглянути фільм, або ж прочитати статтю чи прослухати подкаст.

Отже, з одного боку дистанційне навчання позбавляє учнів вільного і очного спілкування з вчителями та однокласниками в межах освітнього процесу, з іншого — воно дає можливість отримувати освіту, не ризикуючи своїм здоров'ям, а також змогу залучати сучасні технології. Завдяки опитуванню 55 одинадцятикласників з'ясовано, що труднощів під час дистанційного навчання не менше, ніж і під час очного. Учнім потрібно більше спілкування, кращий зв'язок з вчителем, посилена увага на пояснення матеріалу та менше завдань на самостійне опрацювання.

### Список використаної літератури

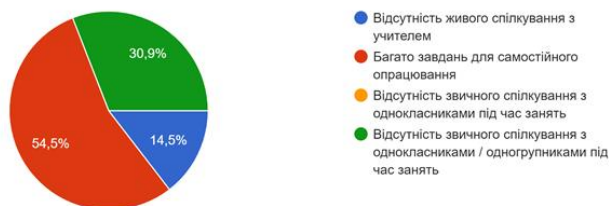
1. За чи проти? 6 плюсів і мінусів дистанційного навчання, які нам треба обговорити / Ірина Зарецька-Котруце [Електронний ресурс]-Режим доступу: <https://osvitoria.media/experience/za-chy-proty-6-plyusiv-i-minusiv-dystantsijnogo-navchannya-yaki-nam-treba-obgovoryty/>
2. Ковальська К.Р. Дистанційне навчання як перспективна форма розвитку предметно-орієнтованих професійних компетентностей учителів. <http://www.nbu.gov.ua/e-journals/>
3. Моисеев Е. «Дистанционное образование в школе», ж. «Директор школы. Украина», февраль 2010 года.

*Палиця Анастасія Анатоліївна,  
студентка I курсу магістратури,  
Спеціальності 014.05 Середня освіта (біологія та здоров'я людини)*

*Науковий керівник:  
канд. біол. наук, доцент кафедри біології  
Кустовська Алла Валентинівна*

**«Алелопатичні властивості нових сортів сільськогосподарських культур родини *Rosaceae L.*»**

Сучасна система ведення сільського господарства, що ґрунтується на моноагроценозах, сприяє руйнації зв'язків між компонентами фітоценозів, зниженню стійкості культур до несприятливих умов навколишнього середовища. Для побудови стійких і високопродуктивних агрофітоценозів необхідне вивчення механізму алелопатичної заємодії прижиттєвих виділень рослин, а також продуктів їх деструкції. Об'єктом дослідження нами було обрано нові сорти сільськогосподарських культур родини *Poaceae*, оскільки зернові культури займають одне з провідних значень у практичному використанні людиною. Інтерес селекціонерів до цих культур є дуже великим і останніми роками виведені нові сорти *Poaceae*, які на сьогодні досліджені ще недостатньо.

**Об'єкт дослідження** – нові сорти представників родини *Poaceae*: озима пшениця Ювівата 60, яра м'яка пшениця Провінціалка, яра тверда пшениця Тера, озиме тритикале Славетне, яре тритикале Ландер, озиме жито Синтетик 38, Жатва, Кобза, ярий ячмінь Козацький (голозерний), овес Парламентський, Світанок, Тембр (голозерний).

**Предметом дослідження** є алелопатична взаємодія нових сортів сільськогосподарських рослинних культур родини *Poaceae* за допомогою прижиттєвих хімічних виділень.

**Метою роботи** є з'ясування фізіологічних основ вирощування озимої пшениці Ювівата 60, ярої м'якої пшениці Провінціалка, ярої твердої пшениці Тера, озимого тритикале Славетне, ярого тритикале Ландер, озимого жита Синтетик 38, Жатва, Кобза, ярого ячменю Козацький (голозерний), овса Парламентський, Світанок, Тембр (голозерний) у популяціях, що передбачає вивчення їх алелопатичних взаємодій.

Дослідження проводилися з використанням насіння, отриманого з Миронівського інституту пшениці імені В.М. Ремесла Національної академії аграрних наук України.

Для одержання матеріалу дослідження та виготовлення водних розчинів використовували метод тестових біопроб Гродзинського А.М. [1].

Методика отримання водних витяжок з насіння цих культур є класичною [2,3].

Для отримання водної витяжки в першу ємкість внесли 2 грами біологічного матеріалу та додали 20 мл дистильованої води, отримавши концентрацію розчину 1:10. Розчини профільтрували через добу після їх виготовлення. Після цього на фільтрувальний папір в чашки Петрі висівали 10 насінин тестової культури та доливали по 10 мл дистильованої води (контроль) або ж витяжки певної концентрації (дослід).

Для досягнення поставленої мети було зроблено модельні досліди:

1. контроль (дистильована вода + насіння пшениці);
2. дослід I (витяжка з біологічного матеріалу концентрацією 1:10 + насіння пшениці);

Проростання насіння пшениці відбувалося за кімнатної температури. Кількість насінин в кожному варіанті досліду дорівнювала 10 шт. Пророщування зразків насіння пшениці проводилося на фільтрувальному папері в чашках Петрі діаметром 10 см.

За результатами дослідження було порівняно довжину корінців пророслого насіння в дистильованій воді та насіння, пророслого у витяжці з біологічного матеріалу інших сортів *Poaceae*.

Таблиця 1

**Порівняння середньої довжини корінців пророслого насіння в контролі та досліді через 72 год.**

Назви досліджуваних сортів	Середня довжина корінців, см (контроль)	Середня довжина корінців, см (дослід)
Овес Тембр	2,3	2,1
Пшениця Тера	3,1	1,4
Тритикале Ландер	3,3	2,7

Овес Світанок	2,5	1,1
Ячмінь Козацький	1,8	0,7
Тритикале Славетне	2,9	0,3
Ячмінь Козацький	1,8	0,4
Пшениця Провінціалка	3,5	0,8
Тритикале Ландер	3,3	3,5
Пшениця Ювівата	3,2	3,1
Тритикале Ландер	3,2	2,9
Жито Синтетик	1,9	2,1
Жито Жатва	1,7	0,8
Овес Світанок	1,4	0,4

Підсумовуючи результати нашого дослідження можна сказати, що досліджені нові сорти родини *Poaceae* здійснюють алелопатичний вплив один на одного, який може бути, як позитивний, так і негативний. На основі отриманих даних можна прогнозувати, що сорти тритикале Ландар, пшеницю Ювівата та жито Синтетик можна вирощувати поруч, або вони можуть бути нейтральними попередниками у сівозмінах один одного, адже кореневі виділення, що залишаються в ґрунті не впливають на ріст та розвиток рослин даних сортів.

Значного взаємного пригнічення порівняно з контролем зазнали такі культури, як ячмінь Козацький та пшениця Провінціалка. Для постановки сівозміни бажано уникати послідовних посівів ячменю Козацького та пшениці Провінціалки. На проростання вівса Світанок негативно вплинули біологічні виділення рослин тритикале Ландер, що позначилося на пригніченні росту вівса Світанок. Натомість, коліни вівса Світанок суттєво не пригнічують рослини тритикале Ландер. Виходячи з цього, у постановці сівозміни можна використати як попередник овес Світанок, що не завдасть значного інгібування рослин тритикале Ландар.

#### Список використаної літератури

1. Гродзинський А.М. Основи хімічної взаємодії рослин. – Київ: Наукова думка, 19973. – 205 с.
2. О. І. Зінченко, В. Н. Салатенко, М. А. Білоножко — К.: Аграрна освіта, 2001. — 591 с.
3. Гродзинский А.М., Головкин Э.А., Горобец С.А. и др. Экспериментальная алелопатия. – Киев: Наукова думка, 1987 . – 226 с.

*Савенко Марія Андріївна,  
Студентка студент III курсу,  
спеціальності 014.05 Середня освіта (біологія та здоров'я людини)*

*Науковий керівник:  
канд. біол. наук, доцент кафедри біології  
Журавель Наталія Михайлівна*

#### «Особливості агротехнічних прийомів розсадного способу культивування баштанних культур на прикладі кавуна»

Створення високопродуктивних посівів баштанних культур з оптимальною структурою агроценозу, ідеальним морфо-біотипом рослин, синхронним розвитком елементів продуктивності в значній мірі залежить від строків і способів сівби, норм

висіву, сорту, глибини загорання насіння та інших прийомів, які складають посівний блок технології.

Баштанні – це рослини, які належать до родини Гарбузові та на відміну від овочевих гарбузових, використовуються в їжу в біологічній стиглості плодів. До них належать кавун столовий, диня посівна та види гарбуза. В Україні районовано більше 30 сортів столового кавуна, які істотно різняться між собою тривалістю вегетаційного періоду та іншими господарсько-біологічними ознаками. Найпоширеніші з ранньостиглих сортів: Борисфен, Борчанський, Голопристанський, Огоньок; із середньостиглих Астраханський 1, Таврійський, Красень, Десертний; із середньопізніх Мелітопольський 60, Сніжок; з кормових кавунів Дисхим і Яксатовський тощо. [1].

Перевага розсадного способу кавуна полягає в більш ранньому отриманні перших плодів порівняно з тими рослинами, які розвивалися з насіння у відкритому ґрунті. При розсадному способі висадки культура менше пошкоджується шкідниками та мікроорганізмами.

Висівають сухе насіння для отримання розсади в спеціальні касети, заповнені ґрунтовою сумішшю. Через 20-22 дні з дня появи сходів розсаду можна висаджувати у відкритий ґрунт. Температура в період проростання насіння в касетах підтримують температуру +25 +30°C, під час росту сходів температура вдень повинна бути +20 +25°C, вночі +16 +18°C. За два тижні до висадки у відкритий ґрунт проводять загартовування розсади і знижують температуру, відкриваючи теплицю, а перед самою висадкою залишають теплицю відкритою на добу.

Розсада баштанних культур повинна вирощуватися в горщиках, щоб уникнути пошкоджень кореневої системи при її висадці. Вирощувати кавуни краще в торфових горщиках і не більше місяця, не допускаючи переростання рослин. Розсаду не пікірують. Висаджують кавуни квадратно-гніздовим способом, з розрахунку 3 гнізда на 1 м<sup>2</sup>. Посадку починають при прогріванні ґрунту на глибині 1-2 см до +16°C.

Кавуни люблять піщаний ґрунт, але можна вирощувати і на інших. Кавуни чутливі до внесення добрив, а найкращим є перепрілий гній. Сходи з'являються приблизно за тиждень. У фазу 5-7 листків розсаду обгортають, під час появи перших зав'язей – ретельно поливають. Коли плід стане розміром з кулак, пікірують основне стебло, залишаючи одну зав'язь (бокові стебла видаляють повністю, оскільки рослину кавуна формують в одне стебло), залишаючи над зав'яззю 2-3 листки.

Найбільш чутливим до кількості вологи кавун стає в період від цвітіння і до зав'язування плодів, тому вперше кавуни поливають у фазі 5-7 листків, у період масового цвітіння проводять другий полив, наступні – у період утворення плодів. Перед збиранням врожаю рослини не поливають, оскільки зайва волога знижує якість кавунів.

Обробляють кавуни на початку цвітіння розчином «Спідфола-Аміна-Цвітіння і Плодоношення» з розрахунку 100 - 150 мл на 100л води. З початком утворення зав'язей застосовують обприскування розчином «Террафлекс - 17 - 17 - 17», «Грін - Го 18 - 18 - 18 + 1.3MgO» з розрахунку 2-4 кг. Гарні результати дає також обприскування препаратом «Плантафол 20.20.20» дозою 1-2 кг, суміш «Мегафол» або «Ізабіона» з розрахунку 200-300 л розчину на 1 га [2].

#### **Список використаної літератури**

1. Лимар А.О. Баштанництво [Навчальний посібник] / А.О. Лимар. - Херсон: Айлант, 2005. - 219 с.
2. Алімов Д. М., Шелестов Ю. В. Технологія виробництва продукції рослинництва. — К.: Вища шк., 1995.

*Силка Юлія Михайлівна,  
студентка IV курсу,*

Науковий керівник:  
кандидат біологічних наук, доцент кафедри біології  
Кустовська Алла Валентинівна

**«Фізіологічні механізми солестійкості рослин роду *Crambe* L. та шляхи її підвищення»**

Катран (*Crambe* L.) - рід трав'янистих рослин з родини Капустові (Brassicaceae). У флорі України налічується 8 видів роду *Crambe*, всі вони охороняються на державному рівні і занесені до Червоної книги України. Катран коктебельський (*Crambe koktebelica*) охороняється Міжнародним союзом охорони природи та Бернською конвенцією та занесена до Європейського Червоного списку. Однак не тільки природоохоронний статус всіх представників роду *Crambe* флори України вказує на необхідність їх відновлення і культивування, а й хімічні та біологічні особливості цих видів, що роблять їх перспективними для використання в кормових, харчових, декоративних і лікувальних цілях [3]. Цей рід є важливим і з точки зору промислового застосування його олії [1]. Тому і постає велика необхідність у вивченні та дослідженні впливу несприятливих чинників на рослини, зокрема, такого як засолення ґрунтів, адже чим більше підходів до дослідження, тим більше буде ефективних шляхів усунення даної проблеми для підвищення врожайності. Фактор засолення негативно позначається на життєдіяльності даних рослин. Засолення призводить до пригнічення ростових процесів, зниження оводненості, врожайності, водоутримуючої здатності і інтенсивності транспірації листків.

Існуючі в даний час методи визначення токсичності солей і солестійкості рослин можна розділити на наступні три групи: лабораторні, вегетаційні та польові [5]. Перша включає в себе облік енергії проростання насіння рослин на засоленому субстраті; висаджування насіння, пророщеного в сольовому розчині і без нього; визначення чутливості продигового апарату до дії солей і головним чином – до катіона натрію; мікроскопічний метод, заснований на прямому визначенні токсичної дії солей на тканини рослини. Також солестійкість можна оцінити за інтенсивністю руйнування хлорофілу у зрізаних листків, поміщених черешками в водну витяжку з засоленого ґрунту або в розчини солей; *in vitro* (лат. *in vitro* - «у склі»). Друга - вивчення зміни ступеня токсичності солей і солестійкості рослин в залежності від умов їх водопостачання та мінерального живлення; порівняльна оцінка солестійкості різних сортів і видів, а також зміни ступеня солестійкості рослин в залежності від їх віку. Третя група методів використовується з метою отримання більш достовірних даних, що відповідають науковим і особливо практичним запитам [2].

Перспективні шляхи підвищення солестійкості і солевитривалості рослин включає використання насіння і посадковий матеріал місцевого походження; принцип сольового впливу на насіння, причому час обробки насіння і застосовувані концентрації солей змінюються залежно від біологічних властивостей рослин і умов вирощування (ступінь і якість засолення); використовувати для передпосівної обробки насіння не хлористий натрій, а солону ґрунтового або дренажну воду [6]; використання внутрішньосортового схрещування, у тому випадку, коли в ньому бере участь потомство рослин, неоднорідних за умовами вирощування [5]; розробка агротехнічних заходів і методів підвищення солестійкості, з урахуванням типу сольового складу ґрунту [6].

На сьогоднішній день розроблений сучасний шлях підвищення солестійкості та солевитривалості. Метою пропонованого винаходу є забезпечення універсальності, підвищення ефективності та стабільності захисту культурних рослин в умовах сольового стресу. Поставлена мета досягається шляхом замочування насіння випробовуваних культур у теплому (30-35°C) водному розчині амінокислоти проліну з подальшою дворазовою обробкою пророщених у ґрунті рослин складним водним розчином, що

включає сахарозу і пролін. Також поряд із виведенням солестійких сортів культурних рослин інтенсивно розвиваються підходи генної інженерії, які дають змогу підвищити стійкість рослин до несприятливих чинників. Завдання полягає у тому, щоб знайти комплекс генів, відповідальних, зокрема, за солестійкість, і навчитися вводити їх у клітини нестійких рослин [4].

Хіміко-біологічні особливості рослин *Crambe* свідчать про необхідність розширення їх ареалів, введення в агрокультуру і в перспективі -культивування в сільському господарстві.

#### Список використаної літератури

1. Rudloff, E. and Wan, Y. *Crambe*. Wild Crop Relatives: Genomic and Breeding Resources. Oilseeds. Berlin, 2011. - P. 295.
2. Диагностика и оценка солеустойчивости растений Режим доступу: <https://www.activestudy.info/diagnostika-i-ocenka-soleustojchivosti-rastenij/>
3. Калистая, М.С. Перспективы культивирования некоторых представителей рода *Crambe* L. (Brassicaceae Burnett) // *Agrobiodiversity for improving nutrition, health and life quality*. - Nitra, part 1, 2015. - P. 318–321.
4. Полевой В.В. Физиология растений: Учеб. для биол. спец. вузов / В. В. Полевой. - М.: Высшая школа. - 1989. - 464 с.
5. Строгонов Б. П. Растения и засоленные почвы / Б. П. Строгонов. - М.: Изд-во АН СССР. - 1958. - 140 с.
6. Методи підвищення солевитривалості рослин Режим доступу: <https://studall.org/all3-14744.html>

*Тиха Аліна Віталіївна,  
студентка I курсу магістратури,  
спеціальності 014.05 Середня освіта (біологія та здоров'я людини)*

*Науковий керівник:  
кандидат біологічних наук, доцент кафедри біології,  
Пархоменко Олександр Вікторович*

#### **“Твердокрилі комахи біоіндикатори річки Стир в межах міста Вараш”**

Погіршення якості води природних водойм є для України надзвичайно серйозною проблемою. До переважної більшості річок і озер потрапляють недостатньо очищені стоки промислових підприємств, побутові стоки міст і сіл. Важко віднайти водойму, яка б не зазнавала забруднення внаслідок діяльності людини. Це призводить до необхідності вибіркового підходу до організації біологічного контролю стану природного середовища. У зв'язку з цим найбільше значення мають ті екологічні та системні групи тварин, які мають високу щільність та доступність місць їх поселення.

Традиційно якість води визначається хімічними та бактеріологічними методами. Для цього в кількох місцях на водоймі відбирають проби води, які потім детально аналізують у спеціально обладнаних лабораторіях. Методики ці досить трудомісткі, потребують значних матеріальних затрат, часу і спеціально навченого персоналу. Наприкінці ХХ ст. до практики визначення екологічного стану водойм, поряд із традиційними, долучилися й біологічні методи. Найбільшого розвитку та поширення набули методи біоіндикації, які ґрунтуються на тому, що живі та неживі компоненти екосистеми в природі тісно взаємопов'язані між собою, а тому екологічний стан водойми, її забруднення та погіршення якості води позначається на організмах, які тут мешкають, зокрема, на водних тваринах та рослинах [ 2]. В якості таких індикаторів можуть виступати твердокрилі комахи, які широко поширені у водоймах України. Вони мають



важливе значення, відіграють значну роль у водних екосистемах, є біоіндикаторами антропогенного впливу на водойму. Також дають змогу визначити ступінь впливу на біоту водних об'єктів антропогенних змін і забруднення, що здійснюється діяльністю РАЕС [ 3]. Їхня кількісна та видова оцінка дасть змогу зробити висновки про стан забруднення водойми.

Оскільки, твердокрилі є важливим компонентом прісноводних екосистем і відіграють значну роль в існуванні гідробіоценозів, тому дослідження їх видового різноманіття та чисельність у водотоках річки Стир набуло особливої актуальності.

Дослідження проводилось протягом 2021-2022 року в частині річки Стир, що протікає в межах міста Вараш. Річка протікає в межах Львівської, Рівненської та Волинської областей. Її довжина становить 483 км. У верхній течії річка вузька (від 3 до 20 м) у середній та нижній – розширюється до 40 м. Максимальна глибина – 3 м. Переважна швидкість течії 0,3 – 0,5 м/с. Заплава здебільшого лугова, з рівною поверхнею. Мутність води невелика. Замерзання річки починається приблизно наприкінці листопада. Вода прозора та безбарвна[ 1]. У ході досліджень були використані загальноприйняті в гідробіологічних дослідженнях методи.

В результаті проведених досліджень на території річки знайдено такі види біоіндикатори: жук – плавунець (*Dytiscus marginalis* L), вертячка-поплавок (*Gyrinus natator*), полоскун бороздчатий (*Acilius sulcatus*), плавунець широкий (*Dytiscus latissimus*), великий водолуб (*Hydrophilus aterrimus*),

Одним із найбільших жуків є жук – плавунець (*Dytiscus marginalis* L) довжиною 25-35 мм, з темним блискучим тілом обтічної форми. Вертячка-поплавок (*Gyrinus natator*) своє ім'я отримала за манеру плавання, виписуючи круги та зизаги. Насамперед, це невеликий чорний жучок із жовтими ногами. Полоскун бороздчатий (*Acilius sulcatus*) відрізняється від інших забарвленням стегон та гомілок, які мають чорно-бурий або чорний колір із чорною плямою біля основи. Забарвлення плавунця широкого (*Dytiscus latissimus*) зеленувато-бурий з жовтими ротовими органами, плямами на лобі та широкою облямівкою навколо передньоспинки та надкрил. Незграбно плавають, проте добре літають великі водолуби (*Hydrophilus aterrimus*). Цікавим є спосіб дихання цих жуків: вони вистромляють з води зігнуті вусики, між волосками яких накопичується повітря. [ 3].

Визначені види відносяться до чотирьох екологічних груп (реобіонтів, реофілів, помірних реофілів, стагнофілів) і дають змогу здійснити біологічний контроль якості води. Оскільки угруповання живих організмів віддзеркалюють усі зміни екологічного стану водного середовища, одночасно реагуючи на комплекс різноманітних чинників і забруднювачів. Метод дозволяє оцінити наслідки як постійного, так і залпового забруднення, оскільки усереднює «ефект забруднення» в часі[ 4].

**Висновок.** В результаті дослідження встановлено незначну видову різноманітність твердокрилих, які можна використовувати в якості біоіндикаторів водойми.

#### Список використаної література :

1. Балик М. Географічне розташування Рівненської області / Михайло Балик. – 2020. - С. 25.
2. Клименко О.А. Стан навколишнього природного середовища в Рівненській області : дис.канд. / Клименко. – Рівне, 2017. – 222 с.
3. Щербак Г. Й. Зоологія безхребетних / Г. Й. Щербак, Д. Б. Царичкова, Ю. Г. Вервес. – Київ: Либідь, 1996. – 319 с.
4. Оцінка екологічного стану водойм методами біоіндикації. Перші кроки до оцінки якості води. — Бережани, 2010. — 32 с., іл.

*Тільна Дар'я Віталіївна  
студентка I курсу магістратури*



Науковий керівник:  
доктор медичних наук, професор  
Плиска Олександр Іванович

**«Дослідження впливу на мікробіом людини засобів захисту та догляду за шкірою»**

Мікробіологія – це наука, яка вивчає мікроорганізми, їхню будову, життєдіяльність та вплив на інші організми [1. С. 8]. Ще Гіппократ зауважив, що під час епідемії, в повітрі містяться непомітні людському окові випари, які і призводять до поширення хвороби – міазми [2. С. 5]. Вивчення мікрофлори шкіри рук є надзвичайно важливим у сучасному світі такими методами: метод відбитків, метод змивів, метод біопсій та метод реплік. [3, С.7]. Мікроорганізми мікрофлори людини поділяються на 2 типи: нормальна або автохтонна та додаткова чи алохтонна [4, С.147].

**Мета роботи** полягає у комплексному дослідженні впливу засобів захисту та гігієни на нормальну мікрофлору шкіри людини.

**Об'єктом дослідження** є нормальна мікрофлора шкіри людини.

**Предметом** дослідження було обрано вплив засобів гігієни (креми для рук), антисептиків та засобів захисту (медичні гумові рукавички) на мікробіом шкіри рук людини.

**Методи дослідження:** теоретичний, описовий, спостереження, експериментальний (метод відбитків), порівняльний.

Для досягнення основної мети ставимо такі **завдання**:

1. опрацювати отримані раніше знання про склад та функції мікрофлори шкіри;
2. дослідити дію кремів та антисептичних засобів на мікробіом шкіри рук в рукавичках протягом різного часу їх використання;
3. з'ясувати вплив засобів для гігієни рук (кремів) на мікрофлору верхнього шару епітелію;
4. порівняти здатність кремів та антисептичних засобів позначатися на кількості та складі мікроорганізмів шкіри рук;

**Наукова новизна** полягає в порівнянні відмінностей кількісного та якісного складу мікрофлори шкіри рук людини під впливом сучасної епідеміологічної ситуації за якої використання засобів захисту та догляду за шкірою стало повсякденним. Дослідження одночасного впливу кремів, антисептичних засобів та гумових рукавичок на мікробіом шкіри рук людини проведено вперше.

**Практичне значення дослідження** полягає в можливості застосування отриманих даних у мікробіології, бактеріології, медичній мікробіології, біоінженерії, біохімії та імунології.

**Результати дослідження**

У 9 чашок Петрі було розлито МПА, на який після застигання поставили відбитки з внутрішньої частини рукавичок, які носили протягом 5-ти годин. Засобами захисту та догляду були крема та антисептики різних фірм. Контрольним екземпляром була чашка Петрі, де досліджуваний помив руки звичайною водою. Після нанесення відбитків, зразки залишили при температурі +19 °С на певний час. Перші колонії з'явилися на другий день, проте активно утворюватись почали третього дня. Результати були описані на четвертий, восьмий та дванадцятий дні. Колонії мали різне забарвлення, розміри та форми.

Таблиця 1

**Результати досліджень за «методом відбитків» протягом 5-ти годин**

№ чашки Петрі	Назва нанесеного засобу	Кількість колоній в день досліджень		
		4 день КУО на см <sup>2</sup>	8 день КУО на см <sup>2</sup>	12 день КУО на см <sup>2</sup>
1	Антисептик «Manorm»	4	7	15

2	Проточна вода (контроль)	12	15	16
3	Крем-мило «Премія» з екстрактом мигдалю»	48	71	83
4	Крем для рук «Nivea»	29	34	36
5	Крем для рук «AVON care»	38	64	66
6	Антисептик «Блю лайн ефект»	5	6	8
7	Антисептик «Моя аптека»	59	62	65
8	Крем для рук «AVON original»	3	6	12
9	Дистильована вода	2	2	5



Рис. 1. Динаміка росту мікробних культур шкіри рук на внутрішній стороні гігієнічних рукавичок при використанні гігієнічних та косметичних засобів.

За допомогою аналізу отриманих даних, можна зробити наступні **висновки**:

- на 4-й день зразок «Дистильована вода» мав найменшу кількість колоній - 2, тоді як зразок антисептик «Моя аптека» вже містив 59 колоній.
- на 8-й день експерименту, зразок «Дистильована вода» залишався незмінним, а зразок з крем-мило «Премія» тепер містило в собі 71 колонію.
- На 12-й день дослідження зразок з «Дистильованою водою» вже мав 5 колоній, в той час, коли чашка Петрі з крем-милом «Премія» - 83 колоній.
- зразки, в яких використовувались антисептики містили менше колоній, ніж зразки з кремами та дистильованою водою, проте, винятком є зразок, де на руки був нанесений антисептичний засіб «Моя аптека».

#### Список використаної літератури

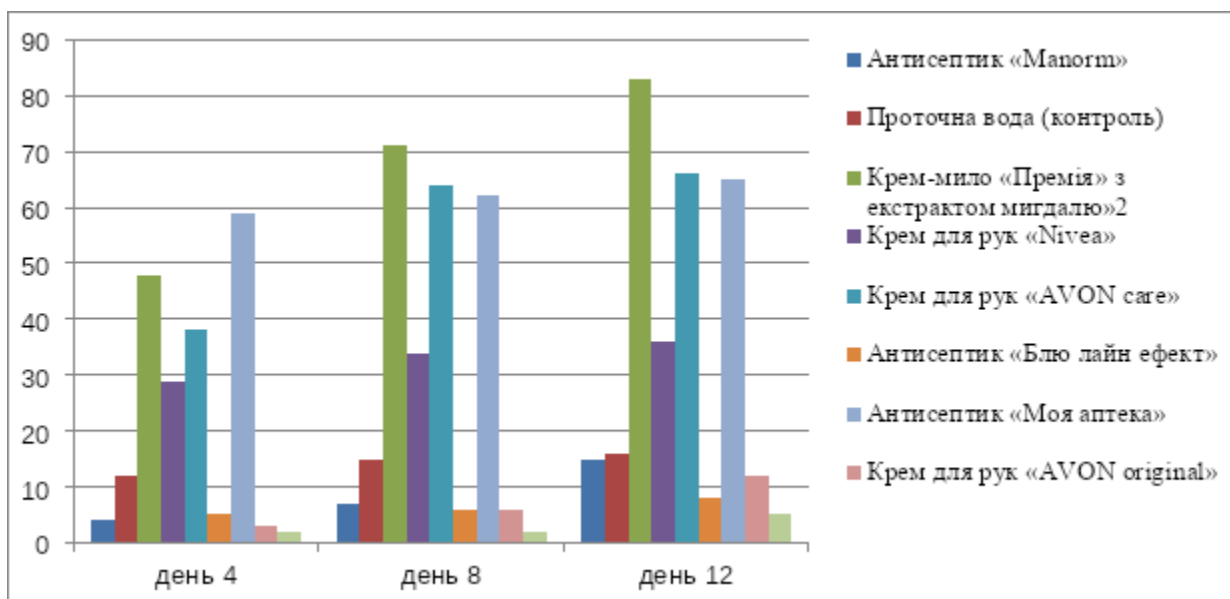
- Протченко З. П. Загальна мікробіологія, вірусологія та імунологія. Вибрані лекції / З. П. Протченко. – Одеса: Одеський державний університет, 2002. – 298 с.
- Люта В. Л. Мікробіологія / В. Л. Люта, О. В. Кононов. – Київ: Медицина, 2008. – 238 с.
- Савченко С. І. Дослідження мікрофлори шкіри рук та вплив на неї особистої гігієни / С. І. Савченко. // Сумське територіальне відділення МАН України. – 2018. – С. 30.
- Мікробіологія: Підручник для студентів вищих навчальних закладів / [І. Л. Дикий, І. Ю. Холупяк, Н. Ю. Шевельова та ін.]. – Харків: НФаУ "Оригінал", 2006. – 432 с.

**Філюк Іванна Олександрівна,  
студентка I курсу магістратури,  
Спеціальності 014.05 Середня освіта (біологія та здоров'я людини)**

**Науковий керівник:  
канд. біол. наук, доцент  
Журавель Наталія Михайлівна**

### **«Дикорослі отруйні рослини міста Рівного та Рівненської області»**

Вступ Флора Рівненської області та міста Рівного є багатою та різноманітною. Всі представники, які зростають на даній території, є невід'ємною частиною нашого раціону, або активно використовуються в лікарських цілях, або просто сприяють естетичному задоволенню людини. Серед цієї величезної кількості рослин наявна група видів, які можуть застосовуватись з корисною метою, проте в більшості випадків несуть небезпеку, як для інших представників флори та фауни Рівненщини, так і для людини. Дикорослі отруйні рослини є звичним компонентом будь-якого фітоценозу, проте фітосанітарні інспекції кожної області регулярно проводять моніторинг чисельності даних видів та вводять всі заходи для боротьби з ними. Тому, нами було обрано чотири представника цієї групи рослин для дослідження їхнього поширення на території Рівненської області та впливу на інші організми [1].

Анотований список модельних видів отруйних рослин регіону досліджень :

1. *Aconitum firmum* – Аконіт міцний (Тоя міцна)
2. *Ambrosia artemisiifolia* - Амброзія полинолиста
3. *Conium maculatum* - Болиголов плямистий
4. *Heracleum Sosnowskyi* - Борщівник Сосновського

Результати За даними Державної фітосанітарної інспекції в Рівненській області найбільш поширеним представником дикорослих отруйних рослин в даному районі є амброзія полинолиста (*Ambrosia artemisiifolia*). Її популяції знайдені у всіх 4 районах області, а саме Сарненському, Вараському, Рівненському та Дубенському. За 2021 рік сумарно амброзія поширилась на 142,633 га площі на Рівненщині, що призвело до впровадження карантинного режиму на цих територіях [1]. Сама рослина має прямостояче стебло заввишки 200-250 см, що розгалужується у верхній частині. Листки темно-зелені, подвійноперистороздільні (нижні) та одноперисті (верхні). Квітки жовтого кольору і зібрані у суцвіття кошик. Надземні органи *Ambrosia artemisiifolia*, окрім суцвіть, мають значне опушення. Рослина невибаглива до умов середовища, тому росте всюди: на полях, в садах, узліссях, присадибних ділянках та узбіччі доріг. Небезпечною амброзія є в усіх аспектах і несе величезні збитки для сільського господарства. Пилок даного виду спричиняє алергійне захворювання – амброзійний поліноз. Також її споживання великою рогатою худобою призводить до псування молочної продукції, адже органи рослини багаті на шкідливі речовини – алкалоїди.[2]

Ще одним представником отруйних рослин в місті Рівному та Рівненській області є борщівник Сосновського (*Heracleum Sosnowskyi*). Даний вид характеризується великим розміром листків та високим стеблом, іноді воно може сягати до 3 м. Проте квітки невеликі, зазвичай білого, рідше рожевого кольору, утворюють суцвіття зонтик. Росте борщівник на відкритих ділянках – галявинах, луках та узбіччі доріг [3]. Поширений вид в усіх регіонах Рівненської області, проте найбільша кількість його зосереджена в Рівненському та Дубенському районах. *Heracleum Sosnowskyi* часто вносять в список «карантинних» видів рослин, адже він несе величезну небезпеку, як для людини, так і для інших представників флори Рівненщини. Вид легко адаптується до умов середовища, тому швидко поширюється і тим самим агресивно діє на інші трав'янисті рослини та дерева, витісняючи їх. Борщівник виробляє фурукумарини – речовини, що при контакті зі шкірою

людини чи тварини та за дії ультрафіолетового випромінювання, спричиняє серйозні фотохімічні опіки 2-3 ступеня у вигляді водянистих пухирів.

Тому, у разі виявлення його в місцевості Держпродспоживслужби масово знищують його [2].

Аконіт міцний (Тоя міцна) (*Aconitum firmum*) також є в списку дикорослих та отруйних рослин Рівненщини. За морфологічними характеристиками це рослина зі стеблом заввишки 75-125 см. Листки середнього розміру та округлої форми. Квіти дрібні, довжина сягає до 25 мм, темно-фіолетові, що утворюють суцвіття волоть. *Aconitum firmum* зустрічається в Дубенському та Рівненському районах, проте в самому обласному центрі – місті Рівному, трапляється досить рідко [1]. Ростає у полях та галявинах лісів. Алкалоїди містяться у всіх частинах організму рослини: стеблі (0,38%), коренях (2,4-4,9%), квітках (0,21-3,5%). Часто від отруйних речовин аконіту страждають бджоли, які всмоктують їх з нектаром або пилом. Проте загроза здоров'ю людини рослина становить у випадку вироблення меду з її речовин [3].

Останнім у даному списку дикорослих рослин є болиголов плямистий (*Conium maculatum*). За морфологічними ознаками це рослина з стеблом від 70 см до 2 м з сизим нальотом. Листки зазвичай перисті та середнього розміру. Квітки невеликого розміру, білого кольору і утворюють суцвіття складний зонтик. У Рівненській області поширений в усіх 4 районах, проте в місті Рівному його кількість мінімальна. Зростає болиголов як бур'ян на полях, в садах, засмічених місцях та по берегах річок. Всі органи рослини містять велику кількість алкалоїдів, таких як коніїн, коніцеїн, конгидрин, псевдоконгидрин та метилконіїн. Тому, вживання даного виду тваринами призводить до отруєння, яке в деяких випадках може виявитись смертельним. Так, наприклад, для качки летальна доза – 50-70г трави, для коня - 2-3кг, для корови – 4-5кг. Часто *Conium maculatum* використовують у лікарських цілях, проте неправильне дозування його у препараті призводить до серйозних проблем зі здоров'ям [3].

**Висновки** У результаті дослідження було з'ясовано, що найбільш поширеною дикорослою рослиною в Рівненській області є *Ambrosia artemisiifolia*, адже за даними моніторингу відповідний вид поширився 142,633 га землі. Щодо *Heracleum Sosnowskyi*, то зростає він в усіх регіонах Рівненщини, але найбільша кількість все ж зосереджена в Рівненському та Дубенському районах. *Conium maculatum* також зустрічається на всій території області, а *Aconitum firmum* – лише в центральному та південному районах. Проте останні представники не поширені в самому місті Рівному або ж їхня кількість мінімальна.

Всі види несуть великі збитки для сільського господарства, адже легко пристосовуються до умов середовища, швидко розмножуються і витісняють інші особини, що ростуть поруч. Також небезпечними є отруйні рослини для тварин, які живляться ними чи їхніми частинами тіла, адже вони містять в собі велику кількість алкалоїдів або фуурокумаринів. Так, *Болиголов плямистий* призводить до смертельного отруєння худоби, *Ambrosia artemisiifolia* зумовлює зіпсування молочної продукції, а *Тоя міцна* є летальною для медоносних бджіл. Людина теж зіштовхується з негативним впливом даних представників, що часто зумовлює погіршення здоров'я і навіть смертельні випадки. До прикладу, *Heracleum Sosnowskyi* спричиняє опіки, а пилок *Ambrosia artemisiifolia* призводить до амброзійного полінозу. Тому, моніторинг та дослідження даних рослин є вкрай важливими сьогодні, не лише на Рівненщині, а по всій території України [4].

### Список використаної літератури

1. Доповідь про стан навколишнього природного середовища у Рівненській області у 2020 [Електронний ресурс]. – 2021. – Режим доступу до ресурсу: <https://mepr.gov.ua/files/docs/EkoMonitoring/2021/regional/>.
2. Рослини, що на Рівненщині завдають шкоди людям й економіці [Електронний ресурс] // Рівне Вечірнє. – 2020. – Режим доступу до ресурсу:

<https://rivnepost.rv.ua/news/roslini-shcho-na-rivnenshchini-zavdayut-shkodi-lyudyam-y-ekonomitsi-foto>.

3. ГОТЛІБ І. Викликають опіки, дурман та сліпоту: які отруйні рослини є на Рівненщині [Електронний ресурс] / ІВАННА ГОТЛІБ. – 2021. – Режим доступу до ресурсу: <https://ostrog.rayon.in.ua/news/421649-viklikayut-opiki-durman-ta-slipotu-yaki-otruyni-roslini-e-na-rivnenshchini>.

4. Систематика судинних рослин : курс лекцій / С.С. Морозюк, Н.М. Журавель, А.В. Кустовська, Н.В. Мельниченко. – К.: НПУ ім. М.П. Драгоманова, 2009. – 184 с.

*Хлівна Роксолана Юрїївна,  
студентка I курсу магістратури,  
спеціальності 014.05 Середня освіта (біологія та здоров'я людини)*

*Науковий керівник:  
кандидат біологічних наук, доцент  
Журавель Наталія Михайлівна*

#### **«Бріофлора Київської області: видова різноманітність, біологічні особливості та значення»**

Київська область як адміністративно-територіальна одиниця в складі України розташована на півночі, в басейні середньої течії Дніпра. Київщина займає площу 28,1 тис. км<sup>2</sup> (без м. Києва), що становить 4,7 % площі України (з м. Києвом – 28,9 тис. км<sup>2</sup>). Адміністративно область поділяється на 7 районів: Білоцерківський, Бориспільський, Броварський, Бучанський, Вишгородський, Обухівський, Фастівський. Рельєф Київської області рівнинний із загальним нахилом до долини Дніпра. Північна частина області лежить в межах Поліської низовини. На сході в межах області – частина Придніпровської низовини. Найбільш підвищені й розчленовані південна та південно-західна частини, зайняті Придніпровською височиною (висота біля 273 м над рівнем моря). Ґрунтовий покрив Київської області досить різноманітний. Найпоширенішими є чорноземи, площа яких становить близько 50% площі орних земель регіону. Ступінь розораності території перевищує 60%. Загальна площа лісів Київської області становить близько 649 тис. га. Для північної частини області характерні масиви хвойних і мішаних лісів, південна частина значною мірою розорана, на тих ділянках, які не зазнали сильного антропогенного впливу, переважають широколистяні ліси. Тваринний світ Київщини дуже різноманітний. Багатство видового складу пов'язане з тим, що область розташована на межі двох природних зон: північна частина розташована в зоні Полісся, південь області лежить у лісостеповій зоні. Природне середовище території Київщини протягом історичного часу відзначалося сприятливими ґрунтово-кліматичними умовами [1].

Один із районів Київської області – Обухівський, звідки я родом, розташований в північно-західній крайовій частині Київського плато, що знаходиться в північній частині Лісостепової зони. Північна частина району межує з Поліссям. В районі переважають платоподібні рівнини з лісовим покривом. В придніпровській частині району переважають яружно-балочні ландшафти, Різноманітність ландшафтів зумовила і різноманітний рослинний покрив, представлений різними типами рослинності: лісами, болотами, руками та степовими ділянками

Довга історія господарського освоєння території, лісівництво, розвинене сільське господарство, осушення боліт призвело до зміни флори і рослинності регіону, в тому числі і мохоподібних. Так з осушенням боліт зникли сфагнові та інші болотні мохоподібні. Значна частина території району розорана і зайнята сільськогосподарськими угіддями. На невеликих степових ділянках збереглися характерні для степових ценозів види, але кількість їх значно зменшилась.

Поширилися види, характерні для антропоічно трансформованих місцезростань. Соснові ліси (бори) найкраще збереглися на території регіону, і мохоподібні тут представлені досить широко. Так в соснових лісах зеленомохових вони є домінантами та субдомінантами наземного покриву, займаючи 60-90 % проективного покриття.

Під час ботанічних досліджень Обухівського району всього було виявлено 58 видів мохоподібних, які є представниками 2 відділів: печіночники (*Hepatophyta*) і власне мохи (*Bryophyta*). Печіночники представлені 5 видами, які належать до 2 класів: юнгерманієві (*Jungermanniopsida*) та маршанцієві (*Marchantiopsida*), 3 родин та 3 родів.

Мохи налічують 53 види, які належать до одного класу – Брієві мохи (*Bryopsida*), 18 родин та 32 родів. Провідними родинами мохоподібних є 9 родин: *Brachytheciaceae*, яка нараховує - 8 видів, *Amblystegiaceae* - 8, *Polytrichaceae* - 5 видів, *Bryaceae* і *Plagiomniaceae* по - 4 види, *Orthotrichaceae*, *Pottiaceae*, *Plagiotheciaceae* і *Hypnaceae* - 3 види, решта 9 родин нараховують по 1-2 види кожна. Найбільша кількість мохоподібних виявлена в лісових ценозах - 41 вид, в лучно-степових ценозах виявлено 14 видів, на заболочених та прибережних ділянках - 4 види [2].

Значну роль мохоподібні відіграють в соснових лісах, які найбільш поширені в Козинському лісництві. Так в сосняках зеленомохових мохи є субдомінантами асоціацій і займають 60-90%, наземного покриття. Всього в соснових лісах відмічено 23 види мохоподібних. основними серед них є *Pleurozium schreberi* та *Dicranum polysetum* Sw., до яких часто приєднуються *Plagiomnium cuspidatum* (Hedw.) T. Kop., *Politrichum formosum* Hedw., *P. juniperinum* Hedw., а на більш зволжених - *Brachythecium oedipodium* (Mitt.) Jaeg. В сосняках лишайникових, які займають підвищення з піщаними ґрунтами, та в молодих сосняках з розрідженим деревостаном поширеним є *Polytrichum piliferum* Hedw., али частіше він селиться на узбіччях доріг разом з *Ceratodon purpureus* (Hedw.) Brid.

На галявинах в соснових лісах часто трапляється *Brachythecium campestre*, на оголених ділянках ґрунту, особливо на урвищах, майже суцільний покрив утворює *Atrichum undulatum*. Епіфітні види в соснових лісах не трапляються, оскільки кора сосен через злущування та сухість є непридатною для заселення мохоподібними. Багатою та різноманітною є бріофлора листяних лісів. Тут відмічається 29 видів. Найбільша їх кількість поселяється в ґрунті. Найпоширенішими є види роду *Plagiomnium* та *Brachythecium*, саме: *P. cuspidatum*, *P. affine*, *P. elatum*.

Лучно-степові ценози займають незначні площі, більша частина незайнятої території розорона. Окремі ділянки лучно - степової рослинності збереглися на непридатних для сільського господарства територіях. На даних територіях визначено близько 14 видів. Характерними видами для цих ценозів *Abietinella abietina*, *Brachythecium albicans*. Дані види трапляються серед трав'яного покриву займають незначні площі.

На порушених антропогенних ділянках ґрунту біля річок та осушувальних каналів виявлено біля 6 видів : *Tortula ruralis*, *Grimmia pulvinata*, *Ceratodon purpureus*, *Bryum argenteum*, *Barbula unguiculata*, *Phascum cuspidatum*. З них найбільш характерними для таких місцезростань *Ceratodon purpureus* та *Bryum argenteum*» [2].

#### Список використаної літератури

1. <https://koda.gov.ua/kiiivshhina/pro-oblast/pasport-kyiyivskoyi-oblasti>.
2. Нипорко С.О., Портико Л.Я. Ученые записки Таврического национального университета им. В. И. Вернадского Серия «Биология». Том 16(55). 2003.С. 135-138 . Мохоподібні Обухівського району Київської області.
3. Систематика судинних рослин: курс лекцій / С.С. Морозюк, Н.М. Журавель, А.В. Кустовська, Н.В. Мельниченко. – К.: НПУ ім. М.П. Драгоманова, 2009. – С 10-21..



**Шеремет Дмитро Павлович,  
студент III курсу,  
спеціальності 014.05 Середня освіта (біологія та здоров'я людини)**

**Науковий керівник:  
канд. біол. наук, доцент,  
Журавель Наталія Михайлівна**

**«Біологічні особливості і наслідки невдалої інтродукції гірчака сахалінського  
(*Reynoutria sachalinensis* (F.Schmidt) Nakai, syn. *Fallopia sachalinensis*)»**

Біологічні процеси пристосування рослин до нових умов росту та розвитку отримали наукове обґрунтування приблизно наприкінці XIX ст., коли датський вчений К. Хансен увів у ботаніку термін «інтродукція» (від латинського *introductio*, що означало впровадження, введення). Більшість дослідників цей термін розуміють як впровадження дикорослих видів рослин в культуру, або культурних видів із одних фізико-географічних районів в інші райони з подальшим закріпленням цих рослин в даних районах. Інтродукція рослин направлена на охорону і збереження генофонду природи, біорізноманіття рослинного світу в умовах культури.

Інтродукція рослин може бути цілеспрямованою і стихійною. Цілеспрямована інтродукція рослин здійснюється людиною з метою збагачення культурної флори певного регіону чи ботаніко-географічної області новими, більш продуктивними видами, сортами та формами для використання їх в селекційній справі і також для майбутніх поколінь. Стихійна, або спонтанна, інтродукція рослин здійснюється людиною спонтанно, без достатнього наукового обґрунтування. Також вона нерідко призводить до ненавмисного заносу чужоземних рослин, які часто стають так званими «зеленими агресорами» [1].

Гірчак сахалінський (Далекосхідна гречка сахалінська, сахалінська гречка (*Reynoutria sachalinensis* (F.Schmidt) Nakai, синонім – *Fallopia sachalinensis*) родини Гречкові – це яскравий приклад невдалої інтродукції і на сьогоднішній день являється інвазійним видом, який становить значну загрозу для флори й фауни екосистем, конкуруючи з автохтонними видами за екологічні ніші. Гірчак сахалінський являється трав'янистою рослиною роду Далекосхідна гречка (*Reynoutria*). Рід названий на честь французького дослідника природи XVI століття, відомого як сеньйор з Рейнута [4, 29].

Гірчак сахалінський – багаторічна медоносна рослина 2-3 м заввишки. Має кореневу систему, яка здатна залягати глибоко до 4 метрів під землю. Стебла прямостоячі, товсті, з повними міжвузлями, вгорі гіллясті, голі. Листя широкоовальні або подовжено-яйцеподібні, з серцеподібною округленою основою, короткочерешкові, голі, розтруби пливчасті. Квітки дрібні, білуваті, оцвітина лійкоподібна, внутрішні частини її з крилоподібними виростами, що розростаються, при плодах. Суцвіття – пазушні мітелки, зібрані в короткі пучки. Плід – тригранний горішок. Цвіте у серпні-вересні. Плоди дозрівають у вересні-жовтні [2, 57].

Ця рослина спочатку культивувалась в Петербурзькому та Московському ботанічних садах. У 1869р. із Московського ботанічного саду був завезений до Франції. У другій половині XIX століття став культиватися в цій країні, а згодом в інших країнах Європи як декоративна рослина. Гірчак сахалінський посилено рекомендувався для введення в культуру як кормова рослина. Але захоплення ним тривало лише кілька років. Досліди, проведені у низці країн, показали недоцільність введення в культуру гірчака сахалінського. Він давав невеликі врожаї в порівнянні з іншими кормовими рослинами, а вагомі результати можна було отримати лише на дуже родючих ґрунтах. В більшості, лише його молоді пагони поїдалися тваринами [3, 120].

За досить довгий час гірчак сахалінський розрісся майже по всій Україні. З року в рік він захоплює все нові території. Його коренева система здатна залягати глибоко під землю. Гірчак під час вегетації дає численні пагони, які розростаються в різні боки. Така

потужна коренева система не дає розростатися іншим рослинам. Швидко розмножуючись, невибагливий до кліматичних умов, гірчак здатен зменшувати кількість інших корисних рослин, що в свою чергу також буде негативно впливати на рослиноїдних тварин.

Більшість рослин утворюють потужний рослинний покрив, який захищає ґрунт від ерозії. Знищення цих рослин гірчаком приводить до ерозії ґрунтів. На сьогоднішній день саме вона є одним із основних процесів, який призводить до деградації ґрунтів України. За останніми даними, водною та вітровою ерозією охоплено 13,9 млн га, що складає майже 33 % загальної площі орних земель країни. Неконтрольований ріст та розповсюдження гірчака також може викликати ерозію ґрунту. Рослина розщеплює земляні матеріали в міру вкорінення і створює тріщини ґрунту. Ерозія знижує родючість та негативно впливає на врожайність сільськогосподарських культур [1].

Сутність викладеного вище зводиться до того, що гірчак сахалінський став невдало інтродукованою рослиною. В свій час уродженець Східної Азії був перенесений в Європу з метою введення в культуру, як кормова рослина, а далі широко розповсюджувався в якості декоративної рослини. Завдяки цьому рослина закріпилась на даній території і на сьогоднішній день являється небезпечним інвазійним видом.

### **Список використаної літератури**

1. Волощук М.Д., Петренко Н.І., Яценко С.В. Ерозія ґрунтів України: еволюція теорії та практики. К.: ТОВ Ніланд-ЛТД”, 2014.

2. Губанов І.А., Киселёва К.В., Новиков В.С., Тихомиров В.Н. Иллюстрированный определитель растений Средней России. Том 2: Покрытосеменные (двудольные: раздельнолепестные). Москва: Т-во научных изданий КМК, Ин-т технологических исследований. 2003. 665 с.: ил.584

3. Кормовые растения сенокосов и пастбищ СССР. Том 2: Двудольные (хлорантовые-бобовые) / И.В. Ларин, Ш.М. Агабабян, Т.А. Работнов, А.Ф. Любская, В.К. Ларина, М.А. Касименко, – Москва: Всесоюзный научно-исследовательский институт кормов имени В.Р. Вильямса. 1951. 948 с.

4. Происхождение русских названий растений Дальнего Востока: Учебное пособие / А.С. Коляда, Ю.Н. Глущенко, А.Н. Белов, Н.В. Быковская, Е.А. Литвинова, Н.В. Репш, Т.О. Маркова, – Владивосток: Дальневосточный федеральный университет, 2017. – 130 с.

*Могильна Вікторія Миколаївна,  
студентка IV курсу,  
Спеціальності 014.07 Середня освіта (Географія)*

*Науковий керівник:  
доктор педагогічних наук, професор  
Кобернік Сергій Георгійович*

### **“Застосування ігрових ситуацій в освітньому процесі курсу: «Україна у світі: природа, населення»”**

В сучасному світі, в епоху інноваційних технологій і засобів, швидкого економічного розвитку постає завдання щодо виховання творчого та креативного покоління, яке зможе знаходити нові шляхи розв’язку існуючих проблем, нестандартно мислити, бути самостійним. Тому на сьогоднішній день необхідно зацікавити учнів вивчати географічний матеріал. Найефективнішим засобом для досягнення зазначеного є навчальна гра. Застосування ігрових елементів є важливим доповненням уроку географії. Дослідженням цієї проблеми тривалий час займалися педагоги, психологи, методисти. Адже для кращого сприймання і засвоєння матеріалу потрібно було шукати нові методи і



форми, які можуть підвищити пізнавальний інтерес учнів. Саме під час ігрових ситуацій діти проявляють великий інтерес до навчального матеріалу, активно включаються в роботу, комунікують з однолітками та краще запам'ятовують новий матеріал. Використання навчальних ігор стимулює розвиток пам'яті, уваги, сприйняття, а також надає емоційності та цікавості уроку, внаслідок чого підвищується настрій в учнів.

Застосування ігрових елементів є важливою складовою освітнього процесу з географії. Гра є невід'ємною частиною для розвитку дитини, вона супроводжує її з народження, через неї пізнає світ. Тому дослідженням гри займалися як вітчизняні педагоги, так і зарубіжні. Яскравими прикладами є праці Ж.-Ж. Руссо, Я. Коменського, Г. Спенсера, Платона, Ф. Шиллера, Дж. Локка. Серед вітчизняних – В. Сухомлинський, К. Ушинський, А. Макаренко. Видатний педагог 20 століття Василь Сухомлинський вважав, що: «в грі розкривається перед дітьми світ, розкриваються творчі можливості особистості. Без гри немає і не може бути повноцінного розумового розвитку. Гра – це величезне світле вікно, крізь яке в духовний світ дитини вливається життєдайний потік уявлень, понять про навколишній світ. Гра – це іскра, що засвічує вогник допитливості і любові до знань» [2, с. 95].

Об'єктом нашого дослідження є освітній процес з географії у закладах загальної середньої освіти. Предмет – особливості застосування ігрових ситуацій на уроках географії у 8 класі. Мета дослідження – з'ясувати особливості застосування ігрових ситуацій на уроках географії та обґрунтувати результативність використання ігор в освітньому процесі на уроках географії у курсі «Україна у світі: природа, населення». Головними завданнями дослідження визначено: на основі теоретичного аналізу психолого-педагогічної та методичної літератури розкрити зміст поняття «ігрова ситуація»; розглянути особливості застосування ігрових елементів на уроках географії; провести анкетування учнів, студентів-географів та вчителів з досліджуваної проблеми; розробити фрагменти уроків із застосуванням ігрових ситуацій на уроках географії у 8 класі та використати їх під час проходження виробничої педагогічної практики.

У сучасному тлумачному психологічному словнику В. Шапар подає таке трактування поняття гра: «форма діяльності в умовних ситуаціях, спрямована на відтворення і засвоєння суспільного досвіду, зафіксованого в соціально закріплених способах здійснення предметних дій, у предметах науки і культури. У грі як особливому виді суспільної практики відтворюються норми людського життя і діяльності, підпорядкування яким забезпечує пізнання і засвоєння предметної і соціальної дійсності, а також інтелектуальний, емоційний і моральний розвиток особистості» [4, с. 79]. Навчальна гра є важливою складовою всебічного розвитку дитини. Вона не тільки носить розважальний характер, а ще й спонукає до прийняття рішень, розвитку уяви, мислення, сприйняття. Вона допомагає учням долати труднощі, бачити свої помилки та їх вирішувати, оцінювати свої досягнення [3].

У своєму збірнику ігор з географії Е. Руда зазначає, що метою дидактичних ігор є «формування в учнів уміння поєднувати теоретичні знання з практичною діяльністю. Оволодіти необхідними знаннями, уміннями і навичками учень зможе лише тоді, коли він сам виявлятиме до них інтерес, і коли вчитель зуміє зацікавити учнів» [1, с. 3].

Курс «Україна у світі: природа, населення» спрямований на вивчення учнями природи та населення свого регіону, своєї країни, ознайомлення з культурним надбанням та прищепленням любові до своєї Батьківщини. Даний курс допомагає учням краще усвідомити себе громадянином України, а також виховує почуття патріотизму до своєї країни. Тому так важливо зацікавити учнів вивчати програмний матеріал, урізноманітнити уроки, наповнити їх ігровими елементами.

Нами було розроблено навчальні ігри до тем «Політична карта світу», «Фізико-географічне положення України», «Адміністративно-територіальний устрій України» та «Годинні пояси. Час в Україні», які потім застосовувалися під час проходження педагогічної практики у спеціалізованій школі №239 м. Києва. Вдалося реалізувати такі

ігри як: «Так або Ні», «Географічний крос», «Чи знаєш ти карту?» та тематичний кросворд до теми «Годинні пояси. Час в Україні». Було розроблено гру на основі підготовлених пазлів контурних карт «Склади області України» до теми «Адміністративно-територіальний устрій України».

У межах дослідження нами було розроблено анкети і проведено анкетування 61 учня 8 класів спеціалізованої школи №239 м. Києва, 35 учнів ЗОШ I-III ступенів №2 м. Черкаси, 30 учителів і студентів-географів.

Проаналізувавши відповіді учнів на запитання анкети можна зробити висновок, що застосування ігрових ситуацій полегшує вивчення географічного матеріалу, учні хочуть, щоб ігри застосовувалися частіше, бо це підвищує їхню зацікавленість до засвоєння навчального матеріалу. Але ігрова діяльність використовується епізодично, або рідко на уроці. На це вплинуло дистанційне навчання, адже в умовах онлайн навчання застосовувати ігрову діяльність часом складно, а в деяких випадках – неможливо.

Аналіз анкет учителів та студентів-географів засвідчує, що: ігрова діяльність відіграє важливу роль, найдоцільніше застосовувати ігри на уроках узагальнення і систематизації та комбінованих формах навчання, за допомогою ігор учні краще засвоюють матеріал та з задоволенням беруть у них участь, більшість учителів поєднують запозичення вже відомих навчальних ігор з власною розробкою та знаходять ігри в сучасних електронних ресурсах.

Отже, навчальна гра є рушійною силою в досягненні поставлених завдань та поштовхом до самостійного пошуку вирішення проблеми. За допомогою ігрових елементів підвищується зацікавленість учнів у вивченні навчального матеріалу, а також концентрація уваги дітей набагато триваліша з використанням гри. Гра є одним з елементів активного залучення учнів до освітнього процесу з географії. Саме ігрова діяльність дозволяє зробити урок динамічнішим та покращує засвоєння нової теми, учні розглядають її з усіх сторін та роблять певні висновки.

#### **Список використаної літератури**

1. Руда Е.Б. Географічні ігри: збірник. Кам'янець-Подільський, 2014. 47 с.
2. Сухомлинський В.О. Серце віддаю дітям. Вибрані твори: у 5 т. / гол. ред. О.Г. Дзевєрін. К.: Рад. школа, 1977. Т. 3. С. 95-98.
3. Толмачова І.М., Олійник К.О. Змістова характеристика дидактичної гри як методу навчання // *Молодий вчений*. 2016. № 2. С. 344-346.
4. Шапар В.Б. Сучасний тлумачний психологічний словник-довідник. Х.: Прапор, 2007. 640 с.

*Спасікова Ілона Матвіївна  
студентка 1 курсу магістратури,  
Спеціальності «014.07 Середня освіта (Географія)»*

*Науковий керівник:  
доктор педагогічних наук, професор  
Кобернік Сергій Георгійович*

#### **«Розвиток інформаційної компетентності дев'ятикласників на уроках географії»**

Інформаційна компетентність – систематичне творення знань і вмінь у контексті роботи з інформацією і практика їхнього використання, а також ефективність покращувати свої знання, вправно приймати безкомпромісно нові рішення в мінливих умовах або аномальних ситуаціях. Інформаційна компетентність пов'язана з формуванням майстерності на свій розсуд прагнути, продумувати, відбирати потрібну інформацію,

перетворювати та накопичувати її. Ця компетенція забезпечує розвиток навичок роботи учнів з інформацією, що міститься в навчальних предметах і освітніх галузях, а також в оточуючому світі [1].

За останні роки інформаційна компетентність зайняла гідне місце у вітчизняній педагогіці. Питання щодо розвитку інформаційних компетентностей розкрито в працях Барановської О., Родигіної І., Скуратівського Л., Єрмакова І., Шишова С., Гузик М., Хуторського А., Баханова К. та ін.

У праці І. Родигіної «Компетентісно орієнтований підхід до навчання», авторка характеризує можливості навчальних предметів щодо формування основних груп компетентностей учнів, визначає шляхи їхнього формування, аналізує підходи до оцінювання сформованості компетентностей [5].

Про важливість формування інформаційних компетентностей вказано в Державних стандартах базової та повної загальної середньої освіти, Концепції загальної середньої освіти, нових навчальних програмах [3; 4]. У цих документах передбачено оволодіння різноманітними інформаційними технологіями, вміннями здобувати, критично осмислювати і творчо використовувати інформацію.

Інформаційно компетентна особистість учня здатна: визначати й оцінювати розміри необхідної інформації; брати активну участь в обговоренні проблеми, формулювати запитання, яка саме інформація необхідна; розрізнити ключові поняття й терміни в потрібному полі інформації; розуміти, що знання подані за певними напрямками й що це впливає на доступ до інформації; ефективно здійснювати пошук необхідної інформації, використовуючи навчально-методичне забезпечення; виділяти, записувати, обробляти інформацію та її джерела [2].

Завдяки отриманих результатів проведеного нами анкетування щодо розвитку інформаційної компетентності у школярів, можна стверджувати, що за допомогою залучення учнів на уроках географії у 9 класі до роботи з різними елементами навчально-методичного забезпечення, це безумовно впливає на крашу їхню взаємодію один з одним в освітньому процесі, підвищує виховну, мотиваційну, навчальну, розвивальну складові й подобається багатьом учням.

Проаналізувавши значну кількість уроків з географії для 9-го класу, можемо зробити висновок, що існує комплект навчальної продукції (підручники, практикуми, робочі зошити, тестові завдання, картосхеми, завдання-запитання, дидактичні ігри, інформаційно-ілюстративні матеріали, електронні матеріали тестового характеру тощо), яку можна використовувати у процесі навчання географії. Саме за допомогою комплексного застосування навчально-методичного забезпечення формується і розвивається інформаційна компетентність. Цьому сприяють інтерактивні прийоми, методи і засоби навчання, групові та фронтальні форми роботи школярів.

Наприклад, на уроках географії вчителі стимулюють учнів до використання додаткової інформації з різних джерел – художньої літератури, наукових статей, періодичної преси. Учні активно залучаються до складання схем, таблиць, тез, вчать працювати з критичною літературою. Ця діяльність сприяє розвитку у школярів уміння узагальнювати проблему, навичкам представлення навчального проєкту, здатності працювати в групі задля спільного результату, самостійно відшукувати, осмислювати та розповсюджувати інформацію.

З метою формування рис конструктивної індивідуальності, вчителі вдосконалюють прийоми роботи з підручниками і різноманітними посібниками з географії, розробляють дидактичні матеріали до уроків, готують для учнів проблемні й творчі завдання.

Діяльність школярів з різноманітними джерелами географічної інформації допомагає розвитку особистості, яка зможе легко зорієнтуватися в сучасному безмежному інформаційному просторі й спроможна використати свої набуті знання і вміння в навчальній та практичній дійсності.

### Список використаної літератури

1. Балакірова С. Ю., Павленко В. В. Інформаційна компетентність управлінця в контексті «культури реальної віртуальності» / Балакірова Ю. С., Павленко В. В. // Вісник НТУУ «КПІ». Філософія. Психологія. Педагогіка. 2012. Вип. 1. С. 7-10.
2. Вішнікіна Л. П. Компетентнісне навчання географії в основній школі: монографія. Полтава: ТОВ «АСМІ», 2017. 407 с.
3. Концепція навчання географії в школі // Географія та економіка в рідній школі. 2009. № 7-8. С.15.
4. Овчарук О. В. Компетентності як ключ до оновлення змісту освіти / Стратегія реформування освіти в Україні (Рекомендації з освіт. політики). К.: К.І.С., 2003. С. 13-43.
5. Родигіна І.В. Формування основних груп компетентностей учнів: продуктивне навчання // Директор школи, ліцею, гімназії. 2006. № 1. С.27-32.

*Таран Анна Костянтинівна,  
студентка I курсу магістратури,  
Спеціальності «014.07 Середня освіта (географія)»*

*Науковий керівник:  
доктор педагогічних наук, професор  
Кобернік Сергій Георгійович*

#### **«Використання методу проєктів на уроках географії у 9 класі»**

Світ інформаційних технологій щодня змінюється та покращується, завдяки комп'ютеризації навколишнього середовища, оскільки від паперу всі переходять на електронні носії, які є більш зручними та поширеними. Під час освітнього процесу в школі, основне завдання вчителя географії – розвивати у дітей вміння знаходити цікаву та корисну для себе інформацію, заохочувати школярів до відкриттів та самоосвіти.

Державний стандарт базової середньої освіти [3] визначає пріоритетне завдання у навчанні географії – формування життєвої та географічної компетентності. Акцент зроблено на виховання цілісної вільної особистості, ефективну співпрацю в групах, формування у дітей вміння самостійно діяти та мислити, відкриватися для нових зв'язків. Усе перераховане вимагає впровадження в освітній процес проєктної діяльності.

Різноманітні аспекти проєктної діяльності у закладах загальної середньої освіти вивчали та досліджували такі вчені: Л. Круглик, І. Єрмакова, О. Онопрієнко, С. Кобернік, Л. Паламарчук та багато інших.

Науковці по-різному визначають проєктну діяльність, оскільки це широкий вид діяльності, який охоплює велику кількість напрямів роботи.

Енциклопедія освіти подає таке визначення: «Проєктна діяльність – конструктивна і продуктивна діяльність особистості, спрямована на розв'язання життєво значущої проблеми, досягнення кінцевого результату в процесі цілепокладання, планування і здійснення проєкту. Проєктна діяльність належить до унікальних способів людської практики, пов'язаної із передбаченням майбутнього, створенням його ідеального образу, здійсненням та оцінкою наслідків реалізації задумів. Проєктування виступає як творча, інноваційна діяльність, оскільки завжди спрямована на створення об'єктивно і суб'єктивно нового продукту» [4].

В «Українському педагогічному словнику» О. Кобернік зазначає: «Метод проєктів – це система навчання, за якою студенти здобувають знання й уміння в процесі планування та використання поступово ускладнених практичних завдань – проєктів» [2, с. 205] .

Головним завданням проєктної діяльності є не набуття нових наукових знань, а допомога учневі зорієнтуватися у суспільному вирі різних цікавих подій та явищ.

Проектна діяльність безпосередньо впливає на розвиток учня та дає можливість вчителю впливати на школяра та його зовнішні мотиви: активне сприйняття нового, креативність, допитливість, а також внутрішні мотиви: потяг до самоосвіти та бажання вчитися.

В. Зоц, досліджуючи метод проектів, виділяє такі його функції: «пізнавальну (під час проектування учні здобувають нові знання та вміння); ціннісноорієнтаційну (спрямованість діяльності людини на певні цінності називається ціннісною орієнтацією); комунікативну (навички спілкування в групі, необхідність презентувати результати діяльності з проектування); практичну діяльнісний аспект проектування; функцію гуманізації (особистість учня стає епіцентром діяльності вчителя); критеріально-оціночну (зовнішнє оцінювання, оцінювання вчителем, цінування учнями відбуваються за встановленими заздалегідь критеріями)» [5, с. 3].

Під час вивчення розділу географії «Україна і світове господарство» у 9 класі у програмі пропонується достатня кількість проектів для самостійного дослідження учнями. Наприклад, вивчаючи Розділ III. Вторинний сектор господарства, Тема 6. «Виробництво харчових продуктів, напоїв» для дослідження пропонується на вибір дві теми:

1. Українські та імпортовані продукти в споживчому кошику вашої родини.
2. Традиційні продукти харчування в Україні та країнах сусідах» [1].

Об'єднавшись у малі групи по 2-4 або 4-7 учнів (залежно від класу), школярі обирають одну тему для власного проекту. Це може бути або інфографіка, або постер, або розширена презентація, або відеоролик, оскільки проектна діяльність тісно поєднується з інформаційно-комунікаційними технологіями (ІКТ).

Активне використання ІКТ допомагає індивідуалізувати процес навчання, учні самостійно займаються пошуком інформації в мережі Інтернет, забезпечує групову роботу, визначає рівень якості географічної освіти, а також якісно організовує дистанційне навчання в сучасних умовах.

На різних етапах створення проекту вчитель для учнів виступає в різних ролях: на початку створення проекту є мотиватором та порадином, на фіналі – виражає свої думки та дає рекомендації, а під час всього часу створення проекту вчитель непрямо керує його створенням та дає поради, як краще зробити, що змінити. Основне завдання вчителя географії – навчити школярів насолоджуватися навколишнім середовищем, донести важливість природних ресурсів і виховати любов до природи. Тому на уроках географії, окрім підручника з географії та атласу, варто впроваджувати новітні методи та засоби, щоб зробити освітній процес більш цікавим, пізнавальним, результативним, підвищувати інтерес учнів до уроків та навколишнього середовища.

Отже, використання методу проектів під час вивчення географії у 9 класі допомагає учням ширше мислити, вони вчать самостійно знаходити актуальну інформацію, виділяти головне та важливе, більш тісно взаємодіють між собою та з учителем, працюють творчо, реалізують свої ідеї, добре співпрацюють в групах зі своїми однокласниками, а також допомагають один одному.

### Список використаної літератури

1. Географія та економіка. 6-11 кл.: навчальні програми, методичні рекомендації про викладання навчальних предметів у закладах загальної середньої освіти у 2019/2020 навчальному році / Укладач Р. В. Гладковський. Харків: Вид-во «Ранок», 2019. 192 с.
2. Гончаренко С. У. Український педагогічний словник. К.: Либідь, 1997. 376 с.
3. Державний стандарт базової середньої освіти. Постанова Кабінету Міністрів України від 30 вересня 2020 р. № 898. URL: <https://www.kmu.gov.ua/npas/pro-deyaki-pitannya-derzhavnih-standartiv-povnoyi-zagalnoyi-serednoyi-osviti-i300920-898>
4. Енциклопедія освіти / гол. ред. В.Г. Кремінь. К.: Юрінком Інтер, 2008. 1040 с.
5. Зоц В. Впроваджуються проектні технології. *Завуч*. 2004. №6. С. 2-3.

*Anastasiia Hil,*

*1st year student*

*Specialty "GI"*

*Scientific Supervisor:*

*Doctor of Philosophy, Senior Lecturer*

*Kuzmenko Raisa Ivanivna*

### **«American and British English: Differences and Similarities»**

English language is very important one, as a majority of people speak it nowadays. It can exist in variants, among them are: British, American, Canadian, New Zealand. The most common today are British and American English.

British is the basis of English, but even in the kingdom everyone speaks dialects: Irish, Welsh, Scottish.

Closest to classical English is the language spoken in New Zealand, Australia and Ireland. In America, British English has changed completely.

We want you to get acquainted with the main differences between American and British English.

#### **Spelling Differences**

Due to the tendency to simplify, some letter combinations in American and British English are spelled differently. In particular, Americans write:

-or instead of –our: color vs colour honor vs honour

-er instead –re : center vs centre meter vs metre

-se instead –ce : practise vs practice defense vs defence

-l instead –ll : travelled vs traveled enrollment vs enrolment

-ze instead –se : analyze vs analyse

-m instead –mme : program vs programme

#### **Grammatical Differences**

Americans often use Simple (Indefinite) times instead of Perfect. The British often see such disregard for the Perfect era as contempt for language or simply illiteracy.

Did you hear the news? (Ame) vs Have you heard the news? (Bre)

He just went out. (Ame) vs He has just gone out. (Bre)

Many incorrect verbs in the American version have become correct:

shave shaved shaven / shaved

dream dreamt / dreamed dreamt / dreamed

lean leant / learned leant / leaned

smell smelt / smelled smelt / smelled

Instead of the verb shall in British English in America use will, which, in turn, is replaced by the form gonna (colloquial variant going to).

I shall see a doctor tomorrow. (Bre)

I will see a doctor tomorrow. (Ame)

I'm gonna see a doctor tomorrow. (Ame)

Often in the same expression instead of one preposition another is used or is not used at all, for example:

on the weekend (Ame) vs at the weekend (Bre)

on a street (Ame) vs in a street (Bre)

a week from today (Ame) vs a week today (Bre)

#### **Phonetical Differences**

A very main difference is also a slightly different pronunciation.

## Lexical Differences

British and American languages have different words. There are words that are widely used in the United States, but rarely heard in the UK, and vice versa.

drugstore	chemist's
baggage	luggage
bill	banknote
gas (station)	petrol (station)
train car	train carriage
elevator	lift
last name	surname
movies	cinema
cookie	biscuit
cellphone	mobile

Conclusion.

The most prestigious variants of the English language at present are the British and American standards, which are considered standards for teaching English in most educational institutions in the world.

## References:

1. Jenkins J. 2003. World Englishes: A Resource Book for Students. London; New York: Routledge. 256 p.
2. Kuzmenko R. Tolerance as the Basis of Education. Research Journal of Education, Psychology and Educational Sciences. 2020. 1. (№ 1) P. 9–12. URL: <http://rjepss.ro/index.php/rjepss>.
3. Swan M. Practical English Usage. – Oxford University Press, 1996. P. 41.

*Демиденко Діана Ростиславівна  
Студентка 4 курсу  
Спеціальності «Середня освіта Біологія та здоров'я людини»*

*Науковий керівник:  
Доцент, кандидат педагогічних наук  
Смольнікова Олена Геннадіївна*

### **«Топ 5 Instagram акаунтів для вивчення англійської мови»**

Ми звикли жити в час цифрових технологій та кожного дня користуємось Інтернет-мережами. Серед молоді досить популярною є мережа- Instagram, адже це не тільки зручна платформа для спілкування та обміну фотографіями, а також в мережі Instagram можна легко вивчати англійську та інші іноземні мови. Для цього є безліч цікавих акаунтів людей, які креативно та доступно подають матеріал для вивчення англійської мови в форматі хвилинних відео і розмовних сторіс. Відмінність вивчення англійської мови в Інстаграм від додатків в тому, що люди викладають цікавий і креативний контент на різні теми і заохочують цим до вивчення іноземної мови своїх глядачів. В свою чергу, Інстаграм може бути застосований під час дистанційного, автономного, змішаного форм навчання, а також під час інших сучасних технологій і методів навчання.

Я провела опитування у гугл-формі серед школярів шостих та сьомих класів щодо вивчення англійської мови за допомогою платформи Інстаграм. Всього було 4 запитання. В опитуванні прийняло участь 46 школярів. І ось, які результати я дослідила:

1) «Чи спостерігаєте Ви в соціальних мережах, (а саме в Instagram), за акаунтами, які покращують рівень знань з англійської?» - 39,1 % дали відповідь так; 28,3 % ні, а 32% рідко;

2) На питання «Як Ви вважаєте, чи може Instagram (відео, картинки, цікаві пости про англійську) підвищити інтерес до її вивчення?» - 61% учнів дали відповідь так; всього 17% ні, а 21,7% не визначились з відповіддю (важко відповісти);

3)

Чи спостерігаєте Ви за акаунтом, який пов'язаний з англійською мовою( може бути навіть зарубіжний актор/співак)?  
45 відповідей

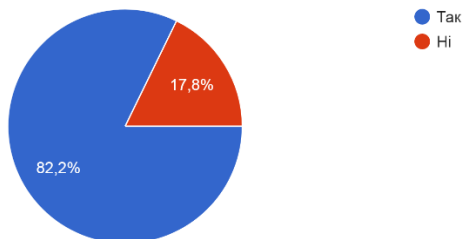

4)

Чи рекомендують вчителі Вам вивчати англійську мову за допомогою Інтернету /соцмереж?  
45 відповідей

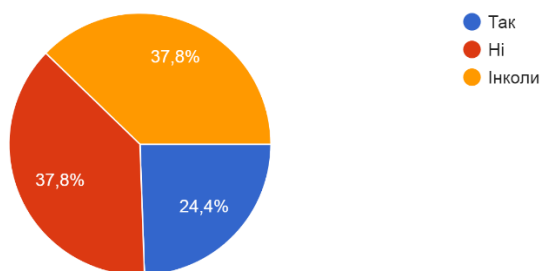

#### *Акаунти, які я раджу для вивчення англійської мови*

1. Дарія Ведута (@**daria.veduta**) - найяскравіший блогер, має 113 тисяч глядачів, переїхала після повноліття до Канади з України. Створила свій онлайн курс для вивчення англійської мови. На своїй сторінці вона яскраво та захоплююче розповідає про життя в Канаді, чудово заохочує до вивчення мови, створюючи креативні відео, тести та цікаві опитування на каналі.

2. Марія Батхан (@**english.maria.batkhan**) - блогер, вчитель, в Інстаграмі має 1,7 мільйонів глядачів. Перемогла у номінації «Училка року», навчалася в Оксфорді та проходила стажування у Нью-Йорку, а тепер проживає в Ізраїлі, заробляючи 100 тисяч



доларів на місяць за викладання англійської мови. Марія має неординарне оформлення своїх відео та сторінки в цілому, але саме це і захоплює її аудиторію [1].

3. **Happy English NY** - викладач англійської з Нью-Йорка Майкл Діджакомо викладає її і в Instagram. Його педагогічний метод простий і ефективний: практично щодня він розміщує корисну фразу, вказує на можливі помилки та пояснює, як вжити її правильно. А для справжніх гурманів наводить потрібне правило [2].

4. **@englishwithmusic** - найпростіший спосіб почути англійську мову? Увімкнути улюблену пісню у плеєрі! У 90% випадків вона буде англійською. Творці цього облікового запису придумали свій формат музичних постів: вони публікують фрагмент відео на пісню з накладеним на нього текстом, а в підписі дають транскрипцію та переклад усіх слів та речень всього фрагменту пісні. Розбирають завжди найпопулярніші треки, тому завжди знатимете, про що йдеться у піснях [3].

5. Анна Величко (**@aniavelychko\_english**) - вчитель, який має 522 тисячі глядачів на сторінці, заснувала свій відомий онлайн курс англійської мови. Дівчина активно розвиває свій акаунт в Інстаграмі, де публікує корисну інформацію для тих, хто вчить іноземну мову [4]. Нещодавно вона склала цікавий перелік слів, при перекладі яких всі початківці помиляються. Анна рекомендує різні методики для ефективного запам'ятовування нової іноземної лексики. [5]

Отже, результати опитування учнів довело, що вивчення англійської мови за допомогою Інстаграм може бути ефективним та цікавим. Використання акаунтів сприяють розвитку соціокультурної компетенції, навичок говоріння, письма, аудіювання тощо в процесі вивчення іноземної мови. Наше дослідження довело, що викладачі шкіл також активно рекомендують вивчати іноземну мову, дивлячись відео улюблених блогерів, та користуватись мережею з користю.

### Список використаної літератури

1. <https://replyua.net/194034-mariya-bathan-ot-obychnogo-uchitelya-angliyskogo-yazyka-do-uspeshnoy-biznesvumen.html>
2. <https://nashkiev.ua/news/10-neskouchnyh-akkauntov-v-instagram-dlya-izoucheniya-angliyskogo-yazyka>
3. <https://linguanova.com.ua/o-kompanii/novosti/535-instagram-i-anglijskij-15-akkauntov-dlya-izucheniya-yazyka>
4. [https://zakordon.24tv.ua/angliyski-slova-dobirka-vid-vidomoyi-blogerki-zakordon\\_n1680441](https://zakordon.24tv.ua/angliyski-slova-dobirka-vid-vidomoyi-blogerki-zakordon_n1680441)
5. <https://womanmagazine-npp.com/2020/04/07/anna-velichko-navit-z-minimalnim-znannjam-anglijskoi-neju-mozhna-rozmovljati/>
6. Kuzmenko, R. (2021). THE ROLE OF A FOREIGN LANGUAGE AND COMMUNICATIVE SKILLS IN TODAY'S WORLD. *InterConf*, 51-55.
7. Холоденко О.В., Панов С.Ф., Смольнікова О.Г. Формування соціокультурної компетенції студентів ЗВО в процесі вивчення іноземної мови: Науковий вісник Міжнародного гуманітарного університету. Серія «Філологія». Одеса: Міжнародний гуманітарний університет, 2020. №46, том 2.С.169-172. URI <http://enpuir.npu.edu.ua/handle/123456789/34301>

*Yulia Derkach,  
2nd year student  
Specialty "GI"*

*Supervisor:  
Doctor of Philosophy, Senior Lecturer  
Kuzmenko Raisa Ivanivna*

### **«The Problem of Global Warming and Its Solutions»**

We hear about global warming everywhere, but do we know what it really is? Average temperatures around the world are gradually rising. This is known as global warming. There are various reasons for this problem, but probably the most worrying threat to our planet at the present time is the increasing number of disasters that regularly occur. Let's examine the reasons why global warming is occurring and discuss some possible solutions.

The predominant factors resulting in the warming of the earth are the Oil and Gas. They are used the most in vehicles, buildings, production and to produce electricity. The climate problem gets more serious when we burn coal, oil and gases. The use of fossil fuels dangers wildlife and the surrounding environments, the toxicity kills plant life and leaves areas uninhabitable. Another cause of these emissions is deforestation. Trees and forests turn carbon dioxide into oxygen, so when people cut down the trees, the stored carbon is released into the environment. And last but not the least problem is waste. Humans create more waste now than ever before, because of the amount of packaging used and the short life cycle of products. A lot of items, waste and packaging isn't recyclable, which means it ends up in landfills. As result, it releases harmful gases into the atmosphere which contribute to global warming.

Nevertheless, there are potential ways to solve these problems, or at least reduce the effects. Firstly, governments need to reduce our dependency on fossil fuels and promote alternatives. Wind power and solar power are things that are a step in the right direction. Secondly, every person can play a part by changing their lifestyle. People should try to buy cars that pollute less, and only use their car when really necessary. We can also switch to energy companies that use renewable energy rather than fossil fuels. Finally, small things like buying energy efficient light bulbs, turning off lights in the house, and planting trees in the garden can help. Also, bringing your own eco bag every time you shop or do some groceries will stop the destruction of our eco-system. The three R's means reduce, reuse, recycle. Every product that we use has a label if it can be reused or recycled.

To conclude, although global warming is a serious problem there are steps that governments and individuals can take to reduce its effects. If we are to save our planet, we should put the Earth as a priority.

### **References:**

1. Кузьменко Р.І. Феномен толерантності як мистецтво життя. В- во: Інтерсервіс. 2016
2. Berry I. Top 10 Causes of Global Warming, 2021. URL: <https://sustainabilitymag.com/top10/top-10-causes-global-warming>
3. Causes of Global Warming. URL: <https://www.wwf.org.au/what-we-do/climate/causes-of-global-warming>
4. Denchak M. How You Can Stop Global Warming, 2022. URL: <https://www.nrdc.org/stories/how-you-can-stop-global-warming>

*Svitlana Makedon,  
2nd year student  
Specialty "014.07. Secondary Education (Geography)"*

### **«Culture of the UK»**

The United Kingdom of Great Britain and Northern Ireland is probably a country that has influenced the culture, traditions and lives of many countries and peoples. Its language is the most popular in the world, its holidays are celebrated all over the world, and every country reaches the level of its authority. Therefore, it is advisable to get acquainted with the cultural components of the UK.

In the beginning of our journey through the culture of UK let us start from the language. As T. Polonska said: «There are nearly seventeen languages which are native to the UK. Some are on the verge of extinction. Much more should be done to save them — starting, in some cases, with the basic step of recognising that they exist. In Britain and in England, the main language is English (British English). It is estimated that over 95% of the British population are monolingual English speakers. It is not the same as American or Australian English. “Hi mate” is not the correct and appreciated way to approach someone in the street. Neither is “G’day”, “Howdy” or “Hey Mister” [2, p.25]. The formal British way to greet someone is “Good morning, good afternoon or good evening” and, if you want to ask something, “Excuse me, please”. The English language as written and spoken correctly by educated people in Britain is called Queen’s language».

Regarding literature T. Polonska noted: «English literature is the literature written in the English language, including literature composed in English by writers not necessarily from England; for example, Robert Burns was Scottish, James Joyce was Irish, Joseph Conrad was born in Poland, Dylan Thomas was Welsh, Edgar Allan Poe was American, V.S. Naipaul was born in Trinidad, but all are considered important writers in the history of English literature. In other words, English literature is as diverse as the varieties and dialects of English spoken around the world. Despite the variety of authors of English literature, William Shakespeare is probably the greatest of all writers in the English language» [2, p.47].

So, we can singled out the most significant authors of the 20th– 21st centuries, like: in England it is HG Wells, John Galsworthy, Virginia Woolf, Graham Green, George Orwell, Mervyn Peake, Doris Lessing, William Golding, Alan Garner, JRR Tolkien, JK Rowling. In Scotland it is Robert Burns, Walter Scott, Robert Louis Stevenson, Arthur Conan Doyle. In Welsh it is Cynan Jones, Philip Pullman, Kate Roberts, Gillian Clarke, Dannie Abse

In Great Britain the cinema is usually called “the pictures”. The American name “the movies” is sometimes used. Many people went to the cinema two or three times a week, but today people like to stay at home to watch television, especially if it is cold and wet outside. The prices of cinema seats outside London are lower than the prices in London. In cinemas you can see films of all kinds. Films are given classification. “U”, “A”, or “X”. An “U” film is suitable for general exhibition, so anybody can see it. Children can go to an “A”, but they must be accompanied by an adult in the evening. An “X” film can only be shown to people over the age of 18.

The oldest surviving moving picture, *Roundhay Garden Scene* (1888) was shot in Roundhay, England. The world's first colour motion picture was shot by Edward Raymond Turner in 1902.

A few words about music of the UK . Of course, it is hard to say just a few words about British musicians which changed the whole world of music in its time. But we will try to single out the most famous of them. The most famous and successful British musicians now are Adele, Ed Sheeran. We should also mention The Beatles, Rolling Stones and Spice Girls, which was one of the first all-female singing quintet.

Groups such as Oasis, Blur, Pulp, The Verve, the Stone Roses and Radiohead, among others, emerged with the characteristic sound of British pop in the late 1990s. A 'wave' of new British music dominated the international music scene which became popularly known as BritPop.

Many holidays in England, such as Christmas, are celebrated throughout the world. But, British people has a very specific and unique holidays, such as Remembrance Day (November 11) honours British soldiers who died in World War I, Guy Fawkes Night (November 5) commemorates a Roman Catholic conspiracy to blow up the Houses of Parliament in 1605, and Saint George's Day (April 23) honours England's patron saint —though the holiday is barely celebrated at all in England.

#### Conclusion

As you can see, United Kingdom is a diverse country with an incredible culture and history. Britain gave the world football, The Beatles, BritPop, the kilt, unique and sometimes weird holidays. British culture will always be a part of all people around the world.

#### References:

1. Кузьменко Р.І. Феномен толерантності як консолідуєчий фактор в людських відносинах. Єдність навчання і наукових досліджень – головний принцип університету. Матеріали звітної науково-практичної конференції викладачів, докторантів та аспірантів факультету філософії та суспільствознавства. Київ: Вид-во імені М. П. Драгоманова, 2019. С. 66-68
2. Полонська Т.К. Культура і мистецтво Великої Британії : навчальний посібник елективного курсу з англійської мови для учнів старших класів профільної школи. К. : Видавничий дім «Сам», 2017. 96 с.
3. Britannica: Cultural life <https://www.britannica.com/place/England/Cultural-life>  
AFS-USA: **United Kingdom Cultures** <https://www.afsusa.org/countries/united-kingdom/>
4. Library of Congress Cataloging in Publication Data Christopher, David,  
British culture: an introduction / David Christopher, 1999, 240p.

*Eliza Melnyk,  
2nd year student  
Specialty "014.16 secondary education (Chemistry)"*

*Supervisor:  
Doctor of Philosophy, Senior Lecturer  
Kuzmenko Raisa Ivanovna*

#### «Culture of South Korea»

South Korea carefully preserves the priceless cultural heritage. Korean culture is deeply influenced by Buddhism because Buddhism has become an integral part of Korean culture, including the long-standing Korean traditions followed by Koreans.

The country is greatly affected by the Chinese and Japanese cultures. This can be seen by Confucianism, which established many traditions that one can notice in modern Korea today. These traditions include the ethical code of conduct in social life and showing respect to the elders and family. One of the famous traditions is to bow in Korea while in many other cultures the custom is to shake hands. They bow as a sign of gratitude and respect for the person they are meeting.

Hangul is the name of the Korean alphabet. Although the spelling, alphabet and vocabulary differ slightly between the two countries, Korean is the official language of both

South Korea and North Korea. There are five major dialects in South Korea and one in North Korea. Despite differences in the dialects, speakers from different areas can understand each other. By the way, the Korean alphabet is easy to learn and Korea enjoys one of the highest literacy rates in the world.

Confucianism, Buddhism and Christianity are the main religions. Buddhism is the religion in Korea with the most followers and its teachings have a great impact on Korean lifestyle, culture and art.

Food is an important part of Korean culture. Korean cuisine is largely based on rice, noodles, vegetables and meats. Some of the famous Korean dishes include bibimbap, bulgogi and dakgalbi. Kimchi is the national dish and is eaten with most meals. It is considered inappropriate for adults to eat while walking, so street food is often eaten on the spot where it is bought. Spoons are used to eat soup, but chopsticks are used for everything else.

Korean popular music, or “K-pop,” emerged as an international phenomenon in the 21st century. Rapper PSY became the next star with his track “Gangnam Style”. Perhaps the most visible K-pop artists, though, were boy bands such as BTS, which combined elements of electronic dance music and hip-hop with impeccable choreography and coordinated outfits. BTS won a massive following around the world, and in May 2018 they became the first K-pop artists to reach number one on the U.S. Billboard 200 album chart.

Traveling troupes that performed shadow or puppet plays, did acrobatics and juggling, danced and sang, and performed versions of court or popular entertainments were long a feature of Korean village and provincial town life. Among the oldest forms of Korean dance and theatre performance is the masked dance.

A few words about taboos in South Korean Culture Do not wear your shoes in places of worship or peoples’ homes Do not put your feet on furniture. Do not use the number four if at all possible – if giving gifts, do not give four of something. It is considered unlucky due to the similarity between the Korean word for death and the pronunciation of the word ‘four’. Do not stand too close to people you are meeting for the first time – keep an arm length between you. Korea's vibrant cultural heritage of music, visual arts, literature, dance, architecture, clothing and cuisine embodies an amazing blend of tradition and modernity.

### References:

1. Кузьменко Р.І. Феномен толерантності як консолідуєчий фактор в людських відносинах. Єдність навчання і наукових досліджень – головний принцип університету. Матеріали звітної науково- практичної конференції викладачів, докторантів та аспірантів факультету філософії та суспільствознавства. Київ: Вид-во імені М. П. Драгоманова, 2019. С. 66-68
2. South Korea: Culture and Tradition  
<https://www.globalizationpartners.com/2017/10/09/south-korea-culture-and-tradition/>
3. South Korea - Language, Culture, Customs and Etiquette  
<https://www.commisceo-global.com/resources/country-guides/south-korea-guide>
4. South Korea | History, Map, Flag, Capital, Population, President, & Facts  
<https://www.britannica.com/place/South-Korea>

*Мішуль Ольга Євгенівна,  
Студент III курсу,  
Спеціальності «Середня освіта (біологія та здоров’я людини, іноземна мова)»*

*Науковий керівник:  
канд. пед. наук, доцент  
Яременко-Гасюк Олена Олександрівна*

### «Стереотипне вираження національної самобутності в англійській та українській мовах»

Надзвичайно важливу роль у формуванні етнічної свідомості відіграє орієнтація за національною ознакою. За словами Ф. С. Бацевича, видатного українського лінгвіста та філософа мови, національний стереотип – це “недиференційоване судження, яке позначає в цілому етнічну або національну групу, передбачає наявність певної риси у всіх її представників, містить у собі – приховано або явно – певну оцінку” [1, с. 339].

Поняття “етнокультурний стереотип”, з одного боку, є ментальним утворенням, сформованим у свідомості носіїв англійської і української мов, а з іншого, – репрезентує універсальність у механізмах стереотипізації уявлень про національні характери англійського й українського етносів як нащадків індоєвропейців – представників традиційної народної культури (за А.К. Байбуріним), які відображені у формульному характері образних мовних знаків, що їх вербалізують.

Зв'язок національної культури і національної свідомості простежується при аналізі різних подій, процесів і явищ, пов'язаних із національним характером буття певного народу. Національна свідомість відбиває спосіб буття національної спільноти і значною мірою визначає його.

Розглянемо на прикладах англійської та української мов стереотипні уявлення українців та англійців про Батьківщину, рідний дім, землю, край, а отже, проаналізуємо таку рису характеру, як **патріотизм** англійців і українців.

Концепт *Батьківщина* належить до абстрактних лінгвокультурних понять [3].

Дослідники, які аналізували концепт БАТЬКІВЩИНА, зробили висновок, що в багатьох культурах цей архетипний символ демонструє спільні смисли з концептом ДІМ (смысловая зона “рідна земля”), зокрема і в англійській мові (пор.: *homeland*) [4, с. 11].

Україна з її безкраїми, родючими землями завжди була спокусою для загарбників. Тому й не дивно, що фразеологізми *захистити Батьківщину*; *Батьківщина у небезпеці* стали регулярно відтворюваними в українській мові. Цим і багатьом іншим фразеоформулам відповідає єдине нейтральне англійське слово *country*, яке є компонентом таких фразеоформул, як *For God and my country* – За Бога, Батьківщину. *A man without a country* – Людина без роду / без племені.

В англійській мові хоча і існують лексеми *motherland* та *fatherland*, але вони майже ніколи не використовуються англійцями на позначення своєї власної Батьківщини. Цікаво, що в англійців уявлення про батьківщину пов'язані ще і з матір'ю. В українців також такі уявлення є, коли йдеться про матір-землю (рідну землю – батьківщину).

Для українця типовим є дуже емоційне ставлення до своєї Батьківщини, Матері-Землі. Фразеологія української мови свідчить про це: *Нема в світі другої України, другого Дніпра*; *Рідний край – земний рай*; *Людина без Вітчизни, як соловей без пісні*; *Рідна земля, як колиска золота*. В англійській мові не зафіксовано жодного фразеологічного вислову зі словом *motherland*.

Для англійців стосунки з рідною країною більш дистантні, віддалені, що об'єктивно підтверджує сформовані стереотипи про їх національні характери, домінантою яких є стриманість. Тимчасом українці – це емоційні люди, часом лірично-сентиментальні.

Навіть окремі словосполучення підтверджують стриманість англійців у проявах своїх почуттів. Вони називають свою країну підкреслено-нейтрально *This country*. Для українців вислів *Ця країна* має зневажливо-негативний контекст (пор.: *Моя країна*). Так можна сказати тільки у випадку, коли співрозмовник не вважає себе громадянином країни у значенні “в цій країні жити неможливо”. Натомість, український патріот називає свою Батьківщину рідним краєм, рідною країною, використовуючи мотиватор *рідний*, що походить від старослов'янського “род” і має д.-індоєвропейській корінь *vṛādhant* – “висхідний” [2, т. 5, с. 90].

Стереотипний образ батьківщини у свідомості носіїв англійської мови формувався на основі їхніх уявлень про рідну землю, що стали основою творення в англійській мові таких номінацій, як *motherland*, *fatherland*, *homeland*, компонентом яких є лексема *land* – земля. Це свідчить про зв'язок з архетипом рідної землі (*native land*), так само як і в українській мові (рідна земля). Перші компоненти англійських композитних найменувань “mother”, “father”, “home” передають ставлення до батьківщини як до матері, батька та власне дому і мають яскраво виражену родову приналежність. Для українців ставлення до своєї країни, землі, Батьківщини – близько-інтимне. Для англійців стосунки з рідною країною більш абстраговані. Тимчасом українці – це емоційні люди, часом лірично-сентиментальні.

Отже, національний характер – це уявлення народу про самого себе, важливий елемент народної самосвідомості, його суспільного етнічного “Я”, вивчення якого має здійснюватися не шляхом виявлення специфічних особливостей психіки певного народу і протиставлення їх іншому народу, а шляхом реконструкції ступеня вияву загальнолюдських цінностей у різних національних культурах і традиціях, у даному разі англійської і української. Такі цінності формувалися не одне тисячоліття, а тому мають глибокі коріння.

### Список використаної літератури

1. Бацевич Ф.С. Основи комунікативної лінгвістики / Флорій Сергійович Бацевич. — К. : Видавничий дім “Академія”, 2004. — 344 с.
2. ЕСУМ — Етимологічний словник української мови : в 7 т. / [ред. кол. О.С. Мельничук (гол. ред.), І.К. Білодід, В.Т. Коломієць, О.Б. Ткаченко та ін.]. — К. : Вид-во “Наукова думка”, 1982. — Т. 1 : А—Г. — 634 с.; 1985. — Т. 2 : Д—Копці. — 573 с.; 1989. — Т. 3 : Кора—М. — 553 с.; 2003. — Т. 4 : Н—П. — 657 с.; 2006. — Т. 5 : Р—Т. — 705 с.; 2012. — Т. 6 : У—Я. — 569 с.
3. Манюх Н.Б. Асоціативний потенціал концепту Батьківщина у процесі вивчення української мови як іноземної / Н.Б. Манюх // Наукові записки Національного університету Острозька академія. Серія “Філологічна”. — Острог, 2012. — Вип. 23. — С. 84—86.
4. Марчук У.Б. Асоціативний потенціал лінгвокультурних концептів у різносистемних мовах : автореф. дис. ... канд. філол. наук : 10.02.15 / У.Б. Марчук. — К., 2009. — 20 с.

*Elena Ostashko,  
2nd year student,  
Specialty "Geography"*

*Supervisor:  
Doctor of Philosophy, Senior Lecturer  
Kuzmenko Raisa Ivanivna*

### «INTERESTING FACTS ABOUT ENGLISH»

English plays an important role in our life. It is the language of international communication, one of the most widely spoken languages globally and has had its international status for a long time. English is the language of business, science, education, politics, pop music and the film industry. Along with many historical, social and economic factors, the reason for the globalization of English is also the peculiarities of the language itself. Compared to other languages, English tends to be clear and concise, and it is much less difficult to pronounce combinations of consonant sounds and vowel variations. It may seem simple, but that is probably



because most people don't realize it is full of crazy inventions, misinterpretations, mistakes, strange words, and needless words.

There are many interesting and useful facts about English that you need to know to better understand the language. Interested in this topic, we analyzed many sources, literature and highlighted the 9 most interesting and surprising facts about English.

1. English has its origins in Old High German, Old Norse, and Anglo Norman. Modern English started to be used in the 14th century.

2. The first English dictionary was written in 1755. It is Samuel Johnson's Dictionary of the English Language which is one of the most famous dictionaries in history. The dictionary took just over eight years to compile, required six helpers and listed 40,000 words. Most English grammar and spelling follow standardised rules Dr. Johnson's Dictionary of 1755 sets out the rules of English grammar and spelling. This dictionary was the first to comprehensively document the English lexicon and is one of the most famous dictionaries in history, taking over 8 years to compile.

3. A new word is added to the dictionary every two hours. As language never ceases to develop, so vocabulary never ceases to expand. New terms and new usage of existing terms are constantly appearing in a living language. For example, at the end of 2021, many new words appeared in the Dictionary by Merriam-Webster, such as TBH, amirite, FTW, deplatform, digital nomad, breakthrough medical, super-spreader, COVID, vaccine passport, bit rot, zero-day, cospasta, teraflop, CubeSat, Oobleck, vote-a-rama U.S. government, astroturf, fluffernutter, horchata, chicharron, Goetta, air fryer, ghost kitchen, fourth trimester, halotherapy, titer, otaku, faux-hawk, dad bod informal, blank check company, doorbell camera.

4. English is spoken by 952 million people around the world. 339 million people speak English as a first language, and 603 million speak it as a second language. It is the official language in 67 countries and 27 non-sovereign countries such as Hong Kong.

5. English is not the official language of the United States. Many multilingual countries promote an official language, but the US has never done so with English. Technically, the U.S. doesn't have an official language at the federal level.

6. The most common letter in English is "e". According to Readers Digest, "In an analysis of all 240,000 entries in the Concise Oxford English Dictionary, OED editors found that the letter E appears in approximately 11% of all words in the common English vocabulary, about 6,000 more words than the runner-up letter, A. What's more: E is the most commonly struck letter on keyboard, and the second most popular key after the space bar. It's one third of the single most-used word in English —"the"— and appears in the most common English noun ("time"), the most common verb ("be"), in ubiquitous pronouns like he, she, me, and we, not to mention tens of thousands of words ending in -ed and -es".

7. If you wrote out all the numbers (i.e. one, two, three...), you would not use the letter "b" until the word "billion". You can also spell every number up to "1000" without using the letter "a".

8. The longest word in the English language contains 45 letters the forty-five-letter word, "pneumonoultramicroscopicsilicovolcanoconiosis", refers to a lung disease caused by inhalation of fine silica dust. The second longest word in the English language dictionary is "Hippopotomonstrosesquippedaliophobia", that ironically means the fear of long words.

9. The word "bookkeeper" is the only unhyphenated English word with three consecutive double letters. Other such words, like "sweet-toothed", require a hyphen to be readily readable. English is the most popular language in the world, with its peculiarities and interesting facts.

### References:

1. Kuzmenko R. I. The Role of a Foreign Language and Communicative Skills in Today's World. Scientific Collection «InterConf+» : INTERNATIONAL SCIENTIFIC DISCUSSION: PROBLEMS, TASKS AND PROSPECTS, 2021. P. 51-55.



2. Concise Oxford English Dictionary. URL: <https://www.oed.com>
3. Dictionary by Merriam-Webster. URL: <https://www.merriam-webster.com/>
4. EnglishClub: Interesting Facts about English. URL: <https://www.englishclub.com/interesting-facts/>
5. English Language facts. URL: <https://www.languagecoursesuk.co.uk/english-language-facts/>
6. Readers Digest: The Most Common Letters in the English: <https://www.rd.com/article/common-letters-english-language/>
7. Rochelle Ceira. 10 Interesting Facts About the English Language that You Didn't Know. URL: <https://www.grammarly.com/blog/10-interesting-english-facts-guest/>
8. Samuel Johnson's A Dictionary of the English Language, 1755. URL: <https://www.bl.uk/collection-items/samuel-johnsons-a-dictionary-of-the-english-language-1755>

*Sachyk Khrystyna,  
2nd year student  
Specialty "GI"*

*Supervisor:  
Doctor of Philosophy, Senior Lecturer  
Kuzmenko Raisa Ivanivna*

### **«Role of Foreign Languages in Our Life»**

Learning a foreign language is not an easy thing. It is a long and slow process that takes a lot of time and efforts. Nowadays it is especially important to know foreign languages. Some people learn languages because they need them for their work, others travel abroad, for the third one studying languages is a hobby. Everyone, who knows foreign languages can speak to people from other countries, read foreign writers in the original, which makes your outlook wider. It is not surprising that many intellectuals and well-educated people are polyglots.

I study English. Nowadays English has become the world's most important language in politics, science, trade and cultural relations. Over 300 million people speak it as a mother tongue. Half of the world's scientific literature is in English. It is the language of computer technology. To know English today is absolutely necessary for every educated person, for every good specialist. English is used not only in England, but also in other countries. The native speakers of English live in Great Britain, the United States of America, Australia and New Zealand. English is one of the official languages in the Irish Republic, Canada, the South Africa Republic. It is the language of the great literature: William Shakespeare, Jonathan Swift, Walter Scott, Charles Dickens. From the early childhood we enjoy the books by English writers: who does not know Winnie-the Pooh, Sherlock Holmes or Robinson Crusoe?

We consider that most of us have been in a situation (while traveling or maybe visiting friends or family living abroad) when we couldn't speak with the people around us because of the language barrier.

As many languages you know, as many times you are a human being. I totally agree with this saying. The importance of language is very important from the point of view of psychology. It is so important that depending on the language we can see different numbers of colors. For example, in some peoples of the north you can find 60-100 shades of white in the language. Simply because they need to distinguish them in order to survive. And since it is a part of their everyday life, it is manifested in language and is a part not only of the worldview, but also of the literal vision. In particular, language determines the point of view on things, defines a man as a person and his identity.

Therefore, "One language sets you in a corridor for life. Two languages open every door along the way."

That is why I pay much attention to English: the limits of my language are the limits of my world, and I hope that in the future I will know this language well. And not just only one foreign language. Language is not only means of communication, it is also the way to make friends.

#### References:

1. Alvarez-Sandoval Emanuel. The Importance of Learning a Foreign Language in a Changing Society. Universe, Inc. 2005.130 p.
2. Kelleher A. 10 Rules for Achieving English Fluency: Learn how to successfully learn English as a foreign language. P.H:English Anthony.2014. 27 p.
3. Kuzmenko. R. Tolerance as the Basis of Education. Research Journal of Education, Psychology and Educational Sciences. 2020. 1. (№ 1) P. 9–12. URL: <http://rjepss.ro/index.php/rjepss>.
4. Orthmann M., Lisa M. Rusczyk L. 50 Things to Know about Learning a Foreign Language: Expand your Language Skills. Published by CZYK Publishing. 2019.

Спасікова Ілона Матвіївна  
студентка 1 курсу магістратури,  
Спеціальності «014.07 Середня освіта (Географія)»

Науковий керівник:  
доктор філологічних наук, професор  
Іваненко Світлана Мар'янівна

#### «Пасивний стан дієслів в німецькій і українській мовах»

##### Пасивний стан дієслів в німецькій мові

У пасивному стані важлива не особа, а те, що відбувається. Пасивний стан вживається, щоб передати те, що робиться з предметом або особою, а не те, що предмет чи особа робить.

Пасивний стан процесу чи дії Vorgangspassiv складається з 2 частин: допоміжного дієслова **werden** у відповідному часі та **Partizip 2** (Дієприкметник минулого часу Partizip Perfekt) смислового дієслова. **Werden** відмінюється відносно особи (однина чи множина), а дієприкметник минулого часу Partizip 2 ставиться в кінці речення. Наприклад: Der Kuchen **wird** (vom Bäcker) **gebacken**. — Торт випікається (пекарем) [2]. У перфекті і плюсквамперфекті пасиву допоміжним дієсловом завжди є **sein**; після **Partizip 2** смислового дієслова стоїть **worden**. Основні форми дієслова **werden**: **werden - wurde - geworden**. У перфекті і плюсквамперфекті пасиву використовується скорочена форма **worden** [3].

У реченні активної форми важливим є чинна особа: *Der Hausmeister schließt abends um 9 Uhr die Tür ab.* (Двірник замикає двері о 9 годині вечора.) У реченні з присудком у пасивній формі дія знаходиться на передньому плані; дійова особа (що підлягає активній пропозиції) часто не важлива, не цікавить і в більшості випадків опускається: *Abends um 9 Uhr wird die Tür abgeschlossen.* (Двері зачинені о 21:00.) Дійова особа часто є невідомою; тоді використовується речення в активній формі з **man** або пасивне речення, причому **man** завжди опускається. Наприклад:  
*Man baut hier eine neue Straße.*  
*Hier wird eine neue Straße gebaut.*

Пасив з модальними дієсловами: 1) Правила вживання модальних дієслів у пасиві такі самі, як і в активі. 2) Замість інфінітиву активу в пасивному реченні використовується інфінітив пасив (**Partizip 2 + werden**), напр.:

Infinitiv Aktiv: operieren anklagen zerstören  
Infinitiv Passiv: operiert werden angeklagt werden zerstört werden  
Модальне дієслово **wollen** (у головному значенні) можна вживати лише у активних реченнях. У пасивному реченні вживається **sollen** [1].

Пасив в інфінітивних конструкціях: інфінітивні конструкції в пасиві можливі тільки тоді, коли підмет в головному або визначеному реченнях і підмет в підрядному реченні з сполученням **daß** є однією і тією ж особою або предметом [4].

#### Пасивний стан дієслів в українській мові

Дієслова пасивного стану протиставляються дієсловом активного стану за відношеннями суб'єкта до об'єкта і за спрямуванням дії. Логічний суб'єкт при дієслові пасивного стану має форму орудного відмінка без прийменника і виступає в ролі непрямого додатка, виражаючи таким чином відношення пасивного суб'єкта і пасивної дії.

Об'єкт дії при дієслові пасивного стану виражається формою називного відмінка (займенника чи субстантивованого слова), що виступає в ролі підмета. Наприклад: Пісня виконується всіма учасниками концерту.

Дієслова пасивного стану творяться від дієслів активного стану за допомогою постфікса -ся. Є і форми з цим суфіксом, які мають інше значення: умиваюся, збираюся і т. д. Співвідносні за значенням стану дієслова виступають відповідно в активних або пасивних зворотах мови. Наприклад: Співак виконує арію. — Арія виконується співаком. Відсутність суб'єкта в орудному відмінку при дієслові нівелює значення пасивності дії, і дієслово набуває значення зворотно-середнього стану. Наприклад: Фільм переглядається комісією і Фільм переглядається вдруге.

Форми словозміни дієслів пасивного стану дещо обмежені вживанням: при орудному суб'єкта частіше ставиться дієслово в 3-й особі, рідше — в 1-й або 2-й чи в минулому часі. Значення пасивного стану переважно виражається формою пасивного дієприкметника. Наприклад: Енеєм кинута я бідна (І. П. Котляревський). У безособовому реченні виступають форми на -но, -то. Наприклад: Роботу виконано [5].

#### Порівняння пасивного стану дієслів в німецькій і українській мовах

##### **Спільне:**

- 1) в українській та німецькій мові пасивний стан вживається, щоб передати те, що робиться з предметом або особою, а не те, що предмет чи особа робить;
- 2) дієслова пасивного стану протиставляються дієсловом активного стану;
- 3) у багатьох випадках німецькі пасивні конструкції передаються у перекладі українськими дієсловами з суфіксом – ся.

##### **Відмінне:**

- 1) в німецькій мові широко вживають пасивні конструкції саме тому, що це основний і практично єдиний засіб знизити комунікативний ранг суб'єкта дії/події або взагалі зробити речення безсуб'єктним. В українській мові для цього є інші засоби, зокрема безпідметові речення та відносно вільний порядок слів;
- 2) українська мова, на відміну від німецької, має певну кількість типів безсуб'єктних речень, у яких об'єкт дії/події залишається прямим додатком;
- 3) форми дієслова у двох мовах збігаються, але стилістичний фактор не дозволяє залишити у перекладі пасивну конструкцію.

#### **Список використаної літератури**

1. Dreyer, Schmitt Удосконалюємо знання німецької мови. К.: Методика, 1996. 80 с.

2. <https://golernen.com/nauka/vorgangspassiv/>
3. <https://wunderdeutsch.com/uk/das-passiv-pasyvnyj-stan/>
4. Бережна В.В., Пантелєєва С. В. Довідник старшокласника та абітурієнта. Німецька мова. Х.: ТОРСІНГ ПЛЮС, 2006. 107 с.
5. Плющ М. Я. Граматика української мови: У 2 ч. Ч. 1. Морфеміка. Словотвір. Морфологія: Підручник. К.: Вища школа, 2005. 232 с.

*Силка Юлія Михайлівна,  
студентка IV курсу,  
Спеціальності «Біологія та здоров'я людини»*

*Науковий керівник:  
доцент, кандидат педагогічних наук  
Смольнікова Олена Геннадіївна*

### **«Методика ефективного вивчення англійської мови під час перегляду фільму мовою оригіналу»**

Нерідко вивчення англійської забирає багато сил і часу. І справа не в тому, що немає схильностей до мови. Більшість людей не можуть вивчити мову, тому що вибирають неправильну програму і методику навчання. Якщо вивчити всі правила і зазубрити десятки сотень слів, розмовна мова як і раніше може залишати бажати кращого. Вирішити дану проблему набагато простіше, ніж може здатися - потрібно лише почати дивитися фільми для вивчення англійської мови [4].

Кожна людина індивідуальна і по-різному сприймає інформацію: візуально, кінетично та аудіально. Тим, хто краще запам'ятовує події, людей, розташування візуально і володіє елементарним рівнем, підійде вивчення мови саме даною методикою. Цей спосіб доступний також тим, хто не має можливості, наприклад, піти на платні курси, найняти репетитора. Перегляд фільмів і серіалів — це не тільки навчання, а й розвага. При використанні фільмів у процесі вивчення мови «реалізується принцип занурення в соціокультурно-мовне середовище країни мови в навчальній аудиторії, що вивчається, створюючи ілюзію прилучення учнів до природного мовного середовища, моделюючи комунікативну ситуацію» [1]. Для використання цього методу вивчення іноземної мови необхідно визначити свій рівень володіння мовою і жанр фільму (драми, мелодрами, бойовики, комедії тощо), в залежності від рівня володіння англійською мовою. Необхідно знайти сайт з відповідним відео-програвачем, на якому можна дивитися фільми і серіали для вивчення. Ідеальний приклад такого сайту ororo.tv. Далі обирати фільм, який сподобався (мультфільм, серіал) і приступати до навчання. На цьому етапі потрібна методика для правильного засвоєння матеріалу. Перегляд фільму або серії краще за все розділити на частини по 5-10 хвилин. Загалом, можна дивитися і цілком, але робити це потрібно кілька разів. В залежності від рівня володіння мовою, перший раз дивитися фільм потрібно українською, можна із субтитрами, для того щоб зрозуміти сенс сюжету і суть діалогів. Другий раз - з англійськими субтитрами. На цьому етапі потрібно навчитися розрізняти діалоги і вивчити незнайомі слова. Як тільки з'явилося невідоме вам слово, поставте відео на паузу і занесіть слово в словник. Якщо якесь речення не можна розібрати, то прослухайте його знову і знову, поки не залишиться білих плям. Програвач можна навіть налаштувати на уповільнене відтворення. Плюсом буде і «шпаргалка» з роздрукованими діалогами - їх можна без особливих зусиль відшукати на просторах Інтернету. Після проходження всіх етапів, можна приступати до перегляду кіно в оригіналі без будь-яких субтитрів. І якщо ще будуть запитання, то в будь-який момент можна повернутися до попередніх пунктів, поки не вийде ідеальний результат [4]. Ось невеликий список фільмів і серіалів, в залежності від різного рівня володіння англійської:

- Beginner – Elementary: Peppa Pig, La La Land, Charlie and the Chocolate Factory, Forrest Gump.
  - Pre-Intermediate – Intermediate: The Holiday, My Big Fat Greek Wedding, Grown Ups, Stranger Things, The Handmaid's Tale, How I Met your Mother, Friends.
  - Intermediate – Upper-Intermediate: How to Get Away with Murder, Sex and the City, Euphoria, Desperate Housewives, Suits, Sherlock Holmes, Game of Thrones, Friends [3].
- Таким чином, художні, мультиплікаційні фільми та серіали є цінним автентичним матеріалом. За умови правильного вибору фільму для певної аудиторії, фільм не тільки сприятиме оволодінню мови, що вивчається, але й знайомить з автентичною вимовою оригіналу. «Якщо фільм підібраний правильно, з урахуванням інтересів та рівня володіння мовою, то його розуміння не викликає особливих труднощів. При цьому відбувається розвиток компенсаторних умінь - мовного здогаду та прогнозування змісту» [2]. У фільмах та серіалах легше зрозуміти правильну інтонацію та наголос в реченнях, що допомагає краще зрозуміти справжній сенс висловлювання, а також правильно складати речення, ознайомитись з сучасними фразеологічними одиницями, нюансами розмовної мови, регіональними особливостями вимови, сленгом, соціокультурними особливостями англійської мови та англійськомовних країн, тощо. Ефективність використання автентичних фільмів залежить не тільки від максимально точного визначення їх місця в системі навчання, а й від раціональної організації структури заняття та відповідності навчальних можливостей фільмів завданням навчання.

#### Список використаної літератури

1. Алейникова М. И. Видеофильм как средство обучения иностранному языку// Перспективы науки и образования. - 2015. - № 6(18). – 87- 90 с.
2. Сорокина Н. И. Использование аутентичных фильмов в обучении английскому языку // Аграрное образование и наука. - 2016. - № 2. - 64с.
3. Як вивчити англійську за допомогою серіалів і фільмів? // <https://p12.com.ua/journal/view/kak-vyuchit-anglijskij-s-pomoshyu-serialov-i-filmov>
4. Як легко вивчити англійську за допомогою фільмів // <https://redford.ua/ua/yak-legko-vivchiti-anglijsku-za-dopomogoyu-filmiv/>
5. Холоденко, О. В., Панов, С. Ф., & Смольнікова, О. Г. (2020). Формування соціокультурної компетенції студентів ЗВО в процесі вивчення іноземної мови.

*Yatsenko Anna Mykolayivna,  
2<sup>nd</sup> year student  
Specialty "BI"*

*Supervisor:  
Doctor of Philosophy, Senior Lecturer  
Kuzmenko Raisa Ivanovna*

#### «Impact of Music on Learning»

Music always saves us when we are in a bad mood, always lifts our spirits, calms us down in difficult moments, it even increases our productivity at work. It helps us to learn.

From a biological point of view, music helps us not to be distracted from work. How does it work? There is a cool thing in our body, it's called reticular formation. If we work in complete silence, and hear different sounds periodically, they constantly distract us. This is where the music comes in handy. When we turn it on, we hear the melody, the words, the rhythm, the cerebral cortex is activated, and we can even work productively on our theses.

Therefore, the main tasks of our paper are:

- Identify the pros and cons of music;

- Can different styles affect our emotional state? What exactly are these styles?
- Can music cure a person?

We have already mentioned many advantages of music, but are there any disadvantages? Definitely yes! There is evidence that most people are distracted when listening to the music with lyrics. That is why it is often advised to avoid such music when performing work tasks that require significant concentration or learning new information.

Examples of studies of the impact of music on performance can be found.

In 1972, a study was published in the journal Applied Ergonomics	In 1994, The Journal of the American Medical Association	A 1999 study in the journal Neuroscience and Behavioral Physiology confirmed	In 2005, a study published in the journal Psychology of Music
Which recommended listening to background music while performing routine tasks for better employee performance.	Published the results of a study that indicated that surgeons worked more accurately and effectively under music. The compositions chosen by the participants of the experiment showed the best results and the surgeons who worked to the music chosen for them by the scientists showed better results than those who worked in silence.	Confirmed that listening to classical and rock music helped participants determine numbers faster and more accurately.	Found that software developers work more positively and efficiently when they listen to music. In addition, the study indicates the existence of a learning curve for participants who used music to change their mood. [1]

Scientists claim that human biorhythms "adapt" to the sound vibrations of music what is listened to. Sound waves (sound) are longitudinal elastic waves that act on the human hearing aid and cause auditory sensations. The human ear is able to experience elastic oscillations, the frequency of which is in the range of 16 to 20,000 hertz (Hz). Such oscillations are called acoustic.

The BBC conducted an interesting study and determined that people who lived more by emotions were more likely to prefer R&B, soft rock and folk music. Moreover, those prone to analysis usually chose avant-garde jazz and heavy metal. Participants with high empathy skills are more likely to prefer the work of Jeff Buckley and Nora Jones. In addition, fans systematizing everything will probably like the work of Metallica. Scientists have found that even in one genre, people chose compositions different in style and intensity of performance, depending on the type of their thinking.[5]

Music increases metabolism, increases or decreases muscle energy, changes respiration, changes blood pressure, provides a physical basis for emotions. In addition, it has been proven that music stimulates mental abilities. This was evidenced by an experiment with a group of three-year-olds.

For eight months, groups of children were taught to sing to the accompaniment of the piano. The results were amazing! The children began to put together puzzles and geometric figures, earlier than their peers, and solved simple arithmetic problems.

Another experiment with Mozart's music also showed an increase in children's mental abilities. In addition, it was found that the music of the Salzburg genius often changes the volume from loud to quiet and vice versa with a rhythm of 30 seconds, which corresponds to the main pattern of our brain waves. It turned out that Mozart's music synchronizes the right hemisphere of our brain, which is responsible for logical thinking, with the left hemisphere,

which controls emotions. Therefore, it has been established that Mozart's music is closest to the natural biorhythms of man, so to speak, to the "music of our soul.[1]

Music forms musical thinking, promotes general intellectual development, activates mental abilities and helps to learn foreign languages.

#### **References:**

1. Лукашук О. О. Вплив музики на психіку. Вінницький національний технічний університет.- [Електронний ресурс] - Режим доступу:  
<https://conferences.vntu.edu.ua/index.php/mn/mn2019/paper/viewFile/8030/6711>
2. Смольникова О. Обґрунтування феномену автономного навчання іноземних мов. Вид-во НПУ ім. М.П. Драгоманова. 2014 5.
3. R. Kuzmenko. Tolerance as the Basis of Education. Research Journal of Education, Psychology and Educational Sciences. 2020. 1. (№ 1) P. 9–12. URL:  
<http://rjepss.ro/index.php/rjepss>
4. Chad G. The Science Backed Ways Music Affects Your Brain and Productivity/Chad G.// Published in Mission.org.- 2017. [Електронний ресурс] - Режим доступу:
5. BBC news/Україна Тип мислення впливає на вибір музики. – 2015. [Електронний ресурс] - Режим доступу:  
[https://www.bbc.com/ukrainian/science/2015/07/150723\\_music\\_thinking\\_hk](https://www.bbc.com/ukrainian/science/2015/07/150723_music_thinking_hk)

*Khvalko Maria Volodumirivna  
1st year student  
Specialties "Geography"*

*Scientific Supervisor:  
Doctor of Philosophy, Senior Lecturer  
Kuzmenko Raisa Ivanivna*

#### **«Proverbs in English»**

Proverbs are a small form of folk poetry, a short, rhythmic expression that carries a generalized idea, conclusion, allegory with a didactic bias.

Each people have their own proverbs. Native English speakers often use them in conversation without even realizing it. Proverbs can tell you more about a country's culture than any textbook. They reflect the values of the people.

Origin and sources of English proverbs are very diverse and are determined by the peculiarities of the historical dynamics of the English language, national specificity of British culture and the results of its contacts with other cultures in the world.

According to its origin, English proverbs are traditionally divided into native and borrowed . The main sources of origin of English proverbs are well known: folklore. However, a number of important questions remain unclear: the languages the proverbs were borrowed from, the texts that served as the sources of the proverbs, the functional, stylistic and genre variety of literary sources of proverbs, the authors who introduced many proverbs into English.

We want to present some of the well - known English proverbs:

When in Rome, do as the Romans.

The squeaky wheel gets the grease.

When the going gets tough, the tough get going.

No man is an island.

Fortune favors the bold.

Honesty is the best policy.

The sources of English proverbs are the following.

Native English proverbs originate more from the folklore (43 %) than to the written sources (18.5 %), and form a national-cultural component in paremiological fund of modern English.

Should be noted that the proportion of proverbs from the British and American English differs significantly depending on the source of origin. So, if the British proverbs almost 3 times more likely originate from the folklore, American proverbs are almost 20 times more likely originate from the literary sources.

English proverbs borrowed from other languages, mostly originate from a variety of written sources (22.5 %), to a lesser extent – to the foreign language folklore (16 %). The quantity of borrowed proverbs depends on the source of origin in different languages.

**Conclusion.**

Proverbs reflect folk wisdom, express and summarize the centuries-old experience of the people, their knowledge and observations of the world around them, concepts and scenarios that influenced the formation of the mentality and enrich the language.

#### **References:**

1. Смольнікова О.Г. Інноваційні технології у системі англomовних країн. Історико-педагогічні студії: Науковий часопис Національного педагогічного університету імені М.П.Драгоманова. № Вип. 8. 2014. С. 262 – 266.
2. Browning, D.C. Everyman Dictionary of quotations and proverbs. London: Chancellor Press, 1989. 745 p.
3. Gluski, J. Proverbs: A Comparative Book of English, French, German, Italian, Spanish and Russian Proverbs with a Latin Appendix. New York: Elsevier Publishing, 1971. 486 p.
4. Knowles E. The Oxford Dictionary of Quotations, 7th ed. USA: Oxford University Press, 2009. 1184 p
5. Kuzmenko R. Tolerance as the Basis of Education. Research Journal of Education, Psychology and Educational Sciences. 2020. 1. (№ 1) P. 9–12. URL: <http://rjepss.ro/index.php/rjepss> .

### **КАФЕДРА ХІМІЇ**

*Савицька Олександра Сергіївна,  
студент V курсу,  
Спеціальності «Хімія»  
Факультет природничо-географічної освіти та екології*

*Науковий керівник:  
доцент кафедри хімії  
Ковтун Олена Миколаївна*

#### **«Родом з України: видатні науковці сьогодення»**

Сучасна наука – результат багатовікової складної і надзвичайно різноманітної за формами наукової творчості видатних вчених. Саме усвідомлюючи вирішальну роль особистості вченого, вже майже 120 років 10 грудня у Стокгольмі щороку відзначають національне свято — Нобелівський день (Nobeldagen), присвячений церемонії



нагородження лауреатів Нобелівської премії з фізики, хімії, фізіології чи медицини, літератури та за мир. Альфред Нобель наголошував, що премії слід присуджувати за наукову роботу, яка приносить максимальну користь людству. За період з 1901 по 2021 роки Нобелівську премію було удостоєно приблизно 1000 лауреатів та 29 організацій, і жодна з них не була представником української науки. Проте українська земля подарувала світу плеяду лауреатів Нобелівської премії, які розкрили свій великий потенціал в інших країнах. Дослідження проблеми життя і наукової спадщини видатних вчених родом з України, які були відзначені Нобелівською премією, з погляду сьогодення та подій, що відбуваються в нашій країні, є актуальною.

Альфред Нобель вперше згадав у своєму заповіті 1895 року фізику. Літературні пошуки показали, що серед вчених, які отримали Нобелівську премію з фізики ціла плеяда вихідців з України. Полікарп Куш — американський фізик українського походження, родом з Німеччини. Сім'я Куша емігрувала у 1912 році в США; Маррі Гелл-Ман — американський фізик-теоретик єврейського походження. Він був сином українських переселенців; Капиця Петро Леонідович — батько вченого, полковник Леонід Капица, волинянин українсько-польського походження. Його мати походила з українських шляхтичів Стебницьких; Георгій Харпак (Жорж Чарпак) — французький вчений, який народився у містечку Дубровиця Волинського воєводства Польщі (нині Рівненської області України), у єврейській сім'ї; Серж Арош — французький фізик. Мати вченого, Валентина Рубльова, родом з Одеси.

Значний вклад вихідцями з України було зроблено і у галузі фізіології та медицини. Їх роботи також були відзначені Нобелівськими преміями. Серед них Мечников Ілля Ілліч – народився у маєтку Панасівка (нині село Мечнікове) села Іванівка на Слобожанщині (нині Дворічанський район Харківської області України); Зельман Абрахам Ваксман – американський біохімік. Народився в містечку Нова Прилука Липовецького повіту на Київщині; Джордж Уолд - його батько народився в українському селі поблизу Перемишля; Ерік Кендел — австрійський та американський нейробіолог, психіатр, професор біохімії. Син українських переселенців: мати вченого була з Коломиї Івано-Франківської області; батько був з Олеська Львівської області; Ральф Марвін Стейнман — канадський та американський імунолог і цитолог єврейського походження, син уродженця Старого Острополя, Хмельницька область.

Хімія була другою сферою, яку Нобель згадав у своєму заповіті. Вчені, які отримали Нобелівську премію з хімії:

Герберт Чарлз Браун — американський хімік єврейського походження, син житомирянина; Сідні Олтмен — канадський та американський молекулярний біолог єврейського походження, син Віктора Альтмана, колгоспника українського села Чорний Острів; Вальтер Кон — американський фізик-теоретик і хімік. Його мати народилася у Бродах на Львівщині; Данієль Шехтман — ізраїльський фізик і хімік, онук білоцерківця.

Роальд Гоффман – видатний учений українсько-єврейського походження, письменник, поет, драматург та філософ. Нобелівський лауреат з хімії народився на Львівщині. Сформулював квантову теорію протікання хімічних реакцій та окреслив напрямок для подальшого розвитку хімічних експериментів. Ім'ям вченого названо хімічний закон Вудворда-Гоффмана.

Вчений українського походження навчався у Колумбійському університеті та Гарварді, став почесним професором Корнельського Університету в США. Володіє сімома мовами. Роальд Гоффман є членом багатьох наукових товариств та академій у світі, також має багато нагород та медалей за свою наукову роботу.

А в дитинстві видатний науковець був вимушений провести півтора роки на горищі без можливості вийти на вулицю. Разом із матір'ю Роальд переховувався від нацистів в роки Другої світової війни. Одному з небагатьох членів своєї родини, йому вдалося вижити.

Вчений найбільше пишається тим, що він – учитель. І саме роботу з викладання вважає найбільшим внеском у розвиток науки.

На хвилі успіху наукових відкриттів Роальд Гоффман захопився поезією. Почав писати вірші. Сам він жартує, що то була криза середнього віку. Гоффман видав дві відомі поетичні збірки – "Стан метаміктів" та "Розриви і межі". У співпраці з художницею Вівіан Торренс видав унікальну збірку "Хімія уяви", де розкрив творчі та гуманістичні іскри молекулярної науки. Відомою по всьому світу стала п'єса "Кисень", написана Роальдом Гоффманом разом із Карлом Джерасі. Гоффман також брав участь у створенні наукового телевізійного курсу "Світ хімії", що складається з 26 випусків.

Щодо діяльності Роальда на території України, то у найважчі часи він намагається прийти на допомогу. Він казав так: «Україна - обітована земля мого серця». Роальду Гоффману присвоєно звання "Почесний житель міста Золочева". До 80-річчя Роальда Гоффмана, 18 липня 2017 року в Україні випустили поштову марку з його зображенням.

Після переїзду до Америки Родині Гоффман вдалося відновити зв'язок з родиною Дюків, що триває і дотепер. Роальд заповідає своїм нащадкам завжди підтримувати та пам'ятати родину, яка врятувала його.

Професор підтримував Україну під час Революції Гідності. Був серед тих відомих осіб, що виступили на підтримку України у збройному конфлікті з Росією. 1 березня 2022 ним був оприлюднений лист, підписаний 163 лауреатами у якому засуджується напад президента Росії на Україну та висловлюється підтримка українського народу та країни. Коли він почув про вторгнення. Гоффман впевнено вважав, що нобелівські лауреати повинні реагувати.

Сьогодні він і далі працює в Корнельському університеті. Хоча офіційно на пенсії вже понад десять років. Професор вже не викладає, та продовжує дослідницьку діяльність. Англійський філософ Білінгброк писав, що «історія є філософія, яка навчає прикладами». Приклад життя і наукової діяльності нашого сучасника Роальда Гоффмана сьогодні може надихати молодих українських вчених і студентів, що пов'язали своє життя з хімією.

### Список використаної літератури

1. <https://ukrreferat.com/chapters/medicina/laureati-nobelivskih-premij-u-galuzi-fiziologii-ta-meditsini-referat.html>
2. <https://chemistry.cornell.edu/news/nobel-laureates-show-support-ukraine>
3. <https://rubryka.com/en/article/nobelprize-ua/>
4. <https://life.liga.net/istoriyi/article/nobelevskiy-laureat-s-lvovschiny-roald-goffman-professor-kornelskogo-universiteta-ssha>

*Філімончук Ольга Русланівна  
Студентка IV курсу  
Спеціальності «Середня освіта (Хімія)»  
Факультет природничо-географічної освіти та екології*

*Науковий керівник:  
доцент кафедри хімії  
Ковтун Олена Миколаївна*

### «Сучасні підходи до комплексного аналізу хімічного складу рослинної сировини. Брусниця звичайна (*Vaccinium vitis-idaea* L.)»

Розвиток сучасних підходів до комплексного аналізу хімічного складу рослинної сировини дає можливість значно розширити ідентифікацію біологічно активних речовин, виявляти рослини, у яких хімічний склад характеризується значною кількістю важливих

природних сполук, дає можливість передбачити методи їх розділення, виділення зі складної суміші у чистому вигляді. Комплексний аналіз рослинної сировини – це сукупність методів, за допомогою яких отримують всі основні фракції біологічно активних речовин досліджуваного об'єкта. Такий аналіз, враховує особливості хімічної будови кожного класу органічних сполук і відповідно допомагає підібрати всі необхідні методи та реактиви для отримання та ідентифікації важливих природних біологічно активних сполук [2].

Для впровадження комплексного підходу аналізу природної сировини в курс «Методи виділення та ідентифікації природних сполук» підготовки вчителя хімії було вибрано модифікований метод Стаса-Отто. В основі комплексного підходу такого аналізу – розділення речовин на 4 аналітичні групи (А, Б, В, Г) у залежності від їх хімічної будови і фізичних властивостей. Так було встановлено, що в групі Б (речовини, що не відганяються з водяною парою) містяться органічні речовини майже всіх основних класів природних органічних сполук. Основним методом для комплексного аналізу речовин цієї групи є послідовна екстракція розчинниками різної полярності: малополярним, полярним органічним, водою. У результаті отримують 3 екстракти з різним вмістом природних органічних речовин. Так, наприклад, за допомогою якісних реакцій у екстракті малополярним розчинником можна ідентифікувати флавоноїди, каротиноїди, полярним – алкалоїди, стероїди, водним – вуглеводи, сапоніни та водорозчинні вітаміни та кислоти [1].

На основі проєктної технології досліджений метод було впроваджено у підготовку вчителя хімії. Проєкт виконувався у декілька етапів:

1. Вибір досліджуваного природного об'єкта – літературний аналіз хімічного складу рослини, ботанічна характеристика, поширення.
2. Комплексний підхід до виділення речовин – розробка схем послідовної екстракції.
3. Підбір методів виділення та ідентифікації окремих сполук.
4. Звіт за результатами дослідження.

Проаналізувавши літературні джерела, цікавим стало застосувати комплексний підхід до аналізу хімічного складу Брусниці звичайної (*Vaccinium vitis-idaea* L.), яка поширена в лісовій та тундрових зонах у Північній півкулі. В Україні рослина поширена на Поліссі та в Карпатах, у хвойних та мішаних лісах.

Брусниця – це багаторічний чагарник сімейства Вересових, у висоту досягає не більше 25 см, має темне, щільне на дотик листя, цвіте у травні-червні, ягоди досягають у серпні-вересні. Плід – ягоди округлої форми червоного кольору. Важливою характеристикою є холодостійкість рослини – ягоди можуть зберігатися під снігом до весни [3].

В ягодах і листі брусниці міститься широкий хімічний спектр сполук: до 15% таких цукрів, як фруктоза, глюкоза, сахароза; вітаміни групи А, В, С та Е, каротин; органічні кислоти (до 2,5%) – саліцилова, яблучна, лимонна, бензойна; у великій кількості флавоноїди – кверцетин та проантоціанідин; дубильні речовини та пектини. У листі брусниці містяться: гідрохінон, арбутин, метиларбутин; вітамін С; органічні кислоти – винна, хінна, галова, також у великій кількості містяться стеаринова та лінолева кислоти; великий вміст дубильних речовин. Тобто, листя і ягоди можуть бути джерелом значної кількості важливих органічних сполук, які проявляють біологічну активність [3].

На другому етапі відповідно до комплексного методу Стаса-Отто були визначені якісні реакції для ідентифікації речовин, що містяться в брусниці. Так, флавоноїди при обробці розчинниками переходять у малополярний екстракт. З літератури відомо, що кверцетин можна ідентифікувати за допомогою ціанідинової реакції, проантоціанідин – за допомогою ДМАСА (3-[4-(Dimethylamino)phenyl]prop-2-enal), розчин забарвлюється в синій колір [2]. Вітамін С, якого багато в брусниці, належить до водорозчинних вітамінів. Його можна ідентифікувати у водному екстракті за допомогою хроматографічного

визначення зі свідком та кількісно визначити титруванням 2,6-дихлорфеноліндофенолом [1]:

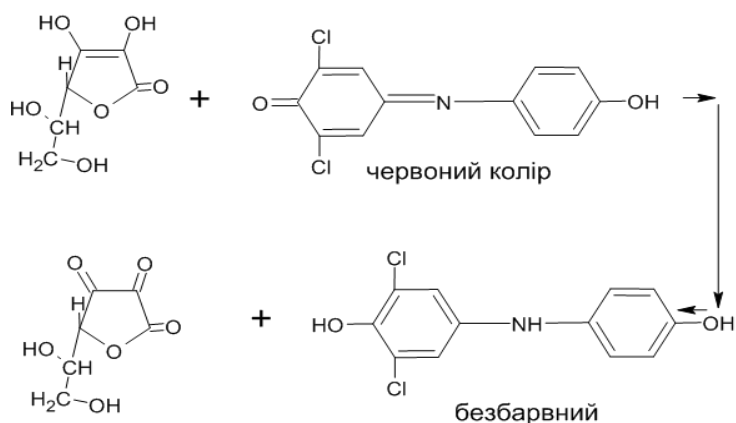

Крім встановлення якісних реакцій, було визначено сполуку, яку можна кількісно виділити з брусниці. Найбільше серед органічних речовин в ягодах брусниці міститься бензойної кислоти. Кислота погано розчинна у воді, але дуже добре розчиняється в органічних розчинниках. Добути в чистому вигляді кислоту можна за наступною схемою дій:

1. Подрібнити ягоди та залити їх етанолом.
2. Випарувати спирт.
3. Після випарювання спирту спостерігається утворення кристалів бензойної кислоти.

Також можна застосувати одну з фізичних особливостей бензойної кислоти – погану розчинність у холодній воді та дуже хорошу розчинність у гарячій воді. Чиста бензойна кислота не дає реакції з ферум(III) хлоридом, на відміну від подібної за будовою саліцилової кислоти, яка також наявна у досліджуваному об'єкті [1]:\

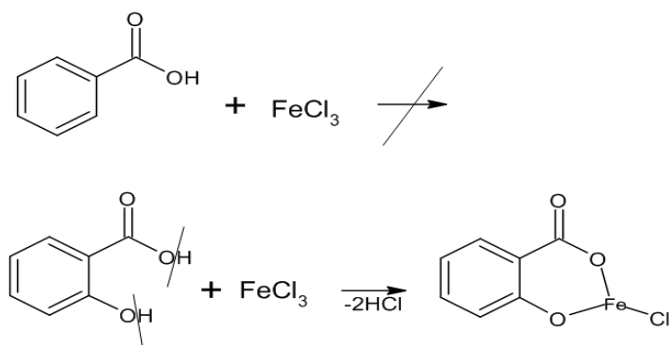

У результаті проведених досліджень, було показано, що за допомогою комплексного підходу, зокрема методу Стаса-Отто, можна проаналізувати хімічний склад природних рослинних об'єктів, що містять цілий спектр сполук з різноманітними властивостями: ліпофільними, гідрофільними, амфотерними. Важливим залишається вибрати такий природний об'єкт, який містить у великій кількості необхідні природні біологічно активні сполуки.

### Список використаної літератури

1. Ластухін Ю. О. Хімія природних органічних сполук / Ю. О. Ластухін. – Львів: Національний університет "Львівська політехніка", "Інтелект-Захід", 2005. – 560 с.
2. Ладыгина Е. Я. Химический анализ лекарственных растений: Учеб. пособие для фармацевтических вузов / Е. Я. Ладыгина. – Высш. школа, 1983.— 176 с.
3. Чудо-ягода брусниця: корисні властивості і способи застосування[Електронний ресурс]//Riara. – 2020. – URI: <https://riara.com.ua/brusnytsya-korysni-vlastyvosti/>

*Коваль Іванна Сергіївна,  
студентка IV курсу,  
Спеціальності «Середня освіта (хімія)»  
Факультет природничо-географічної освіти та екології*

*Науковий керівник:  
доцент кафедри хімії  
Ковтун Олена Миколаївна*

### **«Метод проєктів: фізіологічно активні сполуки Обліпихи звичайної (*Hipporhae rhamnoides*)»**

Метод проєктів бере свій початок ще з XIX ст, але він досі не втрачає своєї актуальності. Його використовували : Дж. Даної, В. Х. Кілпарик, Е. Коплінгс, Е. Паркхерст, К. Венцель, А. Зеленко, С. Шпацький.

У 20-х роках ХХ сторіччя метод проєктів вплинув на розвиток радянської педагогіки. Він був основою Декларації про єдину трудову школу 1918 року. Вперше в радянській педагогіці до цього методу звертався А. С. Макаренко. Серед вітчизняних педагогів, думками про цей метод неодноразово ділився В. О. Сухомлинський. З 1929 по 1932 рік метод проєктів широко застосовувався у шкільній практиці, зокрема в Україні. Пізніше про нього забули на кілька десятиліть, оскільки методи навчання розглядались переважно як способи передавання знань.

У сучасних умовах учні потребують від школи більше ніж отримання знань. Кожній людині важливо відчувати себе впевненими на ринку праці, вміти адаптуватися до соціальних змін і криз у суспільстві, бути психологічно стійкими, розвивати здатність до самоорганізації. Саме це і спонукає до запровадження і популяризації нових методів навчання.

Метод проєктів має низку переваг, а саме :

- класична аудиторія видозмінюється у відкритий навчальний простір, де кожен може працювати в зручному темпі;
- реалізація проєкту потребує аналізу великої кількості інформації, а отже спонукає до самонавчання та самовдосконалення;
- навчання на основі запам'ятовування та повторення переходить до інтеграції, відкриття та презентації набутих знань;
- учні беруть участь на кожному етапі проєкту: від ідеї, створення моделі майбутнього продукту до його реалізації.
- надає вчителям можливість вибудувати позитивну історію стосунків з учнями за нових умов;
- підібрати учням ролі, підкресливши їхні індивідуальність і природні таланти.

Ще одна особливість методу проєктів: для досягнення дидактичної мети і результатів необхідно раціонально спланувати процес.

Метод проєктів використовується не тільки в сучасній школі. В НПУ імені М.П. Драгоманова у курсі «Методи виділення і ідентифікації природних сполук» при підготовці вчителя хімії передбачено дослідження об'єктів природи за цим методом.

Зокрема, за проєктною технологією було досліджено фізіологічно активні сполуки обліпихи звичайної. Аналіз літератури показав, що кожна частина рослини від кори до плодів містить фізіологічно активні сполуки. Наприклад, в плодах містяться вітамін С (відповідає за забезпечення імунного захисту і стабілізацію психічної діяльності, заважає запальним процесам),  $\beta$ -каротин (є попередником вітаміну А), тіамін (бере участь в обміні речовин, циклі Кребса), рибофлавін (важливий для органів зору, бере участь в утворенні червоних кров'яних тілець і антитіл), ніацин (регулює функціонування травної системи, нормалізує рівень холестерину), фолієва кислота (необхідна для створення і підтримки у здоровому стані нових клітин, бере участь у реплікації ДНК, регулює розміри клітин-попередників червоних кров'яних тілець).

В листі містяться кумарин (пригнічує апетит є антикоагулянт для інгібування утворення тромбів), урсолова кислота (не має досліджень, які б доводили її користь для здоров'я людини, але дослідження у пробірці показали, що вона здатна впливати на ракові клітини, що робить її цікавим об'єктом для подальших досліджень), олеїнова кислота має гепатопротекторну, протизапальну та противірусну дію, може пригнічувати вірус СНІДу, знижувати рівень глюкози в крові), ізорамнетин (антиоксидант, виводить зайву рідину з організму знижує тиск), мірицетин (антиоксидант, може зменшувати концентрацію мелатоніну в крові), галова кислота (антиоксидант), вітамін К (бере участь у процесі зсідання крові).

З кори рослин виділений серотонін — речовина, що має протипухлинну дію. Такий комплекс фізіологічно активних речовин дозволяє підтримувати, забезпечувати, регулювати важливі життєві функції організму і в цілому робить обліпиху цікавим об'єктом для вивчення.

У студентському проєкті на основі комплексного аналізу рослинної сировини були визначені якісні реакції, які дають можливість ідентифікувати переважну більшість біологічно активних речовин. Крім того, було розроблено методики виділення з обліпихи деяких індивідуальних речовин.

Обраний дослідницький проєкт був виконаний не тільки студентами, а й адаптований для шкільного курсу хімії: визначені етапи виконання завдання, встановлено, що наявність у хімічному складі обліпихи значної кількості різноманітних за хімічною будовою і фізіологічною дією речовин обумовлює значущу у дослідницькому плані проблему та дозволяє виконувати експерименти різного рівня складності. Проєктна діяльність у цьому випадку є одним з найкращих способів розкриття запропонованої теми. Під час виконання проєкту передбачена групова робота, що посилить комунікативні, організаційні функції учнів. З урахування можливості інтегративного підходу проєкт допоможе не тільки зрозуміти, чому хімічні знання необхідні для пізнання навколишнього світу, а й сприятиме формуванню цілісної картини світу і системи знань про нього.

### Список використаної літератури

1. Дьоміна О. Метод проектів як засіб розвитку творчої особистості та ефективної співпраці учнів та вчителя / О. Дьоміна // Англійська мова та література. – 2012. – № 3. – С. 7–10.
2. Ващенко Г. Загальні методи навчання (текст). /Г.Ващенко. – Х.: Українська Видавнича Спілка, 1997. – С. 331 - 362.
3. Kilpatric W.H. The Project Method / W.H. Kilpatric // Teachers College Record. – 1918. – 19 September. – P. 319–334.
4. Кондратенко П.В., Надточій І.П. Калина, малина, ожина та обліпіха. Цілющі скарби саду. Київ: Преса України, 2002. - 80 с.
5. Лікарські рослини: Енциклопедичний довідник/Відп. //ред. А. М. Гродзінський. — Київ: Українська Енциклопедія ім. М. П. Бажана, Український виробничо-комерційний центр Олімп, 1992.
6. Носаль М. А., Носаль І. М. Лікарські рослини і способи їх застосування в народі. — Київ, 2013.

*Томчук Катерина Василівна,  
студентка IV курсу,  
Спеціальності «014.06 Середня освіта (хімія)»  
Факультет природничо-географічної освіти та екології*

*Науковий керівник:  
доцент кафедри хімії  
Ковтун Олена Миколаївна*

#### **«Виділення природних сполук з квітів і листя дерев родини мальвових: *Tilia*»**

Багато досліджень за останній час вказують на значний вплив фізіологічно активних речовин, виділених з рослин, на різні ланцюги обміну і функції органів людини. Дія таких речовин може бути симптоматичною, етіотропною, місцевою, резорбтивною, вибірковою, патогенетичною та ін. Розвиток сучасних хімічних методів дослідження значно розширив можливості виявлення фізіологічно активних речовин і вивчення їх структури, дозволив цілеспрямовано шукати лікарські рослини з передбачуваними групами біологічно активних речовин. Серед завдань, які постають перед хімією і науково-практичною медициною важливим є не тільки дослідження хімічного складу лікарської рослинної сировини, а й визначення і відповідно виділення «діючої основи» рослини, з подальшим пошуком фармакофору біологічно активної речовини і створення нових фармацевтичних препаратів.

У зв'язку з цим, було цікаво розглянути хімічний склад та способи виділення природних сполук з квітів та листя дерев родини мальвових *Tilia*, які поширені в зоні помірного клімату в Північній півкулі. В Україні найбільш поширеним видом є липа серцелиста, яка трапляється по всі території нашої держави. Також досить розповсюдженими є липа кавказька (півострів Крим), липа пухнаста (Закарпатська та Одеська області) і липа широколиста (Західна Україна).

На першому етапі інтегративних досліджень було вивчено ботанічну характеристику обраної рослини. Дерево з чорною корою стовбура і гіллястою кроною. Листки черешкові, серцеподібні, з видовжено-загостреною верхівкою, темно-зелені, голі, пилчасті, у кутах жилок — пучки волосків. Квітки жовто-білі, зібрані у напівзонтик, головна вісь зростається в нижній половині з середньою жилкою листоподібного прицвітка — летючки. Приквіткові листки видовжено-ланцетоподібної форми, з

притупленою верхівкою, завдовжки близько 6 см, з цільним краєм, світло-зеленого кольору. Плід — кулеподібний, сухий, однонасінний горішок.

Користь липи для здоров'я людини визначається будовою та властивостями речовин, що містяться в квітках та листі, які використовують люди. Саме тому на другому етапі нашого дослідження ми розглянули хімічний склад цієї рослини.

Липа містить незначну кількість ефірної олії (0,05%), до складу якої входять фарнезол (надає квіткам липи запах), вуглеводні, монотерпеноїди. Слиз містить до 40% уронових кислот. Вміст дубильних речовин та їх попередників — лейкоантоціанів — становить до 2%.

Липа містить значну кількість флавоноїдних сполук, представлених флавонами, флаванонами, флаванолами. З флавонів ідентифікований акацетина-7-глюкозид (тіліанін), з флаванолів — похідні кемпферолу (тілірозид) і кверцетину, гербацетин, з флаванонів — рутинозид гесперетину. Також великий відсоток становлять аскорбінова кислота; полісахариди, які містять значну кількість слизу та вільних цукрів.

З літератури відомо, що аскорбінову кислоту, полісахариди та флавоноїди, вміст яких у липі є найбільшим, можна виділити відповідно екстракцією сировини діетиловим етером, водою та нижчими спиртами. Також флавоноїди та полісахариди можна кількісно визначити методом абсорбційної спектрофотометрії. Ідентифікувати ці природні речовини можна наступними реакціями:

- реакція з 2,6-дихлорфеноліндофенолом:

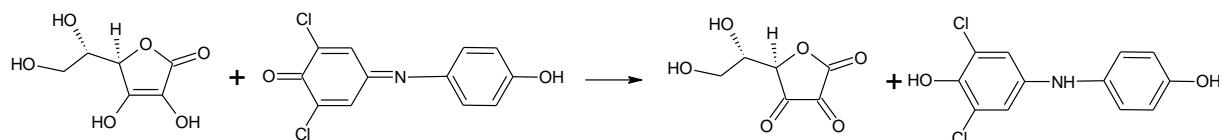

- реакція Фелінга:

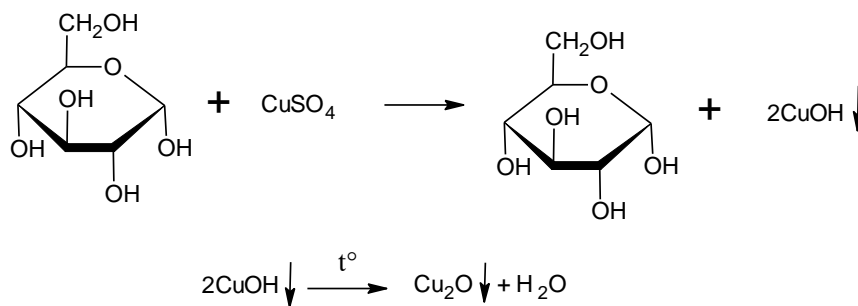
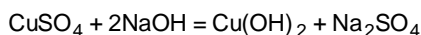

- ціанідинаова проба (проба Шинода):

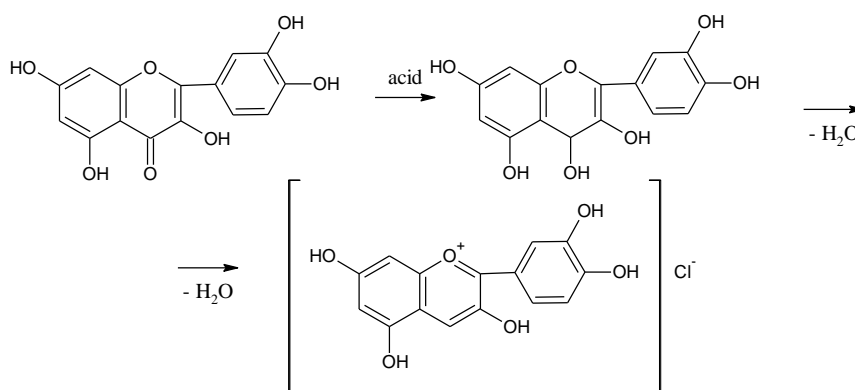



Літературний огляд показав, що у липі в найбільшій кількості містяться такі речовини: аскорбінова кислота (31,6%), яка проявляє жарознижуючі властивості; полісахариди (в перерахунку на глюкозу і суху сировину 31,74%-34,26%), які здатні впливати на стан регенеративних процесів та імунологічну реактивність; флавоноїди (1,43%-1,75%), дія яких полягає в регулюванні стану капілярів.

Таким чином, можна зробити висновок, що завдяки наявності фізіологічно активних речовин у квітах і листі липи, ця рослина є перспективною сировиною для фармакологічних досліджень і створення нових лікарських препаратів.

#### **Список використаної літератури**

1. Ковальов В. М. Фармакогнозія з основами біохімії рослин / В. М. Ковальов, О. І. Павлій, Т. І. Ісакова. – Харків: НФаУ "МТК-Книга", 2004. – 704 с. – (2).
2. Ластухін Ю. О. Хімія природних органічних сполук / Ю. О. Ластухін. – Львів: Національний університет "Львівська політехніка", "Інтелект-Захід", 2005. – 560 с.
3. Іщенко М. В. Дослідження хімічного складу липи серцелистої та широколистої [Електронний ресурс] / М. В. Іщенко // Національний медичний університет імені О.О. Богомольця. – 2008. – Режим доступу до ресурсу: <https://core.ac.uk/download/pdf/276627649.pdf>.

*Швайка Ірина Володимирівна*  
*Студентка 4 курсу*  
*Спеціальності «Середня освіта (Хімія)»*  
*Факультет природничо-географічної освіти та екології*

*Науковий керівник:*  
*доцент кафедри хімії*  
*Ковтун Олена Миколаївна*

#### **«STEM освіта в сучасній школі: досліджуємо природу.**

##### *Berberis vulgaris L»*

STEM (Science, Technology, Engineering, Mathematics) освіта – це спеціалізований освітній напрямок, головний акцент у якому зроблено на вивченні точних та природничих наук, із додаванням потужного інноваційного та технологічного компонентів. Цей напрямок роботи з учнями ставить на перший план практичне завдання, яке необхідно розв'язати, а вчитель стає своєрідним наставником, що надає матеріал з більшою кількістю наочності.

STEM освіта має ряд переваг, а саме: більш ефективне засвоєння навчального матеріалу на основі діяльнісного підходу; комплексне розуміння предметів та процесів; розвиває оригінальність та мислення поза шаблоном; уміння формулювати дослідницьке питання та комплексно шукати рішення.

Елементи STEM-освіти на уроках хімії та в позаурочних заходах включають: інтегроване навчання; застосування отриманих знань у реальному житті; розвиток критичного мислення; робота в команді; проєктне навчання; підготовка до бурхливого технічного розвитку та вміння адаптуватися до нього [1].

Розвинені країни вчасно зрозуміли цей тренд. Австралія, Китай, Великобританія, Ізраїль, Корея, Сінгапур та США вже давно впроваджують державні програми у галузі STEAM-освіти. Останнім часом STEAM-освіта набирає обертів і в Україні. Тому сучасний учитель повинен бути готовим до реалізації цього напрямку в школі.

Практичний досвід показав, що дослідження об'єктів природи служить вдалим прикладом реалізації дидактичних принципів STEAM-освіти при підготовці вчителя хімії. Так, у практичному курсі «Методи виділення і ідентифікації природних сполук» на основі інтеграційних підходів студенти вивчають не тільки хімічний склад природної сировини, а й біологічну характеристику об'єкту, розповсюдження у природі, використання під час дослідження хімічних, біохімічних, фізичних методів; формують уміння використовувати сучасні інформаційні технології для досягнення мети.

Одним з прикладів формування уміння конкретного застосування STEM-освіти в школі є розробка дослідницького проекту майбутніми вчителями хімії. У запропонованій роботі об'єктом дослідження став *Berberis vulgaris* L (барбарис звичайний).

Барбарис – це деревовидний колючий чагарник, що росте на всіх континентах, окрім Австралії. На території України зустрічається у дикому вигляді. Найбільше він поширений на узліссях, по чагарниках, на кам'янистих та гірських схилах, у підліску хвойних та мішаних лісів.

Ягоди барбарису мають велике фармакологічне значення. Ще в Стародавньому Вавилоні та Китаї ця ягода, була відома як лікарська рослина. Її застосовували в медицині, косметології та навіть у ворожінні [2].

У народній медицині сік з плодів барбарису використовують як жовчогінний засіб. Окрім цього, він здатний тамувати спрагу, заспокоювати подразнення шлунка і печінки, закріплює шлунок, лікує геморої, добре зміцнює печінку, серце [4].

У своєму хімічному складі ягоди барбарису містять: 3,5-6% органічних кислот (яблучна, лимонна, винна), цукри (до 7,7%), пектин (0,4-0,6%), аскорбінову кислоту (20-55 мг%), дубильні речовини, барвник (берберин - жовтий), флавоноїди (катехіни, лейкоантоціани, антоціани, флавоноли), фенолокислоти, лютеїн та вітамін К<sub>1</sub>. Враховуючи вміст цих речовин у рослині, доцільно було експериментально ідентифікувати органічні кислоти та барвник барбарису [3].

Аналіз літератури показав, що безпосередньо виявити яблучну кислоту доволі складно, тому використовують метод Реформатського, що дозволяє перетворити яблучну кислоту в лимонну. Для цього в реакцію вводилися етилбromoацетат і діетилксалоацетат у присутності цинку [4]:

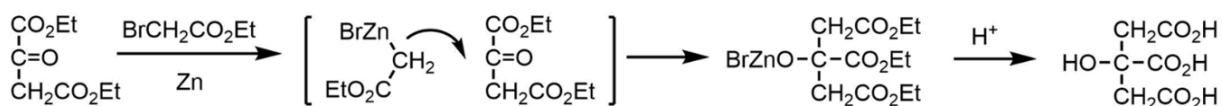

Для ідентифікації лимонної кислоти використовують реакцію з кальцій хлоридом у присутності амоніаку. У результаті утворюється однозаміщена сіль, яка випадає у вигляді білого осаду під час нагрівання [4]:

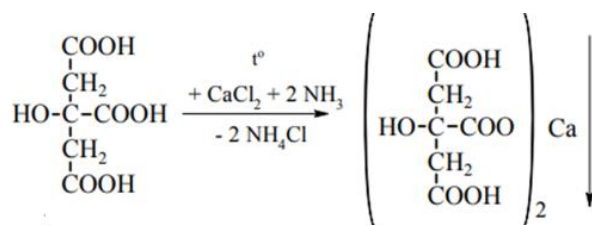

Щоб розпізнати винну кислоту використовують кальцій хлорид у присутності амоніаку. У результаті без нагрівання утворюється білий осад – однозаміщена сіль кислоти:

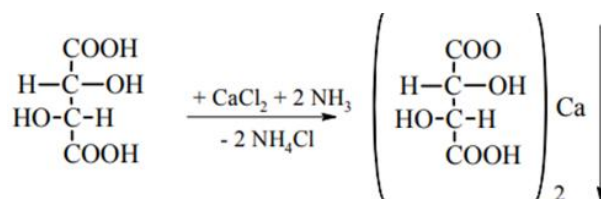

Було встановлено, що крім хімічних методів для визначення цих кислот можна також використовувати більш сучасні методи: ТШХ або хромато-мас-спектрометрію.

Ще одним прикладом визначення індивідуальної сполуки у хімічному складі барбарису може бути дослідження барвника рослини. Ягоди барбарису з давніх часів використовувалися для фарбування тканин та шкіри. У них міститься барвник берберин, що надає жовтого забарвлення та за хімічною будовою відноситься до алкалоїдів. Саме цей барвник використовують для добування жовтого сап'яну. Для його ідентифікації використовують реактив Майєра  $\text{K}_2[\text{HgI}_4]$  [4].

У результаті утворюється осад у вигляді бурих голочок з алмазним блиском. Крім того барвник можна кількісно визначити фотометричним, гравіметричним, хроматографічним методами.

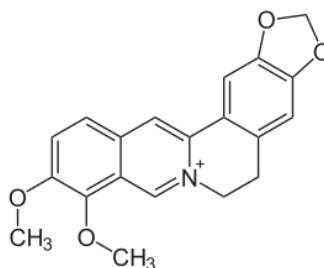

Берберин

Необхідно зазначити, що на сьогодні, барбарис зарекомендував себе і як ефективний лікарський засіб, проте людям, які збираються лікуватися з його допомогою, бажано спочатку отримати консультацію і дозвіл лікаря на його застосування. ЛД<sub>50</sub> барвника становить 9,55 мг/кг.

Результати дослідження показали, що вивчення об'єктів природи з використанням інтегративних підходів – може бути прикладом впровадження STEM-освіти, як сучасного прогресивного напрямку навчальної діяльності на теренах України.

### Список використаної літератури

1. STEM освіта [Електронний ресурс] // Інститут модернізації зміту освіти. – 2018. –URI: <https://imzo.gov.ua/stem-osvita/>.
2. Барбарис - корисні властивості та протипоказання [Електронний ресурс] // MedFond. – 2020. –URI: <https://medfond.com/korysni-produkty/barbiris-korisni-vlastivosti-ta-protipokazannya.html>.
3. Лікарські рослини: Енциклопедичний довідник / Л-56 Відп. ред. А. М. Гродзінський.— К.: Видавництво «Українська Енциклопедія» ім. М. П. Бажана, Український виробничо-комерційний центр «Олімп», 1992.— 544 с :
4. Ю. О. Ластухін. Хімія природних сполук: Навч. посібник. – Львів: Національний університет «Львівська політехніка» (Інформаційно-видавничий центр «ІНТЕЛЕКТ+» Інститут післядипломної освіти), «Інтелект-Захід», 2005. – 560с.

*Дмитрук Алла Анатоліївна  
Студент IV курсу,*

Науковий керівник:  
доцент кафедри хімії  
Ковтун Олена Миколаївна

**«Виділення та ідентифікація фізіологічно активних сполук Чорниці звичайної  
(*Vaccinium myrtillus* L.)»**

Фізіологічно активні сполуки – це речовини, що беруть безпосередню участь у природному функціонуванні організму, тканини або органу. Надходження таких речовин в організм із навколишнього середовища – важлива проблема, над вирішенням якої працюють вчені різних наукових напрямів. Так, важливим класичним завданням біоорганічної хімії є дослідження хімічного складу природних об'єктів, виділення, ідентифікація та встановлення будови природних сполук. На сучасному етапі розвитку біоорганіки вирішується також проблема взаємозв'язку «хімічна будова речовини – фізіологічна дія». Було показано, що без знання структури біологічно активної речовини не можливо зрозуміти такі важливі питання, як механізм дії сполуки, фармакінетику, біохімічну взаємодію активної речовини з різними системами організму тощо.

У запропонованому дослідженні для вивчення хімічного складу природного об'єкту та фізіологічно активних речовин було обрано Чорницю звичайну (*Vaccinium myrtillus* L.), що відома своїми цілющими властивостями ще нашим пращурам, які застосовували її в народній медицині. Лікувальна дія цієї рослини пов'язана майже виключно зі специфічними хімічними речовинами, що містяться у ній.

Аналіз літератури показав, що чорниця росте низьким розгалуженим кущиком до 15-40 см заввишки, має повзуче кореневище. Стебло дерев'янисте, прямостояче, буре. Гілки більш-менш відхилені, зелені, яйцеподібні з тупою або загостреною верхівкою, на зиму опадають. Плід – соковита, куляста, чорна ягода з багатьма насінинами. Цвіте у травні – червні, плоди досягають у липні – серпні. Росте у хвойних лісах, на полонинах у Прикарпатті, Карпатах, Поліссі та в північній частині лісових районів.

У народній медицині широко використовують ягоди і листя чорниці як протизапальний, в'яжучий, сечогінний, знеболюючий, антисептичний, протиспазматичний, жовчогінний засіб. У поєднанні з іншими рослинами також її застосовують як протидіабетичний засіб, що іноді дає можливість відмінити інсулін у хворих, які до того не уявляли свого життя без ін'єкцій. Ягоди чорниці (свіжі та сушені) застосовують для лікування гострих і хронічних проносів, гастритів, ентероколітів, дизентерії, виразкової хвороби шлунка і дванадцятипалої кишки. Листя – протидіабетичний засіб, регулює діяльність шлунково-кишкового тракту, вбиває бактерії черевного тифу, поліпшує склад кишкової флори, адсорбує кишкові токсини, захищає слизову оболонку кишечника від подразнень, нормалізує обмін речовин. При захворюванні очей, рекомендують у сезон щодня з'їдати не менше 1 склянки свіжих ягід.

Всі зазначені властивості обумовлені унікальним хімічним складом рослини. Плоди чорниці містять вуглеводи: глюкоза, фруктоза, сахароза, мальтоза; органічні кислоти: лимонна, молочна, щавлева, яблучна, янтарна; вітаміни: аскорбінова кислота, рибофлавін (вітамін В<sub>2</sub>), нікотинова кислота, каротин; флавоноїди: астрагалін, кверцетин, ізокверцетин, рутин; антоціани: дельфінідин, мальвідин, петунідин; дубильні речовини (12% на абсолютно суху речовину). До хімічного складу листя належать флавоноїди астрагалін, кверцетин, ізокверцетин, рутин, кемпферол; антоціани: дельфінідин, петунідин, ціанідин; тритерпеноїди та дубильні речовини (до 20% на абсолютно суху речовину).

Метою експериментальної частини дослідження було ідентифікувати та виділити біологічно активні речовини, що містять оксигеновмісні гетероцикли, зокрема антоціани, які обумовлюють забарвлення ягід:

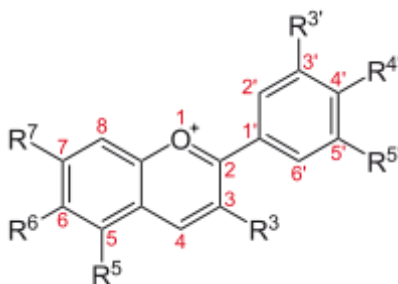

Загальна формула агліконів антоціанів:  
 дельфінідин  $R^3, R^5, R^7, R^{3'}, R^{4'}, R^{5'} = \text{OH}, R^6 = \text{H}$ ;  
 петунідин  $R^3, R^5, R^7, R^{4'}, R^{5'} = \text{OH}; R^{3'} = \text{OCH}_3, R^6 = \text{H}$ ;  
 мальвідин  $R^3, R^5, R^7, R^{4'} = \text{OH}, R^{3'}, R^{5'} = \text{OCH}_3, R^6 = \text{H}$ .

Було встановлено, що раніше антоціани використовувались в харчовій промисловості як природні харчові барвники E163. Проте порівняно недавно значно збільшилось кількість фармакологічних досліджень. Показано, що антоціани запобігають ожирінню та діабету, захищають від серцево-судинних захворювань, підтримують здоровий стан капілярів, знижують ризик інсульту, стимулюють вивільнення нітроген оксиду, захищають від шкідливого впливу УФ-випромінювання. Тобто разом з іншими фізіологічно активними речовинами обумовлюють корисні властивості чорниці.

Для досягнення мети дослідження проаналізовано методи виділення, ідентифікації за допомогою якісних реакцій антоціанів, що містяться в *Vaccinium myrtillus* L. Розроблено методику розділення барвників чорниці за допомогою хроматографічних методів. З урахуванням дистанційного навчання також рекомендовані методики, які можна використати для домашнього експерименту.

### Список використаної літератури

1. Липа Ю. Ліки під ногами / Ю. Липа. Л.: Вид-во Українське видавництво Краків, 1943. 38-39с.
2. Горбунова Т. А. Атлас лікарських рослин / Т. А. Горбунова. М.: Аргументи та факти, 1995. 320-321с.
3. Лебеда А. П., Джуренко Н. І., Ісайкіна О. П., Кривенко В. В. Лікарські рослини / А. П. Лебеда, Н. І. Джуренко, О. П. Ісайкіна, В. В. Кривенко. К.: Вид-во Українська енциклопедія, 1992. 8с.
4. Ковальов В. М., Павлій О. І., Ісакова Т. І. Фармакогнозія з основами біохімії рослин, 2-ге вид. / В. М. Ковальов, О. І. Павлій, Т. І. Ісаков. Х.: Вид-во НФаУ «МТК-книга», 2004. 313-315с.





***ФАКУЛЬТЕТ ПСИХОЛОГІЇ***

*Алексейчик Іванна Юрїївна,  
студентка 1 курсу бакалаврату,  
спеціальності «Психологія»*

*Науковий керівник:  
кандидат психологічних наук, доцент  
Ляшенко Олексій Андрійович*

### **«Психологічні особливості вияву стресостійкості в юнацькому віці»**

З огляду на сучасний темп життя, його багатозадачність, нестабільність, існування людини в умовах війни та пандемії, все більш актуальною проблемою стає вміння протистояти стресовим впливам. Названі умови вимагають від особистості юнацького віку гнучкості й високого рівня розвитку саморегуляції. Наявність розвиненої стресостійкості є однією з важливих умов особистісного забезпечення психологічного здоров'я. Окрім цього, варто зазначити, що стресостійкість і психологічний захист особистості відіграють дуже важливу роль у процесі її становлення, а також вирішення та задоволення різноманітних біо-, соціо- та власне психогенних потреб.

У межах психологічної науки для опису здатності особистості зберігати адекватність психічного стану й ефективно діяти у стресових умовах використовуються різні підходи. М.Левітов, П. Зільберман, В. Норакідзе пов'язують стресостійкість зі здатністю бути емоційно та психічно стабільним, з опором її пов'язують Ч. Карвер та А. Антоновський, а з витривалістю – С. Кобаса, С. Мадді та М. Пуччетті. Деякі автори розглядають стресостійкість як одну з підструктур готовності людини до діяльності у напружених стресових ситуаціях. Конкретно, М. Дяченко вважав, що одним з головних факторів, від яких залежить успіх діяльності в складних ситуаціях, важливого значення набуває готовність до них [3]. Цілком логічно, що така готовність спричиняє швидке і ефективне використання знань та досвіду, зберігання самоконтролю і переналаштування діяльності при появі стресових факторів.

Г. Сельє виділив три стадії розвитку реакції організму на стрес: стадія тривоги, стадія опору (або ж адаптації) та стадія виснаження [1]. В межах нашого дослідження важлива саме друга стадія, при якій спостерігається підвищення стресостійкості та протидії організму. Під час цієї фази у людини активізується розумова та фізична діяльність, мобілізуються усі ресурси, з'являється мотивація подолати незвичні обставини чи певну стресову ситуацію.

Юнацький вік загалом характеризується високим рівнем пізнавальної та навчальної діяльності, у процесі якої виникають різноманітні кризові та складні ситуації, що пов'язані з професійним та інтелектуальним зростанням. Їх детермінують такі фактори як неможливість реалізувати творчі чи професійні наміри, вибір майбутньої професії, становлення «Я-концепції», швидка зміна умов середовища тощо. Тому в такий кризовий період потрібно виховувати у собі вміння протистояти стресовим впливам.

Важливо відмітити, що у своєму дослідженні А. Степова досліджувала чинники стресостійкості в осіб юнацького віку, серед яких виділяла копінг-стратегії юнака, його самооцінку та рівень тривожності, особливості саморегуляції та тип нервової системи. Вчена стверджувала, що кожна особистість юнацького віку використовує власні копінг-стратегії (певні тактики поведінки) для подолання стресу. Вони можуть формуватися на основі вже наявного у неї особистісного досвіду та її ресурсів, зокрема психологічних. А.Степова у своїх роботах вказує, що копінг-стратегії постають як засоби управління стресовими факторами, що власне мотивують особистість діяти і відповідно реагувати на загрозу [5, с.315]. Загалом таких стратегій поведінки виділяють три: «розв'язання проблеми», «пошук соціальної підтримки» та «уникнення». Найбільш ефективною тактикою діяльності у рамках нашого дослідження доречно вважати стратегію «розв'язання проблеми», що є активною спробою особистості протистояти стресовим

впливам. Таким чином особа юнацького віку здатна шукати і обирати для себе ефективні вирішення складних ситуацій, при цьому мотивуватись досягти успіху. Дана стратегія дозволяє особистості максимально продуктивно адаптуватись до навколишніх обставин.

Існує зв'язок стресостійкості і з локусом контролю. Цей феномен характеризує здатність людини відповідати за події, що відбуваються в житті і результати своєї діяльності, керувати власним здібностями і можливостями. Виділяють людей із зовнішнім локус-контролем (екстерналів) і з внутрішнім локус-контролем (інтерналів). Останні мають більш виражений нахил розробляти конкретні плани дій в різних життєвих ситуаціях, що дозволяє впливати на важливі для них події і успішніше протистояти стресовим впливам [4].

В юнацькому віці стресостійкість є важливою передумовою розвитку, що дозволяє витримувати емоційні, вольові та інтелектуальні навантаження. Рівень стресостійкості в такий сенситивний період також впливає на результативність будь-якої практичної діяльності, на успішність адаптації до різних життєвих ситуацій та підвищення самооцінки особистості. Власне від останнього і залежить, яка буде поведінка в стресових ситуаціях, як особистість юнацького віку буде справлятися із ними та як буде переживати невдачі.

Стресостійкість може характеризуватися набуттям знань та навичок для збереження самосвідомості людини від емоційних зрушень, покращення адаптаційного потенціалу та подолання негативних наслідків стресових ситуацій [2]. Це інтегративна властивість особистості, що характеризується взаємодією різних компонентів психічної діяльності, яка в складну емотивну ситуацію забезпечує можливість керувати своїм емоційним станом, зберігати високий рівень професійної працездатності, нормального функціонування і правильне направлення своєї діяльності.

Підсумовуючи усе вищесказане, хочемо зауважити, що формування стресостійкості – це необхідна та невід'ємна умова для психологічного благополуччя особистості юнацького віку. Варто зауважити, що ефективне протистояння впливу стресових факторів забезпечує профілактику різних захворювань, результативність діяльності людини і функціонування її психіки на такому важливому етапі розвитку.

#### **Список використаної літератури**

1. Маклаков А.Г. Общая психология: Учебник для вузов. СПб., 2007.
2. Фінів О. Я. Психозахист і стресостійкість особистості: теоретико-емпіричний ракурс. *Науковий вісник Львівського державного університету внутрішніх справ*. Львів, 2016. Вип. 26. С. 263.
3. Дяченко М. И. Пономаренко В. А. О подходах к изучению эмоциональной стабильности. *Вопросы психологии*. 1990. №1.
4. Петришин В.В. Формування стресостійкості у курсантів вищих навчальних закладів МВС України. *Науковий вісник Львівського державного університету внутрішніх справ. Серія психологічна*. 2015. Випуск 1. С. 156.
5. Степова А. С. Психологічні особливості стресостійкості осіб юнацького віку. *Молодий вчений*. 2018. №9 (2). С. 314-319.

*Андросова Марія Ігорівна  
студентка 2 курсу бакалаврату  
спеціальності «Психологія»*

*Науковий керівник:  
кандидат психологічних наук, доцент  
Лупійко Людмила Василівна*



## «Особливості гендерної поведінки юнаків»

У сучасному світі все дуже швидко змінюється. Ми спостерігаємо як зникають старі моделі поведінки, як люди змінюють свої погляди та уявлення про світ, трансформуються цінності та норми моралі. Зокрема, особливо гостро постає проблема гендеру. Адже люди все більше починають замислюватися про те, яким чином вони сприймають себе та оточуючий світ. Дане питання є особливо актуальним через впровадження демократичних цінностей у багатьох країнах світу. Отже, дослідження теми гендеру та його особливостей є актуальною сьогодні, тим паче коли ми говоримо про юнацький вік.

Гендерні особливості поведінки досліджені у працях таких вчених: А.І. Белкін, Д. Бест, О. Вороніна, О. Кашаба, А. Кіріліна, О. Кісь, Ю. Левада, Дж. Мак-Кі, І. Мельничук, Дж. Уїлліамс, А. Шерріффс.

Поняття гендера, як соціально-психологічної статі людини, визначається принаймні двома сферами детермінант: соціальними (сукупністю соціальних очікувань до гендерних ролей, норм і стереотипів) та особистісними (уявленням людини про те, ким вона є). Друга дуже тісно пов'язана з поняттям ідентичності. Ці дві сфери є нероздільними, адже в процесі самоусвідомлення, говорячи про себе «я є тим-то», або «я є такий-то», тобто використовуючи для самоопису певні поняття, людина відносить себе до тієї чи іншої спільноти, групи, категорії.

Основною ознакою періоду юнацтва є потреба юнака зайняти внутрішню позицію дорослої людини, вибрати професію, усвідомити себе членом суспільства, виробити світогляд, вибрати свій життєвий шлях. Самовизначення не означає автономію від дорослих, а є чіткою орієнтацією та визначенням свого місця у дорослому світі. Тому логічно що в цьому віці особистість, долучаючись до дорослого життя обирає ролі, які вона буде відтворювати, в тому числі й гендерні.

Саме ранній юнацький вік є межею між дитинством та дорослістю, що характеризується появою центрального новоутворення юнацтва – формування ідентичності. Труднощі ранньої юності пояснюються розходженням у моментах досягнення індивідом, з одного боку, біологічної зрілості, а з іншого – соціальної зрілості, тому дослідження гендерних стереотипів, що впливають на поведінку у цій віковій категорії краще прослідковується, ніж у інших вікових категоріях.

Тож, як ми бачимо, саме в період юності хлопці можуть піддатися негативному впливу гендерних установок та стереотипів. Загалом, гендерні стереотипи – це механізми, що забезпечують засвоєння і відтворення гендерних ролей у суспільстві різними поколіннями. У суспільній свідомості вони функціонують як стандартизовані уявлення про моделі поведінки відповідно до понять “чоловіче” та “жіноче”. Гендерна поведінка здебільшого базується на тому, як особистість сприймає вимоги своєї ролі.

Тобто, все таки вік юнацтва є найбільш сприятливим для засвоєння гендерних ролей, особливо з огляду необхідності юнаків вступу до дорослого життя та формуванням власної ідентичності. Тож розглянемо як саме гендерні стереотипи та ролі впливають на ідентифікацію та гендерну поведінку юнаків, з огляду на наукову літературу та дослідження.

Дівчина яка проявляє свої здібності бажає реалізувати свій потенціал часто приходиться до конфлікту з традиційними поглядами громади щодо місця жінки в суспільстві і можливо до конфлікту з власними уявленнями про себе як про особистість. Дівчата працюють і в той же час несуть велику частину побутових обов'язків у сім'ях. На шляху дівчини до традиційно чоловічих, високооплачуваних і високих за статусом робіт поставлено значну кількість бар'єрів: культурних, юридичних, освітніх. Так наприклад у суспільстві існує розділення професій за гендерною приналежністю і це також тисне на молоду дівчину, яка стоїть перед важким вибором. Дівчат стикаються з завищеними вимогами, дискримінацією при прийомі до вузу – все це перешкоджає дівчині реалізувати себе як особистість.

На чоловіка гендерні стереотипи також впливають негативно. До компонентів традиційної чоловічої ролі відносять норми успішності, статусу, розумової, фізичної емоційної твердості, антижіночності. Для багатьох чоловіків повна відповідальність цим нормам недосяжна, що призводить до стресу і до компенсаторних реакцій: обмеження емоційності, нав'язливе прагнення до змагань і успіху. Жіночий стиль керівництва більш гнучкий. Чоловіки виконують роль директивного лідера, в той самий час як жінка виступає інструктивним керівником. Якості лідера у чоловіків та жінок мають спільну природу та не залежать від статевих відмінностей.

Людина завжди прагне схвалення суспільства, яке висуває до неї свої вимоги і очікування. Тому для спрощення розуміння цих вимог сформувалися стереотипи, якими люди користуються, як узагальненими образами, які торкаються певних груп людей, для створення умов, в яких очікувана поведінка буде підтверджуватись. Проте, гендерні стереотипи можуть мати й негативний вплив на людину, оскільки спотворюють сприйняття нею істинної картини, обмежують її поведінку і здійснюють емоційний тиск на свідомість людини.

Отже, у зв'язку із природньою потребою в самоактуалізації та ідентифікації, особливості гендерної поведінки юнаків залежать від таких факторів як, середовище, стереотипи які панують в суспільстві, власне усвідомлення гендерних ролей юнаками. Говорячи про гендерні стереотипи, маємо зазначити що зазвичай вони пригнічують та обмежують юнаків, через що часто виникають внутрішні конфлікти та відсутність збалансованої актуалізації потреб за вибраним шляхом реалізації себе як особистості. Адже без ефективної рефлексії гендерних ролей та їх сприйняття можуть формуватися викривлені образи «чоловічого» і «жіночого» що буде перешкоджати саморозвитку в житті та побудові міжособистісних відносин.

#### **Список використаної літератури**

1. Коваленко, Ю. П. Дослідження гендерних стереотипів у вітчизняній та зарубіжній соціології. *Соціальні технології: актуальні проблеми теорії та практики*. 2013. Вип. 58. С.195-201.
2. Петринич О. Г., Романушко О. Р. Роль гендерних стереотипів у моделі поведінки юнаків. *Суспільні трансформації і безпека: людина, держава, соціум : матеріали доповідей Всеукраїнської наук.-практ. конференції (17 червня 2016 р.)*. Львів : Львівський інститут МАУП, 2016. С. 72-77. [http://li-maup.edu.lviv.ua/uploads/media/content/zbirnyk\\_conf\\_2016.pdf](http://li-maup.edu.lviv.ua/uploads/media/content/zbirnyk_conf_2016.pdf)
3. Ткачук, Т. А., & Мягих, А. А. Гендерні особливості копінг-поведінки. *Молодий вчений*, 2017. №4. С. 259-262.

*Андрусів Надія Ярославівна  
студентка 2 курсу бакалавр,  
спеціальності «Психологія»*

*Науковий керівник:  
кандидат психологічних наук, доцент  
Ляшенко Олексій Андрійович*

#### **«Теоретичні основи розуміння поняття «психологічне благополуччя»»**

У сучасному світі дуже актуальним є прагнення людини досягти гармонії з собою, уміння розуміти себе та свої бажання, бути задоволеним собою і відчувати щастя. Існує безліч факторів від яких залежить якість життя і важливо те, як людина може змінити свою життєдіяльність, стратегію побудови майбутнього, умови життя і тд. Якщо

подивитися та проаналізувати життя кожної людини, то ми зможемо зрозуміти, що людина перебуває у постійному стресі, через безліч факторів, які можна виключити зі свого життя. Отож, для цього важливо розуміти поняття «психологічне благополуччя», тому що воно є провідним, коли ми говоримо про підвищення якості життя особистості.

Термін «психологічне благополуччя» можна розуміти як задоволеність життям і переживання щастя. Саме Н. Бредберн [1] та М. Аргайл [2] вважали, що цей феномен можна позначити як переживання позитивних емоцій над негативними, а також те наскільки є інтенсивними та як виражаються позитивні емоції.

В концепціях Н. Бредберна [1] та Е. Дінера [3] психологічне благополуччя описується у термінах «задоволення-незадоволення». Також велике значення має баланс позитивного та негативного афекту. Тобто, те, що розчаровує людину та через що вона переживає, можна позначити як негативний афект, а події буденного життя, які приносять людині радість, сприяють для збільшення позитивного афекту. Н. Бредберн зазначає, що під поняттям «психологічне благополуччя» він не мав на увазі ряд інших широко використовуваних понять, таких як: самооцінка, самоактуалізація, сила его, автономія, але в той же час, дослідник не виключає того, що ці поняття мають області взаємного перетину [1].

Поняття «суб'єктивне благополуччя» у своїх роботах ввів Е. Дінер, який надавав велике значення тому, що дослідження цього феномену має враховувати не лише вимірювальний рівень благополуччя у загальному контексті, а також важливо брати до уваги, які індивідуальні мотиви, цінності та установки має особистість. Адже, для однієї людини психологічне благополуччя – це сім'я, для другої – матеріальний достаток, для третьої – успіх у всіх своїх професійних справах і ще можна навести багато таких прикладів. На думку дослідників, оцінка благополуччя торкається всіх аспектів життя людини, оскільки це багатокomпонентна складова складних взаємопов'язаних зв'язків психологічних, соціальних, фізичних і духовних чинників, і є результатом впливу соціального оточення, особливостей індивідуального розвитку і генетичної схильності особистості [3].

На думку Е. Позднякової, особистісне переживання благополуччя, включає в себе когнітивний компонент задоволеності життям і має залежність від присутності стійкого позитивного емоційного фону та позитивної суб'єктивної оцінки реальності. Рівень психологічного благополуччя залежить від того, чи будуть відповідати задоволенню потреби різного рівня, зокрема соціальні, оскільки спонукання людини включають потяг належати до соціальної групи та займати там певне місце, користуватися якісними стосунками, увагою оточуючих людей, бути об'єктом їх поваги та любові. Тобто, для забезпечення психологічного благополуччя, особистість має тримати баланс між задоволенням власних потреб і потреб суспільства [4].

Цю думку також підтримує Е. Кологривова й наголошує на тому, що для психологічного благополуччя є важливість включення людини в життя соціум. З одного боку – актуалізація її певних соціальних компетенцій та спрямованість на соціальні норми, а з іншого – орієнтація на особисті інтереси та власне зростання [5].

К. Кейс та К. Ріфф доводять, що суб'єктивне та психологічне благополуччя доповнюють один одного. Поняття «психологічне благополуччя» часто пов'язують з такими повсякденними поняттями, які знайомі кожній людині – щастя, задоволеність собою та життям, щасливе життя, щаслива людина. Саме в цьому аспекті людина акцентує увагу на тому, щоб суб'єктивно емоційно оцінювати себе і своє особисте життя. Також важливі такі моменти як самоактуалізація та особисте зростання. Все це можна віднести до шести компонентної моделі К. Ріффа, де суб'єктивне благополуччя розглядалося як структура з такими складовими: позитивне ставлення до свого життєвого досвіду та до самого ж себе, стосунки з людьми базуються на довірі та на дотриманні особистих переконань, можливість виконувати потреби буденного життя, життя

наповнене сенсом через наявність цілей та діяльності, постійний розвиток людини та її самореалізація [6].

Отже, можемо прийти до висновку, що безліч дослідників по-різному трактують це поняття і кожна думка має своє логічне пояснення. Теоретично дослідивши думки різних вчених, ми робимо висновок, що психологічне благополуччя – це баланс та гармонія між усіма сферами життя людини, до яких включають психологічне і фізичне здоров'я, взаємини, які складаються у соціальному середовищі, робота і кар'єра, матеріальна забезпеченість, самовдосконалення, якісний відпочинок тощо.

### Список використаної літератури

1. Bradburn N. The Structure of Psychological Well-Being. Chicago, 1969. 320 p.
2. Аргайл М. Психология счастья. СПб.: Питер, 2003. 271 с.
3. Diener E. Cross-cultural correlates of life satisfaction and self-esteem. *Journal of Personality and Social Psychology*. 1995. Vol 68 (4). P. 653–663.
4. Позднякова Е.П. Понятие феномена «психологическое благополучие» в современной психологии личности. *Психологический журнал*. 2007. No 3. С. 87–102.
5. Кологривова Е.І. Вплив особистісних прагнень на переживання суб'єктивного благополуччя. *Соціальна психологія*. 2006. No5. С. 179–184.
6. Ryff C.D., Keyes C. The structure of psychological well-being revisited. *Journal of Personality and Social Psychology*. 1995. Vol. P. 719–727.

*Артеменко Єлизавета Костянтинівна,  
студентка 2 курсу магістратури,  
спеціальності «Психологія»*

*Науковий керівник:  
кандидат психологічних наук, доцент  
Бушусьва Тетяна Володимирівна*

### **«Психологічні особливості особистісної тривожності у студентів закладів вищої освіти під час пандемії»**

Тривожність, як властивість особистості, традиційно визначають як тенденцію до переживання нейтральної ситуації як погрозливої та відповідну поведінкову тенденцію уникнення уявної погрози, тобто як підвищену схильність до переживань тривоги і занепокоєння без достатніх підстав [2].

Нами було проведено емпіричне дослідження психологічних особливостей особистісної тривожності у студентів ЗВО в період пандемії. В дослідженні взяли участь 31 студент третього курсу факультету психології НПУ ім. М. П. Драгоманова. Було використано такі психодіагностичні методики: «Шкала самооцінки та оцінки тривожності» (Ч.Д. Спілбергер, Ю.Л. Ханін) [4]; «Вивчення особливостей Я-концепції» (Е. Пірс, Д. Харліс, адаптована Г.М. Прихожан)[3]; «Шкала соціально-психологічної пристосованості» (К. Роджерс та Р. Раймонд, адаптована Т.В. Снегірьовою); «Методика визначення рівня домагань» (В.К. Гербачевський) [1].

Дослідження рівня особистісної тривожності у студентів виявило наступний розподіл показників: низький рівень – 8%, помірний рівень – 60% та високий рівень – 32% осіб. Варто зауважити, що особам з високим та помірним рівнем особистісної тривожності характерне суб'єктивне відчуття неблагополуччя, незадоволеності собою та своїм життям, переживання емоційного дискомфорту, передчуття незрозумілої небезпеки. У поведінці вони орієнтовані на думку інших, відчувають страх перед критикою та негативною оцінкою зовні, переважаючим є зовнішній локус контролю.

Вивчення особливостей Я-концепції дозволило визначити три рівні самоствавлення студентів: високий, середній та низький, а також виокремити наступні параметри: «зовнішність», «спілкування», «щастя та задоволеність», «впевненість у собі». За результатами дослідження, у студентів переважає високий рівень самоствавлення, який було виявлено у 63,5% осіб з високим рівнем особистісної тривожності, у 58,3% – з помірним та 58,3% з низьким рівнями особистісної тривожності. Більшість студентів оцінило особисту зовнішність високо, проте 10,4% студентів з високим рівнем особистісної тривожності висловили незадоволеність власною зовнішністю. За параметром «спілкування» 10,4% високо тривожних студентів відзначили свою незадоволеність у спілкуванні з оточуючими, зокрема їм важко знаходити друзів, вони відчувають ніяковість у спілкуванні та регулярно почувають себе зайвими. Загалом, як показало дослідження, більше 90% студентів з низьким та помірним рівнем особистісної тривожності високо оцінили відчуття задоволеності життям та щастя (проти 64,6% – з високою особистісною тривожністю). Трохи більше 7% тривожних студентів не відчувають себе щасливими та задоволеними життям, почувають себе самотніми, зазначаючи при цьому, що непорозуміння у родині призводить до цього. Низького рівня впевненості не було зафіксовано в жодній із юнацьких груп. Проте, 6,3% студентів з високим, 17,2% з помірним та 33,3% з низьким рівнем особистісної тривожності високо впевнені у собі та своїх можливостях, що проявляється у винахідливості, прагненні зробити на власний розсуд, кмітливості, активності, бадьорості.

Досліджуючи адаптаційні чинники особистісної тривожності, ми дійшли висновку, що більшість студентів з високим рівнем особистісної тривожності характеризуються певною дезадаптованістю, що виявляється у неприйнятті себе, конфліктних стосунках з іншими людьми, відчутті емоційного дискомфорту, залежному стилі поведінки, ухиленні від вирішення проблем.

За результатами дослідження мотиваційних чинників особистісної тривожності високий рівень внутрішньої мотивації характерний для 27% студентів з високою особистісною тривожністю (проти 58,3% з низьким рівнем тривожності). Зауважимо, що внутрішня мотивація спонукає індивіда до активності з метою досягнення стану впевненості і незалежності. Високі пізнавальні мотиви характерні для половини студентів з низькою та для 45,6% помірною особистісною тривожністю (на противагу для 37,5% високотривожних). Студенти спрямовані зовні, але не просто пізнають навколишній світ, а виробляють свою точку зору про нього, оскільки у них виникає потреба виробити свої погляди на питання моралі, самостійно розібратися в усіх проблемах. Насамперед, їх цікавлять межі власних можливостей.

Високий змагальний мотив притаманний майже 7% осіб з високим рівнем особистісної тривожності, середній – для 78,1%, тоді як для 26,1% та 37,5% студентів з помірною та низькою особистісною тривожністю характерним є високий змагальний мотив, а середній – відповідно для 58,3% та 54,2%. Студентів з помірним та низьким рівнем особистісної тривожності цікавлять власні результати у порівнянні з іншими, вони хочуть досягти кращих показників. Тоді як високотривожні студенти уникають ситуацій, пов'язаних із змаганням та конкуренцією. Водночас, високотривожні студенти продемонстрували найвищий рівень мотивації до зміни поточної діяльності (14,6% проти 2,2% та 0% у студентів з помірною та низькою особистісною тривожністю). Узагальнюючи, можна стверджувати, що ядро мотиваційної структури особистості високотривожного студента характеризують: невисокий рівень внутрішньої мотивації, нижчі пізнавальні та змагальні мотиви у порівнянні з помірнотривожними досліджуваними, переважання мотивів до зміни поточної діяльності.

#### **Список використаної літератури**

1. Ильин Е.П. Мотивация и мотивы. СПб.: Питер, 2006. 512 с.

2. Кириленко Т.С. Психологія: емоційна сфера особистості: навч. посібник. К.: Либідь, 2017. 256 с.
3. Прихожан А.М. Тревожность у детей и подростков: психологическая природа и возрастная динамика. Воронеж: Издательство НПО „МОДЭК”, 2001. 304 с.
4. Райгородский Д.Я. Практическая психодиагностика. Методики и тесты. Учебное пособие. Самара: Издательский Дом „БАХРАХ-М”, 2002. 672 с.

*Багнюк Ірина Олегівна,  
студентка 1 курсу магістратури,  
спеціальності «Психологія»*

*Науковий керівник:  
кандидат педагогічних наук, доцент  
Ляшенко Олексій Андрійович*

### **«Особливості розвитку емоційного інтелекту в юнацькому віці»**

Політичні й соціально-економічні події, що проходять в нашій країні, спричинили зміни в соціально-психологічному стану суспільства. Формування сучасних демократичних правил суспільного життя ставить нові вимоги до духовного, соціального та психологічного розвитку юнацтва, їх підготовки до подальшого навчання і життєдіяльності.

Зважаючи на виклики соціального, культурного та духовного характеру, суспільне буття висуває особливі вимоги до емоційної компетентності молодих громадян України. Це пов'язано з тим, що сучасне суспільство характеризується високим рівнем емоційного напруження і тривоги, що зумовлено наявністю різноманітних стресогенних впливів навколишнього середовища, які призводять до дезадаптації і дезінтеграції життєдіяльності людини, до розповсюдження емоційних розладів, особливо депресивних захворювань.

У наші дні особливої актуальності набуває питання вивчення емоційного інтелекту в юнацькому віці. Причини цього можуть полягати у наступному:

- сучасні професії, що мають попит на ринку вакансій, вимагають високого рівня комунікативної компетентності молодих фахівців, складовою частиною якої є саме емоційний інтелект;
- запит, від суспільства до наявності сформованого хорошого рівня емоційного інтелекту молодих людей
- усвідомлення власної індивідуальності та побудова взаємин з оточуючими, якість життя особи юнацького віку, його самооцінка, впливає на все його життя в наступні вікові періоди.

Проблема емоційного інтелекту досліджувалася вітчизняними (Е. Носенко, С. Дерев'янка, О. Саннікова, Н. Коврига та ін.), зарубіжними (Дж. Майєр, Д. Гоулман, Р. Бар-Он, Д. Карузо, П. Саловей та ін.) вченими в контексті розуміння та сприйняття емоцій, керування ними. Науковцями вивчалася питання взаємозв'язку емоційного інтелекту із мірою диференціації особистого досвіду переживань емоційних станів (Д. Люсін, В. Овсяникова та ін.); [1] самоактуалізацією, комунікативною та соціальною компетентністю, тривожністю особистості (І. Андреева, С. Максименко та ін.) [3]. Різні аспекти емоційного інтелекту розглядалися у наукових працях вчених: роль емоційного інтелекту у спілкуванні (Д. Карузо, Д. Гоулман, Дж. Майєр, П. Саловей), [2] питання вимірювання та застосування на практиці (Д. Люсін та ін.), емоційний інтелект як фактор ефективності роботи педагога (Т. Солодкова, М. Голубєва, Н. Александрова, Л. Симонова, О. Єгорова та ін.) [4].

Аналіз літературних джерел досліджуваної проблематики дозволяє стверджувати, що науковці виділяють такі особливості розвитку емоційного інтелекту особистості юнацького віку:

- відбувається процес формування власної ідентичності на фоні формування емоційної та сексуальної близькості (за Е. Еріксоном);
- на фоні гормональних та фізіологічних процесів є підвищена емоційна збудженість (різкі зміни настрою, надмірна дратівливість, інколи неврівноважена поведінка) (за О.Є.Сапоговою);
- закладаються основи прояву емоцій в доросле життя (за П.М.Якобсоном);
- потреба в близькості породжує налагодження дружніх та інтимних емоційних зв'язків з однолітками (І.С.Кон, Г.Крайрат) [1, 4, 7, 8].

В період переходу від підліткового віку до юнацького можна спостерігати емоційну напруженість, що далі переходить на більш стабільний фон. Період юності виділяється як вік певної емоційної чутливості [4]. У цьому віці молодим людям характерно відчувати певні хвилювання щодо конкретних людей або подій, відбувається формування узагальнених почуттів, наприклад почуття прекрасного, трагічного та інші[5]. Такі зміни свідчать про наявність будь-якого стійкого світогляду особистості.

У цілому, період юності можна назвати часом, коли формуються емоційна спрямованість, власна ідентичність та основа емоційної культури. Молоді люди краще пізнають себе, вчаться проявляти свої сильні і слабкі сторони, відбувається налагодження дружніх та інтимних взаємозв'язків, закладаються основи прояву емоцій в подальшому житті. Закладається фундамент емоційності, який буде проявлятися й у зрілому віці.

#### Список використаної літератури

1. Ветрова И. И. Эмоциональный интеллект в подростковом и раннем юношеском возрасте. *Развитие психологии в системе комплексного человекознания*. Часть 2 / Отв. ред. А.Л. Журавлев, В. А. Кольцова. М.: Изд-во "Институт психологии РАН", 2012. С. 271-274.
2. Гоулман Д. Эмоциональный интеллект / Пер. с англ. А.П.Исаевой. М. : АСТ : Астрель, 2011. 478 с.
3. Дерев'янка С. Актуалізація емоційного інтелекту в емоціогенних умовах. *Соціальна психологія* : український науковий журнал. 2008. N 1. С. 96-104.
4. Кон И.С. Психология ранней юности. М.:Просвещение, 1989. 256 с.
5. Льошенко О. Емоційний інтелект та емоційна компетентність: проблеми співвідношення. *Вісник Київського нац. унів. ім. Т.Шевченка. Психологія. Педагогіка. Соціальна робота*. 2010. №2. С. 49–52.
6. Лящ О.П. Дослідження взаємозв'язку самоактуалізації та емоційного інтелекту у юнаків. *Актуальні проблеми психології: Збірник наукових праць Інституту психології імені Г.С. Костюка. Том. X. Психологія навчання. Генетична психологія. Медична психологія*. К. : ДП «Інформаційно-аналітичне агентство», 2013. Вип. 24. С.353-362.
7. Лящ О.П. Особливості взаємозв'язку емоційного інтелекту та міжособистісної взаємодії юнаків. *Наукові записки. Національного університету «Острозька академія» Серія «Психологія»* / ред. кол.: І.Д. Пасічник, Р.В. Каламаж, Л.В. Засекіна та ін.. Острог : Видавництво національного університету «Острозька академія», 2016. Вип. 4. С. 148-161.
8. Лящ О.П. Психологічні особливості емоційного інтелекту сучасних підлітків. *Збірник наукових праць Інституту психології імені Г.С. Костюка Національної АПН України* / За ред. С.Д. Максименка. Т. XIV, част. 1 К., 2012. С. 206-213.

**Барабаш Микола Миколайович**  
**студент 2 курсу бакалаврату**  
**спеціальності «Психологія»**

### **«Переживання почуття самотності у підлітковому віці»**

Людська самотність – це явище, яке стало актуальним питанням сьогодення українського суспільства. Вивчення цього питання потребує великої уваги з боку фахівців, адже саме самотність здійснює негативний вплив на життя людей у сучасному суспільстві, у якому відбуваються різкі соціальні, економічні та політичні зміни. Все більше людей втрачають роботу, внаслідок чого знижується рівень життя, виникають конфлікти у сім'ї, порушуються міжособистісні та родинні взаємозв'язки. Все це є підґрунтям недовіри до сьогодення та втратою віри у завтрашній день. Підвищення рівня психоемоційної напруги, розвиток тривоги та депресії, незадоволеність життям, невпевненість у власному майбутньому являються причиною появи переживання самотності особистості.

Люди – соціальні істоти, тож, соціальний зв'язок є основною психологічною потребою, важливою для нашого здоров'я та добробуту. Виклики сьогодення, у зв'язку із запровадженням карантину через коронавірусну хворобу (COVID-19), обмежують можливість активного спілкування людей. Необхідне соціальне дистанціювання під час пандемії призвело до того, що багато людей почувалися самотніми та ізольованими. Найбільше постраждали від заходів соціального дистанціювання та карантину підлітки, які потребують підтримки однолітків.

Зазначимо, що питання вивчення підліткової самотності представлені в роботах вітчизняних і зарубіжних фахівців Р. Вейс, О.В. Данчева, Т. Джонс, О.Б. Долгінова, Ж.В. Пузанова, Дж. Зілбург, И.С. Кон, В.І. Лебедева, М. Літвак, Д. Майерс, Р.С. Немова, І.І. Овчаренко, Е.Н. Покровського, У. Садлер, Г. Салліван, Д. Фландерс, Ф. Фромм-Рейхман, Дж. Ховард, Р.Г. Шагівалеєва, Ю.М. Швалб та інших.

Аналіз опрацьованих нами інформаційних джерел щодо теми стану переживання особистістю почуття самотності показав, що сьогодні дуже активно обговорюється питання самотності підлітків, враховуючи те, що підлітковий вік – це період онтогенезу, під час якого простежується багато змін, серед яких зміна поглядів та захоплень, зміна настрою тощо.

Як зазначає Р. Немов, підлітковий вік – найскладніший із всіх дитячих періодів, що представляє собою період становлення особистості. Разом із тим, це найвідповідальніший період, адже тут закладаються соціальні установки, ставлення до себе та до інших. У даний період стабілізуються риси характеру та основні форми міжособистісної поведінки. Головні мотиваційні лінії даного вікового періоду, пов'язані із активним прагненням до самовдосконалення – це самопізнання, самовираження та самоствердження. Часто цей непростий шлях до самовдосконалення та пізнання власної особистості приховує для юної людини багато випробувань, одним із яких є самотність.

Ознайомившись з психологічними особливостями поняття «самотності» та явища підліткової самотності у сучасному суспільстві, ми змогли:

- проаналізувати теоретичні підходи щодо вивчення проблеми переживання самотності як психічного стану особистості і як її властивості;
- визначити, які психологічні фактори та властивості супроводжують прояви схильності особистості до переживання самотності;
- відстежити особливості та прояви переживання самотності підлітків;
- обґрунтувати вплив самотності на формування, розвиток та соціалізацію особистості.

На нашу думку, повністю подолати самотність неможливо, але, напевно, й непотрібно. Сучасна людина повинна зрозуміти природу самотності. Особистість, перш за все, має бути внутрішньо вільною, і в той же час стати повноцінним суб'єктом людської



діяльності. А це означає: оволодіти глибинами міжлюдського спілкування, навчитися жити в умовах зростаючої соціокультурної комунікації, знайти мову поза суб'єктних відносин з природою. Необхідно навчитися приймати самотність як необхідну частину життя особистості, усвідомити її та перетворити в усамітнення, яке повертає природність.

Підсумовуючи роботу над обраною темою, ми дійшли висновку, що феномен самотності дуже складний за змістом і має безліч форм, кожна з яких може по-різному сприйматися людьми. Тому, на нашу думку, схильність особистості до переживання самотності потребує подальшого вивчення.

### **Список використаної літератури**

1. Айвазян Л. Ю. Особливості прояву самотності як психологічного явища. *Вісник Національного університету оборони України*. 2013. №5 (36).
2. Бедан В.Б. Схильність до переживання самотності: компонентний склад показників. *Проблема сучасної психології особистості: зб. мат. наук-практ конф. молодих вчених та студентів* (м. Одеса, 17-18 травня 2018 р.) ПНПУ імені К.Д. Ушинського. Одеса: ВМВ, 2018.
3. Долгинова О. Б. Одиночество и отрешенность в подростковом и юношеском возрасте: Дис. канд. психол. наук: 19.00.07. СПб., 1996.
4. Павелків, Р. В. Вікова психологія: підручник для студ. вищ. навч. закл. К. : Кондор, 2011.
5. Помазова О.В. Самотність як психологічний феномен. *Наукові записки. Серія «Психологія і педагогіка»*. 2013. Вип. 23.

*Баскова Олександра Олександрівна  
студентка 1 курсу магістратури,  
спеціальності «Психологія»*

*Науковий керівник:  
доктор психологічних наук, професор  
Булах Ірина Сергіївна*

### **«Особливості розвитку ціннісно-сміслової сфери в юнацькому віці»**

Сьогодні українське суспільство переживає процес трансформації, який відбувається на тлі різноманітних соціально-політичних подій, а також процесів глобалізації та цифровізації, які характеризують увесь сучасний світ. Вищезазначені процеси не можуть не відобразитися на ціннісно-смісловій сфері людини, процесах її розвитку. Особливо сильний вплив трансформаційні процеси здійснюють на молодь, яка переживає сензитивний період вибудови власних ціннісних орієнтацій в сповненому протиріч інформаційному просторі.

Дослідженням розвитку ціннісно-сміслової сфери займався цілий ряд відомих вчених. Так, А. Адлер вважав, що віднайдення смислу життя є основою цілеорієнтованої поведінки [1]. В. Франкл зазначав, що кожна людина сама винаходить смисл, а допомагає їй в цьому система цінностей, яка формується шляхом виявлення протиріч між вже сформованими цінностями і ситуацією, в якій людина опинилася [2]. А. Маслоу стверджував, що формування системи цінностей обумовлено особливостями сприйняття людиною навколишнього світу та власного внутрішнього [3]. У наукових працях Дж. Келлі побудова несуперечливої картини світу презентована через обумовлення параметрів категоризації, які вчений визначав як особистісний смисл [4]. М. Рокич виявив прогностичний потенціал цінностей та їх похідні - ціннісні орієнтації, які відображають

спрямованість особистості та перетворюються на певні смисли і таким чином втілюються у її поведінці [5].

Великий внесок у розгляд проблеми ціннісно-сислової сфери внесли і українські вчені, в тому числі І. Бех та М. Савчин. Перший вважав, що цінності особистості не можна зводити лише до найбільш загальних усвідомлених смислових утворень [6]. На думку вченого, існують найбільш загальні смислові утворення, до яких він відносив уявлення про смисл життя, цілі життя, ціннісні орієнтації, і загальні, які охоплюють сферу особистісного смислу і смислових установок людини. Таку класифікацію він вважав більш стійкою, ніж інші, і такою, що не звужує ціннісну систему особистості [6]. М. Савчин мав свою оригінальну наукову позицію щодо вирішення проблеми розвитку цінностей, тісно пов'язану із християнськими поглядами на життя. Вчений означував їх як „духовна трапеза людини”, точніше як її внутрішній глибинний потенціал [7].

Таким чином, вченими було доведено, що ціннісна сфера приймає безпосередню участь у процесах особистісного розвитку, є основою поведінки, оскільки спрямовує потреби та інтереси особистості.

Формування ціннісно-сислової сфери відбувається на всіх етапах онтогенезу і соціалізації. З точки зору особливостей вікового розвитку ціннісної системи для нас особливо важливим, в контексті дослідження, є юнацький вік. Це період, коли активно формується особистість людини і відбувається її індивідуалізація. Основні напрямки онтогенезу пов'язані із сутнісною спрямованістю особистості (професійне, соціальне, моральне, громадянське самовизначення), а також гедоністичною, егоїстичною та духовно-етичною. Це відображається на формуванні ціннісно-сислової сфери особистості та визначає фундамент для подальшого її зростання. На юнацький вік припадає і криза ідентичності. На думку Г. Шихи [8], переживання кризи ідентичності призводить до перегляду прийнятих у родині життєвих орієнтацій на підставі набутих юнаками та дівчатами власних цінностей. Така трансформація може актуалізувати такі наслідки: а) прийняття та привласнення родинних цінностей; б) часткове прийняття; в) заперечення та відкидання цінностей, які культивуються в родині та вироблення власних. Неуспішне проходження кризи у юнаків може призвести до ситуації змішування ролей.

Водночас, як доводить Е. Еріксон [9], при успішному проходженні цієї кризи формується несуперечлива ціннісна система.

Особливо актуальним питання проходження зазначеної кризи постає в трансформаційному суспільстві, коли молодь знаходиться в оточенні представників декількох поколінь із суттєво різними ціннісними сферами, сформованими в умовах різних епох, під впливом різних ідеологічних систем. Водночас всеохоплююча цифровізація відкриває представникам молодого покоління вільний доступ до майже необмеженого інформаційного простору, який демонструє різні світоглядні позиції, багато в чому суперечливі. Недостатній розвиток критичного мислення та трохи обмежений життєвий досвід за таких умов може викликати складне і тривале протікання вікової кризи і негативним чином відобразитися на структуруванні ціннісної системи. Так, вітчизняні вчені, досліджуючи систему цінностей Y-покоління [10] української молоді, яке зараз знаходиться на межі юнацького віку та ранньої дорослості, виявили переважання в ієрархії таких цінностей, як:

- безпека, зрілість, самовизначення, досягнення, соціальність (Радчук) [11];
- моральність у власній поведінці та поведінці інших, самореалізація та особистісне зростання, міжособистісні зв'язки та спілкування, задоволення та внутрішній комфорт (Н. Савелюк) [12].
- щасливе сімейне життя, здоров'я, дружба, любов (У. Михайлишин) [13].

Отже, ціннісну систему Y-покоління характеризує певне переважання індивідуальних цінностей над соціально значущими, що може бути пояснено як особливостями розвитку і орієнтацією на самовизначення, в першу чергу, так і

особливостями трансформації суспільства, в якому воно перебуває. Загалом, для покоління Y характерні такі цінності як свобода, веселощі, орієнтовність на результат, громадянський обов'язок, моральність, відповідальність [10]. Від покоління центеніалів, яке приходить на зміну Y-поколінню, очікують більшого консерватизму та обережності, орієнтацію на соціальну рівність [10]. Але, поряд із зазначеним, більшість традиційних моральних цінностей ними не приймається. Саме покоління центеніалів зараз перебуває в стадії активної розбудови власної ціннісної системи. Вона вибудовується під впливом ряду чинників, які умовно можна поділити на соціокультурні та психологічні. Соціокультурний чинник у становленні ціннісно-сислової сфери – це сукупність соціальних, культурних, політичних інтересів, а також ряд матеріальних і духовних структур, цінностей, норм та зразків поведінки, які об'єднані спільною людською діяльністю [14]. До нього ж можна віднести і такі впливові чинники як ЗМІ, в тому числі соціальні мережі, блоги, які є одним із найбільш вживаних сучасною молоддю джерел інформації, військові дії і пандемію COVID-19.

Психологічні чинники молоді тісно пов'язані із психологічними механізмами становлення ціннісної системи. До психологічних механізмів належать [15]:

1. Аутопоейзіс – включає в себе як здатність ціннісно-сислової сфери репрезентувати особистість як цілісність, унікальність, так і встановлення свідомо або несвідомо меж її взаємодії із навколишнім світом.

2. Діалогічне спілкування особистості – включає в себе розуміння та взаєморозуміння, забезпечення оцінювання, відбору та селекції значущої інформації, що сприятиме формуванню її цінностей, установок та смислів.

3. Емоційна включеність – це процес на емоційному рівні ціннісно-сислового осягнення світу, вироблення власних ціннісно-сислових установок; переживання сприйняття світу та сприйняття світу у собі, як процесу формування особистістю власних цінностей та смислів.

4. Ідентифікація - характеризується переживанням значущих для особистості цінностей, наслідуванням особистісних смислів референтного оточення, яке транслює певні норми, ціннісні орієнтації.

5. Інтеріоризація - привласнення продуктів суспільного досвіду та культури в процесі виховання та навчання.

6. Інтерналізація - свідоме, активне сприйняття та відтворення цінностей та смислів у навчальній, професійно-орієнтованій, соціальній діяльності, прийнятті відповідальності за результати власної діяльності.

7. Рефлексія та саморефлексія – включають в себе самопізнання, самооцінку, переоцінку та добудову ціннісної системи.

В. Белов, здійснивши аналіз ряду наукових досліджень, присвячених становленню ціннісно-сислової сфери особистості, об'єднав задіяні в цьому процесі психологічні чинники та механізми в дві групи [16]:

1) екстернальні механізми, задіяні переважно на етапах дорослішання: адаптація, соціалізація та професіоналізація;

2) інтернальні механізми, які запускають процеси осмислення та прийняття зовнішніх цінностей, динамічний розвиток внутрішнього процесу самоосягнення: самопізнання, самодетермінація, самореалізація.

У теперішній час єдиної думки щодо привалювання тих або інших психологічних чинників у становленні ціннісної системи не має. Це зумовлює певні труднощі при розробці програм зі сприяння гармонійному розвитку ціннісно-сислової сфери юнацтва і задає напрямок подальших наукових досліджень.

**Висновки.** Отже, становлення та формування ціннісної системи є складним процесом, обумовленим дією цілого ряду чинників та психологічних механізмів. Особливо важливим є юнацький вік, в якому розбудова ієрархії цінностей відбувається найбільш активно. На період юнацтва припадає і криза ідентичності, проходження якої

обумовить побудову суперечливої або несуперечливої ціннісної системи, прийняття або відкидання загальнолюдських – духовних, родинних цінностей. Сучасна молодь вибудовує свою ціннісну систему в епоху складних соціальних та політичних подій, всеохоплюючої цифровізації та глобалізації. Її ціннісна сфера характеризується відкритим становленням і появою тенденції переважання індивідуальних цінностей над суспільними. Для забезпечення подальшого гармонійного розвитку особистості юнацького віку важливим є дослідження впливу на неї як соціокультурних, так і психологічних чинників.

### Список використаної літератури

1. Adler A. What life should mean to you. London: George Allen and Unwin, 1980. 300 р.
2. Франкл В. Человек в поисках смысла: сборник. М. : Прогресс, 1990. 368 с.
3. Маслоу А. Новые рубежи человеческой природы. М. : Смысл, 1999. 425 с.
4. Келли Дж. Психология личности (Теория личностных конструктов). СПб. : Речь, 2000. 249 с.
5. Rockeach M. The Nature of Human Values. N.Y. : Frrer Press, 1973. 438 р.
6. Бех І.Д. Виховання особистості. К. : Либідь, 2003. 227 с.
7. Духовний потенціал людини: монографія. 2-ге вид., переробл. і допов. Івано-Франківськ : Місто НВ, 2010. 508 с
8. Шихи Г. Возрастные кризисы. СПб : Ювента, 1999. 110 с.
9. Эриксон Э. Идентичность: юность и кризис. М. : Прогресс, 1996. 344 с.
10. Воронцова Ю.А. Теоретическая основа теории поколений. *Ученые записки ОГУ. Серия: Гуманитарные и социальные науки*. 2016. №3 (72). С. 268–273.
11. Радчук Г. К. Психолого-педагогічні засади впровадження освітнього діалогу як інноваційної форми навчання студентів (на прикладі курсу „Сімейне виховання”). *Практична психологія та соціальна робота*. 2012. №1. С. 1-5.
12. Савелюк Н. М. Психосемантичні особливості громадянської свідомості студентської молоді: автореф. дисертації на здобуття наук. ступеня канд. психол. наук : спец. 19.00.07 „Педагогічна і вікова психологія” Івано-Франківськ, 2008. 20 с.
13. Михайлишин У. Б. Соціально-психологічні засади функціонування цінностей у студентських групах в умовах освітнього середовища : дис. на здобуття наук. ступеня доктора психол. наук : спец. 19.00.05 „Соціальна психологія; психологія соціальної роботи”. Сєверодонецьк, 2018. 525 с.
14. Гусаківська С. С. Психологічні особливості формування ціннісно-сислової сфери особистості майбутніх вихователів дошкільних навчальних закладів: дис. на здобуття наук. ступеня кан. психол. наук : спец. 19.00.07 „Педагогічна та вікова психологія”. Луцьк, 2014. 302 с.
15. Антоненко Т. Л. Психологічні засади становлення ціннісно-сислової сфери особистості майбутнього фахівця : автореф. дис. на здобуття наук. ступеня доктора психол. наук : спец. 19.00.07 „Педагогічна та вікова психологія”. Київ, 2019. 45 с.
16. Белов В.В., Лаврищева А.В. Теоретические аспекты исследования развития ценностно-смысловой сферы в период ранней и средней взрослости. *Вестник ЛГУ им. А.С.Пушкина*. СПб, 2019. №4. С. 88-97.

**Боднар Олена Леонідівна,  
студентка 1 курсу магістратури,  
спеціальності «Психологія»**

**Науковий керівник:  
Доктор психологічних наук  
Кузьменко Віра Ульянівна**

## **«Актуальність дослідження психологічних особливостей розвитку професійного самовизначення старшокласників»**

«За результатами досліджень Світового банку, проведених в 192 країнах, на трудовий потенціал припадає 64 відсотки загального багатства країн», - зазначено в Концепції державної системи професійної орієнтації населення України. Ці слова окреслюють першу причину актуальності будь-якої профорієнтаційної роботи та будь-яких досліджень на цю тему, в тому числі дослідження психологічних особливостей розвитку професійного самовизначення старшокласників. Цією причиною є соціально-економічне значення цього питання державного рівня. Адже добре організована праця створює спільне національне багатство країни та її громадян.

В умовах міжнародної конкуренції завжди перемагали працьовиті нації, накопичуючи набагато більше сил і можливостей діяти. У цій ситуації профорієнтаційні заходи, що враховують психологічні особливості професійного самовизначення старшокласників, відіграють прекрасну роль у заохоченні молоді до професійного самовизначення. В тому числі виявленні здібностей, інтересів, можливостей кожної людини, ознайомлення з різними видами праці та організації, та в результаті вихованні суспільних, активних та прагнених до загального щастя людей. В народі кажуть про таких «знайшов себе». Людина, яка знайшла себе в діяльності, апріорі щаслива людина в цілому, а не тільки в праці. Допомогти людям прожити більш щасливе життя, віднайшовши свій шлях – друга причина важливості і актуальності правильного професійного самовизначення.

Стрімкий розвиток інформаційних технологій, швидкі темпи змін у сучасному світі змушують молоде покоління готувати до гнучкої реакції на зміни. Технічний прогрес сприяє зникненню старих професій та появи нових, що вимагає мобільності на ринку праці. Такі трансформації сприяють попиту на професійно організовані інформаційно-консультаційні послуги з професійної орієнтації. Швидкі трансформації та змін, що відбуваються на ринку праці (місцевому, регіональному, національному, європейському та міжнародному) є третьою причиною актуальності дослідження розвитку професійного самовизначення старшокласників.

Четверта причина пояснить, чому саме важливо працювати над самовизначенням старшокласників щодо вибору професії. Давно відомо, які фактори підмінюють самовизначення:

- вибір за компанію, тобто орієнтацією на вибір близьких людей, друзів,
- вибір такої професії, як у людей, що є значущими для старшокласника, тобто коли людина подобається, то подобається їй професія,
- вибір під впливом сім'ї та родичів,
- вибір професії за престижністю, вибір професії, за яку більше платять.

Зрозуміло, що вище перераховано дуже важливі фактори. Але орієнтуватися треба в першу чергу на самого себе, на особистість, на свою інтелектуальну могутність, та взяття на себе відповідальності за побудування власного майбутнього. Оцінка своїх можливостей, здібностей, реалізація своїх дитячих мрій, свої відчуття повинні стояти на першому плані.

П'ята причина важливості правильного професійного самовизначення – запобігання віковим кризам. Діяльність займає у людей більшість часу дорослого життя працездатного віку. З роками люди прекрасно розуміють, правильно вони обрали професію чи ні, а якщо ні, не розуміють, що не так. Діяльність також впливає на коло спілкування, світогляд, особисте життя, навіть на відпочинок. Розуміння людини, що він все життя займався тим, що не до душі, майже 100% призводить до вікової кризи – люди розуміють, що марно втратили багато років життя, не мають радості від діяльності. Також, коли професія не підходить, то в цій сфері складніше досягти успіху і просунутися по кар'єрі, отримувати винагороди і повагу. Це призводить до стресів.

Висновок: дослідження психологічних особливостей розвитку професійного самовизначення старшокласників дуже важливе та актуальне, тому що дає можливість ефективно та своєчасно вплинути на активізацію старшокласників щодо правильного професійного вибору, що вплине на все його життя і допоможе вистояти у стрімкому світі, а державі мати активних щасливих громадян і більш міцну економіку.

### Список використаної літератури

1. Гордон Драйден, Джаннетт Вос. Революція в навчанні / Перекл. з акта. М. Олійник. Львів: Літопис, 2005. 542 с.
2. Кашкарьова Л.Р. Профорієнтація та профвідбір: Навчально-методичний комплекс для студентів спеціальності «Практична психологія». Бердянськ: БДПУ, 2012. 197 с.
3. Кабінет міністрів України. Постанова від 17.09.2008р. №842 «Про затвердження Концепції державної системи професійної орієнтації населення». <https://zakon.rada.gov.ua/laws/show/842-2008-%D0%BF#Text>
4. Кабінет міністрів України. Розпорядження від 04.07.2018р. №469-р «Про затвердження плану заходів з реалізації Концепції державної системи професійної орієнтації населення». <https://zakon.rada.gov.ua/go/469-2018-%D1%80>
5. Lewandowski J. Wystąpienie Komendanta Głównego ОНР – Janusza Lewandowskiego. *Edukacja dla rynku pracy. Problemy poradnictwa zawodowego: Ogólnopolska Konferencja Ochotniczych Hufców Pracy*. Warszawa, 4-5 października 2005 r. Warszawa, 2006. P. 19-26.
6. Міністерство освіти і науки України. Концепція профільного навчання у старшій школі, затверджена наказом від 11.09.2009 р. № 854. <https://zakon.rada.gov.ua/go/v0854290-09>
7. Nowacki T. Wystąpienie nestora polskiej pedagogiki pracy – Tadeusza Nowackiego. *Edukacja dla rynku pracy. Problemy poradnictwa zawodowego: Ogólnopolska Konferencja Ochotniczych Hufców Pracy*. Warszawa, 4-5 października 2005 r. Warszawa, 2006. Pages 27-34.
8. Професійна орієнтація в сучасній школі: кращі методичні розробки практичних психологів і соціальних педагогів малокомплектних загальноосвітніх навчальних закладів, навчально-виховних об'єднань, навчально-виховних комплексів: методичні рекомендації [Електронні дані] / авт. кол. за наук. ред. І. І. Ткачук. Київ: УНМЦ практичної психології і соціальної роботи, 2017. 115 с. [https://lib.iitta.gov.ua/707338/1/%D0%BF%D1%80%D0%BE%D1%84\\_%D0%BE%D1%80%D1%96%D1%94%D0%BD%D1%82%D0%B0%D1%86%D1%96%D1%8F\\_%D0%B2\\_%D1%81%D1%83%D1%87%D0%B0%D1%81%D0%BD%D1%96%D0%B9\\_%D1%88%D0%BA%D0%BE%D0%BB%D1%96.pdf](https://lib.iitta.gov.ua/707338/1/%D0%BF%D1%80%D0%BE%D1%84_%D0%BE%D1%80%D1%96%D1%94%D0%BD%D1%82%D0%B0%D1%86%D1%96%D1%8F_%D0%B2_%D1%81%D1%83%D1%87%D0%B0%D1%81%D0%BD%D1%96%D0%B9_%D1%88%D0%BA%D0%BE%D0%BB%D1%96.pdf)
9. Руденко Є.В. Методики професійної психодіагностики. Київ: Шкільний світ, 2011. 128с.
10. Сухенко Т. Як обрати професію майбутнього. Посібник з профорієнтації для молоді віком з 13 до 80. Харків: Фоліо, 2019. 96с.

**Бойко Олена Сергіївна,**  
**студентка 1 курсу магістратури,**  
**спеціальності «Психологія»**

**Науковий керівник:**  
**кандидат психологічних наук, доцент**  
**Отич Дарія Дмитрівна**

## **«Психологічні особливості прояву професійної самооцінки та емоційного вигорання у осіб дорослого віку під час самоізоляції: теоретичний аспект»**

Розвиток сучасного суспільства ставить професіонала в умови необхідності виконання своїх професійних обов'язків дистанційно. В основному на це вплинуло поширення коронавірусної інфекції, коли люди вимушені піти на самоізоляцію. У зв'язку з цим піднімається ряд питань щодо психологічного стану таких працівників, їхнього самопочуття та ефективності виконуваної діяльності. Окрім цього виникає питання щодо професійного здоров'я працівників, оскільки умови самоізоляції можуть створювати екзистенціальну кризу, яка проявляється в тому, що професіонал діяти як раніше вже не може, а як діяти по-новому – ще не розуміє як. Такі умови впливають на психоемоційний фон людини та можуть призводити до емоційного вигорання, що відкладає відбиток на якість виконання професійних обов'язків.

Під час удосконалення навиків професійної діяльності відбувається формування та розвиток професійної самосвідомості. Одним із структурних компонентів професійної самосвідомості є професійна самооцінка. Питанням професійної самооцінки займалися ряд вчених. Так, на думку Р. Бернса, Л. Бороздіної, А. Ліпкіної, О. Серебрякової, саме від самооцінки залежить рівень професійної продуктивності та самоефективності. Свої наукові доробки питанню формування самооцінки під час виконання професійних обов'язків присвятили С. Асадуліна, І. Кон, Н. Кузьміна, О. Матюшкіна. На думку всіх вище зазначених вчених, професійна самооцінка сприяє результативному виконанню професійних обов'язків [3].

Оскільки, самооцінка являється центральним компонентом професійної самосвідомості, то вона пов'язана з ціннісним ставленням до себе, своєї особистості та до виконання професійних обов'язків. При чому формування професійної самооцінки відбувається під впливом змісту самої професійної діяльності та досягнутої успішності у виконанні професійних обов'язків. На думку Л. Онуфрієва, головними параметрами професійної самооцінки виступають ступінь адекватності, критичність і міра стійкості особистості [5]. О. Столярчук аналізуючи праці А. Реана, описує структурні компоненти професійної самооцінки [6]: операційно-діяльнісний та особистісний компоненти. Операційно-діяльнісний компонент професійної самооцінки функціонує як оцінка своєї фахової компетентності, тобто оцінка своїх знань, вмінь, навичок, а також рівня професійної майстерності. Особистісний компонент професійної самооцінки розкривається через призму оцінки людиною своїх особистісних якостей відповідно до ідеалу Я-професійного. І те, яку людина має професійну самооцінку, тобто те як вона оцінює міру й ступінь відповідності власної професійної кваліфікації буде визначати її емоційний стан на робочому місці та впливати на швидкість емоційної втомлюваності та вигорання.

Поняття «емоційного вигорання» вперше застосував Г. Фрейденгбергер. Цим поняттям вчений характеризував стан крайнього виснаження здорових людей, які, працюючи у сфері соціальної допомоги, знаходяться у тісному контакті з іншими людьми в емоційно напруженій атмосфері і відчувають себе перенавантаженими проблемами інших людей. На думку Л. Спіко та Л. Бузницької, емоційне вигорання можна визначити через почуття власної неспроможності професіоналу долати стресову ситуацію [1].

За аналізом літературних джерел вдалося виділити групи симптомів, які вказують на емоційне вигорання [2]:

- 1) фізичні, сюди відносять стомлення, виснаження; безсоння;
- 2) емоційні, сюди відносять недолік емоцій, песимізм, цинізм у роботі та в особистому житті);
- 3) поведінкові (в процесі виконання професійних обов'язків виникає втома і бажання відпочити; байдужість до професійної діяльності);
- 4) інтелектуальні (передбачає зниження зацікавленості всім новим; проявляється нудьга, з'являється апатія, знижується інтересу до самого життя);

5) соціальні (виникає низький рівень соціальної активності; знижується зацікавленість щодо дозвілля, захоплень; проявляються мінімальні контакти з колегами на роботі).

Вище перераховані симптоми вказують на те, що синдром емоційного вигорання характеризується порушеннями, які виникають в психічній соматичній і соціальній сферах життєдіяльності людини. Професійне виснаження складається з трьох компонентів. Перший компонент – емоційне виснаження – відбувається на психоемоційному рівні, що виявляється через емоційні зриви. На комунікативному рівні проявляється деперсоналізація, яка виражається через призму проблем у спілкуванні з оточуючими. Третій компонент – редукція особистих досягнень – в першу чергу орієнтований на самооцінку. Найчастіше проявляється в знецінюванні власної діяльності, зниженні своїх професійних успіхів і досягнень [4].

*Підсумовуючи*, хочемо підкреслити, що професійна самооцінка тісно пов'язана з емоційним вигоранням особистості. Особливо гостро це питання стоїть в умовах вимушеної самоізоляції. Тому перспективами подальших наукових розвідок є проведення емпіричного дослідження для виявлення взаємозв'язку професійної самооцінки та емоційними вигоранням.

### Список використаної літератури

1. Горелова Н.С. Поняття синдрому «емоційного вигорання»: історико-етимологічний аспект. *Особистісні та ситуативні детермінанти здоров'я: [Текст] : Матеріали V Всеукраїнської науково-практичної конференції (м. Київ, 18 листопада 2020 р.) : матеріали і тези доповідей / за заг. ред. проф. О. В. Бацилевої Київ. 2020. 34-36*
2. Завадська Т.В., Войтович М.В. Дослідження емоційного вигорання вихователів дошкільників як складової професійного здоров'я. *Особистісні та ситуативні детермінанти здоров'я: [Текст] : Матеріали V Всеукраїнської науково-практичної конференції (м. Київ, 18 листопада 2020 р.) : матеріали і тези доповідей / за заг. ред. проф. О. В. Бацилевої Київ. 2020. 48-52 с.*
3. Мамон О. В. Самооцінка в професійному розвитку вчителя: аналіз поняття, структури і процесу формування. *Витоки педагогічної майстерності. Сер. : Педагогічні науки. 2011. Вип. 8(2). С. 172-176.*
4. Мельничук Я. Теоретичні аспекти професійного вигорання педагогів в умовах дистанційного навчання. *Сучасні дослідження когнітивної психології: збірник тез Міжнародної інтернет-конференції (м. Острого, 31 травня 2021 р.). Острого: Видавництво Національного університету «Острозька академія», 2021. 32-34 с.*
5. Онуфрієва Л. Професійна самооцінка у професійному становленні особистості майбутніх фахівців соціономічних професій. *Збірник наукових праць "Проблеми сучасної психології. 2014. № 26. С. 456-467*
6. Столярчук О.А. Професійна самооцінка як чинник і ознака професіоналізму викладача ВНЗ. *Матеріали XXVI Міжнародної науково-практичної конференції «Інноваційний потенціал світової науки – XXI сторіччя», Запоріжжя. 2014. 45-49 с.*

**Бельченко Марія Василівна,  
студентка 3 курсу бакалаврату,  
спеціальності «Психологія»,  
ОПП «Психологія врегулювання конфліктів»**

**Науковий керівник:  
кандидат психологічних наук, доцент  
Матяш-Заяц Людмила Петрівна**



## «Психологічні чинники суїцидальної поведінки»

Суїцид як явище супроводжує людство впродовж всього його існування. Проблема, яку досліджують фахівці в усьому світі, залишається актуальною для України. Статистичні дані стверджують, що самогубство посідає третє місце після смертності від серцево-судинних та онкологічних захворювань. Такі високі показники привертають увагу до даної проблеми, особливе занепокоєння викликає підлітковий суїцид.

Підлітковий вік характеризується дещо межовим світоглядом, розглядається як проміжний етап між дитинством та дорослістю, що обумовлює низку труднощів у взаємодії як з однолітками, так і з дорослими. Це, своєю чергою, стає причиною негативних емоційних переживань у підлітків. До соціальних впливів додаються ще коливання гормонального фону. Також варто пам'ятати, що провідною діяльністю підліткового віку є інтимно-особистісне спілкування, яке визначає формування соціальних зв'язків. А це породжує різного роду конфлікти та тривожні переживання, які у самих крайніх проявах можуть завершуватися суїцидальною поведінкою. Дослідження суїцидальної поведінки у підлітковому віці доцільно починати зі з'ясування її чинників. Аналіз наукової літератури дозволяє чітко виділити кілька психологічних чинників, які впливають на дітей, та призводять до суїцидальних думок, суїцидальної поведінки і завершених суїцидів. Такими чинниками є:

- Міжособистісні конфлікти, такі як конфлікти з батьками та іншими членами сім'ї, конфлікти з однолітками, конфлікти в шкільному колективі і т.д.;
- Внутрішньоособистісні конфлікти, що виражаються в пригніченні, замкненості, тривожності та втраті інтересу до навколишнього світу;
- Депресії, межовий розлад особистості та інші психічні розлади;
- Перевантаження фізичні або психологічні, та виснаження, які загострюються під час підготовки до випускних іспитів і т.д.;
- Втрата безпеки, довіри та підтримки дорослих, що призводять до відчуття самотності, покинутості та психічного болю.
- Відсутність взаємності в коханні і т.д. [2].

Також, варто звертати увагу на структуру суїцидальної поведінки, яка включає *мету*, спрямовану на вирішення проблеми шляхом позбавлення себе життя для припинення страждання, *завдання*, що спрямоване на виключення свідомості та *стимул* до суїциду, яким стає нестерпний душевний біль та заблоковані і незадоволені психічні потреби, які супроводжуються відчуттям безнадійності [2]. Також у сучасній науці розрізняють типи суїцидів: демонстративно – шантажуючий суїцид з агресивним компонентом, демонстративно-шантажуючий суїцид з маніпулятивною мотивацією, суїцид з мотивацією самознищення [3]. Врахування зазначених вище факторів дає змогу підібрати та розробити систему психодіагностичних, психокорекційних та психоконсультативних методів для профілактики підліткових суїцидів. Основним акцентом роботи психолога повинно стати відновлення безпеки, довіри, підтримка підлітка. Через розвиток у дитині самоцінності та вміння аналізувати свої особисті якості, можна навчити її ефективно використовувати власні ресурси, включити активний процес самопізнання, що зберігає інтерес дитини до себе та зовнішнього світу, розкриває важливі якості для ефективного міжособистісного спілкування, стимулює подальший саморозвиток для надання самопомоги в складних ситуаціях, або можливість звертатись за допомогою до інших.

Продуктивними також є тренінги та профілактичні бесіди з батьками та педагогами. Звертаючи увагу на психологічний стан дитини, самою дитиною та дорослими, що її оточують, ми можемо мінімізувати ризики та усунути кризову ситуацію [1]. Для цього необхідно підібрати комплекс психокорекційних методів, активно залучати батьків та педагогів до позитивного розвитку дитини, спираючись при цьому різні рівні організації психічних процесів (довільних психологічних процесів). Науковці також

відзначають, що у роботі з профілактики підліткових суїцидів можна спиратися на принципи програмованого навчання, позитивне підкріплення психоемоційного стану.

Отже, підсумовуючи сказане, можемо стверджувати, що основним фактом залишається те, що, незважаючи на заяви чималої частини суїцидентів про бажання померти, у момент скоєння спроби справжнє прагнення до смерті у них відсутнє. Підлітковий суїцид у своїй природі є проханням про допомогу. Тому важливо залишатися уважним та чутливими до дітей підліткового віку.

### **Список використаної літератури**

1. Главник О. Корекційна робота психолога: навч. посібник. Київ: Шкільний світ, Психолог. Бібліотека. Вип. 3. 2002. 112с.
2. Гончаренко Т. Психічне здоров'я дитини: Редакції загальнопедагогічних газет. Київ: Бібліотека Шкільного світу 2003. 112с.
3. Ковпак Д., Третьак Л. Депрессия Современные подходы к диагностики и лечению. Техники релаксации: Санкт-Петербург. Наука и Техника, 2013. 538с.

*Белаш Аліна Анатоліївна,  
студентка 3 курсу бакалаврату,  
спеціальності «Українська мова та література (практична психологія)»*

*Науковий керівник:  
старший викладач  
Співак Ніна Василівна*

### **«Діагностика психологічної готовності дитини до шкільного навчання»**

Вступ дитини до школи – одна з найважливіших подій у її житті. Діти по-різному переживають цей період, залежно від рівня їх психологічної готовності до навчання. Більшість дітей охоче йде до школи, вони включаються в навчальну діяльність, яка стає провідною в їхньому житті.

На стадії прийняття дитини до школи варто діагностувати рівень психологічної готовності «зрілості» дошкільника, тому що, тільки зріла шестирічна дитина готова пройти стадію соціальної адаптації, засвоєння знань і навичок, зможе успішно навчатися у початковій школі.

Аналіз літературних джерел свідчить про те, що питанням діагностики психологічної готовності до школи, займалися зарубіжні дослідники, науковці радянського періоду і вітчизняні дослідники. Так у зарубіжних науковців готовність до школи відобразилася у роботах Г. Гетцер, Г. Віцлака, Ф. Ілг, Л. Еймс, Я. Йірсека та ін., що вивчали шкільну зрілість дітей. Інші психологи, що займалися опрацюванням цього питання в ХХ столітті Л. Артемова, Д. Ельконін, О. Запорожець, Л. Божович, Н. Салміна, О. Кравцова, Р. Овчарова, С. Дубровський, Н. Гуткіна, Є. Вахорова, Н. Дятко, серед вітчизняних В. Котирло, С. Ладивір, Н. Побірченко, О. Проскура, Ю. Гільбух, О. Скрипченко, Є. Юдіна та ін.. Ці вчені присвятили свої роботи вивченню різних аспектів готовності дитини до шкільного навчання.

Зокрема, у працях Л. Божович основним критерієм готовності до школи виступає новоутворення «внутрішня позиція школяра», що є сплавом пізнавальної потреби дитини і потреби у спілкуванні на новому рівні [1].

Д. Ельконін, стверджував, що на перше місце слід ставити сформованість передумов до учбової діяльності. До найбільш важливих він відносив уміння дитини орієнтуватися на систему правил в роботі, уміння слухати і виконувати інструкції дорослого, уміння працювати за зразком і деякі інші. Також вчений підкреслював, що при

переході дошкільнят до ланки школярів, діагностична схема повинна врахувати «наявності зачатків новотворів, характерних для навчальної діяльності» [4].

Дослідниця О. Кравцова, вважала що основними складниками психологічної готовності дитини до школи є фактори особистісної зрілості, які проявляються у відношенні «дитина – дорослий – однолітки» [3].

Проаналізувавши літературу та опрацювавши психологічні підходи, відстежуємо закономірність яка полягає в тому, що основними аспектами психологічної готовності дитини до школи є: розвиток тонкої моторики; розвиток мовленнєвої сфери; уміння планувати свою діяльність; здатність до розумової активності; високий рівень розвитку довільної сфери; наслідування зразку в діяльності і поведінці; сформованість внутрішньої позиції школяра; уміння працювати колективно; саморегуляція поведінки; розвиненість пізнавальної потреби.

Психологічна готовність дошкільника загалом розглядається як нестандартна характеристика інтелектуального розвитку дитини та її психологічних особливостей. Тільки повноцінний розвиток компонентів психологічної готовності забезпечить успішність у навчанні.

В нашому дослідженні були використані методики: «Будиночок» дослідження довільної сфери, «Чобітки» інтелектуальної та мовленнєвої сфери, «Четвертий зайвий» розвитку образно-логічного мислення, «Звукові хованки» дослідження мовної сфери, перевірка фонематичного слуху. Експериментом було охоплено старшу групу дітей в загальній кількості 15, віком від 5,5 - 6,5 років.

Інтерпретація результатів даних показала, що більшість дошкільнят психологічно готові до вступу в школу, при цьому «добре» підготовлені до навчання 50%, «задовільно» - 40%, а 10 % дітей ще потребують роботи у підготовці до шкільного навчання.

Проведені дослідження показують, що до школи приходять діти з різним рівнем підготовки й розвитку, і це стосується не тільки розвитку мислення, але й розвитку пам'яті, уяви, мови й інших характеристик шкільної зрілості. Виразність даних показників підтверджують закономірні особливості психічного розвитку дітей дошкільного віку.

Підсумовуючи, хочемо зазначити, що в усіх дослідженнях, не дивлячись на відмінність підходів, дані свідчать, що ефективним навчання буде для дошкільника тільки в тому випадку, якщо він володіє необхідними і достатніми для початкового етапу навчання якостями, які потім в процесі засвоєння знань удосконалюються і розвиваються.

#### **Список використаної літератури**

1. Божович Л.І. Личность и ее формирование в детском возрасте. М., МГУ, 1999. 148 с.
2. Гильбух Ю. З. Психодиагностика в школе. М. : Знание, 1989. 80 с.
3. Кравцова Е.Е. Психологические проблемы готовности детей к общению в школе. М., 1991. 152 с.
4. Эльконин Д.Б. Детская психология. М., МГУ, 2006. 128 с.

*Бикова Анжеліка Андріївна,  
студентка 3 курсу бакалаврату,  
спеціальності «Психологія»,  
ОПП «Психологія врегулювання конфліктів»*

*Науковий керівник:  
старший викладач  
Сагайдак Світлана Петрівна*

**«Теоретичні підходи до проблеми внутрішньоособистісного конфлікту»**

Нові реалії сьогодення обумовлюють виникнення різних за змістом психологічних проблем, в основі яких можуть лежати конфлікти в соціальному середовищі, що призводять до психоемоційного напруження та формування внутрішньоособистісних протиріч.

Проблема внутрішньоособистісного конфлікту всебічно досліджувалася, як в зарубіжній, так і у вітчизняній психології. В межах зарубіжної психології свою увагу вивченню цього явища присвятили такі відомі вчені, як А. Адлер, А. Маслоу, К. Роджерс, Б.Скіннер, В. Франкл, З. Фрейд, Е. Фромм, К. Хорні, К. Юнг, у вітчизняній психології до аналізу внутрішньоособистісного конфлікту звертались Л. Божович, Т. Гущина, Г. Дубчак, В.Столін, Т. Титаренко та інші.

Вивчення проблеми внутрішньоособистісного конфлікту почалося в кінці ХІХ століття і було пов'язано, в першу чергу, з ім'ям засновника психоаналізу – З. Фрейда. На його думку, людська психіка є нестійкою за своєю природою, людське існування пов'язане з постійним напруженням і подоланням суперечності між біологічними потягами й бажаннями (перш за все сексуальними) і соціально-культурними нормами. У цьому протиріччі і постійному протиборстві, за З. Фрейдом, і проявляється сутність внутрішньоособистісних конфліктів. Він стверджував, що структура особистості включає три інстанції: Воно (Id), Я (Ego) і Зверх-Я (Super-Ego). Між Воно (Id) та Зверх-Я (Super-Ego) виникають внутрішні протиріччя особистості. Я (Ego) має вирішити ці протиріччя, але, якщо це не вдається, то в цій інстанції виникають глибокі переживання, які характеризують внутрішньоособистісний конфлікт [4].

А. Адлер вважав, що у будь-якої людини виникає конфлікт між бажаннями (прагненням до переваги) і можливістю (неповноцінністю). На його думку, вирішенню цього конфлікту сприяє прагнення до звільнення від почуття неповноцінності, яке є наслідком складного дитинства і характеризується егоцентризмом, відсутністю співпраці, нереалістичністю, шляхом подолання власних недоліків [1].

Відповідно до К. Хорні, існують внутрішній та базовий конфлікти. Внутрішній конфлікт виникає при необхідності обирати між однаково бажаними для суб'єкта можливостями, або переконаннями. Базовий (невротичний) конфлікт – це вибір між небажаними силами, що діють у протилежних напрямках [5]. Розглядаючи поняття «базового» конфлікту, К. Хорні опиралася на вивчення З. Фрейда. Вона стверджувала, що перше припущення З. Фрейда про базовий конфлікт полягало в тому, що його існування викликане нашими інстинктивними потягами, сліпими прагненнями до задоволення та обмежувачим оточенням – сім'єю та соціумом [5].

Е. Еріксон розробив вікову періодизацію, згідно якої у кожному віковому періоді загострюються внутрішньоособистісні конфлікти. На кожному віковому етапі виникають кризи, під час яких людина зіштовхується з проблемою невідповідності умов існування та завданнями, які передбачає наступний віковий етап [6].

Представник гуманістичного підходу К. Роджерс, розглядав внутрішній конфлікт, як неузгодженість між Я-Реальним та Я-ідеальним. В основі внутрішнього конфлікту лежить прагнення до позитивної оцінки особистості зі сторони оточення та самої себе (людина прагне зберегти позитивний образ себе, який є насправді помилковим, підпорядкувати себе загальноприйнятим правилам та усталеним нормам, що суперечать розвитку людської індивідуальності) [3].

Особливе значення у розумінні сутності та природи внутрішньоособистісних конфліктів серед вітчизняних вчених має дослідження О.М. Леонтєва. Вчений розглядав внутрішньоособистісний конфлікт у сфері діяльнісного підходу. Внутрішні конфлікти, на його думку, є характерними для всього життєвого процесу, вони виникають в наслідок зміни пріоритетності мотивів і становлення зв'язної системи особистісних смислів. Протиріччя мотивів мають властивість фіксуватися і вкорінюватися в структуру особистості [2].

Таким чином, аналіз теоретичних джерел свідчить про те, що однозначної інтерпретації поняття внутрішнього конфлікту у вітчизняній та зарубіжній психологічній науці немає. Вчені досліджували питання внутрішньоособистісних конфліктів із різних сторін та напрацювали своєрідні змістовні результати, які є основою для утворення базових уявлень про поняття внутрішньоособистісних конфліктів.

#### **Список використаної літератури**

1. Адлер А. Практика и теория индивидуальной психологии. М. : Прогресс, 1995. 296 с.
2. Леонтьев А.Н. Деятельность. Сознание. Личность. М. : Наука, 2015. 320 с.
3. Роджерс К. Консультирование и психотерапия. М. : Психотерапия, 2006. 512 с.
4. Фрейд З. Вступ до психоаналізу. Лекції зі вступу до психоаналізу з новими висновками. К. : Основи, 1998. 709 с.
5. Хорни К. Наши внутренние конфликты. Конструктивная теория невроза. М. : Академический проект, 2007. 198 с.
6. Эриксон Э. Идентичность: юность и кризис. М. : Прогресс, 1996. 344 с.

*Білецька Вероніка Володимирівна,  
студентка 3 курсу бакалаврату,  
спеціальності «Психологія»,  
ОПП «Психологія врегулювання конфліктів»*

*Науковий керівник:  
кандидат психологічних наук, доцент  
Андріяшина Наталія Володимирівна*

#### **«Психологічні особливості агресії у сучасному воєнному конфлікті»**

Початок 2022 року відзначився складною для України подією, яка не залишила байдужою країни всього світу. 24 лютого військові підрозділи РФ перетнули кордон суверенної і незалежної країни та розпочали активні військові дії в Україні.

З початку повномасштабного вторгнення РФ на територію України воєнний конфлікт привернув до себе увагу всього світу. Кожен громадянин України зіштовхнувся з великою кількістю складних переживань, серед яких домінуючими стали страх, розпач, обурення, гнів, злість тощо. Оскільки воєнний конфлікт розгорнувся між сусідніми країнами, в яких велика кількість мешканців має близькі стосунки, суть комунікативної взаємодії між людьми набула нової форми, в основі якої є агресія. Тому тема агресії у сучасному воєнному конфлікті стала надзвичайно актуальним питанням сучасної психологічної науки і практики.

Метою нашої роботи є вивчення агресії та її особливостей у сучасному воєнному конфлікті. Для її реалізації ми поставили завдання: вивчити поняття агресії в сучасній психологічній літературі та виявити вплив життєвої позиції особистості на виникнення агресії.

Дослідженню феномену агресії присвячено багато робіт, серед яких є праці А.Бандури, А.Басса, Л.Берковіца, Р.Берона та Д.Річардсон, Б.Крейхі, К.Лоренца, В.Холлічера.

Аналіз слова «агресія» показав, що у грецькій та латинській мовах, від яких походить поняття, простежується ворожий зміст агресивних дій. Зокрема, латинське «*aggressio*» дослівно означає «нападаю, наступаю». Руйнівний характер агресивних дій розкривається в слові «*aggressor*» – «розбійник». Аналогічне тлумачення агресії можна знайти у грецькій мові: *ἐπίθεσις* – «напад, приступ, обман, хитрість», а *ἐπίθεξις* – «шахрай, нападник, кривдник (агресор)».

У сучасній психологічній науці відсутнє єдине тлумачення феномена агресії. Більшість дослідників визначають агресію як поведінку, що націлена на заподіяння шкоди (Е. Аронсон, Л. Берковіц, Д. Майерс та ін.) [2, с. 16]. Говорячи про феномен агресії, дослідники (зокрема, А. Реан) відокремлюють його від феномена агресивності. Зазначається, що агресія – це дія в поведінці, в той час як агресивність – це властивість (риса) особистості, яка виражається в готовності до агресивних дій (учинків) [3, с. 6].

Психологічні словники акцентують зміст агресії на поведінкових проявах особистості. Так, проаналізувавши існуючі визначення, ми взяли за основу те, яке найбільш чітко і широко окреслює досліджуваний феномен з огляду на сучасний воєнний конфлікт. Словник за редакцією А.В.Петровського та М.Г.Ярошевського вказує на агресію як на «...цілеспрямовану деструктивну поведінку, що суперечить нормам та правилам існування людей у суспільстві, наносить шкоду об'єктам нападу (живим та неживим), спричиняє фізичний збиток людям або викликає у них негативні переживання, стан напруги, страху». Таке визначення найбільш чітко відповідає очевидним діям РФ відносно України за формою та змістом. Психоемоційний стан українських військових є складним питанням і заслуговує окремого дослідження. Проте, психологічний стан цивільного українського населення, відносно якого коїться агресія, також потребує аналізу.

За час повномасштабного вторгнення РФ мирне українське населення переживає складні почуття, які виникають внаслідок воєнного конфлікту та його наслідків. Руйнування базової потреби особистості пересічного українця у безпеці є основою, що породжує почуття страху, розпачі, апатії, обурення, гніву, злості та агресії. Пояснення особливостей агресії особистості у воєнному конфлікті потребує опори на відповідні теоретичні джерела.

Вивчення створення мотиву агресії детально описує Є.П.Льїн, який вважає, що зовнішнім стимулом агресії є конфліктні або фрустраційні ситуації. Для того щоб ці ситуації привели до конфлікту або фрустрації, потрібно зіткнення думок, бажань, цілей між людьми, що спілкуються, а також щоб між ними була ворожість та вони не мали бажання йти на компроміс. Формування мотиву агресії починається із почуття досади, злості, гніву, які приводить до актуалізації потреби особистості понизити психічне напруження через задоволення бажання нанести шкоду тому, хто скривдив. На думку автора, створення наміру покарання обумовлює пошук конкретних шляхів і засобів досягнення поставленої мети, а результатом формування мотиву агресії є складний психологічний комплекс потреби особистості відреагувати на конфліктну ситуацію. Таким способом суб'єкт набуває підстав для агресивної поведінки.

Агресія особистості часто виникає у протистоянні, боротьбі та вимагає від людини таких вольових якостей як наполегливість, цілеспрямованість, рішучість. Це може пояснювати існуючий погляд, згідно з яким агресія виступає аналогом активності, прагненням до самоствердження. Окремі дослідники (А.Адлер, В.Клайн, К.Лоренц, А.А.Налчаджян, А.Фройд, Е.Фромм) асоціюють його з рухом вперед, прогресом, наділяючи агресію людини природністю, доцільністю, невід'ємністю буття.

Для виявлення впливу життєвої позиції особистості, як психологічної особливості агресії, ми звернулись до аналізу опитування українців після початку воєнних дій. За опитуванням соціологічної групи «Рейтинг» від 19 березня 2022 року, в українців з активною життєвою позицією (47%), віком від 18 до 50 років не відчувають сильних переживань агресії, песимізму, розпачу чи апатії в умовах війни. Більшість з них зараз мають роботу, що орієнтує їх активність на наполегливість, цілеспрямованість у професійній діяльності. Життєва позиція впливає на переживання та емоції, у людей з активною позицією менша тенденція до пригніченого настрою, агресії та апатії. Також опитування показало, що найбільший прояв агресії спостерігається у старших людей віком від 51 року (3.3 – скоріше відчуває агресію), а найменший – у молоді (2.8 – скоріше не відчуває) [4]. Збільшений рівень агресії старшого покоління може бути пов'язаний з

фізіологічними процесами організму, зменшенням можливостей, більшою втомою, страхом та тривогою.

Агресія проявляється у різних формах. За час перебування країни у військовому конфлікті активна та пасивна агресія українців достатньо чітко проявляється у соціальних мережах, в міжособистісному спілкуванні. Вона розповсюджується не лише на суб'єктів-агресорів – росіян, а і на українців опозиціонерів. Збільшилась кількість агресивних реакцій через відстоювання особистих кордонів, з урахуванням вимушеного співмешкання зі збільшеною кількістю людей, вихід із зони комфорту, використання ресурсів на адаптаційні механізми до зміненої реальності тощо. Це ті прояви агресії, які також обумовлені сучасним воєнним конфліктом. Тому важливим стає питання конструктивних особливостей агресії.

Отже, наполегливість у досягненні мети, ініціатива, прагнення до перемоги, подолання перешкод можна назвати конструктивними рисами агресії, які можуть стати основою для формування лідерських якостей, активного життя людини. З цієї причини можна приєднатися до думки Г.Е.Бреслава, який сказав, що агресія є «природною властивістю людини, невід'ємною часткою її життя» [1].

Проведене дослідження стає основою для подальших наукових пошуків в аспекті теоретичного і практичного вивчення агресії у воєнному конфлікті.

У випадку роботи з агресією можна дотримуватись наступних рекомендацій:

- Звести до мінімальної кількості інформацію, що породжує агресію;
- Надати можливість усвідомити і прожити цю емоцію;
- Заповнювати своє життя цікавою роботою;
- Знайти діяльність, що пов'язана з фізичною активністю;
- Намагатись звертатися до почуття гумору;
- Усвідомлювати агресивні переживання та намагатись не реагувати на агресію та не проявляти її на близьких, дорогих людей.
- Пам'ятати, що проявляти агресію можна екологічно, не травмуючи близьких.

### Список використаної літератури

1. Бреслав Г.Э. Психологическая коррекция детской и подростковой агрессивности. Учебное пособие для специалистов и дилетантов. СПб.: Речь. 97 с.
2. Дроздов О.Ю. Соціально-психологічні фактори динаміки агресивної поведінки молоді: автореф. дис. на здобуття наук. ступеня канд. психол. наук: спец. 19.00.05. К.: Ін-т психології ім. Г.С. Костюка АПН України, 2003. 20 с.
3. Реан А.А. Агрессия и агрессивность личности. *Психологический журнал*. 1996. № 5. С. 3–18.
4. Шосте загальнонаціональне опитування: адаптація українців до умов війни (19 березня 2022). Електронний ресурс URL : [https://ratinggroup.ua/research/ukraine/shestoy\\_obschenacionalnyy\\_opros\\_adaptaciya\\_ukraincev\\_k\\_usloviyam\\_voyny\\_19\\_marta\\_2022.html](https://ratinggroup.ua/research/ukraine/shestoy_obschenacionalnyy_opros_adaptaciya_ukraincev_k_usloviyam_voyny_19_marta_2022.html)

*Бондарук Анна Вікторівна,  
студентка 1 курсу магістратури,  
спеціальності «Психологія»*

*Науковий керівник:  
кандидат психологічних наук, доцент  
Ханецька Тетяна Іванівна*

**«Психологічні особливості адаптації до навчання  
у дітей молодшого шкільного віку»**

Початок шкільного навчання є одним із найскладніших періодів у житті дитини. Складність цього періоду проявляється не лише в соціальному, психологічному, а також й у фізіологічному плані. Напруженість адаптації молодшого школяра до навчальної діяльності пов'язана з тим, що у дитини формується нова провідна діяльність, а саме навчальна, дитина потрапляє у нове соціальне середовище, опановує нову соціальну роль, у неї формується усвідомлення нового, невідомого для неї статусу – школяра, учня. Школа з перших же днів ставить перед дитиною нові завдання, які не пов'язані з її минулим досвідом. Цей період зобов'язує дитину максимально активізувати всі її ресурси – інтелектуальні, емоційні, фізичні. Адаптація супроводжується різноманітними змінами у функціональному стані та безпосередньо має вплив на психоемоційну сферу дитини. Перші дні навчання у школі стають для дитини емоційним потрясінням, створюють стресову ситуацію.

У розвиток загальної теорії соціально-психологічної адаптації вагомий вклад здійснили вітчизняні психологи Л.С. Виготський, В.В. Давидов, А.Ф. Лазуровський, А.В.Петровський, Л.А. Петровська, Н.І. Сарджвеладзе та інші вчені. Більшість науковців розглядають адаптацію як шлях пристосування індивіда до нових умов середовища [1; 2; 4].

А.М. Гончарова-Чагор, Н.І. Гуткін, Д.Ю. Соловійова та інші науковці зазначали, що адаптаційний період дитини до навчання у школі переважно триває два місяці, хоча у певних дітей може сягати пів року, а іноді й рік [1; 2; 4]. Дослідивши особливості шкільної адаптації, проаналізувавши теорії та концепції, опрацювавши інформацію про психологічні особливості адаптаційного періоду учнів, а також чинники дезадаптації молодших школярів та шляхи психолого-педагогічного супроводу першокласників можна зробити деякі висновки:

- Психологічна адаптація – це процес взаємодії особистості із середовищем, при якому особистість повинна враховувати особливості середовища і активно впливати на нього, щоб забезпечити задоволення своїх основних потреб і реалізацію змістовних ланцюжків [2; 5]

- Провідними ознаками психологічної адаптації дитини до школи є утворення адекватної поведінки (налаштування взаємин з однокласниками, з учителем, опанування навчальною діяльністю) [1; 2].

- Вдала адаптація до школи поєднана зі ступенем готовності молодшого школяра до навчання в першому класі, розвиненістю головних передумов освітнього процесу. Дивлячись на те, наскільки краще готовий організм дитини до всіх змін, пов'язаних із початком навчання, подолання перешкод, тим простіше вона їх здолає, тим вдалішим буде процес пристосування до школи [2; 4].

- Основним із критеріїв, які визначають розвиток адаптації до навчальної діяльності, є стан здоров'я молодшого школяра і видозміна його показників через шкільне навантаження. Легку адаптацію і якоюсь мірою адаптацію середньої важкості можна вважати зрозумілою реакцією організму дітей на умови життя, що змінилися. Важкий хід адаптації демонструє надмірне збільшення освітніх навантажень для організму першокласника. Натомість прояв і термін безпосередньо процесу адаптації залежать від стану здоров'я дитини до початку регулярного шкільного навчання [3; 5].

Отже, слід зазначити, що вступ дитини до школи та початок навчання виступають складним стресовим періодом у її життєдіяльності. У більшості учнів досить висока інтенсивність шкільного навчання викликає напруженість, надмірну втому, високу тривогу, досить гостро переживають невдачі у школі. Все це надалі може призвести до виникнення цілого комплексу проблем. Тому, вивчення психологічних особливостей адаптації до навчання дітей молодшого шкільного віку, виявлення причин виникнення проблем цього процесу є досить актуальними для дослідження психологів, педагогів, фізіологів та інших фахівців.



### Список використаної літератури

1. Гончарова-Чагор А. Адаптація першокласників до школи. *Психолог: Додаток до газ. «Шкільн. світ»*. 2006. №11. С.16–19.
2. Гуткин Н.И. Психологическая готовность к школе. М.: Образование, 2000. 186 с.
3. Диагностика школьной дезадаптации. Учебно-методическое пособие / Под ред. С.А. Беличевой, И.А. Коробейникова, Г.Ф. Кумарино. М.: Изд-во Консорциум, 1993. 127 с.
4. Соловйова Д.Ю. Факторы адаптации первокласников к школе. *Вопросы психологии*, 2012. №4. С.23-31.
5. Хрипкова А.Г., Антропова М.В., Фарбер Д.А. Возрастная физиология и школьная гигиена. М.: Просвещение, 1990. 319 с.

*Буряк Дарина Володимирівна,  
студентка 2 курсу магістратури  
спеціальності «Психологія»*

*Науковий керівник  
кандидат психологічних наук, доцент  
Отлич Дарія Дмитрівна*

### «Рольові очікування сучасної молоді щодо шлюбу»

В наш час проблема психологічної готовності до шлюбу є матеріалом для дослідження багатьох науковців. Дана проблема може включати в себе питання рольових очікувань та домагань сучасної молоді, так як вивчення таких аспектів може дати нам повну картину готовності до шлюбу юнака. Теоретичний аналіз феномену психологічної готовності до шлюбу – багатоаспектна проблема, яку пов'язують зі зрілістю особистості, розвитком свідомості та самосвідомості. Дуже важливим є адекватність самоприйняття особистості, оскільки завдяки адекватному самоприйняттю формується нормальний рівень домагань та очікувань у майбутньому шлюбі. Його вважають головною рисою психічного здоров'я, а також характеристикою самоактуалізації, оптимального функціонування та зрілості [3].

Актуальність даної теми пов'язана з тим, що уявлення сучасної людини про подружні ролі в сім'ї недостатньо відображені у вітчизняній літературі, а відсутність у шлюбних партнерів знань про соціально-психологічні особливості статей є однією з причин неблагополуччя подружніх відносин та розпаду сімей. У цьому ми поділяємо думку багатьох авторів, що у суспільстві спостерігається збільшення сімейних відносин егалітарного типу [1; 2; 4; 5].

Операціоналізація базових понять дослідження:

1. Рольові очікування – це встановлення та бачення чоловіка та дружини на активне виконання партнером сімейних обов'язків.

2. Рольові домагання – особиста готовність кожного із партнерів виконувати сімейні ролі.

Рольові очікування та домагання юнаків розглядалися нами в рамках наступних сфер подружнього життя (за методикою РОД О. Волкової): господарсько-побутова, емоційно-психотерапевтична, соціально-активна, батьківсько-виховна сфери, а також сфера зовнішньої привабливості.

Дуже велика розбіжність в юнаків прослідковується в батьківсько-виховній сфері, де високий коефіцієнт домагань становить 26%, а очікувань – 72%, що свідчить про те, що

більшість молодих людей не бажають мати дітей по причині того, що або ж не вміють за ними доглядати, або ж бояться труднощів, пов'язаних з народженням дитини.

Крім того, внаслідок «культури малодітності», в Україні сім'я із трьома й більше дітьми як модель відсутня вже протягом трьох поколінь, тому подружжю не тільки здається дивним завести таку сім'ю, вони просто розучилися існувати в таких умовах. Крім того, опитування показало, що сучасна молодь не бажає займатися дітьми, коли перед ними відкритий увесь світ – з більшою охотою вони б передали обов'язки догляду за дитиною або шлюбному партнеру (високий рівень очікувань), або ж власним батькам.

Важливою цінністю при побудові шлюбних стосунків також виступає сфера зовнішньої привабливості (де високий коефіцієнт домагань становить 50%, а очікувань – 68%) що свідчить про бажання побудови красивої зовні сім'ї, з привабливим партнером.

Також слід акцентувати увагу на важливості емоційно-психотерапевтичної сфери в шлюбі. Емоції створюють основну спонукальну силу і своїм впливом здатні змінити спосіб життя, дій та спілкування. Нездатність або небажання зрозуміти емоційний стан іншої людини призводить до психологічної несумісності, яка нерідко стає причиною конфліктів. Дослідження показало, що в сучасній молоді рівень очікувань (76%) переважає над рівнем домагань (54%), що свідчить про те, що не кожен юнак готовий стати опорою своєму партнеру, проте майже всі чекають цього від свого чоловіка/дружини. Ці дані відображають ступінь орієнтації чоловіка (дружини) на те, що шлюбний партнер візьме на себе роль емоційного лідера сім'ї в питаннях корекції психологічного клімату, надання моральної й емоційної підтримки, створення «психотерапевтичної атмосфери».

Однією з найменш важливих цінностей для молоді є господарсько-побутова сфера. До речі, очікування в господарсько-побутовій сфері (40%) переважають над домаганнями (22%), що свідчить про те, що молодь бажає перекласти господарські обов'язки на свого партнера. Проте за загальним підрахунком помітно, що веденням спільного побуту, підтриманням чистоти та затишку в домі сучасна молодь не зацікавлена.

Досить цікаву статистику також маємо при дослідженні рівня домагань та очікувань соціально-активної сфери. Лише тут високий рівень домагань (86%) переважає над рівнем очікувань (58%), що ілюструє виразність власних професійних потреб та соціальних успіхів досліджуваних, хоча і рівень очікувань також достатньо високий, що відбиває ступінь орієнтації чоловіка (дружини) на те, що у шлюбного партнера мають бути великі професійні інтереси, він має відігравати активну суспільну роль.

Отже, дослідження ролевих очікувань та домагань у шлюбі може дати досить чітку картину готовності до шлюбу сучасної молодості. Можемо виділити те, що в основному очікування в шлюбі переважають над домаганнями. Це означає, що у сучасній молоді є установка на активне виконання партнером сімейних обов'язків, натомість готовність виконувати ці ж самі сімейні ролі притаманна не кожному юнаку. Виключенням є високий рівень домагань у сфері соціальної активності, що свідчить про те, що в шлюбі молодь прагне самостійно зберегти професійні інтереси та покращити свій соціальний статус.

### Список використаної літератури

1. Глазунов С. В. Сучасні чинники вибору шлюбної пари і деякі питання стабілізації подружніх стосунків. *Вісн. Дніпропетр. держ. ун-ту: Соціологія. Філософія. Політологія*. Д., 2017. С. 123-128.
2. Гордеева, Т. О. Мотивация достижения: теории, исследования, проблемы. *Современная психология мотивации*. М.: Смысл, 2002. С. 47–103.
3. Мізерна О. О. Корекційна тренінгова програма «Самовдосконалення» для подолання агресивних проявів серед респондентів. *Практична психологія та соціальна робота*. 2013. № 4. С.37-43.

4. Омельченко Л. М. Соціально-педагогічні умови подолання конфліктів у молодій сім'ї: дис. ... канд. пед. наук. Київ, 2015. 250 с.

5. Помиткіна Л.В. Психологія сім'ї: навч. посіб. К.: Вид-во Нац. авіац. ун-ту «НАУ-друк», 2010. 270 с.

*Вдовиченко Софія Вікторівна,  
студентка 1 курсу магістратури  
спеціальності «Психологія»*

*Науковий керівник:  
кандидат психологічних наук, доцент  
Лунійко Людмила Василівна*

### **«Особливості збереження психічного здоров'я особистості в умовах війни»**

Психологічно здорова людина – це творча, життєрадісна і весела, спонтанна, відкрита до нового досвіду особистість, яка пізнає навколишнє середовище і себе не тільки розумом, але й інтуїцією, вчиться на власних помилках, покладає відповідальність за своє життя на себе, її життя наповнене змістом [3].

Академік В. Казначеев підкреслював, що здоров'я – це цілісний багатовимірний динамічний стан, що розвивається в процесі реалізації генетичного потенціалу в умовах конкретного соціального й екологічного середовища і дозволяє людині по різному здійснювати її біологічні та соціальні функції; процес збереження і розвитку фізіологічних властивостей, потенцій психічних і соціальних; процес максимальної тривалості життя при оптимальній працездатності й соціальній активності [1, ст. 7]. Людина є найвищою цінністю суспільства, а здоров'я, носієм якого вона є, зумовлює гармонійний розвиток людини і є запорукою всебічного розвитку суспільства.

Для благополуччя і розвитку країни та її громадян важливим соціальним критерієм є здоров'я, яке у свою чергу значно впливає на процеси й результати соціального, економічного, культурного розвитку країни, демографічну ситуацію, стан національної безпеки тощо [2].

Потужні негативні впливи соціального, природного, побутового та багатьох інших характеристик відчутно позначається на психіці сучасної людини, що вимагає спеціальних заходів для охорони і зміцнення психічного здоров'я. Небезпечним, з точки зору збереження психічного здоров'я, є те, що люди не звертаються за спеціалізованою допомогою на ранніх стадіях, коли ще є можливість ефективно вплинути на подальший перебіг психічних проблем та створити якісні умови покращення здоров'я. Проте на даний момент, в умовах війни не всі люди можуть повноцінно зберігати своє психічне здоров'я. Теперішні умови життєдіяльності в Україні з існуючими ризиками, загрозами, які ускладнені сьогодні війною викликають появу гострих та хронічних стресів, розповсюдження хвороб, вимушених переїздів та пов'язані з інформаційним перенавантаженням, зростанням соціальної напруги, рівнем агресії у суспільстві тощо [2].

Можна виділити декілька способів, які певним чином допоможуть збереженню психічного здоров'я в умовах війни.

Перший спосіб – це їжа, яку ми вживаємо. Інколи в стресовій ситуації людина переїдає, в неї відсутній апетит, або спостерігається порушення харчування, проте їжа, впливає як на фізичне, так і на психічне здоров'я. Під час емоційної напруги надмірне споживання деяких продуктів може збільшити виробництво гормонів в організмі, що в свою чергу спричиняє гнів і дратівливість. Рясне пиття води, навпаки, допомагає керувати емоціями [3].

Другий спосіб – фізична активність. Фізичне здоров'я взаємопов'язане з психічним здоров'ям. Вправи сприяють утворенню гормонів – ендорфінів, які покращують настрій і

діють як природні енергетики. Важливо правильно поєднувати фізичне навантаження і достатній відпочинок [3].

Третій спосіб – прийняття своїх почуттів. Потрібно вчитися приймати, а не уникати такі почуття, як сум, гнів, страх. Іноді в прагненні уникнути відчуття схвильованія людина намагається приховати емоції, що може призвести до деструктивної поведінки – помилкової відстороненості або холоднокривності, і в той самий час людина втрачає здатність сприймати радість і сум, які є частиною взаємин з іншими людьми [3].

Четвертий спосіб – навчитися керувати своїми емоціями. Неприємні емоції – нормальна реакція на різні ситуації. Вміння управляти гнівом і негативними емоціями – це важливий фактор доброго психічного здоров'я і показник емоційного інтелекту. Для пропрацювання гніву і дратівливості можна використовувати такі методи релаксації, як медитація та йога, або арт-терапію чи дихальні вправи як спосіб вираження негативних емоцій [3].

П'ятий спосіб – пошук так званих «слабких» місць. Якщо людина знає, які ситуації викликають у неї надмірну реакцію, це допоможе їй захистити себе від стресу. Можна уникнути їх або спробувати зрозуміти, що в них такого, що людину турбує [3].

Шостий спосіб - зміна думок з негативних на позитивні. Потрібно припинити щодня накопичувати негатив і вчитися помічати та радіти найпростішим речам [3].

Сьомий спосіб – розвиток талантів та інтересів. В умовах війни варто приділяти увагу саморозвитку, адже чим більше людина вмє та знає, тим кориснішою вона є для своєї держави та суспільства.

Навіть під час війни потрібно вчитися бути щасливою людиною і посміхатися частіше, тому що це позитивно позначається на психічному здоров'ї.

Отже, психічне здоров'я людини залежить не стільки від подій, що відбуваються в її житті, скільки від її реакції на них.

### **Список використаної літератури**

1. Загальна теорія здоров'я та здоров'язбереження: колективна монографія / за заг. ред. проф. Ю. Д. Бойчука. Харків: Вид. Рожко С. Г., 2017. 488 с.
2. Корольчук О. Л. Охорона психічного здоров'я в умовах ведення АТО. *Інвестиції: практика та досвід*: наук.-практ. журн. 2016. № 18.
3. Психічне здоров'я особистості у кризовому суспільстві. Збірник тез II Всеукраїнської науково-практичної конференції (20 жовтня 2017 року) / упор. Н. М. Бамбурак. Львів: Львівський державний університет внутрішніх справ, 2017. 400 с.

*Вержук Анна Вячеславівна  
студентка 1 курсу магістратури  
спеціальності «Психологія»*

*Науковий керівник:  
кандидат психологічних наук, доцент  
Ляшенко Олексій Андрійович*

### **«Особливості становлення професійної ідентичності майбутніх психологів у воєнний час»**

Актуальність теми обумовлена як особливостями становлення професійної ідентичності студента під час навчання у вищому навчальному закладі, так і вимогами до професії, що висувають реалії сьогодення. При вступі до вишу студент прагне оволодіти обраною професією, але не завжди замислюється про майбутнє в світі тієї чи іншої професії, її вплив та професійний розвиток в процесі навчання. Так перед студентом

відкриваються нові можливості, розмиваються рамки пізнання, починається формування ціннісно-орієнтованої діяльності, що поглиблює вже сформовані уявлення.

Україна переживає важкі часи, коли питання вищої освіти та формування професійної ідентичності іноді може ставати на другий план. При цьому важко недооцінювати потребу у психологічній допомозі всього населення. Так, ще більш актуальною постає проблема становлення майбутніх психологів. У самих студентів змінюється спектр інтересів в сторону не так пізнання самого себе та близьких, як підтримку та допомогу у стресових ситуаціях.

Значну увагу дослідженню становлення професійної ідентичності приділяли такі вчені: Е. Еріксон, Дж. Марсія, А. Уотерман – поняття ідентичності; Л.Д. Столяренко, Ю.Поваренков, Є.О. Клімов, Л. Шнейдер – поняття професійної ідентичності; Н.Б. Кирпач, В.В. Волошина, О.А. Ляшенко – професійна ідентичність майбутніх психологів, психотерапевтів.

Власне поняття професійна ідентичність розуміється як уявлення людини про своє місце у професійній спільноті, яка має обов'язкові ціннісні та мотиваційні орієнтири, та взаємозв'язок особистісних характеристик, які дозволяють повно реалізуватися у професійній діяльності[5].

Становлення професійної ідентичності проявляється у базових потребах: потреба належати до спільноти, потреба у впевненості та незалежності власного «Я» [1].

В своєму дослідженні Є.О. Клімов розглядав професійну ідентичність у контексті професійної самосвідомості, виділяє такі елементи у структурі професійної самосвідомості:

- усвідомлення своєї приналежності до певної професійної спільноти;
- знання про ступінь своєї відповідності професійним еталонам; знання людини про міру визнання у професійній групі;
- усвідомлення своїх сильних та слабких сторін, шляхи самовдосконалення, вірогідних зон успіху та поразки, знання своїх індивідуальних способів успішної дії;
- уява про себе і свою роботу в майбутньому [3].

Загально відомо, що навчально-професійна діяльність є основною у студентські роки. Під час навчання за обраною професією починається формування професійної ідентичності її подальший розвиток після адаптації. Так, дослідники підкреслюють, що професійна ідентичність розвивається в ході навчання, а професійна освіта є початок її формування. На думку вчених, студенти створюють певну соціально-професійну групу, всередині якої цілеспрямовано формуються професійні знання та навички. Тому професійне навчання стає досвідним чинником професійно-особистісного самовизначення студентів[2].

Л. Шнейдер зауважує, що основа професійної діяльності формується саме під час навчання, якщо студент відчуває та усвідомлює свою належність до певної професійної спільноти; розуміє, через навчання, про успіхи та невдачі у майбутній професійній діяльності.

На думку Л. Є. Орбан-Лембрик та Л. Д. Столяренко, соціалізація студентської молоді в поєднанні з навчальним процесом підтримує розбудову їх професійної самосвідомості [6].

Дж. Марсія також відмічає розвиток ідентичності протягом усього життя людини та вказує на два шляхи досягнення професійної ідентичності. Один з яких веде до формування конструйованої(досягнутої) ідентичності – розглядається як самостійний вибір людини стосовного, якою бути. Інший шлях – формування присвоєної ідентичності, сформованої під час отримання досвіду в процесі навчання [7].

Виділяють основні чинники, що впливають на формування професійної ідентичності(за Т.С. Березіною):

- суб'єктивні(особистісні) – внутрішні чинники: ціннісні орієнтації, рефлексія, компетентність, вміння, творчість, самосвідомість, самоактуалізація;

- об'єктивні(зовнішні) – вимоги до професійної діяльності;
- об'єктивно-суб'єктивні – організованість освітньо-професійної сфери.

Так ми бачимо який вплив має навчальний заклад на формування професійної ідентичності майбутнього психолога. Студенти в професійному колі здобувають відповідні знання, через досвід та професійну обізнаність викладача та можуть ділитись власними враженнями.

Свого часу ще Микола Іванович Пирогов наголошував, що саме університети відображають процеси сучасного суспільства, оскільки вони завжди є «найкращими барометрами суспільства». Таке порівняння університетів з барометром, вказує на те, що виші швидко, своєчасно, гнучко реагують на всі зміни, події, які відбуваються у суспільстві і задовольняють його потреби. Образно кажучи, університети і суспільство живуть одним – єдиним життям[4].

Як бачимо, перед професорсько-викладацьким складом кафедр, які здійснюють підготовку психологів, стоїть надвідповідальне завдання – підготувати компетентних психологів «вищого пілотажу», які готові до надання ефективної психологічної допомоги людям, що пережили стресову ситуацію та перебувають у стані кризи.

Підсумовуючи вищезгадане, хочемо підкреслити, що формування професійної ідентичності опирається на: особисті інтереси студента(звертає увагу на задоволення власних потреб, допомоги рідним та близьким у стресовій ситуації), специфіку подання матеріалу у навчальному закладі(відштовхується від потреб сьогодення: підготовка фахівців у роботі з людьми, що постраждали від воєнних дій; власний досвід викладача), потреб зовнішнього світу у наданні кваліфікованої психологічної допомоги.

#### **Список використаної літератури**

1. Белинская Е. П. Временные аспекты «Я» концепции та идентичности. *Мир психологии*. 1999. № 3. С. 140-147.
2. Борисюк А. С. Професійна ідентичність медичного психолога: соціально психологічний аналіз : монографія .Черкаси : Книги–XXI, 2010. 440 с.
3. Климов Е. А. Психология профессионала. Москва: ИПП, 1996. С. 266-275.
4. Литвиненко І. С. Професійна підготовка студентів-психологів до роботи з дітьми війни. *Науковий вісник Миколаївського національного університету імені В. О. Сухомлинського. Психологічні науки*. 2018. № 1(19). С. 73-86.
5. Руднева Е. Формирование профессиональной идентичности. Москва: 2012. 148 с
6. Столяренко Л. Д. Педагогічна психологія: навч. Посіб. Київ: Фенікс, 2003. 544 с.
7. Marcia J. E. Development and validation of ego-identity status. *Journal of Personality and Social Psychology*. 1975. P. 551–558.
8. Waterman A. S. Identity in adolescence: Processes and contents. San Francisco L.: JosseyBass, 1985. P. 61-77.

**Висоцька Владислава Вікторівна,  
студентка 2 курсу магістратури,  
спеціальності «Психології»**

**Науковий керівник:  
доктор філософських наук, професор  
Мельник Валерія Валеріївна**

#### **«Феномен аполітичності особистості»**

Політична свідомість суспільства визначає ціннісну складову політичної системи суспільства загалом. Вона є ідеологічним конструктом, відображає сукупність політичних поглядів, еталонів і думок, що формуються і змінюються протягом усього життя. Від рівня

розвитку політичної свідомості залежить ряд факторів на макрорівні та мікрорівні: становлення громадянського суспільства, форма державного устрою, ефективна реалізація демократичних цінностей, висування та реалізація колективних цілей, характер прийняття рішень, розподіл благ, суперництво індивідів та груп за владу, конфлікти інтересів тощо

Проблема функціонування політичної свідомості в структурі свідомості особистості ось уже кілька століть привертає увагу вчених. Найбільший внесок у її розробку внесли мислителі Нового часу (Г. Гегель, Т. Гоббс, Т. Г. Гоббс, Джефферсон, І. Кант, Дж. Лок, К.Маркс, Дж. Ст. Мілль, Ш.-Л. Монтеск'є, Дж. Медісон, Т. Пейн, Ж.-Ж. Руссо, Б. Спіноза, А.де Токвіль та ін.).

Сутність, структура та функції політичної свідомості у зарубіжних роботах (П.Андерсон, А. Арато, З. Бауман, Х. Булл, Дж. Коен, А. Селс, Ю. Хабермас, Й. Шапіро, Ф.Шміттер та ін.) та вітчизняних (Т. А. Алексеева, Г. І. Вайнштейн, В. В. Вітюк, А. Г. Володін, А. В. Гаїда, К. С. Гаджиев, О. О. Галкін, З. Т. Голенкова, В. Є. Гулієв, Г. Г. Ділігенський, А. Ф. Зотов, Б. Г. Капустін, Б. І. Коваль, А. П. Кочетков, І. І. Кравченко, Ю. А. Красін, І. Б. Левін, А. І. Соловйов, К. Г. Холодковський, В. Г. Хорос та ін) вчених. Також слід відзначити роботи таких вчених як Г.А. Алмонд, С. Верба, Б. Грушін, І. Кон, В. Лісовський, К. Поппер, М. Руткевич, Р.А. Даль, Н.О. Петро, присвячені осмисленню різноманітних аспектів проблем формування політичної свідомості на сучасному етапі.

Огляд наукових досліджень дозволяє стверджувати про наявність великої різноманітності теоретичних підходів до проблеми формування політичної свідомості особистості, що обумовлено зі специфікою завдань зазначених досліджень, а також з різницею в підходах, які прийняті в окремих наукових школах. Однак, в той же час, проблема аполітичності, фактори формування аполітичної особистості представляються, на нашу думку, практично недослідженими в сучасній політичній психології.

У зв'язку з цим *метою* нашої роботи стало вивчення феномену аполітичності особистості.

З метою діагностики індивідуально-психологічних якостей та виявлення їх взаємозв'язку в залежності від сформованості політичної свідомості у вибірках випробуваних нами застосовувалися методи психодіагностики.

Серед методів психологічної діагностики були використані тестові методики, такі як «Методика для вивчення соціалізованості особистості» М. І. Рожкова, Багаторівневий особистісний опитувальник (МЛО) «Адаптивність», «Експрес-діагностика рівня соціальної ізольованості особистості» Д. Рассела та М. Фергюссона, «Опитувальник психологічної стійкості до стресу» О. В. Расопіна, методика «Прогноз», тест «Нервно-психічна адаптація», шкала самооцінки рівня тривожності Ч. Д. Спілберга, Ю. Л. Ханіна, тест життєстійкості Д. А. Леонтьєва, Є. І. Расказова, методика «Маскулінність-фемінінність» С. Бем.

Проведений аналіз теоретичних джерел та висвітлених у них аспектів ставлення особистості до політики дає змогу зробити низку наступних *висновків*.

Ставлення молоді до політики може мати різну інтенсивність у діапазоні від повної індиферентності аполітизму до активної участі в політичному житті, а також відрізнятися різноманітністю змісту цього відношення — різними політичними орієнтаціями.

Багато дослідників відзначають невисокий рівень інтересу молоді до політики, її слабку включеність і пасивну участь у політичному житті (яке виражається лише у голосуванні на виборах) і лише окремі сплески інтересу у зв'язку з яскравими політичними подіями. Інші автори, навпаки, вказують на зростання останнім часом інтересу молоді до політики та участі у політичному житті, особливо у контексті останніх подій в Україні.

Для проведення дослідження феномену аполітичної особистості нами була сформована вибірка піддослідних, що включає 50 осіб, з яких 30 жінок та 20 чоловіків. Вік досліджуваних становив від 20 до 35 років.

В ході проведення емпіричного дослідження нами було з'ясовано наступне. Для аполітичних осіб властивий менший рівень вияву цих якостей, ніж для осіб, що приймають активну участь в суспільно-політичному житті країни. Аполітичність супроводжується вищим рівнем соціальної ізольованості ніж у осіб, що висловлюють зацікавленість у сфері політики. Аполітична особистість характеризується меншим рівнем стресостійкості, ніж особистість, що виражає зацікавленість у сфері політичного життя. Такі результати можна пояснити, на наш погляд, неадекватністю аполітичної особистості у цілісній системі взаємовідносин «людина – середовище», яка включає зв'язок між потребами людини та можливістю їх задоволення праці (іншими словами, невикористання людиною своїх можливостей, зниження навантаження, низька стимуляція).

Існує статистично значимий позитивний кореляційний зв'язок між ставленням особистості до політики та рівнем особистісної тривожності, що свідчить про те, що для аполітичної особистості особистісна тривожність є менш вираженою, ніж для осіб, зацікавлених у політичному житті. Характеризуючи можливі причини таких результатів, можна зробити таке припущення. Страхи та незрозуміла тривожність окреслюють обрій соціального існування. Характер тривожності у молодих і дорослих людей відрізняється не структурою страхів, а інтенсивністю їхнього вираження. Страхи у політичній думці можуть бути не тільки відображенням якихось конкретних загроз для безпеки чи благополуччя повсякденного життя

Чим вищою є схильність особистості до вияву аполітичності, тим вищим є її рівень нервово-психічної стійкості. Вищезазначене спробуємо пояснити зростанням соціальної тривоги у суспільному житті країни та світу протягом останніх трьох років, активне втручання та цікавість яким, може виступати в якості стресового фактору та призводити до зниження рівня психологічної напруги політично активної молоді.

Існує статистично значимий позитивний кореляційний зв'язок між загальною життєстійкістю та її показниками в залежності від ставлення до політики. Тобто, молоді люди, схильні до політичності, характеризуються меншими показниками залученості, контролю, схильності до прийняття ризику та загальної життєстійкості ніж респонденти, що характеризуються активністю у політичному житті. Характеризуючи отримані результати, зазначимо, що у молодих людей, схильних до аполітичності, виражені цінності, пов'язані з турботою про благополуччя інших людей, про рівноправність і терпиме ставлення до них, а також із турботою про навколишнє середовище, і, навпаки, вкрай висока значимість «егоїстичних» цінностей.

Також нами було з'ясовано, що статистично значимого зв'язку між ставленням особистості до політики та її рівнем маскулітності-фемінітності не виявлено. Отримані результати можна пояснити високим рівнем залученості жінок у суспільно-політичне життя на сучасному етапі, відповідно, ставлення особистості до політики є фактор, обумовлений більшою мірою індивідуально-психологічними, ніж гендерними, характеристиками.

Наукова новизна та практична значущість роботи полягає в тому, що розширено та доповнено уявлення про таке явище у структурі особистості людини як політична свідомість, а також прояви аполітичності у молодих людей у сучасному світі. Отримані результати можуть бути використані в індивідуальному та груповому консультуванні при організації профілактичної та тренінгової роботи з молоддю.

#### **Список використаної літератури та літератури:**

1. Білик М. Особливості формування політичної культури сучасної молоді. *Соціальна психологія*. № 6. 2004. с. 18 – 22.
2. Білоус І. Політична активність молоді: форми вияву та особливості трансформації. *Соціальна психологія*. 2007. № 5. С. 25 – 34.
3. Бондар Т. В. Молодіжна субкультура: сучасні вияви. *Український соціум*. 2003. №1(2). С. 24-29.



4. Вільчинська І. Ю. Політична соціалізація як поєднання зовнішніх та внутрішніх чинників мотивації особистості [Електронний ресурс]. Режим доступу: [http://app.nuoua.od.ua/archive/40\\_2010/45.pdf](http://app.nuoua.od.ua/archive/40_2010/45.pdf) (дата звернення - 22.04.2022)
5. Головаха Є. І. Ставлення до влади і політичний вибір молоді України. *Соціологія: теорія, методи, маркетинг*. № 1. 2002. С. 33 – 39.
6. Загородній Ю. І., Курило В. С., Савченко С. В. Політична соціалізація студентської молоді в Україні: досвід, тенденції, проблеми. К. : Генеза, 2004. 144 с.
7. Злобіна О. Молодь і політика: соціологічні парадокси та українські реалії [Електронний ресурс]. Режим доступу: <http://dspace.nbuu.gov.ua/bitstream/handle/123456789/28792/12-Zlobina.pdf?sequence=1> (дата звернення – 01.05.22)
8. Каретна О. О. Політична активність молоді як умова соціально-політичних трансформацій в Україні [Електронний ресурс]. Режим доступу: <http://dspace.onua.edu.ua/bitstream/handle/11300/1580/Keretna.pdf?sequence=1&isAllowed=y> (дата звернення – 29.04.2022)
9. Каретна О. О. Політична активність молоді як чинник становлення незалежності. *Актуальні проблеми політики*. № 8. 2013. С. 99 – 112.
10. Каплан Ю.Б. Особливості сучасних суспільно-політичних орієнтацій населення України. *Стратегічна панорама*. 2005. № 2. С. 139-147

**Войтенко Юлія Вячеславівна,  
студентка 2 курсу бакалаврату,  
спеціальності «Психологія»**

**Науковий керівник:  
кандидат психологічних наук  
Андріяшина Наталя Володимирівна**

#### **«Формування Я-концепції у підлітків з наркозалежністю»**

Ще у 20 столітті наркотичні речовини стали однією з найбільш антагоністичних та, водночас, цікавих тем для обговорення. Особливо це торкнулося молодих людей та підлітків – через відсутність наукових фактів теорія швидко перейшла на практику, через що багато політичних ідей того часу зводилося до пропаганди проти наркотичних засобів, що ми бачимо й нині, навіть на прикладі колишнього українського політика Іллі Киви. Видалене з соціальних мереж відео, у якому вище зазначений готує дезоморфін у домашніх умовах набуло шаленого розголосу, але мало не той ефект, на який розраховували оператори – рецепт наркотику швидко розповсюдився в Інтернеті та призвів до збільшення нелегального обороту речовин.

Небажання використовувати наркотичні препарати для власної користі перетворило їх на засіб деструкції. Через суспільну стигматизацію та недостатнє вивчення наркотиків страждають як діти, так і батьки.

Порівнюючи із минулим століттям, єдине, що змінилося у наркополітиці – це збільшення видів наркотиків. За останній рік наркозалежність у підлітків країн Європи та СНД зросла на 5%, що свідчить про погіршення їх психологічної готовності до дорослого життя. Я-концепція була обрана для проведення основного дослідження завдяки тому, що вона охоплює основні сторони психіки людини, на цій моделі найлегше було виявити схожості досліджуваних у поведінці та ставленні до себе.

Я-концепція - це особистісне виявлення самосвідомості. Вона є непостійною та динамічною системою уявлень людини про себе, адже протягом життя, завдяки набутому досвіду, людина здатна переоцінювати та змінювати свої якості у позитивному або негативному ключі, що є одним з показників динаміки психічних процесів. Важливим у

моєму дослідженні було виявлення, як саме страждає динаміка психіки підлітка, який має аддикцію.

Завдяки активному вивченню Я-концепції у широкому значенні у 20 столітті, існує велика кількість методик для аналізу різних сфер 'Я' – когнітивної, афективної, соціальної. Методики Розенберга, Куна та Макпартленда, Шнейдера ідеально підійшли для вивчення цих трьох сфер особистості, за якими були отримані результати. Власне, результати збіглися з очікуваннями.

Шабанов та Штакельберг (2001) зазначають, що при розгляді образу 'Я' у хворих на наркоманію не можна не враховувати впливу внутрішньої картини хвороби (представленість хвороби у самосвідомості, суб'єктивне ставлення до неї хворого) на процес зміни особистості протягом хвороби. Особистісні зміни відбуваються як наслідок хронічної інтоксикації та психологічної дезадаптації індивіда, а також через порушення соціального функціонування хворого на наркоманію, на яке суспільство реагує репресіями. Намагаючись зберегти свої уявлення про світ і про себе, хворий на наркоманію будує систему психологічного захисту. Система психологічного захисту підлітка полягає у зниженні самооцінки – на перший погляд це здається дивним, але насправді є дуже логічним. Низькою самооцінкою особистість знімає з себе відповідальність за якість та екологічність своїх дій. У соціумі існує система постійного виміру 'корисності' особистості, але певна кількість людей боїться зазначити своє місце в оточенні, боротися за свої права. Тоді психіка будує стіну низької самооцінки, віддаляє особистість від оточуючих та знаходить джерело нейромедіаторів у залежностях. Феномен низької самооцінки як захисту наркозалежного цікаво описується у книзі 'Trainspotting' шотландського автора Ірвіна Уелша.

Підліткова наркоконцепція має особливості, пов'язані з невизначеним станом підлітка у спільноті – стан мораторію. Власне, повнолітні наркозалежні особистості часто вдаються до препаратів саме через те, що їх ідентичність навіть у дорослому віці знаходилася на етапі мораторію. Із 10 опитаних наркозалежних підлітків чотири мали вищезазначену ідентичність, троє – дифузну, двоє – псевдо та один мав передчасну ідентичність. Таким чином була сформована перша з особливостей наркоконцепції підлітка (МДОІ Шнейдера).

Також низька та непостійна низька самооцінка є характерною для досліджуваної категорії (шкала Розенберга).

Найцікавішими та вирішальними стали висновки останнього дослідження за методикою Куна та Макпартленда 'Хто Я?' – усі підлітки мали однакові проєкції-настанови з боку батьків щодо наркотиків. Це спричинило появу психологічних блоків та, у результаті, реверсії.

Розуміючи те, які психологічні характеристики мають підлітки, схильні до наркозалежності, – низька самооцінка, псевдо- та дифузна ідентичність, відокремлення від соціальних груп, - все це може допомогти батькам та взагалі оточуючим більш м'яко та з розумінням ставитися до підлітків, аналізувати їх потяги.

Дуже велику роль у формуванні Я-концепції підлітка грає лояльність батьків до будь-яких його інтересів, адже, як вже зазначено, підлітки схильні до реверсивної поведінки. Побачимо на прикладі: батьки налаштовують дитину проти наркотичних речовин, забороняють своїй дитині цікавитися цим, що, у свою чергу, ставить у підлітка психологічний блок на цю тему. Таким чином підліток вважає, що зможе розірвати цей блок, якщо піде проти волі батьків – спробує наркотичні речовини на собі. На жаль, від безвідповідального вживання наркотиків з'являється фальшиве відчуття свободи від думки батьків та уявне подолання заблокованої ділянки психіки. Блок на знання та зацікавленість у речовинах так і залишається закритим. Через незнання у підлітка стається залежність. У ході експериментального дослідження Я-концепції наркозалежної вибірки було виявлено, що такий блок – єдина стовідсотково-спільна характеристика, що була наявна у всіх опитуваних підлітків.

Отже, сформулюємо методи, які допоможуть зменшити поширеність підліткової наркоманії: перше – це доступ до знань про наркотичні препарати без анти-пропаганди, друге – це нормальне ставлення з боку соціуму до теоретичної зацікавленості у наркотичних засобах, а не приниження та стигматизація до образу залежного, третє – прийняття та розуміння того, що ніякий підліток не застрахований від безвідповідального вживання, здатність прийняти частину вини на себе з боку батьків та четверте - вивчення характерних ознак змін Я-концепції у наркозалежних.

Такі прості чотири пункти можуть змінити не тільки соціально-психологічні показники у кращий бік, а й привести кожного підлітка до завершеного динамічного феномену Я-образу, актуального для нашого часу.

Даючи шанс ідеї наркотиків для користі, ми даємо шанс розвиватися як науці, так і соціуму.

### **Список використаної літератури**

1. Радіонова М.С., Вяльцева І.М. Особливості «Я-концепції» наркозалежних / *Психологічна наука та освіта*. 2004. Том 9. № 1.
2. Румянцева Т.В. Социальная идентичность: теория и практика. М.: Современный гуманитарный университет, 2009. 453 с.
3. Фролов А.А. Исследование Я-концепции в различных теоретических подходах. *Вестник краснодарского университета МВД России*. 2015. № 4. С 287-292
4. Куненков Сергей Александрович. Развитие позитивной самооценки в структуре Я-концепции современных подростков : автореф. дис. ... канд. психол. наук : 19.00.05 : Москва, 2004. 19 с.
5. BBC News Great Britain: Drugs of masses. Sociologist experiments.

*Гавриленко Аліна Вадимівна,  
студентка 2 курсу,  
спеціальності «Психологія»*

*Науковий керівник:  
кандидат психологічних наук, доцент  
Ляшенко Олексій Андрійович*

### **«Вплив політичної пропаганди на сприйняття реальності населенням»**

У сьогоденні ЗМІ, частина з яких займається політичною пропагандою, називають «четвертою владою», що каже про неодмінний вплив на свідомість таких засобів комунікації з людьми. Для політичної пропаганди головною ціллю є поширення і нав'язування певних політичних поглядів, цінностей, ідей, лідерів. Для цього в арсеналі інструментів розповсюдження масової інформації існує безліч засобів комунікації, серед яких маніпулювання і необмежена здатність впливу. Подібні інструменти посилено використовуються пропагандистськими ЗМІ через необхідність втримати і зацікавити аудиторію, не дати повестися на контент з протилежними поглядами. До того ж, щоб пропаганда мала успіх – «маніпуляція має залишитися непомітною» (Г. Шиллер) [3].

Пропагандистські повідомлення завжди мають чітку, організовану інформацію, яка є ідеологічно та/або емоційно забарвленою, містить оцінку певних соціальних або політичних явищ, заклик до дій або бездіяння. Максимально спрощена, проста і пряма інформація є зрозумілою для усіх верств населення, та все ж політична пропаганда свідомо направлена на свою цільову аудиторію, використовуючи знайомі їй стереотипи, проблеми, потреби і установки. Саме свідомість, реальність і життя аудиторії, на яку початково були розраховані повідомлення потерпає від впливу пропаганди найбільше.

Найбільш ефективний психологічний вплив на аудиторію політична пропаганда здатна чинити за таких обставин:

- є фізична і практична можливість поширення інформації серед соціуму (телебачення, радіо, інтернет тощо);
- нестабільна суспільно-політична ситуація в країні або регіоні;
- спрямованість впливу на конкретну групу людей (цільова аудиторія);
- верстви аудиторії мають неузгоджені між собою настанови й цінності;
- можливість отримання й перевірки інформації з альтернативних джерел обмежена;
- аудиторія довіряє джерелу інформації;
- низький рівень медіаграмотності аудиторії;
- гіпертекстуальність медіасередовища;
- формування настанов щодо нових понять, об'єктів, однак пропагандистські повідомлення не виступають як чинник конфлікту з ідентичностями слухачів і не викликають у них опір;
- систематичне повторення пропагандистських повідомлень [1].

Сукупність більшості або усіх представлених обставин дає змогу провести більш успішну політичну пропаганду, аудиторія, зокрема цільова, вбираючи пропагандистські ідеї та наративи, сприяє розповсюдженню пропагандистської інформації.

Американський вчений Г.Д. Ласвелл визначав пропаганду як «управління колективними настановами через маніпулювання значущими символами». Він зазначав, що пропаганда може бути визначена як техніка соціального контролю або ж як вид соціального руху. У першому випадку вона є маніпуляцією колективними настановами через використання значущих символів (слів, картин, мелодій) більше, ніж насильством, підкупом або бойкотом. Пропаганда має справу з протистоянням «доброго» і «злого», «агресора» і «захисника». Пропаганда і є розповсюдженням і нав'язуванням розуміння про певний об'єкт так, як зручно політикам у парадигмі суперечливості полярних понять [5,6].

Для глибшого розуміння дії пропаганди розглянемо її структуру:

- адресант, на користь якого відбувається пропагандистське інформування;
- джерело інформації, через яке транслюється інформаційне повідомлення;
- джерело інформації, що доставляє повідомлення до адресата;
- зміна цінностей, переконань і поглядів адресата як результат успіху пропагандистського повідомлення;
- необхідні адресанту дії, які є наслідком пропагандистського повідомлення [2]

Кінцевий результат політичної пропаганди – позитивний чи негативний – залежить від того, наскільки кожна людина окремо і суспільство в цілому пройшли через пункти структури політичної пропаганди, перейняли інформаційну політичну ідеологію, що зазначено в 4 пункті. Результат пропагандистської роботи напряду залежить від реакції людини на інформацію, особливості її сприйняття, інтегрованості поданої політичної інформації у реальність людини. Тому для пропагандистів так важливо в певній мірі змінити свідомість людини – таким чином вона починає діяти разом з політиками, навіть сама стаючи розповсюдником пропаганди для свого оточення. Для згуртування суспільства проти супротивника, у пропаганді завжди наявний образ ворога – внутрішнього або зовнішнього. Г. Почепцов описує розділення на «свої-чужі», «друг-ворог» та їхній взаємозв'язок наступним чином: «Перед нами одна шкала, в рамках якої й розгортається дія. Герой і ворог взаємозалежні: один парадоксальним чином підсилює іншого. Поліус «ворога» повинен викликати відштовхування, поліус «героя» – залучати». [4]

Підсумовуючи вивчені матеріали, можемо зазначити, що політична пропаганда несе неабиякий вплив на свідомість і сприйняття реальності суспільства, зокрема цільової

аудиторії. Для цього пропагандисти використовують низку заходів і методів розповсюдження інформації, її «перевертання», впливу на свідомість людей. Політична пропаганда має свої чіткі цілі і намагається їх досягнути усіма можливими способами. Для цивільних людей буває складно не піддатися тиску з боку ЗМІ та суспільства, тому можна стверджувати, що політична пропаганда сильно впливає на життя суспільства в цілому, а щодо життя кожної окремої особи – це особиста відповідальність людини – вміти критично інтегрувати пропаганду в своє життя в обмеженій кількості, щоб вона не наносила шкоди і руйнівних наслідків свідомому існуванню.

### Список використаної літератури

1. Вітюк Н. Особливості дискурсу політичної пропаганди в умовах інформаційно-психологічної війни. *Збірник наукових праць: психологія*. 2019. № 24. С. 29–38.
2. Гойман О. О. Маніпулювання масовою свідомістю в умовах гібридної війни. *Грані*. 2015. 1 (117), січ. С. 50–56.
3. Манойло А.В. Государственная информационная политика в особых условиях: Монография. М.: МИФИ, 2003. 388 с.
4. Почепцов Г.Г. Информационно-политические технологии. М.: Центр, 2003. 381 с.
5. Lasswell H.D. The Person: Subject and Object of Propaganda. *Annals of the American Academy of Political and Social Science*. 1935. Vol.179. Issue 1. P.187–193.
6. Lasswell H.D. The Theory of Political Propaganda. *American Political Science Review*. 1927. Vol.21. Issue 3. P.627–631.

*Герман Ольга Юрївна*  
*студентки 2 курсу магістратури*  
*спеціальності "Психологія"*

*Науковий керівник:*  
*кандидат педагогічних наук, доцент,*  
*Вольнова Леся Миколаївна*

### «Методика емпіричного дослідження психологічних особливостей співзалежності у сім'ях хімічних адиктів»

Теоретичні дослідження доводять, що співзалежність властива практично всім, хто має особисті відносини з хімічно залежними. Головна характеристика співзалежної особистості – спрямованість назовні – обумовлена низькою самооцінкою, що проявляється в залежності від зовнішніх суджень і оцінок, від взаємовідносин з іншими, що слугує порушенню процесу самоідентифікації. Низка особливих психологічних характеристик характерна для співзалежних із сімей хімічних адиктів, а саме:

- вони змінюють свою сутність і свої почуття, щоб задовольнити інших;
- відчують себе повністю відповідальними за задоволення потреб і бажань своїх хімічнозалежних членів сімей навіть за умови незадоволення власних;
- вони зовсім не вміють і не хочуть відмовляти;
- мають низьку самооцінку, бо у них повністю відсутнє об'єктивне уявлення про свою особистість;
- зосередженні на бажанні всляко зберегти свою сім'ю від розпаду, врятувати її від сорому;
- мають викривлені уявлення про можливість сили волі як і їх хімічно залежні члени сім'ї;
- схильні до залежної любові;
- дуже невпевнені в собі [1; 2; 3].

В емоційній палітрі співзалежних із сімей хімічних адиктів особливо гостро спостерігається така особливість емоційної сфери як обнуляція почуттів. Це затуманення почуттів, неясність сприйняття або повна відмова від почуттів [2].

Ми врахували психологічні особливості прояву співзалежності у сім'ях хімічних адиктів і встановили необхідність поглибленого дослідження психологічних особливостей співзалежних осіб. Було підібрано і застосовано комплексу спеціальних методик:

- Опитувальник Б. і Дж. Уайнхольдів «Виявлення співзалежних моделей»;
- Тест на співзалежність Дж.Фішера;
- Опитувальник тріади любові за Р.Стернбергом;
- Тест «Впевненість у собі» Райдаса.

До дослідження було залучено 15 осіб – подружжя із сім'ї хімічного адикта, 15 осіб - батьки із сім'ї хімічного адикта, 15 осіб – члени сімей деструктивних подружніх відносин – дорослі діти хімічно залежних батьків. Опитування проводилось в групах співзалежних осіб при Незалежній Асоціації консультантів-адиктологів та на базі реабілітаційного центру «Український інститут залежностей».

За методикою перевірки особистих якостей на співзалежність Б. і Д. Уайнхольдів було виявлено переважання високого (46,66%, 53,33% та 40% відповідно) та середнього (40%, 33,33% та 26,66% відповідно) рівнів співзалежності у всіх трьох групах досліджуваних. З тесту Дж.Фішера на співзалежність теж зафіксували різко виражену співзалежність у всіх трьох групах досліджуваних (33,3%, 60% та 26,67% відповідно). Аналіз тестів показав, що всім учасникам дослідження властива велика тривожність, часте почуття вини, постійний страх та очікування біди.

Для дослідження розходження в структурі любові між особистостями, схильними до стосунків залежної любові, ми використовували опитувальник тріади любові Р.Стернберга. Опитувальник Стернберга у групах подружжів хімічного адикта та членів деструктивних сімей показав, що основним компонентом у структурі любові співзалежних особистостей, які перебувають у стосунках залежної любові, є пристрасть (40% та 33,33%) і відданість (33,33% та 46,67%), а вже потім близькість (26,67% та 20%). З допомогою тесту Райдаса ми виявили дуже високий рівень невпевненості в собі у всіх обстежуваних (понад 60%), тобто відсутнє об'єктивне уявлення про свою особистість, низька самооцінка.

Підсумовуючи, хочемо наголосити, що вибрані нами методики емпіричного дослідження співзалежності у членів сімей хімічних адиктів достатньо повно викривають психологічні особливості співзалежних осіб. Співзалежна родина може ініціювати алко- та наркозалежність, підтримувати її свідомо чи не усвідомлюючи наслідки власної психологічної співзалежності. Саме тому так важлива рання комплексна діагностика і визначення подальших напрямів роботи.

### Список використаної літератури

1. Зорина Л. М. Созависимость и пути ее преодоления: Казань: ООО ИАСО «Персона», 2008. 84 с.
2. Москаленко В. Д. Зависимость: семейная болезнь: Москва: Институт консультирования и семейных решений, 2018. 352с.
3. Уайнхолд Б. Освобождение из ловушки созависимости. Санкт-Петербург: ИГ «Весь» 2011. 416 с.

*Гринюк Діана Гаріківна,  
студентка 2 курсу магістратури,  
спеціальності «Психологія»*

*Науковий керівник:*

### **«Психологічні особливості ліні підлітків з різним самоствавленням»**

На тлі сучасного суспільного життя поширеною проблемою є лінь. Очевидно, нема такої людини, яка б бодай раз у житті не піддалася нападу ліні. Дітей лінивих від природи не існує. Кожна здорова дитина в ранньому дитинстві цілком собі діяльна, від неї тільки й чуєш: «Я сам», або «Сама», вона сердиться, коли їй не дозволяють що-небудь зробити самостійно [1, с. 252]. Людина може не бути лінивою, але страждати від прокрастинації внаслідок неправильного розуміння своїх потреб, беручи неадекватні зобов'язання, займаючись «не своєю» роботою тощо. Тоді як лінь частіше всього виступає у формі небажання ставати до діяльності, брати на себе відповідальність, можливо страждати чи витратити сили заради будь-якої мети [2, с. 213].

В проведеному нами дослідженні лінь стала об'єктом дослідження, а предметом – психологічні особливості її прояву у підлітків із різним самоствавленням. З метою дослідження самоствавлення підлітків було використано опитувальник самоствавлення В. В. Століна та С. Р. Пантелєєва, Тест двадцяти тверджень на самоствавлення М. Куна і Т.Мак-Партланда. Безпосередня оцінка проявів ліні та здатності до саморегуляції в рамках дослідження здійснювалась за допомогою опитувальника «Саморегуляція прояву ліні» Д. А.Богданової і С. Т. Посохової та методики Михайлової О. Л. В дослідженні взяли участь 74 підлітки у віці 12 – 14 років, з них порівну дівчат та хлопців (по 37 учасників). Вибірка формувалася в два етапи. На першому етапі збиралися бажані взяти участь в дослідженні, відбірковим параметром слугував вік учасників дослідження. На другому етапі відбувався відбір за фільтруючими параметрами. Фільтруючими параметрами виступали вимоги добитися однакового представлення у вибірці обох статей та приблизно однакового представлення підлітків різного віку.

Отримані результати свідчать про те, що для більшості респондентів характерний високий рівень самоствавлення. При цьому, за узагальненими результатами дослідження самоствавлення підлітків, високі показники «самоінтересу», «очікуваного ставлення від інших» поєднуються із високими показниками «самозвинувачення» та низькими показниками «аутосимпатії». Згідно з отриманими результатами, більшість досліджуваних (71%) має екстернальний локус контролю. Локус контролю як психологічна характеристика має низку значущих кореляційних зв'язків із компонентами самоствавлення. Екстернальний локус контролю має прямий, помірний, достовірний зв'язок з показниками «самозвинувачення» та «очікуваного ставлення від інших» і обернений, помірний, достовірний зв'язок з показниками «самоінтересу», «саморозуміння», «аутосимпатії».

Отримані результати дозволяють стверджувати, що частіше поведінкові прояви ліні властиві підліткам з екстернальним локусом, поганою саморегуляцією, внутрішньою напругою, не впевненістю в обґрунтованості та послідовності своїх спонукань та цілей, відкритістю до сприйняття негативних емоцій на свою адресу і при цьому схильних до безумовного прийняття себе такими, якими вони є та оцінкою себе як привабливих і симпатичних для інших. Рівень саморегуляції ліні у підлітків тим вищий, чим вищі у них показники «самоповаги», «аутосимпатії», «самопослідовності», «самоінтересу», «самоприйняття» та чим менші показники «самозвинувачення».

Виявлені в дослідженні психологічні особливості ліні підлітків з різним самоствавленням дозволяють обґрунтувати та розробити програму психокорекції поведінкових проявів ліні, побудовану таким чином, щоб здійснювати точковий вплив на ключові характеристики самоствавлення підлітків, що мають кореляцію з проявами ліні як властивості особистості, а також на ті характеристики, що можуть виступати ключовими як чинники підсилення особистих вольових здатностей підлітків при прийнятті рішень та для практики самоконтролю.

### **Список використаної літератури**

1. Вольгемут І. А. Зв'язок самоствалення з потребою у досягненнях. *Актуальні проблеми психології: збірник наукових праць Інституту психології імені Г. С. Костюка НАПН України*, 2020. Том. VI. Психологія обдарованості. Вип. 17. С. 250 – 257.
2. Колтунович Т. А., Поліщук О. М. Прокрастинація – конфлікт між важливим і присмним. *Молодий вчений*. 2017. №. 5. С. 211-218.

*Грїбачова Ганна Григорївна,  
студентка 2 курсу магістратури,  
спеціальності «Психології»*

*Науковий керівник:  
доктор філософських наук, професор  
Мельник Валерія Валерївна*

### **«Особливості психологічного консультування політичного лїдера під час передвїборчої кампанії»**

Психологічне консультування політичних лїдерів є напрямом професійної діяльності політичних психологів, яка повинна ґрунтуватись на потужній базі теоретико-методичних знань в таких науках як психологія, політологія, соціологія, маркетинг та PR, юриспруденція та спеціальних теоретичних та практичних знань з психології особистості, психології лїдерства, політичного коучінгу, організаційної психології, медіа-психології, психолінгвістиці, психосемантиці та психології мас.

Специфіка роботи політичного психолога у сфері практичної політики відрізняється від роботи інших психологів, насамперед тим, що політичне рішення має бути підготовлено в ситуації цейтноту, політичний лїдер перебуває в ситуації довготривалого стресу, часу і можливостей на проведення стандартних дослідження немає. До того ж і вимоги конфіденційності ускладнюють публікацію результатів і зіставлення результатів досліджень різних фахівців. Отже, психолог змушений проводити свій аналіз, оперуючи деколи неповною інформацією.

Політичний психолог під час передвїборчої кампанії часто змушений сам створювати методики і методологію, що вимагає високого професіоналізму як щодо психологічного інструментарію, так і щодо політологічного аналізу поточної ситуації.

Актуальність дослідження цієї теми зумовлена тим що, в наш час такий фахівець як політичний психолог-консультант неминуче долучається до системи політичних відносин як суб'єкт політичного життя суспільства, який може забезпечувати психологічний супровід та підтримку політичного лїдера, психологічну оцінку, рефлексію, моделювання його стану та поведінки, мотивування для розкриття його потенціалу, таланту та навіть бере участь у формуванні позитивного іміджу, який підкреслить яскраві та сильні риси кандидату.

Для політичного психолога-консультанта важливо дослідити об'єктивні та суб'єктивні чинники макро та мікросередовища, які впливають на формування політичного лїдера та на його психічний стан, цілі, мотиви, дії, а також дати рекомендації та характеристику соціально-психологічної моделі ефективної взаємодії політичного лїдера під час передвїборчої кампанії.

Психологічний супровід та ефективна співпраця політичного психолога та політичного лїдера є дуже важливою з наступних причин:

1) Часто вибори та передвїборчі кампанії для більшості кандидатів є абсолютно новою психічною реальністю. Частина політиків тільки вступає в політичну кар'єру і погано уявляє, що на них чекає в період передвїборчих перегонів. Розвиток світу



віртуальних технологій, непередбачувані соціальні зміни такі як ковід, війна, політичні кризи та зміни призводять до того, що більшість політиків "зі стажем" також переживають великий стрес під час передвиборчих баталій, оскільки, багато з них не підготовлені як промовці, які можуть впливати на маси в нових соціальних мережах, часто не готові до правильного спілкування з виборцями, іноді їм просто психологічно важко пристосуватися до ритму та жорстких правил виборчих кампаній по-новому. Навчатися та адаптуватися їм доводиться вже безпосередньо в процесі.

2) Необхідність психологічного супроводу політичного лідера, пов'язана з вкрай напруженим ритмом кампанії та з тим, що особистість кандидата, його час, його працездатність та самопочуття є головним ресурсом кампанії. Зрозуміло, можна міркувати про те, що якщо людина вирішила зробити кар'єру в політиці і претендує на лідерську посаду, вона повинна бути готова до різних випробувань і вміти витримувати великі фізичні та психологічні навантаження. Але в стресових та критичних моментах передвиборчої кампанії політичний психолог має допомогти в управлінні емоціональними станами та у зменшенні психофізіологічного напруження кандидата. Завдання політичного психолога в цьому випадку - спробувати усунути або компенсувати психологічні проблеми політичного лідера, що виникають у процесі кампанії та під час спілкування з виборцями.

3) Передвиборча кампанія для політичного лідера – це дуже тяжка робота. Політичний психолог своєю допомогою та підтримкою може зробити її приємнішою. Оскільки це може стати для політичного лідера шляхом розкриття та пізнання самого себе, своїх можливостей та талантів. Політичний психолог може допомогти знайти внутрішні цінності та мотивації для участі клієнта в процесі виборчих перегонів незалежно від результатів виборів.

В Україні на сучасному етапі переважна більшість представників політичної еліти, громадських діячів, політичних організацій і партій потребують послуг фахівців у цій сфері, тому актуальним є дослідження особливості психологічного консультування.

В Україні окремі аспекти психологічного консультування як складової частини політичного процесу розглядали: Т. Андрущенко, Н. Барна, А. Баронін, В. Бебик, О.Берьозкіна, О. Валевський, М. Варій, В.Е. Гончаров, П.Горностаї, В. Гурієвська, С.Денисюк, В. Зеленін, Л. Кочубей, В. Кривошеїн, А. Литвин, Н. Лікарчук, Є. Магда, С.Матвеев, А. Митко, В. Ребкало, З. Свирид, Л. Смола, Д. Співак, М. Пірен, С. Телешун, В.Терещук, Т.Фісенко, П. Фролов, Ф. І. Шарков, Ю. Шайгородський та ін.

До психологічних функцій політичного психолога під час передвиборчої кампанії можна віднести наступне:

- емоційна та психологічна підтримка політичного лідера, особливо у ситуаціях прийняття непростих рішень;
- зниження психологічного стресу на політика та зменшення рівня конфронтації в його оточенні;
- експертна оцінка політичного психолога – допомога у розумінні соціально-політичної й психологічної ситуації та аналіз існуючих підходів її вирішення;
- допомога у створенні психологічного іміджу політика, якісне позиціонування політика в інтернеті, розвиток впливу на слухачів та співрозмовників (вербальний та паралінгвістичний вплив);
- пошук ресурсного та максимально ефективного психофізичного стану політика;
- розвиток психологічної стійкості, ясності сприйняття реальності, адекватності мислення у критичних стресових ситуаціях;
- формування потреби в саморозвитку, у вирішенні проблем, пов'язаних з отриманими у дитинстві травмами, чи гіпертрофованим бажанням політика взяти реванш за попередні невдачі;

- профілактика стресів у кризових й психотравмуючих ситуаціях виборчих перегонів;
- психологічна підтримка діяльності громадської приймальні політичного лідера чи партії;
- психолінгвістичний та психосемантичний аналіз текстів виступів та програмних документів;
- психологічна підготовка до публічних промов та виступів у медіа;
- розвиток рефлексивних навичок політика тощо.

Під час виборчої кампанії політичному психологу доводиться вирішувати безліч найскладніших завдань для психологічної підтримки політичного лідера. Дуже часто політичному психологу необхідно взаємодіяти не лише із самим політичним лідером, а й з іншими відповідальними за результати виборів людьми: його штабом, довіреними особами, активістами.

Політичному психологу доводиться надавати допомогу своєму клієнту при вирішенні його особистих проблем чи корекції його поведінки під час напруженого процесу виборчих перегонів у таких напрямках як:

- підтримка ресурсного та максимально ефективного стану політичного лідера, підвищення його витривалості;
- допомога психологічній стійкості та ясності мислення у стресових та критичних ситуаціях;
- навчання публічному прояву себе на різноманітних заходах, ефективному соціальному та медіа впливу;
- розвиток здібностей рефлексування та усвідомлення своїх відчуттів, дій, думок та реальності навколо.

Але в той же час політичний психолог у передвиборчій кампанії – не психотерапевт. Він у цей напружений період у житті політичного лідера не може і не повинен займатися серйозною корекцією особистісних особливостей клієнта. Такий підхід у контексті передвиборчої кампанії завдасть лише шкоди: серйозна рефлексія своїх проблем та проработка психологічних травм особи може остаточно позбавити політичного лідера працездатності. Психологічна допомога та психокорекція здійснюється лише у разі наявності деяких проблем, котрі необхідно вирішити для успішної політичної діяльності, ефективної публічної поведінки та перемоги на виборах.

Політичні психологи в Україні екстерном пройшли свою «школу життя». Якщо спеціалісти в інших країнах спираються на тривалий досвід попередників, то традиції українських фахівців продовжують складатися та формуватися. В даний час це лише найперше покоління політичних психологів в Україні.

Важливо пам'ятати, що в умовах виборчої кампанії існує обмеженість у часі, отже політичний психолог оперативно здійснює психотерапевтичний вплив, підтримку ресурсного стану, корекцію поведінки, розвиток навичок рефлексування, навчання особливостям публічного виступу, ефективному соціальному та медіа впливу на виборців. Для цього політичний психолог повинен приділяти цьому багато часу, супроводжувати клієнта на зустрічах та публічних заходах, постійно перебуваючи в доступі для свого клієнта, відслідковуючий його поведінку, коригуючи зовнішній вид, стан та публічні прояви, підтримуючи його впевненість та вмотивованість.

### **Список використаної літератури**

1. Айві А. Цілеспрямоване інтерв'ювання і консультивання: сприяння розвитку клієнта. Пер. з англ. К.: Сфера, 1998. 342 с.
2. Айви А. Е., Саймек-Даунинг Л. Психологическое консультирование и психотерпия. Методы, теории и техники: практическое руководство. М.: ПЕРСЭ, 2000. 487 с.

3. Бебик В., Куйбіда В. Депутатська діяльність у системі публічного врядування : навч. посіб. Київ : НАДУ, 2017. 372 с.
4. Бебик В. Основи менеджменту виборчої кампанії. Виборчі технології. Київ, 1998.
5. Білецька Т. В. Політична психологія: навч. посібник / Кам'янець-Поділ. нац. ун-т ім. І. Огієнка. Кам'янець-Подільський: Зволейко Д. Г., 2014. 321 с.
6. Варій М. Й. Політико-психологічні передвиборчі та виборчі технології: навч. метод. посібник. К.: Ельга, Ніка-Центр, 2003. 400 с.
7. Загурська С. Феномен та функції лідерства. *Освіта регіону: політологія, психологія, комунікації*. 2011. № 2. С. 52–57.
8. Зеленін В. Основи політичного спичрайтинга : Учебное пособие. Киев : Изд-во «Федоров О. М.», 2019. 224 с.
9. Егоровой-Гантман Е.В., Минтусова И.Е. Политическое консультирование. М.: Никколо-Медиа, 2002. изд 2-е. 471 с.
10. Основи політичної психології: навчальний посібник для студентів спеціальності 053 “психологія” / за заг. ред. докт. політ. наук, проф. Т. В. Андрущенко; Нац. пед. ун-т ім. М. П. Драгоманова. Київ : Вид-во НПУ імені М. П. Драгоманова, 2021. 246 с.

*Гурба Аліна Андріївна  
студентка 4 курсу бакалаврату  
спеціальності «Психології»*

*Науковий керівник:  
кандидат психологічних наук, доцент  
Дьоміна Ганна Анатоліївна*

### **«Вплив емоційного інтелекту на комунікативні здібності у молодшому шкільному віці»**

Суспільство бажає активного, успішного та гармонійного розвитку нашим дітям, які будуть здатні до ефективної комунікації з оточенням. Досягнення цього можливе завдяки високому розвитку емоційного інтелекту. Уміння свідомо розуміти емоційні стани впливає на настрій, на встановлення причинно-наслідкових зв'язків та на сформованість управляти власними емоціями відповідно до проявів оточуючих. Явище «емоційний інтелект» досліджувалось ще у ХХ столітті, і мало іншу інтерпретацію, скажімо, «сміслові переживання», «емоційне уявлення», «інтелектуалізація афекту». Особливості емоційної сфери особистості досліджували вітчизняні та зарубіжні психологи (С. Ламберт, В. Меннінгер, А. Ребер, В. Сухарев, О. Чебикін та ін.), психофізіологи (П. Симонов, П. Фресс та ін.). Структуру, понятійні аспекти емоційного інтелекту особистості досліджували (І. Андрєєва, Р. Барон, О. Власова, Г. Гарден, Д. Гоулман, Д. Карузо, Д. Люсін та Дж. Меєр, П. Саловей та ін.) [1]. Попри те, що в контексті психології особистості ЕІ несе широке відображення у практичній та соціальній психології проблематика емоційних станів та причин їх виникнення є досі не розробленою, тому ця проблема є актуальною і зараз.

Емоційний інтелект – це з'єднання особистісних властивостей, які мають інтелектуальні та афективні складові, що сприяють розумінню інших та власних емоцій, адаптацію до соціуму, регуляцію власної поведінки та діяльності. Оскільки ми досліджуємо вплив емоційного інтелекту на комунікативні здібності, його варто розглядати в контексті категорії діяльності, адже ЕІ розвивається і виявляється у процесі спілкування та взаємодії з іншими людьми. Г.Г. Гарскова, обґрунтовуючи визначення цього поняття, його відмінність від загального інтелекту та значення для діяльності людини, стверджує, що «емоційний інтелект – це здатність розуміти ставлення особистості, репрезентовані в емоціях, і керувати емоційною сферою на основі

інтелектуального аналізу і синтезу». Молодший шкільний вік для дітей це крок до оволодіння умінням керувати своїми емоціями, усвідомленням свого місця у соціумі через комунікативні стосунки, орієнтуванням на свій внутрішній світ. Збереження стану розвитку емоційної та комунікативної сфер молодших школярів потребує спеціальної підготовки вчителів, планування виховного процесу з визначними завданнями, напрямками, методами та технологіями для кожного класу з зазначеної проблеми.

Моє дослідження було спрямоване на певній складовій емоційного інтелекту, що безпосередньо має вплив на комунікативну сферу, а саме здатності початкової школи визначати основні емоції, виражати внутрішній стан та розвиток комунікативної сфери молодших школярів. За даними методики «Емоційна ідентифікація» я зробила загальний висновок, який говорить про те, що діти змогли розрізнити емоції. Однак такі емоції як сором, сум, страх та образа дались важко. Це говорить про середній рівень адекватного кодування та вербалізації емоційних модальностей, незначні труднощі в деяких емоціях та низький рівень недиференційованості емоцій за змістом і проявом. Говорячи про рівень психоемоційного стану дітей за проективною методикою «Кактус», переважає адекватна самооцінка себе, демонстративність, не агресивність, у більшості присутня потреба у сім'ї та захисті, прагнення до лідерства та оптимізму. Оцінюючи психологічну атмосферу у колективі класу за тестом «Оцінка психологічного колективу» підсумковий показник показав середній рівень. За даними проективної методики «Дерево», яка діагностує особистість учня, я зробила висновки, що говорять про переважання у школярів комунікабельності, адаптованості, прагнення до лідерства та комфорту. На мою думку, такі характеристики як кризовий стан, замкнутість, відстороненість, втома та необхідність підтримки на пряму пов'язані з емоційною сферою, вони є присутні у більшості учнів з якими я проводила цю методику. Тому важливо розвивати комунікативну сторону дітей для того, щоб бути на одному рівні з емоційною сферою.

Отже, емоційний інтелект є головною складовою у досягненні високого рівня комунікативних здібностей у молодшому шкільному віці. Як головний чинник активізації розумової вправності, керуючи емоціями та почуттями збільшує інтелектуальні сили особистості.

#### **Список використаної літератури**

1. Савчук М.Р. Теоретичні основи дослідження емоційного інтелекту. *Ефективна економіка*, 2017. № 5. <http://pj.journal.kspu.edu/index.php/pj/article/view/45> (дата звернення : 14.07.2017)
2. Люсин Д.В. Современные представления об эмоциональном интеллекте. Социальный интеллект. Теория, измерение, исследования. Москва, 2004, 232 с.

*Данілова Вікторія Вікторівна,  
студентка 1 курсу магістратури,  
спеціальності «Психологія»*

*Науковий керівник:  
доктор психологічних наук, професор  
Кузьменко Віра Ульянівна*

#### **«Теоретичний аналіз проблеми проявів страхів у молодшому шкільному віці у період пандемії COVID-19»**

Пандемія коронавірусної хвороби (COVID-19) здійснює суттєвий вплив на людей у всьому світі. Члени суспільства стикаються з безпрецедентними змінами у своєму звичайному житті, оскільки уряди вживають заходів щодо пом'якшення наслідків поширення пандемії. Приклади включають закриття шкіл, в ході чого діти навчаються

вдома, перехід батьків на дистанційний формат роботи, в рамках правил соціального дистанціювання. Ці заходи неминуче призводять до зміни структури сім'ї та порядку дня дітей.

Крім того, в рамках реагування на пандемію також є обмеження на регулярні системи психологічної підтримки, такі як зустрічі з друзями, фізичні вправи та релігійна діяльність. Поєднання факторів ризику, таких як безліч змін у повсякденному житті, надлишок інформації про пандемію, страх перед невідомістю у поєднанні зі зменшенням психологічної підтримки може призвести до підвищеної тривожності, високого рівня переживання страхів як у дорослих, так і у дітей.

Найбільш відомими та поширеними теоріями страху є роботи І.П. Павлова та А.І.Захарова. Відомий фізіолог І.П. Павлов вважав страх проявом природного рефлексу, пасивно-оборонною реакцією з легким гальмуванням кори великих півкуль. На думку вченого, страх заснований на інстинкті самозбереження, має захисний характер і супроводжується певними фізіологічними змінами вищої нервової діяльності, відбивається на частоті пульсу та дихання, показниках артеріального тиску, виділенні шлункового соку[2].

Багато авторів, такі як Л.В. Бобро, О.В. Камінська, Н.В. Громик вважають, що страх як емоційно насичене відчуття сприяє формуванню у індивіда стійкого і постійного занепокоєння, яке готує людину до реакції на реальну або уявну загрозу для життя та благополуччя людини [1;3].

Незважаючи на істотну шкоду, яку завдає страх, він несе ще й позитивне значення для людини, обумовлене її розвитком, оскільки спочатку емоція страху виникла в процесі еволюції з метою захисту організму людини від усіляких небезпек первісного життя.

Таким чином, проведений теоретичний аналіз у галузі вивчення функцій страху, дозволяє нам говорити про його двоїстий вплив на людину: з одного боку, страх активізує, виступаючи в активно-оборонну реакцію, з іншого - паралізує, виявляючись у пасивно-оборонних реакціях, таких як заціпеніння, ступор і т.д. Страх завжди є сигналом попередження про небезпеку, що містить імпульс до подолання цієї небезпеки. Однак страх також може тримати людину в постійній напрузі, породжуючи невпевненість у собі і не дозволяючи реалізуватися на повну силу.

Страхи дітей – це нормальне явище у розвитку. Вікові страхи мимоволі проходять із віком. Негативний вплив здатні надати лише неадекватні, надмірно сильні, болісно загострені страхи або дуже часті переживання стану страху. У такому разі розвивається «невроз страху». До його розвитку можуть призводити як внутрішні чинники (наприклад, підвищена тривожність, занепокоєння, надсензитивність, недовірливість), так і зовнішні соціальні фактори (неправильне виховання, гіперопіка, гіпоопіка, підвищена вимогливість до дитини, егоцентричне виховання) [5].

Найбільша чутливість до страхів, як у хлопчиків, так і у дівчаток проявляється у 6 та частково у 7 років (у дітей, які не відвідують школу). До цього віку в основних рисах завершується дозрівання емоційної сфери, розвивається уява та вміння ставити себе на місце іншої людини, що розширює сприйняття страхів і робить їхнє переживання глибшим. Цікавим є факт зменшення кількості страхів у дітей 7 років, які відвідують школу, порівняно з дітьми 7 років – дошкільнятами. Очевидно, тут можна говорити про активізуючу роль нової соціальної позиції школяра.

Найменше страхів у 12 років. У дошкільньому віці, як в хлопчиків, і дівчаток їх більше, ніж у шкільному, тобто з віком страхи зменшуються [4].

*Підсумовуючи, хочемо підкреслити, що* страх визначається як реакція на конкретну зовнішню загрозу, як інстинкт, фундаментальна емоція, психічний стан, конкретизована тривога, сигнал про небезпеку. Страх завжди спрямований на об'єкт, а тривога може виникати незалежно від стимулу. Тривога – реакція на уявну, неіснуючу загрозу, а страх – на конкретну. Страх як комплексне утворення включає фізіологічні, поведінкові та когнітивні прояви і може бути визначений як негативний емоційний стан, який пов'язаний

із відображенням у свідомості конкретної загрози для життя та благополуччя індивіда, що проявляється в очікуванні і передбаченні небезпеки.

Визначено, що у молодшому шкільному віці, страх, тривожність і побоювання можуть бути представлені в однаковій мірі. Тривога ж, як минуле почуття занепокоєння можлива у будь-якому віці. Ведучий страх у цьому віці – це страх «бути не тим», про кого добре кажуть, кого поважають, цінують та розуміють. Іншими словами, це страх не відповідати соціальним вимогам найближчого оточення, будь то школа, однолітки, сім'я. Конкретними формами страху «бути не тим» є страхи зробити не те, не так добре, як треба. Вони свідчать про наростаючу соціальну активність, про зміцнення почуття відповідальності, обов'язку.

### **Список використаної літератури**

1. Бобро Л.В. Виховання уміння долати страхи у дітей 5-7 років в умовах дошкільного навчального закладу. Автореф. дис. канд. пед. наук. 13.00.07. Східноукраїнський національний університет ім. В. Даля. 22 с.
2. Захаров А.И. Дневные и ночные страхи у детей. СПб.: Изд-во «СОЮЗ», 2007. 448 с.
3. Камінська О.В., Громик Н.В. Проблема дитячих страхів у дослідженнях вітчизняних та зарубіжних науковців. *Психологічний журнал*. 2018. №4. Київ: Інститут психології ім. Г.С.Костюка АПН України. С.86-104.
4. Лесгафт П.В. Семейное воспитание ребенка и его значение. М.: Либроком, 2010. 218 с.
5. Томчук С.М., Томчук М.І. Психологія тривоги, страху та агресії особистості в освітньому процесі: монографія. Вінниця: КВНС «ВАНУ», 2018. 200 с.

*Дорош Ірина Мар'янівна,  
студентка 2 курсу магістратури,  
спеціальності «Психологія»*

*Науковий керівник:  
кандидат психологічних наук, доцент  
Лупійко Людмила Василівна*

### **«Теоретичні дослідження відповідального ставлення до батьківства особистості ранньої дорослості»**

Вивченню феномена батьківства приділяється значна увага в гуманітарних галузях знань, особливо в психологічній науці. Специфікою саме психологічних досліджень таких вчених як А.С. Акутіної, Т. А. Гурко, В. П. Думанської, М.О. Ерміхіної, О.Р. Лемещенка, Р.В.Овчарової, Ю. В. Сеппенен, О.Г. Смирнової, Р.М. Хавули є вивчення автономного конструювання людиною власних ціннісних ставлень до батьківства, зокрема, до своєї соціальної ролі матері й батька, дітей, їх виховання. Усвідомлення особистістю власних ставлень до батьківства актуалізує визначення нею пріоритетних цінностей батьківства, які будуть реалізовані майбутніми батьком або матір'ю в міжособистісній взаємодії з дитиною.

Батьківство як психологічне утворення, за Р. В. Овчаровою, відображає індивідуальні когніції людини щодо особливостей прояву власного «Я» в соціальній ролі батька чи матері [4].

На формування батьківства впливають усвідомленість батьківства, узгодження моделей батьківства обох з подружжя; конкретні умови життя подружньої сім'ї. Як результат, виховна діяльність батьків регулюється умовами життя сім'ї та іншими індивідуальними факторами, різними в кожній конкретній сім'ї.

При цьому усвідомлене батьківство згідно з науковою позицією О. Р. Лемещенко, є інтегративним утворенням, що включає більш конкретні когніції та ставлення молодшої людини до сімейних цінностей, власної соціальної позиції та виявляється у батьківському, а саме відповідальному ставленні до своїх дітей [3]. Розвиток усвідомленого батьківства забезпечує здатність особистості до суб'єктивного управління подальшим розвитком своїх ставлень до батьківства.

Якщо батьківство – це більшою мірою біологічне та соціальне явище, то відповідальне батьківство – вияв індивідуальної та соціальної відповідальності. Адже сам факт наявності дітей не означає, що батьки відповідально виконують свої батьківські функції [2].

Відповідальність називається молодими батьками в першому ряду асоціацій зі словом «батьківство». Вона пов'язується з деякою тривогою, занепокоєнням за здоров'я і долю дитини, духовний і душевний розвиток. Відповідальність визначає поведінку батьків: попередити можливі хвороби, нещастя, або полегшити страждання, переживання дитини. *Відповідальне батьківство*, на думку С. П. Акутіної, актуалізує переживання молодими людьми необхідності забезпечити благополуччя дітей у соціальних умовах, що швидко змінюються, готовність докладати зусилля для створення найбільш сприятливих умов життя дитини [1].

Основна ідея відповідального батьківства полягає в тому, що батьки відповідають за життя і долю своїх дітей перед собою і суспільством. Це означає, що батьки повинні спочатку взяти на себе відповідальність за своїх дітей, перш ніж вони зможуть оцінити власний статус батька чи матері, контролюючи власну поведінку через призму відповідальності [7].

Відзначимо, що зміст поняття «відповідальність», у жінки і чоловіка розрізняються. Жінка розуміє відповідальність як створення сприятливої атмосфери в будинку, затишку і комфорту. Чоловік розуміє відповідальність, як створення матеріальних благ, комфорту сім'ї. У більшості випадків, почуття відповідальності у ставленні до дітей з'являється в першу чергу у жінки, так як вона більше часу проводить з дитиною, ніж чоловік [6].

Таким чином, в роботах вчених відповідальне батьківство розглядалося як складне (С. П. Акутіна), системне (Т. П. Гурко), інтегративне (В. П. Думанська) утворення, що включає різні складові, зокрема – цінності батьківства. Звідси впливає необхідність дослідження структури цього психологічного явища. На нашу думку, найбільш обґрунтовану структуру усвідомленого й відповідального ставлення, а саме психологічної готовності юнаків до батьківства презентовано в роботах Р. М. Хавули. Згідно з науковою позицією вченого, ця структура включає: ставлення до батьківства в цілому в системі власних особистісних цінностей, ставлення до батьківської ролі, ставлення до себе як до батька та до своєї дитини. Вчений підкреслив, що ставлення чоловіків до своєї дитини значною мірою залежить від їх прийняття та ціннісного ставлення до себе в соціальній ролі батька [5]. Ми погоджуємося з науковою позицією дослідника щодо того, що розвиток у ранній дорослості відповідальності й психологічної готовності до батьківства пов'язане зі становленням цінностей батьківства, ставленням особистості до себе як майбутнього батька чи матері, ціннісним ставленням до своєї дитини.

Отже, феномен відповідального батьківства відображає готовність докладати значні зусилля для створення гармонійних взаємин у сім'ї та забезпечення благополуччя своїх дітей та прийняття на себе відповідальності за успішність цієї діяльності. Важливою умовою становлення відповідального батьківства особистості ранньої дорослості є її ціннісне ставлення до батьківства.

### Список використаної літератури

1. Акутіна С.П. Формирование осознанного родительства у старшеклассников как духовно–нравственный императив. *Известия высших учебных заведения. Поволжский регион. Гуманитарные науки*. 2009. № 1. С.134 – 142.

2. Кузнецов Н.С. Человек: потребности и ценности. Свердловск. 1992. 152 с.
3. Лемещенко О.Р. Соціально-психологічні умови формування у старшокласників готовності до усвідомленого батьківства: дис. ... канд. психол. наук: 19.00.05. Северодонецьк, 2016. 224 с.
4. Овчарова Р. В. Родительство как психологический феномен. М.: Изд-во МГПИ, 2006. 496 с.
5. Хавула Р.М. Особливості психологічної готовності юнаків до батьківства: дис. ... канд. психол. наук: 19.00.07. К., 2014. 240 с.
6. Шерковин, Ю.А. Проблема ценностной ориентации и массовые информационные процессы. *Психологический журнал* / Ред. Б.Ф. Ломов, Л.И. Анцыферова. 1982. Том3. №5, сентябрь-октябрь 1982. С. 135-146.
7. Яницкий М.С. Ценностные ориентации личности как динамическая система. Кемерово: Кузбассвуиздат, 2000. 204 с.

*Казьмірук Анна Василівна,  
студентка 4 курсу бакалаврату,  
спеціальності «Психологія»*

*Науковий керівник:  
кандидат психологічних наук, доцент  
Ляшенко Олексій Андрійович*

#### **«Психологічні чинники задоволеності партнером у шлюбі»**

Питання сім'ї та шлюбу завжди було актуальним та цікавим для психологічного дослідження. Наразі умови ставлять перед людьми нові виклики, із якими багато пар не можуть впоратися. Проте, оскільки подружні стосунки розвиваються за певними закономірностями, є необхідність продовжити дослідження особистісних детермінант партнерів, що сприяють побудові гармонійних взаємин і шлюбу зокрема, незважаючи на нову реальність.

Тему задоволеності шлюбними взаєминами вивчали В.А. Сисенко, Ю. Є. Альошина, В. В. Бойко, О.В. Шавлов, Е. Г. Ейдміллер, В.В. Юстицкіс, однак єдиного підходу щодо визначення задоволеності шлюбом так і не було створено. Чинникам задоволеності шлюбом присвячені праці багатьох вчених: М. МакКері, Дж. Медлінг, Т.В. Андреєва, Н. В. Смирнова, Т.В. Євтух, Л.Л. Баландіна та ін.

Актуальність дослідження даної теми зумовлена тим, що виявлення особистісних чинників задоволеності партнером у шлюбі дозволить удосконалити психологічну підтримку та допомогу подружжю у сучасних умовах.

У психології сімейних взаємин задоволеність шлюбом розглядається, з одного боку, як інтегральний показник якості шлюбної взаємодії у кожній галузі життєдіяльності сім'ї, а з іншого – як показник задоволеності окремими сферами подружнього життя [2, с. 244].

На взаємини та індивідуальну задоволеність шлюбом у парі впливають різні чинники, які умовно можна розділити на дві групи: соціально-економічні (стаж спільного життя, розподіл домашніх обов'язків, статус чоловіка, матеріальний дохід сім'ї) та психологічні (особистісні риси партнерів, ставлення подружжя один до одного і до себе, узгодженість сімейних цінностей, рольові взаємодії та очікування, сексуальна задоволеність та вплив досвіду батьківської сім'ї на формування подружніх стосунків) [2, с. 246].

Вважають, що детермінанти задоволеності шлюбом на кожному етапі життєвого циклу сім'ї відрізняються, оскільки поступово змінюються функції сім'ї, її склад, цілі партнерів [3]. Однак ми вважаємо, що деякі психологічні чинники задоволеності



партнером залишаються сталими. До таких детермінант належать: самодостатність, самооцінка, емоційний інтелект, стиль поведінки у конфліктних ситуаціях, рівень розвитку комунікативних навичок.

Самодостатність є природною властивістю особистості, завдяки якій людина здатна компенсувати суб'єктивне переживання часткової недосконалості, обумовленої відчуттям недостатності власних можливостей та потенціалу для виживання і повноцінної самореалізації; ефективно вибудовувати теплі, довірливі, відповідальні стосунки з оточуючими і, при цьому, зберігати необхідну автономію та самостійність, не вдаючись до невротичних стратегій подолання базальної тривоги [1, с. 22]. Тобто самодостатність дозволяє особистості вибудовувати здорові стосунки із партнером без маніпуляцій і намагання компенсувати власні дефіцити ресурсами іншого.

Самооцінка як психологічне утворення, що надає можливість особистості оцінювати саму себе, можливості, якості та місце у суспільстві впливає на те, як саме людина позиціонуватиме себе в міжособистісній взаємодії, чи буде повністю нею задоволена. У 2006 році групою психологів було проведено дослідження [4], яке показало, що чоловіки та жінки із низькою самооцінкою відчувають менше любові від партнера і прийняття ним тоді, коли вони переживають професійний неуспіх. І навпаки, коли професійна діяльність складається успішно, вони почуваються більш коханими та прийнятими, ніж зазвичай. Також річне лонгітудне дослідження показало, що люди, які відчували себе менш прийнятими протягом кількох днів, повідомляли про зниження задоволеності. А чоловіки почувалися особливо засмученими, коли їхні дружини відчували себе менш прийнятими і коханими і сприймали їхнє ставлення як таке, що залежить від успіху.

Ignat S.-C. [5, с. 66] зауважує, що емоційний інтелект є надзвичайно важливим компонентом, що дозволяє подружжю пережити критичні моменти їхніх взаємин, оскільки допомагає партнерам краще розуміти потреби і проблеми один одного та вибудовувати відповідну конструктивну взаємодію на основі емпатії, незважаючи на особистісні відмінності один одного.

Стиль поведінки у конфліктних ситуаціях та рівень розвитку комунікативних навичок також відіграють значну роль у тому наскільки партнери будуть задоволені їх взаємодією, оскільки це впливає на ефективність вирішення конфліктів у шлюбі і, відповідно, реалізацію потреб подружжя. Якщо часто ігноруватимуться потреби когось із партнерів, а порозуміння так і не вдасться досягти, то зростатиме градус внутрішньої напруги та незадоволеності ситуацією і один одним, що врешті-решт приведе до нового зіткнення. Тому важливо, щоб партнери були налаштовані на співпрацю і могли конструктивно та екологічно донести власну позицію, побудувати діалог.

*Підсумовуючи*, зазначимо, що особистісні психологічні детермінанти подружжя відіграють важливу роль у їх прийнятті і задоволеності один одним та беззаперечно впливають на гармонійність шлюбних відносин.

### Список використаної літератури

1. Бігун Н. І. Феномен самодостатності особистості у класичній психології. *Науковий часопис Національного педагогічного університету імені М. П. Драгоманова*. 2017. Т. 12, 6 (51). С. 17–24. URL: <http://enpuir.npu.edu.ua/handle/123456789/18620> (дата звернення: 21.05.2022).
2. Левченко М. А., Адушкіна К. В. Факторы удовлетворенности браком на разных этапах жизненного цикла семьи. *Бюллетень науки и практики*. 2017. Т. 9, № 22. С. 243–249. URL: <https://cyberleninka.ru/article/n/factory-udovletvorennosti-brakom-na-raznyh-etapah-zhiznennogo-tsikla-semi/viewer> (дата звернення: 21.05.2022).
3. Смирнова Н. В. Модели взаимодействия супругов и их удовлетворенность браком: автореф. диссертации. СПб., 2005. 204 с.

4. Murray S. L. et al. For Better or Worse? Self-Esteem and the Contingencies of Acceptance in Marriage. *PSPB*. 2006. Vol. 32, no. 7. P. 866–880. URL: <https://doi.org/10.1177%2F0146167206286756> (date of access: 21.05.2022).

5. Manpreet A., Lal Sharma R. Post-Pandemic Psycho-Social Wellbeing in India: Challenges and the Way Ahead. *Contemporary Family Challenges: Psycho Social Perspectives in Romania and India*, Cluj : Cluj University Press Publishing House, 2021. pp.199-225.

**Карнінська Вікторія Ігорівна,  
студентка 2 курсу бакалаврату,  
спеціальності «Психологія»,  
ОПП «Психологія врегулювання конфліктів»**

**Науковий керівник:  
кандидат педагогічних наук, доцент  
Крюкова Олена Вікторівна**

### **«Гендерні особливості емоційності особистості в юнацькому віці»**

На сьогодні питання гендерних особливостей емоційності особистості у юнацькому віці є актуальним у зв'язку з можливістю як осіб чоловічої статі, так і жіночої на рівних правах вільно обирати галузь для самореалізації та будувати життєву перспективу. Суспільство неоднозначно ставиться до ідеї змін звичних гендерних ролей – «обміну типово чоловічими та типово жіночими соціальними ролями», адже відмінності у поведінкових сценаріях, емоційній експресії, емпатії, від яких залежить наскільки якісно людина може виконувати ту чи іншу роботу, звично пов'язують зі статевою приналежністю особистості.

Вивченням емоційної сфери в юнацькому віці займалися Д.І. Фельдштейн, Л.І. Божович, В.С. Мухіна, Л.С. Виготський, Т.В. Драгунова, З.Фрейд. Вивченням гендерних відмінностей у вираженні емоційних станів особистості займалися такі вчені, як Е. Маккобі, К. Джеклін, К. Хорні, І.В. Дубровіна, І.С. Кон, Л.В. Куликов, А.М. Прихожан, В.Д. Кузакова, М.С. Пономарьова, К.Н. Суханова та ін.

Дослідники розглядають емоційність як інтегративну властивість особистості, що характеризує зміст, якість та динаміку емоцій та почуттів. Виявляється вона у знаку і модальності домінуючих емоцій, в особливостях їх виникнення та зовнішнього вираження, у готовності та вмінні відкрити іншим людям світ своїх переживань, емоційної стійкості та характері емоційного самопочуття. З. Фрейд, Д. Рапапорт, С. Шехтер, М. Арнолд розглядають емоційність як одну з основних складових темпераменту, вважаючи, що ступінь емоційності людини безпосередньо залежить від її темпераменту; чим він сильніший людини, тим яскравіше вираження емоцій. У сучасній зарубіжній психології емоційність трактується у термінах актів поведінки, які можна спостерігати і які теоретично зв'язані з емоцією, що лежить в їх основі, тобто емоційність є проявом поведінки, який вважається основним компонентом щодо оцінки емоції, яку переживає особистість [1; 3].

Емоційність не можна описати конкретною якістю або параметром, адже вона включає в себе основні особливості: динамічні або темпераментальні, які вважаються вродженими; звичні предмети переживань; інтенсивність переживань і можливості впливу на інших; емоційну стійкість; способи або експресії переживань; здатність до співпереживання (емпатію); переважаючі якісні особливості; ступінь усвідомленості і керованості; культуру почуттів, що характеризує наскільки розвинутими і багатими є переживання.

Емоційність юнацтва – це стійка властивість індивідуальності. Характеризуючи емоційну сферу в юнацькому віці, дослідники Г.Крайг, А.М. Прихожан, Ф. Райс та ін., перш за все, відмічають її особливу вразливість, схильність до виникнення підвищеної тривожності, до депресивних станів, нейротизму, агресії тощо. Результати більшості досліджень виявляють виразні відмінності в емоційній сфері осіб чоловічої та жіночої статей. Щоправда, відкритим питанням досі залишається їх детермінованість: чи це генетично обумовлені особливості, чи вони набуваються в процесі різного виховання хлопчиків і дівчаток. Доведено гендерні відмінності за домінуючими причинами тривожності: акт більшої тривожності і нейротизму осіб жіночої статі в порівнянні з особами чоловічої статі. Також значущі статеві відмінності стосуються самооцінки печалі, тривоги і провини. У дівчат у всіх вікових групах схильність до страху виражена значно більше, ніж у хлопців. Характерною ознакою осіб жіночої статі є емоційна нестабільність та чутливість, також вважається, що вони більш емпатичні та приділяють більшу увагу міжособистісним взаєминам. Представників чоловічої статі характеризує підвищення інтенсивності та тривалості негативних емоційних реакцій, оцінки власної мстивості [2].

Висновки. Емоційність – це інтегративна властивість, що характеризує емоції та почуття людини. Дослідники виявляють виразні гендерні відмінності емоційності у осіб юнацького віку. Детермінованість цих розбіжностей пояснюється темпераментальними та характерологічними особливостями, також соціальним чинником – відмінностями виховання.

#### **Список використаної літератури**

1. Альмуханова А.Б., Гладкова Е.С., Есина Е.В., Имашева Е.Г. Большая психологическая энциклопедия. Москва: Эксмо, 2007. 544 с.
2. Гендерна психологія : навч. посіб. / М. Г. Ткалич. К. : Академвидав, 2017. 248 с.
3. Ильин Е. П. Психофизиология состояний человека. СПб.: Питер, 2015. 412 с.

*Карфидов Данил,  
студент 4 курсу бакалаврату,  
спеціальності 291 «Міжнародні відносини,  
суспільні комунікації та регіональні студії»*

*Науковий керівник:  
старший викладач  
Гуменюк Алла Германівна*

#### **«Війна як силовий метод зовнішньої політики»**

В умовах повномасштабної агресії РФ проти України, яка почалась 24 лютого цього року, ми є свідками народження нової української дипломатії. Пліч-о-пліч із героїчними Збройними Силами України наша дипломатія демонструє ефективну наступальність, вміння створювати необхідні міжнародні коаліції на підтримку нашої боротьби проти агресора. Новими рисами української дипломатії в умовах війни є застосування всіх можливих і неможливих інструментів, які в попередні роки наша дипломатія чомусь соромилась використовувати. Як правило, раніше наша дипломатія і мова йде власне не тільки про МЗС, а про вище політичне керівництво держави, не насмілювались критикувати наших партнерів, навіть тоді, коли явно було видно, що їх дії не грають на руку нашим національним інтересам. Можна сказати, що дипломатія була пасивною і проявлялась лише тоді, коли реагувала на ті чи інші зовнішні виклики, не формуючи власний порядок денний. Сьогодні дипломатія на рівні президента, на рівні уряду, посольського корпусу за кордоном демонструють ініціативність, раціоналізм, об'єктивну

оцінку діям наших партнерів, що власне і привело до сприятливого зовнішньополітичного і військово-політичного середовища, яке є одним із базових елементів нашої впевненості в Перемогу.

***Критеріальними ознаками дипломатії є:***

*- належність до сфери міжнародних відносин, сфери зовнішньої політики держави;*

*- застосування переговорів як основного інструмента облаштування мирними засобами міждержавних стосунків;*

*- наявність інституту державних службовців-дипломатів, які безпосередньо ведуть переговори і виконують всі інші функції, передбачені статутом дипломатичної служби кожної держави.*

Дипломатія є головним, але не єдиним інструментом зовнішньої політики, який встановлюють політичні лідери, хоча дипломати (крім військових і розвідників) можуть давати їм консультації. Зовнішня політика встановлює цілі, передписує стратегії та визначає широку тактику для їх досягнення. Для досягнення своїх цілей вона може використовувати таємних агентів, диверсійну діяльність, війну чи інші форми насильства, а також дипломатію.

Метою зовнішньої політики є забезпечення інтересів держави, які впливають з географії, історії, економіки та розподілу міжнародної влади.

Але є один важливий момент, одним із наслідків не якісної дипломатії, є **війна**.

Умовно великі військові дії називають війною. Зв'язок засобів і цілей визначає характер її дій. Війна — це військові операції, спрямовані на досягнення бажаного миру. Оскільки військова операція розроблена таким чином, щоб досягти бажаного миру, вона кваліфікується як акт війни, а не безглузде насильство.

Війна – це продовження політики іншими засобами, а на зміну їй прийшла її протилежність: політика, яка є продовженням війни іншими засобами. Але формально ці дві формули еквівалентні. Обидві вони виражають безперервність конкуренції та використання почергово насильницьких і ненасильницьких засобів для досягнення цілей, які по суті не відрізняються. (Арон, 1966).

Війна як інструмент політики стала чимось на кшталт істини, незалежно від того, наскільки добре усвідомлюється складність цієї ідеї. Повсюдність ідеї часто помилково представляється як відображення сукупності його теоретизації про війну. Його найпоширенішим сучасним використанням є як приписний засіб, який особливо підходить для сучасних ліберальних демократій, в яких підпорядкування військових цивільному контролю вважається життєво важливим компонентом належним чином створеної держави, особливо в ядерну епоху. Складність концепції часто розбавляється в інтересах доктринальної точності та педагогічної ясності.

Війна є засобом досягнення мети зброєю, яку можна використати як у добрих, так і в поганих цілях. Деякі з цих цілей, для яких використовувалася війна, були прийняті людством як гідні цілі: справді, війна виконує функції, які є суттєвими в будь-якому людському суспільстві. Його використовували для вирішення суперечок, захисту прав, виправлення помилок: і це, безсумнівно, функції, які повинні виконуватися... Без перебільшення можна сказати, що жодного більш дурного, жорстокого, марнотратного чи несправедливого методу ніколи не було для таких цілей, але це не змінює ситуацію. (Іглтон, 1948).

Багато політичних реалістів зазначають, що спільна основа політики як у мирі, так і в умовах війни, а саме прагнення до влади, робить їх двома нерозривними частинами однієї й тієї ж соціальної діяльності. Блейні (1973) стверджує, що причини війни і миру переходять одна в одну: «Війна і мир не є окремими відсіками. Мир залежить від загроз і сили; часто мир є кристалізацією минулої сили». Або сформульовано найстишло: «У системі владної політики немає ніякої різниці між миром і війною». (Шварценбергер, 1950).

Війна визначається як найпотужніша, всеосяжна, наймасштабніша форма розподілу і перерозподілу влади — конфлікт, в якому ставки найвищі, а наслідки структурно-радикальні.

Концепція війни як інструменту політики є простою. Застосування військової сили є засобом досягнення вищої мети — політичного об'єкта. Війна є інструментом, який політика використовує для досягнення своїх цілей і, як такий, має певну міру раціональної корисності. Отже, мета, для якої призначено застосування сили, буде головним визначальним фактором ходу і характеру війни. Як пояснює Клаузевіц, війна «керується її політичним об'єктом», який «визначатиме свій курс, визначатиме необхідний масштаб засобів і зусиль, і дає відчутти свій вплив у всьому, аж до найменших оперативних деталей».

Політика та війна постають, хай і взаємопов'язаними, проте, різними суспільними станами, війна поглинає політику. Спроможні до жорсткого опору та ефективної відплати — це ідеальний тип міжнародних відносин, в якому війна найменш руйнівна і найбільш політична, тобто всі три її елементи збалансовані. Зникнення, внаслідок організаційної фрагментації чи імперського поглинання, «світу незалежних держав» стане свідченням приходу нових часів, в яких всі наші теперішні уявлення матимуть мало сенсу. Це, так би мовити, академічне тлумачення поняття «війна», яке як форма міждержавних взаємовідносин в суперечливому геополітичному світі завжди супроводжувала цивілізаційний історичний розвиток. Війна завжди була і буде за своїм змістом трагічним явищем на тому чи іншому етапі і водночас вона дає поштовх для якісного нового розвитку її учасників, насамперед переможців в кожному конкретному воєнному конфлікті. Більш того, як відомо, є війни справедливі і несправедливі. Будь яка озброєна боротьба народу за свій суверенітет і територіальну цілісність, за збереження своєї ітентичності є війною справедливою, яку зараз і веде народ України проти агресії росії.

Узагальнюючи викладене, можна зробити **висновок**, що дипломатія – це механізм, який використовується для забезпечення національних інтересів та захисту національної безпеки. Хоча стилі дипломатії можуть відрізнятися в залежності від національних культур, особистих особливостей та історичних спогадів, усі вони мають спільну мету. Поки є держави і вони по-різному оцінюють свої національні інтереси, буде дипломатія. А така дипломатія, яка сформувалась в роки визвольної війни України від неоімперської політики кремля, тим паче потрібна для держави і, на нашу думку, стала ще більш привабливою як фах для молодого покоління українців.

### Список використаної літератури

1. Гуменюк Б. Дипломатична служба: правове регулювання: Навч. посібник для студ. вищих навч. закл. К. : Либідь, 2007. 224с.
2. Руденко Г. Україна дипломатична. К. : Генеральна дирекція по обслуг. інозем. представництв, 2003. 302с.
3. Сиуну Габриель «War as an Instrument of Policy» ,2021.

*Каун Алла Олександрівна,  
студентка 1 курсу магістратури,  
спеціальності «Психологія»*

*Науковий керівник:  
кандидат психологічних наук, доцент  
Сидоренко Ольга Борисівна*

**«Вплив тривожності на ефективність діяльності офісних працівників»**

У сучасних реаліях перед офісним працівником ставляться завдання, що вимагають швидкого і ефективного нестандартного розв'язання в умовах дефіциту часу. Професійна діяльність працівників офісу за його участі проходить в умовах сильної конкуренції. Сучасні умови професійної діяльності офісних працівників наповнені безліччю стресів, високим рівнем інформаційного насичення, частого втручання в процес роботи, великого щоденного числа міжособистісної взаємодії різного рівня комунікації, домінування безпосередньо вербального спілкування з іншими людьми [3]. Умови праці офісних працівників характеризуються психоемоційними особливостями, які мають виражену модальність: від ситуативної тривожності, занепокоєння і навіть відчаю у ситуаціях безнадійності до почуття радості, піднесеного загального рівня настрою [2].

Ситуація невизначеності, в якій зараз знаходяться більшість людей сприяє підвищенню рівня тривожності та стресу. Тривалий час перебування в такому стані може негативно вплинути на здоров'я: людина, яка знаходиться в стані стресу поступово втрачає здатність критично і об'єктивно сприймати інформацію, стає менш працьовитою.

Аналіз наукових досліджень останнім часом присвячені покращенню психічного здоров'я працівників, проте більшість з них основна увага зосереджена на стресі, пов'язаному з роботою. Але тривожність є найпоширенішою психічною проблемою працівників організаційних структур, наряду з депресією. Тривожність та психічні розлади, пов'язані з тривожністю, негативно впливають не тільки на психічне здоров'я працівників, а й на результативність їх роботи [8].

Вплив тривожності на ефективність діяльності офісних працівників присвячені роботи Є.Ільїна, І. Шейєра, Н.Самоукіної, К.Сидорова. Зокрема, К.Сидоров зазначає, що при виконанні простих механічних завдань найбільш успішними є високотривожні випробовувані люди. При виконанні ж складних завдань, які є невід'ємною частиною роботи офісних працівників, навпаки, найбільш успішними виявляються особи з низьким рівнем особистісної тривожності або нетривожні люди [4].

Стійка тривожність свідчить про нездатність людини впоратись зі своїми почуттями, контролювати їх, що породжує відчуття безсилля і безнадії, знижуючи життєвий тонус. Відтак руйнується впевненість у собі, рішучість у діях і вчинках, наполегливість у досягненні мети. Люди з високою особистісною тривожністю мають низьку самооцінку і уникають соціальних контактів. На противагу, особи з низьким нейротизмом впевнені в собі і прагнуть до взаємодії з людьми, що є важливою професійною якістю для офісного працівника [6; 7].

Стійка тривожність ситуаційно перетворюється на актуальний стан тривожності і цим перешкоджає вирішенню складних комплексних завдань. Окрім цього, діяльність, з приводу якої людина відчуває тривогу, породжує почуття напруги, втоми, знемоги і в подальшому, розвитку синдрому емоційного вигорання. Якщо офісний працівник відчуває тривожність, наприклад проведення переговорів з клієнтами щодо важливого та термінового проекту, то після такої взаємодії у нього з'являється сильна втома, що не може не позначитися на подальшій діяльності. Емоційно гостріше реагують на повідомлення про невдачу або про зменшення часу на вирішення завдань високотривожні індивіди [5].

Проаналізувавши літературу, що висвітлює питання впливу тривожності на ефективність діяльності офісних працівників, на нашу думку, можна стверджувати, що основними наслідками такого впливу є наступні:

- тривожність впливає на когнітивні процеси офісних працівників, знижуючи концентрацію та стійкість уваги;
- надмірна тривожність призводить до дезорганізації поведінки людини, і як наслідок можливість працювати цілеспрямовано значно слабшає;
- при високій тривожності негативні події сприймаються як болючі і в людини з'являється бажання їх уникнути, відповідно, у високотривожних офісних працівників пригнічуватиме будь-яка діяльність, що вимагає ініціативи, а ініціативність та

самостійність при прийнятті рішень є професійно важливими якостями менеджерів та керівників персоналу.

На думку А.Прихожан, ставлення офісних працівників із високим рівнем тривожності до успіху власних продуктів професійної діяльності характеризується як конфліктне. Вони переважно чекатимуть успішного виконання та позитивного зворотного зв'язку у тих випадках, коли він мало ймовірний, але одночасно не будуть упевнені в успіху навіть у тих випадках, коли його ймовірність об'єктивно висока. Це протиріччя, породжуючи стан невизначеності, посилюватиме тривожність і перешкоджатиме нормальному аналізу умов професійної ситуації [1].

Отже, можна зазначити, що в той самий час, оптимальний рівень тривожності є необхідним для ефективного пристосування до реальності сьогодення. Повна її відсутність перешкоджає нормальній адаптації та заважає продуктивній діяльності.

### Список використаної літератури

1. Прихожан А. М. Причины, профилактика и преодоление тревожности. *Психологическая наука и образование*. 1998, № 2. С. 11-18.
2. Рожкова О. Н. Психолого-педагогическая коррекция и профилактика эмоционального выгорания офисных работников. Челябинск, 2017. 155 с.
3. Самоукина Н.В. Карьера без стресса. СПб., 2016. 256 с.
4. Сидоров К. Р. Тревожность как психологический феномен. *Вестник Удмуртского университета. Серия «Философия. Психология. Педагогика»*. 2013. №2. URL: <https://cyberleninka.ru/article/n/trevozhnost-kak-psihologicheskii-fenomen> (дата звернення: 5. 05. 2022)
5. Хекхаузен Х. Мотивация и деятельность. СПб.: Питер; М.: Смысл, 2003. 860 с.
6. Чопик С. В., Воронкевич О. М. Тривожність майбутніх педагогів на початкових етапах професійного становлення [Електронний ресурс]. 2019. URL: [http://dspace.tnpu.edu.ua/bitstream/123456789/13536/1/Voronkevuch\\_Trivozhn.pdf](http://dspace.tnpu.edu.ua/bitstream/123456789/13536/1/Voronkevuch_Trivozhn.pdf) (дата звернення: 5. 05. 2022)
7. Ясточкіна І. Особистісна тривожність як соціально-психологічна проблема. *Вісник Львівського університету. Серія психологічні науки*. 2020. Випуск 6. С. 165–170. URL: [http://psy-visnyk.lnu.lviv.ua/archive/6\\_2020/26.pdf](http://psy-visnyk.lnu.lviv.ua/archive/6_2020/26.pdf) (дата звернення: 5. 05. 2022)
8. Kim, S.-W., Ha, J.; Lee, J.-H.; Yoon, J.-H. Association between Job-Related Factors and Work-Related Anxiety, and Moderating Effect of Decision-Making Authority in Korean Wageworkers: A Cross-Sectional Study. *Int. J. Environ. Res. Public Health* 2021, 18, 5755 URL: <https://doi.org/10.3390/ijerph18115755> (дата звернення: 5. 05. 2022).

*Клюшніченко Катерина Олександрівна  
студентка 1 курсу магістратури,  
спеціальності «Психологія»*

*Науковий керівник:  
кандидат психологічних наук, доцент*

*Федоренко Алла Федорівна*

### **«Психологічні особливості розвитку пізнавальної сфери та самосвідомості особистості в молодшому шкільному віці»**

**Актуальність проблеми.** Основне завдання сучасної школи – розвиток особистості учня, його самостійності та активності, формування його як суб'єкта діяльності. Початкова освіта – це рушійна сила та основа повністю розвиненої

особистості. Саме в ранньому шкільному віці учні найбільше здатні навчитися розуміти і оцінювати якості когнітивної сфери - самокритику, самоаналіз, самооцінку, віру у себе, самоіронію тощо, емоційної сфери – самозадоволення, почуття власної гідності, самоповагу, самоствердження, саморегуляцію, самосприйняття. Надбання знань забезпечується такими когнітивними процесами, як пам'ять, мова та, насамперед, мислення. Ці процеси є найважливішими і провідними у діяльності початкової школи. Це визначає актуальність теми нашого дослідження.

**Огляд літератури, що стосується порушеного питання.** Існує кілька підходів до визначення природи та структури самосвідомості, і деякі з її компонентів були об'єктом численних досліджень. У роботах вітчизняних та закордонних психологів (Н.С. Анкудінової, В.Г. Асєєва, А.А. Бодалова, Л.І. Божович, Є.А. Бондаренко, В.П. Левкович, Г.І. Ліпкіна, П.Р. Чамата, Р. Бернс, К. Блага, М. Шебек, А. Валлона) представлені теоретичні основи про зв'язок і взаємодію внутрішніх та зовнішніх факторів свідомості та самосвідомості особистості, генезі самосвідомості, його складових. У нашій країні дослідження пізнавальної сфери особистості представлені роботами таких видатних вчених, як: Б.М. Величковський, Л.С. Виготський, П.Я. Гальперін, В.П. Зінченко, О.М. Леонтєва, М.А. Холодна та інші. Найбільш відомими закордонними вченими, які вивчали пізнавальну сферу особистості, були Ф. Бартлетт, Р. Гарднер, Дж. Келлі, С. Палмер, Дж. Піаже, Д. Раппапорт, У. Скотт, О. Харві, Ф. Хольцман, Х. Шредер.

**Висвітлення основних теоретичних положень, що стосуються розкриття проблеми.** Основні когнітивні властивості та процеси (сприйняття, увага, пам'ять, уява, мислення та мова) продовжують розвиватися в ранні шкільні роки. Зрештою вони стають вищими психічними функціями, яким властиві довільність та опосередкованість [6]. Цьому сприяють основні заняття дитини молодшого шкільного віку в школі та вдома: навчання, гра, спілкування, художня діяльність, робота тощо. Молодший шкільний вік – це вік від 6-7 до 11-12 років. Це період рівномірного зростання дитячого організму. Зазвичай у зростанні дівчатка дещо випереджують хлопчиків [1]. Основними складовими навчальної діяльності у цьому віці є: дії та операції із засвоєння змісту навчання; мотиви та форми спілкування в освітньому процесі; результати навчання, їх контроль та оцінка. Основні компоненти навчальної діяльності дітей молодшого шкільного віку включають такі компоненти: змістовний, цільовий, мотиваційний, операційний, емоційно-вольовий, комунікативний, ефективний та контрольно-оцінний.

Розвиток когнітивної сфери у дітей молодшого шкільного віку визначається формуванням деяких ознак психічних процесів: точністю зорового, слухового та тактильного сприйняття; повнота та детальність опису картинки, яку учень побачив уперше; способи усвідомленого запам'ятовування нового матеріалу (групування, самоконтроль – у процесі навчання); вміння помічати помилки, неточності у міркуваннях однолітків; гнучкість мислення, яка проявляється у відповідній варіативності способів дій, легкості та швидкості переходу від міркувань, заснованих на реальних чи зображених об'єктах, до мислення, що базується на графіках, діаграмах, числових та буквених формулах; словесно-логічне мислення.

Учні початкової школи усвідомлюють свої особисті розумові операції, що допомагає проявляти самоконтроль у процесі пізнання. У них формуються самостійність, гнучкість, критичність, мислення [2].

Формування самосвідомості молодшого школяра проявляється диференціацією її внутрішньої структури, ускладненням змісту та зміною функціональної ролі під час регуляції та саморегуляції. Самосвідомість дитини молодшого шкільного віку будується на трьох провідних компонентах: «Я»-образу, самооцінці та ціннісних орієнтаціях, що взаємопов'язані, але ще замало узгоджені [3, с.26]. В основі самосвідомості молодшого школяра лежить система, утворена взаємодією зазначених трьох основних компонентів: «Я»-образу, якісними особливостями самооцінки та ціннісними уявленнями дитини [4, с.13]. Головним свідченням формування моральної свідомості дитини молодшого



шкільного віку є поява рефлексивних процесів [5, с.230], які забезпечать наступний розвиток самосвідомості у підлітковому та юнацькому віці.

**Висновки.** Отже, зміни, які виникають у пізнавальній сфері молодшого школяра, надзвичайно важливі для наступного повноцінного розвитку психіки. Для розвитку суспільства однією з головних постає проблема цілеспрямованого сприяння формуванню особистості. Людину треба виховувати не просто як носія певної кількості знань, а, насамперед, як громадянина України, її соціально активного будівничого, і водночас творця себе самого як людину із високоморальними принципами, інтересами, високої культури праці та поведінки. Сучасна система освіти характеризується різноманітністю науково-методичних концепцій, типів навчальних закладів, програм та методів навчання. Все це не змінює спільної позиції, що дитина молодшого шкільного віку повинна мати певний потенціал, необхідний для засвоєння учбового матеріалу.

#### **Список використаної літератури**

1. Грабал В. Мотивація досягнення і її розвиток у процесі навчальної діяльності. Київ : Освіта, 2010. С. 29-31.
2. Запорожець О.В. Сучасна наука про дітей. Київ : Освіта, 2012. С. 115-118.
3. Монастиршин К.О. Умови та фактори формування самооцінки молодших школярів. *Проблеми гуманітарних наук*. Дрогобич: Вимір, 2002. Вип. 9. С. 88-98.
4. Островська К.О. Орієнтація молодших школярів на моральні цінності у процесі становлення громадянської самосвідомості. *Тези наук. конф. "Громадянське суспільство і соціальні перетворення в Україні"*. Львів, 2001. С. 91-92.
5. Павелків В.Р. Розвиток моральної свідомості та самосвідомості у дитячому віці. Монографія. Рівне: Волинські обереги, 2004. 248 с.
6. Слободчиков В. І. Молодший школяр як суб'єкт навчальної діяльності. Харків : Мова. 2012. С. 55-57.

*Козельська Каталіна Олегівна,  
студентка 1 курсу бакалаврату,  
спеціальності «Психологія»*

*Науковий керівник:  
кандидат психологічних наук, доцент  
Дьоміна Ганна Анатоліївна*

#### **«Особливості впливу кольорів на фізіологічне і психологічне самопочуття людини»**

Колір – це певна індивідуальна характеристика сприйняття людиною світлові хвилі, що базується на спроможності людського зору відрізнити електромагнітне випромінювання з довжиною хвиль у межах видимого діапазону. Людина – це сплетіння звуків, кольорів та світлових енергетичних потоків. Давно відомо, що сприйнятий колір залежить не тільки від його спектру, але й від психофізіологічного стану людини. Навіть деякі племена використовували його для трактування їхнього соціального статусу. В Стародавній Індії кольору також приділялась особлива увага, адже там він вважається однією із сутностей людини.

Першим про веселку, як про спектр „кольорових почуттів" сказав Ісаак Ньютон. У результаті наукової та дослідницької роботи О. Леонтєва стало відомо, що людина сприймає колір не тільки очима, а всією поверхнею тіла. Навіть йоги в Індії вважали, що на вібрації та сприйняття кольору й світла відповідає все тіло людини. Є.С. Шноль виявив, що нервово волокно є аналогом сучасних провідників світла, адже воно ідеально створене для сприйняття різних кольорів. С.В. Кравков довів, що світло й колір активують нервову

систему та загострюють чутливість органів чуття. Також напрацювання в цьому напрямі підхопили й підприємці, особливо у сфері маркетингу й активно використовують їх для своєї вигоди.

Ретельно дослідивши роботи вище вказаних діячів, можна впевнено стверджувати про те, що певний колір може

- позитивно впливати на моторику, стимулювати роботу головного мозку, зору та увагу (жовтий);

- підвищувати працездатність, прискорювати серцебиття, сприяти збільшенню м'язової напруги, підвищувати тиск крові та ритм дихання (червоний колір);

- допомогти налаштуватися на інтелектуальну роботу, але при тривалому спогляданні знижує настрій (чорний);

- зняти надмірну збудженість та гнів, заспокоїти, викликати відчуття благополуччя, сприяти розвитку творчих здібностей, покращити здатності до концентрації (блакитний колір);

- сприяти покращенню перетравлення їжі, прискорити рух крові та серцебиття, допомогти в боротьбі зі стресом, викликати радість та покращити настрій (оранжевий).

Цікавим є те, що сприйняття кольорів на фізіологічному і психологічному плані залежить також від віку людини. Лейпцігський університет провів експеримент та за допомогою тесту Люшера дослідники виявили, що молоді люди до 25 років надають перевагу червоному кольору. Чим старші люди, тим більше їм подобаються темні, приглушені кольорові тони. Старі люди у кольоровому тесті Люшера першими обирають сіромий, коричневий, темно-зелений, а останніми вони вибирають активні кольори (червоний і жовтий). Також, іноді приглушені тони обирають біологічно молоді люди, але це свідчить про те, що їх життєва сила знижена розчаруванням, невротичними порушеннями і виснажливою хворобою.

Отже, на основі аналізу та досліджень у цій галузі можна зробити висновок, що кольори справді по різному впливають на фізіологічний і психологічний стан людини на її підсвідомість, успішність, настрій, думки, поведінку, здоров'я та пізнавальні процеси, а також сприйняття кольорів залежить від віку та психічного здоров'я особи.

### **Список використаної літератури**

1. Лукінський В. Психологічні особливості сприйняття різних кольорів людиною. [Електронний ресурс]. Режим доступу: <https://wiki.cuspu.edu.ua/index.php>

2. Патті Моллік Теорія кольору. Настільний путівник: від базових принципів до практичних рішень, К., 2021, 64 с.

*Козолуп Ангеліна Вікторівна,  
студентка 2 курсу бакалаврату,  
спеціальності «Психологія»*

*Науковий керівник:  
старший викладач  
Кушмирук Євгенія Сергіївна*

### **«Травма свідка під час війни: особливості та вплив на психологічне благополуччя, шляхи подолання»**

Нещодавно наше життя докорінно змінилося, а 24 лютого стало тією відміткою, яка розділила його на до та після. Всі ми зараз відчуваємо на собі подих війни, її страшні наслідки. І навіть якщо ми знаходимося у безпеці, то все одно можемо травмуватися подіями, які бачимо у новинах, на відео та фотографіях з шокуючим змістом. В такий час

важко пройти повз чуже горе, ми відчуваємо свою причетність, важко відгородитися від страждань, ми мимоволі починаємо ідентифікувати себе з постраждалими – тому отримати психологічну травму можна не лише за безпосередньої участі в подіях, але і просто ставши її свідком [2]

Травма свідка – це психологічна травма, яку можна отримати навіть не постраждавши фізично, ставши свідком небезпечної чи смертельної ситуації, яка безпосередньо не загрожує людині. Психіці можуть зашкодити жахливі новини, психологічний тиск, шокуючий контент про вбивства та руйнування будівель. Травма свідка виникає через емоційну залученість у подію або попередню травму яка проявляється у неприємних спогадах, флешбеках, тригерах. Процес травмування запускається в той момент, коли стирається грань співпереживання та емпатії і людина цілком поглинається трагедією. Не завжди переживаючи спектр емоцій від побаченого ми можемо отримати травму, але якщо пам'ять витісняє травмуючу подію, натомість залишаються довгострокові почуття від потрясіння у вигляді депресивної симптоматики, розладів, психосоматичних порушень – то тоді ми говоримо про травму свідка. Реакції при травмі і реакції співпереживання відрізняються тому що у першому випадку зачіпається психологічна безпека людини.

Для травми свідка характерними є такі ознаки:

- шок, жах, ступор, неможливість усвідомити інформацію;
- після побачених шокувальних кадрів людина дуже яскраво уявляє, що це могло статися з нею або її близькими, від таких думок стає фізично та психічно недобре, виникає страх, тривога [2];
- відчуття безпорадності, розгубленості, заперечення, несправедливості і сором за неможливість запобігти події, провина за те, що вціліли [2];
- ярий гнів, агресія бажання помститися, трощити речі, або навпаки, несподіваний спокій і спустошення, довгостроковий смуток, туга;
- ситуація згадується дуже яскраво, навіть деякий час потому, і проживати її щоразу важче.

Травму свідка можна розпізнати за такими фізичними проявами: неприємні відчуття в грудях, буває важко вдихнути; нудота, іноді напади блювоти [2]; тривожно-депресивна симптоматика, безсоння; жахливі сни; тремор; відчуття безсилля; надзвичайно складно говорити про побачене, може виникати ком у горлі; німота; панічні атаки; трапляються розлади харчової поведінки; головні болі та інші психосоматичні прояви.

Не можемо не помітити, що травма свідка має великий вплив на особистість та її психологічне благополуччя [4]. Змінюються:

- стан здоров'я (погіршення самопочуття),
- загальний спосіб життя (зниження механізмів функціонування, активності, працездатності людини, швидка втома, млявість, незмога концентрувати увагу, порушення режиму дня),
- емоційні умови (довготривале переживання негативних емоцій знижують стійкість організму, призводять до хвороб та розладів),
- відчуття безпеки (відсутність відчуття психологічного комфорту і захищеності, постійна тривожність, занепокоєння),
- соціальне життя та міжособистісні відносини (відчуження людини, ізоляція, загострене відчуття самотності, нерозуміння, небажання сприймати думку інших, знецінювання емоцій і почуттів, конфлікти),
- відчуття незалежності (незмога повпливати на те, що відбувається, неможливість планувати та передбачати, почуття невизначеності, страх перед майбутнім [2]),
- ставлення до світу (зміна світосприйняття, розчарування в світових цінностях, відчуття несправедливості, безкарності) [1].

Тому, знаючи про негативні наслідки травми свідка для здоров'я та соціального, психологічного благополуччя потрібно розуміти важливість допомоги собі та зменшити руйнівні наслідки травми: важливо визнати, що реальність є такою [2], дотримуватися інформаційної гігієни (усвідомлено зменшувати час, відведений на перегляд новин, зменшити кількість інформаційних джерел), поважати свої емоції, називати свій стан, проговорювати, що ви зараз відчуваєте (коли ми проговорюємо свої відчуття, ми більш розуміємо, що з нами відбувається, і тоді наслідки побаченого стають меншими), більше перетворювати у дії (займатися корисними справами, знайти активне дозвілля, допомагати іншим) [3], намагатися знайти ресурс в найпростіших речах, які раніше викликали у вас радість, спокій, зберігати рутину життя (займатися звичними, побутовими справами, приймати щоденні рішення, які дозволять відчувати контроль над своїм життям). Не можна в такий період ізолюватися від людей, проживаючи всі свої емоції наодинці: необхідно зберігати соціальні зв'язки, знаходити однодумців, шукати підтримку у рідних. Головне – піклуватися про себе, слідкувати за своїм станом, біологічними процесами, старатися регулярно та збалансовано харчуватися, висипатися, дотримуватися питного режиму, більше часу проводити на свіжому повітрі, організовувати собі відпочинок.

Тому, усвідомлюючи наслідки травми свідка на наше психологічне благополуччя, якість життя, стан здоров'я, ми маємо боротися та проводити профілактику такого стану, тому що, в іншому випадку, ми ризикуємо залишитися з цією травмою та своїми руйнівними переживаннями на довгі роки, позбавляючи себе можливості розвиватися та мати активну життєдіяльність.

#### **Список використаної літератури**

1. Каргіна Н. В. Основні підходи до вивчення психологічного благополуччя особистості: теоретичний аспект. *Наука і освіта*. 2015. № 3. С. 48-55.
2. Туриніна О. Л. Психологія травмуючих ситуацій: навч. посіб. для студ. вищ. навч. закл. К.: ДП "Вид. дім "Персонал", 2017. 160 с.
3. Татаренко І. Травма свідка та як прийти до тями після шокуючих новин? *Міжнародний щомісячний журнал для жінок «Marie Claire»*, URL: <https://marieclaire.ua/obshhestvo/646534/>
4. Титаренко Т. М. Посттравматичне життєтворення: способи досягнення психологічного благополуччя: монографія / Національна академія педагогічних наук України, Інститут соціальної та політичної психології. Кропивницький : Імекс-ЛТД, 2020. 160 с.

**Коломієць Юрій Георгійович**  
**студент 2 курсу магістратури**  
**спеціальності «Психологія»**

**Науковий керівник:**  
**кандидат історичних наук, доцент**  
**Панченко Маргарита Валеріївна**

#### **«Психологічні особливості виявлення обману у політичних лідерів»**

Проблематика брехливості надзвичайно актуальна для міжособистісних стосунків у цілому. Особливості використання цих понять на сьогодні є досить актуальними та завуальованими. Без детального психологічного аналізу досить важко виявити неправдиві посили в розповіді людини. Особливо це критично, якщо говорити про офіційні промови політичних лідерів, які часто несуть у собі підтекст. Він може бути виявлений шляхом психологічних вмінь та навичок вербального та невербального характеру, напрацьованих під час навчання або життя. Правдивість свідчень політичних лідерів є одним з елементів

боротьби з корупцією. Адже, брехня і обман – це феномени, які притаманні людському суспільству і вимагають глибокого, детального вивчення. Суспільна практика показує, що брехня, обман і неправда є неминучими соціально-психологічними компонентами життєдіяльності людини в суспільстві.

Теоретико-методологічною основою дослідження є наукові праці вітчизняних і зарубіжних педагогів, психологів, розглянуті в рамках порівняльно-історичного і системного підходів. Дослідженню проблеми сприяли праці А. Макаренка, В. Любашина, Н. Майорчак, О. Сербенська, І. Цимбалюка, Л. Божович, О. Мотлях та інших.

Реальне життя переконує нас, що феномен брехні виявляється у різних сферах суспільного життя і в різних формах. Особливо руйнівну роль відіграють деякі засоби масової інформації, щоденно транслюючи брехню, вигадки на широкий інформаційний простір.

Нерідко поняття неправда, брехня, обман вживають як синоніми. Проте є ознаки, які дають можливість визначити спільне і відмінне в цих поняттях. Наприклад, неправда може виступати як словесний еквівалент помилки. Людина вірить у реальність існування чого-небудь, але помиляється. Тому й говорить неправду, причому навіть не усвідомлює цього. Неправду можна виявити в алегорії, іронії, жарті, тобто у висловах, які у певному контексті набувають змісту, протилежного їх буквальному значенню.

Що стосується брехні, то її сутність зводиться до того, що людина вірить або думає одне, а в спілкуванні висловлює інше. Тобто брехун намагається дезінформувати співбесідника, ввести його в оману. В сучасному розумінні слова „брехня“, „брехун“ містять відтінок певного морального осуду. Тому у ввічливій розмові люди намагаються уникати цих слів. Проте в літературі, журналістиці без іменника „брехня“ — не обійтися. Реальне суспільне життя спонукає письменників, журналістів звертатися до цього слова.

Як зазначає науковець Наталія Майорчак, доцільність обману зумовлена специфікою певних видів професійної діяльності, таких як дипломатія, політика, лікарська практика, військово мистецтво, операції спецслужб, деякі експерименти в психології тощо, у ході яких суб'єкти діяльності приховують свої наміри, справжні цілі, використовують різні спотворення і маніпулюють об'єктами впливу. Так, обман противника на війні – це «військова хитрість», приховування інформації лікарем від пацієнта – «плацебо» чи «свята брехня», таємна операція спецслужб – «оперативна комбінація», приховування планів державними діячами від інших колег або власного народу – дипломатія, політика тощо [1]. Адже, як зазначають проф. Ірина Ковчина та доц. Маргарита Панченко, для міжнародника-дипломата важливо правильно себе поводити з психологічної точки зору [3].

Виходячи з вищевказаного, можна прийти до висновку, що обман і брехня виникає тоді, коли стає неможливим досягнення бажаного результату іншим шляхом. Важливою функцією збереження істини для суспільства є процеси ознайомлення та навчання грамотності, втручання та участь в політичне життя задля кращого його розуміння і захисту власних інтересів.

### Список використаної літератури

1. Майорчак Н. М. Психологічні аспекти категорії брехні у роботах українських і зарубіжних учених. *Науковий вісник Львівського державного університету внутрішніх справ. Серія психологічна*. 2013. Вип. 1. С. 96 – 104.

2. Яремчук Р. А. Психологічна сутність категорій "неправда" та "брехня" в межах інтерпретації результатів поліграфологічних досліджень [Електронний ресурс]. *Юридична психологія*. 2021. № 1. С. 82-87. URP : [http://nbuv.gov.ua/UJRN/urpp\\_2021\\_1\\_13](http://nbuv.gov.ua/UJRN/urpp_2021_1_13) (дата звернення: 19.05.2022).

3. Ковчина М.В., Панченко М.В. Особливості викладання студентам-міжнародникам дисципліни «Конфліктологія та теорія переговорів» у цифрове століття. *The 11<sup>th</sup> International scientific and practical conference “The world of science and innovation”*

*Корж Юлія Сергіївна*  
*студентка 2 курсу бакалаврату,*  
*спеціальності «Психологія»*

*Науковий керівник:*  
*кандидат психологічних наук, доцент*  
*Дьоміна Ганна Анатоліївна*

### **«Особливості прояву самоконтролю людини середнього віку в умовах пандемії»**

Що для нас самоконтроль в середньому віці в період пандемії. Самоконтроль це вміння управляти та регулювати свої дії, емоції, поведінку, проявляти свої вольові процеси, характеризує людину як вільну і відповідальну особистість. Пандемія - це епідемія, яка поширюється за межі певної країни чи якогось континенту.

Ще пару років тому слово пандемія ми використовували в історичних розповідях, але на даний момент ми чуємо його дуже часто і у нас виникають різні відчуття, емоції, ставлення та реакції. На даний момент в державі проблема пандемії COVID-19 є найбільш актуальною. Вона хвилює всіх державних лідерів, політичних діячів, чиновників, лікарів, науковців, учителів, загалом всі категорії населення різних країн світу.

Психологічна неготовність громадян до сприйняття такої інтенсивності та загрозовості інформаційного потоку в умовах швидкої перебудови звичного способу й ритму життя, соціально-економічних змін і зростання тотальної нестабільності підтвердила необхідність проведення дослідження та підтримку суспільства в самоконтролі людей середнього віку. На даний момент нам потрібно вміти себе самоконтролювати як в емоціях так і поведінці щоб не заглиблювати ситуацію в суспільстві з пандемією. Проблеми які виникають від порушення самоконтроля в міжособистісних, робочих, соціальних, сімейних стосунках, в пізнавальних процесах, в індивідуальних вольових функціях.

Дослідженням самоконтролю займалися вчені з різних країн світу і досліджували багатогранність самоконтролю особистості поведінки, пізнавальні процеси, реагування, суб'єктивність підходів дослідження, регуляторні функції забезпечення психічними засобами різного рівня і сформованість : (А. В. Петровський, К.А. Абульханова-Славська, С.Л. Рубінштейн, А.В. Брушлинський, О.А. Конопкін Г. Олпорт, Р. Стагнер, Х. Виткін, Дж. Каган, В.І. Степанський, В.І. Моросанова, А.К. Осницький, Г.С. Пригін, Н.Ф. Круглова та ін.).

Пандемія вплинула на наше життя як з негативної та позитивної сторони, активізувала всі рівні нашого буття починаючи з різних суспільств і завершуючи індивідуальним рівнем буття, шукаючи відповіді на питання як зберегти фізичне та психологічне здоров'я кожного з нас. В 1979 році в статті Сьюзен Кобаса (Kobasa 1979) було описано поняття «Hardiness» – якість особи, що допомагає їй ефективно протистояти стресу, розв'язувати проблеми, що водночас супроводжуються особистісним зростанням. Коли ми перебуваємо в паніці чи тривозі чи складних життєвих обставинах нам потрібно знайти на що опиратися і одна з таких шаблонів є самоконтроль котрий управляє і регулює наші емоції, звички, думки і тоді ми може перейти в стан «Hardiness» .

Методика «Здатність самоврядування» (Н.М. Пейсахов) допомагає виявити як ми реагуємо на складні обставини в житті і можемо побачити: як проводимо аналіз ситуації, прогнозуємо, плануємо, приймаємо рішення, критерії оцінки, самоконтроль, корекція. Це



дає можливість більше спертися і оцінити свої можливості під час пандемії коли ці навички потрібні як ніколи, щоб знизити свої тривоги і відрегулювати своє життя в нових обставинах.

Отже, **особливості прояву самоконтролю людини середнього віку в період пандемії полягають в виявленні того, що підвладне їх контролю та вмінні прийняти ризику.** Контроль – це переконаність у можливості впливати на хід подій власного життя. Прийняття ризиків, виклик – це сприймати будь-яку небезпеку чи стрес як задачу з зірочкою, яка хоч і складна, та все ж її абсолютно можливо вирішити. **Вміти оцінювати свої ресурси і резерви сил і вміти їх направляти в свій розвиток і ріст в різних напрямках нашого життя, для людей середнього віку це легше робити тому як є більше можливостей проявляти самоконтроль і адаптуватися під час пандемії.**

#### Список використаної літератури

1. Психологія і педагогіка у протидії пандемії COVID-19, Інтернет – посібник / За науковою редакцією, Президента НАПН України В.Г. Кременя. Київ: ТОВ «Юрка Любченка» 2020. 243 с.
2. Психологічне здоров'я персоналу організацій в умовах пандемії COVID-19: проблеми та технології забезпечення Матеріали XIV Міжнародної науково-практичної онлайн-конференції з організаційної та економічної психології (21 травня 2020 року) / За науковою редакцією: С.Д. Максименка, Л.М. Карамушки, Н.М. Бендерець, А.М. Шевченко, О.В. Креденцер. Київ, Біла Церква 2020. 135 с.
3. Пейсахов Н.М. Методика спосібності самоуправлення (тест ССУ) [Електронний ресурс]. Режим доступу: URL:<https://psycabi.net/testy/257-metodika-sposobnost-k-samoupravleniyu-test-ssu-n-m-pejsakhov> Дата останнього доступу: 1.05.2022.
4. Maddi Salvatore R. The Personality Construct of Hardiness, III: Relationships With Repression, Innovativeness, Authoritarianism, and Performance. *Journal of Personality*. 2006. Volume 74, Issue 2. URL: <https://onlinelibrary.wiley.com/doi/10.1111/j.1467-6494.2006.00385.x>

*Короп Анастасія Вікторівна,  
студентка 2 курсу магістратури,  
спеціальності «Психологія»*

*Науковий керівник:  
доктор психологічних наук, професор  
Кузьменко Віра Ульянівна,*

#### **«Вплив батьківських установок на формування образу Я дитини молодшого шкільного віку»**

Сім'я вважається найважливішим інститутом виховання, в колі якого особистість знаходиться вагому частину свого життя. Батьки спочатку є єдиними носіями соціальних стосунків і єдиною опосередкованою ланкою, що пов'язує дитину з навколишнім світом, тому за ступенем свого впливу ніяка система виховання не може бути зіставлена з сім'єю за силою, значущістю та тривалістю впливу, оскільки саме в ній формуються процеси, що спрямовані на розвиток особистості дитини і є базою для розвитку її мислення, свідомості та світогляду.

Питання здійснення батьками виховного впливу вивчали А. Лічко, С. Соловейчик (моделі хибного сімейного виховання), Е. Ейдемільер (різні аспекти спілкування в сім'ї), І.Дубровіна, О. Карбиков, О. Насонова (види спотворень виховного процесу).

Психіка складається з двох взаємовизначальних складових: того, що є у свідомості та те, що є за її межами – несвідоме, саме у цій сфері дуже важливе значення має фіксоване ставлення до себе, до інших та життя в цілому. Визначають це установки та психологічний захист [1, с. 62].

Батьківські установки як частина виховного процесу є важливим чинником формування образу «Я» дитини молодшого шкільного віку, бо «Я» образ і самооцінка є інтросекцією батьківського ставлення і способів керування поведінкою дитини, що реалізується в навіюванні образу чи ставлення до себе, формуванні у дитини стандартів виконання тих чи інших дій, комплектуванні рівня домагань, через контроль над поведінкою дитини, у якому вона засвоює способи самоконтролю [3, с. 14].

Оскільки батьківські установки мають репродуктивний характер, тобто багато в чому репродукують стиль виховання їх батьків, наразі існує дуже великий відсоток сімей з дисгармонійними стилями виховання дітей, чий виховний вплив є травматичним, а не позитивним для дитини. Психолого-педагогічна некомпетентність батьків, некритично засвоєні ригідні стереотипи виховання дитини призводять до стихійності виховання, неузгодженості установок і дій батьків.

Зокрема Е. Ейдемілер та А. Лічко запропонували класифікацію дисгармонійних стилів сімейного виховання, що і є способом передачі батьківських установок та здійснення виховних впливів. Ними є:

- гіперпротекція;
- гіпопротекція;
- емоційне відкидання;
- підвищена моральна відповідальність;
- жорсткоке ставлення і тд., які формують характер, уявлення дитини про себе та оточуючий світ шляхом сприймання педагогічних впливів. [5, с. 202].

Відповідно до того, які стилі виховання обирають батьки та який спосіб ставлення вони обирають ( авторитарний, ліберальний, демократичний, індиферентний ), вони по різному впливають на дитину, наділяючи її певними шаблонами поведінки. Відповідно до батьківського ставлення діти обирають собі ролі у сім'ї, найрозповсюдженішими ролями у сім'ях з деструктивним типом виховання є «цап-відбувайло», «бейбі», «улюбленець».

Дисгармонійні установки полягають в авторитаризмі, відсутності взаємної підтримки і розуміння, завищених очікуваннях та агресії. Такі установки дають дитині зразки непостійності, ворожості і асоціальної поведінки [4, с. 10].

В залежності від вибору батьками способів дисциплінування ( їх вербального та невербального вираження) і контролю поведінки дитини у неї формуються мотиви діяльності, цінності та ідеали, виробляється система оцінок та самооцінок, що позначається на майбутній соціальній адаптації [5, с. 63].

Молодший шкільний вік є сензитивним до впливу батьківських установок оскільки основи багатьох психічних якостей особистості зароджуються та культивуються саме в цьому віці. Зокрема народжується соціальне Я дитини, формуються її внутрішнє життя і переживання, очікування до себе, виникає внутрішня позиція, дитина входить в нове середовище та отримує роль школяра. Під впливом відношення дорослих у дитини формуються уявлення про ідеальне, фізичне, емоційне Я. Тому дуже важливо контролювати педагогічні впливи, оскільки вони складають систему відношень до світу, взаємодії з ним та зі світом, тобто «Я-концепція» [2, с. 142].

Згідно досліджень 16,66% дітей мають дуже високий рівень шкільної тривоги та 26% підвищений та найбільше переживають через невідповідність оточуючим, очікуванням батькам, відчувають страх перевірки знань і фрустрацію у потреби досягнення успіху. Є дуже велике розходження між рівнем самооцінки дітей та рівнем домагань. Низький рівень самооцінки мають 25% дітей, зокрема у сімей, що мають авторитарний стиль виховання, а також домінуючою є гіперопіка. [3, с. 205].



Отже, оскільки характер батьківських установок виступає одним з факторів особистісного розвитку дитини для забезпечення її гармонійного розвитку, батьківська позиція має бути адекватною, гнучною та прогностичною, має виражатись в реальній оцінці можливостей дитини, адаптуватись в залежності від дорослішання. Невідповідність вимог батьків реальним можливостям дитини, недостатній рівень емоційного прийняття, низький рівень згуртованості батьків, обмеженість дитини у різних сферах життя, неконструктивний характер контролю та суворі санкції, підвищена конфліктність впливають на сприйняття дитиною себе, її рівень самооцінки, тривожності та рівень домагань.

### **Список використаної літератури**

1. Абрамова Г. С. Возрастная психология: Учебник для студентов вузов / Г. С. Абрамова. М.: Академічний Проект, 2001. 174 с.
2. Вовчик-Блакитна М.В. Вікова психологія [за ред. Г.С. Костюк]. К. : Радянська школа, 1976. 269 с.
3. Гончаренко Н. Вплив родинного виховання на розвиток дитини / Н. Гончаренко. *Психолог.* 2008. № 46–47. С. 13–14.
4. Денисенко А.О., Дорошенко К.О. Батьківська любов як один з ведучих чинників у процесі виховання. *Наука і освіта. Проект професора С.М. Симоненко «Когнітивні процеси та творчість».* Одеса. 2007, № 1-2. С. 7-10.
5. Эйдемиллер Э. Г., Добряков И. В., Никольская И. М. Семейный диагноз и семейная психотерапия: учеб. пособие для врачей и психологов. СПб.: Речь, 2003. С. 202–206.

*Криворука Єлізавета Вікторівна,  
студентка 1 курсу магістратури,  
спеціальності 053 Психологія*

*Науковий керівник:  
кандидат психологічних наук, доцент  
Дупійко Людмила Василівна,*

### **«Емоційний інтелект як чинник толерантного ставлення молодших школярів до дітей з особливими освітніми потребами»**

Сучасна українська школа націлена на формування в учнів молодших класів необхідних компетентностей, важливих для їх успішної реалізації себе в суспільстві як особистості, фахівця, громадянина. Відповідно до цієї мети в навчальному процесі початкової школи зростає роль емоційного інтелекту, розвитку у молодших школярів емоцій, вміння їх виражати, управляти ними і розуміти емоційний стан оточуючих. Зростає значущість процесів визначення факторів, що мають вплив на розвиток емоційного інтелекту учнів молодших класів. Створюючи у навчальному закладі інклюзивний учнівський колектив, важливо пам'ятати, що ключовою проблемою є розвиток толерантності у здорових школярів по відношенню до дітей з особливими освітніми потребами.

Спочатку необхідно встановити, що ж таке емоційний інтелект. Це розуміння власних та чужих емоцій, вміння їх конструктивно висловлювати, розуміти переживання та почуття оточуючих. Школярі з розвиненим емоційним інтелектом досить легко будують соціальні відносини та влаштовують головні аспекти свого життя: такі діти більш успішні в навчанні, вони простіше адаптуються в суспільстві, більш задоволені власним життям, затребувані, гармонійні, щасливі. Розвинений емоційний інтелект дозволяє краще

усвідомлювати свої почуття, управляти ними, розпізнавати почуття оточуючих, мотивувати себе тощо.

Емоційний інтелект особливо важливим є для учнів молодших класів, оскільки в цей час формується активне емоційне відношення школяра до себе й оточуючих. Цей вік вважають періодом позитивних перетворень та змін, найбільш сприятливим для розвитку емоційної сфери учня [2]. У житті школяра молодшого віку емоції відіграють одну з основних ролей у розумінні оточуючого його світу, емоції є основним механізмом внутрішньої регуляції його психічної діяльності і поведінки, яка направлена на задоволення своїх потреб. Тому навчальна діяльність допомагає вдосконалювати самосвідомість, здатність до рефлексії та децентралізації (уміння учня поставити себе на місце свого однокласника, вчителя, враховувати їх почуття та потреби).

Поняття толерантності в учнів молодших класів означає їх здатність чути, співпрацювати, розуміти, цінувати, поважати думку інших і позитивно її зустрічати. Під час виховання у молодших школярів толерантності до дітей з особливими освітніми потребами в умовах початкової школи передбачається інтенсивна взаємодія учня і учителя, який повинен забезпечити відповідні умови для розвитку емоційного інтелекту школяра.

Основою емоційного інтелекту учнів молодших класів є емпатія – розуміння дитиною почуттів, психічних станів оточуючих у формі співпереживання. Розвиток у них емпатії багато в чому залежить від того, як вчитель сприятиме розвиткові відносин між учнями, як вчитель сам проявляє емпатію до дітей та допомагає учням вирішувати конфлікти в колективі. Зокрема, педагог повинен заохочувати учнів дбати один про одного, допомагати однокласникам надолужити пропущений матеріал, телефонувати один до одного, цікавитися самопочуттям, коли хтось з однокласників хворіє. Емпатійність молодших школярів також проявляється у їх ставленні до рідних, піклуванні про тварин. Важливою складовою емоційного інтелекту молодших школярів є комунікабельність – їх здатність до спілкування, до встановлення зв'язків у соціумі, до взаємодії з іншими учнями. Комунікабельність є однією з ключових особистісних якостей учнів, які передбачають спілкування з оточуючими.

Т. Єжова пропонує два основні способи побудови толерантного середовища у початковій школі. Перший спосіб полягає в негайному припиненні негативної реакції одних дітей стосовно інших, а другий – у створенні усіх необхідних умов для досягнення молодших школярів певного соціального статусу та усвідомлення кожним з них своєї соціальної значимості [1, с. 66]. Також авторка визначає головні ознаки формування толерантного середовища у школі: відкритість для учнів, різних за станом здоров'я, освітніми потребами, соціальним статусом, зовнішнім виглядом; стійкість до зовнішніх впливів і внутрішніх змін; гуманність; варіативність тощо [1, с. 66].

Виховання толерантності учнів початкових класів до дітей з особливими освітніми потребами повинне розпочинатися з формування у них стійкого прояву дружелюбності, ввічливості, стриманості у проявах негативних емоцій, нетерпимого ставлення до брехливості, насильства, лії, зла тощо. У цьому процесі особливого значення набуває емоційна мудрість педагога, яка полягає в розумінні й ефективному управлінні не лише власними емоціями, але й емоціями школярів, їх батьків.

Педагогу необхідне створення в класі атмосфери емоційного комфорту, оскільки щирі, доброзичливі, дружні, толерантні та підтримуючі відносини серед молодших школярів мають сильний вплив на їх позитивний психологічний стан, самопочуття, прояв емоцій, бажання розкривати таланти, відкрито висловлювати свої почуття, виявляти здібності тощо. Важливими цінностями класу в початковій школі є згуртованість, єдність, дружність, взаємоповага, допомога, підтримка, толерантність. Для позитивного емоційного стану дитини та її психологічного комфорту особливо важливо приймати її такою, якою вона є, розуміти її потреби, інтереси, недоліки, толерантно ставитися до неї.

Створення такої атмосфери в колективі буде сприяти тому, що кожен учень, не зважаючи на його освітні потреби, отримає можливість реалізувати себе [3].

Таким чином, необхідно відмітити, що емоційний інтелект є однією з найважливіших складових розвитку особистості молодших школярів, яка потребує розвитку. Розвиток емоційного інтелекту необхідно розпочинати у молодшому шкільному віці та протягом періоду навчання удосконалювати. Адже емоційна грамотність дає молодшим школярам змогу краще розуміти емоційне функціонування оточуючих, досягати успіху в спілкуванні не лише з вчителями та однокласниками, але й з дітьми з особливими освітніми потребами, успішно вирішувати конфлікти в колективі, розуміти власні бажання та потреби, причини своїх вчинків.

#### **Список використаної літератури:**

1. Єжова Т. Є. Організаційно-педагогічні умови створення толерантного освітнього середовища інклюзивної школи. *Актуальні проблеми навчання та виховання людей з особливими потребами: збірник наукових праць*. Київ. Національна бібліотека України ім. В.І. Вернадського. № 9 (11). 2012. С. 66 – 71
2. Емоційний інтелект як передумова розвитку успішної особистості. Досвід роботи вчителя початкових класів Токарь Лідії Василівни. 2019. URL: <http://kochubeevska-gromada.com.ua/data/documents/DOSVID-TOKAR-L.V.pdf>
3. Іскра Л. В. Організаційно-педагогічні умови формування толерантного ставлення молодших школярів до дітей з особливими освітніми потребами. *Науковий огляд*. 2020. Том 9, № 72.

*Кричовська Романа Романівна,  
студентка 1 курсу  
спеціальності «Психологія»*

*Науковий керівник:  
кандидат психологічних наук, доцент  
Ляшенко Олексій Андрійович*

#### **«Особливості включення підлітка в молодіжні субкультури»**

Підлітковий вік – час, якому притаманні наступні психологічні особливості: розвиток самосвідомості, формування власного «Я», прагнення бути самостійним і незалежним, загострене бажання мати статус дорослого, пошук свого місця у суспільстві. В сучасному світі вони інтенсивно проявляються і часто підштовхують підлітка до залучення в різні молодіжні об'єднання, зі своєрідним способом життя, поведінки і світосприйняття. Одним з наслідків є те, що в підліткових колективах часто присутні випадки прояву жорстокості та булінгу, що виникають під впливом перейняття антигуманних цінностей від спільнот із агресивно-деструктивною спрямованістю, тому варто відмітити, що на сьогодні детальне вивчення підліткових субкультур є вкрай важливими та актуальними.

Значний внесок у розвиток досліджень з цієї проблематики у свій час зробили В. Пилипенко, О. Волянська, В. Павелків, Д. Фельдштейн, Г. Шульдик, Т. Щепанська, А. Мудрик, М. Боришевський, І. Карпець, Т. Кравченко, Т. Селецька, Т. Сливінська та інші.

Субкультура – це система норм, цінностей, настанов, способів поведінки і життєвих стилів певної соціальної групи, яка відрізняється від пануючої в суспільстві культури, хоча і пов'язана з нею. Вона виникає у випадку, якщо офіційна культура виявилася неспроможною відповісти інтересам певної частини молоді, яка звільнилась від

ідеалів. Субкультура є своєрідним компенсаційним механізмом, який знижує тиск масової, глобальної культури на особистість[6].

У своїх роботах А.В.Мудрик визначав субкультуру сукупністю специфічних соціально-психологічних ознак, що впливають на стиль життя та мислення певних груп людей й дозволяють їм усвідомити, ствердити себе в якості «ми», яке відрізняється від «них» [2].

Враховуючи вищеназвані визначення терміну, можна розглянути один з чинників утворення підліткової субкультури – реакцію групування, тобто прагнення індивіда перебувати в середовищі ровесників та взаємодіяти з ними [5]. Мотивами приєднання до молодіжної субкультури часто є задоволення потреб у захищеності, підтримці, самореалізації, а також зменшення впливу і контролю дорослих, свободу від обмежень.

Як чинник утворення молодіжної субкультури В. Пилипенко і О. Волянська виділяють репутацію підлітків в шкільному чи іншому офіційному колективі[1]. Зі статті дослідників можна зробити висновок, що підлітки, які стали вигнанцями в колективі, мають можливість кардинально змінити соціальний статус у компанії ровесників, які опинилися в схожій ситуації, тому приєднуються до субкультур, де їх зрозуміють, де можна стати впевненішим у собі, знайти однодумців.

На думку В. Павелківа, соціальна ідентифікація є особливо важливою для молодого покоління. Потреба у самовираженні й невизначеність соціальної ролі молодих людей, що породжує значну невпевненість у займаних соціальних статусах, приводять до спонтанного створення молодіжної субкультури.

Аналізуючи стан сучасної молодіжної субкультури, В. Павелків стверджував, що причини її виникнення в основному пов'язані з кризою соціалізації в «суспільстві споживання», а також нездатності масової культури задовольняти всі потреби підростаючого і постійно еволюціонуючого покоління. Субкультури грають роль своєрідного буфера, в якому молодь поповнює нестачу соціалізації, набуває відсутні навички, освоює соціальні ролі. Разом з тим вільний потік будь-якої інформації, відсутність об'єктивних критеріїв при її засвоєнні молодими людьми створюють ситуацію ризику, при якій підлітки засвоюють антисоціальні і деструктивні норми поведінки [4].

Розглянувши чинники приєднання до субкультури, варто виділити спільні психологічні особливості, характерні для її учасників. Д.І. Фельдштейн акцентував увагу на тому, що для цих молодих людей властиві інертність, агресивність, зухвалість, зневажливе ставлення до старших, схильність до плаксивості, тривожність і безвідповідальність.

Психолог С. А. Кулаков більше зосереджувався на прогалинах у різних сферах. Так, в поведінковій сфері – це уникання проблем і небажання їх вирішувати, нестабільність відносин з оточуючими, однотипний спосіб реагування на фрустрацію і труднощі, відсутність критичної оцінки своїх дій; в афективній сфері – це емоційна лабільність, швидке виникнення тривоги та депресії; у мотиваційній сфері – блокування потреб у захисті, свободі, приналежності до референтної групи; в когнітивній сфері спостерігається порушення системи підведення підсумків, наявність «глобальних» висновків, формування яких здійснюється через брак доказів щодо їх аргументації, та перфекціонізм [3].

Підсумовуючи, можна стверджувати, що одним із основних чинників приєднання підлітків до субкультури є віковий принцип, тобто ця особлива спільнота для молоді є спробою побудувати колектив однодумців зі способом життя та світогляду, відмінного від дитячого та дорослого. При виявленні в підлітка агресії, тривожності, депресії чи інших деструктивних психологічних особливостей необхідно звернути увагу на середовище, в якому він перебуває, у тому числі й на субкультуру, адже одна з причин прогалин в афективній сфері може критись в ній.

## Список використаної літератури

1. Валерій Пилипенко, Олена Волянська. Підліткова агресія у тих сучасної соціокультурної ситуації. *Соціологія: теорія, методи, маркетинг*. 2004. №4.
2. Мудрик А. В. Социальная педагогика: Учебник / под ред В.А. Сластенина. М.: Академия, 2002. С. 66–73, 100 – 106.
3. Ольшанский Д. Неформалы: групповой портрет в интерьере. *Школьный психолог*. 2002. №7. 46 с.
4. Павелків В. Р. Молодіжна субкультура та її вплив на процес ідентифікації особистості. *Психологія: реальність і перспективи* : зб. наук. пр. Рівнен. держ. гуманіт. ун-ту. Рівне : О. Зень, 2015. Вип. 5. С. 117–123.
5. Сергєєнкова О. П., Столярчук О. А., Коханова О. П., Пасєка О. В. Вікова психологія. Навч. посіб. К.: Центр учбової літератури, 2012. 376 с.
6. Шулдик Г.О. Вплив субкультур на формування особистості в підлітковому віці [Електронний ресурс]. Режим доступу: <http://www.vuzlib.com>.

*Кіндрась Юлія Гаврилівна  
студентка 2 курсу магістратури,  
спеціальності «Психологія»*

*Науковий керівник:  
кандидат психологічних наук, доцент  
Ханецька Тетяна Іванівна*

#### **«Психологічні особливості девіантної поведінки у дітей підліткового віку»**

Наше суспільство завжди приділяло увагу проблемі поведінки людей, яка не відповідає встановленим у суспільстві нормам. Такі галузі наук як релігія, мистецтво, філософія, медицина, право з різних напрямлень розглядають та дають оцінку цим явищам.

Останніми роками у зв'язку із кризовим становищем у суспільстві зацікавленість причинами виникнення девіантної поведінки людини значно виросла. Це викликало підвищений інтерес до дослідження цього явища, важливості виявлення чинників формування девіантної поведінки серед населення, динаміки її розвитку, зокрема, у дітей підліткового віку [1]. Також науковці займаються пошуком шляхів вирішення даної проблеми, її соціального контролю, психопрофілактики, психокорекції, психологічної реабілітації тощо.

Психологія девіантної поведінки – це міждисциплінарна галузь наукового знання, яка вивчає механізми виникнення, формування, причини та наслідки прояву різноманітних форм поведінки, що відхиляються від соціальних норм, а також засоби та методи їх корекції та терапії.

В наш час все більше людей схильні до девіантної поведінки. На жаль значна частина з них – це підлітки, які схилиються до правопорушень, вандалізму, вживання алкоголю, наркотиків тощо [3]. Причинами високої схильності підлітків до девіантної поведінки можуть бути непорозуміння та міжособистісні конфлікти з однолітками, проблеми у спілкуванні з батьками та найближчим оточенням. Також можливі факти залучення підлітків до скоєння різноманітних правопорушень під впливом «друзів» з девіантною поведінкою як небажання відрізнятись від них, або для того, щоб здаватися більш дорослими й для отримання прихильності та «статусу» серед такого оточення.

Психологія девіантної поведінки – це міждисциплінарна галузь наукового знання, що вивчає механізми виникнення, формування, динаміки розвитку, наслідки прояву різноманітних форм поведінки, що відхиляються від норми, а також засоби їх психокорекції та психотерапії.

Психологія девіантної поведінки являє собою типовий приклад наукової галузі, в

якій знання, отримані науковцями з різних галузей, до цього моменту не призвели до становлення окремої наукової дисципліни. І причиною тому є зіткнення ортодоксально психологічних і ортодоксально психіатричних поглядів. А тому досі є актуальним подальше розв'язання низки питань: девіантну поведінку слід розглядати як патологію, а різні девіації як ознаки психічних розладів та захворювань, або ж її слід визнати як крайні варіанти норми; в чому полягають причини (психогенез) девіантних форм поведінки: порушення мозкової діяльності, навичок адаптивної поведінки або соціальних очікувань; за допомогою яких засобів можна відновити адекватну поведінку (чи можливе її відновлення взагалі): психофармакологічної терапії або ж психологічної корекції.

Підсумовуючи, можна сказати, що дослідження девіантної поведінки вимагає роботи не тільки педагогів, психологів, але й інших фахівців, які стикаються із цією проблемою. Для психокорекції девіантної поведінки у дітей підліткового віку психологи повинні застосовувати комплексні корекційні програми, спрямовані не лише на зниження негативних форм поведінки, але й на оптимізацію адекватної самооцінки, зниження тривожності та розвитку комунікативних здібностей [2]. Психологи також повинні надавати рекомендації батькам дітей з девіантною поведінкою та вчителям щодо профілактики виникнення подібної поведінки у майбутньому.

#### **Список використаної літератури :**

1. Абсалямова Л.М. Готовність до ризику як особливість розвитку особистості підлітка: методи дослідження. *Наукові записки Інституту психології імені Г.С.Костюка АПН України* / За ред. академіка С.Д. Максименка. К.: Міленіум, 2006. Вип. 29. С. 4.
2. Аверин В.А. Психология детей и подростков: учеб. пос. 2-е изд., перераб. СПб.: Изд-во Михайлова В.А., 1998. С. 5-6.
3. Агапов Д.О. Формирование нравственно-правовых качеств подростков с девиантным поведением: дис. канд. пед. наук: спец. 13.00.01. Саратов, 2003.

*Лис Марія Миколаївна,  
студентка 1 курсу бакалаврату,  
спеціальності «Психологія»*

*Науковий керівник:  
кандидат психологічних наук, доцент  
Ляшенко Олексій Андрійович*

#### **«Особливості міжособистісних взаємин у підлітковому віці»**

Механізми сучасного життя поступово змінюються, набувають іншої форми, значення, нових невідомих відкриттів, та є те, що завжди залишається. Якщо говорити про актуальність, то міжособистісна взаємодія, ніколи її не втратить, адже це основний аспект формування будь-якого процесу. На даний момент ми існуємо у суспільстві, де основною системою являється «людина-людина», а отже фактором цієї системи є спілкування, яке являється функцією взаємин, які важливі у будь-якому віці чи то бабусі чи підлітку.

Протягом усього нашого життя ми розвиваємо і вдосконалюємо міжособистісні взаємини, якщо зупинитись на підлітковому віці, то він, як і решта має свої особливості розвитку.

Саме для підліткового віку відносини та міжособистісне спілкування стає основною діяльністю. У цьому віці взаємини розподіляються на дві системи, які допомагають соціалізуватися підлітку: взаємини з дорослими та з однолітками. Спочатку це не відіграє важливу роль, але згодом, у другій половині підліткового віку, міжособистісні взаємини стають самостійною діяльністю підлітка, яка відіграє важливу роль у їхньому житті.

Взаємовідносини також безпосередньо поділяються на види взаємин, такі як ділові, товариські та дружні. І, немов сходинки, щоб перейти на дружній етап потрібно обов'язково пройти два попередні, а саме ділові та товариські взаємини, а у деяких випадках можна нічого не змінювати та залишитись та першому (діловому) або другому (товариському) етапах. Всі названі етапи включають певний взаємообмін підлітків. З однолітками частіше відбувається обмін інформацією по навчанню або спільних інтересах, а якщо говорити про дорослих, то це передача досвіду від дорослого в сторону підлітка. У цей період з'являється потреба в дружбі, просто щоб провести разом час, поділитись переживаннями, тощо [1].

Так як розвиток підлітка стрімко триває, то він зачіпає й період статевого дозрівання також. Якщо говорити про зацікавленість протилежною статтю у цей час, то й тут міжособистісні взаємини відіграють важливу роль. Підлітки часто проявляють себе з найкращих сторін, змінюють власну поведінку та загалом іноді поводять себе дещо дивно. Спілкування у такий момент найкращий спосіб зблизитись, знайти спільні інтереси, зав'язати дружбу [2].

На останніх роках цього віку підліток дещо змінює коло свого спілкування, воно стає ширшим, друзі поступово змінюються та утворюються нові компанії. Це у свою чергу може впливати як позитивно так і негативно, адже іноді така стрімка зміна кола спілкування може впливати зокрема на відносини в школі. Нерідко помітні такі ситуації як прогулювання уроків, зниження працездатності у школі й тому подібне.

Таку ситуацію досліджував Я.Л. Коломинський у своєму соціометричному дослідженні. Різкість з боку підлітка абсолютно зростає, це стосується як загального значення школи, так і окремих її членів, вчителів, однокласників. Звісно саме в такий період найбільш ефективно з'являється булінг, при чому підліток може бути як жертвою, так і винуватцем цього. Розподіл ролей – ще одна з причин непорозумінь, адже кожен впевнений у собі підліток прагне стати лідером, отримати визнання та повагу з боку однокласників та викладачів [3].

Звісно всього цього не уникнути, але якщо правильно підійти до ситуації, то можна пом'якшити наслідки. Це стосується абсолютно всього кола спілкування підлітка, зокрема батьків, вчителів та самих однолітків. Адже основним середовищем перебування підлітка являється школа та дім, якщо виникають труднощі в одній сфері, то це поступово перейде в іншу. Правильне значення і розуміння підліткового віку обов'язкове, соціалізація починається вже і зараз, а підліток ще не має життєвого досвіду, щоб подолати всі труднощі на шляху. Саме в цей час так актуальне просте спілкування, яке допоможе самому підлітку та в змозі закріпити нові більш важливі взаємини [4].

Підлітковий вік несе за собою багато труднощів та перешкод, тому у більшості випадків саме соціальне середовище виходить на перший план для підлітка. В цей час саме міжособистісна взаємодія дає змогу реалізуватись, здобути деяку незалежність та змогу бути рівним у спілкуванні з однолітками та дорослими. Якщо порівнювати з періодом дитинства, де найважливішу роль в житті дитини відіграють батьки, тут дещо змінюється така концепція, а підліток знаходить підтримки та розуміння в інших людях. Це важливий аспект у житті людини, адже вже в цей період підліток вибудовує майбутнє, більш прискіпливо ставиться до оточення і розуміє суть взаємин, які стануть корисними в майбутньому. Міжособистісні взаємини будувати неймовірно легко, але чи побудуються вони правильно, залежить лиш від людей.

### Список використаної літератури

- 1 Личко А.Е. Психопатии и акцентуации характера у подростков. Л.,1983. С. 26-30.
- 2 Возрастная и педагогическая психология / Под ред. А.В.Петровского. 2-е изд. М., 1979. 288 с.
- 3 Абрамова Г.С. Возрастная психология. М., 1997.

*Лобань Катерина Миколаївна  
студентка 2 курсу магістратури  
спеціальності "Психологія"*

*Науковий керівник:  
кандидат педагогічних наук, доцент,  
Вольнова Леся Миколаївна*

### **«Соціальна дезадаптація підлітків як чинник формування образу «Я»**

Актуальність наукової проблеми вивчення соціальної дезадаптації підлітків сьогодні постала, як ніколи раніше, гостро. Адже в період суспільної та політичної нестабільності в Україні надзвичайно посилилась увага до дослідження цієї теми. Нині спостерігається тенденція, коли особистість гостро відчуває усі переживання, в тому числі й негативні – тривогу та невпевненості у собі, розгубленість, невизначеність, страх. Особливо чутливими до цих негативних суспільних явищ є сучасні підлітки, самосвідомість яких перебуває на етапі формування, особистісного становлення [2]. Як відомо передумовою соціальної дезадаптації є психологічна дезадаптація, тобто наявність складних внутрішніх переживань, які з часом можуть трансформуватися у негативні особистісні утворення, що, як результат, стають причиною дезадаптивної поведінки. Саме тому дуже важливо проаналізувати особливості розвитку дітей підліткового віку в умовах соціальної дезадаптації.

Поняття «*дезадаптація*» в наукових джерелах інтерпретується як достатньо самостійний феномен, що розвивається внаслідок внутрішніх конфліктів у системі психічного розвитку. Зокрема, цілком доцільно вважати, що її можна розглядати в аспекті невідповідності психосоціального статусу особистості вимогам нової соціальної ситуації розвитку. Це є передумовою необхідності вивчення чіткого, змістового, адекватного віковому періоду, раннього розпізнавання природи невідповідності і розбалансованості в психічному розвитку підростаючої особистості.

А. М. Грись розглядає *соціальну дезадаптацію* особистості як «зміну процесів взаємодії суб'єкта з навколишнім середовищем на взаємодію з наявними порушеннями. Вони спрямовані на дотримання балансу між організмом і навколишнім середовищем, але відчутним є схильність до процесів розбалансованості» [1, с.34]. Вперше таке трактування терміну з'явилося відносно нещодавно в психологічній наці. Адже застосування поняття «дезадаптація» є цілком суперечливим та неоднозначним, проте точно використовується в аналізі та оцінці значення, місця дезадаптаційних станів у системі такого співвідношення категорій, як «норма-патологія», оскільки не існує достатньо розроблених параметрів в психології щодо крайньої межі.

Беручи до уваги проблему порушень соціальної адаптації серед підлітків, Н. Ю. Максимова пояснює їх появу причинами, пов'язаними з внутрішніми відхиленнями в особистісному розвитку, формуванням симптомокомплексів, які породжують схильність до поведінки, відхиленої від норм. Варто наголосити, що психологиня вважає, що «підлітковий вік характеризується радикальною біологічною перебудовою організму, яскраво вираженими психоендокринними змінами. Він постає тим етапом онтогенетичного розвитку, в якому внаслідок перебудови загальних та нервових реакцій збільшується ризик появи пограничних нервово-психічних патологій та пов'язаних із ними проявів і девіацій» [3, с.65].



В сучасному світі підлітки в процесі становлення «Я-образу» вирізняються особливостями психологічних переживань, способами вирішення їх внутрішньо-особистісних та міжособистісних взаємодій, стратегією поведінки в умовах конфліктних взаємин. Важливо, що підлітки, які володіють індивідуальною внутрішньо-психологічною здатністю або умінням долати стресові ситуації, трансформувати їх у різного роду пошукову активність, демонструють більшу стійкість до дезадаптивних форм поведінки, ніж ті, що не вміють цього робити [2].

*Як підсумок*, слід зазначити, що особистість соціально-дезадаптованого підлітка досить значимо характеризується особливим ступенем розвитку власної самосвідомості та особливостями сприйняття «Я-образу» на відміну від особистості адаптованого підлітка. Оскільки самосвідомість підлітків в умовах соціальної дезадаптації вирізняється невідповідністю самооцінки рівню домагань, то вони не впевнені у власних інтелектуальних здібностях, часто виявляють занадто високий рівень домагань, що проявляється в їх висловлюваннях, в динаміці вибору складності завдань, залежно від успіху чи невдачі [3]. Ключовими показниками є відмова підлітків завершувати почату справу, долати труднощі, досягаючи поставленої мети. Саме тому для формування адекватного «Я-образу» важливою є та психологічна робота, яка спрямована показати підліткам значущість різних ситуацій, вчинків їхнього життя не лише для зовнішньої оцінки, а для збільшення наповненості новим змістом власного образу «Я», знаходження критеріїв оцінки себе і ситуації, а, значить, для примноження своїх можливостей.

#### **Список використаної літератури**

1. Грись А. М. Теорія і практика підготовки психологів до роботи з соціально дезадаптованими неповнолітніми. Монографія. Київ : Геопринт, 2013. 280 с.
2. Максимова Н. Ю. Проблема соціальної дезадаптації неповнолітніх у парадигмі девіантології. *Проблеми загальної та педагогічної психології* : зб. наук. праць Інституту психології ім. Г.С. Костюка АПН України. Київ : Гнозис, 2009. Т. XI, ч. 6. С.248–257.
3. Скрипник В. Особливості перебігу соціально-психологічної адаптації підлітків. *Психологія і суспільство*. 2005. №2. С.87-93.
4. Федоришин Г.М. Психологічні детермінанти шкільної дезадаптації підлітків: дис. ... канд. психол. наук : 19.00.07 «Педагогічна та вікова психологія». Рівне, 2002. 197 с.

*Лобатенко Олександра Максимівна  
студентка 4 курсу бакалавріату,  
спеціальності «Міжнародні відносини,  
суспільні комунікації та регіональні студії»*

*Науковий керівник:  
доктор педагогічних наук, професор  
Ковчина Ірина Михайлівна*

#### **«Міжнародний суд як головний судовий орган Організації Об'єднаних Націй»**

З історичним розвитком цивілізацій, а згодом і з розвитком їхніх взаємовідносин, почався і розвиток системи, яка мала регулювати ці відносини. Навіть сама назва цієї системи поступово розвивалася, поки остаточно не утвердилася як міжнародне право.

Даним питанням в українській науці займаються А.П.Гуменюк, І.М.Ковчина та інші [1]. Первісними суб'єктами міжнародного права були держави, але з подальшою появою міжнародних організацій, які також належать до суб'єктів міжнародного права, їх кількість зросла. Одним із таких структур є Організація Об'єднаних Націй, яка стала

засновником Міжнародного Суду як одного з його головних органів.

Роль Міжнародного суду ООН, який розташований в Гаазі (Нідерланди), полягає у вирішенні, відповідно до міжнародного права, суперечок, які передані йому державами. Основною діяльністю Міжнародного суду є вирішення спорів між державами, так звані судові процедури, надання роз'яснень правових норм міжнародним організаціям у сферах, що належать до компетенції цих організацій. Це робиться в рамках так званої процедури оцінки.

Незважаючи на те, що Суд є відносно молодою установою, він стикався з постійною критикою з боку деяких експертів з міжнародного права з моменту свого створення. Крім того, деякі міжнародні органи та представництва мають право звертатися до неї за консультативними висновками щодо вирішення складних справ.

Також відомий як «Світовий суд» або «Міжнародний Суд Справедливості» (англ. - The International Court of Justice), є головним судовим органом Організації Об'єднаних Націй. Він був створений у червні 1945 року відповідно до Статуту Організації Об'єднаних Націй і почав свою діяльність у квітні 1946 року.

Міжнародний Суд є найвищим судом у світі і єдиним із загальною та універсальною юрисдикцією: він відкритий для всіх держав-членів Організації Об'єднаних Націй і, відповідно до положень свого Статуту, може розглядати будь-які питання міжнародного права. Створення Суду стало кульмінацією тривалого розвитку методів мирного врегулювання міжнародних суперечок, витоки яких, можна сказати, сягають сивої давнини.

У статті 33 Статуту Організації Об'єднаних Націй перераховані такі методи мирного вирішення спорів між державами: переговори, розслідування, посередництво, примирення, арбітраж, судове врегулювання та звернення до регіональних установ або домовленостей, до яких також слід додати як взаємні послуги за певним копромисом. Серед цих методів деякі передбачають звернення до третіх осіб. Наприклад, медіація ставить сторони в суперечці в положення, в якому вони можуть самостійно вирішити свій спір завдяки втручанням третьої сторони. Арбітраж йде далі, у тому сенсі, що спір фактично передається на розгляд неупередженої третьої сторони, щоб можна було досягти обов'язкового врегулювання. Те саме стосується судового врегулювання, за винятком того, що суд підпорядковується суворішим правилам, ніж арбітражний суд, наприклад, з процесуальних питань. Історично кажучи, посередництво та арбітраж передували судовому врегулюванню. Перший був відомий, наприклад, у Стародавній Індії, тоді як численні приклади останнього можна знайти в Стародавній Греції, в Китаї, серед арабських племен, у ранньому ісламському світі, у морському звичаєвому праві в середньовічній Європі та в папській практиці.

Сучасна історія міжнародного арбітражу, однак, загальноновизнана як така званий договір Джея 1794 року між Сполученими Штатами Америки та Великобританією. Цей Договір про дружбу, торгівлю та навігацію передбачав створення трьох змішаних комісій, до складу яких входили рівна кількість громадян США та Великобританії, яким було доручено вирішити низку невирішених питань між двома країнами, які не було можливим вирішити шляхом переговорів. Хоча це правда, що ці змішані комісії не були, строго кажучи, органами третьої сторони, вони мали на меті функціонувати певною мірою як трибунали. Вони знову пробудили інтерес до процесу арбітражу. Протягом дев'ятнадцятого століття до них зверталися Сполучені Штати та Сполучене Королівство, як і інші держави Європи та Америки.

Арбітражний розгляд претензій у штаті Алабама у 1872 році між Сполученим Королівством та Сполученими Штатами ознаменував початок другого, і ще більш вирішального, етапу розвитку міжнародного арбітражу. Згідно з Вашингтонським договором 1871 року, Сполучені Штати та Сполучене Королівство погодилися подати до арбітражу позови першої щодо ймовірного порушення нейтралітету останніми під час Громадянської війни в США. Дві країни встановили певні правила, що регулюють

обов'язки нейтральних урядів, які мали застосовуватися трибуналом, який, за їхньою згодою, має складатися з п'яти членів, які будуть призначені відповідно главами держав Сполучених Штатів, Сполученого Королівства, Бразилії, Італія та Швейцарія, останні три держави не є сторонами у справі. Рішення арбітражного суду зобов'язало Сполучене Королівство виплатити компенсацію, і останнє належним чином виконало. Проведення послужило демонстрацією ефективності арбітражу у врегулюванні великого спору і призвело в останні роки XIX століття до розвитку подій у різних напрямках, а саме:

— різке зростання практики внесення положень до договорів, які передбачають звернення до арбітражу у разі виникнення спору між сторонами;

— укладення загальних арбітражних договорів для вирішення визначених класів міждержавних спорів;

— спроби розробити загальний арбітражний закон, щоб країни, які бажають вдатися до цього способу вирішення спорів, не були зобов'язані щоразу погоджувати процедуру, яку необхідно прийняти, склад трибуналу, правила, яких слід дотримуватися та фактори, які необхідно враховувати при наданні нагороди;

— пропозиції щодо створення постійно діючого міжнародного арбітражного суду з метою уникнення необхідності створення спеціального суду ad hoc для вирішення кожного спору.

Початок війни у вересні 1939 р. неминуче мав серйозні наслідки для Постійної палати міжнародного правосуддя, яка вже кілька років переживала період ослаблення діяльності. Після свого останнього публічного засідання 4 грудня 1939 року Постійна палата міжнародного правосуддя не займалася жодною судовою справою, і подальші вибори суддів не проводилися. У 1940 році Суд перемістив до Женеві, а в Гаазі залишився один суддя разом із кількома посадовими особами Секретариату голландської національності.

Потрясіння війни призвели до поновлення думки про майбутнє Суду та створення нового міжнародного правового порядку. У 1942 році державний секретар Сполучених Штатів і міністр закордонних справ Сполученого Королівства заявили, що виступають за створення або відновлення після війни міжнародного суду, а Міжамериканський юридичний комітет рекомендував продовжити Постійну палату міжнародного правосуддя юрисдикції. На початку 1943 року британський уряд виступив з ініціативою запросити низку експертів до Лондона для створення неформального Міжсоюзного комітету для вивчення цього питання. Цей комітет під головуванням сера Вільяма Малкіна (Великобританія) провів 19 засідань, в яких взяли участь юристи з 11 країн. У своїй доповіді, опублікованій 10 лютого 1944 р., він рекомендував:

— що статут будь-якого нового створеного міжнародного суду має ґрунтуватися на статуті Постійної палати міжнародного правосуддя;

— що консультативна юрисдикція має бути збережена у справі нового Суду;

— що визнання юрисдикції нового Суду не повинно бути обов'язковим;

— що Суд не має юрисдикції розглядати, по суті, політичні питання.

Тим часом 30 жовтня 1943 року після конференції між Китаєм, СРСР, Великобританією та США була видана спільна декларація про визнання необхідності

«заснувати якнайшвидше загальну міжнародну організацію, засновану на принципі суверенної рівності всіх миролюбивих держав, відкритих для членства всіх таких держав, великих і малих, для підтримки міжнародного миру і безпеки».

Ця декларація призвела до обміну інформацією між чотирма державами в Дамбартон-Оукс, в результаті чого 9 жовтня 1944 року були опубліковані пропозиції щодо створення загальної міжнародної організації, до складу якої входить міжнародний суд. Наступним кроком було скликання у Вашингтоні в квітні 1945 року засідання комітету юристів, що представляли 44 штати. Цьому комітету під головуванням Г.Х. Хакворта (Сполучені Штати) було доручено підготувати проект Статуту майбутнього міжнародного суду для подання на конференцію в Сан-Франциско, яка протягом місяців з квітня по

червень 1945 р. розробити Статут Організації Об'єднаних Націй. Підготовлений Комітетом проект Статуту базувався на Статуті Постійної палати міжнародного правосуддя і, таким чином, не був повністю свіжим текстом. Проте Комітет відмовився зайняти позицію з низки питань, які, на його думку, мають вирішити Конференція: чи слід створити новий суд? У якій формі має бути викладена місія суду як головного судового органу Організації Об'єднаних Націй? Чи має бути юрисдикція суду обов'язковою, і якщо так, то в якій мірі? Яким чином мають бути обрані судді? Остаточні рішення з цих пунктів і щодо остаточної форми Статуту були прийняті на конференції в Сан-Франциско, в якій взяли участь 50 штатів.

Ця конференція прийняла рішення проти обов'язкової юрисдикції та виступила за створення абсолютно нового суду, який був би головним органом Організації Об'єднаних Націй на тих самих засадах, що й Генеральна Асамблея, Рада Безпеки, Економічна та Соціальна Рада, Опіка. Рада та Секретаріат, а також його Статут, що додається до Статуту та є частиною Статуту. Основними причинами, через які Конференція вирішила створити новий Суд, були наступні:

— Оскільки Суд мав бути головним судовим органом Організації Об'єднаних Націй, було визнано недоречним, щоб цю роль виконувала Постійна палата міжнародного правосуддя, яка була пов'язана з Лігою Націй, яка тоді була на межі розпуску.

— Створення нового суду було більш логічним у світлі того факту, що кілька держав, які були сторонами Статуту Постійної палати міжнародного правосуддя, не були представлені на Конференції в Сан-Франциско, і, навпаки, кілька держав, представлених на Конференції, були не є сторонами Статуту.

— У деяких колах існувало відчуття, що Постійна палата міжнародного правосуддя є частиною старішого порядку, в якому європейські держави домінували в політичних і юридичних справах міжнародного співтовариства, і що створення нового суду сприятиме судовому врегулюванню більше. доступні для неєвропейських держав. Насправді це сталося, коли кількість членів Організації Об'єднаних Націй зросла з 51 держави в 1945 році до 193 у 2018 році.

Учасники конференції в Сан-Франциско все ж наголошували на тому, що не слід порушувати будь-яку спадкоємність з минулим, тим більше, що сам Статут Постійної палати міжнародного правосуддя був розроблений на основі минулого досвіду, і вважалося, що краще нічого не змінювати. що загалом спрацювало добре.

Таким чином, у Статуті чітко зазначено, що Статут Міжнародного суду базується на Статуті Постійної палати міжнародного суду; крім того, до нього були включені положення, які забезпечують передачу юрисдикції Постійної палати міжнародного суду, наскільки це можливо, до Міжнародного суду. Останній раз Постійна палата міжнародного суду збиралася в жовтні 1945 року, коли було прийнято рішення вжити всіх належних заходів для забезпечення передачі її архівів та речей до нового Міжнародного суду, який, як і його попередник, мав розміститися за м. Палац Миру. 31 січня 1946 року всі судді Постійної палати міжнародного правосуддя, які все ще формально займали свої посади, подали у відставку, а вибори перших членів Міжнародного суду відбулися 5 лютого 1946 року на першій сесії Генеральної Асамблеї та Ради Безпеки Організації Об'єднаних Націй. У квітні 1946 року Постійна палата міжнародного правосуддя була офіційно розпущена, і Міжнародний суд, зібравшись вперше, обрав своїм головою суддю Герреро, останнього президента Постійної палати міжнародного суду, і призначив членів свого реєстру (в основному з числа колишніх чиновників Постійної палати міжнародного правосуддя). 18 квітня 1946 року новий суд провів своє відкрите засідання.

### Список використаної літератури

1. Булах І. С., Андрущенко Т. В., Ковчина І. М., Панченко М. В., Гуменюк А. Г. Правові витоки політичної діяльності в міжнародному просторі. *Multidisciplinary scientific research and innovation : collection of abstracts of International scientific-practical conference,*

Kunovice, Czech Republic, November 17-18, 2021. Kunovice: Akademie HUSPOL, 2021. 92 p. С. 62-66. Режим доступу: <https://moodle.npu.edu.ua/mod/forum/view.php?f=3538>

2. Un dispute tribunal judgments and orders. Режим доступу: <https://www.un.org/en/internaljustice/undt/judgments-orders.shtml>

3. Case law of other tribunals (751,-666). Режим доступу: [http://www.ilo.org/dyn/triblex/triblexmain.showList?p\\_lang=en&p\\_keyword\\_id=751](http://www.ilo.org/dyn/triblex/triblexmain.showList?p_lang=en&p_keyword_id=751)

4. United Nations Administrative Law / By Cyril Emery. Режим доступу: [https://www.nyulawglobal.org/globalex/United\\_Nations\\_Administrative\\_Law.html](https://www.nyulawglobal.org/globalex/United_Nations_Administrative_Law.html)

*Луньова Анастасія Денисівна  
студентка 4 курсу бакалаврату,  
спеціальності «Міжнародні відносини,  
суспільні комунікації та регіональні студії»*

*Науковий керівник:  
кандидат історичних наук, доцент  
Панченко Маргарита Валеріївна*

### **«Історичний огляд членства України в ООН»**

Організація Об'єднаних Націй є міжурядовою організацією, метою якої є підтримка міжнародного миру і безпеки, розвиток дружніх відносин між націями, досягнення міжнародного співробітництва та центр узгодження дій держав. Україна була однією з перших країн, яка 26 червня 1945 року та набула чинності 24 жовтня 1945 року підписала Статут Організації Об'єднаних Націй, ставши членом-засновником Організації Об'єднаних Націй серед 51 країни як УРСР Це забезпечило Радянському Союзу ще один голос у Генеральній Асамблеї.

Беручи до уваги книгу Зленко А. «Зовнішньополітична стратегія та дипломатія України» варто зазначити, що протягом понад чотирьох десятиліть трибуна ООН залишається чи не єдиним впливовим міжнародним засобом, завдяки якому світова громадськість дізнавалася про Україну, її самобутність та національну автентичність [1, с.728].

З моменту проголошення Україною незалежності розпочався новий період її діяльності в ООН; Україна демонструвала відданість цілям і принципам Статуту ООН, робила внесок в усі сфери її діяльності, у тому числі в підтримання міжнародного миру та безпеки, роззброєння, економічний і соціальний розвиток, захист прав людини тощо.

Регулярними були участі делегацій України в різноманітних форумах ООН. Так, делегації України на чолі з президентами Л.Кравчуком, Л.Кучмою, В.Ющенко брали участь у Спеціальному урочистому засіданні ГА ООН на найвищому рівні з нагоди 50-ї річниці заснування ООН, у роботі 46-ї, 49-ї та 52-ї регулярних сесій ГА ООН, 19-ї спец. сесії ГА ООН з питань екології, у Саміті Тисячоліття ООН. Українська делегація була ініціатором проведення в червні 2001 Спеціальної сесії ГА ООН з питання ВІЛ/СНІДу.

Україна брала активну участь у діяльності органів ООН у сфері прав людини. Розгляд звітів про виконання цих договорів органами Конвенції підтвердив значний прогрес у приведенні національного законодавства у відповідність з міжнародними нормами та стандартами, посилення внутрішніх засобів правового захисту, реформування судової системи, захисту біженців та посилення ролі правозахисних організацій [2].

Під час 58-ї сесії Генеральної Асамблеї ООН у 2003 р. Україна ініціювала Спільну заяву з нагоди 70-ї річниці Голодомору, яка була поширена як офіційний документ 58-ї сесії Організації Об'єднаних Націй у рамках порядку денного з прав людини. Спільну декларацію підтримали 36 держав-членів ООН за підтримки Австралії, Ізраїлю, Сербії та Чорногорії, 15 країн-членів ЄС і 10 країн, які на той час чекали повного членства в ЄС.

В умовах негативних гуманітарних наслідків агресії Росії проти України та діяльності незаконних збройних формувань на сході нашої країни значно була посилена співпраця України та ООН у сфері гуманітарної допомоги. З квітня 2014 року організації ООН щорічно реалізували плани гуманітарного реагування в Україні, які готувалися за погодженням із відповідними СМБ України. У ході реалізації цих планів ООН мобілізувала понад 0,5 мільярда доларів для допомоги населенню України. План гуманітарного реагування для України на 2020 рік передбачав надання гуманітарної допомоги 2 мільйонам осіб, що потребує донорського фінансування у розмірі 158 мільйонів доларів для реалізації проектів, орієнтованих на гуманітарну ситуацію на тимчасово окупованих територіях та вздовж «лінії зіткнення».

Для боротьби з пандемією COVID-19 Уряд України та агенції ООН підготували План гуманітарного реагування на суму 165 мільйонів доларів. Інші кошти будуть спрямовані на протидію негативним наслідкам пандемії у соціальній та економічній сферах, у тому числі \$34 млн на покриття витрат на всі необхідні гуманітарні заходи щодо протидії поширенню COVID-19 на сході України [3].

Виборна діяльність нашої держави в ООН була і залишається активною. Так, Україна сім разів обиралася членом Економічної та Соціальної Ради та тричі членом Ради ООН з прав людини. У 2011 році постійний представник України був заступником голови Комісії ООН із миробудування на період членства у 2011-2012 роках. У 2020 році Постійного представника України було обрано заступником Голови ЕКОСОС на період 2020-2021 років. Сьогодні Україна є членом таких органів ООН, як Економічна та Соціальна Рада, Рада з прав людини, Комісія соціального розвитку, Комісія з народонаселення та розвитку, Комітет з конференцій та ін.

Як зазначає проф. Тетяна Андрущенко, Ірина Ковчина; доц. Маргарита Панченко, Олена Титаренко, Оксана Бондарчук, зі вступом людства до цифрової доби актуальними стають проблеми інформаційної безпеки [4, с. 13]. Вони стали важливим елементом існуючих глобальних та регіональних систем безпеки, основним завданням яких було запобігання широкомасштабному збройному нападу ззовні. Але ці системи виявилися нездатними ефективно реагувати на новий спектр загроз військового характеру і не сприяли в стримуванні законодавчих основ міжнародного права. І повномасштабне вторгнення в Україну — яскравий приклад цього.

На підставі наведеного слід констатувати, що за останні роки світ в цілому, так і національні держави не зробили таких дипломатичних кроків та рішень і не змогли гарантувати національну безпеку України, закладену в Будапешському Меморандумі, а значить, і не змогли гарантувати колективну безпеку в Європі. Система міжнародного права продемонструвала свою слабкість. Війна Україні за свою незалежність та територіальну цілісність яскраво показала необхідність реформування ООН, посилення швидкого реагування ООН для попередження конфліктів і війн у світі. Ще раніше історично Українська делегація запропонувала вжити заходів для демократизації роботи Ради Безпеки, виступили за обмеження права вето постійних її членів при прийнятті надважливих рішень. Сьогодні як ніколи важливо наголосити на тому, що ООН має стати дієвим гарантом у боротьбі з новими загрозами і викликами і її діяльність має ґрунтуватися на міцній основі міжнародного права для всіх країн учасників без винятку.

Виходячи з вищевказаного, ми прийшли до висновку, що діяльність ООН має стати оновленою, її завдання у вирішенні реальних проблем в сфері безпеки має відповідатиме життєвим інтересам кожної держави, забезпечуючи міжнародну стабільність, особливо в умовах наступаючої глобалізації.

### **Список використаної літератури**

1. Зленко А. Зовнішньополітична стратегія та дипломатія України: підручник для студентів вищих навчальних закладів. Київ: Київський університет, 2010. 380 с.

2. Участь України у міжнародних організаціях. [Електронний ресурс] URL : <http://www.mfa.gov.ua/mfa/ua/publication/content/30301.htm> (дата звернення: 19.05.2022).
3. Діяльність в рамках ООН [Електронний ресурс] URL : <https://ukraineun.org/ukraine-and-un/activities-in-un/> (дата звернення: 19.05.2022).
4. Hileya: Scientific Bulletin. Kyiv: « Publishing house «Hileya», 2021. Volume 166 (№ 11). Philosophical Scientific, Political Scientific. 68 с. URL : [https://scholar.google.com.ua/citations?view\\_op=view\\_citation&hl=uk&user=Ugoe50AAAAAJ&citation\\_for\\_view=Ugoe50AAAAAJ:4DMP91E08xMC](https://scholar.google.com.ua/citations?view_op=view_citation&hl=uk&user=Ugoe50AAAAAJ&citation_for_view=Ugoe50AAAAAJ:4DMP91E08xMC) (дата звернення: 20.05.2022)

*Лініська Елеонора В'ячеславівна  
студентка 2 курсубакалаврату,  
спеціальності «Психологія»*

*Науковий керівник:  
кандидат психологічних наук, доцент  
Лунійко Людмила Василівна*

#### **«Страх як емоційна реакція особистості у складних життєвих ситуаціях»**

Страх – це емоція, що виникає в ситуаціях фізичної або психологічної загрози існування індивіда і спрямована на джерело дійсної або вигаданої небезпеки. Залежно від характеру загрози інтенсивність та специфіка переживання страху варіює в широкому діапазоні відтінків (побоювання, острах, переляк, жах). У випадках, коли страх досягає сили афекту він переростає в панічний страх, жах [1].

Страх як емоційну реакцію особистості досліджувала велика кількість психологів та педагогів в останні десятки років, першими, хто намагався описати поняття страху, були філософи різних шкіл: Аристотель, Т. Гоббс, Р. Декарт, А. Камю, І. Кант та багато інших) [2].

Одним з перших детально розглянув страх З. Фрейд. Він класифікував страх на:

- об'єктивний – той що виникає у відповідь на присутню небезпеку життю в реальному світі;
- невротичний – відповідь на невідому небезпеку, яку особа внутрішньо не визнає;
- моральний – ототожнюється з тривожністю.

З. Фрейд зазначає, що страх завжди є відповіддю на загрозу, але також виділяє такий вид страху як страх перед чужим і невідомим, причиною такого страху є хибне уявлення, що всі нові ситуації виявляться неприємними. Також впливає той факт, що у нас немає повного контролю над незнайомими нам ситуаціями.

С. К'єркегор вважав, що коли людина відчуває страх вся її увага і сили спрямовані на об'єкт страху, вона щонайдужче намагається утекти від причини страху, або боротися з ним, саме це відрізняє страх від тривоги – у тривоги немає ясної причини від якої людина може втекти.

Велика кількість людей має багато страхів, але в більшості випадків вони не сильно впливають на наше життя, оскільки ми просто уникаємо того, що може його спричинити. Але якщо індивід, через ряд причин, не здатний уникати об'єкт страху, то він посилюється і може навіть перерости у фобію [2]. Фобія – нав'язливе неадекватне переживання страху конкретного об'єкта у певній обстановці. Основна проблема фобії в тому, що рівень почуття небезпеки особою не відповідає реальній загрози [1].

Страх може мати різний відтінок: від неприємного передчуття до почуття жаху. Під час переживання страху людина почувається невпевнено та незахищено. Не дивлячись на це, страх виконує корисні функції для людини. Реакція на потенційну загрозу допомагає особі уникнути зустріч з нею і таким чином страх допомагає адаптуватися і допомагає психічній регуляції.

На сьогодні найчастіше страх розглядають як емоційну реакцію на якийсь конкретний об'єкт загрози, реальну небезпеку. Він виникає через загрозу людині, як живого організму. В психологічних дослідженнях поняття страх найчастіше використовують, саме тоді коли є чітка причина цієї емоції, не дивлячись на те раціональна вона чи надумана людиною.

Страх може впливати на нашу самооцінку, він часто негативно впливає на нашу впевненість у собі, рішучість, готовність до повноцінного життя. Страху дуже важливо припрацьовувати, щоб особа була готова до соціальних ситуацій [2].

Страх найчастіше розглядається як емоційна реакція на якийсь об'єкт, але часто особа також може мати фізіологічні реакції, це пояснюється тим, що коли під час стресової ситуації, яка викликає в нас страх, наш організм виділяє гормони адреналін та кортизол через які можливі:

- прискорене серцебиття,
- задишка або прискорене дихання,
- пітливість,
- тремтіння м'язів,
- зміни травлення [3].

Підсумовуючи, можна сказати що страх – це дуже важлива емоція, яка сильно впливає на наше життя і він має як позитивні, так і негативні сторони. До позитивних відносяться адаптивна та захисна його функції, які допомагають людині зберегти життя й уникати стресових ситуацій. Негативні сторони охоплюють: вплив на емоційний стан особи, її самооцінку і також різні фізіологічні зміни, що можуть перешкоджати життю людини.

#### **Список використаної літератури**

1. Екстремальна та кризова психологія: термінологічний словник / Ю.В. Александров, І.Є. Богданова, Ю.В. Воронова та ін. ; за заг. ред. О.В. Тімченко. Харків: ХНАДУ; НУЦЗУ, 2010. 299 с.
2. Томчук С.М., Томчук М.І. Психологія тривоги, страху та агресії особистості в освітньому процесі: [монографія] / Сергій Михайлович Томчук, Михайло Іванович Томчук. Вінниця: КВНЗ «ВАНО», 2018. 200 с.
3. Signs of Fear, Dan Brennan, WebMD, 2020. [Електронний ресурс]. Режим доступу: <https://www.webmd.com/mental-health/signs-of-fear#091e9c5e8207efd3-1-4>

*Людера Наталія Сергіївна,  
студентка 3 курсу бакалаврату,  
спеціальності «Психологія»,  
ОПП «Психологія врегулювання конфліктів»*

*Науковий керівник:  
кандидат психологічних наук, доцент  
Матяш-Заяц Людмила Петрівна*

#### **«Діагностика конфліктних сімейних стосунків засобами проєктивних методик»**

Сім'я як соціальна спільність є первинним елементом, що опосередковує зв'язок особистості з суспільством: вона формує у дитини уявлення про соціальні зв'язки і включає в них її з народження. Сім'я має неоціненне значення і у формуванні психологічного комфорту всіх членів родини, незалежно від віку. Тому розлад сімейних



стосунків є дуже небезпечним. Доволі часто сімейні конфлікти виникають, коли люди просто не в змозі пояснити свої почуття з різних причин.

Використання проєктивних методик у сімейному консультуванні сприяє встановленню невимушеної атмосфери та покликане допомогти членам сім'ї знайти вихід з конфліктних ситуацій, складних життєвих обставин, а інколи і попередити виникнення таких конфліктів.

Проєктивні методики полегшують демонстрацію таких змістовних моментів внутрішнього світу суб'єкта, які він часто не може висловити прямо, і допомагають зорієнтуватися у складних властивостях особистості, які часто не підлягають точному виміру або оцінці. Проєктивні техніки, засновані на феномені проєкції. Вони призначені на дослідження тих глибинних індивідуальних особливостей особистості, які найменше доступні безпосередньому спостереженню чи опитуванню. Проєктивні методики використовують для вивчення структури мотивації, сприйняття характерологічних особливостей соціальних відносин, міжособистісних і внутрішньоособистісних відносин.

Ю.Е. Альошина вказує на те, що практичне вивчення взаємодії членів сім'ї неможливе без застосування конкретних методів психологічної діагностики. Методики психодіагностики групують за різними критеріями. Автор, виходячи з структурних особливостей методик, виділяє чотири групи методів діагностики - бесіда та інтерв'ю, проєктивні, опитувальники, цілеспрямоване або включене спостереження реальної поведінки і взаємовідносин [1].

Автор зауважує, що не всі методи підлягають такій класифікації, деякі поєднують у собі елементи різних груп методів. Малюнок дитини може розглядатися як своєрідне інтерв'ю, отримане з допомогою художніх засобів, а відмінністю цього інтерв'ю є його проєктивний характер, оскільки в малюнку нерідко проявляються такі емоційні переживання дітей, які ними повністю не усвідомлюються або про які діти не хочуть розповідати.

Вчені поділяють методики діагностики дитячо-батьківських стосунків на дві групи: одні досліджують міжособистісні відносини в системі „батьки-дитина” очима батьків, інші – очима дитини. Серед методик вивчення міжособистісних відносин у системі „батьки-дитина” очима дитини найбільш популярними є графічний тест „Соціограма сім'ї” (Е. Ейдеміллер, В.Юстіцкіс). Р.В. Овчарова для психодіагностики при сімейному консультуванні ефективним називає тест „Малюнок сім'ї”, який широко використовуються у численних дослідженнях взаємодії завдяки простоті процедури проведення й точності показників, що одержуються в результаті роботи. [2].

Перші спроби використання в роботі з дітьми зображувальних прийомів як психотерапевтичного й психокорекційного інструменту, а також з метою стимуляції їх психічного розвитку мали місце ще в першій половині XIX століття. Використовуючи проєктивні малюнкові техніки в роботі з дітьми, необхідно брати до уваги певну специфіку дитячого внутрішнього світу. Одна із особливостей дитини полягає в тому, що їй у більшості випадків важко висловлювати та вербалізувати свої проблеми й переживання. Для них природньою є невербальна експресія, у тому числі й образотворча. Це особливо важливо тоді, коли у дитини є мовленнєві розлади. Слід брати до уваги й те, що діти більш спонтанні і менш здатні до рефлексії своїх почуттів і вчинків, їх переживання більш безпосередні, невимушені й жвавіше проявляються в зображувальній продукції, ніж у словах. Відображення в малюнках легко доступні для сприймання й аналізу [3].

Сімейну ситуацію, яку батьки оцінюють з усіх боків позитивно, дитина може сприймати зовсім інакше. Дізнавшись, яким вона бачить навколишній світ, сім'ю, батьків, себе, можна зрозуміти причини виникнення багатьох проблем і ефективно допомогти їй при їх вирішенні. Подібні тести допомагають виявляти справжнє ставлення дитини до членів своєї сім'ї, те, як вона сприймає кожного з них і свою роль в сім'ї, а також ті взаємостосунки, які викликають у неї тривожні і конфліктні почуття. Тест призначений

для виявлення особливостей внутрішньосімейних відносин.

*Підсумовуючи*, хочемо зазначити, що використання проєктивних методик дозволяє виявити приховані, завуальовані або неусвідомлювані сторони особистості, особливості міжособистісних (у тому числі і конфліктних) взаємин, оскільки вони в меншій мірі піддаються фальсифікації з боку досліджуваного, ніж опитувальники. Отже, використання проєктивних методик у консультативній роботі психолога дозволяє швидше діагностувати проблему у сімейних стосунках.

### **Список використаної літератури**

1. Алешина Ю.Е. Индивидуальное и семейное консультирование. М. : В.шк., 1994. 244 с
2. Марковская И.М. Тренинг взаимодействия родителей с детьми. СПб: ПИТЕР, 1998. 384 с.
3. Терлецька Л. Психологія розвитку духовності засобами психокорекції малюнком. К.: Главник, 2008. 144 с.

*Маро Ніна Сюзівна,  
студентка 2 курсу бакалаврату,  
спеціальності «Психологія»*

*Науковий керівник:  
старший викладач  
Кушмирук Євгенія Сергіївна*

### **«Соціальна установка як чинник психологічного благополуччя в юнацькому віці»**

Психологічне благополуччя - це певний збірний образ, пов'язаний з адекватною самооцінкою, впевненістю в собі, доброзичливістю, позитивним ставленням до себе та навколишнього світу загалом, емоційною стабільністю. Психологічне благополуччя залежить від самої особистості, чинники для кожної окремої людини будуть відрізнятися. Проте існує вікова закономірність, яка об'єднує певні чинники залежно від вікового періоду.

Юність - час розвитку соціальної зрілості особистості, її рух до свідомого та відповідального життя. Центральним новоутворенням юнацького віку є самовизначення [3]. У юнаків відбувається активне формування ціннісних орієнтацій, утворюється спрямованість особистості [3]. Також у підлітковому та у юнацькому віці починають формуватися справжні базисні переконання. Це відбувається внаслідок розвинення форм мислення, надбання ширших і глибших знань, утворення світогляду. Пізнання своєї ідентичності стає постійним процесом. Від протікання всіх цих процесів буде залежати якість життя і психологічне благополуччя, надалі це вплине і на формування юнака як зрілої особистості. Ці процеси своєю чергою залежать від соціальних умов, від суспільства, виховання, навчання у школі та ВНЗ, від ціннісних орієнтацій сім'ї та від особистісних особливостей самих юнаків. На ці всі сфери певним чином впливають соціальні установки особистості (атитюди).

Установки можуть бути як корисними (адаптивними), які покращують якість життя, допомагають адаптуватись, так і шкідливими (дисфункціональними), що навпаки створюють та/або посилюють даремні переживання, стреси та проблеми, тобто погіршують якість життя юнака. Також установки бувають нейтральними та амбівалентними. Від цього і залежить їх вплив на психологічне благополуччя в юнацькому віці.

Дисфункціональні атитюди різняться з адаптивними наявністю когнітивних упереджень (систематичних помилок мислення). Ірраціональні атитюди є сильними когнітивно-афективними зв'язками. Ірраціональні установки суперечать реальності, перечать об'єктивним обставинам, і можуть призвести до дезадаптації та емоційних проблем індивіда. Відсутність можливості реалізувати дії, запропоновані цими атитюдами, призводить до довготривалих ненормальних емоційних станів [1].

Найчастіше у житті людини зустрічаються наступні ірраціональні установки:

- Установка повинності (обов'язку): основна ідея полягає в боргу. Атитюд виявляється у трьох напрямках: встановлення обов'язків до себе, зобов'язання щодо інших та вимоги до оточуючого середовища.
- Установка катастрофізації полягає в гіперболізації негативного прояву ситуації або події.
- Установка прогнозування негативного майбутнього це тенденція будувати негативні очікування і вірити їм.
- Установка максималізму – підбір складніших з усіх потенційних стандартів, і подальша орієнтація за ними, як зразком визначення значущості особистості, події, явища.
- Установка дихотомічного мислення виявляє себе у розміщуванні досвіду в одній із двох протилежних категорій (погане, хороше).
- Установка персоналізації позначається як пов'язування та інтерпретування подій тільки зі своєю особистістю або немов би вони стосуються її, коли немає ніяких причин так вважати.
- Установка надузгаальнення відбувається, коли на підставі одного чи кількох окремих епізодів формується загальне правило.
- Установка читання думок полягає у приписуванні іншим суджень, бачень і конкретних думок, які не були вимовлені вголос.
- Установка оцінна. Цей атитюд виявляється, коли відбувається оцінка індивіда в цілому, а не відокремлених її характеристик, проявів, дій тощо.
- Установка антропоморфізму – призначення об'єктам та явищам живої та неживої природи людських властивостей та ознак [1].

Ці установки заважають будувати якісних відносин з оточенням, підвищують тривожність, знижують самооцінку і впевненість в собі, знижують критичність та об'єктивність суджень юнака про себе, оточення та середовище існування. Це все заважає самовизначенню юнака, його навчанню та професійному становленню, його соціалізації та здобуттю незалежності. Наявність ірраціональних деструктивних установок змінює сприйняття світу, робить його вужчим, та сприймання себе у цьому світі – обмежує наші можливості, додаються стресори, зменшується відчуття безпеки й комфорту, втрачається внутрішня рівновага. А від цього своєю чергою і залежить психологічне благополуччя кожної людини. У випадках наявності деструктивних ірраціональних установок рівень психологічного благополуччя стає низьким. Відмінності в установках партнерів призводять до непорозуміння у відносинах, тому що для кожного привабливішою буде та людина, з якою збігаються установки, особливо якщо це негативні установк [2]. Шляхом виявлення і трансформації ірраціональних дезадаптивних установок можна покращити якість життя та підвищити психологічне благополуччя юнака.

### Список використаної літератури

1. Ковпак Д.В., "Как избавиться от тревоги и страха". Практическое руководство психотерапевта. СПб.: Наука и техника, 2007. 240 с.
2. Рикель А.М., Филатова К.В. Сходство аттитюдов и возникновение аттракции. *Вестник Московского университета. Серия 14. Психология*. 2020. № 1. [Електронний ресурс]. Режим доступу: [http://mspsyj.ru/pdf/vestnik\\_2020\\_1/vestnik\\_2020-1\\_34-54.pdf](http://mspsyj.ru/pdf/vestnik_2020_1/vestnik_2020-1_34-54.pdf)
3. Шаповаленко И.В. Возрастная психология (Психология развития и возрастная психология). М.: 2005. 349 с.

*Мачульська Валентина Володимирівна  
студентка 1 курсу магістратури,  
спеціальності «Психологія»*

*Науковий керівник:  
кандидат педагогічних наук, доцент  
Сидоренко Ольга Борисівна*

### **«Асертивна поведінка як основа конструктивної міжособистісної взаємодії»**

У міжособистісній взаємодії люди вдаються до різних проявів у своїй поведінці. Зазвичай виділяють три основні типи поведінки, а саме: агресивний тип - коли дії людини демонструють порушення кордонів співрозмовника; пасивний тип - навпаки, коли індивід поводить таким чином, що обмежує свої особисті бажання та потреби і асертивний тип - який полягає у вмінні обґрунтовувати свої погляди, але при цьому не порушувати моральних прав іншої людини, тобто вести конструктивну комунікацію.

Термін «асертивність» походить від англійського слова «to assert» і перекладається як стверджувати, наполягати, відстоювати свої інтереси. Ця властивість передбачає, що людина знає, чого вона хоче, вона може чітко сформулювати твердження і впевнено висловитись, без сумнівів, напруги, страху тощо.

Американський психолог М. Дж. Сміт асертивну поведінку описує як основне право кожної людини відстоювати свою думку, яка є основою для здорового прояву особистості в будь-яких людських відносинах. Це фундамент, на якому відбувається створення позитивних стосунків з людьми, стосунків довіри, співчуття, близькості, любові. Це перший крок набуття впевненості в собі - усвідомлення свого права не давати можливість управляти своїми емоціями іншим людям [1].

Науковці Д. Римм і Дж. Мастерс зазначають, що асертивна поведінка є поведінкою міжособистісною, що передбачає відносно чесне та пряме вираження думок і почуттів, які є соціально прийнятними та враховують почуття та добробут інших людей [4].

Лоуренс розширює концепцію асертивності до «вміння вчитися адаптувати поведінку до міжособистісної ситуації на вимогу так, щоб позитивні наслідки були максимальними, а негативні - мінімальними» [3, с. 650].

Агресивна поведінка провокує захист і викликає агресію у відповідь; пасивна поведінка – передбачає прийняття «чужих» умов не враховуючи власні потреби та бажання, а от асертивна поведінка – це взаємодія між людьми на основі поваги, яка дає можливість досягти бажаних результатів. Тобто, можна сказати, що асертивний стиль стосунків йде по середині між пасивністю та агресивністю. Для того, щоб втримати цей баланс між двома крайнощами варто керуватись справедливістю як у відношенні до себе, так і до інших. Проте, це не означає, що асертивна поведінка передбачає придушення агресії, навпаки, сприяє її редукції і зникненню причин для агресивних проявів [2].

При спілкуванні люди транслюють співрозмовнику свої думки та почуття як вербально, так і невербально, отже асертивну поведінку можна розділити на відповідні рівні. Асертивне невербальне спілкування може виражатися у чистому та спокійному тоні голосу, прийнятті впевненої відкритої пози, використанні прямого зорового контакту, особливо під час запитання чи відмови, і, зокрема, міміка має відповідати змісту повідомлення. Прояв такої поведінки чітко демонструє, що людина не підкоряється. Маркерами асертивного вербального спілкування є наприклад: «Я-висловлювання» - коли людина розповідає про свої почуття не звинувачуючи в них оточуючих; вміння сказати співрозмовнику «ні», захистити свої інтереси, при цьому не відчуваючи провини чи потребу вибачитись за свої слова; можливість відкрито просити те, що хочеш.

Підсумовуючи, варто зазначити, що характерними особливостями асертивної поведінки є: здатність вільно виражати власні думки, не залежати від переконань оточуючих, вміння адекватно реагувати на зовнішні обставини, спрямованість на конструктивну взаємодію. Тому люди, які набувають навички асертивної поведінки мають менше конфліктів, стресу, в розмові вони можуть задовольнити всі свої потреби, вони здатні будувати міцні та довготривалі стосунки, на які можуть розраховувати. І в результаті це позитивно впливає на психологічний стан особистості.

Асертивність - це надзвичайно важлива навичка міжособистісного спілкування, яка допомагає підтримувати здорові стосунки, вирішувати міжособистісні конфлікти та запобігати придушенню потреб людей.

### **Список використаної літератури**

1. Сміт Дж. М. Тренінг упевненості в собі. Комплекс вправ для розвитку впевненості. 2002. 384 с. URL: <http://www.flibusta.site/b/419633/read>
2. Butler, G., & Hope, T. Manage Your Mind: The Mental Fitness Guide. Oxford University Press; 2nd edition (March 8, 2007). 544 p.
3. Maria Daniela P., Mohammad J. Assertive communication skills. *Annales Universitatis Apulensis Series Oeconomica*. 2010, vol. 12, №2. P. 649-656. URL: [https://www.researchgate.net/publication/227367804\\_Assertive\\_Communication\\_Skills](https://www.researchgate.net/publication/227367804_Assertive_Communication_Skills)
4. Rimm, D. C., & Masters, J. C. Behavior therapy: Techniques and empirical findings (2nd ed.). New York, NY: Academic Press. 1979. 535 p. URL: <https://ru.scribd.com/document/407272308/Rimm-Masters-1974-Behavior-therapy-techniques-and-empirical-findings-pdf>

*Мигаль Марина Володимирівна,  
студентка 2 курсу бакалаврату,  
спеціальності «Психологія»,  
ОПП «Психологія врегулювання конфліктів»*

*Науковий керівник:  
кандидат психологічних наук, викладач  
Степаненко Інна Миколаївна*

### **«Особливості розвитку уяви у дітей дошкільного віку»**

На сьогоднішній день, високорозвинені країни докладають значних зусиль аби творчо розвивати молодь, адже майже всі престижні професії потребують винахідливих людей, які здатні розвивати країну та збільшувати її потенціал. Франція, Японія, Німеччина, США та низка інших країн, розробили безліч освітніх програм для пошуку та виявлення творчих здібностей, а також можливостей їх реалізації.

Останніми роками все частіше постає питання про роль уяви в розумовому розвитку дитини. Дана проблема була предметом дослідження таких науковців як: Л. С. Виготський, В. У. Давидов, О. М. Дьяченко, І. П. Короленко, В. А. Крутецький, В. О. Моляко, В. С. Мухіна, В. І. Поддяков, Я. О. Пономарьов, Л. Ю. Субботіна, Г. В. Фролова та інші.

О. М. Дьяченко [3] зазначав, що перші прояви уяви виникають у дітей від 2-х до 3-х років, коли провідною діяльністю дитини є гра, яка починає діяти з уявленими предметами. На думку автора, зародження уяви відбувається у ранньому дитинстві, коли виявляється знакова функція свідомості і дитина оволодіває функціями заміщення.

Характеризуючи психічний розвиток, Л. С. Виготський виділив, що у дітей дошкільного віку уява є новоутворенням цього періоду розвитку, тому вона починає дуже активно розвиватися і має великий вплив майже на всі види діяльності дитини [1].

Р. В. Павелкін [4] наголошував, що уява спрямовується на предмети, з якими дитина діє, потім вона переходить на ігрові дії у сюжетно-рольовій грі, а вже наприкінці дошкільного віку уява переходить у внутрішній план. Здатність уявного оперування образами призводить до виявів творчої активності дітей у різних сферах: мовленні, малюванні, музичній діяльності тощо. Автор зазначає, що найважливішою умовою розвитку уяви у дошкільному віці є перехід ігрової діяльності у сюжетно-рольову, адже виконання різноманітних ролей у грі вимагає від дитини складної діяльності уяви передбачити, що повинен робити герой та планувати його майбутні дії. Мотивом сюжетно-рольової гри є сам процес її реалізації. Формуючись у грі, уява переходить і в інші види діяльності дитини дошкільного віку. Найяскравіше вона виявляється у малюванні, складанні казок, віршів. Як і в грі, діти спочатку спираються на предмети, які безпосередньо сприймають

На думку О. М. Дьяченко [3], у дошкільному віці вирізняються два етапи розвитку уяви:

- перший (4-5 р.) - рівень творчої уяви дещо знижується через орієнтацію на засвоєння зразків соціальної поведінки. Афективна уява виникає у ситуаціях, що викликають реальні переживання. Пізнавальна має відтворюючий характер, виникає планування, але воно поширюється тільки на наступний крок, а не на весь ланцюжок дій;

- другий (6-7 р.) - уява проявляється як вільне оперування засвоєних на попередньому етапі зразків поведінки. Афективна уява призначена для створення емоційно-важливих для дитини ігрових ситуацій, які допомагають подолати негативні переживання. Пізнавальна уява збагачується. Вирізняється процес пошуку ідеї, створення задуму, а також підбору адекватних засобів їх втілення. Образ уяви - це вже не окремий предмет, а цілісна ситуація.

На думку автора, за допомогою спеціальних вправ і прийомів можна розвивати уяву у творчих видах діяльності: малюванні, літературі, конструюванні тощо.

О. М. Дьяченко зазначає, що всі необхідні якості уяви (широта, довільність, стійкість, яскравість, оригінальність) виникають не спонтанно, а при умові постійного систематичного впливу з боку дорослих. Вплив повинен збагачувати, уточнювати та конкретизувати сприйняття і представлення дитини про навколишній світ, але це не повинно бути «нав'язуванням» їй готових тем. Дитині слід допомагати знайомитися з реальністю, щоб її зображати, розвивати здатність оперувати образами, щоб дитина мала можливість на їх основі створювати нові. Також, є важливим формування у дитини пізнавальних процесів [2].

*Підсумовуючи*, хочемо підкреслити, що формування уяви в ранньому та дошкільному віці відбувається як зміна природженої активності дитини в активність, що перетворює. Важливим фактором при цьому є потреба в нових враженнях і спілкуванні з дорослим, що відкривають різноманіття отримання вражень.

### Список використаної літератури

1. Выготский Л. С. Воображение и творчество в детском возрасте. Москва : Просвещение. 1991.
2. Дьяченко О. М. Пути активизации воображения дошкольников. *Вопр. психол.* 1987. С.44-51.
3. Дьяченко О.М., Кириллова А.И. О некоторых особенностях развития воображения детей дошкольного возраста. *Вопросы психологии.* 1987. С.107-113.
4. Павелків Р.В. Дитяча психологія. Навч. посіб. К.: Академ-видав, 2008. 432 с.

*Неборська Катерина Олексіївна,  
студентка 2 курсу магістратури,  
спеціальності «Психологія»*

*Науковий керівник:  
кандидат психологічних наук, доцент  
Отич Дарія Дмитрівна*

### **«Вплив гендерних упереджень на вибір партнера у молоді»**

Проблема об'єктивно існуючих статевих відмінностей, зумовлених статевим диморфізмом, біологічною доцільністю спеціалізації статей у процесі репродуктивної діяльності залишається багато в чому невирішеною. Йдеться найчастіше про сприйняті, а не про справді існуючі відмінності між статями. Тим часом одне з головних завдань тут полягає саме в тому, щоб з'ясувати, наскільки гендерні стереотипи відповідають дійсності, якою мірою вони помилкові чи вірні.

В науковій літературі поняття «гендерні стереотипи» трактується як один з видів соціальних стереотипів, які є стандартними, стійкими та емоційно забарвленими образами, основою яких є уявлення соціальних груп про «маскулінне» (чоловіче) та «фемінне» (жіноче). Дослідниками робиться припущення про довготривалий час формування гендерних стереотипів та закріплення їх на підсвідомому рівні.

Роботи, присвячені вивченню гендерної проблематики сучасної молоді, з'явилися порівняно нещодавно, в останні десятиліття (Н. Б. Денисенко Є. А. Ізотова, М. Котовська, Н. М. Шалигіна та М. Золотухін, С. В. Скунєв, М. В. Шахтаріна).

Відзначаємо, що головне завдання, що постає зараз перед дослідниками тут полягає саме в тому, щоб з'ясувати, наскільки гендерні стереотипи відповідають дійсності, якою мірою вони помилкові чи вірні.

У теперішній час недостатньо вивченими і розрізненими є дослідження психологічних закономірностей впливу гендерних стереотипів на розвиток партнерських взаєностосунків саме у молоді. Питання вибору партнера та створення сім'ї вивчали такі дослідники як: М. І.Алексєєва, Т. В. Буленко, З. Г. Кісарчук, М. М. Обозов, В. І. Розін та ін. Слід зазначити, що гендерні стереотипи молоді у сфері особистісних відносин, як правило, вивчаються в загальному комплексі гендерних стереотипів, тому мають недостатньо глибоке вивчення.

З метою вивчення особливостей впливу гендерних упереджень, на вибір партнера у молоді було здійснене емпіричне дослідження на базі ДВНЗ «Прикарпатського національного університету імені Василя Стефаника», в якому взяло участь 50 респондентів: 25 жінок та 25 чоловіків у віці 18-22 роки.

Для нашого дослідження були використані наступні методики: опитувальник С. Бем, опитувальник «Розподіл ролей у сім'ї» та тест «Прислів'я».

Результати емпіричного дослідження дозволяють констатувати наступне:

Серед чоловічої частини вибірки 44% виявились решта досліджуваних 56% здебільшого репрезентувала андрогінність, тобто відносну рівність між стереотипно жіночими та чоловічими якостями. Серед жіночої частини вибірки 32% досліджуваних притаманна фемінність Решта респондентів 68% характеризується андрогінністю із відносним наближенням до фемінності або маскулінності.

Слід звернути увагу на те, що фемінних жінок менше, ніж маскулінних чоловіків. Можна робити припущення, що це спричинено особливостями гендерних норм в суспільстві, що накладають обмеження на агресивність, імпульсивність та домінантність, які є традиційно чоловічими рисами та підпадають під поняття «маскулінності».

Молодь (респонденти дослідження) в переважній більшості 76% не схильна до традиційної моделі розподілу ролей в сім'ї, як чоловіки так і жінки схилиються до рівномірного розподілу обов'язків в сім'ї в таких сферах, як «виховання дітей», «емоційний клімат у родині»; «організація розваг», «роль господаря / господині», «сексуальний партнер», що знову ж таки підтверджує зменшення ролі гендерних упереджень при виборі партнера в молоді.

Оскільки український народ дуже сильно прив'язаний до традицій та певних закріплених роками установок, що стосуються особливо сім'ї та ролей в сім'ї, серед молоді теж зберігається відсоток чоловіків та жінок – 24% респондентів, що користуються певними «традиційними» гендерними упередженнями. З метою виявлення взаємозв'язків між отриманими показниками діагностованих комплексом методик, було використано метод рангової кореляції Спірмена.

Отже, на основі проведеного емпіричного дослідження ми можемо говорити про те, що сучасна молодь відходить від «традиційних» гендерних упереджень при виборі партнера і намагається асимілювати новий досвід та бачення у власні стосунки та сім'ю.

### **Список використаної літератури**

1. Бабич О. Б. Дослідження гендерних проблем та стереотипів професійного середовища очима студентів. *Вісн. НАДУ. Серія «Державне управління»*, 2018. № 3 (90). С. 119–130.
2. Бем С. Линзы гендера: Трансформация взглядов на проблему неравенства полов / пер. с англ. М.: Российская политическая энциклопедия (РОССПЭН), 2004.
3. Гендерна психологія: навч. посіб. / О.В. Щотка. Ніжин: Видавець ПП Лисенко М.М., 2019. 358 с.
4. Карелин А. А. Большая энциклопедия психологических тестов. М.: Эксмо, 2007. 416 с.

*Нефідова Софія Ігорівна,  
студентка 3 курсу бакалаврату,  
спеціальності «Психологія»,  
ОПП «Психологія врегулювання конфліктів»*

*Науковий керівник:  
кандидат психологічних наук, доцент  
Строяновська Олена Василівна*

### **«Особливості самотності у підлітковому віці та засоби її подолання»**

Актуальність дослідження самотності спричинена важливістю цього явища, як в соціальному контексті, так і внутрішньо-особистісному. Такий стан речей обумовлений стрімкою глобальною комп'ютеризацією, яка не тільки спрощує обмін інформацією та швидкість передачі повідомлень, а й призводить до домінування віртуального спілкування над реальним у життєвому просторі особистості. Виходячи з актуальності та важливості цієї проблеми *метою нашого дослідження* було вивчення особливостей прояву самотності у підлітковому віці та розробка засобів її подолання.

На основі визначення Р.А. Салдер, нами було сформульоване авторське визначення самотності [5]. Самотність – це комплексне і гостре переживання, пов'язане з відчуттям ізольованості від інших людей або реальною відсутністю зв'язків внутрішнього світу особистості з соціумом, що має всеохоплюючий характер.

Різноманітність поглядів стосовно проблеми самотності зумовила виникнення великої кількості підходів, які розглядають цей феномен як з негативної точки зору, вважаючи самотність деструктивним фактором розвитку особистості (С. В. Бакалдин, С.Л. Вербицька, О. М. Коротєєва, Н. В. Перешіїна, Є.Є. Рогова, Ю. М Черепухин, Дж. І. Янг, Knutson, L.D. Lauderdale, Ober, Masi та інші), так і з позитивної, як необхідний етап її самоприйняття та саморозуміння (А.А. Артамонова, О.В. Лазарянц, А. Р. Кирпиков, І.С. Кон, Е.Н. Мухиярова, Б. Миюскович, Е. В. Неумоєва, А. В. Нечаєв, Ж. В. Пузанова). Серед підходів щодо вивчення цієї проблеми можна виокремити: психодинамічний (F.Fromm-Reichman; P.Leiderman; H. Perlau; Г.Салліван; Г. Зілбург, феноменологічний (К.



Роджерс), екзистенційний (К. Мустакас, В.Міжускевич), соціологічний (К. Боумен, Д.Рісмен і Ф.Слейтер, ), когнітивний (Д. Рассел, М. Фергюсон та Л. Пепло), інтеракціоністський (Р. Вейс), гуманістичний підходи (А. Маслоу). Слід зазначити, що самотність обумовлюється, як індивідуально-психологічними [4], так і соціально-психологічними чинниками [2], а також проявляється у різних видах, серед яких можна виокремити: емоційну та соціальну самотність (Р.С. Вейс) [2]; культурну, соціальну та особистісну (А. Садлер та Т.-Б. Джонсон) [5]; хронічну, ситуативну і минущу (О. М. Шевченко) [6].

Підлітковий вік є складним перехідним періодом від дитячості до дорослості, який часто супроводжується відчуттям самотності через активний розвиток самосвідомості, вибудовування нових за змістом стосунків з дорослими та однолітками. Особливістю переживання самотності в підлітковому віці є поєднання двох протилежних тенденцій: розширення соціальних потреб у встановленні значущих міжособистісних відносин, знайомстві з людьми різних соціальних орієнтацій і соціального досвіду, визнанні, бажанні бути прийнятим різними соціальними групами та водночас потреби в самоті, оскільки тільки наодинці з самим собою підліток може усвідомити та зрозуміти те, що з ним відбувається, оцінити себе і свої відносини, визначити лінію своєї поведінки і свою позицію.

На основі теоретичного аналізу проблеми самотності у підлітковому віці нами був проведений констатувальний експеримент на базі гімназії № 107 (м. Київ) з 40 досліджуваними віком від 11 до 14 років (20 хлопцями та 20 дівчатами), в якому був використаний «Диференційний опитувальник переживання самотності» Є.Н. Осіна та Д.О. Леонтьєва. Результати проведеного дослідження показують, що переважна більшість респондентів (78%) відчують високий або середній рівень загальної самотності. При цьому 74 % за субшкалою «Ізоляція» (середній та високий рівень) вказують, що в них існує брак контакту з людьми, а за субшкалою «Відчуження» 64 % (середній та високий рівень) акцентують увагу на відсутності цінних зв'язків і близьких відносин з ким-небудь із оточуючих. Отже, незважаючи на те, що 16 % респондентів оцінюють самотність позитивно, все ж для переважної більшості – це негативне почуття і можна констатувати, що проблема самотності є гостро актуальною для підлітків, що вимагає розробки засобів її подолання.

У вітчизняних та зарубіжних дослідженнях з проблеми корекції самотності можна виокремити два найбільш ефективні методи: тренінг соціальних навичок і когнітивно-поведінкову терапію [3]. Якщо перший метод найчастіше орієнтований на групове застосування, то другий - на індивідуальний підхід. У тренінг соціальних навичок зазвичай входять такі елементи як: моделювання, розігрування ролей, самоспостереження і домашні завдання; клієнти навчаються таким навичкам як вступ в розмову, вміння підтримати телефонні розмови, вміння робити і приймати компліменти; вони навчаються регулювати періоди мовчання, підкреслювати привабливість фізичних даних, підвищувати роль невербальних методів спілкування, вивчають підходи до фізичної близькості [1]. У когнітивно-поведінкову терапію входять різноманітні когнітивні прийоми, серед яких найбільш часто використовується розпізнавання автоматизму мислення, тобто клієнтів вчать сприймати так звані "автоматичні думки" не як категорію фактів, а як категорію гіпотез.

На основі аналізу алгоритму роботи вищезазначених методів нами була розроблена тренінгова програма, яка мала на меті корекцію особистісних якостей підлітків та оволодіння навичками ефективної взаємодії з соціумом. Вона складається з 5 щотижневих занять тривалістю 60-80 хвилин, які містять в собі елементи когнітивної, поведінкової, тілесно-орієнтованої, ігрової терапії та психодрами, які допомагають, на нашу думку, швидко та комплексно подолати або зменшити почуття самотності, звільнитися від відчуття дискомфорту, напруженості, тривожності, дефіциту спілкування, що вимагає експериментального підтвердження у формульованому експерименті.

*Підсумовуючи*, хочемо підкреслити, що при корекції самотності у підлітків важливо розуміти те, що вона, як внутрішній стан, є наслідком негативних загально-комунікативних і загально-особистісних процесів, а значить, потребує як індивідуальної, так і групової роботи.

### **Список використаної літератури**

1. Вачков И. В. Основы технологии группового тренинга. М. : Ось, 2001. 156 с.
2. Вейс Р. Вопросы изучения одиночества. М. : Прогресс, 1989. С.114-128.
3. Осипова А. А. Введение в теорию психокоррекции. М. : Московський психолого-соц. ин-т, 2000. 320 с.
4. Пепло Л. Э. Одиночество и самооценка. М. : Прогресс, 1989. С. 169-191.
5. Салдер Р.А. От одиночества к аномии. М., 1989. С. 16-17.
6. Шевченко О.М. Соціально-психологічні аспекти самотності. *Габітус*. Випуск 9, 2019. С. 100.

*Олійник Ольга Миколаївна,  
студентка 1 курсу магістратури,  
спеціальності «Психологія»*

*Науковий керівник:  
кандидат психологічних наук, доцент  
Отич Дарія Дмитрівна*

### **«Психологічні особливості адаптації нових співробітників в бізнес організації»**

В наш час успішна адаптація нового працівника посідає чи не найважливіше місце в майбутньому розвитку бізнесу, досягненні успішних результатів та ефективному зростанню показників бізнесу. Не зважаючи на все більший розвиток технологій, автоматизацію та роботизацію процесів, людські ресурси, як і раніше, відіграють ключову роль в бізнес процесах. На людину покладаються найскладніші задачі, які не в змозі вирішити задані машинам алгоритми. Людина забезпечує вибір ефективного інструменту та прийняття рішень в неалгоритмізованих ситуаціях, забезпечуючи гнучке управління бізнес процесом та досягнення задовільних результатів.

При цьому треба зазначити, що в сучасних соціальних та економічних умовах людина гостріше відчуває вплив різноманітних технологічних та соціально-економічних змін, до яких можна віднести такі чинники, як значуща трансформація соціальних функцій працівника, інверсію його ціннісних орієнтирів та виникнення нових психологічних та соціально-психологічних чинників професійного стресу.

Проблеми ефективної психологічної адаптації персоналу в організації, а також її вплив на бізнес результати на сучасному етапі розвитку бізнесу та вплив на ефективність роботи персоналу з різних точок зору та в різних аспектах розглядалися в працях таких науковців, як І. І. Грибик, Г. М. Захарчин, О. Й. Лесько, Н. П. Любомудрової, Л. Я. Малімон, В.В. Овсяннікової, В.В. Павловського, М. Д. Прищак, Н. В. Смолінської, А.Ю.Трофімова та інших.

Процес психологічної та соціальної адаптації відбувається незалежно від того, знаємо ми про нього чи ні, і може тривати від двох тижнів до півтора року. Така розбіжність може бути зумовлена специфікою діяльності підприємства, посадовими обов'язками, попереднім досвідом роботи та особистісні якості та особливості нового співробітника.

Проблема соціальної адаптації виступає на перший план в умовах суттєвої, кардинальної зміни діяльності індивіда, що супроводжується трансформаціями у його соціальному оточенні. При цьому провідну роль у розвитку та результативності

адаптаційних процесів відіграють саме структури особистості як відображення відносин, що складаються і зв'язків із суттєвими рисами людського буття.

Адаптація є найважливішим етапом на початку трудової діяльності будь якого працівника в організації. Вона сприяє скорішому та ефективнішому освоєнню навичок та вмінь, правил, регламенту та цінностей організації та колективу, результатом чого стає своєчасне досягнення якісних показників праці. Кожен новий співробітник якійсь час відчуває стрес та має низку фобій. Він боїться не правильно виконати завдання, не порозумітися з колегами, порушити встановлені правила і викликати осуд або насміхання колег.

Сучасні українські підприємства стикаються з низкою типових проблем, які приводять до необхідності вдосконалення процесу адаптації. З одного боку, організації вигідна швидка адаптація персоналу. Правильно організована адаптаційна система організації дозволяє досягти вигоди як працівнику, так і компанії в цілому. Проте, незважаючи на це, вище керівництво українських підприємств, переслідуючи мету економії витрат, часто не приділяє цьому питанню належної уваги, створюючи таким чином значні ускладнення в адаптації та подальшій роботі новачків.

Управління адаптаційними процесами та запобігання дезадаптації нового працівника перш за все покладається на керівників, які супроводжують працівника на начальних етапах його соціального та професійного становлення в організації [2].

На начальному етапі роботи на новому місці, працівник відчуває такі психологічні стани, як бажання успішно себе зарекомендувати, справити позивне враження на керівника і колег, і таким чином пройти випробувальний термін. В цей період в нього спостерігаються емоційний підйом, приплив активності та підвищенні очікування від себе. Одночасно, працівник може відчувати невпевненість у своїй професійній відповідності, тривожність та страх зробити помилку, страх неприйняття колегами разом із гіперпіднесеною потребою в підтримці та розумінні. Як правило, всі ці негативні відчуття пов'язані з кризою самооцінки та усвідомленої некомпетентності. Шлях до подолання цих проявів лежить в площині роботи над підвищенням самооцінки людини і розвитку емоційного інтелекту як самого працівника, так і керівництва працівника і організації в цілому, що має рівне значення [3].

Важливо, також, зазначити, що працівник приходить в організацію зі своєю «зовнішньою» мотивацією, тобто бажання заробити грошей чи працювати в омріяній крутій компанії. В цей період в працівника відсутня так звана «внутрішня» мотивація, тобто мотивація, яка пов'язана саме із цією організацією та яка дає відповіді на питання «Чи хочу я працювати саме в цій компанії, з цим керівником, в цьому колективі і виконувати саме ці задачі?».

Завдання психологічної адаптації з боку організації забезпечити успішне заміщення, формування у нового співробітника позитивного емоційного відгуку, переконання «мені тут добре» і формування в нього стійкої «внутрішньої» мотивації.

Наведені чинники соціально-психологічної адаптації акцентують увагу на існуючих зв'язках з різними сферами якостей особистості працівника (інтелектуальні, комунікативні, емоційно-вольові та ін.) і вказують напрямок вдосконалення процесу адаптації, як відносно самого працівника, так і відносно керівників та команди. Таким чином підкреслено високу потребу в побудові та впровадженні ефективної системи адаптації персоналу на підприємствах, що допоможе працівнику швидше освоїтися в новій команді, процесах та задачах, що в свою чергу допоможе підвищити продуктивність праці на підприємстві.

#### **Список використаної літератури**

1. Володина Н.В. Адаптация персонала: российский опыт построения комплексной системы. М.: Эксмо, 2014. 472 с.

2. Никифоренко В.Г. Управління персоналом: навч. посіб. Одеса: Атлант, 2013. 275 с.
3. Овсяннікова В.В. Проблеми психологічної адаптації персоналу організацій. *Проблеми сучасної психології*. 2013. № 2. С. 85-91. Режим доступу: [http://nbuv.gov.ua/UJRN/pspz\\_2013\\_2\\_18](http://nbuv.gov.ua/UJRN/pspz_2013_2_18)

*Погрібна Ольга Ігорівна  
студентка 2 курсу магістратури  
спеціальності «Психологія»*

*Науковий керівник:  
кандидат педагогічних наук, доцент,  
Вольнова Леся Миколаївна*

### **«Чинники забезпечення комфортного соціально-психологічного клімату у молодому трудовому колективі»**

Тенденції розвитку сучасного суспільства вимагають все більшої ефективності та налагодженості праці. Одним із важливих показників успішності діяльності певної організації є соціально-психологічний клімат. Будь-яка сфера, що потребує взаємодії між людьми, не може обійтися без формування позитивного соціально-психологічного клімату, в іншому випадку втрачається ефективність праці та виникає велика кількість міжособистісних конфліктів, що негативно відбиваються на діяльності всього трудового колективу.

Практично кожен керівник організації розуміє важливість створення такого клімату в колективі, який міг би забезпечити працівників взаєморозумінням між усіма її членами, комфортом, згуртованістю. Саме від цього залежить успішність виконання їхньої діяльності. Для цього необхідно розуміти чинники, що впливають на забезпечення комфортного клімату, а також основи менеджменту, що дають змогу краще налаштувати співпрацю між робітниками.

Вчені, що вивчали питання забезпечення комфортного соціально-психологічного клімату: Захарчин Г. М., Карамушка Л. М., Крисько В. Г., Кузьмін О. Є., Палеха Ю. І. та ін. Щодо менеджменту та оптимізації функціонування групи осіб, Кузьмін О. Є. зазначає, що чисельність групи, за оцінками експертів, повинна бути в межах від 5 до 25 людей. В такій кількості спостерігається найбільша продуктивність роботи колективу. Тоді це значно полегшує співпрацю між робітниками, а також надає більше можливостей для прямої комунікації керівника з працівниками. Дослідження [4] вказують на неефективність великих колективів, оскільки це все сприяє відчуженості членів колективу, вони можуть не знати одне одного, відбувається негативний вплив на почуття особистої відповідальності, порушується командна єдність.

Вчені виділяють ряд чинників, що утворюють соціально-психологічний клімат в колективі [3]:

1. Глобальне макросередовище. Економічні, політичні, культурні, історичні та інші сфери суспільства, що здійснюють вплив на функціонування усіх організацій.
2. Локальне макросередовище. Умови самої організації, її структура, планування, розподіл ресурсів, структурні підрозділи та ін.
3. Фізичний мікроклімат. Санітарно-гігієнічні умови праці, тобто рівень температури, наявність чи відсутність шумів, рівень освітленості та інші фактори, що безпосередньо впливають на психологічний стан працівників.
4. Задоволеність роботою. Від задоволеності своєю роботою залежить вмотивованість працівників до роботи, на їхню ефективність. Для того, щоб люди були більш зацікавлені працею та отримували задоволення, важливо мати умови, що здатні

сприяти розкриттю творчого потенціалу людини. Також на це впливає додаткова мотивація від керівників, успіхи, досягнення самих працівників.

5. Характер виконуваної діяльності. Містить багато аспектів, а саме: ризики для здоров'я, монотонність праці, ступінь відповідальності, емоційна насиченість, потреби в високому рівні стресостійкості.

6. Організація спільної діяльності. Формальна структура колективу, розподіл тих чи інших повноважень.

7. Психологічна сумісність. Під цим мається на увазі наявність спільних цінностей, інтересів, ідей, мотивів. Це надає змогу людям краще співпрацювати і легше налагоджувати взаємодію між собою.

Проаналізувавши наукові джерела, що висвітлюють чинники соціально-психологічного клімату в молодому трудовому колективі, ми можемо дійти висновку, що основними чинниками щодо покращення соціально-психологічного клімату є:

1. Відсіювання непродуктивних та негативно налаштованих працівників.
2. Оптимізація чисельності групи
3. Чітке формування правил, цінностей та норм
4. Покращення умов праці
5. Додаткова система стимулювання для працівників
6. Забезпечення кар'єрного просування та підвищення кваліфікації для працівників
7. Підбір колективу за психологічною сумісністю
8. Заміна неефективного керівного складу

Для зміцнення колективу та покращення соціально-психологічного клімату потрібно ставити чіткі цілі та організовувати зручні умови для спільної діяльності працівників. Важливо знаходити спільні інтереси, що можуть об'єднати учасників групи, формувати певні традиції, проводити разом час, мотивувати до емоційного залучення кожного працівника, підвищувати комфортність на робочому місці, давати можливості для відкриття потенціалу кожного з працівників [1].

Надзвичайно важливою умовою для адекватної співпраці в трудовому колективі є вміння вирішувати конфлікти. Для їх вирішення виділяють такі умови [2]:

1. Кожна сторона повинна визнавати наявність конфлікту. Якщо одна зі сторін не визнає позиції іншого, тоді не буде можливості конструктивного вирішення конфлікту.
2. Високий рівень організації конфліктуючих сторін дає змогу більш конструктивно вирішувати конфлікт
3. Наявність чітких умов та правил взаємодії, що дають змогу сторонам конфлікту налагоджувати контакт та взаєморозуміння.

Отже, соціально-психологічний клімат в трудовому колективі формується під впливом багатьох чинників, які мають тісний зв'язок між собою. Завданням керівної ланки, знаючи особливості цих чинників, налагодити взаємодію між працівниками таким чином, щоб вони могли ефективно взаємодіяти між собою, щоб кожен член колективу міг вносити свою частку в створення цього сприятливого клімату та кожен працівник мав змогу реалізувати власний потенціал.

### Список використаної літератури

1. Боцюн Ю.В. Способи формування соціально-психологічного клімату в колективі. *Упр. розвитком*. 2011. №20. С. 146-147.
2. Кизима В. П., Куковський А. Г., Познаховський В. А. Причини розвитку та розв'язання міжособистісних конфліктів. *Науковий вісник Рівненського державного університету. Серія : «Економіка»*. 2014. Вип. 1. С. 222-230.
3. Комфортна атмосфера в колективі – запорука успіху : методико-бібліогр. матеріали / Управління культури і туризму Харк. облдержадмін., Харк. обл. універс. наук. б-ка; ред. уклад. Н.М. Грачова. Харків : ХОУНБ, 2017. 25 с.

*Полоз Сергій  
студент 4 курсу бакалаврату,  
спеціальності 291 «Міжнародні відносини,  
суспільні комунікації та регіональні студії»*

*Науковий керівник:  
старший викладач  
Гуменюк Алла Германівна*

### **«Роль і місце ОБСЄ в новій архітектурі європейської безпеки»**

Організація з безпеки і співробітництва в Європі (ОБСЄ) є організацією з безпеки, в яку входять 56 держав-учасників, охоплює континентальну Європу, Північну Америку, Кавказ і Центральну Азію. У цих регіонах ОБСЄ є головним міжнародним інструментом для раннього виявлення, попередження і запобігання конфліктам, а також регулювання криз і постконфліктної реабілітації.

Основа Організації складає Гельсінський Заключний акт 1975 року та установа Наради з безпеки і співробітництва в Європі (НБСЄ). Ця нарада була скликана як постійно діючий міжнародний форум для вироблення заходів зменшення військового протистояння і зміцнення безпеки в Європі в період "холодної війни". Згідно з Гельсінським Заключним актом, до основних напрямів діяльності Організації відносяться питання, що стосуються безпеки в Європі, співробітництва в багатьох галузях.

Взагалі можна виділити три мети, на досягнення яких працює ОБСЄ: тверда прихильність демократії, процвітання через економічну свободу і соціальну справедливість та рівна безпека для всіх країн на підлеглому просторі.

Щодо європейської системи безпеки, нині вона складається з кількох складників. У міжнародно-правовій сфері стабільність безпекового середовища у Європі забезпечують ОБСЄ, НАТО, ОДКБ та ЄС.

На сході Європи вирішення питань безпеки прагне брати на себе ОДКБ, але деякі країни (Україна, Молдова, Грузія та Азербайджан) невизначені і їх безпекою опікується ОБСЄ. Наразі вона не виходить з процесів нагляду за демократичними процесами та захистом прав людини і опікується урегулюванням у зонах конфліктів. Принципи ОБСЄ, що ґрунтуються на забезпеченні всезагальної безпеки, неподільності дають можливість формувати організаційні моделі, спроможні ефективно реагувати на глобальні загрози та виклики. Універсальний характер ОБСЄ більше відповідає сучасним загрозам і викликам, ніж інші європейські безпекові організації.

Можна зробити висновок, що питання формування європейської безпеки як системи координації усіх європейських держав є актуальним, особливо якщо враховувати появу нових загроз міжнародній безпеці. На принципах загальної, послідовної та ефективної системи безпеки і створювалася Організація з безпеки та співробітництва у Європі, яка за доброї волі країн-членів та реформування цілком спроможна взяти на себе ці функції.

З початку XXI століття ОБСЄ підтримує ряд місій. Однак найбільшу популярність здобули місії, що розгорнуті ОБСЄ на території колишньої Югославії та в Закавказзі.

Реакція ОБСЄ щодо повномасштабного вторгнення росії на територію України є неоднозначною. ОБСЄ опублікувала заяву 24 лютого, де висловлено рішуче засудження дій Росії та заклик до негайного припинення вогню.

США, НАТО, ОБСЄ та ЄС зобов'язалися продовжити шукати дипломатичне рішення для запобігання подальшій агресії зі сторони Росії, але так і не було проявлено

усіх рішучих дій, про які йшла мова. ОБСЄ не визнає Білорусь стороною збройного конфлікту, припинила діяльність моніторингова група ОБСЄ та загалом не виконує повноцінно свої функції. Можна зробити висновок, що у цьому конфлікті організація є фактично безсилою та залишається на позиції спостерігача.

Також хочу зазначити список важливих інструментів, що були використані та задіяні в Україні до вторгнення РФ:

- було зроблено делегацією України в ОБСЄ для виявлення незвичайної військової присутності в Україні;

- направлення Місії з оцінки ситуації в сфері прав людини;

- заснування додаткових польових присутностей ОБСЄ – Спеціальної моніторингової місії (СММ) в Україні та Місії спостерігачів ОБСЄ на пунктах «Донецьк» та «Гуково» у Ростовській області РФ;

- направлення БДПЛ від ОБСЄ для спостереження за президентськими ( у травні) та парламентськими ( у жовтні 2014) виборами.

Разом з тим, ретельний аналіз статутних цілей ОБСЄ та деякі приклади її діяльності, описані вище, на фоні повномасштабної агресії РФ проти України показали кризу загальної системи європейської безпеки, її слабкі сторони, помилки та прорахунки, які були допущені архітекторами цієї системи за минулі 20-25 років. Дослідження природи цих помилок потребує окремого аналізу, але головну помилку можна назвати вже зараз. Це — політика потурання європейських лідерів, які водночас визначають напрями діяльності провідних європейських організацій, в тім числі ОБСЄ, агресивним, неадекватним щодо міжнародного права діям РФ в зазначений період. Досить тільки згадати абсолютно мляву і неефективну реакцію ОБСЄ на, як її називають, першу європейську війну, коли росія фактично напала в серпні 2008 року на Грузію і своїми агресивними діями завдала непоправної шкоди суверенітету і територіальній цілісності цієї Закавказької республіки. Прикладів можна надати ще безліч, варто лише згадати таку ж саму незграбну реакцію ОБСЄ на події в Україні, починаючи з анексії АРК в березні 2014 р. Отже, формування нової системи європейської безпеки, яка повинна врахувати допущені помилки і уникнути їх повторення, безумовно, потребуватиме якісно нового осмислення статутних положень цієї авторитетної організації та їх неухильного виконання. Тільки тоді ОБСЄ дійсно стане гарантом безпеки і стабільності на європейському континенті.

### Список використаної літератури

1. Медіа портал «Європейська правда». <https://www.eurointegration.com.ua/>
2. Офіційний сайт ОБСЄ. <https://www.osce.org/>
3. Мультимедійна платформа іномовлення України «Укрінформ». <https://www.ukrinform.ua/block-lastnews>
4. Сайт організації з безпеки й співробітництва в Європі «OSCEPA». <https://www.oscepa.org/ru/>
5. Виклад матеріалу з документів Ужгородського Національного Університету. <https://www.uzhnu.edu.ua/>
6. Сайт Національного Інституту Стратегічних Досліджень (НІСД). <https://niss.gov.ua/>

*Поліха Андріяна Андріївна  
студентка 2 курсу бакалаврату,  
спеціальності «Психологія»*

*Науковий керівник:  
старший викладач*

### **«Вплив інформаційного середовища на психологічне благополуччя особистості»**

В сучасному світі розвинені інформаційні та комунікативні технології завдяки яким ми отримуємо багато нових повідомлень та знаходимося в курсі подій. В таких умовах сучасного інформаційного суспільства психологічне благополуччя особистості знаходиться в ризикованому стані. Адже, окрім корисної та потрібної інформації для розвитку людини, вона може оволодіти необ'єктивним, шкідливим чи злочинним впливом на особистість.

Через те, що інформаційний вплив може здійснюватись на психіку та свідомість людей, можливий контроль за політичним, громадським життям, настроями та планами [4].

Психологічне благополуччя залежить від ставлення людини до навколишнього середовища, її системи мислення та орієнтації в суспільстві. Також важливим є вміння визначати своє становище в довіллі, взаємовідносини з близькими, друзями, знайомими, чи іншими людьми, вміння реагувати на різні життєві ситуації чи труднощі та розробляти моделі своєї поведінки [3].

Інформаційне середовище в сучасному світі стало невід'ємною частиною способу життя людини, але водночас воно є суб'єктивною причиною ризикових інформаційних факторів. Загальний стан людини, її фізичне, психічне та соціальне благополуччя частково залежить від, спожитої нею, інформації в соціальному просторі.

Технічний прогрес та формування інформаційного суспільства призвело до появи інформаційного стресу. Тобто людина, сприймаючи зовнішні повідомлення, може відчувати на собі наслідки цього стану. Адже в середовищі особистість може стикнутися з негативною інформацією, медіа насильством, що буде підвищувати інформаційну напругу. Доведено, що суспільно чи індивідуально значима інформація, може призвести до виникнення психоемоційного перенапруження, розвитку стресу та його наслідків у вигляді різних захворювань чи порушень роботи імунної системи, травної, серцево-судинної систем організму, а також тривожних станів, психосоматичних порушень, психічних розладів, депресії і т.д. [1].

Одними з перших ознак інформаційного стресу можуть бути головний біль, невмотивована агресія, загальна втома організму, розсіяність уваги, роздратування, невпевненість в собі, страх перед майбутнім, потреба в постійному контролі за подіями, які відбуваються в суспільстві. Також, інформаційна напруга може бути причиною таких негативних наслідків, як зміна психологічного благополуччя, підвищення артеріального тиску, безсоння, тривожність, депресивні розлади, пригнічений стан.

Тому, щоб зменшити негативний вплив інформаційного середовища на психологічне благополуччя особистості необхідно дотримуватись правил інформаційної гігієни та отримувати інформацію з перевірених ресурсів і джерел. Рекомендовано зменшити споживання негативною інформації, перевіряти першоджерела її надходження, критично ставитися до новин, зважати на оформлення та написання новин, утримуватись від поширення неперевіреної інформації [2].

Отже, інформаційне середовище є по суті одним із основних джерел інформації для людини, адже воно здійснює безпосередній вплив на психічну діяльність та формування соціальної поведінки особистості. Змінюється не просто якість і зміст життя сучасної людини, а й трансформується сам спосіб її існування. Як результат, можуть виникати значні психоемоційні перенавантаження, що може стати причиною розвитку стресу та його наслідків, таких як соматичні захворювання та психічні порушення. Інформаційна безпека особистості є запорукою її психологічного благополуччя.

### **Список використаної літератури**



1. Гурковський В. Проблеми реалізації державної наукової політики в контексті розвитку інформаційного суспільства в Україні. *Теорія та практика державного управління*. 2010. Вип.1. С. 49–56.
2. Калинівська Н., Устимів Д. Інформаційний стрес. Інформаційно-психологічна безпека особистості як якісна характеристика інформаційної культури: монографія. Казань, 2006.
3. Куликов Л. Детермінанти задоволеності життям. Суспільство та політика / за ред. В.Ю. Большаков. Санкт-Петербург: Вид-во Санкт-Петербурзького ун-ту. 2000. С. 476-510.
4. Про Національну програму інформатизації Закон України від 4 лютого 1998 р. №74. Верховна Рада України. <https://zakon.rada.gov.ua/go/74/98-%D0%B2%D1%80>

*Попко Дарина Ігорівна,  
студентка 3 курсу бакалаврату,  
спеціальності «Психологія»*

*Науковий керівник:  
кандидат психологічних, наук, доцент  
Ляшенко Олексій Андрійович*

#### **«Психологічні особливості агресивної поведінки у підлітковому віці»**

Феномен агресії завжди цікавив людство, адже це є найпоширеніша модель захисної поведінки, яка слугує адаптацією індивіда до несприятливих та некомфортних йому умов життя. Найчастіше дане поняття зустрічається саме у пубертатному періоді, адже саме в цей час відбувається перехідний вік від дитинства до дорослості, який несе за собою різні фізіологічні зміни організму та перемену інтелектуальної й емоційної сфери. Тобто, саме в цей вік психіка найбільше розвивається та дитина формується як особистість.

Хочемо зазначити, що агресивну поведінку у підлітковому віці вивчали Р. Берон, Л.І. Белозерова, Н.В. Гришина, А.Ф. Зелінський, О.В. Змановська, Є.П. Ільїн, С.О. Іншаков, П.В. Ковальов, В.В. Кудрявцев, Д.В. Ольшанський, А.А. Реан, Д. Річардсон, Е. Фромм. Були проведені численні дослідження різних спеціалістів в темі підліткової агресивності. Найвідоміші з них: А.Я. Варга, В.В. Іванова, І.Г. Кириленко, С.Л. Кравчук, В.М. Мініяров, І.О. Фурманов, вони встановили зв'язок між особливостями агресивної поведінки підлітків та сімейним вихованням. А.А. Реана та Ж.К. Дандарова встановили зв'язок між агресивною поведінкою та оцінкою сторонніх людей. Є.Л. Немировський, виявив спектр ситуацій, за яких підлітки готові проявити фізичну агресію, тощо [3].

Щоб розглянути, які ж психологічні чинники впливають на агресивну поведінку, варто зазначити, що вона за типами прояву є різноманітна. Це може бути пряма, непряма, фізична, вербальна, зовнішня, захисна, аутоагресія, провокуюча, реактивна, проактивна, невмотивована, альтруїстична – усі вони можуть виникати за різних обставин та чинниках [5].

Проаналізувавши літературу, які психологічні особливості впливають на агресивну поведінку в пубертатний період, ми дійшли до висновку, що основними чинниками є:

– темперамент – найбільш схильними до агресивної поведінки будуть холерики, внаслідок їхньої збудженості та швидкої реакції на події; нервова система таких людей надто вразлива, тому вони спершу реагують, а потім обмірковують. Найменш схильними до агресивності є меланхоліки, оскільки вони надають перевагу усамітнитись та самотійно прожити ситуацію;

– характер – схильність до агресивної поведінки може перейнятися від батьків до дитини. Якщо в сім'ї демонструється жорстокість, це ж саме юна особистість буде проявляти в соціумі;

– самооцінка – якщо вона у дитини занижена, то індивід буде невпевнений в собі, постійно чекати схвалення від оточуючих, і коли його очікування не будуть реалізовані – він буде проявляти агресивну поведінку в сторону своєї особистості; щодо завищеної самооцінки – така людина має ідеалізоване сприйняття про себе, своє життя та вчинки, і коли люди намагаються донести інформацію, яка відрізняється від її думки, вона буде агресивно відстоювати своє бачення;

– самотність – коли людина ізольована від свого оточення, немає з ким провести час, тоді буде проявлятися аутоагресія та агресія до інших особистостей;

– опір – коли підліток відмовляється чи не бажає сприймати чи виконувати те, що нав'язує соціум;

– психічні розлади (шизофренія, депресія, панічні атаки, біполярні розлади);

– роздратування, апатія, страх, тривога – також можуть викликати агресивну поведінку.

Але варто наголосити, що не лише перелічені нами чинники можуть бути проявами агресії. Гуго Еберлейн стверджує, що підліток, демонструє свою агресію у пошуку любові, визнання та привернення уваги зі сторони соціуму [4]. А. Бандура вважав, що дана поведінка є зразком наuczіння з різних джерел: родина, субкультура та символічне моделювання, забезпечуване засобами масової інформації [2]. А. Адлер у своїх роботах пов'язував агресивну поведінку з відчуттям неповноцінності людини, що компенсується прагненням до визнання, що є стимулом до самореалізації та самоутвердження особистості [1].

Підсумовуючи вище сказане, хочемо підкреслити, що агресивна поведінка у пубертатному періоді є досить поширеною, та дорослим не слід ігнорувати це, оскільки у майбутньому це може призвести до відповідних наслідків. Варто звертати увагу на дії підлітків та розуміти, що саме спричинило цю поведінку, адже за нею можуть ховатись серйозні проблеми.

### Список використаної літератури

1. Адлер А. Очерки по индивидуальной психологии. М. : Когито-Центр, 2002. 220 с.
2. Бандура А. Теория социального научения. Санкт-Петербург : Евразия, 2000. 2040 с.
3. Качанова Ю. В. Агресивність та агресія як соціологічні категорії. *Наукові праці [Чорноморського державного університету імені Петра Могили]*. 2010. Т. 146, № 133. С. 50–54.
4. Приріз М. Що стоїть за агресивною поведінкою підлітків? Причини. URL: <https://life.pravda.com.ua/society/2018/07/3/231914/>.
5. Як правильно впоратися зі своєю і чужою агресією?. URL: <https://vseosvita.ua/library/ak-pravilno-vporatisa-zi-svoeu-i-cuzou-agresieiu-437692.html>.

**Пірогова Анастасія Юріївна**  
студентка 4 курсу бакалаврату,  
спеціальності «Міжнародні відносини,  
суспільні комунікації та регіональні студії»

**Науковий керівник:**  
кандидат історичних наук, доцент  
Панченко Маргарита Валеріївна

## «Особливості вступу до членства в ЄС»

Актуальність теми дослідження є беззаперечною та нагальною. Повномасштабне вторгнення в Україну поклало початок аналізу ефективної діяльності більшості міжнародних організацій, вже членом яких є Україна і прискорила її подальші кроки до вступу в ЄС. Сьогодні постійно відбувається дипломатична дискусія серед представників влади окремих членів ЄС та населення щодо надання Україні статусу члена ЄС по прискореній програмі, адже український народ сам заслужив на це своєю відвагою. Деякі очільники все ж вважають, що вступ України в ЄС все одно займе багато років, що для інших бажаючих - це не чесно і потрібні альтернативні організації взаємодії з Україною. Чи справедливі такі висловлювання в сьогоднішніх реаліях, чи дійсно це лідерські вчинки і чи дійсно ці країни варто вважати провідними в захисті демократії? Це питання, напевно, задає собі чи не кожен українець та українка.

Як ніколи сьогодні відбулося оновлення політичних курсів багатьох країн Європи до вступу в ті чи інші організації. Але Україна в цьому процесі має займати першочергове місце і не брати участь в довгій процедурі очікування. В Україні зараз нові реалії і значною допомогою від європейських лідерів було б взяти на себе відповідальність і дипломатично швидко допомогти Україні не лише зброєю, а й оформленням документів.

Як справедливо зазначає Л. Малюга, європейська інтеграція є вибором українського народу, який ґрунтується на усвідомленні історичної ідентичності та спільності з європейськими країнами, та водночас є каталізатором реформ, в основі яких перебувають демократичні цінності і соціальна справедливість [3, с. 88].

Не потрібно забувати, яка країна та нація зараз стоїть на захисті цих демократичних цінностей, в яких людина, її життя та здоров'я є найвищими і принциповими. Вступ до кожної міжнародної організації потребує проходження відповідного процесу дій та домовленостей і дана процедура юридично може тривати роками. Варто зазначити, що вступ до Європейського Союзу це ще й означатиме дотримання відповідних умов, політичних і економічних, погодження з певними поступками в дипломатичній сфері. Як зазначила науковець Л. Фалалєєва, Україна як асоційований партнер має враховувати, що вступ до ЄС як наднаціонального інтеграційного об'єднання зумовлює необхідність обмеження державою на невизначений строк своїх суверенних прав, частину з яких вона йому делегує [4, с. 95].

Висвітлюючи основні підходи до здійснення функцій держави в умовах членства в ЄС, проф. І. Яковюк слушно підкреслює, що «у процесі глобалізації держави, відстоюючи власні інтереси, водночас вдаються до самообмеження в реалізації окремих суверенних прав і залучення наднаціональних структур до здійснення функцій держави, зокрема функції захисту прав людини. Як наслідок, проблема захисту прав людини виходить за межі відповідальності окремої держави, перетворюючись на справу також світового співтовариства та регіональних інтеграційних об'єднань. Наочний приклад ефективної взаємодії держави і наднаціональної організації у сфері захисту прав людини демонструє Європейський Союз [5, с. 149].

Серед важливих питань в Україні, які необхідні для вступу до ЄС є оцінка та аналіз впливу процесу євроінтеграції на різні сфери життєдіяльності людини та проблеми адаптації соціального законодавства вступаючої країни до стандартів європейських країн, забезпечення гідної праці, соціальної політики, виконання планів імплементації актів ЄС. Міжнародні організації повинні активно працювати над розробкою стандартів, що будуть покладенні в основу функціонування глобального інформаційного суспільства, а також виступати як форум для інтенсифікації співробітництва між державами, приватним сектором та громадянським суспільством [1, с. 53].

Як зазначає доц. М. Панченко, в глобальному управлінні і досі ключовим аспектом наявності влади залишається наявність сили, але наразі вже не лише військової сили, а й економічної потужності та авторитету, прогресивності та інноваційності в питаннях

розвитку. В умовах надзвичайної ситуації найпотужніші політичні гіганти світу прагнуть шляхом консолідації в найважливіших глобальних питаннях управління досягнути консенсусу. На допомогу в цьому питанні приходять дипломатичні методи співпраці та обміну досвідом [2, с.147].

Підсумовуючи вищевказане, можна прийти до висновків, що процес вступу до Європейського Союзу є досить довготривалим і потребує витримки, злагоджених дій керівництва країни, вдалого дипломатичного спілкування та належного виконання юридично поставлених вимог. Українська нація обрала свій курс на інтеграцію в європейське товариство, частиною якого вона вже давно є, і наразі тільки завдяки її безстрашності перед викликами проти людяності, стали можливими зрушення в дипломатичних переговорах щодо вступу до Європейського Союзу.

### **Список використаної літератури**

1. Інтеграція України в Європейський інформаційний простір: виклики та завдання: колект. Монографія / А. В. Басиста та ін. Київ : ФОП Клименко, 2014. 272 с.
2. Панченко М.В. Глобальні питання інноваційної освіти в сучасному управлінні. *Нові концепції викладання у світлі інноваційних досягнень сучасної науки*: Матеріали Міжнародної науково-практичної конференції 07 листопада 2020 року. Київ : НПУ імені М.П.Драгоманова, 2020. С. 147-148.
3. Теоретико-правові основи адаптації соціального законодавства України до законодавства Європейського Союзу : монографія / Л. Ю. Малюга. Херсон : Гельветика, 2019. 405 с.
4. Фалалєєва Л. Г. Захист основоположних прав у інтеграційному правопорядку Європейського Союзу : монографія / Л. Г. Фалалєєва. Київ : ФОП Кандиба Т. П., 2020. 445 с.
5. Яковюк І. В. Правові основи інтеграції до ЄС: загальнотеоретичний аналіз: монографія. Харків: Право, 2013. 760 с.

*Піц Олена Дмитрівна,  
студентка 2 курсу бакалаврату,  
спеціальності «Психологія»*

*Науковий керівник:  
кандидат психологічних наук, доцент  
Сидоренко Ольга Борисівна*

### **«Вплив війни на порушення стосунків між подружжям»**

Подружні стосунки є досить важливим критерієм сімейного життя. Але бувають періоди, коли пара не може втримати любов та зберегти сім'ю. На початковій стадії подружнього життя відбувається адаптація до свого партнера, вибудовування спільного простору без втрати власної індивідуальності, виникають непорозуміння. Це обумовлено рядом факторів, таких як співвідношення особистісних особливостей подружжя, їх характерів, рольових очікувань і домагань, ціннісних орієнтацій. У багатьох парах на етапі адаптації панує установка змінити партнера та неготовність самого змінюватися та приймати партнера таким, яким він є.

У певні періоди подружнього життя на перший план виходить завдання забезпечення умов догляду та комфорту щодо партнера, а також задоволення потреб партнера в емоційній підтримці. Останнім часом стає дедалі актуальною психотерапевтична функція шлюбу коли традиційні функції слабшають. Ця функція дозволяє членам сім'ї задовольняти потреби у симпатії, повазі, визнанні, емоційній підтримці, психологічному захисті. Подружжя дедалі частіше орієнтується на шлюб, як на

середовище, що сприяє психологічній розрядці та стабілізації емоційного стану, досягнення комфорту. Але на порушення стосунків у парі впливають багато причин, серед яких: різні погляди на життя; відсутність взаєморозуміння; звичка приділяти більше уваги електронним гаджетам, ніж живому спілкуванню із партнером; мовчання під час дискусії або сварці; відсутня довіра; постійний контроль дій партнера; вимушене розставання із другою половинкою через військовий стан; стрес під час відносин; змінюються ціннісні пріоритети; відсутність любові; не промовлені очікування від партнера; інфантилізм - очікування, чекання від партнера, що він подбає про вас, замість того, щоб самому про себе піклуватися, замикає у собі віч-на-віч із найважчими почуттями, відсутність здатності говорити партнеру те, що непокоїть, та можливість бути почутим, незадоволення потреб як своїх, так і партнера та ігнорування; втрата довіри до свого партнера, постійне переживання провини [1].

Слід зазначити, що у зв'язку із війною на подружжя вплинули емоційні фактори. Наші спостереження за стосунками у парах свідчать, що подружжя не змогли перебороти негативні дії, що у кінцевому випадку вони прийняли рішення розлучитися.

В стресових умовах стає важко проявляти почуття любові, турбуватися один про одного, робити добрі вчинки для свого партнера. Коли життя змінюється, то не вистачає часу на відносини. Під час війни відбувається усвідомлення того, що є головним для кожного із партнерів, а що другорядним у житті. Це можуть бути різні речі, і спільних точок дотику немає. Під час війни глибинні емоції та переживання, які з'являються у кожного, показують наскільки ми є чесними із своїм партнером, якими ми є насправді. Але це не та правда, яку готовий кожний почути від своєї другої половинки.

Різне переживання стресу та реакція на нього також може вплинути на стосунки між парою. У одного підвищився рівень тривоги, який можна ледве помітити, а в іншого партнера вже виникає паніка. Двоє різних людей думають інакше: хтось переймається, як швидше опинитися в безпечному місці, а хтось готується до захисту. Таке реагування інколи заважає подружжю знайти спільну мову, об'єднатися та підтримати один одного, щоб разом пережити усе, що відбулось під час евакуації, бомбардування тощо. Кожен із партнерів залишається наодинці сам із собою, зі своїми думками, що у кінцевому випадку призводить до розриву стосунків [2; 3]. Без підтримки один одного та порозуміння в умовах війни не можливо буде втримати здорові відносини між чоловіком та дружиною.

Підсумовуючи, можна зазначити, що саме нестійка ситуація у шлюбі визначає нестабільність існування сучасної сім'ї. Щоб зберегти стосунки у сьогоденні необхідно: підтримувати та поважати думку одне одного; обговорювати із партнером те, що хвилює; довіряти, оскільки віра в те, що при прийнятті рішень партнер керується бажанням не нашкодити, навіть коли він/вона злиться; надавати можливість висловити свої переживання способом, який не буде руйнувати партнера, почути та «витримати» його, який перебуває в переживаннях (в «афекті») і при цьому не зруйнуватися (образитися, закритися) самому; вибачитися у партнера, якщо своїми словами чи діями його «ранили»; проговорювати партнеру про свої потреби та бажання, не чекаючи, що він сам здогадається; просити партнера про допомогу, про турботу, коли вона потрібна; сприймати відмову партнера та переживати її як відмову, а не як відкидання; домовлятися, враховуючи інтереси одне одного, і дотримуватися досягнутих домовленостей. І головне, під час воєнного стану варто задуматися над власними почуттями до людини, яку кохаєш та зробити все задля гармонійних відносин та щастя у шлюбі.

### Список використаної літератури

1. Андреева т. В. Психология современной семьи. СПб.: Речь, 2005. 436 с.
2. Рінінська М. Сімейні чвари. *Сім'я*. 2000. № 9.
3. Чому під час війни люди розходяться? URL: <https://elle.ua/ludi/novosty/chomu-pd-chas-vyni-lyudi-rozhodyatsya/>

*Радовенчик Марина Валеріївна,  
студентка 1 курсу магістратури,  
спеціальності «Психологія»*

*Науковий керівник:  
кандидат педагогічних наук, доцент  
Отлич Дарія Дмитрівна*

### **«Формування та розвиток екологічної свідомості особистості дорослого віку»**

В умовах сучасного світу, коли відбуваються неймовірні і непередбачувані катаклізми в природі, важкі для сприйняття психікою людини, важливого значення набуває така галузь психології як екологічна психологія. Зростання виробництва та урбанізація спричинили те, що людство опинилося на межі знищення природи та саморуйнування. А оскільки одним з головних чинників, що призводить до катастрофічних змін у довкіллі, є людина, то виникає потреба у дослідженнях, спрямованих на формування у неї належних екологічних ставлень. Тобто варто звернути увагу та надати важливої ролі екопсихологічній освіті та вихованню, які спрямовані на формування екологічної свідомості та енвайронментальному способу життя.

Проаналізувавши літературу, що розкриває питання формування екологічної свідомості, на нашу думку, можна стверджувати, що дослідженню психологічних особливостей розвитку екологічної свідомості особистості на різних етапах онтогенезу присвятили свої роботи С.Д. Дерябо, А.М. Львовичкіна, Л.М. Макарова, В.П. Назарук, М.К.Романова, В.А. Ясвін та інші. Така підвищена увага сучасних учених до даної проблеми викликана її актуальністю та суспільною потребою її вирішення. Але дотепер дослідження екологічної свідомості проводились в основному відносно дітей шкільного віку. Дослідження психологічних особливостей відображення навколишнього світу в свідомості дорослого набуває актуальності з тим, що з віком людина стає активним членом суспільства, а от від того, з якими знаннями і установками це проходить, залежить її ставлення до природного середовища.

Екологічно-психологічні дисципліни розкривають наступні питання: розвиток та формування екологічної свідомості (С.Д. Дерябо, В.О. Скребець, В.А. Ясвін,); баланс у взаємодії людини та навколишнього середовища (О.А. Рудоміно-Дусятська, Ю.М. Швалб); особливості формування екологічно орієнтованого способу життя в залежності від віку (О.О.Вовчик-Блакитна), психологічні особливості у людини, яка стикнулася із екстремальними екологічними ситуаціями (В.О. Скребець, С.І. Яковенко); а також формування екологічної культури (В.Є. Борейко, О.Л. Вернік, С.Н. Глазачев, О.М.Захлебний, І.Д. Зверєва, Н.М.Моїсєєв, В.О. Моляко, О.В. Перфілова, І.Т. Суравегіна) [1].

Екологічна свідомість є вищим рівнем відображення природного та штучного середовища, власного внутрішнього світу, рефлексії людини щодо її місця та ролі в природному світі [4]. І сутність екологічної свідомості особистості розглядають: як ставлення суб'єкта до світу природи та до себе у цьому світі; як передумову для формування загального світогляду людини екологічного спрямування; як складну психічну структуру; як особливість екологічного мислення людини; як особистісну цінність.

Основними складовими екологічної свідомості є: екологічні цінності, які передаються від покоління до покоління з адаптацією до умов сучасності; сформовані екологічні знання, уміння і навички, які відповідно до вікових особливостей, дозволяють розвивати екологічне мислення; екологічна поведінка, яка визначається рівнем розвитку екологічної свідомості.

Основними типами екологічної свідомості науковці визначили: антропоцентричний: людина є найбільшою цінністю, вищою за природу, і для якої природа потрібна для задоволення власних потреб; прородоцентричний: природа є найвищою цінністю і людина служить їй; екоцентричний: гармонійна взаємодія людини з природою, в якій задовольняються потреби як людини, так і природи.

Специфіка розвитку екологічної свідомості дорослої особистості зумовлена рівнем задоволення власним життям, отриманою освітою та змінами в оточуючій її дійсності, а також правильним розвитком на попередніх вікових етапах. Тобто в процесі дорослішання в людини розширюється коло її соціальної взаємодії і відбуваються вагомні зміни у психічних процесах, а також зміни деяких рис особистості, які впливають на особливості розвитку її екологічної свідомості.

Рівень екологічної свідомості дорослої особистості визначає ступінь її відповідальності за збереження гармонійного балансу у взаємовідносинах людини та природи, порушення якого призведе до загибелі всього живого. При цьому цей рівень залежить від розвитку її духовності, в основі якої є усвідомлення себе розумною частиною великого цілого Всесвіту [2].

Отже, можна сказати, що проявами духовного та особистісного росту, який є рушієм розвитку екологічної свідомості, виступає здатність нести відповідальність за створену екологічну кризу та прагнення прикладати зусилля для відновлення природного балансу всього живого на Землі. І навпаки, нехтування загрозою екологічної катастрофи викликано неосвіченістю, бездуховністю сучасного суспільства та є показником низького рівня екологічної свідомості [3].

Тобто, на формування та розвиток екологічної свідомості особистості дорослого віку великий вплив має розвиток свідомості взагалі, рівень освіти, рівень культури цієї особистості та суспільства в цілому.

#### **Список використаної літератури**

1. Львовичкіна А. М. Еколого-психологические факторы современного образа жизни: Коллект. монография / Под ред. Ю. М. Швалба. Житомир: "Изд-во ЖДУ им. И. Франко", 2009. 462 с.
2. Романова М. К. Особенности структуры экологической осведомленности взрослого человека. *Science and Education a New Dimension. Pedagogy and Psychology*, I(7), Issue: 14, 2013. С. 270-275.
3. Романова М. К. Психологические условия развития экологической осведомленности у взрослого человека: дис. ... канд. психол. наук : 19.00.07 / ДЗ "Південноукр. нац. пед. ун-т ім. К. Д. Ушинського". Одеса, 2015. 288 с.
4. Скребець В.О. Екологічна психологія: навч. посібник. К.: МАУП, 1998. 144 с.

*Романенко Маргарита Еждарівна,  
студентка 1 курсу магістратури,  
спеціальності «Психологія»*

*Науковий керівник:  
кандидат психологічних наук, доцент  
Ханецька Тетяна Іванівна*

#### **«Прояви шкільної тривожності в умовах карантинних обмежень»**

У зв'язку з погіршенням безпеки життєдіяльності людей наша держава піклується про здоров'я своїх громадян та задля запобігання негативних наслідків встановлює карантинні обмеження, що неодмінно впливає на внутрішній стан людей, особливо на

дітей середнього шкільного віку. Це зумовлюється рядом причин, таких як: зменшення соціалізації учнів, збільшення учбового навантаження для самостійного опрацювання, страх вірусного захворювання тощо.

Карантинні обмеження являють собою комплекс фіксованих часовими рамками протиепідемічних обмежень, спрямованих на максимальне зниження соціальних фізичних контактів з інфікованим об'єктом, або об'єктом котрий підпадає під підозру інфекційного захворювання [2].

Шкільний карантин, в свою чергу, вимагає від учнів в найкоротший час адаптуватись до ізольованого індивідуального режиму роботи, що може негативно впливати на загальний соціальний стан дітей та на їх навчальну успішність. Як правило, наслідком таких впроваджень може виявитися тривожність – індивідуальна особливість особистості, схильність переживати надмірні хвилювання в ситуаціях, які загрожують неприємностями та змушують прогнозувати несприятливі очікування й загрожують безпечному існуванню [1].

Водночас, на жаль, не всі діти одразу можуть зорієнтуватися в нових обставинах й їм іноді важко виконувати навчальні завдання. В подальшому це може призвести до формування дезадаптації у школяра. Першими проявами некомфортного існування у будь-яких нових умовах є негативні емоції, які можуть впливати на психоемоційні порушення та призводити до інших патологічних проблем на фізичному та соціальному рівнях. Це може проявлятися у такому вигляді:

- втрата інтересу до навчання;
- зниження успішності та розсіяність на заняттях;
- часті скарги на самопочуття;
- відчуття неповноцінності в спілкуванні з оточуючими;
- надмірна замкнутість, сором'язливість та разом з тим підвищення негативного емоційного збудження (нейротизм, тривожність, зниження самоконтролю тощо);
- зниження комунікабельності [3; 4].

Науковцями було встановлено, що у дітей при низькому рівні рухової активності у 2,5 рази підвищується ймовірність розвитку неврозів. У зоні ризику щодо погіршення здоров'я також знаходяться учні, які мають тривалість екранного часу більше 2-х годин на добу [1; 4].

Дослідження змін життєдіяльності дітей та впливу на них дистанційного навчання свідчать про те, що головними факторами ризику щодо психічних порушень у дітей є:

- постійне перебування у замкнутому просторі, тобто приміщенні без зміни обстановки під час карантинних обмежень;
- переважно пасивний рівень фізичної активності;
- дистанційне навчання без можливості безпосереднього спілкування з однокласниками та вчителем [1].

Отже, все вище вказане свідчить про надмірне хвилювання, виникнення тривоги у дітей протягом навчання в нових незвичних умовах карантинних обмежень, що може проявитися у формуванні шкільної тривожності та підвищенні її показників у дітей та підлітків. Тому необхідна оптимізація цих аспектів життя, що значно покращить процеси збереження та зміцнення як психічного, так і фізичного здоров'я учнів середнього шкільного віку, що в майбутньому призведе до вияву більш кваліфікованих спеціалістів країни.

### **Список використаної літератури**

1. Горбань Г.О. Особливості формування психологічної готовності здобувача освіти до самоорганізації в умовах карантину. *Психологічне здоров'я персоналу організацій в умовах пандемії COVID-19: проблеми та технології забезпечення : матеріали XIV Міжнародної науково-практичної онлайн-конференції з організаційної та*



економічної психології (21 травня 2020 року) / за наук. ред. С.Д. Максименка, Л.М. Карамушки та ін. Київ – Біла Церква, 2020. С. 29-31.

2. Карамушка Л.М., Шевченко А.М. Діяльність психологів освітніх організацій в період карантину: результати дистанційного емпіричного дослідження. *Психологічне здоров'я персоналу організацій в умовах пандемії COVID-19: проблеми та технології забезпечення : матеріали XIV Міжнародної науково-практичної онлайн-конференції з організаційної та економічної психології* (21 травня 2020 року) / за наук. ред. С.Д. Максименка, Л.М. Карамушки та ін. Київ – Біла Церква, 2020. С. 14-17.

3. Томчук С.М., Томчук М.І. Психологія тривоги, страху та агресії особистості в освітньому процесі: [монографія]. Вінниця: КВНЗ «ВАНО», 2018. 200 с.

4. Шевченко Н.Ф. Особистісна тривожність та шкільна адаптованість у підлітків: співвідношення та вікова динаміка. *Психологія: Вісник ХНПУ ім. Г.С. Сковороди*. Харків, 2006. Вип. 16. С. 166-177

*Руднік Юлія Вікторівна,  
студентка 2 курсу бакалаврату,  
спеціальності «Психологія»*

*Науковий керівник:  
кандидат психологічних наук, доцент  
Ляшенко Олексій Андрійович*

#### **«Вплив дитячо-батьківських стосунків на майбутній вибір шлюбного партнера у дівчат»**

Проблема дитячо-батьківських взаємин завжди була актуальною, проте зараз їй приділяють найбільше уваги. Все тому, що люди аналізують методи виховання та взаємодії, і досліджують те, як змінюється індивід після їх використання. Саме протягом перших шести-семи років життя батьки впливають на формування підґрунтя подальшого розвитку особистості, яка згодом вступатиме у шлюб, народжуватиме та виховуватиме дітей і продовжуватиме неперервний ланцюг людства. Проте, важливим є розуміння того, які саме аспекти впливають на майбутній вибір шлюбного партнера та яку роль у ньому відіграють батьки, їх приклад та методи виховання.

Усе частіше суспільство звертає увагу на особливості взаємин батьків і дітей. Ця тема хвилює не лише дослідників, а й звичайних людей, адже кожен колись стикнеться з цією роллю. І надзвичайно важливо бути компетентним у цій справі, бо саме з батьками ми проводимо найбільше часу, саме вони допомагають нам сформуванню бачення суспільства і саме їх приклад і манери ми переймаємо і беремо з собою в доросле, а згодом і сімейне життя. Вони дають приклад і розуміння, як повинні взаємодіяти чоловік і дружина, а також батьки й дитина. Тому чимало видатних психологів досліджували дитячо-батьківські стосунки, зокрема А. Адлер, М. Боуен, М. Самсонова, В. Томан, А. Шутценбергер, З. Фройд, К. Юнг, та ін., а також сімейну взаємодію – М. Алексеева, А. Варга, В. Дружинін, Н. Завацька, В. Столін та ін..

Якщо розглядати більш детально дитячо-батьківські взаємини, то вони можуть відігравати одну з провідних ролей при формуванні поглядів на майбутнього партнера. Батьки - одні з найважливіших людей для індивіда, і неприйнятна поведінка одного з батьків, з огляду дитини, може сформувати у неї відразу до цілої статі [3]. Варто зазначити те, що, дивлячись на батька, дівчина формує у себе образ того, яким має бути її майбутній чоловік, і, свідомо чи ні, оцінює чи хотіла б мати такого партнера у житті. Також дівчата дуже часто у дошкільному віці говорять про те, що хотіли б вийти заміж за свого тата, або надмірно ревнують його до матері та інших дітей. Це пов'язано з тим, що тато – один з перших і найближчих чоловіків у житті дівчинки, тому стосунки та

ставлення до нього в майбутньому проектується на стосунки з іншими чоловіками. Тому, якщо тато формує у дитини великий рівень домагань, допомагає їй, приймає її такою яка вона є і допомагає сформувати у неї адекватну самооцінку, тобто постає у очах дівчинки «ідеальним татком» та хорошим чоловіком для мами, то від свого майбутнього партнера вона бажатиме відповідної поведінки та ставлення до себе [1].

Згідно досліджень кожна п'ята дівчина, яка вважає шлюб власних батьків благополучним, хотіла б, щоб її чоловік був схожим на батька. Це й не дивно, адже вона може пам'ятати ставлення батька до матері та неї як дитини, а також підсвідомо хотіти повернутися у той час, коли вона відчувала себе важливою. Щодо жінок з неблагополучних сімей, то 98% з досліджуваних визнали якості батьків як руйнівні для шлюбу і навіть старалися в власній сім'ї будувати все по-іншому. Проте дослідження вітчизняних психологів довели, що найчастіше, все ж таки, шлюби руйнуються зі схожих причин, за рахунок вибору партнерів з подібними рисами, до тих, що належали батькам опитуваних. Також закономірність простежується і в ставленнях опитаних. Ті, хто оцінили свій шлюб як «ідеальний», таку ж оцінку надали шлюбу власних батьків [3].

Згідно досліджень, діти несвідомо переймають у батьків манери поведінки та вирішення проблем і згодом переносять їх у власне життя. Саме тому дівчата дуже часто ведуть себе у сімейному житті як їх мама, переймаючи її позицію, а інколи й слова [4]. Це пов'язано із тим, що дитина є постійним спостерігачем у цих (батьківських) взаєминах і разом з дорослими переживає їхні емоції та почуття, але сприймає їх по-іншому. Тому вони шукають партнера схожого на тата й повторюють ролі та ситуації з сім'ї батьків, адже в дитячому віці вони були свідками подій і тому не свідомо, або ж спеціально, можуть переносити їх на свої стосунки [2]. На нашу думку, на це може впливати переживання суму за тими почуттями, які вони отримували, перебуваючи у батьківському домі.

Отже, сім'я є важливим середовищем становлення особистості, зокрема провідну роль відіграють батьки, які показують приклад й дають перші життєві настанови. Дотримуючись цих настанов, ми можемо зрозуміти різницю між особливостями поведінки «ідеальних» чоловіка та жінки. Батьки формують у нас погляди на шлюб та стають першим прикладом стосунків, а тому їх образ завжди супроводжуватиме нас протягом усього нашого життя, саме вони є тими ідеалами, схожими на кого ми шукатимемо собі партнерів і, за їх прикладом, формуватимемо свою власну сім'ю.

### **Список використаної літератури**

1. Глушко О. І., Байєр О. О. Вибрані лекції з дисципліни «Психологічні проблеми батьківсько-дитячих стосунків». Дніпро РВВ ДНУ, 2019. 56 с.
2. Крайлюк А. І. Вплив батьківських настанов на вибір шлюбного партнера: Дис. канд. психол. наук. 19.00.05: Київ 2017.
3. Мушкевич М.І. Психологія молоді сім'ї: монографія. Луцьк : Вежа-Друк, 2018. 235 с.
4. Мацюк. В.В. Психологічні механізми формування у молоді образу майбутнього шлюбного партнера: Дис. канд. психол. наук 19.00.07: Київ, 2009.

*Сало Анна Леонідівна,  
студентка 1 курсу магістратури,  
спеціальності «Психологія»*

*Науковий керівник:  
доктор психологічних наук, доцент  
Ляшенко Олексій Андрійович*

## «Теоретичні основи розуміння поняття "щастя" у психології»

В наш непростий час, стрімких змін, непередбачуваності життя та невизначеності, людина ще більше потребує аналізу розуміння щастя, його складників та чинників. Ставлення до розуміння щастя та його переживання викликає зацікавлення фактично у кожної людини будь-якого віку та соціального становища.

Поняття “щастя” досі не має чіткого визначення, незважаючи на спроби його окреслення протягом віків. Психологи, філософи, педагоги, соціологи вивчають закономірності якості життя, не лише шляхи адаптації людини до умов, що постійно змінюються, а й прагнуть розкрити складники щастя.

Історія вивчення феномену щастя почалась ще за часів античності. Перші згадки про щастя згадуються у трактаті Арістотеля, у своїй праці філософ пояснював сутність людини та те, що є благом, а що ні. Основний акцент був поставлений на необхідності розвитку добродісного характеру, який і буде шлях до щастя [1, с.156-170].

Наприкінці XIX-XX століття науковці, філософи різних країн світу, починають активно займатися темою добробуту, комфорту, затишку, що на той момент було синонімом щастя.

Під впливом робіт гуманістичних психологів другої половини XX ст. (А.Маслоу, Р.Мей, К.Е.Роджерса, В.Франкла, Е.Еріксона та інших) феноменологія щастя отримала розвиток у такому напрямку як позитивна психологія. Аналіз наукових джерел дає змогу зазначити, що у психологічній літературі щастя розуміють як високий ступінь задоволеності життям. Воно складається із задоволеності життям, наявності позитивних емоцій і відсутності негативних емоцій. У психології феномен щастя та чинники суб'єктивного благополуччя особистості досліджувались багатьма вченими та дослідниками. У сучасній науці використовується кілька термінів, які в тій чи іншій мірі відображають стан індивіда. До таких понять можна віднести “щастя” чи “благополуччя”. Концепція щастя представлена Е. Фроммом розкриває ідеї деяких філософів, які вважали, що справжнє щастя людини полягає не в тому, щоб задовольняти свої потреби, а в тому, щоб повністю розвинути свої здібності.

На думку американського психолога Абрама Маслоу, сутністю щастя є задоволення потреб. Щаслива людина — це людина, яка задовольняє всі свої потреби. Оскільки найвищою серед них є потреба самореалізації, можна припустити, що люди щасливі тоді, коли вони самореалізовані [4].

Серед сучасних наукових досліджень проблеми щастя найбільш фундаментальними є роботи англійського вченого та психолога М.Аргайла. Вчений визначив щастя як частоту та інтенсивність позитивних емоцій й задоволеність життям, а також вважав, що задоволеність життям – це рефлексивна оцінка минулого і реального життя. Він пропонує три концепції щастя: фізіологічна, комунікативна та споживча. Психолог розглядає багато факторів, які можуть впливати на переживання щастя людини, такі як: соціальні зв'язки, робота та безробіття, дозвілля, особливості людини та її відчуття щастя, релігія, вік та стать, здоров'я та інше. Аналізуючи вплив цих факторів, М. Аргайл виділив, що більш значущими джерелами для щастя є соціальні взаємини (любов, шлюб, дружбу), матеріальне становище, дозвілля, здоров'я, самооцінка, емоційний фон. А до менш значущих вчений відносив вік, стать, релігійну задоволеність [2, с.200-230]. Соціальні зв'язки є одним із головних джерел щастя, які можуть позитивно впливати на здоров'я, підвищувати стресостійкість, знижувати відчуття занепокоєння. Найбільш сприятливими відносинами є шлюб або інші близькі відносини, де людина відчуває підтримку та довіру. Взаємини збільшують відчуття щастя, даруючи радість, сприяють підвищенню самооцінки, пригнічують негативні емоції. Дозвілля також є важливим джерелом задоволеності життям, пояснюється тим, що воно дає простір для діяльності, пов'язаною з внутрішньою мотивацією, сприяє отриманню задоволення від спілкування, зміцненню почуття ідентичності, дає можливість відпочинку і розрядки. Щастя є

частиною цілого комплексу особистих проявів, що включає в себе вибір сприятливих ситуацій, уміння бачити кращу сторону дійсності та високу здорову самооцінку.

Щодо прикладних аспектів розуміння можливості роботи психолога з категорією «щастя», то варто зазначити напрацювання М.Селігмана, який визначив таку психічну структуру, як позитивні особистісні новоутворення, які найсильніше можуть вплинути на відчуття суб'єктивного щастя. Автор намагається показати та довести що існує декілька шляхів до справжнього щастя. Він розглядає позитивні відчуття і поділяє їх на три типи: пов'язані з минулим, теперішнім та майбутнім [3]. Також в своїй роботі М. Селігман розглядає ключові переваги людського характеру та вплив їх на переживання щастя. Автор виділив основні три сфери життя людини: робота, любов та виховання дітей. Та пояснив, як використовувати свої індивідуальні переваги у цих сферах. Розглянувши ці шляхи, він сформулював твердження, що щасливе життя відрізняє повніше і найчастіше застосування своїх індивідуальних переваг у трьох вищезгаданих сферах з метою досягнення найвищого духовного задоволення та справжнього щастя. На думку М. Селігмана, щасливе життя не пов'язане із прагненням до піку задоволень. Воно наповнене успішною реалізацією індивідуальних переваг та вищих духовних задоволень. Але життя сповнене сенсу вимагає ще однієї умови: наші гідності повинні служити чомусь значно більшому, ніж наша власна особистість[3].

Підсумовуючи, можемо сказати що незважаючи на безліч поглядів стосовно феномену щастя, досі повною мірою не визначено зміст і обсяг даного поняття. Але ми бачимо що «щастя» це комплекс багатьох чинників, особистих проявів та переваг людини. На жаль не існує «ідеальної формули» щастя, але головною складовою є позитивні емоції та реалізація потреб людини. Кожна людина прагне бути щасливою і поки ця потреба є - існує велике поле діяльності для більш глибокого вивчення феномену щастя.

#### **Список використаної літератури**

1. Аквинский Тома. Комментарии к Аристотелевой «Политике» / Пер с англ. А.Боковикова. М.: Академ.проект, 2011. 240с.
2. Аргайл М. Психология счастья. СПб.: Питер, 2003.271с.
3. Селигман М. Новая позитивная психология: научный взгляд на счастье и смысл жизни: пер. / З англ.М.:Вид. «Софія», 2006. 368с.
4. Маслоу А.Г.Мотивация и личность / Пер. з англ. СПб.: Питер, 2006. 352с.

*Скиба Михайло Едуардович  
студент 3 курсу бакалавріату  
спеціальності «Міжнародні відносини,  
суспільні комунікації та регіональні студії»*

*Науковий керівник:  
доктор педагогічних наук, професор  
Ковчина Ірина Михайлівна*

#### **«Спецоперація росії в Україні як низка причинно-наслідкових зв'язків: нарратив міжнародника»**

Найперше, що потрібно усвідомити на сьогодні кожному члену українського суспільства, як у ХХІ столітті, коли всі гарно пам'ятають величезні, трагічні наслідки у двох світових війнах, перетворилася у реальність агресія безпрецедентних із 1939 року масштабів. Порівняння із гітлерівською Німеччиною не дає повноцінної відповіді на питання саме про її причини, однак деякі асоціації наслідків цих подій вже можна побачити на горизонті.

Ця так звана спецоперація відрізняється від інших конфліктів тим, що вона відбувається під час стрімкого розвитку сучасних технологій в усіх сферах нашого життя від побутової техніки до новітніх автономних дронів [1]. Важливу роль грають і соціальні мережі, інформація з будь-якої точки світу може дійти за кілька секунд, це має як і позитивні сторони, так і негативні наслідки.

Уся ситуація, що склалася в Україні і не лише в Україні, а й у всьому світі – це низка причинно-наслідкових зв'язків. Це не почалося вчора чи кілька років тому. І, як на мене, таке взагалі неможливо в 21 столітті в центрі Європи, це по-перше. Але як ми бачимо, все може бути. Можна називати багато політичних, психологічних і технічних причин цієї війни. По-друге, квінтесенція проблем лежить у стагнації, деградації політичного життя та спотворення бачення світового порядку в окремо взятій країні - росії, а також помилки індивідуума путіна, по-третє, робити ставку на минуле на протигагу розвитку сьогодення та інвестування у майбутнє країни.

Хотілося б почати з історії, з одного із найголовніших наративних елементів, як саме все призвело до цього. Як не дивно, почалося це все після Другої світової, коли всі республіки, що входили до Радянського Союзу, об'єдналися проти одного ворога - фашистської Німеччини. Тут українці, росіяни, білоруси, казахи, євреї, грузини та інші представники багатонаціональної країни, билися пліч-о-пліч з єдиним ворогом. Саме тоді наші дідусі, бабусі, прабабусі, прадіди показали справжню силу духу, згуртованість і відвагу, а також героїзм на лінії фронту і в тилу. Можу з упевненістю сказати, що без величезних зусиль Червоної армії та громадян Союзу не було б перемоги і союзники зазнали б поразки у Британії й не висадилися б у Нормандії, всі сили третього рейху були б спрямовані саме туди. Перемога була неминучою. Але якою ціною? Ціною страшних боїв, голодних окупацій, геноциду українців, білорусів, євреїв, росіян, циган та китайців - людей не арійської раси. Ці події залишили на всій території Європи, Африки, Азії величезний слід, увійшли в світову історію.

Ще багато разів політики поверталися до цих подій з боку, який був їм вигідним, саме вони розповідали нам, що Червона армія перемогла фашизм, а ці "американці", англійці, французи нас наздоганяли. Безсумнівно це чистої води пропаганда. Не можна применшувати значення армій США, Франції, Британії та інших країн. Ця війна запам'яталася всім страшними подіями, кожна сім'я постраждала, по всьому світу мільйони жертв.

Хочу навести цитату Черчілля з його мемуарів: "Моя мета, як людини, яка жила і діяла в ті дні, - показати, як легко можна було запобігти трагедії Другої світової війни; як злість безбожних була укріплена слабкістю чесних; як структурі та звичаям демократичних держав, доки вони не об'єднуються в ширші маси, не вистачає тих елементів наполегливості та переконливості, які можуть дати впевненість смиренним масам» [4]. Достатньо легко провести паралель із сьогоднішніми подіями, підкреслюючи, що амбіції політиків та політична кухня не змінюється.

Ще одним причинно - наслідковим зв'язком, є 9 травня, ця дата стала для нас днем, коли ми з друзями чи з сім'єю дивимося військові фільми, згадуємо неймовірні історії наших дідусів та бабусь, ця дата була уособленням того, що завжди добро перемагає зло і що після чорної смуги завжди йде біла. Але найстрашніше те, що деякі люди стали забувати це горе і цей страх за майбутнє та життя. Російська влада перетворила з тихого сімейного пам'ятного дня або урочистості, шанованого на всьому пострадянському просторі, на барвистий карнавал з гаслами "можем повторить" або "на Берлін". Така поведінка була прерогативою лише росіян, бо більше я такого ніде не бачив. І саме це стало однією з основ майбутніх подій, війна стала для росіян бажаною.

Після розпаду Радянського Союзу у світовій історії та історії України розпочався новий етап. Етап багатьох років перебудови всіх сфер життя, на жаль дух комунізму все ще переслідує нашу країну. Капіталізм, який і приніс багато позитивних речей, так і додав нові проблеми. Ми відрізнялися від усіх країн СНД тим, що у нас здобуття незалежності

пройшло без жодного пострілу і можливо тому воно нам відгукнулося зараз. Після розпаду люди не хотіли кардинально нічого міняти, воно і зрозуміло, 69 років відбилися на підсвідомості та ментальності. Як могла обернутися історія, якби Чорновіл виграв вибори і до влади прийшов не Кравчук. Де Україна могла бути зараз і на якому рівні розвитку? Це може прояснитися лише у наших фантазіях та мріях.

Україна донедавна характеризувалася у світі як мирна держава, без ядерної зброї, з розвиненим аграрним сектором. Підписання Будапештського меморандуму зіграло злий жарт з нами. Це та помилка, яка вилася у безліч жертв і трагедій. Тепер наша країна ретельно обирає партнерів і підписуватиме договори про гарантії безпеки, хоча, як ми бачимо, вони не сильно і працюють. Можна тільки гадати, щоб трапилося, якби ми не відмовилися від ядерного статусу.

Сучасна історія України, а саме Майдан показав, що ми справжня нація, зі своїми принципами та ментальністю. Але в цей момент наша країна послабшала і цим скористався наш сусід, анексував Крим і вдерся на Донбас. Причиною було багато факторів, але політика "тільки в один бік" просто так не пройшла і росії це не сподобалося. Після анексії Донбасу моє власне життя змінилося на до та після, бо я тікав від обстрілів та війни, але вона мене все ж наздогнала. На мою суб'єктивну думку можна було мати прекрасні дружні відносини і в Європі та з Росією, але це ми вже не побачимо, найближчим часом це точно. Коли прийшов до влади Зеленський ніхто не вірив, що він витримає таке випробування життям, але Президент показав непохитність у виборі рішень та впевненість у своїх діях. До початку війни ми були країною, яка прагнула Європи, але Європа не прагнула нас [2].

День 24 лютого змінив Україну на до та після, усі українці прокинулися у новій країні та світі. Ми побачили, що повинні бути сильними та довіряти тільки собі, окрім нас нам ніхто не допоможе. Українці стали єдиним згуртованим організмом, який об'єднався у скрутний момент проти спільного ворога. Ми побачили повне ігнорування міжнародного права та взагалі відсутність поваги до всього людського. Ракетні обстріли багатьох міст, бомбардування Гостомеля, Ірпеня, Чернігова, Бородянки, Києва, Харкова, Волновахи, Маріуполя, трагедія в окупованій Бучі, вивезення людей, особливо дітей з окупованих територій та ще багато чого іншого, це є пряме порушення Женевських конвенцій та будь-яких правил ведення війни [3]. Все це звичайно сумно, але все це робить нас сильнішими. Винні сидітимуть у в'язницях. Міста будуть відбудовані. А всі, хто підтримував і підтримує режим путіна, платитимуть за рахунками. Приклад нацистської Німеччини показав, що навіть після всього поганого і страшного приходить правосуддя та кара. Аналог Нюрнберзького процесу, ізраїльської операції «Гнів Божий» та покарання всіх підтримуючих, чекає в найближчому майбутньому росію і це неминуче.

Ще один нарративний елемент це чеченські війни. Вони мали б стати для цивілізованого світу «першим дзвіночком» божевілля у вирішенні політичних питань у країні, де при владі «маніяк від КДБ». Світ вже тоді б мав зробити висновки, але не зробив. Історію треба пам'ятати, але не переписувати.

В даний момент на наших очах і протягом декількох тижнів росія в Україні не тільки понесла небачені втрати в особовому складі й техніці, але позбавилась і сотень мільярдів, якщо не трильйонів доларів інвестицій, можливостей для технологічного розвитку, стала політичним і економічним ізгоєм, швидко перетворюючись на закриту залізною завісою, тоталітарну країну, аналогом якої є Північна Корея, деякі африканські країни тощо. Саме КНДР приходить у голову, коли шукаєш приклад країни, що застрягла у минулому.

Росія стала ізгоєм. І кожен день поглиблює прірву, яку «силовики» викопали для своєї країни. Світові лідери після останніх подій переступили ступінь страху і шантажу ядерною зброєю і це допоможе нашій перемозі. Однозначно, нам, українцям, потрібно новий формат у міжнародних відносинах, потрібні нові орієнтири [5].

Ми бачимо, як Україна змінюється на очах, з нами змінюється світ. Але, на жаль, докорінні зміни відбуваються з жертвами й втратами. Європейські держави беруть із нас приклад, ми боремося не лише за нашу свободу, а й за європейські цінності та демократію. Можна сказати точно, що ми як птах фенікс оживемо з попелу і побудуємо нову, європейську, процвітаючу Україну. Після чорної смуги завжди йде біла.

Хочеться закінчити словами міністра закордонних справ Дмитра Кулеби:  
"Україна – неможливе можливе".

### Список використаної літератури

1. Корсунський С. Причини і наслідки війни Росії проти України: що буде далі? [Електронний ресурс] / Сергій Корсунський. Радіо Свобода. 2022. Режим доступу до ресурсу: <https://www.radiosvoboda.org/a/rosiya-viyna-ukrayina-shcho-dali/31739012.html>.
2. Російсько-українська війна (з 2014) [Електронний ресурс]. uk.wikipedia.org. 2022. Режим доступу до ресурсу: [https://uk.wikipedia.org/wiki/%D0%A0%D0%BE%D1%81%D1%96%D0%B9%D1%81%D1%8C%D0%BA%D0%BE%D1%83%D0%BA%D1%80%D0%B0%D1%97%D0%BD%D1%81%D1%8C%D0%BA%D0%B0\\_%D0%B2%D1%96%D0%B9%D0%BD%D0%B0\\_\(%D0%B7\\_2014\)](https://uk.wikipedia.org/wiki/%D0%A0%D0%BE%D1%81%D1%96%D0%B9%D1%81%D1%8C%D0%BA%D0%BE%D1%83%D0%BA%D1%80%D0%B0%D1%97%D0%BD%D1%81%D1%8C%D0%BA%D0%B0_%D0%B2%D1%96%D0%B9%D0%BD%D0%B0_(%D0%B7_2014)).
3. Geneva Conventions [Електронний ресурс]. en.wikipedia.org. 2022. Режим доступу до ресурсу: [https://en.wikipedia.org/wiki/Geneva\\_Conventions](https://en.wikipedia.org/wiki/Geneva_Conventions).
4. Churchill W. The Second World War: The Gathering Storm (volume 1) / Winston Churchill. Cambridge: Houghton Mifflin Company, 1948. 734 p.
5. Ковчина І.М., Панченко М.В. Підготовка студентів-міжнародників як гуманітарна складова глобалізаційних викликів сьогодення. *Принципи формування зовнішньої політики держави: економічні та інституціональні аспекти: матеріали доповідей Міжнародної науково-практичної конференції* (м. Ужгород, 14-15 травня 2021 року) / За заг. ред.: М.М.Палінчака, В.П.Приходько, В.В.Химинець та ін. Ужгород: Видавничий дім «Гельветика», 2021. 152 с. с. 129-135. Режим доступу: <https://fp.npu.edu.ua/kafedry#mizhnarodna-konferentsiia-pryntsypy-formuvannia-zovnishnoi-polityky-derzhavy-ekonomichni-ta-instytutsionalni-aspekty>

**Спектор Олександр Ростиславович,  
студент 1 курсу магістратури,  
спеціальності «Психологія»**

**Науковий керівник:  
кандидат психологічних наук, доцент  
Отлич Дарія Дмитрівна,**

### «Психологічні особливості формування синдрому самозванця»

Синдром самозванця – одне із найнебезпечніших явищ на шляху до особистого успіху у будь-якій сфері життєдіяльності. Основним симптомом його є неможливість приписати собі, своїм якостям, умінням та навичкам, свої власні досягнення та здобутки, незважаючи на очевидні докази власної компетентності та докладених зусиль для досягнення висот. Свої перемоги людина зазвичай пояснює тим, що їй просто пощастило, їй допомогли інші, їй поталанило опинитися у потрібний час у потрібному місці. А сама вона – шахрай, що не заслуговує на успіх, брехун, що зумів обманути інших, змусивши повірити у створений образ високо-кваліфікованої компетентної людини з високим рівнем розумового розвитку. Даний спосіб мислення, у своєму загостренні, може призвести до таких серйозних ментальних захворювань як депресія та тривожність, до сумнівів у власній самоцінності та компетентності [1]. Дослідження показують, що почуття людини

із синдромом самозванця часто супроводжуються занепокоєнням, депресією та тривогою, які виникають у результаті тиску, що спричиняється через необхідність завжди відповідати своїм завищеним вимогам, успішному іміджу та через страх, що його викриють як негідного і некомпетентного [3].

Вперше цей термін вжили П. Кленс та С. Імс у 1978 році в своїй роботі «Синдром самозванця у жінок з високим рівнем досягнень: динаміка та терапевтична інтервенція». У своїх статті вони визначають даний феномен як "внутрішнє відчуття сумніву у своїх інтелектуальних здібностях, яке особливо часто зустрічається серед жінок з високим рівнем досягнень". Дослідження було проведено на 150-и жінках, які, незважаючи на свої особистісні та академічні досягнення, вважали себе самозванцями та доводили, що не є такими розумними як їх вважають, і що вони усіх ввели в оману, змусивши думати занадто високо про їх рівень інтелекту [2].

За концепцією Харвей та Кац синдром самозванця зазвичай включає в себе такі елементи:

- страх невдачі;
- приписування успіху простій удачі, помилці чи харизмі;
- бажання виділитися;
- відчуття, що людина справляє на інших помилкове враження;
- знецінювання визнання з боку інших.

У 1985 році Кац також додає ще три пункти до своєї шкали, а саме: страх оцінки, страх того, що досягнуті успіхи буде неможливо повторити, а також відчуття, що людина менш здібна, ніж інші люди її віку [1].

Даний синдром не вважається психічним розладом за МКХ-10 та DSM-IV. Також немає єдиної думки про те, чи є синдром самозванця виключно особистісною характеристикою, чи його слід розглядати як певний афективний стан людини, з яким, в більший чи менший мірі, може стикнутися кожен [1].

П. Кленс, яка одна із перших почала вивчати даний синдром у 1978 році, не визначає даний феномен як патологічну хворобу, направлену на самознищення, скоріше як стан, що заважає особистісному та психологічному благополуччю людини. Витоки його ж вона вбачає у ранньому розвитку дитини, що пов'язаний з особливостями сімейного виховання та поділяє причини появи синдрому самозванця на дві групи. В першому випадку діти з сімей, де сиблінг чи інший близький член сім'ї носить звання найрозумнішого. І щоб дитина не робила, яких би успіхів вона не досягала, вона ніколи не могла довести свою обізнаність та інтелектуальність у порівнянні з сиблінгом, на якого повісили ярлик «інтелектуала сім'ї». Як наслідок, дитина починає думати, що можливо її сім'я права, у неї з'являються сумніви в тому, чи справді її успіхи були здобуті завдяки її власному інтелекту, адже сім'я залишається незацікавленою в її інтелектуальних досягненнях незважаючи ні на що.

У другому випадку картина цілком протилежна – батьки запевняють дитину, що вона краща в усьому, і немає нічого, чого б вона не змогла зробити чи досягти з легкістю. Однак, згодом вона починає стикатися з речами, які їй не даються, опинятися в обставинах, де вона не може зробити все що завгодно. Вона починає відчувати серйозні труднощі в досягненні певних цілей. І необхідність задовольнити високі очікування та надії своїх батьків змушує її продовжувати, навіть з розумінням того, що це не легко і довго вона так не зможе. Але батьки продовжують прославляти її і дитина починає сумніватися в тому, чи справді те, як її сприймають батьки є правдою, більше того - вона починає сумніватися в собі. Якщо вона не геній, якою її вважають батьки – значить вона нерозумна невдаха, що обманула своїх батьків, змусивши їх думати про неї краще, ніж вона є насправді [2].

Синдром самозванця досить поширений не лише у жінок, як вважалося спочатку. Він може зустрічатися у будь-яких людей незалежно від статі. Дослідження вчених, проведені на студентах та професорах коледжів, не змогли виявити будь-які статеві



відмінності синдрому самозванця. Інші дослідження, однак, показують, що особливо вразливими до нього є інтроверти, люди з підвищеною особистісною тривожністю, люди з низькою самооцінкою, високою недовірою до оточуючих, а також люди з конфліктних сімей без можливостей самовираження та без особливої активної підтримки дитини [3].

Також важливо додати, що опублікована в 2017 робота під назвою «Не всі самозванці однакові - розрізняючи види «синдрому самозванця» визначає крім «звичайних» самозванців так званих «стратегічних самозванців» - людей, що насправді мають адекватне само сприйняття і високо оцінюють свої вміння, однак спеціально принижують їх для того, щоб занизити очікування оточуючих [4].

*Підсумовуючи*, можна сказати, що поняття синдрому самозванця в науковій психологічній літературі ще досить нестійке та невизначене, зважаючи на відносно недавній початок вивчення цього феномену. Причини та процес його формування ще вивчаються та доповнюються, як і знання про саму його природу та сутність. Повне розуміння цього феномену допоможе побудувати належну терапію для надання допомоги людям з цим синдромом.

### Список використаної літератури

1. Булгакова Л.И. "Синдром самозванца": история возникновения термина, основные концепции и их трансформация. *Психология и психотерапия семьи*. 2018. №3. URL: <https://cyberleninka.ru/article/n/sindrom-samozvantsa-istoriya-vozniknoveniya-termina-osnovnye-kontseptsii-i-ih-transformatsiya>
2. Clance, P. R., & Imes, S. A. (1978) The impostor phenomenon in high achieving women: Dynamics and therapeutic intervention. *Psychotherapy: Theory, Research, and Practice*, 15(3), Fall 1978.
3. Langford P., Clance P. R. Impostor Phenomenon: Recent Research Findings Regarding Dynamics, Personality and Family Patterns and their Implications for Treatment. *Psychotherapy: journal*. 1993. Vol. 30, no. 3. P. 495—501.
4. Leonhardt, M., Beholdt, M., Rohrman, S. All Impostors aren't alike Differentiating the Impostor Phenomenon. *Front. Psychol.* 07 September 2017. <https://doi.org/10.3389/fpsyg.2017.01505>

**Стрільник Ірина Олександрівна,  
студентка 3 курсу бакалаврату,  
спеціальності «Українська мова та література  
(практична психологія)»**

**Науковий керівник:  
старший викладач  
Снівак Ніна Василівна**

### «Мотивація учбової діяльності у підлітковому віці»

Рамки сьогодення зробили освітній процес невід'ємною складовою людського буття. Мінливий світ поставив перед педагогом важливе завдання: виховати особистість, котра працюватиме на благо людства, буде постійно збагачувати свої знання, матиме вміння вчитися, тому мотивація до навчання є однією з умов реалізації освітнього процесу. Водночас формування мотивації – це одна з головних проблем освіти сучасності, особливо у підлітковому віці – складному та перехідному періоді, провідною діяльністю якого є інтимно-особистісне спілкування. Від сформованості навчальної мотивації залежить рівень учбової діяльності.

Дослідженням мотивації учбової діяльності займалися такі вчені як Л. Божович, А. Макаренко, Д. Ельконін, А. Леонтьєв, В. Асєєв, В. Вілюнас, С. Рубінштейн, В. Ковальов.

Значний внесок у розвиток цього питання зробили Н. Гуткіна, Г. Костюк, А. Маркова, М. Матюхіна, І. Зимня та інші науковці. Зокрема, Г. Костюк пише, що «мотивами називають потреби, почуття, інтереси, переконання та інші спонукання людини до діяльності, зумовлені вимогами її життя» [3]. А відповідно до тлумачного словника з психології термін «мотивація» – це «сукупність спонукань, що викликають активність організму і визначають її спрямованість» [4].

На формування позитивної мотивації впливають: 1) сприятлива атмосфера у шкільному колективі; 2) цікавий виклад матеріалу вчителем; 3) заохочення вчителем до навчання; 4) обговорення життєвих ситуацій; 5) використання різних методів і прийомів навчання.

Проаналізувавши літературу, ми бачимо, що класифікація мотивів є багатогранною, оскільки не знаходимо єдиного принципу їх розподілу. Л. Божович та інші вчені усі мотиви, що належать навчальній діяльності, поділяють на два різновиди: соціальні мотиви, пов'язані із соціальною взаємодією учня і суспільства, та пізнавальні мотиви, пов'язані, безпосередньо зі змістом навчальної діяльності.

Соціальні мотиви:

- бажання вчитися заради підвищення самооцінки, самоствердження у суспільстві за рахунок досягнень у навчанні;
- бажання вчитися, аби бути корисним суспільству;
- бажання вчитися, аби виконати обов'язок перед батьками, однолітками чи друзями.

Пізнавальні мотиви:

- бажання вчитися, аби дізнатися щось нове та цікаве;
- бажання досягти високого результату у навчанні;
- бажання розвинути здібності, бути компетентним у тій чи іншій справі.

Мотиви навчання дітей середнього шкільного віку відрізняються від мотивів дітей старшого чи молодшого шкільного віку, що зумовлено факторами мотивації до навчання. Так, Л. Божович вважає, що: «для дітей різного віку та для кожної дитини не всі мотиви мають однакову спонукальну силу. Одні є основними, провідними, інші – другорядними, побічними, які не мають самостійного значення» [1]. Варто зазначити, що другорядні мотиви в тій чи іншій мірі підпорядковані провідним мотивам.

У дослідженнях багатьох вчених виявлено, що основним мотивом у підлітковому віці є: знаходження свого призначення у класі та серед однолітків. Так, А. Маркова пише: «у середньому шкільному віці серед широких соціальних мотивів провідним є прагнення учнів знайти місце серед товаришів у класному колективі» [2]. Деякі вчені головними мотивами також визначають ті, що пов'язані із підготовкою до подальшого життя, наприклад, опанування майбутньої професії.

У своїй роботі ми прагнули визначити мотиви навчальної діяльності. Для цього ми провели емпіричне дослідження, скориставшись «Анкетою навчальних мотивів М. Матюхіної», і виявили, які мотиви впливають на учбову діяльність дітей: соціальні чи навчально-пізнавальні. Експериментом було охоплено групу дітей підліткового віку в загальній кількості 15 осіб, віком від 13 до 14 років.

Аналіз отриманих результатів показав, що мотивація навчання опитаних підлітків, складається саме з навчально-пізнавальних мотивів. Позаяк судженням на визначення соціальних мотивів віддало перевагу 40 % опитаних, відповідно навчально-пізнавальним мотивам – 60 %. При цьому, варто зазначити, що із соціальних мотивів, переважав саме мотив до самовизначення та самовдосконалення: «розумію, що знання стануть у пригоді у майбутньому», «прагну бути культурною і розвиненою людиною». Щодо навчально-пізнавальних мотивів, то переважав мотив, що пов'язаний зі змістом навчальної діяльності: «подобається дізнаватися щось нове», «подобається, коли вчитель цікаво розповідає навчальний матеріал».

Підсумовуючи, можемо стверджувати, що учбова діяльність тісно пов'язана із мотивацією, формування якої є важливим завданням для всіх учасників освітнього процесу. Для кожної вікової категорії та окремої особистості є свої мотиви: як соціальні, так і навчально-пізнавальні. Наше дослідження показало, що навчально-пізнавальні мотиви переважають, принаймні станом на сьогодні. Позаяк мотиви у кожного з респондентів мають властивість змінюватися.

#### **Список використаної літератури**

1. Божович Л. И. Проблемы развития мотивационной сферы ребенка. *Изучение мотивации поведения детей и подростков* / Под ред. Л.И.Божович, Л.В.Благонадежиной. М., 1972. С. 7-44.
2. Маркова О.К. Формирование мотивации учения в школьном возрасте. М., 1983. С. 69-87.
3. Психологія / За ред. Г.С. Костюка. К.: Радянська школа, 1968. 540 с.
4. Шапар В. Б. Психологічний тлумачний словник. Х. : Прапор, 2004. 640 с.

*Хоменко Анна Юрївна,  
студентка 2 курсу,  
спеціальності «Психологія»*

*Науковий керівник:  
кандидат психологічних наук, доцент  
Ляшенко Олексій Андрійович*

#### **«Соціально-психологічні умови виникнення булінгу у взаємодії підлітків»**

В сучасному світі питання булінгу є дуже актуальним. Вчені активно вивчають це явище у зв'язку з його небезпекою для фізичного та психічного здоров'я людей. З кожним днем людство дізнається все більше і більше інформації щодо цього особливого виду насильства. Проблема булінгу викликає все більше занепокоєння громадськості.

Практично кожен хоч один раз, але стикався з насмішками, образами, погрозами та іншими негативними впливами з боку інших у процесі взаємодії в колективі. При цьому багато жертв цькування просто замовчують про те, що відбувається, навчальні заклади не розголошують подібні конфлікти, прагнучи зберегти свою репутацію, і випадки булінгу замовчуються. Але не дивлячись на негативний досвід боротьби з булінгом, створюється багато різноманітних курсів та тренінгів, на яких вчать як розпізнати булінг та як йому протидіяти. Адже спілкування є неабияк важливим для якісних взаємовідносин, для продуктивної співпраці.

Зауважимо, що це питання вивчалось зарубіжними та вітчизняними психологами серед яких були: Девід Ольвеус, В. Петросянц, А. Король, О. Авер'янов, О. Ожигєва, О. Глазман, В. Ролінський та інші. Вчені ставили собі за мету дослідити всі соціально-психологічні умови виникнення булінгу у взаємодії підлітків.

Булінг - це особливий вид насильства, коли одна людина (або група) фізично нападає або загрожує іншій людині (групі), жертва при цьому є слабшою і не може себе захистити ні фізично, ні морально [1].

Психологиня Аптікієва Л.Р говорить, що є багато причин, які сприяють розвитку булінгу. По-перше, це виховання у сім'ї. Цей пункт передбачає в собі не тільки сам факт виховання, але й клімат у родині, якому дорослі часом надають дуже мало уваги. Коли особа з дитинства росте в атмосфері агресії і не бачить іншого способу виходу емоцій, коли дитина бачить, що за допомогою агресії можна маніпулювати та досягати свого, то

вона переймає цю модель поведінки. Діти, яких вдома ображають рідні, приходячи у колектив починають ображати їх, щоб виплеснути злість, яка накопичилась на дорослих. Але є такий варіант розвитку подій, що ображена дитина не зможе постояти за себе і в колективі і стане об'єктом знущань. Модель виховання в сім'ї впливає не тільки на агресора та жертву, але й на свідків. Коли дитину з народження вчать бездіяльності та холодно відноситися до оточуючих, то зрозуміло, що ставши старшою, дитина перейме модель поведінки «свідок».

Наступною причиною є установки, прищеплені з дитинства. Тут також йде мова здебільшого про виховання. Всілякого роду установки, стереотипи дітям нав'язують дорослі і коли така дитина йде в суспільство, яке на сьогоднішній день максимально різнопланове, то вона починає глузувати з усіх, хто на її думку відрізняється від неї.

Третьою і останньою характеристикою, яка впливає на розвиток булінгу є мікроклімат освітнього закладу. Бувають такі випадки, що діти, які виховуються у нормальних сім'ях, потрапивши в погане шкільне середовище, переймають поведінку сильніших. Тут вже відповідальність лежить не на батьках та опікунах, а на педагогах. Вчителі та працівники школи повинні дуже добре слідкувати за тим, щоб діти вчилися в спокійній атмосфері. Виявивши факт булінгу, негайно розібратися з причинами, допомогти учасникам конфлікту вирішити спірні питання та по потребі повідомити батьків [2].

Науковиця Л.Волинець називає основні причини булінгу в колективі [3]:

1) Боротьба за лідерство. Підлітки принижуючі інших, намагаються зайняти керівні позиції. Вони намагаються зовоювати авторитет у очах однолітків.

2) Нетолерантність учнів один до одного. Всі люди різні, а тим паче у підлітковому віці, коли кожен намагається якось виділитись. Саме зіткнення різних поглядів, цінностей, субкультур приводить до цькування.

3) Надмірна агресивність та віктимність. Коли одні підлітки просто так ображають інших, а інші спеціально провокують та входять в роль жертви від будь-якої дрібниці.

4) Заздрощі. Через наповнення класів дітей з різним матеріальним забезпеченням, через різні зовнішні та внутрішні дані виникає булінг причиною якого є заздрість. Хуліган заздрить не жертві і свої негативні емоції виміщує у цькуванні

5) Наявність вад у дитини. Цей пункт можна поєднати з пунктом про толерантність, адже багато підлітків висміюють однолітка, який чимось відрізняється від них.

6) Відсутність предметного дозвілля. Коли підліткам немає чим зайнятися та куди витратити свою енергію, ця енергія перетворюється у агресію. Ті діти, які завжди чимось зайняті, просто не мають часу когось булити.

На нашу думку, варто додати ще одну причину булінгу – це булінг, як спосіб захисту. Підліток, який до цього неодноразово піддавався булінгу, починає ображати інших, щоб здатися в очах однолітків сміливим та зухвалим, для того, щоб «влитися» в колектив. Колишня жертва – це робить для того, щоб її знову не ображали.

Іноді неприйнятна поведінка підлітків може бути спричинена психічними розладами. Найчастіше трапляються так порушення як синдром дефіциту уваги, гіперактивність, розлад поведінки, біполярний розлад, опозиційний розлад, посттравматичний стресовий розлад, синдром нарцисизму [4].

Отже, підводячи підсумки, причин для булінгу у підлітковому віці є дуже багато. Починаючи від гормональних збоїв та підліткової агресивності, закінчуючи нетолерантністю та боротьбою за лідерство. Та існують потенційні групи підлітків, до яких переважно проявляється булінг. Як правило це діти, які якимось чином відрізняються від інших. Найголовнішим завданням батьків та педагогів є вчасно помітити ознаки булінгу в колективі та допомогти жертві та кривднику владнати конфлікт.

## Список використаної літератури

1. Аверьянов А. Буллинг как вызов современной школе. Москва, 2013. 8 с.
2. Аптикиева Л. Психолого-педагогическая профилактика склонности к асоциальному поведению подростков в школе. Москва, 2017. С. 147–152.
3. Система захисту дітей від жорстокого поводження: навч.-метод. посіб / Л. Волинець та ін. Київ, 2005. 395 с.
4. Король А. Причина та наслідки явища булінгу. 2009. [Електронний ресурс]. Режим доступу: [https://rescentre.org.ua/images/Uploads/Files/poperedzhenya\\_dl/buling\\_article.pdf](https://rescentre.org.ua/images/Uploads/Files/poperedzhenya_dl/buling_article.pdf)

*Черняк Лілія Анатоліївна,  
студентка 4 курсу,  
спеціальності «Психологія»*

*Науковий керівник:  
кандидат психологічних наук, доцент  
Бушуєва Тетяна Володимирівна*

### **«Психологічні особливості розвитку рефлексії в юнацькому віці»**

Тенденції розвитку сучасного суспільства включають такі процеси, як: глобалізація; інтеграція; децентралізація; економічна, демографічна, геополітична нестабільність. Нинішнє життя зобов'язує людину до спроможності самостійного пошуку та прийняття рішень у складних життєвих ситуаціях, професійної компетентності, конкурентоздатності на ринку праці. За умов такої життєвої ситуації людина має протистояти інформаційному тиску і маніпуляції, швидко осмислювати і долати проблемні ситуації, усвідомлювати внутрішні засади своєї діяльності та пізнавати нові горизонти власної особистості. Тому актуальним є дослідження розвитку рефлексії особистості.

У сучасній психологічній науці рефлексію традиційно розглядають як механізм психіки, що дає можливість особистості *не тільки* зберігати свою цілісність, а й визначати власні суперечності та внутрішні конфлікти [4]. Рефлексивність як психічна властивість, на думку А.В. Карпова, є однією з основних граней тієї інтегративної психічної реальності, яка співвідноситься з рефлексією загалом. Двома іншими її модусами є рефлексія у її процесуальному статусі та рефлексування як особливий психічний стан [1, с. 27]. Відомо, що юнацький вік є сенситивним для розвитку складових самосвідомості особистості, становленню її ціннісно-сислової сфери, її ставленню до світу [3, с. 115-116].

Зважаючи на те, що інтенсивний розвиток рефлексії припадає на період юності, ми провели емпіричне дослідження психологічних особливостей динаміки розвитку рефлексії в юнацькому віці. Дослідження проводилося на базі НПУ імені М.П. Драгоманова та Ліцею №1 Коростишівської міської ради. До вибірки увійшли 22 учні 11 класу (11 дівчат, 11 хлопців) віком 16-17 років, 27 студентів 2 курсу (25 дівчат, 2 хлопці) віком 18-20 років та 24 студенти 4 курсу (19 дівчат, 5 хлопців) 19-23 років. Використовувалися: методика індивідуальної міри рефлексивності А. В. Карпова, В. В. Пономарьової [1, с. 48].; методика рівня вираженості та спрямованості рефлексії М. Гранта [2, с. 76]; методика самооцінки рівня онтогенетичної рефлексії за М. Фетискіним, В. Козловим, Г. Мануйловим [5, с. 244].

Отримані результати дозволяють стверджувати, що рівень рефлексивності з віком стає вищим. Так, низький рівень рефлексивності серед досліджуваних мають 9,09% учнів, а серед студентів таких немає. Середній рівень розвитку рефлексивності мають 40,91% учнів, 25,93% студентів 2 курсу і 16,67% студентів 4 курсу. А 50% старшокласників,

74,07% студентів 2 курсу та 83,33% студентів 4 курсу мають високий рівень розвитку рефлексивності.

Серед видів рефлексії, що виділяються за «часовим» принципом (актуальна, ретроспективна, перспективна рефлексія) в усіх групах досліджуваних найбільш розвинена перспективна рефлексія. Водночас показники ретроспективної рефлексії послідовно збільшуються з віком. Отже, при переважній орієнтації на майбутнє, аналізі майбутньої діяльності та поведінки, прогнозуванні можливих варіантів ситуацій та рішень, у юнаків та дівчат поступово зростає схильність до аналізу виконаної діяльності та минулих подій, мотивів і причин того, що відбулося, допущених помилок тощо.

Згідно з отриманими результатами, в рефлексії минулого досвіду переважає рефлексія зі знаком «-» (підсумком минулих помилок стає страх перед вчиненням нових). Однак з віком зростають показники рефлексії зі знаком «+» (аналіз здійсненого і рух вперед). Рефлексії зі знаком «+» характерна 4,55% учням 11 класу; 7,41% студентам 2 курсу та 20,83% студентам 4 курсу.

Результати дослідження спрямованості рефлексії засвідчують більшу виразність саморефлексії порівняно з соціорефлексією у досліджуваних старшокласників та студентів 2 курсу. Тобто і старшокласники, і студенти-другокурсники в більшій мірі схильні до самоаналізу змісту і функцій власної свідомості, до складу яких входять особистісні структури (цінності, інтереси, мотиви), мислення, пам'ять, механізми емоційного реагування, прийняття рішень. Серед студентів 4 курсу саморефлексія є найбільш вираженою у 41,67% досліджуваних; 50% мають однакові показники виразності саморефлексії та соціорефлексії; у 8,33% більш вираженою є соціорефлексія. Тож, порівняно зі старшокласниками та студентами-другокурсниками, у студентів-четвертокурсників зростає схильність до аналізу змісту і функцій свідомості інших людей: прагнення до розуміння їх почуттів, думок, переконань, мотивів поведінки, ставлення до оточуючих. Звісно, при аналізі зростання показників соціорефлексії студентів необхідно враховувати, що досліджуваними були студенти - майбутні психологи.

### **Список використаної літератури**

1. Карпов А. В. Психология рефлексивных механизмов деятельности. М. : Изд-во «Институт психологии РАН», 2005. 421 с.
2. Карпов А.В., Скитяева И.М. Психология метакогнитивных процессов личности. М.: Изд-во «Институт психологии РАН», 2005. 352 с.
3. Кон И. С. Психология старшеклассника. М., 1989. 381 с.
4. Лефевр В. Рефлексия. М.: Когито-центр, 2003. 496 с.
5. Фетискин Н. П., Козлов В. В., Мануйлов Г. М. Социально-психологическая диагностика развития личности и малых групп. М.: Изд-во Института психотерапии, 2002. 490 с.

*Шевченко Захар Євгенійович,  
студент 2 курсу магістратури,  
спеціальності «Психологія»*

*Науковий керівник:  
кандидат психологічних наук, доцент  
Бушуєва Тетяна Володимирівна*

### **«Особливості емоційного вигорання вихователів закладів дошкільної освіти»**

Сьогодні професія вихователя відноситься до групи «підвищеного ризику», по розладам невротичного характеру, професійного стресу, синдрому хронічної втоми і

«синдрому емоційного вигорання». Праця вихователів вимагає високих потенційних резервних можливостей організму, особливо в напружених умовах професійної діяльності, які можуть дезорганізувати як особистість, так і трудову діяльність в цілому. Відчуваючи велике навантаження і намагаючись поєднати безліч різних ролей, все більшій кількості вихователів необхідна соціально-психологічна підтримка, метою якої є організована допомога у виробленні необхідних професійних якостей, умінь і навичок, спрямованих на збереження емоційних резервів і підвищення адаптації до напружених ситуацій в роботі [1].

Метою нашого емпіричного дослідження є визначення та аналіз психологічних особливостей емоційного вигорання вихователів ДНЗ. В дослідженні взяли участь 28 педагогів закладів дошкільної освіти, у віці від 27 до 54 років.

Було використано комплекс методик:

- 1) методика «Діагностика рівня емоційного вигорання» В. Бойка;
- 2) методика САН (самопочуття, активність, настрій);
- 3) методика «Мотивація професійної діяльності» К. Замфір (в модифікації А. Реана);
- 4) методика «Визначення стресостійкості» Т. Холмса і Р. Праге.

Аналіз отриманих результатів засвідчив, що синдром «емоційного вигорання» є сформованим у 14% досліджуваних, у 31% вихователів він знаходиться на стадії формування. Тож у 45% досліджуваних вихователів вже наявний або ж запущений процес формування синдрому емоційного вигорання (СЕВ). У інших 55% цей синдром відсутній. На підставі цього педагоги були поділені на дві групи, що дозволило прослідити психоемоційні особливості вихователів, яким притаманний СЕВ та яким він не притаманний.

На основі аналізу результатів за методикою САН можна зробити висновок, що функціональні стани активності, самопочуття і настрою вихователів в більшості випадків відповідають сприятливому стану. Однак, у досліджуваних педагогів з СЕВ виявлено розвиток ознак втоми (зниження показників самопочуття і активності) на тлі сприятливого емоційного забарвлення (показник настрою).

Отримані результати свідчать про те, що 55% досліджуваних вихователів без СЕВ мають позитивний мотиваційний комплекс. Такі вихователі мотивовані самим змістом своєї діяльності, прагненням досягти в ній максимально позитивних результатів. З іншого боку, 60% вихователів з СЕВ характеризуються негативним мотиваційним комплексом. Трудова активність цих педагогів обумовлена мотивами уникнення, бажанням уникнути зауважень, доган, засуджень.

Одним з найважливіших психологічних чинників забезпечення надійності, ефективності та успіху в професійній діяльності, як індивідуальної, так і спільної є стресостійкість. За результатами дослідження дуже високий ступінь стресостійкості був виявлений у 21% досліджуваних вихователів без СЕВ та у 18% з СЕВ. Високий рівень стресостійкості продемонстрували 47% опитаних без СЕВ та лише 14% з СЕВ. Граничний ступінь стресостійкості показали 14% досліджуваних без СЕВ та 44% вихователів з СЕВ. Серед опитаних педагогів з низькою опірністю стресу виявилось 18% без СЕВ та 24% з СЕВ.

За результатами дослідження синдрому емоційного вигорання в залежності від педагогічного стажу роботи визначено, що найбільш схильні до емоційного вигорання вихователі, стаж професійної діяльності яких становить 21–30 років.

Результати проведеного емпіричного дослідження дозволяють розробляти психотехнології з профілактики та подолання синдрому емоційного вигорання вихователів.

#### Список використаної літератури

1. Водопьянова Н. Синдром выгорания: диагностика и профилактика / Н. Водопьянова, Е. Старченкова. [2-е изд]. Питер; СПб., 2008.

*Шевчук Вікторія Олегівна  
студентка 3 курсу бакалаврату  
спеціальності «Психологія»*

*Науковий керівник:  
кандидат психологічних наук, доцент  
Кашпур Юрій Михайлович*

### **«Особистісна впевненість жінки через призму сексуальності»**

У сучасних реаліях далеко не кожна жінка може дати собі вільно розкрити свою сексуальність. Суспільство і досі намагається боротися з усталеними стереотипами щодо сексу та сексуальності, які дуже добре закріпились століттями. Особливо у відношенні до жінок, до яких завжди ставили більше вимог та обмежень. Не усі люблять говорити про це, висвітлювати такі теми, не усі готові до такого. Насправді ж, розуміння сексуальності як чогось «вульгарного», «непристойного» та «недозволеного» є ірраціональним. Таке спотворене трактування даного терміну підкріплюють й інші стереотипи у свідомості жінок. Сексуальність – важлива складова, аспект психічного життя жінки. Якщо жінка її не блокує, вона робить один з кроків до прийняття себе та свого тіла. Любов до себе стає фундаментом до формування особистісної впевненості. Ці характеристики, безсумнівно, впливають на усі сфери життя жінки, на її духовні почуття, психоемоційний стан, міжособистісні відносини. Виходячи з цього, визначається актуальність розгляду особистісної впевненості жінки через призму сексуальності.

Поняття сексуальності досліджували такі вчені як Л.Н. Акімова (її робота «Психологія сексуальності»), С. В. Діденко (робота «Психологія сексуальності і сексуальних стосунків»), О.С. Козлова («Психологія сексуальності»), Н.О. Стрілець («Психологічні особливості сексуальних установок молоді»). Серед їхніх колег окремо жіночу сексуальність досліджували Н.О. Смахтіна (у своїй роботі «Індивідуально-психологічні особливості жіночої сексуальності»), О.Ш. Тхостов, , О.С. Кочарян, Н.М. Терещенко, Є.В. Фролова, Дж. Уайнхольд. [2] Психологічні концепції підкреслюють значення сексуальності як властивості цілісної особистості, а також роль емоційного досвіду, який набувається в дитинстві в результаті взаємодії з найближчим оточенням (М. Кляйн, З. Фрейд). [4] В. Франкл підкреслює, що «людська сексуальність - це більше, ніж просто сексуальність, вона є тією мірою, якою вона на людському рівні виступає носієм позасексуальних, особистісних відносин» [3, с. 62].

Вище названі вчені визначають жіночу сексуальність як складне соціокультурне явище, яке охоплює різні сфери психічного життя жінки: відчуття, переживання, емоції, думки, мотиви, дії; включаючи також жіночу сексуальну поведінку, фізіологічний, психологічний, соціальний та духовний аспекти сексуальної активності жінок [1]. Проаналізувавши роботи вказаних вчених ми можемо також додати, що сексуальність жінки – це потужна внутрішня енергія, яка наповнює її, це те, що допомагає жінці розкритись та усвідомити свою силу.

Сексуальність – це не просто про секс, це одна з рушійних сил впевненості в собі, той останній «пазл», який складає повноцінну «картину» вільної та сильної жінки. Відповідно, нерозкрита сексуальність заважає повному прийняттю себе, побудові гармонійних здорових стосунків, успіхів у інших сферах життя (не пов'язаних з інтимом). Впевненість жінки, на нашу думку, визначається як її сприйняття самої себе, своїх можливостей, її позитивна оцінка наявних навичок та здібностей для досягнення поставленої мети. Людина, яка вірить у себе, випромінює сильну внутрішню енергію,



приковує погляди до себе, наповнює себе ресурсом, тримає баланс у своїх сферах життя, на декілька кроків попереду на шляху успішності.

Феміністична спільнота активно бореться з руйнуванням гендерних стереотипів (які безсумнівно впливають на розкриття жіночої сексуальності), об'єктивації жінок. [5] У медіа-просторі тема жіночої сексуальності підіймається частіше. Жінки дізнаються нову інформацію про самих себе, про сексуальне здоров'я, досліджують своє тіло та усвідомлюють свою силу.

Отже, підсумовуючи усе вище викладене, можемо сказати, що жіночу впевненість у собі слід розглядати враховуючи цілий спектр складових: любов до себе, сприйняття свого тіла, сила духу та стійкість, готовність долати труднощі і, звичайно, сексуальність. Сексуальна жінка – впевнена у собі жінка.

### **Список використаної літератури**

1. Мастерс У.Г. Основы сексологии (HUMAN SEXUALITY) / Мастерс У.Г., Джонсон В.Е., Колодни Р.К.; [Пер. с англ.]. М.: Мир, 1998. 342 с.
2. Смахтіна Н.О. Індивідуально-психологічні особливості жіночої сексуальності : автореф. дис. ... канд. психол. Наук : 19.00.01. Харків, 2011. 22 с.
3. Франкл В. Страдания от бессмысленности жизни. Актуальная психотерапия. Новосибирск, Сибирское университетское издательство, 2017. 95 с.
4. Фрейд З. Очерки психологии сексуальности. М.: АЗБУКА, 2014. 74 с.
5. Wolf Naomi. The Beauty Myth: How Images of Beauty Are Used Against Women. Harper Perennial, 1991. 368 p.

*Шиповська Наталя Сергіївна  
студентка 4 курсу бакалаврату  
Спеціальність 053 Психологія*

*Науковий керівник:  
кандидат психологічних наук, доцент  
Бігун Неля Іванівна*

### **«Психологічне дослідження феномену та структурних компонентів емоційної зрілості особистості у дорослому віці»**

Наукова проблема полягає у тому, що для того, щоб побудувати гармонійні міжособистісні відносини, щоб підтримувати у належному стані соматичне та психоемоційне здоров'я, щоб ефективно здійснювати професійну діяльність є необхідна умова - це емоційна зрілість дорослої людини. Не досить знати визначення емоційної зрілості (а це один із проявів особистісної зрілості) для того, щоб стати самодостатньою людиною. Потрібно розуміти і знати структуру феномену та компоненти, з якого складається досліджуване явище. Це дозволить отримати конкретні мішені для дослідження та при потребі розробити програму подальшої їхньої корекції.

Питання феномену емоційної зрілості вивчали такі вітчизняні науковці як Чебикін О. Я., Штепа О. С., Бурлачук Л. Ф., Чудіна О. А., Русанов В. М., Лібіна О. В., Андреева І. М., Люсін Д. В., Параскеєва Х., Уніат Н. М. та інші. А із зарубіжних колег цим питанням цікавились Абрахамсен Д., Мюррей Дж., Ізард К., Роджерс К., Елліс А., Гарднер Г., Майєрс Д., Ребер А., Маслоу А., Перлз Ф., Боулбі Дж., Гоулман Д., Сігел Д., Ліндсі Г. та інші.

Значний вклад у розуміння емоційної зрілості, особливостей прояву феномену у дорослому віці та виокремлення окремих структурних компонентів внесли українські психологи-дослідники Кочарян О.С. та Півень М.А. Вони не лише теоретично описали

явище емоційної зрілості, а й розробили методикау дослідження структурних компонентів та інтегрального показника емоційної зрілості (МДЕЗО).

Перед тим, як перейти до результатів нашого дослідження, пропонуємо ознайомитись із структурними складовими об'єкту дослідження. Виділено 5 компонентів емоційної зрілості дорослої особистості: 1) рефлексія емоцій; 2) емоційна саморегуляція; 3) емпатія; 4) емоційна експресивність; 5) прийняття власних емоцій.

Рефлексія емоцій визначається як здатність усвідомлювати й розуміти свої емоції та причини їх виникнення. Містить у собі здатність називати емоції, які людина переживає в даний момент та які відчувала в минулому, а також уміння передбачати ситуації, здатні викликати ті чи інші емоції. Включає в себе усвідомлення емоцій через тілесні відчуття

Емоційна саморегуляція – це управління своїми емоціями відповідно до ситуації й доцільності, уміння справлятися зі своїми емоціями соціально прийнятними способами; уміння стримувати занадто сильні, небажані емоційні прояви, довільно та опосередковано керувати породженням, переживанням і вираженням емоцій; володіння прийомами стабілізації й тонізації свого емоційного стану відповідно до ситуації, трансформацію деструктивних емоцій у ті, що сприяють продуктивному здійсненню діяльності та спілкування.

Емпатія - це усвідомлене співпереживання поточному емоційному станові іншої людини без утрати відчуття зовнішнього походження цього переживання, як «співчутливе» розуміння внутрішнього світу людини, як якщо б його було видно зсередини. Важливою рисою емпатії є спрямованість на інтереси співрозмовника за відсутністю домінування, уміння його безоціночно слухати.

Емоційна експресивність - це здатність природно, спонтанно, усвідомлено висловлювати пережиті емоції в міміці, пантоміміці, рухах, жестах, інтонації. Має дві функції: перша – організація внутрішньої психічної активності, друга цілеспрямоване вираження емоцій з метою покращення комунікації .

Прийняття власних емоцій - це «можливість входити в контакт з власними переживаннями та підтримувати ті емоції й переживання, які є справжніми» (за Кочаряном); це змістовне прийняття власних емоцій, яке проявляється в здатності адекватно виражати емоції й почуття в різних соціальних ситуаціях, а також це здатність спонтанно висловлювати свої емоції.

Емпіричне дослідження, спрямоване на вивчення феномену, проводилось за допомогою платформи Facebook (соціальна мережа для спілкування), Telegram, Instagram, Viber та Google-форм. Була відібрана група респондентів віку ранньої дорослості, від 25 до 38 років, вибірка склала 62 особи. Були створені Google Forms з опитувальниками та тестами (4 форми; одна форма є одним опитувальником) та відправлені респондентам. Респонденти проходили тестування у режимі онлайн.

Були використані методики діагностики емоційної зрілості особистості МДЕЗО (О.С. Кочарян, М.А. Півень), діагностування «Шкала диференціальних емоцій К. Ізарда», діагностики самооцінки рівня ситуативної (реактивної) та особистісної тривожності (Тест Спілбергера-Ханіна), діагностики показників та форм агресії за методикою А. Басса та А. Дарки (адаптація О. Осницького). У статті показані результати за першою методикою.

Показники рівнів рефлексії респондентів розподілились таким чином: 0% опитуваних мають низький рівень, тоді як у нормі – 55%, а високий рівень мають 45%. Рівень емоційної саморегуляції досліджуваних має такі показники: у нормі – 55% опитуваних, високий рівень у 30% респондентів і низький – у 15%. Показники рівня емпатії розподілились так: низький рівень емпатії мають 10% респондентів, високий – 25% респондентів, і нормовані показники у 65% опитуваних. Рівень емоційної експресивності досліджуваних такий: 70% - нормований показник, низький та високий – по 15%. Показники рівня прийняття власних емоцій розділились на: норму – 70%, високий рівень у 25% респондентів і лише 5% опитуваних мають низький рівень. Інтегральні

показники рівня емоційної зрілості особистості такі: низький рівень мають 10% опитуваних, нормовані – у 50% досліджуваних, а от високий властивий 40% респондентів.

Отже, емоційна зрілість особистості – це психологічний феномен прояву загальної особистісної зрілості на рівнях характерологічних рис, соціально-психологічної адаптації і механізмів психологічного захисту. Таким чином, результати проведеного нами дослідження дають підстави для висновків про те, що емоційно зріла особистість характеризується такими рисами як розуміння та прийняття власних емоцій, розвинуті навички емоційної саморегуляції, здатність до емпатії, адекватна емоційна експресивність та рефлексія емоцій. В ході емпіричного дослідження встановлено, що для 20% респондентів властивий низький рівень емоційної зрілості, для 25% - високий, у 55% діагностовано нормовані (помірні) показники емоційної зрілості (показники пораховані, враховуючи дані результатів вищевказаних досліджень).

#### Список використаної літератури

1. Кочарян А. С. Роль емоціонального інтелекта в педагогической деятельности. *Вестник Харьк. ун-та. Серия: «Психология»*, 2011, № 937. С. 142 – 145.
2. Леонов Н. И. Социально-психологическая зрелость личности. *Известия Саратов. ун-та. Сер. Философия. Психология. Педагогика*, 2014. Т. 14, вып. 1. С. 23 – 27.
3. Півень М.А. Структура емоційної зрілості особистості. *Вісник ХНПУ ім. Г. С.Сковороди. Психологія*, Вип.47. Х.:ХНПУ, 2014. С.156-163.
4. Русалов В. М. Зрелость: эмоциональная, нравственная, личностная, интеллектуальная, социальная, биологическая. Единая или множественная характеристика? *Феномен и категория зрелости в психологии: сб. научн. трудов*. Москва.: «Институт психологии РАН», 2007. С. 29 – 46.
5. Уніат. Н. Феномен соціально-психологічної зрілості особистості в психологічній науці. *Соціальна психологія*. 2010. № 2. С. 67 – 77.
6. Чебикін О. Я. Про основні компоненти та механізми прояву емоційної зрілості. *Науковий вісник ПДПУ ім. К. Д. Ушинського*. 2008. №12. С. 72–80.
7. Чудина Е. А. Эмоциональная зрелость личности: определение понятия и выделение критериев. *Личность и проблемы развития: сборник работ молодых ученых*. М., 2003. С. 112 – 116.



***СОЦАЛЬНО-ПРАВОВИЙ  
ФАКУЛЬТЕТ***

*Агаподченко Аліна Олександрівна,  
студентка IV курсу,  
Спеціальності «Право»*

*Науковий керівник:  
доктор юридичних наук, професор  
Стеценко В.Ю.*

### **«Перспективи розвитку матеріальної відповідальності у трудовому праві в Україні»**

Передбачена в трудовому праві матеріальна відповідальність працівників і службовців за шкоду, що завдана підприємству, установі чи організації, сконструйована таким чином, що вона об'єднує матеріальну відповідальність працівників із захистом інтересів кожного працівника. Саме через це глава чинного Кодексу законів про працю України має назву «Гарантії при покладенні на працівників матеріальної відповідальності за шкоду, заподіяну підприємству, установі, організації» і передбачає окремі гарантії при покладенні на працівників матеріальної відповідальності за шкоду, спричинену роботодавцю. Це пов'язано з тим, що на відміну від цивільного законодавства, згідно з яким сторони майнових відносин перебувають в юридичній рівності і будь-яка з них, згідно з принципом відшкодування шкоди, має право вимагати від іншої відшкодування спричиненої шкоди в повному об'ємі, суб'єкти трудових правовідносин перебувають в нерівному правовому становищі по відношенню один до одного, так як працівник підпорядковується правилам внутрішнього трудового розпорядку і підконтрольний роботодавцю [2, с.408].

Перспективи розвитку матеріальної відповідальності роботодавця, згідно з положеннями запропонованих у проєкті Трудового кодексу. Цим проєктом передбачено окрему главу, присвячену відповідальності роботодавця, а саме статті 374-378.

Загальні підстави та умови матеріальної відповідальності працівників, які визначено в ст.130 КЗпП України, згідно з якою законне і обґрунтоване притягнення працівника до матеріальної відповідальності може мати місце лише після попереднього з'ясування основних запитань [3, с.348]:

- чи є поведінка працівника, який завдав шкоди, протиправною дією і яку конкретно норму права порушено;
- чи є вина в протиправних діях (бездіяльності) працівника;
- чи існує причинний зв'язок між винними і протиправними діями (бездіяльністю) працівника та шкідливими наслідками;
- чи заподіяно діями працівника пряму дійсну шкоду.

Особливо важливо знати це працівникам недержавних підприємств, установ і організацій, де, як свідчить практика, найчастіше є спроби роботодавця покласти всю матеріальну відповідальність за ушкодження, знищення чи втрату майна на самих працівників, незалежно від наявності для цього названих вище підстав, передбачених законом.

Я вважаю, що передбачений ст.130 КЗпП України обов'язок працівника відшкодувати шкоду, заподіяну ним під час виконання трудових обов'язків, безпосередньо пов'язаний з покладенням на нього обов'язку бережливо ставитись до майна підприємства, установи, організації та вживати заходів до запобігання шкоди (ст.131 КЗпП України) [1].

У цілому зазначимо, що інститут матеріальної відповідальності працівника й роботодавця перебуває в стадії розвитку, а законодавчі тенденції створюють умови для виокремлення матеріальної відповідальності роботодавця в самостійний інститут трудового права.

Питання про виокремлення матеріальної відповідальності роботодавця в самостійний інститут трудового права уже дискутується в наукових колах.

О. М. Лук'янчиков висловлює думку, що матеріальна відповідальність роботодавця повинна базуватись на принципах цивільно-правової відповідальності з урахуванням особливостей трудових відносин, де в основу концепції матеріальної відповідальності роботодавця необхідно покласти принцип повного відшкодування шкоди та збитків, що заподіяні працівнику. З метою посилення захисту прав працівника, пропонується розглянути можливість адаптації до трудових відносин інституту забезпечення виконання зобов'язання [4, с.42]. Тенденції розвитку вітчизняного трудового законодавства з питань відповідальності роботодавця відповідають приписам трудового законодавства ЄС, а відповідно це наближує українські норми трудового права до норм трудового права ЄС.

Працюючи над удосконаленням вітчизняного законодавства, необхідно розмежовувати матеріальну відповідальність роботодавця перед працівником за порушення його прав та завдання шкоди його здоров'ю чи майну та відповідальність роботодавця перед державною за порушення законодавства.

### **Список використаної літератури**

1. Про судову практику у справах про відшкодування шкоди, заподіяної підприємствам, установам, організаціям їх працівниками [Електронний ресурс]: постанова Пленуму Верхов. Суду України від 29.12.1992 №14.- Режим доступу: <http://zakon2.rada.gov.ua/laws/show/v0014700-92>.

2. Закон України «Про Національну поліцію» : наук.-практ. комент. / МВС України, Харків. нац. ун-т внутр. справ; за заг. ред. д-ра юрид. наук, доц. В. В. Сокурєнка; [О. І. Безпалова, К. Ю. Мельник, О. О. Юхно та ін.; передм. В. В. Сокурєнка]. - Харків, 2016. - 408 с.

3. Коваленко О. О. Свобода волі працівника і роботодавця та її вплив на укладання, зміну та припинення трудового договору: монографія / О. О. Коваленко. - Харків: ХНАДУ, 2015. - 348 с.

4. Подорожній Є. Ю. Проблеми теорії та практики юридичної відповідальності у трудовому праві України : монографія / Є. Ю. Подорожній. - Харків: Ніка Нова, 2016. - 42с.

*Аязбаєва Анна Сергіївна,  
аспірантка кафедри теорії  
та технології соціальної роботи*

*Науковий керівник:  
доктор педагогічних наук, професор,  
Тернопільська В.І.*

### **«Реалії та перспективи соціальної мобільності фахівців соціальної сфери»**

Постійне виникнення нових вимог до працівників соціальної сфери пов'язане з об'єктивною потребою концентрації та інтеграції різних форм виробничої та інтелектуальної діяльності, інтенсифікацією наукової і культурної комунікації, що суттєво впливають на ті чи інші соціальні процеси, які відбуваються у соціальному просторі певного середовища. Сучасні вимоги диктують необхідність активного дослідження системи мобільності у сучасному суспільстві, яка зможе забезпечити ефективну інтерактивно-інформаційну взаємодію між усіма суб'єктами діяльності.

Відповідно до теоретичного аналізу наукових праць, можемо констатувати те, що соціальна мобільність репрезентує себе в першу чергу у ході пошуку проблем, які пов'язані із процесом соціалізації особистості, яким для власного вирішення необхідне залучення ефективно розвиненої методології окремих наук. Під час дослідження

соціальної мобільності саме міждисциплінарний підхід надає можливості сформувати цілісне уявлення про сутність досліджуваного нами поняття та виокремити його роль у сучасному суспільстві.

Здійснений нами аналіз наукових публікацій за означеною проблематикою свідчить, що вивчення соціальної мобільності має довгу історію, що починається з середини ХІХ ст. (праці К. Маркса і Дж. С. Мілля). Вагомий внесок у дослідження соціальної мобільності на початку ХХ ст. зробили такі науковці, як В. Парето, який запропонував теорію «циркуляції еліт» та П. Сорокін, який увів у науковий обіг поняття «соціальна мобільність» як будь-який перехід індивіда або соціального об'єкта з однієї соціальної позиції на іншу [3, 4, с.473].

Узагальнюючи різні погляди стосовно поняття «соціальна мобільність», можемо стверджувати, що у значній більшості вони створені на різних неокласичних підходах, в межах яких не акцентується увага на тому, що вимоги, які висуває суспільство до фахівців та роботодавців, є однією з причин мобільності особистостей. Слід наголосити на тому, що провокатори соціальної мобільності знаходяться у постійному взаємозв'язку. Саме тому прийняті ними рішення стосовно соціально-професійного розвитку є взаємозалежними. Відтак соціальна мобільність фахівців є результатом прийняття різних рішень членами суспільства [5].

Констатовано, що соціологи концентрують увагу на мобільності між поколіннями, і особливо на ролі здобутої ними освіти, порівнюючи з тим, якою вона була у первинному соціальному середовищі.

Виокремимо, що сенс соціальної мобільності можемо репрезентувати як переміщення людських спільнот або індивідів у соціальній структурі суспільства через зміну соціального статусу або приналежності до певної верстви населення.

Відповідно до загальноприйнятих правил, процес соціальної мобільності будується на певних принципах соціальної мобільності, такі як: існування в суспільстві соціальних верств, які є абсолютно закритими; існування груп, у яких вертикальна соціальна мобільність є абсолютно вільною; загальність вертикальної мобільності; принцип інтенсивності та падіння мобільності, який залежить від суспільних вимог; постійний рух (постійна мобільність) [2].

З існуванням вищезначених принципів доцільно виокремити базові чинники, які сприяють підвищенню соціальної мобільності у сучасному суспільстві – відмінність статусних привілеїв, економічне зростання, розвиток системи освіти тощо.

Зазначимо, що сьогодні ефективними є лише два способи дослідження соціальної мобільності і обидва способи через призму побудови кар'єри: дослідження на індивідуальному рівні і на міжпоколінному [1].

Отже, соціальна мобільність у сучасному суспільстві постає процесом змін, перевтілень соціальних позицій людей в системі суспільних відносин, які проходять під впливом перебудови їхніх соціальних якостей та об'єктивних умов існування. Такий процес завжди несе результативний характер, який реалізовується у перемінних парадигмах соціуму, зокрема, у вихідних даних. А відтак, об'єктивність виступає в даному конкретному випадку по відношенню до соціальної мобільності не зовнішньою, а внутрішньою її детермінантою.

У сучасному українському суспільстві соціальна мобільність фахівця будь-якої сфери, а особливо соціальної, є важливим вектором та пріоритетом успішної професійної, і життєвої самореалізації.

#### **Список використаної літератури**

1. Оксамитна, С. (2012) Структурна зумовленість міжгенераційної соціальної мобільності: автореф. дис. ... д-ра соціол. наук : 22.00.03. Київ, 2012. 30 с.



2. Процеси соціальної мобільності у сучасному суспільстві: колективна монографія / О. М. Балакірева та ін.; за ред. О. М. Балакіревої. Київ: Ін-т економіки та прогнозування НАН України, 2014. 287 с.
3. Сорокин, П. А. (1992) Человек. Цивилизация. Общество / П. А. Сорокин; [пер. с англ.]; общ. ред., сост. и предисл. А. Ю. Согомонова. М.: Политиздат, 1992. 543 с.
4. Чистохвалов, В. Н. (2009) История развития академической мобильности в странах «Болонской зоны». *Педагогическое образование и наука*. 2009. № 9. С. 33– 43.
5. Шпекторенко, І. В. Види мобільності індивіда. URL: <http://uchni.com.ua/kultura/5031/index.html>.

**Басаманович Юлія Сергіївна,  
студентка I курсу магістратури,  
Спеціальності «Соціальна робота. Соціальна педагогіка»**

**Науковий керівник:  
кандидат педагогічних наук, доцент  
Костюшко Г.О.**

#### **«Розвиток творчих здібностей молодших школярів засобами календарної обрядовості»**

Актуальність дослідження полягає в тому, що всебічний розвиток особистості закладається саме в молодшому шкільному віці на основі творчої діяльності, зокрема на прикладі календарно-обрядової тематики. Формування творчої особистості є однією з найбільш актуальних проблем. Сучасна освіта потребує більшої кількості дітей, які творчо мислять, розуміються на українській культурі та вивчають фольклор. Вивчення української спадщини формує світогляд молодшого школяра, а також сприяє розвитку його творчості.

Творчий процес завжди привертає увагу науковців, особливо коли мова йшла про розвиток творчого потенціалу особистості молодших школярів. Психолого-педагогічним аспектам цієї проблеми присвячені праці таких вчених як Б. Ананьєва, Л. Виготського, Дж. Гілфорда, Г. Костюка, О. Леонтєва, О. Матюшкіна, Я. Пономарьова, С. Рубінштейна, П. Торренса, Г. Уоллеса тощо.

Водночас, теорію особистісно-діяльнісного підходу до творчого розвитку молодших школярів розробляли В. Андреев, І. Зязюн, Є. Басін, Б. Богоявленська, Г. Заїченко та ін. Також проблему розвитку творчих здібностей дітей досліджували Н. Бібік, Г. Костюшко, О. Кульчицька, В. Моляко, О. Музика, С. Пальчевський, К. Приходченко, О. Савченко, С. Сисоєва, І. Теплицький, Л. Шпак та ін. Значна увага питанню розвитку творчості особистості на засадах української культури приділяється такими сучасними українськими вченими, як М. Боришевським, В. Доротнюк, С. Максименко, Н. Никончук, Н. Рудницької та іншими.

Перебудова освіти на сучасному етапі поступово націлила наукову думку на необхідність широкого залучення освітян різних напрямків до вирішення питань формування та розвитку творчої особистості. Один із пріоритетних напрямів формування та розвитку творчості молодого покоління закладено в духовних і національних традиціях українського народу [3].

У педагогіці творчість визначається як свідомо, цілеспрямована, активна діяльність людини, спрямована на пізнання та перетворення дійсності, створення нових, оригінальних, ніколи раніше не існувавших предметів, витворів тощо з метою вдосконалення матеріального та духовного життя суспільства [2].



Творча особистість визначається як особистість, межі творчості якої охоплюють дії від нестандартного розв'язання простого завдання до нової реалізації унікальних потенцій (індивіду) в певній галузі, і як людину, яка володіє певним переліком якостей, а саме: рішучістю, вмінням не зупинятись на досягнутому, сміливістю мислення, вмінням бачити за межами того, що бачать її сучасники та що бачили її попередники [1].

Згідно з численними дослідженнями (В. М. Дружиніна, В. О. Моляко, Я. О. Пономарьова, В. А. Семиченко, С. О. Сисоєвої та ін.) творчість являє собою системне явище, що включає: творчі здібності; творчий процес; якості особистості, які забезпечують творчу діяльність.

Аналіз літератури підтверджує, що науковці по-різному трактують поняття «творчі здібності».

О. Музика розглядає творчі здібності як психічне утворення, яке розвивається за загальними закономірностями розвитку здібностей. Спочатку, оволодіваючи діяльністю, людина розвиває виконавські здібності, а коли вже діяльність освоєна, виникають інвенції, що стають передумовою розвитку творчих здібностей. Творчу обдарованість автор вважає не вродженою якістю, а вищим рівнем розвитку здібностей, який характеризується високими творчими досягненнями [2].

Загалом науковці (О. Ковальов, В. Моляко, В. М'ясищев, С. Рубінштейн, Б. Теплов та ін.), що розглядають здібності з позицій діяльності, стоять на тому, що здібності особистості, її якості як суб'єкта творчої діяльності, її потреби, мотиви, знання, вміння, навички, емоції та почуття займають головне місце в особистісному аспекті [там само, с.21].

Отже, творчі здібності – здібності, пов'язані з успішністю створення творів матеріальної та духовної культури, нових ідей, відкриттів, винаходів тощо.

Засобом розвитку й ознайомлення дітей молодшого шкільного віку із українськими народними традиціями, ритуалами, звичаями, а також оберегами, символами є календарна обрядовість. Серед самих розповсюджених календарно-обрядових дійств, які дійшли до наших часів, є традиції святкування Різдва, Нового року, Водохреща, Великодня, Зелених свят, Івана Купала тощо.

Серед головних компонентів змісту творчої роботи молодших школярів засобами календарної обрядовості варто виділити відображення ними художньо-естетичної ідеї. Насамперед, працюючи над власною творчою роботою, учні намагаються передати, закріпити та відобразити на образотворчому матеріалі те головне, що їх хвилює, цікавить, визначає сенс творчості й зокрема характеризує художньо-творчий задум.

### Список використаної літератури

1. Вайнола Р.Х. Технологізація соціально-педагогічної роботи: теорія та практика. Навчальний посібник/ За ред. проф. С.О. Сисоєвої. К.: НПУ імені М.П. Драгоманова, 2008. 188 с.
2. Здібності, творчість, обдарованість: теорія, методика, результати досліджень / За ред. В.О. Моляко, О.Л. Музики. Житомир: Вид-во Рута, 2006. 320 с. URL:<http://eprints.zu.edu.ua/2799/1/monographiya.pdf>
3. Костюшко Г. О. Формування творчості здобувачів освіти на засадах українських народних традицій. «Психологічний супровід та соціально-педагогічна робота в закладі освіти: теорія та практика: колективна монографія. Київ: ФОП Ямчинський О. В., 2020. С. 38-43.
4. Сисоєва С.О. Основи педагогічної творчості: Підручник. К.: Міленіум, 2006. 344 с.

*Берзін Олександр Віталійович,  
студент III курсу,  
Спеціальності «Політологія»*

*Науковий керівник:  
доктор політичних наук, професор  
Новакова О.В.*

### **«Механізми етнополітичної інтеграції українського суспільства в умовах війни»**

**Актуальність теми.** В роботі представлена проблематика процесу сучасної етнополітичної інтеграції українського суспільства, її механізми. Дослідження обраної теми сприятиме кращому розумінню сучасних націотворчих процесів в Україні, враховуючи вплив на них наразі триваючого військового вторгнення з боку РФ.

**Мета дослідження.** Визначити основні механізми етнополітичної інтеграції в Україні під час війни.

**Сутність дослідження.** Український педагог і науковець О. Картунов поділяв етнополітичні процеси на два види: *етнічного згуртування (інтеграції)* та *етнічного розмежування (дезінтеграції)*. Обидві форми були присутні в Україні останнього десятиліття. Анексія Криму і подальше утворення ОРДЛО стали беззаперечними прикладами дезінтеграції, що призвели до часткового чи повного поглинання цих територій, разом із населенням, ворожими державними інститутами, що тимчасово вилучило їх із загальноукраїнського етнополітичного процесу. Натомість, ці ж самі події стали катализатором ряду суттєвих зрушень у масовій свідомості українців, що згодом переросло у один з найбільш ефективних епізодів національної консолідації в сучасній українській історії. Між цим, варто ще згадати проміжне поняття *етнополітичної реінтеграції* - повторного об'єднання того, що раніше розкололося, дезінтегрувалося. Приклад такого процесу в Україні теж є, і пов'язаний він із поверненням частини територій Донбасу (наприклад, міста Слов'янськ та Краматорськ) в 2014-2015 рр. під український контроль. Із зазначених трьох напрямів етнополітичних процесів основна увага буде приділена саме інтеграції, яка постає своєрідним "ключем" для успішної побудови нації.

Етнополітичні процеси прямо пов'язані із відомим принципом самовизначення народів. І саме цей принцип нині є чи не ключовим для українського суспільства періоду військового протистояння. Інтеграція триває на фоні того, як Україна відверто протиставляє себе «руському миру», а тому чимало громадян України проходять цей інтеграційний процес скоріше за ідейними мотивами, аніж етнічними.

Сучасна етнополітична інтеграція в Україні прямо пов'язана із націорозбудовчим процесом попередніх століть. Чимало вчених приходять до висновку, що на сьогодні український народ проходить типові завершальні етапи формування нації, які не були повністю завершені на початку ХХ століття і були згодом перервані радянським пануванням. Історія нам нагадує, що різні народи у період активної національно-визвольної боротьби могли демонструвати майже дику, «первісну» жагу до свідомої боротьби за виокремлення своєї нації, власні принципи та ідеали. Подібна різка зміна самоусвідомлення мас населення може значно пришвидшувати інтеграційні процеси, гуртувати людей навколо певних цінностей та ідей. Ця жага до боротьби наразі є властивою для більшості українського населення, незалежно від походження, місця проживання тощо, що певним чином поєднує громадян з усіх куточків держави в єдиному пориві. Через це починає працювати принцип уподібнення (спільний для всіх виклик), який сам по собі веде до посилення інтеграційних процесів.

Таким чином, останні події в Україні призвели до утворення набору сумісних для всієї країни пріоритетів, до запиту на самоідентифікацію як необхідне явище, наклали

спільну для всіх відповідальність, що разом створює основні передумови інтеграційних процесів. Надалі мова піде про нові інтеграційні механізми, що нині, повноцінно або частково, діють в Україні.

**Створення загальнонаціонального «міфу».** В даному випадку слово «міф» за своїм визначенням є близьким до народного сказання, історії. Тобто, війна створила підґрунтя для нової, спільної історії, до якої буде мати відношення майже кожен українець: від Заходу до Сходу. Наявність історичного епізоду спільного проходження через «вогонь і пекло» майже всіма громадянами України має потенціал до остаточного закриття проблеми внутрішнього розколу країни за територіальною, етнічною та ін. приналежністю (на кшталт поділу «Захід-Схід»).

**Побудова нації на громадянській основі.** Ця теза частково пов'язана із попередньою. Як вже було зазначено, Україна наразі виступає антиподом Росії. Нинішня війна має чимало ознак ідеологічного протистояння, в якому український народ є захисником своїх цінностей та демократичних ідеалів. Для багатьох громадян саме відстоювання ідей демократичної державності та права на самостійне господарювання грає головну роль. Громадяни бажають не лише етнічного виділення, але формування простору для свого гідного існування в майбутньому. В такому форматі більш підходящою є інтеграція на громадянській основі замість суто етнічної, яка в багатонаціональній країні, за надмірного вжитку, здатна призвести до зворотних, дезінтеграційних процесів.

**Громадянське суспільство.** Важкі часи змусили багатьох українців так чи інакше працювати разом заради майбутньої перемоги. Суспільна консолідація значно підвищила роль інституту громадянського суспільства в Україні, який є невід'ємним елементом будь-якої повноцінної, сформованої нації.

**Основні висновки.** Повномасштабне вторгнення військ РФ до України стало каталізатором процесу швидкої етнополітичної інтеграції, яка триває разом із остаточним оформленням сучасної української нації. Механізми інтеграції є стихійними за своєю суттю.

### Список використаної літератури

1. Явір В. А. Етнополітична інтеграція та дезінтеграція у сучасному світі: політико-правовий концепт: монографія. Київ: Логос, 2018. 468 с.
2. О. В. Антонюк. Основи етнополітики: навч. посіб. для студ. вищ. навч. закл. Міжрегіональна академія управління персоналом. – Київ: МАУП, 2005. – 432 с.

*Білко Дарія Володимирівна,  
студентка I курсу магістратури,  
Спеціальності «Соціальне забезпечення»*

*Науковий керівник:  
доктор філософських наук, професор  
Тополь О.В.*

### «Сучасні виклики до системи соціального захисту учасників бойових дій»

Державна політика щодо забезпечення соціально-економічних прав і гарантій учасників бойових дій у всіх розвинених країнах зведена в ранг державних пріоритетів. Узвичасно вважати, що це ті люди, які оплатили право на державну підтримку участю у війні, пораненням чи смертю.

Учасниками бойових дій є особи, які брали участь у виконанні бойових завдань по захисту Батьківщини у складі військових підрозділів, з'єднань, об'єднань всіх видів і родів

військ Збройних Сил діючої армії (флоту), у партизанських загонах і підпіллі та інших формуваннях як у воєнний, так і у мирний час [2]. Нині в Україні налічується близько півмільйона учасників бойових дій.

Механізм отримання статусу учасника бойових дій визначений постановою Кабінету Міністрів України від 20 серпня 2014 року № 413 (із змінами) «Про затвердження Порядку надання статусу учасника бойових дій особам, які захищали незалежність, суверенітет та територіальну цілісність України і брали безпосередню участь в антитерористичній операції, забезпеченні її проведення».

На сьогодні існує потреба щодо унормування поняття "Учасник бойових дій" та визначення його статусу [2]. Згідно з чинним законодавством учасники бойових дій – це люди, які безпосередньо брали участь у бойових діях. Статус має надаватися тим, хто перебуває на передовій. На сьогодні це Гостомель, Ірпінь, Бородянка, Харків, Київська область та інші ділянки, де розгорнулися активні бої. А отже можливість отримання статусу учасника бойових дій зможуть добровольці Сил територіальної оборони і добровольці сил місцевих територіальних громад [3].

Наявна система державної підтримки УБД є застарілою та не відповідає реальним потребам. Якщо одним держава має забезпечити гідну старість, то іншим вона має дати можливість для саморозвитку, навчання та повернення у мирне життя в майбутньому. Чинне законодавство намагається догодити всім і відразу, але не спроможне встановити високий рівень соціального захисту нікому. Хоч як би виконавча влада старалася забезпечити всі задекларовані гарантії, реальна реформа впирається в застаріле й суперечливе законодавство.

Учасники бойових дій потребують не тільки пільг. Вони хочуть отримати від суспільства розуміння їхнього вкладу в захист країни. Держава має показати, що професія військового – почесна і гідна. Слід культивувати повагу до тих людей, які втратили життя, здоров'я, працездатність, а може хтось і не втратив нічого, просто повернувся живим.

Потрібно створювати умови, за яких УБД намагатимуться повернутися до нормального життя, зокрема це може бути і психологічна допомога. "Посттравматичний синдром, що є наслідком перебування військовослужбовця в бойових умовах і суттєво впливає на перебіг психічної діяльності особистості, є не лише індивідуальною проблемою, а і соціальною" – зазначає Тополь О.В. [5, с.232].

Потрібно переглянути механізм соцзахисту, що надаватиме держава військовим: всі види забезпечення, розмір щомісячного грошового утримання, виплати родині під час бойових дій в країні, влаштування дітей у шкільні й дошкільні заклади тощо.

У зв'язку з нинішніми подіями в країні кількість УБД збільшилась. Комітет Верховної Ради України з питань соціалітики та захисту прав ветеранів звернувся до Міністерства у справах ветеранів України щодо стану виконання Закону України «Про внесення змін до деяких законів України про уточнення норм, що врегульовують питання визначення категорій осіб, які визнаються ветеранами війни та членами сімей загиблих Захисників та Захисниць України і надання їм соціальних гарантій». Так, цим законом розширено коло осіб віднесених до числа учасників бойових дій та до осіб з інвалідністю внаслідок війни. Відповідний статус матимуть:

- добровольці Сил територіальної оборони Збройних Сил України;
- особи зі складу добровольчого формування територіальної громади
- особи зі складу громадського формування з охорони громадського порядку і державного кордону,
- особи, які брали участь у заходах, необхідних для забезпечення оборони України, захисту безпеки населення та інтересів держави, внаслідок військової агресії Російської Федерації проти України [1].

В країні брак коштів, тому потрібно ранжувати пільговиків. Людина свідомо йде на військову службу не для того, наприклад, щоб отримати пільги. На сьогодні те, що є нині,— застаріле, яке треба змінити на європейське цивілізоване. «Захищати» слід тільки

тих, хто щось утратив на війні: інваліди війни й особи, що втратили працездатність, а також члени їхніх сімей [4].

### Список використаної літератури

1. Після воєнного стану в Україні добровольці тероборони, утвореної тергромадою, отримують статус учасника бойових дій / Верховна Рада України, 2022. URL: <https://www.rada.gov.ua/news/razom/221943.html>
2. Галюта С. Визначення ветеранських статусів. Доцільність перегляду наданих статусів», 2021. URL: <https://www.ukrinform.ua/rubric-presshall/2459671-viznacenna-veteranskih-statusiv-docilnist-peregladu-nadanih-statusiv.html>
3. Мартиненко О.В. Надання статусу УБД добровольцям Сил територіальної оборони Збройних Сил України, 2022. URL: <https://ua.interfax.com.ua/news/general/814401.html>
4. Мороз Т. Революція в системі соцзахисту учасників бойових дій, 2021. URL: <https://armyinform.com.ua/2019/10/03/revolyucziya-v-systemi-soczzahystu-uchasnykiv-bojovyh-dij/>
5. Тополь О.В. Соціально-психологічна реабілітація учасників антитерористичної операції. *Вісник Чернігівського національного педагогічного університету. Серія: Педагогічні науки / Чернігівський національний педагогічний університет імені Т.Г. Шевченка ; гол. ред. Носко М.О.* Чернігів : ЧНПУ, 2015. Вип. 124. С. 230-233.

*Цінь Бовен,  
аспірант кафедри соціальної реабілітації та соціальної педагогіки  
факультету психології,  
Київського національного Університету  
імені Тараса Шевченка*

*Науковий керівник:  
доктор педагогічних наук, професор  
Чернуха Н.М.*

### «Соціальна адаптація іноземних студентів в освітній діяльності»

Сучасні вимоги диктують необхідність активної розробки та впровадження системи соціальної адаптації іноземних студентів, яка зможе забезпечити ефективну інтерактивну та інформаційну взаємодію між усіма суб'єктами освітньої діяльності.

У психолого-педагогічних дослідженнях проблема професійно-орієнтованої адаптації розглядається в працях Л. Даренської, Г. Кайтукової, Т. Каткової, Т. Петриченко, С. Рунової, І. Сорокіної, Л. Щепотько та ін. Адаптацію, більшість дослідників, класифікують за її основними ознаками: соціокультурна адаптація; соціально-психологічна адаптація; педагогічна адаптація. Під «соціокультурною адаптацією» розуміємо активний процес взаємодії і взаємовпливу двох культур та середовища проживання. А відтак, можемо назвати процесом опанування основними життєвими навичками, засвоєнням основних норм і закономірностей нового середовища, так званий феномен «входження в культуру» [2].

За допомогою науково-теоретичного аналізу констатовано, що навчальний процес інтеграції іноземного студента в нове освітнє середовище університету є частиною його соціальної адаптації до навчального процесу в ЗВО. Даний процес безпосередньо впливає на його особистісний розвиток, навчальну і соціальну успішність.

Проведене дослідження дозволяє уточнити визначення поняття «соціальна адаптація іноземного студента» як вид взаємодії іноземного студента із соціокультурним середовищем, при якому відбувається набуття певного соціального статусу шляхом

використання певних соціальних ролей, заснованих на оволодінні соціальними нормами, правилами, цінностями, соціальним досвідом конкретного середовища (*авторське*).

Зазначимо, що для повноцінного розкриття сутності поняття «соціальної адаптації» варто розглядати його через призму двох взаємопов'язаних елементів, таких як: акомодатії та асиміляція; а структуру освітнього середовища університету варто розглядати через призму її компонентів, таких як: фізіологічний (особистісний), соціокультурний, просторово-предметний, діяльнісно-технологічний та самоорганізаційний компоненти [1].

Соціальна адаптація іноземних студентів до українського освітнього середовища університету як складний і довготривалий процес охоплює всі сфери життя. Найважчий період досліджуваного нами явища припадає на перший рік навчання. Серед труднощів, з якими стикаються іноземні студенти, є об'єктивні (новий зміст навчання, спілкування, взаємодії) та суб'єктивні (невпевненість, тривожність тощо). Деякі автори вказують на педагогічні труднощі (недостатня розробленість теорії та практики освітнього процесу, непідготовленість і навіть небажання деяких викладачів враховувати вікові та індивідуальні особливості учнів) [3].

Отже, соціальну адаптацію іноземних студентів у освітньому середовищі університету можна розглядати як цілісну систему, успішність якої визначається великою кількістю параметрів і критеріїв для підвищення якості освіти іноземних студентів і досягнення найкращих результатів у навчанні.

Соціальна адаптація іноземних студентів у освітньому середовищі університету є складним, багатограним, динамічним процесом. Для цього необхідним є синергетичний підхід до вивчення проблеми, поєднання соціології, філософії, психології, педагогіки, соціальної педагогіки тощо. Важливим і особливим питанням є питання розробки та впровадження сучасних та дієвих механізмів соціальної адаптації іноземних студентів у освітньому середовищі університету.

#### **Список використаної літератури**

1. Братко, М. В. (2017). Управління професійною підготовкою фахівців в освітньому середовищі університетського коледжу: теорія і практика: монографія / за ред. Л. Л. Хоружої. Кам'янець-Подільський :Аксіома, 2017. 424 с.
2. Довгодько, Т. (2008). Особливості пропедевтичної підготовки студентів іноземців та їх психолого-педагогічна адаптація у науковому середовищі вищих навчальних закладів. Реалізація традиційних методів та пошук інновацій у процесі підготовки іноземних студентів у сучасному вищому навчальному закладі: матеріали міжнародної науково-методичної конференції. X, 2008. 362 с.
3. Дятленко, М. Н. (2009). Умови адаптації студентів-першокурсників до навчання у ВНЗ. *Збірник наук. праць інституту психології і соціальної педагогіки КМПУ імені Б. Д. Грінченка*. Московський гуманітарний педагогічний інститут. 2009. Вип. 1. URL: <https://www.psyh.kiev.ua>.

***Боровик Олена Олександрівна,  
студентка II курсу магістратури,  
Спеціальності «Освітні, педагогічні науки»***

***Науковий керівник:  
кандидат педагогічних наук, старший викладач  
Соляник М.Г.***

**«Технології соціально-педагогічної роботи з дітьми, які перебувають у складних життєвих обставинах»**

Кожна сім'я, яка опинилася у складних життєвих обставинах, має причину або комплекс причин, які провокують проблеми сімейного життя і з якими члени родини не можуть впоратися самотійно.

Питання технологій соціально-педагогічної роботи з дітьми та сім'ями, які опинилися у складних життєвих обставинах розглядали такі науковці та вчені, як: А. Капська, Т. Семигіна, С. Харченко, М. Соляник, Р. Вайнола, Л. Завацька та ін.

Відповідно до Закону України „Про охорону дитинства” дитина, яка перебуває у складних життєвих обставинах, – дитина, яка потрапила в умови, що негативно впливають на її життя, стан здоров'я та розвиток у зв'язку з інвалідністю, тяжкою хворобою, безпритульністю, перебуванням у конфлікті із законом, залученням до найгірших форм дитячої праці, залежністю від психотропних речовин та інших видів залежності, насильством та жорстоким поводженням у сім'ї, ухилянням батьків, осіб, які їх замінюють, від виконання своїх обов'язків, обставинами стихійного лиха, техногенних аварій, катастроф, воєнних дій чи збройних конфліктів тощо, що встановлено за результатами оцінки потреб дитини [1].

Попередня інформація про сім'ї, які потребують соціальної підтримки, формується не на підставі вивчення життєвих обставин родини, а за зовнішніми проявами неблагополуччя, які можуть розглядатися як індикатори кризового стану родини:

- конфлікти в сім'ї між подружжям;
- конфлікт між батьками та дітьми;
- асоціальна поведінка дітей, бродяжництво;
- моральне та фізичне насилля в сім'ї;
- безвідповідальне батьківство [3].

Допомога таким сім'ям надається завдяки здійсненими результатами діагностик психологічного стану, сімейного оточення, поведінки і рівня розвитку та фізичного здоров'я дитини.

Серед технологій, напрямків та методів соціально-педагогічної роботи з дітьми, які опинилися у складній життєвій ситуації, вченими виділяють соціальний супровід, ведення випадку, консультування, кризове втручання, соціальне забезпечення, соціальна допомога, соціальне забезпечення тощо [2].

Одним з прикладів форми соціально-педагогічної роботи з дітьми є проєктивна діяльність з дітьми, які опинилися у складній життєвій ситуації.

Нами було розроблено соціальний проєкт «Подаруй дитині краплину щастя». Актуальність проєкту полягає в тому, що більшість дітей, які потрапили в складні життєві умови є потенційними жертвами соціалізації. Суспільство в цьому випадку має виявити ініціативу для створення всіх відповідних умов для таких категорій людей. Кожна така дитина заслуговує на можливість всебічного розвитку та досягнення своєї мрії у житті. Встановлено, що соціальне виховання дітей та молоді базується на завданні суспільства дотримуватись прав і свобод, підтримка такої особи у професійній і особистій реалізації. Отож, це сприятиме відновленню їх повноцінного соціального статусу та гнучкої адаптації, аби кожна дитина мала шанс ввійти в доросле життя повноцінною особистістю.

Метою нашого проєкту є сприяння процесу соціальної адаптації дітей, які опинилися в складних життєвих обставинах, дітей-сиріт, позбавлених батьківського піклування засобами мистецтва, підтримка їхніх творчих здібностей, залучення до суспільного життя громади, стимулювання їх до активної життєвої позиції.

Серед завдань нами окреслено такі:

- виявлення та залучення дітей відповідних категорій до занять з різних видів художньої творчості, літературного, музичного, театрального мистецтва;
- виявлення нових талантів, удосконалення професійної майстерності дітей-сиріт у різних видах мистецтва;
- всебічне вивчення проблем творчої діяльності дітей;
- обмін досвідом реабілітації та адаптації дітей

- привернення уваги державних, громадських організацій та комерційних структур до проблем дітей.

Цільовою групою проекту є діти віком від 5 до 17 років.

В рамках проекту нами запропоновано провести такі заходи та форми роботи, як: підбір та підготовка фахівців (підготовка лідерів серед молоді), вивчення ситуації (проведення досліджень, опитування); навчання (бесіди, тренінги); консультування – індивідуальні, групові; вулична робота, ігротеки; розробка та підтримка сайтів, інших інформаційних ресурсів; конкурс творчих робіт, фестиваль; акція на волонтерський збір подарунків для дітей; залучення партнерів; обмін досвідом тощо.

По результату реалізації проекту ми прагнемо покращити соціальні навички дітей, які перебувають у СЖО, підвищити поінформованість громади, щодо проблем і потреб дітей з числа СЖО, підвищення рівня впевненості дітей в себе і свої сили, підвищити рівень самоствердженні та самореалізації дітей зазначеної категорії

### Список використаної літератури

1. Про охорону дитинства: Закон України № 2402-III від 26.04.2021р. – URL: <https://zakon.rada.gov.ua/laws/show/2402-14#Text>

2. Соляник М.Г. Соціально-педагогічна підтримка сімей, які опинилися у складних життєвих обставинах: технологічний аспект // Вісник Луганського національного університету імені Тараса Шевченка. Педагогічні науки. № 4 (287) лютий 2014. Луганськ, 2014. С.91-98.

3. Технологія роботи з різними категоріями клієнтів центрів соціальних служб для молоді: Методичний посібник / С.В. Толстоухова, О.О. Яременко, О.В. Вакуленко та ін. К.: ДЦССМ, Державний ін.-т проблем сім'ї та молоді, 2003. 88 с.

*Брідня Діана Олександрівна,  
студентка IV курсу,  
Спеціальності «Соціально-виховна робота  
з дітьми та молоддю»*

*Науковий керівник:  
кандидат педагогічних наук, доцент  
Вакуленко О. В.*

### «Молодіжна соціально-виховна робота в громаді»

Молодь завжди була однією з важливих категорій, що потребує особливої уваги, урахуваючи вікові та індивідуальні особливості: включення різних категорій молоді до громадської діяльності; використання різноманітних форм і методів щодо вирішення проблем соціалізації із залученням державних та громадських установ чи організацій; взаємодія всіх соціальних інститутів на шляху до ефективного процесу соціалізації молоді; урахування соціальних, психологічних, особистісних чинників розвитку особистості під час формування диференційованого підходу в роботі з молоддю [5]. Молодіжна політика в Україні є об'єктом наукового пошуку українських науковців як Д. Андрєєва, О. Балакірева, Є. Бородін, М. Головатий, В. Головенько, С. Гринчишин, О. Каретна, Г. Коваль, Н. Комарова, В. Кулік, В. Орлов, В. Перепелиця, І. Пеша, М. Попатенко, Г. Смокова, Р. Сторожук О. Яременко та ін.

Законом України «Про основні засади молодіжної політики» (2021 р.) визначено, що основними завданнями державної політики України щодо молоді є «...створення умов для залучення молоді до громадського, політичного, соціально-економічного, культурного життя суспільства, популяризація ролі та важливості участі молоді у процесі ухвалення рішень; формування громадянської, національної та культурної ідентичності української



молоді; сприяння інституційному розвитку молодіжних та дитячих громадських об'єднань, молодіжних центрів, посилення їхньої ролі у процесі соціалізації молоді; розвиток молодіжної інфраструктури». Науковець В. Мотречко вважає, що «...спираючись на креативний, інноваційний потенціал молоді, її особливості, суспільні ролі та проблеми при формуванні та реалізації молодіжної політики на всіх рівнях необхідно враховувати дуалістичну природу цієї категорії населення. Саме суб'єктність молоді у формуванні та реалізації молодіжної політики є одночасно додатковим ресурсом та інноваційним потенціалом цих процесів» [2].

На сьогодні науковці та практики молодіжної сфери акцентують увагу на залученні молоді до життєдіяльності громади, підтримки молодіжних ініціатив, сприяння розвитку молодіжної інфраструктури, у тому числі молодіжних центрів як осередків молодіжної роботи в громаді. Метою діяльності таких центрів є сприяння соціалізації та самореалізації молоді, інтелектуальному, моральному, духовному розвитку, реалізації її творчого потенціалу та національно-патріотичному вихованню, популяризації здорового способу життя, працевлаштуванню та зайнятості у вільний час, молодіжному підприємництву, забезпеченню громадянської освіти молоді та розвитку волонтерства, підвищенню рівня мобільності молоді [4]. Діяльність молодіжних центрів у громаді розкривається у працях науковців І. Белецької, Т. Бондарук, Є. Бородіна, О. Вакуленко, Н. Кочубей, Н. Літвінової, О. Локшиної, Л. Мукосеєвої, І. Пешої, Н. Тілікіної.

Науковці І. Беляєва, Н. Комарова, І. Пеша, Н. Тілікіна, О. Ярема, О. Ярошенко виокремили такі напрями молодіжної роботи, що мають бути забезпечені при формуванні регіональної молодіжної політики:

1. Організація змістовного дозвілля молоді, що передбачає організацію вільного часу; профілактику шкідливих звичок; історико-краєзнавчу роботу; патріотичне виховання. Така робота проводиться шкільними закладами, клубами за місцем проживання, громадськими об'єднаннями, в літніх таборах відпочинку та у ході таборування, гуртками, секціями тощо.

2. Освіта та розвиток молоді (отримання необхідних знань і навичок: формальна та неформальна освіта; формування лідерських якостей; профорієнтація. Здійснюють навчальні заклади, громадські організації, центри зайнятості.

3. Молодіжна участь – залучення молоді до формування і реалізації молодіжної політики: реалізація суспільно корисних проєктів; участь у прийнятті рішень/громадські слухання, молодіжні ради; механізми залучення молоді та врахування молодіжних потреб. Залучення молоді до вирішення проблем громади через волонтерство, реалізація соціальних проєктів, координаційно-дорадчі молодіжні органи, молодіжні програми.

4. Забезпечення належних умов життя та розвитку молоді (забезпечення житлом; працевлаштування; професійне навчання; гідний заробіток; адміністративні та соціальні послуги. Сфера відповідальності місцевих органів виконавчої влади та місцевого самоврядування, бізнес-структур, відділів по роботі з молоддю.

5) Соціальна підтримка соціально-вразливих категорій молоді (консультації; соціальні послуги; матеріальна та соціальна підтримка). Здійснюють центри соціальних служб для сім'ї, дітей та молоді, волонтери, фахівці соціальної роботи, громадські організації, що працюють з окремими категоріями, соціальні заклади.

Молодіжна робота в громаді є інструментом забезпечення особистісного розвитку, соціальної інтеграції та активної громадянської позиції молодих людей. Молодіжна робота є «ключовим словом» для всіх видів діяльності соціального, культурного, освітнього або політичного характеру, які проводяться разом з молоддю, для молоді та силами самої молоді. Основна мета молодіжної роботи полягає у створенні для молодих людей можливостей самим формувати своє власне майбутнє.

#### Список використаної літератури

1. Безпалько О. В. Організація соціально-педагогічної роботи з дітьми та молоддю у територіальній громаді: теоретико-методичні основи: Монографія. К. Режим доступу: <https://core.ac.uk/download/pdf/19667907.pdf>

2. Мотречко В.В. Організація діяльності суб'єктів місцевого самоврядування щодо реалізації молодіжної політики: автореф. дис. на здобуття наук. ступеня канд. наук з держ. упр.: спец. 25.00.04 "Місьцеве самоврядування". К., 2018. 20 с.

3. Молодіжна політика в умовах децентралізації. Методичні рекомендації для спеціалістів, які реалізують державну політику в молодіжній сфері / за ред. І.В. Пешої. 2-е вид. Київ: ДУ «Державний інститут сімейної та молодіжної політики», 2019. 40 с.

4. Реформування молодіжної політики відповідно до сучасних запитів молоді та держави. Щорічна доповідь Президентів України, Верховній Раді України та Кабінету Міністрів України про становище молоді в Україні (за підсумками 2012-2021 років) / [редкол.: Попатенко М.М., гол. ред. колег.; Бондар Т.В. та ін.]. Київ: ТОВ «Ройлайд», 2021. 100 с.

5. Ступак О.Ю. Теорія і практика формування соціальної активності молоді в інститутах громадянського суспільства. автореф. дис. канд. пед. наук: спец. 13.00.05 «Соціальна педагогіка». Слов'янськ, 2021. 20 с.

*Бугаєвська Віолетта Сергіївна,  
студентка IV курсу,  
Спеціальності «Соціальне забезпечення»*

*Науковий керівник:  
кандидат юридичних наук, доцент  
Сушицька Н.В.*

### **«Соціальна функція держави в умовах воєнних дій»**

Україна відповідно до Конституції є соціальною державою [1]. Реалізація основних вимог цього суспільного інституту передбачає відповідальність суспільства за умови існування кожного громадянина і водночас кожен громадянин має бути відповідальним за формування власного добробуту. Конституційне прагнення розвивати та зміцнювати демократичну державу неможливо реалізувати без утвердження в суспільній свідомості та соціальній практиці невідчужуваних прав і свобод людини, нормативного закріплення їхніх гарантій. Держава повинна спрямовувати активність на забезпечення прав людини, утворення матеріальних, організаційних, соціальних, політичних та інших умов для найбільш повного використання людиною своїх прав і свобод [2].

Необхідність реалізації державою соціальних завдань підтверджується сучасним станом українського суспільства, який свідчить про те, що основні соціальні ризики досягли масштабів, які можуть становити реальну загрозу соціальній безпеці держави. Відомо, що соціальна функція - це найголовніша функція демократичної держави, що передбачає створення рівних умов для розвитку і всебічної реалізації особистісного соціального потенціалу кожної людини, захист особи на рівні державних мінімальних стандартів і соціальних гарантій, створення середовища для повноцінного розвитку кожного громадянина країни [3].

Разом з тим, науковці розглядають соціальну функцію як «гарантування соціальної безпеки громадян, створення умов для повного здійснення їхніх прав на працю, достатній життєвий рівень; зняття і пом'якшення соціальних суперечностей за допомогою гуманної і справедливої соціальної політики» [4]. Так само низка українських дослідників вважають, що соціальна функція повинна забезпечувати створення належних умов для реалізації громадянам права на працю, достатній життєвий рівень, охорону здоров'я,

пенсійне забезпечення тощо [5]. Отже, забезпечення належного рівня життя членів суспільства держави є одним із основних завдань реалізації соціальної функції держави.

У системі внутрішніх функцій сучасної демократичної і правової держави одне з найважливіших місць посідає соціальна функція, яка нині відіграє не менш важливу роль, ніж політична, економічна або екологічна функції [6].

В умовах воєнних дій, соціальна функція перемістилась в епіцентр уваги держави, оскільки з нею безпосередньо пов'язано вирішення завдань, спрямованих на створення середовища для соціального захисту населення України, особливо в місцях які були найбільше зруйновані і знищені, забезпечення належного життєвого рівня населення в місцях тимчасового перебування громадян. Таким чином, зараз в українському суспільстві відбувається переосмислення ролі держави у соціальних процесах, і одночасно з цим змінюється місце особистості, яка стає активним учасником процесів формування і реалізації соціальної функції держави.

Соціальний захист становить зміст соціальної функції держави і є системою економічних, юридичних, організаційних заходів щодо забезпечення основних соціальних прав людини і громадянина в державі. Головним завданням держави тепер має бути не лише опікування соціально вразливими членами суспільства, а також створення умов для всіх громадян України [7].

В умовах воєнного стану надзвичайно важливо забезпечити оперативне, належне та безперервне виконання місцевих бюджетів. Для забезпечення ефективного функціонування бюджетної сфери та життєво необхідних потреб жителів територіальних громад у період дії воєнного стану Офіс Президента України, Уряд, Верховна Рада України, РНБО та інші центральні органи виконавчої влади приймають низку швидких, ефективних, оперативних рішень.

В перші дні війни українським парламентом, Президентом, урядом було закумульовано дії всього народу на протистояння російській навалі. Було прийнято низку Законів, Постанов, зокрема, Закон України «Про правовий режим воєнного стану». Цей Закон визначає зміст правового режиму воєнного стану, порядок його введення та скасування, правові засади діяльності органів державної влади, військового командування, військових адміністрацій, органів місцевого самоврядування, підприємств, установ та організацій в умовах воєнного стану, гарантії прав і свобод людини і громадянина та прав і законних інтересів юридичних осіб [8].

Для полегшення умов існування внутрішньо-переміщених осіб, фінансової підтримки постраждалих від воєнних дій громадян: Постанова Кабінету Міністрів України від 16 квітня 2022 р. № 457 «Про підтримку окремих категорій населення, яке постраждало у зв'язку з військовою агресією Російської Федерації проти України» .

Велику роль в реалізації соціальної функції держави відіграють волонтерські організації, діячі культури і спорту, які через благодійні Фонди збирають кошти на підтримку ЗСУ, тим, хто опинився в оточенні, евакуйованим.

### **Список використаної літератури**

1. Конституція України : закон України від 28 червня 1996 р. № 254к/96 // Відомості Верховної Ради України. – 1996. – № 30. – ст. 46.
2. Сушицька Н.В. Соціальні гарантії економічно активного населення в Україні // Актуальні проблеми соціальної роботи: досвід і перспективи: матеріали всеукраїнської науково – практичної Інтернет - конференції. Кам'янець – Подільський: Видавець Ковальчук О.В., 2021 С. 112-115
3. Д.С. Гвасалія. Соціальна функція держави та її складові. / Економіка і регіон № 2 (29) - 2011 – ПоптНТУ
4. Скакун О. Ф. Теорія держави і права : підручник. Київ : Алерта, 2010.
5. Гусарев С. Д. Теорія держави та права : навч. посіб. / за заг. ред. С. Д. Гусарева, Д. Тихомирова. Київ : НАВС ; Освіта України, 2017. С. 65.

6. Загальна теорія держави і права : підруч. для студентів юрид. вищих навч. закладів / за ред. М. В. Цвіка, О. В. Петришина. — Х., 2009.

7. Силкіна С. “Новий гуманізм” як світоглядна засада освітньої стратегії ЮНЕСКО // Філософія освіти. 2015. № 1(16).

8. Закон України «Про правовий режим воєнного стану» від 15 березня 2022 р. №2124-IX // Відомості Верховної Ради України. – 2015. – № 28. – ст. 250.

*Бунгеа Лілія Сергіївна,  
аспірантка II курсу,  
Спеціальності «Політологія»*

*Науковий керівник:  
доктор політичних наук, професор  
Остапенко М.А.*

### **«Інтернет-технології: особливості використання у сучасних політичних процесах»**

Світова політична практика свідчить, що інтернет є важливим і невід'ємним компонентом в сучасних політичних процесах. В умовах сьогодення, традиційні форми політичної комунікації не в змозі відповісти на увесь спектр суспільних запитів, а тому постає потреба в інтеграції інтернет-технологій у процес передачі і отримання політичної інформації.

В сучасних умовах боротьба за владу все більше перетікає у віртуальний політичний простір з використанням політичних інтернет-технологій. У політичному процесі все частіше соціальні мережі, блоги, форуми використовуються для агітації, залучення прихильників, організації та координування масових акцій, донесення політичних програм.

Виборчі технології з погляду політичної науки вивчають такі українські науковці, як Н. Аржанов, В. Бебик, О. Валевський, А. Віденко, Ф. Ільєсов, Ю. Ключковський, Л. Кочубей, Ю. Краснокутська, Р. Павленко, О. Ярмаш, та ін.

Велика кількість науковців займається дослідженням використання політичних технологій, а саме: В. Бебик, С. Грабовська, Е. Доценко, І. Жданов, С. Кара-Мурза, В. Панкратов, , І. Поліщук та ін.

У працях А. Вілінова, А. Ковальова, В. Машковського, Г. Почепцова розроблені загальнотеоретичні підходи до розуміння суті виборчих технологій та їх впливу на виборчі процеси.

Багато сучасних дослідників вважають, що інтернет має низку ключових переваг, здатних значно підвищити рівень ефективності виборчого процесу. Зокрема, серед них виділяють такі функціональні переваги:

1. легкість і швидкість публікації інформації;
2. доступ до цільової аудиторії шляхом автоматичного встановлення географічного місцезнаходження користувача (а відповідно, гіпотетичного матеріального стану, расової і релігійної приналежності) через IP-адресу й показ «відповідної» реклами на сайті;
3. відсутність просторових і часових обмежень;
4. швидкий зворотний зв'язок;
5. демонстрація залученості політика чи політичної структури до сучасних технологій, що символізують прогрес (інтернет-конференції, згадування про інтернет-присутність політика в традиційних ЗМІ) [1, с. 12];

б. зменшення витрат на рекламну кампанію (М. Гельман заявив, що за рахунок інтернету бюджет федеральної кампанії 1996 року, оцінюваний у 4,4 млн. доларів може бути вдвічі менший) [2, с. 5].

Негативним фактором використання інтернет-технологій є його законодавча неврегульованість, завдяки якій вдаються до нечесних методів боротьби без жодних наслідків, наприклад, обходження обмеження щодо використання коштів із виборчих фондів. Так, у США відсутність законодавчого врегулювання діяльності інтернет-кампаній уможлиблює проведення агітації за кандидатів будь-кому. Тож багато організацій використовують інтернет для підтримки кандидата, який захищає їхні інтереси, розміщуючи на своєму сайті його рекламу, що подає кандидата у вигідному світлі. Часто це обертається тиражуванням неперевіраних чи перекручених фактів, приписуванням висловлювань і бомбардуванням користувачів всесвітньої павутини «спамом» (небажаними електронними розсилками) [3, с. 189].

До основних форм використання інтернет-технологій як інструмента політичної комунікації відносять:

1. створення та тиражування політичної інформації за допомогою сайтів, блогів, інтернет-ЗМІ;
2. застосування інтернету як інструменту контрреклами у виборчих кампаніях («злив» компрометуючих фактів чи дезінформації, які «легітимують» появу такої інформації у традиційних ЗМІ, знімаючи з них відповідальність за її правдивість);
3. «накрутка» рейтингу сайту (вихід на перші позиції в інтернет-рейтингах за рахунок фіктивних відвідувачів);
4. технологія підміни сайтів (створення сайтів двійників);
5. організація атак хакерів на сайти кандидатів чи партій;
6. використання відеоресурсу YouTube.com (як альтернатива телебаченню);
7. використання Google Boombing, коли на певний запит пошукова система видає абсурдний або провокаційний результат;
8. застосування комп'ютерних НЛП-технологій, у яких головним засобом впливу виступають спеціально підібрані вербальні (словесні) й невербальні (образні) лінгвістичні програми, засвоєння змісту яких дозволяє змінити в заданому напрямку переконання, погляди і уявлення людини (як окремого індивіда, так і цілих груп людей). Сучасні НЛП-технології виробництва віщальних програм, комп'ютерних ігор, інтернет спілкування є дієвими, оскільки дозволяють уникнути контролю з боку свідомості сторони, що сприймає інформацію [4., с.75-76].

Отже, збільшення масового доступу до мережі інтернет відіграє дедалі більшу роль не тільки у повсякденному житті суспільства, але й у сучасному політичному процесі. Використання інтернет-технологій є фактором підвищення ефективності роботи політичних суб'єктів за рахунок можливостей, які з'являються при перенесенні частини організаційної активності в інтернет.

### Список використаної літератури

1. Иванов Д. Политический PR в Интернете: российские реалии. Интернет-маркетинг. 2002. № 4, С. 12.
2. Интернет может удешевить избирательную кампанию. Взгляд. 2007. С. 5.
3. Поліщук, І. О., Моторнюк Т. М., Поняття «виборчі технології»: основні концептуальні підходи. Вісник Національної юридичної академії України імені Ярослава Мудрого. 2011. С. 189.
4. Уварова Т.І. Выборчі інтернет-технології у сучасному політичному просторі. Збірник тез наукових доповідей XIV Міжнародної науково-практичної конференції «Людина, культура, техніка в новому тисячолітті». 2013. С.75-76.

*Вайнбергер Вікторія Андріївна,  
студентка IV курсу,  
Спеціальності «Право»*

*Науковий керівник:  
кандидат юридичних наук, доцент  
Макарова О.В.*

### **«Захист права інтелектуальної власності в мережі Інтернет»**

Ми живемо в демократичній державі, якщо наше право порушується, ми маємо право на захист. Конституція України в ст.41 закріплює: «Кожен має право володіти, користуватися і розпоряджатися своєю власністю, результатами своєї інтелектуальної, творчої діяльності. Ніхто не може бути протиправно позбавлений права власності. Право приватної власності є непорушним» [1].

Право інтелектуальної власності – це право особи на результат її розумової, творчої діяльності, яке охороняється законом. Особливість права інтелектуальної власності полягає в тому, що воно є непорушним, охороняється законом, складається з особистого немайнового права (є не відчужуваним) та майнового права (може передаватися іншим особам) [2].

Інтелектуальна власність в мережі інтернет - це розміщення результату творчої та інтелектуальної діяльності людини на веб-сайті (чи веб-сторінці). Виходячи з цього, зробимо висновок, що право інтелектуальної власності в мережі Інтернет – це право особи захищати результат своєї інтелектуальної діяльності.

Загальні засади захисту права інтелектуальної власності передбачають 3 способи захисту:

- 1) цивільно-правовий (позасудовий і судовий);
- 2) кримінально-правовий;
- 3) адміністративно-правовий.

Цивільно-правовий спосіб захисту здійснюється відповідно до профільного законодавства та залежно від виду правовідносин (цивільно-правові, господарсько-правові). Цей спосіб реалізується з урахуванням приписів Цивільного та Господарського кодексів України. Також виконується з урахуванням певних аспектів спеціального законодавства: Закону України «Про авторське право та суміжні права», Закону України «Щодо винаходів та корисних моделей», Закону України «Про охорону прав на промислові зразки» та інших [2].

Позасудовий порядок можливо здійснити двома способами:

- 1) спеціальна процедура визначена ст. 52-1 ЗУ «Про авторське право та суміжні права»;
- 2) загальна процедура, визначена Господарським кодексом України.

Наступний спосіб захисту права інтелектуальної власності є кримінально-правовий спосіб захисту. Представлений він щодо інтелектуальної власності трьома статтями в Кримінальному Кодексі України: ст. 176 (авторське право та суміжні права), ст.177 (промислова власність), ст. 229 (торговельні марки) [3].

Якщо говорити про кримінально-правовий порядок переслідування, то ці злочини, є злочинами з матеріальним складом. Тобто, необхідне настання негативних наслідків у вигляді матеріальної шкоди в значному, великому або особливо великому розмірі. Порушення прав інтелектуальної власності в мережі Інтернеті більшою мірою розслідується підрозділами Національної поліції, які займаються кібербезпекою. Отже, плюсами кримінального переслідування є: результативність, зразковість справи для інших осіб.

Адміністративно-правовий спосіб захисту в найменшій мірі відповідає порушенню та захисту прав інтелектуальної власності в мережі Інтернет. Кодекс України про

адміністративні правопорушення звів все до однієї статті - 51-2 «Порушення прав на об'єкт права інтелектуальної власності» [4]. На сьогоднішній день адміністративне правопорушення – це неефективний варіант, тому більшість вибирають цивільно-правовий чи кримінально-правовий спосіб захисту.

Для захисту порушення прав обов'язково мати у наявності:

- доказ права власності на матеріали чи об'єкти інтелектуальної власності (отримання патентів чи/та Свідоцтв на об'єкт промислової власності чи об'єкт авторського права);

- фіксовані докази факту правопорушень в Інтернеті;
- точну назва (ім'я) правопорушника та дані для зв'язку і звернення.

Можливі звернення (досудовий захист):

- до правопорушника напряду;
- до постачальника послуг хостингу;
- до компетентних органів, що дбають про захист інтелектуальних прав.

Отже, право інтелектуальної власності в мережі Інтернет захищається цивільним, кримінальним, адміністративним судочинством і тому маємо три способи захисту права інтелектуальної власності в мережі Інтернет: цивільно-правовий, кримінально-правовий, адміністративно-правовий. Популярним є цивільно-правовий та в деяких випадках кримінально-правовий, адміністративно-правовий не користується популярністю.

#### **Список використаної літератури**

1. Конституція України : Закон України від 28 червня 1996 р. № 254к/96 / Верховна Рада України. Відомості Верховної Ради України. 1996. № 30. Ст. 141.

2. . Цивільний кодекс України [Електронний ресурс] // Голос України. – 2003. – Режим доступу до ресурсу: <http://zakon2.rada.gov.ua/laws/show/435-15> .

3. Кримінальний кодекс України від 5 квітня 2001 року [Електронний ресурс] // Відомості Верховної Ради України. – 2001. – № 25-26. – Режим доступу: <http://zakon3.rada.gov.ua/laws/show/2341-14>.

4. Кодекс України про адміністративні правопорушення (офіційне видання) - К.: Видавничий Дім, 2021. - С. 176.

*Василенко Ангеліна Олександрівна,  
студентка I курсу,  
Спеціальності «Політологія»*

*Науковий керівник:  
кандидат політичних наук, доцент  
Горбатенко І.А.*

#### **«Роль політичної еліти в умовах соціальних потрясінь»**

У перекладі із французької мови термін «еліта» означає «краще», «добірне». Ідеї поділу суспільства на «вищих» і «нижчих», «аристократію» і «простолюдинів» знайшли своє обґрунтування ще у творчості Конфуція, Платона, Н. Макіавеллі, Ф. Ніцше та інших видатних науковців. Наприкінці XIX – на початку XX ст. з'являються перші концепції еліт, авторами яких були Г. Моска, В. Парето, Р. Міхельс.

Поняття «еліта» є багатозначним. Найбільш універсальним є наступне його визначення: політична еліта – не просто група осіб, яка волею випадку наділена владою, а соціальна група, що формується в результаті “природного добору”; прошарок людей, що формується з особистостей, які володіють певними здібностями, професійними знаннями, навичками, уміннями. Тому політична еліта є центральною ланкою державного управління, від діяльності якої в значній мірі залежать хід політичного розвитку

суспільства, функціонування політичної системи. У відповідності з цим І. Родинський слушно зазначає: «Проблематика генези політичної та адміністративної еліти в умовах українського сьогодення на початку XXI ст. є чи не однією з найактуальніших для побудови модерної Української держави в умовах процесу її євроатлантичної інтеграції» [1, с. 21].

Політична еліта, зокрема, відіграє чи не найважливішу роль у суспільно-політичному житті. Тисячоліттями вона виконувала дві основні функції: створення та розвитку. В певні історичні моменти в суспільствах виділялися групи людей, які були здатні покращити або створити нову систему життя суспільства та надалі забезпечувати збереження й розвиток цієї системи, забезпечувати взаємодію з громадянським суспільством, яка «повинна бути комплексним та взаємоузгодженим процесом та ґрунтуватися на відповідних законних та моральних методах взаємодії» [2, с. 64]. Цей процес доцільно розглянути на прикладі діяльності сучасної української еліти.

В умовах соціально-історичних потрясінь, що відбуваються в Україні починаючи з 2014 року (анексія Криму, війна на Сході України, широкомасштабне російське вторгнення), перед українською політичною елітою постали нові виклики та завдання. Потрібно одночасно посилювати безпеку та обороноздатність країни, захищати цивільних, забезпечувати евакуацію людей з окупованих територій, створювати належні умови для життя тих, хто їх втратив через агресора, підтримувати населення морально, організовувати зв'язок між елітою та громадянами, рятувати економіку.

В сучасних умовах політична еліта України виконує важливу роль саме в психологічній підтримці населення. Моральний стан громадян залежить від «правильної» інтонації, способу подання інформації політичною елітою. Саме від влади залежить як люди сприйматимуть повідомлення від державних діячів. Зараз, в умовах російсько-української війни, значна частина еліти активно висловлює слова підтримки громадянам, не дає «впасти духом» та зневіритися у могутності Батьківщини. Важливу роль це відіграло і перед лицем вірогідної паніки, особливо на початковій стадії війни. Відповідно головне своє завдання – не розгубитися, переконати громадян, що держава вистоїть, що владні органи на своєму місці та не залишають країну «на призволяще» – українська владна еліта (а разом з нею і частина опозиційної) виконала з честю й гідністю.

Завдяки розвитку інформаційних технологій, засобів масової комунікації населення має змогу безпосередньо спілкуватися з політичною елітою, що є особливо важливим в умовах війни. Створений зв'язок є, безумовно, їхньою заслугою. По-перше, це являє собою так званий «звіт» про виконані завдання й пророблену роботу. По-друге, – своєрідну турботу про населення, про те, щоб кожен бачив і знав, що влада працює, не зраджує державу й суспільство. Такий підхід вписується в демократичну модель модернізації, яка «спирається на самоорганізацію суспільства, в якому, коли держава і політична еліта створюють умови для забезпечення цього процесу» [3, с. 34]. Населення з перших уст отримує відповіді на важливі питання, що заспокоює та переконує людей вірити в кращий розвиток подальших подій. Усі люди відчують цю підтримку, силу та єдність держави, а тому не вчиняють паніку, допомагають, займаються волонтерством, підтримують одне одного.

Наступним важливим діянням еліти в умовах війни є залучення допомоги іноземних лідерів. Це має неабияке значення. Політичний лідер повинен мати досвід переконувати та комунікувати з різними людьми. В умовах війни державі необхідна підтримка – моральна і матеріальна. Важливо підтримувати постійний зв'язок з іноземними країнами, уміти пояснити та правильно звернутися по допомогу, переконливо довести, що країна цього потребує. Також до важливих моментів на міжнародному рівні належить гласність. Політична еліта чітко демонструє світові всю ситуацію в Україні та на окупованих територіях, висвітлює всі протиправні та аморальні діяння країни-агресора проти цивільного населення. Важливо, щоб світ бачив та знав, що зараз відбувається в



центрі Європи, з якою жорстокістю і якими намірами прийшли окупанти на українські землі та які можуть бути від цього наслідки.

Звичайно, важливу роль відіграє еліта в питаннях захисту громадян, евакуації, забезпечення придатних життєвих умов для людей, які були вимушені виїхати зі своїх міст чи втратили житло. Влада намагається усіма силами домовлятися з агресором, вести переговори щодо створення так званих «зелених коридорів» для безпечного вивезення цивільного населення. Активно створюються тимчасові умови для проживання осіб, які втратили домівки, виділяються окремі кошти хоча б на мінімальне відновлення житла людей.

Слід зазначити, що іноді політична еліта відіграє негативну роль під час соціальних потрясінь. Прикладом цього є те, як частина депутатського корпусу виступає проти власної Батьківщини, та, тим більше, бачить майбутнє незалежної держави у складі країни агресора. Це, в свою чергу, обурює населення, підриває суспільний спокій та створює паніку. Внаслідок цього у частини людей зникає надія та з'являється недовіра до політичної еліти, та, як наслідок, населення втрачає довіру до влади, об'єднує її під одним гаслом – «усі вони однакові». Така ситуація існувала напередодні війни. Війна остаточно висвітлила «хто є хто» й дала можливість прогресивній, патріотично налаштованій частині української еліти кваліфікувати в умовах воєнного стану такого роду діяльність як «зрада Батьківщини». До того ж такі деструктивні дії частини старого істеблішменту дають підстави прогресивній частині правлячих сил і суспільства «провести «зачистку» політичних еліт, позбавившись тих осіб, хто не виправдав очікувань або просто виявив боягузтво, нездатність діяти ефективно» [4].

Згідно з цим, можна дійти висновку, що політична еліта відіграє значущу роль в умовах соціальних потрясінь. Ця роль є як позитивною, так і негативною. Все залежить від самої еліти, її відданості своїй справі, від її честі та совісті. Якщо еліта «порядна», її роль буде позитивною та спрямованою на скоріше покращення ситуації, подолання конфліктів, підтримку суспільного спокою та турботу про психологічний і моральний стан своїх виборців, але, якщо вона віроломна чи «продажна», слід очікувати дій, спрямованих проти держави та її народу. Щодо ситуації в наш час, в умовах російсько-української війни, можна з упевненістю сказати, що конструктивна частина політичної еліти України переважає над негативною. Завдяки цьому ми спостерігаємо єднання українського народу, пропаганду незламного та нескореного духу нашої нації, відсутність суспільної паніки та захист населення, забезпечення гарантій прав і свобод людини і громадянина.

### Список використаної літератури

1. Родинський І. О. Генеза досліджень політичної еліти у вітчизняній і зарубіжній науці: від античних часів до середини ХХ ст. *Право та державне управління*. 2020. № 1. Том 2. С. 21–28.
2. Кельман М., Кристиняк М. Теоретичні засади взаємодії еліти та громадянського суспільства. *Вісник національного університету «Львівська політехніка»*. Серія «Юридичні науки». 2020. № 2. Том 7. С. 62–65.
3. Науменко О. М. Політико-управлінська еліта в модернізаційних процесах сучасної України. *Наукові праці МАУП*. Серія Політичні науки. 2019. Випуск 58 (2). С. 33–40.
4. Україна 2022. Як не втратити свій шанс стати сильною державою. URL: <https://drive.google.com/file/d/1bVEYJ4Zgj3f8XPHh1C2h99TvfLOh2snh/view> (дата звернення 10.05.2022).

**Висоцька Дарина Сергіївна,  
студентка III курсу,  
Спеціальності «Соціальна робота,  
Соціальна педагогіка»**

*Науковий керівник:  
кандидат педагогічних наук, доцент  
Вакуленко О. В.*

### **«Соціально-педагогічні аспекти роботи з сім'ями у складних життєвих обставинах»**

На сьогоднішній день тривожним сигналом для українського суспільства є те, що значна частина сімей потребує соціальної допомоги через проблеми, які виникають між членами сім'ї, так і між сім'єю та її зовнішнім оточенням. В період дуже складної економічної, політичної та психологічної ситуації, яку переживає українське суспільство внаслідок воєнного вторгнення Росії в Україну, тимчасової окупації Криму, Донецької та Луганської областей, кількість сімей, що опинилися у складних життєвих обставинах, помітно збільшилася у порівнянні з попередніми роками. За даними Міністерства соціальної політики України станом на середину квітня 2020 року кількість сімей, що перебувають у складних життєвих обставинах, які відвідали посадові особи, становить 25 144 сім'ї; нововиявлених сімей, які перебувають у складних життєвих обставинах, – 2 158.

Аналіз наукової літератури вказує на те, що питання соціально-педагогічної роботи з сім'ями, що перебувають у складних життєвих ситуаціях займає одне з провідних місць у галузі соціально-педагогічної роботи. Цим питанням присвячені наукові дослідження О. Іванцової, І. Трубавіної, М. Плоткіна, В. Целуйко, І. Клемантовича, Т. Семигіної, І. Пешої, М. Соляник та ін. Теоретичні підходи до соціально-педагогічної роботи з різними типами сімей висвітлені у працях О. Безпалько, Р.Вайноли, І. Зверєвої, І. Трубавіної, С. Харченко та ін.

Форми та методи соціальної та соціально-педагогічної роботи з сім'ями, що опинилися у складних життєвих обставинах досліджували О.Безпалько, А.Капська, Т. Семигіна, С. Харченко та ін. Напрями соціально-педагогічної підтримки різних типів сімей та підготовка спеціалістів до роботи з ними описували у своїх працях В. Безлюдна, О. Белоліпцева, Н. Гевчук, О. Міхеєва, Н. Олексюк, Г. Постолук, С. Тунтуєва та ін. Над темою щодо соціально-педагогічної роботи з сім'ями, які опинилися у складних життєвих обставинах працювали І. Зверєва, Ж. Петрович, І. Пеша, І. Трубавіна та ін.

За Законом України «Про соціальні послуги» (2019 р.) складні життєві обставини – це обставини, що негативно впливають на життя, стан здоров'я та розвиток особи, функціонування сім'ї, які особа/сім'я не може подолати самостійно [1]. Згідно з цим Законом вирізняють такі чинники, що можуть зумовити складні життєві обставини: а) похилий вік; б) часткова або повна втрата рухової активності, пам'яті; в) невиліковні хвороби, хвороби, що потребують тривалого лікування; г) психічні та поведінкові розлади, у тому числі внаслідок вживання психоактивних речовин; г) інвалідність; д) бездомність; е) безробіття; є) малозабезпеченість особи; ж) поведінкові розлади у дітей через розлучення батьків; з) ухилення батьками або особами, які їх замінюють, від виконання своїх обов'язків із виховання дитини; и) втрата соціальних зв'язків, у тому числі під час перебування в місцях позбавлення волі; і) жорстоке поводження з дитиною; ї) насильство за ознакою статі; й) домашнє насильство; к) потрапляння в ситуацію торгівлі людьми; л) шкода, завдана пожежею, стихійним лихом, катастрофою, бойовими діями, терористичним актом, збройним конфліктом, тимчасовою окупацією.

Пояснення даного терміну надають науковці С. Валько, Л. Лоріашвілі, М. Лоріашвілі, А. Павловський, Ю. Саранков, Я. Туреханов, Ю. Удовенко: складні життєві обставини – обставини, що об'єктивно порушують нормальну життєдіяльність особи, наслідки яких вона не може подолати самостійно: інвалідність, часткова втрата рухової активності у зв'язку зі старістю або станом здоров'я, самотність, сирітство, безпритульність, відсутність житла або роботи, насильство, зневажливе ставлення та

негативні стосунки в сім'ї, малозабезпеченість, психологічний чи психічний розлад, стихійне лихо, катастрофа тощо [4].

Відповідно Закону України «Про соціальну роботу з сім'ями, дітьми та молоддю» (2001 р.) соціальна робота з сім'єю у складних життєвих обставинах - це система взаємодії соціальних органів держави і суспільства та сім'ї, спрямована на поліпшення матеріально-побутових умов життєдіяльності сім'ї, розширення її можливостей у здійсненні прав і свобод, визначених міжнародними та державними документами, забезпечення повноцінного фізичного, морального й духовного розвитку усіх її членів, залучення до трудового, суспільно-творчого процесу [2].

Український науковець М. Соляник обґрунтувала, що на державному рівні робота з сім'ями, які опинилися у складних життєвих обставинах в основному спрямована на: вирішення соціально-економічних та побутових питань, роз'яснювально-інформаційну роботу, психологічну допомогу, соціально-педагогічну допомогу, збереження та відновлення здоров'я, правова допомога [5].

Основна задача соціального працівника та соціального педагога в роботі з сім'ями у складних життєвих обставинах – зміцнення взаємодії з ними, використання всього комплексу педагогічних засобів для зміни стилю спілкування між батьками і дітьми, розвиток відповідальності дорослих за виховання дітей, вплив на стан дитини, коректування поведінки. Соціальний педагог допомагає батькам усвідомити позитивні і негативні події, що виникають у сім'ї, побачити реальну можливість зміни важкої ситуації, вчить долати перешкоди на шляху досягнення сімейного благополуччя. Він ставить за мету відновити виховний потенціал сім'ї.

#### **Список використаної літератури**

1. Закон України «Про соціальні послуги» (2019 р.). Режим доступу: <https://zakon.rada.gov.ua/laws/show/2671-19>
2. Закон України «Про соціальну роботу з сім'ями, дітьми та молоддю» (2001 р.). Режим доступу: <https://zakon.rada.gov.ua/laws/show/2558-14>
3. Інтегровані соціальні служби: теорія, практика, інновації: Навч.-метод. комплекс / [О. В. Безпалько, І. Д. Зверева, З. П. Кияниця та ін.]. / За заг. ред.: І. Д. Зверевої, Ж. В. Петрочко. – К.: Фенікс, 2007. – 528 с.
4. Організація соціальної роботи з дітьми та молоддю, які опинились у СЖО. Практичний посібник для спеціалістів соціальної сфери. // Авт. кол.: С.С. Валько, Л.С. Лоріашвілі, М.С. Лоріашвілі, А.І. Павловський, Ю.А. Саранков, Я.М. Туреханов, Ю.М. Удовенко. К.: ХХ, 2011. 304 с.
5. Соляник М.Г. Соціально-педагогічна підтримка сімей у складних життєвих обставинах та шляхи її здійснення // Науковий часопис НПУ імені М.П. Драгоманова. Серія №11 Соціальна робота. Соціальна педагогіка: зб. наук. праць. Випуск 18. К.: НПУ імені М.П. Драгоманова, 2014. С. 59-65.

*Вішталюк Валерія Володимирівна,  
студентка IV курсу,  
Спеціальності «Соціальне забезпечення»*

*Науковий керівник:  
кандидат юридичних наук, доцент  
Сушицька Н.В.*

**«Психологічний стан дітей-сиріт та дітей, позбавлених батьківського піклування»**

Тема збереження генофонду України та їх прав у всі часи була досить актуальною. Лише з здобуттям незалежності, в Україні на законодавчому рівні з'явилося визначення «дитина-сирота».

Згідно Закону України «Про охорону дитинства» [1] дитина-сирота – це дитина, в якої померли чи загинули батьки.

Діти, позбавлені батьківського піклування – це діти, які залишилися без піклування батьків, у зв'язку з позбавленням їх батьківських прав, відібранням у батьків батьківських прав, визнанням батьків безвісно відсутніми або недієздатними, оголошенням їх померлими, відбуванням покарання в місцях позбавлення волі та перебуванням їх під вартою на час слідства, розшуком їх органами Національної поліції, пов'язаним з відсутністю відомостей про їх місцезнаходження, тривалою хворобою батьків, яка перешкоджає їм виконувати свої батьківські обов'язки, а також діти, розлучені із сім'єю, підкинуті діти, батьки яких невідомі, діти, від яких відмовилися батьки, діти, батьки яких не виконують своїх батьківських обов'язків з причин, які неможливо з'ясувати у зв'язку з перебуванням батьків на тимчасово окупованій території України.

Працівники соціальних установ стають першими свідками психофізичного та емоційного неблагополуччя дитини. Правильна кваліфікація цього стану, ступінь його складності та перспективної тривалості визначають якість та результат подальшої спеціальної допомоги. Водночас у рамках вищої професійної освіти немає спеціалізації «соціальна робота», психологія та педагогіка сирітства». Тому педагоги, які працюють в інтернатних закладах, більш орієнтовані на освітні та дисциплінарні завдання. Корекційно-розвивальні завдання залишаються поза сферою їх професійних умінь. Більше того, через відсутність навчально-виховних програм, розроблених спеціально для дітей, які проживають в умовах обмежених соціальних впливів, установа змушена при їх виборі виходити з нормативно-вікових та нозологічних принципів. Хоча відомо, що з об'єктивних причин розвиток соціальних сиріт відрізняється якісною своєрідністю. Зокрема, науковими дослідженнями доведено, що у вихованців дитячого будинку відбувається недорозвинення самосвідомості, довільності і, як наслідок, виникають труднощі переходу від ситуаційної активної, вільної поведінки [2].

Це недорозвинення компенсується у сиріт захисними утвореннями: у молодших школярів замість творчого мислення розвивається класифікаційне, замість становлення довільної поведінки формується орієнтація на зовнішній контроль, а до підліткового віку самостійність замінюється афективним реагуванням, перекладанням відповідальності на інших. У підлітковому віці стають очевидними і допущені педагогічні помилки, спадкові пороки, і психологічні травми дитинства. Підлітковий період можна порівняти з магнітною аномалією, де перестають діяти фізичні закони. У підлітковому дитинстві порушуються комунікативні закони. У підлітку химерно поєднується ласкава дитина та асоціальна особистість. На державному та муніципальному рівні фахівці різних сфер намагаються спільно вирішити вікові завдання підліткового періоду, що особливо загострилися в останнє десятиліття. У цей «вибуховий» період навіть найблагополучніша дитина випадає з-під контролю психологічно значимих дорослих. Протестною поведінкою він ініціює кардинальну зміну свого положення в мікросоціумі. Зміни морфофізіологічному, гормональному та психосоціальному рівні важко переживаються підлітком. Нерідко цей переломний момент призводить дитину, яка дорослішає до асоціальної поведінки і навіть протиправним діям.

Часто ми бачимо негативні наслідки сирітства:

1. Недостатній рівень освіченості. На жаль, таке часто відбувається з дітьми, які зростали в інтернатних закладах виховання. Але, з часом цей наслідок майже не зустрічається у дітей-сиріт та дітей, позбавлених батьківського піклування, бо враховуючи усі квоти, соціальну стипендію, матеріальну допомогу на навчання у закладах

вищої освіти, як можна більше таких дітей має змогу навчатися і усе ж таки отримують вищу освіту.

2. Психологічні проблеми. Через важке дитинство, недостатню кількість уваги, любові тощо, наслідком можуть бути психологічні хвороби, наприклад, депресія. Однією з найголовніших причин психологічних проблем є доступ до соціальних мереж, тобто Інтернету. Діти-сироти та діти, позбавлені батьківського піклування спостерігають за безтурботним життям інших дітей з батьками, деякі сумують, деякі зляться, і усе це потім виливається у безкінечне коло психологічних проблем, які у майбутньому можна буде вирішити лише з психологом, але, на жаль, одиниці звертаються за допомогою.

3. Злочинність. Доволі часто відбуваються такі випадки, коли ще з раннього віку дана категорія населення здійснює крадіжки тощо, через недостатню фінансову підтримку або через відсутність виховання.

4. Агресія. Невдоволеність життям роками може спонукати таких дітей до виявлення негативних емоцій на оточуючий світ.

5. Невміння конструктивно мислити, спілкуватися з оточуючими, знаходити з ними спільну мову. Цей наслідок більше стосується вихованців інтернатних закладів, тому що в Україні ці заклади мають не найкращі умови для життя та майже не мають кваліфікованих спеціалістів, які навчили би дітей краще орієнтуватися у соціумі. Звісно, не завадили б хороші психологи.

6. Проблеми у побуті. Цей наслідок також стосується випускників інтернатних закладів, оскільки діти майже не навчені до елементарних приладів побуту [3].

Звісно, усі ці вищенаведені наслідки можна виправити. Перш за все, необхідно заохочувати людей працювати з психологом і не боятися цього. У нашому суспільстві виник стереотип що відвідують психолога лише хворі люди. Але, на наше глибоке переконання, майже кожному, включаючи дітей-сиріт та дітей, позбавлених батьківського піклування, незавадило б звернутися до такого спеціаліста, і врешті-решт вирішити проблеми ментального здоров'я. Також, у закладах вищої освіти потрібно готувати майбутніх спеціалістів для роботи з цією уразливою групою населення.

#### **Список використаної літератури**

1. Закон України «Про охорону дитинства» зі змінами від 05.11.2021 URL: <https://zakon.rada.gov.ua/go/2402-1>

2. Манохіна І.В. Соціально-педагогічна робота з дітьми-сиротами та дітьми, позбавленими батьківського піклування: навчальний посібник. Дніпропетровськ: Дніпропетровський ун-тет імені Альфреда Нобеля, 2012. – 276 с.

3. Романенко О.В. Напрямки профілактики віктимної поведінки неповнолітніх, Юридична психологія, № 2 (21), 2017 р.

*Власюк Марія Сергіївна,  
студентка III курсу,  
Спеціальності «Соціальне забезпечення»*

*Науковий керівник:  
доктор філософських наук, професор  
Тополь О.В.*

**«Соціальна допомога жертвам сімейного насильства»**

Держава через органи опіки та піклування, служби у справах дітей, центрів соціальних служб для сім'ї, дітей та молоді у порядку, встановленому законодавством, має надавати дитині та особам, які піклуються про неї, необхідну допомогу у запобіганні та виявленні випадків жорстокого ставлення до дитини, передачі інформації про ці випадки для розгляду до відповідних уповноважених законом органів для припинення насильства, відповідно до чинного законодавства, дитина вправі особисто звернутися до органу опіки та піклування, служби у справах дітей, центрів соціальних служб для сім'ї, дітей та молоді, інших уповноважених органів за захистом своїх прав, свобод і законних інтересів.

Більшість наукових джерел виділяють наступні форми насильства: фізичне, сексуальне, психологічне та економічне [2, с. 56].

Фізичне насильство визначене у Законі України «Про запобігання та протидію домашньому насильству» як форма домашнього насильства, що включає ляпаси, стусани, штовхання, щипання, шмагання, кусання, а також незаконне позбавлення волі, нанесення побоїв, мордування, заподіяння тілесних ушкоджень різного ступеня тяжкості, залишення в небезпеці, ненадання допомоги особі, яка перебуває в небезпечному для життя стані, заподіяння смерті, вчинення інших правопорушень насильницького характеру [1]

Сексуальне насильство в сім'ї – це примушування до небажаних статевих стосунків у родині, а також сексуальні дії щодо неповнолітнього члена сім'ї. Сексуальним домаганням вважаються непристойні погляди та погляди скоса, небажані дотики, обійми або поцілунки, а також коментарі сексуального характеру [3, с. 27].

Психологічне насильство в сім'ї – це насильство, пов'язане з тиском одного члена сім'ї на психіку іншого через навмисні словесні образи або погрози, переслідування, залякування, які доводять постраждалого до стану емоційної невпевненості, втрати здатності захистити себе і можуть заподіяти або заподіяли шкоду психічному здоров'ю.

Економічне насильство в сім'ї – це навмисні дії одного члена сім'ї щодо іншого, спрямовані на те, щоб позбавити постраждалого житла, їжі, одягу та іншого майна чи коштів, на які він має законне право.

Насильством наповнені різні сфери людського буття: політичне, економічне, духовне та сімейно-побутове. Воно має вираження у війнах, убивствах, знеціненні життя, пануванні таких явищ як антигуманність, агресія.

До загальних служб підтримки постраждалих осіб належать заклади, які, у тому числі, надають допомогу постраждалим особам:

- центри соціальних служб для сім'ї, дітей та молоді;
- притулки для дітей;
- центри соціально-психологічної реабілітації дітей;
- соціально-реабілітаційні центри (дитячі містечка);
- центри соціально-психологічної допомоги;
- територіальні центри соціального обслуговування (надання соціальних послуг);
- інші заклади, установи та організації, які надають соціальні послуги постраждалим особам.

До спеціалізованих служб підтримки постраждалих осіб належать притулки для постраждалих осіб, центри медико-соціальної реабілітації постраждалих осіб, кол-центр з питань запобігання та протидії домашньому насильству, насильству за ознакою статі та насильству стосовно дітей, мобільні бригади соціально-психологічної допомоги постраждалим особам та особам, які постраждали від насильства за ознакою статі, а також заклади та установи, призначені виключно для постраждалих осіб та осіб, які постраждали від насильства за ознакою статі.

У здійсненні заходів у сфері запобігання та протидії домашньому насильству, зокрема виявленні фактів домашнього насильства, наданні допомоги та захисту постраждалим особам, можуть брати участь підприємства, установи та організації незалежно від форми власності, громадські об'єднання та іноземні неурядові організації,

фізичні особи – підприємці, які відповідають критеріям діяльності суб'єктів, що надають соціальні послуги, а також фізичні особи, які надають соціальні послуги, у тому числі послуги патронату над дітьми.

Центри медико-соціальної реабілітації жертв насильства в сім'ї створюються відповідно до законодавства, що регламентує створення закладів охорони здоров'я. Центри медико-соціальної реабілітації жертв насильства в сім'ї можуть створюватися в системі діючих закладів охорони здоров'я.

В центри медико-соціальної реабілітації жертв насильства в сім'ї поміщаються жертви насильства в сім'ї (з їхньої згоди або на їхнє прохання) на підставі рішення медичної комісії центру. Щодо неповнолітніх членів сім'ї необхідна згода одного з батьків, усиновителів, опікуна чи піклувальника, у разі, якщо вони не зазнали насильства від одного з них, або органу опіки і піклування.

Жертви насильства в сім'ї перебувають у центрах медико-соціальної реабілітації протягом терміну, необхідного для їхнього лікування та психо-соціальної реабілітації. За їхнім бажанням вони можуть пройти курс лікування та психо-соціальної реабілітації амбулаторно.

### **Список використаної літератури**

1. Закон України «Про запобігання та протидію домашньому насильству» від 7 грудня 2017 року. *Відомості Верховної Ради (ВВР)*, 2018, № 5, ст. 35. Документ 2229-VIII. – Редакція від 01.01.2020. URL: <https://zakon.rada.gov.ua/laws/show/2229-19#Text>

2. Тополь О.В., Герасимова Е.М., Доній Н.Є. Соціальна робота зі спеціальними групами клієнтів : навчальний посібник. – Чернігів : ЧНТУ, 2015. – 154 с.

3. Вітковська, І. М., Потапенко, М. В. Домашнє насильство як соціальна проблема в сучасній Україні. *SOCIOПРОСТІР: міждисциплінарний електронний збірник наукових праць з соціології та соціальної роботи*, (11), 23-29. URL: <https://doi.org/10.26565/2218-2470-2021-11-03>

*Вовк Богдан Юрійович,  
студент II курсу,  
Спеціальності «Політологія»*

*Науковий керівник:  
старший викладач  
Козенюк А.І.*

### **«Плебісцитарна теорія демократії Макса Вебера»**

Плебісцитарна демократія доктринально була сформульована німецьким соціологом М. Вебером. Суть її полягала в тому, що харизматичний лідер, по-перше, обирається прямим голосуванням народу; по-друге, несе перед народом відповідальність; по-третє, підноситься над бюрократією, здійснює над нею контроль «згори». М. Вебер стверджував, що пануванню шанованих людей та управлінню через парламентарів настає кінець. «Вождем стає лише той, у тому числі через голову парламенту, кому підпорядковується ця машина (мається на увазі підпорядкування економіки політиками, які не входять до парламенту). Іншими словами, створення таких машин означає наступ плебісцитарної демократії» [3, с. 750].

Веберова концепція плебісцитарної демократії являє собою окремий розділ у веберознавстві. Тривалий час інтерес до неї був радше історико-філософським і був зумовлений її безпосереднім стосунком до концепції різних типів легітимності Вебера. Проте нещодавно інтерес до теорії плебісцитарної демократії знову прокинувся — через ті трансформації, яких зазнає демократія в ХХІ столітті [5, с. 135].

Плебісцитарна теорія демократії є продовженням розгляду поняття бюрократії. В концепції М. Вебера демократія виступає як засіб і засіб, а не ціль у собі. Це засіб обирати лідерів, це засіб, який надає їхньому правлінню законності, можливості привернути увагу значної маси населення до політичних справ нації. Демократія, на думку М. Вебера, не найкращий засіб для рішення звичайних політичних питань. В таких випадках необхідні скоріше компроміси ніж переговори чи голосування. Тому теорії "народного суверенітету" він вважав утопічними.

На думку М. Вебера, цього не можна досягнути в сучасних умовах. Пряма демократія та кабінет міністрів непрофесійних політиків принципово не можливі поза межами дрібних державміст, обмежених своїми розмірами та населенням.

Висновки Вебера ґрунтуються на проведеному ним аналізі принципів організації й діяльності бюрократій та "залізного закону олігархії", який діє в рамках будь-якої організації. В масових суспільствах, робить висновок М. Вебер, цей "цезарський елемент" не викорінюється.

М. Вебер пропонує теорію плебісцитарної демократії, за допомогою якої, на його думку, можна було б уникнути тиранії бюрократів. В рамках цієї теорії народові й окремим індивідам відводиться роль пасивного учасника політичного процесу. Єдина форма політичної участі для мас — це участь у виборах і реалізація права на голосування.

На думку М. Вебера, структура влади в сучасному західному суспільстві повинна складатися з таких елементів як: 1) апарат управління (раціональний засіб для здійснення політичних рішень); 2) політичний лідер (формулювання і проведення в життя політичної програми, керівництво адміністративною машиною); 3) парламент (контрольна інстанція). Політичного лідера необхідно обирати в результаті плебісциту (всенародного голосування) і мати право призначати міністрів, розпускати парламент. У плебісциті соціолог бачив незалежне від бюрократії джерело легітимності. "Лише обраний народом президент,— писав М. Вебер,— як глава виконавчої влади, верховний керівник адміністрації, носій прав невідкладного вето, розпуску парламенту й організації референдуму, є втіленням справжньої демократії, в якій нація підкоряється вождеві, якого вона обрала, а не свавілля політичних клік". У наданні харизматичному лідерові надзвичайних повноважень він убачав меншу небезпеку, ніж в узурпації влади бюрократичними структурами, що могла сприяти краху Веймарської республіки [4, с. 24-25].

Тільки плебісцит, на переконання вченого, може надати політичному лідерові ту силу легітимності, яка дозволить йому проводити певним чином орієнтовану політику, а також поставити державно-бюрократичну машину на службу певним цінностям. Зрозуміло, що для цього політичний лідер має бути харизматично обдарований, бо інакше він не зможе дістати схвалення народних мас. Отже, плебісцитарна теорія бюрократії М. Вебера – це, по суті, певна ідеальна модель організації політичної системи, необхідні елементи якої забезпечують динамізм її функціонування [2, с. 122-123].

На думку М. Вебера, партії початково орієнтовані на завоювання посад, а це зумовлює особливості їхньої організаційної структури. Для нього партія – підприємство, що працює заради здобуття владних посад. Воно складається з кандидата і його почту, і це забезпечує йому матеріальну й інтелектуальну підтримку. Згодом партія перетворюється на партійну машину на чолі з вождем, який безпосередньо впливає і на фракцію партії у парламенті, й на голову парламенту. В основу діяльності партії покладена плебісцитарна демократія, що допомагає вождю підпорядкувати маси, а депутатів від партії перетворює на його почет. Ця ж плебісцитарна демократія сприяє появі партійного боса, який не є публічною особою, але саме він фінансує виборчу кампанію вождя та партії, забезпечуючи щонайбільше голосів. Фактично вся партійна машина перебуває під його контролем, і саме він розподіляє посади після здобуття перемоги на виборах. Зауважимо: у такій партії існує дуже складна система комунікативних зв'язків. Фактично головним суб'єктом комунікації постає партійний бос, але через його непублічність основні



інформаційні повідомлення до виборців доносить почет і партійний вождь. Комунікація є низхідною, інформація рухається в напрямку: партійний бос – вождь – почет – виборці [1, с. 195].

У плебісцитарній моделі демократична легітимність насправді є раціоналізованою харизматичною легітимністю, витлумаченою на демократичний лад, і, присутньо, є лише «підтвердженим» визнанням із боку підданих, які формально вільно обирають собі лідера. «Плебісцитарне лідерство є усюди, де вождь (der Herr) відчуває себе легітимним представником мас і визнаний ними в цій якості». Тож саме маси є витоків влади лідера. Проте їхня роль у політиці зводиться до обрання лідера, після чого вони відходять на другий план, надаючи цьому лідерові широку свободу дій. Відповідно, плебісцитарна демократія є режимом, демократичним за формою, але присутньо авторитарним — «свого роду цезаристським політичним правлінням, а саме, авторитарним правлінням із демократичною легітимністю».

Отже, плебісцитарній демократії, за Вебером, притаманні такі риси: персоналістське лідерство і демократична легітимність лідера, парламентаризм і бюрократична державна машина, на яку спирається правління лідера. Головною фігурою плебісцитаризму є саме плебісцитарний лідер, що репрезентує політично пасивні маси, ставлення яких до нього має емоційний характер особистої відданості й довіри до вождя. Влада лідера спирається на його демагогічні здібності — на владу демагогічної промови [5, с. 143].

#### Список використаної літератури

1. Шиманова О. Партійна комунікація: дослідження у вітчизняній та зарубіжній науці / Ольга Шиманова // Вісник Львівського університету. Філософсько-політологічні студії. – 2013. – Вип. 3. – С. 191 – 199. [Електронний ресурс] <http://publications.lnu.edu.ua/bulletins/index.php/politology/article/viewFile/2333/2387>
2. М. В. Туленков Конфліктологічна парадигма в соціології Макса Вебера. *Соціологія: Загальний курс: Підруч. для студ. вищ. навч. закл.. – 2. вид. – К.: Каравела, 2006. С. 120 – 128.* [Електронний ресурс] [https://ukr-socium.org.ua/wp-content/uploads/2010/10/120-128\\_no-4\\_vol-35\\_2010\\_UKR.pdf](https://ukr-socium.org.ua/wp-content/uploads/2010/10/120-128_no-4_vol-35_2010_UKR.pdf)
3. Держава і право. Випуск 49 О. В. Косахівська. Політична система і демократія в Україні: до проблеми співвідношення, С. 744 – 751. [Електронний ресурс] <http://dspace.nbu.gov.ua/bitstream/handle/123456789/34373/119-Kosakhivska.pdf?sequence=1>
4. Вергун О. Поняття бюрократії в творчості М. Вебера/ О. Вергун//Наукові записки. Том 7, Політологія. Соціологія / Національний університет “Києво-Могилянська академія”.- 1999. - С. 21-26. [Електронний ресурс] [http://ekmair.ukma.edu.ua/bitstream/handle/123456789/10156/Vergyn\\_Ponyattya\\_byurokratiyi\\_v.pdf?sequence=1&isAllowed=y](http://ekmair.ukma.edu.ua/bitstream/handle/123456789/10156/Vergyn_Ponyattya_byurokratiyi_v.pdf?sequence=1&isAllowed=y)
5. Щербак, С. (2021). Макс Вебер і сучасна плебісцитарна демократія. *Філософська думка*, 1, 135 – 148. [Електронний ресурс] <file:///C:/Users/Asus/Downloads/519-Article%20Text-927-1-10-20220112.pdf>

*Гаврилюк Віктор Вадимович,  
аспірант IV курсу,  
Спеціальності «Політологія»*

*Науковий керівник:  
доктор політичних наук, професор  
Бабкіна О.В.*

## «Співпраця урядів України та Великої Британії у рамках міжнародної антивоєнної коаліції»

22.02.2022 р. Держдума РФ ратифікувала укази президента В. Путіна про «визнання незалежності» формувань «ДНР» і «ЛНР», які є тимчасово окупованими частинами Донецької і Луганської областей України. Магічність дзеркальних дат по ідеї кремлівських нумерологів напевно мала б додавати авторитету та успішності починанням, але днем раніше В. Путін вчергове розпочав з брехні, чим прирік себе на поразку у війні з правдою та західною цивілізацією. Він виступив із майже годинним зверненням до росіян, у якому виклав, як йому здалося, «достовірну» історію України, а також розповів про політичну і економічну ситуацію у нашій країні. У його промові багато перебільшень, маніпуляції фактами, але ще більше – відвертої брехні – див. фактчекінг звернення (В. Гаврилюк, О. Худякова, 2022). Наступним кроком загарбницької та віроломної політики РФ стало рішення В. Путіна про початок спеціальної військової операції із «захисту Донбасу» від України – а фактично, про початок повномасштабної війни проти України. Знову ж таки, початком наступу символічно обрали 24.02 – д. н. рос. флотоводця XVIII ст. Ф. Ушакова, який вважається у росіян «непереможним» та зарахований до лику «святих». Та які б дати не обирали, за результатами ухвалені резолюції ООН «Агресія проти України», яка засуджує вторгнення Росії в Україну й вимагає негайно вивести війська з української території, «за» проголосували 141 країна, «проти» – 5, утрималися – 35. Проти проголосували Росія, Білорусь, Північна Корея, Еритрея, Сирія (Aggression against Ukraine: resolution / adopted by the General Assembly, 2022). Війна у розумінні світової спільноти офіційно стала неспровокованою і несправедливою.

Звичайно, про такі дії РФ раніше попереджала Україну і західна розвідка. Станом на кін. 2021 поч. 2022 рр. РФ продовжувала стягувати війська до кордонів України. В той же час Україну відвідували представники провідних держав (США, Великої Британії, Франції, Туреччини, інші). Один за одним прибували і літаки з оборонним озброєнням від них. Разом зі словами підтримки лідерами оголошувалися і «похмурі» дані розвідки. Наприклад, британський прем'єр Б. Джонсон попереджав, що Росія готує блискавичний напад на Київ. Тож можна вважати, що паралельно з нарощуванням військової присутності РФ біля кордонів України – остаточно і практично (!) формувалася основа міжнародної антивоєнної коаліції у підтримку України (В. Гаврилюк, 2022). Чільне місце серед країн коаліції займає Велика Британія. Україну і Велику Британію насамперед об'єднує історичне суперництво з авторитарною Росією та прагнення до збереження і зміцнення Української Державності.

За оцінками військово-політичного керівництва, в перший місяць війни ЗСУ зуміли переломити наступальну ініціативу ворога та звільнили від рос. окупантів Житомирську, Київську, Чернігівську, Сумську обл.. Вагому роль в цьому відіграла технічна спроможність війська. Так, у 2019–2022 рр. спостерігалось збільшення обсягів постачання зброї та техніки до ЗСУ та фінансування Міноборони (В. Гаврилюк, 2021, 2022). Наприклад, Велика Британія з січня 2022 р. постачає в Україну легке протитанкове озброєння. А у квітні було оголошено про те, що Велика Британія посилює оборонну допомогу Україні на 100 млн GBP (125 млн дол.) (Європейська правда, 2022).

03.05 прем'єр-міністр Б. Джонсон у історичному виступі перед Радою оголосив, що Британія надає Україні військової допомоги ще на 300 млн GBP (375 млн дол.), яка передбачає постачання засобів радіоелектронної боротьби та контрбатареїних радарних систем. Загалом Лондон уже надав військової допомоги на 500 млн GBP (628 млн дол.). Зокрема, надіслав Україні понад 5 тис. протитанкових ракет і 5 систем ППО та інші боєприпаси (АрміяInform, 2022).

Вселяє надію у майбутніх військових успіхах ЗСУ і історична зустріч у Рамштайні: 26.04 понад 40 країн домовилися координувати військову допомогу Україні для відбиття рос. агресії. Таким чином створено розширену (!) проукраїнську коаліцію та

гарантії про отримання Україною бронетехніки та гаубиць – чого не було на початку війни (Українська правда, 2022).

Інший не менш важливий чинник військових успіхів України – це система тероборони у складі ЗСУ. У липні 2021 р. Рада ухвалила законопроект президента Зеленського «Про основи національного спротиву» (1702-IX), який набрав чинності з січня 2022 р.. Закладена у законі концепція реалізується шляхом розбудови потужної тероборони та створення руху опору, які разом з підготовкою громадян України до захисту держави формують систему національного спротиву. Станом на початок квітня 2022 р. понад 110 тис. громадян України увійшли до складу сил ТрО ЗСУ (АрміяInform, 2022). Велика Британія теж має історію сил тероборони. Під час Другої світової війни чисельність територіальної армії збільшилась майже вдвічі – до 440 тис. осіб. Після її закінчення «територіалів» знову скоротили, та з початком холодної війни британський уряд був змушений зміцнювати допоміжні сили британської армії, створюючи навіть нові підрозділи (зокрема, у Пн. Ірландії) (В. Паливода, 2018).

Співпрацюють уряди і в економічному блоці. 21.04 стало відомо, що Сполучене Королівство вирішило надати Україні фінансову допомогу у розмірі 500 млн дол. кредитних гарантій. Вони призначені для пом'якшення економічних наслідків рос. злочинних дій (С. Марченко, 2022).

Реалізується і спільна санкційна політика проти РФ. ВВП Росії за підсумками року може скоротитися на 11,2%, вважають аналітики Світового банку. Причиною тому вони називають наслідки введених проти РФ санкцій, зокрема скорочення внутрішнього попиту (International Bank for Reconstruction and Development / The World Bank, 2022, p. 91).

Щодо відбудови територій, Велика Британія готова після завершення війни допомогти у відновленні Києва та Київської обл., про це повідомив президент В. Зеленський у своєму зверненні від 09.04 після зустрічі з прем'єром Б. Джонсоном (В. Зеленський, 2022). Варто зазначити, що 01.04 Рада ухвалила за основу законопроект про компенсацію за пошкодження та знищення окремих категорій об'єктів нерухомого майна внаслідок бойових дій (№ 7198). Який, серед всього іншого, передбачає відновлення і за рахунок міжнародної технічної та/або поворотної або безповоротної фінансової допомоги.

Британія вже надала 394 млн GBP (493 млн дол.), щоби забезпечити безперервне функціонування життєво важливих гуманітарних послуг для українців (Європейська правда, 2022).

Також Сполучене Королівство визначило команду експертів з воєнних злочинів для підтримки України у розслідуваннях звірств рос. військ (Cabinet of the United Kingdom, 2022).

Таким чином, у рамках міжнародної антивоєнної коаліції уряди України та Великої Британії ефективно співпрацюють у військовому, економічному, гуманітарному та правовому блоках. Існуючу антивоєнну коаліцію можна вважати дієвою та прогресивною у підтримці України. Український народ бореться за незалежність України, західний напрямок розвитку та його цінності.

### Список використаної літератури

1. АрміяInform (2022). Британія надасть Україні ще 300 млн фунтів стерлінгів військової допомоги. <https://armyinform.com.ua/2022/05/03/brytaniya-nadast-ukrayini-shhe-300-mln-funtiv-sterlingiv-vijskovoyi-dopomogy/>
2. АрміяInform (2022). До лав тероборони вступили 110 тис. українців. <https://armyinform.com.ua/2022/04/08/do-lav-teroborony-vstupily-110-tys-ukrayincziv-bilshe-100-vzhe-mayut-derzhavni-nagorody-brygadnyj-general-yurij-galushkin/>
3. Гаврилюк В. (2022). Зеленський пообіцяв, що буде вести «дуже потужну інформаційну війну» для припинення бойових дій на Донбасі. Аналітична публікація для «Слово і діло». <https://www.slovoidilo.ua/promise/51932.html>

4. Гаврилюк В. (2022). Зеленський пообіцяв забезпечити збільшення обсягів постачання зброї та техніки до ЗСУ. Аналітична публікація для «Слово і діло». <https://www.slovoidilo.ua/promise/88675.html>
5. Гаврилюк В. (2021). Зеленський пообіцяв не скорочувати витрати на Міністерство оборони України. Аналітична публікація для «Слово і діло». <https://www.slovoidilo.ua/promise/88157.html>
6. Гаврилюк В., Худякова О. (2022). Путін майже годину висловлював своє бачення життя в Україні: фактчекінг звернення. Аналітична стаття для «Слово і діло». <https://www.slovoidilo.ua/2022/02/22/stattja/polityka/putin-majzhe-hodynu-vyslovyuvav-svoje-bachennya-zhyttya-ukrayini-faktchekinh-zvernennya>
7. Європейська правда (2022). 120 бронемашин та протикорабельна зброя: нові домовленості Британії та України. <https://www.eurointegration.com.ua/news/2022/04/9/7137555/>
8. Зеленський В. (2022). Звернення Президента України від 09.04.2022. <https://www.president.gov.ua/news/strategiya-zahistu-dlya-kozhnoyi-civilizovanoyi-derzhavi-tis-74225>
9. Марченко С. (2022). Допис Міністра фінансів України у соцмережі Facebook. <https://www.facebook.com/sergey.marchenko.54/posts/10228770574234977>
10. Паливода В. (2018). Територіальна оборона країни: Британський досвід. <http://opk.com.ua/%D1%82%D0%B5%D1%80%D0%B8%D1%82%D0%BE%D1%80%D0%B0%D0%BB%D1%8C%D0%BD%D0%B0-%D0%BE%D0%B1%D0%BE%D1%80%D0%BE%D0%BD%D0%B0-%D0%BA%D1%80%D0%B0%D1%97%D0%BD%D0%B8-%D0%B1%D1%80%D0%B8%D1%82%D0%B0%D0%BD/>
11. Українська правда (2022). Понад 40 країн на базі Рамштайн у Німеччині обговорюють стратегічну підтримку України. <https://www.pravda.com.ua/news/2022/04/26/7342198/>
12. Aggression against Ukraine: resolution / adopted by the General Assembly (2022). Vote summary. United Nations Digital library. <https://digitallibrary.un.org/record/3959039?ln=ru>
13. Cabinet of the United Kingdom (2022). UK dispatches war crimes experts to help Ukraine with investigations. <https://www.gov.uk/government/news/uk-dispatches-war-crimes-experts-to-help-ukraine-with-investigations>
14. International Bank for Reconstruction and Development / The World Bank (2022). War in the Region. <https://openknowledge.worldbank.org/bitstream/handle/10986/37268/9781464818660.pdf>

*Гайворонська Олександра Романівна,  
студентка III курсу,  
Спеціальності «Політологія»*

*Науковий керівник:  
доктор політичних наук, професор  
Новакова О.В.*

#### **«Формування антиросійської коаліції»**

Для коректного розкриття теми зазначимо, що саме розуміється під поняттям «коаліція». За визначенням Е. Даунса, яке він оголосив в своїй праці «Економічна теорія демократії» коаліція – це група людей, які мають спільні цілі і об'єднуються для їх досягнення, повного або часткового. Історично першими є військові коаліції, які уклалися певними державами для того, щоб об'єднати свої військові, політичні та

економічні сили проти спільного ворога. В обіг це поняття увійшло в 1792 році, при створенні союзу Австрії та Пруссії проти Французької революції. Якщо розглядати останні приклади – це коаліція під егідою Організації Об'єднаних Націй з метою припинити громадянську війну у Лівії в 2011 році, коаліція у Сирії 2015-2016 років. Зараз існують досить серйозні передумови формування антиросійської коаліції, через військову агресію Росії.

Після повномасштабного вторгнення Росії на територію України й переходу війни з стану гібридної, в більш активну фазу – реакція цивілізованого світу на події була лише справою часу. Нажаль, складно назвати реакцію своєчасною, бо в основному, на початкових етапах, вона закінчувалася стурбованістю, засудженням і закликами підписати перемир'я. Це пов'язано з побоюванням вступити в пряму конфронтацію через оманливі судження щодо боєздатності російської армії, а також залежності багатьох країн від її енергетичних носіїв. Однак, чим довше Україна тримала оборону – тим ясніше простежувалась реакція країн Заходу і тим більш охоче відправлялась допомога нашій країні.

В ході військових дій найбільших сумнівів зазнала реакція Північноатлантичного альянсу. Напередодні початку російського вторгнення на територію незалежної української держави лідери США і Великобританії попереджали Російську Федерацію, що розв'язання війни дорого їй коштуватиме. Однак вони мали на увазі запровадження санкцій і надання Україні обмеженої кількості оборонного озброєння, що повинно було лише запобігти швидкому просуванню російської армії.

Це допомогло Україні протриматися в перші дні нападу, але цього було недостатньо для втримання В.В. Путіна від розв'язання війни. Зазначивши, що НАТО створювалося як союз з головною метою – запобігання війн, чи можна назвати цю оборонну модель ефективною, спираючись на неспроможність рішучих дій під час реальної загрози?

Справа в тому, що побачивши нерішучість з боку альянсу, російська влада відчує безкарність та не зупиниться виключно на території України. В одній із своїх радіопромов «Бесіди біля каміну» Франклін Делано Рузвельт говорив: «Жодна країна не може умирити нацистів. Через те, що ви погладжуватимете тигра, він не перетвориться на кошеня. Не можна утихомирити безжального звіра. Не можна переконати запальну бомбу». Цю думку підтримує і колишній британський генерал сер Річард Ширрефф, який довго обіймав одну з найвищих посад в командній структурі НАТО. Ще в своєму інтерв'ю в 2017 році для BBC він казав: «Історія вчить нас, що слабкість тільки надихає авторитарних правителів і агресію. А ось коли зустрічаєш їх силою, показуєш, що можна дійти тільки до цієї межі і не далі - це, навпаки, ефективний спосіб покласти край їхнім діям...Ми бачили, як російська армія задіяла переважну міць, вела масивний ракетний і артилерійський вогонь. Немає жодного натяку на те, що вони почнуть стримувати таку активність. Тому, я вважаю, наша відповідь має бути відповідною.»

Генерал сер Річард Ширрефф неодноразово наголошував на паралелях політики сучасної Росії з Німеччиною часів Гітлера: «Анексія Криму та мрія Путіна возз'єднати всі колишні «російськомовні» республіки Радянського Союзу під прапором «матінки Росії» мало чим відрізнялися від ідей Гітлера та анексії ним Судетів у 1938 році. Чи говоритимуть майбутні історики про Крим як про Рейнську область і Судети нашого часу? І далі за аналогією: чи зможе спроба Росії знову приєднати країни Балтії з їхніми чималими російськомовними меншинами до нової Російської імперії призвести до ситуації, подібної до тієї, що була у Польщі за часів Гітлера? Моя відповідь — незаперечно «так», якщо НАТО не зможе проявити рішучість.»

Насправді, неможливо з ним не погодитись, дії В.В. Путіна все більше нагадують гітлерівську Німеччину, як у внутрішній політиці, так і на міжнародній арені. Схожа риторика, мотивація, подібні методи ведення війни, як, наприклад, спроба блицкригу

тощо. Ця тема достатньо широка і може використовуватися як основа для повноцінної наукової праці.

Але, тим не менш, хотілося б наголосити на фразі Джеймса Ставрїса – адмірала ВМС США у відставці, колишнього Верховного головнокомандувача Об'єднаних збройних сил НАТО в Європі: «На нещодавньому з'їзді високопоставлених політичних, дипломатичних і військових діячів у Європі хтось запитав, на що більше схожа сьогоднішня ситуація з Росією та її воєнними авантюрами і демонстрацією м'язів: на скочування до світової війни у 1914 році чи на нездатність світу протистояти свого часу Гітлеру, який свого часу привів його на згарище Другої світової? Відповідь лякала: «Ні на що. Сьогодні це інша Європа — Європа ... з ядерною зброєю».

Повертаючись до тематики формування антиросійської коаліції – одним із найголовніших кроків була зустріч на базі «Рамштайн» в Німеччині. Група з понад 40 країн, серед яких європейські, Великобританію, Кенія, Австралія, Південна Корея та США - готуються до довготривалої перспективи, маючи плани підтримувати необхідний потік зброї до України. Це форум, який буде збиратися щомісячно, що можна вважати сигналом, довгострокового зрушення в середовищі безпеки Європи. Основне завдання зустрічі на авіабазі «Рамштайн» - координація зусиль для військово-технічної допомоги Україні, для посилення обороноздатності і спільної протидії зовнішній загрози.

Кровопролиття, та бійня, викликані війною Росії в Україні, поки що тримаються в межах українських кордонів. Проте є ознаки провокацій у Молдові на тлі побоювань, які можуть стати новим фронтом для Росії. Зрештою, західні союзники вважають, що президента В.В. Путіна потрібно зупинити зараз – а це може статися лише за підтримки Заходу.

Виходячи із заяв президента України В.О. Зеленського, а також із поставок озброєння – неофіційна антиросійська коаліція була сформована ще на початку війни. Тоді в неї входили США, Великобританія, Польща та Україна. Зараз же можна побачити, що кількість країн-союзників значно збільшилася, а ряд інших країн нарешті почав розуміти рівень реальної загрози для світової безпеки.

У висновку хочу вказати, що саме зустріч на військовій базі США в Німеччині створила де-факто антиросійську коаліцію, бо офіційно на її створенні ще не було наголошено. Світ нарешті почав усвідомлювати - Україна може стати лише початком для невичерпних амбіцій російського авторитарного режиму, й зупинити Росію зараз – це єдиний спосіб зберегти свободу, принципи та цінності міжнародного порядку. Антиросійська коаліція вже почала працювати. Прикладом можна вважати прийняття ленд-лізу, а також співпрацю країн-членів для полегшення і налагодження безперебійного постачання зброї в Україну. Цікаво, що останній випадок Ленд-Лізу був як раз під час Другої Світової Війни.

### Список використаної літератури

1. Anthony Downs. An Economic Theory of Democracy. N. Y. : Harper. 1957. 310 p.
2. Franklin D. Roosevelt. On National Security. December 29 1940 [Електронний ресурс] Presidential Library and Museum. URL : <http://docs.fdrlibrary.marist.edu/122940.html> (дата звернення 08.05.2022)
3. S.3522 - Ukraine Democracy Defense Lend-Lease Act of 2022 [Електронний ресурс] Congress.Gov URL: <https://www.congress.gov/bill/117th-congress/senate-bill/3522> (дата звернення 09.05.2022)
4. Британський генерал: «Ми стоїмо на краю прірви» [Електронний ресурс]. BBC news. URL : <https://www.bbc.com/ukrainian/features-38989692> (дата звернення 08.05.2022)



*Гапонюк Наталія Вікторівна,  
студентка III курсу,  
Спеціальності «Соціальне забезпечення»*

*Науковий керівник:  
доктор філософських наук, професор  
Тополь О.В.*

### **«Особливості соціальної суїцидологічної допомоги»**

Суїцид – акт самогубства, який чинять людиною стани сильного душевного розладу або під впливом психічного захворювання. Ситуації, коли смерть заподіюється особою, яка не може віддавати собі звіту у своїх діях чи керувати ними, а також в результаті необережності суб'єкта, відносять не до самогубств, а до нещасних випадків. Організація суїцидологічних заходів, спрямованих на надання спеціалізованої допомоги особам з суїцидальними (аутоагресивні) проявами або схильними до суїциду є надзвичайно важливою і актуальною.

Сучасні автори сходяться на виділенні основних етапів соціальної допомоги:

1) діагностичний; 2) профілактично-корекційний; 3) супроводжувальний.

*Діагностичний етап.* На цьому етапі фахівець соціальної сфери повинен прояснити сутність запиту в процесі бесіди, консультації. Це момент встановлення контакту і збір інформації про проблеми людини. Мета діагностики на першому етапі полягає в тому, щоб виявити сутність проблеми і історію її виникнення. Етап психодіагностичного обстеження людини має важливе значення для корекційної роботи у зв'язку, з вибором адекватних методів і методик, які б відповідали виявленим проблемним зонам. Результатом обстеження є соціально-психологічний висновок, який визначає проблему людини і спрямованість профілактично-корекційної роботи.

*Профілактично-корекційний етап.* Даний етап можна представити у вигляді трьох основних підетапів. Підготовчий. За результатами діагностики, яка включає в себе консультації з родичами та колегами і комплексної психодіагностики особистості, виділяються основні проблемні сфери і розробляється система дій і комплекс заходів щодо корекційної роботи. Підбираються відповідні методики. Консультаційно-корекційний. Корекційна робота потребує системного і комплексного впровадження на всіх рівнях: інтелектуальному, емоційному, соціальному. Формами корекційної роботи можуть виступати як індивідуальні консультації, так і групові заняття (якщо це клас корекції). Одночасно відбувається консультування родичів і надання рекомендаційних консультацій психолога сім'ї. Відстеження змін в поведінці й проявах людини. Цей підетап передбачає систематичне відстеження змін в проявах людини за допомогою зворотної інформації від сім'ї і колег, і можливу діагностичну процедуру під час суто корекційної роботи. Ці зміни повинні відповідати критеріям оцінки або норм.

*Супроводжувальний етап.* Даний етап пов'язаний з двома аспектами. По-перше, він стосується психокорекції стосунків та з реадaptaцією людини в групі, включення його в сумісну діяльність з колегами. Основними методами на цьому етапі виступають групові тренінгові методи, імітаційні, ситуативно-рольові, ділові ігри. На цьому етапі фахівець соціальної сфери отримує зворотний зв'язок про клієнта від сім'ї і колег. Консультант, який зустрічається з клієнтами, які мають суїцидальні наміри, насамперед зобов'язаний проаналізувати власні установки і почуття по відношенню до самогубства. В роботі ніколи не слід скривати власні почуття. Гарний контакт з консультантом може бути тією ниткою, яка зв'язує людину, яку залишила надія з життям.

Розглядаючи будь-який намір самогубства, не треба забувати про можливість маніпулятивної загрози з метою запевнити консультанта в важливості своєї проблеми і претендувати на максимум його часу. Більшість симулянтів є істеричними особистостями.

Деякі клієнти говорять про самогубство з бажання помсти тим, хто, на їхню думку, їх не любить. Взагалі, елемент ворожості присутній майже в кожному суїциді [1].

Однією з найбільш поширених технологій допомоги суїциденту є реабілітація (лат. *rehabilitatio* – відновлення), яка має декілька основних складових: медичну, психологічну, соціальну. Всі складові взаємопов'язані та мають забезпечуватись комплексом реабілітаційних заходів. Адже, медична реабілітація (відновлювальне лікування з метою запобігання інвалідності), яка спрямована на досягнення психічної, соціальної, економічної, професійної повноцінності людини, переслідує таку ж саме мету як і соціально-психологічна реабілітація – відновлення психічних і фізичних сил організму задля забезпечення соціальної інтеграції індивіда в суспільне середовище [3, с.230]. Таким чином, Реабілітація – це система заходів, що мають на меті повернення людини до активного життя в суспільстві, до суспільно корисної праці. Цей процес є безперервним, хоча і обмеженим в часі.

Слід розрізняти наступні види реабілітації:

- медична реабілітація, спрямована на повне або часткове відновлення або компенсацію втраченої функції організму або на можливе уповільнення прогресуючого захворювання;

- психологічна реабілітація, що спрямована на психічну сферу суїцидента і має на меті подолання в його свідомості уявлення про його непотрібність і нікчемність;

- професійна реабілітація, що передбачає заходи з забезпечення для тих, що реабілітуються, можливості брати участь в суспільно-професійній діяльності;

- побутова реабілітація, що забезпечує нормальні умови для життєдіяльності суїцидента;

- соціально-педагогічна реабілітація, як система заходів виховного характеру, спрямована на формування значимих особових якостей, активної життєвої позиції;

- соціально-економічна реабілітація як комплекс заходів, націлених на покращення матеріального стану та фінансових можливостей суїцидента, захист його прав і інтересів;

- соціальна реабілітація як процес відновлення громадян, схильних до суїциду, до життєдіяльності в соціальному середовищі, а також самого соціального середовища і умов життєдіяльності особи, які і привели до психологічних утруднень, суїцидальних думок або намірів [2].

Отже, можна зробити висновок: суїцид – поведінка людини, спрямована на навмисне позбавлення себе життя, а також відмова від реальних можливостей уникнути смерті в критичній ситуації. Суїцид, найлегший спосіб розправитися з усіма проблемами разом. Цей шлях часто вибирають слабкі люди, з нестійким психічним станом. До такого стану вони доходять не відразу. Є маса причин, що призводять до суїциду. Це і сімейні конфлікти, і особиста антипатія оточуючих, у тому числі представників протилежної статі, це і образи, і стан здоров'я, і матеріальні труднощі, і конфлікти по роботі чи навчанні. Особлива роль при цьому належить найближчому оточенню, як то: батьки, родина, друзі.

### Список використаної літератури

1. Войцеховіч Б. Самогубство з позиції соціальної медицини. *Проблеми соціальної гігієни та історії медицини*, 2010. №2. С. 76.

2. Соколова Е.Т., Сотникова Ю.А. Проблема суїциду: клініко-психологічний ракурс. *Зап. Психології*, 2006. № 2. С. 103.

3. Тополь О.В. Соціально-психологічна реабілітація учасників антитерористичної операції. *Вісник Чернігівського національного педагогічного університету. Серія: Педагогічні науки*. Чернігів : ЧНПУ, 2015. Вип. 124. С. 230-233.

*Гарєва Ірина Олексіївна,*



### **«Соціально-педагогічна робота в дитячих громадських організаціях»**

В Україні у відповідності з концептуальними положеннями базових міжнародних документів створюються та розвиваються дитячі та молодіжні громадські організації, які розглядаються як ефективний фактор соціалізації особистості, своєрідний інститут громадянського суспільства. Дитячі громадські організації – це добровільне, закріплене формальним членством об'єднання дітей і підлітків, яке побудоване на принципах самодіяльності й організаційної самостійності, має своїм завданням сприяти природному прагненню дітей до самореалізації і самоорганізації на основі здійснення багатопланової діяльності, яка спрямована на задоволення різноманітних інтересів членів організації, захист їхніх прав і потреб, а також соціальне становлення підростаючого покоління, які розглядаються у чотирьох площинах: віковій, соціально-педагогічній, суспільній та організаційній.

За останнє десятиліття ряд досліджень українських науковців присвячено питанням організації та функціонування дитячих та молодіжних громадських об'єднань: соціально-педагогічна діяльність сучасних громадських молодіжних об'єднань (Ю. Поліщук), соціалізація підлітків у діяльності молодіжних та дитячих організацій (О. Панагушина), соціально-психологічні засади діяльності дитячих громадських об'єднань як інституту соціального виховання (Л. Романовська), формування комунікативної компетентності підлітків у дитячих об'єднаннях (О. Касьянова), формування готовності майбутніх соціальних педагогів до роботи з громадськими дитячими та молодіжними організаціями (О. Лісовець). Можливостям виховного середовища скаутського руху були присвячені праці таких дослідників як Л. Бондарь, С. Воздвиженський, О. Гаврилова, С. Диба, Н. Євдокимова, Ю. Жданович, В. Кудінов, Ю. Кудряшов, В. Москаленко, Р. Охрімчук, О. Пупкова, З. Удич, В. Черних, С. Чернета, А. Ярмольчук, Л. Ярова.

Відповідно до Закону України «Про основні засади молодіжної політики» (2021 р.), дитяча громадська організація – це громадське об'єднання, учасниками якого є фізичні особи віком від 6 до 18 років, крім випадків, визначених цим Законом, а засновниками – фізичні особи, які досягли 14 років, що діє з метою забезпечення реалізації та захисту прав і свобод дітей, задоволення їхніх суспільних, особистісних, зокрема економічних, культурних, соціальних, екологічних та інших потреб та інтересів. Дитяче громадське об'єднання – це добровільне об'єднання фізичних осіб віком від 6 до 18 років, крім випадків, визначених цим Законом, та/або дитячих громадських організацій для забезпечення реалізації та захисту прав і свобод дітей, задоволення їхніх особистісних, суспільних, зокрема економічних, соціальних, культурних, екологічних та інших, потреб та інтересів [2].

Дитячі громадські організації є важливим відокремленим соціальним інститутом, що постійно розвивається. Про це свідчить, насамперед, постійне зростання кількості подібних організацій, невпинний розвиток нормативно-правового регулювання галузі, залучення до співпраці органів влади, розвиток міжнародного співробітництва з питань виховання дітей та молоді.

Український дослідник В. Головенько пропонує вважати дитячий рух складовою молодіжного руху, не заперечуючи його право на певну самостійність [1]. Сучасний український соціолог М. Головатий трактує дитячі громадські об'єднання як «молодіжні організації, які працюють над вирішенням дитячих проблем» [4]. У працях відомих українських (І. Зверєвої, А. Рижанової, С. Харченка, Н. Чернухи) науковців у галузі

соціальної педагогіки наголошується на важливій ролі дитячих громадських організацій у соціальному вихованні дітей. Участь у дитячих об'єднаннях є сходинкою до повноцінної громадянської діяльності, це школа виховання майбутніх активних громадян, становлення лідерів. Ці якості дитячих об'єднань роблять їх фактором, який доповнює вплив сім'ї, школи та інших інститутів соціалізації підрастаючого покоління.

Сучасні громадські дитячі організації є активним суб'єктом соціально-педагогічної діяльності, оскільки мають соціально спрямовані мету та завдання діяльності, сприяють соціальній адаптації, соціальному захисту та становленню своїх членів, реалізують соціально-педагогічні програми. Виокремлюють такі напрями соціально-педагогічної роботи дитячих громадських організацій: залучення дітей до суспільно корисних справ; формування у дітей активної життєвої позиції; виховання гуманної особистості; збереження культурної спадщини, природного довкілля; забезпечення гармонійного розвитку особистості; організація змістовного дозвілля молоді; профілактика негативних явищ у дитячому середовищі [3].

На сьогодні існує кілька підходів до визначення критеріїв класифікації дитячих та молодіжних організацій: марксистський, психологічний, юридичний, ідеологічний та ін. Згідно них громадські дитячі та молодіжні організації вирізняють: за їх організаційними формами, за кількісним і якісним складом, за суб'єктом створення, за громадським статусом тощо. Серед найбільш поширених форм дитячих організацій можна виокремити: об'єднання за інтересами (хобі); об'єднання волонтерського типу; об'єднання соціально-виховного типу; субкультурні об'єднання; об'єднання гендерного типу; об'єднання змішаного типу [5].

Діяльність громадських дитячих організацій, об'єднань, товариств сприяє задоволенню у дітей життєво необхідних на різних вікових етапах потреб в емоційному контакті з ровесниками, друзями; прихильності й упевненості в собі; в успіху, визнанні себе іншими; у виборі й випробуванні власних сил, переживанні надзвичайного, в активній діяльності, розвитку інтересів, уподобань; розвитку мистецьких, наукових, технічних, організаційних, господарських здібностей, таланту, обдарованості, фізичної активності; формуванню характеру особистості, навичок самовдосконалення; розвитку світогляду, національної самосвідомості; поглибленню дружніх, приятельських стосунків; відтворенню душевно-моральних сил, задоволенню соціалізаційних потреб.

### Список використаної літератури

1. Головенько В.А. Проблеми розвитку українського молодіжного руху на сучасному етапі // Український соціум: соціологічні дослідження та моніторинг соціальної політики. – 2002. – № 1. – С. 71–80.
2. Закон України «Про основні засади молодіжної політики» (2021 р.). Режим доступу: <https://zakon.rada.gov.ua/laws/show/1414-20#n357>
3. Лісовець О. Теорія і методика роботи з дитячими та молодіжними організаціями України. Режим доступу: [https://pidru4niki.com/14990312/sotsiologiya/teoriya\\_i\\_metodika\\_roboti\\_z\\_dityachimi\\_ta\\_molodizhnimi\\_organizatsiyami\\_ukrayini](https://pidru4niki.com/14990312/sotsiologiya/teoriya_i_metodika_roboti_z_dityachimi_ta_molodizhnimi_organizatsiyami_ukrayini)
4. Політична культура сучасної молоді / В. М. Бебик, М. Ф. Головатий, В. А. Ребкало. – К. : А.Л.Д., 2004. – 112с.
5. Реформування молодіжної політики відповідно до сучасних запитів молоді та держави. Щорічна доповідь Президентів України, Верховній Раді України та Кабінету Міністрів України про становище молоді в Україні (за підсумками 2012-2021 років) / [редкол.: Попатенко М.М., гол. ред. коллег.; Бондар Т.В. та ін.]. Київ: ТОВ «Ройлайд», 2021. 100 с.

*Гасанлі Хумай Вугар,  
студентка IV курсу,  
Спеціальності «Економіка»*

*Науковий керівник:  
кандидат економічних наук, доцент  
Підпригора Л.А.*

### **«Порівняльний аналіз сучасного стану розвитку банків в економіці України та Азербайджану»**

Банки України сьогодні працюють у складних умовах з високими ризиками. Внаслідок кризи на фінансовому та фондовому ринках комерційним банкам доводиться працювати в умовах різкого зниження обсягів фондування, що зумовлено значним впливом коштів клієнтів, обмеженням доступу до міжнародних ринків капіталу, падінням курсу акцій, зниженням обсягів фінансової підтримки, яку українським дочірнім компаніям надавали іноземні материнські банки. Динаміку зміни кількості банківських установ в Україні за останні роки демонструє ситуація після фінансової кризи 2008-2009 років. Найбільша кількість діючих банків становила у 2009 році – 184 установи, проте протягом наступних років їхня кількість поступово зменшувалася. Починаючи з 2014 року, під впливом девальвації гривні та спаду в економіці, а також політичної нестабільності в країні значна кількість банків зіштовхнулася з проблемами, у багатьох із них згідно з рішенням НБУ було розпочато процедуру ліквідації, тому вже станом на 01.01.2018 р. діючих банків становило 82 од., що у 93 фінансових установ менше в порівнянні з 2008 р. [1].

Загалом на 01.10.2017 з початку 2014 року внаслідок погіршення платоспроможності 86 банківських установ було запроваджено тимчасову адміністрацію. У трьох установах тимчасова адміністрація продовжує працювати. За останні роки доходи банків України зросли на 9251 млн. грн., а витрати – на 37159 млн. грн. Перевищення витрат над доходами на 25036 млн. грн. призвело до збиткової діяльності. Показники рентабельності у 2017 р. порівняно з 2016 р. виросли, хоча їхнє значення залишалося негативним. За останні три роки більшість банків першої групи отримали збитки або незначні доходи. Так значні збитки на 01.01.2018 р. отримали Промінвестбанк – 7656,0 млн. грн., Укрсоцбанк – 3636,6 млн. грн. Щодо Приватбанку зі збитками у розмірі 22796,4 млн. грн. (а питомий вага цих збитків у сукупних збитках банківської системи України на 01.01.2018 р. склала 84%), то рішенням НБУ від 18 грудня 2016 р. його було націоналізовано [1]. Основні аргументи уряду та НБУ на користь націоналізації та подальшої підтримки ПриватБанку – те, що банк є найбільшим в Україні та системотворчим, і його проблеми можуть завдати значної шкоди фінансовому сектору України загалом. Водночас, Приватбанк має понад 20 мільйонів клієнтів, у тому числі вкладників, які можуть постраждати в цьому випадку банкрутства цього великого банку. Враховуючи затверджений НБУ графік збільшення мінімального обсягу статутного капіталу банків, надалі очікується нових випадків самоліквідації комерцій.

Щодо банківської системи Азербайджану, то вона формувалася в кілька етапів: 1) 1990-1992 гг. - період формування національної банківської системи; 2) 1992-1994 рр. - період стрімкого зростання кількості комерційних банків в умовах гіперінфляції; 3) 1995-2003 рр. - оптимізація та реструктуризація банківської системи в умовах макроекономічної стабілізації. З цього моменту і почався якісно новий — третій етап розвитку банківської системи Азербайджану. Швидке зміцнення манату підштовхнуло процес девальютизації заощаджень населення, що підтримало зростання ресурсної бази банків та подовження термінів коштів, що залучаються. Kapital Bank — фінансова установа із найбільшою сервісною мережею в Азербайджані. Статутний капітал Банку

представлений повністю оплаченими звичайними (простими) акціями на суму 185 млн. азербайджанських манатів та некумулятивними привілейованими акціями, що не підлягають викупу, на суму 40 млн. манатів[2]. Наразі Kapital Bank – фінансова структура з найбільшою мережею обслуговування в Азербайджані. Хоча про приватизацію Міжнародного банку Азербайджану оголошено ще раніше, Kapital Bank став першим приватизованим банком. Згідно з позицією журналу «Форбс», «зволікання з приватизацією було помилкою. Перші ознаки проблем з'явилися у 2008–2009 роках. У жовтні 2009 р. агентство Fitch порахувало, що майже одну третину кредитів МБА можна віднести до проблемних». Дослідження також показує, що більш висока частка державної власності пов'язана з фінансовою нестабільністю проблем МБА - найбільшого банку Азербайджану - стали коливання цін на нафту та девальвація національної валюти. Відкрите акціонерне товариство «Міжнародний Банк Азербайджану» сьогодні є одним із двох державних банків та найбільшим у банківській системі Азербайджану. Дата його заснування – 10 січня 1992 р. Станом на 1 січня 2015 р., чисельність працівників становить 1 438 осіб, налічується 35 філій, 43 відділення, 752 банкомати та 11 007 POS-терміналів. З 2015 р. запущено процес оздоровлення МБА з метою приватизації частки держави у банку. Крім того, в рамках цього процесу його проблемні активи перейшли до ЗАТ Aqrarkredit [2]. У 2012 р. Центральним банком Азербайджану з метою реального нарощування капітальної бази республіканських банків прийнято рішення про п'ятикратне збільшення з 1 січня 2014 р. мінімальної вимоги до сукупного капіталу – з 10 до 50 млн манатів[2]. При цьому Центральний банк Азербайджану поряд зі збільшенням капіталізації різко посилив вимоги до корпоративного управління та ризик-менеджменту у банківському секторі. До 31 травня 2020 р. в Азербайджані функціонують 26 банків, у тому числі два державні, 24 приватні. Банків із закордонним капіталом — 12 (діють дві місцеві філії зарубіжних банків — філія НБ Ірану та Філія НБ Пакистану). Окрім того, в Азербайджані функціонують Банк ВТБ (Азербайджан). Офіційне відкриття Банку ВТБ (Азербайджан) відбулося 23 листопада 2009 р. (ліцензія №162). Акціонерний капітал ВАТ "Банк ВТБ" (Азербайджан). Однак у доповіді Міжнародного валютного фонду (МВФ) зазначається, що «незважаючи на покращення ситуації в банківській системі Азербайджану, вона залишається нестабільною: доларизація, нехеджовані валютні позиції та непрацюючі кредити все ще залишаються на високому рівні, а деякі банки недокапіталізовані чи неспроможні». На нашу думку, головні напрямки майбутнього розвитку банківської системи Азербайджанської Республіки повинні пов'язуватися зі зміцненням стабільності банківської системи, поширенням міжнародних стандартів корпоративного менеджменту, підвищенням довіри до банківської системи, якості та прозорості банківської діяльності. Усі чотири банки ліквідовані та подали заяви про банкрутство.

### **Список використаної літератури**

1. Ганзюк С. М. Особенности функционирования проблемных банков в Украине / С. М. Ганзюк, А. В. Линькова // «Молодой ученый» – № 8(35). – август 2016 г. – С. 11-14.
2. Мамедов З. Ф., Аббасбейли М. А. Особенности деятельности Центрального банка Азербайджана // Финансы и кредит. 2013. № 47 (575). С. 73–80.

*Года Ольга Юрійвна,  
студентка II курсу,  
Спеціальності «Математика (середня освіта)»*

*Науковий керівник:  
кандидат економічних наук, доцент  
Бицюра Ю.В.*

## **«Методологія мікроекономічного аналізу в процесі еволюційного розвитку мікроекономіки як науки»**

Мікроекономіка постає як особливий розділ у фундаментальному курсі економічної теорії. Виділення мікроекономіки відбулося в економічній теорії відносно недавно – у 30-ті роки ХХ століття. Специфіка мікроекономічного аналізу полягає в тому, що вивчення громадського господарства починається з дослідження його первинних ланок - окремих виробників та споживачів. Вивчення мікроекономіки дає відповіді на численні питання, пов'язані з проблемами індивідуального вибору в ринковому господарстві: як приймаються рішення про те, що робити, що купувати, як розподілити свої заощадження у часі, як зробити вибір на користь додаткової роботи або дозвілля тощо.

Панівною методологічною основою сучасної мікроекономіки є маржиналізм, адже виокремлення мікроекономіки в самостійну науку збіглося з періодом маржинальної революції, яка ознаменувала перехід від класичної політичної економії до неокласичної економічної теорії (кінець ХІХ ст.). Особливість методології мікроекономічного аналізу полягає в тому, що мікроекономіка як наука про поведінку суб'єктів господарювання не може уникнути етичних проблем суспільного розвитку. Необхідно зазначити, що майже всі сучасні концепції та теорії мікроекономіки ґрунтуються на філософії позитивізму, гедонізму та утилітаризму.

Мікроекономіка як наука у процесі еволюційного розвитку пройшла два етапи і нині перебуває на третьому етапі [3].

*I етап (70-80-ті рр. ХІХ ст.) — це етап формування основних принципів мікроекономічних досліджень.*

Найвідомішими представниками цього періоду є Г.Госсен (Німеччина), К.Менгер, Ф.Візер та Е. Бем-Баверк (Австрія), Дж.Б. Кларк (США.). Головними здобутками I етапу є:

- відкриття та формування двох законів Госсена: закону насичення потреб (спадної граничної корисності) та закону вирівнювання граничних корисностей;
- вчення про блага; суб'єктивна теорія цінності, згідно з якою цінність речей вимірюється їх граничною корисністю; вчення про взаємовигідність, а не еквівалентність обміну (К. Менгер);
- тлумачення політичної економії як розділу прикладної психології, яка пояснює економічні явища за допомогою аналізу мотивів економічної діяльності;
- теорія альтернативних витрат;
- перехід від кардиналістського до ординалістського виміру корисності (Ф. Візер);
- розгорнутий виклад теорії цінності, яка ґрунтується на ідеї граничної корисності, виокремлення суб'єктивної та об'єктивної (ринкової) цінності (Е. Бем-Баверк);
- модифікація теорії граничної корисності в теорію граничної продуктивності (Дж.Б. Кларк).

*II етап (90-ті рр. ХІХ ст. - поч. 30-х рр. ХХ ст.) знаменується виділенням мікроекономіки в окремий предмет.*

Головними персоналіями цього періоду є А. Маршалл та представники математичного напрямку В.С. Джевонс, Л. Вальрас, В. Парето.

Внесок *А.Маршалла (Англія)* в теорію мікроекономіки полягає:

- у визначенні предмета економічної науки як спонуки, що стійко впливає на поведінку економічних суб'єктів;
- розширенні трактування виробництва благ, яке включає як виробництво речей, так і виробництво послуг;
- визнанні того, що здібності людини не менш важливі, ніж засоби виробництва у формі капіталу;
- визнанні рушійними силами економічного розвитку економічної свободи та конкуренції;

- розмежуванні індивідуального та ринкового попиту;
- дослідженні цінової еластичності попиту і пропозиції;
- здійсненні аналізу «споживчого блага»;
- відкритті та формуванні законів: спадної, зростаючої та постійної продуктивності;
- виділенні довго та короткострокових періодів;
- розвитку теорії ринкової рівноваги;
- розвитку теорії розподілу доходів.

Внесок *А. Пігу (Англія)* в мікроекономічну теорію полягає в розробці економічної теорії добробуту:

- обґрунтуванні поняття «економічний добробут» та найважливіших його факторів;
- дослідженні проблеми узгодження інтересів індивідів, фірм та суспільства в аспекті відносин розподілу;
- започаткуванні сучасної теорії зовнішніх ефектів (екстерналій);
- обґрунтуванні необхідності доповнення економічної політики «Laissez faire» державним регулюванням з виокремленням прямих та непрямих засобів впливу держави на економіку;
- доведенні, що більш рівномірний розподіл доходу максимізує суспільний добробут.

### ***III етап (з 1930-х років, продовжується й нині).***

Здобутками в мікроекономічній теорії цього періоду є:

- відкриття ефекту доходу та ефекту заміщення (Е. Слуцький);
- теорія монополістичної та недосконалої конкуренції (Е. Чемберлін та Дж. Робінсон);
- теорія ігор (Дж. Неш, О. Моргенштерн, Дж. фон Нейман);
- теорії невизначеності, інформації і т. ін. (Дж. Стігліц);
- теорія суспільних благ (П. Самуельсон, Д.М. Б'юкенен);
- економічний аналіз держави (Д.М. Б'юкенен);
- інституціональна теорія фірми (Р.Х. Коуз).

В підсумку можна сказати, що абсолютної економічної теорії, прийнятої для всього спектра економічного життя, не існує та й навряд чи існуватиме. Економічне життя змінюється, новим проблемами старі теорії перестають відповідати. Саме тому з'являється потреба в нових теоріях, які розкрили розуміння нових явищ і процесів, які дадуть можливість по-новому осмислити реалії економічного життя.

### **Список використаної літератури**

1. Економічний аналіз: зб. наук. праць / Тернопільський національний економічний університет; редкол.: В. А. Дерій (голов. ред.) та ін. – Тернопіль: Видавничо-поліграфічний центр Тернопільського національного економічного університету «Економічна думка», 2015. – Том 21. – №1. – 311 с.
2. Історія економічних вчень: підручник / за ред. Тарасевича В. М., Петруні Ю. Є. – К.: «Центр учбової літератури», 2013. – 352 с.
3. Мікроекономіка: Підручник / За ред. В.Д. Базилевича. – К.: Знання, 2007. – 677с.

*Горюнова Анастасія Олександрівна,  
студентка IV курсу,  
Спеціальності «Соціальна робота»*

*Науковий керівник:*

### **«Профілактика негативних явищ як технологія соціальної роботи у молодіжному середовищі»**

Формування здорового способу життя підлітків та молоді стала важливою складовою соціально-економічної та гуманітарної державної політики. Напорядку денному держави – проведення комплексу глибоких соціально-економічних реформ, спрямованих на збереження та розвиток людського капіталу з метою оновлення нації та забезпечення входження України в коло найбільш конкурентно спроможних країн світу. Профілактика негативних соціальних явищ являє собою особливу галузь соціальної роботи з молоддю. Попередження небезпечного, шкідливого впливу на молоду особистість є однією з умов її повноцінної інтеграції у суспільство, соціальної адаптації та самореалізації.

Розробці теоретичних основ профілактичної роботи присвячені дослідження О. Безпалько, І. Богданової, Р. Вайноли, Л. Завацької, І. Зверєвої, А. Капської, Р. Овчарової, С. Харченка, Є. Холостової, В. Шахрая та ін. Науковці А.Капська, Н.Комарова, Н.Максимова, Л.Мардахаєв, В.Оржеховська, А.Реан, Т. Семигіна, Є. Холостова, М. Шакурова акцентують увагу на змісті та організації соціально-педагогічної діяльності з дітьми та молоддю, при цьому дослідники по-різному визначають роль профілактичної роботи з даною категорією. А визначення об'єкта й предмета профілактичного впливу, мети, завдань і змісту роботи, вибір відповідних методів і форм організації профілактики становлять значну практичну проблему. Актуальність вищезазначеної проблеми зумовлює необхідність подальших досліджень у напрямі профілактики негативних явищ як технології соціальної роботи у молодіжному середовищі.

На думку О.Безпалько соціальна профілактика – це напрям соціально-педагогічної діяльності, що передбачає комплекс соціальних, економічних, політичних, правових, медичних, психолого-педагогічних заходів, спрямованих на попередження, обмеження, локалізацію негативних явищ у соціальному середовищі.

Отже, соціальна профілактика має комплексний характер, ґрунтується на своєчасному виявленні та виправленні негативних інформаційних, педагогічних, психологічних, організаційних факторів, що зумовлюють відхилення в психологічному та соціальному розвитку дітей і молоді, в їхній поведінці, стані здоров'я, а також в організації життєдіяльності та дозвіллях[1].

У переліку функціональних технологій соціальної роботи соціальна профілактика займає особливе місце. Саме з допомогою профілактичних заходів можна усувати соціальні проблеми особистості або групи осіб у період зародження проблематики, тим самим створюючи основу для зниження темпів приросту проблемного поля соціуму.

У загальному вигляді соціальну профілактику можна представити як сукупність державних, суспільних, соціально-медичних і організаційно-виховних заходів, спрямованих на попередження, усунення чи нейтралізацію основних причин і умов, що викликають різного роду соціальні відхилення негативного характеру та інші, соціально несприятливі відхилення у поведінці чи соціальний статус індивіда. Її метою є створення передумов для формування соціально-прийнятної поведінки індивідів, стабільного взаємодії індивіда і соціуму.

Під профілактикою також можна розуміти науково обґрунтовані і своєчасно вжиті дії, спрямовані на запобігання можливих фізичних, психологічних або соціокультурних колізій у окремих індивідів і груп ризику; збереження, підтримку і захист нормального рівня життя і здоров'я людей; сприяння індивідів в досягненні поставлених цілей і розкриття їхніх внутрішніх потенціалів[2].

Профілактика негативних явищ у молодіжному середовищі ґрунтується на ряді принципів:

- системності, виявлення комплексу причин соціальної проблеми, створення максимальної кількості умов для врегулювання виникаючих проблем і використання у профілактичній роботі всієї сукупності доступних форм і методик роботи;
- превентивності, що означає попереджувальний характер вжитих дій;
- оптимальності, який передбачає об'єктивне виявлення мірою актуальності тієї чи іншої проблеми для клієнта;
- активізації власних сил людини, що означає суб'єктний характер участі клієнта в профілактичних заходах [3].

Таким чином, профілактика негативних явищ як технологія соціальної роботи у молодіжному середовищі орієнтована на цілісний підхід до людини, врахування її інтересів, потреб, ціннісних орієнтацій, на створення суспільних умов, що сприяють мобілізації потенціалу внутрішніх сил особистості для вирішення проблем і труднощів, що виникли.

### Список використаної літератури

1. Безпалько О. В. Соціальна педагогіка: схеми, таблиці, коментарі: навч. посіб. [для студ. вищ. навч. закл.] / Безпалько О. В. – К.: Центр учбової літератури, 2009. – 208 с.
2. Соціальна профілактика [Електронний ресурс]: [https://stud.com.ua/1780/sotsiologiya/sotsialna\\_profilaktika](https://stud.com.ua/1780/sotsiologiya/sotsialna_profilaktika)
3. Технологія соціальної профілактики та адаптації [Електронний ресурс]: [https://pidru4niki.com/73046/sotsiologiya/tehnologiyi\\_sotsialnoyi\\_profilaktiki\\_adaptatsiyi](https://pidru4niki.com/73046/sotsiologiya/tehnologiyi_sotsialnoyi_profilaktiki_adaptatsiyi)

*Гусєва Олеся Сергіївна,  
студентка IV курсу,  
Спеціальності «Філологія»*

*Науковий керівник:  
старший викладач  
Деркачова Н.О.*

### «Дистанційне навчання в реаліях війни»

Освіта – є однією із пріоритетних сфер в будь-якій державі. Конституція України в статті 53 гарантує кожному право на освіту [1, с.80]. В Україні 24 лютого 2022 року була оголошена війна, внаслідок чого зміни торкнулися і сфери освіти. Так, спочатку були оголошені двотижневі канікули, але поступово учасники навчально-освітнього процесу почали повертатися до навчання. Саме тому, питання дистанційного навчання є актуальним у наш час, як ніколи. Звичайно, найбільш оптимальна та безпечна форма організації освітнього процесу в умовах воєнного стану — дистанційна освіта [2, с. 80]. Дистанційне навчання - це універсальна форма навчання, що використовує традиційні педагогічні, нові інформаційні та телекомунікаційні технології, технічні засоби, що створюють умови для вибору студентами вільних освітніх дисциплін, які відповідають стандартам. Навчання відбувається завдяки спілкуванню з викладачем дистанційно та синхронно.

Завдяки напрацюванням при пандемії в сфері освіти, у вчителів та викладачів вже були необхідні інструменти для здобуття освіти, але в даних обставинах вони виявилися ефективними не для всіх учасників навчального процесу.

На сьогодні, реалії вимагають враховувати багато факторів при здійсненні освітньої діяльності. Як проводити навчання, коли лунають сирени повітряної тривоги,



коли здобувач освіти знаходиться на окупованій території, коли не має доступу до інтернету та безліч інших питань, які виникають в цей час.

Найчастіше учасники навчального процесу, які здобувають освіту, отримують завдання для самостійної роботи й вчителі та викладачі здійснюють контроль і перевірку. Це є найпростішим способом дистанційного навчання, але наразі він не є ефективним. В рекомендаціях МОН зазначено, що навчальне навантаження повинно бути зменшене, тому що у більшості дорослих та дітей досить високий рівень тривоги, яка при високому навантаженні з часом може перерости у тривожні, постравматичні розлади або у вигорання [3].

Головний акцент зараз зміщається на психологічну підтримку та допомогу всіх учасників навчання. Сьогодні головне - це не отримання знань, а турбота про психічний стан вихованців, учнів, студентів і всіх тих, хто навчається. І це є актуальним як ніколи, адже у стані тривоги, небезпеки, загрози мозок не може засвоювати та запам'ятовувати нові знання, аналізувати їх та застосовувати їх на практиці.

Міністерство освіти і науки рекомендують всім тим, хто надає послуги освіти, проводити різні форми занять використовуючи різноманітні технології, але вдвічі менше, ніж у довоєнний час.

Навчальний процес потрібно проводити враховуючи специфіку навчального предмета, також вік вихованців, школярів, студентів з врахуванням їх інтересів. Беззаперечно перевагу потрібно надавати таким методам, як пошуковий та творчий, використовувати бесіду та діалог, різні онлайн-ігри, усні опитування.

Головне залучати всіх учасників навчання до активної роботи, спонукати висловлювати свої думки, надавати пропозиції, рекомендації, здійснювати обговорення та аналіз отриманої інформації.ХЗ

Потрібно також враховувати під час навчального процесу, що особи, які навчаються, знаходяться у різних життєвих обставинах. Деякі з них знаходяться на безпечній території або окупованій території, хтось весь час переховується в укритті, або живе в метрополітені чи бомбосховищі, хтось виїхав в іншу країну і паралельно здійснює навчання в закладі дошкільної, загальносередньої або вищої освіти іншої держави.

Тому основним принципом освіти повинен бути принцип-гнучкості. І весь навчальний процес потрібно підлаштовувати під ту ситуацію, яка буде на даному етапі в певному регіоні. Потрібно робити все, щоб вихованці почали цікавитися не тільки війною, але й щоб у них почали виникати і інші інтереси і зацікавленості. Зараз потрібно використовувати інший формат дистанційного навчання, підлаштований під сьогоднішні реалії. Тому необхідно розробляти та впроваджувати нові розробки для дистанційних форм навчання. Можливо навіть, що така технологія зможе замінити реальні школи, університети та інші навчальні заклади у майбутньому.

Отже, основними видами робіт освітнього процесу повинні бути:

- підтримка спілкування з учасниками навчання за допомогою різних соціальних мереж (месенджер, Фейсбук, Вайбер тощо);
- робота на різних онлайн-платформах (на урок, гугл мит, зум тощо);
- виконання різних психологічних вправ та завдань, задач, які передбачають психологічну розрядку та врегулювання і стабілізацію емоційного стану учасників освітнього процесу [4].

Підсумовуючи, хотілось би зазначити, що сьогодні в першу чергу вчителям, викладачам треба бути не тільки предметниками, а й психологами. А дистанційне навчання повинне бути, насамперед системою спеціально розроблених освітніх матеріалів з елементами ігри, чіткою системою контролю та взаємодією всіх учасників навчального процесу.

### **Список використаної літератури**

1. Конституція України. – К.: Преса України, 1996. – 80 с.

2. Кухаренко В. М., Рибалко О. В., Сиротенко Н. Г. Дистанційне навчання: умови застосування. Дистанційний курс: Навч. Посібник 3-е вид. / За ред. Кухаренка В. М. – Харків: НТУ «ХП», «Тарсінг», -2002. – 320 с.

3. Як вчителю організувати свою роботу під час війни: рекомендації Державної служби якості освіти [Електронний ресурс]: Режим доступу: <https://sqe.gov.ua/yak-vchitelyu-organizuvati-svoyu-robotu-p>

4. Технології дистанційного навчання [Електронний ресурс]: Режим доступу: [https://allreferat.com.ua/uk/pedagogika\\_metoduka\\_vukladanny\\_referat/4324](https://allreferat.com.ua/uk/pedagogika_metoduka_vukladanny_referat/4324)

*Дарвіш Халід Хусам,  
студент IV курсу,  
Спеціальності «Право»*

*Науковий керівник:  
доктор юридичних наук, професор  
Стеценко В.Ю.*

### **«Міжнародний досвід діяльності різних антикорупційних органів»**

За результатами Всесвітнього дослідження економічних злочинів та шахрайства 2020 року, майже половина організацій, зареєстрованих в Україні, постраждали від негативних наслідків корупції та шахрайства, якщо порівнювати з 2019 та 2020 роками.

До п'ятірки найпоширеніших видів економічних злочинів та шахрайства можна зарахувати незаконне привласнення майна, шахрайство у сфері закупівель, шахрайство у сфері управління персоналом, але провідні позиції все ж належать корупції та хабарництву. Навіть урахувавши той факт, що з кожним роком збільшується обізнаність українських організацій щодо випадків шахрайства та корупції, результати представленого дослідження доводять, що кожен сьомий випадок шахрайства в організації був виявлений випадково [2, с.30].

Виявлення та попередження шахрайства чи корупції – це, безперечно, комплексне та складне завдання, яке вимагає пошуку збалансованого комплексу заходів, які включають як сучасні технології, так і людські ресурси, побудовані на чіткому розумінні стимулів до проявів корупції і шахрайських дій та конкретних обставин, за яких вони вчинені.

Створення належної корпоративної культури чесності та відкритості в державних і приватних організаціях дозволить побудувати та пропагувати прозору підзвітність, що дасть змогу вивести шахрайство та хабарництво з тіні.

Важливим питанням є корпоративна культура в контексті боротьби з виправданням шахрайства, адже працівники, скоюючи шахрайські дії, вважають, що це саме економічний злочин без реальних потерпілих і не уявляють іншу особу, яка безпосередньо постраждає від таких дій.

Отож, для того, щоб боротися з такими діями, варто було б зосередити увагу на середовищі, що впливає на їх поведінку, а саме на понятті корпоративної культури. Зрозуміло, що чітке розуміння працівниками аспектів неприйнятності та їх правових підстав ускладнить виправдання для себе таких протиправних дій. Ця проблема потребує більшої боротьби в суспільстві й вимагає посиленої уваги з боку як законодавців, так і працівників правоохоронних органів, адже є шпарини в законодавстві України, які дозволяють посадовим особам (за певну грошову суму (хабар) їх обійти і вчинити кримінальний злочин [3, с.47].

Тому виникає потреба в контролюванні та реформуванні антикорупційних органів та законодавства, щоб уникнути в подальшому таких проблем із хабарництвом. Боротьба з корупцією передбачає розроблення та впровадження заходів щодо запобігання, виявлення

та припинення злочинів, які пов'язані з корупційними діями, усунення їх наслідків та притягнення винних до відповідальності.

Не виникає сумніву, що система таких заходів має базуватися на принципах законності, гласності, невідворотності покарання за корупційні правопорушення, відновлення порушених прав, компенсації громадянам, їх об'єднанням, державі збитків, заподіяних корупцією.

Світовий досвід запобігання та боротьби з корупцією дозволяє узагальнити найбільш характерні тенденції та механізми, адаптація яких могла би бути корисною для України [1, с.172].

Пріоритетами тут для нашої країни можуть бути такі:

- поширення просвітницької діяльності щодо антикорупційних діянь і їх наслідків, спрямовування її на підвищення рівня громадянської свідомості та популяризацію суспільного несприйняття корупції як дуже негативного явища шляхом реалізації різних антикорупційних освітніх програм та проєктів;

- підвищення ролі громадських організацій в антикорупційній діяльності, реальне включення їх до складу наглядових та дорадчих рад при всіх органах публічної влади та спеціалізованих антикорупційних установах, надання можливості громадським організаціям;

- приділення більшої уваги превентивним та заохочувальним антикорупційним заходам ніж репресивним;

- ширше залучення інтернет-платформ та вдосконалення інтерактивних сайтів оперативного реагування на скарги громадян про факти корупційних дій (одночасно з уведенням юридичної відповідальності за неприйняття заходів щодо негайного розгляду таких повідомлень співробітниками відповідних правоохоронних органів).

На мій погляд, існує потреба у вдосконаленні кримінального законодавства, яке передбачає відповідальність за хабарництво, що підвищить ефективність боротьби з ним. Крім того, потрібно ретельно вивчити досвід західноєвропейських країн у боротьбі з корупцією, особливо в тій частині, яка стосується наближення національного законодавства до міжнародно-правових актів щодо боротьби з корупцією та хабарництвом. Необхідно вибрати свій шлях, який уряд повинен побудувати самостійно на основі місцевого законодавства, менталітету, традицій тощо. Необхідно шукати національний шлях боротьби з корупцією, беручи до уваги закордонний досвід.

### **Список використаної літератури**

1. Люх В. В. Зарубіжний досвід діяльності правоохоронних органів із забезпечення фінансової безпеки держави. Науковий вісник публічного та приватного права. 2021. Вип. 1. С. 171–176.

2. Люх В.В. Яким бути майбутньому бюро економічної безпеки України? Пріоритетні напрями розвитку сучасної юридичної науки : матеріали міжнародної науково-практичної конференції, м. Харків, 18–19 вересня 2020 р. Харків: ГО «Асоціація аспірантів-юристів», 2020. С. 28–31.

3. Марина А. С. Фінансова безпека України: проблеми та перспективи. Економічний часопис ХХІ. 2013. № 7. С. 46-49.

*Дерев'яга Марія Анатоліївна,  
студентка II курсу,  
Спеціальності «Соціальне забезпечення»*

*Науковий керівник:  
кандидат юридичних наук, доцент  
Сушицька Н.В.*

## «Організація навчання молоді в період воєнного часу»

24 лютого цього року наша розпочала нову жахливу сторінку своєї історії. Розпочалася російсько – українська війна. Український народ піднявся на захист своєї держави, свободи, незалежності. Цивільне населення: жінки, діти, люди похилого віку покидали свої міста і села, переїжджали на небезпечні території, на Західну Україну, за кордон.

Але життя продовжується і уряд, Міністерство освіти і науки поставили за мету продовження навчання в умовах воєнного часу. Моя доповідь присвячена навчанню освітян у період безжалісної війни сьогодення.

На сьогоднішній день навчання триває у дистанційній формі. Дана форма навчання не є новою, була вже апробована під час пандемії.

Українцям потрібно продовжувати здобувати знання навіть у цей нелегкий період. Викладацький склад середніх шкіл та віщів ставляться з великим розумінням, вносять корективи в свої навчальні плани, узгоджують завдання, прагнуть, щоб учні і студенти залишалися в безпеці та отримували необхідні знання. Багатьом навчання допомагає відволіктися від жахів сьогодення, хоча відчуття того, що в країні війна, заважає сфокусуватися на навчанні.

На нашу думку, будь-яка концентрація потребує відчуття безпеки, яке в подібних умовах, або, на жаль, неможливе, або принаймні ускладнене. Ідеться не тільки про фізичну безпеку, але й про ментальну. Нам важливо зберегти цілісність психіки і ясність розуму у цей непростий час.

Учні, які вимушено залишили домівки, можуть продовжити навчання у своїх школах онлайн або перейти до закладу освіти на новому місці проживання. Школи відчинили двері для переміщених учнів — як в Україні, так і за кордоном[1].

На жаль, багато закладів вищої освіти (ЗВО) стали мішенями окупантів і не мають можливості продовжити освітній процес, але їхні студенти можуть продовжити навчання[1].

У регіонах, які приймають внутрішньо переміщених осіб, заклади дошкільної та середньої освіти стали прихистками для людей, які потребують тимчасового житла. ВПО розміщують у гуртожитках закладів професійної, фахової та вищої освіти. У школах і дитсадках також відбувається збір, сортування та розподіл гуманітарної допомоги, а шкільні автобуси використовують для евакуації.

За словами міністра освіти і науки, «усі діти, які навчаються зараз не у своїх рідних школах, а також за кордоном, отримують документ про завершення навчального року. І всі їхні оцінки будуть зараховані, де б дитина не навчалася зараз: у будь-якій іншій школі, яка здійснює очне, змішане чи дистанційне навчання або екстернат» [2].

У 2022 році будуть скасовані зовнішнє незалежне оцінювання (ЗНО) та вступні іспити на магістратуру: єдиний вступний іспит (ЄВІ) з іноземної мови та єдине фахове вступне випробування (ЄФВВ). Натомість Сергій Шкарлет запропонував проводити вступну кампанію за допомогою електронної системи без участі абітурієнтів.

Здобувачі освіти, які внаслідок воєнних дій втратили можливість навчатися у своєму закладі освіти можуть продовжити навчання онлайн з подальшим перерахуванням здобутих результатів навчання у власному ЗВО.

Відповідно до наказу МОН № 290 від 01.04.2022 року Про затвердження методичних рекомендацій щодо окремих питань завершення 2021/2022 навчального року:

- завершити 2021/2022 навчальний рік, самостійно визначивши день закінчення освітнього процесу шляхом внесення, за необхідності, відповідних змін до структури навчального року, визначеної закладом.

- забезпечити виконання освітніх програм, навчальних програм та навчального плану за рахунок ущільнення навчального матеріалу, організації самостійної навчальної діяльності учнів, додаткових консультацій з використанням технологій дистанційного

навчання тощо та внести відповідні зміни до календарно-тематичного планування з предметів інваріантної та варіативної складової навчального плану закладу освіти для забезпечення якісного виконання програм без урахування показників з кількості днів;

- звернути увагу на необхідність психологічної підтримки дітей, у тому числі після завершення навчального року. Відповідні матеріали розміщено на сайтах Міністерства освіти і науки України та Інституту модернізації змісту освіти за посиланнями: <https://mon.gov.ua/ua/news/mon-zapuskaye-informacijnukampaniyu-pro-te-yak-zaspokoyiti-ditej-pid-chas-vijni> - інформаційні матеріали «Психологічна турбота про дітей під час військових дій. <https://mon.gov.ua/ua/vseukrayinskij-rozklad>-Всеукраїнський розклад (психологічні хвилини); тощо[3].

Незважаючи на воєнний стан в країні, освітян, які мають можливість навчатися, варто залучати до освітнього процесу для того, щоб вони відволікалися, почали знову пізнавати і цікавитися чимось новим, а не лише війною. А тому у таких складних умовах освітяни продовжують вчитися й досягати результатів, думаючи вже сьогодні про завтрашній день, про відновлення та відбудову своєї рідної України.

### Список використаної літератури

1. Де навчатися під час війни? Поради школярам та студентам. URL:<https://www.google.com.ua/amp/s/zn.ua/ukr/amp/EDUCATION/de-navchatisja-pid-chas-vijni-poradi-shkoljaram-i-studentam.html>
2. Освіта і війна в Україні URL:<https://cedos.org.ua/researches/osvita-i-vijna-v-ukrayini-24-lyutogo-1-kvitnya-2022/>
3. Наказ МОН № 290 від 01.04.2022 року Про затвердження методичних рекомендацій щодо окремих питань завершення 2021/2022 навчального року URL:[https://osvita.ua/legislation/Ser\\_osv/86194/](https://osvita.ua/legislation/Ser_osv/86194/)

*Деркач Тетяна Володимирівна,  
студентка III курсу,  
Спеціальності «Соціальна робота»*

*Науковий керівник:  
кандидат наук з державного управління, доцент  
Івженко І.Б.*

### «Зміст соціального патронажу сімей з дітьми з особливими потребами у соціальній роботі»

Сьогодні в Україні спостерігається стійка тенденція до збільшення чисельності сімей, що мають дітей із порушеннями фізичного та психічного розвитку, дітей з особливими потребами стає дедалі більше і вони представляють одну з найуразливіших груп населення.

Соціальна підтримка таких сімей — це вирішення цілого комплексу завдань, пов'язаних із допомогою дитині та її сім'ї, а саме: забезпечення базових потреб дитини та сім'ї; організація якісного лікування; дотримання права дітей на освіту; заходи із соціальної адаптації та інтеграції у суспільство. Батьки в подібних родинх відчують на собі вплив різноманітних негативних факторів сьогодення, що зрештою створює напруженість всередині сімейної групи, порушує її стійкість. Соціальне нездоров'я такої родини вимагає додаткових форм соціально-педагогічної діяльності, спрямованих на допомогу дітям та їх батькам, так як потенціал сімейної системи являється фундаментальним для розвитку дітей даної категорії.

Теорія і практика соціальної роботи з дітьми з особливими потребами та сім'ями, що виховують таких дітей, є предметом дослідження фахівців різних галузей наукового знання. Окремим аспектам цієї проблеми присвячено публікації І. Іванової, Р. Кравченко, Л. Шипіциної, В. Тарасун, О. Романенко, М. Радченко, В. Сорокіна, О. Ляшенко та ін. Так, М. Радченко у своїх публікаціях звертає увагу на необхідність допомоги сім'ям, які виховують дітей-інвалідів, Л. Шипіцина розкриває проблеми соціалізації дітей з порушеннями інтелекту, О. Ляшенко наголошує на необхідності вдосконалення системи освіти для дітей з особливими потребами в навчанні та вихованні, що сприятиме успішній інтеграції їх у суспільство.

Безумовно лише за умови системної допомоги сім'ям, які виховують дітей із особливими потребами є можливим не тільки підвищити рівень розвитку дитини та її соціальної активності, але й нівелювати негативні переживання батьків, сформувати оптимістичні установки стосовно майбутнього дітей з функціональними обмеженнями. Одним із методів соціальної підтримки сім'ї є соціальний патронаж. Соціальний патронаж – це обстеження сім'ї з метою виявлення соціально-психологічних, житлово-комунальних особливостей родини і розробка індивідуально для кожної сім'ї програми соціально-педагогічної реабілітації. Соціальний патронаж сім'ї з дітьми, що мають особливі потреби складається з декількох аспектів життєдіяльності дітей з обмеженими можливостями, серед яких можна виділити такі, як ставлення членів сім'ї до дитини, становище дитини в сім'ї, рухова активність дитини, що має включати корекційні фізичні вправи, руховий режим під наглядом лікаря, та пізнавальну активність.

Система здійснення соціального патронажу сім'ї з дітьми, що мають особливі потреби включає наступні етапи:

1. Збір первинної інформації про сім'ю та дітей, що мають особливі потреби, отриманої від педагогів, вихователів, близьких, спеціалізованих установ;

2. Обговорення отриманих результатів (оцінка статусу сім'ї, постановка цілей та очікуваних результатів, пошук відповідних видів та форм реабілітації);

3. Реалізація поставлених цілей та завдань із застосуванням різних видів реабілітаційних заходів. Тут паралельно має проводитися робота як з дитиною, так із з сім'єю в цілому. Робота з дитиною повинна здійснюватися у вивченні соціального статусу дитини в сім'ї, особливостей стосунків дитини з батьками. Робота з батьками полягає в обстеженні матеріально-побутових умов проживання, вивчення сімейного мікроклімату, визначення стилю виховання, тощо.

4. Оцінка результатів роботи, їх аналіз та доповнення за потребою необхідними заходами.

Отже, соціальний патронаж є важливим напрямком у роботі фахівців соціальної роботи і спеціалізованих установ, що надають допомогу сім'ям з дітьми, що мають особливі потреби, тому що даний вид соціальної підтримки направлений на покращення сімейно-побутових умов, комунікативної складової, залучення дитини до колективної участі у суспільній діяльності, проведення реабілітаційних заходів, спрямованих на адаптацію дитини з особливими потребами в суспільному житті; сприяння у професійному навчанні і професійній адаптації; психологічну підтримку в процесі професійної адаптації; соціально-побутову адаптацію і соціально-середовищну орієнтацію, соціальне обслуговування; забезпечення виробами медичного призначення; надання необхідної інформації – довідникової або інформації правового характеру тощо.

### Список використаної літератури

1. Социальная реабилитация детей с особенными возможностями: психолого-педагогические аспекты. — М.: Социально-технологический институт, 2000.

2. Маллер, А.Р. Дитина з обмеженими можливостями: книга для батьків / А.Р. Маллер. - М.: Педагогіка - Прес, 1996. - 80с

3. Соціальна педагогіка: теорія і технології: підручник / за ред. І. Д. Звереві. — К. : Наук. світ, 2006. — 318 с.
4. Капська А.Й., Олексюк Н.С., Калаур С.М., Фалинська З.З. Соціально-педагогічна робота з проблемними сім'ями: посібник. Тернопіль: Астон, 2010. 304 с.
5. Соціальна політика, соціальна робота й охорона здоров'я: як Україні досягти європейського рівня якості послуг? Збірка тез конференції / за заг. ред. Т. В. Семигіної. — К.: Сфера, 2007.

*Драчук Анастасія Михайлівна,  
студентка I курсу,  
Спеціальності «Політологія»*

*Науковий керівник:  
кандидат юридичних наук, доцент  
Дьоміна О.С.*

### **«Ідеологія консерватизму: основні принципи, цінності та ознаки»**

Ніхто не бачить світ таким, яким він є насправді. Ми дивимося на нього крізь призму вже сформованих уявлень і теорій, які прийнято називати політичними ідеологіями. Суть ідеології консерватизму полягає в збереженні традиційних цінностей народу, захисті його національного буття, історії, родини, власності [2,46]. Останнє актуалізує дослідження та особливий науковий інтерес до ідей політичного консерватизму, породжує необхідність адекватної оцінки його принципів, цінностей та ознак в процесі їх політичної модернізації.

Консерватизм як політична ідеологія, базується на збереженні існуючого суспільного ладу та інституцій, і вважає оптимальним шляхом розвитку суспільства еволюційність і поступовий реформізм, характеризується традиційністю, повагою до моралі, релігії, елітизмом та етатизмом.

З погляду політології консерватизм є політичною філософією, що прагне зберегти те, що її прихильники вважають за найкраще в усталеному суспільстві, й чинить спротив радикальним змінам [4,52].

Сучасний британський консервативний ідеолог Р. Скрутон підкреслює, що консерватизм виник як відповідь на небезпечну переоцінку людських здібностей. Із постулатів про недосконалість та незмінність природи людини, підкреслюючи її егоїстичні риси та агресивність, також впливає уявлення про нереальність суспільного прогресу. Антитеза "консерватизм — прогресизм" зберігає свою силу при інтерпретації консерватизму. Проте, у бурхливу, переломну епоху кінця ХХ і початку ХХІ століття як ніколи гостро постає питання про ціну прогресу, перш за все науково-технічного. Збереження середовища проживання, збереження самого роду людського — такі самі загальні глобальні завдання людства [5,81].

Національна ідентичність репрезентує консервативну парадигму буття народу, яка не потребує радикальних змін. Модернізація у консервативному розумінні базується на органічній чи ендогенній основі й передбачає вдосконалення політичної системи держави, підвищення її ефективності на засадах досвіду попередніх поколінь [3,83].

Принципом консерватизму є повага до релігійних цінностей, духовності, суспільної моралі та національної культури. Ще одним важливим принципом консервативної ідеології є елітизм, акцентування на здібностях, перевагах та якостях певних людей, яким справедливо повинні належати певні привілеї, високий соціальний статус і влада. Важливими принципами консерватизму є законність, дисципліна і порядок, без яких держава і суспільство не зможуть конструктивно розвиватися. Консерватизм виступає

проти різких змін суспільного життя, пропонуючи не змінювати нічого без необхідності [1,135].

Сталий набір цінностей за всю офіційну історію консерватизму, безумовно змінювався, однак від цього не були застраховані інші ідеології в процесі свого розвитку та досягнення цілей. Адже цінності зазнають значних змін залежно від історичних умов.

Американський політолог С. Гантінгтон наголошує, що консерватизм є самостійною системою абсолютних ідей він визначав такі універсальні цінності, як справедливість, рівновага, порядок, стриманість. Однією з центральних політичних категорій та цінностей консерватизму є сильна держава і державна влада. Ідеологія консерватизму декларує, що держава має відігравати вирішальну роль в економічній, культурно психологічній та релігійній солідарності народу, нейтралізувати будь-які прояви сепаратизму, забезпечувати єдність нації. Ще однією цінністю є повага до національних традицій (які потрібно поважати і охороняти, зберігаючи та дотримуючись їх в умовах радикальних та часто необдуманих трансформацій сьогодення) [1,134].

«Засновник» консерватизму Е. Бьорк у книзі «Роздуми про революцію у Франції» сформулював базову систему ознак консерватизму, до яких відносив: релігійні і духовні цілі політичної діяльності; шанування національної культури (моралі, традицій і патріотизму) авторитет церкви, сім'ї і школи; пріоритет інтересів держави над інтересами індивіда; сильну ієрархічну владу; прагматизм, здоровий глузд, скептицизм; поступовість і обережність процесу соціальних змін; історичну єдність (минулого, сьогодення і майбутнього); свободу і відповідальність [1,134].

Таким чином, консерватизм є багатограним і складно структурованим феноменом сучасної наукової і суспільно-політичної дійсності. Він доводив і доводить свою ефективність як ідеологія державотворення, як доктрина та практика суспільно-політичного розвитку розвинутих країн світу [6,70].

Для сучасності важливо те, що консерватизм поєднує в собі характерні традиції та новаторства; консерватизм відмовився від соціальних потрясінь, орієнтований на еволюційні, поступові та виважені соціальні зміни; він зберігає звичайні людські цінності та норми життя; має повагу до свободи кожного індивіда і захисту релігії, сім'ї, закону та порядку.

### **Список використаної літератури**

1. Майданюк В. Консерватизм як ідеологія: критерії та основні принципи, Львів, 2010. - с.132-136
2. Гордієнко М. Процес еволюції та політичні перспективи ідеології консерватизму, 2007. – с.46-59
3. Гордієнко М. Аналіз консервативної моделі політичної модернізації, наукові записки випуск 6(56) 2011. – с.79-88
4. Бліндер Н., Петровський О. Український консерватизм на теренах Сх. Галичини, 2011. – с.51-56
5. Кучменко Е. Історичний огляд консерватизму в сучасному світі, 2000. – с.81-84
6. Слободян В. Консерватизм як ідеологія державотворення: етапи становлення 2015. – с.62-71

*Дренова Тетяна Іванівна,  
студентка II курсу,  
Спеціальності «Менеджмент»*

*Науковий керівник:  
доктор філософських наук, професор*



**«Проектування приватного закладу середньої освіти I-III ступеня соціокультурного спрямування – школи-бізнесу «Вільні та впевнені»»**

Високий рівень популяризації соціокультурного розвитку особистості, станом на сьогодні, займає чільне місце серед мас людей, які прагнуть бути учасником культурного розвитку себе, як особистості, та своїх дітей, зокрема. На сьогоднішній день, пропозиція у навчанні та здобутті відповідних навиків, з боку закладів соціокультурних послуг, значно перевищує попит. Сучасне українське суспільство сповнене низкою різних культурних осередків, які пропонують свої послуги у плані розвитку та виховання високодуховної, морально-збагаченої та культурно-освіченої особистості. Так вивчення іноземних мов; отримання хореографічних та вокальних навиків; залучення дітей до модельної справи; проведення кастингів серед малолітніх у напрямках акторської майстерності та декламування продуктів кіноіндустрії і т.д., набирає шаленої популярності і сприяє зростанню загальних тенденцій щодо збагачення культури особистості та соціальної мобільності, з дитинства. Батьки охоче відводять своїх чад, до спеціалізованих гуртків та шкіл, покладаючи на них велику надію у досягненні успіху та старту подальшої успішної кар'єри.

Аналіз діяльності закладів середньої освіти, вказує на той факт, що станом на сьогоднішній день, є велика кількість шкіл, які разом із загальною програмою розвитку, пропонують послуги у вивченні іноземних мов, математики, а також різних спортивних навиків. Однак школи, в яких було б передбачено надання освітніх послуг за загальною програмою середньої освіти згідно Державним стандартом загальної середньої освіти, у поєднанні з розвитком соціокультурної компоненти, зовсім небагато. А для батьків у великому мегаполісі, є вкрай складно поєднувати загальну програму навчання і додаткові можливості розвитку своєї дитини.

У зв'язку з цим, основна ідея, заради якої створюється заклад соціокультурного спрямування у системі середньої освіти, полягає у наданні можливості дітям шкільного віку не тільки навчатися та здобувати знання за Державним стандартом загальної середньої освіти [2], але і – розвивати творчі здібності у наступних напрямках: медіа-освіта: акторська майстерність, хореографія, ораторське мистецтво, естрадний вокал, гра на музичних інструментах тощо.

Причини, які стали основою щодо проектування закладу освіти «Вільні та впевнені»:

– високий рівень зайнятості батьків. Життя у мегаполісі дуже часто спричиняє масу незручностей для батьків, які працюють постійно в офісі на повний робочий день. А тому, відкривши, такого характеру школу, ми зможемо забезпечити перебування у школі їх дітей до 20.00. Це дозволить батькам не хвилюватися за дитину, оскільки, вона буде під наглядом тьютора, після уроків; а учням – розвивати творчі здібності та проводити час з користю для себе;

– пропаганда здорового способу життя. Враховуючи той факт, що станом на сьогодні, більшість дітей занурені у віртуальне середовище, яке стає для них вже не як спосіб пошуку, обробки та обміну інформацією, але як нова форма реальності сучасного світу, то перед ними відкриється нова можливість: «залишатися у школі та займатися розвитком власного творчого потенціалу»;

– популяризація окремих областей соціокультурної компоненти суспільства: музика, кіноіндустрія, театральне та ораторське мистецтво, культура, звичаї та традиції народів і т.д., сучасними «зумерами» можливостей інформаційного соціуму;

– простота та зручність засвоєння матеріалу. Сучасним дітям монотонність надокучає, а тому задумка створення школи пов'язана не тільки із метою розвитку творчих здібностей дитини, але і створенням відповідного середовища, яке допоможе дитині засвоювати матеріал з легкістю та інтересом;

– збагачення духовного світу дитини соціокультурній компетентності та грамотності.

Здійснивши реалізацію поставлених завдань проекту стосовно маркетингової, організаційної та економічної складових, ми дійшли наступних висновків:

– з метою запуску проекту приватного закладу середньої освіти I-III ступенів соціокультурного спрямування школи шоу-бізнесу «Вільні та впевнені», потрібно залучити кошти у сумі 7 280 850 грн.

– з фінансово-економічних розрахунків видно, що облікова ставка доходу має плюсове значення;

– індекс дохідності інвестицій та чиста приведена вартість  $\geq 0$ , що свідчить про його прийнятність.

Отже, отримані результати свідчать про доцільність впровадження проекту, адже за фінансово-економічними прогнозами, проект обіцяє бути ефективним та рентабельним [1]. Разом з тим, реалізація зазначеної ідеї відкриє можливості перед дитиною, не тільки у плані повноцінного розвитку особистості, але, і значно полегшить життя батьків, які, у зв'язку з високим рівнем зайнятості та насиченим життям у мегаполісі, не завжди можуть організувати комплексний та всеохоплюючий розвиток дитини.

### **Список використаної літератури**

1. Демчук Н. І., Туболец І. І. Теоретичні та методологічні засади управління рентабельністю підприємства економічна наука. [Електронний ресурс]. С. 39-44. URL : [http://www.investplan.com.ua/pdf/5\\_2012/13.pdf](http://www.investplan.com.ua/pdf/5_2012/13.pdf) (дата звернення: 08.04.2022).

2. Державний стандарт базової середньої освіти, затверджений Постановою Кабінету Міністрів України від 30 вересня 2020 р. № 898. URL: <https://zakon.rada.gov.ua/laws/show/898-2020-%D0%BF#Text> (дата звернення: 21.04.2022).

3. Десятник Г. О., Лимар Л. Д. Основи акторської майстерності в екранній творчості: тексти лекцій [науковий редактор доктор наук із соціальних комунікацій Гоян В.В.]. К., Інститут журналістики КНУ імені Тараса Шевченка, 2020. 108 с.

4. Про повну загальну середню освіту: Закон України від 16 січня 2020 року №463-IX. URL: <https://zakon.rada.gov.ua/laws/show/463-20#Text> (дата звернення: 20.04.2022).

*Євдокімова Катерина Василівна,  
студентка II курсу,  
Спеціальності «Соціальне забезпечення»*

*Науковий керівник:  
доктор філософських наук, професор  
Тополь О.В.*

### **«Технології адаптації засуджених та звільнених осіб з місць ув'язнення»**

В пенітенціарній системі розглядають два етапи адаптації, перший, при потраплянні людини за ґрати, другий – при звільненні особи, яка відбула покарання.

Покарання у вигляді позбавлення волі, вимоги режиму й безпеки утримання, розпорядок проведення виховних заходів в остаточному підсумку приводять до того, що засуджені, особливо позбавленні волі на тривалі строки, повністю втрачають самостійність при вирішенні повсякденних питань побуту, харчування, заробітку й витрати грошей. Поступово в них знижуються адаптивні здатності, з'являється пасивність у поведінці, утриманські настрої.

Як справедливо зазначає Олексюк Н. «Суперечність покарання у вигляді позбавлення волі виявляється в тому, що є бажаною, з одного боку, швидка адаптація засуджених до умов місця позбавлення волі для проведення з ними ефективної соціальної роботи, а з іншого – повна адаптація, тобто засуджений починає вважати, що нічого надприродного в такому середовищі немає, а це у свою чергу ускладнює процес виправлення. Умови позбавлення волі деструктивно впливають на соціалізацію індивіда, тривала ізоляція ускладнює його адаптацію в нормальному соціальному середовищі [1, с.44]».

Після виходу на волю всі звільнені вступають у новий етап адаптації. Значний вплив на звільнених робить соціальне оточення за місцем їхнього перебування або проживання. Злочинні співтовариства охоче приймають звільненого у свої обійми, надаючи йому й житло, і засоби до існування у великій кількості в обмін на служіння їхнім інтересам. Тому не можна допускати залучення звільнених до традицій злочинного світу, замінюючи його заохочувальними соціально й корисними нормами й правилами поведінки. У цей час необхідно виключити або нейтралізувати несприятливий вплив навколишнього соціального середовища, надати звільненому допомогу в трудовому й побутовому устрої, а також вести постійний контроль за його поведінкою. Від того, наскільки швидко засуджені включаться в нормальне життя суспільства й освоюють нові соціальні ролі, залежить імовірність повернення їх до злочинного способу життя. [2, с.98].

Взагалі, звільнених з місць ув'язнення осіб можна розділити умовно на три категорії: 1) особи, що цілком виправилися в період відбування покарання; 2) особи з дефектами виховання; 3) особи, що не виправилися в процесі відбування покарання. Для попередження здійснення правопорушень у майбутньому десоціалізовані індивіди мають потребу в повторній соціалізації, тобто ресоціалізації.

У цьому випадку ефективним засобом є виховна робота зі звільненими, позитивний вплив сім'ї й громадських організацій, патронажних товариств, надання діючої допомоги в улаштуванні його долі. Особливе значення здобуває контроль за поведінкою звільненого після виходу на волю. Недопущення контактів з особами кримінальної спрямованості є однією з умов успішності соціальної адаптації.

Працевлаштування й побутове влаштування за місцем проживання, забезпечення звільнених житлом, як тимчасовим, так і постійним - викликає великі труднощі. Проблема працевлаштування полягає у необхідності професійної переорієнтації засуджених, коли вони працюють за спеціальністю, не затребуваній на волі. Але, навіть володіючи спеціальністю, не всі бажають працювати за мізерну заробітну плату, що пропонують їм роботодавці. Крім того побутове влаштування таких осіб взагалі ніким не здійснюється, хоча на Заході вже давно звернули увагу на цю проблему й втілили в життя дієвий варіант її вирішення. Наприклад, у США звільнені, у відношенні яких є значний ризик здійснення злочинів на волі, утримуються в спеціальних установах, іменованих «на півдорозі додому». Це певна подоба готелю, у якому достроково звільнені зобов'язані перебувати. Вони можуть залишати установу на вихідні дні або для пошуку роботи, але тільки протягом дня. Цей тип установ зберігає деякі міри безпеки, встановлені у виправних установах, але разом з тим дозволяє звільненим підтримувати зв'язки із сім'єю й поступово пристосовуватися до життя у суспільстві.

Контроль за виконанням умов умовно-дострокового звільнення спеціалізованим державним органом (якщо таке звільнення застосоване). У багатьох країнах Європи й Америки аналогічні функції виконують служби пробації. Вони ж здійснюють контроль і допомогу звільненим достроково. Так, наприклад, у США звільнені достроково перебувають під спостереженням служби пробації й контролю, її, так званого, «польового агента», як правило, професіонала із середньою юридичною освітою, відібраним для роботи на основі конкурсу, з досвідом роботи й знаннями психології. Його завдання – спостереження за поведінкою звільненого, що полягає у своєчасному відвідуванні агента, прилучення до законослухняного життя, включаючи відносини із сім'єю, роботодавцями й

проведенням дозвілля. Агент може давати рекомендації, коли це необхідно, і виступати своєрідним «брокером», реалізуючи інтереси підопічного. Польові агенти пропонують звільненим пряму допомогу, сприяючи їм у працевлаштуванні або оформленні на біржу праці, або проходженні професійної перепідготовки. На них лежить також обов'язок забезпечувати безпеку суспільства й повідомляти суд про будь-які відхилення від виконання звільненими правил й інструкцій.

Процес адаптації до умов нормального існування в нормальному соціальному середовищі після тривалого строку позбавлення волі – складне явище, що вимагає активних вольових зусиль, високих моральних і моральних якостей, добре розвиненої правосвідомості. Успіх адаптації залежить від трьох груп факторів. До першої групи відноситься особистість самого звільненого: його світогляд, риси характеру, темперамент, інтелект, правосвідомість, мораль, моральність, етика, спеціальність, трудові навички й т.д. До другої – умови зовнішнього середовища, що оточує особистість звільненого: наявність житла, прописки, сім'ї й взаємин з нею, роботи, задоволеності нею й взаємин із трудовим колективом, тактика працівників міліції, які здійснюють нагляд. До третьої групи відносяться умови, у яких засуджений перебував й які позначаються на його поведінці в перші місяці волі: організація трудового процесу, структура колективу засуджених, строк перебування, навчання, виховний вплив адміністрації й т.п.

Соціальна реадaptaція можлива тільки у випадку, якщо буде супроводжуватися:

- 1) включенням людини в сферу праці (навчання);
- 2) установами здорових сімейних відносин (і в батьківській, і у своїй сім'ї);
- 3) відновленням комунікативних суспільних зв'язків;
- 4) зміцненням системи моральних цінностей як регулятора соціальної поведінки.

#### **Список використаної літератури**

1. Олексюк Н. Соціальна реабілітація як напрям соціальної роботи з засудженими в установах виконання покарань України. *Social Work and Education*, 2019. Vol. 6, No. 1., pp. 40-50.

2. Тополь О.В., Герасимова Е.М., Доній Н.Є. Соціальна робота зі спеціальними групами клієнтів : навчальний посібник. Чернігів : ЧНТУ, 2015. 154 с.

*Жигуліна Ірина Олегівна  
студентка IV курсу,  
Спеціальності «Соціальна робота.  
Соціальна педагогіка»*

*Науковий керівник:  
кандидат психологічних наук, доцент  
Ясточкіна І.А.*

#### **«Напрями, форми та методи соціально-педагогічної роботи щодо профілактики домашнього насильства стосовно дітей»**

Проблема жорстокого поводження у сім'ї є досить широкою і багатогранною. Захист від насильства у сім'ї є пріоритетним завданням кожної держави цивілізованого світу. Відповідно до Закону України «Про запобігання та протидію домашньому насильству», *домашнє насильство* – це діяння (дії або бездіяльність) фізичного, сексуального, психологічного або економічного насильства, що вчиняються в сім'ї чи в межах місця проживання або між родичами, або між колишнім чи теперішнім подружжям, або між іншими особами, які спільно проживають (проживали) однією сім'єю, але не перебувають (не перебували) у родинних відносинах чи у шлюбі між собою, незалежно

від того, чи проживає (проживала) особа, яка вчинила домашнє насильство, у тому самому місці, що й постраждала особа, а також погрози вчинення таких діянь [7].

Серед науковців, які займалися проблемою домашнього насильства та жорстокого поводження, зокрема й профілактикою, були такі дослідники, як О. Жук, Т. Журавель, О. Книженко [2,3,4].

Особливо негативні наслідки для подальшого фізичного та психологічного розвитку дитини має жорстоке поводження з боку найрідніших. Така поведінка сприяє морально-психологічним розладам, залученню дітей у злочинну діяльність, вживанню алкогольних напоїв і наркотичних речовин тощо.

Розрізняють такі форми (види) домашнього насильства:

- психологічне – дії членів сім'ї на психіку дитини шляхом словесних образ або погроз;
- фізичне – дія або відсутність дії з боку батьків або інших дорослих, в результаті яких фізичне або розумове здоров'я дитини порушується;
- економічне – умисне позбавлення дитини їжі, одягу, житла, іншого майна, документів, змоги навчатися тощо;
- сексуальне – використання дитини дорослим або іншою дитиною за для задоволення власних сексуальних потреб або отримання вигоди.

Від так, насильство у сім'ї є не лише проблемою сім'ї, але і проблемою держави в цілому, адже попередження насильства є головним завданням держави.

Усвідомленість та спеціальна організованість – це основні характерні риси діяльності щодо протидії домашньому насильству. Така діяльність, як стверджує М. Лісова, має три основні стадії:

- Першою стадією є профілактика. Важливість її у тому, що у людей формують певну систему цінностей, які притаманні суспільству;
- Друга стадія – це запобігання.
- Третя стадія – присікання. Діяльність, яка спрямовується на застереження протиправної поведінки, яка може нести в собі пагубні наслідки [6].

Соціально-педагогічна робота з профілактики насильства щодо дітей – це одна із форм соціально-педагогічної діяльності, що здійснюється уповноваженими структурами, спрямована на попередження, усунення та подолання чинників ризику виникнення насильства щодо дітей [1].

Враховуючи те, що насильство у сім'ї є досить поширеним явищем, виокремлюють такі напрями профілактичної роботи:

- організація груп самодопомоги і взаємопідтримки для дітей;
- навчання членів сім'ї поведінці у кризових ситуаціях;
- адаптація сім'ї у новому мікро- та макро- соціумі;
- робота з батьками дитини;
- підвищення професійної компетентності педагогів [5].

Соціально-профілактичну роботу щодо попередження та протидії домашньому насильству потрібно проводити як з батьками, так і з дітьми, а також з педагогами закладів освіти. Зокрема робота з батьками щодо жорстокого поводження з дітьми включає в себе інформування батьків щодо прав та потреб дітей та обов'язки батьків; форм виховання; особливостей розвитку дитини; формування етичних норм, сімейних традицій тощо.

Формами соціально-педагогічної роботи з батьками щодо профілактики домашнього насильства стосовно дітей є: лекторії, батьківські збори, батьківські університети, школи молодих батьків.

Одночасно потрібно здійснювати роботу і з дітьми: знання дитини про власні права у сім'ї, вміння захиститися від насильства, знання дитини як діяти у кризових ситуаціях, інформативність до кого звернутися в разі насильства. Форми соціально-профілактичної

роботи з дітьми: ігри, міні-лекції, аматорські театри, відеофільми, розповіді, конкурси, вікторини.

Основними методами роботи з дітьми, які стикнулися із домашнім насильством, є:

- соціально-психологічні;
- соціально-педагогічні;
- соціально-економічні;
- соціально-правові;
- соціально-групові, дозволяють соціальному педагогові вести соціальну роботу з соціальним оточенням дитини.

Отже, вирішення проблеми захисту дітей від жорстокого поводження в сім'ї має міждисциплінарний характер. У діяльність щодо профілактики та подолання домашнього насильства мають залучатися працівники правоохоронної системи, представники соціально-педагогічних та психологічних служб. Такі фахівці мають здійснювати соціально-профілактичну діяльність з батьками, дітьми та педагогами.

### Список використаної літератури

1. Беспалько О. Соціальна педагогіка: схеми, таблиці, коментарії. Київ : «Центр учбової літератури», 2009.
2. Жук.О. Діяльність органів національної поліції із запобігання домашньому насильству щодо дітей. *Реалізація державної антикорупційної політики в міжнародному вимірі*. Київ, 2019.
3. Журавель Т. Соціально-педагогічна робота з профілактики насильства щодо дітей. Київ : Академвидав, 2013. С.197-209.
4. Книженко О. Домашнє насильство: проблеми кваліфікації. Київ, 2019.
5. Левченко К., Трубавіна І. Системи захисту дітей від жорстокого поводження. Київ : Держ-соцслужба, 2005. 396 с.
6. Лісова М. Попередження та протидія насильству в сім'ї. Київ : Департамент освіти і науки виконавчого органу Київської міської ради (Київської державної адміністрації), 2015. 92с.
7. Про запобігання та протидію домашньому насильству : Закон України від 07.12.2017 № 2229-VIII. URL: <https://zakon.rada.gov.ua/laws/show/2229-19#Text> (дата звернення: 29.04.2022).

*Зелений Георгій Сергійович,  
студент IV курсу,  
Спеціальності «Право»*

*Науковий керівник:  
доктор юридичних наук, професор  
Стеценко В.Ю.*

### **«Поширеність випадків жорстокості з боку правоохоронних органів»**

За Законом України «Про Національну поліцію» - Національна поліція України (поліція) - це центральний орган виконавчої влади, який служить суспільству шляхом забезпечення охорони прав і свобод людини, протидії злочинності, підтримання публічної безпеки і порядку [1]. Виходячи із закону, ми можемо зрозуміти, що основним завданням правоохоронної системи захист держави і населення, підтримання законності і порядку. Тому що лише тоді, коли у держави є гарно розвинена правоохоронна система та законодавство, можливий ефективний розвиток у всіх сферах діяльності.

Проте, не лише в Україні, а й у всьому світі спостерігається тенденція застосування насилля в органах правопорядку, в незалежності від того чи це слаборозвинена країна, чи країна з найвищим рівнем економіки. Якщо взяти будь-яку країну, ми можемо спостерігати прояви насилля з боку правоохоронних органів. Звичайно, деякі випадки можна пояснити регламентами і правилами яких повинні дотримуватися працівники, але велика частина випадків насилля з боку поліцейських не можна ніяк виправдати і тому потрібно шукати саме причину таких вчинків і шляхи запобігання подібних дій у майбутньому.

Держава несе відповідальність не лише за закони, які створюються законодавчою владою, а і за санкції, які встановлюються та застосовуються до осіб, які ці закони порушили. До таких осіб також відносяться і працівники правоохоронних органів які своїми діями перевищили або повністю не відповідали тим повноваженням які прописані у законах та нормативно-правових актах, що регулюють їх діяльність.

У своїй монографії “Запобігання перевищенню влади або службових повноважень працівників правоохоронних органів” Макотченко Л.М. надала статистику вчинених злочинів службовими особами. У 2018 р. було зареєстровано 12 583 злочинів у сфері службової діяльності, з них:

2823 злочини, передбачені у ст. 364 КК України,

714 – ст. 365 КК України,

5525 – ст. 366 КК України,

1613 – ст. 367 КК України,

952 – ст. 368 38 КК України.

Питома вага відповідно становила

22 % (ст. 364 КК України);

5,9 % (ст. 365 КК України);

44 % (ст. 366 КК України);

12,8 % (ст. 367 КК України);

7,6 % (ст. 368 КК України) [2, с. 38].

12 січня 2018 року на засіданні колегії МВС голова Нацполіції Сергій Князев вказав, що «Фактично на службі на сьогоднішній день перебуває 109 тисяч працівників» [3]. Простими математичними розрахунками можна зрозуміти, що кожен 9 працівник Нацполіції скоює злочин, що вже не є дуже втішною статистикою.

Нас тут цікавить саме злочини за 365 статтею, яких у 2018 році було скоєно 714 штук, в порівнянні з іншими злочинами вона займає лише 5.9%, проте наслідки від таких злочинів набагато серйозніші, ніж від інших у цій статистиці. «При цьому, кількість відкритих кримінальних проваджень за ст. 365 КК України з 2014 року (рік прийняття чинної редакції цієї статті) свідчить про суттєве їх зростання останнім часом. У 2014 р. обліковано 93 таких злочини, 2015 р. – 89, 2016 р. – 89, 2017 р. – 152, 2018 р. – 714. До суду за ці п'ять років з обвинувальним актом направлено лише п'ять проваджень» [2, с. 38].

Тобто, можна зробити чіткий висновок, що з кожним роком кількість випадків перевищення владних повноважень у працівників правоохоронних органів збільшується, про це чітко свідчить статистика. Також цікавить кількість обвинувальних актів які були направлені до суду і результати кримінальних проваджень інших працівників, тому що «Для порівняння наведемо статистичні дані за 2013 р. щодо застосування ст. 365 КК. У цьому разі було відкрито 747 кримінальних проваджень за цією статтею, у яких 52-м особам повідомлено про підозру, 42 провадження направлені до суду з обвинувальним актом, 5 – з клопотанням про звільнення від кримінальної відповідальності» [2, с. 38].

Виходячи з цього, можна зробити висновок про те, що за кількістю кримінальних проваджень, нова, реформована поліція наздогнала міліцію, проте, у порівнянні з 13 роком, коли 42 провадження були направлені до суду, з 14 по 18 рік їх було направлено усього п'ять. Завдяки такій статистиці можна чітко зробити висновок про недоліки реформування правоохоронної системи у цілому.

## Список використаної літератури

1. Закон України «Про Національну поліцію» // (Відомості Верховної Ради (ВВР), 2015, № 40-41, ст.379)
2. Мако́тченко Л.М. Шаблестий В.В. // Запобігання підвищенню влади або службових повноважень працівників правоохоронних органів. // монографія, 2020 - 155
3. Bihus.Info (новинний портал). Стаття «МВС та Нацполіція мають різні дані щодо чисельності працівників» Режим доступу: <https://bihus.info/mvs-ta-nacpolicia-maut-rizni-dani-sodo-ciselnosti-pracivnikiv/>

*Іваненко Аліна Олександрівна,  
студентки IV курсу,  
Спеціальності «Економіка»*

*Науковий керівник:  
кандидат економічних наук, доцент  
Бицюра Ю.В.*

### **«Фондовий ринок України: сучасний стан та тенденції»**

Сьогодні фондовий ринок України розвивається в умовах дуже нестабільного стану, що зумовлено економічно-політичними чинниками, а також низькою активністю учасників ринку. Дана тема є дуже актуальною для України, адже за допомогою фондових бірж можна залучати додаткові кошти як для розвитку нашої держави, так і для додаткового прибутку українцям, але поки що це неможливо через низку проблем на вітчизняному фондовому ринку.

Фондовий ринок має такі основні функції: загальноринкові (регулювання процесів інвестування капіталу шляхом забезпечення безперервних торгів цінними паперами; врівноваження попиту та пропозиції цінних паперів; формування ринкової ціни відповідних фінансових інструментів); специфічні (перерозподіл фінансових ресурсів між населенням, підприємствами, державою, галузями, регіонами та країнами; обов'язковий облік усіх видів цінних паперів, що обертаються на ринку, реєстрація учасників фондового ринку; фіксація фондових операцій) та допоміжні (пов'язані з реалізацією економічної політики держави (фінансування бюджетних дефіцитів різних рівнів; стабілізації грошового обігу) [2].

Проаналізувавши річні звіти Національної комісії з цінних паперів та фондового ринку України з 2011 по 2021 рік [3-5] можна виділити наступні тенденції розвитку фінансового інвестування на вітчизняному фондовому ринку: по-перше, з 2011 по 2016 роках обсяги торгів на ринку цінних паперів сягали 2530,87 млрд. грн, а починаючи з 2017 року обсяги торгів на ринку цінних паперів впали до 468,69 млрд. грн. З цього моменту фондовий ринок України суттєво знизився. Загальний обсяг випусків емісійних цінних паперів, зареєстрованих Національною комісією з цінних паперів та фондового ринку у 2021 році, становив 112,39 млрд грн, що менше на 1,01 млрд грн порівняно з відповідним періодом 2020 року (113,40 млрд грн) [5].

По-друге, слід зазначити, що операції на фондовому ринку здійснюються на біржовому та позабіржовому ринку. В Україні частка, що припадає на позабіржовий ринок, є значно більшою, а ніж у більшості розвинутих країнах. У 2020 році обсяг торгів на біржовому ринку становив 335,41 млрд грн, а саме 33,51% від загального обсягу торгів на ринку цінних паперів[5]. Темп приросту біржового ринку у 2020 році становив 10,01%, порівняно з минулим роком [5]. Порівняно з ВВП України у 2020 році обсяг торгів на



біржовому ринку цінних паперів становив лише 8% [5]. Така питома вага обсягів торгів на біржовому ринку є дуже низькою, що характеризує незначний розвиток фондової біржової діяльності в Україні.



Рис.1. Обсяг торгів на ринку цінних паперів у 2016 – 2020 рр, млрд грн. [4]

По-третє, серед фінансових інструментів на ринку цінних паперів найбільший обсяг торгів за останні чотири роки припадає на операції з державними облігаціями України. Це дуже помітно, адже в 2016 році державні облігації займали лише 34,8% від усього обсягу торгів, а в 2020 обсяг торгів державними облігаціями складав 82,5% від усього обсягу. Комісією протягом 2021 року зареєстровано 113 випусків облігацій підприємств на суму 9,98 млрд грн. Порівняно з аналогічним періодом 2020 року обсяг зареєстрованих випусків облігацій підприємств зменшився на 22,97 млрд грн) [6].

Отже, основними проблемами фондового ринку України є наступні: низька ліквідність та капіталізація, значний дефіцит внутрішніх фінансових ресурсів для інвестицій, низька частка офіційного (біржового) ринку, обмежена кількість ліквідних та інвестиційного привабливих фінансових інструментів, незначних обсяг торгів акціями, що свідчить про невиконання інвестиційної функції, недосконала законодавчо-нормативна база регулювання функціонування фондового ринку та нерозвинута біржова система, яка діє на сучасному фондовому ринку.

Для вирішення зазначених основних проблем на фондовому ринку запропоновано: збільшити капіталізацію, прозорість та ліквідність фондового ринку, удосконалити механізми державного регулювання, нагляду на фондовому ринку та захисту прав інвесторів, забезпечити реалізацію ефективної державної політики стимулювання покращення інвестиційного клімату, запровадити розвиток системи Internet-трейдингу, роз'яснення серед населення про переваги і можливості вкладання коштів до фондового ринку.

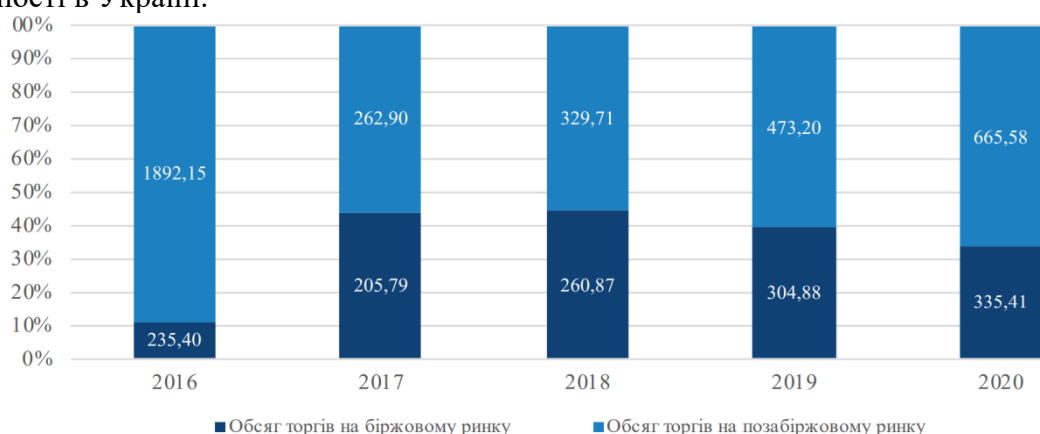
### Список використаної літератури

1. Про цінні папери та фондовий ринок: Закон України від 23.02.2006 р. № 3480-IV (зі змінами від 17.09.2015 №701-VIII) / Верховна Рада України. URL: <https://zakon.rada.gov.ua/laws/show/3480-15>
2. Цінні папери: підручник / В.Д. Базилевич, В.М. Шелудько, Н.В. Ковтун та ін.; за ред. В.Д. Базилевича. – К.: Знання, 2011.
3. Офіційний сайт. Національна комісія з цінних паперів та фондового ринку. URL: <https://www.nssmc.gov.ua>
4. Річний звіт НКЦПФР за 2020 рік. URL: <https://www.nssmc.gov.ua/document/?id=12530000>
5. Інформаційна довідка щодо розвитку фондового ринку України протягом січня-грудня 2021 року. URL: [https://www.nssmc.gov.ua/wp-content/uploads/user\\_files/content/62/december\\_2021.doc](https://www.nssmc.gov.ua/wp-content/uploads/user_files/content/62/december_2021.doc)

*Іваненко Аліна Олександрівна,  
студентка IV курсу,  
Спеціальності «Економіка»*

*Науковий керівник:  
кандидат економічних наук, доцент  
Сандугей В.В.*

### «Тенденції розвитку фінансового інвестування на вітчизняному фондовому ринку»

Створення ефективно функціонуючого механізму фінансового інвестування на фондовому ринку постає одним з пріоритетних завдань задля економічного розвитку України. В свою чергу, фондовий ринок є одним з найважливіших сегментів економіки, джерелом фінансових інвестицій та механізмом забезпечення поступового економічного зростання. Дана тема є дуже актуальною для України, адже за допомогою фінансового інвестування можна залучати додаткові кошти як для розвитку нашої держави, так і для додаткового прибутку українцям. Метою публікації є визначення тенденції розвитку фінансового інвестування на вітчизняному фондовому ринку.

Проаналізувавши річні звіти Національної комісії з цінних паперів та фондового ринку з 2011 по 2020 рік [2-3] можна виділити наступні тенденції розвитку фінансового інвестування на вітчизняному фондовому ринку: по-перше, з 2011 по 2016 роках обсяги торгів на ринку цінних паперів сягали 2530,87 млрд. грн, а ось починаючи з 2017 року обсяги торгів на ринку цінних паперів впали до 468,69 млрд. грн. З того моменту фондовий ринок України суттєво знизився. Станом на 2020 рік обсяг торгів становить 1000,99 млрд. грн.



*Рис. 1. Обсяги торгів на ринку цінних паперів у 2011-2020 рр., млрд грн. [3]*

По-друге, найпривабливішим в структурі біржових торгів за видами ринків був «спотовий ринок», за останні шість років обсяг біржових торгів на ньому перевищує 50%, а у 2020 році становить 82,59% від загального обсягу торгів на біржовому ринку. У 2020 році питома вага вторинного ринку в сукупному обсязі біржових торгів становила 99,93% від загального обсягу торгів.

*Таблиця 1*

Організатор торгівлі	Первинний ринок		Вторинний ринок				Усього
	Спотовий ринок	Усього на первинному ринку	Ринок РЕПО	Строковий ринок	Спотовий ринок	Усього на вторинному ринку	
УБ	0	0	451,69	16,60	1945,66	2413,95	2413,95
ПФТС	246,45	246,45	2551,61	0	128736,47	131288,08	131534,53
УМВБ	0	0	0	6,06	0	6,06	6,06
Перспектива	0	0	55372,98	0	146082,19	201455,17	201455,17
<b>Усього</b>	<b>246,45</b>	<b>246,45</b>	<b>58376,29</b>	<b>22,67</b>	<b>276764,31</b>	<b>335163,26</b>	<b>335409,71</b>

*Розподіл біржових контрактів з цінними паперами на організаторах торгівлі у 2020 році (за видами ринків), млн грн [3]*

По-третє, серед фінансових інструментів на ринку цінних паперів найбільший обсяг торгів за останні чотири роки припадає на операції з державними облігаціями України. У

2020 році обсяг торгів державними облігаціями України на біржовому ринку становив 329,81 млрд грн, а саме 39,93% від загального обсягу торгів державними облігаціями України.



Рис. 3. Структура обсягу торгів на ринку цінних паперів з розподілом за фінансовими інструментами у 2016 – 2020 роках, % [3]

Отже, визначено такі основні тенденції та проблеми розвитку інвестування на фондовому ринку України: обсяги торгів цінними паперами обвалилися у зв'язку з нестабільною військово-політичною ситуацією; найпривабливішим в структурі біржових торгів за видами ринків був «спотовий ринок», а найактивнішими організаторами торгівлі є біржа ПФТС та «Перспектива»; найбільш обсяг торгів припадає на операції з державними облігаціями. В свою чергу, обсяг торгів акціями є незначним, що свідчить про невиконання інвестиційної функції фондового ринку. Переважний обсяг торгів здійснюється на позабіржовому (неофіційному) ринку.

З огляду на тенденції фінансового інвестування на вітчизняному фондовому ринку, запропоновано такі заходи щодо вирішення проблем: стимулювати приток інвестицій; розвиток інвестиційної інфраструктури; налагодження співробітництва національної економіки з глобальною; удосконалити механізми державного регулювання, нагляду на фондовому ринку та захисту прав інвесторів, забезпечити реалізацію ефективної державної політики стимулювання покращення інвестиційного клімату та роз'яснення серед населення про можливості та вигідності вкладання коштів до фондового ринку.

### Список використаної літератури

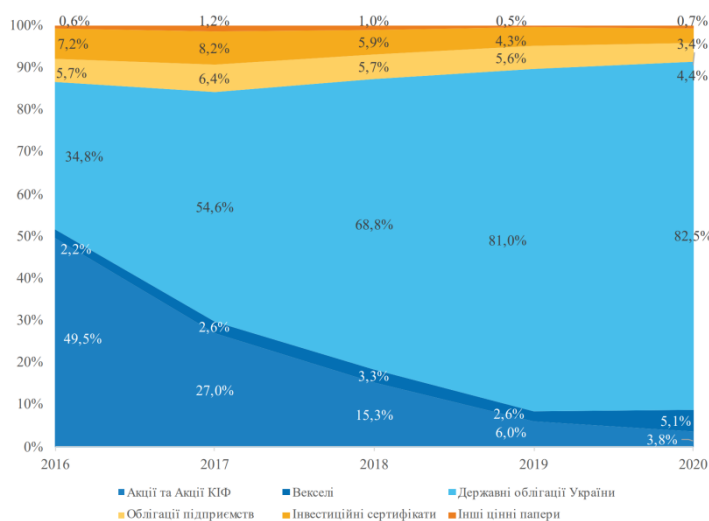
1. Про цінні папери та фондовий ринок: Закон України від 23.02.2006 р. № 3480-IV (зі змінами від 17.09.2015 №701-VIII) / Верховна Рада України. URL: <https://zakon.rada.gov.ua/laws/show/3480-15>
2. Офіційний сайт. Національна комісія з цінних паперів та фондового ринку. URL: <https://www.nssmc.gov.ua/>
3. Річний звіт НКЦПФР за 2020 рік. URL: <https://www.nssmc.gov.ua/document/?id=12530000>
4. Цінні папери: підручник / В.Д. Базилевич, В.М. Шелудько, Н.В. Ковтун та ін.; за ред. В.Д. Базилевича. – К.: Знання, 2011.

**Калініченко Вікторія Русланівна,  
студентка IV курсу,  
Спеціальності «Соціальна робота»**

### **«Особливість та необхідність репродуктивного здоров'я молоді»**

Проблема збереження репродуктивного здоров'я за своєю значущістю, масштабністю, перспективністю, стратегічним характером на сьогодні є однією з найбільш актуальних. Провідна роль у її вивченні належить не тільки медицині, а й іншим галузям, що стосуються репродуктивного формування, перш за все педагогіці, психології, соціології, освіті, іншим відомствам та службам, науково-теоретичний здобуток яких стає генератором нових соціальних, профілактичних, корекційних технологій.

За визначенням Всесвітньої організації охорони здоров'я (ВООЗ), репродуктивне здоров'я – це не тільки сформованість органів репродуктивної системи і відсутність порушень у їхньому функціонуванні, а й соціальне та психологічне благополуччя людини.

Репродуктивне здоров'я – це дуже важлива складова загального здоров'я людини. У перекладі слово «репродукція» означає «відтворення». Репродуктивне здоров'я передбачає благополуччя щодо відтворення потомства і продовження людського роду. Воно безпосередньо впливає на гармонію сімейних відносин. Для збереження репродуктивного здоров'я кожній людині з самого дитинства необхідно прищеплювати правила, які стосуються контрацепції, відповідального підходу до планування сім'ї та продовження роду.

В умовах соціальної напруженості та розшарування суспільства, різкого падіння життєвого рівня населення та інших наслідків кризового періоду сьогодні саме молодь є однією з найбільш соціально уразливих груп населення, яка, з одного боку, є майбутнім будь-якої держави, її економічним, демографічним, культурним потенціалом, а з іншого боку - постає перед великою кількістю особливих проблем, що виникають унаслідок процесів входження в нове соціальне середовище та опанування нових соціальних ролей, бажання випробувати нові та часто ризиковані переживання, схильності до нездорового способу життя, що призводить не тільки до погіршення їх психічної та соціальної адаптації, а й ставить під загрозу особисте загальне та репродуктивне здоров'я, а також здоров'я всього сучасного і майбутнього покоління.

Формування репродуктивного здоров'я - дуже складний і тривалий процес, тому що значною мірою визначається умовами розвитку людини, починаючи ще з особливостей перебігу внутрішньоутробного періоду. Найбільше навантаження на репродуктивне здоров'я припадає на дітей підліткового віку та молодь, оскільки в цьому віці відбувається бурхливий розвиток індивіда як на соматичному, так і на психічному рівнях з формуванням усіх функціональних систем організму, в тому числі й репродуктивної, а також із становленням когнітивної, емоційно-ціннісної сфер та формуванням цілісної особистості. Саме в цей період відбувається активний розвиток репродуктивної сфери та формуються основи репродуктивної поведінки.

До чинників ризику для репродуктивного здоров'я належать: - несприятливий для здоров'я спосіб життя (хронічний стрес, низька фізична активність, безладні статеві зв'язки, нераціональне харчування, відсутність режиму праці й відпочинку тощо); - уживання шкідливих речовин (тютюну, алкоголю, наркотиків); - негативні чинники екологічного середовища (забруднення навколишнього середовища, високий рівень радіації тощо); - негативні чинники соціального середовища (низький рівень життя, безробіття тощо); - негативні спадкові чинники; - недоступність медичних послуг; - недоступність послуг з консультування та інформування [1].

Не тільки медичні, а й соціально-економічні проблеми впливають на репродуктивне здоров'я. Зокрема, несприятливим фактором є чимала кількість розпадів сімей після народження дитини. За останнє десятиріччя значно збільшилася кількість

неповних сімей (з одним із батьків) або сімей, де один із батьків не є біологічним батьком/матір'ю дитини.

Знання факторів, що впливають на репродуктивне здоров'я, є першим кроком на шляху до його збереження. Інформованість та грамотне використання контрацепції попередить небажану вагітність та зараження інфекціями, що передаються статевим шляхом. Своєчасна діагностика і лікування цих захворювань допоможуть звести до мінімуму негативний вплив інфекційно-запальних процесів на репродуктивну функцію.

Планування та ретельна підготовка майбутніх батьків до вагітності, здоровий спосіб життя, відмова від шкідливих звичок сприяють нормальному перебігу вагітності й пологів, народженню здорових дітей.

Турбота про своє здоров'я, зокрема й репродуктивне, має стати нормою і культурою поведінки кожної людини та суспільства загалом.

Таким чином, збереження репродуктивного здоров'я молоді є одним з основних завдань сучасного суспільства. Особливо пильна увага викликає молода сім'я, яка є важливою соціально-демографічною групою населення. Формування здорового способу життя має виражатися в закріпленні в молодіжному середовищі комплексу оптимальних навичок, умінь і життєвих стереотипів, що виключають згубні звички.

### **Список використаної літератури**

1. Репродуктивне здоров'я та планування сім'ї: підручник / В.Б. Самойленко, Г.Г. Рой, В.В. Мисік; за ред. В.І. Литвиненка. К., 2018. 216 с.

2. Репродуктивне здоров'я та відповідальна поведінка учнівської молоді. Посібник для тренера. Видання друге, оновлене. К., Благодійний фонд «Здоров'я жінки і планування сім'ї», 2018. 135 с.

*Каменчук Тетяна Миколаївна,  
студентка I курсу магістратури,  
Спеціальності «Соціально-виховна робота»*

*Науковий керівник:  
кандидат педагогічних наук, доцент  
Костюшко Г.О.*

### **«Гурток як дієвий механізм організації пошуково-краєзнавчої роботи з дітьми та молоддю»**

Протягом всієї історії нашої держави збереження історичної пам'яті, духовної культури та мови було своєрідною запорукою виживання в постійних випробуваннях непростой долі українського народу. Із здобуттям незалежності України інтерес до краєзнавчої роботи в нашій країні став суттєво поглиблюватися та розширюватися. З кожним роком примножується потенціал і врідноманітнюються функції краєзнавства, а також зростає його виховна роль.

Провідні українські науковці (І. Бех, В. Бугрій, Ж. Петрочко, Н. Рудницька, М. Чепель, К. Чорна та ін.) відзначають, що без усвідомлення національних традицій, поширення знань про історію та культуру не може відбутися відродження нації, а залучення дітей і учнівської молоді до цікавого, корисного та творчого життя засобами позашкільної освіти є соціально необхідною функцією, яка спрямована на гармонійний розвиток особистості.

Важливість проблематики національно-патріотичного виховання дітей і молоді засобами організації пошуково-краєзнавчої роботи також відображена в українському законодавстві, а саме: Стратегії національно-патріотичного виховання дітей і молоді на 2016-2020, Концепції національно-патріотичного виховання у системі освіти в Україні

(2019 р.), Державної цільової соціальної програми національно-патріотичного виховання на період до 2025 року тощо [1, 2, 5, 6].

Однією з форм краєзнавчої роботи на теренах нашої держави є краєзнавчі клуби та гуртки. Як зазначає Н. Рудницька, «основним завданням краєзнавства є вивчення природи, населення, господарства, історії та культури рідного краю з пізнавальною, науковою, виховною, практичною метою» [4]. Членами клубу можуть бути люди різні за віком і фахом. А гурткова робота проводиться, головним чином, для дітей і молоді, які захоплюються історією, культурою, звичаями нашого народу, красою української природи. Гуртки – це середовище, де забезпечуються умови інтелектуального, духовного та фізичного розвитку дітей, реалізація їхнього творчого потенціалу в галузі позашкільної освіти та виховання та створюються комфортні умови соціальної адаптації до умов реального життя.

На сучасному етапі розвитку краєзнавча робота в умовах гуртків об'єднує в собі такі напрямки краєзнавчої роботи: історичне, географічне, геологічне, туристичне, екологічне та етнологічне краєзнавство. Окремо виділяються також скаутинг і гуртки «Юні екскурсоводи»..

Які ж якості в дітях ми виховуємо за допомогою організації таких гуртків? Це, перш за все, любов до рідного краю, соціальна активність, патріотичні почуття, здатність до співробітництва, виховання культури спілкування, вміння працювати в колективі, збереження та примноження культури, звичаїв, традицій українського народу, повага до людей, формування позитивних якостей емоційно-вольової сфери (самостійність, працелюбство, ініціативність, відповідальність та інші), виховання доброзичливості тощо. У дітей і молоді формується системне мислення, поглиблюються знання, уміння та навички з окремих шкільних предметів і краєзнавчої роботи.

Керівниками краєзнавчих гуртків проводяться різноманітні теоретичні та практичні заняття, на яких гуртківцями вивчаються пам'ятки історії та культури, документальні та археологічні пам'ятки, досліджується навколишнє середовище, формуються навички з описування краєзнавчих об'єктів, навички роботи з краєзнавчим обладнанням, компасом, картографічними матеріалами, користування туристським спорядженням і обладнанням, збирається фольклорно-етнографічний матеріал, робиться опис археологічних та історико-культурних пам'ятників, формуються навички зі збору краєзнавчих матеріалів, обробки літературних джерел, вивчаються географічні, історичні назви та легенди, записуються старовинні пісні та обряди та ін. У ході пошуково-краєзнавчої роботи поводяться зустрічі з науковцями, письменниками, художниками, скульпторами та архітекторами, записуються їх спогади.

Також гуртківці беруть участь у екскурсіях, експедиціях, акціях, пошуковій і дослідницькій роботі, у різноманітних змаганнях, конкурсах, виставках та інших масових формах національно-патріотичного спрямування з вивчення та збереження історико-культурних цінностей і духовних традицій українського народу.

Краєзнавчі гуртки є однією з ланок сучасного патріотичного виховання дітей і молоді. Як зазначає Г.О. Костюшко, «основою сучасного національно-патріотичного виховання повинна стати народна мудрість, народні знання, народна педагогіка. Адже національне виховання базується на культурно-історичному досвіді, на багатовікових духовних надбаннях, на ідеях національного світогляду, філософії, національній свідомості, ідеології, народознавстві» [3].

#### **Список використаної літератури**

1. Державна цільова соціальна програма національно-патріотичного виховання на період до 2025 року. URL: <https://zakon.rada.gov.ua/laws/show/673-2021-%D0%BF#Text>
2. Концепція національно-патріотичного виховання у системі освіти в Україні. URL: <https://mon.gov.ua/storage/app/uploads/public/5d5/279/7ca/5d52797ca746c359374718.pdf>



3. Костюшко Г. О. Національно-патріотичне виховання молоді в контексті етнопедагогічних засад. Науковий Часопис НПУ імені М. П. Драгоманова. Серія 11. Соціальна робота. Соціальна педагогіка.: збірник наук. праць. К.: НПУ імені М.П. Драгоманова, 2016. Вип. 21. С. 33 - 40.

4. Рудницька Н. Ю. Використання вчителями краєзнавчого матеріалу в навчально-виховному процесі: історико-педагогічний аспект. URL: <http://eprints.zu.edu.ua/1096/1/61.pdf>

5. Стратегія національно-патріотичного виховання URL: <https://zakon.rada.gov.ua/laws/show/286/2019>

6. Указ президента України «Про заходи щодо підтримки краєзнавчого руху в Україні» від 23.01.2001 № 35/2001. URL: <http://zakon2.rada.gov.ua/laws/show/35/2001>

*Карасьова Ольга Віталіївна,  
студентка IV курсу,  
Спеціальності «Соціальна робота»*

*Науковий керівник:  
кандидат наук з державного управління, доцент  
Івженко І.Б.*

### **«Особливості дистанційного навчання в системі соціальної освіти у Великобританії»**

Освіта є однією з важливих сфер функціонування суспільства, від якої значною мірою залежить його розвиток. Сучасні тенденції розвитку, пов'язані із вдосконаленням інформаційних технологій, диктують актуалізацію модернізації сучасної системи освіти та вимагають нових рішень й ідей для надання якісних освітніх послуг, спроможних забезпечити вимоги та потреби студентів. Тому зараз як ніколи є актуальною тема дистанційного навчання серед абітурієнтів. Дистанційне навчання у Англії та Шотландії є найбільш прогресивною технологією відкритої освіти і може слугувати прикладом формування вітчизняного освітнього середовища, створення якісного дистанційного навчання та належних умов для студентів нашої країни.

Термін «дистанційна освіта» (distance education) ще не є неусталеним як в українській, так і в англійській науковій педагогічній літературі. У дослідженнях, присвячених проблемам дистанційної освіти, наводяться численні її визначення, що загалом відрізняються одне від одного. Це, з одного боку, є ознакою багатогранності і масштабності цього явища, а з іншого – вказує на те, що предмет і об'єкт дистанційної освіти, її понятійний апарат ще остаточно не визначено. Як зазначає Д. Шейл, «дистанційна освіта є прикрасою з вражаючим парадоксом – вона відстояла своє існування, але не може визначити саму себе» [2].

Нині у Великій Британії дистанційне навчання є галуззю освіти, яка найшвидше зростає, тому уряд даної країни покладає великі сподівання на дистанційну форму навчання, поставивши за мету збільшити кількість студентів [1]. Окрім цього, британський уряд розпочав головний проект «Learn Digest», метою якого є впровадження та поширення безперервного навчання, яке насамперед базується на технологіях дистанційного навчання. Таким чином, сьогодні, в Об'єднаному Королівстві Великої Британії існує багато навчальних закладів, які забезпечують навчання на відстані. Більше п'ятдесяти університетів пропонують дистанційні програми післядипломного навчання, приблизно 90% університетів розробляють дистанційні курси з декількох предметів для різних рівнів [2].

Дистанційна освіта у сфері соціальної роботи у Великій Британії реалізується через відповідний навчальний процес, який має свою особливість та базується на принципі самостійного навчання студента і передбачає використання нових педагогічних технологій для стимулювання внутрішніх резервів кожного індивіда. Найбільш суттєвими особливостями дистанційного навчання в даній сфері є: гнучкість, модульність, паралельність, соціальна рівність, асинхронність, охопленість, рентабельність. Найчастіше дистанційне навчання використовується з метою оволодіння елементарними знаннями, уміннями і навичками в конкретній сфері соціальної діяльності, або для здобуття додаткової кваліфікації, іноді - для отримання повноцінної вищої освіти. Так, більшість навчальних закладів не готують фахівців соціальної роботи широкого профілю, тому майже в кожному вищому навчальному закладі розроблена своя спеціальна програма підготовки спеціалістів до конкретного виду діяльності. Проте незалежно від спеціалізації, майже у всіх навчальних закладах обов'язково вивчаються такі дисципліни: психологія (загальна, вікова, соціальна), фізіологія, соціологія, соціальні структури, соціальна політика, управління, право, соціальне законодавство, теорія і практика соціальної роботи, філософія соціальної роботи, етика, інформатика та деякі інші. Про це свідчить здійснений нами аналіз окремих навчальних планів і програм: типова програма підготовки бакалавра мистецтв у соціальній роботі з отриманням диплома практичного соціального працівника (Bachelor of Arts in Social Work/DipSW) у Північному коледжі (Northern College); типова програма підготовки магістра мистецтв у соціальній роботі з отриманням диплома практичного соціального працівника (Master of Arts in Social Work/DipSW) в університеті м. Данді (Dundee University); типова програма підготовки магістра соціальної роботи з отриманням диплома практичного соціального працівника (Master of Social Work/DipSW) в університеті м. Данді (Dundee University).

Серед популярних форм занять за допомогою комп'ютерних телекомунікацій є [3, с. 98]:

- Чат-заняття, що проводяться синхронно, тобто всі учасники мають одночасний доступ до чату. У рамках багатьох дистанційних навчальних закладів Великої Британії діє чат-школа, в якій за допомогою чат-кабінетів організується діяльність дистанційних педагогів та студентів.

- Веб-заняття – дистанційні уроки, конференції, семінари, ділові ігри, лабораторні роботи, практикуми та інші форми навчальних занять, що проводяться за допомогою засобів телекомунікацій та інших можливостей Інтернету. Для веб-занять використовуються спеціалізовані освітні веб-форуми, це форма роботи користувачів з певної теми або проблеми за допомогою записів, що залишаються на одному з сайтів з встановленою на ньому відповідною програмою. Від чат-занять веб-форуми відрізняються можливістю більш тривалої (багатоденної) роботи і асинхронним характером взаємодії учнів і педагогів.

- Онлайн-семінар – різновид веб-конференції, проведення онлайн-зустрічей або презентацій через Інтернет в режимі реального часу. Під час вебконференції кожен з учасників знаходиться у свого комп'ютера, а зв'язок між ними підтримується через Інтернет за допомогою завантаження програми, встановленої на комп'ютері кожного учасника, або через веб-додаток. В останньому випадку, щоб приєднатися до конференції, потрібно просто ввести URL (адреса сайту). Серед інших типових функцій конференц-зв'язку:

- Слайдові презентації (зазвичай створюються за допомогою Power Point або Основні на Mac);

- Відео в режимі реального часу (через вебкамеру або цифрову відеокамеру);

- VoIP (аудіозв'язок через комп'ютер в режимі реального часу з використанням навушників або колонок); – Запис (розміщується за унікальним веб-адресою, для подальшого перегляду або прослуховування будь-яким користувачем інтернету);



- Дошки (електронна дошка для коментарів, на якій ведучий і слухачі можуть залишати позначки або коментувати пункти слайдової презентації);
- Текстовий чат – для сеансів питань і відповідей у режимі реального часу, що проводяться тільки для учасників конференції. У чаті можливо як групове (повідомлення видно всім учасникам) так і приватне спілкування (розмова між двома учасниками);
- Голосування та опитування (дозволяють ведучому опитувати аудиторію, надаючи на вибір кілька варіантів відповідей). Сучасні електронні підручники на лазерних дисках (CD-ROM) здатні вмістити в себе обсяг інформації, що перевищує в кілька разів, чим звичайний навчальний посібник. При цьому навчальний матеріал може мати графічне, аудіо- або відео супровід [4, с. 52-53].

Отже, можна зробити висновок, що дистанційна освіта у Великій Британії – це організований навчальний процес, який передбачає активний обмін інформацією між студентами і викладачами, а також між самими студентами, і який максимально використовує сучасні засоби нових інформаційних технологій (аудіовізуальні засоби, персональні комп'ютери, засоби телекомунікації та інші). Тому, впровадження британського досвіду в освітнє середовище України покликане сприяти вирішенню таких задач, як: реалізація сучасних потреб студентів в освітніх послугах; задоволення потреб країни у якісно підготовлених фахівцях соціальної роботи; підвищення соціальної і професійної мобільності спеціалістів; збереження і примноження знань, що були накопичені вітчизняною вищою школою; розвиток єдиного освітнього простору в рамках країни, всього світового співтовариства, тощо.

#### **Список використаної літератури**

1. Melton R. F. Planning and developing open and distance approach / R. F. Melton. – London: Routledge, 2002. – 223 p.
2. British Council [Electronic resource]: [website]. – Electronic text data. – Mode of access: [www.britishcouncil.org.ua/](http://www.britishcouncil.org.ua/). – Title from the screen.
3. Чорна С.С. Дистанційне навчання в системі безперервної освіти / С.С.Чорна // Держава та регіони. Серія: Гуманітарні науки : наук.-виробничий журн. – 2010. – № 3. – С. 96 – 99.
4. Заскалета С.Г. Відкрите та дистанційне навчання в країнах Європейського Союзу / С.Г. Заскалета // Збірник наукових праць «Педагогічний процес: теорія і практика». – 2009. – № 1. – С. 49 – 60.

*Карбан Юлія Олександрівна,  
студентка I курсу,  
Спеціальності «Соціальне забезпечення»*

*Науковий керівник:  
кандидат юридичних наук, доцент  
Сушицька Н.В.*

#### **«Загальнообов'язкове державне соціальне страхування»**

Загальнообов'язкове державне соціальне страхування - це система прав, обов'язків і гарантій, яка передбачає надання соціального захисту, що включає матеріальне забезпечення громадян у разі хвороби, повної, часткової або тимчасової втрати працездатності, втрати годувальника, безробіття з незалежних від них обставин, а також у старості та в інших випадках, передбачених законом, за рахунок грошових фондів, що формуються шляхом сплати страхових внесків власником або уповноваженим ним органом, громадянами, а також бюджетних та інших джерел, передбачених законом [1].

**Види загальнообов'язкового державного соціального страхування:**

Залежно від страхового випадку є такі види загальнообов'язкового державного соціального страхування: пенсійне страхування; страхування у зв'язку з тимчасовою втратою працездатності; медичне страхування; страхування від нещасного випадку на виробництві та професійного захворювання, що спричинили втрату працездатності; страхування на випадок безробіття; види страхування, передбачені законами України.

Можна виділити такі **основні елементи соціального страхування**: соціальне страхування, що фінансується за рахунок внесків, які зазвичай солідарно сплачують роботодавці та працівники, за можливої участі держави у формі внесків за певні категорії працівників або дотацій за рахунок загальних податків; обов'язкова участь працівників із деякими винятками; внески акумулюються у спеціальних фондах, за рахунок яких виплачується пенсія та допомога; надлишок коштів у фонді, які не використані для виплати пенсій або допомоги, інвестуються для отримання додаткового доходу; особисте право на пенсію чи допомогу гарантується наявним обліком внесків без застосування процедури перевірки доходів або нужденності; розмір внеску та виплати часто залежить від того, який заробіток має (або мала) застрахована особа; страхування від трудового каліцтва зазвичай повністю фінансується за рахунок наймача за можливої участі держави за рахунок загальних податків[2].

Предметом соціального страхування є соціально-економічні відносини, сутнісні зв'язки та інтереси найманих працівників, роботодавців, громадських організацій і держави з приводу захисту працюючих громадян та самозайнятого населення (членів їхніх сімей) від факторів, що знижують якість життя і їхній соціальний статус в суспільстві. Суб'єктами загальнообов'язкового державного соціального страхування є фізичні та юридичні особи, які знаходяться в правових відносинах відповідно до чинного законодавства про державне соціальне страхування: держава (в особі органів виконавчої влади), страховики, страхувальники та застраховані особи (в окремих випадках члени їх сім'ї та інші особи) Громадяни України, які працюють за межами території України та не застраховані в системі соціального страхування країни, в якій вони перебувають, мають право на забезпечення за загальнообов'язковим державним соціальним страхуванням в Україні за умови добровільної сплати страхових внесків, якщо інше не передбачено міжнародними договорами України, згода на обов'язковість яких надана Верховною Радою України [3].

Фонд соціального страхування України є органом, який здійснює керівництво та управління загальнообов'язковим державним соціальним страхуванням від нещасного випадку, у зв'язку з тимчасовою втратою працездатності та медичним страхуванням, провадить акумуляцію страхових внесків, контроль за використанням коштів, забезпечує фінансування виплат за цими видами загальнообов'язкового державного соціального страхування та здійснює інші функції згідно із затвердженим статутом[3].

За економічним змістом страхування є поняттям складним і неоднорідним. Його змістова багатоплановість набула особливо відчутного прояву з розвитком ринкових відносин. Зокрема, страхування визначають як двосторонні економічні відносини, які полягають у тому, що страхувальник, сплачуючи грошовий внесок, забезпечує собі (третій особі) у разі настання події, обумовленої договором або законом, суми виплати з боку страховика, який отримує певний обсяг відповідальності і для її забезпечення формує та ефективно розміщує резерви, вживає превентивні заходи, спрямовані на зменшення ризику, а при потребі перестраховує частину своєї відповідальності. [5].

Загальнообов'язкове державне соціальне страхування базується на ідеї поділу збитків, яких зазнала застрахована особа, між усіма суб'єктами страхування. Розміри внесків на загальнообов'язкове державне соціальне страхування залежно від його виду щорічно встановлюються законодавчим органом України окремо для роботодавців і застрахованих осіб з кожного виду страхування на календарний рік у відсотках одночасно із затвердженням державного бюджету України[4].

Основними джерелами коштів загальнообов'язкового державного соціального страхування відповідно до ст. 20 Основ є внески роботодавців і застрахованих осіб. Бюджетні та інші джерела коштів, необхідні для здійснення загальнообов'язкового державного соціального страхування, передбачаються відповідними законами з окремих видів загальнообов'язкового державного соціального страхування. Розміри внесків на загальнообов'язкове державне соціальне страхування залежно від його виду щорічно встановлюються Верховною Радою України відповідно для роботодавців і застрахованих осіб із кожного виду страхування на календарний рік у відсотках одночасно із затвердженням Державного бюджету України, якщо інше не передбачено законами України з окремих видів загальнообов'язкового державного соціального страхування [1].

Загальнообов'язкове державне соціальне страхування є невід'ємною частиною соціального захисту населення і допомагає людям вразі настання нещасного випадку отримувати певні соціальні послуги а також матеріальне забезпечення відповідно до закону. У Конституції України сказано, що кожен громадянин має право на соціальний захист в тому числі і на соціальне страхування. Це не тільки підтримує виплати в разі настання страхового випадку а й створює економічну базу для стимулювання оперативної праці.

### **Список використаної літератури**

1. Закон України «Про загальнообов'язкове державне соціальне страхування». URL: <https://zakon.rada.gov.ua/laws/show/1105-14#Text>
2. Поняття, принципи й види загальнообов'язкового державного соціального страхування. URL: <https://buklib.net/books/23406/>
3. Соціальне страхування URL: <http://dspace.wunu.edu.ua/bitstream/316497/14756/1/%D0%A2%D0%BE%D0%BB%D1%83%D0%B1%D1%8F%D0%BA.pdf>
4. Сухицька Н.В. Правове забезпечення соціальної допомоги. Курс лекцій: навчальний посібник для студентів вищих навчальних закладів. – К.: Університет «Україна», 2014. – 238с.

*Кас'ян Катерина Вадимівна,  
студентка II курсу,  
Спеціальності «Соціальне забезпечення»*

*Науковий керівник:  
доктор філософських наук, професор  
Тополь О.В.*

### **«Технології соціального супроводу дітей сиріт і дітей, позбавлених батьківського піклування»**

Повномасштабна війна на всій території України, що загрожує життю і здоров'ю громадян, має важкі економічні та соціальні наслідки, безпосередньо відбивається на функціонуванні одного з найважливіших соціальних інститутів – сім'ї, впливаючи на її норми, цінності, відображаючись на загальному соціальному контексті, формуючи середовище, в якому ці сім'ї існують. Найважчими наслідками війни є біологічне сирітство, що пов'язане із загибеллю батьків. До війни в Україні розповсюдженим було явище соціального сирітства (при живих батьках), що корегувало з поняттям "безпритульні діти" [3, с.75].

Дитина-сирота – дитина, в якій померли чи загинули батьки. Діти, позбавлені батьківського піклування – діти, які залишилися без піклування батьків у зв'язку з позбавленням їх батьківських прав, відібранням у батьків без позбавлення батьківських

прав, визнанням батьків безвісно відсутніми або недієздатними, оголошенням їх померлими, відбуванням покарання в місцях позбавлення волі та перебуванням їх під вартою на час слідства, розшуком їх органами Національної поліції, пов'язаним з відсутністю відомостей про їх місцезнаходження, тривалою хворобою батьків, яка перешкоджає їм виконувати свої батьківські обов'язки, а також діти, розлучені із сім'єю, підкинуті діти, батьки яких невідомі, діти, від яких відмовилися батьки, діти, батьки яких не виконують своїх батьківських обов'язків з причин, які неможливо з'ясувати у зв'язку з перебуванням батьків на тимчасово окупованій території України, в районах проведення антитерористичної операції, здійснення заходів із забезпечення національної безпеки і оборони, відсічі і стримування збройної агресії Російської Федерації. Статтею 8 Закону [1] встановлено, що держава здійснює повне забезпечення дітей-сиріт та дітей, позбавлених батьківського піклування, а також осіб з їх числа.

В Україні переважаючими традиційними формами виховання дітей-сиріт та дітей, позбавлених батьківського піклування в родині є усиновлення (діти прирівнюються до рідних дітей) та опікунокство (піклувальники дитини, мають право отримувати допомогу на дітей) [2, с.67].

Приймна сім'я та дитячі будинки сімейного типу є альтернативними формами сімейного виховання дітей-сиріт та дітей, позбавлених батьківського піклування. Альтернатива полягає в тому, що ті з дітей, які не були усиновлені чи взяті під опіку і які донедавна направлялися до інтернатних закладів, мають можливість бути влаштованими у сім'ю.

Приймна сім'я – сім'я або окрема особа, яка не перебуває у шлюбі, що добровільно за плату взяла на виховання та спільне проживання від одного до чотирьох дітей-сиріт та дітей, позбавлених батьківського піклування (не більше 5). Матеріальне забезпечення утримання дітей, оплату праці прийомним батькам, методичну підготовку прийомних батьків та допомогу їм у вихованні сироти, а також контроль за утриманням і вихованням дитини – держава залишає за собою. Держава не тільки фінансує, а й контролює утримання й виховання дитини у прийомній сім'ї, надає допомогу, спрямовану на її розвиток і соціалізацію, організує соціальний супровід прийомної сім'ї й дитини. За дитиною-сиротою й дитиною, позбавленою батьківського піклування, що потрапила у прийомну сім'ю, зберігається статус дитини-сироти і всі пільги, якими вона має право користуватися.

Дитячий будинок сімейного типу (ДБСТ) – окрема сім'я, що створюється подружжям або окремою особою, які беруть на виховання та спільне проживання не менше 5 дітей-сиріт і дітей, позбавлених батьківського піклування. Загальна кількість дітей у дитячому будинку сімейного типу не повинна перевищувати 10 осіб, враховуючи рідних.

Принциповою відмінністю прийомних сімей від інших форм влаштування є наявність фахівця соціальної сфери як єдиної ланки між державою і прийомною сім'єю, який здійснює соціальний супровід.

Соціальний супровід прийомних сімей – вид соціальної допомоги, система комплексних заходів для підтримки сприятливих соціально-економічних та психологічних умов функціонування сім'ї, збереження її здатності до виховання прийомних дітей .

Основними формами роботи фахівця щодо соціального супроводу прийомних дітей є: відвідування за місцем проживання; зустрічі, прогулянки з прийомними дітьми; підтримка телефонних контактів (робота щотижневої телефонної години); консультування прийомних дітей; організація зустрічей із біологічними родичами і спостереження за перебігом цих зустрічей; представлення інтересів прийомних дітей в установах та закладах; організація навчальних програм для прийомних дітей; щорічний аналіз стану та розвитку прийомних сімей [3, с.67].

Технологія соціального супроводу прийомної сім'ї передбачає:

- базову оцінку стану здоров'я, рівня психологічного та емоційного розвитку, знань дитини;
- складання плану соціального супроводу дитини
- відвідування сім'ї, контактування з батьками та дитиною;
- надання допомоги прийомним батькам щодо розв'язання проблем;
- періодичну оцінку ефективності реалізації соціального супроводу;
- коригування плану соціального супроводу;
- надання інформації службам у справах неповнолітніх до щорічного звіту;
- планування виходу дитини із сім'ї.

Отже, надання якісного соціально-педагогічного супроводу прийомній сім'ї забезпечує оптимізацію адаптації дитини до проживання в новій родині, мінімізуючи вірогідність повернення дитини. Комплексність соціально-педагогічного супроводу охоплює всі аспекти життєдіяльності прийомної родини з урахуванням виникнення типових для такої категорії проблем та пошуків їх профілактики чи вирішення.

### **Список використаної літератури**

1. Закон України Про забезпечення організаційно-правових умов соціального захисту дітей-сиріт та дітей, позбавлених батьківського піклування// *Відомості Верховної Ради України (ВВР)*, 2005, № 6, ст.147. Документ 2342-IV, чинний. Редакція від 31.12.2020. URL: <https://zakon.rada.gov.ua/laws/show/2342-15#Text>
2. Ташкінова О.А., Белоносова А.В. Сучасні форми життєвладштування дітей-сиріт та дітей, позбавлених батьківського піклування в Україні. *Вісник Приазовського державного технічного університету*. Маріуполь: ДВНЗ «ПДТУ», 2018. Вип. 2. С. 67-72.
3. Тополь О.В., Герасимова Е.М., Доній Н.Є. Соціальна робота зі спеціальними групами клієнтів: навчальний посібник. – Чернігів : ЧНТУ, 2015. – 154 с.

*Конько Ольга Олександрівна,  
студентка II курсу,  
Спеціальності «Політологія»*

*Науковий керівник:  
старший викладач  
Козенюк А.І.*

### **«Консерватизм як політична доктрина»**

Феномен консерватизму потребує детального вивчення, оскільки консерватизм – поняття дуже широке, яке можна сприймати з точки зору різних його парадигм.

Часто може здатися, що консерватизм відстоює те, що було і те, чого більше не буде в подальшому. Тому відразу виникає логічне питання: чи має консерватизм майбутнє? З усіх політичних доктрин консерватизм найбільш живучий. Базові консервативні ментальні переконання характерні не тільки одній конкретній людині, а групі людей, для яких вони стають об'єднуючим чинником. Можуть з'являтися нові політичні доктрини, уже існуючі модернізуватися, але однозначно консервативна позиція як відповідна захисна реакція на певні суспільно-політичні зміни буде існувати завжди, задля того, щоб порівняти теперішнє з минулим, успадковуючи від останнього найкраще.

Отже охарактеризуємо доктрину консерватизму. У традиційному розгляді консерватизм - це відданість минулому, прихильність до його інститутів, цінностей та ідеалів. У першому природному розумінні консерватизм трактується як явище, що має на меті зберегти традицію, взяти все найкраще, що було в попередньому періоді життя і максимально намагається це утримати. Консерватизм не є єдиною ідеологією. Він постійно змінюється, модернізується. Тому правильно говорити саме про консервативні установки людини, які їй властиві[3]. Усі політичні ідеології, зокрема консерватизм, є спробою в просторі вже існуючого дати оцінку і запропонувати відповідні рішення. Одним із ключових моментів є наступне: консерватизм - це не ідеологія, а стиль мислення, психологічна установка. Тобто певний засіб, що за своєю природою покликаний захищати, зберігати, охороняти ту чи іншу політичну реальність, систему, яка зі свого боку може бути історично різною. Коли непрогнозовані події видаються фатальними, певна частина суспільства не знаходить можливим ніщо інше, як зайняти консервативну позицію. Наприклад, починаючи з часів Великої французької революції та до початку 20 ст. Європа, що увійшла в інтенсивну й часто трагічну фазу революцій, війн, змін економічних формацій[1]. Тому консерватизм розглядається як спосіб збереження, а в деяких випадках навіть самозбереження. Консерватизм відрізняється не тільки історично за часом, але й географічно. Через це консерватизм не є універсальним за змістом. Отже, вивчення феномену консерватизму потребує найперше історичної та географічної контекстуалізації.

Умовно розвиток консервативної політичної думки можна розділити на три етапи: перший етап - консерватизм 19 ст., другий етап - консерватизм першої половини 20 ст. (тенденції аристократичного консерватизму) і третій етап - консерватизм другої половини 20 ст. (лібертаризм, соціал-консерватизм, консервативний лібералізм, ліберальний консерватизм, прагматичний консерватизм, християнська демократія, націонал-демократія, радикальний консерватизм, неоконсерватизм).

Для розгляду сутності консерватизму в науковій практиці існує два основні підходи. Перший - ідейний, або змістовий підхід: прихильники цього підходу стверджують, що консерватизм у своїй основі має чітку визначену ідеологічну базу, що є універсальною для вирішення різних суспільно - політичних проблем. Другий підхід - ситуативний або функціональний: дослідники трактують консерватизм як спосіб мислення, не як універсальну конструкцію, а скоріше як функцію; це означає, що консерватизм не є політичною ідеологією, навіть більше: ідейне ядро дуже розмите, якщо й взагалі не відсутнє; тут консерватизм проявляє себе як засіб, що реагує на певну проблему, для вирішення якої у кожному конкретному випадку він користується різними методами, іншими словами: діє по ситуації.

Щодо ставлення консерватизму до змін. Консерватизм із самого початку ставився до змін негативно. Проте, як не парадоксально, саме зміни, а точніше - потреба зміни (спочатку британської монархії, потім поступово ця хвиля перейшла на Францію та охопила всі європейські країни), була причиною його виникнення. Твердження, що консерватизм заперечує та не сприймає будь-які зміни априорі, - хибне. Навпаки головною ідеєю консерватизму є реформування минулого та покращення життя людей сьогодні, оскільки це основний механізм оновлення суспільства. Проте зміни потрібно впроваджувати тільки тоді, коли в них є потреба і суспільний запит. Реформи повинні постійно коригуватись, але витікати органічно, а не революційно, їх застосування на практиці повинно бути послідовним і поступовим, а не різким. Консерватизм враховує досвід розвитку певної країни, щоб визначити власний рух у правильному напрямку[4].

Серед структурних компонентів консерватизму можна виділити наступні: традиція, влада та авторитет, порядок і прагматизм, органіцизм, ієрархія, власність і недосконалість людської істоти.

Прикладами консервативних практик в країнах Заходу є: Німеччина - блок ХДС/ХСС, Франція - голлізм, Велика Британія - тетчеризм, США - рейганоміка.

Стосовно особливостей українського консерватизму, то для України у різні історичні періоди найбільш характерним є саме національний напрям консерватизму, Консервативна доктрина в Українській Державі не мала великого впливу на політику, окрім часів козаччини та гетьманату Павла Скоропадського. Найбільш вагомий внесок у становлення української політичної науки та української консервативної ідеї зробив В'ячеслав Липинський. З моменту набуття Україною незалежності у 1991 р. почали активно створюватися та реєструватися політичні партії, серед яких було й не мало консервативних [2].

Отже, консерватизм є певною золотою серединою у політичному бутті. Метою його виникнення було покращення майбутнього шляхом досвіду та реформування минулого зі збереженням, охороною традиційних інститутів суспільства. Головними характеристиками консерватизму будь-якого історичного періоду є: захист наявних соціальних і політичних інститутів, механізм охоронної реакції на історичні виклики та заперечення універсальності. На мою думку, поєднання у консервативній доктрині традиції та інновації роблять консерватизм головною ідеологією майбутнього.

### Список використаної літератури

1. Бабкіна О. В. Політологія [Електронний ресурс] / О. В. Бабкіна, В. П. Горбатенко // Світові політико-ідеологічні доктрини / Консерватизм і неоконсерватизм. – Режим доступу: <http://uchebnik-online.com/133/738.html>
2. Брегеда А. Ю. Основи політології [Електронний ресурс] // Навч. посібник. — Вид. 2-ге, перероб. і доп. — К.: КНЕУ, 2000. — 312 с. — Режим доступу: <https://studentbooks.com.ua/content/view/125/1/1/13/#217580>
3. Хейвуд, Эндрю. Политология: Учебник для студентов вузов / Пер. с англ. под ред. Г.Г. Водолазова, В.Ю. Вельского. — М.: ЮНИТИ-ДАНА, 2005. — 544 с. — (Серия «Зарубежный учебник»).
4. Britannica / Conservatism since the turn of the 20th century [Електронний ресурс]. – Режим доступу: <https://www.britannica.com/topic/conservatism/Conservatism-since-the-turn-of-the-20th-century>

*Конюхова Ганна Сергіївна,  
студентка I курсу,  
Спеціальності «Соціальне забезпечення»*

*Науковий керівник:  
кандидат юридичних наук, доцент  
Сушицька Н.В.*

### «Волонтерство як форма соціальної допомоги в умовах війни»

Волонтерство – унікальне явище, яке не знає кордонів і не залежить від рівня матеріального достатку. Як правило, періоди значного розвитку волонтерського руху припадають на часи загострення різних кризових ситуацій у суспільстві. Саме тоді небайдужі об'єднуються і допомагають тим, хто цього потребує. Волонтерська діяльність ґрунтується на принципах законності, гуманності, рівності, добровільності, безоплатності, безкорисливості, неприбутковості [1].

Саме зараз в нашу країну прийшли дуже важкі часи, коли багатьом людям потрібна допомога - це пенсіонери, діти які втратили своїх батьків, інваліди у яких немає рідних, які можуть їм допомогти. В один момент усі люди в нашій країні об'єдналися заради однієї мети, кожен із нас може бути волонтером і допомогти. Майже все, що ви вмієте, може стати комусь корисним.



Відповідно до Закону України «Про волонтерську діяльність» [3] волонтерська діяльність має такі напрями:

- надання волонтерської допомоги з метою підтримки малозабезпечених, безробітних, багатодітних, бездомних, безпритульних, осіб, що потребують соціальної реабілітації;
- здійснення догляду за хворими, особами з інвалідністю, самотніми, людьми похилого віку та іншими особами, які через свої фізичні, матеріальні чи інші особливості потребують підтримки та допомоги;
- надання допомоги особам, які через свої фізичні або інші вади обмежені в реалізації своїх прав і законних інтересів;
- проведення заходів, пов'язаних з охороною навколишнього природного середовища, збереженням культурної спадщини, історико-культурного середовища, пам'яток історії та культури, місць поховання;
- сприяння проведенню заходів національного та міжнародного значення, пов'язаних з організацією масових спортивних, культурних та інших видовищних і громадських заходів;
- надання волонтерської допомоги для ліквідації наслідків надзвичайних ситуацій техногенного або природного характеру;
- надання волонтерської допомоги Збройним Силам України, іншим військовим формуванням, правоохоронним органам, органам державної влади.

Можливо у вас знайшлися речі які вам вже не потрібні, або ви маєте вільний час та можете допомогти пожежникам розібрати завали, або купити їжі собакам у притулки. Допомога починається з кожного, хто не байдужий, навіть якщо ви купили на вулиці у бабусі квіти, ви вже допомогли. Деякі люди навіть ризикують життям, вивозячи інших з гарячих точок, чи привозячи гуманітарну допомогу, важливо це розуміти та підтримувати волонтерські організації. Допомогти може кожен, потрібно тільки мати бажання і велику любов до своєї країни[2].

Важливо пам'ятати, що волонтерство – це взаємовигідна діяльність. Воно допомагає не тільки тим, на кого безпосередньо спрямоване, а й суспільству в цілому, і, звичайно ж, самому волонтеру.

За результатами наукових досліджень, волонтерство має переваги для здоров'я. Люди, що займаються ним, часто мають довшу тривалість життя, нижчий рівень стресу, кращу роботу мозку тощо[4]. І, звичайно ж, волонтерство допомагає розширити кругозір, коло спілкування.

Окрім того, волонтери беруть активну участь у розбудові громадянського суспільства, що робить окремі спільноти сильнішими – а отже, і всю країну. Найголовніше – не ставити собі обмежень. Будь-яка допомога важлива, тому варто робити те, що ви можете і хочете саме зараз, не чекаючи кращого часу чи ідеальних можливостей. Щоденно кількість тих, хто приєднується до волонтерського руху в Україні зростає. І тобто варто знати, що волонтером може бути кожен. Для цього не потрібно мати надзвичайних вмінь чи навичок. Найважливіше мати бажання допомогти[4].

### Список використаної літератури

1. Волонтерство -все, що потрібно знати. URL: <https://givingtuesday.org.ua/blog/volonterstvo-vse-scho-potribno-znati/>
2. Волонтерська діяльність та її правовий статус. URL: <https://www.legalaid.gov.ua/publikatsiyi/volonterska-diyalnist-ta-yiyi-pravovyj-status/>
3. Закон України «Про волонтерську діяльність» URL: <https://zakon.rada.gov.ua/laws/show/3236-17#Text>
4. Волонтерство крок за кроком. URL: <https://volunteer.country/blog/faq/yak-vkluchytys-y-volonterstvo-krok-za-krokom>



*Коробченко Інна Сергіївна,  
студентка IV курсу,  
Спеціальності «Право»*

*Науковий керівник:  
доктор юридичних наук, професор  
Купіна Л.Ф.*

### **«Правові засоби удосконалення системи обліку земельних ділянок»**

Актуальність теми обумовлена необхідністю удосконалення стандартизованої, практичної у використанні, уніфікованої системи обліку земельних ділянок в ході реалізації державної політики в сфері земельного права. Розвиток сучасних інформаційних технологій буквально вимагає від держави йти в ногу часом та пристосовувати державні інституції під сучасні цифрові тенденції. Земельна сфера також не є виключенням і останнім часом активно піддавалася діджиталізації земельно-правових відносин.

Облік земельних ділянок – узагальнена інформація про кількість та якість земель, їх власників, правовий статус. Основним завданням системи обліку земельних ділянок є надання актуальної, достовірної, повної інформації про земельні ділянки, створити характеристику правового статусу кожної земельної ділянки з публічним відображенням його змісту, а саме дані щодо її розміру, складу угідь та їх функціонального цільового призначення та обсягу правомочностей.

Темою обліку земельних відносин, її реалізації в рамках земельної реформи займалися багато дослідників, такі як О.О. Мельник, Т.М. Лозинська, А.П. Шеремет, В.І. Андрейцев, Ю.Д. Гуцуляк, О.І. Заєць, О.І. Ковалів та інші.

Основним законом, що регулює питання обліку земельних ділянок є Закон України «Про державний земельний кадастр» прийнятий 07.07.2011 року.

Законом було встановлено, що єдиною системою, де містяться відомості про земельні ділянки є державний земельний кадастр. Державний земельний кадастр – це єдина державна геоінформаційна система відомостей про землі, розташовані в межах земельного кордону України, їх цільове призначення, обмеження у їх використанні, в також дані про кількісну і якісну характеристику земель, їх оцінку, про розподіл земель між власниками і землекористувачами [3].

Метою діяльності та функціонування системи державного земельного кадастру є інформаційне забезпечення органів державної влади та органів місцевого самоврядування та безпосередньо громадян при здійсненні будь-який правових відносин стосовно об'єкту земельних відносин – земельної ділянки.

Створення такої загальної, інформаційної системи мало неабияке значення для розвитку не тільки аграрної сфери, але й розвитку України як держави. Існування державного земельного кадастру започаткувало новий етап реалізації земельно-правових відносин. Це дало змогу створити систему, де централізовано відображаються геоінформаційні, природні, юридичні відомості про земельні ділянки.

Разом з тим існують ряд недоліків, які потребують удосконалення системи обліку земельних відносин. Такими недоліками є:

1) незабезпечення повноти даних про усі земельні ділянки. Ця прогалина суперечить і не відповідає головному з принципів Державного земельного кадастру «обов'язковості внесення до системи відомостей про всі його об'єкти»[3]. Наразі до системи державного земельного кадастру не внесено, або внесено частково чи не достовірно відомості про земельні ділянки зареєстровані до 1 січня 2013 року. Це може спричинити до зловживань та виникненню спірних відносин, відсутність даних про такі земельні ділянки спричинює ряд ускладнень при їх відчуженні. До 1 січня 2020 року Кабінету Міністрів України було поставлено завдання забезпечити складання електронних документів, що містять у собі

відомості про роботи із землеустрою, за якими здійснювалося формування земельних ділянок та їх реєстрація до 01 січня 2013 року, але відомості яких відсутні у Державному земельному кадастрі і також реєстрації таких ділянок. Якщо такі відомості відсутні чи не мають необхідну інформації, треба провести необхідні роботи із землеустрою [1].

2) не зареєстровані у земельному кадастрі обмеження/обтяження щодо земельної ділянки, що спричинює плутанину при реєстрації речових прав на земельну ділянку, що є також порушенням принципів системи ведення Державного земельного кадастру, а саме «об'єктивності, достовірності та повноти відомостей». Такі недоліки нерідко приводять до виникнення колізійних ситуацій.

Система обліку є необхідною умовою існування вільного ринку землі, що забезпечить безперервний процес купівлі-продажу земель, особливо земель сільськогосподарського призначення. Тому в пріоритеті по внесенню до Державного земельного кадастру, дотримуючись повноти усіх відомостей наразі є землі сільськогосподарського призначення державної та комунальної форм власності та земельних ділянок, зареєстрованих до 1 січня 2013 року.

Проте реалізація цих завдань наразі призупинена на території України. Адже після початку повномасштабного вторгнення на територію нашої країни російських військ та оголошення війни Україні Росією, перед Україною постали інші пріоритетні завдання – захист українського народу, відновлення українських кордонів та боротьба за територіальну цілісність та незалежність української держави. На всій території України діє особливий режим регулювання земельно-правових відносин внаслідок введення режиму воєнного стану на підставі ЗУ «Про правовий режим воєнного стану». Через це з 24 лютого 2022 року було повністю припинено функціонування реєстрів, в тому числі Державного земельного кадастру, Державного реєстру речових прав про нерухоме майно та їх обтяжень та Єдиного реєстру юридичних осіб, фізичних осіб підприємців з метою збереження цілісності та конфіденційності даних, несанкціонованого втручання та спотворення інформації, недопущення випадків рейдерства. Функціонування реєстрів було припинено Міністерством юстиції України.

Це означає, що наразі процес реформування земельно-правових відносин та удосконалення системи обліку земельних ділянок тимчасово призупинено внаслідок непереборної сили, а саме початком війни на території нашої країни.

### **Список використаної літератури**

1. Про внесення змін до деяких законодавчих актів України щодо протидії рейдерству: Закон України від 05.12.2019 р. Відомості Верховної Ради України. 2020. №12. Ст.66.
2. Про внесення змін до деяких законодавчих актів України щодо умов обігу земель сільськогосподарського призначення: Закон України від 31.03.2020 р. № 552-ІХ. Відомості Верховної Ради України. 2020. №20. Ст.142.
3. Про державний земельний кадастр: Закон України від 07.07.2011 р. № 3613-VI. Відомості Верховної Ради України. 2012. №8. Ст.61.

*Коротун Аріна Віталіївна,  
студентка I курсу,  
Спеціальності «Економіка»*

*Науковий керівник:  
старший викладач  
Манжула Є.В.*

Фондові біржі відіграють значну роль у розв'язанні проблем залучення непрямих інвестицій для розвитку підприємницького сектору країни. Саме вони забезпечують переміщення коштів від осіб, що мають їх у надлишку до тих, хто цих коштів потребує.

Таким чином активне розширення діяльності фондових бірж та їх місця у повсякденному житті економічно активного населення сприяє тому, що ця тема залишається досить актуальною в сучасних умовах. Вивченню світового досвіду біржової торгівлі фінансовими інструментами та оцінці можливостей його застосування в Україні присвячено праці зарубіжних та вітчизняних учених. Так, на увагу заслуговують дослідження І. Рекуненко, І. Пахомова, А. Шевченка, О. Петренка стосовно проблеми розвитку фондових бірж в сучасних умовах та, зокрема, особливості їх стану в Україні.

Підручник з “Економіксу” дає наступне визначення фондовим біржам: “Фондова біржа – це установа, яка створена для забезпечення сприятливих умов вільної купівлі-продажу цінних паперів за ринковими цінами на регулярній та упорядкованій основі”. [1] Тобто головними об'єктами на фондовій біржі є цінні папери (акції та облігації), вартість яких визначається законами ринку, а саме “попитом-пропозицією”, і які є основою для довгострокових інвестицій. Саме ця особливість є чи не найголовнішою та найпривабливішою для покупців акцій чи облігацій. Довгострокова перспектива отримання прибутку у разі дохідності придбаних акцій, надійність збереження капіталу у формі інвестицій та цінних паперів, на відміну від ризику втратити усі вклади у банку - це і є тим важелем, який змушує людей торгувати власним капіталом на фондовій біржі. Так, фондова біржа виконує функцію організатора торгів цінними паперами, надає місце для проведення цих торгів та створює необхідну інфраструктуру. [1]

Фондова біржа буває декількох типів: 1) публічно-правова, що характеризується постійним контролем з боку держави та характерна для таких країн, як Франція та Німеччина; 2) приватна фондова біржа, тобто така, що є повністю самостійною в організації власної торгівлі, в основному характерна для США та Англії; 3) фондова біржа змішаного типу, що створюється як акціонерне товариство, але при цьому 50% їх капіталу належить державі, такий тип бірж властивий Австрійським, Швейцарським та Шведським біржам.

Також існує поділ бірж на “банківські” та “брокерські”.

Більш деталізована класифікація видів фондових бірж: 1) за сферою поширення — світові, національні, регіональні та місцеві; 2) за стадією обігу — первинний (первинні угоди купівлі-продажу тільки-що випущених ЦП) і вторинний (подальший обіг ЦП); 3) за формою організації вторинного ринку — біржовий і позабіржовий (вуличний); 4) за емітентами — ринок корпоративних ЦП, випущених юридичними особами; ринок муніципальних ЦП, випущених органами місцевого самоврядування; ринок державних ЦП, випущених державою.

Переоцінити роль фондових бірж у сучасній економіці важко, адже саме вони поступово перетворилися на засіб вивчення настроїв людей, соціального благополуччя, рівню доходу та навіть можуть попереджати про економічні кризи, що насуваються. Все це завдяки тому, що придбання акцій стало одним із головних способів заощаджень, що раніше були переважно у вигляді банківських вкладів. Але діяльність фондових бірж в Україні, на жаль, ще не набула таких розмахів та такого впливу.

Порядок діяльності фондових бірж в Україні закріплений у Законі України «Про ринки капіталу та організовані товарні ринки», який вступив в дію у 2006 році. Однак і досі фондовий ринок в Україні повноцінно не працює, а більшість дослідників відзначають його незадовільний стан. Так, ряд авторів А. Шевченко, О. Петренко, Ю. Кравченко у своєму дослідженні зазначають, що кількість фондових бірж в Україні за період 2015-2019 рр скоротилась на 50%, і станом на 31.12.2019 р. їх функціонувало лише 4: АТ «Українська біржа»; АТ «Фондова біржа «ПФТС»»; ПрАТ «Фондова біржа «Перспектива»»; ПрАТ «Українська фондова біржа» [2].

Такий негативній тенденції слугували декілька причин.

Першою з них можна назвати несприятливий клімат для залучення іноземних інвестицій, яких потребує фондовий ринок, що розширюється, при майже незмінній кількості вітчизняних інвесторів. Лише сприятливий юридичний клімат може вплинути на приваблювання іноземних емітентів. Для цього необхідне реформування юридичної бази нашого законодавства, аби інвестори мали впевненість у повному забезпеченні їх прав, як власників акцій, що гарантують надійність інвестицій та їх недоторканність.

По-друге, як зазначає М. Стирський, фондові біржі України є радше місцем перепродажу раніше емітованих активів, аніж інститутом спрощення залучення фінансового капіталу [3]. Відтак вкрай низькою є їхня спроможність виконувати перерозподільчу функцію, також слабкою є підтримка ліквідності фінансових інструментів [3].

По-третє, процедура, яку необхідно пройти, аби ввести іноземні акції в українські фондові біржі, за словами Максима Лібанова, члена Національної Комісії з цінних паперів та фондового ринку, є занадто забюрократизованою, а отже потребує спрощення [4].

Першочерговим чинником пришвидшення розвитку ринку акцій та облігацій буде завершення війни. Крім того, кількість наданих позик нашій державі партнерами, меценатами, банками через несприятливу політичну ситуацію, сприяє розвитку ринку ОВДП (облігацій внутрішніх державних позик). Придбати їх можуть як юридичні особи, так і фізичні. ОВДП стали непоганою альтернативою банківським депозитам, сприяючи стабілізації державної економіки та підвищенню довіри населення.

Тож бачимо, що фондові біржі станом на сьогодні потребують як втручання держави, так і допомоги юридичних та фізичних осіб. Держава має забезпечити міцне підґрунтя для залучення надійних інвестицій і від вітчизняних, і від іноземних партнерів. А прості громадяни можуть допомогти тим, що свої заощадження почнуть зберігати або ж у вигляді акцій, або купуючи державні облігації, що допоможе нашій державній економіці вийти із кризового стану. Тоді це свідчитиме і про довіру громадян до фондових бірж, а це, у свою чергу, сприятиме і довірі інвесторів.

### Список використаної літератури

1. Економікс. Ч. 1. Вступ до економікса. Мікроекономіка: навч. посіб. / Баула О.В., Вісіна Т.М., Лютак О.М., Савош Л.В., Кравчук О.Я., Зелінська О.М., Полянська Т.О. Луцьк : СПД Галяк Ж. В. 2021. 320 с.
2. Шевченко А. А., Петренко О. П., Кравченко Ю. І. Сучасний стан функціонування фондових бірж в Україні. *Modern Economics*. 2021. № 27(2021). С. 228-234. URL.: [https://doi.org/10.31521/modecon.V27\(2021\)-32](https://doi.org/10.31521/modecon.V27(2021)-32).
3. Стирський М. В. Макро- та мікроекономічна ефективність фондових бірж України. *Економіка та держава*. 2020. № 9. С. 38–43. DOI: [10.32702/2306-6806.2020.9.38](https://doi.org/10.32702/2306-6806.2020.9.38)
4. Лібанов М. Фондовому ринку найбільше заважає відсутність довіри. *Юридична газета*. 20.01.2021. №1(731). URL: <https://yur-gazeta.com/interview/fondovomu-rinku-naybilshe-zavazhae-vidsutnist-doviri.html>

*Корчова Анна Володимирівна,  
студентка IV курсу,  
Спеціальності «Право»*

*Науковий керівник:  
доктор юридичних наук, професор  
Стеценко В.Ю.*

**«Права та обов'язки засуджених до позбавлення волі»**

*Ключові слова:* права засудженого, обов'язки засудженого, права та свободи людини та громадянина, забезпечення прав засудженого, суб'єктивне право засудженого.

Суб'єктивне право засудженого можна визначити як закріплену законом та гарантовану державою можливість певної поведінки засудженого або користування ним соціальними благами, що забезпечується юридичним обов'язком посадових осіб органів виконання покарання, інших суб'єктів.

Насамперед, засуджений є носієм сукупності особистих, політичних, соціально-економічних прав, оскільки на засуджених поширюється дія норм Конституції України. Засуджені є суб'єктами всього передбаченого Основним Законом обсягу прав і свобод людини та громадянина деякими обмеженнями, безпосередньо впливають із сутності скоєного злочину та з особливостей конкретного виду та розміру покарання [1].

Засуджені до позбавлення волі, як і громадяни України, не позбавлені права на працю, яке закріплене у Конституції, але внаслідок відбування покарання у вигляді позбавлення волі, це право засуджених певною мірою змінюється.

Засудженим чоловікам старше 60 років, жінкам – 55 років, інвалідам I-II груп, хворим на активну форму туберкульозу, жінкам з вагітністю понад 4 місяці, жінкам, які мають дітей у будинках дитини при виправних колоніях, дозволяється працювати за бажанням з урахуванням укладання лікарської комісії колонії.

У колоніях для засуджених забезпечується доступність та безкоштовність отримання повної загальної середньої освіти.

Як і всі громадяни України, засуджені мають право на охорону здоров'я та медичну допомогу. Це право реалізується через норми, за якими у місцях позбавлення свободи організовуються необхідні лікувально-профілактичні установи, засудженим забезпечується безкоштовне медичне обслуговування (систематичний медичний огляд, лікування, медичні консультації).

Право на соціальний захист у старості та у разі втрати працездатності також поширюється на засуджених, які мають право на загальних підставах на державне пенсійне забезпечення за віком, по інвалідності, з нагоди втрати годувальника та інших випадках, передбачених законом.

На засуджених поширюються права, передбачені Конституцією України, - брати участь в управлінні державними справами, у всеукраїнському та місцевих референдумах, обирати та бути обраними до органів державної влади та органів місцевого самоврядування.

На засуджених поширюється декларація про свободу світогляду та віросповідання.

Певні обмеження поширюються такі особисті права засуджених, як декларація про особисту недоторканність, декларація про недоторканність житла, таємницю листування, телефонних розмов [3].

Через режим ізоляції обмежується для засуджених право на свободу пересування та вільного вибору місця проживання. На території колонії засуджені повинні пересуватися лише строем.

Кожен має право володіти, користуватися та розпоряджатися своєю власністю.

Засуджений не втрачає права власності на майно, що належало йому до осуду, але обмежується у праві володіння, користування та розпорядження майном.

Він може користуватися своїм майном, залишилося за місцем його проживання до арешту чи осуду.

Засуджений також обмежений у праві розпоряджатися своїм майном, оскільки це право може реалізувати лише через обраного ним представника з допомогою доручення, завіреного адміністрацією виправної колонії.

Засуджені обмежуються у праві користування майном, що надійшло разом із ними колонію. Це обмеження зокрема стосується грошей, цінних паперів та речей, а також предметів, які заборонено використовувати у колоніях.

У разі засудження одного з подружжя до позбавлення волі терміном не менше 3 років законодавством передбачено спрощений порядок розірвання шлюбу. Засуджені особи до позбавлення волі не є перешкодою для одруження та з дозволу адміністрації колонії за відсутності причин, що перешкоджають ув'язненню шлюбу, засуджений може одружитися.

Законодавчо основні права засуджених до позбавлення волі закріплені у Кримінально-виконавчому кодексі України [2].

Соціально-правове значення обов'язків виявляється у тому, що вони є засобом формування моральної та правової свідомості засуджених, зміцнення законності та правопорядку, дисципліни та організованості під час відбування покарання [4].

Засуджені зобов'язані:

- дотримуватися норм законодавства, що визначають порядок та умови відбування покарання;

- виконувати всі законні вимоги персоналу виправної установи;

- утримувати в чистоті та порядку приміщення та їх обстановку, дбайливо ставитися до майна пенітенціарної установи та предметів, якими вони користуються при виконанні дорученої роботи, здійснювати за ними належний догляд та використовувати їх лише за призначенням;

- дотримуватися санітарно-гігієнічних норм;

- дотримуватись вимог пожежної безпеки та безпеки праці;

- терміново повідомляти персонал установи про обставини, які не є безпечними для життя і здоров'я як їх самих, так і інших осіб.

Аналізуючи правничий та обов'язки засуджених до позбавлення волі, можна дійти невтішного висновку, що й цивільно-правовий статус характеризується тим, що, по-перше, вони залишаються суб'єктами різних цивільно-правових відносин і мають громадянської правоздатністю і дієздатністю; по-друге, у зв'язку з каральною стороною покарання, вони обмежуються у низці цивільних прав, тобто. обмежуються деякі елементи їхньої цивільної правоздатності; по-третє, через фізичну ізоляцію багато прав та обов'язків реалізувати просто неможливо.

### Список використаної літератури

1. Конституція України [інтернет ресурс]

[http://search.ligazakon.ua/l\\_doc2.nsf/link1/Z960254K.htm](http://search.ligazakon.ua/l_doc2.nsf/link1/Z960254K.htm)

2. Кримінально – виконавчий кодекс України [інтернет ресурс]

[http://search.ligazakon.ua/l\\_doc2.nsf/link1/T031129.html](http://search.ligazakon.ua/l_doc2.nsf/link1/T031129.html)

3. Коментар до Кримінально-виконавчого кодексу України [інтернет ресурс]

<http://legalexpert.in.ua/komkodeks/uik>

4. Кримінально-виконавче право України (Степанюк А.Х., Лісодед О.В., Романов М.В. та ін.) [інтернет ресурс] <http://textbooks.net.ua/content/section/23/29/>

*Кос Ольга Іванівна,  
аспірантка II курсу,  
Спеціальності «Освітні, педагогічні науки»*

*Науковий керівник:  
доктор педагогічних наук, професор  
Вайнола Р.Х.*

**«Формування гуманістичних цінностей студентів  
засобами онлайн волонтерства»**

Волонтерський рух в Україні та світі вже давно став обов'язковою складовою соціального життя. Традиційно, волонтер – людина, яка добровільно здійснює суспільно спрямовану неприбуткову діяльність шляхом надання волонтерської допомоги. Проте, з огляду на теперішні умови, агресорська війна в країні, світова пандемія, коли оголошено військовий стан та діють карантинні обмеження, набирає обертів онлайн волонтерство. Можна стверджувати, що онлайн волонтерство є відповіддю на виклики сьогодення, що пов'язані з вимушеним дистанціюванням та дотриманням карантинних обмежень, громадяни мають час та можливість направляти свої сили й знання у добру справу.

Аналізуючи наукову літературу ми виділили таких науковців, які займаються вивченням теоретичних та методологічних засад волонтерства: О. Безпалько, Р. Вайнола, Л. Вандишева, І. Зверева, А. Капська, О. Карпенко, Г. Лактіонова, С. Пальчевський, В. Петрович, Ю. Поліщук. У соціально-педагогічному контексті волонтерську діяльність активно досліджують: З. Бондаренко, О. Караман, Н. Комарова, В. Кратінова, Т. Лях, О. Песоцька, С. Харченко, Н. Янц. Зарубіжні вчені теж багато уваги приділяють вивченню волонтерського руху, зокрема: С. Елліс, Г. Каскеллі, К. Кемпбел, Р. Кроу, Б. Левайн, Є. Матерна, С. Маккарлі, М. Мерріл, К. М. Нуланд, К. Рочестер, Д. Сміт, М. Харріс, Р. Хедлі. Щодо теми онлайн волонтерів, то А. Безруков у своїй статті «Роль інтернет-простору у формуванні добровольчих ініціатив: віртуальне волонтерство» досліджував феномен онлайн волонтерства, а також згрупував е-волонтерство.

Важливим є досвід польських та американських колег-науковців Марзена Кацпрівіч, Беата Боровецка, Good Network Foundation, які зібрали матеріали та створили проєкт «Довідник з Е-волонтерства», що втілений Good Network Foundation за фінансової підтримки Польсько-Американського Фонду Свободи. У своїй книзі вони підкреслюють чіткі рекомендації, як успішно супроводжувати онлайн-волонтерів, а також щодо розробки віртуальних волонтерських заходів – від мікрovolонтерства до довгострокових проєктів, від веб-досліджень до роботи безпосередньо з клієнтами через Інтернет. Розглядають можливість додавання віртуального компонента до будь-якого волонтерського сервісу – інтерв'ю та відбір онлайн-волонтерів, управління ризиками та захист конфіденційності при онлайн-взаємодіях.

Найбільш повне визначення онлайн-волонтерства можна знайти в «Довіднику з е-волонтерства»: «Е волонтерство – це волонтерство за допомогою Інтернету, також ним називають віртуальне волонтерство, онлайн-волонтерство, кіберволонтерство або цифрове волонтерство. Термін визначає вид волонтерської діяльності, у якій Інтернет (використання підключеного до Інтернету пристрою) відіграє ключову роль у виборі волонтерів, передачі та завершення добровільної роботи. Е-волонтерство – це не оплачувана діяльність, здійснюється вільно і свідомо на користь інших людей з єдиною умовою: діяльність має здійснюватися (частково або повністю) дистанційно за допомогою Інтернету» [1, с.7].

Звідси, можна зробити висновок, що формування гуманістичних цінностей студентів засобами онлайн волонтерства здійснюється завдяки:

- доповненню змісту гуманітарних дисциплін у професійній підготовці студентів педагогічного факультету (Методика організації волонтерського руху. Практикум з організації волонтерської роботи. Підготовка та організація волонтерів. Технології організації волонтерської діяльності. Соціальні проєкти та волонтерство в соціальній роботі.);
- розвиток позитивної мотивації студентів шляхом їх залучення в різних видах роботи на практичних майданчиках в позааудиторний час;
- застосування новітніх освітніх технологій для розвитку навичок толерантної комунікації, продуктивної взаємодії й конструктивній критиці.

В межах експерименту нами була запропонована участь студентів-волонтеру у роботі міжнародних організації та підтримки діяльності онлайн-волонтерів.

Найпопулярнішими серед них є Volunteermatch – велика добірка різнопланових можливостей для волонтерів за сферою інтересів, країною тощо ([www.volunteermatch.org](http://www.volunteermatch.org)); Onlinevolunteering – портал, доступний трьома мовами: іспанською, англійською і французькою ([www.onlinevolunteering.org](http://www.onlinevolunteering.org)); The United Nations Volunteer – масштабний ресурс, програма ООН з глобального розвитку й підтримки людей та пошуку волонтерів ([www.unv.org](http://www.unv.org)); Evolunteering – ресурс, що містить актуальні веб-проекти з волонтерства й займається вивчення онлайн-волонтерства як феномена, де також можна ознайомитися із досвідом людей та організацій, які вже займаються або займалися подібною діяльністю (evolunteering.eu); Idealist – ще одна база варіацій онлайн-волонтерства на будь-яку тематику ([www.idealists.org](http://www.idealists.org)).

### **Список використаної літератури**

1. Katsprovich, M., та Borovietska, V. (b. d.). Dovidnyk z E-volonterstva : Prakt. posibnyk dlia osib, ustanov ta orhanizatsii, yaki khochut vykorystovuvaty novi tekhnolohii ta doluchytysia do virtualnoi spilnoty, shchob zrobyty svii vnesok. URL: <https://www.sii.org.ua/wp-content/uploads/2016/07/dovidnik-zewolontierstwa.pdf> [in Ukrainian].

2. <https://www.youtube.com/channel/UCYAozXBD8xmZjfOCcKOI6DQ>

*Косаківська Юлія Іллівна,  
студентка IV курсу,  
Спеціальності «Соціальна робота»*

*Науковий керівник:  
кандидат педагогічних наук, доцент  
Голубенко Т.О.*

### **«Професійно-особистісні цінності соціальних працівників як наукова проблема»**

У соціальній роботі поряд з професійними знаннями велику роль відіграють особистісно-моральні якості фахівця, які є визначальним фактором успішності та ефективності їх діяльності.

Кваліфікаційний рівень соціального працівника залежить від морального образу, який визначає його особистісні якості. Відтак цю професію обирають люди з особливими індивідуальними характеристиками та якостями, що забезпечують його професійну придатність і компетентність. Діяльність соціального працівника – це довір'я між людьми, шлях до їх взаєморозуміння, взаємодопомоги і взаємної відповідальності.

Професія соціального працівника спрямована на соціальну сферу, тому необхідною умовою для вибору цієї професії є його ціннісно-орієнтаційне самовизначення, самоставлення та гуманно-взаємодіяльні стосунки із населенням, котре потребує допомоги.

У зв'язку з цим у нього мають бути розвинені відповідні соціальні якості гуманізму, доброзичливості, справедливості, відповідальності, терпеливості, врівноваженості, готовності стати на захист клієнта, прийти на допомогу, підтримати. Тому основою професійної діяльності соціального працівника є його компетентність і професіоналізм.

Професіоналізм конкретного працівника – це результат його самореалізації в ході тривалого процесу професійного становлення, для якого характерні індивідуальна своєрідність та унікальність умов протікання.

Професійне становлення фахівця з соціальної роботи - це цілісний і безперервний процес розвитку практичної, освітньої та дослідницької діяльності особистості в галузі



соціальної роботи, орієнтований на формування у людини професійних знань, умінь, навичок і особистісних якостей, адекватних кваліфікаційним та етичним стандартам професії.

Важливими для соціального працівника є такі особистісні характеристики: гуманістична спрямованість особистості (чесність, любов до людей, доброта, емпатія); особиста і соціальна відповідальність (совість, об'єктивність, самокритичність); почуття власної гідності та повага гідності інших людей (тактовність, уважність, спостережливість, терпимість, ввічливість); готовність зрозуміти інших та прийти на допомогу (терпіння, комунікабельність, справедливість); емоційна стійкість (витримка, самовладання, оптимізм, життєрадісність); особиста адекватність та соціальна адаптивність (самооцінка, сила волі прагнення до самовдосконалення, творче мислення) [1].

Особливої актуальності формуванні і всебічного розвитку компетентного, конкурентоспроможного інтелектуально-творчого фахівця набувають діяльнісні аспекти соціальної роботи, оскільки реальна дійсність вимагає застосування особливого змістового наповнення, спрямованого на реальну допомогу людям.

Практична реалізація діяльнісного підходу в соціальній роботі передбачає ознайомлення майбутніх соціальних працівників та соціальних працівників-практиків з новими методами соціальної роботи, а також служить науково-дослідною базою для пошуку дієвих механізмів та умов адаптації цих методів до конкретних клієнтів з урахуванням перспектив розвитку і визначення їхнього місця в житті.

Таким чином, у конкурентоспроможного соціального працівника з високим рівнем самосвідомості підвищується впевненість у собі, задоволення від обраної професії, зростає спрямованість до самореалізації. На зміст і якісні характеристики професійної самосвідомості соціального працівника регулятивно впливають індивідуально-особистісні властивості, соціально-психологічні умови діяльності, функціональні обов'язки, професійно-психологічне орієнтування та мотивація діяльності.

### **Список використаної літератури**

1. Семигіна Т. Сучасна соціальна робота. К., Академія праці, соціальних відносин і туризму, 2020. 275 с.

*Костюшко Уляна Вікторівна,  
студентка III курсу,  
Спеціальності «Право»*

*Науковий керівник:  
кандидат юридичних наук, професор  
Дубчак Л.С.*

### **«Емпіричний вимір поняття регресу»**

Традиційно, витоком більшості правових категорій та понять, зокрема цивілістичних, є римське право, що відіграло неоціненну роль в правовій історії усього світу. Високий рівень розвитку забезпечувальних угод у римському приватному праві підтверджує й широкий перелік вживаних на практиці способів забезпечення зобов'язань. Особливе місце в цій галузі займає право поручителя на регрес стосовно боржника. Таким чином, питання регресу регламентувалися ще у праві Стародавнього Риму, адже в основі усіх нових, часом дуже складних систем гарантій виконання зобов'язань, лежать основні, відомі ще римському праву, способи їх забезпечення.

Пряме трактування терміну «регрес» означає «рух назад». В цивільному праві регресне зобов'язання розуміється як зворотна вимога, спрямована на повернення того,

що було сплачено однією особою через вину іншої або за іншу особу. Суб'єктами регресного зобов'язання є кредитор (регредієнт) і боржник (регресант). Особливість кредитора полягає в тому, що він, перш ніж стати кредитором у регресному зобов'язанні, був боржником в іншому зобов'язанні, виконання якого і породило регресне зобов'язання. Об'єктом регресного зобов'язання є відшкодування, яке боржник (регресант) зобов'язаний вчинити кредитору (регредієнту). Зміст регресного зобов'язання становлять права й обов'язки сторін. У регресному зобов'язанні регредієнту належить право на одержання відшкодування, а регресант зобов'язаний здійснити його, тобто змістом регресного зобов'язання є стягнення сплаченого з винної у правопорушенні особи.

Варто наголосити, що Цивільний кодекс України не надає визначення поняттю «регрес». У статті 1191 ЦК України лише зазначається загальне положення, згідно з яким «особа, яка відшкодувала шкоду, завдану іншою особою, має право зворотної вимоги (регресу) до винної особи у розмірі виплаченого відшкодування, якщо інший розмір не встановлений законом» [3].

На нашу думку, виходячи з аналізу підходів багатьох вітчизняних і зарубіжних вчених, регрес – це похідне від головного зобов'язання, відповідно до якого одна особа (регресант) має право зворотної вимоги до іншої (регресата) відповідної суми грошей, сплаченої регресантом або отриманої регресатом на виконання головного зобов'язання за того або іншого ставлення до цього виконання третьою особою: або третій особі сплачена ця сума регресантом, або від неї отримана регресатом, або ж, хоча регресант і сплатив цю суму безпосередньо регресату, але залишення її в себе останнім залежить від способу дії третьої особи. Досліджуючи праці вчених-правників, варто звернути увагу на думку С.О. Харитонова, за якою право зворотної вимоги (регрес) – це вимога кредитора до боржника (особи, яка завдала шкоди) про повернення сплаченого через його вину відшкодування потерпілому [2]. Натомість Р.С. Березовський, погоджуючись з вищевикладеним, зауважує, що таке визначення може бути застосоване лише до регресних зобов'язань, які виникають на підставі зобов'язань з компенсування шкоди [1].

У свою чергу Е.А. Суханов говорить про регрес як про відповідальність, називаючи її регресною відповідальністю. Зокрема, на думку Е.А. Суханова, регресна відповідальність спрямована на відновлення майнової сфери тієї особи, яка зазнала збитків, компенсувавши потерпілому його майнові втрати за іншу особу (заподіювача). Регрес розглядали і як юридично-технічний спосіб покласти в підсумку відповідальність на винного. Ю.В. Журавльова вказує, що в контексті регресної відповідальності співвідношення регресу й відшкодування збитків співвідносяться як форма та вид цивільно-правової відповідальності. Загалом, більшість вчених розглядають регрес як правовідносини, що за своїм змістом є зобов'язанням із відшкодування шкоди, понесеної однією особою з вини або за рахунок іншої. Тому регрес може визначатися як зобов'язання з відшкодування шкоди, що виникає в результаті перекалення сплаченого однією особою іншій на третю особу, на виконання обов'язку або з вини якої відбувся платіж.

Незважаючи на розбіжності в поглядах учених щодо правової природи й ознак регресу, варто зазначити, що регрес виконує ті ж функції, що й відповідальність за невиконання договірною зобов'язання або зобов'язання, що виникає із завдання шкоди, адже у кінцевому підсумку відповідальність усе одно несе винна особа.

### Список використаної літератури

1. Березовський Р.С. Право зворотної вимоги (регресу) за цивільним законодавством України. Актуальні проблеми держави і права. Одеса, 2009. 268 с.
2. Цивільний кодекс України : науково-практичний коментар / за заг. ред. Є.О. Харитонова. Харків : Одіссей, 2007. 1087 с.
3. Цивільний кодекс України : Закон України від 16 січня 2003 року № 435-IV. Відомості Верховної Ради України. 2003. Ст. 1191

*Котлярова Анастасія Дмитрівна,  
студентка IV курсу,  
Спеціальності «Правознавство»*

*Науковий керівник:  
кандидат юридичних наук, доцент  
Кончаковська В.В.*

### **«Відмінність схиляння неповнолітніх до вживання одурманюючих засобів від суміжних злочинів»**

Існує чимало робіт, які присвячені дослідженню відмежування ст. 324 Кримінального кодексу України «Схиляння неповнолітніх до вживання одурманюючих засобів». Водночас, вважаємо, що деякі аспекти недостатньо вивчені, адже виникають проблеми з кваліфікацією суспільно-небезпечних діянь. Тож автор ставить перед собою мету визначити відмінності схиляння неповнолітніх до вживання одурманюючих засобів від суміжних злочинів.

Звертаючи увагу на загальнотеоретичний аспект, слід зазначити, що у наукових колах єдиної думки немає щодо визначення поняття «суміжні злочини». Проте це питання є надзвичайно важливим. Проблематика дослідження досить широко висвітлена у юридичній літературі, зокрема у роботах таких учених, як Ф.Г. Бурчак, С.В. Лосич, Ю.Ю. Пайда, С.А. Тарарухін, Є.В. Фесенко. Під час кваліфікації відбувається встановлення юридично значущих об'єктивних та суб'єктивних ознак конкретно вчиненого злочину. Відмежування, своєю чергою, – це не лише визначення певних ознак у конкретних діях, а ще й зіставлення та розокремлення злочинів. Отже, відмежування злочинів є доволі складним процесом, який має безпосередній зв'язок із кваліфікацією.

Бурчак Ф.Г. справедливо зазначав, що першим етапом юридичної кваліфікації є розмежування поведінки людей на правомірну та неправомірну; другим етапом є зіставлення вчиненого з іншими нормами; третім – встановлення конкретної норми, під яку підпадає вчинок. У широкому сенсі кваліфікація та відмежування складів злочинів є двома аспектами одного процесу. З одного боку, законодавець визначає об'єктивні та суб'єктивні ознаки для конструювання складу таким чином, щоб отримати можливість його чіткого відмежування від інших суміжних складів злочину. З іншого боку, практичні працівники використовують ці відмінні ознаки, щоби правильно й точно кваліфікувати злочини [1, с. 6, 29].

Досліджуючи питання кваліфікації злочинів, С.А. Тарарухін приходять до висновку, що кожен злочин має спільні риси з іншими злочинами. Водночас вони обов'язково чимось різняться. Особливо важливим є розуміння сенсу їх подібності. Найчастіше збігаються родовий об'єкт та суб'єкт злочину, надто у схожих злочинах; можуть збігатися й інші об'єктивні та суб'єктивні ознаки. У разі збігу суб'єктивних ознак злочини різняться об'єктивними ознаками, найчастіше за способом посягання. Різні злочини розмежуються за об'єктом посягання, за іншими ж ознаками вони можуть бути тотожними в різних сполученнях і, навпаки, відрізнятися одночасно за декількома з них [2, с. 80–81].

Із цього приводу Є. В. Фесенко зауважує, що суб'єктам правозастосування у розв'язанні питань кваліфікації злочинів проти здоров'я населення доводиться аналізувати понад тридцять комбінацій їх співвідношення з іншими складами злочинів і з'ясувати питання щодо їх відмежування [3, с. 151]. Саме тому ця проблема є актуальною в площині не лише теорії, а й практики, адже відмежування суміжних складів злочинів – зворотний бік кваліфікації [2, с. 126]. Якщо кваліфікація – це вибір кримінально-правової норми,

якою передбачене конкретне суспільно небезпечне діяння та закріплення цього вибору в юридичному акті (вироку, ухвалі, постанові), то відмежування полягає у виявленні ознак, які індивідуалізують склад того чи іншого злочину, що дає змогу відрізнити його від суміжних складів злочину. Це сприяє правильній кваліфікації діяння, а в остаточному підсумку – реалізації принципу законності під час розгляду кримінальних справ [3, с. 152].

Критеріями відмежування можуть виступати лише відмінні ознаки. При цьому, безумовно, встановлення явно відмінних ознак труднощів не викликає: непростим є виявлення неочевидних, прихованих відмінних ознак. Результату можна досягти лише за умови застосування правильної методики, що передбачає здійснення всіх необхідних досліджень системно, послідовно та логічно. Суміжними, на думку Є.В. Фесенка, є склади злочинів, які мають схожі ознаки у різних комбінаціях, при цьому роль критеріїв відмежування відіграють відмінні ознаки [3, с. 151–153].

За загальним правилом відмежування злочинів, передбачених розділом XIII Особливої частини КК, від інших відбувається за об'єктивними та суб'єктивними ознаками, властивими елементам їх складів. У разі відмежування протиправного діяння, передбаченого ст. 324 КК України (схиляння неповнолітніх до вживання одурманюючих засобів), від суміжних злочинів слід ураховувати те, що цей злочин має особливі ознаки, притаманні лише йому. Досліджуваний злочин має відносну подібність до злочинів, передбачених як іншими розділами, так і розділом XIII Особливої частини КК України. Подібність або суміжність може виникати насамперед за специфічним об'єктом посягання, яким є посягання на здоров'я населення, а також за предметом посягання, яким постають одурманюючі засоби; за характером об'єктивної сторони злочину, тобто вчинення певних дій, заборонених законом; за моментом завершення, а також за суб'єктивними ознаками злочину.

Схиляння неповнолітніх до вживання одурманюючих засобів відрізняється від інших злочинів специфічною об'єктивною стороною (що має форму схиляння); наявністю предмета злочину (ним є одурманюючі засоби); суб'єктом злочину (якщо суб'єктом окремих злочинів інших розділів є фізична, осудна особа, яка досягла 14 років, то кримінальна відповідальність за ст. 324 КК України настає з 16 років).

Схиляння неповнолітніх до вживання одурманюючих засобів слід відмежовувати від однорідних злочинів. Підставами відмежування виступають видовий та безпосередній об'єкти. Для дослідження цього питання скористаймося класифікацією злочинів проти здоров'я населення, запропоновану Є.В. Фесенко. В основу цієї класифікації покладено групування всіх злочинів розділу XIII Особливої частини КК залежно від трьох систем заходів, спрямованих на охорону здоров'я населення. Така класифікація дає змогу чітко виділити злочин, передбачений ст. 324 КК України, у самостійну групу злочинів, що посягають на здоров'я населення та систему заходів, спрямованих на недопущення виникнення і розповсюдження захворювань, викликаних шкідливим впливом певних речовин тощо, які не відносять до наркотичних або психотропних.

Підсумовуючи викладене, слід зазначити, що, попри відносну схожість схиляння неповнолітніх до вживання одурманюючих засобів з іншими злочинами, він має низку лише йому притаманних ознак, насамперед, за об'єктом посягання. Так, його родовим об'єктом є здоров'я населення, тобто невизначеного кола осіб, тоді як злочини, передбачені іншими розділами Особливої частини, зазвичай посягають на здоров'я однієї особи або певного кола осіб. Досліджуваний злочин відрізняється також за наявністю основного безпосереднього об'єкта злочину, яким є здоров'я неповнолітніх. Саме цією ознакою він відрізняється абсолютно від усіх злочинів, серед інших і від однорідних та однорідних. Самостійною підставою розмежування виступає предмет злочину – одурманюючі засоби. Предмет злочину визначає характер, особливості та зміст об'єктивної сторони у вигляді активних дій «схиляння», які слід трактувати як дії, пов'язані з психічним впливом, фізичним насиллям, спрямовані на те, щоб викликати у неповнолітнього чи групи неповнолітніх бажання вжити ці засоби хоча б один раз. Хоча

за суб'єктом цей злочин і може мати подібність до інших складів, за суб'єктивною стороною він усе ж відрізняється від інших формою вини та характером спрямованості прямого умислу відносно виконання об'єктивної сторони протиправних дій. У розглядуваному випадку особа усвідомлює факт неповноліття потерпілого і все ж схиляє його до вживання одурманюючих засобів, бажає це робити і прагне доведення неповнолітнього до певного стану – одурманення.

#### **Список використаної літератури**

1. Бурчак Ф.Г. Квалификация преступлений. 2-е изд., доп. Киев : Политиздат Украины. 1985. 120 с.
2. Тарарухин С.А. Квалификация преступлений в следственной и судебной практике. Киев : Юринком. 1995. 208 с.
3. Фесенко Є.В. Злочини проти здоров'я населення та системи заходів їх охорони : монографія. Київ : Атіка, 2004. 280 с.

*Кравчук Ірина Вікторівна,  
студентка II курсу,  
Спеціальності «Соціальне забезпечення»*

*Науковий керівник:  
доктор філософських наук, професор  
Тополь О.В.*

#### **«Технології реалізації третинної профілактики алкоголізму серед підлітків»**

Алкоголізм – дуже поширена проблема у молодіжному середовищі з трагічними наслідками. Про неї нині говорять у всьому світі. З цим пов'язують і падіння звичаїв, і зростання злочинності, і збільшення транспортних аварій та інших нещасних випадків. Одна з найгостріших проблем сьогодення – поширення вживання алкоголю молодими людьми. Це соціальне явище має свою динаміку і закономірності розвитку.

Проблема є особливо актуальною, що пов'язано з недостатньо високою культурою суспільства, а також з певними світоглядними уявленнями людей стосовно алкоголю, із стереотипами громадської думки щодо ставлення до споживачів цієї речовини. Вирішення цієї проблеми залежить від позиції всього людства і ступеня усвідомлення важливості її кожною людиною. Особливо це стосується молоді, розуміння нею своєї відповідальності за майбутнє держави, здоров'я нації, формування духовних цінностей, усвідомлення визначальної ролі здорового способу життя та формування індивідуальної поведінки кожної молодої людини на цих засадах.

Вживання алкоголю поширено в більшості країн протягом багатьох століть. Молодь починає вживати алкоголь у різному віці залежно від країни, хоча найчастіше це підлітковий період або період «ранньої дорослості», коли зростає період вживання ще й інших психоактивних речовин.

Проблема профілактики адиктивної поведінки (в тому числі й залежності від психо-активних речовин) є предметом дослідження багатьох вчених різних галузей знань. Аналіз останніх досліджень бібліографічної бази даних Google Scholar, дозволяє виділити публікації з досліджуваної проблеми таких авторів: Андрусішин Р. [1], Волощенко М. [2], Самойлов А. [3], Штефан Л., Юшко О., Борейко Н. [4] та інші.

Профілактика в освітньому середовищі є компонентом загальної системи попередження вживання алкоголю неповнолітніми та молоддю і формування здорового способу життя у суспільстві.

У працях дослідників виокремлено ряд специфічних методів профілактичної роботи, зокрема до них належать: профілактична консультативна бесіда; міні-лекція;

анкетування; системне спостереження; рольові ігри; профілактичні тренінги; соціальна реклама; відеолекторії; метод підтримки та стимулювання нових навичок, моделей поведінки; метод завчасної нейтралізації конфліктної ситуації; метод профілактичного втручання; дискусійні клуби.

До інноваційних методів попередження адиктивної поведінки дослідники відносять: педагогічні дискусії, конкурси, диспути, соціально-комунікативні тренінги, тренінги особистісного зростання, ситуаційні вправи, рольові і ділові ігри, дебати, мозкові штурми, використання психомалюнку: «Дерево», «Моя сім'я», «Неіснуюча тварина», «Мій дім», «Мої друзі» тощо.

Таким чином, диференціацію змісту, методів, форм профілактичної роботи з підлітками адиктивної поведінки фахівцеві необхідно здійснювати враховуючи такі класифікаційні ознаки: організаційні (типологія обумовлює місце та умови проведення профілактичної роботи, визначення групи осіб, які будуть її проводити); соціальні (типологія базується на визначенні соціальних характеристик особистості, її спрямованості, мотивації, внутрішні стимули її дій); психологічні (типологія враховує індивідуальні психологічні особливості особистості, характерологічні риси).

Ефективність профілактичних заходів визначається наявністю таких умов:

- спрямованість на запобігання девіантної/адиктивної поведінки підлітків шляхом особистісних змін соціально-психологічного характеру;
- викорінення джерел, що її провокують у соціальному середовищі, та одночасно, створення умов для набуття підлітками необхідного досвіду для розв'язання актуальних комунікативних проблем з оточуючими;
- озброєння особистості новими навичками, які допомагають досягти поставлених цілей, зберегти та відновити здоров'я;
- навчання розв'язанню виниклих проблем та запобігання рецидивів у майбутньому.

Отже, для мінімізації або усунення тих чи інших проявів девіацій/адикцій у підлітків необхідно не лише застосування визначених форм і методів (тематичні дні, інтерактивні заняття, соціально-психологічні, просвітницькі тренінги тощо), а й: по-перше, проводити профілактику одночасно всіх видів девіантної поведінки, які є актуальними у підлітковому середовищі; по-друге, об'єднати у профілактичному напрямку зусилля фахівців соціальної сфери, педагогів, батьків і громадськості. З урахуванням того, що саме школа має всі можливості для об'єднання цих зусиль, доцільно організувати профілактичну роботу на базі закладів освіти.

### **Список використаної літератури**

1. Андрусишин Р.М. Девіантна поведінка як форма соціального відхилення. *Правові горизонти*. 2019. Вип. 16 (29). С. 24-29
2. Волошенко М.О. Профілактично-корекційна робота з підлітками девіантної поведінки: навчальний посібник до тренінг-курсу. Одеса: Видавець Букаєв Вадим Вікторович, 2015. 130 с.
3. Самойлов А.М. Профілактика девіантної поведінки підлітків у соціально виховному середовищі загальноосвітньої школи: автореф. дис. ... канд. пед. наук: 13.00.07. Вінниця, 2017. 20 с.
4. Штефан Л.А., Юшко О.В., Борейко Н.Ю. Профілактика девіантної поведінки дітей та молоді в Україні: ретроспективний аналіз: монографія. – Харків: [ДІСА ПЛЮС], 2018. 200 с.

*Кравчук Ірина Вікторівна,  
студентка II курсу,  
Спеціальності «Соціальне забезпечення»*

### **«Невербальні комунікації в системі зв'язків з громадськістю»**

Поряд із вербальними комунікаціями в системі зв'язків з громадськістю використовуються і невербальні комунікації (НВК), які ґрунтуються на інших знакових системах. Учені вказують на значну роль НВК у процесі взаємодії людей [1].

Ми дуже часто звертаємося до невербального способу передачі інформації, спілкуючись з друзями, родичами, діловими партнерами, і з тими, з ким лише на мить зіштовхує нас повсякденне життя. Він багато в чому визначає як нашу реакцію на оточених, так і їх відношення до нас. Невербальний компонент спілкування грає істотну роль в процесі спілкування, оскільки відомо, що засоби невербальної комунікації (жести, міміка, поза, погляд, дистанція) виявляються в деяких випадках виразнішими і дієвішими, ніж слова. Вони допомагають виявити такий істотний параметр комунікативного процесу як намір його учасників, істинні почуття і думки співрозмовника, впливати на нього.

Як самостійний науковий напрям поняття «Невербальна комунікація», сформувався порівняно недавно, в 50-х роках ХХ століття, хоча основи цієї науки можна шукати і у більше ранніх роботах. Чарлі Чаплін і інші актори німого кіно були родоначальниками невербальної комунікації, для них це було єдиним засобом спілкування на екрані. Кожен актор класифікувався як хороший або поганий, судячи з того, як він міг використати жести і інші рухи тіла для комунікації [2].

Невербальне спілкування - найбільш давня і базисна форма комунікації. Невербальна комунікація - це система символів, використовуваних для передачі повідомлення і призначена для повнішого його розуміння, вона незалежна від психологічних і соціально-психологічних якостей особистості, має досить чіткий круг значень. Вміння читати невербальні сигнали є важливою умовою ефективного спілкування. Наше ставлення до інших нерідко формується під впливом першого враження, а воно є результатом дії, передусім, невербальних сигналів: ходи, виразу обличчя, поглядів, манери триматися, жестів, стилю одягу тощо.

Австралійський спеціаліст з «мови рухів тіла» Аллан Піз стверджує, що за допомогою слів передається лише 7 % інформації, зате за допомогою звукових засобів (включаючи тон голосу, інтонацію тощо) — 38 %, а за допомогою інших засобів (міміки, жестів, пози) — 55 %. Усе це свідчить про необхідність професійного володіння невербальними комунікаціями тим, хто постійно контактує з людьми. Для PR-мена такі професійні якості вкрай необхідні практично на всіх ділянках роботи, адже він має подавати інформацію громадськості, так щоб вона добре запам'ятовувалася та була до вподоби цільовій аудиторії.

Згідно з особливостями систем невербальної комунікації розрізняють такі різновиди комунікації в системі паблік рілейшнз :

- оптико-кінетичні НВК – це сукупність таких засобів комунікації, як жести, пози, рухи тіла, моторика обличчя («кінез» від грецького – «рух»),
- фонаційні НВК – тон мови, голосність, темп, паузи, заповнювачі пауз («е-е,» «м – м»), якісні ознаки голосу (тембр, висота, діапазон), особливості вимови (діалект, хриплість голосу, присмокування тощо); спеціалісти вважають, що ці НВК не варто змішувати з інтонацією, наголосом та іншими лінгвістичними категоріями,
- графічні засоби письмової невербальної комунікації (схеми, види шрифтів, графіки тощо).

Ситуативні зміни невербальної комунікації : організація простору й часу; зовнішній вигляд (зокрема одяг) «кольорові»; наочні засоби комунікації [3].

Аналізуючи ці різновиди, ми можемо сказати, що завдяки невербальній комунікації публік рілейшнз встановлює двостороннє спілкування для виявлення загальних уявлень або загальних інтересів і досягнення взаєморозуміння, заснованого на правді, знанні і повній інформованості клієнта; встановлює порозуміння і довірливі відносини між організацією і громадськістю; допомагає створити «позитивний образ» компанії, збереження репутації компанії, створення у співробітників компанії почуття відповідальності і зацікавленості в справах фірми, а також розширення сфери впливу компанії ЗМІ.

Отже, як слушно зауважив американський фізик та письменник Леонард Млодінов, «невербальне спілкування формує соціальну мову, яка багато в чому багатша і більш фундаментальна, ніж наші слова». Тому можемо сказати, що вивчаючи усі особливості невербального спілкування, PR-мен зможе доступно донести інформацію клієнту, а також охарактеризувати результат, зважаючи на міміку, жести клієнтів та розуміти свій вплив на громадськість.

### **Список використаної літератури**

1. Сушицька Н.В. Теорія і практика зв'язків з громадськістю: Навч. посібн.– К., НПУ імені М.П. Драгоманова, 2018. - 383 с.
2. Бацевич Ф. С. Основи комунікативної лінгвістики: Підручник. – К.: Вид. центр «Академія», 2004. – 344 с.
3. Піз А., Піз Б. Мова рухів тіла. Розширене видання / Пер. з англ. – К: ТОВ «Компанія ОСМА», 2015. – 416 с.

*Кузуб Вікторія Олександрівна,  
студентка II курсу,  
Спеціальності « Політологія»*

*Науковий керівник:  
старший викладач  
Козенюк А.І.*

### **«Політична доктрина фемінізму: гострота та розвиток проблеми»**

Фемінізм хоч і розпочав свій шлях з кінця XIX століття, але сама ідейність бере початок з того моменту, коли народилася перша жінка. Історія боротьби жіночої частини населення за свої права є частиною історичного та політичного життя людства, яка демонізується або ж не є достатньо вивченою темою серед більшості. Тільки в останні десятки сторіччя це не просто жіночий рух, а цілий збірник тем для дискусій, наукових поглядів та, зокрема, головний курс політики.

Термінологія та трактування фемінізму є нескінченним потоком різних понять та їх варіацій. Але науковиця А. Шрупп виділяє основну сторону розгляду жіночої доктрини – це поняття громадсько-політичного руху, яке, безпосередньо, пов'язане з боротьбою жінок за свої права і справжніми можливостями. [1, с. 5-7]

Бажання бути самостійною та реалізованою особистістю – початок відліку та абстрагування від патріархальних категорій, від яких вперше, вселюдно та сміливо, відмовилася Мері Волстонкрафт, «мати фемінізму» у своїй праці «На захист прав жінок». Саме цей текст, написаний у 1792 р., є відкриттям та базою західного фемінізму. В невеличкій брошурі авторка закликала до боротьби з пригніченими умовами в суспільстві, які будуються на нерівності статей, заперечуючи розум та кмітливості жінок – якості, якими наділяють тільки чоловічу половину населення. Особистий досвід письменниці переконує в тому, що від чоловічої хибності та необ'єктивності жінок захистить лише



освіта . Також вона дає грубу оцінку поглядів філософів, що наполягають на неможливості жінок займатися чимось, окрім збереження домашнього вогнища та піклування за дітьми. [2, с. 5]

Далі історія дає розуміння, що лише одних гасл та звертань недостатньо аби струсити з себе багаточаровий пил приниження, тому далі ми спостерігаємо рішучість британського руху суфражисток девізом яких стала фраза «Не словом, а дією». Вони почали наступати радикально - розбивати вікна камінням та підпалювати поштові скриньки. Очілниця Е. Панкхерст заявляла, що такий спосіб – це єдиний аргумент в політичних конфліктах. Окрім досягнення права на вибір, суфражистки вимагали відкритого доступу до освіти, професійної зайнятості та ін.. Таким чином, у 1848 р., у штаті Нью-Йорк, на першій в історії конференції з прав жінок, була проголошена «Декларація почуттів», в якій 200 жінок та 40 чоловіків задокументували актуальні проблеми гендерної політики та провідні ідеї суражизму [3, с. 478-479].

Фемінізм «другої хвилі» був достатньо неоднорідним явищем, усередині якого співіснували різні концепції та ідеї. Але спільна мета була однаковою для всіх представниць жіночого руху, навіть з полярних сторін – відстоювання прав жінок на всіх рівнях життєдіяльності суспільства та усунення будь-якого прояву дискримінації за статевою ознакою. Симон де Бовуар, Бетті Фрідан, Суламіф Файерстоун - справжні розвінчательниці міфів, патріархальної стереотипізації жіночого існування. Якщо ліберальні активістки вважали, що досягнення цього можливо і в рамках існуючого законодавства, то радикальні представниці були переконані у необхідності його трансформації. Вони по-новому бачили жіноче призначення, розкрили питання багатьох сфер пригнічення, які до цього були неопанованими. Жінки цього часу переглядають раніше прийняті аксіоми і розгадують, що це зовсім не істини, а інструменти тиску. «Жінка не визначається природою – жінка визначає себе сама, приймаючи для себе природу емоційно», - девіз "другої епохи".

Особливість фемінізму «третьої хвилі» полягає в тому, що він не став заміною попередніх напрямів, а існує паралельно з ним. Називне поняття цього часу вперше використала Ребека Уолкер – донька активістки фемінізму «другої хвилі». У 1992 році була надрукована її відома стаття «Стаючи третьою хвилею» у феміністичному журналі “Ms”, засновниці якого були найбільші постаті «другої хвилі» Глорія Стайнем та Дороті Пітман Хьюз. Це невеличке есе стало початком неоднозначної доби жіночої доктрини. В цій статті авторка ділиться з читачами своїм гнівом та розчаруванням щодо справи Аніти Хілл, яка програтала судовий розгляд про сексуальні домагання проти Клеренса Томаса, кандидата на посаду Верховного судді. Уолкер закликає до згуртування та об'єднання жіночих сил проти «рожевих окулярів», які часто надягають представниці «третьої хвилі» [4, с. 3].

Активістки цієї доби кардинально перевернули об'єктивне уявлення про жіночність та стандарти жіночої ідентичності, звузивши ці поняття до індивідуальних. Вони не хотіли прямувати за конкретним шляхом розвитку, а створювати його самостійно і так само обирати своє «Я» поза суспільного шаблону. В межах фемінізму «третьої хвилі» були створені умови для вільної реалізації своєї особистості та структури гендеру, звільняючись від нав'язаних стереотипів. Феміністки «третьої хвилі» меншу увагу, порівняно з представницями попередньої хвилі, приділяють міжстатевим відносинам та глобальному питанні дискримінації жінок. Натомість вони акцентуються на центральній проблемі дій політичної влади, з метою проведення такого вектору руху, щоб кожна жінка, незалежно від віку, раси та орієнтації, змогла реалізувати свою жіночість в будь-якій сфері зайнятості: від місця роботи до родинних стосунків. [5, с. 349].

Рупор нашого часу – інтернет та його ресурси. Саме там ми бачимо прояв жіночого голосу та думки: жінки і дівчата по всьому світу створюють свої спільноти, запускають проекти та кампанії, використовуючи всю силу єдності та сестринство заради спільної болі. Даний період можна характеризувати як «інтернет-хвиля» фемінізму, пов'язаний з

діджитал-технологіями та розширеному дослідженню хвилюючих квестій, порівняно з «третьою хвилиною». Це та доба, коли в об'єкт захисту доктрини входить не тільки біологічна жінка з утиском її прав, але й жінки в загалом, кажучи і про тих, хто не народився ними. В цьому розумінні фемінізм розділяється на кількість течій: від марксистського до кольорового. Але ідея все ж одна – жінка і її права.

Проаналізувавши достатню кількість літератури та відштовхуючись від власного досвіду, феміністський рух і, більш конкретніше, феміністська доктрина внаслідок повільних завойовувань вдалося отримати для жінок права, які вже, на щастя, є буденними та необхідними для сучасної жінки. Тепер ми можемо бути політично активними, мати окремий рахунок та заробіток, розпоряджатися своїм тілом та не бути залежними від когось. Але отримання базових громадянських прав виявилось лише половиною справи, адже ще багато чого чекало попереду для освоєння та реалізації досягнутого.

На жаль, наразі жіночий рух є дуже демонізованим явищем: слово «феміністка» чоловіки часто використовують як образливе звертання, під самим поняттям фемінізму уявляють принижених «створінь», у яких головна мета життя – встановити матріархат. Але все цілком не так. Фемінізм – це про свободу, солідарність, відкритість та емпатію до таких же жінок, як і ти. Це про ставлення до себе та розширення кордонів за межами пригніченого становища.

Феміністка – це сильна особистість, а не «ображена на чоловіків». Фемінізм – це заслужені права жінкам, а не «матріархат».

### Список використаної літератури

1. Шрупп А. Коротка історія фемінізму в євро-американському контексті. Ад Маргінем Прес, 2019. 88 с.

2. Wollstonecraft M. The Vindications: The Rights of Men and The Rights of Woman [Електронний ресурс] /ed. D. L. Macdonald, K. Scherf. Toronto, 1997. 143 p.

**Режим доступу:** <https://broadviewpress.com/product/the-vindications-the-rights-of-men-and-the-rights-of-woman/#tab-table-of-contents>

3. Гриценко-Веселовська О. В. Суфражизм як шлях забезпечення гендерної рівності у сфері виборчих прав жінок [Електронний ресурс] / О. В. Гриценко-Веселовська // Актуальні проблеми політики : зб. наук. праць. – Одеса : Фенікс, 2014. – Вип. 51. – С. 477–484. **Режим доступу:** <https://core.ac.uk/download/pdf/50593265.pdf>

4. Walker R. Becoming a Third Wave [Електронний ресурс] / Rebecca Walker //Ms. Magazine. – 1992. – **Режим доступу:** <https://teachrock.org/wp-content/uploads/Handout-1-Rebecca-Walker-%E2%80%9CI-Am-the-Third-Wave%E2%80%9D.pdf?x96081>

5. Романюк, А. Політична доктрина фемінізму у ХХ ст. [Електронний ресурс] / А. Романюк // Науковий вісник Ужгородського університету : Серія: Політологія. Соціологія. Філософія / редкол.: М. Вегеш (гол. ред.), В. Андрущенко, О. Бабкіна та ін. – Ужгород : Видавництво УжНУ «Говерла», 2009. – Вип. 13. – С. 334 – 350. **Режим доступу:** <https://dspace.uzhnu.edu.ua/jspui/handle/lib/13955>

*Купчак Наталія Володимирівна,  
студентка III курсу,  
Спеціальності «Право»*

*Науковий керівник:  
кандидат юридичних наук, професор  
Дубчак Л.С.*

«Правовий захист авторських прав у мережі Інтернет»

Сучасне життя неможливо уявити без Інтернету. Зараз більшість установ, які надають послуги та продають товари, переходять у режим «онлайн». Одним із чинників такого переходу є технічний прогрес, який полегшує життя та одночасно приносить нові глобальні проблеми.

Однією з глобальних проблем сучасності є піратство, від якого страждають всі сфери людської діяльності: музична індустрія, ІТ-компанії, книговидавнича справа тощо. Користувачі Інтернету надають перевагу безкоштовному отриманню контенту, ніж його купівлі. І це порушує права авторів та власників майнових прав на об'єкти інтелектуальної власності, зрештою, зменшує їх доходи та, нерідко, приводить до їхнього зникнення з ринку.

Для України питання захисту авторських прав у мережі Інтернет на даний час є дуже важливим. Україна є одним з лідерів серед країн Європи у сфері порушення авторських прав у мережі Інтернет, у зв'язку з чим тема даної роботи є актуальною.

Відповідно до ч.1 ст. 15 Цивільного кодексу України, «кожна особа має право на захист свого цивільного права у разі його порушення, невизнання або оспорювання»[1].

Виникає логічне питання: як захистити своє авторське право, якщо об'єкт цих прав незаконно опублікований в Інтернеті, та на що автор може сподіватися?

Згідно з ст. 54 Конституції України «кожний громадянин має право на результати своєї інтелектуальної, творчої діяльності; ніхто не може використовувати або поширювати їх без його згоди, за винятками, встановленими законом»[2]. Захист особистих немайнових і майнових прав суб'єктів авторського права здійснюється в порядку, встановленому адміністративним, кримінальним та цивільним законодавством.

У цивільно-правовому законодавстві існує дві форми захисту порушеного авторського права в Інтернеті:

1) неюрисдикційна форма, яка включає сповіщення порушника (або власника веб-сайту) про порушення авторського права та вимогу видалити матеріал або вказати ім'я справжнього автора.

2) юрисдикційна форма, яка характеризується зверненням автора до суду з позовом про порушення авторського права та вимогою припинити незаконне використання його твору.

Перший варіант може бути передумовою другого, оскільки для перемоги у справі позивачу необхідно надати суду максимальну кількість доказів своєю правоти: експертиза на тотожність творів, фіксоване звернення до порушника зі спробою досудового врегулювання питання, посилання на веб-сторінку сайту, де незаконно розміщено твір, свідоцтво про авторське право тощо[3].

Перш ніж розпочинати процес доведення порушення авторського права, автор має довести, що саме він є автором. Найпростіше це зробити, коли є свідоцтво про реєстрацію авторського права.

Наступним кроком є встановлення особи, яка порушила авторське право. Початком для встановлення відповідного відповідача є звернення до власника веб-сайту[4]. Подальшим етапом буде подання заяви до суду.

Позивач може просити суд як про відшкодування матеріальної, так і моральної шкоди. Згідно з ст. 52 Закону України «Про авторське право і суміжні права» відшкодування майнової шкоди передбачає: стягнення реального розміру спричиненої шкоди, стягнення доходу, отриманого порушником внаслідок використання твору, виплати автору компенсації [5].

Якщо аналізувати судову практику щодо розгляду таких позовів, то, на жаль, як показує статистика, рішення не завжди на стороні позивача:

- у 8 із 10 позовів суд зобов'язує порушників припинити порушувати авторське право;
- у 1 з цих 8 позовів – зобов'язує закрити сайт, на якому відбулося порушення;

- у 1 з 20 випадків суд змушує відшкодувати майнову шкоду або виплатити грошову компенсацію автору [6].

Отже, можна зробити висновок, що основними проблемами у сфері захисту авторського права в мережі Інтернет є: низький рівень правової культури громадян, недосконалість законодавства в регулювання інтернет-відносин, недостатня кількість державних програмістів та фінансування боротьби з піратством з боку держави, складність фіксації порушення, швидкість розповсюдження незаконної продукції в Інтернеті тощо.

Основним завданням нашого законодавства має бути трансформація нормативних актів, законів та постанов, які стосуються сфери захисту авторських прав у мережі Інтернет, і на які зможе спиратися судова система у випадку розгляду позову у даній сфері.

### **Список використаної літератури**

1. Цивільний кодекс України: Закон України від 27.04.2022 № 435-IV // Відомості Верховної Ради України / Офіційний сайт Верховної Ради України. - [Електронний ресурс] - Режим доступу:

<https://zakon.rada.gov.ua/laws/show/435-15#Text>

2. Конституція України: Закон України від 01.01.2020 // Відомості Верховної Ради України / Офіційний сайт Верховної Ради України. - [Електронний ресурс] - Режим доступу:<https://zakon.rada.gov.ua/laws/show/254%D0%BA/96-%D0%B2%D1%80#Text>

3. Арданов О. Ідентифікація в Інтернеті легального та нелегального контенту, що містить об'єкти авторського права і суміжних прав. Інтелектуальна власність. 2010. № 12. С. 4-9.

4. Свобода слова в Інтернеті. Авторське право та Інтернет. [Електронний ресурс] - Режим доступу: <https://www.ppl.org.ua/bibliotech/4-2>

5. Про авторське право і суміжні права: Закон України від 01.05.2022 № 3792- XII // Відомості Верховної Ради України / Офіційний сайт Верховної Ради України. - [Електронний ресурс] - Режим доступу:

<https://zakon.rada.gov.ua/laws/show/3792-12#Text>

6. Малиновская В. Інтернет-піратство: Чи можливо подолати? [Електронний ресурс] - Режим доступу:

<https://blog.liga.net/user/vmalinovskaya/article/26099#:~:text>

*Ладик Валерія Євгенівна,  
аспірантка III курсу,  
Спеціальності «Соціальна робота»*

*Науковий керівник:  
доктор педагогічних наук, професор  
Карпенко О.Г.*

### **«Особливості соціального прояву булінгу серед учнів загальноосвітнього навчального закладу»**

Школа – це великий дім із великою кількістю дітей. Можна сказати, що це – одна сім'я, батько якої директор. З чим у нас асоціюється слово «сім'я»? Тепло, затишок, рідні поряд, святкування разом великих свят, наявність спільних традицій, спільний відпочинок тощо. Сім'я – це не тільки батьки та подружжя, це одночасний перебіг життя людей, які проживають під одним дахом. Школа – це, свого роду, також сім'я. Але не домашня, а та, члени якої виконують спільні дії для досягнення спільної мети.

Але, нажаль, як і в деяких сім'ях, у школі часто трапляється насильство, яке виникає через неприйняття особистості іншого, засудження його вподобань, прагнення «піднятися» в очах однолітків та бажання усунути конкурента. Це проблема, яка замовчується, але не дивлячись на це, широко розповсюджена у багатьох школах.

Відповідно до дослідження ЮНІСЕФ 67% дітей в Україні у віці від 11 до 17 років стикалися з проблемою булінгу; 24% дітей стали жертвами булінгу; 48% дітей нікому не розповідали про випадки булінгу; 44% школярів були спостерігачами булінгу, але ігнорували його, бо їм було страшно за себе; більшість дітей булять за те, що вони виглядають, говорять, думають не так, як інші діти.

Булінг – це агресивна і вкрай неприємна поведінка з боку групи осіб по відношенню до однієї особи, яка повторюється та супроводжується постійним психологічним (іноді фізичним) тиском.

Від звичайного конфлікту булінг відрізняється наступними ознаками: 1) Є систематичним, у той час як конфлікт – це разовий випадок; 2) Має на меті принизити людину, у той час, як конфлікт – це просто зіткнення протилежних думок стосовно тієї чи іншої ситуації; 3) Має структуру (агресори, спостерігачі, жертва), у той час, як у конфлікті беруть участь лише дві сторони з протилежними думками; 4) Характеризується дисбалансом сил, у той час, як під час перебігу конфлікту обидві сторони мають рівні права.

У соціальному значенні булінг має наступну структуру:

1) *Агресори* – підлітки, котрі скоюють негативні принизливі дії по відношенню до певної людини, яка має деякі значні відмінності від інших учнів класу;

2) *Активні спостерігачі-прихильники* – це та група учнів, яким подобається знущання і вони намагаються привернути увагу агресорів до жертви;

3) *Пасивні спостерігачі-прихильники* – учні, яким цікаво спостерігати за процесом знущання, але свою зацікавленість вони ззовні не виявляють;

4) *Активні спостерігачі-захисники* – це такі діти, які відкрито захищають постраждалу людину від нападок та повністю стають на її бік;

5) *Пасивні спостерігачі-захисники* – підлітки, котрі відчувають страх перед відвертим захистом жертви за те, що самі можуть опинитися на її місці.

Шкільний булінг має наступні види:

1) *Фізичний* – штовхання, побиття, підніжки, стусани, ляпаси, нанесення тяжких або середньої тяжкості тілесних ушкоджень;

2) *Психологічний* – образи, моральне приниження, навішування образливих кличок та ярликів, розповсюдження ганебних пліток, залякування, погрози;

3) *Економічний* – пошкодження або знищення особистих речей жертви, їх крадіжка та вимагання грошей;

4) *Сексуальний* – натяки та дотики інтимного характеру, які використовуються проти волі жертви та скоюються з метою зганьбити її;

5) *Соціальний (остракізм)* – такий вид булінгу, при якому жертву ігнорують її однолітки, відмовляються від спілкування з нею та закривають від соціального інформаційного потоку;

6) *Кібербулінг* – вид булінгу, який здійснюється за допомогою засобів масової інформації (ЗМІ): погрози та залякування в СМС або за допомогою телефонних дзвінків; образи в соціальних мережах, розповсюдження у Фейсбуці або Інстаграмі ганебних фото та пліток[4].

Тривалий процес шкільного знущання призводить до дуже сумних наслідків для жертви, серед яких:

1) Знижена самооцінка, невпевненість у собі, відчуття тривожності;

2) Труднощі у встановленні та підтримуванні міжособистісних стосунків з іншими людьми;

- 3) Труднощі у встановлення взаємостосунків з представниками протилежної статі, у створенні власної сім'ї;
- 4) Колишні жертви шкільного булінгу можуть стати жертвами мобінгу на робочому місці;
- 5) Психосоматичні захворювання;
- 6) Суїцидальні нахили [2].

У школі, в свою чергу, повинна проводитися: діагностична, профілактична, корекційно-розвивальна та просвітницька робота з боку класного керівника, практичного психолога та соціального педагога з метою своєчасного виявлення явища булінгу серед учнів класу та її скорішого та якісного вирішення [3].

#### **Список використаної літератури:**

1. Булінг як соціально-педагогічна проблема та шляхи її вирішення [Електронний ресурс]. – Режим доступу : <http://kipt.sumdu.edu.ua/en/k2-listing/item/188-булінг-як-соціально-педагогічна-проблема-та-шляхи-її-вирішення.html>
2. Король А. Причини та наслідки явища булінгу / А. Король // Відновне правосуддя в Україні. – 2009. – № 1–2 (13). – С. 84–93.
3. Ліщинська О.А. Профілактика психологічного насильства в сім'ї та в освітньому середовищі: Методичні рекомендації – Національна академія наук 33 педагогічних наук України, Інститут соціальної та політичної психології. – К.: “Міленіум”, 2010. – 68 с.
4. Ожйова О.М. Булінг. Шкільний булінг: поняття та основні форми/Ожйова О.М // Вчені записки Харківського гуманітарного університету «Народна українська академія» / Редкол.: В.І. Астахова(головн. ред. та ін.) –Харків, НУА. 2009. – С.158-163.
5. Токарева Н.М. Сучасний підліток у системі психолого-педагогічного супроводу : монографія / Н.М. Токарева, А.В. Шамне, Н. М. Макаренко. – Кривий Ріг, Тов. ВНП «Інтерсервіс», 2014 – 312 с.

*Ляхвацька Марія Віталіївна,  
студентка I курсу,  
Спеціальності «Право»*

*Науковий керівник:  
кандидат юридичних наук, доцент, професор  
Огірко Р.С.*

#### **«Причини змін зовнішньополітичних функцій держави в сучасний період»**

Призначення кожної держави реалізується через її основні функції, тобто через основні напрямки діяльності, а запорукою мирного та безпечного існування та подальшого розвитку суспільства є актуальна та всебічна реалізація державної політики як всередині країни, так і ззовні.

Головною причиною зміни зовнішньополітичних функцій держави є те, що вперше після закінчення Другої світової війни, яка була задумана гітлерівською Німеччиною і розпочалася з метою розбудови світової імперії-рейху через завоювання європейських країн з ліберально-демократичним устроєм, щоб ліквідувати права і свободи людини, та свободу народів і націй на самовизначення як головну перешкоду до світового панування. Сьогодні ж триває російсько-українська війна, яка спрямована на знищення Української держави, а значить, має ту саму мету, як і агресор, ініціатор Другої світової війни гітлерівської Німеччини. І ця війна показала, що міжнародний правопорядок з його інституціями і міжнародним правом потребує зміни, оскільки не зміг попередити

виникнення російсько-української війни, і це є причиною необхідності нової політики і побудови нового міжнародного правопорядку.

Як і було зазначено вище, на даному етапі Україна знаходиться в дуже складному становищі: фактично в стані гібридної війни з 2014 року, а зараз, 24 лютого 2022 року, Росія розпочала відкриту повномасштабну війну на знищення Української держави, що обумовило глобальну і загальноєвропейську кризу, і тому, питання саме зовнішньої державної діяльності відіграє ключове значення.

Зважаючи на становище, в якому опинилася наша країна значних змін зазнали функції держави, які розкривають її соціальну сутність і призначення в суспільстві.

Більшість дослідників серед функцій держави виділяють її політичну функцію. На наш погляд, це положення є дискусійним, оскільки феномен політики є більш складним, широким і основоположним для всіх функцій держави, як внутрішніх так і зовнішніх, і, природно, що їх зміна має своєю причиною зміну політики.

Насправді ж функції певною мірою незалежні від соціального призначення держави, яка може інколи здійснювати і невластиві їй функції. Така обставина обумовлюється тим, що держава є динамічною системою, яка здійснює управління суспільством під впливом внутрішніх і зовнішніх факторів, що здатні змінюватися, але виникають функції держави, зумовлені не лише її сутністю, а й специфікою конкретної держави, конкретного суспільства, конкретного часо-територіального простору. Наприклад, через відсутність збройних конфліктів та агресивних дій зі сторони інших країн щодо нашої держави, тривалий час оборонна функція не була пріоритетною. Деякі з науковців навіть визнавали її як допоміжну, вторинну, «підфункцію» правоохоронної функції.

Щодо зовнішньополітичної функції, то відповідно до статті 18 Конституції України зовнішньополітична діяльність України спрямована на забезпечення її національних інтересів і безпеки шляхом підтримання мирного та взаємовигідного співробітництва з членами міжнародного співтовариства за загальновизнаними принципами і нормами міжнародного права.

Зовнішньополітична функція конституції полягає в тому, що основний закон звернений не тільки до внутрішнього життя країни, воно одночасно є фундаментом зовнішньополітичної діяльності держави. Це може бути виражено включенням у Конституцію спеціальних глав про зовнішню політику й оборону. Але в принципі наявність таких глав зовсім не обов'язкова - їх не було, приміром, у Конституції СРСР 1936 р. Немає подібної глави й у Конституції України 1996 р., і у більшості закордонних конституцій. Суть в іншому, і це головне: наша Конституція не просто виходить з миролюбної зовнішньої політики держави, прагнення до співробітництва і добросусідства, але й проголошує загальновизнані принципи, норми міжнародного права і міжнародні договори України складовою частиною її правової системи.

Крім того, зовнішньополітична функція Конституції нашої країни складається також в тім, що за межами держави вона служить і як важливе інформаційне джерело. Конституція дає уявлення людям інших країн, а також державам і міжнародним організаціям про наш суспільно-політичний лад, структуру держави, статус особистості в Україні. Ознайомившись з тим, які параметри соціально-економічної і політичної системи закладені в нашій Конституції, закордонний світ отримує уявлення про можливі перспективи розвитку країни. Не будемо закривати очі на те, що конституційні декларації і реальні кроки - не завжди те саме. І проте, зрозуміти без Конституції сутність держави неможливо.

Тим паче, крім якісно нових світових загроз, таких як перманентне зростання міжнародного тероризму, нелегальної міграції, поширення пандемій світового масштабу, інтенсивне розмежування провідних країн «золотого мільярду» та країн «третього світу», небезпека антигуманістичного використання високотехнологічних досягнень, екологічні катастрофи на кшталт глобальних кліматичних змін, прогнозовані конфлікти,

які будуть викликані нестачею природних ресурсів, поширення глобальних фундаменталістських та екстремістських рухів додалася нинішня світова загроза у вигляді повномасштабної війни, котра стала останнім тригером, який обумовив необхідність зміни зовнішньополітичної функції держави. І важливим на даний момент є те, що нищівна війна вимагає не просто мобілізації всіх зусиль у зовнішній діяльності держави, а й комплексного та системного їх використання. Зрозуміло, що часи змінюються, так само змінюються і розв'язки до проблем сьогодення. Діючі інструменти, а в нашому випадку функції держави, наразі не в змозі забезпечити ефективну роботу країни. Вони зазнають реформації під тиском гнітючих обставин, які склалися протягом останніх десятиліть.

Необхідно наголосити на тому, що в сучасній юридичній літературі запропоноване визначення функцій держави не тільки як напрямів її діяльності, а й механізму державного впливу на суспільні процеси. І це є природно, оскільки виконуючи певні функції в тих чи інших сферах суспільного життя, держава, разом з проведенням необхідних реформ, різного роду перетворень, правового регулювання суспільних відносин впливає на стан суспільних процесів. Здійснення конкретних функцій може як стабілізувати умови розвитку суспільства, так і посилити його кризовий стан.

Так, в умовах війни, коли перед державою та суспільством стоїть завдання захисту країни від нападу ззовні, на перший план виходить функція оборони. Її пріоритетність у цей період безсумнівна. У період економічної кризи, коли вирішуються завдання стабілізації економіки та її росту, на перший план виступає економічна функція в силу об'єктивних причин.

Підсумовуючи результати проведеного вище аналізу, слід акцентувати увагу на тому, що війна стала останнім поштовхом для зміни політики, міжнародного права і міжнародного правопорядку, оскільки вони були не в змозі ефективно зреагувати

#### **Список використаної літератури**

1. Дзевелюк М. В. Державна політика та функцій сучасної держави: до проблеми взаємозв'язку // Науково-практичний журнал «Jurnalul juridic national: teorie si practica», Інститут кримінального права та прикладної кримінології (м Кишинів, Республіка Молдова) - 2016. - № 4 (20). - С. 21-25. - Режим доступу: <http://www.jurnaluljuridic.in.ua/archive/2016/4/5.pdf>
2. Ткаченко І. Функції держави: проблеми визначення // Наукова стаття – 2020. – С. 102-107.- Режим доступу: <http://appj.wunu.edu.ua/index.php/appj/article/view/1058>
3. Теорія держави та права: навч. посіб. / [Є. В. Білозьоров, В. П. Власенко, О. Б. Горова, А. М. Завальний, Н. В. Заяць та ін.] ; за заг. ред. С. Д. Гусарева, О. Д. Тихомирова. – К. : НАВС, Освіта України, 2017. – 320 с. - Режим доступу: [https://www.naiu.kiev.ua/files/kafedru/tdp/navch\\_pos\\_tdp.pdf](https://www.naiu.kiev.ua/files/kafedru/tdp/navch_pos_tdp.pdf)
4. Волянюк А. Зовнішні функції держави. Роль і місце в процесі утвердження обороноздатності та авторитету України. – 2020. – Режим доступу: <https://mil.in.ua/uk/blogs/zovnishni-funktsiyi-derzhavy-rol-i-mistse-v-protsesi-utverdzhennya-oboronzdatnosti-ta-avtorytetu-ukrayiny/>
5. Дубинський І. Ю. Функції держави як найважливіші напрями розвитку держави: наукова стаття. 2019. – с. 18-21 – Режим доступу: [http://apnl.dnu.in.ua/4\\_2019/6.pdf](http://apnl.dnu.in.ua/4_2019/6.pdf)

*Майборода Анастасія Ігорівна,  
студентка III курсу,  
Спеціальності «Соціальна робота. Соціальна педагогіка»*



### **«Профілактика делінквентної поведінки як напрям соціально-педагогічної діяльності»**

Одним із важливих аспектів в українському суспільстві є виховання молодого покоління від якого в подальшому буде залежати майбутнє нашої країни. Наша держава робить перші кроки щодо змін. На допомогу до вирішення поставленої проблеми включається соціальний педагог, який розробляє низку форм, методів та практик, зокрема, й щодо профілактики делінквентної поведінки. Делінквентна поведінка – є різновидом девіантної поведінки, сукупність протиправних вчинків та злочинів, які не відповідають формально зафіксованим соціальним та юридичним нормам. Завдяки профілактичним формам роботи можна досягти значних змін та попередити зростання кількості випадків делінквентної поведінки серед молоді.

Своїми роботами значний внесок висвітленні делінквентної поведінки серед старшокласників зробили такі науковці: К. Лебединська, М. Райська, М. Раттер, Л. Славина розкрили термін «важкі діти». В працях І. Гілінського, Л. Новотворцевої, О. Стегній було розкрито поняття «делінквентна поведінка». Профілактику правопорушень було розкрито в роботах І. Козубовської, В. Оржеховської, В. Пирожкова, Р. Благута, І. Васельківсь, А. Нагорна, І. Підласний. Злочинністю як проявом бездоглядності присвятив свою працю В. Кручок. Соціально-педагогічні аспекти делінквентної поведінки вивчали науковці А. Досін, І. Козубовська, В. Лютий, Н. Максимова, А. Нагорна О. Товканець .

До видів делінквентної поведінки відносяться: адміністративні правопорушення, до яких відносять: порушення правил дорожнього руху, дрібному хуліганстві (лихослів'я, нецензурна лайка в громадських місцях, образливе чіпляння до громадян та інші подібні дії, що порушують громадський порядок і спокій громадян), розпивання спиртних напоїв на вулицях, на стадіонах, у скверах, парках, у всіх видах громадського транспорту та в інших громадських місцях; поява в громадських місцях у п'яному вигляді, що ображає людську гідність і громадську мораль; доведення неповнолітнього до стану сп'яніння батьками чи іншими особами. Тягнуть за собою адміністративну відповідальність і такі делікти, як заняття проституцією, розповсюдження порнографічних матеріалів або предметів та ін, перелік яких в законодавстві про адміністративні правопорушення досить обширний [4].

За Р. Благута «профілактика делінквентної поведінки» – це сукупність заходів, спрямованих на попередження формування у старшокласників схильності до правопорушень та скоєння злочинів, корекція девіантної поведінки та проведення попереджувально-просвітницької роботи [1].

Основними напрямками роботи з підлітками з делінквентною поведінкою стає первинна та вторинна профілактика правопорушень, соціальна реабілітація неповнолітніх, які мали досвід протиправної поведінки та психолого-корекційна робота з ними. Серед напрямів профілактичної роботи можна зазначити:

- правову освіту, розповсюдження інформації щодо правових можливостей подолання проблем (лекції, кіно-, відеолекторії, освітні програми, матеріали в ЗМІ);
- надання консультативної допомоги у вирішенні проблем (консультації юриста, психолога, лікаря, педагога, консультування в ЗМІ);
- надання кризової соціально-психологічної допомоги (кризові стаціонари, служби „Телефон довіри”);
- соціально-педагогічну допомогу сім'ям з обмеженими педагогічними ресурсами, сім'ям з проблемними дітьми (сімейне консультування, кризове втручання, позбавлення або обмеження батьківських прав);

- створення умов для змістовного проведення дозвілля (творчі гуртки та студії, спортивні секції, дозвільні заходи, конкурси, вуличні ігрові майданчики);
- профілактику наркоманії та алкоголізму [2].

Вчені Р. Благута, В. Оржеховська, та ін. вважають, що здійснення профілактичної роботи у школі є прерогативою соціального педагога у співпраці з психологом, учителями, батьками, працівниками соціальних служб. Ця робота включає ряд компонентів: виховання, корекція девіантної поведінки, проведення попереджувально-просвітницької роботи, *первинної профілактики*, що надає можливість отримати інформацію про шкідливість вживання психоактивних речовин та *вторинної профілактики* – розпізнавання сигналів, як потенційно проблематичних, з метою реагування на них, щоб уникнути подальших проблем [1, 7].

Отже, проблема профілактики делінквентної поведінки серед неповнолітніх є актуальною, оскільки вони знаходяться у періоді переходу від дитинства до дорослого життя, визначенням напрямку майбутньої професії, активної реалізації свого потенціалу і формування свого власного життєвого стилю. У цьому віці у молодій людині постає проблема вибору цінностей. Кожен прагне сформувати внутрішню позицію по відношенню до себе, до інших людей. Дуже важливо проводити профілактику делінквентної поведінки саме в цьому віці, оскільки вона буде включати не тільки підвищення обізнаності дітей у сфері контролю своїх емоційних процесів, а й формування умінь та навичок продуктивної реалізації свого потенціалу та своїх здібностей.

#### Список використаної літератури

1. Благута Р.І. Психологічні засади профілактики делінквентності неповнолітніх: автореф. дис. на здобуття наук. ступеня канд. юрид. наук: спец. 19.00.06 «Юридична психологія». Київ, 2006. с. 26
2. Зайченко М. Діагностика та корекція девіантної поведінки учнів / М. Зайченко // Соціальна педагогіка. 2010. № 2 (лютий). С. 41–55
3. Козубовська І. В. Соціальна профілактика девіантної поведінки: корекція відхилень у поведінці важковиховуваних дітей у процесі професійного педагогічного спілкування / І. В. Козубовська, Г. В. Товканець. Ужгород: Патент, 2008. 195 с.
4. Лютий В.П. Соціальна робота з групами девіантної поведінки: Навчальний посібник, К.: Академія праці і соціальних відносин, християнський дитячий фонд, 2000. с. 145.
5. Максимова Н. Ю. Основы детской патопсихологии: учеб. пособ. / Максимова Н. Ю., Милютин Е. Л., Пискун В. М. К.: НПЦ Перспектива, 2000. 432 с.
6. Стегній. О. Г.. Девіантна поведінка // Енциклопедія Сучасної України: / гол. редкол.: І. М. Дзюба, А. І. Жуковський, М. Г. Железняк та ін.; НАН України, НТШ. Київ: Інститут енциклопедичних досліджень НАН України, 2007. Режим доступу: [https://esu.com.ua/search\\_articles.php?id=23844](https://esu.com.ua/search_articles.php?id=23844)
7. Оржеховська, В. М. Девіантна поведінка неповнолітніх та міжсекторальна стратегія її профілактики / В. М. Оржеховська // Педагогічна і психологічна наука в Україні : зб. наук. пр. до 15-річчя АПН України у 5-ти т. / ред. В. Г. Кремень [та ін.]. К., 2007. Т. 1: Теорія та історія педагогіки. С. 349-358.

*Макимова Дар'я Андріївна,  
студентка II курсу,  
Спеціальності «Право»*

*Науковий керівник:  
кандидат юридичних наук, старший викладач  
Гавронська Т.В.*

## «Дистанційна освіта під час воєнного стану: платформи, онлайн інструменти»

*Анотація:* у тезах розглянуто проблематику дистанційної освіти під час воєнного стану, проаналізовано платформи та онлайн інструменти та шляхи їх застосування; детально розглянули популярні платформи (системи) дистанційного навчання Zoom, Google Classroom та Google Meet, Moodle, Human та онлайн інструментів Kahoot, [LearningApps.org](https://www.learningapps.org/).

*Ключові слова:* дистанційна освіта; воєнний стан; права людини та громадянина; онлайн інструменти; платформи.

Кожному громадянину України гарантовано право на освіту, що закріплено ст. 53 Конституції України.

Законодавством про воєнний стан заборони щодо отримання освіти усіх рівнів не передбачено. Таким чином, в умовах воєнного стану держава забезпечує та реалізує конституційні права громадян щодо отримання освіти і проведення освітнього процесу у дистанційній формі.

За концепцією розвитку дистанційної освіти в Україні дистанційна освіта – це форма навчання, рівноцінна з очною, вечірньою, заочною та екстернатом, що реалізується, в основному, за технологіями дистанційного навчання.

Наразі у зв'язку з військовою агресією Російської Федерації проти України Указом Президента України введено воєнний стан, тому всі заклади освіти за можливістю здійснюють навчання в дистанційній формі. Актуальність проблематики дистанційної освіти під час воєнного стану, а також робота з різними платформами та онлайн інструментами, дає змогу сформулювати *завдання* роботи: проаналізувати технології, що застосовуються для належного проведення дистанційної освіти в умовах воєнного стану.

Платформи дистанційного навчання допомагають планувати та організовувати освітній процес, спілкуватися з великою кількістю учасників. Серед здобувачів середньої освіти відомі такі платформи як Zoom та Human.

Zoom – це сервіс для організації онлайн-зустрічей та відеозв'язку. Завдяки даній платформі викладач може презентувати матеріали на робочому столі комп'ютера, планшета чи смартфона; підключати велику кількість учасників; обмінюватися матеріалами.

Human - це українська компанія, що розробляє та впроваджує продукти для цифровізації українського освітнього процесу. Завдяки платформі здобувач освіти бачить електронний журнал, розклад занять, домашні завдання. В свою чергу викладач може прикріплювати матеріал у будь-якому форматі: документ, відео-фрагмент, зображення, інтерактивні презентації. Викладач має можливість коментувати виконані роботи здобувачів освіти. Також на платформі Human викладач та здобувач освіти можуть комунікувати у приватному чаті, якщо є така потреба.

Що стосується закладів вищої освіти, то тут відомими серед студентів є платформи Google Classroom та Google Meet, Moodle, а також вже вищезгаданий Zoom.

В Google Classroom - безкоштовний веб-сервіс, в якому викладач може прикріплювати файли, слідкувати за роботою студента, коментувати виконані роботи та виставляти оцінки. Подібна платформа Moodle також забезпечує ефективне інтернет-навчання. Викладач має можливість створити курс, додати усю необхідну інформацію в різноманітних форматах. Є можливість виставляти оцінки, коментувати роботи студентів, а також комунікувати у особистих повідомленнях.

Що стосується Google Meet, то це подібна платформа до Zoom, але аби нею користуватися потрібно мати електронну пошту. Google Meet має обмежену кількість учасників у конференції - 100 осіб, але в той же час не має обмеження часу.

Отже, сучасні цифрові технології є важливою складовою реалізації освітнього процесу загалом, так і дистанційного навчання, особливо під час воєнного стану в Україні. При цьому при проведенні бойових дій на окремих територіях відсутні можливості

доступу до світової мережі Інтернет для освітян і викладачів. Але держава намагається в повному обсязі реалізувати права людини та громадянина на освіту, шляхом надання доступу до платформ та онлайн інструментів всім учасникам освітнього процесу, доступними методами (встановлення обладнання супутникового зв'язку Starlink від Ілона Маска; зобов'язання вітчизняних операторів зв'язку надання безоплатного користування їх послугами тощо).

#### **Список використаної літератури**

1. Закон України «Про правовий режим воєнного стану». [Електронний ресурс] // Відомості Верховної Ради, 2015. Режим доступу: <https://zakon.rada.gov.ua/laws/show/389-19#Text>
2. Конституція України, прийнята на п'ятій сесії Верховної Ради України 28 червня 1996 р. [Електронний ресурс] // Відомості Верховної Ради України. – Режим доступу: <https://zakon.rada.gov.ua/laws/show/254к/96-вр#Text>
3. Концепція розвитку дистанційної освіти в Україні (затверджено Постановою МОН України В.Г. Кременем 20 грудня 2000 р.).

*Мельнік Анастасія Романівна,  
студентка III курсу,  
Спеціальності «Соціальна робота»*

*Науковий керівник:  
кандидат наук з державного управління, доцент  
Івженко І.Б.*

#### **«Соціально-психологічний тренінг як засіб формування здорового способу життя серед дітей та молоді»**

Протягом останніх десятиріч в Україні фіксується істотне погіршення стану здоров'я населення, що відображається у зростанні рівня захворюваності, смертності та скороченні тривалості життя. Безумовно стан здоров'я людини залежить не тільки від біологічних факторів, навколишнього та соціального середовища, а й від того, чи становить власне здоров'я людини для неї цінність, бо саме це визначає, якою мірою людина готова піклуватися про стан свого здоров'я, дотримуватися здорового способу життя, мати обізнаність щодо чинників, які визначають стан її здоров'я. Особливої уваги в питаннях збереження здоров'я привертає до себе молодь, як та категорія, яка вважає здоров'я цінністю, проте піклуватися про нього вона не зовсім готова. Так, за результатами дослідження «Ставлення молоді України до здорового способу життя», проведеного Державним інститутом розвитку сім'ї та молоді за підтримки ЮНІСЕФ на запитання щодо міри піклування про власне здоров'я більше половини респондентів (57,8%) обрали стриману відповідь - «посередньо піклуюся», та лише третина (32,2%) опитаних були більш впевнені стосовно власних дій та відповіли «добре піклуюся». Проте була й частка таких, що оцінили увагу до власного здоров'я дуже критично: 8,4% зупинилися на варіанті «погано піклуюся» [2].

Безумовно, що дитяче та молодіжне середовище потребує профілактичної роботи, спрямованої на формування здорового способу життя, створення та інтеграції сучасних методів та технологій щодо запобігання негативних наслідків у майбутньому. Тому тема даного дослідження є актуальною на даний час.

Профілактика негативних явищ у дитячому та молодіжному середовищі досліджуються у роботах таких науковців, як: Вакуленко О., Васильєв В., Вільчковський

Е., Власюк Г., Войтенко В., Голобородько Г., Головкова М., Громбах С., Дубогай О., Приходько Г. та багатьох інших. В наукових роботах зазначених вчених визначені чинники, шляхи, методи та напрямки процесів формування здорового способу життя [1]. До сучасних та ефективних методів профілактичної роботи, направленої на запобігання ризикованої поведінки в контексті здоров'я, відносять соціально-психологічний тренінг. Соціально-психологічний тренінг – це сукупність групових методів формування умінь і навичок самопізнання, спілкування та взаєморозуміння людей в групі [7].

Науковими дослідженнями встановлено, що людина, як правило засвоює лише близько 20-25% (або ще менше) інформації, яку вона чує або бачить, або чує та бачить одночасно. А коли люди беруть активну участь, наприклад, у обговоренні питань, рівень засвоєння зростає приблизно до 55-60%. Під час практичних дій, особливо коли люди обговорюють свої дії в ході практичних занять, рівень засвоєння зростає приблизно до 80%. Найвищий рівень засвоєння (близько 90%) спостерігається тоді, коли люди одразу застосовують набути знання в реальному житті та навчають інших. Таким чином соціально-психологічний тренінг є оптимальним засобом формування здорового способу життя дітей і молоді [3].

Висока ефективність тренінгового навчання є результатом того, що:

- цінується точка зору і знання кожного учасника;
- можна поділитися своїм досвідом і проаналізувати його у комфортній атмосфері без примусу;
- існує можливість вчитися, виконуючи практичні дії;
- можна припускатися помилок, що не призводитиме до покарання або негативних наслідків;
- немає оцінок та інших «каральних» засобів оцінювання нових знань [5].

Суттєвою перевагою соціально-психологічного тренінгу є те, що він дає унікальну можливість вивчити складні, емоційно-значимі питання в безпечній обстановці, а не в реальному житті з його загрозами та ризиками. Тренінг дозволяє вчитися без хвилювання стосовно неприємних наслідків, які можуть виникнути у випадку прийняття неправильного рішення [6].

Використовуючи тренінгові технології, фахівець соціальної роботи сприяє рефлексії учасниками тренінгу отриманих знань, які мають трансформуватися через інтелект, досвід, емоційні переживання суб'єкта діяльності, що значною мірою забезпечує адекватний зворотний зв'язок. У процесі тренінгу, учасники, завдяки зворотному зв'язку, виявляють брак умінь та навичок, так звані «білі плями» теоретичних знань, а також неадекватність наявних установок і стереотипів. Це сприяє корекції неефективних моделей поведінки та їх заміні на нові, ефективніші [6].

Мета соціально-психологічного тренінгу полягає не в аналізі та інтерпретації проблем особистості, задля подальшого їх усунення або зміни мотивації поведінки, а в активному, свідомому навчанні бажаної поведінки [4].

Структуру соціально-психологічного тренінгу щодо профілактики здорового способу життя серед дітей та молоді можливо розподілити на три частини:

1. *Вступна частина*, метою якої є створення позитивної атмосфери в групі, прийняття правил, за якими будуть працювати учасники та формування їх явлень стосовно мети, завдань та кінцевих результатів тренінгу [3].

2. *Основна частина*, яка складається з послідовних блоків, що спрямовані на визначення проблеми, котрій присвячений тренінг; пошук шляхів її розв'язання; розвиток практичних навичок, а саме формування нових практичних навичок та певних дій або зміна відповідних старих стереотипів, основною метою яких є поліпшити стан здоров'я [3].

3. *Завершальна частина*, яка сприяє самоаналізу учасників процесу, стимулює народження нових ідей, допомагає зрозуміти, наскільки учасники досягли поставленої мети, допомагає коригувати плани наступних занять [3].

Таким чином, ефективність соціально-психологічного тренінгу, як засобу формування здорового способу життя серед підлітків та молоді зумовлена широким спектром його можливостей : це і формування практичних навичок щодо підтримки здорового способу життя, і розвиток рефлексивних здібностей учасників, зміна стереотипів, що заважають особистості справлятися з нестандартними ситуаціями, зрештою, участь у тренінгу розкриває широкі можливості самореалізації підлітків та молоді.

### Список використаної літератури

1. Гусева Н. А. Тренинг предупреждения вредных привычек у детей. Програма профілактики злоупотребления психоактивными веществами / Гусева Н. А. ; под ред. Л. М. Шипицыной. – СПб. : Речь, 2003. – 256 с.
2. МОТИВАЦІЯ ФОРМУВАННЯ ЗДОРОВОГО СПОСОБУ ЖИТТЯ СЕРЕД РІЗНИХ КАТЕГОРІЙ НАСЕЛЕННЯ [Електронний ресурс]. – Режим доступу: <file:///C:/Users/%D0%A2%D1%8F%D1%84/D0%A2%D1%8F%D1%84/Downloads/5102-%D0%A2%D0%B5%D0%BA%D1%81%D1%82%20%D1%81%D1%82%D0%B0%D1%82%D1%82%D1%96-18803-2-10-20151211.pdf>
3. Організація проведення тренінгу з формування здорового способу життя у дітей та молоді [Електронний ресурс]. – Режим доступу: <http://ir.library.nmu.com/bitstream/123456789/2635/1/%D0%9F%D1%80%D0%BE%D0%B2%D0%B5%D0%B4%D0%B5%D0%BD%D0%BD%D1%8F%20%D1%82%D1%80%D0%B5%D0%BD%D1%96%D0%BD%D0%B3%D1%83.pdf>
4. ОСОБЛИВОСТІ ОРГАНІЗАЦІЇ ПРОВЕДЕННЯ ПСИХОЛОГІЧНОГО ТРЕНІНГУ [Електронний ресурс]. – Режим доступу: <https://er.nau.edu.ua/bitstream/NAU/20664/1/%D0%91%D0%BB%D1%96%D0%BD%D0%BE%D0%B2%20%D0%9E.%D0%90.%20%D0%9E%D1%81%D0%BE%D0%B1%D0%BB%D0%B8%D0%B2%D0%BE%D1%81%D1%82%D1%96%20%D0%BE%D1%80%D0%B3%D0%B0%D0%BD%D1%96%D0%B7%D0%B0%D1%86%D1%96%D1%97%20%D0%BF%D1%80%D0%BE%D0%B2%D0%B5%D0%B4%D0%B5%D0%BD%D0%BD%D1%8F%20%D0%BF%D1%81%D0%B8%D1%85%D0%BE%D0%BB%D0%BE%D0%B3%D1%96%D1%87%D0%BD%D0%BE%D0%B3%D0%BE%20%D1%82%D1%80%D0%B5%D0%BD%D1%96%D0%BD%D0%B3%D1%83.pdf>
5. Соціально-просвітницькі тренінги з формування мотивації до здорового способу життя та профілактики ВІЛ\СНІДУ [Електронний ресурс]. – Режим доступу: [http://enpuir.npu.edu.ua/bitstream/handle/123456789/16762/%D0%A1%D0%BE%D1%86\\_%D0%BF%D1%80%D0%BE%D1%81%D0%B2\\_%D1%82%D1%80%D0%B5%D0%BD\\_%D0%B3%D0%BE%D1%82.pdf?sequence=1&isAllowed=y](http://enpuir.npu.edu.ua/bitstream/handle/123456789/16762/%D0%A1%D0%BE%D1%86_%D0%BF%D1%80%D0%BE%D1%81%D0%B2_%D1%82%D1%80%D0%B5%D0%BD_%D0%B3%D0%BE%D1%82.pdf?sequence=1&isAllowed=y)
6. Сучасні технології збереження здоров'я учнів: кращий досвід [Електронний ресурс]. – Режим доступу: [https://lib.iitta.gov.ua/705367/1/%D0%97%D0%B1%D0%B5%D1%80%D0%B5%D0%B6%D0%B5%D0%BD%D0%BD%D1%8F\\_%D0%B7%D0%B4%D0%BE%D1%80%D0%BE%D0%B2%D1%8F.pdf](https://lib.iitta.gov.ua/705367/1/%D0%97%D0%B1%D0%B5%D1%80%D0%B5%D0%B6%D0%B5%D0%BD%D0%BD%D1%8F_%D0%B7%D0%B4%D0%BE%D1%80%D0%BE%D0%B2%D1%8F.pdf)
7. Фопель К. Технология ведения тренинга . Теория и практика/Пер. снем. – М.: Генезис, 2003. – 272 с.

*Ян Мен'ї,  
аспірантка кафедри соціальної освіти  
та соціальної роботи,  
Спеціальності «Освітні, педагогічні науки»*

*Науковий керівник:*

### **«Клуб за інтересами як форма роботи по формуванню комунікативної культури студентів»**

Поглиблення взаємодії закладів освіти з об'єднаннями молоді залежить від зацікавленості першої сторони у розвитку ініціатив та інтересів студентів та від поінформованості про комунікацію з керівництвом ЗВО з іншого боку. Важливою умовою ефективного розвитку молоді, що навчається, є організація її позанавчальної діяльності, об'єднуючими центрами якої можуть стати студентські клуби.

Основою створення та існування клубного об'єднання є спільні інтереси його учасників, що сприяє спільній діяльності всіх членів клубу. У процесі спільної діяльності здійснюється вербальна та невербальна взаємодія членів студентського клубу, налагоджується система комунікації, обмін інформацією. Це відображається в тому, що розвиваються спільні цілі, цінності та традиції, формується система ролей (членство і лідерство), встановлюється особливий морально-психологічний клімат. Таким чином, відбувається інтеграція членів студентського клубу за інтересами у спільність, як зазначав О. Тадля, «формується стійке почуття усвідомлення своєї приналежності до групи, визнання її цілей, цінностей та норм» [2, с. 151]. Необхідно відзначити, що клубне об'єднання має певну автономію в порівнянні з іншими соціальними інституціями, ціннісні та нормативні орієнтації, що виробляються в ході міжособистісної взаємодії учасників клубу, опосередковані соціальними нормами, цінностями, установками суспільства.

Основні завдання діяльності «студентського клубу: 1) формування культури взаємоповаги всіх учасників клубної діяльності, толерантної поведінки у студентських колективах; 2) забезпечення індивідуального підходу до кожного учасника клубу; 3) сприяння повноцінному особистому розвитку студентів і створення необхідних умов для стимулювання самореалізації особистісних творчих здібностей, саморозвитку і самовиховання» [1, с. 42].

Однією з головних особливостей студентських клубів за інтересами як фактора самореалізації студентів є інтенсивність протікають у них комунікативних процесів. Інтенсивність комунікативних процесів у клубних об'єднаннях вищої школи зумовлена специфічною студентською субкультурою, соціально-психологічними особливостями студентства. Специфічність студентської субкультури полягає в особливому характері навчальної діяльності, пізнанні та спілкуванні, реалізації соціальних ролей, організації життєдіяльності студента. Спільність інтересів та потреб є основою формування особливої соціально-групової свідомості та особливих рис студентської моралі та етики.

В. Тюскля підкреслював, що у «студентському середовищі сильно розвинені групова солідарність, відтак, специфічність мікросередовища в студентських клубних об'єднаннях створює особливий морально-психологічний клімат, який характеризується такими показниками як: висока згуртованість студентського клубного колективу, порівняно невелика кількість внутрішньогрупових конфліктів, значний обсяг взаємних переваг, високий рівень взаємної турботи тощо» [3, с. 253]. У зв'язку з цим у клубних об'єднаннях вищої школи відбувається посилення таких ознак клубу як єдність ціннісних орієнтацій учасників клубних об'єднань.

Участь студентів у роботі клубів сприяє формуванню і стимулюванню комунікативних якостей особистості. Включення молоді до суспільно-регулюючої форми проведення позаучбового часу, в тому числі до клубної діяльності, вирішує ряд завдань: забезпечує кероване спілкування; створює умови для самостійної творчої роботи, для формування моральних переконань, підвищення соціальної активності.

У студентських клубах за інтересами створюється особлива інтенсивність комунікативних процесів, обумовлена, університетським середовищем, соціально-психологічними та віковими особливостями студентства. Тому що в результаті

комунікативних процесів відбувається інформаційний обмін між особистістю та її соціальним оточенням, особлива інтенсивність комунікативних процесів у студентських клубах сприяє активній взаємодії особистості з соціокультурним середовищем, що становить основу процесів соціального виховання та самореалізації здобувачів вищої освіти.

Отже, студентські клуби - це об'єднання людей, яке засноване на спільній зацікавленості у певних видах діяльності з різних напрямків, створене на добровільних засадах. Студентські клуби є місцем для обміну думками та досвідом, що сприяє вдосконаленню знань студентів у професійній сфері діяльності та формуванню комунікативної культури. Діяльність у студентському клубі дозволяє розвинути ті вміння та здібності, які неможливо удосконалити у сфері навчальної діяльності, вона здійснюється в руслі певних інтересів та цілей, які ставить собі людина.

### **Список використаної літератури**

1. Гриньов С., Піддубна Ю. (2020). Європейський досвід діяльності студентських клубів з інтересами в умовах карантину. *Витоки педагогічної майстерності*, 26, 41-47.
2. Тадля О. (2015). Діяльність студентського клубу: понятійно-категоріальний апарат. *Українська культура: минуле, сучасне, шляхи розвитку*, 21, 150–156.
3. Тюска В. (2019). Становлення культури майбутніх педагогів в умовах клубної діяльності. *Вісник Рівненського державного гуманітарного університету*, 4, 252–257.

*Михайловська Анастасія Володимирівна,  
студентка IV курсу,  
Спеціальності «Політологія»*

*Науковий керівник:  
кандидат політичних наук, доцент  
Горбатенко І.А.*

### **«Особливості еволюції ролі ЗМК в політичному процесі України»**

ЗМК не є частиною української політичної структури. Виборці не обирають журналістів, і журналісти не мають жодних формальних повноважень чи привілеїв (окрім права на свободу висловлювань, поширення інформації та ідей). Вільне вираження поглядів і переконань разом із правом на інформацію є одним із фундаментальних прав людини, що закріплене у ст. 10 Європейської конвенції про захист прав людини й основоположних свобод і ст. 34 Конституції України. ЗМК не мають прямого впливу на людей, чиновників, звичайних виборців. Ні схвалення, ні упередженість у висвітленні новин не спонукають людей прийняти думку репортерів чи видавців [5].

Тим не менш, медіа-організації (і зокрема журналістська професія) користуються різними засобами непрямого впливу на політичні рішення. Вони формують ставлення українців до кандидатів на початку виборчого процесу та умови політичних дебатів. Вони також зосереджують увагу звичайних громадян на певних соціальних проблемах, вплив на які політики вважають такими, що заслуговують на увагу. А представники бюрократії часто використовують статті новин як непрямий засіб для спілкування один з одним або для того, щоб дізнатися, що відбувається в інших частинах уряду. З цих та інших причин ЗМК є критичними гравцями української політичної системи [1].

Засоби масової комунікації поділяються на два види: друковані ЗМК у вигляді газет і журналів і радіомовні та телевізійні засоби масової комунікації. Хоча більшість українців отримували новини з газет і журналів у 19-му та на початку 20-го століть, електронна журналістика, зокрема телевізійна, стала домінуючою за останні 50 років. Сьогодні розвиток технологій стирає відмінність між друкованими та мовними ЗМК.



Інтернет робить доступною інформацію, яка також публікується в газетах і журналах або представлена на радіо та телебаченні. Він також надає політичним партіям та їхнім кандидатам, групам інтересів та окремим особам вихід для власного політичного контенту.

Історики розпочинають родовід української преси від закордонних видань 18 ст. Із 1 січня 1776 у Львові почав свою роботу французькомовний тижневик "Gazette de Léopol" ("Львівська газета"). Часопис проіснував один рік, подавав європейські та місцеві новини, а також інформацію з Наддніпрянської України. Зокрема, з його шпальт львів'яни дізналися про те, що резиденцію генерал-губернатора Малоросії П.Румянцева-Задунайського було перенесено з Глухова до Києва; а також, що Запорозьку Січ, яку було зруйновано нібито тому, що козаки заважали налагодженню торгового шляху Дніпром.

17 березня 1917 р. у Києві було створено Центральну Раду, яка прийняла на себе державну владу в Україні та проголосила, у числі інших демократичних свобод, свободу слова. Розпочався надзвичайно цікавий і важливий, багатий на події період історії української журналістики. Деякі дослідники називають березень 1917 р. "медовим місяцем" розвитку вітчизняної преси: краще назвати "медовим роком" період від цього березня до наступного.

Головною політичною темою "Нової Ради" в березні та квітні 1917 р. було проведення лінії на автономізацію України у відносинах із Росією. У газеті порушувалися проблеми не тільки відновлення українського культурного життя, а й задоволення потреб національних меншин. Не тільки в цій газеті, а й у цілому в пресі в той період з власними статтями нерідко виступали не тільки політичні лідери, а й тогочасні або майбутні голови держав і урядів, зокрема, голова Центральної Ради М. Грушевський, а також голова Генерального Секретаріату, письменник і видатний публіцист В. Винниченко, голова Директорії, також публіцист С. Петлюра, політичний діяч, вчений, публіцист С. Єфремов. Разом з основними авторами "Нової Ради" вони відстоювали інтереси української нації, ідею гармонізації національних відносин в українській державі, займали позиції боротьби проти "зоологічного" націоналізму, у перші місяці виступали за автономні права України на федералістських засадах [2].

Із початком Другої світової війни радіо стало джерелом неймовірного політичного впливу. Воно було основним джерелом інформації і засобом зв'язку: військові мали комунікацію на полі бою, цивільні збиралися біля радіоприймачів, щоб дізнатися останні новини, а державні керівники по радіо зверталися до свого народу і оголошували всесвітньо важливі рішення. Це зробило радіо основним інструментом пропаганди. Українське Радіо за роки Другої Світової війни жодного разу не припиняло роботу. Мовлення відбувалось із Харкова, куди довелося повернутися з початком воєнних дій, згодом – зі Сталінграда та Саратова. У 1941 році бандурист Українського радіо Андрій Бобир отримав повістку на фронт, де служив у авіації. З інструментом музикант розлучатися не збирався, тому перевозив бандуру у крилі літака. Саме на цій бандурі по закінченню війни Андрій Бобир виконав музичний позивний Українського радіо – "Реве та стогне Дніпр широкий" композитора Данила Крижанівського [4].

Окрім надання людям новин та інформаційних програм, телебачення дозволило українцям зрозуміти політичний процес і фактично стало частиною цього процесу. Аналізуючи події в СРСР наприкінці 1980-х, можна побачити, що гласність спочатку була не самоціллю, а інструментом демократизації і політичних реформ в СРСР, які повинні були зміцнити соціалістичний лад. Звільнена (але керовані) ЗМК були по суті єдиним вірним союзником М. Горбачова в боротьбі з консервативними силами в партапараті. Особлива роль відводилася телебаченню. М. Горбачов першим із радянських політиків зрозумів всю його міць в якості політичної зброї та засобу для створення іміджу і проведення курсу реформ. Для радянського лідера телебачення стало насамперед інструментом формування величезної популярності в суспільстві, яка була так необхідна йому для боротьби з консерваторами у партійному апараті. М. Горбачов був одним із

перших радянських політиків, якому вдалося використати можливості ТБ в найбільш повній мірі. Прямі телетрансляції поточних політичних подій (наприклад, з'їздів народних депутатів), рясний потік документальних і художніх стрічок про недоступні раніше факти радянської історії сприяли політизації мас [3].

В умовах сучасного політичного процесу в Україні як процесу і результату взаємодії людей з приводу завоювання, утримання і використання влади комунікація стає одним із головних засобів ведення політичної боротьби, основним механізмом сучасного політичного процесу, провідним інструментом легітимізації влади та її рішень.

Аналіз вітчизняного політичного процесу дозволяє зробити висновок про те, що всі значущі фінансово-промислові та політичні угруповання здійснювали просування своїх політичних і економічних інтересів шляхом впливу на смисловий простір ЗМК, беручи участь у формуванні великих медіа-холдингів. Цей процес відбувається в усьому світі, але в Україні він носить гранично виразний і своєрідний характер. Через відсутність в Україні стійких політичних інститутів великі політизовані медіа-холдинги стали грати фактично роль квазі-партій, які забезпечували інформаційну підтримку і зв'язок з електоратом, мобілізацію ресурсів та лобіювання тих чи інших рішень [6].

Разом з тим, зростання політичної самосвідомості населення, формування громадянського суспільства і великих політичних партій, потреба в створенні хоча б видимості об'єктивності поступово знижують вплив медіа-холдингів на політичний процес. Відкрита політизація ЗМК призводить до того, що довіра до них падає, змінюючись підозрами в абсолютній ангажованості. Сьогодні вже є приклади того, що сприяння великих медіа-холдингів не гарантує перемоги на виборах і навряд чи може вважатися повноцінною заміною партійного апарату.

Тож, ЗМК активно впливають на формування суспільної свідомості, на діяльність політичних лідерів та інститутів, використовуються як засоби ведення політичної боротьби, просування тих чи інших політичних проектів у життя. Результатом широкого використання ЗМК в політичній боротьбі в Україні є своєрідна медіатизація політики та політизація ЗМК.

### Список використаної літератури

1. Бадрак В. В. Фактори ефективності впливу друкованих ЗМІ (преси) на електорат: дис. ... канд. філол. наук : 10.01.08 / Бадрак Валентин Володимирович; Київський національний ун-т ім. Тараса Шевченка. Інститут журналістики. – К., 2000. – 250 с.
2. Баранник М.В., Голубоцький П.В. ІСТОРІЯ ПРЕСИ В УКРАЇНІ [Електронний ресурс], Енциклопедія історії України, 2005. URL: [http://resource.history.org.ua/cgi-bin/eiu/history.exe?&I21DBN=EIU&P21DBN=EIU&S21STN=1&S21REF=10&S21FMT=eiu\\_all&C21COM=S&S21CNR=20&S21P01=0&S21P02=0&S21P03=TRN=&S21COLORTERMS=0&S21STR=Istoriya\\_presy\\_v\\_Ukr](http://resource.history.org.ua/cgi-bin/eiu/history.exe?&I21DBN=EIU&P21DBN=EIU&S21STN=1&S21REF=10&S21FMT=eiu_all&C21COM=S&S21CNR=20&S21P01=0&S21P02=0&S21P03=TRN=&S21COLORTERMS=0&S21STR=Istoriya_presy_v_Ukr)
3. Паасиліна Р. Гласність і радянське телебачення. Дослідження радянських ЗМІ та їх ролі в суспільстві 1985-1991 рр. Дослідження 5/1995.
4. Пристай Д. Як працювало радіо під час Другої світової війни. – [Електронний ресурс], Суспільне, 2020. – URL: <https://suspilne.media/32189-ak-pracuvalo-radio-pid-cas-drugoi-svitovoi-vijni-suspilne-videonovini/>
5. Шчепаньчик Д. Політизація засобів масової інформації, тобто журналісти на двох ставках / Даріуш Шчепаньчик. – [Електронний ресурс]. – URL : <http://elekcii.org/nie-tedy-droga/polityzacja-mediow.html>
6. Яковлев Д. В. Політична взаємодія як комунікативний процес : медіатизація, демократизація, раціоналізація : [монографія] / Д. В. Яковлев. – Одеса: Астропринт, 2009. – 288 с.

*Мищак Людмила Михайлівна,  
аспірантка I курсу,  
Спеціальності «Освітні, педагогічні науки»*

*Науковий керівник:  
кандидат педагогічних наук, доцент  
Міхєєва О.Ю.*

### **«Педагогічні умови інтеграції студентської молоді у соціокультурне середовище великого міста»**

Молодь як особлива соціально-демографічна група вважається найбільш динамічною частиною суспільства й характеризується специфічною роллю та місцем у системі громадського відтворення і соціального розвитку країни загалом, та часто описується науковцями (М. Алексєєва-Вовк, Р. Вайнола, С. Савченко, І. Кузнецова, Н. Рудкевич).

Реалізуючи відтворювальну, інноваційну й трансляційну функції, кожне нове покоління інтегрується до суспільства, заповнюючи різні позиції в його структурі. Під педагогічними умовами соціалізації молоді розуміється, по-перше, характер взаємозв'язків між суспільством як цілим і молоддю як його частиною, такі зв'язки виникають у процесі включення цієї соціально-демографічної групи до соціальної структури й спрямовані на підтримку та відтворення стійких громадських стосунків і цілісності суспільства; по-друге, сукупність процесів, що визначають різні форми внутрішньогрупової єдності молоді, та безпосередньо тісний взаємозв'язок з вищим навчальним закладом. Тому інтеграція охоплює два паралельні процеси: механічне включення до соціальної спільноти та усвідомлення себе частиною цієї спільноти.

Соціалізація – це сукупність усіх соціальних і психологічних процесів, завдяки яким індивід засвоює систему знань, норм і цінностей, що дозволяють йому функціонувати як повноправному члену суспільства. Вона містить не лише усвідомлювані, цілеспрямовані та контрольовані впливи, але й стихійні процеси, що впливають на формування особистості, частка яких за сучасних соціальних умов збільшується. Це процес становлення особистості, поступове засвоєння нею вимог суспільства, набуття соціально значимих характеристик свідомості та поведінки, що регулюють її взаємостосунки із суспільством. Соціалізація починається з перших років життя людини і триває упродовж усього життя.

Аналіз праць М. Алексєєвої-Вовк та С. Савченко дозволив нам визначити ті механізми, що, на нашу думку, більшою мірою обумовлюють успішність реалізації завдань соціалізації студентської молоді: міжособистісний механізм, інституційний механізм, механізми наслідування, ідентифікації, інтеріоризації та екстеріоризації. При цьому такі механізми як рефлексія та імпринтинг, ми вважали за доцільне опустити, оскільки процес їх впливу є психологічно прихованими [1].

Соціалізація людини відбувається за допомогою вище перелічених механізмів. Проте в різних статевовікових і соціально-культурних груп, у конкретних людей співвідношення ролі механізмів соціалізації різне, і часом ця відмінність дуже суттєва. Так, в умовах села, малого міста, селища, а також у малоосвічених сім'ях у великих містах суттєву роль може відігравати традиційний механізм. В умовах великого міста особливо явно діють інституціональний і стилізований механізми. Для людей явно інтровертного типу (тобто звернених всередину себе, підвищено тривожних, самокритичних) найважливішим може стати рефлексивний механізм. Ті або інші механізми відіграють різну роль у тих або інших аспектах соціалізації. Так, якщо мова йде про особливості студентства як соціальної групи, то дієвими, на нашу думку, є стилізований механізм та механізм наслідування зразків [2].

I. Кузнецовою виділено три основні етапи соціалізації, пов'язані з формуванням ціннісних орієнтацій молоді. На першому етапі відбувається усвідомлення певних цінностей і утворення на цій основі ціннісних уявлень на базі індивідуального досвіду особистості. Другий період юності – це час включення молоді у нову сферу соціального життя (навчання у ВНЗ, служба в армії, праця), де особистий досвід характеризує такий рівень життєдіяльності людини, при якому ціннісні уявлення тісно пов'язані із задоволенням життєво необхідних потреб, а тому часто випадкові й обмежено егоїстичні. Проте на цьому етапі виявляються риси регулятивного процесу формування ціннісних орієнтацій завдяки додатковим знанням, що доповнюють індивідуальний досвід особистості. На третьому етапі переборюються протиріччя у свідомості молоді, розвивається і вдосконалюється система ціннісних орієнтацій на основі глибоко особистісного, ініціативно творчого ставлення до моральних цінностей як до сенсоутворюючих, базових цілей і засобів життєдіяльності людей. Цей етап є частиною системи керованих соціально економічних і соціально культурних факторів регуляції з боку суспільства та його соціальних інститутів [3].

Визначаючи значення вищого навчального закладу як інституту соціалізації наголосимо увагу на тому факті, що результатом соціально-виховної роботи ВНЗ має стати цілеспрямована підготовка студентської молоді до виконання соціальних функцій, до активної участі у соціальному та етнокультурному розвитку, безбар'єрної професійної та особистісної інтеграції в соціокультурне середовище[3]. Водночас результативність процесу соціалізації студентської молоді обумовлена активністю участі студента у цьому процесі, оскільки студент набуває якостей суб'єкта власної соціалізації.

#### **Список використаної літератури**

1. М. Алексєєва-Вовк Педагогічні умови соціалізації студентів засобами культури мовлення: автореф. дис... канд. пед. наук: 13.00.05 /Алексєєва Вовк Марія Ігорівна, Національний педагогічний ун-т ім. М.П.Драгоманова. – К., 2008. – 22 с.

2.Р. Вайнола, Н. Рудкевич Механізми соціалізації студентської молоді в освітньому середовищі вищого навчального закладу. Науковий часопис Національного педагогічного університету імені М.П. Драгоманова : зб. наук. пр. Серія 11: Соціальна робота. Соціальна педагогіка. 2016. Вип. 21. С. 3–8.

3. Г. Чуйко, М. Комісарик, Б. Леко. Особливості соціалізації студентської молоді. Збірник наукових праць Кам'янець-Подільського національного університету імені Івана Огієнка, Інституту психології ім. Г.С. Костюка АПН України / За ред. С.Д. Максименка, Л.А. Онуфрієвої. - Вип. 7. - Кам'янець-Подільський: Аксіома, 2010. с. 747.

*Мороз Єлизавета Вадимівна,  
студентка I курсу магістратури,  
Спеціальності «Соціальна робота»*

*Науковий керівник:  
кандидат педагогічних наук, доцент  
Голубенко Т.О.*

#### **«Концептуальні підходи формування здорового способу життя»**

Соціальні зміни, які виникають на сьогоднішній день в Україні, спонукають сферу молодіжної соціальної роботи сприяти розвитку студентської молоді, зокрема фізично і морально здорових, сильних, всебічно розвинених особистостей; спонукання їх до активного способу та здорового способу життя, що стає джерелом позитивного впливу, виховання в молодій особистості розуміння цінності здоров'я як пріоритетної та значущої потреби в житті, мотивації до самовиховання, прагненні вести активну життєву позицію.

Конституцією України визначено, що людина, її життя і здоров'я є найвищими соціальними цінностями держави. Формування здорового способу життя, виховання здорових, всебічно розвинених, патріотично налаштованих молодих громадян має стати державним пріоритетом, стрижнем, який об'єднає народ України в його намаганнях до національного відродження, повноцінного входження у світову спільноту. Сьогодні, коли Україна формується як розвинута, демократична, правова країна світу, послідовно наближає критерії та орієнтири національного розвитку до стандартів, прийнятих в країнах Європейського Союзу, не можна недооцінювати стан здоров'я, соціальне самопочуття населення в цілому і молоді зокрема. Якісний стан здоров'я молоді є показником цивілізованості держави [2].

Основні сучасні фактори ризику, що впливають на здоров'я молодих людей, такі:

- нерозумне харчування та недостатнє фізичне навантаження призводять до ожиріння та ожиріння, що може призвести до розвитку зайвої ваги;
- тривалий психологічний та емоційний стрес може вплинути на нервову систему людини та погіршити її розумову діяльність. ;
- алкоголізм, паління, вживання наркотиків можуть спричинити багато захворювань, які призводять до передчасної смерті (рак, отруєння, туберкульоз, самогубство, серцево-судинні захворювання);
- безвідповідальний секс шкідливий для репродуктивної функції (захворювання, що передаються статевим шляхом, ВІЛ, гепатит, небажана вагітність, безвідповідальний секс).

Державною цільовою соціальною програмою «Молодь України» на 2021-2025 роки визначено такі завдання щодо забезпечення здорового способу життя та сприяння благополуччю молоді:

- формування свідомого та відповідального ставлення до власного здоров'я;
- популяризації соціально безпечної поведінки, збереження репродуктивного здоров'я, у тому числі шляхом сексуальної освіти;
- запобігання соціально небезпечним захворюванням та різним формам залежності, у тому числі вживанню психоактивних речовин, наркотичних засобів, психотропних речовин, алкоголю та тютюнових виробів;
- розвитку безпеки життєдіяльності;
- посилення відповідального ставлення до навколишнього природного середовища та культури відповідального споживання;
- розвитку неформальних спортивних рухів, вуличних тренувань та фізичної культури;
- проведення інформаційно-просвітницьких кампаній для інформування молоді, зокрема вразливих категорій молоді, про можливості, наявні та нові інструменти, її права та обов'язки з метою її розвитку, участі та інтеграції у суспільне життя [1].

Отже, можна зазначити, що в Україні проблема підтримки здоров'я та формування здорового способу життя молоді відповідно до нормативно-правих актів та практики соціальної роботи є одним із пріоритетних напрямів діяльності та потребує гнучкий перехід до сталого розвитку, що забезпечить певний процес зміни ціннісних орієнтацій студентської молоді. Наразі можемо констатувати, що за окремими винятками, гостроту цих проблем в Україні не знято. А загострення соціально-економічної ситуації в країні через політичні події висувають перед державою нові стратегічні проблеми щодо здоров'я молодих громадян.

### Список використаної літератури

1. Постанова Кабінету Міністрів України «Про затвердження Державної цільової соціальної програми “Молодь України” на 2021-2025 роки» від 2 червня 2021 р. № 579 [Електронний ресурс] - Режим доступу: <https://zakon.rada.gov.ua/laws/show/579-2021-%D0%BF#Text>.

2. Формування здорового способу життя. Навчально-методичні рекомендації / Авт. колект. Т. Андріученко, О. Вакуленко, В. Волков, Н. Дзюба, В. Коляда, Н. Комарова, І. Пеша, Н. Тілікіна (кер. авт. колект. О. Вакуленко). К., ДУ «Державний інститут сімейної та молодіжної політики», 2018. 100 с.

*Надуда Аріна Олександрівна,  
студентка I курсу,  
Спеціальності «Політологія»*

*Науковий керівник:  
кандидат юридичних наук, доцент  
Дьоміна О.С.*

### **«Порівняльна характеристика цінностей лібералізму та неолібералізму»**

Ця тема є досить важливою для дослідження, адже імперативи ліберальної доктрини привнесли до світової системи цінностей і загальноприйнятих принципів ідею самоцінності людської особистості, створили цілий спектр світоглядних пріоритетів, які у процесі еволюції набули світового масштабу. Для розбудови демократичного суспільства, нам необхідні саме ці цінності - цінності лібералізму. Лібералізм не може існувати без демократії. На сьогодні лібералізм — одна з головних ідеологічних течій у світі. Ідеї індивідуалізму, особистої свободи, свободи слова, плюралізму, загальних прав людини, демократії тощо охопили усі континенти — від Тайваню до США, від ПАР до Фінляндії. Проте неоднорідність ліберальних ідей у різних країнах призвела до виділення окремих напрямків. Зокрема, одним з найновіших напрямків є неолібералізм. Хоча часто цю течію розглядають як суто економічну, але вона має і політичну спрямованість. З поширенням ідей цього напрямку в останні десятиліття виникає потреба з'ясувати основні подібності та відмінності між лібералізмом та неолібералізмом.

Лібералізм своїм корінням сягає в античність, у філософські ідеї Сократа і Зенона, а також римських стоїків (Сенеки, Епіктета, Марка Аврелія). Народження та торжество християнства позбавило ліберальну ідею актуальності, але остаточно її не поховало. Епоха гуманізму створила нове підґрунтя для відродження ліберальної ідеї, а релігійна Реформація підготувала духовну основу цього відродження.

Вперше ліберальні ідеї відбито у досвіді Французької буржуазної революції 1789–1794 рр. Ця революція породила перший офіційний документ лібералізму “Декларацію прав людини та громадянина”. XVIII ст. стало періодом формування системного богоборства та повалення християнських цінностей життя, а поряд з цим — початком процвітання лібералізму у його політичній (встановлення демократичних форм правління), економічній (відносини вільного ринку та принцип конкуренції), соціальній (встановлення загально прийнятих прав людини) та правовій (рівність кожного перед законом) сферах.

Головними цінностями лібералізму є:

- свобода індивіда та його особиста відповідальність за свої дії;
- важливість існування приватної власності як необхідного засобу реалізації індивідом його уявлень про особисте благо;
- рівність індивідуальних можливостей;
- верховенство права;
- уявлення про договірне походження правової держави з обмеженою законом владою;
- існування вільного ринку, конкуренції, особистої підприємницької ініціативи;
- толерантність та захист прав меншин [1, 23].

Наприкінці 30-х років XX століття з'являється термін “неолібералізм”, коли під час роботи колоквиуму американського журналіста У. Ліппмана виділилася група “неолібералів”, які вирішили повернутися до деяких ліберальних постулатів XIX століття [4, 19]. Головною ідеєю нової течії є відхід від класичного розуміння свободи індивіда до колективу: тепер індивід розглядається не як щось окреме, а як частина суспільства, яка має власні свободи. Також більш широку роль у неоліберальній концепції починає відігравати держава.

Не зважаючи на то, що неолібералізм — це фактично один з етапів лібералізму, ці дві течії мають відмінності у трактуванні головних цінностей, зокрема свободи. У класичному лібералізмі проголошувався культ свободи особистості, основою якого стали базові принципи: самоцінність індивіда, його відповідальність не лише перед суспільством, а й перед собою, право на самореалізацію кожного, вільний розвиток та самоствердження. Неоліберальна експлікація свободи означала „не відсутність обмежень, а здатність чи можливість людини – причому, на рівних з іншими – зробити для себе і суспільства дещо корисне” [5, с. 9].

Головним чином, неолібералізм відрізняється від класичного лібералізму в економічній сфері. Зокрема, відзначається посилення регулювання економіки державою. Якщо в класичному лібералізмі чільне місце посідала ідеологема “держава як нічний сторож”, то в теорії неолібералізму це місце стало належати ідеологемі “держави загального добробуту” [3, 179]. Тобто вільний ринок продовжує існувати як одна з головних цінностей ліберальної концепції, але якщо раніше держава не мала права втручатися в ринкові відносини, то тепер в окремих випадках їй надається таке право задля покращення економічного становища суспільства.

Політика “невтручання держави”, священна в класичному лібералізмі, порушується в неолібералізмі також і в соціальній сфері. Якщо у класичному лібералізмі втручання держави у соціальну сферу обмежене, то для сучасного лібералізму ідея державного регулювання соціальної сфери стала домінуючою, через що неолібералізм іноді називають “етатистською” формою лібералізму [2, 115]. Держава та індивід починають ставати партнерами у різних сферах життя.

Як для класичного лібералізму, так і для неолібералізму характерне однакове сприйняття природних прав людини. Держава відіграє роль механізму, який оберігає ці права. Якщо у класичному лібералізмі головними є права на життя, на свободу та власність, то у неолібералізмі на перших план виходять громадянські та політичні права.

Переглянуто було й концепцію індивідуалізму. Класичний лібералізм розглядає індивідуальність кожної людини як священну догму ідеології, він набуває радикального вигляду, акцентуючи увагу на унікальності кожної особи. У неолібералізмі ця ідея доповнюється: тепер вважається, що колектив формує індивіда, а не навпаки.

Висновки. Отже, порівняння цих складних ідеологій є важливим, особливо у контексті вибору найбільш оптимальної моделі устрою держави чи стратегії її розвитку. На прикладі розглянутих у контексті даного дослідження суджень стосовно ціннісних характеристик, які складають базис ліберальної теорії і практики, можна дійти висновку, що кожне з них дає новий образ лібералізму. Неолібералізм — це фактично один з етапів розвитку лібералізму.

### Список використаної літератури

1. Єремєєв О. С. Основні риси ліберальної політичної традиції в Канаді. *Наукові записки НаУКМА. Т. 45. Політичні науки.* 2005. С. 23–26.
2. Куц Г. Лібералізм класичний і сучасний: спільне та відмінне. *Наукові записки Інституту політичних і етнонаціональних досліджень імені І. Ф. Кураса НАН України.* Київ: ТОВ “Видавництво Дельта”, 2010. Вип. 5 (49). С. 120—130.
3. Куц Г. Неолібералізм: основні ідеї та інтерпретації. *Вісник Харківського національного університету імені В.Н. Каразіна.* 2015. Вип. 17(912). С. 174-183.



4. Політична думка XX – початку XXI століть: методологічний і доктринальний підходи: підручник: у 2-х т. Ред. Н. М. Хома. Львів: «Новий Світ-2000», 2017. Т. 2. 535 с.
5. Ровдо В. В. Идеология либерализма. Минск: Тонпик, 2007. 272 с.

*Носик-Руденко Юлія Олександрівна,  
студентка IV курсу,  
Спеціальності «Економічна теорія»*

*Науковий керівник:  
старший викладач  
Манжула Є.В.*

#### **«Аналіз ринку праці в умовах воєнного стану»**

Будь-який ринок в загальному сенсі – це система економічних відносин між продавцями і покупцями товарів і послуг. В класифікаційній структурі ринків особливе місце займає ринок праці, який є вершиною ринкових відносин, оскільки управління економікою представляє, перш за все, управління трудовою діяльністю. Ринок праці є органічною складовою економіки будь-якої країни, оскільки виконує функції механізму розподілу і перерозподілу суспільної праці за окремими сферами і галузями господарства, за критеріями ефективності праці і виробництва відповідно до структури суспільних потреб і форм власності, видів і форм зайнятості.

У сучасних умовах вирішення питань розвитку національної економіки, підвищення ефективності її функціонування тісно пов'язане з відтворенням робочої сили і, насамперед, із станом та тенденціями у сфері зайнятості. Питання розвитку ринку праці набувають особливої актуальності в умовах глобалізації, демографічної кризи, поширення міграційних процесів, реформування системи вищої освіти.

Серед найважливіших досліджень, які висвітлюють різні аспекти функціонування та регулювання зайнятості на національному та регіональному рівнях ринку праці слід відзначити наукові розробки С. Бандури, І. Бондаря, В. Васильченка, Е. Лібанової, В. Онікієнка, М. Поліщука, М. Шаленка, Л. Шевченка. Ризики на ринку праці, зокрема соціальні, мають місце у наукових працях провідних вітчизняних вчених В.В. Вітлінського, О.І. Ястремського. Однак, не зважаючи на значні дослідження даної теми залишається багато питань які потребують більш детального дослідження. Крім того необхідним є постійний моніторинг та швидке реагування на зміни щодо ситуації на ринку праці на національному та регіональному рівнях, дослідження середовища його функціонування в складних умовах воєнного стану країни. Так, сьогодні під впливом умов анексії частини території країни та ведення воєнних дій, аналіз основних показників стану ринку праці в Україні, а також визначення проблем розвитку є особливо актуальними.

Україна вже більше трьох місяців перебуває у стані війни з РФ. За цей час ринок праці встиг адаптуватися до нових умов і почав поступове відновлення. Позитивна динаміка незначна, адже нинішня криза на ринку праці найпотужніша за останні 10 років. Війна стала причиною появи нових тенденцій ринку праці, змін у поведінці як роботодавців, так і шукачів роботи. За офіційними даними більше половини підприємств України не можуть продовжувати роботу через активні бойові дії, руйнацію та порушення логістичних зв'язків [1].

Понад половини (53%) українців, які працювали до повномасштабної війни, зараз не працюють, 22% працюють у звичайному режимі, 21% – віддалено чи частково, і лише 2% знайшли собі нову роботу [2].

Про це свідчать результати шостого загальнонаціонального опитування: адаптація українців до умов війни, проведеного соціологічною групою Рейтинг 19 березня 2022 року [2].



Найбільше втрата роботи торкнулася: жителів Сходу країни (74%), молоді до 35 років (60%) та тих, хто залишив своє місто (66%) [3].

Економічне становище в результаті війни не змінилося лише у 18% громадян, у 52% воно значно погіршилося, у 28% швидше погіршилося [3].

Відтак від початку повномасштабної війни Росії проти України все більше наших громадян залишається без роботи. Когось відправили у відпустку, когось звільнили через те, що підприємство зупинилося, а чиєсь місце роботи було просто знищене ворогом. Хтось із цих людей пішов до армії, хтось – у волонтери, а хтось хоче знайти нову роботу, щоб продовжувати годувати сім'ю.

За словами експертів, найчастіше втрачають роботу ті, хто був зайнятий у роздрібному бізнесі, що опинився в зоні бойових дій. Та й у інших великих містах зараз спостерігаються проблеми з попитом, оскільки з мегаполісів масово їде споживач.

Також ніхто зараз не будуватиме нових будинків, не робитиме ремонти. Адже будь-якої миті будинок може бути знищений. Тож попит на робочу силу в Україні впав.

Відновлення попиту на фахівців буде після війни. Настане час для тих, хто займається будівництвом, ремонтом, логістикою, ландшафтними роботами, знову будуватимуть дороги.

Найбільш затребуваними спеціальностями наразі є [4]: продавець, касир, водій, робочі спеціальності (пекарі, майстри, вантажники, токарі тощо), медичний та аптечний персонал.

Найменше постраждали від військової кризи [4]: ІТ-сфера, виробництво та сільське господарство, сфера продажів, транспорт і логістика.

В пріоритеті українських компаній збереження та підтримка існуючих працівників. Відкриваються вакансії переважно на заміну співробітників, які виїхали, або підприємства після релокації шукають працівників на новому місці. Проте є частка тих компаній, які відкривають нові робочі місця.

Отже, за три місяці війни український бізнес встиг адаптуватися до нових умов. Проте збитки від воєнної агресії РФ великі, частина компаній була змушена припинити своє існування. Ринок праці, хоча й поживляється, проте не такими значними темпами, як хочеться. Внаслідок війни зарплати українців зменшилися, деякі спеціалісти втратили роботу, деякі професії втратили свою актуальність. Компанії були змушені релокуватися у безпечні регіони, тому змінилася структура ринку праці в розрізі регіонів. Попит на роботу перевищує пропозиції, рівень безробіття високий. Проте є підстави сподіватися, що позитивна динаміка відновлення ринку праці збережеться, і в майбутньому можна буде побачити кращі аналітичні показники.

### Список використаної літератури

1. Офіційний сайт Державної служби статистики [Електронний ресурс]. URL: <http://www.ukrstat.gov.ua>.
2. Шосте загальнонаціональне опитування: адаптація українців до умов війни (19 березня 2022). [Електронний ресурс]. URL: [https://ratinggroup.ua/research/ukraine/shestoy\\_obschenacionalnyy\\_opros\\_adaptaciya\\_ukraincev\\_k\\_usloviyam\\_voyny\\_19\\_marta\\_2022.html](https://ratinggroup.ua/research/ukraine/shestoy_obschenacionalnyy_opros_adaptaciya_ukraincev_k_usloviyam_voyny_19_marta_2022.html)
3. Ринок праці воєнного часу у цифрах та фактах [Електронний ресурс]. URL: <http://ukrpohliad.org/economics/rynok-pratsi-voennogo-chasu-u-tsyfrah-ta-faktah.html>
4. Робота під час війни в Україні. Де і як шукати [Електронний ресурс]. URL: <https://www.nta.ua/roboata-pid-chas-vijny-v-ukrayini-de-i-yak-shukaty/>

*Нестерова Марія Олександрівна  
студентка IV курсу,  
Спеціальності «Соціальна робота»*

**«Інтелектуальна гра як засіб стимулювання  
пізнавальної активності підлітків»**

Проблема виховання соціально-активного підлітка, який може вільно орієнтуватися у потоці інформації гостро стоїть перед сучасністю. Тож провідною у розвитку пізнавальної активності має стати цілісна система розвиваючого навчання, яка підштовхує шукати новітні підходи для підвищення інтелектуальної активності особистості.

Пізнавальна активність завжди була у центрі досліджень різних наук: психології, філософії, соціології, педагогіки. Пильну увагу їй приділяли такі філософи та соціологи як Є. Головаха, Н. Соболева; психологи і педагоги Л. Аристова, М. Боришевський, І. Лернер, В. Лозова, О. Коберник, М. Скаткін, С. Собко, Т. Титаренко, Т. Шамова, Г. Щукіна та ін.

Пізнавальна активність – стан готовності до діяльності; вид активності, що проявляється у формах мимовільної уваги, цікавості, творчості. Будь-який процес пізнання та пізнавальної діяльності, на думку К. Платонова, неможливий без таких основних процесів і дій, як сприймання, розуміння, осмислення, узагальнення, закріплення і застосування.

Загалом у психолого-педагогічній літературі вчені виокремлюють такі важливі компоненти пізнавальної активності суб'єкта, як:

- 1) мотиваційний (потреби, інтереси, ціннісні орієнтації, установки);
- 2) операційний (репродуктивні, стандартизовані, пошукові, творчі дії);
- 3) інформаційний (сприйняття матеріалу, зв'язок відомого з невідомим, актуалізація матеріалу).

Пізнавальна активність людини змінюється у різні періоди її життя. Дослідження щодо механізму розвитку пізнавальних процесів здобувачів освіти спрямовані на вивчення вікових особливостей і вікових проявів ставлення дітей до навчальної діяльності. Вченими виявлено, що з віком пізнавальні процеси набувають іншого характеру. Відомий грузинський педагог Ш. Амонашвілі вважає, що «сутність пізнавальної активності школяра ... не можна звести до сутності пізнавальної активності дорослої людини, яка зайнята перетворенням дійсності, а тим більше вченого» [2, с. 6].

У грі найповніше проявляються індивідуальні особливості, інтелектуальні можливості, нахили, здібності особистості. Гра належить до традиційних і визнаних методів навчання й виховання дошкільників, молодших школярів і підлітків. Цінність цього методу полягає в тому, що в ігровій діяльності освітня, розвиваюча й виховна функція діють у тісному взаємозв'язку. Гра як метод навчання організовує, розвиває дітей, розширює їхні пізнавальні можливості, виховує особистість. Різновидом ігор є інтелектуальні. Інтелектуальна гра – це гра, в якій поєднання інтелектуальних емоцій і розумових операцій під час вирішення низки проблемних ситуацій, що виникають в процесі гри, дозволяє удосконалювати інтелектуальну самостійність індивіда.

Інтелектуальні ігри полягають в інтелектуальних емоціях, у тому особливому емоційному мікрокліматі, який стимулює і інтелектуальні почуття, такі як зацікавленість, здивування, задоволення від розумового напруження та переборення труднощів. Мета інтелектуальних ігор – розумове самоствердження, формування «Я-образу». Багато з різновидів цих ігор відбувається сам на сам – тобто дитина грає сама із собою (ребуси, кросворди, шаради, анаграми, метаграми, загадки, чайнворди), партнер їй не потрібний [3, с.535].

Діапазон інтелектуальних ігор надзвичайно широкий. На основі аналізу психолого-педагогічної літератури, враховуючи психологічні особливості ігрової діяльності, у яку включається особистість, ми пропонуємо таку класифікацію інтелектуальних ігор:

1) вікторини та конкурси типу «Що? Де? Коли?», «Брейн-ринг», «Своя гра» тощо. Умовно цей вид інтелектуальних ігор можна віднести до наймолодших, оскільки їх поява пов'язана з розвитком засобів масової інформації;

2) «розумові вправи». До таких ігор можна віднести різноманітні головоломки і маніпуляції з цифрами, логічні головоломки, ігри із словами, навчальне лото, навчальне доміно, ребуси числові, ребуси буквені, послідовності, кросворди, чайнворди, натворди і т.п.;

3) настільні ігри: шахи, шашки, ерудит (Scrabble), карткові ігри і т.п.

4) комп'ютерні ігри. Під комп'ютерною грою звичайно розуміється комп'ютерна програма, що служить для організації ігрового простору і організації взаємозв'язку між гравцями або сама виступає в ролі партнера по грі. Виділяють такі жанри комп'ютерних ігор: ігри-дії (від англ. Action); симулятори (від англ. Simulation); стратегії (від англ. Strategy); спортивні; пригодницькі (або квести, від англ. Quest); ролеві ігри; головоломки, логічні ігри, пазли (від англ. Puzzle).

Таким чином, інтелектуальна гра – це гра, в якій поєднання інтелектуальних емоцій і розумових операцій під час вирішення низки проблемних ситуацій, що виникають в процесі гри, дозволяє удосконалювати інтелектуальну самостійність індивіда.

### **Список використаної літератури**

1. Івахненко В.О. Інтелектуальна гра в освітньому процесі. *Літні наукові дискусії, XXI Міжнародна науково-практична Інтернет конференція*. м. Вінниця, 15 червня 2018 року. Ч.5, 2018. с.36-41.

2. Саглаєва О.П. Психолого-педагогічні умови формування та розвитку пізнавальної мотивації підлітків під час вивчення англійської мови : Досвід роботи. Херсон, 2019. URL: <http://kochubeevska-gromada.com.ua/data/documents/DOSVID-SAGLAIeVOYi-O.P.pdf> (дата звернення: 10.05.2022).

3. Скалич Л. Дитяча гра – невід'ємний компонент української етнопедагогіки, Дрогобич, 2013. с.532-537. URL: [https://dspu.edu.ua/native\\_word/wp-content/uploads/2016/04/2013-70.pdf](https://dspu.edu.ua/native_word/wp-content/uploads/2016/04/2013-70.pdf) (дата звернення: 10.05.2022).

4. Чернова Н.С. Інтелектуальна гра, як метод пізнавальної діяльності студентів: Методична розробка. Кривий Ріг, 2017. 22 с. URL: <https://fs02.vseosvita.ua/02007a2c-214b.pdf> (дата звернення: 08.05.2022).

*Оліферук Наталія Леонідівна,  
студентка IV курсу,  
Спеціальності «Соціальна робота. Соціальна педагогіка»*

*Науковий керівник:  
кандидат педагогічних наук, доцент  
Костюшко Г.О.*

### **«Неповнолітні, що перебувають у конфлікті з законом, як об'єкт соціально-педагогічної роботи»**

Становлення України як правової держави супроводжується багатьма негативними явищами та тенденціями в економічній і соціальній галузях. Як наслідок, цілий ряд виниклих чинників, таких як соціальна дезадаптація, криза духовності, девальвація моральних цінностей, ослаблення внутрішньосімейних зв'язків, ріст соціального сирітства призвели до різкого загострення криміногенної обстановки серед неповнолітніх і молоді.

Протиправна поведінка підлітків - соціально-правове явище, бо сама цифра злочинності складається з суми досконалих у даному суспільстві й у даний період часу злочинів. Станом на кінець 2015 року на обліку кримінально-виконавчої інспекції перебував 1931 молодий засуджений. З їх числа переважна більшість - засуджені до покарання у вигляді відбування покарання з випробуванням.

Обов'язковою умовою залучення особи до кримінальної відповідальності є досягнення нею певного віку. Особистість є суб'єктом злочину і може притягатися до кримінальної відповідальності, якщо вона в момент скоєння злочину досягла 16 років. У той же час, за ряд тяжких злочинів, наприклад, убивство, грабіж, зґвалтування, закон встановлює кримінальну відповідальність із 14 років.

Об'єктивно виникає питання: з чого виходив законодавець, установлюючи в законі такий вік притягання до кримінальної відповідальності? Неповнолітні у віці 14 - 16 років досягають такого ступеня розумового та вольового розвитку, який дозволяє їм критично осмислити свої вчинки. У цьому віці вони можуть усвідомлювати суспільну небезпеку своїх дій і в змозі контролювати їх.

До соціальних інституцій, що беруть участь у організації соціально-виховної роботи з неповнолітніми засудженими, належать органи місцевої законодавчої та виконавчої влади, районні та міські центри соціальних служб для сім'ї, дітей і молоді, служба у справах дітей, територіальні органи внутрішніх справ, суд, прокуратура, органи праці та соціального захисту населення, центри зайнятості, освітньо-виховні, психологічні, медичні, спортивні, мистецькі, промислові, соціально-захисні, релігійні, громадські установи та організації, окремі особи, волонтери, соціальні працівники та ін. [4].

Вивчення питань конкретно ресоціалізації, соціальної адаптації, організації перевиховання неповнолітніх і молоді останніми роками стало традицією вітчизняної соціальної педагогіки. Ця проблема актуалізує в собі дослідження ряду напрямків: педагогічні основи ресоціалізації злочинців (А. Капська, О. Вакуленко, Т. Журавель, В. Синьов, Г. Радов, В. Кривуша, О. Беца), перевиховання неповнолітніх засуджених в умовах виховних колоній (І. Башкатов, П. Вівчар, В. Кривуша, В. Кудрявцев, В. Синьов, М. Фіцула), профілактика правопорушень серед молоді (Ю. Александров, І. Дегтярьов, В. Оржеховська, В. Тарарухін). Водночас, незважаючи на те, що в науці накопичено вагомий фонд наукових знань із досліджуваної проблеми, є ряд аспектів, що вивчені недостатньо з огляду на кардинальні зміни соціуму, а також появу та розвиток нових соціально-педагогічних ідей і теорій.

Найбільш ранні виявлення та своєчасне вживання необхідних профілактичних заходів до підлітків, що здійснюють перші, такі, що не представляють великої суспільної небезпеки, правопорушення, в значній мірі дозволяють не допустити формування у цих осіб стійкої спрямованості на здійснення надалі яких-небудь злочинів. Наголошується зростання злочинів, здійснених неповнолітніми як чоловічої, так і жіночої статі на ґрунті пияцтва, токсикоманії та наркоманії. Кожен п'ятий злочин скоюється неповнолітніми в стані алкогольного або наркотичного сп'яніння.

Збільшується кількість злочинів, що здійснюються неповнолітніми з психічними відхиленнями. Сюди відносять різні види неврозів, помірну дебільність, психопатію, алкоголізм, сексуальні розлади. В більшості випадків вони придбані не в результаті обтяженої спадковості, а внаслідок несприятливих умов життя та виховання. Подібної точки зору дотримуються багато соціальних педагогів.

Не маючи можливості законним шляхом задовольняти свої потреби, багато підлітків починають «робити гроші» та здобувати необхідні речі та продукти в міру своїх сил і можливостей, часто шляхом скоєння злочину [1].

За спостереженнями соціальних працівників, серед неповнолітніх із неблагополучних сімей інтенсивність злочинності особливо висока. В основному, в цих сім'ях процвітають пияцтво, наркоманія, проституція, відсутні які-небудь етичні засади,

елементарна культура. Фахівці різних наук приводять значні цифри, кажучи про неповнолітніх, страждаючих психічними захворюваннями, які не засуджуються. Психічні розлади дітей - багато в чому результат і спадщина відповідної поведінки та життя їх батьків-алкоголіків, наркоманів.

Отже, в нашому дослідженні постає потреба вивчити та узагальнити вітчизняний і зарубіжний досвід організації соціально-педагогічної роботи з неповнолітніми, що перебувають у конфлікті з законом, охарактеризувати соціальну категорію отримувачів соціальних послуг, розробити зміст і методи соціально-педагогічної роботи з неповнолітніми правопорушниками.

### **Список використаної літератури**

1. Волошина Л. А. Перспективи впровадження багатовісьової версії МКХ-10 в практику судово-психіатричної експертизи неповнолітніх (огляд літератури) // Архів психіатрії. 2010. Т. 16, № 3. С. 50–54.
2. Головка Н. І. Соціальна профілактика правопорушень: навч. посіб. / Н. І. Головка. К.: ДП «Видавничий дім «Персонал», 2017. 174 с.
3. Греса Н. В. Психологічні особливості емоційного інтелекту неповнолітніх правопорушників / Н. В. Греса // Вісник Харківського університету. Серія Психологія. 2008., - 793. С. 53-58.
4. Караман О. Л. Теорія та практика соціально-педагогічної роботи з неповнолітніми засудженими в пенітенціарних закладах України: дис... д-ра пед. наук: 13.00.05 / Олена Леонидівна Караман. Луганськ, 2013. 504 с.

*Останчук Вікторія Віталіївна,  
аспірантка IV курсу,  
Спеціальності 231 «Соціальна робота»*

*Науковий керівник:  
доктор педагогічних наук, професор  
Карпенко Олена Георгіївна*

### **«Професійний саморозвиток особистості як психолого-педагогічна проблема»**

Стратегія вищої освіти, яка орієнтована на гуманістичну парадигму, утверджує сучасного студента як суб'єкта власного розвитку, готового до пошуків особистісних ідеалів, розкриття власного духовного світу. Вирішення цього завдання у системі освіти пов'язане з необхідністю створення оптимальних педагогічних умов для самореалізації студента.

Потреба в саморозвитку в студентському віці є надзвичайно актуальною, тому важливим є пошук діяльності, в якій студент міг би не лише актуалізувати свої здібності, досягти успіху, але й отримати схвальну оцінку окремих людей, відчути задоволення і внутрішній комфорт.

Під «саморозвитком» науковці (О, Главацька, С. Карпенчук, В. Лозовий та ін.) розуміють становлення, самовизначення; здатність самостійно ставити і вирішувати завдання на самовиховання; саморух, що призводить до якісних змін системи; активність особистості.

*Професійний розвиток* соціального працівника - це свідомий, цілеспрямований процес підвищення рівня своєї професійної компетентності й розвитку професійно значущих якостей відповідно до зовнішніх соціальних вимог, умов професійної діяльності та власної програми розвитку.

*Професійно-особистісний саморозвиток* здійснюється з допомогою механізмів самопізнання, самоорганізації, самоосвіти, самооцінки, саморегуляції як прагнення до

самоактуалізації на основі розвитку професійного мислення, реалізації творчого потенціалу, різноманітних форм дослідницької діяльності та інших способів інтенсифікації цього процесу.

За основу розуміння *структури професійного саморозвитку* ми вибрали розроблений В. Хоменко [6] компонентний склад, до якого входять:

- *самовизначення* як вироблення своєї життєвої позиції, свого світогляду, ставлення до себе і навколишнього світу, розуміння суспільних процесів, вміння поставити перед собою завдання і відповідно діяти;

- *самореалізація* – утвердження себе як особистості, яка не обмежує власні інтереси і інтереси оточуючих, а також розвиває творчі здібності ;

- *самоорганізація* як якість, властиве кожній людині і особливо важлива для вчителя, який повинен мати навички елементарної психічної саморегуляції;

- *самореабілітація* як наявність у людини можливостей захистити себе культурними способами в несприятливому оточенні, відстояти свою позицію, створити позитивний мікроклімат;

- *вміння долати конфлікти без нервових перевантажень*, здатність зняти напругу; управляти не тільки своєю психікою, своїми емоціями, а й своїм тілом; вміння відпочивати, адекватно оцінювати себе та інших.

У нашому дослідженні ми звертаємося до характеристики закладу фахової передвищої освіти (ЗФПО), взявши за основу спосіб аналізу навчальних установ, які провають активну позанавчальну діяльність [5].

Отже, на підставі аналізу теоретичних джерел з проблеми дослідження під ***професійним саморозвитком ми розуміємо свідому діяльність людини, спрямовану на повну самореалізацію себе як особистості в тій соціальній сфері, яку визначає її майбутня професія.***

Студенти реалізували волонтерські програми «Наше суспільство», «Наше довкілля», дозвілєві програми для людей похилого віку («Гості в дім – радість у дім»). При цьому ми залучали студентів до комплексної форми соціально значущого проекту «Вітер з України», в якому кожен із учасників самостійно визначався з соціальною роллю, що засвідчувало сформованість у студентів самооцінки й організаційних умінь.

Формування позитивного ставлення студентів до позанавчальної діяльності та прояв ініціативності, самостійності, відповідальності і самоконтролю – сприяла засвоєнню способів організації власної дії, оцінюванню власного «Я», ставлення до саморозвитку і самокорекції. Це особливо простежується у практичній роботі студентів (на заняттях у Школі волонтерства для студентів 2-3 курсів). Студенти включались у самостійну позанавчальну діяльність (презентація результатів студентського творчого гуртка, студії, організація рекламно-інформаційної компанії із студентами молодших курсів у ході підготовки фестивалю, конкурсу, творчого звіту).

Таким чином, нами встановлено, що формування саморозвитку у процесі позанавчальної виховної роботи в умовах ЗФПО буде більш ефективним за умови здійснення практичних дій студентів у різних видах соціально-виховної діяльності.

#### **Список використаної літератури:**

1. Главацька О. Л. Основи самовиховання особистості : навч.-метод. посіб. / Главацька О. Л. – Тернопіль : Книга, 2008. – 206 с.

2. Карпенко О.Г. Роль педагогічних можливостей у процесі громадянського становлення студентів/ОГ Карпенко//Науковий часопис Національного педагогічного університету імені МП Драгоманова. Серія 11: Соціальна робота. Соціальна педагогіка.-2018.-Вип. 24 (2).-С. 224-231.

3. Карпенчук С.Г. Самовиховання особистості: навч. посіб. / С.Г. Карпенчук. – К.:ІЗМН,1998. – 216 с.

4. Лозовий В.О. Саморозвиток особистості у філософській рефлексії та соціальній практиці: монографія / В.О. Лозовий, Л.В. Сідак. – Х. : Право, 2006. – 256 с.
5. Мельничук І. Теорія і практика професійної підготовки майбутніх соціальних працівників засобами інтерактивних технологій : монографія / Мельничук І. – Тернопіль : Економічна думка, 2010. – 326 с.
6. Хоменко В. М. Цивілізаційний статус особистості: глобальні проблеми і перспективи розвитку (соціально-філософський аспект) [Текст] : дис... канд. філос. наук: 09.00.03 / Хоменко Володимир Миколайович ; НАН України, Ін-т філософії ім. Г. С. Сковороди. - К., 2002. – 196.

*Откидач Людмила Михайлівна,  
студентка 1 курсу ОР «магістр»,  
Спеціальності «Соціальна робота. Соціальна педагогіка»*

*Науковий керівник:  
кандидат психологічних наук, доцент  
Ясточкіна І.А.*

### **«Особливості прояву комп'ютерної залежності у дітей»**

У XXI столітті, столітті цифрових технологій, відбувається стрімке зростання і омолодження проблеми комп'ютерної залежності. Діти починають своє знайомство з такими пристроями, як комп'ютер, планшет, смартфон вже в ранньому віці.

Актуальність дослідження проблем комп'ютерної залежності дітей в Україні набуває особливої значущості у зв'язку з бурхливим розвитком комп'ютерних технологій. В останні роки комп'ютерні ігри накладають певний відбиток на розвиток особистості сучасної дитини. Потужний потік нової інформації, застосування комп'ютерних технологій, а саме поширення комп'ютерних ігор має великий вплив на виховний простір сучасних дітей. Істотно змінюється і структура дозвілля дітей, тому що комп'ютер поєднує в собі можливості телевізора, музичного центру, книги тощо.

Серед зарубіжних дослідників, які зробили значний внесок у вивчення Інтернет-залежності та гаджетної залежності варто зазначити таких, як К. Янг, Р. Девіс, А. Войскунський, Д. Грінфілд, А. Єгорова, Н. Кумарта інші. Серед українських фахівців, що в різних аспектах досліджують феномен Інтернет-залежної поведінки І. Кужель, Н. Бугайова, Г. Пілягіна, О. Чабан, Л. Юр'єва, Я. Шугайло, М. Романенко та ін.

Комп'ютерна залежність є видом поведінкової адикції, яку характеризує особистісне прагнення відходу від реальної реальності за допомогою зміни свого психічного стану без застосування хімічних речовин.

Ознакою комп'ютерної залежності є не сам по собі час, що проводиться за комп'ютером, а зосередження навколо комп'ютера всіх інтересів дитини, відмова від інших видів діяльності. У молодших школярів комп'ютерна залежність зазвичай проявляється у формі пристрасті до комп'ютерних ігор.

Комп'ютерні ігри, згідно з однією точкою зору, роблять позитивний вплив на розвиток дитини. Дитина, яка добре володіє певними навичками роботи з комп'ютером, швидко вибирає правильну стратегію поведінки або самонавчання, у дитини виробляється алгоритмічний стиль мислення, що сприяє її розвитку і самонавчання. Інша точка зору протилежна і стверджує, що при патологічній захопленості комп'ютерними іграми у дітей відзначається значна кількість негативних наслідків, наприклад таких як: техностреси, комп'ютеробія, звуження кола інтересів, некомунікабельність і аутизм [1, 2, 4].

Ряд науковців визначають, що комп'ютерна залежність властива дітям, у яких в родині порушені дитячо-батьківські відносини. Діти відчувають брак спілкування, їм не вистачає тісних емоційних зв'язків і взаєморозуміння з батьками. Найчастіше батьки самі

сприяють формуванню комп'ютерної залежності у дитини. Це обумовлено тим, що вони вибирають невірну стратегію виховання і повністю надають дитині свободу в спілкуванні з комп'ютером, тим самим звільняючи себе від необхідності виховувати своїх дітей. Діти, не отримуючи потрібної уваги, турботи і ласки від батьків, компенсують їх за допомогою комп'ютерних ігор. Ігри дають їм емоції і дозволяють відчувати себе комусь потрібними [5].

Я. Шугайло виділяє наступні психічні симптоми комп'ютерної залежності:

1. поява почуття радості, ейфорії при контакті з комп'ютером або комп'ютерною приставкою або навіть при очікуванні (передчутті) контакту;
2. відсутність контролю за часом взаємодії з комп'ютером або комп'ютерною приставкою;
3. бажання збільшити час взаємодії з комп'ютером або комп'ютерною приставкою;
4. поява почуття роздратування, гнівливості або пригнічення, порожнечі, депресії при відсутності контакту з комп'ютером або комп'ютерною приставкою;
5. використання комп'ютера або комп'ютерної приставки для зняття внутрішньої напруги, тривоги [5].

Особливості поведінки, які можуть свідчити про комп'ютерну залежність у дитини, пов'язані з небажанням виконувати домашні доручення, зниженням успішності, контролем часу, нехтуванням успіху, а також з пріоритетами в спілкуванні дитини [3].

З вищевикладеного можна зробити висновок, що негативний вплив захопленістю комп'ютерними іграми, безумовно, великий, але також не варто забувати і про позитивний вплив. Дитина за допомогою комп'ютерних ігор розвиває швидкість реакції, алгоритмічний стиль мислення, дрібну моторику і увагу.

Для того, щоб не було негативних наслідків від гри на комп'ютері, дорослим необхідно правильно підбирати і контролювати жанр гри і її зміст. Повністю захистити дитину від такої гри складно. Для дітей більше підійдуть логічні ігри, нетривалі за часом і спрямовані на розвиток пізнавальних процесів. Ігри можуть надавати не тільки негативний вплив, але ще і розвивати певні навички та вміння. При вмілому підборі і використанні комп'ютерної гри для дитини, вони допоможуть поліпшити швидкість дій, зосередженість, розвинути вміння отримувати і аналізувати інформацію, будувати гіпотези і робити висновки. Також комп'ютерні ігри можуть сприятливо впливати на самореалізацію дитини і її міжособистісного спілкування за умови, що вона грає в парі або в невеликій групі однолітків.

### **Список використаної літератури**

1. Бондаренко О.А. Профілактика Інтернет-залежності в дітей та підлітків. URL: <http://konf.koippo.kr.ua/blogs/index.php/blog2/title-55> (дата звернення: 11.05.2022).
2. Вінтюк Ю. Узалежнення від комп'ютера: формування і можливості протидії. Вісник Львівського національного університету. Львів: ЛНУ імені І. Франка. 2010. Вип.13. С. 215-226.
3. Інтернет залежність – ознаки, лікування: веб-сайт. URL: <http://momandkids.net.ua/porady-z-gita/493-internet-zalegnist-likyvana.html> (дата звернення: 10.05.2022).
4. Ісакова Т.О. Інтернет-залежність як новий феномен сучасного світу: сутність і проблеми. Київ: НІСД, 2011. 47 с.
5. Шугайло Я. В. Інтернет-залежність та проблема її профілактики серед дітей та підлітків. Вісник Запорізького національного університету. Педагогічні науки. Запоріжжя, 2015. №2 (25). С. 17-24.



*Палига Ілліна Василівна,  
студентка IV курсу,  
Спеціальності «Соціальне забезпечення»*

*Науковий керівник:  
викладач  
Гальчич І.П.*

### **«Особливості державної політики в сфері соціального захисту дітей»**

В умовах складної політичної ситуації, зниження рівня життя населення, погіршення демографічної ситуації особливої актуальності набуває проблема соціального захисту дітей. Спостерігається тенденція до збільшення кількості сімей з дітьми, які перебувають у складних життєвих обставинах, наслідки яких вони не можуть подолати самостійно: безробіття, зниження рівня доходів, відсутність житла, інвалідність, руйнування життєвих орієнтирів тощо. Значний відсоток серед таких родин становлять сім'ї із наркотичною, алкогольною залежністю батьків.

У таких родинах діти страждають від сімейного насильства, фізичного, духовного та розумового занедбання, жорстокого поводження. Ухилення дорослих членів сім'ї від виконання батьківських обов'язків значно розширює спектр видів дитячого сирітства, що потребує вдосконалення системи соціального захисту дітей усіх категорій. Передусім це стосується узгодженості дій та чіткого розмежування функцій і повноважень існуючих органів державної влади та місцевого самоврядування, забезпечення кваліфікованими кадрами відповідних служб і установ соціального захисту дітей, удосконалення їх структури, створення таких закладів, які б надавали практичну й невідкладну допомогу дітям, пропонували нові види соціальних послуг сім'ям з дітьми [5].

Проблема соціального захисту дітей в Україні є одним із найбільш актуальних питань на сьогодні. Це пов'язано, насамперед, із становленням держави та українського законодавства. Останнім часом міністерства, дитячі та молодіжні організації, наукові заклади провели значну роботу щодо підготовки нормативно-правової бази, що було відображено в законодавчих актах Верховної Ради України, Кабінету Міністрів України, указах Президента та інших нормативно-правових документах.

Проте, незважаючи на велику кількість документів, що забезпечують юридичну підтримку дитинства в Україні, діти продовжують залишатися однією з найменш захищених категорій населення. На дітях позначаються хворобливі наслідки суспільно-політичних і соціально-економічних процесів, що відбуваються в суспільстві. Захистити та зберегти дитинство здоровим психічно і фізично – потенційна передумова стійкого економічного і соціального розвитку будь-якої країни.

Також актуальність теми обумовлена як чисельністю дітей у державі, так і тією роллю, яку вони відіграють в її житті. Саме від дітей залежать кількісні і якісні характеристики не тільки сьогодишнього, але й майбутнього населення, його соціально-демографічна структура і соціально-психологічні особливості.

З державно-управлінської точки зору різні аспекти проблематики розглядають С. Горбатюк (вивчення механізмів державного регулювання соціальної роботи), Т. Кондратюк (розгляд соціального інституту захисту прав дитини як складової державної сімейної політики), Л. Кривачук (аналіз молодіжної політики щодо неповнолітніх), Л. Мельничук (державне регулювання розвитку інституту сім'ї), І. Парубчак (правові механізми реалізації державної молодіжної політики), Ю. Харченко (державні механізми управління соціально-правовим захистом дітей), І. Цибуліна (дослідження проблем у сфері дотримання прав дитини).

Не дивлячись на велику кількість публікацій щодо цієї проблематики, політика соціального захисту дітей в Україні вимагає більш детального вивчення і вдосконалення, особливо на районному рівні.

Досліджуючи процес формування та реалізації державної політики в сфері захисту прав та благополуччя дітей у ретроспективному аналізі, можемо засвідчити про значний поступ за роки незалежності України у вирішенні питань соціального захисту дітей: ратифіковано низку міжнародних нормативно-правових актів, прийнято системовизначальні вітчизняні закони та інші правові документи, вивчається та застосовується кращий закордонний досвід розвинутих країн світу в побудові сучасної національної системи охорони дитинства тощо [3].

Разом з тим, наявність законодавчої бази з питань захисту прав дітей, не означає ефективність реалізації положень вітчизняного законодавства. Навпаки, практика діяльності дитячого омбудсмена свідчить про численні факти порушень прав дітей.

Отже, характерним для України підходом щодо захисту дітей залишається виявлення зовнішніх, очевидних аспектів правових явищ без проникнення у внутрішні сутнісні сторони та зв'язки, через що залишається недієвою практика застосування положень законодавства.

Зміни функцій, повноважень і підпорядкування органів державної влади, відповідальних за захист прав і благополуччя дітей, не сприяють підвищенню ефективності державної політики у цій сфері. Потребує посиленої уваги стан реалізації прав дітей з категорії внутрішньо переміщених осіб, дітей учасників АТО, які загинули або стали непрацездатними, що є особливо актуальним у такий час .

В українському законодавстві санкції за порушення прав дітей зібрані у Сімейному, Кримінальному та Цивільному кодексах, проте частина порушень статистично не обліковуються, що свідчить про відсутність механізмів реагування на порушення, тому детального аналізу потребують державні механізми захисту прав дитини. Також важливо проводити щорічні статистичні перевірки кількості дітей-сиріт, дітей, залишених без батьківського піклування, неблагополучних сімей, в яких виховуються діти, щоб у подальшому своєчасно вживати заходи щодо покращення становища цих дітей задля спільного благополуччя [4].

Таким чином, можна зазначити, що сьогодні в Україні відбувається активний процес формування національного законодавства, спрямованого на реалізацію державної політики щодо соціального захисту дітей.

#### Список використаної літератури

1. Загальна декларація прав людини URL: [http://zakon4.rada.gov.ua/laws/show/995\\_015](http://zakon4.rada.gov.ua/laws/show/995_015).
2. Конвенція про права дитини. URL: [http://zakon1.rada.gov.ua/laws/show/995\\_021](http://zakon1.rada.gov.ua/laws/show/995_021)
3. Моторнюк У.І. Соціальна політика як необхідна умова функціонування соціальної держави. *Економіка та держава*, 2016. №3 URL: [http://www.economy.in.ua/pdf/12\\_2016/7.pdf](http://www.economy.in.ua/pdf/12_2016/7.pdf)
4. Соціальна політика / за заг. ред. В.М. Пічі та Я.Б. Турчин. Львів : Новий світ, 2018. 318с.
5. Харченко Т.О., Бондаренко С.М. Місцеве самоврядування: європейський досвід реформування. *Ефективна економіка*, 2017. №3. URL: <http://www.economy.nayka.com.ua>

*Петровський Дмитро В`ячеславович,  
студент I курсу магістратури,  
Спеціальності «Соціологія»*

*Науковий керівник:  
кандидат соціологічних наук, доцент  
Булатевич М.М.*

## «Нові виклики для української кіноіндустрії як дзеркала суспільства»

Кінематограф являється важливою частиною нашого соціального життя вже декілька десятиліть. Вплив кінематографу на суспільство важко переоцінити, оскільки функціонал цього мистецтва є дуже різнобарвний. Через велику популярність кінематограф в спромозі зафіксувати стан суспільства, показати що його хвилює та які соціальні проблеми турбують людей. Адже кіно хоч і являється «ескейпом» від реальності, людині все одно цікавіше дивитись про те, що її хвилює. Кіно стає одним із методів пізнання суспільства.

Кіно досліджується різними науковими дисциплінами – культурологією, мистецтвознавством, філософією, психологією, політологією та іншими. Проте, навіть соціологія може вивчати різні аспекти кінематографу його соціологію культури, соціологію комунікацій, соціологію медіа та інші. Адже завдяки кінематографу вчені мають змогу досліджувати та вивчати життя суспільства в його культурному та соціальному плані [3].

Сучасні соціологічні дослідження підтверджують цю важливу роль кіно у сучасному українському суспільстві. Оприлюднене у новинах одного з центральних українських каналів дослідження "Що для вас є головним носієм моральних цінностей?" називають сім'ю, церкву, школу і кінематограф з літературою. Це красномовний аргумент того, що кіно залишається одним із інструментів виховання та зберігання цінностей [2].

Соціологія кіно - це галузь соціологічної науки, в рамках якої проводяться дослідження кінематографа як соціального інституту, розглядаються етапи створення, поширення і сприйняття кінофільмів соціумом, а також аналізується потреба суспільства в кінематографі.

Соціологія кіно у вузькому розумінні - дослідницька область, яка спрямована на вивчення соціальної структури публіки (стать, вік, освіта тощо), частоту відвідувань кінотеатрів та ставлення глядачів до певних фільмів, тем, аудиторії кіноглядачів, їх жанрові, тематичні переваги та статистика відвідуваності кінотеатрів. Соціологія фільму - розвинене наукове поле на Заході. До найвідоміших представників західної кіносоціології належать З. Кракауер, Д. Прокоп, Дж. Дюран, Е. Морен, Д. Ярві та ін. Методологія дослідження соціології кіно, прийнята зарубіжною кіносоціологією, є брандом західних загальних соціологічних думок (структурно-функціональний підхід, новий позитивізм тощо) [4].

Варто виділити Дзеркальну теорію кіномистецтва Зігфріда Кракауера. З. Кракауер це німецький соціолог масової культури, кінокритик, письменник, публіцист він є одним із найвпливовіших теоретиків кінематографа. Кракауер справедливо вважає, що кіно виразніше, ніж інші види мистецтва, може висловити умонастрої цілого народу. Причини цього - масовість кіно. Спрямованість фільму до людських мас, прагнення задовольнити, з комерційних міркувань, смаки глядачів, а також колективний характер творчості в кіно [1].

Багато українських стрічок з приходом незалежності були зняті та фінансувалися країною сусідом Росією. Тому саме чисто українськомовних стрічок із соціальними проблемами саме України було не так вже й багато. У 2004 році в Україні відбувається Помаранчева революція. Після неї український кінематограф поступово й не завжди очевидними шляхами рухається до власної автономії від пострадянського простору. Починається внутрішній процес пошуку власної культурної ідентичності після зламу (часткового й без тотальної деконструкції) актуальної політичної парадигми. Можна сказати, що саме після Помаранчевої революції в українському кіно сформувався чіткий запит на «українськість» і україноцентричність. Проте, запит недостатньо масштабний, щоби по-справжньому зробити ті українські фільми цікавими широкому колу глядачів.

Проте, після подій 2014-го року хід розвитку українського кінематографу та культури загалом змінив свій спектр ідей та проблем, через безпосередні зміни в самому

українському житті. Українське керівництво стало більше співпрацювати з цією сферою ніж у попередні роки. В цей період з'явилося багато стрічок котрі прогрімали на міжнародних фестивалях. Так, однією з найвпливовіших подій для функціонування українського кіно стало ухвалення у березні 2017 року нового закону «Про державну підтримку кінематографії», згідно якого українські фільми будь-якого жанру можуть претендувати на повне державне фінансування виробництва.

Розвиток державної кіноіндустрії це важливий шлях для розвитку кожної незалежної держави. Витрати на цю галузь культури з боку держави повинні бути достатньо великими. І, можливо, ці витрати не будуть одразу прибутковими в фінансовому плані, проте, якісний кінематограф це суттєвий шлях для розвитку української культури, її популяризації за кордоном і визнанням української незалежності в культурному плані. Ще до недавнього часу Україна вела тісні зв'язки з сусідньою державою, котра продовжувала нести свій культурний генофонд (мову, релігію, політичні погляди) на інші країни. Через що у нас в державі існувало багато фільмів, котрі зняті недержавною мовою. Тому Україна повинна зроцувати свою багату культуру та задовольняти попит на українську культуру.

### **Список використаної літератури**

1. Кракауер З. Природа фільму. Реабілітація фізичної реальності, 1974. 424 С.
2. Кузьменко О. Кіно як інструмент формування національної ідентичності. Український контекст. 2012. 66-75 С.
3. Мкртичева, М. С. Кіно як предмет соціологічного вивчення: можливості та перспективи. Теорія та практика у суспільному розвитку, 2012. 118 С.
4. Штомпка П. Візуальна соціологія, 2007. 16 С.

*Петрук Луїза Олексіївна,  
студентка IV курсу,  
Спеціальності «Соціальна робота»*

*Науковий керівник  
доктор педагогічних наук, професор  
Тернопільська В.І.*

### **«Особливості професійної підготовки фахівців соціальної сфери у Німеччині»**

Соціальна робота у будь-якій країні зберігає свою національну специфіку, обумовлену соціально-економічними та політичними умовами, історичними, духовно-моральними, культурними й етичними особливостями.

Як визначають укладачі Короткого енциклопедичного словника із соціальної роботи, виданого Українським Державним центром соціальних служб для молоді, «...концептуальні теоретичні орієнтири сьогодні задає зарубіжний досвід, оскільки світова інфраструктура соціальної роботи має тенденцію до розвитку в єдиному інформаційному і пізнавальному просторі. Нинішньому етапі її становлення властиве активне використання готових ідеологічних, філософських, методологічних форм, вироблених іншими країнами» [4]. У контексті цього твердження бачиться цікавим і дуже корисним досвід започаткування і розвитку соціальної роботи в Німеччині. Друковані матеріали з цього питання пропонують нам приводи для роздумів, якими шляхами йти до громадянського суспільства, доказують плідність сумісних зусиль держави і громадськості в справі подолання гострих соціальних проблем у суспільстві, демонструють значення соціальної роботи в досягненні соціальної гармонії.

У Німеччині гармонійно поєднується функціонування двох фахівців таких, як соціальний педагог та соціальний працівник. Вони взаємодоповнюють один одного, без утворення конкуренції вирішують завдання соціально-педагогічної діяльності. Існує

програма «Sozial wesen», яка об'єднує елементи як соціальної роботи, так і соціальної педагогіки.

Функціонує ієрархічно впорядкована структура професійної підготовки кадрів соціальних педагогів чотирьох освітньо-професійних рівнів:

- допрофесійна підготовка, яку майбутні соціальні працівники отримують в основному під час діяльності у різних добровільних організаціях: Червоний Хрест, організація католицької церкви Карітас тощо;

- рівень професійних училищ, який передбачає: навчання у однорічній професійній школі для підготовки вихователів дитбудинків сімейного типу (термін навчання 1 рік); під час навчання в однорічній школі вихователів дитбудинків багато уваги приділяється формуванню світогляду слухачів, розширенню їхніх знань про світ. Вивчення суспільних предметів допомагає вихователям краще орієнтуватися в суспільному і громадському житті, чіткіше визначати власну громадянську позицію. Завдяки цьому спілкування вихователів з дітьми має значний або й вирішальний вплив на процес формування у дітей громадянських установок та на формування у них майбутньої адекватної позиції в суспільстві; навчання у професійному спеціалізованому училищі впродовж двох років, що надає право працювати помічником вихователя у догляді за дітьми, а також право вступу до підвищеного спеціалізованого училища;

- рівень середньої спеціальної освіти, що передбачає професійну підготовку працівників дитячих садків, молодіжних центрів і надомного догляду за малюками. У підготовці вихователів для дитячих містечок одним із найважливіших елементів є поєднання теоретичного і практичного психолого-педагогічного навчання. Професійним складником діяльності вихователів є навченість брати на себе відповідальність за виховання дітей, створювати навколо них атмосферу стабільності та захищеності. Вихователь у дитячому містечку є центральною постаттю виховного процесу, тож головним завданням його професійної підготовки є формування творчого, відповідального, гуманного мислення та умінь правильно діяти при розв'язанні найрізноманітніших практичних проблем виховання;

- рівень вищої освіти, на якому здійснюється підготовка соціальних педагогів у вищій спеціальній школі з терміном навчання 4 роки та підготовка соціальних педагогів на факультетах «соціальна педагогіка» університетів, які готують до викладацької діяльності у професійних школах соціально-педагогічної сфери (термін навчання 5 – 6 років). Професійну підготовку соціальних педагогів здійснюють такі типи вищих навчальних закладів: вищі фахові школи (ВФШ), університети та фахові академії. [3, с 39-44]

Сьогодні соціальна і соціально-педагогічна робота у Німеччині здійснюється на трьох рівнях: державному, регіональному та місцевому. На державному рівні їх реалізацією займається Міністерство соціального забезпечення, основними напрямками діяльності якого є [2,424]:

- керівництво практичним та функціональним розвитком соціального обслуговування населення;
- визначення пріоритетних ліній у сфері соціального забезпечення;
- впровадження соціальних інновацій;
- підготовка необхідних законопроектів та постанов;
- організація курсів підвищення кваліфікації фахівців соціальної та соціально-педагогічної діяльності.

Регіональні підрозділи Міністерства соціального забезпечення направляють і контролюють обслуговування соціальних потреб населення в межах території федеральної землі, відповідають за призначення та виплату державних дотацій муніципалітетам. Керівництво соціальним обслуговуванням на місцях передано до місцевих органів – соціальних комісій та муніципалітетів. Відповідальними за соціальні послуги є організації

соціального управління та допомоги, які є конкретними розподільвачами соціальних благ серед громадян та приймають спільно з місцевими органами рішення стосовно форм та розмірів здійснюваної допомоги. Організаційна структура соціальних служб та організацій є децентралізованою.

Соціальний працівник передбачає і приводить у дію механізм попередження і подолання негативних впливів у соціально-правовому, юридичному та психологічному плані, організують соціо-терапевтичну допомогу, забезпечують захист прав у суспільстві, допомагають підліткам і молоді в період соціального і професійного визначення [1, 184].

Отже, особливостями німецької моделі професійної підготовки соціальних педагогів / працівників, є паралельне функціонування зазначених фахівців у професійній сфері; у змісті підготовки передбачено вивчення особливостей використання у професійній діяльності РРтехнологій, що надає можливість привертати увагу суспільства до соціальних проблем та залучати додаткові ресурси; великий відсоток навчального часу, що відводиться на практичну підготовку; переважання індивідуальних інтерактивних форм навчання у вищих навчальних закладах. Зміст підготовки соціальних фахівців у Німеччині полягає в взаємозв'язку між теоретичними та практичними базами соціальної роботи та соціальної педагогіки. Такий взаємозв'язок є ефективним у подоланні соціально значущих проблем населення.

#### **Список використаної літератури**

1. Поліщук В.А. Професійна підготовка фахівців соціальної сфери: зарубіжний досвід. Посібник / В.А. Поліщук. – Тернопіль, Навчальна книга – Богдан, 2003. – 184 с.
2. Поліщук В.А. Теорія і методика професійної підготовки соціальних педагогів в умовах неперервної освіти: монографія / За ред. Н.Г. Ничкало. – Тернопіль: ТНПУ, 2011. – 424 с.
3. Пришляк О. Ю. Змістовий компонент професійної підготовки соціальних педагогів у Німеччині / О. Пришляк // Наукові записки Тернопільського національного педагогічного ун-ту ім. В. Гнатюка. Сер. : Педагогіка. – 2007. – № 1. – С. 39–44.
4. Соціальна робота: В 3 ч. - К.: Вид. дім «Києво-Могилянська академія», 2004. - Ч. 1: Основи соціальної роботи / Н.Б. Бондаренко, І.М. Грига, Н.В. Кабаченко та ін.; за ред. Т. Семигіної та І. Григи. - 2004. - 203 с.

*Піскунов Максим Андрійович,  
студент IV курсу,  
Спеціальності «Соціальна робота»*

*Науковий керівник:  
кандидат педагогічних наук, доцент  
Голубенко Т.О.*

#### **«Теоретичні основи проблеми консультування у професійній діяльності соціального працівника»**

Сучасний стан соціально-економічного розвитку українського суспільства обумовив низку проблем у соціальних відносинах, зміну стереотипів життєдіяльності, невизначеність перспектив, зниження загальнокультурного рівня підростаючого покоління, дефіцит сприятливого соціального середовища для виховання дітей та молоді. Розв'язання зазначених проблем потребують системного втручання в ці процеси соціальних працівників, професійна діяльність яких реалізується у сфері допомоги людям.

Дослідження консультування як виду професійної діяльності соціального працівника вимагає звернення до науково-теоретичних джерел тих галузей знань, де це поняття отримало достатнє наукове обґрунтування.

Консультування як процес є предметом дослідження різних галузей наук і сфер людської діяльності: медичної – А. Айви, Б. Ворник, М. Бурно, Б. Карвасарський, О. Карагодіна, В. Макаров В. Менделевич та ін., психологічної – Г. Абрамова, С. Васьківська, С. Гледдинг, П. Горностай, А. Єлизаров, Р. Кочюнас, О. Красило, О. Лютова-Робертс, В. Меновшиков Р. Мей, Р. Немов, В. Уоллес, А. Чернявська, та ін., соціально-педагогічної – Р. Вайнола, Л. Завацька, А. Капська, В. Сорочинська, Т. Шишковець та ін., соціальної роботи – І. Грига, М Гуліна, В. Лютий, Т. Семигіна.

На сьогодні поняття «консультування» немає єдиного трактування. Це пов'язано здебільшого з широким використанням термінів «консультація» і «консультування» в різних галузях і сферах людської діяльності.

Консультування клієнта є одним з видів психосоціальної допомоги у соціальній роботі. На практиці консультування проводить практично кожен фахівець соціальної сфери, працюючи з людьми, що знаходяться в кризовій ситуації, в умовах стресу. Надання допомоги клієнту у важкій життєвій ситуації включає інформування; навчання навичкам, що сприяє поліпшенню ситуації; допомога в аналізі проблем, проясненні конфліктних зон та пошук шляхів вирішення проблемної ситуації.

Важливо зазначити, що в якій би формі не здійснювалось консультування, йому притаманна одна загальна характеристика – спрямованість на індивіда, допомога у вирішенні особистісних проблем, подолання кризових станів, переадресація до установ, де зможуть надати кваліфіковану допомогу, орієнтація у змісті та формах надання соціальних послуг.

Консультування визначається як стратегія, технологія та метод професійної допомоги. Зміст поняття "консультування" включає особливий вид відносин між соціальним працівником і клієнтом.

*Мета консультування в соціальній роботі* – актуалізація у клієнта внутрішніх сил та ресурсів, які можуть забезпечити йому вихід із важкої життєвої ситуації (кризи), що відбувається за допомогою спеціально структурованого та організованого процесу спілкування з клієнтом.

На основі узагальнення класифікацій видів та напрямів консультативної діяльності соціального працівника визначено класифікаційні ознаки та видів соціального консультування, а саме: за кількістю клієнтів консультування: індивідуальне, групове; - за тривалістю: короткотермінове (одноразове), довготермінове (проводиться протягом кількох зустрічей), оперативне (швидко скоординоване); - за видами контакту: очне (безпосередній контакт), заочне чи дистанційне (телефонне консультування, переписка); - за місцем проведення (кабінетне, вуличне); - за джерелом передачі інформації (вербальне і невербальне (інформаційні стенди)); - за віком клієнтів: консультування дітей, підлітків, молоді, людей похилого віку; - за змістом проблеми: інтимно-особистісне, соціально-правове, психолого-педагогічне; - за функціями: інформаційне, підтримуюче, посередницьке, організаційне.

Таким чином, консультування у професійній діяльності соціального працівника може бути засобом втручання в життя клієнта, що орієнтований на стимулювання його до саморозвитку, змін у поведінці та способах життєдіяльності. Крім того, важливо зазначити, що в якій би формі не здійснювалось консультування в соціальній діяльності, йому притаманна одна загальна характеристика – спрямованість на індивіда, допомога у вирішенні особистісних проблем, подолання кризових станів, переадресація до установ, де зможуть надати кваліфіковану допомогу, орієнтація у змісті та формах надання соціальних послуг.

## Список використаної літератури

1. Наказ «Про затвердження Державного стандарту соціальної послуги консультування» від 02.07.2015 № 678 [Електронний ресурс] - Режим доступу: <https://zakon.rada.gov.ua/laws/show/z0866-15#Text>.

2. Пожидаєва О. В. Педагогічні умови підготовки майбутніх соціальних педагогів до консультативної діяльності // Наукові записки [Ніжинського державного університету ім. Миколи Гоголя]. Сер.: Психолого-педагогічні науки. 2012. № 6. С.133-139.

*Подвойська Леся Юрївна,  
студентка II курсу магістратури,  
Спеціальності «Початкова освіта»*

*Науковий керівник:  
кандидат педагогічних наук, старший викладач  
Соляник М.Г.*

### **«Аналіз поняття «обдарованість» у психолого-педагогічній літературі»**

Питання обдарованості людини та її аспекти цікавлять вчених та науковців різноманітних наукових галузей. Ці питання досліджуються і вивчаються такими науками, як: у філософія, педагогіка, психологія, соціологія, медицини та інші науки. Саме люди, як мають обдарованість і розвивають різні науки і напрямки виробництва та діяльності. Обдаровані діти часто намагаються зрозуміти і цікавляться всім, що є що відбувається в їхньому оточенні.

Аналіз наукової літератури засвідчує, що проблемі обдарованості приділялося багато уваги психологами та педагогами (Є. Голубева, Г. Костюк, В. Крутецький, Я. Пономарьов, Дж. Рензулі, В. Роменець, С. Рубінштейн, Б.М. Теплов, В. Дружинін, Н. Кічук, С. Максименко, М. Поташник та ін.)

Вперше про обдарованість почав говорити у 1839 році А. Треєм, він до обдарованих осіб вжив термін «геній» [2].

В рамках вивчення питання обдарованості у 1800-х років вчені Й. Герbart і Дж. Дьюї досліджували концепції інтересу. Й. Герbart, німецький філософ того часу, писав про людей, які мають розділену увагу або живий інтерес. У якому стані перебувала особа залежало від того, чи бачить особа завдання як засіб досягнення мети, чи то індивід вкладає в це завдання всього себе. Він також говорив, що інтерес до предмета може сприяти мотивації та навчанню. Крім того, він заявив, що інтерес веде до змістовного навчання, збереження інформації в довготривалій пам'яті та надання мотивація для повторного залучення до предмета.

Німецький психолог В. Штерн зазначав, що обдарованість це загальна можливість особи свідомо направляти своє мислення на щось нове; це здатність психіки прилаштовуватися до нових змінних умов життя, вимог та завдань [7].

Л. Рубінштейн поняття «обдарованість» трактував як наявність певних інтелектуальних задатків та пам'ять з її різними підвидами, створення понять та їх поєднання [1].

На думку А. Єрсьомкіна «...обдарованість – це властивість людської індивідуальності, що виявляється в сукупності її духовних сил і природних здібностей, що забезпечують високий рівень творчості, результат якого належним чином змінює і перетворює навколишній світ...» [4]. Він вважає, що обдарованість притаманна кожній людині і дитині, причинами її відсутності є невірне виховання та навчання. Задатки обдарованості є у кожного, для їх розвитку потрібно створення сприятливих умов.

Можна говорити, що обдарованість – це поєднання певних здібностей, за допомогою яких особистість здатна досягати значних результатів в одному чи декількох видах діяльності одночасно.



Відповідно до тлумачення обдарованості Г. Костюка, це індивідуальні своєрідні властивості людини, які вказують на природні задатки особистості, які виступають внутрішньою рушійною силою для розвитку здібностей. В поняття здібності він вкладав суттєві властивості особистості, що проявляються в цілеспрямованості та призводять до досягнення успіху [3].

Н. Лейтес „під обдарованістю дитини розуміють вищу, ніж у її однолітків, спроможність до навчання і більш виражені творчі прояви, здатність до видатних досягнень у будь-якій соціально значущій сфері людської діяльності” [5].

Досліджуючи поняття обдарованість В. Юркевич, підкреслює, ще це поняття включає в себе не лише здатність до навчання, а в першу чергу вміння думати, здійснювати аналіз, співвідносити факти, а отже здійснювати складну інтелектуальну діяльність [6].

Таким чином, на сьогоднішній день великої уваги в педагогічній та психологічній теорії та практиці набуває питання підтримки обдарованих дітей та забезпечення умов розвитку та формування творчих здібностей, задатків та обдарованості.

### Список використаної літератури

1. Алексеева Л.Л. О теоретических предпосылках педагогики искусств // Педагогика искусства. 2008. №1. Режим доступа: <http://www/art-education.ru/AE-magazine>
2. Бим-Бад Б. М. Педагогические течения в начале XX века: лекции по педагогической антропологии и философии образования. М., 1998. 113с. Капська А.Й. Соціальна педагогіка / А.Й. Капська. К.: Центр навчальної літератури, 2003. 256 с.
3. Газман О.С. Неклассическое воспитание. От авторитарной педагогики к педагогике свободы / О. С. Газман. — Серия «Библиотека Федеральной программы развития образования». — М.: Издательский дом «Новый учебник», 2003. — 320 с.
4. Лучковський А.І., Соколов В.А. Технічна обдарованість старшокласників: Методичні рекомендації. К.: Вид-во Інститут обдарованої дитини НАПН України, 2018. 253 с
5. Шнейдер С.В. Психолого-педагогічне тестування обдарованої молоді. Методичний посібник. м. Першотравенськ, 2014р. 138с.
6. Юркевич В. С. Про окремі типи обдарованості / В. С. Юркевич // Завуч. — 2003. — № 17–18. — С. 9–10
7. Stern W. (1935). Allgemeine Psychologie auf personalistischer Grundlage. Den Haag: Mouton, 2. Aufl

*Полигач Христина Ігорівна,  
студентка III курсу,  
Спеціальності «Соціальне забезпечення»*

*Науковий керівник:  
доктор філософських наук, професор  
Тополь О.В.*

### «Напрями соціального захисту тимчасово переміщених осіб»

Відповідно до Конституції Україна є суверенною, незалежною, демократичною, соціальною, правовою державою, в якій людина, її життя і здоров'я, честь і гідність, недоторканність і безпека визнаються найвищою соціальною цінністю. Права і свободи людини та їх гарантії визначають зміст і спрямованість діяльності держави. Держава відповідає перед людиною за свою діяльність. Утвердження, забезпечення прав і свобод людини є головним обов'язком держави [0].

Після анексії українського Криму та окупації путінським режимом частини територій Донецької та Луганської областей у 2014 році мільйони українців були змушені покинути свої домівки. Тоді ж ухвалили закон "Про забезпечення прав і свобод внутрішньо переміщених осіб". Оскільки порівняно з 2014 роком бойові дії відбуваються на значно більшій території України, і є новий інструмент – портал "Дія", уряд змінив старі підходи[2]. Повномасштабна війна 2022 року надзвичайно загострила проблему переселення значною чисельності населення України, тому тема є надзвичайно актуальною. Підтримку ВПО, яку запустив уряд, можна поділити на три напрями.

*Гроші.* Запроваджена щомісячна виплата по 2 тис грн кожному, хто виїхав з районів активних бойових дій. Оформлення допомоги відбуватиметься через "Дію" з виплатою на картку. Крім того, запроваджена щомісячна виплата 3 тис грн на дитину батькам, які через війну вимушено переїхали в безпечні регіони. Особи з інвалідністю теж отримуватимуть по 3 тис грн щомісяця [2].

*Робота.* Роботодавцям виплачують по 6,5 тис грн за кожного працевлаштованого переселенця. Ці кошти бізнес витратить на оплату праці таких працівників. Особисті резерви та можливості бюджетної підтримки поступово вичерпуватимуться, тому надзвичайно важливо сприяти самозабезпеченню переміщених осіб і водночас відновлювати економіку. Для цього внесені зміни до законодавства щодо підтримки бізнесу: знижені податки, запроваджені доступні кредити, проведена масштабна дерегуляція (декларативна система роботи та відсутність перевірок)[2]. Також таку допомогу отримують наймані працівники, внесені до податкової звітності підприємств та компаній, зареєстрованих у регіонах бойових дій та ФОПи I–IV груп, які мешкають у регіонах бойових дій[3].

*Житло.* Запроваджена компенсація витрат на оплату комунальних послуг родинам, які безкоштовно прихистили переселенців. Розмір компенсації – близько 450 грн на місяць (14,77 грн на день) за кожного. Окрім того, держава вже почала збирати дані про втрачене житло. Наразі зібрано близько 30 тисяч заявок.

Значну роль в соціальній допомозі відіграють органи місцевого самоврядування та волонтери. Вони вирішують такі завдання: максимальне сприяння реєстрації ВПО; створення зручних можливостей подання ВПО документів на отримання соціальних допомог; надання продуктивних наборів та питної води; організація надання допомоги речами (постільна білизна, засоби гігієни); організація надання психологічної підтримки; сприяння наданню медичних послуг (налагодження контактів із сімейними лікарями, медичний огляд, відшкодування вартості необхідних ліків); організація надання освітніх послуг дітям дошкільного та шкільного віку, які віднесені до категорії ВПО; компенсація оплати комунальних послуг та енергоносіїв, спожитих у тимчасових пунктах проживання [2]. Окрім державних виплат створена грошова допомога від програм ООН. Допомогу можна отримати від однієї із зазначених програм.

Допомога для сімей з дітьми від ЮНІСЕФ започаткована 31 березня 2022 року. Допомогу отримують сім'ї, які мають трьох і більше неповнолітніх дітей, з яких принаймні одна дитина не досягла двох років; сім'ї з двома або більше дітьми, де одна дитина має інвалідність. Допомоги виплачується в розмірі 2200 грн на місяць на кожного члена сім'ї, але не більше як на п'ять осіб, за рахунок коштів міжнародних донорів. Родина отримує одноразову виплату за три місяці на вказаний банківський рахунок чи дебетову картку протягом чотирьох тижнів з моменту подання заявки. Виплата здійснюється додатково до виплат за державними програмами.

Допомога зареєстрованим ВПО від продовольчої програми ООН, регулюється постановою Кабміну від 15 квітня 2022 року №446. Допомогу можуть отримати особи, включені до Єдиної інформаційної бази даних про внутрішньо переміщених осіб. Розмір допомоги – 2220 грн на кожного члена родини, але не більше трьох осіб. Допомога надаватиметься протягом трьох місяців[3].

З травня набули чинності нові правила надання допомоги внутрішньо переміщеним особам в Україні. Тепер право на допомогу матимуть тільки українці з певних регіонів, перелік яких затверджує уряд. Або ж ті, у кого через війну житла не залишилось. У мінсоцполітики зміни пояснювали тим, що в перші місяці війни свої домівки масово залишали мешканці північних регіонів України. Адже під окупацією або під загрозою захоплення був Київ, Чернігівська область, північ Київської, Сумська область тощо. Усі, хто подавався на допомогу раніше, отримують виплати за березень та квітень повністю. Але від травня виплати зможуть отримувати лише вихідці з певних регіонів[4].

#### *Які регіони мають право на допомогу для ВПО?*

До переліку, який затвердило міністерство з питань реінтеграції тимчасово окупованих територій, увійшли 270 територіальних громад з восьми областей України. Йдеться про регіони, де точаться активні бої або де контроль тимчасово захопила російська армія. Це: Донецька область – вся, Луганська область – вся, Херсонська область – вся, Запорізька область – 49 з 67 територіальних громад, Дніпропетровська область – 2 територіальні громади в Криворізькому районі, Миколаївська область – 15 з 52 територіальних громад, Одеська область – Вилківська міська територіальна громада в Ізмаїльському районі, Харківська область – 51 з 56 територіальних громад.

Отже, аналізуючи вивчену літературу, варто зазначити, що соціальна допомога внутрішньо переміщеним особам надається, по можливості, максимально. Проте потрібно пам'ятати і про волонтерів, які відіграють значну роль в теперішньому житті. Без них важко організувати будь-які перевезення та гуманітарну допомогу. Адже не дивлячись на всі перешкоди волонтери по максимуму віддають себе даній роботі.

#### **Список використаної літератури**

1. Внутрішньо переміщені особи. URL: <https://www.msp.gov.ua/timeline/Vnutrishno-peremishcheni-osobi.html>
2. Маршалок Т., Маркуц Ю., Андрієнко Д. Внутрішніх переселенців – 6,5 мільйона. Що з ними буде? URL: <https://www.epravda.com.ua/publications/2022/04/13/685663/>
3. Яку допомогу можуть отримати внутрішньо переміщені особи? URL: <https://ua-energy.org/uk/posts/yaku-dopomohu-mozhut-otrymaty-vnutrishno-peremishcheni-osoby>
4. Нові правила допомоги для внутрішньо переміщених. Хто може її отримати і як. URL: <https://www.bbc.com/ukrainian/features-61302499>

*Поліщук Іван Володимирович,  
студент II курсу,  
Спеціальність «Політологія»*

*Науковий керівник:  
кандидат політичних наук, доцент  
Карнаух А.А.*

#### **«Лібералізація України, як ключ її повоєнної відбудови»**

Актуальність роботи обумовлюється тим, що повоєнні часи мають надзвичайне завдання - у найкоротші терміни відбудувати потерпілу від війни країну та провести регенерацію всіх ушкоджених сфер діяльності, підготувавши країну до можливої повторної загрози.

Під терміном «лібералізація» варто розуміти певне послаблення контролю та спрощення деяких процедур в сферах суспільного життя, задля того, аби пришвидшити їхній розвиток, шляхом співпраці та державної підтримки.

**Лібералізація економічного сектору** [1] є необхідною умовою розвитку капіталізаційних процесів у суспільстві. Вона зводиться до мінімізації адміністративного тиску на суб'єктів економічної діяльності. Економісти характеризують економіку України як певну середину в системі координат – гіполіберальну. Отже, ми знаходимося в умовах слабкої економічної ситуації, по якій час від часу завдаються все нові та нові удари. В Україні, як країні з домінуючим державним економічним сектором, загальна економічна лібералізація може піти не на користь та разом з частковим або повним послабленням адміністративного тиску на політичну сферу лише знизить виробничу продуктивність суспільства.

Компромісним рішенням в цій ситуації, яке дійсно сприятиме покращенню ситуації на різних рівнях лібералізації економіки є:

1) мікроекономічна, в умовах якої створюються відповідні сприятливі умови на основі зниження адміністративно-економічного тиску з боку держави для фінансування та розвитку мікроекономічних систем (фірм, концернів, комбінатів, консорціумів і т. д.) того чи іншого галузевого типу, посилення рівня їх безпеки;

2) мезоекономічна, за якого окремі галузі національної економіки «звільняються» від адміністративно-економічного тиску з боку держави, чим створюються умови для їх «вільного» розвитку;

3) макроекономічна лібералізація, яка має відношення вже до національної економіки загалом і полягає в загальному зниженні адміністративно-економічного тиску на неї з боку політичних і економічних структур держави.

Але варто зазначити, що економічна лібералізація є доволі специфічним явищем, яке на різних рівнях може відображатися по-різному, як швидким прогресом так і певними регресивними ознаками. Тобто лібералізацію слід здійснювати з урахуванням того, в якій сфері національної економіки перебуває галузь, що лібералізується.

**Лібералізація політики.** У темі лібералізації політичної сфери є один важливий пункт, за дотримання якого етап відновлення значно прискориться і сприятиме розвитку паралельних процесів. Кооперація. Живучи в демократичній країні, яка вже більше 30-ти років розвиває демократичні зв'язки в усіх сферах суспільства, ми залишаємося перехідною країною і ось чому: політична доля України склалася таким чином, що ми чи то спадково, чи то просто ігноруючи, дали шанс розвинутися нездоровій опозиції. Проросійські посткомуністичні опозиційні сили діяли в Україні всі 30 років незалежності, аж до самої їх заборони на законодавчому рівні.

Ми маємо десятки прецедентів внутрішньої політичної кооперації. Візьмемо до прикладу Польщу та Угорщину, в яких посткомуністичні ідеї з самого початку були відкинуті як владою, так і опозицією, що дало можливість співпрацювати надавши відчутний поштовх у розвитку цим країнам. Лібералізація сфери політики в вищенаведених державах мала наступний характер: ресурс влади був перерозподіл владного ресурсу. Адам Пшеворський акцентував на тому, що польська опозиція на етапі лібералізації позиціонувала себе як політичну силу, дистанціюючись від влади та водночас мала порозумітися з нею. Велике значення на етапі лібералізації мав так званий інститут «круглого стола», адже він, хоч і обмежував обидві сторони, але водночас давав змогу знаходити вдале рішення, шляхом мінімальних ресурсозатрат.

Третім важливим фактором відбудови та подальшого розвитку України вбачається у розвитку міжнародних відносин, а саме їх спрощенні. Уклавши ряд домовленостей під час війни з країнами світу, Україні відкривається перспектива плідної міжнародної співпраці та отримання допомоги з боку партнерів. Як ми можемо досягти цього шляхом лібералізації? Спрощення процедур з отримання допомоги може, як і в економічному секторі, здійснюватися не лінійно, а розгалужено, тоді не буде перенавантаження гілки міжнародних відносин і прискорення надання Україні будь-якого виду допомоги. Ми можемо це зробити, розбивши великі інститути на підрозділи, які б займалися конкретним напрямком надання допомоги, залежно від виду діяльності інституту в цілому.

Всі раніше наведені етапи лібералізації - це науково доведена теоретична формула, але варто пам'ятати про те, що лібералізація, як процес, має багато ризиків і повинен бути вчасно зупинений. Окремо слід акцентувати увагу на духовній лібералізації і трансформації суспільно-політичних цінностей, адже після зупинки лібералізаційного етапу Україна повинна перейти до політичної і економічної стабільності, створюючи позитивну динаміку, при цьому не змінюючи кардинально форму реалізації своїх планів.

### **Список використаної літератури**

1. Башнянін Г.І., Сельський А.А., Турянський Ю.І., Кундіцький А.А. Лібералізація економічних систем в контексті економічної безпеки. [Електронний ресурс]: Режим доступу: [https://www.lvduvs.edu.ua/documents\\_pdf/visnyky/nvse/02\\_2012/12bgikeb.pdf](https://www.lvduvs.edu.ua/documents_pdf/visnyky/nvse/02_2012/12bgikeb.pdf)

*Полуйко Назарій Олександрович,  
студент I курсу,  
Спеціальності «Соціальне забезпечення»*

*Науковий керівник:  
кандидат юридичних наук, доцент  
Сушицька Н.В.*

### **«Особливості медичного страхування в Україні»**

Життя і здоров'я людини - найвищі соціальні цінності. Конституція України закріплює, що кожен громадянин України має право на безкоштовну медицину. Тому медичне страхування є вкрай важливою формою соціального захисту населення, що має на меті збереження здоров'я громадян від різних ситуацій.

Дослідження проблематики та особливості медичного страхування в Україні здійснювали такі вчені: Н. Внукова, О. Вороніна, Т. Григора, Л. Временко, Н. Нагайчук, В. Стеценко, Т. Стецюк, В. Успенко та ін.

В науковій літературі на даний момент відсутнє однозначне трактування сутності медичного страхування. На думку вчених, досить доступно сутність медичного страхування відображає таке пояснення: вид особистого страхування, який передбачає, згідно зі законом або договором, обов'язки страховика з оплати, включеної до програми страхування медичної, лікарської та профілактичної допомоги, наданої застрахованій особі, за рахунок цільових фондів, сформованих через кошти підприємств, органів влади і громадян.

У Законі України «Про страхування» [2] зазначено, що медичне страхування може бути як обов'язковим, так і добровільним. Обов'язкове медичне страхування (ОМС) виступає складовою системи соціального страхування та здійснюється за умовами і порядком, передбаченими законодавчим актом країни, відповідно до правил і базової програми обов'язкового медичного страхування, затвердженої урядом країни. Добровільне медичне страхування (ДМС) – це вид особистого комерційного страхування, що використовує принцип страхової еквівалентності. Тобто, відповідно до договору добровільного медичного страхування, застрахований отримує тільки ті види медичних послуг і в такому обсязі, який покриває сплачена страхова премія. ДМС мінімально регламентується державою, зокрема у Законі України «Про страхування» визначено, що здійснення обов'язкових видів страхування, які не передбачені цим законом, забороняється [2].

Добровільне та обов'язкове медичне характеризуються як спільними, так і відмінними рисами. Так, до суттєвих відмінностей системи добровільного медичного страхування належать цілеспрямованість страхового внеску, що може бути використаним тільки в медичних цілях, і деяка обмеженість ролі держави, що за обов'язкового

медичного страхування визначає перелік головних видів допомоги, коло застрахованих, величину страхового внеску, встановлює правила взаємодії всіх учасників сторін, здійснює контроль фінансових потоків тощо, за цього не здійснюється регламентація зазначених питань для добровільного медичного страхування. Головна особливість обов'язкового медичного страхування полягає у тому, що ця форма страхування координується державними структурами та характеризується безприбутковістю. Страхові внески, що сплачують громадяни та юридичні особи, мають форму податку, тому стабільні – здійснюються відповідно до встановлених розмірів та у встановлений час, при цьому рівень страхового забезпечення є однаковим для всіх застрахованих [3].

Інші, часом протилежні, характеристики має добровільна форма медичного страхування: не суттєво координується державою, страхові платежі сплачують застраховані особи добровільно, згідно з договором, відповідно, страхові організації отримують прибуток, але при цьому він не стабільний. Першопричиною появи ДМС стало те, що обсяг послуг й умови надання медичної допомоги за програмою ОМС обмежені [4].

Поряд із розбіжностями між добровільним і обов'язковим медичним страхуванням є спільні риси. Зокрема, до останніх можна віднести однакову економіко-правову природу, а також мету здійснення, що свідчить про потребу застосування останніх в державі у вигляді паралельних систем захисту майнових інтересів зацікавлених осіб при настанні страхових випадків.

Сьогодні, коли нормативно-правова база, яка потрібна задля запровадження загальнообов'язкового державного соціального медичного страхування, – відсутня, добровільне медичне страхування відіграє допоміжну роль у забезпеченні населення медичною допомогою, а також виступає доповненням до обов'язкового [3].

Медичне страхування класифікують у розрізі різних ознак. Як у світовій, так і в українській практиці виокремлюють дві головні форми медичного страхування, що характеризуються спільними та відмінними рисами: обов'язкове та добровільне медичне страхування.

Сьогодні система охорони здоров'я нашої країни перебуває не лише у фінансовій, але й в організаційній кризі, що спричинена нерівномірним розподілом коштів та недостатнім рівнем надання медичної допомоги. Кроком до розв'язання проблем, що були означені у системі медичного забезпечення, може виступити проведення медичної реформи і, зокрема, впровадження загальнообов'язкового медичного страхування.

#### **Список використаної літератури**

1. Законі України «Про страхування» (Відомості Верховної Ради України (ВВР), 1996, № 18, ст. 78 (Зі змінами № 1909-IX від 18.11.2021) URL: <https://zakon.rada.gov.ua/laws/show/1909-20#Text>
2. Базилевич В. Д. Страхування : підручник. К. : Знання-Прес, 2008. – 1019 с.
3. Волохова Л. Ф. Медичне страхування та його розвиток в Україні / Финансовые услуги. – 2017. – № 1
4. Державна політика у сфері охорони здоров'я : кол. моногр. : у 2 ч. / [кол. авт. ; упоряд. проф. Я. Ф. Радиш; передм. та заг. ред. проф. М. М. Білинської, проф. Я. Ф. Радиша]. – К. : НАДУ, 2013. – Ч. 2. – 484 с.

*Полуйко Наталія Олександрівна,  
студентка II курсу,  
Спеціальності «Соціальне забезпечення»*

*Науковий керівник:  
кандидат юридичних наук, доцент  
Сушицька Н.В.*

## **«Недоліки і перспективи розвитку соціального страхування в Україні»**

Сьогодні в Україні значно погіршився рівень життя населення та загострилась соціальна напруженість. Одним з основних напрямів діяльності держави щодо забезпечення соціального захисту населення є вдосконалення системи соціального страхування.

Досліджували соціальне страхування, його специфіку та тенденції розвитку такі вчені, як Губар О.Є., Коцюбинська Є.Б., В. Базилевич, В.В. Железняк, О.Є. Кропотіна, М.В. Мниха, С. Осадець, Р. Пікус, А.Н. Пономарьов, З. Шелудько, О. Філонюк.

Метою дослідження є розкриття сутності соціального страхування та обґрунтування основних недоліків та перспектив розвитку соціального страхування в Україні.

Соціальне страхування розглядається як система заходів, що здійснює держава для соціального захисту населення у разі настання соціального страхового випадку за рахунок сплати страхових внесків працездатними особами [1]. Основне призначення загальнообов'язкового державного соціального страхування — це компенсація втраченого заробітку в разі настання страхового випадку або компенсація інших витрат, пов'язаних з цим[2].

Нині в Україні система державного соціального страхування складається з пенсійного страхування, страхування з тимчасової втрати працездатності, страхування на випадок безробіття та страхування від нещасного випадку на виробництві. Передбачається також запровадження обов'язкового медичного страхування.

Соціальне страхування передбачає такі важливі види економічної підтримки громадян, як грошові виплати, компенсації, витрати на лікування, реабілітацію, перепідготовку та перекваліфікацію, а також профілактику. Таке страхування здійснюється одночасно з соціальною допомогою та соціальним забезпеченням як важливими формами соціального захисту громадян, однак відрізняється від них джерелами формування фінансових ресурсів, принципами їх організації, видами та формами виплат грошових коштів.

Основним завданням соціального страхування є забезпечення високого рівня захисту українського населення, підвищення його добробуту та забезпечення надійності в соціальній сфері [3].

Видатки бюджету на соціальну сферу щорічно зростають, і при цьому рівень соціального захисту населення залишається незмінно низьким [4].

На мою думку, в Україні існують такі недоліки соціального страхування:

- Низькі пенсії і через це пенсіонери не можуть забезпечити себе навіть необхідними засобами існування. На сьогодні мінімальний розмір пенсії від березня 2022 року становить 2100 грн.
- Невисокий рівень доходів, який обмежує можливості працездатного населення сплачувати внески до пенсійних фондів та страхових організацій.
- Населення недостатньо проінформоване про діяльність страхових фондів та про використання страхових внесків, які вони сплачують.
- Низькі соціальні виплати по безробіттю.
- Високі ставки страхових внесків.

Перспективами подальшого розвитку соціального страхування, на мою думку, повинно стати запровадження накопичувальної пенсійної системи з урахуванням досвіду розвинутих держав світу; створення недержавних форм і структур у сфері добровільного соціального страхування; запровадження економічної моделі медичного страхування. Підприємства (роботодавці) повинні забезпечувати соціальне страхування найманих працівників на всіх етапах при прийнятті на роботу, а також у випадку втрати працездатності чи скорочення робочих місць.

Соціальне страхування — система, що передбачає матеріальне забезпечення громадян у разі настання страхового випадку (наприклад, досягнення пенсійного віку, [непрацездатність](#), [хвороба](#)). Сьогодні для вирішення недоліків, які я вище перерахувала у соціальній сфері держава повинна реалізувати і використовувати необхідні шляхи вдосконалення соціальної сфери та вдосконалити соціальну політику України. Наприклад, потрібно підвищити пенсії та зарплати, щоб громадяни України змогли б забезпечити собі гідне життя. Потрібно проінформувати громадян про діяльність страхових фондів; підвищити контроль надходжень і видатків фондів соціального страхування; удосконалити порядок призначення та індексації пенсій; удосконалити соціальне страхування на випадок безробіття, воно повинно бути спрямоване в першу чергу на забезпечення безробітних роботою, створення нових робочих місць, стимулювання заняття підприємницькою діяльністю, підвищення розміру соціальних виплат по безробіттю. Тому, зміни у соціальній сфері зможуть піднести систему соціального страхування України на новий рівень та забезпечить економічний розвиток країни, а також підвищити рівень життя громадян.

### Список використаної літератури

1. Губар О.Є. Соціальне страхування у забезпеченні суспільного добробуту. Фінанси України. 2012. № 8. С. 130–136.
2. Сушицька Н.В. Правове забезпечення соціальної допомоги. Курс лекцій: навчальний посібник для студентів вищих навчальних закладів. – К.: Університет «Україна», 2014. – 238с.
3. Коцюбинська Є.Б. Сучасний стан соціального страхування в Україні. Проблеми теорії та методології бухгалтерського обліку, контролю і аналізу. 2018. № 2(40). С. 33–36.
4. Юрій С. І., Шаварина М. П., Шаманська Н. В. Соціальне страхування. Київ: Кондор, 2006. 464 с.

*Постельняк Лілія Сергіївна,  
студентка IV курсу,  
Спеціальності «Право»*

*Науковий керівник:  
доктор юридичних наук, професор  
Стеценко В.Ю.*

### «Проблеми адміністративного судочинства»

Фактично на сьогодні адміністративні суди здебільшого працюють «навздогін»: рішення ЄСПЛ застосовуються лише тоді, коли на них посилаються сторони процесу або необхідно виправити помилки, на які власне і вказує відповідне рішення проти України.

Цей підхід слід змінити. Робота на випередження повинна полягати в тому, щоб орган, найбільш обізнаний із практикою ЄСПЛ – секретаріат Урядового уповноваженого у справах Європейського суду з прав людини, – добирає правові позиції цього Суду, що стосуються адміністративного судочинства, й повідомляв їх ВАСУ. Вищий адміністративний суд, у свою чергу, мав би доводити ці правові позиції до відома решти адміністративних судів.

Суди забезпечували б робочий переклад відповідних рішень силами свого апарату, а офіційний переклад для потреб певної судової справи – за допомогою перекладача, призначеного відповідно до КАСУ. Офіційні переклади накопичувалися б на веб-сайті



ВАСУ у вільному доступі для всієї системи адміністративних судів, а також публікувалися б у «Віснику Вищого адміністративного суду України».

Зрозуміло, що ефективне судочинство неможливе також без дієвого інституту забезпечення позову та кваліфікованого застосування судьями того чи іншого способу захисту залежно від категорії справи. Апеляційні суди, на жаль, продовжують виявляти помилки суддів місцевих судів у реалізації цих інститутів. Тому допомога Вищої кваліфікаційної комісії суддів України та Національної школи суддів в цьому питанні також була б корисною.

Якісне судочинство неможливе без належного фінансування. Відсутність бюджетних призначень на поштові послуги, конверти, папір порушує конституційні права громадян, оскільки сторонам у справах не надсилаються повідомлення, процесуальні документи. Поточні видатки на утримання адмінсудів задовольняють мінімальні потреби лише на 50 відсотків. Тож ситуація в цій сфері, якщо не катастрофічна, то критична.

Викликає також занепокоєння значна кількість випадків відвертого ігнорування рішень, ухвалених щодо колегіальних суб'єктів владних повноважень (місцевих рад, виконавчих комітетів місцевих рад тощо). Відповідно до КАСУ покарання за таку поведінку колегіального органу несе його керівник.

Однак у нього немає й не може бути правових важелів впливу на решту членів цього органу. За таких умов керівнику варто надати право одноособово виконати судові рішення, якщо колегіальний орган не зробив цього у встановлений законом чи судом строк.

Наступна проблема – це надмірна тривалість судового розгляду справи. Це одна з причин того, що щороку до ВАСУ надходить близько 6–7 тисяч скарг на роботу суддів, значна частина яких стосується процесуальної бездіяльності – ненадання доступу до матеріалів справи, ненадання копії судового рішення, невчинення процесуальних дій у справі протягом тривалого часу тощо. Більшість із цих випадків можна пояснити надмірним навантаженням на суддів, однак трапляються ситуації свідомого затягування процесу.

З огляду на принцип суддівської незалежності ВАСУ не має повноважень адміністративно реагувати на такі правопорушення, вони повинні підлягати виключно процесуальному контролю. А такий в Україні, на жаль, відсутній, що звужує конституційне право особи на судовий захист.

Разом із тим перекидання соціальних спорів з однієї юрисдикції до іншої і назад породило проблему неможливості одночасної реєстрації десятків тисяч матеріалів, отриманих апеляційними адміністративними судами від апеляційних загальних судів та ВАСУ від Верховного Суду України. Штати канцелярій не розраховані на такий наплив справ. Крім затягування розгляду, затримка з реєстрацією таких справ унеможлиблює реєстрацію всіх наступних документів, що підлягають приєднанню до них. А невідображення цих справ у статистичних звітах зумовлює недостатність фінансування та інших ресурсів, необхідних для їх розгляду [1, с.49].

Для невідкладного реагування на цю проблему суди на допомогу канцелярії мали б мобілізувати всіх працівників апарату на почергове виконання функції з реєстрації переданих справ. При тому необхідно усвідомлювати, що кожна своєчасно не зареєстрована справа потенційно є заявою до ЄСПЛ.

Як уже зазначалося, тривалість розгляду справи зумовлюється також невпинним ростом кількості справ, що надходять на розгляд судів. Практика роботи окремих судів, маю на увазі перш за все Вінницький апеляційний адмінсуд, свідчить, що зменшити це навантаження можна за допомогою такого перспективного інституту, як медіація.

У порівнянні із судовою процедурою вирішення спору шляхом медіації не є тривалим. До того ж, при медіації зростає ймовірність добровільного виконання рішення.

Сторони, які самостійно досягли згоди й виробили рішення спільно, на основі власних потреб, більш вмотивовані виконувати досягнуті домовленості. Тому судам не доводиться відволікатися на забезпечення примусового виконання судового рішення.

### **Список використаної літератури**

1. Горобець К.В. Осмислюючи міжнародне верховенство права / К. В. Горобець // Від теорії міжнародного права до практики захисту прав людини. Liber Amicorum до 60-річчя проф. В.В. Мицика: моногр. / За ред. О. В. Задорожного та О. Р. Поєдинок. – К.; Одеса: Фенікс, 2016. – С. 45–70.

*Прищеп Оксана Миколаївна,  
студентка IV курсу,  
Спеціальності «Економіка»*

*Науковий керівник:  
викладач  
Ллюхіна В.В.*

### **«Тенденції розвитку підприємництва в Україні»**

На сьогодні національна економічна система знаходиться в стані глибокої трансформації. Умови функціонування сучасних підприємств будь-якої форми власності, організаційно-правової форми господарювання та галузевої належності характеризуються невизначеністю та динамічністю соціально-економічного середовища. Вітчизняні підприємства повинні спрямувати свої зусилля на збереження життєздатності та забезпечення конкурентоспроможності на внутрішньому та зовнішніх ринках. Через загострення політичної ситуації в країні, повномасштабне воєнне вторгнення та численні проблеми соціально-економічного характеру, породжені ще в минулі роки COVID-епідемією, сучасне підприємницьке середовище країни характеризується високим ступенем ризику і загроз, вплив яких іноді вдається прогнозувати з малою вірогідністю.

Відповідно до досліджень Е.М. Короткова, «Розвиток підприємства – це сукупність змін, які ведуть до появи нової якості і зміцнення життєвості системи, її здатність чинити опір руйнівним силам зовнішнього середовища».

Розвиток означає не просто зміни, а зміни прогресивні, що удосконалюють бізнес-процеси підприємства, також передбачає систематичне оновлення його господарської системи і організаційної структури, підвищення ефективності функціонування на основі вдосконалення техніки, новітніх технологій, обладнання, впровадження нових форм організації й оплати праці та методів управління виробництвом, удосконалення наявних партнерських відносин і формування нових, підвищення якості продукції та послуг.

Основними тенденціями розвитку підприємства в Україні є:

- Внутрішнє зростання за рахунок використання власних ресурсів;
- Злиття господарюючих суб'єктів з метою збільшення ресурсів та виходу на нові ресурсні ринки та ринки збуту;
- Зростання кількості юридичних осіб та індивідуальних підприємців;
- Злиття капіталу вітчизняних і зарубіжних підприємців;
- Інтенсивний розвиток підприємництва в комерційній сфері при незначному розвитку у виробничій;
- Розширення сфери послуг (консультативні, юридичні, клінінгові, страхові, транспортні, освітні, туристичні, готельні, маркетингові, охоронні тощо).

Зважаючи на наявні тенденції, існує кілька шляхів розвитку підприємств. Однак, основним з них є інтенсивний розвиток на інноваційній основі, тобто пов'язаний з оновленням матеріально-технічної бази, випуском інноваційної продукції, підвищенням

рівня кваліфікації працівників підприємств, зниженням собівартості внаслідок зниження виробничих витрат, удосконалення організації виробництва та праці.

Також перед вітчизняним підприємством стоять такі важливі завдання як:

- Розширення структури пропозиції товарів та послуг на внутрішньому ринку;
- Створення ефективного конкурентного середовища;
- Інноваційний розвиток;
- Створення додаткових робочих місць та підвищення гнучкості зайнятості.

В умовах системних структурних перетворень національної економіки підприємницький сектор виконує свою провідну роль і виступає гарантом стабільності економіки та підвищення рівня життя її громадян. Реальний стан цього сектора говорить про те, що підприємництво в Україні починаючи з 1991 року постійно розвивається. У державі, в умовах лібералізації ринкових відносин, створені сучасні передумови для його розвитку. Законодавством України не передбачено обмежень підприємництва певними видами економічної діяльності, обрання організаційно-правових форм його функціонування як юридичними, так і фізичними особами, котрі пройшли державну реєстрацію [1].

Україна має високий потенціал, який активно реалізується в реформах, однак умови для започаткування та ведення бізнесу залишаються все ще несприятливими для та не відповідають сучасним вимогам інвесторів, у порівнянні з розвинутими країнами рівень підприємницької діяльності в Україні є недостатнім та потребує суттєвого покращення. Потенціал підприємництва не може реалізуватися повною мірою через несприятливе економічне та правове середовище.

Отже, в Україні на сьогоднішній день є багато проблем, що перешкоджають розвитку вітчизняного підприємництва, вирішення яких забезпечить підвищення ефективності підприємницької діяльності, забезпечить розширення даного сектора, зменшення тіньового бізнесу. Основну роль у цих перетвореннях повинна відігравати держава.

### **Список використаної літератури**

1. Про стан та перспективи розвитку підприємництва в Україні: Національна доповідь / [К.О. Ващенко, З.С. Варналій, В.Є. Воротін, В.М. Геєць, Е.М. Лібанова та ін.]. – К. : Держкомпідприємство, 2008. – 226 с.

2. Підприємництво [Текст] : підручник / С. В. Панченко, В. Л. Дикань, О. В. Шраменко [та ін.]. – Харків : УкрДУЗТ, 2018. – Ч. 1. Теоретичні основи організації підприємницької діяльності. – 241 с.

3. Чумак Л. Ф. Сучасні тенденції розвитку підприємств: [Електронний ресурс]. – Режим доступу: <http://vestnikdnu.com.ua/archive/201264/chumak.html>

*Рак Олена Олексіївна,  
студентка I курсу магістратури,  
Спеціальності «Економіка»*

*Науковий керівник:  
кандидат економічних наук, доцент  
Підопригора Л.А.*

### **«Роль заробітної плати в системі мотивації праці»**

Необхідною умовою існування й розвитку суспільства є праця, яка спрямована на задоволення життєвих потреб людини. Однією зі складових праці є її мотивування на рівні учасників трудових відносин. Провідна роль у матеріальній мотивації трудової діяльності належить заробітній платі як основній формі доходу найманих працівників.

В умовах ринкової економіки оплата праці значною мірою впливає на ефективність праці робітників, а отже і на діяльність організації в цілому. Основне завдання заробітної плати полягає в стимулюванні виробничої поведінки співробітників компанії, спрямувавши їх на досягнення стратегічних завдань, що стоять перед нею. Іншими словами, це означає з'єднати матеріальні інтереси працівників із стратегічними завданнями організації.

Ефективність праці певною мірою визначається діючою системою заробітної плати. Заробітна плата як соціально-економічна категорія, з одного боку, є основним джерелом грошових доходів працівників, тому її величина значною мірою характеризує рівень добробуту всіх членів суспільства. З іншого боку, її правильна організація зацікавлює працівників підвищувати ефективність виробництва, а відтак безпосередньо впливає на темпи й масштаби соціально-економічного розвитку країни [1].

Відповідно до статті 1 Закону України «Про оплату праці» заробітна плата – це винагорода, обчислена, як правило, у грошовому виразі, яку за трудовим договором власник або уповноважений ним орган виплачує працівникові за виконану ним роботу. Розмір заробітної плати залежить від складності та умов виконуваної роботи, професійно-ділових якостей працівника, результатів його праці та господарської діяльності підприємства [2].

Заробітна плата є важливим засобом підвищення зацікавленості працюючих у результатах своєї праці, її продуктивності, збільшення обсягів виробленої продукції, поліпшення її якості та асортименту. Збільшення ефективності суспільної продуктивності обумовлено, насамперед, збільшенням виробництва та поліпшенням якості роботи.

Заробітна плата є найбільш дійовим інструментом активізації людського фактору і використання трудового потенціалу. При цьому використання існуючого кваліфікаційного і творчого потенціалу працівників має повністю залежати від наукової обґрунтованості і вибору методів ув'язки заробітної плати з кваліфікацією, змістом виконуваної роботи, результатами праці й умовами, в яких вона здійснюється [3].

У загальному розумінні мотивація – це сукупність рушійних сил, які спонукають людину до виконання певних дій. Ці сили можуть мати як зовнішнє, так і внутрішнє походження і змушувати людину свідомо чи несвідомо робити ті чи інші вчинки [4].

Щоб заробітна плата відповідала цілям управлінської стратегії: розвитку відчуття спільності у працівників, вихованню їх у дусі партнерства, раціональному поєднанню особистих і суспільних інтересів, потрібна зміна її мотиваційного механізму. Психологічно, а потім і економічно заробітна плата повинна націлювати працівника на чітке розуміння ним взаємозв'язків між вимогами до нього підприємства, фірми і внеском його в кінцеві результати, і як наслідок – розміром заробітної плати [3].

Мотивацію можна вважати найважливішим фактором підвищення ефективності діяльності усієї організації, адже процес діяльності організації можна добре спланувати і організувати, але якщо працівники цієї організації не відповідально ставляться до своїх обов'язків і не зацікавлені особисто у розв'язанні проблем і задач, що поставили перед організацією, то результати контролю і підбиття підсумків не будуть втішними.

Таким чином, основою матеріальної мотивації та стимулом праці при суспільному розподілі матеріальних благ є заробітна плата, яка ґрунтується на її раціональній організації. Усе це охоплює широке коло відносин людини у процесі її трудової поведінки на виробництві та соціальному житті.

Заробітна плата як елемент ринку праці є ціною робочої сили, яка стимулює робітників до ефективної роботи та високої віддачі. Матеріальне стимулювання можна вважати найбільш ефективним мотиваційним механізмом трудової діяльності працівників.

### **Список використаної літератури**

1. Завіновська Г.Т. Економіка праці: Навч. посібник. – К.: КНЕУ, 2018. – 300 с.

2. Закон України «Про оплату праці» / Закони України. – К.: Ін-т законодавства Верховної Ради України. – 1997. – Т.8.- 211 с.
3. Економіка праці та соціально-трудова відносина: Навч.-метод. посібник / За заг. ред. проф. Качана Є. П. – Тернопіль: ТДЕУ, 2019. – 373 с.
4. Основи економічної теорії: Підручник / А. А. Чухно, П. С. Єщенко, Г. Н. Климко та ін.; За ред. А. А. Чухна. – К.: Вища шк., 2016. — 606 с.

*Рейк Елліна Сергіївна,  
студентка II курсу,  
Спеціальності «Соціальна робота»*

*Науковий керівник:  
кандидат педагогічних наук, доцент  
Голубенко Т.О.*

### **«Сутність та складові соціального страхування: реалії та перспективи»**

Військові події на Україні, які розпочалися 24 лютого 2022 року загострили проблему надання соціальної та психологічної допомоги особам та членам їх сімей, оскільки теорія та практика цих спеціалізованих видів соціальної та психологічної діяльності є базовим інструментом у системі соціального страхування в різних сферах їхньої життєдіяльності, в тому числі підвищення якості життя в цілому.

Актуальними пріоритетами у розвитку соціальної політики в державі є подолання соціально-економічних проблем у населення, покращення добробуту, зміцнення фінансових можливостей громадян, розвиток ринку праці, забезпечення людей старшого віку.

Соціальне страхування займає одну із провідних ролей у забезпеченні державою соціального захисту громадян. В Україні випадками загальнообов'язкового державного соціального страхування вважають наступні: безробіття, пенсійне страхування, нещасний випадок на виробництві, професійне захворювання та тимчасова втрата працездатності. В залежності від страхових випадків визначаються форми надання соціальної допомоги: виплати, фінансування послуг чи пільги.

Соціальне страхування розглядається як система прав, обов'язків і гарантій, яка передбачає матеріальне забезпечення, страхові виплати та надання соціальних послуг застрахованим особам за рахунок коштів Фонду соціального страхування України [1].

Питання реалізації соціального страхування залишається в центрі наукового інтересу багатьох науковців, зокрема О. Палій, С. Каламбет, А. Котлова, В. Плаксієнко, О. Кириленко та ін.. Питання перспектив розвитку визначається у роботах Н. Ткаченко та І. Ткачук, а також у державних цільових соціальних програмах.

Основи соціального страхування в незалежній Україні прописано в 46 статті Конституції України ухваленої від 28 червня 1996 року. Закон України «Про загальнообов'язкове державне соціальне страхування» затверджує загальні принципи, види, суб'єкти та об'єкти, а також визначає завдання і право громадян на забезпечення загальнообов'язковим державним соціальним страхуванням [1].

В Україні також працює добровільне (недержавне) страхування, принципи якого прописані в Законі України «Про страхування». Саме вищезазначений нормативний акт визначає, що добровільне страхування - це страхування, яке здійснюється на основі договору між страхувальником і страховиком. Конкретні умови страхування визначаються при укладенні договору страхування відповідно до законодавства [2].

Незважаючи на швидкі темпи модернізації та реформування системи соціального страхування в Україні залишаються певні проблеми. Зокрема, пенсійні виплати (за віком

чи для осіб з інвалідністю) не можуть забезпечити гідного рівня життя і лише на 15% вище за прожитковий мінімум. Тут вже постає питання того, що систему потрібно змінити докорінно, а тобто впровадити накопичувальну систему державного пенсійного страхування за зразком зарубіжного досвіду.

Розвиток та покращення системи соціального страхування залежить від економічного розвитку, фінансових можливостей, демографічної ситуації та від загальної ситуації у країні.

Таким чином, в Україні існує чітка база функціонування державного та добровільного соціального страхування. Враховуючи вищезазначене, потрібно проводити реформування для того аби покращити систему, викоринити випадки страхової кризи та забезпечити громадянам України, які потрапили у складні життєві обставини, гідний рівень життя. Аналіз досвіду організації соціального страхування в інших країнах зарубіжжя, а потім подальший пошук механізмів оптимізації його в українському середовищі надає нашій системі бажаної ефективності.

### **Список використаної літератури**

1. Закон України «Про загальнообов'язкове державне соціальне страхування» (Відомості Верховної Ради України (ВВР), 1999, № 46-47, ст.403) від 02.04.2022 № 1105-XIV [Електронний ресурс] - Режим доступу: <https://zakon.rada.gov.ua/laws/show/2153-20#n22>.

2. Закон України «Про страхування» (Відомості Верховної Ради України (ВВР), 1996, N 18, ст. 78) від 07.02.2019 № 85/96 ВР [Електронний ресурс] - Режим доступу: [https://zakononline.com.ua/documents/show/172066\\_172181](https://zakononline.com.ua/documents/show/172066_172181).

*Редько Дар'я Павлівна,  
студентка I курсу,  
Спеціальності «Право»*

*Науковий керівник:  
кандидат юридичних наук, доцент, професор  
Огірко Р.С.*

### **«Правова культура і правове виховання з погляду предмету юридичної деонтології»**

Правова культура людини розуміється як глибоке знання і розуміння права, високий ступінь свідомого виконання вимог права, як свідомою необхідністю і властива віра. У правовій культурі людей є деякі структурні елементи, серед яких правосвідомість, що формується на основі правової думки та правової психології, а поведінкові елементи і безпосередньо правові поведінки є зовнішнім проявом правової культури.

днією з важливих вимог до правової культури юриста є вимога точного та неухильного, свідомого виконання вимог чинного законодавства. У культурно-правовому аспекті представник юридичної професії у свідомості громадян своєї країни уявляється в якості еталону правової поведінки і багато в чому оцінюється саме за цим критерієм. Однак відповідність професійної поведінки певним нормативам полягає не тільки у виконанні правових приписів.

Правове виховання -- це виховна діяльність закладу освіти, сім'ї, правоохоронних органів, спрямована на формування в молоді правової свідомості, навичок і звичок законослухняності.

Змістом правового виховання є залучення людей до знань про державу і право, законність, права і свободи особи, вироблення у громадян стійкої орієнтації щодо законослухняної поведінки. Правове виховання - це цілеспрямований постійний вплив на

людину з метою формування у неї правової культури і активної правомірної поведінки. Сутністю правового виховання є формування правової настанови на узгодження прагнень і сподівань особи з інтересами і сподіваннями суспільства, тобто процес вироблення непохитних правових ідей і принципів у правосвідомості виховуваних, формування правової культури.

З погляду юридичної деонтології у цьому визначенні правового виховання цілком підставно підкреслюється необхідність належного, універсального, нормативного змісту цілей правового виховання. Центральна тема для деонтологічного підходу - це проблема ідеалу та норми їхньої природи і обґрунтованості як вирішення повноти змісту правової культури і правового виховання. Оскільки саме так найкраще вирішується постійна проблема належного співвідношення понять суцього і належного, яке виступає внутрішнім стрижнем структури правосвідомостей (загальної і професійної) і правової культури впродовж всієї історії їх формування і розвитку. Для юридичної деонтології притаманна зорієнтованість на наукове обґрунтування необхідності усвідомленого узгодження особистих інтересів з потребами суспільства. Юридична деонтологія також визначає конкретні форми професійної юридичної етики як системи етичних норм виконання юристами своїх службових обов'язків. Значення вимог юридичної деонтології у сфері правового виховання зумовлено також необхідністю на початку 21 століття реального переходу від узагальнених міркувань на тему, що таке правове виховання і які його завдання, до напрацювання на основі деонтологічних принципів, дієвих методів і прийомів формування особистості фахівця-юриста, його більш гуманістичної правосвідомості, юридичного мислення і світогляду.

Правове виховання може бути ефективним лише за дотриманням таких провідних засад, як науковість, плановість, систематичність, послідовність і диференційованість, забезпечення комплексного підходу, а також створення сприятливих умов для реалізації розвиненої здорової правосвідомості на практиці.

Виконуючи звичайну, повсякденну роботу, юрист тією чи іншою мірою виховує у громадян повагу до права, делікатно вказує на причини порушення встановлених державою правил поведінки. Ці елементи правового виховання присутні навіть у технічних нотаріальних діях. Загалом, будь-який діловий контакт з юристом має виховний характер.

Як було сказано вище, правове виховання є однією з проблем юридичної деонтології. Проаналізуємо з точки зору юридичної деонтології найтипівші ситуації, пов'язані зі спеціальним правовим вихованням. Перша ситуація зводиться до практичних прийомів юридичної роботи, наприклад, допитування правопорушника (зокрема потерпілого, свідків та ін.), розгляду заяв і скарг громадян, виявлення складу правопорушення, пред'явлення звинувачення, винесення вироку, відмова у позовній заяві тощо. Виконуючи звичайну, повсякденну роботу, юрист тією чи іншою мірою виховує у громадян повагу до права, делікатно вказує на причини порушення встановлених державою правил поведінки. Ці елементи правового виховання присутні навіть у технічних нотаріальних діях. Загалом, будь-який діловий контакт з юристом має виховний характер. Специфіка другої ситуації також полягає у діях юриста, до яких він вдається у випадку порушення громадянами правових норм. Насамперед це стосується тих, хто вже притягався до різних видів юридичної відповідальності. Звичайно, до такої категорії не обов'язково мусять належати особи, які відбували покарання у місцях позбавлення волі, чи злісні правопорушники. Просто через певні обставини окремі громадяни можуть часто потрапляти в поле зору правоохоронних органів. Тому їхнє правове виховання повинно здійснюватися інтенсивніше, продуманіше. Одних профілактичних заходів інколи вже замало. Нарешті, у третьому випадку спеціальне правове виховання зводиться до профілактичного обліку тих громадян, які злісно порушують вимоги права. Це активна форма профілактичної роботи осіб, які поставлені на облік як суспільне небезпечні. Навіть справедливе покарання розцінюється як один з прийомів правового виховання.

Отже, правова культура – це система правових цінностей, що відповідають рівню досягнутого суспільством правового прогресу і відображають у правовій формі стан свободи особи її права і інтереси та інші соціальні цінності. Складовими цього прогресу є створення та охорона правових цінностей, що забезпечують безконфліктне існування суспільства; запобігання протиправній діяльності суб'єктів суспільних відносин, а правове виховання — це цілеспрямований постійний вплив на людину з метою формування у неї правової культури і активної правомірної поведінки. А це може бути досягнуто на основі реалізації юридичної деонтології, як вчення про обов'язок і належну поведінку, у якій завжди присутнє поняття обов'язку, що характеризує відношення людини до суспільства і її соціальну місію в ньому (обов'язок громадянина перед Батьківщиною, обов'язок правоохоронця перед громадянином і адвоката перед клієнтом).

### **Список використаної літератури**

1. Гусарев С.Д. Юридична деонтологія: навч.-метод. посіб.-К.:НАВСУ, 2000.
2. Гусарев С.Д. Юридична деонтологія(основи юрид. діяльності: теоретичні і деонтологічні аспекти): наук.-метод. посіб.-К., 2000.
3. Сливка С.С. Юридична деонтологія: підручн.-К.:Атіка,2010.-296с.
4. Правова культура // Велика українська юридична енциклопедія: у 20 т. / О. В. Петришин (відп. ред.) та ін.. — 2017. — Т. 3 : Загальна теорія права. — С. 483.
5. Теорія держави і права: Навч. посіб./ ред. С.Л. Лисенков, В.В. Копейчиков - К.: Юрінком Інтер, 2003 – 368.

*Самойленко Анастасія Сергіївна,  
студентка II курсу,  
Спеціальності «Математика (середня освіта)»*

*Науковий керівник:  
кандидат економічних наук, доцент  
Бицюра Ю.В.*

### **«Аналіз поведінки підприємств на досконалоконкурентному ринку»**

В умовах інтеграції України в загальноєвропейські та світові структури і проникнення на вітчизняний ринок потужних іноземних компаній постає проблема формування вітчизняними підприємствами конкурентних переваг. Трансформація економіки України висуває нові вимоги до поведінки підприємств на ринку. Поведінка підприємств стикається з протиріччям - з одного боку, відчувається витіснення підприємств з ринку внаслідок зростання потужностей виробництва ринкових лідерів, з другого - прихід до галузі нових підприємств, що призводить до необхідності вирішення широкого спектру питань - від проведення досліджень у галузі до формування стратегії конкурентної поведінки.

Більшість українських підприємств підходять до вибору стратегії конкурентної поведінки швидше стихійно, відповідно до обставин, ніж як до процесу стратегічного планування. Як наслідок, підприємства часто змінюють стратегічний курс, що призводить до неможливості досягти високих фінансових результатів, забезпечення подальшого розвитку бізнесу та веде до неконкурентноспроможності як на внутрішньому, так і на зовнішньому ринках, і до збитковості в майбутньому. Саме тому, необхідність формування та управління конкурентними перевагами набуває такого вагомого значення.

Досягнення конкурентних переваг є метою стратегічного управління підприємства, концентрованим проявом лідерства серед конкурентів. Їх особливості і механізм формування представляють собою один із ключових факторів конкурентноспроможності.



Необхідність управління процесами пошуку, формування і розвитку конкурентних стратегій обумовлює їхню оцінку, що дозволить досягти поставленої мети.

У 2020 році підприємства всіх галузей зіткнулися з проблемами, що спричинила пандемія COVID-19. Впровадження карантинних заходів найбільше вплинуло на транспортну та туристичну галузі, а також на інші послуги, такі як спорт, розваги, мистецтво тощо. Внаслідок скорочення попиту на світовому ринку, негативні наслідки відчули металургія та машинобудування. Водночас менш вразливими були такі галузі як фармацевтика, хімічна промисловість та харчова промисловість, враховуючи зростання попиту на їх продукцію [2].

Також негативні чинники пандемії найбільше вплинули на малі та середні підприємства, що в майбутньому вплине на їх конкурентоспроможність з великими підприємствами.

В Україні у більшості галузей та сфер економічної діяльності склалося конкурентне середовище. Згідно з даними опитувань підприємців, проведених Антимонопольним комітетом України, близько половини з них відчувають значну конкуренцію з боку інших українських підприємств, найбільше – у фінансовій та страховій діяльності, торгівлі, переробній промисловості, агропромисловому комплексі [2].

Заходи з розвитку конкуренції в Україні:

- усунення бар'єрів підприємницькій діяльності, зменшення податкового тиску;
- удосконалення законодавства в галузі підприємницької діяльності, розроблення антимонопольного законодавства;
- стабілізація національної валюти, зміцнення валютно-банківської системи та припинення відтоку капіталів за кордон;
- забезпечення платоспроможного попиту населення;
- державна підтримка новостворених підприємств: створення служб інформації про новітні технології, зміни у законодавстві, перспективні ринки збуту;
- фінансове стимулювання інноваційної діяльності підприємств щодо створення нових товарів і послуг;
- створення конкурентоспроможних транснаціональних корпорацій, озброєння стратегіями глобального маркетингу, технологіями великих міжнародних коопераційних проектів;
- диверсифікація географічної структури зовнішньої торгівлі, мінімізація критичної залежності від окремих держав (ринків), зміцнення економічної безпеки країни [7].

Перелічені заходи будуть сприяти підвищенню конкурентоспроможності підприємства та його продукції і всієї економіки загалом.

Ефективна конкуренція між суб'єктами господарювання є необхідною передумовою успішного функціонування та сталого розвитку економіки, рушієм продуктивності та інноваційності підприємницької діяльності, запорукою суспільного добробуту. Вільне змагання суб'єктів господарювання-підприємців забезпечує встановлення цін на рівні, що призводить до оптимального розподілу суспільних ресурсів, сприяє підвищенню рівня організації господарської діяльності та здійсненню науково-технічного прогресу. Ефективна економіка, як наслідок, відповідно забезпечує підвищення ефективності на одиницю ресурсів, що використовуються, сприяючи зростанню продуктивності. Висока та динамічна продуктивність капіталу, як інвестиційна складова, та продуктивність праці, як соціальна складова, є запорукою зростання загального добробуту.

#### **Список використаної літератури**

1. Косік А.Ф., Гронтковська Г.Е. Мікроекономіка: 2-ге видання, перероблене та доповнене. Навч. пос. – К.: Центр учбової літератури, 2008. – 438 с.
2. Звіт Антимонопольного комітету України за 2020 рік. URL: <https://amcu.gov.ua/storage/app/uploads/public/605/4a0/e26/6054a0e268fc0702551413.pdf>

3. Закон України «Про захист економічної конкуренції». URL: <https://zakon.rada.gov.ua/laws/show/2210-14#Text>
4. Закон України «Про Антимонопольний комітет України». URL: <https://zakon.rada.gov.ua/laws/show/3659-12#Text>
5. Закон України «Про захист від недобросовісної конкуренції». URL: <https://zakon.rada.gov.ua/laws/show/236/96-%D0%B2%D1%80#Text>
6. Закон України «Про державну допомогу суб'єктам господарювання». URL: <https://zakon.rada.gov.ua/laws/show/1555-18#Text>
7. Постанова Верховної Ради України «Про державну програму демонополізації економіки і розвитку конкуренції». URL: <https://zakon.rada.gov.ua/laws/show/3757-12#Text>

*Свіридов Віталій Юрійович,  
студент I курсу,  
Спеціальності «Політологія»*

*Науковий керівник:  
старший викладач  
Козенюк А.І.*

### **«Консерватизм»**

Консерватизм - (фр. conservatisme, від лат. conservo — «охороняю», «зберігаю») — визначення ідейно-політичних, ідеологічних і культурних течій, що спираються на ідею традиції та спадкоємність у соціальному та культурному житті.

Поняття «консерватизм» вперше увів французький мислитель і політик Франсуа-Рене де Шатобріан у 1891 році.

Для консерватизму характерні прихильність до усталених соціальних систем і норм, «скептичне» сприйняття ідей соціальної рівності, неприйняття революцій та радикальних реформ, обстоювання еволюційного органічного, максимально поміркованого розвитку. Ідеологічно консерватизм протистоїть як лібералізму, так і соціалізму.

Велика французька революція дала значний поштовх процесу ідеологічного будівництва консерватизму. Ідеї рівності та свободи, що стали гаслами Великої французької революції й засадничими принципами доктрини лібералізму, були справжнім випробуванням для старих аристократичних і монархічних порядків. Егалітарна сутність революційних новацій містила величезну небезпеку для ієрархічних підвалин традиційного суспільства. Таке суспільство виявилось абсолютно нездатним прийняти свободу індивіда в тому обсязі, у якому її бачили просвітники. Останні вважали індивіда таким, що, керуючись власним розумом, спроможний перебудувати суспільство відповідно до гасел свободи, рівності й братерства. Натомість консерватори доводили, що людина за своєю природою – абсолютно недосконала для цього. Згідно з переконанням прихильників «старого порядку», розірване на роз'єднаних індивідів суспільство, яке втратило духовне підґрунтя у вигляді єдності традиції та релігії, уже не можна вважати єдиним організмом, воно приречене на занепад.

Перед представниками ієрархічного суспільства постало складне завдання, а саме: віднайти раціональну відповідь на безпосередні виклики й загрози багатовіковим традиціям. Такою відповіддю стала консервативна доктрина, утілена в конкретних положеннях, що віддзеркалювали ліберальні цінності[1].

Провідне положення консервативної течії – недовіра до новацій.

Хоча консерватизм можна прослідкувати в глибину віків до часів англійської Реформації, особливо до робіт англіканського теолога Річарда Гукера, саме полемічні

«Роздуми про революцію» Едмунда Берка допомогли консерватизму оформитися як способу мислення[2].

Класична консервативна позиція Берка наполягала на тому, що у консерватизму немає ідеології в сенсі утопічної програми, плану перетворення суспільства. Такі погляди Берка були відповіддю на ідеал Просвітництва про суспільство на засадах абстрактної розумної моделі.

На західний консерватизм вплинули також роботи представника контрпросвітництва Жозефа де Местра, який відстоював відновлення спадкової монархії, вважаючи її встановленою Богом інституцією, та за авторитет Папи Римського.

Консерватизм можна поділити за формами на:

- Культурний консерватизм (надає великого значення збереженню культурної спадщини нації чи сукупності народів);
- Релігійний консерватизм (закликає до повернення до першооснов і засуджує реалії сучасного життя, вбачаючи в ньому корупцію, гріховність та єресь);
- Ліберальний консерватизм (об'єднує консервативні цінності та політику із певним нахилом до лібералізму);
- Консервативний лібералізм (об'єднує підтримку ліберальних цінностей та політики із певним нахилом до консерватизму, складає праве крило ліберального руху);
- Фіскальний консерватизм (виступає за обережність у питаннях державних витрат та державного боргу);
- Зелений консерватизм (консервативні течії, які включили у свою політичну палітру питання збереження навколишнього середовища).

Консерватори виступають за право власності. У економічних питаннях вони зазвичай ліберали, погляди яких виходять із класичного лібералізму Адама Сміта. Дехто із консерваторів прагне до модифікованого вільного ринку, наприклад до американської системи, ордолібералізму або національної системи Фрідріха Ліста. Ці погляди відрізняються від строгого *laissez-faire* (невтручання) тим, що у них державі відводиться роль підтримувати конкуренцію, водночас захищаючи національні інтереси, національне суспільство та ідентичність.

Більшість консерваторів сильно підтримують суверенітет своїх держав, патріотично ідентифікуючись із своїми народами. Націоналістичні сепаратистські рухи можуть бути водночас радикальними та консервативними.

Таким чином консерватизм можна розглядати як:

- психологічну настанову або інерційний стиль мислення;
- особливу ідеологічну позицію, що ґрунтується на певній "охоронній" філософії;
- певну модель існування і політичної поведінки[2].

Таким чином, можна зробити висновки, що консерватизм зосереджується на збереженні традиційних правил, норм поведінки, ієрархії влади, соціальних і політичних структур та інститутів. Однак це абсолютно не означає, що дана політична доктрина відкидає можливість і необхідність урахування змін і пристосування до них існуючих структур та інститутів.

З часом ця політична доктрина перетворилася по суті з консервативної на еволюційну, пережила в другій половині ХХ ст. своєрідний консервативний Ренесанс.

### Список використаної літератури

1. Історія політичної думки: підручник: у 2-х т. / Т. В. Андрущенко, О. В. Бабкіна, І. Ю. Вільчинська та ін.; за заг. ред. Н. М. Хоми. – 2-е вид., перероб. і доп. – Львів: Новий Світ–2000, 2017. – 404 с.
2. Консерватизм – <https://uk.wikipedia.org/wiki/Консерватизм>

*Серман Софія Валеріївна,  
студентка II курсу,  
Спеціальності «Соціальне забезпечення»*

*Науковий керівник:  
кандидат юридичних наук, доцент  
Сушицька Н.В.*

### **«Засоби масової інформації в умовах воєнного часу»**

Важливим інструментом впливу на громадськість є засоби масової інформації. Уже давно стало зрозумілим, що лише постійні зв'язки зі ЗМІ можуть забезпечити будь-якій організації бажані результати. На думку фахівців, ми живемо в суспільстві, яким керують засоби масової інформації.

Засоби масової інформації – це певний соціальний інститут, що охоплює систему друкованих видань, радіо-, теле-, відеопрограм, кінохронікальних програм та інших форм періодичного поширення масової інформації.

Основними функціями засобів інформації є:

- спостереження за світом (збирання та поширення інформації)
- редагування (відбір та коментування) інформації
- формування громадської думки
- поширення культури
- прямий зв'язок з громадськістю, який обминає традиційні інститути зв'язку – церкву, школу, сім'ю, політичні партії, громадські організації [1].

В умовах війни, яка відбувається зараз на території України, важливим елементом є участь представників засобів масової інформації. Адже ключову роль у спротиві ворогу відіграє своєчасне, достовірне та безстороннє інформування громадян та світу про перебіг подій. У цьому контексті внесок українських медіа стає ще потужнішим, як ніколи. Але потрібно враховувати те, що будь яка новина може бути фейком, і не варто сліпо вірити всьому прочитаному та побаченому. Також ЗМІ без дозволу не можуть опубліковувати дані про те де знаходяться війська, та іншу конфіденційну інформацію.

Відповідно до ст. 34 Конституції України [3] свобода слова може обмежуватись в інтересах національної безпеки та громадського порядку.

Основним нормативно-правовим актом, який регулює порядок введення та особливості управління державою і роботи ЗМІ під час воєнного стану, є Закон України «Про правовий режим воєнного стану»[2].

Оскільки воєнний стан вводиться саме для відвернення загрози національній безпеці та територіальній цілісності України, тому ці дії є доцільними у такій ситуації. Про можливість обмеження свободи слова в умовах воєнного стану йдеться і у ст. 64 Конституції. Закон містить перелік заходів, якими можуть обмежуватися права засобів масової інформації. Також, військове командування набуває права втрутитись у редакційну політику теле- і радіоорганізацій та має повноваження забороняти трансляцію тих чи інших програм. Щоправда, ці дії не можуть бути свавільним і мають відповідати існуючим загрозам. Тому всі ЗМІ повинні дотримуватись правил висвітлення подій під час збройних конфліктів.

Забороняється здійснювати панорамну зйомку у зоні бойових дій, але за умови, що є нереальним ідентифікувати місця розташування військових і визначити кількість техніки, вона все ж таки можлива.

Також журналістам забороняється повідомляти точні відомості про характер ведення бойових дій, чисельність особового складу військових частин і підрозділів, забороняється інформувати щодо бойових дій чи операцій, які проводяться або плануються, інформувати про збір розвідувальних даних (способи, методи, сили та засоби, що залучаються), інформувати про зниклий або збитий літак або зникле судно та пошуково-рятувальні операції, які плануються або проводяться та інше. Усі ці відомості підпадають під визначення державної таємниці у сфері національної безпеки та оборони відповідно до Закону України «Про державну таємницю»[4].

Отже, підсумовуючи все вище висвітлене, ми можемо зробити висновок, що робота засобів масової інформації в умовах воєнного часу є важливою але достатньо обмеженою, за для нашої безпеки та територіальної цілісності України.

#### **Список використаної літератури**

1. Сухицька Н.В. Теорія і практика зв'язків з громадськістю: Навч. посібн.– К., НПУ імені М.П. Драгоманова, 2018. - 383 с.
2. Закон України «Про правовий режим воєнного стану» - URL:<https://zakon.rada.gov.ua/laws/show/389-19#Text>
3. Конституція України : Закон України від 28 червня 1996 р. № 254к/96 // Відомості Верховної Ради України. – 1996. – № 30. – ст. 46. URL: <https://zakon.rada.gov.ua/laws/show/254%D0%BA/96-%D0%B2%D1%80#Text>
4. Закон України «Про державну таємницю» - URL: <https://zakon.rada.gov.ua/laws/show/3855-12#Text>

*Синчук Ростислав Васильович,  
студент II курсу,  
Спеціальності «Соціальне забезпечення»*

*Науковий керівник:  
кандидат юридичних наук, доцент  
Сухицька Н.В.*

#### **«Спонсорство і меценатство порівняльна характеристика»**

Специфічним методом комунікації з громадськістю є подієва комунікація. Служби ПР не можуть задовольнятися лише спонтанними подіями, що відбуваються навколо їх організації чи установи. Їхнім важливим завданням є створення подій, які допоможуть проінформувати громадськість саме так, а може, навіть і краще, ніж окремі вербальні чи невербальні засоби. Подієва комунікація – дуже непростий засіб комунікацій з громадськістю. Він вимагає значної підготовчої та організаційної роботи, ресурсів,



участі висококваліфікованих працівників PR та певного досвіду PR-менів. Один із французьких спеціалістів зі зв'язків з громадськістю висловився так з цього приводу: Найскладнішим завданням є створення подій[1].

Меценатство невід'ємно було складовою соціальної структури довгий час розвитку людства, що не можна сказати про спонсорство. Це досить молоді поняття, які з'явилися не так давно, але уже закріпились у соціальному просторі будь якого суспільства[2].

Порівняти їх дуже легко, меценатство - це добровільна безкорислива діяльність фізичних осіб у матеріальній, фінансовій та іншій підтримці набувачів благодійної допомоги, проти цього поняття стоїть спонсорство - це інструмент корпоративної соціальної політики, який являє собою систему взаємовигідних договірних відносин між спонсором і субсидованою стороною, характер яких чітко регламентований і розрахований на створення позитивної реакції у споживачів та інших суб'єктів. Уже під час прочитання визначень складається картина яка дає можливість оцінити кожне з понять.

Меценатство, як ми розуміємо, це добровільна допомога, що навіть закріплено в Законі України «Про благодійну діяльність та благодійні організації», в якому зазначаються права, на які може розраховувати меценат[3].

По-перше, право самостійно обирати форми здійснення меценатської діяльності;  
по-друге, здійснювати меценатську діяльність безпосередньо або через меценатські організації;

по-третє, меценати та меценатські організації добровільно визначаються зі своєю участю в конкретних державних цільових програмах в галузях культури та мистецтва, науки та освіти.

Благодійницькі заходи – це вид подій, пов'язаних з благодійницькою та спонсорською діяльністю фірм та установ, з меценатством. Їх головна мета – непряма демонстрація успіхів організації, спрямована на формування її сприятливого, позитивного іміджу. Спонсорством, благодійництвом та меценатством можуть займатися дуже різні організації. Це може мати постійний або епізодичний характер, спрямований, як правило, на конкретні групи громадськості, має адресний характер, хоча, зрозуміло, ефект таких комунікацій виходить далеко за межі цих груп, і часто дійсним об'єктом впливу фактично є інша група громадськості[1].

Спонсорська діяльність у соціальній сфері представляє собою угоду ділового характеру між якою-небудь компанією й одним із благодійних товариств. Компанія бере на себе зобов'язання і гарантує оплату витрат, пов'язаних із проведенням заходу чи здійсненням проекту, замість того, що назва компанії буде широко, на суспільному рівні, асоціюватися з назвою організації, яка працює на суспільних початках, і діяльність компанії буде широко відбита в заходах, проведених благодійним товариством. В спонсорстві є взаємовигода, яка і відрізняється від меценатства, яка є безкорисливою і благочинною, тобто можна пояснити що це ділове партнерство, прикладів можна навести багато, це допомога коштами в обмін на яку небусть рекламу, в сучасному світі це дуже поширена практика.

Ця невелика порівняльна характеристика показує, наскільки ці поняття є різні: меценатство - яке спрямоване на допомогу, розвиток шляхом філантропії, і спонсорство - яке несе певний контракт між сторонами і він завжди є взаємовигідними.

### Список використаної літератури

1. Сухицька Н.В. Теорія і практика зв'язків з громадськістю: Навч. посібн.– К., НПУ імені М.П. Драгоманова, 2018. - 383 с.
2. Мигович І. І. Соціальна робота (вступ до спеціальності). – Ужгород : Освіта, 1997. – С. 42. [https://library.udpu.edu.ua/library\\_files/401967.pdf](https://library.udpu.edu.ua/library_files/401967.pdf);
3. Закон України «Про благодійну діяльність та благодійні організації» від 5 липня 2012 року № 5073-17. – ВР // Відомості ВРУ. – 2012. URL:<https://zakon.rada.gov.ua/laws/show/5073-17#Text>;

4. Голимба В.І. Історія благодійництва в Україні. - К., 2002.
5. Лібанова Е.М. Стратегічні пріоритети соціальної політики України на початку XXI століття / Е.М. Лібанова // Демографія та соціальна економіка. — 2008. — № 1. — С. 9—22. URL:<http://dspace.nbuv.gov.ua/bitstream/handle/123456789/8701/01-Libanova.pdf>

*Сіврук Анастасія Сергіївна,  
студентка I курсу магістратури,  
Спеціальності «Соціальна робота»*

*Науковий керівник:  
доктор філософії в галузі Соціальна робота,  
доцент Бирик Д.Д.*

### **«Молодіжна соціальна робота в умовах військового стану»**

Сучасні реалії життя ставлять нові виклики та випробування перед усіма без виключення верствами населення незалежно від вікового цензу. Війна торкнулася усіх і тій чи іншій мірі, але після того як пройшло відчуття шоку та жаху від зустрічі із невідомим, усе населення України активізувалося на боротьбу із агресором. Зокрема, активно включилася в суспільно корисну та соціальну роботу молодь.

Молодь - молоді особи - особи віком від 14 до 35 років, які є громадянами України, іноземцями та особами без громадянства, які перебувають в Україні на законних підставах [4].

У дослідженнях вітчизняних вчених з проблем соціальної роботи, соціальної педагогіки та соціології, значною мірою, висвітлено провідні ідеї, присвячені становленню молоді як особливої соціально-демографічної групи в умовах соціально-правової держави та громадянського суспільства (Б. Буяк); різним аспектам молодіжної роботи (Л. Мукосєєва, В. Овчарова, А. Острікова, І. Пеша, Н. Тілікіна, О. Ярема); проблемам молоді в аспекті молодіжної політики (М. Гуцалова, Г. Філь, Т. Семігіна); особливості роботи з громадськими та молодіжними організаціями (О. Гудима, І. Мигович); історії становлення та розвитку дитячого та молодіжного руху на території України (І. Андрухів, В. Головенько, Б. Савчук та ін.).

Молодіжна робота - діяльність, спрямована на залучення дітей та молоді до суспільного життя, що здійснюється дітьми та молоддю, разом з дітьми та молоддю або в інтересах дітей та молоді за допомогою інструментів спільного прийняття рішень.[4]

Молодіжний центр - установа, підприємство, організація, що здійснює молодіжну роботу [4].

Відповідно до Типового положення про молодіжний центр, затвердженого постановою Кабінету Міністрів України від 20 грудня 2017 року, метою діяльності молодіжних центрів до введення правового режиму воєнного стану було сприяння: соціалізації та самореалізації молоді; інтелектуальному, моральному, духовному розвитку молоді, реалізації її творчого потенціалу; національно-патріотичному вихованню молоді; популяризації здорового способу життя молоді; працевлаштуванню молоді та зайнятості у вільний час, молодіжному підприємству; забезпеченню громадянської освіти молоді та розвитку волонтерства; підвищенню рівня мобільності молоді.[5]

Після початку війни в Україні молодіжні центри та молодіжні хаби переорієнтували напрями своєї діяльності, та адаптували систему надання послуг, на допомогу цивільному населенню: надання гуманітарної допомоги, послуг психологічної та юридичної підтримки, організації та підтримки шелтерів, надання послуг щодо роботи з дітьми.

Відповідно, молодіжну соціальну роботу в умовах військового стану можна структурувати за такими напрямками як: волонтерство; інформаційна діяльність; дистанційна освіта [6].

Поняття волонтерства, на сьогодні, стало синонімом патріотизму. Справа в тому, що допомоги потребує велика кількість людей, які залишилися без домівок, без роботи, втратили рідних, військові, діти, що стали свідками військових дій та військових злочинів. І саме волонтерська робота покликана допомогти у вирішенні цих питань, адже тих ресурсів, які має держава у соціальній сфері не завжди вистачає, тим паче в умовах війни.

Варто відзначити, що українська молодь не лише має можливість розраховувати на підтримку з боку держави та волонтерських організацій, а сама вступає в ряди «воїнів світла». Учні та студенти долучаються до волонтерських ініціатив на різних рівнях. До прикладу: плетіння маскувальних сіток, готування та транспортування їжі для військових і переселенців, допомога літнім людям та тим, які не мають можливості самостійно пересуватися, збір коштів на придбання військової амуніції для наших захисників, пошук тимчасового житла та допомога з облаштуванням на новому місці переселенцям, робота у пунктах підтримки переселенців; участь у патріотичних челенджах, флешмобах, акціях та мітингах (переважно за кордоном).

Діяльність молоді у інформаційному просторі, на сьогодні, також є невід'ємною складовою молодіжної соціальної роботи. Відомо, що інформація – це один із найбільш впливових важелів на суспільну свідомість населення. Саме тому, важлива перемога над ворогом і на цьому поприщі, також. Оскільки молодь є активним користувачем інформаційних онлайн-ресурсів, має відповідні технічні навички, то на сьогодні виступає тією силою, яка здатна протистояти агресору. Таким чином, молодь виступає на захисті нашої Батьківщини.

Ще одним важливим аспектом в умовах військового стану є забезпечення конституційного права на освіту на усіх освітніх рівнях. У зв'язку із епідемією Covid 19 наша освітня система була переорієнтована на дистанційний формат, що стало в нагоді, коли на нашу землю прийшла війна. Освітня система виявилася готовою до такого виклику і зуміла організувати освітній процес, таким чином, щоб жоден учень, жоден студент не залишилися поза увагою, не залежно від того, де вони знаходяться. Крім того, соціально-психологічні служби закладів освіти доклали зусиль аби надати психологічну допомогу учасникам освітнього процесу, а також посприяли покращенню емоційного фону здобувачів освіти.

Таким чином, можна говорити про те, що молодіжна робота в умовах військового стану ефективно проводиться на різних рівнях. Незважаючи на складні реалії, держава намагається не залишити поза увагою жодного представника соціуму, надати необхідну допомогу та забезпечити дотримання соціальних гарантій. Справедливо було б відзначити, що саме молодь сьогодні зайняла активну позицію в цей не простий час. З впевненістю можна сказати, що майбутнє нашої держави в руках справжніх, свідомих патріотів.

### **Список використаної літератури**

1. Буяк Б. Молодь як особлива соціально-демографічна група в умовах становлення соціально-правової держави та громадянського суспільства. Наукові записи. 2018. Вип. 36. С.198–209.
2. Гуцалова М. Молодь як об'єкт державної політики. Сучасна українська політика. Політики і політологи про неї. 2011 Вип. 22. С.210–217.
3. Молодіжна робота: запитання та відповіді: навчально-методичний посібник для фахівців, які працюють з молоддю. Київ: ДУ «Державний інститут сімейної та молодіжної політики», 2020. 84 с.
4. Про основні засади молодіжної політики: Закон України від 27.04.2021 № 414-IX. URL: <https://zakon.rada.gov.ua/laws/show/1414-20#Text>



5. Про затвердження типових положень про молодіжний центр та про експертну раду при молодіжному центрі: Постанова від 20.01.2017 № 1014-2017-п. URL: <https://zakon.rada.gov.ua/laws/show/1014-2017-%D0%BF#Text>

6. Савельчук І.Б., Бибик Д.Д. (2022). Організація самостійної роботи студентів в умовах дистанційної освіти в галузі «Соціальна робота». *Науковий вісник Ужгородського університету. Серія: Педагогіка. Соціальна робота*, (1 (50)), 252-256.

*Слюсар Катерина Вікторівна,  
студентка II курсу,  
Спеціальності «Соціальне забезпечення»*

*Науковий керівник:  
кандидат юридичних наук, доцент  
Сушицька Н.В.*

### «PR в політичному житті»

Політика взагалі і діяльність уряду зокрема є процесом управління та координації зусиль людей у досягненні поставлених цілей. Уряди можуть прагнути досягти якихось цілей у зовнішній та внутрішній політиці. Їхня поведінка залежить від потоку інформації про їхнє розташування щодо цілей, від відстані до цілей; від реальних результатів (які потрібно відрізнити від очікуваних результатів), їхніх останніх кроків чи спроб наблизитися до цілей.

Політична система суспільства є система прийняття рішень на основі різноманітних потоків інформації [1].

В умовах потужних глобалізаційних процесів, а також орієнтації на міжнародний ринок, представникам влади стає все складніше залишатися на своїй посаді, а також формувати та висвітлювати їх ідеї щодо подальшого розвитку держави з орієнтацією на міжнародний ринок. Тому, виникає необхідність у використанні потужних політичних методів формування громадської думки, що допомогти б здійснювати владу.

Одним із таких методів є використання *PR-технологій* – комплекс заходів, спрямований на формування або підтримку певної репутації та громадської думки щодо конкретної компанії, організації або приватної особи [2].

Політичний PR допомагає встановити зв'язки між громадськістю та політиком або ж політичною групою. На сьогодні, він вважається найважливішим інструментом управління масами і формування позитивної громадської думки про політичну партію або ж окремого політичного представника[4].

Структурно, політичний PR включає в себе розробку стратегії, організацію, проведення та всебічний супровід передвиборних кампаній; формування іміджу та супровід кандидата, соціологічні дослідження та зовнішній моніторинг, видання спеціальних випусків та програм в ЗМІ, інформаційна протидія PR- службам конкуруючих партій і кандидатів, підготовка і виробництво наочної агітації (зовнішня реклама - щитова реклама, листівки, плакати, розтяжки; флаєри і т.д.), проведення спеціальних заходів [3].

Основні напрямки політичного PR:

- Аналіз соціально-політичної ситуації
- Залучення різних видів ресурсів в проект
- Створення позитивної/негативної репутації політика, партії, громадського руху
- Організація публічних зустрічей з населенням
- Проведення передвиборних кампаній

Традиційними PR-інструментами прийнято вважати:

- Фальшива (імітована) популярність та підтримка;

- Зіткнення (конкуренція) двох протилежних партій (спеціально створене зіткнення двох партій за допомогою підставних осіб, подій і т.п.);
- Вибір без можливості вибору (в пресі штучно створюється образ безвихідної ситуації);
- Надмірний позитив (політику адресується занадто багато позитивних відгуків, які переходять в похвалу).

Здійснення політичних комунікацій відбувається в різних напрямках. Головний напрям: від владних структур до громадян та їхніх об'єднань, значно меншу роль відіграють комунікації у зворотному напрямі: від населення до влади. Комунікації здійснюються між різними державними структурами, між політичними партіями та рухами, між громадянами [1].

Отже, політичний PR допомагає встановити комунікативний зв'язок політичного діяча з аудиторією і сформуванню певний політичний образ зі специфічним чином поданою інформацією з певною метою. В основі політичного піару лежить прагнення до максимізації рейтингу політика, шляхом генерування різного роду інформації владними політичними структурами, а також громадськими групами та індивідами. Також очевидним є й те, що модель політичних комунікацій, яка використовується сьогодні в рамках політичного менеджменту і сучасних політичних PR-технологій для боротьби за владу, антигуманна.

#### Список використаної літератури

1. Сушицька Н.В. Теорія і практика зв'язків з громадськістю: Навч. посібн.– К., НПУ імені М.П. Драгоманова, 2018. - 383 с.
2. Піар – що це таке, як працює і для кого потрібен. URL: <https://termin.in.ua/piar-pr-public-relations/>
3. Серант А. Й. Зв'язки з громадськістю в системі місцевих органів влади (державно-управлінський аспект): автореф. дис. ... канд. держ. упр.: 25.00.01. Львів. регіон. ін-т держ. упр. Нац. акад. держ. упр. при Президентіві України. Львів, 2019. 22 с.
4. Рихлік В.А. Політичний PR під час виборчого процесу. URL: <https://core.ac.uk/download/pdf/197253692.pdf>
5. Використання PR-інструментарію у сфері політичної комунікації / В. В. Березенко // Держава та регіони. Сер.: Соціальні комунікації. - 2014. - № 1-2. - С. 169-172. - URL: [http://nbuv.gov.ua/UJRN/drsk\\_2014\\_1-2\\_35](http://nbuv.gov.ua/UJRN/drsk_2014_1-2_35)

*Соколова Катерина Сергіївна,  
студентка III курсу,  
Спеціальності «Соціальна робота»*

*Науковий керівник:  
кандидат наук з державного управління, доцент  
Івженко І.Б.*

#### **«Методи соціально-психологічної реабілітації людей з депресивними порушенням психіки»**

За даними офіційної статистики в останні десятиліття значно зросла кількість людей, які страждають від депресії. Так, дослідження в усіх країнах світу показують: депресія, подібно до серцево-судинних захворювань, стає найбільш поширеною недугою нашого часу. Це поширений розлад, на який страждають мільйони людей, за даними різних дослідників, складає до 20% населення розвинених країн [2]. Таке зростання випадків захворювання депресією у сучасній цивілізації пов'язують із високим темпом життя, підвищеним рівнем її стресогенності: високою конкурентністю сучасного

суспільства, соціальною нестабільністю, високим рівнем міграції, важкими економічними умовами, невпевненістю у завтрашньому дні. Також, у суспільстві культивується низка цінностей, які прирікають людину на постійне невдоволення собою - культ фізичної і особистісної досконалості, культ сили, переваги над іншими людьми, тощо, що змушує людей важко переживати та приховувати свої проблеми та невдачі, позбавляє їх емоційної підтримки та прирікає на самоту, що є причинами виникнення депресивних станів [4].

Науковий інтерес до дослідження методів подолання депресії підтверджується широким діапазоном напрацювань в даній темі, зокрема більшість вітчизняних та зарубіжних науковців виділяють когнітивний компонент у профілактиці даного захворювання. Так, когнітивному аспекту депресії приділяють особливу увагу такі вчені як Добрянская М., Roiser J.P., Sahakian V.J., Захаров В.В., Вахнина Н.В.. Доведено, що корекція когнітивних розладів має першорядне значення для нормалізації повсякденного функціонування особистості при досягненні ремісії, зокрема в соціально-психологічній реабілітації для відновлення порушеної працездатності [2].

Історично реабілітацію визначали як комплекс медичних, соціальних, педагогічних, психологічних та юридичних заходів, які спрямовані на відновлення здоров'я та працездатності людини. Сьогодні змістом поняття соціально-психологічна реабілітація є комплексна допомога спеціалістів, спрямована не лише на компенсацію розладів, а й на повернення постраждалої людини до суспільства, її якомога повнішу особисту, професійну інтеграцію в [3].

Серед видів реабілітації в роботі із депресивними розладами зазвичай виділяють дві великі групи: медичну і соціальну.

Медична реабілітація складається з комплексу заходів, спрямованих на максимально можливе відновлення здоров'я людини після перенесеного захворювання, оперативного втручання, на компенсацію порушених чи повністю втрачених функцій організму.

Соціальна реабілітація передбачає комплекс заходів, спрямованих на створення і забезпечення умов для інтеграції людини у суспільство, відновлення її соціального статусу, здатності до самостійної суспільної і родинно-побутової діяльності.

До медичної реабілітації відносять реабілітацію фізичну, спрямовану на відновлення здорового фізичного стану та працездатності соматично хворих; психіатричну, зорієнтовану на відновлення пацієнтів з психічними розладами.

Соціально-психологічна реабілітація є не пасивною реадaptaцією, поверненням людини до колишнього життя, яке було в неї до хвороби. Це радше активізація здатності життєтворення, тобто здатності перепроектувати власне життя та втілювати, реалізувати ці оновлені проекти в сімейній, особистій, професійній та інших сферах. Адже творче ставлення особистості до власного життя передбачає відновлення бажання самотрансформацій, готовності до несподіванок, до змін ціннісних орієнтацій, характеру діяльності, поля спілкування, форм самореалізації, тощо.

Процес соціально-психологічного відновлення особистості можна розділити на такі етапи: підготовчий, базисний та підтримувальний, на кожному з яких доцільно використовувати певні реабілітаційні технології, що складаються з відповідних технік. Лише органічне поєднання процедурних, технічних моментів реабілітації та ціннісно-сміслових аспектів підтримання та відновлення соціально-психологічного здоров'я особистості забезпечує послідовне успішне проходження кожного з етапів [3]

Специфіка соціально-психологічної реабілітації полягає у розробці і використанні відновлювальних заходів, які діятимуть у чотирьох напрямках: персонально-інструментально-просторово-часовому:

- персональний вектор має бути спрямований на відновлення частково втраченої цілісності особистості, її збалансованості, саморегульованості;
- інструментальний – на відновлення зниженої самоефективності особистості, її здатності самореалізуватися у різних видах діяльності;

- просторовий – на підвищення комунікативної компетентності особистості, налагодження стосунків, подолання почуття відчуження від оточення, конструктивне розв’язання конфліктів;

- часовий – направлений на ціннісно-сміслову сферу особистості, переоцінку цінностей, активізацію пошуку нових життєвих орієнтирів, нових сенсів, тощо [3]

Таким чином, специфіка методів соціально-психологічної реабілітації осіб з депресивними розладами полягає в її спрямованості на активізацію життєтворення особистості в процесі ремісії. Напрямами подальших розвідок в даній темі є організація соціально-психологічної підтримки членів сімей, в яких проживають особи із депресивним порушеннями психіки.

### **Список використаної літератури**

1. Абдурахманова Р.Ф., Ізатов Х.Н., Хадібаєва Г.Р. та ін. (2015) Депресії у неврологічній практиці: застосування антидепресантів.
2. Ленг А. Дотягнутися до життя ... Екзистенційний аналіз депресії. - М.: Генезіс, 2010.
3. Т.М.Титаренко., Соціально-психологічна реабілітація. Особистості: етапи, технології, техніки [Електронний ресурс]. <https://lib.iitta.gov.ua/713738/1/Соціально-психологічна%20реабілітація%20особистості.%20Етапи,%20технології,%20техніки.pdf>
4. Стигма у сфері психічного здоров'я: в чому небезпека і які наслідки стигматизації. [Електронний ресурс]. <https://foundationdv.com/ua/articles/Styhma-u-sferi-psykhichnoho-zdorovya--v-chomu-nebezpeka-i-yaki-naslidky-styhmatyzatsiyi>
5. Що таке депресія та хто в зоні ризику [Електронний ресурс]. <https://suspilne.media/9022-so-take-depresia-i-comu-v-nij-ne-soromno-ziznatisa/>

*Соловей Анастасія Валеріївна,  
студентка III курсу,  
Спеціальності «Соціальне забезпечення»*

*Науковий керівник:  
доктор філософських наук, професор,  
Тополь О.В.*

### **«Фасилітація як соціальна технологія примирення конфліктуючих сторін»**

З початку повномасштабної війни кожен українець проживає цілий калейдоскоп почуттів. Це і страх за своє життя або життя близьких людей, і злість на окупантів, і розпач від усвідомлення власного безсилля, і туга за нереалізованими планами, і втома від постійного напруження. Коли такі почуття інтенсивні та тривалі – далеко не кожному вдається відшукати екологічний спосіб аби прожити їх. І тоді вони можуть трансформуватись у роздратування, сарказм, докори і, звісно, агресію.

Як вирішувати конфлікти без насилля? Як порозумітися людям, які демонструють непримиримість поглядів? Чи є універсальні методики, які можна застосовувати як до окремих людей, так і до окремих груп, громад і навіть цілих народів?

Поняття «конфлікт» походить від латинського слова «conflktus», що означає «зіткнення». Тобто зіткнення протилежно спрямованих, несумісних одна з одною тенденцій у свідомості окремо взятого індивіда, в міжособистісних відносинах індивідів чи груп людей, які пов'язані з гострими негативними емоціями, переживаннями [2].

Альтернативні способи розв'язання конфліктів передбачають допомогу третьої особи. Врегулювання конфліктів за допомогою третьої сторони однією з форм

конструктивного керування конфліктами. Одним із методів, що передбачають групову роботу при вирішенні конфліктів є фасилітація [2].

Адже висловлювання себе чи розуміння іншого у такий спосіб, найефективніше знижують рівень ненависті, зменшують насильство та запобігають спіралі насильницької ескалації й помсти. За обома висловлюваннями стоїть та сама особа, душа, котрої говорить як мовою ненависті, так і мовою самоусвідомлення. Однак, саме мова самоусвідомлення вочевидь ставить нас на шлях миру.

Термін фасилітація походить від англ. слова "to facilitate", що означає – полегшувати, допомагати, сприяти. У психологічному словнику фасилітація визначається як вияв міжособистісних взаємин в групах, що полегшує взаємодію людей в присутності інших, знімає психологічні бар'єри, підвищує індивідуальну активність і працездатність. Цей процес загалом пов'язаний з діяльністю групи. Фасилітація є процес сприяння групі у виокремленні проблем, оцінці їхньої сутності та розв'язанні, прийнятті рішень, тобто це є процес удосконалення і підвищення ефективності діяльності групи, зокрема у вирішенні конфліктів. Здійснюється він за допомогою сторонньої, незацікавленої, нейтральної людини, яка не приймає і не нав'язує учасникам ніяких рішень. Мета фасилітатора – організувати процес, який сприятиме учасникам досягнути успіхів у подоланні суперечностей, конфліктів, тобто процес, за допомогою якого діяльність суперників у напрямку розв'язання конфлікту стане результативною.

Головне завдання фасилітатора – за допомогою процесу спільної діяльності допомогти конфліктуючим сторонам ефективно вирішувати проблеми.

Якщо подивитися на перелік усіх процедур розв'язання конфліктів і подати його на одній лінії, то процес фасилітації є першим у цьому ланцюгу, у який втручається нейтральна особа і який без неї не відбувається. [4].

Саме фасилітатором є фахівець, який не зацікавлений у підсумках обговорення, не представляє інтереси жодної з груп-учасників і не бере участі в обговоренні, але несе відповідальність за якісне виконання завдань. Фасилітатор – людина, яка забезпечує успішну групову комунікацію. [2].

Основними функціями фасилітатора є: організувати процес розв'язання проблеми сторонами; унормувати емоції та мотивацію сторін.

Примирювач-фасилітатор організовує процес, застосовує методики, що полегшують роботу над подоланням проблеми, об'єднує сторони, створюючи атмосферу довіри, співпраці, що робить спільні зусилля сторін ефективними та результативними. Організація процесу розв'язання проблеми сторонами конфлікту може відбуватися за допомогою найрізноманітніших форм і способів, які дозволять сторонам активізувати їхні дії. Фасилітатор має володіти усіма уміннями, навичками та особистісними рисами, потрібними примирювачу загалом, це має бути особа авторитетна, харизматична, впевнена у собі, відповідальна, справляти враження соціально зрілої, виваженої, врівноваженої, водночас відкритої та чесною особистості, добре володіти комунікативними компетенціями тощо. Особливості процедури фасилітації зумовлюють такі вимоги до фасилітатора [1]: нейтральність; уміння тримати отриману інформацію у таємниці; володіння методиками активізації розумової діяльності; володіння методиками керування емоціями сторін; володіння методиками організації групового прийняття рішень.

Процес фасилітації складається з таких етапів: знайомство; формулювання запиту клієнтів, їхньої мети та критеріїв її досягнення; формулювання проблем; робота над розв'язанням проблем; обговорення пропозицій; прийняття рішення (підписання угоди)

Отже, кожна людина належить до певної соціальної та вікової групи, класу, раси, статі, національності і саме в наслідок цього, часто стикається з ситуаціями, коли поведінка інших людей не відповідає її правилам, уявленню, вимогам, що призводить до виникнення конфліктів. На даний час рівень ненависті в українському суспільстві значно збільшився, люди перебуваючи у постійному стресі більше схильні до конфліктної поведінки. Одним із альтернативних шляхів подолання конфлікту постає фасилітація.

Фасилітація – це не розв’язання проблеми, а лише інструмент для цього. І тільки, знаючи цілі, розуміючи, з ким працює, які очікувані результати, можна обрати той інструмент, який найбільше підходить у кожній окремій ситуації. Будь-яка зустріч, яка передбачає фасилітативне ухвалення рішень, потребує підготовки цілей, процесу, основних питань. А також підготовки самого фасилітатора.

Ключову роль у процесі фасилітації відіграє фасилітатор. Він є нейтральним лідером, який сприяє підвищенню ефективності групової роботи.

#### **Список використаної літератури**

1. Грабовська С. Л. Фасилітація як процедура примирення. URL: [http://ekmair.ukma.edu.ua/bitstream/handle/123456789/12910/Hrabovska\\_Fasylytatsiia\\_yak\\_protsedura\\_prymyrennia.pdf?sequence=1&isAllowed=y](http://ekmair.ukma.edu.ua/bitstream/handle/123456789/12910/Hrabovska_Fasylytatsiia_yak_protsedura_prymyrennia.pdf?sequence=1&isAllowed=y)
2. Захарченко Д.М. Фасилітація як альтернативний спосіб вирішення спорів. URL: <http://naukam.triada.in.ua/index.php/konferentsiji/53-dvadtsyat-tretya-vseukrajinska-praktichno-piznavalna-internet-konferentsiya/576-fasylitatsiya-yak-alternativnij-sposib-virishennya-sporiv>
3. Бондарчук Н.В. Мамчур С.М. Медіація та фасилітація як позасудові засоби вирішення спорів: поняття та їх відмінність. URL: [file:///C:/Users/Admin/AppData/Local/Temp/Chkup\\_2018\\_2\\_31.pdf](file:///C:/Users/Admin/AppData/Local/Temp/Chkup_2018_2_31.pdf)
4. Фасилітування роботи у малих групах: практичний посібник для тренерів. – Київ, ФОП Демчинський О.В., 2017. – 32 с. URL: [http://nsj.gov.ua/files/1514283855ФАСИЛІТУВАННЯ%20РОБОТИ%20У%20МАЛИХ%20ГРУПАХ\\_26%20Nov%202017\\_FIN.pdf](http://nsj.gov.ua/files/1514283855ФАСИЛІТУВАННЯ%20РОБОТИ%20У%20МАЛИХ%20ГРУПАХ_26%20Nov%202017_FIN.pdf)

*Сошньова Марія В'ячеславівна,  
студентка II курсу,  
Спеціальності «Соціальне забезпечення»*

*Науковий керівник:  
кандидат юридичних наук, доцент  
Сушицька Н.В.*

#### **«Любіювання як форми комунікації»**

Засоби масової інформації та наукова література останнім часом стали приділяти значну увагу промисловим і фінансовим групам, громадським рухам та об'єднанням, які прагнуть надавати систематичний і цілеспрямований вплив як на законотворчу діяльність, так і на процеси реалізації прийнятих законів та адміністративних актів. Ці групи називаються «групами тиску» або «групами впливу». Тиск на парламент і адміністрацію, що іменується також «лобіюванням», здійснюється з метою реалізації групових інтересів. Актуальність вивчення лобіювання диктується тим, що участь в діяльності тієї або іншої групи тиску є найбільш поширеною формою прояву політичної активності індивіда [4].

Категорія лобізму в сучасних умовах позначає і професію, і цілеспрямовану діяльність, і технологію. По суті, лобізм – це механізм узгодження корпоративних інтересів суспільних груп з пріоритетами державної політики. Тому прозорість лобістської діяльності має пряму залежність від чіткого визначення стратегії державного розвитку. Структура явища включає три основні компоненти: об'єкт – органи державної влади, здебільшого законодавчі та виконавчі; суб'єкт – суспільні групи, які усвідомили свій спільний інтерес і прагнуть його реалізувати (групи тиску); технології – методи здійснення комунікації між суб'єктом і об'єктом [3].

Феномен лобізму за своєю суттю – явище в чистому вигляді комунікаційне оскільки він ґрунтується на впливі та домовленостях. Комунікативний характер лобізму

одержав визнання навіть у юриспруденції: так, у законодавчих актах, що регулюють лобізм у США, починає фігурувати поняття «лобістської комунікації» [1].

Сутністю лобіювання є можливість легального впливу на державні інститути задля захисту власних інтересів чи інтересів третіх осіб під час ухвалення тих чи інших рішень. Завдяки лобіюванню відбувається конкуренція між різними групами інтересів за використання означеного права. Конкуренція, своєю чергою, підвищує рівень прозорості процесу ухвалення управлінських рішень та зменшує потенціал використання при цьому корупційних інструментів [2].

Комунікативний прояв лобізму полягає в тому, що він дає змогу розширити інформаційну базу політичних рішень, що приймаються, інформує відповідні державні органи про певні нагальні проблеми. Лобісти забезпечують органи державної влади інформацією стосовно ситуації на різноманітних суспільних рівнях, яка потім заслуховується на парламентських чи інших слуханнях, інформуючи законодавців про наявні проблеми. Тобто, лобіювання виступає у вигляді аргументації, механізму підготовки та прийняття відповідних актів.

Однак оцінки лобізму в суспільстві неоднозначні. Дуже часто лобізм розглядається як негативне явище. Його іноді ототожнюють з підкупом, шантажем, корупцією. Висловлюються навіть думки, що лобізм є антидемократичним явищем. Існування проблем морального плану, певна суперечливість оцінки цього явища доводять необхідність більш чіткого регулювання лобізму. Позбавитися ж лобізму неможливо, оскільки він має об'єктивний характер [5].

Для України явище лобізму у сфері державного управління є недостатньо зрозумілим і потребує подальшого дослідження. В нашій державі зараз немає ніяких законодавчих актів для регламентування лобістської діяльності. Дехто вважає, що право на лобіювання може виходити із права громадянина, зафіксованого у статті 40 Конституції України, у якій зазначено:

Верховна Рада України вже ухвалила в першому читанні законопроект «Про лобіювання в Україні», який забезпечить правові засади для легалізації впливу громадських структур на органи державної влади. Запропонований законопроект викликає багато суперечок і не лише з приводу конкретних положень, їх тлумачення та розуміння. Чимало громадян розглядають такий закон як узаконення «купівлі» державних службовців та високих посадових осіб державних органів. Вони, ці громадяни, забувають, що «купівля» добре може існувати і без законів. Закон же робить підконтрольною лобістську діяльність, а значить, буде принаймні стримувати корумпованість державного апарату.

**Висновок.** Комунікативний потенціал лобізму містить обов'язкове встановлення контактів та передавання повідомлень, адресованих представникам влади з наміром впливати на їхні рішення у вигідному для певної групи напрямку. Головною комунікаційною ознакою лобізму є те, що він виступає посередником між суспільством та державою, привертаючи увагу владних органів до актуальних соціально-політичних проблем. Легалізація лобізму в Україні може змінити ставлення до нього громадськості, доповнить наше політичне життя ще одним каналом взаємодії владних структур і громадськості.

#### Список використаної літератури

1. Д. Виговський. Суть лобізму як категорії політичної науки. Українська національна ідея: реалії та перспективи розвитку. 2008. № 20. URL: [http://vlp.com.ua/files/09\\_76.pdf](http://vlp.com.ua/files/09_76.pdf) (Дата звернення 25.12.2019).
2. Т. Е. Телькінена «Тиха сила» проти корупції, або Лобіювання без міфів / Юридичний вісник України. — 2016 р. — № 32 (12-18 серпня). — С. 6-7.
3. Денисюк С.Г. Технологічні виміри політичної комунікації [Текст]: монографія. Вінниця: ВНТУ, 2010. — 275 с.
4. Зущик Ю. Лобізм – корупція = реформи // Контекст.-2009.-№7./



5. Сухицька Н.В. Теорія і практика зв'язків з громадськістю: Навч. посібн.– К., НПУ імені М.П. Драгоманова, 2018. - 383 с.

*Стандратюк Діана Василівна,  
аспірантка I курсу,  
Спеціальності «Політологія»*

*Науковий керівник:  
доктор політичних наук, професор  
Шипунов Г.В.*

### **«Українське громадянське суспільство в період воєнного стану: способи підтримки держави»**

Починаючи з 2014 року громадянське суспільство є одним з ключових факторів успішного протистояння української держави в російсько-українській війні. Одна з головних причин цього – це можливість громадянського суспільства вирішувати ті питання, де державі бракує гнучкості. При цьому, громадянське суспільство не виступає як антитеза до держави, а співіснує з нею та підсилює її, що є показником демократичного розвитку політичної системи.

Як показує досвід, в кризових ситуаціях громадянське суспільство мобілізує ресурси та забезпечує додаткову підтримку для функціонування державного апарату, воно також здатне вирішувати нагальні питання у короткий проміжок часу. Так, перш за все варто згадати підтримку та забезпечення армії. Тут особливо важливо відзначити розвиток тих фондів, які вийшли на високий рівень інституційної спроможності, що дозволяє відносно швидко закривати військові потреби на значні суми, що не можуть дозволити індивідуальні чи групові волонтерські ініціативи.

Другим способом підтримки держави є надання гуманітарної допомоги та допомога внутрішньо переміщеним особам. Це відносно новий напрямок роботи для більшості організацій громадянського суспільства, оскільки велика кількість ВПО та осіб, що потребують гуманітарної допомоги стала викликом для профільних організацій, тому до цього вектору роботи також долучаюся, наприклад, аналітично-адвокаційні центри, міжнародні благодійні організації, місцеві громадські організації, волонтерські ініціативи та ін. [2].

Третім - протистояння на інформаційному фронті, фактчекерство й боротьба з фейками. З початком військового вторгнення РФ у 2014 році організації громадянського суспільства усвідомили важливість перевірки фактів та спростування фейкової інформації, що дало поштовх для розвитку журналістики даних та створенню проєктів, які спеціалізуються на проведенні досліджень та перевірки повідомлень, які продукуються в інформаційному полі.

Четвертий напрям роботи громадського сектору - фіксація воєнних злочинів РФ, що полягає у збиранні, підтвердженні та документації доказів можливого скоєння воєнних злочинів російськими військовослужбовцями в Україні. У цьому напрямі роботи залучена спільнота професійних юристів, що готують доказову базу для майбутніх судових процесів [1].

Окрім вищезазначеного, громадянське суспільство має потенціал до мобілізації населення, яку проводять локальні громадські організації. Це дозволяє акумулювати зусилля окремих індивідів та, відповідно, підвищує коефіцієнт корисної дії тих чи інших ініціатив.

Громадський сектор має високу схильність до мережування та поширення правдивої інформації. Представники громадянського суспільства мають можливість поширювати достовірну інформацію серед своїх партнерських мереж, а також



доєднуватися до існуючих мереж неурядових організацій, що працюють за кордоном. Таким чином відбувається міжнаціональна комунікація, поширення інформації та обмін досвідом, що сприяє посиленню спроможності громадянського суспільства в Україні.

Нарешті, громадський сектор сприяє мобілізації донорської спільноти. Громадянське суспільство, особливо його інституціоналізовані форми, відіграють важливу роль в інформуванні донорської спільноти щодо потреб громадян та держави загалом щодо стану справ та можливих майбутніх тенденцій розвитку. Це важливо, оскільки дозволяє планувати майбутні проекти та програми міжнародно-технічної допомоги з відбудови України.

Можливість підтримки держави українським громадянським суспільством, як окремими волонтерськими ініціативами, так і його інституціоналізованими формами говорить про його професіоналізацію, варіативність та високу інституційну спроможність. Таким чином, наразі українське громадянське суспільство в період воєнного стану виконує інтегруючу роль для національної спільноти. Не менш важливу роль воно буде відіграти і в післявоєнній відбудові України [2].

### **Список використаної літератури**

1. Johnson D. Ukrainian civil society can help hold Russia accountable for war crimes [Електронний ресурс] / Danielle Johnson – Режим доступу до ресурсу: <https://www.atlanticcouncil.org/blogs/ukrainealert/ukrainian-civil-society-can-help-hold-russia-accountable-for-war-crimes/>.

2. Liakh V. Ukrainian resistance to Russian aggression: What can civil society representatives do? [Електронний ресурс] / V. Liakh, I. Khmeleva – Режим доступу до ресурсу: [https://sites.utu.fi/bre/ukrainian-resistance-to-russian-aggression-what-can-civil-society-representatives-do/?fbclid=IwAR3GvYwIxDLTRUNKwE4PtIqHelGbY4X9RuaQc5B6-O-4Uk\\_Fl4gkKVkGBVA](https://sites.utu.fi/bre/ukrainian-resistance-to-russian-aggression-what-can-civil-society-representatives-do/?fbclid=IwAR3GvYwIxDLTRUNKwE4PtIqHelGbY4X9RuaQc5B6-O-4Uk_Fl4gkKVkGBVA).

*Сус Вікторія Сергіївна,  
студентка IV курсу,  
Спеціальності «Соціальне забезпечення»*

*Науковий керівник:  
кандидат юридичних наук, доцент  
Сушицька Н.В.*

### **«Система надання фінансової допомоги переселенцям в умовах війни»**

Відповідно до Конституції Україна є суверенною, незалежною, демократичною, соціальною, правовою державою, в якій людини, її життя і здоров'я, честь і гідність, недоторканість і безпека визнаються найвищою соціальною цінністю.

Права і свободи людини та її гарантії визначають зміст і спрямованість діяльності держави. Держава відповідає перед людиною за свою діяльність. Утвердження і забезпечення прав і свобод людини є головним обов'язком держави[1]. Фінансова допомога надається з метою компенсації втраченого з поважних причин заробітку впродовж нетривалого часу в розмірі, який визначається в процентному відношенні до середньомісячного заробітку[2].

Починаючи з 2014 р. Україна перебувала в стані неоголошеної війни. Частина її території була незаконно анексована сусідньою державою, частина тимчасово окупована цією ж державою – агресором, на частині ведуться бойові дії. Майже півтора мільйона

громадян України вимушені були покинути свої домівки і виїхати в підконтрольну Українській владі територію в пошуках захисту, а часто і просто порятунку.

Згідно зі ст.2 Закону України «Про забезпечення прав і свобод внутрішньопереміщених осіб» Україна вживає всіх можливих заходів, передбачених Конституцією та Законами України, міжнародними договорами, згода на обов'язковість яких надана Верховною Радою України, щодо запобігання виникненню передумов вимушеного внутрішнього переміщення осіб, захисту та дотримання прав і свобод, створення умов для добровільного повернення таких осіб до покинутого місця проживання або інтеграції за новим місцем проживання в Україні [3].

Невдовзі після російського вторгнення Постановою Кабінету Міністрів було схвалено «Порядок надання допомоги на проживання внутрішньо переміщеним особам надання фінансової підтримки для внутрішніх переселенців. Спершу йшлося про те, що на таку допомогу щомісячно мають право всі українці, які залишили свої домівки, але не виїхали за межі країни.

Кожен дорослий переселенець міг отримувати по 2 тис. гривень щомісяця. Якщо йдеться про дітей та людей з інвалідністю, щомісячна допомога складала 3 тис. гривень [4].

Згідно з Постановою Кабінету Міністрів України «Про підтримку окремих категорій населення, яке постраждало у зв'язку з військовою агресією Російської Федерації проти України» з травня набули чинності нові правила надання допомоги внутрішньо переміщеним особам в Україні, тобто людям, які залишили свої домівки, тікаючи від війни. Тепер право на допомогу матимуть тільки українці з певних регіонів, перелік яких затверджує уряд. Або ж ті, у кого через війну житла не залишилось.

Нове рішення уряду обмежило перелік тих, хто має право на допомогу як внутрішні переселенці.

Тепер гроші виплачуватимуть:

- Внутрішньо переміщеним особам, оселя яких залишилася в районі проведення бойових дій, в тимчасовій окупації або в оточенні.
- Внутрішньо переміщеним особам, житло яких зруйноване або непридатне для проживання через військові дії [5].

Перелік регіонів та територіальних громад, вихідці з яких мають право на допомогу як ВПО, затверджує уряд.

Зміни в системі фінансової підтримки громадян України пояснюється тим, що в перші місяці війни свої домівки масово залишали мешканці північних регіонів України. Адже під окупацією або під загрозою захоплення був Київ, Чернігівська область, північ Київської, Сумська область тощо.

Відколи російські війська відкинули, люди отримали змогу поступово повертатися в свої домівки.

Фінансову допомогу Україні надають і благодійні міжнародні організації. Так, на сьогодні діє Програма грошової допомоги від ЮНІСЕФ Спільно — це додаткова підтримка багатодітних українських сімей, які постраждали від війни. На першому етапі допомогу отримують понад 50 тис. сімей з дітьми.

Таким чином можна констатувати, що державою запроваджуються всі заходи фінансової підтримки і допомоги вимушеним переселенцям.

### **Список використаної літератури**

1. Конституція України : закон України від 28 червня 1996 р. № 254к/96 // Відомості Верховної Ради України. – 1996. – № 30. – ст. 46.

2. Сухицька Н.В. Правове забезпечення соціальної допомоги. Курс лекцій :навчальний посібник для студентів вищих навчальних закладів. – К.: Університет «Україна», 2014. – 238с.

3. Закон України «Про забезпечення прав і свобод внутрішньопереміщених осіб»  
URL: <https://zakon.rada.gov.ua/laws/show/1706-18#Text>
4. Постанова Кабінету Міністрів України від 20 березня 2022 р. № 332 «Порядок надання допомоги на проживання внутрішньо переміщеним особам». URL: <https://zakon.rada.gov.ua/laws/show/332-2022-%D0%BF#Text>
5. Постанова Кабінету Міністрів України від 16 квітня 2022 р. № 457 «Про підтримку окремих категорій населення, яке постраждало у зв'язку з військовою агресією Російської Федерації проти України» (ост. зміна № 602 від 17.05.2022 ) URL: <https://zakon.rada.gov.ua/laws/show/457-2022-%D0%BF#Text>
6. Фонд допомоги ЮНІСЕФ. URL: <https://www.unicef.org/ukraine/spilno-cash-transfers?gclid>

*Сухомлин Андрій Вікторович,  
студент IV курсу,  
Спеціальності «Політологія»*

*Науковий керівник:  
кандидат політичних наук, доцент  
Горбатенко І.А.*

### **«Чорноморська доктрина Ю. Липи»**

Будь-яка ефективна політична стратегія матиме кращий шанс для реалізації, якщо враховуватиме не лише внутрішньополітичний, але й зовнішньополітичний фактор. Особливо це актуальним було для спроб українських державних діячів розбудувати українську державність в першій половині 20 століття. І одним із найвідоміших українських політичних ідеологів правого спрямування, хто досить детально описав геополітичні прагнення України, був Юрій Липа. З понад 200 праць автора різних жанрів «Чорноморська доктрина» найкраще характеризує геополітичні візії автора. Характеризуючи Чорноморський регіон як основний плацдарм для економічної і культурної експансії, він також зазначає що країна має орієнтуватись не на вісь «Схід-Захід», а на вісь «Північ-Південь», окремо вказуючи на важливість Одеси в даній справі. Особливу роль Чорному морю приділяли також Степан Рудницький у праці «Коротка географія України» та Михайло Грушевський в есе «Орієнтація чорноморська».

В передмові до другого видання «Чорноморської доктрини» вказано: «Чорноморський простір – це життєдайний простір України. Україні належить перше місце серед чорноморських країв з огляду на її простір, багатства й енергію людности. В цих словах є зміст чорноморської доктрини, призначеної для послуг українській закордонній політиці» [1, с. 4]. Геополітичний простір України, який автор називає «склепінням», він описує так: «Склепіння це має промінь довжини 800 – 900 км., що довкола свого природного осередку / осередок півострова Тавриди / закреслює півлук від Пруту і Закарпаття на заході з опертям на Дунай – аж до Закавказзя й Ірану на сході з опертям на Каспій» [1, с. 14].

Морські походи руських князів на Константинополь, військові операції князя Святослава, якого автор окремо згадує в даній праці, походи козаків проти Османської імперії, боротьба Радянської України проти Третього Райху і україно-російська боротьба за контроль над Кримом чи не найкраще підтверджує дану тезу Ю. Липи. Згадуючи князя Святослава і козаків, автор наголошує на необхідності відновлення більш складного дискурсу в політиці, в тому числі і у вітчизняній геополітиці на протипагу песимізму українських авторів 1914-1918 рр. [1]. Для автора Чорноморська доктрина в майбутньому має відіграти таку роль: «Тоді в кінці – ця політика таки станеться великою реальною політикою України» [1, с. 7]. І очевидно, що відсутність такої політики може призводити в

подальшому до того, що внутрішні чи зовнішні політичні гравці постійно ставитимуть під сумнів суб'єктність держави.

В той же самий час ми можемо згадати долю союзу ГУАМ, ініційованого другим президентом України Л. Кучмою. Незважаючи на те, що фактично даний союз не грає основної ролі в регіоні, мова про його реорганізацію лунає все активніше. В той же самий час ми спостерігаємо і зростання напруженості в Чорноморському регіоні між Україною і Російською Федерацією. Потенційно це стосуватиметься й Турецької Республіки, незважаючи, що фактично суперництво за те, щоб зробити Чорне море своїм внутрішнім морем між російським і турецьким (османським) імперськими проектами не зупинялось ніколи.

Окремої уваги заслуговують ідеї автора щодо турецького фактору в нашій зовнішній політиці. У праці можна знайти наступну цитату: «В найліпших роках т. зв. СРСР (1924-1928 р.) вона мала найбільш оживлену торгівлю з Туреччиною, Іраном і Єгиптом» [1, с. 43]. З одного боку, це натяк на можливу багатовекторність української зовнішньої політики. Насправді, незважаючи на актуальність цієї ідеї і сьогодні, абсолютно не зрозуміло, як би вона могла поєднуватись з проєвропейським вектором нинішньої державної політики. На момент написання даної праці, звичайно, ще не існувало Європейського Союзу і відповідно автор навіть не мав можливості врахувати цей фактор. В праці також згадується про продуктивні контакти Османської імперії з СВУ і Українською Державою і додається, що нова Турецька Республіка є набагато політично ближчою до України, адже тепер ця країна орієнтуватиметься саме на Чорноморський регіон, бо в імперський період орієнтувалась в основному на Середземномор'я [1].

В даному аспекті було б важливо згадати і про візит польського президента Анджея Дуди до України 11-13 жовтня 2020 р., коли, мабуть, уперше була озвучена ідея потенційного членства України в «Ініціативі трьох морів» – регіонального союзу європейських держав, що останнім часом почав відігравати помітну роль особливо в східноєвропейському регіоні. Під час даної зустрічі було обговорене подальше залучення України до ряду регіональних проєктів, таких як Центрально комунікаційний порт (СРК), Via Carpatia, Via Baltica та Rail Baltica [2]. Все це говорить про те, що на даному етапі державна політика спрямована не на розвиток власної чорноморської політики в тому числі з більш плідною співпрацею з Туреччиною і пострадянськими країнами регіону, а на входження в уже наявні європейські союзи і коаліції, де лідером є саме Польща.

Таким чином, Чорноморська доктрина Юрія Липи, дотепер має сучасне значення, зважаючи на інтереси сучасної України в чорноморському регіоні та необхідність протистояння російській експансії шляхом поєднання зусиль країн, для яких цей регіон має життєво важливе значення як в умовах нинішніх, так і з огляду на майбутнє.

### **Список використаної літератури**

1. Липа Ю. Чорноморська доктрина. Одеса: Український чорноморський інститут, 1942. 169 с.
2. В Одесі у присутності президентів України та Польщі підписано Меморандум про наміри між АМПУ та портом Гданськ. Президент України. – 2020. – URL: <https://president.gov.ua/news/v-odesi-u-prisutnosti-prezidentiv-ukrayini-ta-polshi-pidpisa-64517>
3. Закон України «Про засади внутрішньої і зовнішньої політики» від 1 липня 2010р. №2411-VI
4. Баран В. В. Юрій Липа: Проєкт геополітичної модернізації України [Електронний ресурс] / В. В. Баран // Наукові записки Інституту політичних і етнонаціональних досліджень ім. І. Ф. Кураса НАН України. - 2011. - Вип. 6. - С. 483-492. – URL: [http://nbuv.gov.ua/UJRN/Nzzipiend\\_2011\\_6\\_46](http://nbuv.gov.ua/UJRN/Nzzipiend_2011_6_46)
5. Василевич Ю. В. Чорноморська концепція Юрія Липи у геополітичній думці України [Електронний ресурс] / Ю. В. Василевич // Наукові праці. Політологія. – URL: <http://politics.chdu.edu.ua/article/view/75501>

*Лі Сянь,  
студент IV курсу,  
Спеціальності «Економіка»*

*Науковий керівник  
кандидат економічних наук, доцент  
Підопригора Л.А.*

### **«Місце України та Китаю в міжнародній торгівлі»**

Крім людських страждань та гуманітарної кризи, до яких призвело вторгнення Росії в Україну, у всій світовій економіці відчуватимуться наслідки уповільнення зростання та прискорення інфляції. Наслідки поширюватимуться трьома основними каналами. По-перше, підвищення цін на біржові товари, наприклад, продовольство та енергоносії, призведе до ще більшого зростання інфляції, що в свою чергу позначиться на величині доходів і негативно вплине на попит. По-друге, сусідні держави особливо зіштовхнуться з порушеннями у торгівлі, організації постачання та грошових переказах, і навіть з історичним сплеском припливу біженців. І по-третє, зниження підприємницької впевненості та зростання невизначеності для інвесторів негативно вплинуть на ціни активів, що призведе до посилення фінансових умов і можливого прискорення відтоку капіталу з країн із ринком, що формується.

Росія та Україна є великими виробниками сировинних товарів, а дестабілізація вже викликала різке зростання світових цін, особливо на нафту та природний газ. Вартість продовольства підскочила, а ціни на пшеницю, 30 відсотків світового експорту якої припадає на Україну та Росію, досягли рекордного рівня. Крім глобальних вторинних ефектів, країни, що піддаються прямим ризикам у сфері торгівлі, туризму та фінансовій сфері, зазнають додаткового тиску. Країни, які залежать від імпорту нафти, зіштовхнуться зі збільшенням бюджетного та торгового дефіциту, а також підвищенням інфляційного тиску.

Для Європи енергоносії є основним каналом поширення вторинних ефектів, оскільки Росія є важливим джерелом імпорту природного газу. Більш масштабні збої в ланцюзі постачання також можуть мати серйозні наслідки. Ці наслідки збільшать темпи інфляції та уповільнять відновлення економіки після пандемії. У країнах Східної Європи спостерігатиметься зростання вартості фінансування та наплив біженців. За даними Організації Об'єднаних Націй, вони вже прийняли більшість із 3 мільйонів людей, які залишили Україну за останній період [3].

На відміну від Європи, Кавказ та Центральна Азія сильніше відчують наслідки рецесії в Росії та введених проти неї санкцій. Через тісні зв'язки у сфері торгівлі та платіжних систем вони позначаться на торгівлі, грошових переказах, інвестиціях та туризмі, що негативно вплине на економічне зростання, інфляцію, рахунки зовнішніх операцій та бюджетні рахунки. Рекордно високі ціни на пшеницю викликають особливе занепокоєння для регіону, який імпортує приблизно 85 відсотків своїх поставок, з них одна третина надходить із Росії та України.

Для Азії та Тихоокеанський регіону вторинні ефекти, пов'язані з Росією, швидше за все, мають обмежений характер через відсутність тісних економічних зв'язків, проте уповільнення зростання в Європі та світовій економіці завдасть тяжких збитків великим експортерам. Вплив на рахунок поточних операцій буде найбільшим у країнах АСЕАН — імпортерах нафти, Індії та країнах з прикордонною економікою, включаючи деякі острови Тихого океану. Ситуація може посилитися у зв'язку із скороченням туристичної галузі у країнах, які залежать від туристів із Росії.

Безпосередній вплив на Китай буде менш значним, оскільки заходи бюджетного стимулювання сприятимуть досягненню цільового рівня зростання в 5,5 відсотка цього року, а Росія набуває відносно невеликого обсягу товарів китайського експорту. Проте

проблеми посилюються зростанням цін на біржові товари та ослабленням попиту на великих експортних ринках [1].

Події в Україні також відіграли велику роль і на економіці КНР, а особливо у сфері міжнародної торгівлі. Логістичні санкції проти Росії загрожують успішності глобального китайського проекту «Один пояс – один шлях», у який уже вкладено \$4 трлн інвестицій, а також експорту Піднебесної до 140 країн на \$1,8 трлн.

Однак цей шлях стає вразливим перед настроєм Польщі та країн Балтії перекрити вантажне залізничне сполучення з Росією. Крім того, в Росії гостро стоїть проблема нестачі вагонів і завантаженості залізничних магістралей. З цих причин окремі експедитори, що займаються перевезенням китайських товарів, шукають шляхи доставки вантажів залізницею через Казахстан та Грузію. Крім того, багато вантажовідправників з Європи та Китаю переорієнтували свої перевезення із залізниці на море. Як результат, вантажопотік із китайською продукцією значно скоротився. Разом з тим переорієнтуватися на морські вантажоперевезення стало складніше – глобальні гравці Moeller-Maersk, Harap-Lloyd, MSC, CMA CGM перестали працювати з російськими портами. Все це обмежує можливості китайських компаній працювати з традиційними контрагентами «Шовковим шляхом». Таким чином, військова агресія РФ проти України і санкції, що послідували за цим, ускладнюють Китаю експорт своєї продукції на європейський ринок і роблять неефективними вже вкладені в маршрут «Нового шовкового шляху» інвестиції [2].

Китай докладає невпинних зусиль для покращення ділового середовища, щоб сприяти стабілізації та підвищенню якості зовнішньої торгівлі. 13 квітня 2022 року на черговій виконавчій нараді Держради КНР було висунуто такі пропозиції, як тривале покращення ділового середовища, підвищення ефективності повернення, перевезень та проходження митного оформлення вантажів, спрямованих на експорт, надання великих зручностей сумлінним підприємствам у сферах митного оформлення та повернення податків. Так, у Китаї прискорюється реалізація пакету заходів щодо стабілізації зовнішньої торгівлі.

Реалії сьогодення відіграють головну роль в розвитку міжнародної торгівлі. Вторгнення Російської федерації на територію України внесе значні корективи в подальший розвиток країн, які ми аналізуємо в усіх сферах, а не лише в сфері міжнародної торгівлі, адже зараз багато що залежить саме від того, як будуть розгортатися події в Україні і скільки часу це зможе тривати.

### **Список використаної літератури**

1. Відновлення конкурентоспроможності України. Мультимедійна платформа іномовлення України «Укрінформ». [Електронне джерело] Режим доступу: <https://www.ukrinform.ua/rubric-economy/3460340-glava-mvf-skazala-so-potribno-dla-vidnovlenna-konkurentospromoznosti-ukraini.html>
2. Китай має міцну основу для стабілізації зовнішньої торгівлі. CRI-online. [Електронне джерело] Режим доступу: <https://ukrainian.cri.cn/>
3. Новини ООН. [Електронне джерело] Режим доступу: <https://news.un.org/ru/story/2022/02/1418402>

*Мао Тао,  
студент 1 курсу магістратури,  
Спеціальності «Економіка»*

*Науковий керівник:  
кандидат економічних наук, доцент  
Підпригора Л.А.*

## «Оцінка сучасного бізнес-середовища в Україні та Китаї»

В сучасних умовах економіка Китаю продовжує розвиватися дуже швидкими темпами та має величезний вплив на глобальний ринок через зростаючі обсяги експорту. Істотний вплив Китай чинить на розвиток зовнішньої торгівлі та економіки України. Для українських компаній вкрай важливо зрозуміти, як вийти на китайський ринок та стати конкурентним гравцем. Це зумовлює надзвичайну актуальність теми дослідження.

Питання українсько-китайських відносин досліджуються у працях багатьох українських та китайських вчених: В. Голод, О. Гончаренко, О. Хоменко, Ван Пен, Лі Чжоу тощо. Разом з тим в літературі відсутнє комплексне дослідження особливостей ведення бізнесу в Китаї. Недостатньо вивченими також залишаються питання взаємної торгівлі. Поки що бракує узагальнених досліджень з питань державної підтримки малого підприємництва в зарубіжних країнах та можливостей використання їхнього досвіду у вітчизняній практиці.

У контексті визначеної проблематики та за результатами аналізу останніх досліджень у статті встановлено такі цілі: дослідити розвиток малого бізнесу у Китаї; визначити засади успіху китайської інноваційної політики; проаналізувати умови виходу на китайський ринок та рівень конкуренції; виокремити ключові стереотипи поведінки у китайському бізнес середовищі.

В новій економічній моделі Китаю підприємству надано роль наукового двигуна. Малі та середні підприємства сьогодні стали невід'ємною частиною економік більшості розвинених держав. Вони швидко реагують на всі зміни у бізнес-середовищі та перші страждають від надмірної бюрократії. Крім того, вони значно сприяють соціальному та регіональному розвитку та є прикладом інноваційності і добробуту.

Китайський уряд відводить велику роль в економіці країни розвитку малого та середнього підприємництва. На них припадає 50% ВВП та 75% створених нових робочих місць [1]. Урядом було прийнято рішення переорієнтувати економіку країни з ресурсномістких підприємств на підприємства малого бізнесу. Дана модернізація буде закінчена до 2050 року і допоможе вивести країну в лідери за рівнем економічного розвитку. У 2002 році було прийнято закон, про стимулювання малого бізнесу, що урівнює права малих і великих підприємств. Приватним підприємцям необхідно платити меншу кількість податків; зменшено кількість бюрократичних бар'єрів для відкриття підприємства; впроваджена однокрокова реєстрація; надаються позики з низькими відсотками та субсидії для погашення отриманих позик. Крім того, в Китаї активно розвивається система тендерів, яка дозволяє малим підприємствам отримати державне замовлення на поставку товарів або надання послуг.

Важливу роль відіграє «Китайський центр з координації і кооперації бізнесу», основне завдання якого полягає в створенні спеціальних умов для співпраці китайських і зарубіжних організацій по підтримці малого бізнесу. Китайські підприємці можуть розраховувати на підтримку іноземних фінансових організацій, які надають суб'єктам малого підприємництва позики та професійні консультації.

Мале підприємство Китаю є науковим двигуном країни, завдяки тому, що малі підприємства пропонують найбільшу кількість інноваційної продукції і технічних винаходів. Швидко розвиваються малі технологічні фірми. Більшість з них були утворені в рамках технопарків та бізнес-інкубаторів, у які держава вклала значні кошти. Ці фірми продовжують отримувати державну підтримку в тій чи іншій формі.

Підприємці-початківці мають можливість отримати необхідну інформацію за допомогою спеціалізованих сайтів, електронних бібліотек, а також взяти участь у відеоконференціях, які організуються провідними китайськими та світовими спеціалістами в області розвитку малого бізнесу. Створена державна інформаційна служба «CSMEO», яка займається наданням послуг з інформаційного консультування підприємців через свій інтернет-сайт. Додатковий доступ до західних технологій

забезпечує швидко зростаючий експорт китайського капіталу, що супроводжується злиттями й поглинаннями іноземних компаній. Малий бізнес в Китаї також орієнтований на сферу послуг. За прогнозами у 2020 році частка послуг у загальному обсязі ВВП складе 60% [3].

Ведення переговорів з китайськими партнерами відрізняється тривалістю – від декількох днів до декількох місяців. Це пояснюється тим, що китайці ніколи не приймають рішень без детального вивчення всіх аспектів. Успіх переговорів вже на першому етапі залежить від того, наскільки вдасться переконати партнера у перевагах від співпраці. Китайські компанії володіють досвідченими кадрами та мають у своєму розпорядженні багато інформації, що стосується прийняття рішення. Важливе значення надається налагодженню неформальних відносин з іноземними партнерами.

Однією з головних проблем Китаю залишається корупція, яка негативно впливає як на фінансову систему країни в цілому, так і на розвиток підприємництва. Ще однією проблемою як для китайських, так і для зарубіжних підприємців, які працюють на китайському ринку, є недостатній захист прав інтелектуальної власності.

Україна активно співпрацює з КНР. Нещодавно Китайська Адміністрація з сертифікації та акредитації здійснила оцінку ветеринарного нагляду і державної системи контролю безпеки при виробництві молочних продуктів в Україні і визнала її еквівалентною китайській. Вісімнадцяти українським компаніям дозволили торгувати своєю молочною продукцією на китайському ринку. Це важливий крок у напрямку диверсифікації ринків української аграрної продукції.

### **Список використаної літератури**

1. Ван Пен Особливості українсько-китайської комерційної співпраці в умовах глобалізації / Пен Ван // Актуальні проблеми міжнародних відносин: Збірник наукових праць. – Вип. 66. – 2007. – Ч. 3. – С. 197–204.
2. Китай відкрив свій ринок для 18 молочних компаній України // NEWSru.ua // Економіка // 28 вересня 2015 р.
3. Чжоу Ли У Китая и Украины нет никаких препятствий для сотрудничества / Ли Чжоу // Киевский телеграф. – 2009. – No 27. – С. 27–32.
4. Ahistrom D. Entrepreneurship in China / D. Ahistrom, Z. Ding // International Small Business Journal. – 2014. – 32 (6). – p. 45–51.
5. Global Entrepreneurship Monitor 2012 / Global Report. [Electronic resource]– Available at :<http://www.gemconsortium.org>.
6. Phan P. Creativity, Innovation, and Entrepreneurship in China / J. Zhou, E. Abrahamson // Management and Organization Review. – 2010. – Vol. 6. – Issue 2. – p. 175–194.

*Таргонь Катерина Юрївна,  
студентка 1 курсу ОР «магістр»,  
Спеціальності «Соціальна робота.  
Соціальна педагогіка»*

*Науковий керівник:  
кандидат психологічних наук, доцент  
Ясточкіна І.А.*

### **«Формування здорового способу життя дітей в закладі дошкільної освіти»**

Актуальність проблеми формування здорового способу життя дітей підтверджується тим фактом, що останніми роками збільшується число дітей з



порушеннями психічного здоров'я, постави, зору, органів травлення. Також зростає кількість дітей, які мають спадкові хвороби, а також хвороби, пов'язані з екологією.

Важлива роль у збереженні здоров'я, здорового способу життя, культури здоров'я належить закладам освіти всіх рівнів, починаючи з дошкільних і закінчуючи вищими. Головне завдання освіти – допомогти майбутньому поколінню зрозуміти, що здоров'я необхідно цінувати, берегти і підтримувати [3]. Навчити дітей берегти і зміцнювати своє здоров'я є одним з найважливіших завдань сучасних закладів дошкільної освіти.

Розробкою теоретико-методичних засад формування навичок здорового способу життя дітей, підлітків, молоді займалися науковці В. Бобрицька, Т. Бойченко, Т. Воронцова, О. Дубогай, С. Кондратюк, Ю. Лісіцин, В. Оржеховська, В. Пономаренко, І. Смирнов, Л. Сущенко та ін.

Здоровий спосіб життя – це система людської діяльності, що стосується збереження і зміцнення здоров'я, сприяє виконанню людиною своїх людських функцій [2, с. 15].

У період дошкільного дитинства закладається фундамент здоров'я, формуються життєво необхідні рухові навички, вміння, розвиваються важливі фізичні якості, що свідчить про необхідність правильного фізичного виховання, яке має сприяти оздоровленню і повноцінному розвитку дитини. Дошкільний вік – безцінний етап у розвитку фізичної культури людини. У цей період формуються основи особистості, у тому числі позитивне відношення до спорту. Успішне вирішення проблеми можливе за умови створення в закладах дошкільної освіти ефективної системи роботи з формування здорового способу життя, метою якої є:

- зміцнення морального та фізичного здоров'я дітей;
- спрямування уваги дошкільників на власне здоров'я та розвиток умінь і навичок його збереження;
- акцентування на принципах здорового способу життя;
- інформування дітей про негативні наслідки шкідливих звичок;
- залучення батьків та громадськості до утвердження принципів здорового способу життя.

Саме старший дошкільний вік є найоптимальнішим для свідомого набуття знань, умінь і навичок, засвоєння практичного досвіду. У старшому дошкільному віці гра залишається провідним видом діяльності дітей, вирішальним чинником розвитку, сферою, де дитина може проявити ініціативу й активність [1, с.4]. Тому, на наш погляд, формування в дитини старшого дошкільного віку основ здорового способу життя повинно відбуватися з опорою на провідний вид дитячої діяльності, яким є гра. Гра являє собою сукупність методів впливу на дитину, викликаючи в неї позитивні переживання й почуття за допомогою рухової, пізнавальної та комунікативно-творчої діяльності.

Формувати основи здорового способу життя у дошкільників можна за допомогою різних засобів навчання, однак, на наше переконання, достатньо ефективними є ігрові технології. Цей вибір зумовлюється кількома чинниками, а саме тому, що ігрова діяльність є:

- провідним видом діяльності в дошкільному дитинстві;
- активною формою пізнання світу;
- способом залучення дитини в соціальні відносини;
- ефективним розвивальним середовищем;
- первинною спробою втілити в життя те, чому навчилася дитина.

Серед видів ігор, які мають найбільший вплив на формування у старших дошкільників основ здорового способу життя, слід назвати, перш за все, сюжетно-рольові, дидактичні та рухливі ігри.

Специфіка ігрової технології визначається тим, що в грі дитина накопичує знання, розвиває здібності, формує пізнавальні інтереси, а також вправляється у навичках здорового способу життя. Тому вихователі закладів дошкільної освіти повинні спонукати дітей до рухливої діяльності і постійно стежити за їх активністю.

Таким чином, формування основ здорового способу життя у дошкільників засобами ігрових технологій є важливою запорукою збереження і зміцнення їхнього здоров'я. Заклади дошкільної освіти та сім'я мають створити сприятливі умови для оптимального фізичного розвитку дитини, отримання знань про людський організм, опанування санітарно гігієнічних навичок.

### **Список використаної літератури**

1. Бутенко В.Г. Дидактична гра як засіб формування здоров'язбережувальної компетентності старших дошкільників //Дошкільна освіта: традиції та інновації: м-ли Всеукр. наук.-практ. конф. (24-25 березня 2015 р., м. Суми). Суми: СумДПУ імені А.С.Макаренка, 2015. 207с.

2. Гаркуша Г.В., Рудік О.А. Організація оздоровчої роботи в ДНЗ. Харків: Основа, 2011. 319 с.

3. Кононко О.Л. Субсфера «Я – фізичне»; Субсфера «Я – психічне». Коментар до Базового компонента дошкільної освіти в Україні. Київ: Дошкільне виховання, 2003. 243 с.

*Татанова Ліана Анатоліївна,  
студентка I курсу магістратури,  
Спеціальності «Менеджмент»*

*Науковий керівник:  
доктор філософських наук, професор  
Рябека О.Г.*

### **«Система управління digital міні готелем»**

Щоб максимізувати доходи та захистити свою частку ринку, індустрія гостинності все більше покладається на технології в різних операціях. Діджиталізація готелів автоматизує робочі процеси та покращує досвід гостей. Розглянемо особливості системи управління digital готелем.

Система управління digital готелем починається зі створення стратегії діяльності готелю, місії та цілей, вибору організаційно-правової форми управління, що в свою чергу обумовлює розробку установчих документів, побудови організаційної структури, маркетингу, фінансової політики, визначення адміністративних і господарських потреб тощо. Від таких загальних питань залежить розташування готелю, його архітектура, обладнання та підбір персоналу.

Міні готель - це готель, що налічує до 40 номерів. Місія digital готелю направлена на максимізацію комфорту гостей за допомогою цифрових технологій.

Щоб досягти рентабельності функціонування готелю, потрібно вирішити ряд завдань, таких як: створення раціональної організації структури управління; оптимальне використання кадрового потенціалу; вдосконалення матеріально-технічної бази підприємства; ефективна організація обслуговування; оновлення маркетингових досліджень, кооперація та спеціалізація.

До основних принципів організації системи управління готелем відносимо:

- коригування послуг в залежності від попиту гостей;
- відповідність стратегії, цілей та місії;
- швидку адаптацію — здатність чітко реагувати на зміни зовнішнього середовища, вдосконалювати технологію виробництва, впроваджувати інновації;
- економічність — відповідність витрат на утримання готелю можливостям організації;
- простоту в управлінні, сформовану з незначної кількості рівнів управління, укомплектованих кваліфікованими спеціалістами;

- оптимальність в управлінні — організація має забезпечувати раціональні зв'язки між службами, персоналом та digital складовими готелю;
- керованість, що передбачає здатність керівників своєчасно приймати та доводити до виконавців рішення, домагатись чіткого виконання, а також вміння персоналу використовувати всі технології готелю.
- автоматизація готельного бізнесу – це злагоджена робота всіх підрозділів: починаючи з обслуговуючого персоналу, закінчуючи керівниками. [1]

До digital складових готелю можуть відноситись: особистий веб-сайт, з режимом 360°, за допомогою якого можна подивитись номери та інші приміщення готелю, забронювати конкретний номер на конкретний час, замовити їжу чи будь-яку іншу послугу. Все це можна зробити не тільки з власного ПК, а ще й на території готелю за допомогою встановлених планшетів. Отримання ключів від номеру може відбуватись через спеціальну систему без участі адміністратора. Віддалене персоналізування номеру гостем ще до прибуття в готель - встановлення температур, вибір міні-бару, бажаних послуг, страв з ресторану. Також використання передових технологій для прибирання приміщень тощо.[2]

В організаційній структурі digital міні готелю передбачено мінімальний набір служб, функції яких виконують окремі працівники. Додаткові служби можуть бути створені як співробітництво з іншими спеціалізованими підприємствами - ресторанами, хімчистками, салонами краси, магазинами, бізнес-центрами тощо.

Варто звернути увагу на те, що цифрова трансформація видозмінює попит на персонал готелю. До персоналу, котрий має безпосередню взаємодію з клієнтами належить адміністратор, всі інші служби digital готелю можна вважати безконтактними. До речі адміністратор може працювати віддалено і виходити на відео-зв'язок за запитом.

Розробкою нових продуктів і технологій займається пошукова група, яка відповідає за проект до моменту визначення його комерційної реалізації. У пошуковій групі забезпечуються дослідження і перевірка нового продукту на ринку готельних послуг. Потрібно зауважити, що деякі технології можуть бути запозичені з-за кордону, якщо в Україні ще немає аналогів, на що потрібні додаткові фінанси. [3]

Отже, система управління digital міні готелем має певні особливості, що відображаються в автоматизації та діджиталізації цього бізнесу. Визначаючи переваги цифрової трансформації в економії часу як гостей, так і спеціалістів, підвищення комфорту проживання, підтримці процесу прийняття рішень і отриманні більших доходів, висока вартість програмного забезпечення, розробки та впровадження нових технологій наразі є певним бар'єром.

### Список використаної літератури

1. Мальська М. П. Організація готельного обслуговування: підручник / М. П. Мальська, І. Г. Пандяк, Ю. С. Занько. — К.: Знання, 2011. — 366 с.
2. Островська Г.Й. Перспективи застосування інтелектуальних систем в контексті розвитку індустрії гостинності. Сучасні тенденції розвитку індустрії туризму та гостинності: глобальні виклики: матеріали міжнародної науково-практичної інтернет-конференції; Харківський національний університет міського господарства імені О.М. Бекетова, 2022. – С. 133-136. – [Електронний ресурс]. – Режим доступу: [https://science.kname.edu.ua/images/dok/konferentsii/2022/Tezy\\_2022/Sychasni-tendensii-rozvytku-tyruzmy.pdf#page=134](https://science.kname.edu.ua/images/dok/konferentsii/2022/Tezy_2022/Sychasni-tendensii-rozvytku-tyruzmy.pdf#page=134)
3. Мальська М. П., Пандяк І. Г. Готельний бізнес: теорія та практика. Підручник. 2- вид. перероб. та доп. - К.: Центр учбової літератури, 2012. - 472 с.

*Твердохліб Юлія Сергіївна,  
студентка I курсу,*

Науковий керівник:  
кандидат юридичних наук, доцент  
Сушицька Н.В.

### «Перспективи недержавного пенсійного забезпечення в Україні»

Кожна людина у світі, досягнувши стану похилого віку, має право на отримання пенсії як форми соціального забезпечення. Недержавного пенсійного забезпечення (НПЗ) – це складовий елемент системи накопичувального пенсійного забезпечення, який базується на добровільній участі юридичних та фізичних осіб в акумуляції пенсійних заощаджень задля одержання учасниками НПЗ додатково вих пенсійних виплат. Суб'єктами системи НПЗ є: Недержавний Пенсійний Фонд; учасники пенсійних фондів; роботодавці – в ролі платників до корпоративних пенсійних фондів; органи державного регулювання у сфері НПЗ; адміністратори пенсійних фондів; компанії з управління активами; зберігачі; банківські установи; страхові організації та інші [4].

У Законі України «Про загальнообов'язкове державне пенсійне страхування» визначено, що у країні має функціонувати трирівнева система пенсійного забезпечення, що охоплює, відповідно, солідарну й накопичувальну системи загальнообов'язкового державного пенсійного страхування, а також систему недержавного пенсійного забезпечення [1].

У продовження розпочатої вище зазначеної теми наведемо визначення поняття «система недержавного пенсійного забезпечення» відповідно до однойменного законодавчого акту. Так, у ньому система недержавного пенсійного забезпечення визначається як складова частина системи накопичувального пенсійного забезпечення, що базується на добровільній участі фізичних і юридичних осіб у формуванні пенсійних накопичень з метою отримання її учасниками додаткових до загальнообов'язкового державного пенсійного страхування пенсійних виплат [2].

Особливістю НПЗ є:

1. Недержавне пенсійне забезпечення є складником накопичувального пенсійного забезпечення
2. Недержавне пенсійне забезпечення являє собою додаткове накопичення грошового пенсійного забезпечення протягом трудової діяльності, яке характеризується добровільною участю його учасників
3. Участь у системі недержавного пенсійного забезпечення не виключає можливості участі у загальнообов'язковому державному пенсійному страхуванні
4. Недержавне пенсійне забезпечення реалізують визначені суб'єкти [3].

Вважаємо, що важливими доповненнями до процитованої вище дефініції недержавного пенсійного фонду будуть такі положення: це фінансовий соціально-економічний інститут, що функціонує у межах пенсійної системи; його завданнями є збирання і акумулювання пенсійних внесків, формування пенсійних активів шляхом розміщення акумульованих пенсійних внесків на фінансовому ринку, а також здійснення пенсійних виплат [5].

Особливим видом недержавного соціального забезпечення є *благодійництво*, що здійснюється з метою досягнення економічної стабільності і соціальної амортизації. Обов'язок більш заможних членів суспільства допомагати менш забезпеченим, які перебувають за межею бідності [7].

На сьогодні в Україні функціонують тільки перший і третій рівні системи пенсійного забезпечення, а запровадження другого рівня не відбулося дотепер. За умови відсутності накопичувального обов'язкового державного пенсійного страхування саме недержавне пенсійне забезпечення дає змогу кожному громадянину заощадити кошти на безбідну старість. Але доводиться констатувати, що через складну економічну ситуацію у

країні, низький рівень доходів працюючого населення, недовіру до фінансових установ недержавне пенсійне забезпечення ще не стало поширеним механізмом формування пенсійних заощаджень [6].

### Список використаної літератури

1. Закон України «Про загальнообов'язкове державне пенсійне страхування» від 09.07.2003 р. No 1058-IV (у ред. закону від 01.01.2020 р) URL: <https://zakon.rada.gov.ua/laws/show/1058-15#Text>
2. Закон України «Про недержавне пенсійне забезпечення» від 09.07.2003 р. No 1057-IV (у ред. закону від 04.11.2018 р) URL: <https://zakon.rada.gov.ua/laws/show/1057-15#Text>
3. Сокоринський Ю.В. Особливості та зміст недержавного пенсійного забезпечення. Науковий вісник Міжнародного гуманітарного університету. Юриспруденція. 2018. No 36. Т. 2. С. 72—76.
4. Ріппа М., Шимко Я. Економічна природа недержавних пенсійних фондів. Економічний вісник університету. 2019. No 41. С. 162—170
5. Мамчур В.А. Недержавне пенсійне забезпечення як складова інституціональної системи соціальних гарантій населення. Економіка. Фінанси. Менеджмент: актуальні питання науки і практики. 2016. No 5. С. 51—68
6. Приймак І., Вишивана Б. Недержавне пенсійне забезпечення в системі соціального захисту населення. Світ фінансів. 2019. No 3 (60). С. 121—138.
7. Сухицька Н.В. Правове забезпечення соціальної допомоги. Курс лекцій: навчальний посібник для студентів вищих навчальних закладів. – К.: Університет «Україна», 2014. – 238с.

*Tkachenko Marharyta Viktorivna,  
postgraduate student of 2 years of study, specialty "Sociology"  
Scientific advisor Yevtukh Volodymyr Borysovych,  
Doctor of Historical Sciences, Professor,  
Corresponding Member of the NAS of Ukraine*

### Foreign fighters in war: social status

Since the beginning of the war in Ukraine, more than 20,000 foreign fighters from 52 countries have joined the Armed Forces of Ukraine. Volunteers came from America, Canada and Europe. Together they formed the International Legion of the Territorial Defense of Ukraine. Each of the representatives of the International Legion of the Territorial Defense of Ukraine, as well as representatives of the world community are convinced that they are directly involved in defending not only the independence and sovereignty of Ukraine, but also the democratic values of all progressive humanity. In this regard, the Minister for Foreign Affairs of Ukraine Dmytro Kuleba noted that "today the whole world is on the side of Ukraine, not only in words but also in deeds"(1). At the same time, this case is illustrative, as most of the foreign fighters who joined the ISIS during the wars in Syria and Iraq have been condemned by the international community. How is the case in Ukraine fundamentally different from other recent military situations in which foreign fighters took part?

First, the International Legion of the Territorial Defense of Ukraine is a military unit staffed by military volunteers – citizens of other countries (4). Military volunteers are recruited for military service (public service of a military nature), usually during war or armed conflict, and do not belong to the category of mercenaries or foreign legionnaires. This military unit was created by the Government of Ukraine on the initiative of President of Ukraine Volodymyr Zelensky to combat Russia's invasion of Ukraine during the Russian-Ukrainian war. It is one of several Ukrainian volunteer battalions formed since 2014 (4).

Mercenary is a person, who participates in an armed conflict, guided by the desire to receive material rewards, and is not a serviceman of any official army (5).

It is now clear that it is volunteers, not mercenaries, who serve in the International Legion of the Territorial Defense of Ukraine. This means that their actions are guided by their own beliefs and principles, not the desire to make money. Usually mercenaries are not distinguished by high spirituality or principledness, or ordinary normal human qualities. And this is understandable, because it is one thing to defend the state from the invader, to protect the population from the conqueror, etc., quite another – to make money by killing people on the side of those who pay more. Thus, we approach the issue of determining the type and nature of the military conflict on the territory of Ukraine, which is extremely important for understanding further considerations.

We must return to the events immediately preceding the war. In the public speeches of Russian president Vladimir Putin, Ukraine is always portrayed, as a rule, with a "minus sign". It is a question of refusing to recognize Ukrainians as a separate nation, and of denying Ukrainian statehood the right to be a subject. Vladimir Putin's generalized worldview article "On the historical unity of Russians and Ukrainians" was published on July 12, 2021. It was published in two languages – Russian and Ukrainian. Publication on the presidential website gave this work the status of an official document. And Putin himself later described his text as "something more than an article" (8). Now we understand that this was a manifesto that was supposed to explain and justify the so-called military operation in Ukraine, and in Russia's explanations – "calming down" part of the "historical unity", which in the Russian ideology is "Nazis". On one hand, the calculations were based on the fear of the peoples of the world of the Russian army and nuclear weapons, and on the other – on the erroneous belief of Russia that Ukraine is not capable of resistance.

Secondly, from the standpoint of international agreements and arrangements governing relations between states at the international level, Ukraine is a sovereign, conciliar state, which throughout its independence demonstrates the European vector of development, confession of democratic values and adheres to it in domestic and foreign policy. Therefore, Russia's war in Ukraine was assessed by the international community as an unjust, inter-civilizational intervention (6).

And when on the third day of the war Volodymyr Zelenskyy said: "Ukrainians have the courage to defend their homeland, to defend Europe, to defend the values of civilization. However, this is not just Russia's invasion of Ukraine, it is the beginning of a war against Europe. Against the unity of Europe. Against basic human rights in Europe. Against all the rules of coexistence on the continent" (7) – it became clear to all progressive humanity. And it is the struggle for the principles that have been fundamental for centuries in Europe and for humanity in the 21st century that has become central to foreign legionnaires who have decided to link their future with the struggle for justice and European values in Ukraine.

The decisions of the volunteers were supported by the leaders and parliaments of European countries. The foreign ministers of the EU member states note the courage of such people, they spread information about the possibility of their citizens joining the foreign legion in Ukraine. Thus, the Prime Minister of Denmark said that anyone who wants to join the International Legion can do so freely, they will not hinder this process. Latvian Chairman of the Parliamentary Defense, Home Affairs and Anti-Corruption Commission Juris Rankanis said that "Our citizens who want to support Ukraine and volunteer there to defend Ukraine's independence and our common security must be able to do so" (2). At the same time, he enlisted in the International Legion, describing his decision as useful for both Ukraine and Latvia. Kacper Rękawek, a Norwegian researcher at the Center for Extremism Research at the University of Oslo, was shocked by the move and said it was the first time a foreign lawmaker had defended another country. At the same time, a 24-year-old volunteer from Lithuania said: "I have fitness, youth and training - it would be selfish of me not to use it. If rockets are wasted on me instead of some children, I'll take that deal anytime" (3).

Thus, the official status of the International Legion of the Territorial Defense of Ukraine, the perception and assessment of the war in Ukraine by the world community, the assessment of international organizations, important figures of world leaders, and coverage of events in foreign media confirms high social status of foreign fighters.

#### **Bibliography:**

1. Robin Wright, The New Yorker, 'Will Mercenaries and Foreign Fighters Change the Course of Ukraine's War?', April 5, 2022. <https://www.newyorker.com/news/daily-comment/will-mercenaries-and-foreign-fighters-change-the-course-of-ukraines-war>
2. Tim Hume, VICE, 'A Latvian MP Has Travelled to Ukraine to Fight Against the Russian Invasion', March 8, 2022 <https://www.vice.com/amp/en/article/k7wkpa/juris-jurass-latvian-mp-ukraine-foreign-legion>
3. Lisa Abend, TIME, 'Meet the Foreign Volunteers Risking Their Lives to Defend Ukraine—and Europe'. March 7, 2022. <https://time.com/6155670/foreign-fighters-ukraine-europe/>
4. Andrew Hay and Rod Nickel. Americans, Canadians answer Ukraine call for foreign fighters. Reuters. URL: <https://www.aol.com/americans-canadians-answer-ukraine-call-002203208-101740048.html>
5. Protocol Additional to the Geneva Conventions of 12 August 1949, and relating to the Protection of Victims of International Armed Conflicts (Protocol 1), Article 47. International Committee of the Red Cross. URL: <https://ihl-databases.icrc.org/applic/ihl/ihl.nsf/ART/470-750057?OpenDocument>
6. Військовий конфлікт. Енциклопедія сучасної України. URL: [https://esu.com.ua/search\\_articles.php?id=27383](https://esu.com.ua/search_articles.php?id=27383)
7. Звернення до громадян іноземних держав, які прагнуть допомогти Україні у її боротьбі проти російської агресії. Офіційне інтернет-представництво Президента України. URL: <https://www.president.gov.ua/news/zvernennya-do-gromadyan-inozemnih-derzhav-yaki-pragnut-dopom-73213?fbclid=IwAR0NHx2fTbMdgXHEnf-OmAvss68kK2O3J3EQ77gpCB67FkBPD7wf7GanAq4>
8. Відгук українських істориків на статтю В.Путіна «Про історичну єдність росіян та українців» / Інститут історії України НАН України; Громадський просвітницький проект «Лікбез. Історичний фронт». – К., 2021. – 8 с. URL: <http://resource.history.org.ua/item/0015897>

*Ткаченко Єлизавета Олександрівна,  
студентка IV курсу,  
Спеціальності «Право»*

*Науковий керівник:  
доктор юридичних наук, професор  
Купіна Л.Ф.*

#### **«Окремі питання захисту прав працівників, які підлягають обов'язковим профілактичним щепленням»**

На початку пандемії COVID-19 одним із найбільш поширених способів забезпечення трудової діяльності працівників було їх переведення на дистанційну (надомну) роботу. Наразі, деякі європейські країни (Італія, Франція, Німеччина та ін.) почали масово застосовувати механізм обов'язкової вакцинації для окремих категорій працівників, і Україна не стала винятком у цьому методі забезпечення збереження здоров'я населення.

Наказом МОЗ України «Про затвердження Переліку професій, виробництв та організацій, працівники яких підлягають обов'язковим профілактичним щепленням» від 04.10.2021 № 2153 (зі змінами) було встановлено вичерпний перелік працівників, які підлягають обов'язковим профілактичним щепленням проти гострої респіраторної хвороби COVID-19, спричиненої коронавірусом SARS-CoV-2, на період дії карантину, встановленого КМУ. Зважаючи на це, актуальним для вивчення є питання правомірності застосування зазначених обмежувальних заходів та правових наслідків відмови таких працівників від вакцинації. Його дослідженню приділили увагу науковці у сфері трудового права, зокрема: М.І. Боднарук, А.В. Бурка, В.М. Березяк, Д.С. Головащенко, О.І. Гоцуляк та ін.

Проаналізувавши положення вищенаведеного Наказу МОЗ України, ми дійшли висновку, що, хоча вакцинація проти COVID-19 є добровільною для населення України, але виключне коло індивідуальних суб'єктів трудового права підлягає примусовій вакцинації. Мова йде про працівників, які здійснюють трудову діяльність на виробництвах та організаціях критичної інфраструктури, що характеризуються широким спектром зв'язків з громадськістю. При цьому вищезазначений Наказ МОЗ України встановлює єдиний виняток, за якого відсутність вакцинації працівників проти COVID-19 не є порушенням його вимог – «протипоказання до проведення профілактичних щеплень» [2].

Науковці М.І. Боднарук та А.В. Бурка слушно зазначають, що щеплення від COVID-19 є обов'язковим для виключних категорій працівників лише на період дії карантину, встановленого КМУ. Правовим наслідком відмови таких працівників від вакцинації є відсторонення від роботи без збереження заробітної плати до моменту, коли працівник зможе пред'явити документи, що підтверджують отримання щеплення від COVID-19 (сертифікат щеплення) чи неможливість отримання такого щеплення у зв'язку з медичними протипоказаннями (медична довідка) [7, с. 88-89]. Відповідно до ч. 2 ст. 27 Закону України «Про забезпечення санітарного та епідемічного благополуччя населення» та ч. 2 ст. 12 Закону України «Про захист населення від інфекційних хвороб»: «у разі необґрунтованої відмови або ухилення від обов'язкових профілактичних щеплень у порядку, встановленому законом, працівники відсторонюються від виконання роботи» [3; 4]. Що стосується основного акта трудового законодавства, то проаналізувавши ст. 46 КЗпП України, яка закріплює підстави відсторонення працівників від роботи роботодавцем, ми дійшли висновку, що вона не містить підставу «відмова працівника від обов'язкового щеплення». Однак їх перелік не є вичерпним, на це вказує положення ч. 1 ст. 46 КЗпП України: «Відсторонення працівників від роботи допускається в інших випадках, передбачених законодавством» [1]. Тому застосування такої підстави для відсторонення працівника від роботи не суперечить положенням КЗпП України, проте працівник може оскаржити відсторонення шляхом звернення до комісії з трудових спорів на підприємстві чи до суду [7, с. 88-89].

Досить цікавою є судова практика з цього питання. Розглянемо рішення Смілянського міськрайонного суду Черкаської області від 25 січня 2022 року у справі № 703/3780/21, де позивачем є вчителька іноземної мови, яка відмовилась від вакцинації проти COVID-19, посилаючись на відсутність законних підстав до примусу на отримання щеплення, а відповідачем - комунальний заклад «Макіївський ліцей Ротмістрівської сільської ради», предмет позовних вимог - скасування наказу про відсторонення від роботи, поновлення на роботі та стягнення середнього заробітку за час вимушеного прогулу. Суд відмовив позивачці у задоволенні позову, обґрунтувавши відмову вищезазначеними положеннями ч. 1 ст. 46 КЗпП України, Наказу МОЗ «Про затвердження Переліку професій, виробництв та організацій, працівники яких підлягають обов'язковим профілактичним щепленням», ч. 2 ст. 27 Закону України «Про забезпечення санітарного та епідемічного благополуччя населення» та ч. 2 ст. 12 Закону України «Про захист населення від інфекційних хвороб» [5].



Крім того, варто звернутися до рішень ЄСПЛ, предметом яких є питання обов'язкової вакцинації. Науковиця В.М. Березяк поширює думку вчених М.І. Боднарука, А.В. Бурки, Д.С. Головащенко та О.І. Гоцуляк, які у наукових працях посилаються на рішення ЄСПЛ у справі «Вавржичка та інші проти Чеської Республіки» від 08.04.2021 р. (заява № 47621/13 і 5 інших). У цій справі ЄСПЛ наголосив на тому, що питання політики охорони здоров'я перебувають у межах свободи розсуду національних органів влади, які мають найкращі можливості для оцінки пріоритетів використання ресурсів і соціальних потреб. Суд зазначив, що втручання влади у недоторканність приватного життя шляхом встановлення обов'язкової вакцинації мало під собою виправдану мету, було викликано нагальною соціальною необхідністю [6, с. 269].

Отже, зважаючи на думку ЄСПЛ та на положення чинного законодавства України введення обов'язкової вакцинації проти COVID-19 для окремих категорій працівників є правомірним обмежувальним заходом під час реалізації права на працю і, водночас, гарантією забезпечення охорони здоров'я працівника та трудового колективу.

### Список використаної літератури

1. Кодекс законів про працю України : закон України від 23 липня 1996 р. № 322-08 // Відомості Верховної Ради України. – 1971. - Додаток до № 50. - Ст. 375. – [Електронний ресурс]. – Режим доступу: <https://zakon.rada.gov.ua/laws/show/322-08#Text>.

2. Про затвердження Переліку професій, виробництв та організацій, працівники яких підлягають обов'язковим профілактичним щепленням : Наказ Міністерства охорони здоров'я України від 04.10.2021 р. № 2153. – [Електронний ресурс]. – Режим доступу: <https://zakon.rada.gov.ua/laws/show/z1306-21#Text>.

3. Про забезпечення санітарного та епідемічного благополуччя населення : Закон України від 24 лютого 1994 р. № 4004-ХІІ // Відомості Верховної Ради України. – 1994. - № 27. – Ст. 218. – [Електронний ресурс]. – Режим доступу: <https://zakon.rada.gov.ua/laws/show/4004-12#Text>.

4. Про захист населення від інфекційних хвороб : Закон України від 6 квітня 2000 р. № 1645-ІІІ // Відомості Верховної Ради України. – 2000. - № 29. – Ст. 228. – [Електронний ресурс]. – Режим доступу: <https://zakon.rada.gov.ua/laws/show/1645-14#Text>.

5. Рішення Смілянського міськрайонного суду Черкаської області від 25 січня 2022 року у справі № 703/3780/21 (провадження № 2/703/402/22). – [Електронний ресурс]. – Режим доступу: <https://youcontrol.com.ua/catalog/court-document/102901265/>.

6. Березяк В.М. Правомірність обмеження права на працю шляхом встановлення обов'язкової вакцинації окремих категорій працівників від хвороби COVID-19/ В.М. Березяк // Юридичний науковий електронний журнал. – 2021. - № 11. – С. 267-269. – [Електронний ресурс]. – Режим доступу: [http://www.lsej.org.ua/11\\_2021/68.pdf](http://www.lsej.org.ua/11_2021/68.pdf).

7. Боднарук М.І., Бурка А.В. Обов'язкова вакцинація від COVID-19 та трудові права працівників / М.І. Боднарук, А.В. Бурка // Правові виклики сучасності: захист прав людини в умовах пандемії: Матеріали ІІ Міжнародної науково-практичної онлайн конференції (22 жовтня 2021 року). – Чернівці : ЧНУ ім. Ю. Федьковича, 2021. – 313 с. – [Електронний ресурс]. – Режим доступу: <https://archer.chnu.edu.ua/jspui/bitstream/123456789/3224/1/3.%20%D0%91%D0%BE%D0%B4%D0%BD%D0%B0%D1%80%D1%83%D0%BA%20%D0%9C.%D0%86.%2C%20%D0%91%D1%83%D1%80%D0%BA%D0%B0%20%D0%90.%D0%92.%20%D0%9F%D1%80%D0%B0%D0%B2%D0%BE%D0%B2%D1%96%20%D0%B2%D0%B8%D0%BA%D0%BB%D0%B8%D0%BA%D0%B8%20%D1%81%D1%83%D1%87%D0%B0%D1%81%D0%BD%D0%BE%D1%81%D1%82%D1%96%20%D0%B7%D0%B0%D1%85%D0%B8%D1%81%D1%82%20%D0%BF%D1%80%D0%B0%D0%B2%20%D0%BB%D1%8E%D0%B4%D0%B8%D0%BD%D0%B8%20%D0%B2%20%D1%83%D0%BC%D0%BE%D0%B2%D0%B0%D1%85%20%D0%BF%D0%B0%D0%BD%D0%B4%D0%B5%D0%BC%D1%96%D1%97.pdf>.

*Томляк Таїса Сергіївна,  
аспірантка кафедри теорії та історії держави і права,  
Спеціальності «Право»*

*Науковий керівник:  
доктор історичних наук, професор  
Андрусишин Б.І.*

### **«Забезпечення найкращих інтересів дитини при тимчасовому влаштування дитини в умовах воєнного стану»**

У зв'язку з військовою агресією Російської Федерації проти України, Указом Президента України від 24 лютого 2022 року №64/2022 «Про введення воєнного стану в Україні» (зі змінами) [1,2,3], затвердженим Законом України «Про затвердження Указу Президента України «Про введення воєнного стану в Україні» від 24 лютого 2022 року № 2102-IX[4,5,6], в Україні введено воєнний стан із 05 години 30 хвилин 24 лютого 2022 року.

Через бойові дії, терористичні обстріли російськими військами мирного населення та масову евакуацію збільшується кількість дітей, батьки яких загинули, або про їхню долю та місце перебування нічого невідомо. Для дітей, травмованих війною та втратою зв'язку з батьками, дуже важливо знаходитись в умовах, максимально наближених до сімейних.

Відтак, виникає нагальна потреба у допомозі таким дітям. Такою допомогою може слугувати тимчасове влаштування дитини.

Відповідно до пункту 31 Розділу «Влаштування дітей, які залишились без батьківського піклування, дітей-сиріт та дітей, позбавлених батьківського піклування» Порядку провадження органами опіки та піклування діяльності, пов'язаної із захистом прав дитини, затвердженого постановою Кабінету Міністрів України від 24 вересня 2008 року № 866, тимчасове влаштування дитини, яка залишилася без батьківського піклування, у тому числі дитини, розлученої із сім'єю, проводять у межах компетенції служба у справах дітей та уповноважений орган Національної поліції за місцем виявлення дитини.

Дитина, яка залишилася без батьківського піклування, у тому числі дитина, розлучена із сім'єю, тимчасово може бути влаштована у: сім'ю родичів, знайомих; сім'ю патронатного вихователя; притулок для дітей служби у справах дітей; центр соціально-психологічної реабілітації дітей; центр соціальної підтримки дітей та сімей; соціально-реабілітаційний центр (дитяче містечко); будинок дитини, дитячий будинок-інтернат системи соціального захисту населення; стаціонарну службу (відділення) центру соціальних служб, що здійснює соціально-психологічну реабілітацію дітей; стаціонарну службу (відділення) соціально-психологічної реабілітації дітей (надання послуги соціально-психологічної реабілітації дітям, які перебувають у складних життєвих обставинах) центру надання соціальних послуг [7].

З метою забезпечення найкращих інтересів дитини, Кабінетом Міністрів України, було внесено зміни до деяких постанов Кабінету Міністрів України щодо захисту прав дітей на період надзвичайного або воєнного стану, затвердженні постановою Кабінету Міністрів України від 22 березня 2022 року № 349 та зміни до Порядку провадження органами опіки та піклування діяльності, пов'язаної із захистом прав дитини, затвердженні постановою Кабінету Міністрів України від 15 квітня 2022 року № 447.

Такі зміни, зокрема, передбачають доповнення Порядку провадження органами опіки та піклування діяльності, пов'язаної із захистом прав дитини (далі – Порядок), затверджений постановою Кабінету Міністрів України від 24 вересня 2008 року № 866 «Питання діяльності органів опіки та піклування, пов'язаної із захистом прав дитини» розділом «Особливості влаштування дітей, які залишилися без батьківського піклування,

у тому числі дітей, розлучених із сім'єю, дітей-сиріт, дітей, позбавлених батьківського піклування, у разі введення на території України надзвичайного або воєнного стану». Згідно абзацу першого пункту 78 якого, під час дії на території України надзвичайного або воєнного стану діти, які залишилися без батьківського піклування, у тому числі діти, розлучені із сім'єю, тимчасово влаштовуються відповідно до пункту 31 цього Порядку, до функціонуючих прийомних сімей та дитячих будинків сімейного типу на умовах тимчасового влаштування в межах передбаченої граничної чисельності дітей, які можуть бути влаштовані до таких форм виховання.

Уряд встановлює спрощений пакет документів для особи, яка перебуває у сімейних, родинних відносинах (у тому числі хрещені батьки) з дитиною-сиротою або дитиною, позбавленою батьківського піклування, виявила бажання взяти її під опіку, піклування. Такий перелік документів є вичерпним та обов'язковим.

Так, пункт 79 цього розділу передбачає, що під час дії на території України надзвичайного або воєнного стану особа, яка перебуває у сімейних, родинних відносинах (у тому числі хрещені батьки) з дитиною-сиротою або дитиною, позбавленою батьківського піклування, виявила бажання взяти її під опіку, піклування подає службі у справах дітей за місцем свого проживання або за місцем виявлення дитини такі документи: заяву; копію паспорта громадянина України; документи, що підтверджують сімейні, родинні зв'язки особи з дитиною; довідку від нарколога та психіатра про відсутність перебування на обліку; довідку про наявність чи відсутність судимості, видану територіальним центром з надання сервісних послуг МВС за місцем проживання заявника або через Портал "Дія" [8].

Чинне законодавство не надає визначення «хрещені батьки» та на законодавчому рівні не визначено перелік документів, які підтверджують зв'язок дитини з хрещеними батьками. Звичайно релігійні організації можуть видавати Свідоцтво про хрещення або інший документ. Проте такі документи не передбачені національним законодавством та, на нашу думку, не можуть підтверджувати сімейний стан та родинні зв'язки хрещених батьків з дитиною.

Постановою Кабінету Міністрів України від 15 квітня 2022 року № 447 доповнено Порядок пунктом 79<sup>3</sup>, згідно якого, у разі наявності інформації про підстави для надання дитині статусу дитини-сироти або дитини, позбавленої батьківського піклування, щодо дитини, яка перебуває на тимчасово окупованій території або за межами України, надання такій дитині відповідного статусу та встановлення над нею опіки або піклування особою, яка перебуває у сімейних, родинних відносинах (у тому числі хрещеними батьками) може здійснюватися відповідно до пунктів 79 і 79<sup>2</sup> цього Порядку за місцем проживання (перебування) опікуна, піклувальника. Під час прийняття рішення про встановлення опіки, піклування за місцем проживання (перебування) опікуна, піклувальника щодо дитини, зазначеної в абзаці першому цього пункту згода дитини не вимагається [9].

На нашу думку, згода дитини при прийнятті рішення про встановлення опіки, піклування за місцем проживання (перебування) опікуна, піклувальника щодо неї в будь-якому разі має бути обов'язковою. Оскільки, згідно з ст. 12 Конвенції про права дитини, держави-учасниці забезпечують дитині, здатній сформулювати власні погляди, право вільно висловлювати ці погляди з усіх питань, що торкаються дитини, причому поглядам дитини приділяється належна увага згідно з її віком і зрілістю [10].

Наявність законодавства, яке конкретизувало б порядок тимчасового прийняття дітей у сім'ю родичів чи знайомих до моменту встановлення місцезнаходження їхніх батьків чи інших родичів в умовах надзвичайного чи воєнного стану, оголошеного на території України, сприятиме забезпеченню найкращих інтересів дитини. Оскільки, на нашу думку, проживання дитини з родичами чи знайомими, тобто з людьми, які знайомі дитині, а не в патронатній сім'ї чи різного роду реабілітаційних центрах, сприятиме кращому психологічному стану дитини, що також забезпечує її найкращі інтереси. Поряд з цим, в національному законодавстві відсутнє визначення «тимчасове влаштування

дитини», не встановлено терміну на який дитина може бути влаштована у сім'ю родичів чи знайомих, що встановлює правову не визначеність в сфері цих відносин.

### Список використаної літератури

1. Указ Президента України «Про введення воєнного стану в Україні» від 24 лютого 2022 року №64/2022 [URL:https://zakon.rada.gov.ua/laws/show/64/2022#Text](https://zakon.rada.gov.ua/laws/show/64/2022#Text) (дата звернення 04 травня 2022 року).
2. Указ Президента України «Про продовження строку дії воєнного стану в Україні» від 14 березня 2022 року №133/2022 [URL:https://zakon.rada.gov.ua/laws/show/133/2022#n2](https://zakon.rada.gov.ua/laws/show/133/2022#n2) (дата звернення 04 травня 2022 року).
3. Указ Президента України «Про продовження строку дії воєнного стану в Україні» від 14 квітня 2022 року №259/2022 [URL:https://zakon.rada.gov.ua/laws/show/259/2022#n2](https://zakon.rada.gov.ua/laws/show/259/2022#n2) (дата звернення 04 травня 2022 року).
4. Закон України «Про затвердження Указу Президента України «Про введення воєнного стану в Україні» від 24 лютого 2022 року № 2102-IX [URL:https://zakon.rada.gov.ua/laws/show/2102-20#Text](https://zakon.rada.gov.ua/laws/show/2102-20#Text) (дата звернення 04 травня 2022 року).
5. Закон України «Про затвердження Указу Президента України «Про продовження строку дії воєнного стану в Україні» від 15 березня 2022 року № 2119-IX [URL:https://zakon.rada.gov.ua/laws/show/2102-20#Text](https://zakon.rada.gov.ua/laws/show/2102-20#Text) (дата звернення 04 травня 2022 року).
6. Закон України «Про затвердження Указу Президента України «Про продовження строку дії воєнного стану в Україні» від 21 квітня 2022 року № 2212-IX [URL:https://zakon.rada.gov.ua/laws/show/2102-20#Text](https://zakon.rada.gov.ua/laws/show/2102-20#Text) (дата звернення 04 травня 2022 року).
7. Постанова Кабінету Міністрів України «Питання діяльності органів опіки та піклування, пов'язані із захистом прав дитини» від 24 вересня 2008 року № 866. [URL:https://zakon.rada.gov.ua/laws/show/866-2008-%D0%BF#Text](https://zakon.rada.gov.ua/laws/show/866-2008-%D0%BF#Text) (дата звернення 04 травня 2022 року).
8. Постанова Кабінету Міністрів України «Про внесення змін до деяких постанов Кабінету Міністрів України щодо захисту прав дітей на період надзвичайного або воєнного стану» від 22 березня 2022 року № 349 [URL:https://zakon.rada.gov.ua/laws/show/349-2022-%D0%BF#n15](https://zakon.rada.gov.ua/laws/show/349-2022-%D0%BF#n15) (дата звернення 04 травня 2022 року).
9. Постанова Кабінету Міністрів України «Про внесення змін до Порядку провадження органами опіки та піклування діяльності, пов'язаної із захистом прав дитини» від 15 квітня 2022 року № 447 [URL:https://zakon.rada.gov.ua/laws/show/447-2022-%D0%BF#n10](https://zakon.rada.gov.ua/laws/show/447-2022-%D0%BF#n10) (дата звернення 04 травня 2022 року).
10. Конвенція про права дитини від 20 листопада 1989 року [URL:https://zakon.rada.gov.ua/laws/show/995\\_021#Text](https://zakon.rada.gov.ua/laws/show/995_021#Text) (дата звернення 04 травня 2022 року).

*Труш Катерина Валеріївна,  
студентка IV курсу,  
Спеціальності «Соціальна робота,  
Соціальна педагогіка»*

*Науковий керівник:  
кандидат психологічних наук, доцент  
Ясточкіна І.А.*

**«Формування педагогічної культури батьків як умова**

## успішного сімейного виховання дітей»

Сім'я – винятковий соціальний інститут, найважливішим призначенням якого є виховання, освіта і соціальний захист людини. Від способу життя сім'ї, залежать спрямованість і особливості сімейного виховання. Виховні можливості батьків виявляються в прямій залежності від рівня сформованості педагогічної культури батьків як одного із компонентів сімейного устрою життя. Нерозуміння батьками процесу розвитку дитини, невміння розпізнавати її характер, неадекватне реагування на її поведінку приводять до серйозних помилок і невдач в сімейному вихованні і розвитку особистості.

Питання формування педагогічної культури сучасних батьків досліджували (А. Марушкевич, В. Постовий та ін.); психологічні основи сімейного виховання (В. Кравець); основні напрями організації взаємодії педагогічного колективу закладу освіти з батьками (Т. Алексеєнко); форми організації роботи з батьками в освітньому закладі (І. Рибальченко).

Педагогічна культура батьків – компонент загальної культури, який акумулює в собі накопичений попередніми поколіннями досвід виховання дітей у сім'ї [3].

Педагогічна культура батьків є складною і динамічною системою її утворюють такі *компоненти*:

- педагогічні знання – уявлення батьків про вікову динаміку розвитку дитини, самоцінність періоду дошкільного дитинства, про основні завдання виховання. Виявляються вони у ставленні до дитини, в оцінюванні її поведінки, реальній діяльності та спілкуванні з нею;

- педагогічна і психологічна компетентність – здатність зрозуміти потреби дітей, раціонально спрямувати зусилля і засоби на уміння бачити перспективи розвитку дитини;

- педагогічна рефлексія – вміння батьків аналізувати, критично оцінювати власну виховну діяльність, знаходити причини своїх педагогічних помилок;

- педагогічна емпатія – співпереживання, адекватна реакція на вчинки й почуття дітей [5].

Формування педагогічної культури батьків містить такі етапи: мотиваційний, змістовий і конструктивний.

*Мотиваційний етап* формування педагогічної культури батьків визначається через сукупність потреб, інтересів, бажань, планів, програм, спонукань. Реалізація мотиваційного етапу формування педагогічної культури батьків передбачає стимулювання інтересів, цілеспрямованості, бажань батьків з урахуванням сукупності установок особистості, а також визначення мети виховання учнів у сім'ї, складання відповідних планів і програм.

*Змістовий етап* формування педагогічної культури батьків має забезпечити батьків надійними й усвідомленими знаннями психолого-педагогічного мінімуму знань щодо виховання дітей.

*Конструктивний етап* формування педагогічної культури батьків – це сукупність всіх видів, форм, умінь, навичок особистості, прийомів, методів, що використовуються у виховній діяльності батьків. Він передбачає творчу реалізацію основних компонентів і параметрів педагогічної культури в практиці сімейного виховання [1, 4].

Психолог Е. Шефер виділяє чотири *стилі виховання* в сім'ї.

*Авторитарний* виховний стиль (тактика диктату, авторитарна гіперсоціалізація) означає пригнічення почуття гідності, ініціативи, самостійності одними членами сім'ї в інших. Якщо батькам, іншим дорослим вдається зламати опір дитини, то водночас вони ламають і важливі якості особистості, розвиток яких стає неможливим: самостійність, віру у власні сили, почуття гідності, ініціативність тощо.

*Демократичний* стиль сімейних стосунків (тактика співробітництва, кооперація) передбачає батьківську підтримку й допомогу дітям у їх окремих справах, взаєморозуміння, взаємоповагу дітей і батьків, встановлення партнерських взаємин,

заснованих на співчутті, співпереживанні, відповідальності за наслідки власної активності.

*Ліберальний* стиль (тактика невтручання, неприйняття). Система міжособистісних стосунків у сім'ї будується на визнанні незалежного існування дорослих і дітей. Їх приваблює комфортне співіснування з дітьми, яке не потребує глибоких душевних переживань. За таких умов дитина стає емоційно байдужою до інших, яскраво проявляється егоцентризм, індивідуалізм, а сім'я для неї – лише необхідна формальність.

*Потуральний* виховний стиль (тактика опіки й безоглядної любові, симбіоз). Батьки власними зусиллями, працею намагаються задовольнити всі потреби дитини, відгороджуючи її від будь-яких турбот, складностей тощо. Відтак дитина, яка штучно позбавлена можливості проявляти себе в досягненні певних результатів, відповідати за наслідки своїх дій, зростає інфантильною, безпорадною, безініціативною, уникає відповідальності за певні дії, рішення. Домінуючою характеристикою людини, що зростає в умовах потурального стилю, є егоцентризм [2].

Отже, педагогічне середовище розвитку дитини формується в процесі сімейного виховання, залежить від типу сім'ї. Поняття цього педагогами допомагає поглибленню зв'язків з нею, пошуку перспектив щодо покращення сімейного виховання, формуванню педагогічної культури батьків, захисту дитини від сімейних негараздів.

### **Список використаної літератури**

1. Бугакова О. В. Технологія організації взаємодії педагогічного колективу загальноосвітнього начального закладу з батьками: дис. ... канд. пед. наук : 13.00.04. Харків, 2018. 298 с.
2. Дмитренко А.К. Психологія сімейного виховання. 2001. 280 с.
3. Дмитрук Т.В. Формування психолого-педагогічної культури батьків (сучасні форми взаємодії з батьками). 2013. С.79.
4. Рогова Т. В. Проблема визначення сутності поняття «управління» у наукових дослідженнях. Актуальні питання навчання і виховання особистості. 2008. Вип. 2. С. 113-120.
5. Загальні засади дошкільної педагогіки: веб-сайт. URL: <https://dereksiz.org/zmist-zagaleni-zasadi-doshkilenoyi-pedagogiki.html> (дата звернення: 10.05.2022).

*Турченко Віктор Валерійович,  
студента I курсу магістратури,  
Спеціальності «Економіка»*

*Науковий керівник:  
кандидат економічних наук, доцент  
Бицюра Ю.В.*

### **«Малий бізнес в Україні: сучасний стан та проблеми»**

На сьогоднішньому етапі розвитку економіки, значущу роль і в Україні й у всьому світі відіграє малий бізнес. Саме він сприяє швидкій структурній перебудові економіки, насичує ринок товарами та послугами, максимізує зайнятість всього працездатного населення. Але, на даний момент, розвиток малого і середнього підприємництва в Україні гальмується, через нестабільну економіко-політичну ситуацію.

Сталий розвиток малого бізнесу є двигуном економіки. Згідно з законодавством України, малими визнають «підприємства, в яких середньооблікова чисельність працюючих за звітний (фінансовий) рік не перевищує п'ятдесяти осіб, а обсяг валового

доходу від реалізації продукції (робіт, послуг) за цей період не перевищує 70 млн гривень» [1]. В Україні малий бізнес займає понад 90% всіх зареєстрованих підприємств, але він складає лише 12-14% від ВВП. На малих підприємствах працює 11% всього зайнятого населення країни. Найбільш привабливими видами діяльності є сфера послуг, зокрема торгівля [2].

Важливими причинами сповільнення розвитку підприємницьких структур малих та середніх розмірів в Україні вважають:

- недосконалість законодавства в сфері проблем функціонування малого підприємництва й бізнесу в цілому;
- високий податковий тиск, який спонукає малий бізнес йти до тіньової економіки;
- недостатня підтримка малих підприємств державою;
- відсутність дійових механізмів впровадження і реалізації державної політики в частині підтримки малого бізнесу;
- недосконала система обліку та звітності на підприємствах малого бізнесу;
- обмежені обсяги інформаційної бази та недосконале консультативне забезпечення;
- проблеми та недоліки у системі, пов'язаній із підготовкою, перепідготовкою та підвищенням кваліфікації кадрів для підприємницьких структур.

Для того щоб пришвидшити розвиток малого підприємництва у нашій країні потрібно вжити таких заходів:

- розробити раціональну нормативно-правову базу;
- поліпшити процедуру отримання дозволів і реєстраційних документів;
- підвищити доступність фінансових та кредитних ресурсів;
- розширити інформаційну та правову обізнаність суб'єктів підприємницької діяльності;
- покращити інфраструктуру бізнесу [3].

На сьогодні, уряд України визнає мале підприємництво провідною силою в здоланні негативних тенденцій в економіці і у сталому розвитку суспільства. Тому, для швидкого виходу з фінансово-економічної кризи і формування умов для поглиблення впроваджуваних ринкових реформ було прийнято програму державної підтримки малого підприємництва, у якій визначено наступні напрямки реалізації програми:

- 1) вдосконалення ринкової інфраструктури та інфраструктури, що сприятиме розвитку малого бізнесу, подальша державна підготовка, перепідготовка та підвищення кваліфікації персоналу, в тому числі і для малого підприємництва;
- 2) запровадження дієвої та ефективної системи пільг, розповсюджених на суб'єктів малого бізнесу;
- 3) вдосконалення діючої спрощеної системи оподаткування, обліку і звітності;
- 4) фінансова, зокрема кредитна підтримка суб'єктів малого підприємництва;
- 5) залучення представників малого бізнесу до реалізації наукових, технічних, соціальних, економічних програм, здійснення організація поставок продукції (робіт, послуг) на державні та регіональні потреби [4].

Отже, ситуація з розвитком малого бізнесу в Україні залишається на незадовільному рівні. Уряду країни й надалі потрібно покращувати ситуацію у цій сфері, зокрема шляхом створення ефективного механізму взаємодії між державними органами влади та суб'єктами підприємницької діяльності. Це надасть можливість істотно вплинути на процеси структурної перебудови в економічній системі країни, зробити вагомий внесок у зростання загального обсягу роздрібного товарообороту, створити сприятливі умови для розвитку конкуренції і ліквідації монополій в підприємницькій діяльності, забезпечити сильні та дієві мотиваційні механізми, які б сприяли інноваційним процесам та високоефективній праці в малому підприємстві.

#### Список використаної літератури

1. Господарський Кодекс України. URL: <http://zakon2.rada.gov.ua/laws/show/436-15?test=KJ3Mf.VZIOFrTddEZiEqp3VWHI4Fks80msh8Ie6>
2. Урядовий портал. URL: <http://www.kmu.gov.ua>
3. Офіційний сайт Державної служби статистики України. URL: <http://www.ukrstat.gov.ua>
4. Іванілов О. С. Економіка підприємства: підруч. для студ. вищ. навч. закл. / О. С. Іванілов. – К.: Центр учбової літератури, 2009. – 728 с.

*Хайлук Таміла Олександрівна,  
аспірантка кафедри соціальної  
освіти та соціальної роботи  
Науковий керівник:  
доктор педагогічних наук, професор  
Вайнола Р.Х.*

### **«Соціальна адаптація студентів першокурсників: проблеми інтеграції в освітнє середовище»**

Сучасні тенденції розвитку української освіти ставлять на меті вдосконалити, модернізувати та поліпшити систему освіти для того щоб діти мали можливість комфортно навчатись та комунікувати один з одним. Одним з основних напрямків цієї модернізації є здійснення соціалізації, що забезпечує входження людини у різноманітні соціальні групи та колективи, комфортне спілкування та прояв дитини як особистості у колективі. Навчання у закладі вищої освіти для сучасної молоді є одним з найважливіших періодів життєдіяльності, особистісного зростання і становлення висококваліфікованого спеціаліста. Першокурсники є найбільш уразливою частиною студентства, що пов'язано з процесом їхньої адаптації до умов навчання вищих навчальних закладах.

Аналіз наукової літератури вказує на те, що питання адаптації студентів до умов навчання у закладах вищої освіти займає одне з провідних місць у дослідженнях щодо проблем формування особистості майбутнього фахівця. Адаптацію як необхідну умову соціалізації людини розглядають М. Лукашевич, А. Мудрик, С. Пальчевський та ін. Питанням адаптації присвячені наукові дослідження О. Безпалько, Н. Заверико, Г. Лактіонової та ін. Труднощі початкового етапу навчання і чинники, що впливають на процес адаптації у своїх наукових працях розкривали А. Андрєєва, Ю. Бохонкова, С. Гапонова, О. Прудська та ін. Проблеми адаптації студентів до навчання в умовах вищого навчального закладу приділяється багато уваги такими науковцями як Т. Алмазова, Н. Герасімова, Н. Жигайло, О. Кочерук та ін. Такі вчені, як Л. Гармаш, Л. Красовська, О. Маріна, М. Пришак, О. Стягунова роблять акцент на важливості адаптації першокурсників до навчання, підкреслюючи те, що успішність перебігу процесу адаптації є запорукою сприятливого розвитку у певному соціумі [5].

Ми вважали за необхідне узагальнити підходи до визначення поняття «соціальна адаптація». Соціальна адаптація визначається як активне пристосування людини до умов соціального середовища (середовища життєдіяльності) шляхом засвоєння і прийняття цілей, цінностей, норм і стилів поведінки, прийнятих у суспільстві. У процесі набуття освіти, людина вчиться адаптуватися до нових соціальних умов, отримує певні знання та уміння, які допоможуть їй у подальшому житті. Проблема адаптації студентів першого курсу до середовища вищого навчального закладу широко обговорюється в системі вищої освіти, адже від успішності цього процесу багато в чому залежить подальша професійна кар'єра і особистісний розвиток майбутнього фахівця [1].

Досліджуючи питання соціальної адаптації студентів-першокурсників у закладі вищої освіти можна зазначити, що адаптаційний період, який починається з перших днів навчання є дуже важливим етапом, адже саме в цей час відбувається «активне, творче пристосування студентів нового прийому до умов вищої школи, в процесі якого в



студентів формуються оптимальні взаємини, покликання до обраної професії, раціональний колективний режим праці та побуту» [4]. Період соціальної адаптації проходять не всі однаково. Залежно від активності особистості адаптивний процес може бути двох видів: активне адаптування; пасивне, конформне прийняття цілей і цінностей нової соціальної групи. Активна соціальна адаптація, перш за все, сприяє успішній соціалізації в цілому. Першокурсник не лише приймає норми та цінності нового соціального середовища, але й будує свою діяльність, відносини з людьми на їх основі. При цьому у студента першого курсу нерідко формується нова мета - повна власна реалізація у новому соціальному середовищі. Пасивна соціальна адаптація притаманна студенту-першокурснику, який приймає норми і цінності, але за принципом "Я – як усі", і не прагне будь-що змінювати, навіть якщо це в його силах. Пасивна адаптація проявляється у наявності простих цілей і нескладних видів діяльності [2].

Студенти першокурсники мають пристосуватися до умов життя і діяльності згідно з новими соціальними функціями і особливостями роботи вищого навчального закладу. У процесі соціальної адаптації їм необхідно подолати низку суб'єктивних (викликані індивідуальними особливостями анатомо-фізіологічного, психічного і соціального розвитку) та об'єктивних (визначаються середовищем, обставинами, особливостями діяльності конкретного вищого навчального закладу) труднощів. Нова, незнайома ситуація, до якої потрапляє студент з початком навчання є для студента потенційно загрозливою з соціально-психологічної точки зору. Слід зазначити, що адаптація студентів-першокурсників в умовах нової системи освіти у закладах вищої освіти не завжди проходить успішно. У сучасній літературі зазначено, що адаптація до навчального процесу має декілька етапів: фізіологічна адаптація до навчального процесу (триває до двох тижнів); психологічна адаптація (триває до двох місяців); соціально-психологічна (триває до трьох років).

Досліджуючи труднощі, які стають перепонами на новому етапі життя студентів, Ю.О. Бохонкова зазначає такі: переживання, пов'язані з перехідним періодом: від шкільного до дорослого життя; невизначеність мотивації вибору професії; неготовність до самостійного життя, налагодження побуту; психологічна неготовність до відповідальності за себе, свої вчинки, прийняття рішень; невміння регулювати час, відведений на навчання і відпочинок; відсутність навичок самоконтролю, саморегуляції поведінки та діяльності; несформованість мотивації навчання в обраній професії.

Якщо процес адаптації не відбувається своєчасно, то розвиток незадоволення навчання у навчальному закладі та порушення психічних функцій зростає невпинно, що значно погіршує навчально-професійну діяльність. Таким чином, швидка і якісна адаптація студентів першокурсників є необхідною умовою для їх подальшого й успішного навчання [3].

Отже, можна дійти висновку що процес соціальної адаптації студента-першокурсника до умов навчання у закладі вищої освіти – це прийняття норм нового соціального середовища, внутрішнє та зовнішнє ставлення до цих норм та включення до системи міжособистісних стосунків у групі. Тому, процес соціальної адаптації студентів у закладах вищої освіти можна розглядати як комплексну проблему, адже їм доводиться пристосовуватись до зміни відпочинку і праці, до нової системи навчання, входження в новий колектив та пристосування до оточуючого середовища.

### **Список використаної літератури**

1. Бохонкова Ю.О. Соціально-психологічна адаптація першокурсників до умов вищих навчальних закладів: монографія. Луганськ: Східноукр. нац. ун-т ім. В.Даля, 2011. 199 с.
2. Кузьмінський А. І. Педагогіка вищої школи: навч. посібник. К.: Знання, 2005. 486с.

3. Скрипник В. Особливості перебігу та самосприйняття соціально-психологічної адаптації студентів-першокурсників / Психологія і суспільство. 2005. № 2. С. 87-93.
4. Соціальна педагогіка. Навчальний посібник: за ред. А.Й. Капської. К., 2000. 264 с.
5. Левківська Г.П. Сорочинська В.Є., Штифурак В. Адаптація першокурсників в умовах вищого закладу освіти: навч. посібник. К.: Либідь, 2001. 128 с.

*Цапенко Анастасія Андріївна,  
студентка II курсу,  
Спеціальності «Середня освіта»*

*Науковий керівник:  
старший викладач  
Деркачова Н.О.*

### **«Актуальність вивчення правознавства під час війни»**

Освіта є державним пріоритетом, що забезпечує інноваційний, соціально-економічний і культурний розвиток суспільства [1]. Пріоритетність освіти – це формування моральних, інтелектуальних, особистісних, комунікативних ресурсів учасників навчального процесу. Конституція України в другому розділі встановлює загальні положення щодо права на освіту [2, с.80]. В Україні 24 лютого 2022 року було оголошено воєнний стан, саме тому вивчення цілого циклу навчальних дисциплін стало особливо актуальним. Так, вивчення правознавства, як навчального предмету сприяє особистісному розвитку і творчій самореалізації кожного учасника освітнього процесу через визнання загальнолюдських цінностей, здатність розуміти й оцінювати правові явища та процеси, формуванню критичного мислення, аналізу життєвих ситуацій відповідно до чинних правових норм [3].

Указом Президента України 18 жовтня 2001 року було затверджено Національну програму правової освіти населення. Ця програма спрямована на подолання нігілізму населення, задоволенню потреби громадян щодо правових знань та підвищенню рівня правової свідомості. Національною програмою передбачено, що правова освіта є складовою частиною системи освіти і має на меті формування високого рівня правової культури та правосвідомості особистості, її ціннісних орієнтирів та активної позиції як члена громадянського суспільства [4]. Саме тому, юридичні знання повинні надаватися в усіх навчальних закладах: дошкільної, загальноосвітньої, професійно-технічної та вищої освіти. Реалії сьогодення свідчать про те, що вивчення основ правознавства стає нагальною проблемою для кожного свідомого громадянина України.

Правознавство вивчається з метою отримання юридичних знань і ціннісних орієнтацій, вмінню їх застосувати на практиці в різних життєвих ситуаціях та використовувати, отримані знання, для реалізації і захисту своїх прав та свобод, що набуває особливого значення зараз, коли порушуються права громадян України з боку Росії. Саме вивчення цієї дисципліни сприяє формуванню активної громадянської позиції, відстоюванню своїх прав та свобод, патріотизму.

Наразі потрібно розробити нові навчальні програми щодо правової освіти населення України з врахуванням всіх подій, які відбуваються сьогодні в державі. Особливу увагу варто приділити правам, свободам та обов'язкам людини і громадянина, і їх захисту. Під час викладання правознавства варто також звернути увагу на рекомендації Координатора проєктів ОБСЄ щодо надання можливості громадянам користуватися і розпоряджатися своїми правами і реалізовувати їх в житті, а також поважати і відстоювати права інших людей.

Саме тому, при вивченні правознавства, треба обов'язково звертати увагу на такі питання, як: історичний розвиток українського права; права людини та способи їх захисту; геноцид; європейські стандарти прав людини; участь неповнолітніх у збройних військових конфліктах; працевлаштування під час воєнних дій.

Підбиваючи підсумок, можна зазначити, що в умовах війни України з Росією вкрай актуальним є вивчення курсу «Правознавство». Вивчення курсу сприятиме патріотизму, шани до Держави і державних символів, вміння відстоювати та захищати свої права, розуміти обов'язки, які виникають в силу закону, аналізувати свої погляди, поважати права інших людей., формувати уявлення про державно-правові реалії України. Також цей навчальний курс сприяє формуванню громадсько активних та відповідальних громадян держави, здатних дотримуватися норм права і принципів поваги до життя і людської гідності.

### **Список використаної літератури**

1. Закон України «Про освіту» від 19.01.2019 р. [Електронний ресурс]: Режим доступу: <https://zakon.rada.gov.ua/laws/show/2145-19>
2. Конституція України. – К.: Преса України, 1996. – 80 с.
3. Методичні рекомендації про викладання правознавства у 2021/2022 навчальному році. [Електронний ресурс]: Режим доступу: <https://www.schoolife.org.ua/>
4. Указ Президента України «Про Національну програму правової освіти населення» від 18.10.2001 р. [Електронний ресурс]: Режим доступу: <https://zakon.rada.gov.ua/laws/show/992/2001#Text>

*Сі Цзечень,  
аспірант IV курсу,  
Спеціальності «Освітні, педагогічні науки»*

*Науковий керівник:  
доктор педагогічних наук, професор  
Вайнола Р.Х.*

### **«Форми соціально-виховної роботи з розвитку соціальної відповідальності студентів»**

Одним із пріоритетних напрямків освіти нині є виховання відповідальних громадян, що здатні до свідомого суспільного вибору, спрямування своєї діяльності на користь іншим людям та суспільству. Соціальна відповідальність як особистісне утворення дозволяє усвідомлювати свій обов'язок перед іншими та суспільством в цілому.

Дисертаційні дослідження останніх років розглядали проблему формування соціальної відповідальності студентів в аспектах: виховання відповідальності як ознаки соціальної зрілості дітей та молоді (Н. Голова, О. Зварищук, Л. Канішевська, А. Яцеленко); виховання громадянської відповідальності (К. Пекач); формування відповідальності студентів у закладах вищої освіти (Р. Зеленський); виховання моральної відповідальності сільської молоді (І. Сопівник); виховання професійної відповідальності майбутніх фахівців (Н. Кибальна) тощо.

Метою даної статті є презентація окремих методів та форм соціально-виховної роботи, орієнтованих на усвідомлення та прийняття цінностей соціальної відповідальності в освітньому процесі закладу вищої освіти.

Під час констатувального етапу експерименту в практику чотирьох закладів вищої освіти України було упроваджено програму соціально-виховної роботи зі студентами СВОД (соціальна відповідальність – особистісна діяльність), що передбачала різні форми, методи та засоби освітньої діяльності.

У процесі групової взаємодії впроваджено ряд інтерактивних форм роботи, зокрема рольові та ділові ігри. Перевагами ділових ігор стало те, що в процесі невимушеного, експромтного програвання студентами обирається певна стратегія поведінки, плануються дії на кілька кроків вперед, тобто формуються навички відповідального соціального проектування. В основу таких ігор була покладена діалогічна взаємодія між учасниками, командами, носіями різних позицій. Ігрова взаємодія сприяє розвитку в учасників ділової гри вміння узгоджувати свої думки з думками партнерів, відстоювати власні професійні здобутки, позиції. Саме тому під час ділової ігри забезпечується єдність та поведінкове відображення когнітивного, оціночного, мотиваційного, світоглядного компонентів як необхідних компонентів структури соціальної відповідальності [2]. Ділові ігри допомагали здійснити підготовку студентів до розробки і подальшої реалізації соціальних проектів як засобу вирішення соціальних проблем у суспільстві. Ділові ігри під час упровадження експериментальної програми ми застосовували як окремі форми, так як компонент в техніках «Усний журнал», «Прес-конференція» тощо.

Ще однією формою роботи з розвитку соціальної відповідальності стали презентації проектів роботи відповідального бізнесу [1]. У процесі експериментальної роботи студенти отримали можливість ознайомитися з проектами соціально-відповідальної діяльності таких підприємств, як: «Нова Пошта», «Астерс», Nestlé, АЗК «ОККО», АЗК «WOG», мережа супермаркетів VARUS тощо. Залучення студентів до вивчення досвіду роботи соціально-відповідальних кампаній, фірм, установ дозволяє створити широке поле володіння алгоритмами соціально-відповідальної діяльності, створює емоційно-оцінну ситуацію соціально конструктивної суспільної поведінки і спричиняє прагнення до такої соціально-відповідальної поведінки у студентів [3].

Найбільш дієвою формою роботи стали розроблені та упроваджені в практику соціально-виховної роботи студентські проекти. Студенти провели аналіз актуальних проблем місцевої громади в рамках своєї майбутньої спеціальності, підготували і науково обґрунтували свої пропозиції щодо вирішення даних проблем, розробили програму авторської участі у вирішенні цих проблем і обґрунтували необхідний для рішення даних проблем кошторис. Було здійснено розробку, реалізацію та захист студентських соціальних проектів, а саме: молодіжного хабу «Молоді для молодих»; проекту «Подаруй надію людям», проекту «Якщо не ти, то хто?»; благодійного проекту для студентської молоді «Життя без насильства»; саміту «Всі – це КОЖЕН!» для студентів з особливими освітніми потребами; ретриту «ВІЛ позитивний статус – це не клеймо!»; профорієнтаційного саміту неформальної освіти для дітей-сиріт «Тисячі сердець – тисячі професій» та проекту УкрКіноМузФест.

Таким чином, нами було здійснено упровадження педагогічних умов формування соціальної відповідальності студентів. Перша умова – «удосконалення форм соціально-виховної роботи, збільшення частки форм, орієнтованих на усвідомлення та прийняття цінностей соціальної відповідальності» була реалізована через упровадження в освітній процес групи методів, а саме: мозкової атаки, генерації, змагання, гри. Друга умова – «моделювання навчальних і виробничих ситуацій, пов'язаних з необхідністю соціально-відповідальних дій була реалізована шляхом упровадження окремих модулів та тем вибіркового освітніх компонентів «Основи соціального проектування» та «Соціальне партнерство». Третя умова – «застосування технологій проектування з метою залучення студентів до соціально значущої діяльності» передбачала розробку, реалізацію та захист студентських соціальних проектів. Отже, нами здійснено опис тих форм соціально-виховної роботи, що забезпечили реалізацію визначених раніше педагогічних умов формування соціальної відповідальності студентів.

### **Список використаної літератури**

1. Концепція національної стратегії соціальної відповідальності бізнесу в Україні. [Електронний ресурс]. Режим доступу: <http://kbs.org.ua/index.php?get=14&id=5817>

2. Сі Цзечень, Вайнола Р.Х. Підходи до визначення поняття «соціальна відповідальність студентів». Науковий Часопис Національного педагогічного університету імені М. П. Драгоманова: Серія №11. Соціальна робота. Соціальна педагогіка. Випуск 25: збірник наукових праць. К.: Вид-во НПУ імені М. П. Драгоманова. 2018 р. С.3-9.

3. Сопівник І. В. Крос-культурний аналіз ціннісних орієнтацій сучасної молоді. Науковий вісник Національного університету біоресурсів і природокористування України. Серія «Педагогіка, психологія, філософія». 2017. Вип. 267. С. 175-181.

*Цуканова Дарина Сергіївна,  
аспірантка II-го курсу,  
Спеціальності «Соціологія»*

*Науковий керівник:  
кандидат історичних наук, доцент  
Черній Л.В.*

### **«Наслідки взаємодії культурних практик національних меншин з глобальною культурою. Соціологічний аспект»**

Перебування національної меншини в чужому для неї культурному просторі супроводжується взаємозалежністю між меншиною та корінним народом, а отже, й між їхніми культурами, не дивлячись на їх самотність. Це явище обумовлене глобалізаційними процесами. Як наслідок, ми живемо в інтернаціональному суспільстві, де повинні взаємодіяти між собою абсолютно різні культурні носії. Проте, не забуваймо ще й про вплив глобальної культури, яка заповнила собою майже весь мультимедійний простір [1.с.145-146].

Проживання національної меншини на території будь-якої держави передбачає міжкультурний діалог, який повинен бути задіяний як спосіб порозуміння, взаємного збагачення та збереження культур. Міжкультурний діалог також необхідний для того, щоб культурні практики (а це означає саме відтворення культури її носіями) меншини були сприйнятими й зрозумілими суспільством. Проте, на культурні практики тої чи іншої меншини впливає не лише домінуюча культура, а й згадана вище масова, глобальна культура.

Відомо, що навіть при активному поширенні рідної культури серед того чи іншого народу, а саме публікація книг та статей, присвячених культурним, традиційним заходам, глобалізація, а разом з нею, і глобальна культура, будуть витіснити рідну культуру. Адже, глобальна культура не направлена на місцеву. Тут не згодуватимуться культурні особливості того чи іншого народу, а отже, глобальна культура буде активно сприяти трансформації процесу відтворення культурних практик.

Проте, що собою представляє ця глобальна культура? Ми можемо стверджувати, що в даний час радіо, телебачення, кіно, соціальні мережі, медіа як інструментарій у відтворенні глобальної культури, збільшують потужність реклами, яка поширює інформацію про той чи інший продукт або послугу, а отже, збільшує попит. Метою ЗМІ, як одного із засобів глобальної культури, є збільшення продажу продукції, щоб максимізувати прибуток.

Глобальна культура має величезний вплив на так званий стиль життя (тобто, спосіб життя окремих осіб, сімей і суспільства, який вони проявляються у повсякденному сприйнятті свого фізичного, психологічного, соціального та економічного середовища) того чи іншого суспільства, тобто на культурні практики, адже вони пов'язані із повсякденною діяльністю кожної людини. ЗМІ, наприклад, як елемент глобальної культури та культура загалом, взаємопов'язані: різні підходи до розуміння культурних

особливостей впливають на медіа-контент, в той же час, медіа-платформи та вміст впливають на культурні та повсякденні практики. Глобальна культура, таким чином, трансформує культурні практики. Саме її «товарна форма» має наслідки для культурних практик і способу життя різних груп людей по всьому світу.

Отже, культурну глобалізацію можна позначити через поширення цінностей, думок, ідей, значень через традиційні та соціальні медіа по всьому світу. Глобальна культура також згадується як феномен, завдяки якому досвід повсякденного життя, під впливом дифузії товарів та ідей, відображає стандартизацію культурного самовираження [2, pp. 167-180].

Що стосується культурних практик національних меншин, то, очевидно, що вони, зазвичай, зберігаються внаслідок використання згаданого вище міжкультурного діалогу. Проте, все ж відчувають на собі вплив культури домінуючого суспільства. Але, так як глобальна культура поширюється надзвичайно швидко завдяки таким дієвим інструментам як ЗМІ, радіо, телебачення, соціальні мережі тощо, вона, на нашу думку, здатна поглинути будь які культурні практики, чи то культурні практики національних меншин, чи то домінуючого суспільства. Особливу небезпеку несе те, що глобальна культура штучно підмінює справжні культурні, а отже й людські цінності, замінюючи їх на культуру масового споживання.

### **Список використаної літератури**

1. Герчанівська П. Е. Культурологія: Навч. посіб. для дистанційного навчання / За ред. В. І. Панченко. — 2-ге вид., випр. і доп. — К.: Університет «Україна», 2006. — 323 с.
2. Md. A. N. Mridha , (2021).Global Culture: Its Existence and Consequences on Our Lifestyle in Bangladesh.. Open Journal of Social Sciences. January 2021. Pp. 167-187.

*Чобітько Анжела Олександрівна,  
студентка IV курсу,  
Спеціальності «Економіка»*

*Науковий керівник:  
кандидат економічних наук, доцент  
Підпригора Л.А.*

### **«Особливості зовнішнього середовища функціонування підприємств в Україні»**

На сьогоднішній день, економіка України знаходиться у кризовому стані. Від 24 лютого, за даними Опитування Європейської бізнес-асоціації, 42% підприємств малого та середнього бізнесу не працюють, унаслідок початку повномасштабної війни росії проти України. Функціонуючі підприємства потребують реорганізації та перебудови стратегії розвитку підприємств. Підприємства у розробці стратегії мають не лише визначити основні орієнтири своєї діяльності, а й поєднувати і залучати нові можливості із зовнішнього середовища які у поєднанні із високим рівнем мотивації, відобразатимуть напрями розвитку підприємства та сформулюють чіткі цілі.

Зовнішнє середовище – це сукупність суб'єктів господарювання, міждержавних інституційних структур, національних та інших зовнішніх умов та факторів, що діють в оточенні підприємства та впливають на процес її господарювання. До основних факторів зовнішнього середовища належать фактори макросередовища і мікросередовища. Фактори макросередовища – це сукупність факторів, на які організація не може впливати взагалі або має незначний вплив. До факторів макросередовища найчастіше відносять економічні, політично-правові, технологічні, соціальні, ринкові та міжнародні фактори.

Зараз одним з найголовніших факторів є політично-правовий. Це заходи, за допомогою яких держава реалізує свою політику; юридичні рамки та норми права які регулюють поведінку економічних суб'єктів і сприяють вирішенню конфліктів. Аналіз правового фактору в Україні у воєнних умовах показує, що відбуваються наступні урядові заходи:

- Оподаткування та регуляторна політика: спрощено систему оподаткування; скасували митні збори на всі товари; скасували вимогу отримання всіх дозволів на імпорт: санітарного, екологічного тощо; місцеві органи влади отримали право вводити місцеві податки та збільшувати чи зменшувати наявні місцеві податки.

- Державна підтримка бізнесу: програма переміщення бізнесу; розширена кредитна програма «5-7-9%»; часткові державні гарантії для українських банків за портфелями кредитів МСП; компенсація процентних ставок за кредитами.

- Заходи монетарної політики та фінансового сектору: НБУ заморозив усі операції з державним боргом; усі транскордонні платежі були заборонені; зняття готівки в іноземній валюті обмежено; НБУ відкрив безлімітні бланкові кредити рефінансування.

Економічна складова - породжує ділові цикли, які впливають на підприємства та приватних осіб. Для українських підприємств це дуже важлива складова, тому у воєнний час помітні такі зміни:

- Прогнозовано буде падіння ВВП у 2022 році від -10% (МВФ) до -35-40%;
- Ділова активність скорочено: близько 39% компаній зупинили свою діяльність; 20% практично не працюють.

- Інфляція: зростання споживчих цін у квітні на 4,5% порівняно з лютим.

- Банківський сектор втратив значну частину своїх активів у регіонах, що постраждали від війни; втратив 50-70% грошового потоку від кредитів;

- Знецінення валюти: курс чорного готівкового ринку на кінець квітня становив 34-35 UAH/USD, в межах 10% від офіційного.

Соціальні фактори – це показники зростання населення, розвитку культури і освіти, відносини і права суспільства, які визначають характер потенційного ринку. В умовах війни спостерігають такі зміни:

- Міграція: з України виїхало 4 215 047 осіб;
- Внутрішньо переміщенні особи (більше 6,48 мільйона людей);
- Масштабна руйнація житлової інфраструктури;
- Логістичні проблеми (товари надзвичайно важко доставити).

Міжнародний фактор – це розвиток процесів глобалізації й інтернаціоналізації виробництва, жорстка конкуренція на світових ринках, захист різними країнами власних ринків можуть впливати на різні сторони діяльності організації.

- скасував на рік всі мита і квоти на експорт з України;
- ЄС надає макрофінансову допомогу на 1,2 млрд. євро;
- Світовий банк виділив 100 млн. гривень;
- Сенат Конгресу США виділив 40 мільярдів доларів на допомогу;
- Збори, підтримка українського виробника, відкриття багатьох нових можливостей.

Отже, для діяльності українських підприємств уряд запровадив ряд законопроектів, які допоможуть залишитися на ринку і бути надійним тилом для української армії. Підприємства України знаходяться у складному економічному потоці, велика кількість переміщених осіб забирає в бізнесу як і ресурсну складову, так і споживачів. Тому регулювання і підтримка держави зараз дуже необхідна, як і підтримка на міжнародній арені.

### **Список використаної літератури**

1. Мізюк Б.М. Основи стратегічного управління: Підручник. / Б.М. Мізюк – Львів: Магнолія 2006, 2009. – 544 с.
2. Економіка України під час війни: оперативна оцінка, – 2022.
3. Які проблеми має бізнес під час війни [Електронний ресурс]. – 2022. – Режим доступу до ресурсу: <https://cutt.ly/CJob2Em>
4. Що відбувається на цифровому полі бою? [Електронний ресурс]. – 2022. – Режим доступу до ресурсу: <https://cutt.ly/gJob8Sa>

*Чобітько Анжела Олександрівна,  
студентка IV курсу,  
Спеціальності «Економіка»*

*Науковий керівник:  
кандидат економічних наук, доцент  
Сандугей В.В.*

### **«Інвестування вітчизняного агросектору у воєнний період»**

Головну роль в економіці України відіграє агросектор. Сільськогосподарські землі України становлять близько 43 млн. гектарів, включаючи 32 млн гектарів орної землі, що становить третину орної землі у ЄС. В Україні представлені найбільші світові аграрні компанії, такі як: Fromageries Bel, Louis Dreyfus, AgroFeed Kft., Limagrain, Grain Alliance, Glencore Agriculture Limited. Агросектор забезпечує 9% ВВП, 18% зайнятості суб'єктів господарювання та 6% податкових надходжень. Агросектор займає визначну роль не тільки у вітчизняній економіці, а й світовій - займає лідируючі позиції з виробництва та експорту сільськогосподарської та харчової продукції; посідає третє місце в експорті зернових культур та експортує продукцію більше ніж у 192 країни.

Протягом останнього десятиліття вітчизняні та іноземні інвестиції сільськогосподарської промисловості збільшуються, але частка інвестування в агросектор все ж залишається малою. Європейські країни – головне джерело прямих іноземних інвестицій (ПІІ). Український уряд заохочує іноземних інвесторів вкладати кошти в аграрний бізнес в Україні. В 2019 році була запущена робота з трансформації всього агросектору, в основі якої стоїть земельна реформа. У Національній економічній стратегії до 2030 року було передбачено такі пріоритетні цілі: забезпечити регулюючу та дорадчу державну політику та забезпечити гравців агробізнесу якісною інфраструктурою. Основні ресурси у досягненні поставлених цілей: прями іноземні інвестиції та державна підтримка, стратегічною ціллю було залучення ПІІ у розмірі 25 млрд. дол. США за 10 років та спрощення ведення агробізнесу через зменшення регуляторних бар'єрів.

Оптимістичні настрої та залучення інвестиції в агросектор України було підірвано саме на початку посівних культур, розпалом війни росії проти України. 30% територій країни стали небезпечні для виробництва або знаходяться під окупацією. Частина сільськогосподарських земель пошкоджена та замінована, а інфраструктура агросектору пошкоджена. Заблоковані морські порти, розірвані логістичні та економічні ланцюги. Українські аграрії потребують безперебійного постачання пального, насіння, добрив, засобів захисту рослин, запасних частин тощо. Тому що неможливість експорту основних сільськогосподарських культур, таких як пшениця, кукурудза та олійні культури, може стати причиною продовольчої кризи для 400 мільйонів людей по всьому світу.

Для держави головним завданням стало забезпечення українського народу достатньою кількістю харчової промисловості. Для попередження гуманітарної кризи в Україні, стабільності ринку та задоволення потреб населення у критичних продовольчих товарів Уряд встановив нові правила експорту сільськогосподарських товарів. На час воєнного стану заборонено експорт: вівса; проса; гречки; цукру; солі; жита.



На початок війни в Україні було 20 млн. тон зерна торішнього врожаю, яке не потрібне для внутрішнього споживання і передбачене на експорт. Майже 4,5 млн. тон зерна заблоковані у портах України через закриті морські шляхи. 98% українського продовольчого експорту становить саме морський експорт. За даними МінАП на окупованих територіях Запорізької, Донецької, Луганської та Херсонської областей вкрадено близько чверті запасів зерна. Із кожного регіону вивезено близько 100 000 тонн зерна – тобто, в сумі по Україні йдеться приблизно про 400 тисяч тонн вилучених в аграріїв запасів товарного зерна. В мирний час Україна експортувала 5 млн. тон зерна у місяць. У квітні Україна орієнтовно експортувала 1,1 млн. тон зерна. В березні було менше ніж 200 000. Україна має експортувати 3,5 млн. т. на місяць, щоб зерно не зіпсувалося.

У світі не має альтернативи українській сільгосппродукції. Замінити вітчизняне продовольство неможливо просто фізично, у тому числі за рахунок поставок з країни-агресора – російської федерації. Україна постачала 10% світового експорту пшениці, понад 15–20% ячменю, більше 50% соняшникової олії. Із України в середньому експортувалося 50 млн тон с/г продукції. У рекордні роки цей показник становив 65 млн. т. Тому іноземні держави допомагають та інвестують в український агросектор.

Україна отримує фінансову допомогу від Західних країн і спрямовує основну частину на оборону. Для підтримки та мінімального скорочення виробництва сільськогосподарської продукції, держава запровадила інвестиційні програми, що допоможуть вітчизняному агросектору в умовах війни. А країни ЄС розробляють законопроекти щодо розвитку і підтримки українського агросектору.

Були запроваджені такі інструменти:

- Кредитна програма «5-7-9%», за якою можна отримати кредит до 60 млн. грн. під 0%. банки видали сільськогосподарським товаровиробникам кредитів на 19,819 млрд. грн. Кредити залучили 7 194 аграрних виробників.

- виділено кошти на компенсацію відсотків та надання гарантій за кредитами для аграріїв для проведення посівної;

- надано можливість взяти в оренду держземлі за спрощеною процедурою;
- залучення додатку «Дія. Бізнес» для агробізнесу;
- скасували плату за землю для земельних ділянок, що розташовані на територіях, де ведуться бойові дії, та на територіях, тимчасово окупованих Росією;
- скасовано перевірки бізнесу та запроваджено добровільний єдиний податок;
- скасовано ліцензування експорту кукурудзи й соняшникової олії;
- спрощено доступ виробників сільгосппродукції до палива та пестицидів в умовах воєнного стану;

- встановлено нульові квоти та мито на експорт та імпорт товарів;
- створений меморандум між Україною та Польщею щодо посилення співробітництва в залізничній сфері, що передбачає створення спільного логістичного підприємства двох країн. Це дозволить кардинально збільшити об'єм залізничних перевезень українського експорту до ЄС та на світові ринки через Європу;

- запуск контейнерного сервісу “залізниця-ріка” в Україні Швейцарською судноплавною компанією MSC. Експортні вантажі відправляються до румунського порту Констанца, а вже звідти їх розподіляють у пункти призначення. Наразі в Констанцу було відправлено близько 80 тис. тон українського зерна, ще 80 тис. перебуває в дорозі;

- ЄС хоче зняти всі обмеження для українських автоперевізників;
- залучення Укрзалізниці до доставки української експортної продукції до портів Румунії, Польщі, Литви та Латвії

- ініціатива BORSCH (1 млн. євро) закупити насіння або розсаду овочів борщового набору для безплатної роздачі в Україні у постраждалих від війни областях.

Дуже важливо вже зараз здійснювати практичну роботу із залучення стратегічних інвесторів до України. Не лише закликаючи їх залишити російський ринок, але й пропонуючи розміщувати виробництво на території України та брати безпосередню участь у проектуванні та розбудові необхідної для їх роботи фізичної інфраструктури. Україна має стати основним осередком глобальних корпорацій у Східній Європі, запропонувавши їм довгострокову перспективу розвитку бізнесу.

#### Список використаної літератури

1. Кредит аграріям [Електронний ресурс]. – 2022. – Режим доступу до ресурсу: <https://finbalance.com.ua/news/banki-nadali-ahraryam-krediti-na-20-mlrd-hrn>.
2. Ведення агробізнесу в Україні [Електронний ресурс] – Режим доступу до ресурсу: <https://vkr.ua/ua/about-us/news/vedennya-agrobiznesu-v-ukrayini-2021-vasil-kisil-i-partneri-spilno-z-ukab-ta-ministerstvom-agrarnoyi-politiki-i-prodovolstva-ukrayini-predstavlyayut-yuridichniy-posibnik-dlya-inozemnikh-investoriv>.
3. Як інші країни можуть допомогти українським аграріям в умовах війни [Електронний ресурс] – Режим доступу до ресурсу: <https://nv.ua/ukr/opinion/viyna-v-ukrajini-yak-inshi-krajini-mozhut-dopomogti-agrariyam-pilgi-novini-ukrajini-50233215.html>.
4. Посівна 2022: основні проблеми та перспективи проведення [Електронний ресурс] – Режим доступу до ресурсу: <https://superagronom.com/articles/600-posivna-2022-osnovni-problemi-ta-perspektivi-provedennya>.
5. Чи загрожує світу голод через війну Росії проти України? [Електронний ресурс] – Режим доступу до ресурсу: <https://www.bbc.com/ukrainian/features-61138437>.
6. Національна економічна стратегія 2030 [Електронний ресурс] – Режим доступу до ресурсу: <https://nes2030.org.ua/>.

*Юхимович Дарія Ігорівна,  
студентка IV курсу,  
Спеціальності «Політологія»*

*Науковий керівник:  
кандидат політичних наук, доцент  
Карнаух А.А.*

#### «Специфіка прояву ідеологічної кризи ліберальної демократії. Сутність альтернативних політичних рухів»

Лібералізм виявився дуже ефективним і перспективним у протистоянні іншим ідеологіям ХХ століття, особливо комунізму та фашизму. Фашистський і радянський тоталітаризм з їх повним контролем над особистістю, із запереченням особистості й піднесенням колективу навряд чи були привабливі для людей. Мільйони людських жертв, що привели до спроб втілити ці ідеї в реальність, зрештою показали свою згубність і марність. Іронія історії полягала в тому, що лібералізм, подолавши своїх ідеологічних ворогів, опинився в серйозній кризі. Схоже, у багатьох країнах виникли ліберальні демократії, які юридично закріпили у своїх конституціях пріоритет прав людини, верховенства права, вільного ринку та підприємництва, парламентських республік. Світ глобалізується, кордони між державами стираються, свобода впевнено крокує по всій планеті. Проте повне і послідовне втілення ліберальних ідеалів призвело до значних викривлень суспільного прогресу.

Криза демократії супроводжується зміною співвідношення сил на глобальному рівні, чому мають бути наукові пояснення. Й. Зелонка впевнений, що сучасна «контрреволюція» лібералізму, яка склалася як «єдина гра» після проривних потрясінь 1989 р., викликана суттєвими недоліками самого ліберального проекту, а ліберали більше

часу приділяють причини зростання і поширення популізму ніж «... крах лібералізму. Вони відмовляються знати власні недоліки, що призвело до хвилі популізму по всьому континенту» [1 с. 14].

Демократія – це, крім іншого, процес розвитку, це навчання та робота над пошуком механізмів оптимальних варіацій співіснування в умовах реалізації політичних прав і громадянських свобод.

Криза демократії, на нашу думку, виникла саме у зв'язку з поєднанням змісту лібералізму з його невизначеністю щодо колективних ідентичностей минулого і сьогодення, а також демократії як процесу з толерантністю до множинності інтересів і можливістю їх правового представництва та виконання.

Лібералізм добре почувається в боротьбі за «свободу», але не дає вичерпної відповіді на питання: «для чого потрібна свобода?», «що з нею робити?», «чи свобода повинна мати кордони?», «всі чи зможуть люди продуктивно використовувати свою свободу? Чи це свобода заради свободи? Згідно з лібералізмом, це саме те, що відбувається. Тому вона вироджується в ліберальний нігілізм. Він знищує всі форми колективності, а коли він руйнує, то залишається сам. Відомий вислів М. Тетчер – «суспільства не існує» ілюструє крайню нетерпимість лібералізму по відношенню до колективізму в усіх його проявах.

Лібералізм у своєму логічному завершенні ставить під загрозу державу. Держава має замінити громадянське суспільство, яке поступово наростає над ним і стає глобальним. Держава має десоверенізуватися, зникнути. Інтернет, нанотехнології, транснаціональна економіка, фінанси, обладнання для роботи мігрантів, національні держави згасають.

Крім того, розмивається цінність сім'ї як форми колективної ідентичності. Сім'я у формі шлюбного союзу між чоловіком і жінкою, легалізована державою і скріплена письмово, більше не є обов'язковою. Оформлена сім'я, «штамп в паспорті» обмежують свободу партнерів. Цивільний шлюб – приваблива альтернатива, яка сьогодні має багато прихильників. Шлюб можуть укласти одностатеві партнери. Батьки сильно обмежені в методах виховання дітей; не допускаються спроби насильства над дитиною, примус щодо неї (під загрозою позбавлення батьківських прав). Спостерігається тенденція до пріоритету прав дитини над правами батьків, що спотворює та дискредитує освітній процес. У деяких країнах одностатеві сім'ї мають право усиновлювати дітей [2, с. 31].

Лібералізм ставить під загрозу саму особистість. Відоме вчення Ф. Ніцше про надлюдину є не що інше, як концепція подолання людини. Ліберальна ідея трансгуманізму знайшла своє відображення в дослідженнях генної інженерії, у спробах вирощувати штучні органи людини, у розвитку штучного інтелекту. Людина все більше має ставати сконструйованою штучною істотою. Ми шукаємо способи максимально збільшити тривалість життя.

У сфері економіки ліберальні стратегії призводять до значних диспропорцій. У ліберальній економіці фінансовий сектор відіграє невинувато велику роль, а значення реального сектору применшується. У деяких розвинених країнах більша частина ВВП створюється у сфері послуг, переважно фінансової.

Навмисні та інші ознаки кризи ліберальних принципів та ідей підбивають їх довіру до сучасного світу і сприяють відродженню особливо консервативних підходів. У ряді країн на виборах перемагають консервативні політичні сили. На думку багатьох суспільствознавців, світове співтовариство стоїть на порозі потужних соціально-економічних та політичних перетворень.

Альтернативні рухи – це різноманітні форми масової діяльності, переважно протестного характеру, спрямовані на блокування певних соціальних процесів, політичних рішень чи дій, норм поведінки та способу життя; лобіювання радикальних державних реформ. Ініціаторами та активістами альтернативних рухів є переважно освічене населення. Програмними гаслами альтернативного руху є боротьба із загрозою

ядерної та екологічної катастрофи, виснаженням ґрунтів і ресурсів, падінням суспільної моралі тощо. Альтернативні рухи виступають проти традиційних політичних акторів і керуються ідеалами пацифізму, гуманізму та гармонійного розвитку особистості. На ідеологію альтернативного руху вплинув утопічний соціалізм. Серед теоретиків — І. Ілліч, Й. Губер, А. Горц. Альтернативний рух включає екологічні рухи, антивоєнні рухи, антиглобалістські рухи, феміністичні рухи та інші соціальні ініціативи [3, с. 106].

**Висновки:** Усі сучасні політичні ідеології, відображаючи конфлікти суспільного життя, постійно розвиваються. Ідеології набувають нових історичних форм, запозичують одна в одній ціннісній орієнтації, які краще виконують роль мобілізації, організації певних соціальних верств і спрямування їх соціальної дії. Таким чином лібералізм стає більш «соціалістичним», а соціалізм стає «ліберальним». Консерватизм засвоює цінності лібералізму. Сучасні ідеології ніби відходять від одностороннього погляду на світ, на шлях взаємного проникнення та взаємодоповнення. Однак це не призводить до втрати власної ідентичності. Ідеології також відображають соціальний інтерес і пошук більш реалістичних та ефективних програм соціального розвитку. Конкуренція владних сил, наприклад, конкуренція ідеологій, є елементом владних відносин, це двигун політичного розвитку, одна із заповорок його демократичних тенденцій.

### **Список використаної літератури**

1. Колодій А., Харченко В., Климанська Л., Космина Я. Політологія: Підручник для студентів вищих навчальних закладів. – К.: Ельга-Н, Ніка-Центр, 2007. – 584 с.
2. Желев Ж. Фашизм: тоталитарное государство / Ж. Желев, 2011. - 336 с.
3. Політична думка ХХ – початку ХХІ століть: методологічний і доктринальний підходи: підручник: у 2-х т. / за заг. ред. Н. М. Хоми; [Т. В. Андрущенко, О. В. Бабкіна, В. П. Горбатенко та ін.]. – Львів : «Новий Світ-2000», 2017. – Т. 2. – 535 с.

*Якимчук Анастасія Олегівна,  
студентка ІІ курсу,  
Спеціальності «Соціальне забезпечення»*

*Науковий керівник:  
кандидат юридичних наук, доцент  
Сушицька Н.В.*

### **«Вплив засобів масової інформації на громадську думку в умовах війни»**

В цивілізаційний час впровадження всезагального інформаційного простору сучасні ЗМІ мають колосальний вплив на свідомість і вчинки людини. Вони створюють ілюзію об'єктивної подачі відомостей і тому мають високий ступінь переконливості [1].

Важливим інструментом впливу на громадськість є ЗМІ. Уже давно стало зрозумілим, що лише постійні зв'язки зі ЗМІ можуть забезпечити будь-якій організації бажані результати. На думку фахівців, ми живемо в суспільстві, яким керують засоби масової інформації. Саме тому інформаційне висвітлення, яке може принести певна спеціально організована подія, може бути цікавішим, ніж вона як така [2].

Російсько-українська інформаційна війна стала прикладом того, як російські засоби масової комунікації, урядові та неурядові організації заповнили інформаційний простір в першу чергу серед мешканців своєї країни і також на окупованій території України, де вони поширюють свою ідеологію під назвою «Руський мир». Розповсюджуючи необхідні соціально-політичні концепції серед населення, вони домінують в інформаційному просторі .

Російські ЗМІ використовують інтенсивну багатоканальну пропаганду з метою переконання як російської так і закордонної спільноти в правильності своєї точки зору.

Традиційні медіа такі як телебачення, радіо, газети передбачають пасивне сприйняття інформації, тобто не спираються на інтерактивність.

Таким чином, користувач медіа не може фільтрувати ці відомості, він просто не усвідомлено поглинає ці посилення, що транслюються на центральних каналах. Якщо тривалий час чути одну й ту саму інформацію, то суспільство буде сприймати її за дійсну, отже у такий спосіб, в людей формується громадська думка - певна позиція суспільства, щодо тих чи інших дій, які відбуваються в так званому «соціальному ареалі». Основою дії ЗМІ на потенційного реципієнта є методи психологічного маніпулювання, формування необхідних позицій, які сприятимуть підтримці в даному випадку, державної політики. Враховуючи, що споживачем масової інформації є практично кожна людина, схожі процеси подібним чином можна сформулювати у всього суспільства загалом або у переважної його частини[2].

Сьогоднішня ситуація складається так, що мас медіа практично перестають відтворювати дійсність, а самі створюють образи, які виявляються більш реальними ніж «сама реальність».

Якщо взяти до прикладу статистику довіри українським ЗМІ, я хочу зосередити увагу саме на регіональному розподілі то, найбільша на Заході країни «39,3%» а найменша довіра на Сході – «10%» [4].

З цього можна зробити висновок що, всеросійська пропаганда все ж таки подіяла на окрему частину українського населення, похитнувши довіру до вітчизняних медіа.

Говорячи про українські ЗМІ, можна виділити основні їхні функції: надання лише неупередженої інформації, що спирається на факти з достовірних джерел; сприяння національно-патріотичному піднесенню громадян; «право гласності», тобто право знати що реально відбувається в країні; і найголовнішою на мою думку функцією в умовах війни це поширення контрпропаганди головною метою якої є запобігти спробам розхитування суспільно-політичної ситуації у східних регіонах України, тобто «боротьба за свідомість людей» що є прямим захистом громадської думки від маніпуляцій з боку країни-агресора [4].

Сьогодні, передусім, наші громадяни повинні знати і розуміти, що реально відбувається у світі. У світі, де справа свободи поставлена на карту, де пропаганда «проросійських патріотів» є найпотужнішою зброєю в цій боротьбі.

Отже, засоби масової інформації слугують основним джерелом інформації для суспільства і суттєво впливають на формування громадської думки. При донесенні до громадськості будь-якого матеріалу, в даній ситуації про воєнні події, які відбуваються в країнах, можемо спостерігати як пропагандистські ЗМІ висвітлюють лише негатив, зумисно зосереджуються на «роздмухуванні» міжетнічного конфлікту, і забувають про принцип об'єктивності у поданні інформації. Завдяки новітнім технічним засобам комунікації сьогодні можна охопити пропагандою мільйони людей одночасно, саме цим і користуються російські ЗМІ, але не будемо забувати що українські ЗМІ створюють значну опору і все ж таки намагаються запобігти спробам розхитування суспільно-політичної ситуації в Україні та окремих тимчасово окупованих територіях.

### **Список використаної літератури**

1. Діка Ольга. Інформаційна війна. Сучасні тенденції веб-комунікації. URL: <http://webstyletalk.net/node/97>.
2. Сухицька Н.В. Теорія і практика зв'язків з громадськістю: Навч. посібн.– К., НПУ імені М.П. Драгоманова, 2018. - 383 с.
3. Кондратюк М.О. Інформаційна війна та роль мас-медіа в міжнародних конфліктах. Вісник Харківської державної академії культури. 2013. Вип. 41. С. 108–113. URL: [http://nbuv.gov.ua/UJRN/hak\\_2013\\_41\\_15](http://nbuv.gov.ua/UJRN/hak_2013_41_15) (дата звернення: 03.07.2020).

4. Соціологи розповіли про ставлення українців до ЗМІ. Слово і діло. URL: <https://www.slovoidilo.ua/2017/09/22/novyna/suspilstvo/socziolohy-rozpovilypro-stavlennya-ukrayincziv-zmi>.

5. Жарков Я. Інформаційно-психологічна боротьба у війсьній сфері: навч. посіб. Київ: ВПЦ «Київський університет», 2014. 390 с.

6. Почепцов Г.Г. «Сучасні інформаційні війни», 2015.273 с.

*Ярошенко Анна Володимирівна,  
студентка II курсу,  
Спеціальності «Соціальне забезпечення»*

*Науковий керівник:  
доктор філософських наук, професор  
Тополь О.В.*

### **«Психодинамічна модель соціальної допомоги»**

Однією з класичних психологічних теорій в соціальній допомозі є психодинамічна модель. Її основою є психоаналітична теорія австрійського психолога, психіатра Зігмунда Фрейда в розумінні і поясненні природи, суті внутрішніх конфліктів людини, її поведінки і взаємодії із зовнішнім середовищем. Ця модель використовувалася як метод дослідження психіки і як метод лікування психічно хворих. Психоаналітики основну увагу зосереджували на підсвідомих процесах, джерелом яких є здобутий у ранньому дитинстві психічний досвід особистості. На прикладах аналізу сновидінь, буденного життя, вільних асоціацій і фантазій пацієнтів З. Фрейд доводив, що людина не є раціональною істотою, яка свідомо керує своїми поведінкою, вчинками, значну роль у її житті відіграють несвідомі і підсвідомі мотиви, сексуальні інстинкти, вроджена агресивність.

Відповідно до запропонованої З.Фрейдом структурної концепції психічної діяльності, людина є складною енергетичною системою, сповненою багатьма різноспрямованими пориваннями, інстинктами, спрямованими у певному напрямі енергетичними зарядами. Розбалансованість цих сил виводить людину із психічної рівноваги. Водночас людина володіє потужним потенціалом приборкання, урівноваження цих сил, гармонізації психічного життя.

Психіка людини як складної енергетичної системи охоплює три функціонально різні компоненти (інстанції). Кожній із них властиве певне енергетичне навантаження, наслідком чого є їх різні цілі, що породжує конфлікт між ними.

За Фрейдом, особистість складається з трьох основних систем: «ід» (біологічна складова), «его»(психологічна складова) і «суперего» (соціальна складова). «Ід» – резервуар психічної енергії для двох інших систем, для всього різноманіття особистісних дій [1, с.198].

*Воно (Id)*, або несвідоме, – вмістилище інстинктивних потягів і сил, переважно сексуальних та агресивних. Воно керується принципом задоволення і спрямоване на негайне задоволення всіх потреб, у тому числі й несумісних між собою. Прикладом конфлікту всередині Воно можуть бути несумісність одночасних потягів до життя і смерті, потреба оволодіти об'єктом і страх наблизитися до нього.

*Я (Ego)* – найбільш свідома, зріла сила, яка відповідає за пристосованість людини до зовнішньої і внутрішньої реальності, гармонізує взаємодію в її психіці між ірраціональними прагненнями Воно і зовнішнім світом, тобто забезпечує узгодження і розв'язання конфліктів між вимогами Воно і Над-Я, а також конфліктів усередині кожної з цих трьох психічних інстанцій. Діє за принципом реальності.

*Над-Я (Супер-Его)* – набуті моральні норми, моральна самоцензура, своєрідний агент соціуму у внутрішньому світі особистості. Діє за принципом підкорення обов'язку, в

т. ч. шляхом самопокарання за «погані» думки і вчинки. Внутрішній конфлікт у Над-Я може ґрунтуватися на засвоєних несумісних моральних цінностях, правилах (конфлікт між цінностями свободи і підкорення авторитету).

Ці структурні інстанції формуються упродовж дитинства шляхом розгалуження та закріплення *лібідо* – енергії сексуальних інстинктів, основної енергії життя. Від їхньої розвиненості залежить гармонійність внутрішнього життя людини, її здатність до соціальної адаптації.

Послідовники З. Фрейда, виходячи з психоаналітичних позицій, розширили її розуміння. Так, якщо для З. Фрейда, особистість дорослої людини повністю детермінована взаємодіями, які мали місце в перші роки її життя, Е. Еріксон наполягає на тому, що розвитку людини немає меж – він відбувається протягом усього життєвого циклу [2, с.188].

Використання психодинамічної моделі в роботі з клієнтами полягає в урахуванні типових несвідомих механізмів, що обумовлюють їхні вікові або поведінкові особливості. Наприклад, таке поведінкове відхилення, як алкоголізм, психодинамічна модель пояснює надмірним обмеженням або надмірною свободою в дитинстві, що породжує надмірні неусвідомлені потреби, які, будучи нереалізованими, витісняються у підсвідомість, викликають тривогу і напругу. За таких умов алкоголь у дорослому житті може стати засобом зняття напруги, появи хибного відчуття сили і величі. Витверезіння знову повертає людину до почуття невпевненості стурбованості і підштовхує людину до вживання алкоголю.

Отже, психодинамічна модель соціальної допомоги – теорія, яка фокусується на внутрішньому житті індивіда і послуговується психічним детермінізмом (принципом, згідно з яким дії та поведінка людини породжуються її мисленням, а не впливами міжособистісних відносин або навколишньої ситуації).

Сучасний психоаналіз є розвинутим і розгалуженим напрямом психології та розвивається за такими напрямами:

- 1) еґо-психологія – Я є центром психічної структури особистості;
- 2) психологія об'єктних стосунків – концентрується на стосунках індивіда з об'єктами у ранньому віці й наслідках їхньої втрати;
- 3) психологія самості (Я-психологія) – зосереджується на причинах і методах лікування ранніх травм Еґо, поєднуючи психоаналіз із гуманістичною і екзистенційною психологією;
- 4) структурний психоаналіз – дослідження семантики несвідомого.

В Україні його впроваджують психоаналітичні асоціації Києва, Харкова, Львова, Одеси, які займаються вивченням і поширенням ідей психоаналізу, практики консультування, корекції та соціальної допомоги. Поширення психоаналітичного підходу в Україні залежить насамперед від кваліфікації фахівців соціальної сфери, що має відповідати прийнятим у світі стандартам, які, зокрема, передбачають набуття спеціалістами власного психоаналітичного досвіду.

### Список використаної літератури

1. Тополь О.В. Концепції старості у класичних теоріях особистості психодинамічного напрямку / О.В. Тополь // Вища освіта України : теоретичний та науково-методичний часопис/ Ін-т вищої освіти АПН України. – К. : Педагогічна преса. – 2008. – № 4 (додаток 1). Тематичний випуск «Безперервна освіта в Україні: реалії та перспективи». – С. 197-201.

2. Тополь О.В. Теорії соціально-психологічного розвитку особистості у пізній зрілості в контексті соціальної роботи / О.В. Тополь // Гілея (науковий вісник): зб. наук. пр. / гол. ред. В.М. Вашкевич. – К. : ВІР УАН, 2009. – Вип. 28. – С. 188-195.



***ФАКУЛЬТЕТ СПЕЦІАЛЬНОЇ ТА  
ІНКЛЮЗИВНОЇ ОСВІТИ***



*Агапова Карина Олегівна,  
студентка III курсу,  
Спеціальності «016.02 Спеціальна освіта. Олігофренопедагогіка»*

*Науковий керівник:  
кандидат педагогічних наук, старший викладач  
Бондар Наталія Василівна*

### **«Особливості виховання учнів з інтелектуальними порушеннями в сім'ї»**

На сучасному етапі розвитку спеціальної освіти, є достатньо актуальним питання виховання дитини з інтелектуальними порушеннями в сім'ї. За останні роки, зважаючи на впровадження інклюзивного навчання, що передбачає залучення батьків, як активних учасників навчально-виховного процесу, в теорії та практиці педагогічної науки виникла необхідність активного вивчення сім'ї, яка виховує дитину з інтелектуальними порушеннями. Виховання дитини у сім'ї є провідною ланкою її всебічного розвитку, а саме батьки зобов'язані дбати про психофізичний, пізнавальний та емоційно-вольовий розвиток дитини.

В практиці та теорії корекційного виховання є низка досліджень вчених (В.М.Синьов, О.П.Хохліна, А.І. Максаков, А.Р. Маллер, В.В. Воронкова, І.Г. Єременко, С.Д. Забрамна та інші), які звертали увагу на склад сімей, особливості та напрямки виховання дітей з інтелектуальними порушеннями в сім'ї. Сучасні корекційні педагоги вивчають цю проблему різними напрямками: психологічні особливості розвитку дітей, їх врахування у процесі сімейного виховання (С.Д. Забрамна, С.Я. Рубінштейн, В.М. Синьов, М.П. Матвєєва, О.П. Хохліна та ін.); особливості фізичного, інтелектуального, морального, національного виховання дітей з порушеннями інтелектуального розвитку у сім'ї (Е.М. Мастюкова, А.Г. Москвіна, Н.В. Кузьміна-Сиромятнікова); взаємодія школи та сім'ї у вихованні дітей з інтелектуальними порушеннями (В.В. Воронкова, Г.М. Дульнев, І.Г. Єременко, І.І. Говор, А.І. Раку); підготовка вчителів-дефектологів до роботи з батьками дітей з інтелектуальними порушеннями (С.П. Миронова) та ін.

Сім'я дитини з інтелектуальними порушеннями є її першим соціалізуючим інститутом, робить суттєвий вплив на весь устрій її життя, веде до його перебудови і покладає на батьків нові, додаткові обов'язки. Від того, наскільки послідовно і правильно вони виконуються, залежить практичне розв'язання проблеми ранньої корекції порушень психофізичного розвитку дитини, а також попередження виникнення багатьох вторинних психофізіологічних відхилень від нормотипового розвитку. Тому психологічна зрілість батьків, їхні ідеали, досвід соціального спілкування найчастіше мають вирішальне значення в розвитку дитини [3].

Виховання дітей з інтелектуальними порушеннями у сім'ї залежить від складу сім'ї, від побуту. В сім'ї діти отримують розумове, моральне, фізичне, трудове, екологічне виховання. Коли дитина знаходиться в спеціалізованих закладах (спеціальні дитячі будинки, садки, школи), то з ними проводиться необхідна педагогічна робота, яка спрямована на розвиток її особистості. Розробляється система занять, щодо підготовки дитини з інтелектуальними порушеннями до шкільного навчання. Але, якщо існує сім'я, то батьки відповідають за дитину, її дошкільне і шкільне навчання. Важливо, щоб допомога з боку батьків була розумною і мала корекційну спрямованість. Повинна бути єдність у використанні засобів виховного впливу. Виховання дитини з інтелектуальними порушеннями у сім'ї несе за собою низку параметрів: визначення оптимальних ставлень до дитини, батьків та інших членів сім'ї; регулювання процесу формування взаємин дитини з іншими членами сім'ї та іншими людьми; спеціальна організація життя, поведінки, пізнавальної і трудової діяльності дитини; організація систематичного навчання дітей, спрямованого на корекцію виявленого порушення; допомога батьків дитячому садку, школі щодо успішного розв'язання поставлених задач [4].

Батьків дітей з інтелектуальними порушеннями необхідно навчити краще розуміти внутрішній стан дітей та стати компетентними захисниками їхніх прав та інтересів; оцінити потреби та забезпечити надання освітніх, соціальних та інших послуг сім'ям дітей з інтелектуальними порушеннями; забезпечити інформаційною підтримкою для задоволення їхнього професійного зростання у відстоюванні прав і інтересів дітей з інтелектуальними порушеннями; спонукати до розвитку активної громадянської позиції, сприяти створенню батьківських організацій.

Основними умовами правильного сімейного виховання дітей з інтелектуальними порушеннями має бути попередження інтелектуального порушення в дитини. Попередити порушення розвитку дитини означає не лише вказати причини його виникнення, але й усунути усі негативні фактори, які його породжують. Це, перш за все, різноманітні порушення нормального способу життя. Патологічний вплив на дитину роблять різноманітні епідемічні захворювання, фізичне і нервово перевантаження, вживання навіть в малих дозах наркотиків і ліків.

Вчасне виявлення у дитини порушення інтелектуального розвитку. Встановити, що дитина має інтелектуальні порушення можна лише при систематичному спостереженні батьків і лікарів. Об'єктом уваги повинні бути усі стани і реакції дитини на зовнішній подразник. Батьки повинні слідкувати за тим як дитина тримає голівку, як дивиться і куди спрямований її погляд, як слухає, протягує і піднімає руки, бере і утримує предмети, як реагує на появу матері.

Батьки мають бути обізнані про природу наявного порушення і особливості розвитку дитини. Для цього корекційний педагог повинен разом з батьками вивчати дитину, постійно консультувати батьків, надавати спеціальну літературу, щоб батьки могли систематично поповнювати свої знання, щодо правильного розвитку дитини.

Однією із умов сімейного виховання є наявність відповідної популярної літератури з корекційної педагогіки, яка б допомагала при вихованні дитини данної категорії.

Систематичне спостереження за розвитком дитини (батьки, корекційний педагог, психолог, лікар), розроблення спеціальної програми виховання дитини в сім'ї, організація спеціального виховання дитини, індивідуальні програми виховання і ранньої корекційної роботи з дитиною [1].

Отже, правильно організована виховна робота з дитиною з інтелектуальними порушеннями в сім'ї, дає можливість дітям досягти відповідного рівня психологічної, практичної та соціальної підготовки, який допомагає їм вільно адаптуватись до умов суспільства.

#### **Список використаної літератури**

1. Єременко І. Г. Олігофренопедагогика – К.: Освіта, 1985. – 304 с.
2. Гогін М.Г. Сімейне виховання глибоко розумово відсталих дітей // Дефектологія. - 1973. - № 6.
3. Миронова С.П. Корекційна психопедагогіка. Олігофренопедагогіка. Підручник. Кам'янець-Подільський: Кам'янець-Подільський національний університет імені Івана Огієнка, 2015. 312 с.
4. Синьов В. М. Психологія розумово відсталої дитини: підручник / В. М. Синьов, М.П.Матвєєва, О. П. Хохліна. – К.: Знання, 2008. – 359 с.

*Адаменко Анна Олександрівна,  
студентка III курсу,  
Спеціальності «016.05 Спеціальна освіта. Тифлопедагогіка»*

*Науковий керівник:  
кандидат біологічних наук, доцент*

**«Зміст образотворчого і декоративно-прикладного мистецтва у вихованні дошкільників зі зниженим зором»**

Творчість є обов'язковою складовою розвитку та продуктивної взаємодії із суспільством, довкіллям. Вміння нестандартно підходити до ситуації, створювати оригінальний продукт, розуміти мистецтво є результатом виховання змалку. Дошкільна освіта є важливою нішою у вихованні різнобічно розвиненої особистості. Організований вплив на дитину, спрямування діяльності відповідно до очікуваних результатів – тільки це має позитивний вплив під час виховання індивідуальності.

Реалізація освітніх можливостей дітей з порушеннями зору відбувається на основі Конвенції про права осіб з інвалідністю. Згідно даного документу держава має забезпечити інклюзивну освіту, а саме надати можливість всім дітям відвідувати загальноосвітні навчальні заклади [1]. На сьогодні, дошкільна освіта в Україні здійснюється відповідно до Базового компоненту дошкільної освіти, що є Державним стандартом дошкільної освіти в Україні (12.01.2021 р.). Затверджений базовий компонент відповідає міжнародному стандарту. Задля забезпечення результативності виховання вплив здійснюється за такими напрямками: особистість дитини; дитина в сенсорно-пізнавальному просторі; дитина в природному довкіллі; гра дитини; дитина в соціумі; мовлення дитини; дитина у світі мистецтва [2].

Особливістю забезпечення освіти в дошкільних закладах є те, що педагог працює на результат – певні компетентності. Згідно чинного законодавства, дошкільна освіта передбачає формування інваріантної та варіативної частини компетентностей. Образотворче та декоративно-прикладне мистецтво є складовою інваріантної частини мистецько-творчої компетентності, що проявляється в художньо-продуктивній діяльності[2]. Компетентності, що формуються у дитини дошкільного віку за освітнім напрямком «Дитина у світі мистецтва» мають продовження у початковій освіті через мистецьку освітню галузь.

Мистецько-творча компетентність – це здатність дитини практично реалізовувати свій художньо-творчий потенціал для отримання бажаного результату творчої діяльності на основі розвинених емоцій та почуттів до видів мистецтва, елементарно застосовувати мистецькі навички в життєвих ситуаціях під час освітньої та самостійної діяльності [2].

Результатом отриманих навичок є бажання дитини знайомитися з новими творами мистецтва, цінувати те мистецтво, яке їй доступне та відоме, здійснювати художньо – продуктивну діяльність, застосовувати знання з мистецтва у повсякденному житті, розвиток емоційно-чуттєвого сприйняття, забезпечення умов для самовираження, розвиток дрібної моторики. Окрім того, в дітей з порушеннями зору, мистецтво є коригуючим фактором сприйняття довкілля, оскільки заняття з образотворчої діяльності сприяють розвитку перцептивних відчуттів, просторового орієнтування (більше-менше, далі-ближче), уточнення вербалізованих понять шляхом їх відтворення, має терапевтичний ефект (арттерапія).

Пріоритетними видами художньо-продуктивної діяльності є малювання, ліплення та аплікація. Відповідно до освітньої програми, яка є продовженням Базового компоненту Державного стандарту дошкільної освіти, зазначені види мистецтва набувають форми занять різних видів; гурткової (секційна, студійна) роботи; індивідуальної роботи навчально-пізнавального спрямування у повсякденні; елементарні досліди, пошукові ситуації у повсякденному бутті та ін. На перший погляд може здаватися, що заняття потребують значних змін педагога, що відрізнятиме їх від занять для дітей з нормою по зору, але насправді відтворююча діяльність не потребує значних реформ, вона доступна для дітей з порушеннями зору лише при попередній підготовці педагога. Наприклад, при детальному перегляді наочного матеріалу, педагогу достатньо звернути увагу на відповідність матеріалу, зменшити кількість не важливих деталей, підготувати точний

вербалізований опис предметів які розглядаються та діяльності, яка проводиться, звернути увагу на те, щоб предмет чи твір був зрозумілим для дітей і доступний для сприйняття. Такі дії матимуть позитивний вплив і на дітей в нормі, тому можуть розглядатися як обов'язкові для вихователя як інклюзивних груп, так і звичайних.

Живопис і графіка (складові малювання), як види образотворчого мистецтва, характеризуються тим, що створені ними образи носять візуальний, просторовий характер, передані на двовимірній поверхні і сприймаються безпосередньо, шляхом зорових відчуттів. Для дітей дошкільного віку з порушеннями зору багатоплановість, багатофігурність композиції, складність сюжету живописних творів є важкими для сприймання. Доступнішими є графічні роботи, оскільки вони характеризуються простотою та лаконічністю. [3] Також ефективним буде застосування різних нетрадиційних технік малювання, що активізує зацікавлення дітей, буде сприяти розвитку фантазії, розширенню знань по можливості використання предметів побуту; різних видів аплікації та декоративно-прикладної творчості.

Інтегрована мистецька діяльність передбачається шляхом проведення таких форм освітньої взаємодії як мистецькі або художньо-педагогічні спілкування, у яких є домінуючий вид роботи. Такі заняття будуть корисними як і для дітей з порушеннями зору, так і для дітей з нормою по зору, оскільки освітній вплив відбувається на різні аналізатори та педагог може вибрати провідну діяльність, яка буде найбільш доступною для окремого вихованця. Наприклад, мистецька бесіда про ліс з показом плоских або об'ємних зображень, круглої скульптури, прослуховування «звуків лісу», відтворення на папері або в пластичному матеріалі лісових звірів.

Відповідно до Базового компоненту дошкільної освіти, розвитку мистецько-творчої компетентності педагог досягає наступними засобами: естетика побуту, твори мистецтва і природа. Але тільки попередній вплив цілеспрямованих занять з образотворчої та декоративно-прикладної діяльності забезпечить результативність зазначених понять, оскільки естетичне сприймання відбувається тільки на основі життєвого досвіду. Зміст таких занять є достатньо розширеним для дітей з порушеннями зору і має можливість використовуватися в умовах інклюзивного навчання.

### Список використаної літератури

1. Конвенція про права осіб з інвалідністю  
URL: [https://zakon.rada.gov.ua/laws/show/995\\_g71#Text](https://zakon.rada.gov.ua/laws/show/995_g71#Text)
2. Методичні рекомендації до оновленого Базового компонента дошкільної освіти  
URL:  
<https://mon.gov.ua/storage/app/uploads/public/605/0be/86b/6050be86b4f68482865820.pdf>
3. Вавіна Л. С., Гудим І. М., Кондратенко С.В., Довгопола К. С., Нафікова Л. А. Особливості розвитку дітей дошкільного віку з порушеннями зору. Частина I. Науково-методичний посібник. Київ: Педагогічна думка, 2012  
URL: [https://drive.google.com/file/d/19djTDC\\_lu-aNRw0XlghFP1rSTLsDVGVI/view](https://drive.google.com/file/d/19djTDC_lu-aNRw0XlghFP1rSTLsDVGVI/view)

*Безуса Ірина Анатоліївна,  
студентка IV курсу,  
Спеціальності «016.03 Спеціальна освіта. Ортопедагогіка»*

*Науковий керівник:  
кандидат педагогічних наук, доцент  
Піонківська Галина Станіславівна*

**«Застосування анімалотерапії у роботі з дітьми з порушеннями функцій опорно-рухового апарата»**

На сучасному етапі у міжнародній психокорекційній педагогіці розглядають коло актуальних проблем, які присвячені вивченню особливостей емоційного розвитку дітей з порушенням функцій опорно-рухового апарата. Вивченням цієї актуальної проблеми займалися: А. Альошина, І. Анцупова, А. Заплатинська, Т. Ілляшенко, В. Іпатова, О. Крижко, І. Левченко, І. Мамайчук, М. Рождественська, О. Романенко, Л. Ханзерук, Г. Хворова, А. Шевцов та ін. Незважаючи на доробки вчених, які займалися цією проблемою залишається досить багато ділянок, на які необхідно спрямувати увагу як науковців так і практиків.

Особистість дитини з дефіцитарним типом дизонтогенезу, потребує врахування внутрішніх процесів психічного розвитку. Особливої вагомості це набуває у підлітковому віці, який правомірно вважається своєрідним підсумком попередніх стадій розвитку самосвідомості. В межах емоційно-ціннісної складової самосвідомості особистості дитини інтенсивно розвиваються власна незалежна система еталонів самоствалення, самооцінювання, самоцінності, проте, складний комплекс психогенних факторів породжують психологічну напругу, незадоволеність собою, соціально — психологічну дезадаптацію, що складає негативну основу для формування позитивного емоційно — ціннісного компонента самосвідомості дитини з порушеннями функцій опорно-рухового апарата.

Для забезпечення ефективних методів та засобів зміцнення психологічного здоров'я та емоційної стабільності вихованців дошкільних закладів чільне місце займають сучасні здоров'язберігаючі технології, що включають ігротерапію, казкотерапію, лялькотерапію, піскотерапію, музикотерапію, арттерапію, анімалотерапію та ін.

Досить важливим є використання анімалотерапії (зоотерапія, пет-терапія), що використовується як сучасний ефективний метод психотерапевтичної та психокорекційної роботи з дітьми з порушенням функцій опорно-рухового апарата і потребує використання засобів взаємодії людини і тварини. Цей вид психотерапевтичної роботи у взаємозв'язку із різними науковими галузями такими як: психотерапія, психологія, психофізіологія, медицина забезпечить ефективний розвиток дітей з порушенням функцій опорно-рухового апарата. Все це забезпечить ефективний вплив на розвиток особистості як корекційного, і розвиваючого характеру, при цьому вдосконалив особистість дитини різних вікових категорій і допоможе досягнути ефективної мети розвитку цієї категорії дітей. Також необхідно в процесі розвитку дітей враховувати використання медико-психологічної та соціально-психологічної роботи.

На сучасному етапі в Україні є науковці, які використовують цей метод, а також ними розроблені спеціальні програми, які передбачають використання тварин для ефективного розвитку дітей з порушеннями функцій опорно-рухового апарата. На превеликий жаль в Україні анімалотерапію застосовують лише в окремих реабілітаційних центрах, що зумовлено дороговартісністю методикою.

У Неврологічній клініці доктора Ярослава Криштофовича використовується досвід іпотерапії, що сприяє позитивному розвитку в дитячій нейрореабілітології.

В іпотерапії та каністерапії цей досвід використовується в реабілітаційному центрі «Spirit».

Таким чином, використання анімалотерапії за участю тварин є цілеспрямованим втручанням, при якому тварина є повноправним учасником лікувального процесу і від нього залежить позитивний розвиток дитини з порушеннями функцій опорно-рухового апарата. Але, це передбачається при умові спеціально підготовлених тварин, а також кваліфікованого персоналу. Дана проблема не розроблена повністю на сучасному етапі і потребує подальшого удосконалення.

#### Список використаної літератури

1. Альошина, А. (2015). Концептуальні основи профілактики й корекції функціональних порушень опорно-рухового апарату в дітей та молоді. *Молодіжний науковий вісник Східноєвропейського національного університету імені Лесі Українки*, (18), 96-102.
2. Анцупова И.И. Анималотерапия - Москва, "Вокруг света": журнал "Вокруг света" N12 (2795) декабрь, 2006.
3. 1. Заплатинська, А. Б. (2016). Технологія сенсорної інтеграції у корекційному вихованні дошкільників із дитячим церебральним паралічем.
4. Непомнящих, Т. А. (2016). Анималотерапия как вид медико-социальной реабилитации лиц с ограниченными возможностями. *Состояние здоровья: медицинские, социальные и психолого-педагогические аспекты/Отв. ред. СТ Кохан. Чита: Забайкальский государственный университет*, 784-792.
5. Решетникова Е.В., Туринцева Е.А. Природо-ресурсные технологии в социальной реабилитации. – Иркутск: Изд-во «Оттиск», 2014, 87 с.
6. Семенова К.А. О возможных путях компенсации нарушенных двигательных, речевых и психических функций у детей, страдающих ДЦП // Седьмая научная сессия по дефектологии. – М.: Изд-во Московского муниципального университета, 1995. – С. 6-25.
7. Чуприков, А. П., & Домбровська, О. В. (2017). Дельфінотерапія як допоміжний метод реабілітації дітей з відхиленнями у психоневрологічному розвитку. *Фітотерапія*, (3), 67-72.
8. Шевцов, А. Г.; Хворова, Г. М. Сучасні міждисциплінарні підходи до етапної комплексної реабілітації дітей із церебральним паралічем. 2013.

*Белонівська-Сидор Анастасія Станіславівна,  
студентка II курс, магістр,  
Спеціальності « 016.01 Спеціальна освіта. Логопедія»*

*Науковий керівник:  
кандидат педагогічних наук, доцент  
Базима Наталія Валентинівна*

### **«Особливості формування міжособистісної комунікації у молодших школярів з розладами аутистичного спектра»**

Важливість вивчення проблеми комунікативного розвитку у дітей з розладами аутистичного спектра (далі – РАС) в Україні підтверджується багаточисельними дослідженнями практиків та публікаціями науковців, які засвідчують труднощі комунікативно-мовленнєвого розвитку таких дітей. Прояви мовленнєвих порушень при РАС відрізняються за характером та динамікою, і у більшості випадків відображають специфіку РАС, а саме: несформованість комунікативної поведінки [1, 3-7]. Незалежно від терміну появи мовлення і рівня його розвитку, дитина з РАС не завжди здатна використовувати мовлення як засіб спілкування у повному обсязі.

Безумовно, підвищення рівня комунікативного розвитку та міжособистісної комунікації у дітей з РАС має відбуватися за умов цілеспрямованої, спеціально організованої, систематичної та послідовної корекційно-розвивальної роботи в умовах закладу освіти та у колі сім'ї. Теоретичний аналіз науково-методичних джерел [1; 3-7] та результати нашого експериментального дослідження засвідчили, що розвиток комунікативних навичок дітей з РАС знаходиться переважно на достатньому рівні, тоді як розвиток міжособистісної комунікації – на низькому рівні. Перехідний період від садочку до школи і у нормотипових дітей викликає стресові ситуації, отже, у молодших школярів з РАС, для яких будь-який подразник (світло, шум, аромат, нове оточення, зміна режиму і

т.ін.) вже викликає сильне збудження та стресову ситуацію, прихід до школи може зумовити загострення комунікативних особливостей.

Так як комунікативний розвиток у дітей з РАС молодшого шкільного віку може мати надзвичайно різноманітні рівні розвитку (від майже повної відсутності комунікативних навичок до наближеної до нормотипової стратегії спілкування), ми ставили за мету дослідити стан розвитку міжособистісної комунікації в учнів перших класів та підібрати методику формування міжособистісної комунікації у дітей даної категорії задля вивчення динаміки зростання стану міжособистісної комунікації.

Для проведення дослідження міжособистісної комунікації ми опиралися на методику Базими Н.В. «Опитувальний лист дослідження комунікативних навичок» [6], адаптувавши матеріали відповідно до нашої мети. Для формування міжособистісної комунікації було використано матеріали Комунікативного тренінгу дітей з мовленнєвими порушеннями Мартиненко І.В. [2] та Методику формування мовленнєвої активності у дітей з аутизмом Базими Н.В [1, 6].

Експериментальними базами дослідження виступили Київська гімназія № 154 (констатувальний етап експерименту, лютий-березень 2021 року) та спеціальна школа № 7 міста Києва (колишня назва - спеціальна школа-інтернат I-II ступенів № 7 міста Києва) (констатувальний (лютий-березень 2021 року) та формувальний етапи експерименту (вересень-жовтень 2021 року)). Констатувальним експериментом було охоплено 18 учнів перших класів: 9 дітей з РАС та 9 дітей з нормотиповим розвитком. У формувальному експерименті взяло участь 9 дітей молодшого шкільного віку з РАС: до контрольної групи увійшло 4 дітей, до експериментальної – 5 дітей.

Критеріями міжособистісної комунікації виступили: мотиваційний; когнітивний, змістовий та комунікативний, кожен з яких мав свої показники. Відповідно до якості виконання завдань і оцінки за розробленими критеріями було виділено чотири рівні сформованості компонентів мовленнєвої активності учнів перших класів з розладами аутистичного спектра: високий, достатній, середній та низький. Ми взяли за основу рівні розроблені Шеремет М.К. та Базимою Н.В. [1, 6].

Головною метою констатувального етапу дослідження стало визначення рівня міжособистісної комунікації учнів перших класів, що здійснювалося у три етапи: 1-й етап – організаційно-підготовчий, який передбачав вивчення документації педагогів, логопедів, психолога закладу освіти та анамнестичних даних з медичних карток дітей (за згодою батьків), а також спостереження за поведінкою дітей; 2-й етап – експериментальний, мета якого – дослідження міжособистісної комунікації учнів перших класів з РАС; 3-й етап – узагальнення отриманих емпіричних даних, підведення підсумків на основі кількісного та якісного аналізу отриманих результатів. Підсумовуючи одержані результати у дітей з нормотиповим розвитком, виявлено, що сформованість комунікативної поведінки знаходиться на високому рівні (100%), тоді як у дітей з РАС на достатньому рівні – 44,4 %, середньому рівні – 22,2 % та низькому рівні – 33,3 %; а безпосередньо стан міжособистісної комунікації у дітей з нормотиповим розвитком розподілився таким чином: високий рівень – 33,3 % та достатній рівень – 66,7 %, тоді як у дітей з РАС високого рівня виявлено не було, достатній рівень склав 33,3 %, середній – 22,2 %, низький – 44,4 %.

Проведення формувального експерименту складалося з декількох етапів: повторна перевірка рівня сформованості комунікативних навичок та міжособистісної комунікації; апробація методики формування міжособистісної комунікації у дітей з аутистичними порушеннями молодшого шкільного віку; виявлення динаміки зростання стану міжособистісної комунікації у дітей молодшого шкільного віку з РАС експериментальної групи. Зупинимось детальніше на результатах: комунікативна поведінка у дітей ЕГ виявилася сформованою на достатньому рівні у 60 % (3 учні) та у 40 % (2 учні) – на середньому рівні, високого та низького рівнів виявлено не було; діти КГ показали такий результат: 25 % – достатній (1 учень), 25 % – середній (1 учень), 50 % – низький (2 учні)

рівень. Дослідження стану міжособистісної комунікації продемонструвало: серед дітей ЕГ 20 % (1 учень) – високий, 40 % (2 учні) – достатній, 40 % (2 учні) – середній рівень; серед дітей КГ 25 % – достатній (1 учень), 25 % – середній (1 учень), 50 % – низький (2 учні) рівень.

Таким чином, результати формувального експерименту довели, що, діти молодшого шкільного віку з РАС, що ввійшли до ЕГ досягли вищих показників сформованості міжособистісної комунікації, що дає підставу стверджувати доцільність та результативність застосування у процесі корекційно-розвивальної роботи даної методики.

### **Список використаної літератури**

1. Базима Н. В. Розвиток мовлення дітей з аутизмом. Харків: «Кенгуру», 2018. 144 с.
2. Мартиненко І.В. Комунікативний тренінг для дошкільників з порушеннями мовлення: навч.-метод.посіб. Харків: «Кенгуру», 2018. 120 с.
3. Островська К.О. Аутизм: проблеми психологічної допомоги: навчальний посібник . Львів : Видавничий центр ЛНУ імені Івана Франка, 2006. 110 с.
4. Скрипник Т.В. Феноменологія аутизму: монографія. Київ:Фенікс, 2010. 320 с.
5. Тарасун В.В. Аутологія : монографія .Київ : Леся, 2014. 579 с.
6. Шеремет М.К., Базима Н.В.. Розвиток мовленнєвої активності дітей з аутистичними порушеннями старшого дошкільного віку: навч.-метод.посіб. Київ: ДДА. 2017. 192 с.
7. Шульженко Д.І. Основи психологічної корекції аутистичних порушень у дітей. Київ: Слово, 2009. 381 с.

***Виборнова Єлизавета Андріївна,  
студент II курсу, магістр  
Спеціальності «053 Психологія (спеціальна, клінічна)»***

***Науковий керівник:  
кандидат психологічних наук, професор  
Огороднійчук Зоя Василівна***

### **«Емоційний інтелект та його зв'язок з невротичними станами у підлітковому віці»**

Загально відомо, що емоції у житті та діяльності людини виконують функції, які допомагають безпечно інтегруватись у навколишнє середовище та комунікувати з іншими людьми, будувати міцні стосунки.

Емоційний розвиток людини відіграє ключову роль у становленні її особистості і формуванні певних патернів поведінки, оскільки емоції являються своєрідною реакцією на подразники зовнішнього та внутрішнього характеру. Вони регулюють нашу поведінку, адже саме завдяки емоціям людина надає оточенню певної оцінки.

Єдність інтелекту та емоційного стану вивчали відомі вітчизняні вчені: Л. С. Виготський, С. Л. Рубінштейн, П. М. Якобсен, О. М. Леонтьев. Саме вони дійшли висновку про існування динамічної смислової системи, яка становить собою єдність афективних та інтелектуальних процесів.

Особливо чутливою емоційна сфера людини є в період підліткового віку, оскільки одним з психологічних новоутворень у підлітків є формування «Я-концепції» та почуття дорослості, на що емоційна сфера має неабиякий сильний вплив, так як вона регулює поведінку дитини та її ставлення до оточуючих і самої себе. Серед емоційних станів розрізняють настрої, афекти, пристрасті, стреси, фрустрацію, тривожність та ін. [1]



Емоційний інтелект – здатність сприймати і розуміти емоційні прояви особистості, керувати емоціями на основі інтелектуальних процесів. З рівнем емоційного інтелекту тісно пов'язані такі прояви: емпатія, тривожність, афекти, стреси та фрустрація. [2, 62]

Для вивчення цих проявів нами були використані такі методики:

- Методика вивчення емпатії, розроблена А. Мехрабіяном та М. Епштейном;
- Опитувальник для виявлення і оцінки невротичних станів (К. К. Яхін, Д. М. Менделевич), призначений для діагностики рівня вираженості невротичних симптомів, до яких відносяться: тривожність, схильність до депресії, астеничні стани та істеричність, а також фобії, нав'язливі стани і деякі соматичні порушення;
- Методика експрес-діагностики неврозу К. Хека і Х. Хесса.

Емоційний інтелект в більшості випадків означає оцінку власних емоційних станів, особливо у психотравмуючих ситуаціях, тому є підстава говорити про взаємозв'язок цього явища з неврозами. Неврози розглядають з різних точок зору. Одні вчені визначали неврози як групу нервово-психічних захворювань, при яких не виникають когнітивні порушення, інші розглядали їх як реакцію на психотравмуючі ситуації. Однак усі сходяться в думці, що дане порушення є найбільш поширеним на сьогоднішній день. Це підтверджує нашу думку про актуальність питання, що нами вивчається. Особливо вразливими до невротичних станів є діти підліткового віку, оскільки їх психіка ще не завершила свого формування, емоції не стали стабільними, механізми психологічного захисту не вироблені, при цьому наявна велика кількість внутрішніх та зовнішніх конфліктів, які підліток має самостійно переоцінити і на цій основі сформувати ефективні моделі поведінки. Тому часто при особливо сильних психотравмах нервова система підлітка дає збій і починають формуватись неврози. Вони розвиваються впродовж багатьох років, саме тому важливо вчасно помітити тривожні симптоми і почати корекцію стану до того, як почнуться відхилення у розвитку особистості.

Неврози розглядаються поряд з емоційним інтелектом, оскільки в їх основі лежить усвідомлення своїх переживань та регуляція емоційних реакцій на психотравмуючі ситуації.

Ми дослідили, що дійсно існує взаємозв'язок між рівнем емоційного інтелекту та рівнем невротизації. Використані нами методики дозволили засвідчити, що з підвищенням рівня невротизації рівень емоційного інтелекту знижується. Також було встановлено, що у дітей з підвищеною невротизацією рівень емпатії вищий.

Результати проведеного дослідження говорять про те, що підвищений рівень невротизації серед підлітків було виявлено у старших підлітків. Прояви цих симптомів можуть бути сприятливою основою для подолання неврозів в разі виникнення психотравмуючої ситуації.

#### **Список використаної літератури**

1. Вікова та педагогічна психологія: Навч. Посіб./О. В. Скрипченко, Л. В. Долинська, З. В. Огороднійчук та ін. 5 вид. МОН України. – К.: Каравела, 2021 – 400 с.
2. Ю. О. Приходько, В. І. Юрченко. Психологічний словник-довідник: Навч. посіб. – К.: Каравела, 2012. – 328 с.

*Гарбуза Анжела Сергіївна,  
студентка III курсу,  
Спеціальності «016.05 Спеціальна освіта.Тифлопедагогіка»*

*Науковий керівник:  
кандидат педагогічних наук, доцент  
Медведок Лілія Григорівна*

### **«Особливості трудового виховання дітей з порушеннями зору у початкових класах»**

Сьогодні актуальним питанням є підготовка сучасної молоді до самостійного життя. Найважливішим аспектом цієї проблеми є праця як засіб всебічного і гармонійного розвитку особистості, як основа виховання громадянськості, умова розумового, фізичного та естетичного становлення особистості.

Включення дітей з порушеннями зору в різноманітні трудові операції та процеси є дієвим засобом корекції, компенсації та подолання відхилень у їхньому розвитку. Адже організація трудових дій та процесів побудована таким чином, що це сприяє не лише загальному розвитку особистості, як розумовому так і фізичному, але і сприяє розвитку та корекції збережених функцій організму (залишковий зір, дотик, слух), розвитку мислення та мовлення, просторових уявлень та просторового орієнтування, предметно-практичних дій тощо. Про це в своїх працях зазначають Синьова Є.П., Ремажевська В.М., Легкий О.М., Федоренко С.В. та інші науковці. Дотримання фізіологічно обґрунтованих норм фізичного навантаження в процесі практичної діяльності сприяє загальному розвитку організму, вдосконаленню координованості рухів та інших сенсомоторних якостей. Широкі можливості розкриває трудове навчання і виховання для розвитку творчих здібностей дітей з порушеннями зору.

Роль праці, яка має беззаперечне позитивне значення в процесі корекційно-компенсаторного впливу на розвиток сліпих та дітей зі зниженим зором відмічається у працях І.С. Моргуліса, Т.П. Свиридюк та ін. Автори зробили ці висновки вивчаючи дидактичне значення різних видів навчальної діяльності дітей з порушеннями зору. Так, вказуючи на виховне та пізнавальне значення трудової діяльності підкреслюється її значення у формуванні особистості дитини з порушеннями зору, зокрема, як основи розвитку її сприймання, просторових понять та уявлень, мислення, мовлення і практичних дій.

Трудове навчання та виховання незрячих дітей це складний процес, який потребує комплексного підходу, як на відповідних, передбачених Державним стандартом початкової освіти уроках, так і впродовж перебування дитини в школі (під час режимних моментів, на інших загальноосвітніх уроках і корекційних заняттях, у позакласних заходах), а також в умовах сімейного виховання. Адже для цієї категорії дітей для формування трудових умінь і навичок особливої актуальності набуває спеціально-організований процес із формування самих елементарних трудових процесів, які в нормі формуються за наслідуванням. Тобто це формування предметно-практичних дій, навичок самообслуговування, культурної поведінки тощо. Крім того, слід звернути увагу і на такі важливі складові трудового виховання підростаючого покоління, як формування у незрячих учнів самостійності та позитивного відношення до праці, оскільки значна їх частина у сім'ї виховується в умовах гіперопіки, що в подальшому формує позицію залежності та безпорадності.

Зважаючи на вище сказане, важливими завданнями освітньо-виховного та корекційного процесів спеціальної школи для дітей з порушеннями зору та родини дитини є створення належних умов навчально-практичної діяльності, що сприятимуть усвідомленню своїх природних можливостей, необхідності праці в житті людини, сприятимуть формуванню позитивного як практичного так і емоційного досвіду, а також спрямовуватимуть особистість дитини на необхідність саморозвитку та самовдосконалення.

В процесі формування трудових умінь і навичок у дітей з зоровою депривацією враховуються особливості їх пізнавальної діяльності, необхідність впровадження спеціальних пропедевтичних етапів уроку, а в деяких випадках і виділення окремих пропедевтичних та предметних уроків. Отже, уроки трудового навчання для дітей з порушеннями зору потребують їх побудови з урахуванням корекційно-компенсаторної спрямованості, яка безпосередньо пов'язана зі змістом уроку відповідно до діючої

програми та органічно вплітається в усі його структурні компоненти, при цьому реалізується із використання спеціальних методів та прийомів навчання.

Таким чином, в структурі побудови заняття чи уроку з трудового навчання для незрячих та зі зниженим зором учнів слід враховувати наступні особливості:

1. Наявність спеціальної пропедевтичної роботи на всіх етапах уроку;
2. Подача навчального матеріалу та формування трудових умінь і навичок із залученням всіх збережених аналізаторів (на полісенсорній основі);
3. Дотримання режимів зорового навантаження (якщо у дитини є залишковий зір) та чергування видів діяльності, враховуючи можливості зорового, дотикового та слухового сприймання;
4. Наявність у структурі уроку фізхвилинок та фізичних пауз;
5. Виділення більше часу, у порівнянні з дітьми з нормальним зором, на виконання тих чи інших видів трудової діяльності;
6. Врахування можливостей та спеціальної роботи із формування навичок самоконтролю;
7. Планування видів роботи із активізації пізнавальної діяльності дітей з порушеннями зору;
8. Можливість доводити результати практичної діяльності до кінця та проведення роботи спрямованої на усвідомлення учнями результативності їх діяльності.

Значення трудового виховання важко переоцінити, тому що саме праця допомагає подолати формалізм в оволодінні знаннями і негативні наслідки, спричинені зоровою депривацією, а також вторинні відхилення у розвитку дітей. Включаючись у трудовий процес, дитина з порушеннями зору докорінно змінює своє уявлення про себе і про навколишній світ. Радикальним образом змінюється її самооцінка. Вона змінюється під впливом успіхів у трудовій діяльності.

### **Список використаної літератури**

1. Свиридчук Т.М. Испитание самостоятельности слепых и слабовидящих дошкольников в процессе организации обслуживающего труда. – К., 1988. – 34с.
2. Синьова Є. П, Федоренко С. В. Тифлопедагогіка : підручник для студентів вищих навчальних закладів. Київ : НПУ імені М.П. Драгоманова, 2009. 325 с.
3. Трудовое воспитание и обучение / В кн.: В.М.Акимущкин, И.С.Моргулис. Учебно-методические материалы по тифлологии. – К.: 1990. –С. 54-61.
4. Трудове виховання дошкільників з порушеннями зору : навч. метод. посіб. / О.М.Легкий. – К., 2014. – 151 с.

*Гончаренко Софія В'ячеславівна,  
студентка III курсу,  
Спеціальності «016.04 Спеціальна освіта. Сурдопедагогіка»*

*Науковий керівник:  
кандидат психологічних наук, доцент  
Горлачов Олександр Сергійович*

### **«Фізичне виховання як основа повноцінного розвитку дитини з порушенням слуху»**

Фізичне виховання – це педагогічний процес, який спрямований на створення умов, що сприяють досягненню гарного здоров'я та фізичного розвитку дитини. Рухові вміння і навички, фізичні якості, знання про методи покращення особистого здоров'я забезпечують дітям необхідний рівень фізичної підготовки для вступу до школи.

Проблема порушення слуху у людини була і, на жаль, залишається досить актуальною. Через те, що від стану слуху дитини залежить розвиток її мовлення, особливу увагу цій проблемі надають саме в дитячому віці.

Гарний фізичний і психічний стан дитини визначається організованою діяльністю. Достатня фізична форма впливає на процеси формування рухів та на пізнавальну активність, спілкування. Рухова активність сприяє процесам обміну в тканинах, впливаючи на зріст і розвиток опорно-рухового апарату, серцево-судинної, ендокринної і нервової систем дитини.

Рухова активність дітей – це на самперед необхідний, важливий і стимулюючий фактор розвитку інтелектуальної та емоційно-вольової сфер, структур і функцій організму, спосіб пізнання світу і можливість орієнтування в ньому [1].

В перші роки життя дітей з порушенням слуху спостерігається відставання в строках тримання голівки, пізніше оволодіння ходьбою. В дошкільному віці діти можуть не володіти вміннями, які є у чуючих дітей: не вміють бігати, пригати, лазати, виконувати прості рухи, повторюючи за дорослим. Низькі показники зросту та ваги тіла. Є порушення координації, орієнтування у просторі, страх висоти, повільність і скованість рухів. При виконанні рухів діти створюють багато шуму, неритмічні і сповільнені рухи. Порушення моторики, шаркаюча і хитка хода, напівзігнуті ноги під час ходьби, маленький нахил тулуба під час бігу. Часто наявні порушення постави, сколіоз, сутулість, плоска грудна клітина, криловидні лопатки, проблеми зі стопою.

Формування рухових навичок у дітей з порушенням слуху є одним із складних завдань. На шляху до вирішення треба проходити багато труднощів. Сурдопедагоги вивчають особливості розвитку фізичних якостей і формування рухових навичок дошкільників, які мають порушення слуху, розробляються програми фізично-оздоровчої роботи, яка повинна бути організованою в дошкільному закладі компенсуючого типу.

Але, як показує педагогічна практика, на сьогодні не вдається досягнути достатньої точності, спритності та диференційованості виконання дітьми рухів, не дивлячись на різноманіття завдання і вправ.

Треба відмітити, що правильний фізичний розвиток може компенсувати недоліки у фізичному розвитку дітей, які мають порушення слуху. На фізичній культурі діти зможуть втілити потребу в переміщенні. Рух – умова розвитку пізнавальної діяльності, отримання нового досвіду і вражень, формується самостійність і впевненість у змозі керувати своїм тілом [2, 3].

Діти з порушеннями слуху, на відміну від чуючих дітей, відстають у фізичному розвитку і формуванні рухів. Тому, окрім загальних, з дошкільниками, вирішуються спеціальні завдання, які спрямовані на подолання проблем розвитку рухової сфери і корекції наявних порушень.

У зв'язку із змінами з'явилася можливість покращення фізкультурно-оздоровчої роботи дошкільних закладів компенсуючого типу і реалізації особистісно-орієнтованого підходу на заняття фізичними вправами з дітьми з порушеннями слуху на основі сучасних досліджень адаптивної фізичної культури.

Фізична культура здійснюється під час всього корекційно-виховного процесу. Виділяються такі основні форми фізичного виховання, як: ранкова гімнастика; рухові ігри на прогулянках; рухові ігри на перерві між заняттями; фізкультхвилинки; фонетична ритміка; заняття фізичною культурою; вільний час дітей в денний і вечірній період.

Ранкова гімнастика обов'язково проводиться під керівництвом вихователя для всіх груп. Вправи мають відповідати віку, індивідуальним можливостям дітей, також бути знайомі дітям. Тренування повинно бути спрямованим на розвиток і координацію основних рухів, розвиток рівноваги, формування правильної постави. Звукові сигнали (наприклад, музичні інструменти) або музичне супроводження (аудіозаписи) – необхідний засіб для заняття.

Під час прогулянок або на перервах між заняттями треба проводити рухові ігри. Діти можуть відпочити після активної роботи та змінити вид діяльності. Під час проведення рухливих ігор велику увагу треба приділити формуванню реакції на словесний і звуковий сигнали.

Фізкультхвилинки проводяться в середині заняття, коли з'являються ознаки втоми. Тривати фізкультхвилинка повинна від 3 до 5 хвилин і включати в себе декілька вправ, які мають ігровий характер.

Фонетична ритміка – система спеціальних вправ, які містять у собі мовлення та рух, де під час проговорювання мовленнєвого матеріалу є здійснення дитиною певних рухів. Заняття містять вправи з розвитку мовленнєвого дихання, сили голосу, темпу, гри, допомагають створити почуття розкутості і невимушеності.

Заняття з фізичної культури супроводжуються мовленнєвими інструкціями, які містять постійно використовуючі слова і фрази, які означають назву предмету або дії. Необхідно звернути увагу на те, що мовленнєвий матеріал поступово повинен ускладнюватися і збільшуватися.

Працюючи з дітьми ясельної та молодшої груп, необхідно звертати увагу на розвиток рухової активності, формування уваги та емоційно-вольової сфери, утворення навичок поведінки в залі, розвиток вміння наслідувати дії дорослого.

В середній та старшій групах важливо прищепити вміння правильно вести себе у колективі, розуміти значення своєї ролі, узгоджувати свої дії з діями інших, розвивати чутливість до звукових сигналів, самостійно виконувати вправи, повторюючи за прикладом і слідуючи словесній інструкції.

Вільний час в денний і вечірній період дає можливість для рухової активності, коли діти можуть займатися іграми, вправами на спортивних знаряддях, а також читанням або малюванням. Вихователь повинен керувати і слідкувати, щоб етапи активності чергувались із спокійними іграми та заняттями за столом, не допускати перебудження під час колективних ігор.

Отже, процес фізичного виховання забезпечує повноцінний розвиток дітей з порушенням слуху, а власне фізична культура забезпечує належний рівень розвитку та формування різноманітних сфер діяльності.

### **Список використаної літератури**

1. Вільчковський Е.С., Вольчинський А.Я., Малімон О.О., Смаль Я.А., Ковальчук А.Д. Українські народні рухливі ігри як засіб фізичного виховання дітей дошкільного віку : навчально-методичний посібник. Луцьк : Вежа-Друк, 2021. 108 с.
2. Вільчковський Е.С., Денисенко Н.Ф. Організація рухового режиму дітей 5-10 років у закладах освіти. Запоріжжя : ЗОШПО, 2006. 228 с.
3. Фізичне виховання школярів у різних країнах світу (історія та сучасність). Монографія / Е.С.Вільчковський, А.Е.Вільчковська, В.Р.Пасічник. Петров-Трибунальський : NWP. 2016. 404 с.

*Горобець Таїса,  
студент II курсу, магістр,  
Спеціальності «016.01 Спеціальна освіта. Логопедія»*

*Науковий керівник:  
кандидат педагогічних наук, доцент  
Корнєв Сергій Іванович*

**«Виховання толерантності дітей з розладами аутистичного спектру в умовах інклюзивного освітнього середовища ЗДО»**

Дошкільнийшкільний вік – важливий етап формування особистості, результатом якого є поява в кінці періоду особистих перетворень, у тому числі – соціально-психологічних якостей. Тому формування толерантності як фундаментальної моральної якості, яка «відображає активну моральну позицію і готовність до конструктивної взаємодії з людьми і групами незалежно від їх національної, соціальної, релігійної, гендерної приналежності, поглядів, світогляду, стилю мислення і типу поведінки; сприяє успішному самоствердженню особистості та її самореалізації у суспільстві» [2, с. 160], важливо починати з цього віку.

Здійснюючи теоретичний огляд, нами було виявлено різні аспекти проблеми толерантності, зокрема осмислення сутності феномена «толерантність» зустрічаються у наукових працях вчених О.Добровіцька[1], О.Орловська [2], О.Отич, В.Пісоцький, Т.Пилипенко, М.Товта, Ю.Тодорцева, О.Швачко та ін. Демократичні підходи до організації навчально-виховного процесу знайшли висвітлення у дослідженнях V.Bilyk, O. Matvienko, O.Zinko, S. Hanushchyn, K. Vasylenko, L. Sushchenko, I. Sheremet, S. Hanushchyn, H. Bondarenko [5-6] та ін.

Зауважуємо, що «головними принципами виховання толерантності у дітей дошкільного віку мають бути: довірче співробітництво, екологія, формування почуття власної гідності, самоповаги, поваги до оточення, народів, незалежно від їх соціальної належності, національності, раси, культури, релігії, синергетизм, що забезпечує розвиток особистості, є його джерелом і рушійною силою, творчість, що забезпечує реалізацію варіативних підходів до встановлення толерантних відносин і аналізу ситуації взаємодії» [1, с. 73]. З іншого боку, аналіз проведених досліджень свідчить про те, що цей процес має ряд особливостей, «розуміння унікальної психічної організації дітей з РАС, таких як: специфіка сприймання довкілля; незвичність системи сигналів для комунікації з іншими, власна мова; захоплення інформації від людини без прямого погляду на неї завдяки периферійному зору; кмітливості, переважання невербального інтелекту; прагнення до чіткої визначеності, порядку й завершеності, здатність зрозуміти чітко визначені алгоритми, правила, дотримуватися їх; високорозвинена механічна пам'ять; уміння орієнтуватися за візуальними стимулами» [4, с. 6].

Експериментальна робота проводилась на базі ДНЗ (ясла-садок) комбінованого типу №138 Дарницького району м. Києва. Загалом експериментальним дослідженням було охоплено 8 дітей з розладами аутистичного спектру різних форм тяжкості, які на початку проведення констатувального етапу експерименту було розділено на експериментальну (ЕГ) та контрольну (КГ) групи. Також для порівняння отриманих емпіричних даних, до експериментальної роботи було залучено 20 дітей старшого дошкільного віку зі звичайним розвитком. Діагностику стану вихованості толерантності проводили з кожною дитиною індивідуально. Виявлення рівня толерантності діагностували за допомогою діагностичних методик для дітей дошкільного віку «Чарівник» та «Два будиночки» (за Т. Д. Марцинковською) [3, с. 87; 3, с. 123].

Під час формувального етапу експерименту робота з виховання толерантності дітей з РАС, які входили до складу експериментальної групи (ЕГ) здійснювалася шляхом проведення інтерактивних занять в збірній інклюзивній групі з використанням методів арт-терапії, казкотерапії, сюжетно-рольової гри, які сприяли формуванню толерантного ставлення до оточуючих в умовах інклюзивного освітнього середовища закладу дошкільної освіти, розвивали основи комунікативних вмінь вихованців з розладами аутистичного спектру.

На контрольному етапі експериментального дослідження було проведено підсумкові зрізи з метою з'ясування ефективності розробленої методики виховання толерантності у дітей з розладами аутистичного спектру в умовах інклюзивного середовища закладу дошкільної освіти.

Результати проведеного контрольного етапу дослідження доводять ефективність визначеної методики, впровадження якої сприяло формуванню толерантності дітей з

розладами аутистичного спектру.

На контрольному етапі експериментального дослідження було проведено підсумкові зрізи з метою з'ясування ефективності розробленої методики виховання толерантності у дітей з розладами аутистичного спектру в умовах інклюзивного середовища закладу дошкільної освіти.

Результати проведеного контрольного етапу дослідження доводять ефективність визначеної методики, впровадження якої сприяло формуванню толерантності дітей з розладами аутистичного спектру.

Проведене дослідження не вичерпує всіх аспектів проблеми і потребує подальшого емпіричного дослідження можливості реалізації наступності у вихованні толерантності дошкільників та молодших школярів в умовах інклюзивного освітнього середовища закладу дошкільної освіти, впливу вікових і статевих особливостей, а також різноманітних психофізіологічних порушень, на характер толерантних взаємостосунків вихованців тощо.

### **Список використаної літератури**

1. Добровіцька О. О. Особливості підготовки майбутніх соціальних працівників до толерантної взаємодії в умовах інклюзивного середовища. Збірник наукових праць Хмельницького інституту соціальних технологій Університету «Україна». 2018. № 1. С. 73-77.
2. Орловська О. В. Толерантність та її сутнісні характеристики // Збірник наукових праць Хмельницького інституту соціальних технологій Університету «Україна». 2012. № 5. С. 159-163.
3. Психолого-педагогічна діагностика старшого дошкільника напередодні його вступу до школи: [методичний посібник] / за заг. ред. Н. Намінат, Т. Андреевої. Кривий ріг, 2011. 296 с.
4. Технології психолого-педагогічного супроводу дітей з аутизмом в освітньому просторі: навчально-наочний посіб. / укл. Скрипник Т., К.: ТОВ «Видавничий дім «Плеяди», 2015. 56 с.
5. Bilyk V., Matvienko O., Zinko O., Hanushchyn S., & Vasylenko K. Cognitive Technologies in Pedagogical and Natural Science Training for Future Psychologists in Post-Pandemic Education. *Postmodern Openings*, 12. 2021. Retrieved from [www.lumenpublishing.com/journals/index.php/po/article/view/3242](http://www.lumenpublishing.com/journals/index.php/po/article/view/3242)
6. Bilyk V., Sushchenko L., Sheremet, I., Hanushchyn S., & Bondarenko H. Modern Pedagogical Practice of Natural Science Training of Future Psychologists in Higher Educational Institutions. *Revista Romaneasca Pentru Educatie Multi-dimensionala*. 2020. 12(3), pp. 162-181.

*Григоренко Злата Максимівна,  
студентка I курсу, магістр,  
Спеціальності «053. Психологія (спеціальна, клінічна)»*

*Науковий керівник:  
кандидат психологічних наук, доцент  
Найдьорова Ганна Олександрівна*

### **«Суб'єктивні чинники резиліентності у підлітків в умовах війни»**

Після 24 лютого 2022-го року мільйони українців опинилися у складних життєвих обставинах, що випробовують психологічну стійкість. У таких умовах виникає ризик критичного погіршення психологічного стану, розвитку пост-травматичного стресового розладу та інших труднощів. Виникає необхідність пошуку способів зниження руйнівного для психіки людини впливу, та відновлення внутрішніх ресурсів людини після травмивної ситуації.

Травма є поширеною проблемою, яка впливає на здоров'я та благополуччя окремих осіб, сімей та систем і непропорційно впливає на расові та етнічні меншини. Зміцнення та підтримка резиліентності окремих людей, сімей і систем необхідні для покращення суспільства.

Соціокультурна перспектива визначає травму як результат події, серії подій або сукупності обставин, які сприймаються як фізично чи емоційно шкідливі або небезпечні для життя, з тривалим впливом на фізичне, соціальне, емоційне чи духовне самопочуття людини. Завдяки опорі на стійкість як подолання травми, умови, за яких виникає шкода, приховуються [1].

Резильєнтність розуміється як процес позитивної адаптації в умовах негараздів, травм, трагедій або значного стресу [2]. Типовим прикладом визначення резильєнтності є визначення Ф. Лозеля: резильєнтність – це здатність людини або соціальної системи вибудовувати нормальне, повноцінне життя в складних умовах [3, с. 121].

Співчуття до себе (self-compassion) визначається як тенденція турботливо та збалансовано реагувати на особисті невдачі та почуття страждання та визнавати, що вони є частиною загального людського досвіду. У важкі часи співчутливі люди виявляють менше негативного впливу, зменшують почуття сорому, покращують навички справлятися з труднощами і більше мотивації для самовдосконалення. Співчуття до себе здатне зменшити негативний вплив травмуючої ситуації на людину [3].

Характеристика самоспівчуття передбачає більш адаптивні реакції на невдачу, тобто найбільше співчуття до себе і позитивний афект, а також найменший стан сорому [4].

За останнє десятиліття велике число досліджень у галузі співчуття до себе показало його користь для благополуччя. Люди, які є більш співчутливими до себе, як правило, мають більше щастя, задоволеність життям і мотивацію, кращі стосунки та фізичне здоров'я, а також менше тривоги та депресії. Вони також мають резильєнтність, необхідну, щоб впоратися зі стресовими життєвими подіями, такими як розлучення, криза здоров'я, академічний неуспіх, навіть бойова травма [5, с. 1].

На відміну від самооцінки, співчуття до себе не має оцінки. Іншими словами, можна бути співчутливими до себе, навіть якщо не дуже добре ставитися до себе, так само як можна співчувати іншій людині, навіть якщо її дії не схвалюються. Крім того, співчутливий підхід дозволяє уникнути як крайнощів самоприниження, так і самовдосконалення, характерних для низької та високої самооцінки відповідно [6].

З початку повномасштабного вторгнення країни-агресора в Україну було оброблено 101 запит від українських дітей 12-18 років у рамках психологічного волонтерства в організації під назвою "Teenergizer". 36 з них стосувались переживань з приводу війни. У 16 випадках відмічено завищений рівень самокритики у підлітків, що викликає відчуття провини та погіршення психологічного стану. У таких станах одним із суб'єктивно дієвих способів подолання виявлялось тренування таких навичок самодопомоги, як співчутливість до себе.

Виділяють три елементи співчуття до себе: загальна людяність, доброта до себе, майндфулнес.

Загальна людяність. Почуття взаємозв'язку є центральним у співчутті до себе. Це визнання того, що всі люди є недосконалими, що всі зазнають невдач, роблять помилки і переживають труднощі в житті.

Доброта до себе передбачає турботу про себе, як про інших [5, с. 11].

Майндфулнес передбачає чітке і збалансоване усвідомлення кожної миті переживання. Це означає бути відкритим до реальності теперішнього моменту, дозволяти всім думкам, емоціям і відчуттям входити в усвідомлення без опору або уникнення [5, с.12].

Також сюди можуть входити фізичні вправи для розвитку тілесного почуття комфорту та безпеки, наприклад, вправа "Метелик".



Дослідження показують, що люди, які співчутливі до себе, відчують більше психологічного здоров'я. Співчуття до себе позитивно пов'язане із задоволеністю життям, почуттям щастя, оптимізмом, цікавістю до життя, цілями навчання, соціальною зв'язністю, особистою відповідальністю та емоційною стійкістю. У той же час це пов'язано з меншою тенденцією до самокритики, депресії, унікаючої поведінки, тривоги, перфекціонізму і розладам харчової поведінки [7, 8, 9].

Окрім стійкості до травматичних подій нас цікавить також явище посттравматичного зростання як досвід позитивних змін, які виникають у результаті боротьби з важкими життєвими кризами [10, с. 47].

Позитивні наслідки переживання травми прямо корелюють із такими змінними, як позитивний психологічний добробут, оптимізм, релігійність, та копінг-стратегіями позитивної реінтерпретації, прийняття та заперечення [10, с. 48].

Тому постає питання про можливість сприяння посттравматичному зростанню, його підтримці у процесі надання психологічної підтримки за допомогою технік "Self-compassion".

### **Список використаної літератури**

1. Elly Scrine. The Limits of Resilience and the Need for Resistance: Articulating the Role of Music Therapy With Young People Within a Shifting Trauma Paradigm. The Psychological and Physiological Benefits of the Arts. 2021
2. Bolton, K. The development and validation of the resilience protective factors inventory: a confirmatory factor analysis / Kristin Whitehall Bolton. – University of Texas at Arlington, 2013. – 118 p.
3. Лазос Г.П. Посттравматичне зростання: теоретичні моделі, нові перспективи для практики. Актуальні проблеми психології. Том I. Випуск 45. 2016.
4. Sydney V. Waring, Allison C. Kelly. Trait self-compassion predicts different responses to failure depending on the interpersonal context. Personality and Individual Differences. 143 (2019) 47-54.
5. Kristin Neff and Christopher Germer. The mindful self-compassion workbook. 2018.
6. Juliana G. Breines and Serena Chen. Self-Compassion Increases Self-Improvement Motivation. Personality and Social Psychology Bulletin 38(9) 1133–1143. 2012.
7. Neff, K. D. "The development and validation of a scale to measure self-compassion". Self and Identity. 2 (3): 223–250. 2003.
8. Adams, C. E., & Leary, M. R. (in press). Promoting Self-compassionate Attitudes toward Eating Among Restrictive and Guilty Eaters. Journal of Social and Clinical Psychology.
9. Leary, M. R.; Tate, E. B.; Adams, C. E.; Allen, A. B.; Hancock, J. "Self-compassion and reactions to unpleasant self-relevant events: The implications of treating oneself kindly". Journal of Personality and Social Psychology. 92 (5): 887–904. 2007.
10. Віталій Олександрович Климчук. Посттравматичне зростання та як можна йому сприяти у психотерапії. "Наука і освіта", №5, 2016.

*Губар Марія Вікторівна,  
студентка III курсу,  
Спеціальності «016.05 Спеціальна освіта. Тифлопедагогіка»*

*Науковий керівник:  
кандидат психологічних наук, доцент  
Гребенюк Тетяна Миколаївна*

## **Індивідуальний підхід до дітей з порушеннями зору в процесі навчання та виховання»**

В сучасних умовах реформування системи освіти в Україні індивідуальний підхід до дітей з порушеннями зору є одним з найважливіших завдань тифлопедагогіки та тифлопсихології, адже дозволяє забезпечити комплексну психолого-педагогічну підтримку та допомогу таким дітям у процесі їх розвитку, у попередженні та корекції порушень розвитку та здобуття освіти відповідного рівня із врахуванням особливих освітніх потреб.

В ряді наукових праць (В. Бондар, Т. Гребенюк, І. Гудим, Т. Костенко, А. Колупаєва, І. Сасіна, Є. Синьова, С. Федоренко та ін.), звертається увага на те, що для забезпечення комплексного підходу до дітей і підлітків, що навчаються і виховуються в умовах інклюзії, організовується психолого-педагогічний супровід навчальної діяльності дітей з порушеннями психофізичного розвитку на основі застосування індивідуального підходу.

Найчастіше у наукових працях [5] "індивідуальний підхід" розглядають як принцип навчання, згідно з яким у роботі з дітьми враховуються індивідуальні особливості кожної дитини. Цей підхід має свої форми й методи, організації навчального процесу. Він може бути реалізований як при груповому навчанні дітей із приблизно однаковими освітніми потребами, так і при індивідуальному навчанні, коли дитину не можна за тими чи іншими причинами задіяти в колективному навчанні.

Важливість та необхідність врахування індивідуального підходу в процесі освітньо-корекційної діяльності з дітьми, які мають порушення зору розкрита в багатьох наукових працях тифлопедагогіки та тифлопсихології. Так, специфіку реалізації індивідуального підходу в освітньо-корекційній діяльності з дітьми дошкільного віку з порушеннями зору визначено в наступних дослідженнях вітчизняних науковців: загальні питання індивідуального підходу (Т. Дегтяренко, І. Моргуліс, Т. Свиридюк, С. Федоренко та ін.); під час формування трудових та соціально-побутових навичок (І. Гудим, Т. Свиридюк, С. Федоренко та ін.); в процесі розвитку та корекції пізнавальної сфери (Т. Гребенюк, І. Гудим, Т. Костенко, І. Сасіна та ін.); в процесі розвитку мовленнєвої діяльності (І. Гудим, І. Некрасова, Т. Свиридюк, Т. Семенишена, Є. Синьова та ін.); під час формування та корекції уявлень про живу та неживу природу (Н. Рахуба, Т. Свиридюк, С. Федоренко та ін.); в процесі формування просторових умінь та навичок (С. Кондратенко, Л. Чопик та ін.). Як організувати індивідуальний підхід в процесі освітньо-корекційної діяльності із школярами, які мають порушення зору знаходимо в наукових працях Л. Вавіної, Т. Гребенюк, В. Купрас, О. Паламар, М. Поліковські, Г. Серпутько, С. Федоренко (на уроках української мови та літературного читання); О. Паламар та Н. Малюхової (на уроках математики); Ю. Войтюка, Н. Малюхової, С. Покутневої та ін. (на уроках природознавства), В. Андрієнка, О. Легкого, І. Моргуліса, В. Ремажевської, Є. Синьової та ін. (на уроках трудового навчання).

Як відмічають І. Сасіна та Т. Гребенюк для дітей з порушеннями зору, з метою організації індивідуального підходу необхідно провести всебічне психолого-педагогічне та медичне обстеження дитини, що дозволить раціонально визначити й використовувати форми та методи навчання і виховання, а також організувати адекватну лікувально-профілактичну роботу в освітній установі з даною категорією дітей [4].

Таким чином, задля реалізації індивідуального підходу до навчання та виховання дітей з порушеннями зору тифлопедагогу необхідно визначити наступне.

1. Стан зору кожного учня, що має на меті організацію та повне забезпечення особливих умов для навчально-пізнавальної діяльності дитини. Тобто це створення належних офтальмо-гігієнічних умов, що заключаються в доступності та безбар'єрності простору; необхідності додаткового освітлення робочого місця, дотримання відстані до

очей під час читання та письма, а також дотримання режимів безперервного зорового навантаження; добір наочного матеріалу і т.д.).

2. Особливості пізнавальної діяльності дитини з порушеннями зору задля врахування в освітньому процесі можливостей кожної незрячої дитини чи дитини зі зниженим зором. Адже пізнавальна діяльність дітей з порушеннями зору, що найповніше реалізується у навчанні, має свої суттєві особливості, пов'язані, головним чином, зі специфікою сприймання навчального матеріалу. Відповідно діти з порушеннями зору потребують адаптації навчальних/методичних матеріалів, підбору спеціальних методів та прийомів в процесі навчання (додаткове пояснення; обов'язкове детальне коментування будь-якої візуальної інформації або інформації написаної на дошці; під час демонстрації пропонувати підійти до об'єкта ближче або запропонувати тактильне обстеження; зміна кількості завдань зі збереженням рівня їх складності; зміна видів діяльності із письмових на усні і т.д.).

3. Специфічні проблеми, що виникають в процесі соціальної адаптації дитини з порушеннями зору та дозволяють вирішувати самостійно, а іноді, з допомогою дорослих суперечливі ситуації. З'ясовується як саме використовується полісенсорний характер сприймання, яке місце має зоровий контакт при взаємодії з людьми, не враховуючи гостроту зору, а також пасивну чи активну позицію займає при спілкуванні.

Таким чином, проведена попередня діагностична робота дозволить тифлопедагогу правильно визначити індивідуальний підхід до організації освітнього процесу та реалізації необхідних кожній конкретній дитині напрямків корекційної роботи. Перспективним напрямком нашого наукового дослідження вбачаємо подальше вивчення особливостей реалізації індивідуального підходу в процесі виховання та навчання дітей з порушеннями зору в аспекті інклюзивної освіти.

### Список використаної літератури

1. Гребенюк Т. М., Серпутько Г. П. Спеціальна методика сенсорного виховання дітей з порушеннями зору : навчальний посібник. Київ : Кафедра, 2019. 207 с.
2. Інклюзивне навчання дітей з порушеннями зору : монографія / Ю. О. Войтюк та ін.; за ред. Є. П. Синьової, С. О. Рикова. Київ : Кафедра, 2018. 316 с
3. Мельник В.І., Гребенюк Т.М. Корекційна спрямованість освітнього процесу для дітей із порушеннями зору. *Науковий часопис НПУ імені М.П. Драгоманова. Серія 5: Педагогічні науки: Реалії та перспективи.* URL: [http://chasopys.ps.npu.kiev.ua/archive/84/part\\_1/26.pdf](http://chasopys.ps.npu.kiev.ua/archive/84/part_1/26.pdf) (дата звернення: 11.05.2021).
4. Сасіна І.О., Гребенюк Т.М. Особливості психолого-педагогічного супроводу дітей з порушеннями зору в умовах інклюзивного навчання. *Актуальні питання корекційної освіти.* URL: <http://enpuir.npu.edu.ua/bitstream/handle> (дата звернення: 11.05.2021).
5. Синьова Є. П., Федоренко С. В. Тифлопедагогіка : підручник для студентів вищих навчальних закладів. Київ : НПУ імені М.П. Драгоманова, 2009. 325 с.

*Губернаторова Ольга Валеріївна,  
студентка II курсу, магістр,  
Спеціальності «016.01 Спеціальна освіта. Логопедія»*

*Науковий керівник  
доктор психологічних наук, доцент  
Мартиненко Ірина Володимирівна*

## «Експериментальне дослідження сенсорного розвитку дітей дошкільного віку з тяжкими порушеннями мовлення»

Сенсорний розвиток дитини – це розвиток її відчуттів і сприймань, формування уявлень про зовнішні властивості предметів: їх колір, форму, розмір, величину, положення у просторі, тощо. Він становить фундамент розумового розвитку. Чуттєве пізнання має важливе значення в дошкільному віці, яке є найбільш сприятливим періодом формування та вдосконалення діяльності органів чуття, накопичення уявлень про оточуючий світ. Як зазначає С.Гончаренко, сенсорне виховання – це «сукупність педагогічних заходів, спрямованих на розвиток відчуття та сприймання емоційної сфери в дітей у процесі їхньої взаємодії з предметами навколишнього світу» [1, с.17].

Проблема сенсорного розвитку дошкільника перебуває в центрі уваги багатьох психологів (Л.Венгер, В.Зінченко, В.Мухіна, О.Запорожець, Є.Ігнат'єв) і педагогів (І.Дичківська, І.Барбашова, З.Дорошенко, Н.Іваненко, К.Крутій, Н.Маліновська, Т.Маркова, Т.Піроженко, Т.Поніманська, Г.Тарасенко, Г.Смольнікова тощо).

**Актуальність** теми не викликає сумнівів, оскільки з кожним роком зростає кількість досліджень, які засвідчують наявність мультисиндромної симптоматики в структурі дизонтогенезу дітей із мовленнєвими порушеннями (Н. Базима, С. Конопляста, Ю. Коломієць, І. Мартиненко, Ю. Рібцун, М. Шеремет). Водночас, наявність відхилень в сенсорному розвитку цих дітей зумовлює низку труднощів у навчанні і адаптації малюків в освітньому середовищі [2].

**Мета дослідження**- експериментально перевірити рівень сенсорного розвитку дітей з ТПМ.

Для досягнення мети ми проводили обстеження одинадцятьох дітей середнього дошкільного віку з нормотиповим рівнем розвитку, з яких була сформована контрольна група, і дев'ятьох дітей із ТПМ, з яких була сформована експериментальна група.

Для визначення рівня сенсорного розвитку дітей середнього дошкільного віку були відібрані та частково адаптовані методики, які дозволяють комплексно оцінити особливості формування сенсорних еталонів: *«Замалюй правильно»* (адапована І.Брюшневською, Ю.Рібцун) [3], *«На яку фігуру схожа?»* (методика Л.А.Венгера, адаптована), *«Склади баиточку»* (О.О.Стребельової адаптована з використанням методики «Палички Кюїзенера»); *«Що заховано на малюнку?»* (проба Попельрейтера, адаптована), *«Шуми»* (адапована І.Брюшневською, Ю.Рібцун) [3]; *«Чарівні дощечки»* (М.І.Земцової адаптована).

Середній бал при тестуванні сприймання кольору дітей з ТПМ складає 2,33 бали, що нижче середнього балу контрольної групи (4,55) на 2,22 бали. Тобто, спостерігається відхилення колірної сприймання між дітьми з нормотиповим рівнем розвитку і дітьми з ТПМ( експериментальної групи).

Перевірка рівня розвитку сприймання форми, знання геометричних фігур, розуміння співвіднесення частини і цілого, схожості і відмінності предметів у дітей експериментальної групи дозволила встановити середній показник виконання 2,09 бали. Це нижче середнього балу контрольної групи (4,64) на 2,55 бали. Тобто спостерігається значне відхилення в рівні розвитку сприймання форми, знання геометричних фігур, розуміння співвіднесення частини і цілого, схожості і відмінності предметів між дітьми з нормотиповим рівнем розвитку і дітьми з ТПМ( експериментальної групи).

При визначенні ступеня практичного орієнтування дитини на розмір об'єктів, здатності сприймання величини у дітей з ТПМ середній бал складає 2,09 бали. Це нижче показника контрольної групи (4,82) на 2,73 бали. Спостерігається відхилення в рівні визначення ступеня практичного орієнтування дитини на розмір об'єктів, здатності сприймання величини між дітьми з нормотиповим рівнем розвитку і дітьми з ТПМ (експериментальної групи).

Середній бал при дослідженні рівня цілісності та вибіркової зорового сприймання у дітей з експериментальної групи складає 2,22 бали. Це нижче середнього

балу контрольної групи (4,91) на 2,69 бали. Такий показник засвідчує відхилення в рівні розвитку зорового сприймання між дітьми з нормотиповим рівнем розвитку і дітьми з ТПМ( експериментальної групи).

У визначенні рівня слухового сприймання у дітей з ТПМ показники нижче балів дітей контрольної групи (4,91) на 2,91 бали, а у стані тактильного на 2,80 бали. Це свідчить про відхилення в стані і слухового, і тактильного сприймань дітей із ТПМ( експериментальної групи).

Таким чином, за результатами дослідження рівня сенсорного розвитку дітей середнього дошкільного віку з ТПМ доведено, що їм властиві значно нижчі рівні розвитку здатності сприймання кольорів, сприймання форми, знання геометричних фігур, розуміння співвіднесення частини і цілого, схожості і відмінності предметів, ступеня практичного орієнтування на розмір, здатності сприймання величини, зорового сприймання, слухового сприймання, навичок тактильного обстеження предметів.

Ці дані дозволяють стверджувати про необхідність ґрунтовної, послідовної та планомірної корекційно-розвиткової роботи з сенсорного розвитку дітей дошкільного віку з ТПМ, що слугуватиме основою для їхнього успішного пізнавального розвитку, а також – подальшого навчання у закладах освіти.

### **Список використаної літератури**

1. Гончаренко С.У. Український педагогічний словник. Київ..Либідь.1997.373с.
2. Кобель Г.Н. Диагностика актуального уровня сенсорного развития детей среднего дошкольного возраста / Молодой ученый. 2016. №6. С.16-24.
3. Рібцун Ю., Брущевська І.Комунікативний компонент мовленнєвої діяльності у дітей: діагностичний комплекс. Запоріжжя. ТОВ«ЛПРС» ЛТД.2020. 34 с.
4. Сенсорний розвиток дошкільнят. Упоряд.М.Л.Кривоніс, О.Л.Дроботій, В.М.Ачкасова. Харків. Видавництво «Ранок». 2012. 240 с.

*Данилевська Інна Вікторівна,  
студентка I курсу, магістр,  
Спеціальності «016.01 Спеціальна освіта. Логопедія»*

*Науковий керівник:  
кандидат психологічних наук, доцент  
Паламар Олена Михайлівна*

### **«Особливості розвитку зв'язного мовлення у дітей дошкільного віку із ЗНМ»**

Наукові дослідження С. Ю. Коноплястої, Т. В. Сак, М. К. Шеремет та інших вказують на необхідність розширити межі психолого-педагогічної класифікації та включити у її структуру ті порушення, які відображають як первинне, так і вторинне недорозвинення мовлення. Воно може бути обумовлене вадами опорно-рухового апарату, інтелекту, слуху чи зору, вадами емоційно-вольової сфери. Таке трактування загального недорозвинення мовлення (ЗНМ) дозволить чіткіше визначити мовленнєвий діагноз дитини та використовувати більш ефективні форми психолого-педагогічної роботи з нею [1;2; 3; 4]. Загалом у вітчизняній логопедії загальне недорозвинення мовлення (ЗНМ) розглядається як різні складні мовленнєві розлади у дітей із нормальним слухом і первинно збереженим інтелектом [4].

Точно діагностувати ЗНМ можливо у дітей віком 3-5 років, провівши повне логопедичне обстеження. Досить часто на тлі загального недорозвинення мови дитина має низку супутніх порушень у розумовій, пізнавальній, а також руховій сфері. Вона мовчазна, не ставить запитань, не цікавиться книгами чи іграшками, не прагне

спілкування та ігор з однолітками, має труднощі із запам'ятовуванням та концентрацією уваги.

Труднощі, що виникають у дошкільнят при оформленні мовлення, полягають у визначенні логічної послідовності подій, у доборі слів, що найбільш підходять для формулювання висловлювання. Складним виявляється і самостійне викладення тексту, і повне розуміння змісту прочитаного. Труднощі, що виникають у процесі оволодіння навичками зв'язного мовлення у дітей із загальним недорозвиненням мовної функції, обумовлені недостатньою сформованістю фонетико-фонематичної та лексико-граматичної систем мови.

Додаткові проблеми у оволодінні зв'язною монологічною мовою створює наявність у дітей вторинних відхилень у розвитку провідних психічних процесів (сприйняття, уваги, пам'яті, уяви та інших). У зв'язку з цим важливо розібратися, який саме механізм мовленнєвих порушень спрацьовує в кожному окремому випадку і, отже, впливатиме на варіативність проявів. Це необхідно для розробки адекватних шляхів та методів корекції мовних недоліків.

Характеристику стану зв'язного мовлення дітей 4-5 років із ЗНМ III рівня розглядають Т. Королук та О. Ярмола, особливості формування зв'язних висловлювань у старших дошкільників із ЗНМ – Н. А. Бондаренко, вчені доводять, що формування умінь і навичок зв'язного мовлення в старших дошкільників із ЗНМ повинно займати одне з центральних місць у корекційно-педагогічному процесі дошкільного закладу. Ю. В. Рібцун розробила методичні рекомендації з формування зв'язного мовлення дітей із ЗНМ [5].

Правильно організоване корекційне навчання та виховання дітей дошкільного віку вимагають всебічного докладного обстеження їх мовленнєвих та немовних процесів, визначення співвідношення дефекту та компенсаторного фону, мовленнєвої та комунікативної активності.

Відповідно, основним завданням корекційної роботи з дошкільнятами із загальним недорозвиненням мови є розвиток вміння складно та послідовно викладати свої думки. Це має основне значення у процесі міжособистісного спілкування дітей, їх навчання та виховання. Однією з необхідних умов мовного розвитку дитини із загальним недорозвиненням мови є створення мотивації спілкування. При цьому необхідно враховувати сприятливе мовленнєве оточення та позитивний емоційний настрій. Основними напрямками корекційної роботи з розвитку зв'язного мовлення є:

- Робота над реченням;
- Навчання складанню переказу;
- Навчання складанню оповідання.

Ефективність цієї роботи залежить від наступних принципів:

- систематичність проведення занять;
- розподіл матеріалу від «простого до складного»;
- принцип врахування «зони найближчого розвитку» [5].

Таким чином, втілюючи системний підхід у навчанні зв'язного мовлення у дошкільнят з ЗНМ за допомогою наочного інструментарію, різноманітних форм та прийомів навчання, можна отримати високий результат.

#### **Список використаної літератури**

1. Гаврилова Н.С. Класифікації порушень мовлення / Н. Гаврилова // Збірник наукових праць Кам'янець-Подільського національного університету імені Івана Огієнка. Серія : Соціально-педагогічна. – 2012. – Вип. 19 (1). – Кам'янець-Подільський : Медобори, 2012. – С. 327–349.
2. Левина Р. Е. Характеристика общего недоразвития речи у детей / Р. Е. Левина, Н. А. Никашина // Основы теории и практики логопеди. – М. : Из-во Московского государственного университета, 1967. – С. 48–52.

3. Конопляста С. Ю. Логопсихологія : навч. посіб / С. Ю. Конопляста, Т. В. Сак ; за ред. д-ра пед. наук, проф. М. К. Шеремет. – К. : Знання, 2010. – 294 с.
4. Логопедія : підручник / [М. К. Шеремет та ін.] ; за ред. д-ра пед. наук, проф. М. К. Шеремет. – 2-ге вид., перероб. та допов. – К. : Слово, 2010. – 665 с
5. Янушоніс А. В. Особливості правильного мовлення дітей дошкільного віку із ЗНМ                    ІІІ                    рівня                    //                    Режим                    доступу:  
[http://www.nauka.com/17\\_PMN\\_2014/Psihologia/8\\_171415.doc.htm](http://www.nauka.com/17_PMN_2014/Psihologia/8_171415.doc.htm)

*Денисюк Анна Вікторівна,  
студентка ІV курсу,  
Спеціальності «016.04 Спеціальна освіта. Сурдопедагогіка»*

*Науковий керівник:  
кандидат психологічних наук, доцент  
Тимофієнко Наталія Володимирівна*

### **«Особливості естетичного виховання дітей з порушенням слуху в процесі предметно-практичного навчання»**

Естетичне виховання разом з іншими аспектами виховання формує цілісну, стійку, а головне – щасливу людину, яка радіє та насолоджується красою та вміє її створювати. Особливе місце даному напрямку виховання відводиться у школах для дітей з порушенням слуху, адже вони, як ніхто, потребують пізнання прекрасного [1].

Життєвий досвід дітей з порушенням слуху збіднений, сенсорна культура недостатньо розвинена, тому вони не повною мірою усвідомлюють красу навколишнього світу, не вміють відрізнити істинно гарне від зовнішньої краси, їхні естетичні переживання недостатні. Саме том у вирішенні цієї проблеми допомагають уроки предметно-практичного навчання, які знайомлять дану категорію дітей з різними видами діяльності та надають можливість розвивати не лише творчі здібності, але й естетичне сприйняття та смак [2].

Дослідженням проблеми естетичного виховання та ролі предметно-практичного навчання в навчально-виховному процесі дітей з порушенням слуху займалися такі науковці, як: Бойко К. Д., Засенко Н.Ф., Гроза Е.П., Двигун І.І., Лобурець І. М., Фомічова Л.І. та інші.

Естетичне виховання – це цілеспрямований, систематичний процес впливу на особистість дитини з метою розвитку в неї здатності бачити красу навколишнього світу, мистецтва та навчитися створювати її. Метою естетичного виховання є формування естетичної культури особистості, яка включає такі компоненти [1]:

- естетичне сприйняття - здатність виділяти в мистецтві та житті естетичні властивості, образи та виховувати естетичні почуття;
- естетичні почуття - емоційні стани, викликані оцінним ставленням людини до явищ дійсності та мистецтва;
- естетичні потреби – потреба спілкування з художньо-естетичними цінностями у переживаннях;
- естетичні уподобання – особливість оцінювати твори мистецтва, естетичні явища з позиції естетичних знань та ідеалів;
- естетичні ідеали – соціально та індивідуально-психологічно зумовлені уявлення про досконалу красу в природі, суспільстві, людині, мистецтві.

Процес естетичного виховання передбачає вирішення наступних завдань:

- 1) систематично розвивати естетичне сприйняття, естетичні почуття та уявлення дітей;
- 2) формувати основи естетичного смаку;
- 3) розвивати художньо-творчі здібності.

Значна частина дослідників вважають, що діти з порушенням слуху звертають увагу, в основному, на сюжетно-змістовну основу явища, що сприймається, або твору. Образно-виразна форма художнього твору сприймається на емоційному, неглибоко-усвідомленому рівні. У зв'язку з цим необхідне спеціальне навчання школярів вміння сприймати мистецтво, аналізувати його та осмислювати [3].

Предметно-практичне навчання – це навчальний предмет для дітей з порушенням слуху, який виконує розвиваючі, виховні, навчальні та корекційні функції одночасно [2].

Використання предметно-практичної діяльності, створення дітьми реальних предметів та їхніх моделей (завдяки чому діяльність із самого початку виявляється для них зрозумілою та близькою) змінюють характер, зміст та форми проведення уроку, сприяють розвитку мотиваційної сторони діяльності, у тому числі діяльності спілкування, та ведуть до підвищення активності, самостійності, творчої ініціативи та співробітництва [1].

Заняття різними видами предметно-практичної діяльності виховують у дітей з порушенням слуху психологічну готовність до праці, розвивають практичні вміння та навички, формують такі риси характеру, як: працьовитість, наполегливість, завзятість у досягненні мети [2].

Розглянемо детальніше різні види діяльності, які використовуються на уроках предметно-практичного навчання:

- *Ліплення* – вид діяльності, в якому за допомогою пластичних матеріалів створюються об'ємний виріб, фігура.

Робота з пластичними матеріалами розвиває: дрібну моторику, сенсорні якості, навички ліплення та зображення в об'ємі, просторові уявлення, художній смак, вміння спостерігати, виділяти головне, характерне; виховує посидючість.

- *Малювання* – мистецтво відображення навколишнього у вигляді різних образів на площині та в просторі.

Завдяки малюванню дитина розвиває вміння сприймати в навколишній дійсності різноманітність форм та кольорів. Здатність бачити прекрасне в різноманітних його проявах сприяє розвитку мистецьких, творчих здібностей, формуванню естетичного смаку; допомагає дитині виражати себе за допомогою малювання. На заняттях з предметно-практичного навчання можна використовувати нетрадиційні техніки малювання, такі як: гратаж, ізотерапія, ебру, набриск, малювання пальчиками тощо.

- *Мозаїка* – мистецтво представлено різними жанрами і є зображенням, створеним за допомогою камінців, різних круп, гудзиків, кольорових паперів, ячної шкарлупи, бісеру, пластиліну тощо.

Даний вид творчості розвиває у дитини дрібну моторику, формує творчу уяву та художній смак. Дитина працює з формою елементів мозаїки, експериментує та підбирає потрібні кольори, створює унікальну та оригінальну картину.

- *Аплікація* - вид образотворчої діяльності, основне призначення якої - образне відображення дійсності.

Займаючись аплікацією, діти знайомляться з різними матеріалами (папір, фарби, глина, крейда тощо), їхніми властивостями, отримують навички роботи з ними.

Отже, аплікація сприяє сенсорному вихованню та розвитку наочно-образного мислення дітей з порушенням слуху; під час занять створюються сприятливі умови для формування естетичного сприйняття навколишнього.

- *Конструювання* – вид образотворчої діяльності, який має на меті створення предметів, що будуть використовуватися для гри або для відтворення навколишньої дійсності.

Даний вид діяльності розвиває в дитини дрібну моторику, естетичні смаки, навички просторової орієнтації, розуміння складових об'єкта, сприйняття сенсорних еталонів тощо [2].



Отже, вміння бачити красу – це важлива складова щасливої особистості. Естетичне виховання відіграє важливу роль у формуванні особистості, є своєрідним фундаментом розвитку всебічно розвиненої людини, оскільки формує естетичні почуття, які є складовою частиною переконань, моральних норм поведінки. Саме ця сфера виховання є важливою для розвитку дітей з порушенням слуху, адже в силу своїх особливостей, вони є обмеженими в можливості повною мірою сприймати красу.

### **Список використаної літератури**

1. Засенко Н. Ф. Основи сурдопедагогіки. – Київ: КДП. 1991. 103 с.
2. Фомічова Л.І. Психолого-педагогічні умови реалізації уроку в спеціальних закладах освіти для дітей з вадами слуху. Актуальні питання сурдопедагогіки : зб. наукових праць / за ред. Л.І.Фомічової. Київ: Вид-во НПУ імені М.П.Драгоманова, 2017. С. 4-17.
3. Формування розмовної мови глухих учнів молодших класів в умовах предметно-практичного навчання / Міністерство освіти УРСР Республіканський учбово-методичний кабінет спеціальних шкіл. Київ, 1974.

*Лькевич Аліса Максимівна,  
студентка III курсу,  
Спеціальності «16.02 Спеціальна освіта. Олігофренопедагогіка»*

*Науковий керівник:  
кандидат педагогічних наук, доцент  
Геращенко Світлана Іванівна*

### **«Використання «Сторітелінгу» як методу розвитку зв'язного мовлення в учнів початкових класів з інтелектуальними порушеннями»**

Звичний режим життєдіяльності нашої країни, у зв'язку з воєнним станом зазнав змін. Це спонукає нас змістити вектор освітньої діяльності у напрямку дистанційного навчання, що передбачає взаємодію зі здобувачами освіти у неформальному середовищі, у незвичному для переважної більшості учнів і батьків форматі й темпі, бо процеси розвитку, виховання і соціалізації дітей з інтелектуальними порушеннями не повинні зупинятися або зазнавати жодних перешкод.

Пріоритетним напрямком модернізації освіти є: виховання особистості, яка прагне до максимальної реалізації своїх можливостей, відкритої для сприйняття нового досвіду, здатної на усвідомлений та відповідальний вибір у різних життєвих ситуаціях [1].

В умовах дистанційного навчання з учнями початкових класів з інтелектуальними порушеннями творчим методом формування ключових комунікативних компетентностей є метод «Сторітелінг» [4].

«Сторітелінг» – це ефективний метод донесення інформації до аудиторії шляхом розповідання смішних, зворушливих або повчальних історій з реальними або вигаданими персонажами. Він поєднує в собі психологічні, управлінські та інші аспекти і дозволяє не лише ефективно донести інформацію до аудиторії, а й мотивувати її на певні вчинки і отримати максимально високі результати [3].

Використання інноваційного методу «Сторітелінг» сприяє формуванню у молодших школярів з інтелектуальними порушеннями основних інтелектуальних умінь, розвитку пізнавальних здібностей, зміцненню умінь та навичок самостійно засвоювати та осмислювати і усвідомлювати навчальний матеріал [4].

Технологія сторітелінгу є однією з інноваційних педагогічних технологій, що допомагає учневі засвоїти матеріал, поданий у вигляді цікавої захоплюючої історії,

сприяє розвитку його особистісних якостей, демонструє унікальність уяви кожної дитини, дозволяє проявити активність та творчість [1].

В Україні дослідженням методу Storytelling почали займатися нещодавно і на сьогодні цей метод вважається інновацією в освіті [7]. Метод сторітелінгу у педагогіці почав використовуватися ще з 90-х років ХХ століття. На той час були відомі в основному закордонні праці, таких науковців як: К. Egan, М. Narrative. В Україні дослідження методу сторітелінгу почали нещодавно і на сьогодні він вважається інновацією в освіті. З вітчизняних праць можна знайти статті: О. Караманова, М. Василюшиної, К. Симоненка, Н. Гущиної.

Методу сторітелінгу притаманна групова форма навчання, що допомагає учням реалізувати комплексні цілі, засвоїти базу знань, сформувати навички самоконтролю, вміння висловлювати особисту думку, враховувати думки інших. Під час застосування даного методу учні не лише сприймають певну інформацію, а й беруть активну участь у її засвоєнні, опановують засоби самостійного їх поповнення і розширення [1,4,7].

Метод Сторітелінгу передбачає не тільки використання історій вчителем але і складання історій дітьми. Під час конструювання історії виконується багато підготовчої роботи: робота над сюжетом, робота з образом, редагування історії, підготовка до презентації [6].

Однією з методик «Сторітелінгу» є карти Проппа. Ця методика призначена для створення тематичного сторітелінгу та аналізу казок і є ефективним інструментом для розвитку зв'язного мовлення та творчого мислення в учнів початкових класів з інтелектуальними порушеннями [7].

Карты Проппа – це своєрідний конструктор казок. Складається з окремих карток, на яких схематично позначені події та епізоди пригод. З їхньою допомогою можна навчити дошкільнят і школярів аналізувати зміст будь-якого оповідання, переказувати сюжет і вигадувати власні історії [7].

Кожна карта має універсальне схематичне позначення, сенс якого цілком зрозуміло учням початкових класів з інтелектуальними порушеннями.

Етапи працювання з картами Проппа:

1 етап: Познайомте учнів з казкою, як жанром літературного твору. Поясніть її загальну структуру, а також ключові відмінності від інших форм літературних творів.

2 етап: Супроводжуйте читання казки викладанням карт Проппа із зображенням відповідних подій.

3 етап: Запропонуйте школярам, прочитавши казку, обрати відповідні сюжетні карти і, спираючись на них, переказати її зміст.

4 етап: Створіть разом з учнями власний сюжет казки з використанням карт Проппа. Для цього необхідно обрати 5-8 карт, вигадати дійових осіб, обрати головного героя, його помічників і тих, хто буде йому шкодити, створюючи перепони на шляху до мети.

Технологія «Сторітелінг» спрямована вчити учнів складати оповідання за опорними словами на задану тему, формувати вміння стисло і послідовно висловлювати думку, передавати її на письмі; удосконалювати навички літературної вимови іноземних слів; збагачувати словниковий запас учнів; розвивати увагу, уяву.

Навчити учнів з інтелектуальними порушеннями створювати власні тексти – нелегка, клопітка й наполеглива робота, яка передбачає сумісну творчу співпрацю педагога й школяра.

### Список використаної літератури

1. Большакова І. Технологія «Сторітелінг» [Електронний ресурс]. – Режим доступу: <https://youtu.be/K2YVwU9B6L4>

2. Концепція Нової української школи [Електронний ресурс] - Режим доступу: <https://www.kmu.gov.ua/storage/app/media/reforms/ukrainska-shkola-compressed.pdf>

3. Сторітелінг: ознаки «гарної» історії [Електронний ресурс] - Режим доступу: [https://doi.org/10.20535/2522-1078.2019.1\(7\).169575](https://doi.org/10.20535/2522-1078.2019.1(7).169575)
4. Сторітеллінг як метод неформального навчання [Електронний ресурс] - Режим доступу: <http://mozaikaped.blogspot.com/2017/08/storitelling-metod-neformalnogo.html>
5. Сторітеллінг як метод навчання [Електронний ресурс] - Режим доступу: <https://www.creativeschool.com.ua/storytelling/>
6. Сторітеллінг як ефективний варіант неформального навчання [Електронний ресурс] - Режим доступу
7. Василюк О.П., Білоусова Н.В. Сторітелінг на уроках української мови [Електронний ресурс]. – Режим доступу: <http://lib.ndu.edu.ua/dspace/handle/123456789/1>

*Карпенко Наталія Павлівна,  
студентка IV курсу,  
Спеціальності «016.04 Спеціальна освіта. Сурдопедагогіка»*

*Науковий керівник:  
кандидат психологічних наук, доцент  
Горлачов Олександр Сергійович*

### **«Особливості використання сурдоперекладу у навчанні математики учнів 3 класу шкіл для дітей з порушенням слуху»**

На сьогодні не втрачає своєї актуальності проблема використання дактильного та міміко-жестового мовлення в навчальному процесі школи для дітей з порушенням слуху. Зокрема, недостатньо висвітлені в науковій літературі роль та місце використання даних невербальних засобів спілкування на конкретних уроках з різних дисциплін.

Досить суттєвою умовою вибору є кількісний та якісний показники використання міміко-жестового мовлення [1], в наслідок того, що основними недоліками застосування міміко-жестового мовлення в навчальному процесі можна назвати те, що:

- міміко-жестове мовлення не спроможне повноцінно передавати вербальне мовлення;
- міміко-жестове мовлення потребує суттєвої зміни вихідного тексту.

Як зазначав у своїх роботах М.Д.Ярмаченко [1], застосування міміко-жестового мовлення в навчально-виховному процесі школи для дітей з порушеннями слуху є досить дискусійним.

Таким чином, першим постає питання, в який момент уроку і в якому обсязі доцільніше застосування дактильного та міміко-жестового мовлення і сурдоперекладу, а коли це є неприпустимим.

Наприклад, в початковій школі сурдопереклад, як спосіб перекодування інформації із вербальної на невербальну форму мовлення, і навпаки, за допомогою дактильного та міміко-жестового мовлення [2], в класичному його варіанті складно застосовувати, оскільки у дітей спостерігається недостатній словниковий запас та обмежений кількісний та якісний рівень володіння жестами. Але, в наслідок того, що сурдопереклад супроводжує осіб з порушенням слуху в усіх сферах життя, головним чином, за межами навчального закладу, на ряду із формуванням словника, необхідно формувати правильне уявлення про значення кожного жесту та збільшувати жестовий словник.

Також, важливим недоліком у застосуванні сурдоперекладу в навчальному процесі є неточність передачі тим чи іншим жестом конкретного змісту. Це пов'язано, здебільшого з тим, що міміко-жестове мовлення носить переважно побутовий характер, і, як наслідок, спостерігається значний кількісний недолік міміко-жестового мовлення – не у всіх вербальних слів є відповідне жестове позначення. В наслідок цього, зміст інформації, яка викладається на уроці, може суттєво змінюватись [2, 4].

Математика є точною наукою, а всі відомості і дані потребують коректного і правильного перекладу, тому неточність передачі змісту, яка спостерігається при сурдоперекладі, є неприпустимою [2, 3].

В сучасному форматі навчальний процес у початковій школі поділяється на 2 цикли. В перший цикл входить перший та другий класи, в другий цикл входять третій та четвертий класи. В третьому та четвертому класі у дисципліні «Математика» передбачено вивчення таблиць множення, метричних систем, орієнтування в часі та просторі тощо [3].

Але враховуючи складність формування цих уявлень в учнів 3 класу з порушенням слуху і складність цих уявлень як таких, при вивченні, закріпленні, контролі та повторенні, необхідно застосовувати весь можливий арсенал засобів: усне та писемне мовлення, дактильне та міміко-жестове мовлення і сурдопереклад.

Розвиваючи математичні здібності, необхідно ставити за мету розвиток: мислення, емоційної сфери, вольової сфери, психофізичних можливостей дитини з порушенням слуху.

Розглядаючи доцільність використання сурдоперекладу, при вивченні математики, необхідно зважати на такі критерії:

- тип уроку і новизна матеріалу: вивчення нового, закріплення, повторення;
- форми роботи і складність навчального матеріалу: вирішення прикладів, розв'язання задач;
- формат проведення навчальних занять: очно чи дистанційно;
- наявність жесту, який точно позначає певний термін.

На етапі вивчення нового матеріалу важливим є усвідомлення та засвоєння дитиною точного значення певного поняття. Застосування на даному етапі лише жесту, може ускладнити засвоєння дитиною з порушенням слуху точного значення поняття, але як допоміжний засіб для роз'яснення досить ефективно використовувати дактильне мовлення, що значно полегшує сприймання структурних форм нових визначень.

Натомість при роботі на уроках математики із закріплення та повторення вивченого, у відпрацюванні розв'язання задач застосування міміко-жестового мовлення є доречним і полегшує з'ясування змісту задачі, зменшує загальне навантаження в період найбільшої мозкової активності.

Додатковим аспектом для розгляду доцільності використання дактильного та міміко-жестового мовлення є сучасні реалії, а саме необхідність проведення навчального процесу у дистанційному форматі.

Дана форма навчання є досить складною для дітей з порушенням слуху, оскільки процес навчання через діяльність є досить обмеженим, одночасно накладається ускладнення сприймання, залишковим слухом, що змушує використовувати сурдопереклад навіть на етапі пояснення нового матеріалу. Тому на даний час виникла потреба у формуванні нового підходу, а відповідно постає питання про необхідність більш ґрунтовних досліджень щодо застосування сурдоперекладу в сучасних реаліях навчального процесу.

### **Список використаної літератури**

1. Горлачов О.С. Погляди М.Д.Ярмаченка на дактильне та міміко-жестове мовлення. *Ярмаченко Микола Дмитрович та розвиток української сурдопедагогіки* : монографія / за ред. Л.І.Фомічової. Київ: Вид-во НПУ імені М.П.Драгоманова, 2018. С. 63-73.
2. Горлачов О.С. Сурдопереклад в житті осіб з порушеннями слуху. *Актуальні питання сурдопедагогіки* : зб. наукових праць / за ред. Л.І.Фомічової. Київ: Вид-во НПУ імені М.П.Драгоманова, 2017. С. 17-28.
3. Гроза Е.П. Способи активізації пізнавальної діяльності глухих учнів на уроках математики. *Науковий часопис НПУ імені М.П.Драгоманова. Серія 19. Корекційна*

*педагогіка та спеціальна психологія*. Зб. наукових праць. Київ : Вид-во НПУ імені М.П.Драгоманова, 2011. № 17. С. 58-60.

4. Фомічова Л.І. Психолого-педагогічні умови реалізації уроку в спеціальних закладах освіти для дітей з вадами слуху. *Актуальні питання сурдопедагогіки* : зб. наукових праць / за ред. Л.І.Фомічової. Київ: Вид-во НПУ імені М.П.Драгоманова, 2017. С. 4-17.

***Коротасєв Нікіта Віталійович,  
студент IV курсу,  
Спеціальності «016.05 Спеціальна освіта. Тифлопедагогіка»***

***Науковий керівник:  
кандидат біологічних наук, доцент  
Войтюк Юрій Олександрович***

#### **«Досвід польських тифлопедагогів з навчання Брайлівському письму»**

Великої уваги заслуговує система навчання незрячих в цілому в Республіці Польщі. Загалом, алгоритм вступу до навчальної установи дитини з ООП, в нашому випадку – з порушеннями зору, у Польщі доволі схожий до українського сценарію, але головною відмінністю є те, що як таких інклюзивно-ресурсних центрів (ІРЦ), які є в нашій країні, у польській системі немає. Розробка програм та поради батькам та вчителям є результатом співпраці лікарів, психологів та педагогів, які працюють у різних установах.

Говорячи про навчання осіб з порушеннями зору, то в Польщі створена система реабілітаційних центрів. Особлива увага приділяється організації ранньої допомоги дитині. В Центрі реабілітації незрячих і дітей із залишковим зором батьки одержують конкретну методичну допомогу з питань виховання і розвитку своєї дитини.

Ознайомлення осіб з порушеннями зору із шрифтом Брайля починається саме в цих реабілітаційних центрах в ході програми ранньої реабілітації, котра передбачає роботу в групі до 10 дітей. Але також наявна система використання практики «домашніх» вчителів тифлопедагогів (або «мігруючих»), котра безпосередньо впроваджена в загальну систему навчання дітей з порушеннями зору

«Мігруючі» педагоги, крім навчання дітей і батьків удома, організовують консультування батьків із спеціалістами таких профілів, як офтальмолог, психолог, педагог-реабілітолог й ін., які пропонують їм спеціальні індивідуальні програми розвитку дітей. Працівники центрів спонукають батьків до співробітництва з ними, щоб забезпечити реальну інтеграцію незрячої дитини в суспільство.

Також в школах Польщі будь-якого типу (загальноосвітні, інтеграційні та спеціалізовані), до незрячої дитини має бути приставлений асистент, тобто фахівець-тифлопедагог, який супроводжує дитину із порушеннями зору в ході навчального процесу. Асистентів готують в університетах на спеціальних курсах або ж у межах післядипломної освіти. Крім того, асистент також здійснює навчання шрифту Брайля, паралельно до навчання системи шестикрапки в реабілітаційних установах.

Крім того, в польській системі навчання використовуються всі найкращі напрацювання європейських освітян, які вже запозичили українські спеціалісти при розробці концепції Нової Української Школи. Наприклад використання конструктора ЛЕГО в процесі навчання грамоти молодших школярів. Зокрема, активне застосування в процесі навчання ЛЕГО-технологій також дає поштовх для розвитку ігрових підходів та створення і залучення сучасних девайсів у ході навчання грамоти незрячих школярів. Так, навіть звичайні деталі ЛЕГО широко застосовуються педагогами для засвоєння учнями розташування та нумерації крапок за системою Луї Брайля. Також в Польщі активно залучено використання 3D-технологій для створення необхідних засобів навчання, які в

подальшому використовуються в процесі вивчення рельєфного шрифту Брайля. Наприклад, інтерактивні шестикрапки, кубики зі шрифтом Брайля тощо, які безпосередньо впровадженні в навчальний процес.

Кажучи про досвід польських тифлопедагогів, то не можна не наголосити увагу на тому, що вони більш активно використовують комп'ютерні технології в процесі навчання незрячих у порівнянні з українськими спеціалістами. У спеціальних школах для незрячих та в реабілітаційних центрах обов'язково наявні тифлокомплекси, які укомплектовані брайлівським дисплеєм, використання яких поліпшує процес навчання [1, 3].

Серед залучення варіантів інтерактивних та комп'ютерних технологій у засвоєнні шрифту Брайля можна згадати програму польських тифлопедагогів, розроблену на зразок вікторини. Вікторина називається «Jak dobrze znasz Brajla?», або українською «Як добре знати шрифт Брайля?». У розробці представлено 15 запитань, у кожному з яких задана певна літера шрифтом Брайля та три варіанти відповіді, тобто, щоб пройти до наступного запитання, треба обрати правильну відповідь. Проте, залучення цих технологій можливе як для школярів більш старшого віку, які вже працюють за комп'ютером, так і для підготовки фахівців-тифлопедагогів.

Крім того, існує ще безліч вікторин саме про систему шестикрапки, які розміщені на різноманітних платформах в мережі Інтернет. Багато з цих програм-вікторин застосовуються безпосередньо в практичній діяльності польськими тифлопедагогами під час навчання рельєфно-крапкової системи Брайля.

Починаючи з моменту виникнення та активного розповсюдження рельєфно-крапкового шрифту Брайля, яким вже не одне сторіччя користуються незрячі люди в усьому світі, світова педагогічна спільнота працювала над удосконаленням методичних прийомів та засобів для опанування шрифту Брайля незрячими людьми різного віку. Особлива увага при цьому приділялася саме засвоєнню шрифту Брайля незрячими дітьми молодшого шкільного віку в період опанування грамоти [2]. На сьогоднішній день існує безліч різноманітних методологічних підходів та приладів, що слугують безпосередньо для навчання шрифту Брайля незрячих учнів, які, пройшовши перевірку часом, вже стали традиційними. Але час ніколи не стоїть на місці, все в нашому світі має тенденцію розвиватися - це стосується безпосередньо і підходів, і засобів навчання незрячих. Відповідні науково-методичні підходи, як і засоби навчання, зазнають розвитку та вдосконалення. Вже наші сучасники винаходять новітні підходи та девайси, які можна ефективно використовувати під час навчання грамоти незрячих дітей.

Але говорячи про розвиток чого-небудь, не тільки про методологічні підходи та засоби, які слугують для навчання шрифту Брайля, не можна не відмітити важливість таких особливостей, як запозичення, обмін та вдосконалення практичного досвіду. Українські спеціалісти - тифлопедагоги вже давно співпрацюють із польськими фахівцями, обмінюючись досвідом практичної діяльності, що якнайкраще слугує для розвитку не тільки методологічної основи навчання незрячих, так і для окремо взятих тифлопедагогів, які можуть впроваджувати в свою педагогічну практику досвід наших сусідів. І ця співпраця має продовжуватися і надалі, задля вдосконалення та розвитку української інклюзивної системи.

### Список використаної літератури

1. Муратов Р. С. Технические средства обучения слепых и слабовидящих школьников / Р. С. Муратов. – М., 1968.
2. Рельєфно-крапкове письмо. Шрифт Л. Брайля: підручник для студентів вищих навчальних закладів / Є. П. Синьова, Л. Г. Медведок, Т. М. Гребенюк, Г. П. Серпутько; за наук. ред. Є. П. Синьової. – 3-тє вид., перероб. і допов. – К.: Кафедра, 2019. – 332 с.
3. Федорець П. С. Технічні засоби в реабілітації інвалідів по зору. Навчальний посібник / П. С. Федорець. – К.: НПУ ім. М. П. Драгоманова, 2006. – 76 с.

*Крижевська Емма Андріївна,  
студентка III курсу,  
Спеціальності «016.02 Спеціальна освіта. Олігофренопедагогіка»*

*Науковий керівник:  
кандидат педагогічних наук, доцент  
Геращенко Світлана Іванівна*

### **«Використання музикотерапії в корекційній роботі з дошкільниками з інтелектуальними порушеннями»**

Актуальність використання музичної терапії у спеціальній освіті полягає в розвитку ідей гуманізму й толерантності, орієнтуванні на особистість як найвищу цінність сьогодення. Реалізація цих аспектів в музикотерапії здійснюється в процесі звертання до внутрішнього світу вихованця та прагненні розкрити його, навчання дитини розуміти себе й висловлювати свої почуття словесно, через музику, спів, танець тощо.

У системі психокорекційної допомоги дітям з інтелектуальними порушеннями використовують різні види завдань музичної терапії: музично-рухові ігри та вправи, вокалотерапія, музикомалювання, рухова релаксація та злиття з ритмом музики тощо. Психокорекційний ефект кожного з названих видів залежить не лише від кваліфікованої технології застосування, а, у першу чергу, від урахування психофізичних можливостей дитини, які зумовлюють специфіку використання різних методів. Завдання педагога – допомогти дитині із порушенням інтелектуального розвитку розкрити свій внутрішній світ і знайти місце для самореалізації. І саме музичне мистецтво виступає одним із потужних засобів, здатним його вирішити.

У корекційній роботі із дошкільниками з інтелектуальними порушеннями арт-терапія, а зокрема й музикотерапія, є м'яким та ефективним засобом, що дозволяє дитині виразити свої емоції та почуття через творчість, а педагогу ефективніше проводити корекційну роботу.

Сьогодні Всесвітня федерація музикотерапевтів пропонує таке визначення: музична терапія передбачає використання музики та її елементів (звуків, ритму, мелодії) терапевтом, клієнтом або групою, що супроводжуються розвитком відносин, самовираженням і з метою розвитку або відновлення функцій індивіда, що допомагає йому досягти кращої внутрішньоособистісної та міжособистісної інтеграції та якості життя. Змістом музичної терапії є система диференційованих методів, способів і елементів лікувально-виховного впливу, здійснюваного за допомогою експресивної (активної) і рецептивної (пасивної) діяльності [5].

В. Полякова вважає музичну терапію способом лікування психоневротичних розладів, таких як порушення самосприйняття, неадекватні реакції на переживання, неврози, депресії, істерії, нав'язливі стани, порушення інтелектуального, емоційного і фізичного розвитку. Терапія музикою показана також тим особам, формальний контакт з якими ускладнений – людям із порушеннями мовлення, затримкою психічного розвитку, інтелектуальними порушеннями, а також із синдромом раннього дитячого аутизму [57].

Поряд із інструментальною музикою широкого застосування набуває і використання фольклорної пісні з метою попередження емоційно-поведінкових порушень у дітей. Про доцільність використання пісні як засобу превентивного впливу в структурі психолого-педагогічних профілактичних програм сьогодні говорять вітчизняні психотерапевти та психологи. Наукові праці сучасних дослідників О. Медведєвої, І. Левченко, А. Голик, Р. Вайноли, І. Коршакової, С. Науменко, Г. Грищенко, В. Гаврилюка та багатьох інших розкривають та обґрунтовують поліфункціональність та всебічність впливу на людину мистецтва та музики зокрема [2].

Науковці розрізняють наступні основні *форми музичної терапії*: рецептивну, активну, інтегративну. *Рецептивна (пасивна) музична терапія* відрізняється тим, що клієнт у процесі музикотерапевтичного сеансу не бере в ньому активної участі, займаючи позицію простого слухача. Йому пропонують прослухати різні музичні композиції або вслухатися в різні звучання, що відповідають стану його психічного здоров'я та етапу лікування [2, 5].

*Активні методи музичної терапії* засновані на активній роботі з музичним матеріалом: інструментальна гра, спів тощо.

Різниця між активною і рецептивною музичною терапією полягає в аспекті музично-образної участі пацієнта. У процесі активної музичної терапії пацієнт бере активну участь шляхом гри на музичному інструменті. Музичний інструмент, на якому пацієнт імпровізує (переважно), поруч із вербальним і невербальним дає йому новий засіб вираження – музичний. Вибір музичного інструмента чи інструментів здійснюється залежно від терапевтичної ситуації, тобто тісно пов'язаний з поточним станом чи етапом, на якому перебуває пацієнт. Музична чи інструментальна підготовка пацієнта ролі не відіграє, оскільки музика, що застосовується у терапії, не ставить жодних вимог до здібностей чи вправності [2,5].

*Інтегративна музична терапія* поряд з музикою задіює можливості інших видів мистецтва: малювання під музику, музично-рухливі ігри, пантоміма, пластична драматизація під музику, створення віршів, малюнків, оповідань після прослуховування музики та інші творчі форми. Музично-терапевтичні методи, як правило, підбираються індивідуально [2,5].

Для вирішення завдань музичної терапії у роботі з дітьми можна використовувати такі *види корекційно-розвивальної роботи*: рухова релаксація та злиття з ритмом музики; музично-рухові ігри та вправи; психоемоційна та соматична (на фізичному рівні) релаксація; вокалотерапія (співи); гра на дитячих шумових та ударних інструментах та ритмічна декламація; рецептивне (чуттєве) сприймання музики; музикомалювання; рухова драматизація під музику; гра з іграшками; казкотерапія; дихальні та гімнастичні вправи під музику [2, 3].

Кожен із зазначених видів роботи задовольняє індивідуальні потреби дитини. Вирішити ряд питань щодо розвитку емоційно-вольової сфери, уваги, інтелекту допоможуть особистісний підхід, доступні методи та відповідні форми музично-педагогічного впливу на дитину.

Зміст заняття з музичної терапії полягає в єдності таких позицій, як збагачення досвіду емоційно-ціннісного ставлення до дійсності та збільшення музичних вражень. При цьому дуже важливо виховувати в дітей культуру слухання та бажання займатися музично-творчою діяльністю для досягнення власної самостійності, незалежності у своїх уподобаннях, а головне – здатності через музику любити й сприйняти себе та світ таким, яким він є [2;22;38;42;43].

Враховуючи вікові особливості, музичні здібності та можливості дітей дошкільного віку з інтелектуальними порушеннями, музичний терапевт вирішує, з чого розпочати знайомство з *грою на дитячих шумових та ударних інструментах*. Він не розпочинає безпосередній процес навчання гри на інструменті, а викликає в дітей бажання його самостійного обстеження, наводить аналогії певних явищ природи з характером звучання різних інструментів. Скоординувати спільні дії, розвинути вміння слухати один одного – надзвичайно складні завдання для дітей. Але різноманітні вправи, імітації звуків природи або явищ, імпровізація звуконаслідування є необхідними для створення навичок гри на музичних інструментах [2;38;42;43].

На жаль, у наш час літератури, присвяченої музикотерапевтичним заняттям із старшими дошкільниками з інтелектуальними порушеннями, недостатньо, а методологічна база потребує вдосконалення. Це пов'язано, зокрема, з тим, що арт-терапевтична допомога цій категорії дітей надається в нашій країні порівняно нещодавно.



Нині, завдяки розвитку спеціальної педагогіки та психології, створюються методичні посібники, присвячені роботі з цією групою дітей, але їх небагато і вони лише частково охоплюють музикотерапевтичну роботу із дошкільниками з інтелектуальними порушеннями.

### **Список використаної літератури**

1. Арт-терапія : від світового досвіду до національних пріоритетів [Текст] / Н. А. Гайструк [та ін.] // Мистецтво лікування. – 2014. – № 2. – С. 57-60.
2. Касьян М. В., Шибасва Р. В. Вплив музичної терапії на дітей з розладами спектру аутизму // Науковий часопис НПУ імені М.П. Драгоманова. Корекційна педагогіка та спеціальна психологія. – К., 2013. – С. 292-296.
3. Коломійцева О. В. Психологічні особливості емоційного сприймання музики розумово відсталими дітьми: дис. канд. наук: 19.00.08 / Олеся Володимирівна Коломійцева. – К., 2009. – 255 с.
4. Куненко Л. О. Корекційна спрямованість музично-естетичної діяльності сліпих молодших школярів у позаурочний час: автореф. дис. канд. пед. наук : спец. 13.00.03 "Корекційна педагогіка". К., 1999. – 18 с.
5. Пятницька-Позднякова І.С. Арт-терапевтичні можливості видів мистецтва / / Педагогіка : Наукові праці. – 2009. – Випуск 95. – Том 108. – С. 36-42.
6. Скрипник Т. Структура та підґрунтя методики музичної терапії для дітей з аутизмом // Дефектологія. – 2007. – № 1. – С. 26-29.
7. Сливка Л. В. Музикотерапія в освітньому процесі: історичне і теоретичне підґрунтя [Електронний ресурс] / Л. В. Сливка // Наук. вісник Ужгород. нац. ун-ту. Сер. : Педагогіка. Соціальна робота. – 2015. – Вип. 37. – С. 164-166. – Режим доступу : [http://nbuv.gov.ua/UJRN/Nvuuped\\_2015\\_37\\_54](http://nbuv.gov.ua/UJRN/Nvuuped_2015_37_54)

*Кут Андріана Юрївна,  
студентка IV курсу,  
Спеціальності «016.02 Спеціальна освіта. Олігофренопедагогіка»*

*Науковий керівник:  
кандидат педагогічних наук, доцент  
Матющенко Ірина Миколаївна*

### **«Активізація навчально-пізнавальної діяльності учнів молодших класів на уроках у спеціальній школі»**

На сучасному етапі розвитку спеціальної освіти постало питання актуальності дослідження особливостей пізнавальної діяльності та розвитку навчального інтересу учнів молодших класів з інтелектуальними порушеннями.

Об'єктивною передумовою успішного навчання є пізнавальна активність учнів. Навчально-пізнавальна діяльність школярів – є засобом і в той же час результатом навчання. Звідси безумовна необхідність активізації навчально-пізнавальної діяльності учнів на уроках.

Вчені-дефектологи Г.Є. Сухарева, С.Л. Рубінштейн в процесі дослідження пізнавальної діяльності дітей з інтелектуальними порушеннями фіксували знижений інтерес до навколишнього середовища, відсутність активних пізнавальних дій, пасивність, що пов'язана з недорозвитком психічних процесів.

Дослідження К.І. Вересотської показали домінування у дітей з інтелектуальним порушеннями процесів гальмування, знижену функцію та звужений обсяг сприймань. Усе це призводить до того, що сприймання оточуючого світу дитиною хаотичне, безсистемне,

не дає можливості встановити чіткі зв'язків між істотними властивостями і виокремити головні ознаки від другорядних.

Активізація навчальної діяльності учнів неможлива без формування і розвитку у них пізнавального інтересу. Пізнавальний інтерес стимулює пізнавальну активність учнів і тим самим спрямовує розвиток розумової, психологічної та соціальної сфери особистості, створює умови для формування творчої навчальної діяльності учня.

Головною відмінною рисою дітей з інтелектуальними порушеннями від інших дітей, є недорозвинення їх пізнавальних інтересів, що проявляється в тому, що вони менше, ніж їх нормальні однолітки відчувають потребу в пізнанні. Крім того, у даній категорії дітей на всіх етапах процесу пізнання мають місце елементи недорозвинення. В результаті чого ці діти отримують неповні, а часом спотворені уявлення про навколишній світ.

Становлення пізнавальних інтересів дітей з інтелектуальними порушеннями молодшого шкільного віку, відбувається, перш за все, під час уроку. Необхідно активізувати пізнавальну діяльність школярів і посилювати інтерес до навчання на кожному етапі уроку, використовуючи для цього різні прийоми, форми і види робіт: індивідуальний підхід до дітей, диференційована робота на уроці, різноманітний ілюстративний і роздатковий матеріал, інформаційні комп'ютерні технології та інші

Методика ефективного формування пізнавальних інтересів учнів з інтелектуальними порушеннями має низку послідовних етапів: а) підготовка учнів, яка забезпечує певний запас знань і умінь, мовленнєвих пізнавальних засобів, необхідних для виховання інтересів учнів; б) створення позитивного емоційного ставлення до предмета і до діяльності, яке є необхідною умовою формування пізнавального інтересу; в) організація творчої діяльності, яка пробуджує в учнів пізнавальні запити і її активізація в процесі самостійної роботи з метою подальшого розвитку пізнавальних інтересів; г) систематична пошукова діяльність вчителя, використання доцільних форм і методів навчання та виховання з метою розвитку в учнів стійкого пізнавального інтересу [1, с. 95-97].

Щоб досягти ефективності в роботі важлива роль належить вчителю дефектологу. І.Г. Єременко, аналізуючи діяльність дефектологів стверджував, що педагогічне керівництво учнями має здійснюється завжди специфічно, тобто в повній відповідності з особливостями пізнавальної діяльності дітей з інтелектуальними порушеннями. Він акцентував увагу на важливість особливих рис педагога, завдяки яким він зможе зацікавити дітей навчальною роботою, знайти правильну форму спілкування з ними і найдієвіші форми їх виховання ...» [4].

Головним завданням педагога при організації ефективного навчально-виховного процесу в початковій школі є впровадження в досліджуваний матеріал цікавих моментів, елементів новизни і невідомості, що допомагає розвитку пізнавального інтересу і формуванню пізнавальних потреб. Важливо відзначити, що розвиток пізнавального інтересу до навчання є засобом підвищення якості навчання.

Це особливо значимо в початковій школі, коли тільки починають формуватися і визначатися постійні інтереси до певного предмету. Щоб формувати у школярів, з інтелектуальними порушеннями, вміння самостійно поповнювати власні знання, потрібно виховувати у них інтерес до навчання, потреба в знаннях.

Експериментальне дослідження показало, що рівень розвитку пізнавальних процесів у молодших школярів з інтелектуальними порушеннями перебуває на середньому рівні. Ефективним інструментом навчання дитини з порушенням інтелектом у розвитку пізнавального інтересу відводиться ігровим методом [3]. Включення в урок різних видів та типів ігор та ігрових моментів робить процес навчання цікавим, створює у дітей бадьорий робочий настрій, полегшує подолання труднощів у засвоєнні навчального матеріалу [2]. В усіх початкових класах використовуються ігрові та сюрпризні моменти. Елементи зацікавленості, гра, усе незвичайне, несподіване викликає у дітей з

інтелектуальними порушеннями здивування, певний інтерес, що спонукає пізнавальні дії, допомагає їм опанувати навчальний матеріал, виконати завдання. Отже, дидактична гра, допомагає школяреві в активізації пізнавальної діяльності. Це відповідає сучасним вимогам спеціальної школи.

### **Список використаної літератури**

1. Єременко І.Г. Досвід вивчення моральних уявлень в учнів допоміжної школи. Наукові записки НДІП УРСР. Київ : Рад. школа, 1961. Т. XXIII. С. 95-124.
2. Бондар В.І. Спеціальна освіта в Україні: погляди в майбутнє. Київ, 2004. С. 29–114.
3. Дульнев Г.М. Учебно-воспитательная работа во вспомогательной школе / Г.М. Дульнев. – М. : Просвещение, 1981. – 176 с.
4. Єременко І. Г. Навчання учнів допоміжної школи користуватися знаннями і уміннями / І.Г. Єременко, Г.М. Мерсіянова. – Київ. : «Рад. школа», 1971. – 168 с..

*Лещенко Емілія Романівна,  
студентка III курсу,  
Спеціальності «016.05 Спеціальна освіта. Тифлопедагогіка»*

*Науковий керівник:  
кандидат психологічних наук, доцент  
Сасіна Ірина Олександрівна*

### **«Формування природничо-екологічної компетентності у дітей дошкільного та молодшого шкільного віку з порушеннями зору»**

Враховуючи тенденції екологізації змісту навчальних дисциплін, а також компетентнісний аспект в освітній системі, у педагогічній науці з'являється поняття «природничо - екологічна компетентність» [1].

Складовими природничої компетентності дітей є знання й уявлення про природу, позитивне емоційно-ціннісне ставлення до її компонентів, обізнаність з правилами природокористування та їх дотримання, тобто відповідна діяльність і поведінка у природі. Природничо-екологічна компетентність є складовою загальної життєвої компетентності особистості, особливо це стосується дітей з порушеннями зору, тому що надалі екологічна компетентність може бути складовою професійної компетентності таких осіб, а отже є вкрай необхідною в їх житті [2, 3].

Вивченням природничо-екологічної компетентності дошкільників та молодших школярів займався ряд українських науковців: А. М. Богущ, Н. В. Лисенко, З. П. Плохій, Н. М. Кот, К. Л. Крутій та інші.

В тифлопедагогіці спеціальних досліджень, присвячених формуванню екологічної компетентності ми не знайшли, проте окремі аспекти питання формування уявлень про природу у дітей з порушеннями зору досліджувались Н. С. Царик (формування уявлень про живу природу у сліпих дітей); В. С. Ізотова (особливості формування уявлень про неживу природу у сліпих дошкільників); О. О. Набоченко (вплив образотворчої діяльності на розвиток уявлень сліпих молодших школярів); С. О. Покутнева (розвиток усного зв'язного мовлення дошкільників з порушеннями зору під час ознайомлення з навколишнім світом); Н. І. Малюхова (особливості уявлень про неживу природу у слабозорих учнів із інтелектуальною недостатністю); Н. О.Рахуба (особливості формування уявлень про об'єкти і явища неживої природи у дітей зі зниженим зором дошкільного віку) [4, 7].

Для ефективності виховання використовуються різні форми навчання: створення особливих ігрових навчальних ситуацій екологічного характеру, щоденні прогулянки,

екскурсії, працю, емоційне спілкування дорослого з дитиною на лоні природи, з використанням проблемних ситуацій, мовних логічних завдань, вікторин, конкурсів та розваг, красзнавчо-туристична діяльність та ін. [5].

Велику роль у формуванні природничо-екологічної компетентності дитини з порушеннями зору відіграє еколого-розвивальне середовище [6]. Воно забезпечує набуття дитиною з порушеннями зору досвіду контакту із природним оточенням та спілкуванням із дорослими.

При порушеннях зору спеціальна організація умов життя дітей буде не лише фактором пізнавального та соціального розвитку, але й фактором корекційно-компенсаторного впливу на вторинні відхилення у їх розвитку.

Н. О. Рахуба, О. О. Набоченко та інші в своїх дослідженнях розглядають важливі елементи екологічно – розвивального середовища: зона природи в груповій кімнаті, кімната-лабораторія, міні-музей природи, зона самостійної художньої діяльності, виставковий центр, город, альпійська гірка, зона бібліотеки, зона релаксації, технічний комплекс. Також використовують екологічні стежини - завчасно визначений маршрут по певній місцевості, на якому розташовані унікальні та типові для даної, місцевості об'єкти: різні групи рослинності, водойми, пам'ятки природи, характерні форми рельєфу тощо» [4, 7].

На думку О. О. Набоченко особливої методологічної роботи потребують сліпі діти, які отримують значно меншу за кількістю і якістю інформацію про навколишній світ. Так, на рівні з традиційними наочними методами формування уявлень про предмети (використання натуральних об'єктів і рельєфних малюнків) для конкретизації уявлень про живу природу вченими була розроблена технологія «корпуспедії» («corpus» тіло, «paideia» виховання), що передбачає використання власного тіла для формування уявлень, а також як основи для подальшого виконання малюнку [7]. Виділяють формуючі методи корпуспедії (передбачають використання власного тіла дитини для формування в неї зрозумілого і досяжного образу предмета за рахунок його співставлення з власним тілом) та зображувальні методи корпуспедії (спрямовані на допомогу дитині в подальшому відображенні об'єкта, насамперед через опору на власне тіло або / та через м'язово-рухове формування образу шляхом виконання малюнку пальчиком дитини на власній долоні тощо).

Отже, можемо зробити висновок про те, що формування природничо-екологічної компетентності є важливим та актуальним питанням у вихованні дітей з порушеннями зору. Основними способами формування природничо-екологічної компетентності для дітей дошкільного та молодшого шкільного віку є використання живого контакту з природою в екологічно-розвивальному середовищі, через використання необхідних тифломатеріалів, тифлотехніки та методів корпуспедії.

### Список використаної літератури

1. Кондратенко С. Формування екологічної компетентності у дітей молодшого шкільного віку з порушеннями зору. *Освіта осіб з особливими потребами: шляхи розбудови*. 2018. №14. Том 1. С. 84-91.
2. Бродовська А. Формування природничої компетентності старшого дошкільника в процесі використання особистісно орієнтованого підходу. *Педагогічний дискурс*. 2011. Вип.9. С. 40-44.
3. Пономаренко А. Формування природничо-екологічної компетентності в учнів спеціальної школи: кваліфікаційна робота (проект) на здобуття ступеня вищої освіти бакалавр / Херсонський державний університет. Херсон, 2020. 73 с.
4. Рахуба Н. Особливості формування уявлень про неживу природу у дітей старшого дошкільного віку зі зниженим зором: автореферат дисертації на здобуття наукового ступеня кандидата педагогічних наук: 13.00.03. Київ, 2015. 20с.

5. Беленька Г., Науменко Т., Половіна О. Дошкільнятам про світ природи: методичний посібник для вихователів дітей дошкільного віку. К.: Київський університет імені Бориса Грінченка, 2013. 115 с.

6. Плохій З. Еколого-розвивальне середовище дошкільного навчального закладу (інноваційні підходи). *Дошкільне виховання*. 2010. №7. С. 6-10.

7. Набоченко О. Технологія конкретизації уявлень про живу природу в сліпих молодших школярів засобами рельєфного малювання. *Вісник Луганського національного університету імені Т. Шевченка. Педагогічні науки*. 2011. Грудень №23(234). С. 68-73.

*Лисогор Катерина Миколаївна,  
студент I курсу, магістр,  
Спеціальності «016.02 Спеціальна освіта. Олігофренопедагогіка»*

*Науковий керівник:  
кандидат педагогічних наук, доцент  
Ханзерук Лілія Олексіївна*

### **«Запровадження доказових освітніх практик у вітчизняний досвід навчання дітей з комбінованими порушеннями розвитку»**

Вітчизняна спеціальна освіта пройшла тривалий шлях розвитку і сьогодні складає ресурс інклюзивної форми навчання як пріоритетної. Окрему складову диференційованої спеціальної освіти визначають підходи до навчання дітей з комбінованими порушеннями розвитку. Такі порушення розвитку дітей вирізняються складною структурою, яка поєднує в собі два і більше первинних порушення (слуху, зору та інтелекту; порушення функцій опорно-рухового апарату та інтелекту тощо). Сьогодні саме ця категорія дітей – найчисельніша група в навчально-реабілітаційних центрах та спеціальних школах [3, с.444].

Головна особливість дітей з комбінованими порушеннями розвитку полягає у багатоманітності проявів та їх динамізмі / нестабільності варіантів. Корифеєм розвитку науково-практичних підходів на навчання таких дітей, правомірно, вважається І. Соколянський, який розробив перший, міжнародно визнаний метод навчання сліпо-глухих дітей.

Перспективу розвитку сфери освітніх послуг для дітей з комбінованими порушеннями розвитку сьогодні складають доказові методики/практики. Основною метою доказовості в освіті є перевірка наявності позитивного ефекту у об'єкта дослідження (наприклад, учня) після впровадження певної практики чи методики. Враховуючи це, мета нашого дослідження полягала в апробації технології «Систематичного навчання» Белви Коллінз, яка належить до зарубіжних доказових освітніх практик.

В основу технології покладено принципи прикладного поведінкового аналізу, а також цілеспрямованого та систематичного навчання, яке передбачає використання конкретних прийомів роботи, ретельного протоколювання процесу та аналіз отриманих результатів навчання дітей з комбінованими порушеннями розвитку.

Апробація технології здійснюється нами у 2-Г класі НРЦ №17 м. Києва. Вік дітей - від 9-ти до 11 років.

Продемонструємо отримані нами на цей час результати апробації.

1. Завдяки веденню ретельного протоколу навчання нам вдається здійснювати його моніторинг - бачимо зміни, динаміку розвитку кожного учня. Ми відстежуємо, який прийом роботи треба змінити, що додати. Це прекрасний спосіб показати батькам успішність дитини. На початку ми зіштовхнулись з проблемами таймінгу заповнення всіх таблиць. Але з появою асистента вчителя проблему вдалось вирішити.

2. У систематичному навчанні виключно велике значення має робота з увагою дитини. Відомо, що увага дітей з комбінованими порушеннями характеризується значною своєрідністю. Діти часто відволікаються, хаотично змінюють одну діяльність на іншу, негативно реагують на спроби їх зацікавити, демонструють непередбачуваність уваги. Технологія дозволяє нам постійно перебувати у пошуку подразників, які дозволяють утримувати дитячу увагу у процесі формування соціально-значущих навичок / звичок [1, ст. 10].

3. Добре зарекомендував себе так званий метод наставництва із поступовим або систематичним зменшенням допомоги, якщо вчитель вважає, що це доцільно.

*Наприклад:* навчання самостійного прийому їжі (як це не дивно, але в нашому класі були такі діти, що не вмili самостійно їсти, бо батькам зручніше швидко самостійно нагодувати дитину). Ми починали працювати з дитиною з фізичної підказки, скеровуючи руку учня власною рукою. Коли учень стає компетентнішим, ми переходили до ненав'язливого скеровування руки учня за зап'ястя. Коли учень готовий, ми скеровували його, торкаючись передпліччя, а пізніше – підштовхували лікоть. Упродовж цих етапів поступового усунення підказки, що можуть тривати кілька днів чи тижнів, вчитель має бути готовим втрутитись з інтенсивнішою фізичною підказкою, якщо знадобиться, щоб запобігти помилкам. Отже, цей метод вважається безпомилковим.

Таким чином, в основі методу наставництва лежить наступний ланцюжок дій з учнем:

- 1) привернути увагу учня;
- 2) дати вказівку до завдання;
- 3) використовувати необхідну фізичну підказку, слідкуючи за рухами учня;
- 4) якщо учень помиляється, то використати негайно більш наполегливу фізичну підказку;
- 5) похвалити учня за поведінку після підказки та без підказок;
- 6) зменшити фізичну підказку, коли учень стає незалежнішим [2, с. 52].

Особливу ефективність представленого методу ми спостерігаємо у роботі з учнями з комбінованими порушеннями, які мають труднощі з розумінням зверненого мовлення, тяжкі моторні порушення.

Такий метод вимагає, щонайменше, трьох рівнів підказок (наприклад, фізична підказка, підказка-модель, самостійна поведінка).

Збір даних при використанні цього методу дуже простий. Вчитель просто фіксує у таблиці збору даних, чи учень здатен виконати поведінку (наприклад, написати літеру «І»), чи йому необхідна фізична підказка (наприклад, написати літеру «М»). позначаючи дані про використання методу наставництва із поступовим зменшенням допомоги на графіку, ми вказуємо лише правильну поведінку без підказок (самостійну) [2, с. 53].

Також є інші методи представлені в технології: підказування від більшого до меншого, система найменших підказок.

Апробація методів «систематичного навчання» у роботі з дітьми з комбінованими порушеннями в навчально-реабілітаційному центрі здійснювалась у відповідності з основними компонентами систематичного навчання, до яких відносять:

- навчальні спроби;
- поведінку;
- наслідок.

Включення методів «систематичного навчання» сприяє створенню індивідуальної освітньої траєкторії дітей з комбінованими порушеннями, сприяє формуванню у них вміння вчитися, формуванню життєвої компетентності, покращує засвоєння індивідуальної програми розвитку.

### Список використаної літератури

1. Гаврилов О. В. Особливості розвитку дітей з інтелектуальними порушеннями тяжкого ступеня. [Електронний ресурс]. – Режим доступу: <http://aqce.com.ua/download/publications/534/492.pdf/>
2. Коллінз Б. Систематичне навчання учнів з помірними і важкими порушеннями. – Львів: Свічадо, 2019. – 228 с.
3. Шевчук В. В., Клименко Ю. О. Комплексні порушення розвитку в дітей: наукові підходи та психологічні особливості. URL: <http://baltijapublishing.lv/omp/index.php/bp/catalog/download/94/2373/5096-1>.

*Майданюк Олена Сергіївна,  
студент II курсу, магістр,  
Спеціальності «016.01 Спеціальна освіта. Логопедія»*

*Науковий керівник  
доктор психологічних наук, доцент,  
Мартиненко Ірина Володимирівна*

### **«Проблема розвитку зв'язного мовлення дітей із мовленнєвими порушеннями засобами ігротерапії»**

Виховання правильного зв'язного мовлення у дітей є однією з найважливіших проблем загальної та спеціальної педагогіки.

У спеціальній педагогіці особливостям формування зв'язного мовлення дошкільників із тяжкими порушеннями мовлення, зокрема із загальним недорозвитком мовлення (далі – ЗНМ) присвячено роботи І.С. Марченко, Н.В. Серебрякової, С.М. Заплатної, Є.Ф. Соботович, Ю.В. Рібцун, Л.І. Трофименко, В.В. Тарасун, М.К. Шеремет, Т.М. Швалюк та ін.

Натомість, у галузі психології лише поодинокі дослідження відображають узагальнені напрями роботи щодо корекції, подолання та формування зв'язного мовлення й комунікативних навичок у дітей із тяжкими порушеннями мовлення засобами ігротерапії. Традиційно ігротерапія спрямована на подолання психологічних проблем у дітей і представлена в роботах Г.Л. Лендрета, Х. Дж. Джинотт, М.Кляйн.

На сучасному етапі дослідники виділяють чотири рівня розвитку мовлення при ЗНМ (М.К.Шеремет, В. В. Тищенко, Л.І. Трофименко). Аналіз робіт зазначених авторів засвідчує наявність характерних відхилень у формуванні кожної сторони мовлення у дітей із ЗНМ.

За результатами констатувального експерименту, спрямованого на вивчення стану зв'язного мовлення дітей із загальним недорозвитком мовлення старшого дошкільного віку із застосуванням методик: «Конструювання речень», «День народження» та «Веселий оповідач», дозволив встановити наступне, було встановлено, що найбільші труднощі у цих дітей викликають завдання з опорою на уяву.

Враховуючи описані результати діагностичного дослідження було поставлено мету – граючи, розвивати творче зв'язне мовлення дітей старшого дошкільного віку із ЗНМ III р. засобами ігротерапії (3,4,6). Розроблена нами ігротерапевтична методика передбачала застосування основного засобу розвитку мовлення на занятті – гри та включала в себе комплекс корекційно-розвивальних ігор емоційно-комунікативної спрямованості. Це були переважно рольові, психогімнастичні та сюжетно-рольові ігри, в яких розподіл ролей та функцій між дітьми спонукав їх до взаємодії та пошуку творчих шляхів вирішення поставлених завдань разом. Основним принципом був – опосередкований вплив на мовлення.

Методика передбачала проведення 20 занять, тривалість кожного з яких складала 50 – 60 хвилин, та містила три етапи проведення: вступний (підготовчий) – 3 заняття; основний – 14 занять; заключний (закріплюючий) – 3 заняття.

Аналіз результатів використання та проведення ігротерапевтичної методики підтвердив позитивну динаміку у розвитку зв'язного мовлення дітей старшого дошкільного віку із ЗНМ III р., а зокрема його творчого компоненту. Під час виконання завдання за запропонованою методикою у дітей експериментальної групи значно знизилась кількість помилок, що спостерігалась у результатах констатувального дослідження. На відміну від результатів попереднього експерименту переважній більшості дітей стало значно легше самостійно виконати завдання не використовуючи педагогічну допомогу. В результаті корекційного впливу дітям стало легше оперувати словами, співвідносити та застосовувати їх відповідно до конкретної ситуації. У дітей значно покращилось «чуття мови», що дуже добре відображається у мовленнєвій практиці. Зменшилась кількість помилок, що пов'язані із не співвіднесенням та неузгодженням слів між собою. Більшість побудованих речень хоч і носять простий непоширений характер, проте відповідають законам логіки та граматики. Значно покращилось вміння зв'язно й логічно поєднати фрази та речення у текст, повідомлення, зв'язне висловлювання за часом здійснення подій. Більшість дітей охоче й усвідомлено розуміли зміст допомоги педагога й вдало використовували її відповідно до ситуації. Також значно змінився показник творчого розповідання – зникла «механічність» повторення заданих зразком фраз, при цьому підвищилось застосування власної творчості та фантазії. У дітей значно підвищилась мовленнєва активність, яка проявляється у ініціюванні до спілкування з ровесниками та оточуючими. Внаслідок корекційно – розвивального впливу діти стали активніші, розкутіші та більш відкриті до комунікації.

Зважаючи на отримані експериментальні дані можна говорити про ефективність запропонованої формувальної методики.

#### **Список використаної літератури**

1. Богуш А. М. Мовленнєвий розвиток дітей від народження до 7 років. К., 1984р. 376 с.
2. Гайван Т. Я. Макарова С. М. Логопедична робота з дітьми (із ЗНМ III р.) (Комплекс матеріалів для логопедичних занять) / Х.: Веста: Вид – во «Ранок», 2008. 184 с.
3. Голобіна Л. Хомин О. Веселі заняття. Розвивальна програма. Психолог. 2007. № 38 (278). С.2 – 40.
4. Джинотт Х. Дж. Групповая психотерапия с детьми. Теория и практика игровой терапии. 2-е изд. М., 2005. 208 с.
5. Золотоверх В. Ігротерапія як засіб подолання порушень у дітей з особливостями психофізичного розвитку. Дефектологія. 2004. № 4. С. 18-22.
6. Ігрові технології розвитку мовлення дошкільнят. Упоряд. Я.А.Скидан, М. С. Шкуратова. Х.: Вид – во «Ранок», 2009. 176 с.

*Мельничук Ольга Романівна,  
студентка I курсу, магістр,  
Спеціальності «016.01 Спеціальна освіта. Логопедія»*

*Науковий керівник:  
кандидат педагогічних наук, доцент  
Пінчук Юлія Володимирівна*



## **«Гра як засіб розвитку зв'язного мовлення у дітей старшого дошкільного віку із загальним недорозвитком мовлення»**

Проблема розвитку зв'язного мовлення у дошкільників із загальним недорозвитком мовлення (ЗНМ) у логопедії, лінгводидактиці, психолінгвістиці і психології залишається актуальною і на сьогодні, оскільки зв'язне мовлення відіграє важливу роль в повноцінному становленні особистості, у діяльності спілкування дітей та пізнанні ними світу.

Серед вчених, які вивчали проблеми розвитку зв'язного мовлення у дітей дошкільного віку з нормативним розвитком мовлення та загальним недорозвитком мовлення, можна зазначити А.М. Богуш, Л.С. Виготського, В.К. Воробйову, В.П. Глухова, Н.С. Жукову, О.В. Запорожця, О.Р. Лурію, І.В. Мартиненко, І.С.Марченко, Н.Г. Пахомову, Ю.В. Рібцун, Є.Ф. Соботович, В.В. Тищенко, Т.Б.Філічеву, М.К. Шеремет та інших.

Діти з загальним недорозвитком мовлення мають свої певні особливості розвитку зв'язного мовлення. Ряд досліджень, проведених В.П. Глуховим, І.С.Марченко, Т.Б. Філічевою, С.М. Шаховською та ін., показав, що діти старшого дошкільного віку з ЗНМ III рівня, значно відстають від однолітків без мовленнєвої патології в оволодінні навичками зв'язного, насамперед, монологічного мовлення [1].

Труднощі дітей із ЗНМ в оволодінні словником, граматичною структурою рідної мови та звуковимовою перешкоджають розвитку зв'язного мовлення і, головне, переходу від ситуативної його форми до контекстної (переказ, розповідь-опис, розповідь за сюжетною або ж серією сюжетних картин, творче розповідання) [4, с. 428].

Розуміючи логічний зв'язок подій правильно, діти можуть обмежуватися переліком дій у своїх висловлюваннях, «губити» дійових осіб, іноді пропускати дієслова в контексті речень, вживати мало прикметників, неправильно узгоджувати слова у часі, особі, відмінку. Відмічається порушення правильного порядку слів у реченні, паузи, які вказують на те, що дитині важко знайти правильне слово або його граматичну форму. Найбільші утруднення виникають під час переказу текстів: деякі діти здатні його відтворити, спираючись лише на навідні питання педагога [4].

На жаль, без спеціального корекційного навчання діти із ЗНМ не можуть оволодіти зв'язним мовленням на необхідному для їх віку рівні. Тому необхідно ефективно спрямувати логопедичну роботу, враховуючи провідну діяльність дитини. У дітей цього віку – це ігрова діяльність.

Діти дошкільного віку із ЗНМ теж мають особливості розвитку ігрової діяльності. Як зазначають науковці (С.Ю. Конопляста, І.В. Мартиненко, Т.В.Сак, О.М.Усанова та ін.), діти із порушеннями мовлення часто грають з іграшками мовчки, лише зрідка супроводжуючи свою поведінку наслідуванням звуків або емоційних вигуків. Для дітей зазначеної категорії характерне елементарне, за змістом звернене й незвернене мовлення, яке діти дуже рідко застосовують у процесі гри. Під час гри не спостерігається плануюче мовлення, а також регулююче, яке б узгоджувало взаємодію у грі з однолітками [3].

Гру як засіб корекції та розвитку мовлення дітей, а точніше її окремі аспекти, розглядали В. К. Воробйова, Н. С. Гаврилова, Л. М. Єфименкова, Ю.В. Рібцун, В.В.Тарасун, Л.І. Трофименко, Т.Б. Філічева та інші.

Ігрова діяльність має значний потенціал для розвитку зв'язного мовлення. Вона дозволяє створити життєві ситуації, які будуть стимулювати мовленнєву активність дітей. Гра дозволяє дитині висловити власні думки і почуття, а не лише позначати і супроводжувати свої дії словом. Вона отримує нагоду творити слово, фразу, текст (будують висловлювання, репліку в діалозі, самостійне судження, ведуть з іншими учасниками гри ігровий діалог). Це все є дуже важливим для розвитку зв'язного мовлення дітей старшого дошкільного віку [2; 6].

Ю. В. Рібцун пропонує класифікацію спеціальних корекційно-розвивальних ігор, які доцільно використовувати у логопедичній роботі. Класифікація розглядає дві групи ігор. До першої групи автор відносить ігри з правилами (ігри з предметами; дидактичні

ігри (з іграшками, настільно-друковані, подорожі, передбачення, музично-дидактичні, сенсорні, математично-дидактичні (інтелектуальні), комп'ютерні); рухливі (ігри різного ступеня рухливості, ігри-естафети, загальнорозвивальні, цілеспрямовані); народні (рухливі, хороводні, обрядові та звичаєві ігри). До другої групи – творчі ігри. Це режисерські; сюжетно-рольові (сімейні, побутові, суспільні, загальної тематики); конструктивно-будівельні; ігри-драматизації та інсценівки [5, с.18].

Завдяки переліченим вище іграм логопед може організувати цікаве та продуктивне логопедичне заняття, яке буде ефективно впливати на розвиток мовлення дітей із ЗНМ, і, зокрема, зв'язного.

Попри те, що гра дітей старшого дошкільного віку із ЗНМ як діяльність відстає у своєму розвитку, що зумовлено специфікою розвитку у них усіх психічних процесів, проте вона все одно виконує всі свої важливі функції у процесі становлення зв'язного мовлення. У грі дитина вчиться взаємодіяти з однолітками, вести з ними ігровий діалог, вчиться правильно формулювати свої репліки у діалозі, описувати події та предмети навколо, правильно висловлювати емоції, думки, бажання, розвиває просодичну сторону мовлення.

Отже, гра є ефективним і потужним засобом навчання мови, який допомагає дитині опанувати навичками грамотної та виразної побудови власних зв'язних висловлювань.

### **Список використаної літератури**

1. Глухов В.П. Смирнова М.Н. Исследование особенностей связной речи старших дошкольников с задержкой психического развития и общим недоразвитием речи. *Логопедия*. 2005. №3. С. 13-24.

2. Горбунова Н. В. Ігрова діяльність як засіб розвитку зв'язного мовлення старших дошкільників. *Теорія та методика навчання та виховання*. 2012. Вип. 31. С. 44-56. - Режим доступу: [http://nbuv.gov.ua/UJRN/znpkhnpu\\_ttmniv\\_2012\\_31\\_7](http://nbuv.gov.ua/UJRN/znpkhnpu_ttmniv_2012_31_7).

3. Конопляста С.Ю., Сак Т.В. Логопсихологія: навч. посіб. /за ред. М.К. Шеремет. К.: Знання, 2010. 293 с.

4. Логопедія: підручник / ред. М. К. Шеремет. 3-е вид., перероб. та доп. К.: Видавничий Дім "Слово". 2015. 776 с.

5. Рібцун, Ю. Організація ігрової діяльності дітей з порушеннями мовленнєвого розвитку. *Дошкільне виховання: науковий-методичний журнал для педагогів і батьків*. 2018. №1. С. 12-16.

6. Степанова О., Мирончук О. Ігрова діяльність як один із важливих компонентів розвитку зв'язного мовлення дітей старшого дошкільного віку із загальним недорозвиненням мовлення. *Актуальні проблеми дошкільної та спеціальної освіти: матеріали III Міжнародних педагогічних читань пам'яті професора Т.І.Поніманської*. Рівне. 2020. С.248-251.

*Миськова Ангеліна Сергіївна,  
студентка II курсу,  
Спеціальності «016.04 Спеціальна освіта. Сурдопедагогіка»*

*Науковий керівник:  
кандидат педагогічних наук, доцент  
Малина Лариса Олексіївна*

**«Розвиток мовлення як корекційно-компенсаторний компонент формування особистості з порушенням слуху»**

Психічний розвиток обох категорій дітей – чуючих і дітей з порушенням слуху – підпорядковуються єдиним закономірностям. Формування мови та мовлення має особливе і принципове значення для розвитку дитини з порушенням слуху.

Мова – це система знаків. Її функції: передача, сприйняття і використання інформації. Словниковий склад і граматична будова – основні характеристики мовленнєвої системи. Мова і мовлення поняття не тотожні. Мовлення – це процес використання мови з метою спілкування. В процесі спілкування досягається порозуміння між індивідами та обмін досвідом[2].

Розвиток мовлення поділяється на певні етапи. Сприймання і розрізнення звуків – первинні мовленнєві уявлення дитини. Гуління, лепет і вимовляння перших слів – наступний етап становлення мовлення дитини. Поява простих речень, фонетичні порушення, засвоєння граматики – зачатки фразового мовлення. Від 3 – 7 років – інтенсивний розвиток мовлення. Свідоме засвоєння граматики, писемного та усного мовлення – характеристики шкільного віку.

Порушення слуху спричиняє неможливість або неповноцінність сприймання звуків мовлення, слів, фраз і текстів. Складна структура порушення (Л. С. Виготський)[1] обумовлює особливості психічного розвитку дитини з інвалідністю по слуху. Відчуття і сприймання характеризуються збіднілістю і неповнотою сприйняття образів. Об'єм, стійкість та переключення уваги формуються пізніше і є повільнішими ніж у однолітків з нормою розвитку. Звуження кола уявлень, своєрідне формування та групування образів – особливості уявлень дітей з порушенням слуху (за дослідженнями Соловйова І. М., Шиф Ж. І., Розанової Т. В., Яшкової Н. В.). Недостатність опори на опосередковане запам'ятовування, труднощі осмислення словесних текстів – специфіка їхньої пам'яті. Особливості психічних процесів – аналізу, синтезу, порівняння, узагальнення, абстрагування – показники мислення (за дослідженнями Мартинчук О. В., Фомічової Л. І., Гольтберг А. М., Пушціне Е. І.). Труднощі у відтворенні образів та конкретних ситуацій, у творчій переробці уявлень, у створенні нових образів – характеристика уяви дітей з порушенням слуху (за дослідженнями Фомічової Л. І.).

Ці особливості впливають на формування особистості: привалювання міміко-жестового мовлення над вербальним, порушення спілкування з оточуючими, неадекватна самооцінка, невідповідність емоційних станів та морально етичних норм віковим особливостям дитини з порушенням слуху.

Оволодіння мовленням(за дослідженнями Савченко М. А. Шеремет М. К., Гренюк Л. С. Козлової О. М) дитиною з порушенням слуху є можливим лише в умовах спеціального навчання та з опорою на збережені аналізатори. Розвиток мовлення у цьому випадку відбувається своєрідно. Вимова, що позбавлена слухового контролю – є різко спотвореною. Словниковий запас накопичується повільно. Значення слів дитиною засвоюється не точно. Компенсуюча роль мовлення виявляється в уточненні і формуванні понятійних компонентів системних образів та розвитку осмислених кінестетичних рухів[3].

Особистість – це поняття соціальне. Вона не є вродженою. Соціальне середовище є джерелом її розвитку.

Отже, адаптація дитини до соціуму можлива лише за умови оволодінням нею вербальним мовленням.

### Список використаної літератури

1. Виготський, Л. С. Проблеми дефектології / Л. С. Виготський. — М., 1995.
2. Максименко С.Д., Соловієнко В.О., Загальна психологія: Навчальний посібник. – К.: МАУП, 2000. – 256 с. URL: <https://cutt.ly/NHFGI78>

3. Дитина з порушенням слуху / С. В. Литовченко, В. В. Жук, О. Ф. Федоренко, О. М. Таранченко. — Харків: Вид-во «Ранок», ВГ «Кенгуру», 2018. — 56 с. — (Інклюзивне навчання). URL: <https://cutt.ly/PHFGYOE>

*Оголь Кристина Олександрівна,  
студентка 1 курсу,  
Спеціальності «016.01 Спеціальна освіта. Логопедія»*

*Науковий керівник:  
кандидат педагогічних наук, доцент  
Качуровська Оксана Борисівна*

### **«Проблема розвитку уяви у дітей старшого дошкільного віку із загальними недорозвитком мовлення засобами ейдетики»**

Проблема становлення уяви у осіб з нормальним мовленнєвим розвитком представлена в дослідженнях Льва Семеновича Виготського, Сергія Леонідовича Рубінштейна, Ольги Михайлівни Дяченко, Артура Володимировича Петровського, Валерії Сергіївни Мухіної, Василя Васильовича Давидова, Зіновії Степанівни Карпенко тощо, які з'ясували, що уява є не тільки передумовою ефективного засвоєння знань дітьми, але і є умовою творчого перетворення наявних у дітей знань, сприяє саморозвитку особистості, а значить, визначає ефективність навчальної діяльності.

Низку досліджень (Віктор Олександрович Калягін, Олександр Романович Лурія, Вадим Петрович Глухов, Владимир Миколайович Касаткін тощо) присвячено вивченню особливостей уяви в осіб з тяжкими порушеннями мовлення.

Сучасні дослідники (О.О. Аляб'єва, О.В.Боровик, В.П. Глухов, О.М. Дяченко, В.О. Калягін, О.М. Усанова) виділяють специфічні особливості уяви у дітей із загальним недорозвиненням мовлення: • зниження мотивації і цілеспрямованості у їхній діяльності; • зниження пізнавальних інтересів; • несформованість операційних компонентів; • складність у створенні уявної ситуації; • недостатня точність предметних образів – уявлень; • недостатня сформованість довільної регуляції образної сфери.

Українські науковці : Н.В.Базима, І.І.Папп, В.В.Тищенко, І.В.Мартиненко О.А.Корнієвська, О.А.Мороз з'ясували, що уява у дітей із ЗНМ характеризується недостатньою сформованістю репродуктивної, творчої та вербальної уяви.

Уяву поділяють на активну і пасивну.

Активна уява завжди спрямована на виконання творчого або логічного завдання.

Пасивна уява протікає без постановки мети, інколи – як ілюзія життя, де людина говорить, діє уявно.

Активна уява визначається і контролюється волею та поділяється на репродуктивну, творчу уяву і мрію.

Творча уява – супроводжує творчу діяльність і допомагає людині створювати нові оригінальні образи. Репродуктивна уява – супроводжує процес засвоєння вже створеного та описаного іншими людьми і створення образів нових речей на підставі їх усного опису та графічного зображення. Особливим видом уяви є мрія. Мрія - це уява бажаного майбутнього.

В житті людини уява виконує ряд специфічних функцій( за Бронюсом Броневицем Айсмонтасом).

Перша з них полягає в тому, щоб представляти дійсність в образах і мати можливість користуватися ними, вирішуючи різні завдання. Ця функція уяви пов'язана з мисленням і органічно в нього включена.

Друга функція уяви пов'язана з регуляцією емоційних станів.

Третя функція уяви пов'язана з її взаємодією з іншими психічними і фізіологічними процесами, зокрема волею, увагою, пам'яттю, мовою.

Четверта функція уяви полягає у формуванні внутрішнього плану дій – здібності виконувати їх подумки, маніпулюючи образами.

П'ята функція уяви – планування і програмування діяльності, оцінка їх правильності, процесу реалізації.

I. Брушневська проаналізувала найпопулярніші технології впливу на розвиток різних аспектів творчої уяви дошкільників, та розділила їх на три групи:

- технології, що сприяють збагаченню уявлень про зовнішній світ;
- технології, що сприяють розвиткові наочно-образного мислення;
- технології, що сприяють розвиткові словесної творчості.

Казкотерапія. Метод характеризується емоційним інтересом дитини до сприйняття казки. Прийоми інтеграції методів казкотерапії в логопедичну роботу можуть бути найрізноманітнішими, від простого виконання сюжетних завдань до створення авторських казок самими дітьми.

Пісочна терапія – одна з інноваційних технік, яка повністю відповідає завданням розвитку творчої уяви, оскільки розкриває індивідуальність кожної дитини, допомагає здолати психологічні труднощі, розвиває здатність усвідомлювати свої бажання і можливість їх реалізації.

Музикотерапія – це ліки, які слухають. На заняттях використовують наступні прийоми музикотерапії:

- Прослухування музичних творів.
- Ритмічні рухи під музику.
- Поєднання музики з роботою щодо розвитку дрібної і загальної моторики.
- Проспівування чистомовок під музичний супровід.

Тілесноорієнтовані техніки: кінезіологічні вправи, пальчиковий масаж, логопедичний масаж, дихальні вправи: які активізують міжпівкулеву взаємодію, нормалізують гіпертонус і гіпотонус м'язів; релаксаційні вправи сприяють розслабленню; дихальні вправи покращують ритміку, розвивають самоконтроль і довільність.

Під час проведення розслабляючого логопедичного масажу використовуються твори, що надають седативну дію, а під час активного – твори, що надають тонізуючу дію.

Сміхотерапія та Вокалотерапія – лікування голосом та позитивними емоціями.

Сміхотерапія корисна для дітей з порушеннями мовлення, оскільки у дітей, наприклад, з дизартрічними проявами відзначаються відсутність емоцій, емоційна «блокада», амімічність, загальна млявість, інертність, зниження тонусів м'язів обличчя. Сміхотерапія пов'язана з казкотерапією. Саме казкотерапія розвиває уяву та творчі здібності, сприяє закріпленню набутих навичок.

В результаті рішення корекційних завдань активної вокалотерапії відбувається: стимуляція слухового сприйняття; збільшення обсягу лексики; розвиток просодичної сторони мовлення; формування навичок словотворення; нормалізація нейродинамічних процесів кори головного мозку, нормалізація біоритму.

Проаналізувавши використання зазначених прийомів у практиці використання арт-терапії ми обрали для розвитку уяви засоби ейдетики, оскільки саме Ейдетика спирається на весь спектр уявлень і фантазій: зорових, рухових, тактильних, нюхових та смакових.

Теорія ейдетики розроблялась у 20-40-х роках ХХ століття у Німеччині в Марбургській психологічній школі Еріком Йеншем та його однодумцями.

Вітчизняні вчені вивчали ейдетичні ідеї, піддавали їх експериментальним перевіркам. Найбільш відомими спеціалістами з питань були Павло Петрович Блонський, Лев Семенович Виготський, Олександр Романович Лурія, який вперше поділив методики запам'ятовування на два основних напрямки:

- мнемотехніка;
- ейдетика.

Ейдетика (від грецького слова «Eidos» - образ). По-іншому, це ігрова методика запам'ятовування інформації, в основі якої лежить властиве кожній людині уміння уявляти різні образи та фантазувати.

У середині 80 років ХХ століття директор «Школи Ейдетики», професор Ігор Матюгін розробив цілу систему ігор, яка покращує сприймання та відтворює інформацію, спираючись на вміння кожної людини уявляти та фантазувати. Він запропонував використовувати цілий спектр уявлень і фантазій: зорових, рухових, тактильних, нюхових та смакових.

З 1990-го року впровадження методів ейдетики в Україні почав здійснювати учень І. Матюгіна, почесний доктор педагогічних наук - засновник «Української школи ейдетики «Мнемозіна» Євген Антощук.

Методики ейдетики різноманітні: на запам'ятовування слів (в тому числі і іноземних), цифр, обличчя, імен, віршів, текстів, телефонів та інше. Завдяки застосуванню цих методик розвиваються відчуття дотику, нюху, смаку; сприймання кольору, форми; довільна увага; тактильна, нюхова, зорова, слухова пам'ять; вербальне та невербальне мислення; відтворююча та творча уява; мовлення.

Особливої актуальності ця методика набуває стосовно навчання дітей, які мають порушення мовлення, та утруднення в опануванні основних програмових завдань.

Методи роботи ейдетики будуються на основі: вільних асоціацій, пов'язаних з предметними образами; асоціації з використанням кольору; асоціації на основі сприйняття форми; тактильні асоціації; предметні асоціації; звукові асоціації; смакові та нюхові асоціації; використання друдлів та піктограм.

Мнемотехніка – мистецтво запам'ятовування, технологія розвитку пам'яті, яка поєднує систему методів і прийомів, що забезпечують успішне і ефективне запам'ятовування інформації. На кожне слово або словосполчення вигадується картинка і весь текст замальовується схематично. Будь-яку розповідь, казку, прислів'я, вірш можна «записати», використовуючи картинки або символічні знаки. Дивлячись на ці схеми, діти відтворюють отриману інформацію.

Використання методів ейдетики під час ігор-занять з дітьми із ЗНМ дає можливість компенсувати недоліки у розвитку психічних функцій, сприятиме корекції відчуттів і повноцінному розвитку мовленнєвої діяльності. Використання ейдетичних прийомів під час мовленнєвих ігор-занять дає можливість дітям краще і швидше запам'ятовувати матеріал, спонукатиме їх до всебічного розвитку.

### **Список використаної літератури**

1. Базима Н.В., Папп І.І. Особливості вербальної уяви у дітей із ЗНМ III рівня. Логопедія. 2012. № 2. С. 6-9.
2. Мороз О.А. Сучасні підходи до діагностики уяви у дітей з тяжким порушенням мовлення старшого дошкільного віку. URL: <http://enpuir.npu.edu.ua/bitstream/handle/>
3. Брушневська І.М. Методичні засади розвитку зв'язного мовлення дітей дошкільного віку із порушеннями психофізичного розвитку. Acta Paedagogica Volynienses, Вип. 4, 2021. С. 145-150.
4. Дичківська І. М. Інноваційні педагогічні технології [Текст] / І. М. Дичківська. – К., 2004. - С.22.
5. Мартиненко І.В., О.А.Корнієнко. Особливості формування уяви у дітей старшого дошкільного віку із загальним недорозвиненням мовлення. URL: [http://www.irbis-nbu.gov.ua/cgi-bin/irbis\\_nbu/cgiirbis\\_64exe](http://www.irbis-nbu.gov.ua/cgi-bin/irbis_nbu/cgiirbis_64exe).
6. Мороз О.А. Проблеми розвитку уяви в старшому дошкільному віці у дітей із загальним недорозвитком мовлення. URL: <http://actualpce.at.ua/>.
7. Брушневська І. М. Розвиток творчої уяви дітей з вадами мовлення в процесі використання інноваційних технологій. Acta Paedagogica Volynienses, Вип. 4, 2021. С. 145-150. (фахове видання, категорія Б).

8. Семенюк Н.М. Використання інноваційних технологій в групі дітей із порушеннями мовлення. URL: <https://vseosvita.ua/library/logopedicna-statta-na-temu-vikoristanna-innovacijnih-tehnologij-v-grupi-ditej-iz-porusennami-movlenna-rozroblena-vcitelem-logopedom-dnz-centru-rozvitk-205450.html>.
9. Навчаюча, розвиваюча ейдетика, що приносить задоволення. Методичні рекомендації. НВК «Загальноосвітня школа I-II ступенів – дитячий навчальний заклад с. Копилля Маневицького району Волинської області». Маневичі, 2015. - С.68.
10. Поліщук С.В. Рівні ЗНМ та їх загальна характеристика у дітей дошкільного віку з порушенням мовлення. URL: [http://irbisnbuv.gov.ua/cgi-bin/irbis\\_nbuv/cgiirbis\\_64.exe](http://irbisnbuv.gov.ua/cgi-bin/irbis_nbuv/cgiirbis_64.exe).
11. Загальна психологія: Навч. посібник / О. Скрипченко, Л. Долинська, З. Огороднійчук та ін. – К. : « А.П.Н.», 2001 – 464 с.
12. Тищенко, В. В.; Папп, І. І. Розвиток вербальної уяви у дітей старшого дошкільного віку із загальним недорозвитком мовлення. URL: <http://enpuir.npu.edu.ua/handle/>

*Олексієнко Наталія Олексіївна,  
студентка I курсу, магістр,  
Спеціальність «016.01 Спеціальна освіта. Логопедія»*

*Науковий керівник:  
кандидат психологічних наук, доцент  
Афузова Ганна Валеріївна*

#### **«Проблема формування зв'язного мовлення при заїканні»**

Мовлення є одним із видів комунікативної діяльності людини, яка використовує засоби мови для спілкування з іншими людьми. Саме під час спілкування здійснюється вплив однієї людини на іншу, сприймання, розуміння Іншого, а також обмін інформацією та вироблення загальної стратегії взаємодії між партнерами з комунікації. Окрім цього спілкування має велике значення для формування психіки, розвитку особистості та становлення розумної, культурної поведінки. Однією з логопедичних проблем, що не втрачає своєї актуальності, є формування зв'язного мовлення при заїканні як одному з найбільш складних та стійких до корекційних впливів порушень мовлення. На наявність недоліків зв'язного мовлення при заїканні вказували І. Абелева, Л. Белякова, Т. Болдирева, О. Д'якова, В. Матанова, Е. Саїтбаєва, Н. Чевельова, А. Ястребова та інші науковці. Відповідно, перед сучасною логопедією постає завдання пошуку ефективних шляхів розвитку та корекції зв'язного мовлення у дошкільному віці при заїканні з метою попередження труднощів психічного та особистісного розвитку, комунікації та соціальної адаптації таких осіб майбутньому.

Критичний аналіз наукових першоджерел дозволяє зробити висновок, що зв'язне мовлення – це розгорнутий виклад певного змісту, який здійснюється логічно, послідовно, точно, правильно й образно; смислове розгорнуте висловлювання (низка логічно узгоджених речень), яке забезпечує спілкування та розуміння людей. Основна функція зв'язного мовлення – комунікативна, вона здійснюється у двох формах – діалозі й монологі. Також зв'язне мовлення може бути ситуативним, контекстним і пояснювальним.

Навчання зв'язного мовлення можна розглядати і як мету, і як засіб практичного оволодіння мовою. Освоєння різних сторін мови є необхідною умовою розвитку зв'язного мовлення, і в той же час розвиток зв'язного мовлення сприяє самостійному використанню дитиною окремих слів і синтаксичних конструкцій. Психологи підкреслюють, що в зв'язного мовлення чітко виступає тісний зв'язок мовного і розумового виховання дітей.



Зв'язне мовлення виконує найважливіші соціальні функції: допомагає дитині встановлювати зв'язки з оточуючими людьми, визначає і регулює норми поведінки в суспільстві, що є вирішальною умовою для розвитку її особистості. Навчання зв'язного мовлення впливає і на естетичне виховання, розвиваючи образність і виразність мови, збагачуючи художньо-мовний досвід дітей.

У ході узагальнення та систематизації наукових доробків вітчизняних і закордонних дослідників встановлено, що заїкання як дискоординаційне судомне порушення мовлення, виникає в процесі спілкування за механізмом системного мовленнєво-рухового неврозу і клінічно представлене мовленнєвими і психовегетативними розладами, значення яких для дітей дошкільного віку є незначним (І. Асатіані, Л. Белякова, Л. Богомоллова, О. Дьякова, Е. Пелінгер, М. Секачов, Л. Успенська та ін.). Водночас з'ясовано, що у дошкільників із заїканням спостерігається зниження рівня адаптації, що свідчить про більш уразливий, ніж у нормі, напружений стан їх центральної нервової системи, особливо у період інтенсивного мовленнєвого розвитку (А. Вейн, О. Воробйова, Т. Дмитрієва, О. Мастюкова, О. Наталевич, Г. Нечаєв, В. Посохова, Г. Сухарева та ін.). Майже всі дослідники проблеми заїкання виявляють у заїкуватих тривожність різного ступеня вираженості, побоювання, боязкість; С. Ляпідевський, С. Павлова та інші науковці визначають логофобію як «типовий симптом заїкання» [4, с. 27].

Незалежно від клінічної форми заїкання – невротичної чи неврозоподібної – у дітей дошкільного віку з цією мовленнєвою патологією виявляється несформованість базових рівнів мовлення, монологічне мовлення характеризується порушенням як операцій зі значеннєвої організації висловлення, так і операцій його структурно-мовленнєвого оформлення. Все це актуалізує пошук дієвих шляхів розвитку та корекції зв'язного мовлення у дітей дошкільного віку при заїканні.

На основі проведеного аналізу обраної проблеми нами було обґрунтовано методологію майбутнього емпіричного дослідження та підібрано відповідні діагностичні методики – адаптовані методики Л. Белякової, Т. Ткаченко, О. Грибової, Т. Безсонової, Г. Волкової, М. Алексєєва, В. Яшина. Зв'язне мовлення може бути сформоване за певних умов: збереження будови і моторики артикуляційного апарату, дихання, правильної звуковимови, сформованого фонематичного слуху, розвиненою лексичною і граматичною сторонами мови. Для того, щоб провести аналіз зв'язного мовлення дітей із заїканням і виявити рівень сформованості та особливостей зв'язного мовлення необхідно мати уявлення про рівень артикуляційної моторики, звуковимови, фонематичного слуху, лексичної та граматичної сторін мови [1; 2; 3; 5], що і буде покладено у завдання нашого подальшого дослідження.

### **Список використаної літератури**

1. Белякова Л. И., Волоскова Н. Н. Логопедия. Дизартрия. Москва : Гуманитар, изд. центр ВЛАДОС, 2009. 287 с.
2. Волкова Г. А. Логопедическая ритмика: учеб. для студ. высш. учеб. заведений. Москва: Гуманит. изд. центр ВЛАДОС, 2002. 272 с.
3. Волкова Л. С. Логопедия. Москва : Просвещение, 2005. 147 с.
4. Літовченко О. В. Заїкання у дітей: профілактика і корекція: навчальний посібник. Одеса: Видавництво ТОВ Лерадрук, 2021. 248 с.
5. Яшина Н. П. Учить детей трудно, но интересно. *Начальная школа*. 2001. №6. С. 24-46.

*Параца Наталія Ігорівна,  
студентка ІV курсу,  
Спеціальності «016.02 Спеціальна освіта.Олігофренопедагогіка»*



*Науковий керівник:  
кандидат педагогічних наук, доцент  
Піонтківська Галина Станіславівна*

### **«Особливості використання альтернативної та додаткової комунікації у роботі з дітьми з порушеннями функцій опорно-рухового апарату та інтелекту»**

Актуальність теми зумовлена недостатністю інформації щодо розробок використання альтернативної та додаткової комунікації у роботі з дітьми з комплексними порушеннями, а саме порушення функцій опорно-рухового апарату та інтелекту.

Важливою є думка, як вітчизняних так і зарубіжних дослідників: Бабиц Н., Калининкова Л., Фрост Л., Мартиненко І., Єжова Т., Рибак Ю., Савицький А., Удалова Т., Соловійова Л., Рискіна В., Чайка М., Куценко Т., Усатенко Г. щодо використання альтернативної та додаткової комунікації.

У нашому дослідженні нами були розглянуті методи та принципи використання альтернативної та додаткової комунікації, а також визначено критерії використання засобів альтернативної та додаткової комунікації для дітей з порушеннями функцій опорно-рухового апарату та інтелектуальними порушеннями.

Альтернативна та додаткова комунікація це набір інструментів і стратегій, які використовує особистість, щоб виконувати щоденні завдання. Процес спілкування передбачає різні засоби безпосередньо такі як: використання спеціальних методик і системи комунікації.

Виходячи з основних завдань щодо використання вищезазначених засобів ми підкреслюємо, що не всі засоби можуть використовуватись для дітей порушеннями функцій опорно-рухового апарату та інтелектуальними порушеннями.

У процесі використання корекційної роботи з дітьми з порушеннями виникають значні труднощі не лише у формуванні, тобто моторних порушень, але й труднощі сприймання та запам'ятовування різноманітної інформації.

Також у дітей з інтелектуальними порушеннями, спостерігаються труднощі абстрактно зображуваної інформації, тому використовуючи, різноманітні засоби, необхідно враховувати індивідуальні та психофізіологічні особливості для усвідомлення різноманітної інформації.

Досить важливим є підбір засобів в залежності від поставленої мети, зокрема: заміщення мовлення, покращення комунікації, доповнення мовлення.

Таким чином, необхідно зробити висновки, що для ефективного використання засобів альтернативної та додаткової комунікації необхідно ґрунтуватися на основних принципах впровадження системи альтернативної та додаткової комунікації, тобто принципа "від реального до більш абстрактного", а також принципа функціонального використання, але при цьому необхідно враховувати принцип мотивації, а також індивідуальні можливості кожної дитини.

Виходячи з цього, необхідно ґрунтуватися на психофізіологічних можливостях дітей і впроваджувати засоби і методи альтернативної та додаткової комунікації з метою полегшення навчання, зокрема, покращення розвитку мовлення дітей з порушеннями функцій опорно-рухового апарату та інтелектуальних порушень.

#### **Список використаної літератури**

1. Єжова Т.Є. Альтернативна комунікація як засіб соціальної реабілітації дітей з обмеженими можливостями життєдіяльності. Актуальні проблеми навчання та виховання людей з особливими потребами. 2011. № 8. С. 73–80.
2. Мартиненко І.В. К проблеме использования альтернативных и дополнительных средств коммуникации в работе с детьми с тяжелыми речевыми нарушениями. Введение в

альтернативную и дополнительную коммуникацию. Сб. науч. тр. и матер. Архангельск: ГОУВПО «Помор. гос. ун-т им. М.В. Ломоносова», 2009.

3. Савицький А.М. Особливості використання засобів альтернативної комунікації в процесі розвитку мовлення дітей з синдромом Дауна. Науковий часопис НПУ імені М. П. Драгоманова. Серія 19 : Корекційна педагогіка та спеціальна психологія.

4. Соловьева Л.М. Методические рекомендации по использованию дополнительной (альтернативной и аугментативной) коммуникации в обучении, воспитании и коррекционно-развивающей работе с детьми с ОВЗ и ТМНР – Петродворец, 2013. – С.34.

5. Фрост Л. Система альтернативной коммуникации с помощью карточек (PECS): руководство для педагогов. М: Теревинф, 2011.

*Папіна Юлія Олегівна,  
студентка I курсу, магістр,  
Спеціальності «016.02 Спеціальна освіта. Олігофренопедагогіка»*

*Науковий керівник:  
кандидат педагогічних наук, доцент  
Кузьмінська Євгенія Олексіївна*

#### **«Психолого-педагогічні аспекти формування мовленнєвої компетентності у першокласників з інтелектуальними порушеннями»**

Початок ХХІ століття в Україні характеризується стрімким розвитком спеціальної освіти. Саме, на сучасному етапі, проблема формування мовленнєвої компетентності у дітей з інтелектуальними порушеннями займає важливе місце серед питань спеціальної педагогіки, а питання методики розвитку мови, в цьому аспекті, залишається одним з найактуальніших.

Необхідність роботи з формування компонентів мовленнєвої компетенції у початковій школі була визначена відомими вченими педагогами та психологами: Л. Виготським, К. Ушинським, Д. Тихомировим та ін. [6].

Так, К. Ушинський наголошував, що розвивати дар слова у дитини майже те саме, що розвивати «логічність мислення», а Л. Виготський, звертаючи увагу на тісний зв'язок між мовою та мисленням, писав, що «ідея не виявляється у слові, але відбувається у слові» [2].

Сам термін "мовленнєва компетенція" з'явився в науковій літературі у середині ХХ століття та зараз він використовується в різних галузях знань: лінгвістиці, психолінгвістиці, лінгводидактиці, соціолінгвістиці, методики викладання мовних дисциплін. За даний період часу відбувся не так розвиток поняття в тому змісті, в якому воно було запроваджено Н. Хомським, а скоріше наповнення цього терміна іншим понятійним змістом [2].

З появою терміна «мовна компетенція» виникла його маса тлумачень. У працях Н. Хомського, воно мало характер абстракції: повне знання мови «ідеальним говорячи - слухаючи». А експериментальна робота, що проводилася у науковій школі Хомського-Міллера, відносилася саме до реального носія мови (Дж. Грін, Слобін, S.M. ,Ervin, S.M. Ervin-Tripp, G.A. Miller, H.B. Savin, E. Perchonock, та ін).

Мовленнєвий компонент, у відповідності до Державного стандарту початкової загальної освіти складається із основних змістових ліній, а саме: мовленнєвої, мовної, соціокультурної і діяльнісної. А, мовленнєва лінія, яка є основною в шкільній мовній освіті, вимагає, щоб уроки української мови сприяли формуванню мовленнєвої компетентності шляхом формування та удосконалення вмінь і навичок в усіх видах

мовленнєвої діяльності, а також готовності розв'язувати проблеми особистісного і суспільного характеру.

А. Богуш наголошує, що формування мовлення у дітей молодшого шкільного віку складається з різних структурних компонентів. До них належать: мовленнєва компетенція як одна з ключових базисних характеристик особистості. Яка трактується як здатність розуміти зміст і головну думку усних і письмових висловлювань, вести діалог з дотриманням правил мовленнєвого етикету, будувати повноцінні в комунікативному відношенні усні і письмові зв'язні висловлювання, які відображають знання учнів про предмет розмови, їхні думки, почуття, наміри, уміння налагоджувати взаємодію з оточуючими, будуючи відповідним чином свої висловлювання [2].

Проблема формування мовленнєвої компетентності першокласників з інтелектуальними порушеннями є теоретично і практично значущою у корекційній педагогіці. Актуальність якої окреслена, перш за все, тісним зв'язком процесу розвитку мовлення і пізнавальної діяльності дитини.

Як підкреслюється у дослідженнях численних науковців-дефектологів, що включення мовлення у пізнавальну діяльність учнів перебудовує їх психічні процеси. А, такі мисленнєві операції, як аналіз, синтез, порівняння, узагальнення, абстрагування розвиваються і удосконалюються по мірі оволодіння мовленням (Л. Виготський, Л. Вавіна, М. Ф Гнезділов, Г. Дульнєв, І. Єременко, Л. Занков, О. Лурія, Р. Лалаєва, М. Певзнер, В. Петрова, Г. Піонтківська, С. Рубінштейн, В. Синьов, Є. Соботович, Т. Ульянова та ін.) [3-6].

У дітей з інтелектуальними порушеннями знижена регулююча функція мовлення, яка у дітей з нормотиповим розвитком рано починає відігравати важливу роль у поведінці дитини та формуванні мовленнєвої діяльності (О. Лурія, В. Лубовський) [5].

Особливості розвитку мовлення дітей з інтелектуальними порушеннями виділили такі дослідники, як А. Аксьонова, Л. Вавіна, Воронкова, С. Геращенко, М. Гнезділов, Н. Кравець, Г. Піонтківська, В. Ковальчук, Є. Кузьмінська, С. Миронова, В. Петрова, Г. Плешканівська, Є. Соботович, Н. Тарасенко, Т. Ульянова, та ін. У їх дослідженнях підкреслюється, що дітей даної категорії виявляються несформованими усі етапи мовленнєвої діяльності, присутня слабкість мотивації, знижена потреба у мовленнєвому спілкуванні. В наслідок цілого ряду причин порушується етап реалізації мовленнєвої програми і контролю за мовленням, співставлення отриманого результату з попереднім задумом, його відповідність мотиву і мети комунікативної діяльності [4; 5].

У дітей з інтелектуальними порушеннями у різних ступенях порушені рівні породження мовленнєвого висловлювання: смисловий, мовленнєвий, сенсомоторний. При цьому, найбільш недорозвиненими є смисловий та мовленнєвий, які потребують сформованості операцій аналізу і синтезу, абстрагування, узагальнення і порівняння (Т. Власова, Г. Дульнєв, Л. Занков, О. Лурія, М. Певзнер, В. Петрова) [3; 4; 6].

Словниковий запас першокласників з інтелектуальними порушеннями суттєво характеризує особливості їх пізнавальної діяльності, уміння усвідомлювати і відображати навколишню дійсність. Бідність словникового запасу обумовлена обмеженістю соціальних і вербальних контактів, а також, недостатньою сформованістю інтересів, вербальної пам'яті, умінь співвідносити слово з відповідним предметом. А, дефекти вимови, що є наслідком не стільки недостатності роботи артикуляційного апарату, скільки порушення звукового аналізу і синтезу слів, різко негативно впливають на подальший розвиток мислення і мовлення дітей з інтелектуальними порушеннями. Це сповільнює засвоєння словника та граматичної будови мовлення та призводить до труднощів в оволодінні навчальними предметами (Л. Вавіна, С. Геращенко, Є. Кузьмінська, Г. Піонтківська та ін.) [4-6].

Можна зробити висновок, що мовленнєвій компетенції надається особливе значення, тому що вона є основою формування загальної успішності школяра з інтелектуальними порушеннями у подальшому навчанні, у розвитку його майбутньої

професійно-компетентної, соціально-активної особистості . А, мовлення дитини є основним інструментом, з яким вона контактує з навколишнім середовищем і з яким дитина соціалізується.

### **Список використаної літератури**

1. American Association on Intellectual and Developmental Disabilities Intellectual disability: Definition, diagnosis, classification, and systems of supports (12th ed.), AAIDD, Washington, DC (2021)
2. Богуш А. М. Дошкільна лінгводидактика : теорія і практика. Запоріжжя : Просвіта, 2000. 216 с.
3. Вавіна Л. С. Методичні рекомендації з вивчення грамоти учнів I-II відділень допоміжної школи. К.: РУМК спец.шкіл, 1990. 112 с.
4. Геращенко С. І. Шляхи розвитку комунікативних умінь у розумово відсталих учнів на уроках української мови. *Актуальні питання корекційної освіти. Педагогічні науки*. 2015. Вип. 5(1). С. 67-76.
5. Кузьмінська Є. О. Підготовка розумово відсталих дітей до опанування грамоти: дис. канд. пед. наук зі спец.: 13.00.03- корекційна педагогіка. К., 2015. 193 с.
6. Пионтовская Г. С. Пути повышения эффективности обучения правописанию учащихся младших классов вспомогательной школы : дис. канд. педагогических наук, 13.00.03. Киев, 1991. 166 с.

*Платонов Владислав Сергійович,  
студент III курсу,  
Спеціальності «016.05 Спеціальна освіта. Тифлопедагогіка»*

*Науковий керівник:  
кандидат психологічних наук, доцент  
Сасіна Ірина Олександрівна*

### **«Реалізація індивідуальної освітньої програми учнів з порушеннями зору у США (на прикладі Perkins school)»**

Основою правового регулювання інклюзивної освіти у Сполучених Штатах Америки є The Individuals with Disabilities Education Act (далі – IDEA) або Закон про освіту для осіб з особливими освітніми потребами, ухвалений у 1975 року, який гарантує освіту в «найменш обмежувальних умовах» [4]. Це означає, що діти з особливими освітніми потребами мають право на безкоштовну освіту в системі державних шкіл, як і їхні однолітки без інвалідності. IDEA було повторно авторизовано та переглянуто в 2004 році.

На практиці IDEA складається з шести основних елементів, які висвітлюють її основні моменти: Індивідуальна освітня програма (ІЕР); Безкоштовна та відповідна державна освіта (FAPE); Найменш обмежувальне середовище (LRE); Відповідна оцінка; Участь батьків і вчителів; Процесуальні гарантії. Крім цих шести основних елементів, є також кілька інших важливих компонентів, які пов'язані з IDEA: індивідуальний сімейний план обслуговування (IFSP), конфіденційність інформації, послуги переходу та дисципліна [2]. За роки повторної авторизації IDEA ці компоненти стали ключовими поняттями під час вивчення IDEA.

Для дітей з особливими освітніми потребами, які набувають ролі учнів, у Сполучених Штатах Америки розробляється індивідуальна освітня програма (далі – ІОП), яка служить планом спеціальної освіти дитини та супутніх послуг у рамках IDEA, а також визначає обсяг діяльності та налаштувань, які вона охоплює [1].

**ЮП надається дітям від 3 до 22 років та має дві загальні цілі:** (1) встановити вимірні річні цілі для дитини; і (2) визначити вектор послуг спеціальної освіти та пов'язані з нею послуги, а також додаткові засоби, які державний орган надаватиме дитині або від її імені. Розробляючи відповідну освітню програму для дитини з ООП, команда ЮП широко розглядає залучення дитини та її участь у трьох основних сферах шкільного життя: загальноосвітній програма, позакласних заходах, неакадемічній діяльності.

Давайте розглянемо реалізацію ЮП на прикладі Perkins school for the blind (м. Бостон, штат Массачусетс), яка заснована в 1829 році та була першою школою для сліпих у Сполучених Штатах. Ще 175 років тому засновники Perkins school прагнули відкрити двері до освіти, грамотності та незалежності для сліпих, слабозорих та сліпоглухих людей. Наразі Perkins International співпрацює з сім'ями, вчителями, школами, лікарями, лікарнями, лідерами громад, університетами та урядами у 92 країнах світу, щоб зробити освіту доступною для всіх дітей — де б вони не перебували та якими б не були їх можливості [3].

Індивідуальний освітній план створюється на етапі прийому дитини до школи на підставі поточної ЮП дитини (за наявності), довідки від офтальмолога, звіту про тестування слуху. Після подачі документів родина відвідує школу, під час цього візиту учень відвідує заняття та особисто зустрічається з тифлопедагогами. У той же час батьки спілкуються з шкільним психологом, соціальним працівником, командою медичних служб та адміністрацією школи. Після візиту школа, родина та шкільний округ повинні узгодити умови ЮП учня, надання послуг та підтримки. Організація пропонує клієнтам освітні заклади, які можна обрати залежно від віку дитини та ступеню додаткових порушень.

Центр раннього навчання приймає наймолодших учнів і дає їм підтримку, необхідну для навчання протягом усього життя. Кожен учень має індивідуальну програму, яка включає способи спілкування, розвиток та збереження зору та компенсаторних навичок, а також інші фізичні потреби та потреби розвитку. Діти віком від 3 до 6 років навчаються та грають, зосереджуючись на розвитку концентрації, орієнтації та мобільності, регуляції поведінки та комунікаційних навичок.

Учні початкової та середньої школи віком від 7 до 14 років отримують переваги від поєднання інваріантних навчальних предметів і предметів розширеної основної навчальної програми, таких як соціальні навички та вступ до професійної діяльності.

Середня школа для учнів віком від 14 до 22 років включає інваріантні академічні дисципліни та предмети розширеного основного навчального плану, які поєднуються з позакласними заходами, такими як хор, голбол та радіостанція. Також школа розвиває професійні навички, які готують учнів до дорослого життя.

До спектру освітніх послуг та продуктів, які реалізовує в межах Індивідуальних освітніх програм учнів з порушеннями зору Perkins School for the Blind, належать:

- загальноосвітні предмети: читання, письмо, математика, наука, історія та суспільствознавство;
- культурна програма: музикотерапія, навчання фортепіано, мистецтво та хор;
- технології та комунікація: підтримка розширеного кодування аудіо, інструктаж із допоміжних технологій, устаткування та програмне забезпечення для друку шрифтом Брайля;
- рух і моторика: адаптовані програми фізичного виховання, активні підходи до навчання, розвиток моторних навичок;
- клінічні та спеціальні послуги: фізіотерапія, трудотерапія, логопедія, аудіологія, орієнтація та мобільність, тренування візуальної ефективності.

Середовище повного спілкування Perkins school для сліпоглухих враховує унікальні потреби кожного учня. Perkins School for the Blind пропонує різні програми відповідно до вимог родини:

- за часом перебування: денну або інтернатну (з проживанням у пансіоні);
- за темпом навчання: звичайну або інтенсивну;

- за профілем та спрямуванням навчання: доакадемічний, академічний, функціональний рівні, цикли з розвитку життєвих навичок, для сліпоглухонімих.

Варто зазначити, що згаданий підрозділ школи, де навчаються сліпоглухі учні, є місцем з найбільшою у світі концентрацією учнів із синдромом CHARGE, який є причиною складних вроджених вад та часто призводять до втрати зору і слуху.

Таким чином, можна зазначити, що цілі програми школи полягають у вихованні всебічно розвиненої, самостійної, комунікативної та свідомої особистості.

### **Список використаної літератури**

1. Глушенко К. О. Проблема формування комунікативної компетентності сліпоглухих дітей у спеціальній літературі США та Великобританії : автореферат дис. ... канд. пед. наук : 13.00.03. Нац пед. ун-т ім. М. П. Драгоманова. Київ, 2009. 20 с.

2. Lipkin P. H., Okamoto J. Council on Children with Disabilities; Council on School Health. The Individuals With Disabilities Education Act (IDEA) for Children With Special Educational Needs. *Pediatrics*. 2015. 136(6), 1650-1662.

3. Perkins School for the Blind : Our school. URL: <https://www.perkins.org/school/>

4. The Individuals with Disabilities Education Act (IDEA). URL: <http://uscode.house.gov/view.xhtml?path=/prelim@title20/chapter33&edition=prelim>

*Погребняк Вікторія Олександрівна,  
аспірант I року навчання,  
Спеціальності «016 Спеціальна освіта»*

*Науковий керівник:  
доктор педагогічних наук, професор  
Федоренко Світлана Володимирівна*

### **«Теоретичні підходи до вивчення соціальної адаптації дітей з порушеннями мовлення в закладі дошкільної освіти»**

Питання соціальної адаптації дітей з порушеннями мовлення у закладі дошкільної освіти в Україні є актуальним і знаходиться в постійному русі удосконалення. За даними історичних джерел соціальна адаптація є умовою формування у дітей з порушеннями мовлення соціального досвіду, у результаті чого особистість стає культурно свідомою, освіченою, вихованою. Результатом соціальної адаптації виступає вміння налагоджувати комунікативні зв'язки в колективі [1].

Адаптація за своїм змістом розкриває широкий спектр взаємозалежних зв'язків, спрямованих на розвиток пізнавальної діяльності, соціальних взаємин у малій групі, її діяльність та комунікацію. У такому багатогранному процесі у дітей з порушеннями мовлення дошкільного віку розвивається не лише соціальний досвід, а й починає формуватися соціальна позиція, статус, вміння взаємодіяти з колективом. Проблемам успішної адаптації присвячені роботи В. Тонкової-Ямпільської (1980), Л. Бережкова (1983), також не менш важливого значення мають наукові напрацювання Р. Овчарової (2005), М. Безруких (1991), що розкривають проблеми дезадаптації [1, 3].

Грунтовне дослідження даного питання спрямоване на подальше переосмислення надбань спеціальної освіти загалом та логопедії зокрема. З огляду на це, соціальна адаптація та соціалізація дітей з різними порушеннями розвитку розглядалися у дослідженнях Л. Волкової (2010), І. Коробейнікова (2002), В. Лебединського (1985), М. Лісіної (1989), О. Фірсанової (2005), Л. Шипіциної (2005) та ін. Ідеї щодо розвитку комунікативних умінь висвітлені у дослідженнях А. Ахвердова (2006), О. Зотова (2002,

І. Кряжова (1999), Л. М. Растова (2003), Ф. Березіна (1988), Л. Закутської (1988), І. Кона (1988), М. Медведєва (2000), В. Семиченко (2001) [4].

Аналізуючи дослідження багатьох науковців Е. Александровської (1988), Б. Алмазова (1988), М. Антропової (2007), І. Гребенникова (2010), Л. Нікітіної (1994), А. Панова (2019) доходимо висновку, що проблема формування особистості з порушеннями мовлення, її виховання та соціальна адаптація посідає одне із чільних місць у розвитку спеціальної освіти.

За дослідженнями (Т. Алексеєнко, М. Боришевський, О. Докукіна, В. Котирло, Л. Островська та ін.) пріоритетну роль у забезпеченні адаптації дошкільника до нових соціальних норм відіграє родина, оскільки саме тут відбувається соціальне становлення особистості, формуються первинні соціальні ролі, які реалізуються у традиціях, звичках, моделях спілкування та поведінці [2].

Вагому базі для сучасних досліджень у вивченні питання соціальної адаптації дошкільників з порушеннями мовлення створили багато науковців та провідних фахівців в галузі спеціальної педагогіки та психології. Зокрема, в дослідженнях розривається теоретична концепція впливу соціального середовища на формування особистості (Т. Бабаєва, А. Макаренко, Л. Маркової, А. Петровського); положення про соціальну адаптацію та соціалізацію дитини в суспільстві (Г. Спенсер, Е. Дюркгейма, А. Сухарєв, М. Вебер, П. Ліндсей, Н. Шустова, Н. Мертон); умови реабілітації та соціальної адаптації дітей з особливими освітніми потребами (І. Бех, В. Бондар, Т. Власова, Є. Мастюкова, В. Синьов, О. Хохліна, М. Шеремет, М. Ярмаченко); особливості соціальної адаптації дітей з порушеннями мовлення (Т. Панченко, І. Мартиненко, І. Матющенко).

Багаторічний досвід соціальної адаптації дошкільників, зокрема зі порушеннями мовлення, свідчить про те, що не завжди діти дошкільного віку швидко адаптуються до нових соціальних умов. Будь-які зміни у житті малюка призводять до певного потрясіння, що відображаються у фізіологічних, соціальних та психологічних характеристиках розвитку особистості. Загалом, проблема соціальної адаптації дітей з порушеннями мовлення набуває у сучасному суспільстві особливого значення, оскільки пристосування індивіда до умов навколишнього середовища у даній категорії дітей проходить більш складно у порівнянні з однолітками.

Отже, розвиток теорії та практики у галузі спеціальної освіти та логопедії загалом триває не одне сторіччя. За цей період був пройдений шлях від дискримінації, через ізоляцію та сегрегацію, до інтеграції, інклюзії. Були створені спеціальні навчальні заклади, розроблені методики навчання. Модернізація освіти в ХХІ ст. спрямована на демократизацію та підвищення її якості, а це, відповідно, обумовлює необхідність інноваційного розвитку всіх її ланок.

#### **Список використаної літератури**

1. Буре Р. Н. Соціальний розвиток дитини / під ред. О. Л. Зверєвої М.: Просвещеніє, 2014. 226 с.
2. Кононко О. Л. Виховуємо соціально компетентного дошкільника: навч. метод. посібник. Київ: Світлич, 2009. 208с
3. Максимова Н. Ю. Проблема соціальної дезадаптації неповнолітніх у парадигмі девіантології. *Проблеми загальної та педагогічної психології* : зб. наук. праць Інституту психології ім. Г.С. Костюка АПН України / за ред. С. Д. Максименка. – К.: Гнозис, 2009. – Т. XI, ч. 6. С. 248–257.
4. Панченко Т. Л. Особливості соціально-психологічної адаптації дітей з порушеннями мовлення. *Науковий часопис НПУ імені М.П. Драгоманова. Серія 19: Корекційна педагогіка та спеціальна психологія*. К: 2014. Вип. 27. С. 149-152

*Поздєєва Альона Петрівна,  
студентка II курсу,  
Спеціальності «016.04 Спеціальна освіта. Сурдопедагогіка»*

*Науковий керівник:  
кандидат педагогічних наук, доцент  
Малина Лариса Олексіївна*

### **«Розвивальна та корекційна складова у роботі з дітьми, що мають порушення слуху»**

Специфіка формування психіки дитини з порушенням слухового аналізатора обумовлена соціальними факторами.

Чим раніше проведена відповідна коригуючо-розвивальна робота вторинних порушень, тим кращий прогноз для подальшого розвитку цієї категорії дітей.

Психічний розвиток дітей з порушенням слуху - своєрідний шлях розвитку в особливих умовах взаємодії із зовнішнім середовищем. Л.С. Виготський у 30-ті роки ХХ ст. обґрунтував сутність складної структури психічного розвитку дитини з певним порушенням.

Формування всіх, без винятку, психічних процесів у дітей з порушенням слуху характеризується своєрідністю через виникнення явища депривації. Залежність сенсорного розвитку від наявності чи відсутності вібраційної чутливості. Недостатність кінестезичного контролю. Відставання у формуванні рухових відчуттів. Труднощі у сприйманні та розумінні перспективних зображень. Прив'язаність образів уяви до певних ситуацій довкілля. Відставання у розвитку творчої уяви. Пам'ять менш системна, ніж в нормі. Зображення предметів запам'ятовуються неточно. Відставання у розвитку словесної пам'яті. Увага характеризується нестійкістю. Превалювання наочних, образних форм мислення та відставання у розвитку мисленнєвих процесів – аналізу, синтезу, порівняння, систематизації, абстрагування. Мовлення збіднене, словниковий запас недостатній, характеризується великою кількістю аграматизмів (Л.В. Борщевська, О.П. Круглик, Т.Ф. Марчук, Л.І. Фомічова, М.К. Шеремет).

Питання корекційно-розвивальної складової у роботі з дітьми, що мають порушення слуху, є актуальним. Це шлях усунення негативних наслідків сенсорної депривації.

Корекційно-розвиткова робота має за мету: розвиток особистості дитини з порушенням слуху в цілому. Це стосується формування спілкування з опорою на словесне мовлення, в разі потреби - міміко-жестового та дактильного мовлення як допоміжних засобів; подолання вторинних особливостей у пізнавальній діяльності; вдосконалення навички спілкування на слухо-зоро-вібраційній основі; розширення кола знань про навколишній світ, поповнення словникового запасу слів та жестових позначень; посилення слухових можливостей в умовах слухозорового та вібраційного сприймання мовлення [2].

Корекційно-розвиткові складові роботи з дітьми, що мають порушення слуху, є різноманітними і залежать від поставленої мети:

1. Мовленнєвий напрямок, що передбачає попередження та подолання мовленнєвих особливостей.
2. Пізнавальний напрямок має за мету розвиток пізнавальних функцій.
3. Сенсорний напрямок охоплює розвиток залишкового слуху та неушкоджених аналізаторів.
4. Особистісний напрямок зосереджений на подоланні почуття власної неповноцінності [1].



Явище сенсорної депривації ускладнює формування особистості в цілому. Наукові дослідження свідчать про наявність психотравм у осіб з порушенням слуху внаслідок сенсорної ізоляції [3].

Боязкість, гнів, страх, тривога, порушення поведінки, моторні та вестибулярні розлади, шкідливі звички – це прояви емоційних порушень.

Негативна модель сприйняття власних «особливостей» може проявлятися у період входження дитини до суспільства чуючих [3].

Ефективні методи психолого-корекційної допомоги в такій ситуації: арт-терапія, бесіда, релаксація, казкотерапія, когнітивно-поведінкова терапія.

Завдання і обов'язок сурдопедагога – це своєчасне і професійне оцінювання стану кожної дитини, її особливостей, перспектив розвитку та, на основі цих даних, визначення індивідуального корекційно-розвиткового шляху розвитку.

### **Список використаної літератури**

1. Лист МОН від 08.09.2009 №1/11-7406 «Програми та рекомендації до розподілу програмного матеріалу загальноосвітніх навчальних закладів для 5-10 класів спеціальних загальноосвітніх навчальних закладів для дітей зі зниженим слухом». URL: <https://govuadocs.com.ua/docs/30/index-361670.html#342254>

2. Лист МОН від 19.09.2017 №1/11-9320 «Про організацію корекційно-розвиткової роботи з дітьми із порушеннями слуху, які навчаються у загальноосвітніх навчальних закладах». URL: <https://mon.gov.ua/storage/app/uploads/public/5a2/152/8cd/5a21528cd279f978199038.pdf>

3. Психологічні особливості дітей з порушеннями слуху. URL: <http://ksuonline.kspu.edu/mod/page/view.php?id=20420>

*Прокопенко Вікторія Анатоліївна,  
студентка V курсу,  
Спеціальності «016.04 Спеціальна освіта. Сурдопедагогіка»*

*Науковий керівник:  
кандидат психологічних наук, доцент  
Гренюк Лілія Степанівна*

### **«Основні принципи психологічного консультування батьків дітей з порушенням слуху»**

У процесі навчання та виховання дітей з порушеннями психофізичного розвитку дуже важливо враховувати інтереси, пріоритети й турботи родин. До принципів педагогічної діяльності, орієнтованої на інтереси сім'ї варто віднести наступні:

- визнання того, що сім'я є елементом стабільності у житті дитини, в той час як педагоги можуть змінюватися;
- регулярний обмін з батьками повною та неупередженою інформацією стосовно їхніх дітей;
- запровадження в навчальному закладі політики та системи послуг, які забезпечують сім'ям необхідну підтримку;
- розуміння й урахування потреб дітей, думки батьків під час розробки індивідуальних програм розвитку (реабілітації, навчання тощо);
- ефективне співробітництво педагогів з батьками та іншими фахівцями;
- заохочення і створення умов для взаємної підтримки батьків;
- розуміння унікальності кожної сім'ї, повага до різних методів навчання та виховання дітей, що застосовуються батьками;

- турбота про те, щоб послуги, які надаються родинам, були комплексними, скоординованими, гнучкими, доступними й відповідали потребам кожної родини.

Сім'я часто розглядається як реабілітаційна структура, яка володіє потенційними можливостями для створення максимально сприятливих умов для розвитку та виховання дитини [4, с. 56]. Сім'я досліджується вченими як «системоутворююча детермінанта в соціально-культурному статусі дитини, яка визначає її подальший психофізичний і соціальний розвиток» [6, с. 112], а від так потребує спеціального психологічного супроводу та додаткової психологічної допомоги батькам щодо підвищення їх компетентності у вихованні такої дитини.

У сім'ях, які виховують дітей з порушеннями слуху виділяють дві категорії батьків: з нормальним слухом і тих, що мають порушення слухової функції. Друга група батьків, не відчуває особливих емоційних переживань, ідентифікуючи порушення слуху дитини з власними [3, с. 22-23]. Батьки першої групи схильні розглядати порушення слуху дитини як фруструючу перешкоду до встановлення природного соціального контакту і міжособистісних зв'язків. Як наслідок, в сім'ї деформуються внутрішньосімейні і батьківські відносини, батьківські позиції, що може провокувати негативне ставлення у дітей з порушеннями слуху до близьких, здійснювати негативний вплив на всебічний розвиток особистості такої дитини. Відтак, батьки потребують спеціально організованої допомоги, щодо підвищення їх компетентності у вихованні дитини з порушенням слуху. Одним із різновидів такої допомоги сім'ям є психологічний супровід.

Проблема супроводу у сучасній педагогіці та психології розглядається досить широко. Так, Ю. Слюсарев розглядає психологічний супровід сім'ї такої дитини як комплексну психологічну допомогу батькам, основною задачею яких є всебічний розвиток особистості дитини [2, с. 6]. З точки зору Е. Зеєра, психологічний супровід сім'ї – це всебічна допомога батькам з метою подолання труднощів у вихованні дитини з особливими потребами, корекції деструктивних тенденцій у внутрішньо сімейних взаєминах [4, с. 55]. В свою чергу, Л. Виготський зазначав, що психічний розвиток дитини відбувається в процесі її соціалізації [1, с. 49]. Організація психологічного супроводу в освітньому процесі розглядалась в дослідженнях М. Бітянкової як система професійної діяльності психолога і педагога, яка спрямована на створення спеціальних умов для повноцінного розвитку й успішної адаптації особистості в конкретному освітньому середовищі [7, с. 43, 68]. До поняття супроводу звертаються й інші дослідники. Так, В. Казанська зазначає, що психологічний супровід сім'ї, що виховує дитину з порушеннями слухової функції – це плинний у часі процес створення медико-соціально-психологічних умов зміни та розвитку особистості [5, с. 13].

Психологічний супровід сім'ї, що виховує дитину з порушеннями слуху розглядатиметься нами як метод активного, системного, динамічного впливу на розвиток суб'єктів з метою раннього виявлення поведінкових та особистісних порушень дитини та надання кваліфікованої комплексної допомоги дитині і її родині. Відповідно до цього психологічний супровід сім'ї, що виховує таку дитину передбачає надання комплексної допомоги:

- по-перше, психологічної діагностики дітей (первинне діагностування з метою вивчення сильних і слабких сторін розвитку особистості, виявлення і вирішення проблем, що виникають у процесі соціалізації та інтеграції, проведення діагностичних мінімумів з метою вивчення динаміки її розвитку та подолання можливих труднощів);

- по-друге, надання членам сім'ї інформації щодо особливостей дитини, що має порушення слуху та їх впливу на психофізичний розвиток;

- по-третє, психологічної підтримки членам сім'ї та психокорекцію сімейних дисфункцій сімейної системи на трьох рівнях: шлюбному, батьківському, сиблінговому.

Психологічний супровід сім'ї, що виховує дитину з порушеннями слуху є багатоаспектним поєднанням різних методів діагностичної, корекційної та терапевтичної роботи з дітьми, батьками чи іншими особами, що беруть участь у вихованні; комплексна

технологія, особлива культура підтримки і допомоги дитині та сім'ї у вирішенні завдань особистісного розвитку, міжособистісної взаємодії, виховання, соціалізації. Безперечно, за умов адекватного функціонування сімейного соціуму кожна дитина, що має порушення слуху, в міру своїх можливостей, може самостійно вирішувати поточні проблеми або за допомогою батьків. Однак, в ситуаціях дисфункції сім'ї для вирішення зазначених завдань стає для дитини певною перешкодою. За таких умов дитина потребує спеціальної допомоги, що надається через психологічний супровід, який призначений аналізувати найближче оточення дитини, діагностувати рівні її особистісного розвитку і виховання, використовувати групові методи, індивідуальну роботу як з дітьми так і з її батьками.

### **Список використаної літератури**

1. Дорошенко З. Психолого-педагогічний супровід дітей раннього віку: стратегічна необхідність / З. Дорошенко // Дошкільна освіта. – № 3 – 2006. – С. 47-54 ;
2. Борова, Л.П. Соціально-психологічна допомога сім'ям, що мають важко хворих дітей/ Л. П. Борова // Соціально-педагогічна робота.-1998. – №6.- С. 4-11.;
3. Бубон, С.С. Інтеграція: проблеми та перспективи / С.С Бубон // Дефектологія. – 1996. - № 5.-С. 21-27;
4. Василькова, О.І., Родигіна, І.В., Гринчук, М.І. та ін. (2006). Система соціального і психологічного-педагогічного супроводу дітей пільгових категорій: навчально-методичний посібник. Донецьк: ДонІППО. «Витоки».
5. Душка А.Л. Роль сім'ї у соціалізації неповносправної дитини. / А.Л Душка // Наука і освіта. – Одеса, 2009. -№ 1-2.- С. 9-16. ;
6. Засенко, В.В., Прохоренко, Л.І. (2008). Нова українська школа – стратегія розвитку освіти дітей з особливими потребами. – 407 с.;
7. Тарасун В. Раннє прогнозування і запобігання труднощам у навчанні як умова інтеграції дитини з особливими потребами // В. Тарасун. –К.: Контекст, 2000. – 240 с.

*Сасенко Тетяна Андріївна,  
аспірантка II року навчання,  
Спеціальності «016. Спеціальна освіта.»*

*Науковий керівник:  
доктор психологічних наук, професор  
Шульженко Діна Іванівна*

### **«Теоретичні засади корекційної роботи з дітьми дошкільного віку з синдромом Дауна»**

Систематичне збільшення кількості дітей з синдромом Дауна останнім часом привертає все більше уваги українських та закордонних науковців. За даними Всесвітньої організації охорони здоров'я середній показник народжуваності дітей даної нозологічної групи досягає 220 тисяч новонароджених на рік, разом з цим показник народжуваності дітей з синдромом Дауна в Україні за даними Міністерства охорони здоров'я становить 450 осіб. Отже, на тлі збільшення кількості дітей даної категорії зростає запит на наукові дослідження особливостей психомоторного розвитку, розробку діагностичного інструментарію, а також сучасних технологій корекційно-розвиткового впливу. Розв'язання даних проблем, на нашу думку сприятиме подальшому включенню дітей з синдромом Дауна в інклюзивний загальноосвітній простір. Таким чином, вивчення теоретичних засад корекційної роботи з дітьми дошкільного віку з синдромом Дауна є досить актуальним.

Дослідженню проблематики особливостей психомоторного розвитку дітей з даною генетичною аномалією присвячені наукові роботи С. Баклі, Ч. Козма, Л. Лешим, Л. Кумін, П. Лаутеслагер, О. Поле, С. Дж. Скаллерап, М. Уїлт.

Вивченню проблематики психолого-педагогічного супроводу дітей з синдромом Дауна присвячено дослідження українських вчених, серед них О. Гаяш, І. Гладченко, Р. Ковтун, О. Максименко, Н. Пахомова, А. Савицький, А. Турубарова, О. Чеботарьова та інших.

Сутність та зміст корекційної роботи з дітьми з порушеннями інтелектуального розвитку представлено в наукових здобутках провідних українських вчених, серед яких І. Гладченко, Є. Кузьмінська, Г. Мерсіянова, А. Міненко, О. Мякушко, І. Омелянович, Г. Піонтківська, В. Синьов, І. Сухіна, О. Чеботарьова та інші.

Вперше синдром Дауна був охарактеризований Дж. Дауном. Продовживши дослідження у цій сфері Ж. Лежен довів зв'язок синдрому зі зміною кількості хромосом. Насьогодні синдром Дауна визначають, як генетичну аномалію, якій властиві різноманітні фізичні та когнітивні особливості. На наш погляд детальна характеристика психомоторного профілю окресленої категорії дітей представлена С. Скаллерап (2008). Авторка зазначає, що дітям з синдромом Дауна властивий асинхронний психомоторний розвиток. Так до сильних сторін дітей даної категорії відносять вміння встановлювати позитивний емоційний контакт з оточуючими, використовувати немовленнєві засоби спілкування, проте спостерігаються повільне формування моторних функцій, комунікативно-мовленнєвої сфери та пізнавальної сфери [1].

Враховуючи зазначені дані, розглянемо основні сфери розвитку дітей дошкільного віку з синдромом Дауна, на які повинна бути спрямована корекційно-розвиткова робота.

1. Розвиток рухової сфери. Дослідження Е. Лаутеслагера свідчать про значне уповільнення формування рухових навичок у дітей окресленої категорії. Несвоєчасне засвоєння рухових навичок перешкоджає своєчасному пізнанню навколишньої дійсності.

2. Розвиток когнітивних процесів. Затримка розумового розвитку має негативний вплив на розвиток здібностей пізнавальної сфери Л. Кумін (1994).

3. Формування мовленнєвих засобів спілкування. Порушення мовлення у окресленої категорії дітей пов'язані зі структурою дефекту та носять системний характер.

4. Формування соціально-побутових навичок. Робота, спрямована на формування навичок взаємодії та спілкування сприяє більш швидкому включенню дітей з синдромом Дауна в усі сфери суспільного життя.

С. Мироною охарактеризовані компоненти корекційної роботи з дітьми з особливими освітніми потребами. Базуючись на наукових здобутках авторки, розглянемо компоненти корекційної роботи з дітьми дошкільного віку з синдромом Дауна. Отже, корекційний процес ґрунтується на взаємодоповнюючому медико-психолого-педагогічному впливі з залученням мультидисциплінарної команди фахівців; доцільно дотримуватися наступності та послідовності під час корекційно-розвиткової роботи з суворим дотриманням охоронно-педагогічного режиму.

Основними завданнями корекційної роботи з дітьми окресленої категорії є:

- кількісне та якісне полегшення структури дефекту;
- опора на сильні сторони дитини;
- підвищення рівня зони актуального розвитку та розширення зони найближчого розвитку;
- позитивна зміна властивостей особистості.

Вся корекційно-розвиткова робота з дітьми дошкільного віку з синдромом Дауна повинна бути побудована з урахуванням основних принципів корекційної педагогіки: ранньої допомоги; корекційно-розвиткової спрямованості; урахування вікових та психологічних особливостей; індивідуального та диференційованого підходу; доступності; наочності; системності.

Таким чином, дослідження теоретичних засад корекційної роботи з дітьми дошкільного віку з синдромом Дауна дозволило зробити наступні висновки. Дітям з синдромом Дауна характерний асинхронний психомоторний розвиток, який має як позитивні сторони, так і негативні. Основними напрямками корекційної роботи з дітьми окресленої категорії є: розвиток рухової сфери; розвиток когнітивних процесів; формування мовленнєвих засобів спілкування; формування соціально-побутових навичок. Корекційна робота з дітьми з даною генетичною аномалією базується на завданнях, принципах та методах корекційної педагогіки.

### **Список використаної літератури**

1. Саєнко Т.А. Особливості організації корекційно-розвиткового процесу для дітей з синдромом дауна на різних вікових етапах їхнього розвитку. *Науковий журнал Хортицької національної академії*. № 5(2021). Запоріжжя, 2022.
2. Синьов В.М. Корекційна педагогіка. Олігофренопедагогіка : підручник. Київ : Вид-во НПУ імені МП Драгоманова, 2007. 238 с.
3. Чеботарьова О.В. Дитина з синдромом Дауна. Харків : Вид-во «Ранок», ВГ «Кенгуру», 2018. 48 с.

*Сачко Марія Владиславівна,  
студентка IV курсу,  
Спеціальності «016.04 Спеціальна освіта. Сурдопедагогіка»*

*Науковий керівник:  
кандидат педагогічних наук, доцент  
Круглик Оксана Петрівна*

### **«Методика вивчення читацьких інтересів в учнів з порушеннями слуху»**

Аналіз спеціальної літератури засвідчив, що проблема читацьких інтересів дітей з порушеннями слуху є актуальною та гострою в умовах сьогодення та його реалізації у формі навчання.

Класичні дослідження Н. Морозової, М. Нікітіної, Н. Молдавської, О. Нікіфорової, М. Рубінштейна, О. Савченко та інших були пов'язані в основному з розвитком мовлення дітей з порушеннями слуху, що забезпечувало сутність навчально-виховного процесу в спеціальній школі. До основних питань, які розглядалися і вивчалися в дослідженнях, відносяться розвиток педагогічних основ читацьких інтересів, їхнє виховання у молодших школярів, вибір книги, умови становлення інтересу, виявлення інтересу до різних жанрів літератури та інше.

Більш сучасні дослідження, в умовах техногенної системи навчання, свідчать, що сприймання художнього твору, насолоду від його змісту і художніх засобів можна вважати вторинними після первинного психолінгвістичного опрацювання тексту, сприймання мовлення. Не може дитина з порушеннями слуху насолодитися художнім оповіданням, як проявом мистецтва, якщо вона відчуває труднощі у слуховому аналізі-синтезі сприйнятого на рівні: фонем, складоритму слів, цілих слів і словосполучень, фраз, їхньому розпізнаванні, розрізненні; якщо у дитини не сформована здатність до прогнозування на основі встановлення асоціативних зв'язків між словами в структурі речення (фрази) (К. Луцько, 2018). Напруження дитини даної категорії при розпізнаванні та розумінні мовлення художнього тексту призводять до її швидкої стомлюваності, що спричиняє гальмування, «відключення» від пропонованого змісту, зниження зацікавленості, спаду інтересу до такого виду діяльності.

У педагогічній науці існує багато визначень читацьких інтересів (С. Луців, 2017). Одні дослідники розглядають їх як пізнавальні та естетичні інтереси, інші – визначають як

вибірково-позитивне ставлення до читання художнього твору, які відповідають духовним потребам особистості. Розподіляючи думку провідних спеціалістів в сурдопедагогіці і не заперечуючи інші підходи до визначення читацького інтересу, можна вважати, що читацький інтерес – форма вияву пізнавальної потреби (читати, щоб знати), що спонукає до свідомої діяльності з певним колом книжок, яким читач віддає перевагу перед іншими, тому що відчуває в них особливу потребу.

Останні дослідження (О. Круглик, К. Луцько, 2020; 2021) пов'язані з розвитком певних умінь і навичок, що лежить в основі методичних апаратів сучасного підручника, орієнтованих на реалізацію теорії наuczіння дітей з порушеннями слуху сприйманню усних і писемних текстів взагалі, і художніх творів різного рівня складності зокрема. У іншому випадку педагогічні впливи з формування здатності до сприймання літературних текстів дітьми, їхнє розуміння можуть бути малоефективними, довгоочікуваними як з боку дітей (учнів), так і з боку сурдопедагога.

Як зауважують О. Круглик, К. Луцько (2021), зміст методичних апаратів сучасного підручника, спрямований на розвиток у дітей з порушеннями слуху слухового, слухозорового сприймання мовлення, слухової пам'яті, здатності утримувати у пам'яті та відтворювати речення (фрази), прогнозування змісту на основі встановлення асоціативних зв'язків між словами в структурі речення (фрази) тощо, дослідники, зазвичай, тісно не пов'язували з питаннями розуміння змісту текстів, їхньої художньої цінності, заглиблюючись у інші, хоч і важливі чинники, які впливають на розуміння тексту в цілому. Отже, на думку авторів, читацький інтерес дитини в техногенній освіті, пов'язаний з методичним апаратом сучасного підручника, представляє собою сукупність умінь, якими повинні володіти учні початкових класів: *методом маркування*, яке активізує зорове сприймання, пам'ять, розширює сенсорне поле при сприйманні, читанні тексту і *методом прогнозування*, що включає формування у дітей здатність встановлювати асоціативні (синтагматичні) зв'язки між головними і другорядними членами речення, усвідомлення дітьми наявності масивів асоціантів, які можуть поєднуватись із головним словом, і таким чином забезпечувати процес розуміння і зацікавлення прочитаним.

Успіх розвитку читацького інтересу, на нашу думку, залежить від уміння вчителя-сурдопедагога вміло використовувати методичний апарат підручника, виявляти наявність інтересу в школярів. Першими показниками інтересу є активність та самостійність дитини. У рамках читання активність проявляється в бажанні обігравати зміст прочитаного; доповнювати, випереджати відповіді товаришів; розповідати свою інформацію, отриману з прочитаного, тощо. Самостійність характеризується самостійним виконанням завдань до прочитаного. Іншим показником читацького інтересу учня є його емоційний настрій. За своїми спостереженнями вчитель може встановити такі емоційні прояви інтересу, як здивування, переживання, радість, а також міміка, жести, обмін враженнями – все це емоційні вияви інтересу, повзанні з опрацюванням прочитаного. Останнім показником читацького інтересу є вольові виявлення, які визначаються в зосередженні уваги та слабкому відхиленні від теми розповіді; поведінці учнів під час виконання важких завдань; реакції школярів на методику проведення уроку.

Сформовані у початковій школі уміння і навички забезпечують дитині свідоме читання будь-яких текстів, успішну реалізацію будь-якої інтелектуально-комунікативної та пізнавальної діяльності в подальшому.

### Список використаної літератури

1. Катерина Луцько, Оксана Круглик (2021). Інтелектуально-комунікативний розвиток дитини з особливими освітніми потребами в технологіях наuczіння. *KELM (Knowledge, Education, Law, Management)* № 5(41). С.18-26.
2. Катерина Луцько, Оксана Круглик (2020). *Літературне читання. Підручник для осіб з особливими освітніми потребами (H90) 3 клас*. Чернівці : Букрек. 300с.

3. Катерина Луцько, Оксана Круглик (2021). *Літературне читання. Підручник для осіб з особливими освітніми потребами (Н90) 4 клас*. Чернівці : Букрек. 300с.

4. Круглик О.П. (2007). Професійна компетентність педагога в роботі над розумінням тексту. *Oksana Kruglyk. The professional competence of a teacher on a text comprehension // Competences and teacher competence: Proceedings*. Osijek. P.277-282.

5. Луців С. (2017). Теоретичні аспекти формування читацьких інтересів дітей у практиці сучасної початкової школи. *Молодь і ринок №9 (152)*. С. 141-145.

**Соловійов Роман Миколайович,  
студент I курсу,  
Спеціальності «053 Психологія (спеціальна, клінічна)»**

**Науковий керівник:  
кандидат психологічних наук, доцент  
Кротенко Валентина Іванівна**

### **«Формування невротичних станів у підлітків в умовах війни»**

Як і будь-яка війна, події 2022 року негативно вплинули на психічний стан всіх жителів України. Багато соціальних зворушень у різні періоди військового часу так чи інакше вказували на високий рівень невротизації та паніки загалом у більшості громадян. Характеристиками військового становища загалом є пряма загроза для життя та безпеки громадян та їх близьких, невпевненість у майбутньому, що закономірно впливає на прогресію невротизації. Натомість, військовий стан в Україні має декілька специфічних рис що відрізняють його від більшості воїн по відношенню до того, як на ситуацію реагують цивільні особи. До таких рис належать:

1) Більшість жителів України з поколінь, що зустріли свою повнолітність у останні десять років вже зустрічались з несприятливими соціальними зворушеннями, тому особливістю громадян України у 2022 році є те, що більшість цивільного населення були відносно психологічно підготовлені до війни.

2) Величезний інформаційний тиск. Даний чинник негативно впливає на психічний стан особистості та сприяє невротизації. Антиутопічний характер більшості новин визначає спрямування до негативізму та песимізму, що, в свою чергу, вражає соціальну та емоційну сферу особистості.

3) Взаємна ксенофобія. З одного боку, здатність визначити конкретного ворога і впевненість у власній правоті позитивно впливає на психічний стан, сприяє об'єднанню нації та допомагає визначитись зі стратегією поведінки та боротьби зі стресом. З іншого боку, багато громадян України мають родичів з Росії та навпаки, що сприяє внутрішнім родинним конфліктам, що, звісно, не може позитивно впливати на психологічний стан.

4) Глобальність проблеми. З одного боку, переважна більшість країн світу підтримує Україну у даній війні, що дає установку на визначення власної сторони у конфлікті як правильної, мотивує соціально-продуктивні способи боротьби зі стресом, поліпшує емоційний стан. З іншого боку, від конфлікту в Україні залежить можливість початку Третьої Світової Війни, і, закономірно, жителі України є у найбільш безпосередній загрозі постраждати від конфлікту такого масштабу. Це збільшує страх та панічні реакції по відношенню до конфлікту, що сприяє формуванню невротизації.

5) Висока включеність цивільного населення. На даний момент неможливо знаходитись на території України і при цьому не бути так чи інакше втрученим в конфлікт. В свою чергу, це сприяє об'єднанню нації та посиленню національної свідомості, що позитивно впливає на емоційний стан, але є і фактором залякування для категорій осіб, що фізично або ідеологічно не можуть втручатись у конфлікт.

б) Наявність у медіа великої кількості інформації, що не підтверджена або не відповідає дійсності. Складність та, іноді, навіть неможливість визначити правду вимушує більшість людей створювати власне уявлення правдивих подій та деструктивно впроваджувати власну думку в оточення, що негативно сприяє розвитку соціальної єдності, як наслідок – сприяє невротизації.

Для того, щоб гіпотетично визначити проблему майбутньої робочої спрямованості психологів, необхідно проаналізувати низку збройних конфліктів сучасності на наявність у них подібних до українських реалій явищ, або схожі обставини впливу на особистісну та емоційну сфери підлітків. До найближчого прикладу до війни в Україні коректно віднести етнічні конфлікти на території колишньої Югославії, оскільки дана політична подія є схожою як за соціально-політичним характером так і за обставинами впливу на можливу невротизацію на жителів країни, зокрема підлітків Підсумовуючи результати дослідження наслідків війни у республіках колишньої Югославії та адаптуючи їх для використання при роботі в Україні, можна виділити наступні тези:

1) Залежно від пережитої кількості травмивних подій вираженість невротизації буде змінюватись (чим більше – тим більш виражена невротизація).

2) Діти-біженці, як правило, мають більш виражені симптоми невротизації.

3) Психологічна симптоматика, зокрема ПТСР, може не проявлятися одразу під час воєнного конфлікту, а мати затриманий характер та проявитись через деякий час (від кількох місяців до кількох років).

4) Ключовими формами переживання травмивних подій є відчуття відсутності контролю, безсилля, страх, відчай, бажання мати можливість щось вдіяти, переформування колишніх моральних уявлень, покращення відношення до родини і друзів, більш швидкий процес дорослішання.

5) Соціальна підтримка є розвиваючим фактором життєстійкості, що є профілактикою тривожних та афективних проблем, але не ПТСР.

6) Вік дітей впливає на тип симптомів – молодші діти менше реагують агресивністю або проблемами з соціальною поведінкою, в той час як у старших підлітків (старше 15 років) спостерігаються більше помірних та тяжких симптомів ПТСР.

7) Дівчата більш вразливі до невротизації ніж хлопчики.

8) Втрата близьких люде частіше приводила до афективних розладів, в той час як військові дії, такі як вибухи, частіше призводили до порушень пізнання та характеру [8].

### Список використаної літератури

1. В.А. Анникова, М. Радусинович. Этнические конфликты на территории бывшей Югославии // Вестник РУДН, серия Социология. 2015. Т.4. № 4. - С. 94-101

2. Детство и война: Культура повседневности, механизмы адаптации и практики выживания детей в условиях Великой Отечественной Войны (на материалах Сталинградской битвы): М.А. Рыблова, Е.Ф. Кринко., Т.П. Хлынина, Е.В. Архипова, И.И. Курилла, М.П. Назарова. - Волгоград: Изд-во Волгоградского филиала ФГБОУ ВО РАНХиГС, 2015. - 336 с.

3. Н.М. Захарова, М.Г. Цветкова. Психические и поведенческие нарушения у мирного населения региона, подвергшегося локальным военным действиям // Психология и право. 2020. Т.10. №4. - С. 185-197

4. А.С. Макаренко: наследие и современные преобразования в педагогической теории и практике // Материалы Российской научно-практической конференции 24-25 марта 1992 г. Н. Новгород, 1992. - 168 с.

5. А.А. Фролов. Развитие педагогических взглядов А.С. Макаренко в период деятельности коммуны им. Ф.Э. Дзержинского // Советская педагогика. 1978. № 3. - С. 30-38.

6. Jessica Klein. Why does endlessly looking for bad news feel so strangely gratifying – and can we break the habit? // BBC Worklife. 2021.



7. Paul D. MacLean. The Triune Brain in Evolution. Role in Paleocerebral Functions. Plenum, New York, 1990. - 672 pp.

8. Sarajevo 2000: the psychosocial consequences of war. Results of empirical research from the territory of former Yugoslavia. Presentations from a Symposium held at the Faculty of Philosophy in Sarajevo, July 7 and 8, 2000. Editors: Steve Powell Elvira Durakovic-Belko, 2002. - 296 pp.

*Цвігун Анастасія Тарасівна,  
студентка II курсу,  
Спеціальності «016.04 Спеціальна освіта. Сурдопедагогіка»*

*Науковий керівник:  
кандидат психологічних наук, доцент  
Горлачов Олександр Сергійович*

### **«Типи відеоматеріалів на соціальній платформі TikTok серед людей з порушенням слуху»**

Інтернет – нова реальність кожної людини. Всесвітнє павутиння надає доступ до будь-якої інформації та збільшує простір можливостей. Інновації проникають у життя і стають його невід’ємною частиною. Глобальна соціальна мережа дозволяє виносити на загал будь-яку інформацію.

З кожним днем Інтернет-мережі перетворюються у найактивнішу платформу для комунікативної активності. Винятком не є і соціальна мережа TikTok, що налічує понад 1 мільярд користувачів з 170 країн світу.

TikTok – мультимедійний застосунок, що створений для створення, редагування та поширення невеликих за обсягом відеофайлів. TikTok створили китайські підприємці у 2014 році, минула назва якого Musical.ly [2]. Піком популярності програми став 2018 рік. Користування додатком стало цікавішим у порівнянні з іншими соціальними платформами, що переповнені заборонами та рекламою. Особи з порушенням слуху в повсякденному житті почали активно використовувати сучасну комунікаційну платформу [1].

У рекомендаційній стрічці TikTok, де відтворюються популярні відеоролики, збільшилась кількість матеріалу, який створили люди з порушенням слуху або їх близькі. Теми коливаються від «відео з навчальним матеріалом» до «пісень у міміко-жестовому виконанні». Соціальна мережа ідеально підходить для творчих проявів, адже більшість відеороликів мають пісенний супровід. Додаток перетворився у новий культурний еталон для творців глобального онлайн-контенту. За рахунок провідних технологій штучного інтелекту, що проаналізував алгоритми у діяльності споживачів, TikTok транслює відеоматеріали відносно вподобань кожного користувача, тобто відео популяризується серед людей, які зацікавлені обраною темою[4].

Варто зазначити і нові допоміжні функції застосунку, такі як: субтитри, перемотування відео на потрібний момент, зберігання файлу тощо. Останнім оновленням застосунку є введення відмітки перед відео, що воно може провокувати приступ епілепсії [3].

На сьогодні, популярними творцями матеріалів є: @yana\_golovach, @katrincare, @sixtossaa, @nataliyayakunchenkova, @osmiart, @annamaximchukk та інші.

Організоване дослідження проводилось за допомогою таких методів: емпіричні(спостереження), теоретичні(аналіз, метод обробки даних). Під час дослідження було визначено діапазон тем, які найчастіше використовують у відеороликах.

Оцінивши добірку відео різних авторів вище вказаними методами, можна класифікувати відеофайли за такими темами:

- Відео-пояснення – ролик, що містить інформацію стосовно порушення слуху, мімико-жестового мовлення, особливостей розвитку усного мовлення та мови тощо.
- Навчальні відео – відеокліп, що несе матеріал навчального змісту, зазвичай стосовно мімико-жестового мовлення, особливостей буденного життя.
- Творчі відео – запис, у якому зображені будь-які прояви творчості та мистецтва (танці, пісні, пісні у мімико-жестовому виконанні тощо).
- Відео особистого формату – матеріали, що стосуються безпосередньо людини, яка створила відео.
- Відео на довільну тему – можуть містити будь-яку інформацію, яка подана різним форматом.

Отже, особи з порушенням слуху все більше й більше застосовують соціальну платформу ТікТок, яка стає популярнішою щодня, а кількість користувачів відповідно збільшується, як і обсяг можливостей на просторах платформи. Люди з порушенням слуху на рівні з чуучими людьми використовують цей медіапростір; з метою забезпечення власних потреб використовують усі функції застосунку, утворюючи цілісну класифікацію відеофайлів.

### Список використаної літератури

1. Горлачов О.С. Міміко-жестове мовлення як засіб спілкування осіб з порушенням слуху в сучасних реаліях: інтернет-комунікація. *Історія та філософія освіти в незалежній Україні контрверзи сучасного наукового пізнання*: зб. тез всеукраїнської науково-практичної конференції з міжнародною участю, 8 червня 2021 р., м. Київ, Інститут педагогіки НАПН України / ред.кол.: Топузов О.М., Сисоєва С.О., Дічек Н.П., Култаєва М.Д. та ін.. [Електронне наукове видання]. Київ: Педагогічна думка, 2021. С. 23-25. URL: <https://undip.org.ua/wp-content/uploads/2021/07/Istoriia-ta-filosofii-osvity-v-nezalezhnyi-Ukraini-zdobutky-i-stratehii.pdf>
2. Що таке Тікток. URL: <https://suspilne.media/9065-so-take-tiktok-nova-socmerezaka-aka-spricinae-mittevu-zaleznist/>
3. Making TikTok more accessible to people with photosensitive epilepsy. URL: <https://newsroom.tiktok.com/en-us/making-tiktok-more-accessible-to-people-with-photosensitive-epilepsy>
4. Tik Tok, a Global Music Video Platform and Social Network, Launches in Indonesia. URL: <https://www.asiaone.com/business/tik-tok-global-music-video-platform-and-social-network-launches-indonesia>

*Чайка Маргарита Сергіївна,  
аспірант III року навчання,  
Спеціальності «016. Спеціальна освіта»*

*Науковий керівник:  
доктор педагогічних наук, професор  
Микола Олексійович Супрун*

### **«Вплив засобів альтернативної та додаткової комунікації на розвиток комунікативної діяльності дітей з порушеннями інтелектуального розвитку»**

Порушення інтелектуального розвитку, зокрема стійкі, гальмують процес розвитку комунікативної діяльності у дітей, адже такі мислинневі операції як аналіз, синтез, узагальнення та уміння планувати і передбачати, робити умовиводи виявляються викривленими і не дають в повній мірі можливості розгорнути думку та побудувати власний вислів ефективно. Отже, діти з порушеннями інтелектуального розвитку часто

потребують допомоги у формуванні власних висловлювань і побудови процесу комунікації. Одним з видів допомоги може виступати альтернативна і/або додаткова комунікація (АДК), яка на бачення багатьох сучасних дослідників (Bonora, G., Murray J. and S., Tetzchner S.) є ефективною у розвитку та корекції мовлення дітей і дорослих з різними видами особливих освітніх потреб (ООП), в тому числі, і з порушеннями інтелектуального розвитку [2; 3; 4].

Не усі діти з порушеннями інтелектуального розвитку потребують застосування АДК. Діти з легким ступенем стійких порушень інтелекту найчастіше здатні будувати власні вислови для ефективного спілкування вже у старшому дошкільному віці. Найчастіше додаткового втручання потребують діти з більш важкими формами стійких інтелектуальних порушень та з комплексними порушеннями (синдром Дауна, ДЦП тощо). Фахівцям логопедичної служби та учасникам команди психолого-педагогічного супроводу важливо вміти визначати потреби в АДК у дітей з порушеннями інтелектуального розвитку, вміти добирати найефективніший спосіб та засіб спілкування. Для первинного поверхневого скринінгу потреб в АДК дитини з інтелектуальними порушеннями слід враховувати наступні фактори:

- утруднене розуміння зверненого мовлення або недостатня диференціація понять (стійкі порушення інтелектуального розвитку глибокого і тяжкого ступеня або комплексні порушення);

- неможливість повноцінного ефективного спілкування за допомогою вербального мовлення за наявності високої мотивації до комунікації з однолітками та дорослими (синдром Дауна);

- відсутність мотивації до спілкування через неефективність використання вербального мовлення дитиною з порушеннями інтелектуального розвитку (значні порушення звуковимови, РАС з порушеннями інтелектуального розвитку) [1].

Враховання цих факторів потребує подальшого індивідуального детального аналізу для визначення виду та засобу АДК, який буде допомагати дитині спілкуватися з однолітками і дорослими. Для цього необхідно враховувати не лише рівень мовленнєвого та інтелектуального розвитку, а й мотивацію до спілкування та розвиток емоційної сфери дитини.

Діти з порушеннями інтелектуального розвитку за характеристикою комунікативної діяльності складають доволі різномірну групу.



Рис. 1.1

Правильно дібрані та застосовані засоби АДК не просто допомагають дітям з порушеннями інтелектуального розвитку відповідати на питання або навчатися. Вони покликані підтримати мотивацію до спілкування у найскладніші періоди, коли вербальна комунікація є недоступною. Причинами такої ситуації можуть виступати як особливості психофізичного розвитку даної категорії дітей, так і індивідуальні особливості особистості, довготривала хвороба або стресовий чинник. У будь-якому випадку комунікацію потрібно підтримувати з метою усунення прогалин у спілкуванні у сензитивні періоди розвитку психіки та формування особистості дитини. Даний підхід

допомагає уникнути труднощів в подальшій корекції негативних новоутворень, які можуть в подальшому складати третинні порушення у структурі порушень.

### **Список використаної літератури**

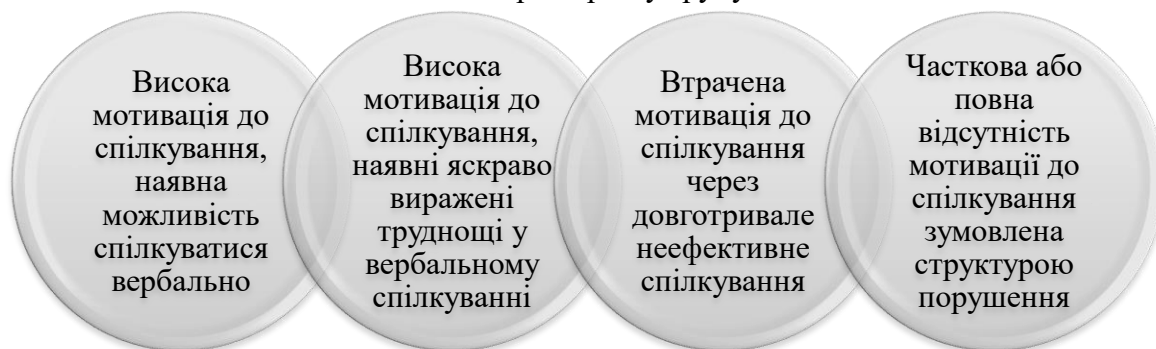
1. Навчально-методичний посібник Чайка М. С., Усатенко Г. В., Кривоногова О. В. Теорія та практика використання альтернативної комунікації для осіб з особливими освітніми потребами. — К. : ФОП Усатенко Г. В., 2021. — 80 с.
2. AAC Technologies to Enhance Participation and Access to Meaningful Societal Roles for Adolescents and Adults with Developmental Disabilities who Require AAC David M Cnaughton and Diane Nelson Bryen *Augmentative and Alternative Communication*, September 2007 VOL. 23 (3), pp. 217 – 229.
3. Murray, Janice and Sandberg, AD and Smith, MM and Deliberato, D and Stadskleiv, K and von Tetzchner, S (2018) Communicating the unknown: descriptions of pictured scenes and events presented on video by children and adolescents using aided communication and their peers using natural speech. *Augmentative and Alternative Communication*, 34 (1). pp. 30-39.
4. Stephen von Tetzchner, Kaisa Launonen, Beata Batorowicz, Leila Regina d'Oliveira de Paula Nunes, Cátia Crivelenti de Figueiredo Walter, Judith Oxley, Munique Massaro, Kristine Stadskleiv, Chih-Kang Yang & Débora Deliberato (2018) Communication aid provision and use among children and adolescents developing aided communication: an international survey, *Augmentative and Alternative Communication*, 34:1, 79-91.

*Чистобородова Катерина Вячеславівна,  
студентка I курсу,  
Спеціальності «016.02 «Спеціальна освіта. Олігофренопедагогіка»*

*Науковий керівник:  
доктор педагогічних наук, професор  
Супрун Микола Олексійович*

### **«Роль батьків у соціалізації дітей з особливими освітніми потребами»**

Сучасний етап розвитку освіти тяжіє до пошуку нових шляхів соціалізації дітей із фізичними, психічними та інтелектуальними порушеннями. Будь-яка дитина з особливими освітніми потребами може досягнути успіхів у соціалізації лише за активної участі її батьків.

Проблема роботи з батьками, які виховують дітей з особливими освітніми потребами, знаходиться в центрі уваги багатьох науковців: В. Андрущенко, М. Ярмаченка, Е. Андрєєвої, Т. Ілляшенко, А. Колупасвої.

На даний момент частина населення проживає в умовах фінансової, політичної, соціальної та духовної кризи, що охоплює всі вікові верстви. Саме тому численні дослідження стверджують: сучасна сім'я дитини з порушеннями не завжди може виступати в якості дієвого фактора її інтеграції.

Родини відповідальні за таких дітей протягом усього життя. Вони виконують ряд специфічних функцій: реабілітаційну, корекційну та компенсаторну і щодня наражаються на велику кількість труднощів, автоматично потрапляючи до «групи ризику».

У батьків дітей із порушеннями вдвічі збільшується вірогідність невротичних і психосоматичних розладів, хронічних стресів, емоційного вигорання, спричинених недугою дитини, обставинами лікування, виховання, навчання, ставлення суспільства до неї.

На плечі батьків лягає відповідальність за прийняття рішення щодо спеціального чи інклюзивного навчального закладу дітей. Обґрунтований вибір вимагає від них виваженості та раціональності.

У ході спостережень можна умовно виділити три категорії батьків за їхнім ставленням до проблеми:

- 1) батьки, що не бачать недуга своєї дитини;
- 2) батьки, які бачать у своїй дитині лише її недуг;
- 3) батьки, здатні адекватно сприймати недуг своєї дитини.

Батьки дітей із порушеннями розвитку потребують відповідної підтримки. Інклюзія має допомагати батькам, сприяти залученню їх до вирішення різних проблем; а батьки повинні навчитися співробітництву заради максимально комфортного процесу виховання та навчання.

Загалом, можна виділити такі завдання інклюзії в галузі співпраці з батьками дитини, що має порушення:

- 1) навчити визнавати та краще розуміти діагноз і його наслідки для стану дитини, стати захисниками її прав та інтересів;
- 2) оцінити потреби та забезпечити надання різноманітних послуг сім'ям дітей з особливими потребами;
- 3) забезпечити інформаційною підтримкою;
- 4) спонукати до розвитку активної громадянської позиції, сприяти створенню спеціальних батьківських організацій.

Запорукою успіху соціалізації дитини з порушеннями є особистість спеціаліста навчального закладу. У роботі з батьками обов'язково має брати участь учитель-дефектолог (логопед, психокорекційний педагог, тифло-, сурдо- чи ортопедагог), спеціальний психолог, практичний психолог, соціальний педагог, лікар. Велике значення має єдність діагностики й корекції.

Робота мусить будуватися на засадах поваги, коли батьки сприймаються не як об'єкт впливу, а як рівноправний партнер. Необхідно зробити так, щоб долалася дистанція між учасниками освітнього процесу. Тоді батьки починають самі прагнути підтримки вчителя-дефектолога, враховувати його поради.

Важливо, щоб у школі були передбачені різні види контакту між сім'ями та педагогами. Форми і зміст роботи з батьками визначають залежно від ступеня готовності їх до співпраці, стану здоров'я, можливостей, установок, досвіду, стосунків.

Успішна соціалізація насправді є підґрунтям для інклюзії. Батьки керують початком соціалізації дитини, впливають на її виховання та визначають в подальшому шлях її освіти. Неоціненною тут є допомога вчителя-дефектолога. Зв'язок між фахівцями та батьками дитини з порушеннями має бути вибудовано на основі рівності та взаємоповаги.

### **Список використаної літератури:**

1. Інклюзивна школа: особливості організації та управління: навчально-методичний посібник/Кол. авторів: Колупасва А. А., Найда Ю. М., Софій Н. З. та ін. За заг. ред. Даниленко Л. І., - К., 2007. 128 с.

2. Посилання на передачу «Камо грядеши» ТРК «Глас» від 12 червня 2021 р. Тема: «Інклюзивна освіта»  
<https://www.youtube.com/watch?v=NdIDInNTkCs&list=PLGbSg5VgPkyZ7bbNfldBkxSRyv90nvM9>

3. Путівник для батьків дітей з особливими потребами: Навчально-методичний посібник у 9 книгах/За заг. ред. Колупасвої А. А. – К., 2010. 363 с.

4. Супрун М.О. Педагогіка: підручник для духовних та світських закладах освіти. К. : КДА, 2018. 400 с.

*Чиякова Вероніка Володимирівна,  
студентка III курсу,  
Спеціальності «016.02 Спеціальна освіта. Олігофренопедагогіка»*

*Науковий керівник:  
кандидат педагогічних наук, доцент  
Геращенко Світлана Іванівна*

### **«Комплексний підхід до формування звуковимови у дошкільників з інтелектуальними порушеннями»**

Головним напрямком сучасної освіти є формування у дітей комунікативної компетентності як здатності вирішувати вербальними засобами актуальні для них життєві завдання в побутовій, освітній та культурній сфері.

Проблемам вивчення різних аспектів мовленнєвого розвитку дітей з інтелектуальними порушеннями, приділялась увага у дослідженнях: О.Боряк, С. Геращенко, Н. Гончарук, С. Горбенко, Т. Дегтяренко, І. Дмитрієвої, С.Коноплястої, Н. Кравець, Г.Піонтківської Т. Сак, Є. Соботович, В. Тищенко, М. Шеремет та інших. Розглядаючи мовлення дітей з порушеннями інтелектуального розвитку у тісному взаємозв'язку з когнітивним розвитком, фахівці звертають особливу увагу на велику кількість смислових помилок [3]. Труднощі засвоєння семантичної структури слова, що фіксуються у дітей з інтелектуальними порушеннями, викликають у них і недоліки структурно-семантичного оформлення висловлювання (Н. Бастун, Н. Борякова, Т. Ілляшенко, Р. Лалаєва, І. Марченко, Т. Сак, Є. Соботович, С. Шевченко та ін.). Однак, проблема виявлення специфіки мовленнєвих труднощів у дітей дошкільного віку з інтелектуальними порушеннями і визначення корекційно-педагогічних заходів щодо забезпечення формування засобів мовленнєвого спілкування у дітей зазначеної категорії потребує подальшого вивчення.

Група дітей з порушеннями інтелектуального розвитку – поліморфна [1,5]. Вона включає в себе різного роду захворювання, характерною рисою яких є стійке ураження інтелектуальної діяльності та психічного розвитку [1].

У дослідженнях О.Боряк, Н.Гаврілової, С.Геращенко, С.Коноплястої, Є.Соботович, В.Тищенко та інших зазначено, що у дітей з інтелектуальними порушеннями повільно утворюються та закріплюються мовленнєві форми, слабо визначена самостійність у мовленнєвій творчості, спостерігається стійкий фонетичний недорозвиток, домінування в мовленні іменників, недостатнє, обмежене вживання слів, що позначають дії та ознаки. Для цієї нозології дітей притаманне зниження мовленнєвої активності та усвідомлення зверненого мовлення. Такий стан мовленнєвого розвитку науковці пояснюють станом центральної нервової діяльності дитини з інтелектуальними порушеннями та з загальним зниженням кіркової активності, оскільки у дітей з інтелектуальними порушеннями послаблені кортикальні процеси збудження і особливо гальмування, що в свою чергу впливає на фізіологічний та психологічний стан розвитку мовленнєвих процесів, зокрема становлення звуковимовної сторони мовлення. Мовленнєві порушення дітей даної категорії обумовлені труднощами засвоєння рідної мови як кодової системи. У мовленні це проявляється у вигляді стійких специфічних помилок: лексичних, граматичних, фонетичних [1,2,3].

Вивчення фонетичної сторони мовлення у дітей з порушеннями інтелектуального розвитку показує, що найчастіше у них фіксується змішування звуків (свистячих, шиплячих, сонорних), рідше – спотворення звуків (частіше міжзубний сигматизм, ротацізм) і заміна одного звуку на інший; відсутність звуків – менш поширене порушення [1,3,5].

Унаслідок порушення діяльності центральної нервової системи дітям з інтелектуальними порушеннями притаманні дизартричні порушення, які проявляються у

нечіткій, пом'якшеній та оглушеній вимові [5]. Вимовні навички дітей з інтелектуальними порушеннями характеризуються: несформованістю мовного дихання; несформованістю вимови складних звуків; страждає самостійність вимови; спостерігаються дефекти, пов'язані з порушенням сили голосу, його висоти і тембру, також інтонаційної сторони мовлення - порушення словесного і логічного наголосу [1,2,3,5].

У дослідженнях Є.Соботович визначено, що порушення звуковимови у дітей з інтелектуальними порушеннями пов'язані з порушенням діяльності артикуляційних м'язів, що впливає на чіткість і виразність мовлення і викликає поліморфність порушенням звуковимови; утруднює відтворення структури малознайомих слів, фраз, порушення структури слів; недорозвинення фонематичного сприйняття, фонематичного аналізу та синтезу (складних та простих форм); фраза складається з 2-4 лепетних слів, часто малозрозуміла, словниковий запас обмежений побутом та найближчим соціальним оточенням; несформованість процесів словотвору; виражені аграматизми, порушення складних та простих форм словозміни; відсутність або грубе недорозвинення зв'язного мовлення[3].

Таким чином, порушення звуковимови у дітей з інтелектуальними порушеннями характеризуються різною структурою дефекту та ступенем виразності. Динаміка розвитку дітей з інтелектуальними порушеннями визначається рядом факторів: етіологією, патогенезом порушень, часом виникнення та термінами виявлення відхилень, характером та ступенем виразності кожного з первинних розладів, специфікою їх поєднання, а також термінами початку, обсягом та якістю наданої корекційної допомоги.

Це вказує на необхідність проведення цілеспрямованої, систематичної корекційної роботи з розвитку вимовних навичок. Під час розробки системи корекційно-педагогічної роботи з розвитку вимови у дошкільників з інтелектуальними порушеннями необхідно враховувати такі вихідні положення: - по-перше - формування усного мовлення має спиратися на збережені аналізатори, логокорекційні заняття повинні проходити з обов'язковим використанням звукопідсилюючих дидактичних матеріалів. Це дозволяє розширити сенсорну основу сприйняття мовлення на слух за рахунок розвитку слухового сприймання; - по-друге – під час формування усного мовлення необхідно враховувати вікові особливості, своєрідність фізіологічних механізмів і психологічних закономірностей розвитку усного мовлення [1,3,5]. Все це вимагає розробки спеціальних методичних прийомів і вмілого поєднання загальних педагогічних методів зі спеціальними; - по-третє - формування вимовних навичок і умінь у дошкільників з інтелектуальними порушеннями вимагає особливого індивідуального підходу [1,3,5]. Перший, головний, шлях, по якому здійснювався розвиток вимови дітей експериментальної групи - це спеціально організоване навчання вимові.

#### **Список використаної літератури**

1. Боряк О. В. Теорія і практика формування мовленнєвої діяльності розумово відсталих дітей молодшого шкільного віку: дис.на здобуття наук.ступеня докт.пед.наук. – К., 2019. – 567 с.
2. Геращенко С. І. Розвиток діалогічного мовлення у розумово відсталих учнів на логопедичних заняттях / С. І. Геращенко // Логопедія. - 2013. - № 3. - С. 24-27.
3. Соботович Є. Ф. Вибрані праці з логопедії // Укладачі Тищенко В. В., Линдіна Є. Ю. . – К. : Видавничий дім Дмитра Бураго, 2015. – 308 с.
4. Тищенко В. В. Зміст інтелектуального компонента мовленнєвої діяльності. Науковий Часопис НПУ ім. М. П. Драгоманова, 2010. – №3. – С. 129-141.
5. Хрестоматія з логопедії / Авторський колектив: Н.Базима, О.Качуровська, О.Козинець, Ю.Коломієць, С.Конопляста, Є.Линдіна, О.Ревуцька та ін. – К.: «Книга-плюс», 2019. – 496 с.

*Шило Марія Юріївна,  
студентка III курсу,  
Спеціальності «016.02 Спеціальна освіта. Олігофренопедагогіка»*

*Науковий керівник:  
кандидат педагогічних наук, доцент  
Омельянович Ірина Миколаївна*

### **«Розвиток дрібної моторики в дітей дошкільного віку з особливими освітніми потребами засобами арт-терапії»**

У наш час у дітей часто спостерігається втрата інтересу до пізнання нового, зростає втомлюваність, вразливість, дратівливість. Це все спонукає до пошуків нових шляхів подолання цих проблем.

Серед сучасних засобів соціалізації дітей значне місце відводиться арт-терапії, як напряму, який створює атмосферу довіри до внутрішнього світу дитини. Арт-терапія допомагає не тільки змінити негативний стан на позитивний, але й є засобом розвитку дитини в цілому.

Арт терапія – це напрям психокорекції, реабілітації, який базується на заняттях з образотворчого мистецтва. Одним із напрямів арт-терапії виступає пісочна терапія.

*Пісочна терапія – це один з методів арт-терапії, який передбачає взаємодію з піском. Він є способом спілкування дитини або дорослого з навколишнім світом і самим собою, а також засобом зняття внутрішньої напруги. На сьогоднішній день – це одна з найпопулярніших течій арт-терапії.*

Пісочна терапія має певні переваги: високий позитивний заряд; передбачає атмосферу довіри; творчу реалізацію як задоволення базової потреби. За рахунок формування нових нейронних зв'язків відбувається руйнування стереотипів; розвиток емоційного інтелекту; креативності; уваги, уяви; емоційного інтелекту, а також базової компетентності та дрібної моторики.

Коли руки дитини торкаються піску, вона інстинктивно намагається надати певну форму своїм почуттям і думкам. Створюючи пісковий образ людина відображає своє світосприйняття. Наслідком пісочної терапії є зниження почуття тривоги, створення передумов до виникнення довіри до навколишнього світу та безпеки в ньому. Величезний вплив пісочна терапія має на розвиток дрібної моторики.

Дрібна моторика – це сукупність скоординованих дій нервової, м'язової та кісткової систем, часто у поєднанні з зоровою системою у виконанні дрібних та точних рухів кистями та пальцями рук та ніг.

Розвивати навички дрібної моторики важливо саме тому, що все подальше життя дитини буде вимагати використовувати точні, координовані рухи кистей та пальців, а вони насамперед є необхідними для письма, малювання, для виконання побутових дій. Дрібна моторика рук відповідає також за розвиток мовлення та чіткість звуків. Якщо вона добре розвинена, то вже в дитячому віці діти чітко розмовлятимуть, а в першому класі буде менше проблем з письмом. Тому тренувати дрібну моторику необхідно з раннього дитинства.

Руки руками – це основа формування навичок самообслуговування у дітей. Одним з показників готовності дитини до навчання в школі являється саме рівень розвитку дрібної моторики.

Діти з особливими освітніми потребами мають низький рівень розвитку дрібної моторики. Розвитку тактильних відчуттів та дрібної моторики сприятимуть такі прості дії, як пересипання піску, занурювання рук у пісок, розгладжування поверхні піску в пісочниці, залишення відбитків рук, крокування ніжками по піску, гра пальцями як на піаніно.



Для розвитку дрібної моторики у дітей дошкільного віку з особливими освітніми потребами можна використовувати такі вправи:

- Насипання та заповнення простору. Дитина може затискувати пісок у кулаку і розподіляти на столі. Можна пропускати пісок крізь пальці, рухаючи руку з боку на бік, так ми досягнемо однакової щільності малюнка.
- За допомогою долоні розрівнюється шар піску, стирається попередній малюнок утворюються великі світлові плями.
- Гра в «секретики». У піску ховаються будь-які іграшки, задачею дитини є знайти «секретик».
- «Відбитки наших рук». Дітям дуже подобається робити відбитки своїх долонь на піску. Також дуже приємно закопувати свої ручки і піску.
- Малюнки на піску. За допомогою своїх пальчиків можна малювати букви, цифри, геометричні фігури та будь-що інше.
- Вправа «Піщаний дощ»: діти повільно, а потім швидко сиплють пісок із свого кулачка у пісочницю або на долоню дорослого.

Отже, вправи з піском мають велике значення для розвитку психіки дитини та розвитку дрібної моторики. Взаємодія дитини з піском стабілізує її емоційний стан. З розвитком дрібної моторики ми вчимо дитину прислухатися до себе та промовляти свої відчуття, а це сприяє розвитку мовлення, пам'яті, уваги.

#### Список використаної літератури

- 1 . Пісочна терапія для дітей дошкільного віку URL: <http://udnz15.org/statti/pisochna-terapiyadlya-ditej-doshkilnogo-viku.html>.
- 2 . Ільченко І.С. Арт-терапія:навчальний посібник, Умань:Видавничо-поліграфічний центр «Візаві», 2013. 150с.
- 3 . Вознесенська О.І. Особливості арт-терапії як методу/О.І.Вознесенська//Психолог.-2005.-№10.-С.5-8.
- 4 . Лебедева Л. Д. Арт-терапія в педагогіці. Педагогіка. 2000. № 9. С.27-34.

*Якуба Леся Станіславівна,  
аспірантка І року навчання,  
Спеціальності «016. Спеціальна освіта»*

*Науковий керівник:  
доктор педагогічних наук, професор  
Супрун Микола Олексійович*

#### **«Бар'єри для формування мовленнєвої компетентності дитини дошкільного віку з інтелектуальними порушеннями»**

Оволодіння дитиною певними мовленнєвими можливостями є базовими для забезпечення успішності у навчанні, що й викликає пильну увагу до формування мовленнєвої компетентності дітей у дошкільному віці.

Ключові компетенції, до яких відноситься і мовленнєва, мають застосовуватися у найпоширеніших та найімовірніших ситуаціях, з якими особи стикаються протягом свого життя. М. Роменвіль нагадує, що французький термін «компетентність» спочатку використовувався в контексті професійного навчання, маючи на увазі здатність виконувати конкретне завдання. Для Р. Perrenoud (1997) формування компетентності означає надання людям можливості мобілізувати, застосовувати та інтегрувати набуті знання у складних, різноманітних і непередбачуваних ситуаціях. [5, с.13] З точки зору провідних українських дослідників компетентність — це комплексна характеристика

особистості. Вона охоплює низку аспектів: інтелектуальний, мовленнєвий, соціальний тощо. [2, с. 7]

Під мовленнєвою компетентністю розуміють вільне вираження своїх бажань, намірів, а також пояснення власних дій та їхнього змісту за допомогою мовних і "немовних" (жестових, мімічних, пантомімічних) засобів. Також мовленнєва компетентність включає: здатність розуміти зміст і головну думку усних і письмових висловлювань; здатність вести діалог з дотриманням правил мовленнєвого етикету; уміння будувати повноцінні в комунікативному відношенні усні і письмові зв'язні висловлювання, які відображають знання учнів про предмет розмови, їхні думки, почуття, наміри; уміння налагоджувати взаємодію з оточуючими, будуючи відповідним чином свої висловлювання.

Можна визначити два типи бар'єрів для формування мовленнєвої компетентності, які необхідно подолати дитині з інтелектуальними порушеннями у дошкільному віці:

- внутрішні, які утворюються за рахунок обмеження можливостей розвитку, накладених інтелектуальним порушенням;
- зовнішні, які створені середовищем – фізичним, соціальним, структурним.

Одним із найтяжких для подолання бар'єрів є особливості сприймання дітей з інтелектуальними порушеннями, в основі якого лежать випадкові ознаки та зв'язки. Воно характеризується малим обсягом, зниженою швидкістю, недостатнім осмисленням. Для подолання цього бар'єру вкрай необхідно адаптувати і інформацію, і способи її подання, і джерело цієї інформації, яким часто є оточуючі дорослі. [1, с. 9]

Прогрес чи регрес мовленнєвого розвитку відображає динаміку рівнів розвитку стосунків дитини із соціальним середовищем, що опосередковує її активність як партнера із спілкування. Механізм мовленнєвого просування дитини стає зрозумілим при врахуванні особистісних взаємин з її партнерами зі спілкування. [2, с. 6] Бар'єри можуть виникати на рівні і мотиваційних, і операційних компонентів взаємодії.

Внутрішні бар'єри виникають у дитини з інтелектуальними порушеннями вже на рівні формування мотиваційного компонента спілкування - потреб, мотивів, установок й ціннісних орієнтацій, пов'язаних з установленням контактів. Виникають складнощі органічного взаємозв'язку у специфічному для дошкільного віку процесі одночасного засвоєння як форм комунікативної взаємодії, так і засобів комунікації. Маючи слабо сформовані «операційні компоненти когнітивного розвитку, що характеризують розуміння дитиною системи "людина-ситуація" та рівень оволодіння адекватними засобами взаємодії в ній (експресивними і мовними)», [2, с. 6] дитина з порушенням інтелектуального розвитку стикається з неможливістю самостійного подолання бар'єру у спілкуванні та неможливістю «самовираження в усіх поєднаних із комунікацією та мовленням видах діяльності (предметно-практичній, ігровій, пізнавальній)» [2, с. 6].

Дослідження А. S. Eisenhower, Bruce L. Baker, and J. Blacher<sup>2</sup>(2005) показало, що діти з інтелектуальною недостатністю «мають більший ризик розвитку синдрому дефіциту уваги і гіперактивності, розладів поведінки, тривожних розладів та поширених розладів розвитку». [4 с 658] Синдром-специфічні поведінкові моделі проявляються у дітей із затримкою розвитку у віці 3 років. Діти вже демонструють більші проблеми інтерналізації, екстерналізації та загальної поведінки, ніж нормотипові діти, і вони зберігаються протягом всього дошкільного віку. Вплив вербальної комунікації накладає вирішальний відбиток на регулювання поведінки таких дітей.[3, с. 114] Ці факти накладають відбиток на формування і комунікативної поведінки і мовленнєвої компетентності. [4, с.658]

Материнський стрес через порушення когнітивного розвитку, проблеми поведінки та обмеженість комунікації, [4, с. 658] може теж стати бар'єром для оволодіння дитиною, як комунікативною, так і мовленнєвою компетентністю, адже основним суб'єктом спілкування у дошкільному віці залишаються батьки, і в першу чергу, матері.

Ще одним бар'єром для формування мовленнєвої компетентності стає складність переносу дитиною з інтелектуальними порушеннями комунікативно-мовленнєвих навичок в іншу локацію, ситуацію, на іншу людину.

Отже, можна зробити такі висновки:

- мовленнєва компетентність дітей з порушенням інтелектуального розвитку, як і нормотипових дітей, формується у різних умовах, ситуаціях спілкування.
- подолання внутрішніх і зовнішніх бар'єрів розвитку мовленнєвої комунікації потребує системного, комплексного підходу у цьому процесі, орієнтованому на індивідуальні, особистісні прояви і можливості.

#### **Список використаної літератури**

1. Дидактичні та методичні засади спеціальної освіти розумово відсталих дошкільників. / Н.О. Макарчук, А.М. Висоцька, та ін. Київ, 2014. 337 с
2. Піроженко Т. О. Комунікативно-мовленнєвий розвиток дошкільника. Тернопіль: Мандрівець, 2010. 152 с.
3. Шеремет М.К., Базима Н.В. Розуміння та виконання інструкцій дошкільниками з аутизмом. Науковий часопис. Вип. 34. Корекційна педагогіка. Київ: НПУ ім. М.П.Драгоманова, 2018. С.112-119
4. Eisenhower A. S., Baker Bruce L., Blacher J. Preschool Children with Intellectual Disability: Syndrome Specificity, Behaviour Problems, and Maternal Well-Being. J Intellect Disabil Res. 2005 September ; 49(Pt 9): P.657–671.
5. Key Competencies. A developing concept in general compulsory education. Eurydice. The information network on education in Europe. Eurydice, 2002. 180 с. URL: <http://www.edmide.gr/KEIMENA%20E.U/key%20competences%20Europe.pdf>

*Яремчук Ірина,  
студентка I курсу  
Спеціальності «016.01 Спеціальна освіта Логопедія»*

*Науковий керівник:  
кандидат педагогічних наук, доцент  
Королько Наталія Іванівна*

#### **«Інноваційні технології, як основа ефективної фахової роботи вчителя-логопеда»**

Ефективна професійна діяльність вчителя-логопеда залежить від правильного використання форм, засобів і методів у процесі корекційно-розвиткової роботи, володіння особистісними якостями, що допоможуть вибудувати стосунки із дитиною, а також творчий потенціал, який реалізується у роботі. Справжнього фахівця відрізняє постійна готовність до самовдосконалення, ініціативність та творчість у реалізації нових технологій навчання [3, с.4].

Новітні інноваційні тенденції змінюють сутність, значення та якість підходів та стратегій до організації науково-методичної діяльності вчителів-логопедів. Провідним критерієм «інноваційних» технологій є підвищення ефективності освітнього процесу за рахунок їх безпосереднього застосування. Будь-яка інновація, що використовується в логопедичній практиці, відноситься до так званих «мікроінновацій», оскільки її використання не змінює базову організацію логопедичної допомоги, а лише локально модифікує її методичну складову [2].

Є багато прикладів того, як діти і дорослі навчаються нового за допомогою цифрових технологій. Комп'ютерні ігри здатні покращувати орієнтацію в просторі і тренувати вміння розв'язувати проблеми у певних ситуаціях Торкель Клінгберг, професор

Каролінського університету довів, що і діти, і дорослі можуть тренувати робочу пам'ять за допомогою комп'ютерної гри. Цей метод покращує здатність зосереджуватися й навіть пом'якшувати симптоми гіперактивного розладу з дефіцитом уваги (ГРДУ). Дослідник Саймон Барон-Коен розробив програму, що допомагає дітям з розладами аутистичного спектру розрізняти почуття інших використовуючи фільми, де обличчя розміщуються, наприклад, на машинах чи потягах. Програма враховує зацікавленість дітей певними типами об'єктів і тренує тлумачення виразів обличчя [1, с. 145].

Вчені вважають правомірним використовувати в корекційному навчанні дітей-логопатів існуючі програмні засоби загального призначення (текстовий редактор, графічний редактор, «LOGO» та ін.) за умови розробки фахівцями спеціального методичного підходу, який враховує загальні закономірності й специфічні особливості розвитку дитини [4, с.16].

Зараз існує чимало різноманітних логопедичних додатків для дорослих та дітей із порушенням мовлення. Серед них: Comprehension Therapy (терапія усвідомлення), Speech Trainer 3-D (мовленнєвий тренажер), Snug vest (затишний жилет для розладів аутистичного спектру), онлайн гра «Хто в горах» [5, 6].

Отже, результативність логопедичної роботи визначається низкою професійних якостей, які допоможуть продіагностувати та вибудувати корекційний маршрут. Вчитель-логопед повинен володіти інноваційними методами, доцільно та правильно їх використовувати у корекційній роботі, що дає змогу значно підвищити та урізноманітнити якість логопедичної роботи. Серед значної кількості комп'ютерних ігор та сучасних інноваційних технологій, вчитель-логопед повинен вміти віддиференціювати та влучно дібрати саме ті завдання, ігри чи вправи, які допоможуть під час корекційно-розвиткової роботи.

#### **Список використаної літератури**

1. Гансен Андерс. Інстамозок. Як екранна залежність призводить до стресів і депресії / пер. зі швед. Ганна Топіліна. – К.: Наш Формат, 2020. – 200с.
2. Інноваційні технології вчителя-логопеда. URL: [https://www.defectologiya.pro/zhurnal/innovaczionnyie\\_tehnologii\\_v\\_rabote\\_uchitelya\\_logoped\\_a/](https://www.defectologiya.pro/zhurnal/innovaczionnyie_tehnologii_v_rabote_uchitelya_logoped_a/)
3. Шеремет М. К. Основні тенденції модернізації підготовки корекційних педагогів в умовах реформування освітньої галузі / М.К. Шеремет // Логопедія. – № 1. – 2011. – С. 3–5.
4. Яциніна Н.О. Формування інформаційно-технологічної компетенції майбутнього вчителя у навчальному процесі педагогічного університету: автореф. дис. канд. пед. наук: 13.00.09 / Н.Я. Яциніна. – Харків: Харківський національний педагогічний ун-т ім. Г.С. Сковороди, 2008. – 20 с.
5. Comprehension Therapy speech app for Understanding. URL: <https://tactustherapy.com/app/comprehension/>
6. Speech Trainer 3D on the App Store. URL: <https://apps.apple.com/us/app/speech-trainer-3d/id418333616>



A stack of several books with varying colored spines (red, blue, green) and pages, creating a sense of depth and focus on the text.

**ФАКУЛЬТЕТ УКРАЇНСЬКОЇ  
ФІЛОЛОГІЇ ТА ЛІТЕРАТУРНОЇ  
ТВОРЧОСТІ ІМЕНІ  
АНДРІЯ МАЛИШКА**

Андрієнко Валерія Олександрівна,  
студентка I курсу магістратури  
спеціальності «Філологія  
(українська мова та література)»

Науковий керівник:  
старша викладачка кафедри  
української мови  
Алексєєва Світлана Геннадіївна

### Етнопсихолінгвістичний вимір екзоетнонімів росіян в українській мові

Невід'ємним елементом пізнання людини є система цінностей, властива народу, етносу. Вони формуються в нерозривному зв'язку з досвідами сприйняття природи, ідей, людей, «своїх» і «чужих». Дихотомія детермінує можливі моделі поведінки у своїй і відмінній спільнотах, формує соціальні відносини та накладає на одну реальність форми міжособистісних взаємодій іншої. Коди несвідомого національного світогляду зберігаються в мові, адже вона «фіксує колективні стереотипні та еталонні уявлення про світ і тим самим спонукає людську свідомість до інтерпретації цих уявлень, у результаті чого формується національна картина світу», - зазначає С. І. Куранова [4, с. 103], тому людська ментальність і ставлення одного народу до іншого виявляється через етнопсихолінгвістичне розкриття мовних кодів.

Екзоетноніми як поняття, що з'являються внаслідок іменування одного народу іншим [5, с. 19], з погляду психолінгвістики балансують на межі асоціацій, зумовлених певними обставинами, та колективному досвіді народу і несвідомо передаються від покоління до покоління, фіксуючись на ментальному рівні не тільки в лексиці, а й у світобаченні. Як наголошує В. Л. Іващенко, «крім власне семної організації семантичної структури слова, що на рівні поняття представлено відповідними його ознаками, та чи інша термінологічна одиниця, як і будь-яке слово загальноживаної мови, має свій асоціативний ореол» [2, с. 210]. Тож екзоетноніми репрезентують стійке співвідношення мови й сприйняття одним народом інших, що й закріпилося в назвах.

Варто зазначити, що українська мовна культура XIX ст. була далека від сучасних норм міжетнічної толерантності, тому серед мовців активніше поширювалося вживання екзоетнонімів, зокрема і для найменування росіян як етносу, аніж автоетнонімів. Антрополог і етнограф Ф. Вовк у студіях «Український фольклор» для французького річника «Криптадії» 1898 року подає такі назви, окресливши їх як лайку: *москаль*, *кацап*, *кислбздій* (про великоросів, московитів); *котолуп* (той, хто дере шкуру з kota); *різник* (про великоросів); *цап* (про великоросів) [3, с. 66, 124-127]. Проте переходили вони в розряд обценізмів лише тоді, коли адресатом їх була людина, не приналежна до російської національності. Зрештою, якщо розшифрувати українські лінгвокультурні смисли, закладені в цих назвах, матимемо систему взаємовідносин, що побутували не тільки в XIX столітті, а й наявні зараз, проте в іншій формі та з іншою метою.

Тож етноспецифічні сенси акумульовано в таких конотація екзоетнонімів росіян:

- *москаль* / *московит* - мешканець або виходець із Московії (історична назва земель і державних утворень);
- *кацап* – турецьке слово *кассап* «м'ясник» [3, с. 124] ; утворене від *цап* за допомогою специфічного компонента *ка-* як жартівливе позначення людей, що носять довгі бороди [1, с. 408];
- *кислбздій* - контамінація *кислий* (натяк на щі – російську національну м'ясну страву з посіченої квашеної капусти) і *бздіти* [10, с. 208];

- *котолуп* – негідник, шибеник [8]; кат [7];
- *різник* - той, хто забиває худобу або птицю на м'ясо; м'ясник [6] (пор. з *кацап*);
- *цап* – про чоловіка з неприємним, фальшивим голосом; про бородатого чоловіка [9].

Отже, етнопсихолінгвістичні коди української культури, що відповідають за найменування представників російської нації, зосереджуються в чотирьох асоціативних сферах: місце народження (*москаль*); особливості зовнішнього вигляду, а також віросповідання, із законами й традиціями якого він безпосередньо пов'язаний (*кацап, цап*); неприйняття іншої кулінарної культури (*кислобздій*); перенесення травматичних та/або неприємних досвідів міжетнічної взаємодії (*кацап, різник, котолуп*).

### Список використаної літератури

1. Етимологічний словник української мови: В 7 т. Т. 2: Д–Копці / ред. кол.: О. С. Мельничук (гол. ред.), В. Т. Коломієць, О. Б. Ткаченко. АН УРСР. Ін-т мовознавства ім. О. О. Потебні. К.: Наукова думка, 1985. 572 с.
2. Іващенко В. Л. Концептуальна репрезентація фрагментів знання в науково-мистецькій картині світу (на матеріалі української мистецтвознавчої термінології): монографія. К.: Видавничий Дім Дмитра Бураго, 2006. 328 с.
3. Крипгадії Федора Вовка: винайдення сороміцького. Етнографія сексуальності на межі XIX – XX століть / Упоряд., підгот. текстів, комент. та покажч., археогр. і бібліогр. опрац. Марії Маєрчик і Олени Боряк; вступ. стаття Марії Маєрчик. К.: Критика, 2018. 464 с.
4. Куранова С. І. Основи психолінгвістики : навч. посіб. К. : ВЦ «Академія», 2012. 208 с.
5. Надольська В. В. Загальна етнологія: понятійно-термінологічний апарат: метод. реком. Луцьк: Ред.-вид. відд. «Вежа» Волин. держ. ун-ту ім. Лесі Українки, 1999. 62 с.
6. Публічний електронний словник української мови. *Різник*. URL: <http://ukrlit.org/slovyk/%D1%80%D1%96%D0%B7%D0%BD%D0%B8%D0%BA>
7. Словник української мови Б. Грінченка. *Котолупня*. URL: [http://hrinchenko.com/slovar/znachenie-slova/24362-kotolupnja.html#show\\_point](http://hrinchenko.com/slovar/znachenie-slova/24362-kotolupnja.html#show_point)
8. Словник української мови. Академічний тлумачний словник (1970-1980). *Котолуп*. URL: <http://sum.in.ua/s/kotolup>
9. Словник української мови. Академічний тлумачний словник (1970-1980). *Цап*. URL: <http://sum.in.ua/s/cap>
10. Ставицька Л. Українська мова без табу. Словник нецензурної лексики та її відповідників. Обсценізми, евфемізми, сексуалізми. К. : Часопис «Критика», 2008. 454 с.

*Андрієнко Валерія Олександрівна,  
студентка I курсу магістратури,  
Спеціальності «Філологія  
(українська мова та література)»*

*Науковий керівник:  
кандидат філологічних наук,  
доцент  
Галак Інна Петрівна*

### «Осмилення мотиву сестринства у квір-літературі на матеріалі оповідання «Дівчатка» Оксани Забужко»

З огляду на специфіку постколоніального статусу України, квір-література як частина великих дискурсів сексуальності, ідентичності, ЛГБТ+ - спільноти та ін. з'явилася



не так давно, не зайнявши досі свою нішу в нашому національному літературознавстві. У силу обставин відбувається й ігнорування творів мистецтва, які репрезентують і легітимізують присутність негетеросексуальної тематики, що робить безуспішними будь-які спроби осмислити їхній внесок у культуру.

Попри нескінченну стереотипізацію «інакше» кохання за своїм змістом не різниться, адже, на думку М. Фуко, бере вверх істинність почуттів, а не те, між якими статтями ці стосунки відбуваються [4]. Так само осмислюється любов у творі «Дівчатка» Оксани Забужко, зокрема жіноча сексуальність: *«ні перед ким вона не відчувала такого обмираючого, до повного отерпу кінцівок і нутра, захвату, як тоді перед Ленцею [...] тро-о-ошки щось подібне в коханні з мужчиною»* [1]. Попри однаковий вияв еросу по відношенню до різних гендерів, головна героїня оповідання має різні потреби в реалізації кохання й себе в ньому. Так розкривається приховане бажання Дарки мати сестру, але його втілення виходить за межі прийнятого розуміння сестринства, яке досягає таких вершин взаєморозуміння, довіри й інтимності, що потребує відкриття плоті, зміщуючи вектор ідентичностей, між якими відбуваються такі стосунки, при цьому не відкидаючи першочергову потребу: *«така сама, як ти, але інша, ось що таке сестра, ось що я зараз стискаю в обіймах, тісно, так тісно, що тісніше не буває, — щоб уже ніколи не відпустити [...] коли Ленця, зціловуючи вологі доріжки з Дарчиних щік, притислась губами до її губ і на мить завмерла, задихнувшись, її серденько гукало Дарці всередині»* [1], - для героїнь Оксани Забужко сестринство ототожнюється з коханням і пізнанням його на різних рівнях. Про це свідчить поява дискурсів влади, не притаманних загалом сестринству як міцному дружньому зв'язку, а лише формі кохання, оскільки в Дарки виникає потреба володіння та підкорення, тобто це «зв'язок такого же типу, що і відносини між керівником і підлеглим, тим, хто панує, і тим, над ким панують, тим, хто наказує, і тим, кому наказують, тим, хто перемагає, і тим, хто переможений» [3, с. 358], - звідси й поява бажання мати Ленцю й використовувати її: *«"мати" означає тільки одне — від повноти почуттів укласти до рота і, бажано, проковтнути, як це чинилося з пелюстками найгарніших квітів на клумбі в дворі»* [1]. Відхід від традиційного розуміння взаємостосунків між сестрами різного штибу й наближення до еротизації їх символізує переживання Дарцею розриву зв'язку, що переростає в жорстоку помсту за втрачену можливість «мати»-володіти: *«вона здала Ленцю так, як од неї не сподівався ніхто — ані сама вона од себе. Найбільше це мусило нагадувати розпаношену, по наростаючій, атаку маленького злого собачати — наскоками, наскоками, за литки, от уже показалася кров, і знов, і далі — до м'яса: а пригадай! [...] тільки яра, всепереможна хіть, хай і востаннє, а таки мати Ленцю — наверненою й розкаяною, ревно благаючою прощення за зраду. (А що власної, своєї над нею влади в Дарки вже на таке не було, то вона й удалась до єдино під ту пору приступної, послужливо підсунутої їй дорослим суспільством: "таварішч председатель совета атряда"»* [1]. Дарця актом гарячкуватої й по-підлітковому жорстокої помсти перекриває свій біль і знищує вразливу й чуттєву сексуальність, що зробила можливими їхні стосунки, адже, на думку Ю. Крістєвої, втрата еротичного об'єкта для жінки є атакою як на її генітальність, так і на неї саму, що прикривається нарцисичними переживаннями [2], що чітко простежується в поведінці головної героїні, яка фактично боїться загубити всю себе, тому й вдається до подібних дій, прирівняних авторкою до ритуалу: *«і б'є барабан, ох як же він бив, аж морозом під шкіру: шаманський бубон, тимпан, правильно, всі поворотні моменти в житті мають бути обставлені врочисто, як обряд ініціації в первісних племен, а чим вам, питається, перший акт колаборантства — не ініціація?..) Відповідно й зчитувати з Дарчиних слів би належало, мов ультрафіолетовим чорнилом під ними виписане: пригадай! пригадай, як ти казала, що я — єдина рідна тобі душа, єдина, з ким ти можеш поговорити, пригадай»* [1]. Водночас актуалізується заміщення нереалізованого бажання колоніальним підкоренням, що руйнує будь-які можливі шляхи ствердження жіночої сексуальності, а разом і сестринства як такого.



Отже, ув українській квір-літературі, представлений, зокрема, оповіданням «Дівчатка» Оксани Забужко, мотив сестринства репрезентує більше еротичний складник, який розкривається як першочергова потреба в дружбі та взаєморозумінні, проте несвідомим чином переростає в кохання, ототожене з дискурсом влади.

### Список використаної літератури

1. Забужко О. Дівчатка. URL: <https://www.ukrlib.com.ua/books/printit.php?tid=4204> (дата звернення: 01. 05. 2022)
2. Кристева Ю. Черное солнце. Депрессия и меланхолия. URL: [http://loveread.ec/read\\_book.php?id=13878&p=1](http://loveread.ec/read_book.php?id=13878&p=1) (дата звернення: 10. 05. 2022)
3. Фуко М. История сексуальности. Использование удовольствий / Пер. с фр. В. Каплуна. СПб. : Академический проект, 2004. 432 с.
4. Фуко М. История сексуальности: Забота о себе. URL: [https://www.gumer.info/bibliotek\\_Buks/Culture/fuko\\_3/index.php](https://www.gumer.info/bibliotek_Buks/Culture/fuko_3/index.php) (дата звернення: 10. 05. 2022)

*Андрушенко Анна Олексіївна,  
студентка I курсу  
спеціальності «Середня освіта  
(українська мова та література)»*

*Науковий керівник:  
кандидатка філологічних наук, доцентка  
Йолкіна Лариса Віссаріонівна*

### Специфіка творення національного характеру в нарисі Олени Звичайної «Миргородський ярмарок»

Твір Олени Звичайної «Миргородський ярмарок» малодосліджений. Короткі згадки знаходимо в статтях Г. Ващенко, Ю. Григорієва та найбільше знаходимо суджень щодо цього нарису в дисертації С. Ленської та статті М. Кушнерьової. Питання формування національного характеру в цих працях спеціально не розглядалося.

Мета нашого дослідження полягає у з'ясуванні особливостей творення різних національних характерів у нарисі Олени Звичайної «Миргородський ярмарок». З цією метою розглянемо ситуацію, що сприяла розгортанню подій, та особливості самовиявлення національних рис героїв твору.

Навіть в обізнаного реципієнта вже сама назва твору Олени Звичайної викликає асоціацію із «Сорочинським ярмарком» Миколи Гоголя. Саме на цьому зосередила свою увагу М. Кушнерьова, розглядаючи нарис в контексті вивчення «гоголівського тексту». У творі діаспорної письменниці стикаємося з повною протилежністю до тексту митця, що поставив свої шедеври на межі двох літератур – української та російської. Контраст між писаннями XIX і XX ст. очевидний: яскравому буянню колоритних характерів, пишності товарів протиставлена гнітюча обстановка ярмарку часів голодомору в Україні. У різних ситуаціях національний характер розкривається по-різному. Зосередимо увагу на реалізації різних типів у межовій ситуації, зокрема при зіткненні, що можна розглядати як дихотомію «свій-чужий».

Вдаючись до аналізу національних характерів та специфіки їх формування, маємо зазначити, що це категорія, яка сприяє розрізненню національних груп, які протистоять одна одній, мирно співіснують або не мають точок дотику в часі й просторі. У нашому випадку ці групи перебувають у стані протистояння на кількох рівнях.

Перший рівень пов'язаний із соціальним статусом, який визначає, хто продає й що продає та хто купує й навіщо купує. Продавав дід Михайло – мовчазний чоловік, похмурий незграбний. Авторка сконцентрувала свою увагу на його очах, наповнених болем, гнівом, образою. Продавав він унікальну плахту, яка відрізнялась від усього, що виставлялося на ярмарку, своєю неперевершеною вишуканістю. Продавав за хлібину й не поступався ні на крихту, бо мав врятувати найближчих від голодної смерті. Українець, який ростив хліб, мусив рятуватися від голодної смерті – у цьому полягав абсурд ситуації. Купує плахту єврейка Ревека Миронівна, аби здобути собі популярний тренд. Вона звикла керуватися тенденціями моди, та й хлібина для неї – невелика витрата. Її руки виказували, що жінка не вдавалася до жодної фізичної роботи, «напудроване обличчя» вказувало на її приналежність до тих, хто знає собі ціну й вивищується над тими, хто виробляє всі життєві блага. Нелюбов й презирство до простого люду виявляється у грубому небажанні дати потребуючим навіть те, що зараз же піде на смітник. Жінка має вищу освіту, знає кілька іноземних мов, та не має серця – її благопристойність написана й брехлива, як і більшість прибічників радянського режиму.

Інший тип – московитка Марія Іванівна, підстаркувата дама, яка виявляла повний несмак у своєму вбранні. Бажання й можливість одягатися дорого й «по моді» лише підкреслювало відсутність естетичного начала в її формах та принципах існування. Щодо національного характеру, то вона, як і більшість росіян, була прихильницею «кривавого» режиму, гидувала людьми біднішими за себе, за будь-якої можливості принижувала їх. З одного боку вона любила українську культуру як модний елемент, а з другого – тримала українських люд за псів.

Ще один тип українця – Ганна Бабій. Щоб вижити, пригнічує свій національний характер, схиляє голову перед тим, у кого заробляє на шматок хліба. Талановита рукодільниця, яка всі свої здібності витрачає на пихатих чужинців. Але в гострих ситуаціях уміє проявити свій національний характер, протистоїть агресивним випадкам хазяйки, відстоює гідність свого народу.

Отже, у творі Олени Звичайної «Миргородський ярмарок» зображено низку національних характерів та соціальних типів, які формують картину українського містечка часів голодомору 1932–1933 років в Україні. Вони протиставлені в тексті так: Михайло та Ганна Бабій репрезентують різні типи характерів українців: дід наполегливо відстоює ціну своєї національної родинної реліквії; дівчина – приховує своє національне «Я», щоб вижити, але не відмовляється від свого народу й, за необхідності, відстоює свою гідність. Ревека Миронівна – єврейка, яка намагається хитрити, приховує свою хижу сутність, але не може приховати свою неприязнь до українців. Марія Іванівна – московитка, яка українство не сприймає й на дух, але полюбить етнографічні предмети як модні елементи. Це протиставлення різних національних груп демонструє специфіку розшарування суспільства та неможливість співіснування українців з ворожими до них інонаціональними елементами.

### Список використаної літератури

1. Ващенко Г. Українська Бічер-Стов / Г. Ващенко // О. Звичайна. Олянувшись назад... : збірка оповідань і роман. – Мюнхен : Дніпрова хвиля, 1954. – С. 5–12.
2. Звичайна О. Миргородський ярмарок / О. Звичайна. – Вінніпег: Тризуб, 1953. – 46 с.
3. Кушнерьова М. Гоголівський текст у творчій рецепції Олени Звичайної (на матеріалі нарисів «Миргородський ярмарок») / М. О. Кушнерьова // Науковий вісник Міжнародного гуманітарного університету. Серія : Філологія. – 2014. – Вип. 8(2). – С. 32–34. – Режим доступу: [http://nbuv.gov.ua/UJRN/Nvmgu\\_filol\\_2014\\_8%282%29\\_10](http://nbuv.gov.ua/UJRN/Nvmgu_filol_2014_8%282%29_10)
4. Ленська С.В. Українська мала проза 1920 – 1960-х рр.: на перетині жанру і стилю : [монографія] / С.В. Ленська. – Полтава: ПолтНТУ, 2014. – 656 с.

*Бабіч Ольга Віталіївна,  
студентка I курсу магістратури  
спеціальності «Середня освіта  
(українська мова та література)»*

*Науковий керівник:  
кандидатка філологічних наук, доцентка  
Уриць Тетяна Юріївна*

### **Інтелектуалізм поезії Володимира Шовкошитного**

XXI століття є часом змін літератури, які відбулись внаслідок модифікації сучасного мистецтва. Новітня українська поезія модернізувалась, внутрішньо еволюціонувала та набула автономності художнього мислення. Розвиток нових типів раціональності зумовив появу принципово нового ліричного героя – інтелектуала, схильного до рефлексії та самоаналізу. Вважаємо, що інтелектуалізація стала гармонійним та логічним етапом у ланці розвитку вітчизняної літератури, тому що інтелектуально-філософська складова творів у кращих її проявах не затьмарює собою їх художньо-естетичної функції.

Енциклопедичні видання трактують явище «інтелектуалізм» у художній літературі як «умовну назву стильової домінанти твору або літературної течії, пов'язаної з відчутною перевагою інтелектуально-раціональних елементів образного мислення митця над емоційно-чуттєвими» [1, с. 305].

Інтелектуалізм – небуденне явище для поезії Володимира Федоровича Шовкошитного, адже тематичний спектр його лірики нерідко зосереджений на питаннях філософського характеру та актуальних проблемах сучасного індивідуума. Переступивши через спрощене розуміння людського буття, митець вибудовує нові грані української світобудови, яка сповнена ціннісними канонами. Проте через незначну кількість наукових досліджень його ліричного доробку, що обмежуються окремими рецензіями на книги чи описовими статтями про творчість (Н. Антонюк висловила свої думки стосовно поетичної збірки «Торкнутися небес» (2009) у статті «Я вибір свій зробив: я муж і воїн»; Н. Павлик присвятив невелику розвідку до 65-річчя письменника), виникає потреба більш детального розгляду його поезії, що й зумовлює актуальність дослідження. Мета – проаналізувати поетичні тексти Володимира Шовкошитного як своєрідний прояв його інтелектуально-художніх переконань та з'ясувати особливості вияву інтелектуалізму у його ліриці.

Концептуальна ідея лірики Володимира Шовкошитного полягає у відображенні ліричного героя та тлі панорами української сучасності. Автор розглядає його як образ, що має постійне бажання до самоствердження як відданого громадянина та чесного вірянина, який несе в маси чисті помисли.

Суб'єкт поетичного буття – це alter ego автора, носій його філософських замислів, здатний чітко виділити свою життєву позицію. Він стає виразником ідей свого творця та тим посередником, який транслює їх реципієнту. Особливість цього героя – поривання до пошуку істини, що говорить про інтелектуальну рефлексію та допитливу природу художнього мислення, які яскраво виражені в аналізованому вірші «Пошук істини»: «Знімаючи із істини одежі,/ Вивчаю відображення в воді,/Бо думка прагне вирватись за межі/ Предмета думки у своїй ході» [2, с. 32].

У своїй творчості митець намагається розглянути не менш важливі вічні проблемні питання: сенс існування, джерела людського щастя, життя і смерть, природа прекрасного та все те, навколо чого в суспільстві й до сьогодні виникають палкі дискусії, тому його ліричний герой знаходиться у постійних пошуках правди та істини: «Ми живемо, немов

несамовиті,/ Не знаючи, у чому ж правда є» [2, с. 30] («Півмиті»), «Чи не так і людина в марноті марнот/ Мчить по колу із темряви в темряву?» [2, с. 31] («Путь»), «Бо істина ховається в умінні/ Абстрактно мислить в царині ідей» [2, с. 32] («Пошук істини») та ін.

Володимир Шовкошитний у поезіях порушує питання буття як окремо взятої людини, так і всього суспільства, в основі якого лежить антитеза «добро – зло», складові якої перебувають у вічному протистоянні. Нерідко у віршах можна зустріти моральні категорії добра – «Посій добро! Бо гірша із потал/ Посіяти не зерно, а полову» [2, с. 24] («Про вічне»), любові – «Велике щастя – чути: я кохаю!/ А справжнє – це, коли кохаєш ти!» [2, с. 25] («Презумпція»), вірності – «На бинти шматуєш власну душу,/ Щоб Вітчизну в битві зберегти,/ Хоч несила, та хрипши: «Я мушу/ Досягти осяйної мети!» [2, с. 100] («Любов і Бог») тощо.

До віршів поета дотична філософія екзистенційності, адже роздуми історіософського характеру про буття і долю українського народу притаманні його творчості. Кожен твір письменника – це своєрідна медитація, наповнена думками про історичне минуле, українську ідентичність, політику, культурні особливості суспільства. Доля нашого народу завжди була найболючішою темою для кожного громадянина. Осторонь не стоїть і головний герой. Він розуміє всю трагічність існування його нації, співчуває та намагається усіма своїми силами духовно підтримати рідну землю: «Якби мені добратися туди,/ Де сонцяєне світло зветься Богом,/ Я б на колінах за Його порогом/ Просив спасти країну від біди» [2, с. 8] («Достукатись до неба»).

Основою світосприйняття творця є не лише метаісторія, але також і релігія. Бог для нього – це не просто єство, а універсальна домінанта та всесильний покровитель, а віра – суттєвий складник духовності. В поезії «Перемога поразки» ліричний герой намагається пояснити та довести, що все створене Всевишнім: «Із малої закваски/ Людство вимішав Бог» [2, с. 106]. Тому й не дивно, що логічним висновком усіх його роздумів стало таке пантеїстичне твердження, яке звучить у вірші «Частка Бога»: «Що Бог в мені: я – частка Бога!/ Нехай не тіло, але дух,/ Що піднімає із розрух» [2, с. 23].

Поет стверджує, що все дано людям саме від Бога, а його ліричний герой спокійно сприймає той факт, що на все є воля Божа: «І перст Господньої руки,/ Що вказє путь, як рідна ненька» [2, с. 35], тож можемо вважати його креаціоністом. А підтвердження цього знаходимо далі у поезіях «Півмиті» («Єдине – мить, що нам Господь дає» [2, с. 30]), «Мій дім» («Мій дім – то стулені долоні/ Творця докрузь моєї долі,/ Тож я чи в замкненому колі,/ А чи у Нього у полоні» [2, с. 37]) та ін.

Отже, інтелектуальні риси не оминули творчість українських діячів слова, адже тяжіння до роздумів у художній літературі притаманне нашим митцям ще з давніх часів. Не винятком стала і поезія Володимира Шовкошитного. Серед головних ідей поетичного доробку письменника варто виділити екзистенціалізм і релігійно-філософське осмислення такого феномену, як людина. Шлях самоідентифікації ліричного героя проходить через самопізнання, визначення життєвих домінант і синтез світобачення з поглядами самого автора. Екзистенційність у поезії демонструє читачеві міцний зв'язок людини з рідною землею, ставлення до Батьківщини та Бога. Інтелектуалізм лірики розкривається через її філософічність, осягнення глибин національної пам'яті, намагання ліричного «Я» осмислити своє покликання та відшукати своє місце у світі. Тож лірика Володимира Шовкошитного є своєрідним інтелектуальним аналізом буття людини.

### Список використаної літератури

1. Літературознавчий словник-довідник / за ред. Р.Т. Гром'яка, Ю.І. Коваліва, В.І. Теремка. Київ: ВЦ «Академія». 2007. С. 305-306. URL: [https://www.academia.edu/11573138/Словник\\_літературознавчих\\_термінів](https://www.academia.edu/11573138/Словник_літературознавчих_термінів) (дата звернення: 02.05.2022)
2. Шовкошитний В. Торкнутися небес. Київ: Ярославів Вал. 2010. 220 с.

*Битько Світлана Едуардівна,  
студент II курсу,  
спеціальність «Середня освіта  
(українська мова та література)»  
Науковий керівник:  
кандидатка філологічних наук, доцентка  
Галак Інна Петрівна*

### **Образ природи та людини в новелістиці Євгена Гуцала**

Однією з центральних тем творчості Євгена Гуцала є тема людини і природи. Новаторство Є. Гуцала-новеліста насамперед у глибині відображення душі звичайної людини, у відкритті незвіданих багатств її духовного, емоційного життя. Йому властиве уміння розповісти про людину з невичерпною, ніжною і пристрасною любов'ю. Творчість письменника привертала увагу багатьох літературознавців, дослідників і радянського часу, і періоду незалежної України, серед них, зокрема, Ольга Бульбачинська, Наталія Навроцька, Іван Дзюба, Наталія Мрищук, Наталія Полохова, Євген Сверстюк, Олена Поліщук.

*Мета нашого дослідження* – з'ясувати естетичну природу творчого мислення письменника, довести, що образи людини і природи є центральними морально-етичними та естетичними категоріями його творів. Особливе місце у творах письменника належить образу матері. Письменник рано втратив найближчу людину, тому надавав великої уваги образу матері у своїй творчості. У портретній характеристиці акцентується на її обличчі, деталізуються його найтонші риси. Гуцало використовує давні іконописні традиції у творенні образу: «...материне обличчя на відстані витягнутої руки здавалось неправдоподібно темним, мідяно-восковим. Воно мало жорсткі риси побіля вуст і біля очей — таке обличчя намалював би старовинний художник на дубовій дошці, зображуючи богоматір чи святу...» [1, с. 320]. Дуже майстерно змалював Гуцало обличчя жінки в оповіданні «Образ матері» (1980 р.), він використав кольори, які підкреслили її стримані, витончені й величні риси, що нагадує нам справжню ікону.

В оповіданні «Багряне листя» (1964 р.) Гуцало розкриває глибину душі людини, її психологію, майстерно вплітаючи гумористичні інтонації, додає особливий настрій, описуючи природу. «День сонячний, і дідові добре ходити серед проміння, витрюхувати в ньому, ніби в прозорій, непевній річці, яка не має берегів, підводних корчів та піщаних мілин. Тепло залазить до тіла, сиплеться в душу, і в душі так само блискає сонце, як у небі, і в душі також дихає свіжістю земля, виброджує запахом паслін та зеленіє довгими шаблями листків хрін...» [2, с. 31-34]. У творі розповідається про те, як сусідська дівчина Олена хоче довідатись у діда, чи не згадував про неї його старший онук, що служить в армії, соромливо прикриваючись тим, що прийшла по кисле тісто. Дід не може зрозуміти Олену, чому вона прийшла і що хоче, у чому й виявляється комізм ситуації. Викликає усмішку і наївна безпосередність меншого онука, який запитує: «І коли Ви вже помрете, діду?.. А то б мені ганучі Ваші лишилися...» [2, с. 31].

Ще в 60-х роках про Євгена Гуцала заговорили як про письменника, у якого «перегук природи й людини надає пейзажам особливої музичної і малярської плинності» [3, с. 207], як автора, «що уміє розкішно передати всі барви, звуки, запахи» [3, с. 207], новеліста, що гостро відчуває природу, вражає філігранністю, яскравістю її зображення. Пейзажі у творах Гуцала увиразнюють психологічний стан персонажа. Малярський образ, кольори і звуки природи накладаються на відчуття людини, тонко переплітаючись у гармонійному малюнку. Наприклад, спокійний, лагідний настрій погожого осіннього дня відповідає теплому настрою Гуцалового персонажа – діда з оповідання «Багряне листя». Гуцало, здебільшого, використовує спокійне, врівноважене зображення природи. Новелістика Євгена Гуцала суголосна з психологічною манерою Григора Тютюнника, зокрема у його новелі «Зав'язь» так само розкриваються перші

почуття юнака, який закохано дивиться у бік сусідської дівчини, виразно змальовано образ діда – уособлення життєвої мудрості. Зображена природа у передранішній час, коли дід з онуком виходять обкурювати сад, аби вберегти його від весняних морозів. Особливе місце займає опис природи: «Надворі пахне молодим осокорячим листям, а з грядок тягне теплим гнійком, торішніми бур’янами і мокрим попелом. Садок уже одцвівся і густо вкрив землю білими пелюстками» [ 4, с. 4]. Отже, обидвох прозаїків-шістдесятників привертала тема взаємозв’язку людини й природи.

Євген Гуцало у своїх творах докладно описав городину («Запах кропу») – усі ті рослини, що їх любили вирощувати спершу баба та дід, а згодом мати. Цим автор показав і любов героїв до природи, і любов українського селянина до праці. Про бабу він пише, що «любила вона кожну рослину, сприймала її своїм єством ...» [1, с. 88]. Такі мотиви та образи суголосні з твором «Зачарована Десна» О. Довженка, у якому показані цінності світу дитинства. Город був великим царством для малої дитини, де можна було сховатися, а для людей праці – це джерело життя і задоволення, вони люблять, як все «проізростає». Мати у повісті О. Довженка говорила: «Нічого в світі я так не люблю, як саджати щонебудь у землю, щоб проізростало. Коли вилізає з землі всяка рослиночка, ото мені радість» [5, с. 1]. Прозаїк повільно, крок за кроком описує світ-дім, у якому щодня живе селянин.

З особливою увагою до природи написаний твір Гуцала «Яблука з осіннього саду» (1964 р.), в якому письменник передає і настрої героїв, і запахи. З надзвичайним трепетом описує шлях юнака, який іде за десять кілометрів, аби побачити дівчину, яка сподобалась, прикриваючись тим, що хоче їй пояснити задачки з математики. На його шляху неймовірна краса природи з особливими звуками та запахами, які у творі виконують сугестивну функцію: «Прив’яло пахли скошені поля, і чорний ґрунт пахнув скошеними рослинами — житом, полином, петровим батогом, деревієм... І в пташиному забутому тьохканні...теж чомусь уловлювалися запахи — але вже саду: м’яти, шовкової трави...» [1, с. 28].

Отож, Євген Гуцало став яскравою постаттю серед українських письменників II пол. ХХ ст., який у лірико-романтичній манері зміг відобразити звичайне життя українських людей, їх нелегку долю і внутрішнє багатство. Письменник зобразив людину у її гармонійному співжитті з природою, він зізнавався: «Природа завжди вабила мене, завжди мала вплив на душу й відгук у душі, і цей її вплив та відгук були для мене важливі й потрібні... Природа – один із героїв мало не всього того, що я написав» [6, с. 25]. Ліричний настрій, спокійний плин оповіді, уміння помічати в буденному важливі деталі, велика любов до усього сущого на землі роблять твори Євгена Гуцала цікавими, естетично цінними та пізнавальними і для сьогоденного читача.

### Список використаної літератури

1. Гуцало Є. Твори в п’яти томах. Том 1 / Гуцало Є. – К.: Дніпро, 1996. — 456 с.
2. Гуцало Є. Яблука з осіннього саду / Є.Гуцало. – К., 1964. – 191 с.
3. Фащенко В. Новела і новелісти. Жанрово-стильові питання (1917-1967 рр.). – К.: Рад. письменник, 1968. – 264 с.
4. Тютюнник Г. Класична проза [Електронний ресурс]. – Режим доступу: <https://litvek.com/book-read/313163-kniga-grigir-mihaylovich-tyutyunnik-tvori-opovidannya-povisti-chitat-online?p=4> – Назва з екрану.
5. Довженко О. Зачарована Десна [Електронний ресурс]. – Режим доступу: [http://ukrlit.org/dovzhenko\\_oleksandr\\_petrovych/zacharovana\\_desna](http://ukrlit.org/dovzhenko_oleksandr_petrovych/zacharovana_desna) – Назва з екрану.
6. «Поділля – його другий Єрусалим» : спогади про життя і творчість Євгена Пилиповича Гуцала / авт.-упоряд. Марія Гуцало. – Вінниця : Балюк І. Б., 2008. – 288.

*Богданова Катерина Сергіївна,  
студентка IV курсу  
спеціальності «Філологія  
(українська мова та література)»*

*Науковий керівник:  
кандидатка філологічних наук, професорка  
Ліпницька Інна Миколаївна*

### **Фольклорні образи-архетипи поезії Тараса Шевченка останнього періоду творчості**

У контексті сучасного літературознавства символічне наповнення в авторській концепції Т. Шевченка досліджується та окреслюється як самобутнє явище, котре має певні власні ідеї та переконання самим же митцем. Тим не менш, все частіше простежуємо акцент на осмисленні образів у його творах через їхній безпосередній зв'язок із пісеною традицією народу. Чимало науковців твердять, що «Шевченкові символи, які співвідносяться з уже наявними в історії цього явища у загальному, універсальному контексті» [1, с. 5].

У творчому доробку митця останнього періоду творчості простежуємо чимало образів-символів фольклорного характеру. Серед поширених є дім, хата, зірка, степ, кладовище, сад, козак, сонце.

Знаковим твором цього періоду є поема «Неофіти». У ній простежуємо переосмислення біблійного мотиву про переслідування християн, котра проектується на тогочасні реалії – переслідування «інакодумців у Російській імперії». У цьому художньому тексті присутні як прямі, так і метафоричні фольклорні символи.

До першого типу відносимо, наприклад, образ землі. У фольклорному просторі цей символ має глибоке і змістовне наповнення, котре вкладено у голови українського народу, адже безпосередньо пов'язане із працею на неї. Упродовж століть народ славив землю, як годувальницю. Впродовж тисячоліть земля для людини набула сакрального значення. У фольклорно-символічному просторі земля – це тимчасове перебування людини між верхнім і нижнім світами, і цей напрямок переміщення визначає поетичний зміст відповідних образів у поезії Т. Шевченка: «... *Привітаєшся – убогая, // Сірая, з тобою // Перепливе вона Лету // І огнем-сльозою // Упаде колись на землю...*» [2, с. 494]. Використання цього фольклорного символу в українській усній народній поезії надзвичайно поширене, що пов'язане не лише із землеробством, а також ставлення до землі як символу смерті. Такий дихотомний образ землі як годувальниці та покровительки смерті вкладений у свідомості народу, який і застосував у поемі автор.

Образ хати, дому є одним із найдавніших архетипів, адже з домом пов'язане народження, сім'я, кращі роки життя. Саме цей образ часто використовує Шевченко. Опираючись на фольклорне поняття «хата», «дім», трансформуючи його через власний досвід, поет наповнює його новими смислами. У пемі «Неофіти» «... *А ти весела вийшла з хати // На шлях із гаю виглядати // Свого Алкіда. Ні, нема...*» [2, с. 498], цей образ уособлює рідне місце. У поезії «Сестрі» автор осмислює образ хати як рідного пристановища: «... *В садочку, квітами повита, // На пригорі собі стоїть // Неначе дівчина, хатина*» [2, с. 520]. Доволі часто у поезіях Т. Шевченка образ хати доповнюється обрзами саду, вишні під хатою, котрі символізують затишок і тепло рідного дому.

Одним із ключових не лише в творчому доробку Шевченка, але й більшості українських письменників є образ матері, котра є і берегинею і водночас ототожнюється із образом Богородиці, котра опікується і переживає за своїх дітей. Переважно у народі цей образ сповнений горя, смутку за рідною дитиною, котра або пішла на війну, або ж загинула на полі бою, або ж мати наперед оплакує долю своєї дитини, розуміючи, як складно їй буде в цьому світі. Водночас образ матері себе в собі певний культ, адже у стіп



матері можна поплакати, пожалітися, віднайти силу. Саме такий різностороннього окреслений образ матері спостерігаємо у творчому доробку Шевченка періоду після заслання, наприклад, *«Благословенная в женах // Святая пресвятая мати // Святого сина на землі...»* [2, с. 495], *«Трохи одпочила // Стара мати недобита...»* [2, с. 504]. Одним із ключових образів є сама Марія із поеми *«Марія»*. У Т. Шевченка саме вона з дитинства готує свого сина до майбутньої великої мети, жінка завжди поряд із Ісусом і підтримує його у найскрутніші часи, і що найголовніше – саме вона стає синоюю спадкоємницею (спадкоємницею і його проповідницької місії, і його гіркої долі). Попри те, що Т. Шевченко трансформував сюжет про непорочне зачаття Марії в історію про народження в неї сина від пророка, він упродовж усього твору підкреслює моральну досконалість жінки. Поет, зображуючи свою героїню, звертається до зображення краси духовної через красу тілесну.

Перегукуючись з народним уявленням, образ Богородиці в поезії митця трансформується в образ вдови або ж сироти. Він окреслює не лише стан людини, у котрої померли близькі (чоловік чи батьки), але в собі несе глибоку передісторію, а саме – важку і нележку долю тих, хто залишився сам.

Образ сироти, як самотності, важкої долі людини, котрій потрібно докласти чималих зусиль, аби вижити у світі. У поемі *«Неофіти»* автор використовує сатиру, аби описати тогочасні реалії і те, що лише найбідніші і ті, кому найважче є найлюдянішими: *«Спасибі сиротам багатим // Що хрест поставили...»* [2, с. 494].

Серед ключових фольклорних символів цього періоду метафізичного характеру є, наприклад, душа, що уособлює віддзеркаленням ества людини, її правдивості, сокровенності. Часто Шевченко використовує цей образ, персоніфікуючи його, вказуючи ніби на те, що єдине, що є справжнє, живе в людині, що змушує відчувати, боліти є душа, вона є істинним показником правдивості людини. Це є найцінніше і найсокровенніше, це осмислення простежуємо у поезії: *«... Ждучи тебе, я тихо плачу // І думу скорбную мою // Твоїй душі передаю»* [2, с. 494].

В українському фольклорному смисловому навантаженні шлях, дорога має глибокий змістовий контекст часто виступає символом нелегкого життя, пошуку життєвого, розлуки з домівкою, пошук долі. Іноді цей образ має трансцендентне осмислення в уособленні життєвих пошуків, їхньої просторовості, безкрайності, місце можливостей, вибору куди іти, що обрати.

Таке наповнення образу шляху як символу життєвої дороги та поля як узагальненого простору присутнє і в поезії Т. Шевченка: *«Давно вже я сиджу в неволі // Неначе злодій взаперті // На шлях дивлюся, та на поле...»* [2, с. 494]. У поезії *«Муза»* простежуємо рецепцію поля, як узагальненого простору *«Мене ти в пелену взяла // І геть у поле однесла // І на могилі серед поля, // Як тую волю на роздоллі, // Туманом сивим сповила»* [12, с. 509]. Часто у текстах зустрічається визначення «чисте поле», яке сприймається як вільне, роздольне, але воно розміщене біля дороги або лісу, бо поле, дорога і ліс співвідносяться з віддаленістю від «дому» і пов'язані зі смертю.

Отож, упродовж останнього етапу творчості Т. Г. Шевченка простежуємо певні модифікації у його творчому доробку, акценти на проблематичний аспект, а також ідейне навантаження. Цей період став не лише продовженням попередніх праць, але й їхнім логічним підсумуванням. У цих творах простежується відповідна У цих творах простежується відповідна модифікована тональність та система образів, що несе символічне навантаження.

### Список використаної літератури

1. Інтеграція позитиву в творчості Шевченка (аспекти символу, аксіології, онтології, міфу, психології і стилю). Київ : Альтерпрес, 2002. 232 с.
2. Шевченко Т. Кобзар. Видавництво художньої літератури «Дніпро». Київ. 1985. 622 с.



*Булаєва Валерія Олександрівна,  
студентка I курсу  
спеціальності «Журналістика»*

*Науковий керівник:  
викладач  
Білорусцева Тетяна Миколаївна*

### **Серії дитячих журналів видавництва "Мамине сонечко" для різних вікових категорій: порівняльний аналіз**

Сучасна українська дитяча періодика – одна із галузей дитячої літератури. В Україні зареєстровано понад 50 періодичних видань, зорієнтованих саме на дитячу аудиторію різної вікової категорії. Ми розглянули та дослідили канони художнього оформлення дитячих видань для різних вікових категорій на прикладі журналу «Мамине сонечко».

**«Мамине сонечко від 1 до 3»** – це поки що єдине періодичне видання для малюків. Кожен випуск має свою тему, видання містить безліч яскравих, пізнавальних та розважальних ігор [6].

Ілюстрації у виданні є досить яскравими. Кольори насичені та привертають увагу дітям. Для підбору кольорів брали за основу кольорове коло Іттена, його класичну тріаду. Саме такі вимоги є у Державному стандарті України 29-62002 «Видання для дітей. Поліграфічне виконання. Загальні технічні вимоги» [1]. Усі ілюстрації виконано у гротесковому стилі з дотриманням такого важливого для дитячого видання засобу композиції, як пропорційність. Пропорція ілюстрації у виданнях для дітей є важливою, аби будувати у дитини здорове сприймання реальності [2]. Зображення у виданні містять у собі художньо-образний стиль виконання та виховну функцію, адже читачі від 1 до 3 років краще сприймають інформацію саме через ілюстративний матеріал [6].

Ігри для малечі, вміщені у номерах, зроблені зі спеціального цупкого картону, який дає змогу дитині краще розвивати дрібну моторику рук.

Щодо текстового оформлення видання, то воно є досить простим, але при цьому відповідає усім нормам ДСТУ: текст не має контрасту з фоном, а кегль шрифту відповідає стандартам поліграфічного оформлення видань для дітей [5].

**«Мамине сонечко від 2 до 5»** – це періодичне видання, адресоване для дошкільнят. Видання призначене для розвитку уваги, уяви, творчості, логічного мислення та мовлення. Особливістю цього видання є його мета: допомогти батькам підготувати дитину до школи. Для досягнення мети творці видання подають коментарі до всіх вправ та завдань, адже не всі батьки знайомі з методикою навчання дошкільнят [6].

Щодо ілюстративної складової видання, то всі ілюстрації дуже яскраві, якісно виконані. Малюнки виконані у художньо-образному стилі, з естетичною та виховною функцією. На відміну від попереднього видання, у цьому притаманні деякі гротескні нотки ілюстрації. Кольори (згідно з ДСТУ 29.6-2002) дуже гармонійні та контрастні, використано класичне Коло Іттена, але вже за прикладом контрастної тріади кольорів. Такі кольори та їх поєднання було використано з урахуванням вікових особливостей читачів, адже дитина у віці від 2 до 5 років може сприймати більш складні кольорові поєднання.

Обов'язковими частинами номерів є «Розумна розмальовка» та «Сторінка для батьків», а ціліснокартонна обкладинка типу 1 [4] завжди трансформується в розвивальну іграшку чи гру. Крім цього, у виданні розміщують художні твори. Це – казки, оповідання, вірші, які цікаво та оригінально ілюстровані.

Текстове оформлення видання є неідеальним. Кегль шрифту досить маленький, а інтерліньяж майже відсутній. Це відволікає увагу дитини та не дає їй можливості потенційно розглядати кожен літературний елемент окремо [5].

**Висновок:** дитяча періодика для різних вікових категорій має відповідати чинним стандартам, які регламентують оформлення та поліграфічне виконання періодики для дітей.

Звісно стандарти не є досконалими та потребують адаптації до сучасних реалій і тенденцій, але ще більша проблема полягає у тому, що не всі видавці виконують норми ДСТУ, тому й виникає питання невідповідності матеріалів до вікової групи їх читачів.

### Список використаної літератури

1. ГОСТ 3018-95. Видання. Поліграфічне виконання: Терміни та визначення. URL: <https://archive.chytomo.com/standards/vydannya-polihrafichne-vykonannya-terminy-ta-vyznachennya-dstu-301895>.
2. ДСанПіН 5.5.6-084-02. Державні стандартні правила і норми. Гігієнічні вимоги до друкованої продукції для дітей. URL: [https://dnaop.com/html/40938/doc-%D0%94%D0%A1%D0%B0%D0%9D%D0%9F%D1%96%D0%9D\\_5.5.6.-084-07](https://dnaop.com/html/40938/doc-%D0%94%D0%A1%D0%B0%D0%9D%D0%9F%D1%96%D0%9D_5.5.6.-084-07).
3. ДСТУ 29.6-2002. Видання для дітей. Поліграфічне виконання. Загальні технічні вимоги. URL: <https://archive.chytomo.com/standards/vydannya-dlya-ditey-polihrafichne-vykonannya-hstu29-62002>.
4. ДСТУ 3017-95. Видання. Основні види. Терміни та визначення. – К.: Держстандарт України. URL: [https://dnaop.com/html/34078/doc-%D0%94%D0%A1%D0%A2%D0%A3\\_3017-95](https://dnaop.com/html/34078/doc-%D0%94%D0%A1%D0%A2%D0%A3_3017-95).
5. Дубневич М. М. Аналіз поліграфічного виконання журнальної періодики для дітей //Наукові записки [Української академії друкарства]. 2018. №. 1. С. 82–92. URL: <http://nz.uad.lviv.ua/static/media/1-56/10.pdf>
6. Оноко О. О., Онкович Г. В. Методичні рекомендації для батьків як основна складова дитячих журналів для дошкільного віку (на прикладі журналу “Мамине сонечко”). 2012. URL: [http://95.217.214.133/bitstream/123456789/8761/1/Onoko\\_O.%2C%20Onkovich%20G.PDF](http://95.217.214.133/bitstream/123456789/8761/1/Onoko_O.%2C%20Onkovich%20G.PDF)

*Горицька Людмила Василівна,  
студентка II курсу  
спеціальності «Середня освіта  
(українська мова та література)»*

*Науковий керівник:  
кандидатка філологічних наук, доцентка  
Йолкіна Лариса Віссаріонівна*

### Аксіологічний вимір повісті Григорія Квітки- Основ'яненка «Добре роби, добре й буде»

Повість «Добре роби, добре й буде» є надактуальною, адже істини її повинна усвідомлювати кожна людина, написана вона про народ та для народу, має співзвучність із християнством, нормами моралі та поворотами долі. Головний герой транслює непроминальні цінності.

Мета дослідження: детально розглянути повчальний характер твору. Послідовне дослідження доречно робити, аналізуючи центральний образ твору.

У повісті «Добре роби, добре й буде» яскраво розкрито християнський світогляд письменника. Митець не просто вкладає глибоку духовну сутність в образ, він проектує таке рішення на подальше життя, і ця проекція здійснює позитивний вплив на реципієнта.

Деякі дослідники вважають, що позитивний образ, введений письменником у повісті – виключення з правил (Б. Чалий). С. Єфремова налаштований дещо скептично до

твору через «нехтування соціальної сторони людського життя» [2, 419], а з другого боку дослідник визначає життєві змагання Тихона Бруса як «величну та вічну ідею» пошуку правди, яка розкривається в християнських вимірах жертвовної допомоги ближньому. Д. Чижевський розглядає твір як явище тенденційне, указує на його архаїчність [7, 349]. Водночас дослідник визнає оригінальність повісті, що полягає в наявності проповідей християнського гуманізму, загальнолюдських вимірів моралі [7, 349-350].

Образ Тихона Бруса розкривається цікавим чином: спершу подається пролог – тяжкі життєві обставини на селі через посуху; потім закарбовується думка, що не завжди праведні справи підтримуються оточенням, іноді вони навіть супроводжуються осудом, потім вже автор підводить нас до образу головного героя, пропонує довідатися, що та як той робив, та що і скільки з того мав. Наступний підрозділ твору співзвучний із іменем нашого героя – «Тихон Брус». Тут наведені маленькі історії, що розкривають чи то передбачення майбутнього, чи то життєву мудрість. Автор дає зрозуміти, що Тихон – чоловік простий, малослівний, проте всі його думки здебільшого логічні, а прогнози – стають реальністю. Герой попереджає односельців про небезпеку, та ті не слухають його. Він прагне вберегти село від напасти, але рідні вважають його за скупого. Тихон Брус постає як людина євангельських моральних цінностей, він добровільно позбувається свого майна на благо інших, добродушно та чесно чинить, отримуючи лише осуд, недовіру й наклепи.

Образ Тихона співзвучний із образом праведного Йова. Але на відміну від біблійного героя Брус втратив майно добровільно, а не через дії сатани. Опоненти його підступні й недалекоглядні, немудрі, а втрачене з часом відновлюються [3]. Не була метою для селянина винагорода, він діяв, керуючись добрими намірами й прагненням жити як християнин. В обох сюжетах присутній і свій праведник-доброчинець, і ті, що його не розуміють та засуджують, і ті, хто намовляє ступити на інший шлях, і свій Юда, що оббріхує (І. Ісіченко).

У повісті «Добре роби, добре й буде» вже сама назва демонструє нам головну ідею, а розгортання дії цілком доцільне для досягнення мети автора – ствердження, як зазначає І. Ісіченко, переможної сили євангельських цінностей.

Протистояння праведності та нерозуміння її – це загалом звичайна історія життя, з якою стикалися більшість людей, що живуть по совісті. Такий супротив є цікавим, адже часто його основа – нерозуміння чи то відкидання ідеї «доброї жертвовності» зі сторони простолюдина. Люди часто не вірять в існування безкорисливого добра, в існування тих, що здатні віддати все на благо інших. Ця недовіра з'являється тому, що вони б самі так не зробили. Проекція на власну сутність, моделювання загальноприйнятих стосунків у різних життєвих ситуаціях заважають людині сприйняти чийсь високий чин як відкрити дію без жодних таємних намірів. Звичка чекати від усіх підступу, підозріливості – результат негативної практики, відірваності від християнського способу життя, воцерковленості без віри. Як результат – пошуки ворога там, де його немає.

Отже, у повісті міститься глибокий зразок християнського способу життя однієї людини, який з недовірою сприймається оточенням. Образ головного героя співзвучний з образом біблійного Йова й спрямовує реципієнта на формування уміння жити, дотримуючись заповідей Божих, жертвувати собою заради ближніх, вірити в добро й Божу справедливість. Глибока релігійність – провідна риса світогляду Г. Квітки-Основ'яненка, яка повною мірою розкрилась у повісті «Добре роби, добре й буде». На жаль, нарочитий дидактизм у творі дещо знижує художню цінність твору на користь аксіологічної функції.

### **Список використаної літератури**

1. Біблія або книги Святого Письма Старого й Нового Заповіту, із мови давньоєврейської та грецької на українську наново перекладена / пер. Івана Огієнка. – Українське Біблійне товариство, 2005. – 1375 с

2. Єфремов С. Історія українського письменства / С. Єфремов. – 4-е вид. – Нью Йорк : Накладом Ради оборони й допомоги Україні УККА, 1991. – Т. 1. – 448 с.
3. Ісіченко І. Аксіологічний вимір художнього світу Григорія Квітки-Основ'яненка (повість «Добре роби, добре й буде»). Режим доступу : [http://ekmair.ukma.edu.ua > bitstream > handle](http://ekmair.ukma.edu.ua/bitstream/handle)
4. Історія української літератури : у 2 т. – К. : Наук. думка 1987. – Т. 1: Дожовтнева література. – 632 с.
5. Історія української літератури : у 8 т. – К. : Наук. думка, 1967. – Т. 2: Становлення нової літератури. – 484 с.
6. Квітка-Основ'яненко Г. Зібрання творів : у 7 т. / Г. Ф. Квітка-Основ'яненко. – К. : Наук. думка, 1981. – Т. 3: Прозові твори. – 480 с.
7. Чижевський Д. Історія української літератури: Від початків до доби реалізму / Д. Чижевський. – Тернопіль : Феміна, 1994. – 480 с.

*Денисюк Софія Василівна,  
студентка I курсу магістратури  
спеціальності «Журналістика»*

*Науковий керівник:  
кандидатка наук, доцентка  
Харитоненко Олена Іванівна*

### **Інтерв'ювання осіб із травматичним досвідом**

Інтерв'ю – один із найпотужніших жанрів сучасної журналістики. На сьогодні накопичилося безліч його жанрових різновидів, форматів тощо. Розроблені методики підготовки до інтерв'ювання і його проведення [1; 3; 4; 6; 7]. Діалог із постраждалими особами, тими, які мають травматичний досвід, один із наскладніших підвидів цього жанру. Журналіст повинен знати його особливості, щоб уміти провести на належному фаховому рівні і так, щоб не зашкодити на психоемоційному рівні інтерв'юваній особі.

До 24 лютого, співпрацюючи з Київським міським Центром гендерної рівності, запобігання та протидії насильству, я мала справу з опитуваннями постраждалих від гендерної дискримінації. З початком повномасштабного вторгнення зіткнулася, як і багато моїх колег-журналістів, із людьми, які пережили бомбардування, окупацію та інші трагедії воєнного часу.

Журналісти, не маючи належної підготовки, можуть дуже нашкодити людині, оприлюднюючи особисті дані чи певні деталі, за якими можна її впізнати. Яскравий приклад – скандал у справі щодо висвітлення домашнього насильства в Кагарлику [5]. Комісія журналістської етики дійшла висновку, що матеріал містить порушення 3 і 18 ст. Кодексу етики [2].

Особисто я маю досвід чотирьох інтерв'ю в межах проєкту «Міста і громади, вільні від домашнього насильства» і п'яти інтерв'ю з переселенцями з гарячих точок сучасної війни. На основі узагальнення напрацювань журналістів-практиків і журналістів-фахівців, методичних розробок Київським міським Центром гендерної рівності, запобігання та протидії насильству, свого досвіду я можу виділити низку особливостей таких інтерв'ю:

- інтерв'ю з постраждалими має оприлюднюватися не через свою сенсаційність, а тому, що має суспільну значущість: люди повинні знати правду і мають бути обізнані, як можуть діяти в тих чи інших кризових ситуаціях;

- звичайні люди, які пережили доволі драматичні події зазвичай не публічні, відтак вони не вміють так формулювати свої думки і висловлювати їх, як селебріті. Тому інтерв'юер часто має бути більш обізнаний, ніж опитуваний. Крім того, повинен розуміти: матеріал точно потребуватиме серйозного редагування.

Серед найважливіших рекомендацій слід згадати такі:

- перед інтерв'ю потрібно проконсультуватися з соціальними працівниками, психологами, юристами, якомога більше дізнатися про людину і ситуації, які їй довелося пережити;
- під час інтерв'ю доцільно створити максимально комфортні умови для спілкування. Кількість зустрічей і терміни проведення часто можуть бути непрогнозованими. У будь-якому випадку толерантність – передусім;
- на початку спокійно поясніть, хто ви, яка мета та ціль вашого спілкування, усі права, можливості;
- під час інтерв'ю пам'ятайте про рівень обізнаності респондента і його психоемоційний стан, тому намагайтеся допомогти: пропонуйте варіанти відповідей;
- не вимагайте відповіді негайно, переходьте до наступного запитання, до нерозкритого повернетеся згодом;
- редагуйте пряму мову респондентів у матеріалах, які виходять друком, усуваючи мовні помилки, багатослів'я, відступи, повтори тощо.

### Список використаної літератури

1. Гарачковська О. Жанрові особливості інтерв'ю в сучасному інформаційному просторі // Український інформаційний простір. – 2021. – (1(7)), 86–93. – [https://doi.org/10.31866/2616-7948.1\(7\).2021.233879](https://doi.org/10.31866/2616-7948.1(7).2021.233879)
2. Етичний кодекс українського журналіста [альтернативна назва: Кодекс етики українського журналіста] : [Електронний ресурс]. – Режим доступу: <http://nmpu.org.ua/kodeks>. – Назва з екрана. – Дата перегляду: 04.02.22
3. Касьяненко С. Інтерв'ю як метод і як жанр / Софія Касьяненко // Академія суспільного мовлення. – 07.02.2021. – Режим доступу: [https://academy.suspilne.media/articles/intervyu\\_yak\\_metod\\_i\\_yak\\_zhanr](https://academy.suspilne.media/articles/intervyu_yak_metod_i_yak_zhanr)
4. Петрина Л. В. Методика проведення інтерв'ю у форматі соціального ток-шоу на прикладі програми «Говорить Україна». *Інтегровані комунікації*, (3). вилучено із <https://intcom.kubg.edu.ua/index.php/journal/article/view/103>
5. Родюк С. Як почувалась зґвалтована поліцейськими дівчина: докладніше про жертву кагарлицьких одіозних копів : [відеорепортаж] / Святослав Родюк. – ТСН – 20:53, 26.05.20. – Режим доступу: <http://surl.li/biyzq>. – Назва з екрана. – Дата перегляду: 04.02.22
6. Техніка інтерв'ю – Київ: Інститут масової інформації, фінансоване програмою СОСОР Міністерства закордонних справ Франції, 2003. – 213 с.
7. Шюпп К. Робота журналіста з групами що постраждали внаслідок конфлікту. гуманітарні комунікації / Кріс Шюпп Мішель Бетц Сергій Штурхецький // Журналістика в умовах конфлікту: передовий досвід та рекомендації : посібник рекомендацій для працівників ЗМІ. – Київ : «Компанія ВАІТЕ», 2016. – 118 с.

*Доценко Євгенія Володимирівна,  
студентка ІV курсу  
спеціальності “035 Філологія”*

*Науковий керівник:  
кандидатка філологічних наук, доцентка  
Багмут Ірина Віталіївна*

### Виникнення ІТ-термінології та її особливості

Унаслідок упровадження науково-технічних досягнень поповнюється терміносистема інформаційних технологій. Також цьому спричиняє поява сучасних

інформаційних мереж та розповсюдження нових науково-технічних засобів у побуті пересічної людини. У 2002 році система термінів інформаційних технологій перебувала в Україні на стадії становлення [2, с. 1].

Наприкінці XX – на початку XXI століть науково-технічна сфера поповнилася великою кількістю запозичених із англійської мови термінів. Це пов'язано з тим, що більшість виробників науково-технічної продукції – це англійські країни і англійська мова є міжнародною.

Т. Кияк зазначає, що на початку становлення комп'ютерної термінології, вона майже повністю була запозичена з англійської мови [1, с. 58]. Проте ситуація почала змінюватися з 1988 року, коли виникли перші персональні комп'ютери. Термінологія запозичувалась саме тому, що головним виробником комп'ютерної техніки були США, а Україна значно відставала у технічному розвитку [5, с. 188].

Багато термінів, запозичених з англійської мови, нині вже не потребують перекладу, адже мають міжнародне визнання. Вони застосовуються як результат транслітерації, наприклад, *файл, програма*. Частина комп'ютерних термінів зберігає латинське написання, наприклад, *Internet, CD-ROM, E-mail, on-line, WORD* тощо. Багато термінів використовуємо в оригіналі, бо українські відповідники можуть бути задовгими, наприклад, *сервер* перекладається як *станція зв'язку із зовнішньою мережею* або *хост – віддалений комп'ютер керування комунікаціями* тощо. Дослідники вважають, що деяким запозиченим термінам все ж можна підібрати українські аналоги, наприклад, *броузер* – переглядач, *конфігурація* – склад, *інсталяція* – установка [5, с. 189].

Автори статті «Термінологічні проблеми перекладу наукових текстів у сфері ІТ технологій» наголошують на таких видах відтворення комп'ютерної термінології в українській мові: транскодування, калькування, описовий переклад, еквівалентний переклад [5, с. 189].

І. Соколова подає моделі творення ІТ-термінів і наголошує, що одним із поширених способів творення термінів у сфері інформаційних технологій є композиція: терміни виникають шляхом складання основ. Окрім цього, велика кількість ІТ-термінології є термінами-словосполученнями. Дослідниця зазначає, що це не дивно, адже саме завдяки словосполученню можна більш точно описати об'єкт, явище чи процес. Такі словосполучення є цільної лексичною одиницею. Найчастішим у комп'ютерній термінології є словосполучення, які складаються з іменника та прикметника, де головне слово називає предмет або процес, а залежне надає йому характеристику, наприклад, *жорсткий диск, віртуальна реальність* тощо. Термінологічні сполучення можуть складатися не тільки з двох компонентів, але й з трьох та більше. Хоча все одно всі вони структурно ідентичні, адже складаються зазвичай із іменника та прикметника. Мовознавиця підкреслює, що у ІТ-термінології також часто послуговуються аббревіатурами. Це чи не одна з найпродуктивніших моделей творення комп'ютерної термінології, що спричинено багатоконпонентністю термінологічних сполучень [4, с. 45–46].

А. Ніколаєва, яка також займалася питанням творенням української термінології в галузі ІТ, зазначає, що найбільша кількість комп'ютерних термінів має суфікси *-аці(я)-, -уван-, -юван-, -анн-, -енн-*. На її думку, найбільшу групу складають ІТ-терміни із суфіксом *-аці(я)* (близько 43% від усіх ІТ-термінів). Мовознавиця наголошує на таких особливостях цієї терміносистеми: 1) використання морфем *-ник* та *-ач* на позначення приладів, наприклад, *перемикач, зчитувач, з'єднувач* тощо; 2) наявність безафіксних дериватів, які утворені від дієслів доконаного виду, наприклад, *збій, зупин, переріз*; 3) творення базових термінів семантичним шляхом, тобто шляхом переосмислення, переносу найменувань за такою аналогією: подібність зовнішнього вигляду, подібність функцій, наприклад, *snow* (сніг) – це нижній перегін кривої залишкового намагнічування; 4) метафорична неосемантизація, яка спричинена необхідністю називання нових технічних об'єктів та процесів, твориться через порівняння з тваринами, рослинами тощо; 5) неоднорідність

використання загальноповживаної лексики у термінології програмування, баз даних, систем та мереж і захисту інформації, бо такі лексеми функціонують як у переносному (наприклад, *ребро, рух «міші»* тощо), так і у прямому значенні (наприклад, *робоча станція, руйнування даних*) [3].

Отже, ІТ-термінологія походить із англійської мови, адже «батьківщиною» інформаційних технологій є англійські країни. Її поява в українській мові є наслідком науково-технічного прогресу та результатом комп'ютеризації та гаджетизації суспільства. Особливості запозичених термінів визначаються тим, що ними послуговуються не лише ІТ-фахівці, але й пересічні представники суспільства, тож частина термінів українізується відповідно до правопису української мови і набуває ознак загальноповживаної лексики. Ця терміносистема перебуває у стані постійного поповнення в українській мові.

### Список використаної літератури

1. Кияк Т. Функції та переклад термінів у фахових текстах. *Вісник Національного ун-ту «Львівська політехніка». Серія «Проблеми української термінології»*. 2008. № 620. С. 35.
2. Николаєва А. О. Структурно-семантична характеристика термінології програмування, комп'ютерних мереж та захисту інформації: автореф. дис. ... канд. філол. наук : 10.02.01. Харків, 2002. 16 с.
3. Николаєва А. Специфіка творення термінів-комполітів та юкстаполітів у терміносистемі програмування, комп'ютерних мереж і захисту інформації. *Вісник Національного університету «Львівська політехніка». Серія «Проблеми української термінології»*. 2010. № 675. С. 38–41.
4. Соколова І. Моделі утворення комп'ютерних термінів англійської мови та їх переклад українською. *Дні науки : матеріали II Міжнародної науково-практичної конференції, 17-28 квітня 2006 р.* Дніпропетровськ, 2006. Т. 18. С. 44–47.
5. Кальнік О.П., Воробйова О.С., Симоненко А.В., Олешко М.В. Термінологічні проблеми перекладу наукових текстів у сфері ІТ технологій. *Молодий вчений*. 2019. № 5.1 (69.1). С. 187–190.

*Дошук Марина Володимирівна,  
магістрантка I курсу  
спеціальності «Середня освіта  
(українська мова і література)»*

*Наукові керівники:  
кандидатка філологічних наук, доцентка  
Бледних Тетяна Юрївна;  
кандидатка філологічних наук, професорка  
Ліпницька Інна Миколаївна*

### Типологія конфліктів і характерів у п'єсах Неда Нежданой

Театральне життя XXI ст. швидко трансформується і набирає нових обрисів. Змінюється естетика вистав, технологія сценічних інтерпретацій, акторська гра та взаємодія з глядачем. І на сцену виходять нові українські драматурги. Неда Неждана – знакова постать сучасної драматургії. Авторка порушує актуальні питання часу. Її драми віддзеркалюють соціальні та внутрішні проблеми сьогодення. Також твори драматургині є сучасними за формою і специфікою творення конфліктів, а отже, дослідження типології конфліктів і характерів у п'єсах авторки, вважаємо, сьогодні – важлива проблема літературознавчої науки.

Драматичним творам Неди Нежданої характерне поєднання різних видів конфліктів в одному творі, перетікання одного різновиду в інший, а саме внутрішнього у зовнішній; також види персонаж – персонаж, персонаж – група персонажів, персонаж – середовище; яскраво розкриваються суперечки ідейні та соціальні, любовні та сімейні, моральні та буттєві, екзистенційні тощо. Героями її п'єс виступають як звичайні сучасні люди, так і ірреальні персонажі: ангел, тінь, персонажі з потойбіччя, душі. Характери їх майстерно розкриваються у діях, діалогах, сповідах та монологів [1; 4].

Сучасна дослідниця Т. Вірченко досить детально проаналізувала художні конфлікти збірки п'єс Неди Нежданої «Провокація іншості», звернувши увагу на зміст, зокрема докладно проінтерпретувала сюжетні лінії, осмислила характери героїв. Внутрішній конфлікт дослідниця вважає домінантним для творчості Неди Нежданої. Так, у п'єсі «І все-таки я тебе зраджу», науковиця знаходить нерозв'язаний внутрішній конфлікт Лесі Українки між прагненням дарувати любов і усвідомленням можливості приносити нещастя, між мисленням себе сильною жінкою і бажанням бути слабкою і беззахисною.

Моноп'єса «Мільйон парашутиків» – одна з кращих і незвичайних драм Неди Нежданої. Одна дійова особа, одна локація, один день життя з щоденника іншої жінки. Кохання, мрії, життя та смерть, думки та вчинки – головна героїня проживає все, що написано багато років тому. Т. Вірченко називає головним конфлікт людини з часом [1; 2]. Проте, ми не розділяємо цієї думки і вважаємо, що тут головним є внутрішній конфлікт головної героїні зі своїм «я» і «я» авторки цього щоденника. Він розв'язується, коли жінка проживає повністю день іншої дівчини. Вона приймає себе, свої бажання і відпускає все погане, сумне і важке.

Трагіфарс «Самогубство самотності», головні дійові особи якого Він і Вона, має поєднання внутрішнього та зовнішнього конфлікту. Спочатку на перший план виходить конфлікт внутрішній (вона готова на самогубство), але після знайомства на даху будинку з чоловіком, який врешті зупинив її, виникає конфлікт зовнішній – між Нею і Ним. Він виявився учасником реаліті-шоу, а значить маніпулював героїнею, даючи надію. Однак і зовнішній конфлікт розв'язується, коли Він готовий стрибнути з даху разом із Нею. Вона – образ звичайної жінки, яка прагне кохання, щасливого життя, але відчуваючи себе самотньою, вирішує зістрибнути з даху, хоча внутрішньо прагне порятунку. Він – сучасний чоловік, який відчуває змішані емоції та почуття: хоче реалізувати себе в житті та довести, що може зробити щось важливе, але при цьому йому треба брехати їй і виграти гроші, або, все ж таки проявити мужність та рішучість і сказати правду, щоб стати справжнім чоловіком для неї. Авторка у цій драмі акцентує увагу на проблемах стосунків чоловіка і жінки, розкриває проблему маніпуляції та впливу на особистість [1; 3].

Небезпечна гра на дві дії «Коли починається дощ» також має внутрішній та зовнішній конфлікт. Т. Вірченко причиною зовнішнього конфлікту п'єси вважає байдужість мешканців міста Без Назви одне до одного і життя взагалі. Конфлікт розв'язує чужинка Галина, якій вдалося змінити світогляд мешканців міста, породити в них бажання жити заради когось [1;3]. На нашу думку, головним у творі є конфлікт між Мартою та її товаришами – вона хоче змін, а вони ні, вони їх бояться. Внутрішній конфлікт п'єси наявний також у Марти, сучасної жінки яка має все, що треба, але життя якої втратило свої кольори, всі просто живуть за течією і лише вона намагається вибратися. Вона хотіла цього давно і поява Галини провокує її на початок власної гри. Марта хоче все змінити, але у фіналі п'єси усвідомлює, що це місто і цих мешканців змінить тільки якесь велике потрясіння. Таким чином, через її смерть розв'язується і зовнішній конфлікт і внутрішній.

У чорній комедії «Той, що відчиняє двері», вводячи в дію лише два жіночі персонажі, Неда Неждана втілює ідею: найважливіша цінність для людини – право вибору. Авторка створює два досить типові характери: Віка – дівчина 25–26 років, яка полюбляє вечірки та схильна до спонтанних рішень і Віра 30–32 років, заміжня, невпевнена та мінлива. Розповідаючи про своє життя та осмислюючи його, жінки поступово розкривають ідею твору, що закладена в епілозі: «Ти можеш іти, а можеш залишитися. Ти можеш бути живою, а можеш мертвою. Ти сама вибираєш...» [3]. У цій п'єсі також домінує внутрішній



конфлікт – зіткнення з самим собою і власним вибором. Зовнішній конфлікт – протистояння ворожому середовищу (суспільству), зважаючи на відкритий фінал, так і не був розв'язаний.

У драмі «Maidan Inferno, або Потоїбіч пекла» головним є конфлікт боротьби добра і зла – народ/влада. Національний тип конфлікту змальований протиставленням мислення й діяння учасників Майдану і влади, проте також прихований інший – гостріший, конфлікт між українцями й росіянами. При цьому авторка не вводить у п'єсу героїв-протагоністів. Ми бачимо тільки одну сторону конфлікту. Зло сприймається значно ширше, ніж дії окремих людей і складається не тільки з того, що відбувається з цими чи іншими персонажами в даній ситуації, але й з того, що існує десь поза драмою.

Проаналізувавши п'єси Неди Нежданої, можна зробити висновок, що герої її драм перебувають у постійному пошуку свого власного шляху, свого сенсу, «контакту із самим собою», вони усвідомлюють несправедливість і подекуди абсурдність світу, переосмислюють важливі проблеми. Авторка обирає доволі типові і максимально близькі характери, часом навіть без імен, щоб читач і глядач відчував максимальну близькість з героями. Також варто відзначити, що домінуючим для творчості Неди Нежданої є внутрішній конфлікт. Вона майстерно розкриває психологічні особливості поведінки людини у різних життєвих ситуаціях. Авторка зображує глобальні проблеми через одного чи декількох персонажів, не зважаючи на те, чи це звичайна пересічна особа, чи відома неординарна постать. Неда Неждана майстерно створює особливий драматургічний світ. Її творчість важлива для аналізу та характеристики сучасної української драматургії, бо їй притаманне масштабне художнє мислення і широке охоплення актуальних аспектів сьогодення.

#### **Список використаної літератури**

1. Вірченко Т. І. Авторська типологія художніх конфліктів (на матеріалі творчості представників конфедерації драматургів України). *Studia Metodologica*. 2012. Вип. 34. С. 37-46.
2. Вірченко Т. І. Сучасна українська драматургія. Галерея портретів. Кривий Ріг: Вид. Р. А. Козлов, 2018. 80 с.
3. Неждана Н. Драматургічні твори. URL: <https://www.dramaworld.pp.ua/neda-nezhdana>
4. Юган, Н. Л. Фантастика та фантасмагорія в сучасній українській драматургії (конфлікт та персонаж). *Вісник університету імені Альфреда Нобеля. Серія: Філологічні науки № 1 (2019)*. С. 202–215.

*Дудина Богданна Володимирівна,  
студентка IV курсу  
спеціальності «Середня освіта:  
українська мова та література»*

*Науковий керівник:  
доцентка, кандидатка педагогічних наук  
Строганова Ганна Миколаївна*

#### **Особливості підготовки старшокласників до зно з української мови в умовах змішаного навчання**

Сучасна освіта виявляє тенденцію до технологізації, яка є важливим чинником її ефективного функціонування. Актуальним та вагомим на сьогодні з погляду педагогіки постає питання у виборі ефективних інноваційних методів, які б оптимізували освітній процес, створили максимально сприятливі умови для засвоєння навчального матеріалу, контролювали активну діяльність учнів та право самостійно обирати умови та засоби для опанування необхідними компетентностями. Завдання, яке стоїть перед сучасним

учителем полягає у підготовці фахівців, на яких є попит, що вимагає від нього вміння працювати в оновлених педагогічних ситуаціях, володіння різноманітними видами діяльності: науково-дослідної, інноваційної, проєктувальної, комунікаційної тощо.

Змішане навчання, як одну з освітніх форм, досліджували такі закордонні науковці: В. Вудфілд, Ч. Грем, Л. Данкевич, О. Коротун, О. Кривонос, В. Кухаренко, К. Манварінг, Н. Рашевська, Ю. Триус, В. Фандей, К. Хенрі та ін. Значну увагу формуванню мовної та мовленнєвої компетентності на уроках української мови приділяли О. Біляєв, О. Горошкіна, О. Караман, О. Кучерук, М. Пентилюк, Л. Скуратівський та ін. Деякі питання підготовки до ЗНО з української мови висвітлено у роботах О. Авраменка, Л. Богославець, О. Глазової, Н. Дикої, І. Іванова, О. Качура, О. Кравчук, С. Карамана, І. Хлистун та ін.

*Мета дослідження* – проаналізувати і обґрунтувати методика підготовки до ЗНО з української мови в умовах змішаного навчання.

У вчителів у старшій школі є широкий спектр вибору освітніх середовищ, який реалізує принципи гнучкості та мобільності такого навчання: *авдиторія* (ігрова діяльність, інтерактивні дошки чи фліпчартів тощо), *Інтернет* (вебсайти, соціальні мережі, віджети тощо), *планшети та ноутбуки, мобільні телефони, кишенькові персональні комп'ютери*.

Для змішаного навчання характерними є *п'ять ключових аспектів*: 1) *події*, що відбуваються у синхронній взаємодії разом із вчителем (наприклад, відеоурок, заплановані чати, вебінари, відеоконференції тощо); 2) *самостійне навчання* – діяльність учнів, яка відбувається у зручній для них час і в зручному місці (відеоурок, опрацювання літературних джерел, як друківаних, так і вебресурсів, опрацювання подкастів, заповнення онлайн-форм із завданнями тощо); 3) *співпраця* – спільна діяльність учнів між собою, в результаті якої обговорюється деяке питання чи навіть створюється спільний проєкт (виконання проєктної роботи, обговорення на форумах тощо); 4) *оцінювання* (вікторини, тести, есе, ведення особистих блогів тощо); 5) *допоміжні матеріали* – поглиблюють вивчення певного етапу теми для тих, хто прагне знати більше, або для тих, хто має прогалини під час вивчення попередньо необхідного матеріалу (гіперпосилання на цікаві матеріали, форуми із запитаннями, що часто виникають у школярів під час вивчення тем, довідників, словників тощо).

Розрізняють декілька моделей змішаного навчання, як-от: *ротаційна, гнучка, самостійного змішування і поглиблена віртуальна*.

Ротаційна модель поділяється на такі підвиди, як: *ротація за станціями* (вчитель окремо працює з малими групами офлайн, віч-на-віч); *ротація за лабораторіями* (вчитель має змогу надавати інструкції усьому класу водночас, а якщо під час роботи в одній із груп виникають труднощі, вчитель відразу працює із ними окремо), *перевернутий клас* (таку модель доцільно використовувати саме у старшій школі, через те, що учні уже опанували основний навчальний матеріал з української мови у 5–9 класах, а тому вчитель може більше уваги приділити деталізації, поглибити й узагальнити засвоєне), *індивідуальна ротація* (така модель пропонує учням працювати у класі та проходити окремі станції згідно з графіком індивідуально).

*Часто у практиці змішаного навчання використовують також інтерактивні методи: «керована лекція», «коло ідей», «бажано - обов'язково - не можна».* Водночас застосовують такі методи: *практичні, репродуктивні, проблемні, пошукові, словесні, наочні, дедуктивні, індуктивні*, які забезпечують процес опанування мовою.

Вивчення програмового матеріалу у системі змішаного навчання здійснюється в таких формах, як: *Google, Classroom, Gmail*. Через *Skype, Zoom, Google Meet* відбувається щоденне навчальне спілкування з учнями. Презентації, відеоролики, які є допоміжним матеріалом у вивченні певної теми, учні можуть знайти у *Google хмарax*. На каналі *YouTube* за переліком інтернет-джерел учні можуть переглянути програмний матеріал з української мови, а також повторити уже засвоєний.

У роботі учителі користуються *ментальними картами*, які дають змогу систематизувати та узагальнити здобуті знання. Під час створення ментальних карт учителі працюють з хмарними сервісами: *Mind Maister, Popplet, Mind, Cacco*.

У змішаному навчанні використовують інтерактивні технології навчання, а саме: - *кейс-технологія*: учням пропонуються набори кейсів, які необхідно опрацювати, до складу яких входять різні текстові, аудіовізуальні та мультимедійні дидактичні матеріали; *ТВ-технології*: навчальні матеріали пропонує система телебачення; *технологія використання мережі Інтернет*: у роботі використовуються Інтернет-сайти та соціальні мережі для забезпечення навчально-методичними матеріалами.

Отже, логіка дослідження зумовила необхідність схарактеризувати використання змішаного навчання для підготовки старшокласників до ЗНО з української мови. Така організація освітнього процесу дає можливість старшокласникам самостійно і під керівництвом учителя повторювати засвоєний матеріал, систематизувати та узагальнювати вміння і навички під час групової або парної роботи. Змішане навчання розширює освітні можливості, спрямовані на ефективне задоволення потреб усіх учасників процесу. Такий освітній процес характеризується гнучкістю, модульністю, доступністю та мобільністю, технологічністю, масовістю, творчістю, інтерактивністю тощо.

#### Список використаної літератури

1. Закон України «Про освіту». Відомості Верховної Ради. 2017. № 38-39. URL: <https://zakon.rada.gov.ua/laws/show/2145-19#Text>
2. Моделі змішаного навчання: особливості, поради, успішні приклади. URL: <http://blog.ed-era.com/modieli-zmishanogho-navchannia-osoblivosti-poradi-uspi shniprikladi/>
3. Чугай О.Ю. Змішане, або гібридне навчання як трансформація традиційної освітньої моделі. URL: <http://confesp.fl.kpi.ua/node/1268>
4. Литвин О. «Перевернутий клас» – бути чи не бути? Блог Центру навчальних та інноваційних технологій УКУ. 2017. URL: <http://ceit-blog.ucu.edu.ua/ed-tech/perevernutyj-klas-buty-chy-ne-buty/>
5. Кухаренко В. Системний підхід до змішаного навчання. Інформаційні технології в освіті. 2015. № 24. С. 53–67. URL: [http://www.irbis-nbuv.gov.ua/cgi-bin/irbis\\_nbuv/cgiirbis\\_64.exe?I21DBN=LINK&P21DBN=UJRN&Z21ID=&S21REF=10&S21CNR=20&S21STN=1&S21FMT=ASP\\_meta&C21COM=S&2\\_S21P03=FILA=&2\\_S21STR=it vo 2015 24 6](http://www.irbis-nbuv.gov.ua/cgi-bin/irbis_nbuv/cgiirbis_64.exe?I21DBN=LINK&P21DBN=UJRN&Z21ID=&S21REF=10&S21CNR=20&S21STN=1&S21FMT=ASP_meta&C21COM=S&2_S21P03=FILA=&2_S21STR=it vo 2015 24 6)

*Єльська Поліна Наумівна,  
студентка III курсу  
спеціальності «Журналістика»*

*Науковий керівник:  
кандидатка педагогічних наук, доцентка,  
Марків Олександра Тимофіївна*

#### Спортивні репортаж і коментар: особливості висвітлення спортивних подій під час війни

Спортивний репортаж дозволяє повністю відчувати всі емоції та динаміку, які сталися впродовж певної події, яку він освічує. А за допомогою спортивного коментаря автор може висловити свою оцінку, прогноз і ставлення до ситуації.

Відомими українськими спортивними коментаторами є: Віктор Вацко, Ігор Циганик, Дмитро Джулай, Андрій Столярчук, Сергій Ружицький, Олексій Мандзій тощо.

Мета доповіді: продемонструвати особливості коментування спортивних подій під час війни.

Об'єкт доповіді: «Репортаж з Олімпійських ігор у Пекіні 2022: підтримка України від чемпіона та завершення Олімпіади»; «Репортаж на канадському сайті про українських спортсменів на Чемпіонаті світу з керлінгу серед глухих»; «Благодійний матч. Боруссія Дортмунд – Динамо Київ»; «Матч Лехія - Шахтар. Shakhtar Global Tour for Peace».

Своїми виступами на міжнародному рівні кожен спортсмен доносить меседжі про те, аби зупинили війну, зберегли Маріуполь, допомогли біженцям тощо. Змагаючись і вигравши перші місця, вони поширюють серед людей правдиву інформацію про воєнні дії на території України, змушують усе більше і більше дізнаватись про цю катастрофу і закликають не вірити фейкам від сусідньої країни. Коментатори, журналісти, вболівальники – всі, хто хоч якось пов'язані зі спортом, намагаються використати якомога більше ресурсів для залучення своєї аудиторії до проблем війни у нашій країні. Вони організують благодійні матчі, концерти, акції тощо. Власники і тренери футбольних клубів теж не стоять осторонь – хтось допомагає купувати необхідне оснащення для наших воїнів, хтось сам іде на фронт (гравці та тренери «ФК Прикарпаття»).

Деякі журналісти відкрито критикують організаторів змагань і закликають до негайної реакції на невиправдані дії. Яскравим прикладом є висловлювання Леоніда Веселкова у репортажі з Олімпійських ігор у Пекіні 2022. Він засудив позицію китайських колег, які не показали звернення українців щодо припинення війни. Це неприпустима помилка, бо зараз усі країни мають об'єднатись задля найшвидшого придушення ворожої агресії росії.

Зовсім протилежна ситуація була на Чемпіонаті Світу з керлінгу серед людей, які нечують. Канадська спільнота глухих не лише допомогла приїхати нашій збірній на змагання, але й шукає житла для тих, хто захотів лишитись у їхній країні до закінчення війни.

Під час футбольних матчів коментатори обговорюють свіжі новини з фронту, підтримують бойовий дух українців, пробують жартувати і розповідають цікаві історії. Але головним їхнім меседжем протягом усіх матчів є заклик про допомогу біженцям і людям, які постраждали внаслідок бойових дій. Саме на це збирають кошти щоматчу. Гравці «Шахтаря» виходять у формі з назвами міст-героїв замість своїх прізвищ, їхні суперники дають змогу забити гол 12-річному біженцю з Маріуполя, а «Динамо» збирає за матч проти «Боруссії Дортмунд» 400 тис євро. Уболівальники стоять з прапорами, з плакатами про мир в Україні, про свій біль та із закликами допомогти окупованим і розтрощеним містам. Усе це викликає у глядачів купу емоцій – сльози, щастя, радість, подив, сум тощо. Але найголовніше, що в цей час вони відволікаються від думок про війну і думають про хороше.

Під час війни висвітлення подібних подій безумовно коректне та важливе. Це дає можливість людям не лише хоча б на деякий час забути про втрачений дім, чи рідних, але й наповнитись новими прекрасними емоціями, відчути добро і спокій, насолодитись грою улюбленого футболіста. Кожен коментатор, журналіст, оператор прагне максимально точно й оперативно донести правдиву інформацію до слухачів, читачів, глядачів. Вони створюють особливу атмосферу, занурюють людей у світ спортивної події і змушують відволіктись від реальності.

Отже, війна змушує світ змінюватись. Хтось не хоче цього робити, а інші активно допомагають біженцям, українській армії, економіці тощо. Перед коментаторами, журналістами, гравцями і звичайними людьми зараз стоїть велика задача – донести правду до кожного адекватного жителя Землі. Це можна робити за допомогою плакатів, благодійних спортивних заходів, перемог на змаганнях, поширенню інформації у соцмережах тощо. Висвітлювати це справа нелегка, але дуже важлива. Кожен працівник медіа має це розуміти і докладати максимум зусиль у поширенні закликів до найшвидшого припинення війни.

### Список використаної літератури

1. 14 гравців і тренери «Прикарпаття» вступили до лав ЗСУ. URL: <https://fc.if.ua/news/14-gravciv-i-treneriy-prykarpattya-vstupyly-do-lav-zsu/>
2. Репортаж з Олімпійських ігор у Пекіні 2022: підтримка України від чемпіона та завершення Олімпіади. URL: <https://www.youtube.com/watch?v=HfCkEZ5onA0>
3. Репортаж на канадському сайті про українських спортсменів на Чемпіонаті світу з керлінгу серед глухих. URL: <https://deafsport.org.ua/?p=2980>
4. Матч Лехія - Шахтар. Shakhtar Global Tour for Peace. URL: <https://www.youtube.com/watch?v=PlqF0grpM40>
5. Благодійний матч. Боруссія Дортмунд – Динамо Київ. URL: [https://www.youtube.com/watch?v=uz5\\_Q\\_YgwDI](https://www.youtube.com/watch?v=uz5_Q_YgwDI)

*Железна Кароліна Сергіївна,  
студентки I курсу  
спеціальності «Журналістика»*

*Науковий керівник:  
асистентка Шевчук Світлана Вікторівна*

### Мем як інструмент інформаційної війни

Вже понад 2 місяці байрактари, стінгери та джавеліни знищують ворожу техніку на полі бою, а на інформаційному фронті протидіють окупантам мему про орків, конотопських відьом і Привіда Кисва.

Інформаційна війна — це нова форма боротьби, у якій використовують спеціальні способи та засоби, що впливають на інформаційне середовище супротивника й захищають власне задля досягнення стратегічних цілей. І ці засоби мають бути суголосними часу.

Для ефективного поширення інформації у 2022 році недостатньо використовувати лише офіційні прес-релізи, статті чи публікації на державних вебсторінках. Замість довгого допису чи багатосторінкової публікації одне зображення може вичерпно та зрозуміло донести складні та ємні наративи.

Мему сьогодні – це вагома частина медіапростору, яка тонко реагує на будь-які події у світі та суспільні проблеми. Антрополог Деніел Міллер говорить: *«Ми називаємо мему поліцією моралі інтернету, тому що вважаємо, що мему – це легкий спосіб асоціювати себе з будь-якою системою цінностей. Мему сьогодні допомагають швидко висловити своє ставлення взагалі до всього»* [1].

Мему, які використовуються у інформаційній війні проти повномасштабної військової агресії росії можна поділити на три тематичні категорії:

- знищення культу ворога
- підняття бойового духу та формування образів українських героїв
- декатострофізацію ситуацію та зменшення панічних настроїв

Перша тематична категорія, яка спрямована на знищення культу ворога, представлена двома напрямками:

1. формування негативного образу російської влади та її прибічників, ця група нівелює образ політичної сили ворога, висміюючи його лідерів.
2. висміювання російської армії та формування аморального образу російських солдат.

Російські медіа змальовують їх як, рятівників, професійних військових, мета яких врятувати українців від нацистів. Але ми бачимо, що пересічний російський солдат це щось проміжне між мародером, дезертиром та катом.

Друга тематична категорія працює над формуванням персоналізованих на узагальнених образів-героїв. Головні улюбленці українців, яким присвячується більшість

мемів, це, звісно, президент та головнокомандувач армії — Володимир Зеленський. Його образ поєднує в собі силу супергероєв, сталеві нерви найкрутіших персонажів з голлівудських блокбастерів та людяність й простоту хлопця з сусіднього під'їзду. Він як син маминої подруги, тільки в мільйон раз краще.

Наступний фаворит народної мемомтворчості — радник керівника Офіса Президента Олексій Миколайович Арестович, та його образ головного заспокійливого нації. За час війни він став головним психотерапевтом країни та секс-символом багатьох українських жінок.

Закриває когорту мемонізованих українських героїв голова Миколаївської ОДА — Віталій Кім. Якщо називають «заспокійливим» під час війни, то Віталій Кім – це позитив і енергія цієї боротьби. Кожне відео Кіма в телеграмі переглядають сотні тисяч українців, а в тік-тоці Віталій Кім входить у топ крашів українських дівчат. Віталій Кім відрізняється від типових чиновників своєю щирістю і вмінням передавати відчуття легкості і позитиву.

Далі розглянемо збірні образи, які найбільше прославляє сучасна українська мемологія. Почнемо з образу титанів та надлюдей, якими українці вважають кожного, хто служить в ЗСУ. Меми підкреслюють їх хоробрість, силу та непереможеність.

Наступний образ — чарівника-волонтера, який магічним чином може дістати усе від джавеліна до кореня мандрагори.

І на завершення нашої доповіді розглянемо меми, які спрямовані на зниження градусу тривожності та панічних настроїв. Ми зосередили свою увагу на народних жартах про повітряну тривогу. Українці вже давно зрозуміли, що повітряна тривога – це тобі не жарти, тому ставитися до неї необхідно серйозно. Однак, наша психіка побудована таким чином, що з часом ми стаємо байдужими до подразників. Наступна серія мемів, в яких демонструє реакцію українців на сирени, які вже, на жаль, стали частиною нашого побуту.

Гумор це не тільки дієвий засіб формування колективної свідомості та потужний захисний механізм психіки. А ще – наша національна традиція. Українці завжди переживають найтяжчі події з усмішкою, рефлексуючи пережите в мистецтві та в народній творчості.

### Список використаної літератури

1. Miller D. How the World Changed Social Media [Електронний ресурс] / Daniel Miller – Режим доступу до ресурсу: <https://discovery.ucl.ac.uk/id/eprint/1474805/1/How-the-World-Changed-Social-Media.pdf>.
2. Schlepner M. The Power of Memes [Електронний ресурс] / Matthew Schlepner – Режим доступу до ресурсу: <https://www.marshallcenter.org/en/publications/concordiam/strategic-communications-winning-information-war/power-memes>.
3. Telegram-канал "КЕЛЛЕР FM" [Електронний ресурс] – Режим доступу до ресурсу: <https://t.me/kellerfm>.
4. Telegram-канал "The Чмоня" [Електронний ресурс] – Режим доступу до ресурсу: [https://t.me/+ipjE\\_v1v0aY0ODI0](https://t.me/+ipjE_v1v0aY0ODI0).
5. Telegram-канал "Боже, яке кончене!" [Електронний ресурс] – Режим доступу до ресурсу: <https://t.me/bozhejakekonchene>

*Замлинна Оксана Олександрівна,  
студентка I курсу магістратури,  
спеціальність Середня освіта  
(українська мова й література) та психологія*

*Науковий керівник:  
кандидатка філологічних наук, доцентка*

**Специфіка реалізації хронотопу у творах С. Бута «Листи з того світу» та Є. Кононенко «Жертва забутого майстра»**

Дослідження специфіки реалізації хронотопу в художній літературі уже тривалий час цікавить літературознавців, адже саме часопростір допомагає глибше зрозуміти природу літературного твору. Дослідження специфіки моделювання хронотопу у творах красного письменства є темою праць таких сучасних українських науковців, як І. Біла, Г. Пагутяк, Т. Бовсунівська, Л. Свиридюк та ін.

Поняття хронотопу в літературознавчій науці ввів М. Бахтін, за його визначенням, хронотоп – це «...суттєвий взаємозв'язок часових і просторових відносин, художньо освоєних у літературі...» [5, 367]. Поняття хронотопу в теоретичному аспекті також розглядали О. Потебня, М. Гей, Ю. Лотман.

Творчість С. Бута та Є. Кононенко відносимо до постмодерної прози, їхні твори увібрали в себе всі визначні риси цієї епохи. Метою нашої статті є дослідження специфіки реалізації хронотопу у творах С. Бута «Листи з того світу» та Є. Кононенко «Жертва забутого майстра». Ця проблема ще не була досліджена науковцями, тому є новою та актуальною.

Ми вже досліджували часопростір у статті «Хронотоп роману Сергія Бута “Листи з того світу” та його вплив на реалізацію духовного простору твору», де виділили відповідні доміанти тексту, зазначивши, що хронотоп у романі охоплює життя людей різних століть, реальність та потойбіччя, сполучені тонкою гранню, які, часом, неможливо розрізнити. Часопростір – ключовий компонент у творенні сюжету, що поєднує минуле, теперішнє та майбутнє. Часовий синкретизм надає творові більшої таємничості та загадковості і впливає на жанрову специфіку й на сюжетне наповнення роману. Головний герой твору – Андрій Багрій, звичайний студент, який захоплювався антикваріатом. Це захоплення й привело його до знахідки, яка ледь не стала для юнака фатальною. Тож ключовим у творенні хронотопу та поєднанні різних часових площин і світів є «лист з того світу», знайдений на Личаківському цвинтарі; у ньому йдеться про таємничу історію часів Другої світової війни та згадується прізвище Ісаєв, що за словами самого хлопця: «...ішло нога за ногою з сьогоднішністю, здавалося б, не залишаючи жодних слідів у минулому» [2, с. 13]. Лист – це кістяк на якому формується хронотоп та вибудовується сюжет роману.

Умовна лінія часу у творі виглядає так: злочин часів Другої світової війни – розслідування – розповідь головного героя про події його життя, та те, де він перебуває в реальному часі – час сприймання інформації читачем. Останній пункт важливий, адже кожен реципієнт інтерпретує роман по-своєму і в іншому часопросторі.

У романі «Жертва забутого майстра» перед нами постає подібна хронотопічна модель, яка також поєднує в собі три світи, проте, на думку Т. Бахтіарової: «...накладаються три часові плани: теперішнє (асоціюється із Лесею і Мішелем), минуле (часи нацистської навали на Україну, зустріч єврея Велвля Готліба та Ріхарда Адлера), легендарне минуле (часи загадкового скульптора XVIII ст. Г. Пінзеля)» [1, с. 10]. Головна героїня твору – Леся Косовська, працюючи в агенції «Таємне бажання», отримала доручення від свого керівництва, дослідити таємничу історію скульптора Георга Пінзеля. З цього моменту й розпочинається містична історія. Мішель звернувся до агенції, він прагне розкрити «загадку», яка містилася в «чреві жертви» і про яку згадано в сонеті XVIII ст., який йому дістався «у спадок» та містить такі рядки: «Загинуть і скульптури, і ідеї. Загине дар. Лише не згинеш ти. / Але у чреві страдницької жертви / Сховаються слова живі і мертві / І смерть, яка покличе до життя» [3, с. 142]. Навколо цієї культурної пам'ятки розгортається сюжет твору. Так само як і в романі С. Бута, сонет XVIII ст. поєднує різні часи та людей різних епох.

Провідне місце в кожному з романів належить просторовим об'єктам. Так, у С. Бута події відбуваються у Львові, автор детально описує дворики, розповідає історії старовинних будівель, захоплюється красою архітектури: «Та що казати: цілий Львів – то музей під відкритим небом, і ми, нащадки цього багатства» [2, с. 17]. Події твору Є. Кононенко охоплюють кілька країн. Так, сюжет розгортається в окремих містах України: Київ, Львів, Бучач, пошуки героїв зосереджені на конкретних історичних пам'ятках. У той же час, мистецтвознавець Мішель, що замовив послугу в агенції «Таємне бажання», приїздить із серця Франції.

Важливу роль у творах відіграють речі, якими наповнений простір, наприклад: листи, антикваріат, фотографії, історичні пам'ятки, архівні документи: «Папір, якого торкалась рука загадкового скульптора! Тепер можна буде звірити почерк на розписках в архіві Потоцького з цим почерком» [3, с. 131].

Хронотоп у романах твориться і за допомогою містичних елементів: у «Листах з того світу» спостерігається переплетення двох світів, реального та потойбічного (лист знайдено на кладовищі, сюжет наповнюють ворожки, екстрасенси, спиритичні сеанси та дивні знаки, які стають часом моторошними й інтригують читача); у романі Є. Кононенко постає загадкова постать Георга Пінзеля, таємничий образ жінки, яку періодично бачить Мішель і думки про яку викликають у нього панічні атаки, та ворожіння на кавовій гущі.

Отже, специфіка хронотопу у творах С. Бута «Листи з того світу» та Є. Кононенко «Жертва забутого майстра» реалізується за допомогою поєднання різних часових площин, тісного зв'язку з історією, використанням топосів міст та звернення особливої уваги на речі, якими наповнений художній простір.

#### **Список використаної літератури**

1. Бахтіарова Т. Специфіка інтриги у детективних романах «Жертва забутого майстра» Є. Кононенко та «Код да Вінчі» Дена Брауна / Т. В. Бахтіарова «Молодий вчений». – 2019. – №4.2 (68.2). – С. 9-12
2. Бут С. Листи з того світу : роман / С. Бут. – Харків : Книжковий Клуб «Клуб Сімейного Дозвілля», 2018. – 304 с.
3. Кононенко Є. Жертва забутого майстра / Є. Кононенко. – Київ : Грані-Т, 2007. – 180 с
4. Коркішко В. Часопростір як формотворча категорія художнього тексту/ Коркішко В.О. //Актуальні проблеми слов'янської філології. – 2010. – Випуск XXIII. – Частина 1 – с. 388-395
5. Формы времени и хронотопа в романе. Очерки по исторической поэтике. // Бахтин М. М. Вопросы литературы и эстетики. – М.: Худож. лит., 1975. – 380 с.

*Коваленко Наталя Михайлівна  
студентка I курсу  
спеціальності «Середня освіта  
(українська мова та література)»*

*Науковий керівник:  
кандидатка філологічних наук, доцентка  
Йолкіна Лариса Віссаріонівна*

#### **Жанрова специфіка твору галини демченко «горобина»**

Твір Галини Демченко «Горобина» написаний 1997 року. До його аналізу вдавалися лише Г. Сапун, О. Придаток, Р. Шиян, які розглядають твір у системі методики викладання в початковій школі.



Мета дослідження: у зв'язку з незначним рівнем вивченості твору актуальним є заглиблення в жанрову специфіку художнього тексту.

Жанр: казка-оповідання. На те, що це оповідання вказує невеликий розмір; нерозгалужений, однолінійний чіткий за побудовою сюжет, чітка композиція, прозова мова, небагато героїв. Характери показані здебільшого у сформованому вигляді. Описів мало, вони стислі, лаконічні. Важливу роль відіграє художня деталь (наприклад, при описі ялинки змальовуються хвоїнки і шишки «Хвоїнки зелені-зелені, а шишки як позолотилися влітку, такими і лишилися»).

У творі також наявні жанрові ознаки казки, а саме: вигадані події і явища, які сприймаються і переживаються як реальні (розмова ялики і горобини), драматичний розвиток подій (протягом всього твору ми переживаємо за долю і подальше життя горобини), боротьба добра і зла з обов'язковою перемогою добра (у ролі перешкоди для горобини виступають «буйний осінній вітер» і «перші заморозки», але, не дивлячись на труднощі, вона знаходить в собі сили для боротьби і на ній виростають солодкі плоди), традиційні художні засоби (утілення рис людей в образах тварин), випробування героїв [2].

На мою думку, ця казка-оповідання доступна для сприйняття дітей 8-10 років. «Горобина» містить глибокий повчаний зміст. Водночас варто зазначити, що це твір подвійного призначення, текст для сімейного читання, тобто це твір, який є доступним і цікавим як для дітей, так і для дорослих, оскільки твір сприймається і на фабульному, і на філософському рівні (за В. Кизимовою). Дітей тут зацікавлює динамізм розповіді, незвичайність пригод, тоді як дорослі бачать у творі глибокий філософський сенс: існування власного покликання на прикладі горобини. Горобина в цьому світі має свій сенс існування. У засніжені зимові дні вона рятує омелюхів від голоду, даруючи їм плоди своєї праці, які вона виношувала цілий рік [2].

На жанр впливає вибір героїв твору. Горобина – родюче дерево, наповнене добра та магічної краси. У казці-оповіданні вона постає позитивним образом. На тендітній рослині з'являються «листя і грона жовтогарячих плодів» [1], які надають дереву привабливості, особливості, яскравого забарвлення. У зв'язку з приходом осені «Пожовкли на горобині листочки, і кожний плодик став червонішим... Та налетів буйний осінній вітер, згойдав горобину і почав зривати з неї листя. Посипалось воно жовтим дощем додолу» [1]. У цій цитаті зображені життєві труднощі горобини, але вона вміє долати перепони і, як наслідок, стає сильнішою та витривалішою. Плоди на горобині з терпких перетворюються на солодкі, вони ніби протистоять морозу і демонструють свою міць. Горобина надзвичайно вихована, щедра й привітна. Про це свідчить уривок: «Горобина радо пригощала далеких чубатих гостей червоними, мов жар, плодами... солодкими після морозів» [1].

Поруч з образом горобини у творі постає образ ялинки. Вони як сестрички стоять поряд «Зовсім близенько одна біля одної» [1]. На ялинці росли хвоїнки і шишки. З приходом холоду ялинка не змінюється: «Хвоїнки зелені-зелені, а шишки як позолотилися влітку, такими і лишилися». У творі ялинка зображена сміливою, деревом яке не боїться загроз і готове боротися «Настовбурчила колючі голочки, поколола вітер - він і полетів геть від неї» [1]. Ялинка вміє підтримувати подругу, знаходити в кожній дрібниці щось прекрасне.

Образи ялинки й горобини ніби протиставляються для того, щоб показати, що ми всі різні, але водночас неповторні і маємо право на існування. Осінь своїм приходом наповнює силами рослин, дихаючи свіжістю. Автор зображує осінь як чарівницю, яка приходить у світ і розмальовує його. Вітер і заморозки постають у ролі життєвих труднощів. Образ омелюхів авторка вводить, щоб показати важливість горобини для життя птахів. Завдяки їй пернаті мають, що їсти в холодну пору року.

Завдяки обраному жанру авторка має змогу досконало розкрити проблематику та ідею свого твору, розв'язати актуальне питання сьогодення: пошуки власного покликання.

Люди повинні розуміти, що кожна особа має своє призначення в цьому світі. Ми повинні шукати шлях у житті, пробувати різні професії, заняття. Не опускає рук, якщо щось не виходить.

Отже, твір Галини Демченко за жанром казка-оповідання подвійного призначення. Текст містить фабульну розповідь та філософський підтекст, виконує гносеологічну, виховну та естетичну функції.

### Список використаної літератури

1. Демченко Г. Горобина. [Режим доступу : https://fs02.vseosvita.ua](https://fs02.vseosvita.ua)
2. Кизилова В. Українська література для дітей та юнацтва: новітній дискурс. [Режим доступу : http://dspace.luguniv.edu.ua](http://dspace.luguniv.edu.ua)

*Кибукевич Надія Миколаївна,  
студентка IV курсу  
спеціальності «Журналістика»*

*Науковий керівник:  
кандидатка філологічних наук, доцентка  
Галак Інна Петрівна*

### Студентське інтернет-видання «7 небо»: особливості дизайну (логотип, колористика, фото-супровід публікацій, шрифти)

Студентська газета «7 Небо» факультету української філології та літературної творчості імені Андрія Малишка виходила друком більше десяти років до 2015. У 2019 актив студентства відновив випуск видання у онлайн-форматі. Був створений сайт, де періодично випускається газета. Також оновлено дизайн видання – від логотипу і до вигляду сайту.

*Мета статті* – дослідити особливості дизайну інтернет-видання «7 Небо»[1], проаналізувати складові газети – логотип, шрифти, колористику та медіа-супровід публікацій – завдяки яким вона є впізнаваною та знайомою читачеві [2].

**Колористика.** В основу колористики видання покладено асоціативний принцип. Логотип, фон сторінок сайту, кнопки оформлені в небесно-блакитних тонах, що перегукується з назвою студентського видання «7 Небо». Кольори неба – різноманітні відтінки блакитного, сірого та білий.

Основний сірий колір шрифтів та оформлення у позначенні системи HTML має шифр #7A757C (у системі RGB – позначення (122,117,124)) [3]. Назви розділів – #324158 [3]. Блакитний – #B7E3E4 (відтінок блакитного фону розділів - #ADC6F8) [3].

Блакитний у логотипі слугує фоном для виділення назви видання. Темно-сірі літери «7 Небо» контрастують з тлом-хмарою – це сприяє акцентуванню уваги читача на назві [2]. Колір графічного елемента логотипу, пташок, такий же, як і основний сірий колір шрифтів. Ще один базовий колір видання – чорний. Він використовується у тексті публікацій, назві рубрик, у розділі контактів. А кнопки для переходу на сторінку публікації на сайті при наведенні виділяються помаранчево-жовтим, який має позначення #A2230A [3]. Завдяки цьому вибудовується контраст з основною кольоровою гамою видання.

**Фото-супровід публікацій** у студентській газеті «7 Небо» перегукується повністю або частково зі змістом, тематикою публікацій. В окремих випадках – може мати прихований сенс, який не одразу видно, але який також є безпосередньою «відсилкою» до статті.

Зазвичай, фото до публікацій обирають самі автори. Наприклад, автор Сергій Тягнирядно у тематичному випуску «Щоденник війни. Малишки» до своєї публікації

«Лист мамі» [7] додав власну ілюстрацію – обкладинку пісні. Іноді фото для публікацій обирає випусковий редактор. Наприклад, до публікації Анастасії Крохмалюк «Будуй в собі той нездоланий стержень» [5] на головне зображення було прикріплено ілюстрацію марки «Укрпошти» «Мрія», яка підкреслювала закладений у статті ідейний смисл.

На сторінці сайту «Публікації» [6] ілюстрації, що супроводжують пости, затемнені, щоб виділити назву та акцентувати увагу на іншому текстовому супроводі постів. У пост можна додавати як світлини, так і відео. Фото можна впорядковувати у галереї. Відео можна вбудовувати, наприклад, вебадресою з YouTube. На сайті відео та фото-матеріали розміщуються центровим вирівнюванням відносно тексту публікацій та в розмір сторінки.

**Логотип.** Задум та зміст логотипу інтернет-видання відповідає назві «7 Небо». Він відображається на всіх сторінках сайту у шапці [1; 4; 6]. В основі – хмара, що символізує «небо», та птахи, які є образом студентів. Небо також асоціюється з сьомим поверхом в Гуманітарному корпусі НПУ ім. М. П. Драгоманова, де розміщується деканат факультету, а також із приказкою «бути на сьомому небі від щастя», що має перегукуватися з настроями студентства – пташок, що «літають» там.

Логотип був початково розроблений у графічному онлайн-редакторі «Canva». Графічний малюнок птахів та хмари – безкоштовні елементи редактора. Шрифт назви «7 Небо» – MyriadPro. Пізніше готовий логотип був перемальований в ілюстрацію більшого розміру в програмі «Photoshop».

Кольори логотипу – блакитний, темно-сірий та чорний (птахи). Основний сірий колір шрифту – #7A757C [3]. Блакитний – #B7E3E4 [3]. Палітра лого теж повністю відповідає ідейному задуму газети «7 Небо».

**Шрифти.** На сайті видання «7 Небо» поєднуються різні види шрифтів – із засічками, без них, заголовкові, для основного тексту. Разом вони створюють контраст, що допомагає читачеві не втомитися при читанні та перегляді сайту, а також розділити акценти: із засічками – заголовки, без засічок – основний текст тощо. Розглянемо деякі шрифти сайту.

Шрифт назв розділів сайту [1; 4; 6] – Avenir, без засічок.

Шрифт у шапці сайту [1; 4; 6] – LibreBaskerville («Від малишок...»), «Факультет...»), із засічками, LinotypeDidot («Студентська газета»), з засічками.

Заголовки публікацій, мітка рубрик, дата публікації, час читання – AvenirLight.

Окремий пост [7]: заголовок, заголовки рекомендованих постів, «Коментарі»– PlayfairDisplayBold; основний текст, мітка рубрики, дата публікації, час читання, «Останні пости», «Дивитися всі» – AvenirLight.

Шрифт логотипу – MyriadPro. Гротескний, був обраний навмисно, аби не створювати зайві акценти декоративними засічками.

Отже, студентське інтернет-видання факультету української філології та літературної творчості імені Андрія Малишка має власний тематичний дизайн, у який закладено ідейний та символічний смисл. Логотип онлайн-газети відповідає назві за змістом та тематикою. Колористика видання теж перегукується з задумом назви та концепту – основними кольорами всього оформлення є сірий, блакитний, білий. Шрифти видання різноманітні – їх вид залежить від розташування на сайті та смислових акцентів. Медіа-супровід газети поєднується із її тематичним наповненням.

### Список використаної літератури

1. Головна. 7 Небо – Режим доступу: <https://gaz7nebo.wixsite.com/7nebo>
2. Кобинець А. В. Газета та її онлайн-версія в контексті українського інформаційного простору: у світлі існуючих реалій та перспектив / А. В. Кобинець // Наукові записки Інституту журналістики. - 2016. - Т. 3. - С. 65-73. - Режим доступу: [http://nbuv.gov.ua/UJRN/Nzizh\\_2016\\_3\\_12](http://nbuv.gov.ua/UJRN/Nzizh_2016_3_12).
3. Кольори HTML – Режим доступу: <https://color-hex.org>
4. Контакти. 7 Небо – Режим доступу: <https://gaz7nebo.wixsite.com/7nebo/kontakti>

5. Крохмалюк А. Будуй в собі той нездоланий стержень / А. Крохмалюк // 7 Небо. Щоденник війни – Режим доступу: <https://gaz7nebo.wixsite.com/7nebo/post/будуй-в-собі-той-нездоланий-стержень>

6. Публікації. 7 Небо – Режим доступу: <https://gaz7nebo.wixsite.com/7nebo/publicacii>

7. Тягнирядно С. Лист мамі / С. Тягнирядно // 7 Небо. Щоденник війни. Малишки – Режим доступу: <https://gaz7nebo.wixsite.com/7nebo/post/лист-мамі>

*Ламаш Марина Олександрівна,  
студентка III курсу  
спеціальності «Середня освіта  
(українська мова та література)»*

*Науковий керівник:  
кандидатка філологічних наук, доцентка  
Йолкіна Лариса Віссаріонівна*

### **Народний характер і засоби його творення в п'єсах Миколи Куліша «97», «Комуна в степах», «Отак загинув Гуска»**

Микола Куліш – один з найкращих драматургів сьогодення. Усі його п'єси пройняті великою історією, народним колоритом та надзвичайною самотністю. У своїй творчості митець порушує майже всі проблеми, які виникли в селі в результаті революційного перевороту, але в центрі кожної п'єси – проблема трагічного існування людини в нових історичних обставинах. І тому його творчий доробок буде актуальним ще для багатьох поколінь та стане причиною до глибинних роздумів.

Мета дослідження: висвітлити специфіку зображення народного характеру в п'єсах Куліша «97», «Комуна в степах», «Отак загинув Гуска»; розглянути образи героїв крізь призму народного характеру.

Яскравих представник українського письменства, драматург, педагог, громадський діяч Микола Куліш палко любив свій рідний край та відстоював його долю. Усі свої сили він зосередив на праці, спрямованій на духовний розвиток українського народу. Свій інтерес до українського життя почав проявляти з розгортанням української визвольної боротьби 1917-1921 років. Саме тоді формуються його національні пріоритети. У цей період драматург пише такі твори, як «97» (1924), «Комуна в степах» (1925, друге видання – 1930), «Отак загинув Гуска» (1925), які принесли йому велику славу та загальне визнання.

У п'єсі «97» автор відтворює життя українського села 20-х років, а також підкреслює боротьбу бідних (Копистка Мусій, Параска, Стоножка Іван, Ганна, Вася, Дід Юхим, Сергій Смик) з голодом та заможними (Гиря, Годований, дід Онисько). М. Куліш змодлював революційні будні українських селян, які зустрілися з великою бідною – голодом. Головною постаттю у цьому творі постає звичайний бідний селянин, котрий стоїть на своєму до кінця і намагається домогтися, аби бідних теж шанували. Він вірить у справедливість, навіть під загрозою смерті. Мусій – це втілення стійкості на незнищенності людського характеру. Підтримує Копистку його дружина – Параска. Вона звичайна українська жінка, готова заради свого чоловіка на все. Сергій Смик – голова сільради, ще один герой того часу, бо теж вдається до боротьби, бере активну участь у вивезенні церковних цінностей задля отримання хліба. М. Куліш відобразив у творі «97» найстрашніші народні страждання, показав як спільними зусиллями герої отримують бажане, хоча й ціною багатьох життів.

Наступний твір з трагічним відображенням життя в селі в 20-х роках ХХ ст. – «Комуна в степах». І тут героїв можна поділити на два табори – бідні (комуна, яку

очолював Лавро) та багатії (Вишневий і Ахтительний). Звичайно, у бідних справи були кепськими та своїми хитрощами Ахтительний намагався забрати частину чужої землі. Народна відданість, стійкість та справедливість, яку відтворює автор, перемагає. У кінці твору Вишневий, котрий збожеволів, стріляє в ту, котра більше за всіх віддана ідеї комуні – у Химу. Образ бідних у творів – це український народ, який бореться та не здається і врешті досягає своєї мети. Автор описує красу рідної землі, з глибоким жалем та тугою дивлячись на світ очима своїх героїв. Він вдало відтворює риси українського села за допомогою характерів героїв, їхнього ставлення до землі й до односельців, манери поведінки, думок та їхніх дій. А головне – це незламність, непокірність та протистояння у відстоюванні своїх інтересів.

Наступний твір, який має трагікомічну тональність, – «Отак загинув Гуска». Комедія, у якій Куліш висміяв міщанство. Письменник зосередив увагу на типовому представникові українського народу, який раніше вірно служив царю-батюшці і сподівався, що той його ніколи не скривдить. Але царя не стало і головний герой твору – Саватій Савлович – стає безпорадним, безпомічним, переляканим більшовицькою владою. Автор дуже тонко висвітлює характер Гуски, їх сімейну ідилію. Усіляко намагаючись видати себе за московського міщанина, герой завжди залишався висміяним. Усі його думки, дії – абсурдні та безглузді. На нього чекав трагічний кінець – загибель. Усе через страх, що його ввіймала нова влада. Автор яскраво викриває та висміює у творі соціальні явища, що запанували в суспільстві того часу.

Отже, п'єси М. Куліша «97», «Комуна в степах» і «Отак загинув Гуска» конденсують в собі різні українські національні типи. Автор зосереджує свою увагу переважно на проблемах тогочасного села, яке було пройняте новими історичними подіями. Драматург дуже вдало та вміло відтворив у своїй творчості народний характер різними засобами творення, зображуючи руйнування українського патріархального способу існування та зміну суспільного ладу.

#### Список використаної літератури

1. Куліш М. 97. Режим доступу : <https://www.ukrlib.com.ua> > books
2. Куліш М. Комуна в степах. Режим доступу : <https://chtyvo.org.ua> > authors > [Komuna v stepakh](#)
3. Куліш М. Отак загинув Гуска. Режим доступу : <https://www.ukrlib.com.ua> > books > printit

*Литвиненко Богдан Валентинович,  
студент I курсу  
спеціальності «Середня освіта  
(українська мова та література)»*

*Науковий керівник:  
кандидатка філологічних наук, доцентка  
Йолкіна Лариса Віссаріонівна*

#### Поетика новели Івана Багряного «Мадонна»

Серед творів талановитого письменника І. Багряного є малодосліджені. До них належить ранній художній текст «Мадонна». Писання часів становлення митця потребують глибокого вивчення, аби бачити шлях зростання прозаїка. Тож, мета мого вивчення «Мадонни» – здійснити мікроаналіз твору, аби визначити його художній рівень і системний характер.

Почну з визначення жанрової специфіки. Проаналізувавши твір, я можу стверджувати, що його жанр тяжіє до новели, малої епічної форми. На це вказує перевага сюжетної однолінійності, зведення до мінімуму кількості персонажів, а також те, що автор концентрує увагу на змалюванні внутрішнього світу героїв, їх переживань та настроїв (у цьому випадку автор зосереджується на відображенні почуттів матері-Мадонни). Новела побудована на основі глибокого психологізму, в основі якого лежить розкриття проблеми жінки-матері в суспільстві. Таке звернення можемо розглядати як традицію в українській літературі, зокрема в писаннях Шевченка «Катерина», «Наймичка», «Марія». Тож, «Мадонна» належить до жанру новели з психологічним сюжетом. Зауважу, що у творчості І. Багряного сюжети здебільшого напружені, динамічні.

Новела митця не є характерною для індивідуального стилю письменника, адже в ній на перший план висуваються почуття та внутрішні переживання головної героїні, що є ознакою психологізму. Темою твору, очевидно, є розповідь про матір у суспільстві, де панує байдужість. Аналізуючи новелу, виявляємо, що вся сюжетна канва спрямована на глибоке розкриття особистості Мадонни на тлі оточення. А от ідеєю новели є засудження зневажливого ставлення суспільства до цієї героїні. Автор сам вказує на презирство оточення до матері, підкреслюючи таке: «... Потяг щось пообідав, і побігли люди. А по них хльоскав плач. "Ей ты, шпана!.. Ану! Викатывайсь... Пішов. А три парі очей дивились услід. Одні звиклі – з ненавистю. Другі злякані – з ненавистю. Треті манісінькі і розкритий ротик – треті з цікавістю...» [1].

Для розширення ідейно тематичного аналізу варто розглянути проблематику. Серед основних больових точок виявив такі: 1) протистояння людина і суспільство (виявляється в зневажливому чи просто байдужому ставленні оточення до скривджених); 2) страждання жінки-матері в суспільстві (реалізується протягом чи не всього твору у вигляді змалювання ситуацій на станції); 3) безпритульність (мати опиняється з немовлям на станції).

Проблематика виявляється на рівні розгортання сюжету та співдії його елементів. Новела розпочинається з опису місця подій – станції, що є підготовкою тла, на якому будуть відбуватися події. Тут можемо віднайти експозицію твору. Далі формується зав'язка – зображення матері серед сірої станції. Потім автор переходить до змалювання розвитку подій, що вміщує в собі показ страждань і знущань, що терпить від людей матір. Кульмінація твору – принизливе вигнання матері зі станції. Новела традиційно закінчується розв'язкою – Мадонна під «рештовкою», колише дитину. Стрункість розташування сюжетних елементів сприяє швидкому нагнітання напруги й різкому настанню фіналу.

Уяскравленню подієвості сприяють функціональні позасюжетні елементи. В експозиції знаходимо опис місця подій: «... Там, де купа окурків і величезна плювательниця, де подальше від світла. Де зваляні люде, як дрова... і лица сірі, як сірий день...» [1]. Цей елемент ніби готує нас до сприйняття місця, де відбуватимуться подальші події у творі. У зав'язці віднаходимо портрет матері: «... Розкрила груди – і під станційний шум – колисає дитя. Лице в чорних плямах, а вії нагадують юність. На лиці і в позі покора і ляк... Руки грязні і чорні... Ноги сховались під плащем з драної ряднини — вони репані, в курятах... Спина перегнулася; збився платок: нечесані коси опали на немовлятко з украденим віком. Біле, як віск, личко тліє... теребить сухі грязні груди і усміхається заплющеними очима. Ручки маленькі, сухенькі давлять груди... А в матері голод підвів темні смуги під очі. По горбатовому носі скотилась сльоза і впала на личко — іскорка загнаної любови крапає з очей...» [1]. Можна сказати, що цей позасюжетний елемент дає можливість читачеві уявити образ матері, аби можна було далі сприймати події, пов'язані з нею. Портрет промовистий і одразу сприяє окресленню проблематики: ще молода жінка залишилась сама з немовлям, її переслідує голод і неможливість достойно доглядати дитину.



Головним персонажем твору є Мадонна, усі інші – епізодичні герої: перехожі, невідомий чоловік, що прогнав матір. Образ матері є стрижневим для сюжету.

Отже, будова твору струнка, сюжет динамічний, проблематика тісно пов'язана з темою та ідеєю, новелістична будова сприяє передачі глибоких переживань через лаконізм малюнків та сюжетних колізій. Можна з упевненістю констатувати, що твір цілісний і системний. Складно лише говорити про талановитість автора на цьому етапі його становлення як митця, оскільки попри окреслену цілісність не бачимо відшліфованого слова, натомість маємо певну розмитість малюнка.

#### Список використаної літератури

1. Багряний І. «Мадонна». Режим доступу [http://ukrlit.org/bahrianyi\\_ivan\\_pavlovyeh/madonna](http://ukrlit.org/bahrianyi_ivan_pavlovyeh/madonna)
2. Ресурс для вивчення української літератури <http://ukrclassic.com.ua/katalog/teoriya-literaturi/2736-novel>

*Лігай Владислава Михайлівна,  
студентка I курсу  
спеціальності «Середня освіта  
(українська мова та література)»*

*Науковий керівник:  
кандидатка філологічних наук, доцентка  
Йолкіна Лариса Віссаріонівна*

#### Специфіка моделювання мотиву гріха в образній системі повісті «Марко Проклятий» Олекси Стороженка

Марко Проклятий як легендарний персонаж подібний до Мельмота-блукача Ч.Р. Метьюріна, вічного жида Агасфера та Монаха М.Г. Льюїса, – це містичний герой, у якому майже відсутні реалістичні риси. З цим образом пов'язана проблема спокутування гріха. Вона в літературознавстві хоч і осмислювалась, та не знайшла ще повного розкриття, тож залишається актуальною.

Мета нашої роботи: виявлення особливостей формування в тексті О. Стороженка мотиву гріха.

У центрі повісті – образ Марка, зображений дуже складно: є опис його зовнішності, розкрито його характер і поведінку. Його з дитинства годували кров'ю живих істот, що стало першоосною його ненаситної натури. Через нього втілено в повісті ідею покарання за нелюдські злочини, для яких недостатньо навіть пекельного покарання. Проблема реалізується на тлі розкриття й інших образів.

Досліджуючи проблему, використаємо як досягнення філософської науки, так і богослов'я. Оскільки питання гріха – це, насамперед, питання морально-християнського змісту потрібно звернутися до Святого письма. Нас цікавитиме транспонований образ Каїна, адже скитальник у повісті каже: «Мене прокляла мати, прокляв і батько з того світу – я Каїн!..» [4, 36]. Звернувшись до писань Біблії знаходимо відповідь стосовно неприйняття дару від брата Авеля: «Отож, коли ти добре робитимеш, то підіймеш обличчя своє, а коли недобре, то в дверях гріх підстерігає. І до тебе його пожадання, а ти мусиш над ним панувати» [1, Буття 4:1]. Виходить, що Бог створив незалежну людину з власним вибором. У низці ситуацій Марко Проклятий так чи інакше обрав генетичний інстинкт, спокусу, яка переростає в пожадливість, що й призводить до вчинення низки гріхів. Тоді й запускається його історія, у якій усі спроби звільнитися від страждань приречені на провал. У героя, як і у Каїна, немає слова в серці, тому «усі акафісти,

тропарі, псалми» не допомогли полегшити тягар, адже в нього немає щирого покаяння. Гріх розділив його із Творцем. І тепер Марко потребує спасіння.

Цікаво з цього приводу звернутися до філософської думки, зокрема до книги «Міф про Сізіфа. Есе про абсурд» Альбера Камю [3]. Сізіф приречений вічно викочувати величезний камінь на гору. Камінь для нього – це повсякденне замкнуте коло, у яке він заточений. Стороженків Марко щосуботи помирає. Камю правильним та істинним шляхом виходу з такої ситуації вважає метафізичне самогубство [3, 41]. Тобто, стан, у якому людина, будучи як той Сізіф біля підніжжя гори, здатна признати те, що абсурд нікуди не дінеться. Проклятий теж прийняв це як факт, як даність. І він здатен піти назад, тобто піднятися, щоб рухатися далі. І цей рух безкінечний. Поки Марко був зациклений на тому, щоби відкупити свій гріх, щоби його торба полегшала, він не приймав нічого, окрім справ задля власної користі, які аж ніяк не могли бути зараховані як покаяння. Герой просто рухався по колу. Проте для того, щоби пізнати себе, періодично необхідно «помирати в муках», щоби відштовхнутися, аби тебе викинуло далі. Дорога не менш важлива за пункт призначення, вважає Камю [3, 95].

У тексті Олекси Стороженка діють дотичні персонажі, які певною мірою довершують образ Марка Проклятого. Першим є Павлюга, адже зустріч саме з цим героєм кардинально змінює життєву лінію Пекельного. Письменник описує молодого, сміливого січовика, який носить червону козачу шинель, підперезану поясом, і на голові кабардинку. Кобза хоч і фізично міцний, та водночас приниженень і катувань ув'язнених не витримує, це стає причиною, через яку він залишає табір Кривоноса. Це єдиний образ, який також має свою сюжетну лінію. Завдяки Маркові герой діє навпаки: чужий приклад стає для нього позитивним. Проте великого щастя він не зазнає. Головне завдання Павла Кобзи – допомогти Маркові позбутися тяжкого гріха та вічного прокляття.

Першим втіленням «лихого», якому варто протистояти є образ князя Єремії Вишневецького. За словами Стороженка: «Єремія, хижий од рождення і вихований ще в єзуїтських школах у запеклій вражді ік православію, прийнявши латинство, став найлютішим гонителем православного люду» [4, 77]. Також автор характеризує його як аристократа, який виступав за рабство і жорстоко обходився з усіма, хто не підкорявся його наказу. Завдання Вишневецького – нагадати Маркові про його національне коріння та добродійну місію, адже нащадок славного роду Корибутів-Вишневецьких знав про відірваність від рідного ґрунту та відречення від віри, що теж зараховується як гріх. Єремія не обрав шлях каяття і всю свою енергію та силу спрямував на досягнення корисливої мети. Єремія не любив Україну, через її демократичність. Марко не міг допустити, щоби ще один грішник жорстоко викоринив все українське, тим самим завойовуючи собі гучну славу в Польщі.

Повним антиподом Маркові виступає Кривоніс. Він намагається звільнити Україну від поляків, проте вкрай нелюдськими способами, що суперечать доктринам християнського відкуплення. Типовою рисою, яка відрізняє його від двох попередніх грішників, є й те, що, маючи надію залишити живою кохану дівчину, він усе ж вбиває її. Жага жорсткої помсти засліпили його. Старий ватажок вовгурянців здається не знає жодних кордонів на шляху до своєї цілі. Марко – це уособлення істинного зла, яке збагнуло власне демонічне єство та намагається викупити свою провину, та другий – Кривоніс, який позиціонує себе як захисник України від католицької навали, проте його «завзяття» викликає хвилю невинних, жорстоких смертей [2].

Отже, не важко помітити, що у характері Марка, так як і в Єремії Вишневецького та Кривоноса, ми знаходимо подібну рису – кровожерливість від народження. Та якщо перший хоч якось намагається утамувати свої інстинкти, то інші, навпаки, підживлюють свої неправомірні справи, прикриваючи їх благочестивими промовами. Марко визнає свою справжню сутність, недаремно він спочатку вражений жалем до нього Кобзи. І хоч його власні гріхи не оголені подібно до історичних грішників, а фантастично перелицьовані, це не відмінняє суті його покарання. Проте, довершуючись другорядними



та епізодичними персонажами, саме в образі Марка Проклятого розкрита надзвичайно важлива думка, яка є особливо актуальною сьогодні: не зважаючи на всі проблеми, які у нас є, нам не можна зосереджуватись на своїх тягарях. Ми маємо продовжувати жити повноцінним життям.

### Список використаної літератури

1. Буття 4:1. Українська Біблія в перекладі Івана Хоменка та Івана Огієнка: вебсайт. [Електронний ресурс] – Режим доступу: <https://ukrbible.at.ua/EX/ex20.htm>
2. Голота Т. Демонологічні образи та особливості їхньої інтерпретації в українській прозі. Літературознавчі студії. 2017. Вип. 1(1). С. 137-147. [Електронний ресурс] – Режим доступу: [http://nbuv.gov.ua/UJRN/Lits\\_2017\\_1%281%29\\_15](http://nbuv.gov.ua/UJRN/Lits_2017_1%281%29_15)
3. Камю А. Міф про Сізіфа. Есе. «Портфель», 2015. 105 с. Режим доступу: [https://shron1.chtyvo.org.ua/Kamiu\\_Alber/Mif\\_pro\\_Sizifa.pdf](https://shron1.chtyvo.org.ua/Kamiu_Alber/Mif_pro_Sizifa.pdf)
4. Стороженко. О. Марко Проклятий [Електронна копія]: іст. повість / Олекса Стороженко; вступ. ст. Ф. Якубовського. – Електрон. текст. дані (1 файл : 98,8 Мб). – Київ : Сяйво, 1927 (Київ: НБУ ім. Ярослава Мудрого, 2020). – (Бібліотека української повісті). Режим доступу: <https://elib.nlu.org.ua/view.html?id=12260>

*Мороз Тетяна Євгенівна  
студентка III курсу  
спеціальності «014 Середня освіта  
(Українська мова та література)»*

*Науковий керівник:  
кандидатка педагогічних наук, доцентка  
Строганова Ганна Миколаївна*

### **Види позакласної роботи з української мови, спрямовані на формування інформаційно-цифрової компетентності**

У програмі з української мови виокремлено десять ключових компетентностей, однією з яких є інформаційно-цифрова компетентність, її відносять до компетентностей для навчання впродовж життя. Ця компетентність передбачає ефективне та критичне застосування інформаційно-цифрових технологій для створення, пошуку, обробки, обміну інформацією під час навчання та у приватному спілкуванні.

Українські перспективи компетентнісного підходу в сучасній освіті досліджували вчені І. Бех, Н. Бібік, Л. Ващенко, І. Єрмаков, О. Локшина, О. Овчарук, Л. Паращенко, О. Пометун, О. Савченко, С. Трубачова, А. Хуторський та інші. Ці вчені зазначали, що такий підхід дає змогу ефективно здійснювати перехід від знанневої парадигми освіти до діяльній, орієнтованій на актуальні та важливі для життя результати навчання [3]. Окремими аспектами зазначеної проблеми займалися С. Антощук, В. Биков, О. Гриценчук, К. Гринчишина, В. Горленко, І. Іванюк, В. Калінін, Л. Калініна, С. Касьян, О. Коневщинська, О. Овчарук, В. Сидоренко, О. Сисоєва та ін. При цьому докладного розроблення методики формування інформаційно-цифрової компетентності під час позакласної роботи з української мови не проводилося [4].

Метою дослідження є аналіз особливостей формування інформаційно-цифрової компетентності у позакласній роботі з української мови.

Ми живемо у світі, де панують засоби масової інформації. Учні особливо вразливі у медіапросторі, де вони отримують не завжди корисну та правдиву інформацію, часто подану без дотримання літературних норм української мови. Тому формування інформаційно-цифрової компетентності в учнів стало одним з найголовніших завдань сучасного освітнього процесу. В основу *інформаційно-цифрової компетентності*

покладено здатність (готовність) розуміти навколишнє інформаційне середовище, самостійно шукати, добирати й критично аналізувати необхідну інформацію, трансформувати, зберігати та транслювати її й діяти відповідно до своїх цілей і прийнятої в суспільстві комунікаційної етики [5; 6].

*Позакласна робота* в загальноосвітній школі – одна з провідних ланок освітнього процесу. Вона має багато перспектив у розвитку ключових компетентностей учнів. Для розвитку саме інформаційно-цифрової компетентності більш ефективними є заняття систематичного характеру. Найбільш вдалим видом роботи, спрямованим на розвиток інформаційно-цифрової компетентності, вважаємо *мовний гурток*. План роботи гуртка з української мови складає вчитель. Успішна робота мовного гуртка в основному залежить від організації [2]. Поєднати розвиток інформаційно-цифрової компетентності на заняттях позакласного типу можна з удосконаленням вмінь редагувати медійні тексти. Учнів потрібно навчати самостійному пошуку текстів, їх редагуванню та розумінню. Такий гурток можна створювати на базі кожного класу, адже вплив Інтернету на свідомість учнів починається ще в початковій школі.

Мовний гурток має більш вільну структуру проведення заняття, ніж факультатив. Вчитель може проводити семінарські заняття, в основу яких покладено самостійний пошук інформації учнями, підготовка доповідей або рефератів, їх презентація іншим членам заняття, або лабораторні роботи, під час яких учні можуть практикувати отримані знання, вчитися опрацьовувати отриману у медіапросторі інформацію та редагувати дописи у соціальних мережах. Якщо учні цікавляться журналістикою, вони можуть практикуватися у написанні статей на цікаву публіцистичну тематику. Вчитель разом з учасниками гуртка може також створити сайт або сторінку у соціальній мережі, де вони можуть поширювати свої напрацювання. Увага до медійної творчості учнів посилить їх інтерес до навчання і вони будуть зацікавлені у вмінні грамотно та цікаво подавати інформацію. *Орієнтовними темами занять мовного гуртка можуть бути:* 1) «Що таке медіаграмотність? Вплив медіа на суспільство»; 2) «Ресурси для пошуку інформації та самоосвіти»; 3) «Грамотне та коректне спілкування у медіапросторі»; 4) «Навички редагування дописів у соціальних мережах»; 5) «Рекомендації щодо написання статей (дописів) у публіцистичному стилі.»; 6) «Технологія створення сайту/блогу. Добір інформації для їх наповнення»; 7) «Поради до ведення блогу. Способи зацікавлення аудиторії».

Інформаційно-цифрова компетентність виступає динамічною комбінацією знань, умінь, навичок, способів мислення, поглядів, цінностей, моральних особистих якостей та розкриває і формує: знання та вміння для залучення інформаційних джерел, вміле використання системного та програмного забезпечення, навички використання інноваційних інформаційно-цифрових технологій, вміння критично ставитись до інформації та розуміння принципів роботи глобальної мережі Інтернет, цінності для самоосвіти й саморозвитку особистості. Перспективність дослідження вбачаємо у розробленні спеціальної методики, спрямованої на формування інформаційно-цифрової компетентності в учнів під час позакласних занять з української мови. Цю тему можна розвивати у створенні програм мовних гуртків, спрямованих на формування зазначеної компетентності, використовуючи інноваційні технології навчання мови.

### **Список використаної літератури**

1. Карабін О., Шуль М. Інформаційно-цифрова компетентність учнів в контексті формування нової української школи. *Сучасний рух науки: тези доп. ІХ Міжнародної науково-практичної інтернет-конференції*, 2–3 грудня 2019 р. Дніпро, 2019. С. 695–698.
2. Костів О., Сколодра-Шепітко О. Методика викладання української мови: навч.-метод. пос. для студентів українського відділення філологічного факультету. Львів, 2018. С. 75–81.

3. Кравцова Л. Інформаційно-цифрова компетентність, як один із основних складників сучасного навчально-виховного процесу в професійній (професійно-технічній) освіті. *Інноваційні практики наукової освіти: матеріали Всеукраїнської науково-практичної конференції* (Київ, 8–11 грудня 2021 р.). Київ: Інститут обдарованої дитини НАПН України, 2021. С. 263.

4. Трифонова О. Інформаційно-цифрова компетентність: зарубіжний та вітчизняний досвід. *Наукові записки. Серія: Педагогічні науки*. Вип 2.173. 2018. С. 221–225.

5. Чинна програма з української мови (рівень стандарту) для 5–9 класів загальноосвітніх шкіл, 2017. URL: <https://mon.gov.ua/ua/osvita/zagalna-serednya-osvita/navchalni-programi/navchalni-programi-5-9-klas>

6. Чинна програма з української мови (рівень стандарту) для 10–11 класів загальноосвітніх шкіл, 2018. URL: <https://mon.gov.ua/ua/osvita/zagalna-serednya-osvita/navchalni-programi/navchalni-programi-dlya-10-11-klasiv>

*Нагорська Кіра Олегівна,  
студентка II курсу  
спеціальності «Журналістика»*

*Науковий керівник:  
кандидатка філологічних наук,  
старша викладачка  
Полтавець Юлія Сергіївна*

### **Інформаційна підтримка військових видавництвом «Наш формат»**

З початку повномасштабної війни на території України багато видавництв долучилося до допомоги українській армії – як фінансово, так і інформаційно [5; 6]. Не стоїть осторонь такої діяльності і «Наш формат».

«Наш Формат» – видавництво, що спеціалізується на українських перекладах нехудожньої літератури, зокрема світових бестселерів про бізнес, саморозвиток, економіку, психологію, а також біографій та мемуарів. Має чітку позицію – продає видання виключно українською мовою і принципово не продає російських книг [1]. Від початку діяльності позиціонувало себе як видавництво патріотичної і світоглядної літератури.

«Наш формат» пропонує видання з історії та військової справи: «Перспективи української революції» С. Бандери, «Після війни. Історія Європи від 1945 року» Т. Дзаджа; спеціалізовані військові видання та підручники спецслужб: «Тотальний опір. Інструкція з ведення малої війни для кожного» Ганса фон Даха, «Моссад. Найвидатніші операції ізраїльської розвідки» М. Бар-Зохара, Н. Мішалья; видання з бойової техніки та зброї: «Військово-морська міць та її межі» М. Паламарчука. Це книги з військової історії, які вчать досягати ідеальної військової дисципліни, спостерігати за непереможністю армій світу, а також спеціальної, аби відстежувати ідеально складені тактики, армійські стратегії та філософії війни від відомих полководців.

Ще до повномасштабного вторгнення Росії в Україну видавництво займалося забезпеченням книжками військових частин, госпіталів, військової навчальних закладів по всій країні – тим самим поповнюючи військові бібліотеки. Сьогоднішнє ж гасло «Нового Формату» – «Книги – це зброя!».

Книжковий проект «Військо читає» – один з просвітницьких проектів ГО «Реформація» спільно з видавництвом «Наш Формат», що має на меті забезпечити

військовослужбовців актуальною, якісною, сучасною світоглядною літературою та популяризувати читання як вид дозвілля в українському війську [2; 3; 4].

У межах проєкту «Військо читає» книги отримали 39 військових частин та військових навчальних закладів, серед яких: Національна академія Сухопутних військ, Центральний госпіталь ЗСУ, сім частин Сил спеціальних операцій, Повітряне командування «Захід» Повітряних Сил ЗСУ України та інші.

Від початку повномасштабної війни видавництво «Наш Формат» разом з Юнісофт та «Реформацією» перевидали «Невідкладну військову хірургію» накладом 2000 примірників – для ЗСУ та батальйонів територіальної оборони.

«Невідкладна військова хірургія» – це посібник з військової хірургії, перекладений з 4-го офіційного американського видання «Emergency War Surgery» 2013 року за сприяння Американсько-української медичної фундації. АУМФ разом з видавництвом «Наш Формат» спільно видали і передали військовим лікарям цю книгу [9].

У виданні висвітлені найновіші принципи медичної допомоги під час бойових дій, описано підходи до лікування бойових поранень та інших медичних станів. Книжку поділено на 36 розділів, систематизованих за анатомічними зонами й типом поранень. Уся інформація придатна для негайного застосування в бойових умовах [7].

Книжку безкоштовно надають конкретним представникам Збройних Сил України, Територіальній обороні ЗС України, Національній гвардії України та медикам. Також примірник можуть отримати волонтери, які підтримали видання та зробили пожертву від 200 грн.

Серед видань, які видавництво відправляє на передову, – «Тактика легкої піхоти для дій малих підрозділів». Наразі «Наш Формат» збирає 300 000 грн на підготовку та друк накладу 3000 примірників важливої книжки для українського війська.

«Тактика легкої піхоти для дій малих підрозділів» – це тактичний посібник Крістофера Ларсена, написаний за стандартами НАТО та вважається одним із найкращих таких посібників у світі. Український переклад адаптований до українських реалій. Призначений для командирів та бійців дуже малих груп – від 3 до 30 осіб [8]. Автор розповідає про камуфляж, сигнальні жести, маневри піхоти, орієнтацію на суші, методику здійснення маршу, проходження зон небезпеки, вихід із засідки та багато іншого. Книга допоможе як новачкам, так і досвідченим військовим підвищити ефективність та злагодженість командної роботи підрозділів, що ведуть бойові дії без підтримки БМП, авіації чи артилерійського вогню.

Отже, видавництво «Наш формат» надає потужну інформаційну підтримку українському війську та військовим медикам шляхом передавання на передову тактичних посібників і видань з військової хірургії та безкоштовне розповсюдження їхніх електронних примірників.

### Список використаної літератури

1. «Наш Формат»: Про компанію // «Наш Формат» : вебсайт. URL: <https://nashformat.ua/about>.
2. Проєкт «Книжковий проєкт «Військо Читає»» // «Наш Формат» : вебсайт. URL: <https://nashformat.ua/products/knyzhkovyj-proekt-vijsko-chytae-709475>.
3. Презентація проєкту «Військо Читає» за участі Валерія Чоботаря та Владислава Кириченка [відео] // Youtube. URL: <https://www.youtube.com/watch?v=6MhtLimkAOY>.
4. Генеральний штаб ЗСУ. Презентація проєкту «Військо Читає» [відео] // Youtube. URL: <https://www.youtube.com/watch?v=Seo1s8poPCA>.
5. Наш Формат, КСД та Ранок підтримали українську армію мільйонами гривень // Читомо. URL: <https://chytomo.com/nash-format-ksd-ta-ranok-pidtrymaly-ukrainsku-armiiu-miljonamy-hryven/>.

6. Не на передовиці, а на передовій: видавництва військових і волонтерів в Україні // Читомо. URL: <https://chytomo.com/ne-na-peredovytsi-a-na-peredovij-vydavnytstva-vijskovykh-i-volonteriv-v-ukraini/>.

7. Книга «Невідкладна військова хірургія» // «Наш Формат» : вебсайт. URL: <https://nashformat.ua/products/nevidkladna-vijskova-hirurgiya-709528>.

8. Книга «Тактика легкої піхоти для малих підрозділів» // «Наш Формат» : вебсайт. URL: <https://nashformat.ua/products/taktyka-legkoi-pihoty-dlya-dij-malyh-pidrozdiliv-709530>.

9. «Невідкладна військова хірургія» уже рятує життя українців! // Facebook. URL: <https://www.facebook.com/153776161327879/posts/5159413950764050/>.

10. Кириченко В.: «Я думав, що під час війни люди не читатимуть книжок, але читають навіть військові. [...]» // Facebook. URL: <https://www.facebook.com/153776161327879/posts/5198644886840956/>.

*Нестор Софія Володимирівна  
студентка II курсу  
спеціальності «Середня освіта  
(українська мова і література)»*

*Науковий керівник:  
кандидатка філологічних наук, доцентка  
Йолкіна Лариса Віссаріонівна*

### **Тема інклюзії в сучасній українській літературі**

Інклюзія в сучасній українській літературі, на відміну від усього цивілізованого світу, явище недавнє. Загалом про інклюзію ми чуємо досить часто, бо наше суспільство спрямоване на соціалізацію людей, які з різних причин відчувають себе обмеженими і потерпають від байдужості, жорстокості та порушень людських прав. Питання інклюзивної освіти в Україні сприймається сьогодні вже не як новаторство, а як необхідність, покликана життям і розвитком суспільства. Інвалідність, хвороби, гендерні відмінності, які не вписуються в загальноприйнятий стандарт «норми», – це те, що століттями ховалося з-поза очей, про що не говорили у порядних товариствах і мало писали в книжках.

На щастя, часи змінилися: люди з особливими потребами мають такі ж права (а в розвинених суспільствах – і можливості), як і всі інші, світ стає привітнішим до всіх, хто відрізняється від маси.

«Terra інклюзія» – це перший конкурсний досвід інклюзивної літератури в Україні. Ця збірка – унікальний інструмент суспільної комунікації, вакцина порозуміння та сприйняття. Серед оповідань збірки читачі різного віку та літературних уподобань знайдуть собі «свій» твір. До збірки увійшли вісім оповідань переможців та фіналістів Міжнародного літературного конкурсу «Коронація слова».

Ганна Коназюк пише: «Як авторка такого твору, можу сказати, що особисто я не ставила собі за мету писати про людину з обмеженими можливостями, а воліла писати перш за все про Людину з високими моральними цінностями, з глибокою душею і люблячим серцем і на додачу з повсякденними проблемами, побутовими справами, особистим життям. А те, що вона в інвалідному візку – це своєрідний шкід, який дає можливість такому ж читачеві впізнати в чомусь себе, відчути на прикладі літературного героя свою вагомість, потрібність і повноцінність в соціумі, а читачеві без інвалідного візка проїнятися ідеєю інклюзії (включення), наповнитися любов'ю, бо мета згаданих творів – профілактика байдужості, черствості, жорстокості» [2].

Мета – представити українські інклюзивні видання як інструмент формування позитивного ставлення до людей з інвалідністю в українському суспільстві.

Ганна Коназюк написала прекрасний твір «Крило янгола», у якому в епіцентрі подій не просто знаходиться людина з обмеженими можливостями, а розкривається її внутрішній світ, людські прагнення та вчинки в першу чергу як особистості. Також авторка змальовує любовні переживання героя. В оповіданні немає такого моменту, що хотілося б нам жаліти хлопця, а навіть навпаки подобається його креативне й оптимістичне ставлення до різних життєвих ситуацій. Події відбуваються в сьогодення, описується побут, проблеми. Авторка передає щирі, теплі та дружні стосунки між Ангеліною та Максимом. Відображає манери їхнього спілкування. Письменниця вживає з художнього мистецтва такі поняття як: «бароко», «петриківський розпис». У нашій уяві цей твір набуває ще й візуального забарвлення, також легко та доступно читається.

Опис Ліни є чуттєвим і своєрідним та якоюсь мірою ніжним. Як зображує авторка: «На вигляд їй було років двадцять-двадцять п'ять, блондинка, яка, окрім довгого платинового спіралеподібного волосся, мала світлі брови і вії, прозоро-блакитні очі й, від недавнього перебування на морозі, виразний рум'янець на обличчі...» [2]. Творчиня порівнює дівчину з дівчачим-янголом з полотна Гапчинської.

Упродовж усього твору згадується опис Янгола і це надає святості, чистоти, світлого забарвлення, що не може не подобатися читачеві в наш складний, жорстокий час. Літераторка відтворює зимову атмосферу з натяком на казку.

На мою думку, помилкою багатьох авторів, які намагалися писати на цю тему, те, що зображують янголів, страждальців, щоб читач жалів та відчував співчуття. Можливо ви навіть подумаете, що твори про дітей на візку, з вадами зору чи слуху написані лише для читачів, у яких є такі проблеми зі здоров'ям. Якщо ж юний читач жаліє героя, це виховує погані якості (зверхність, яка передбачає, що ти чимось кращий). А включення у свій простір людини з особливими потребами дає змогу допустити, що перед нами така сама людина, як ми, яка може бути злою, ненавидіти ворогів, хитрою, мудрою – різноманітною.

Маленький чи дорослий читач, щоб книга «пішла», має асоціювати себе з головним героєм, знайти щось спільне, але людину не повинні зачепити проблеми людини з особливими потребами, які пов'язані з її діагнозом.

Отже, твори на інклюзивну тематику сприяють формуванню в соціумі адекватного сприйняття людей з особливими потребами, адже у таких текстах зражені почуття і дії, які не залежать від фізичного стану особистості. Уміння бути людиною – найважливіше, адже кожна особистість має своє призначення на цій землі. Так, герої Ганни Коназюк уміють дарувати красу всім, хто відкриває серця світові.

#### **Список використаної літератури**

1. Коназюк Г. TERRA інклюзія [Інтернет ресурс]. Режим доступу : <https://uain.press/blogs/ganna-konazyuk-terra-inklyuziya-959468>
2. «Терра інклюзія» – простір любові [Інтернет ресурс]. Режим доступу : <http://www.chl.kiev.ua/key/Books/ShowBook/678>

*Парамоненко Марія Миколаївна,  
студентка I курсу  
спеціальності «Філологія  
(українська мова та література)»*

*Науковий керівник:  
кандидатка філологічних наук, доцентка  
Йолкіна Лариса Віссаріонівна*



### оповідання Б. Грінченка «Дзвоник»

Твір Б. Грінченка «Дзвоник» активно вивчався науковцями в різні періоди розвитку нашої науки (М. Веркалець, І. Гайдаєнко, М. Гуиенюк, Л. Козар, А. Погрібний та ін.). Але, вивчаючи наукові джерела, я не отримала відповіді на всі питання, які поставила, тож маю їх розглянути в цій статті.

«Дзвоник» – соціально-психологічне оповідання, невелике за обсягом, проте значне за наявністю образів-символів. Автор оповідання проілюстрував свій педагогічний талант, повною мірою розкривши внутрішній світ дитини, використовуючи при цьому різні художні засоби. Він яскраво описав поведінку людини зі зламанною долею, зобразивши її думки, переживання. Для досягнення мети митець майстерно поєднав образи-символи із сюжетними елементами. Твір «Дзвоник» став своєрідним значущим науковим дослідженням у галузі дитячої психології. Адже, як відомо, на той час (кінець ХІХ століття) педагогічна психологія не була настільки прогресивною і доступною, наскільки доступним і корисним для пізнання внутрішнього світу простої української дівчинки був цей твір. Слід підкреслити, що оповідання дуже актуальне й сьогодні, бо воно являє собою один з найкращих художніх зразків, який зображає світогляд дитини, описує фактори, що формують свідомість та психіку, має значне виховне та дидактичне значення. Саме тому сьогодні «Дзвоник» не рідко стає предметом дослідження фахівців не тільки філологічних дисциплін, але й педагогів.

Моє завдання – проаналізувати втілення та поєднання художніх образів, створення автором єдиної системи, що дає можливість детально розкрити сенс твору та здійснити виховне значення для читача.

Центральним образом у творі – є образ шкільного дзвоника. Дзвоник символізує важке життя сирітки. Він обмежує її волю, бо весь день Наталки був «за дзвоником». У творі автор не дарма говорить, що дзвоник – це найбільший ворог дівчинки, бо саме він виступає у ролі безвольного режиму, символізує антигуманну систему освіти. Через нього дім-сиротинець порівнюється з в'язницею. Так Б. Грінченко описав специфіку функціонування такого типу виховних закладів для дітей, позбавлених батьківської опіки. «Режим» не організовує дозвілля дитини, а закріпачує її, робить нещасною, а це безпосередньо впливає на розвиток її психічного здоров'я та розумових здібностей.

Далі, на мій погляд, найсуттєвішими проблемами у творі є стосунки між дітьми та оцінка вчителем морального стану його вихованця. Так постають в оповіданні жорстокість дітей, невміння співчувати, приймати інакшість різних людей. Також виокремлено помилки вчителя. Нездатність організувати нормальні сприятливі умови життєдіяльності дитини цілком на совісті вихователя.

Повернемося до образів оповідання. Щоб підкреслити соціально-психологічну спрямованість твору митець періодично звертається до опису природи. Можемо помітити, що пейзажні образи антонімічні власним переживанням дівчини. Тобто, коли Наталка відчуває важкий психологічний біль, переживає неприємні емоції, вона згадує пейзажі рідного села, чисті й красиві. Так автор застосовує у творі явище антитези, підкреслюючи протилежні явища, робить їх більш контрастними.

Марення, сон, спогади – все це становить єдину образну систему, яка допомагає авторові повною мірою розкрити проблематику й емоційно-психологічний зміст твору.

Також письменник чітко окреслює образи-характери людей. Він показує яким чином різні типи людей впливають на розвиток особистих якостей дитини. Наприклад, батько-п'яниця є причиною голоду, жебракування Наталки. Саме через нього дитина має складну долю. Образ найкращої подруги навпаки порівнюється з безтурботним дитинством, бо з нею Наталку поєднують найщасливіші моменти життя. Діти в сиротинці втілюють у собі образ безжального ворога, який не вміє співчувати, бути гуманним. Учитель – це образ-контроль, образ-начальник, якому треба звітувати про кожний крок.

Останнім образом-символом став колодязь. Він у творі символізує безвихідне становище Наталки. Дівчина вбачає в ньому єдине спасіння, розв'язку всіх проблем.

Таким чином, Борис Грінченко окреслив звідки беруться ідеї суїциду, як вплинули різні люди та явища на формування психічного здоров'я дитини, її здібностей, розкрив внутрішні емоційні переживання Наталки. Для цього він застосував поруч із образною системою систему образів-символів та позасюжетні елементи.

### Список використаної літератури

1. Грінченко Б. Дзвоник. Режим доступу : [https://www.ukrlib.com.ua > books > printit](https://www.ukrlib.com.ua/books/printit)
2. Єфремов С. Історія українського письменства / Сергій Єфремов. – К. : Феміна, 1995. – 688 с.
3. Погрібний А. Грінченко Б.: Нарис життя і творчості / А. Г. Погрібний. – К. : Дніпро, 1988. – 268 с.

*Пельцер Анастасія Михайлівна,  
студентка I курсу  
Спеціальності «Журналістика»*

*Науковий керівник:  
викладачка  
Білорусцева Тетяна Миколаївна*

### Європейські тренди в художньому оформленні дитячих видань

Україна, обравши проєвропейський шлях розвитку, завжди намагалася слідувати трендам Європи. Освіта, медицина, економіка. Звісно і видавнича справа не залишилась без уваги. Розглянемо дитячі видання, взявши за приклад видання для дітей «Ельфи та феї: Путівник по Чарівній країні» (за виданням Fairies.Carlton Books Limited, 2007); автор: Еллісон Моффетт)

**Ілюстрації.** Європейська дитяча книга повинна містити інформацію, над якою можна подумати, проявити креативність, а ілюстрація в європейському виданні для дітей відіграє одну з провідних ролей. Вона не повинна просто ілюструвати текст, а має розповідати свою паралельну історію, перетинатись з текстом, співіснувати, але поза тим спонукати до створення інших образів. В аналізованому виданні ми бачимо, що ілюстрація не є оповідною, не слугує точним відтворенням тексту, а є концептуальною, певною мірою «незалежною» від оповіді [1], але такою, яка передає суть написаного.

**Стиль.** Окрім самого тексту та зображень, у європейському виданні присутній стиль, що допомагає дітям розвиватися багатомірно за допомогою візуального сприйняття. Є зафіксоване твердження, що діти, які виростили на європейських книжках, частіше цікавляться мистецтвом, культурою, історією і краще орієнтуються в цих поняттях, аніж діти, що росли за нашими вітчизняними книгами. Про це більш детально розповіли автори та ілюстратори Романа Романишин і Андрій Лесів в своєму інтерв'ю: «Мистецтво дитячої книжки як територія відповідальності» [2].

У виданні "Ельфи та феї: Путівник по Чарівній країні" є незвичне для дитячої літератури стилістичне оформлення. Ретельно підібрані кольори та відтінки, які у поєднанні перетворюють книгу ледь не у витвір мистецтва. Також зображення віддалено нагадують стилістику епохи Реалізму і Авангардизму.

**Компонування.** У вітчизняному виробництві дитячих видань усі процеси створення продукту розділені і працюють окремими "органами". Європейська тактика полягає в тому, що всі етапи розробляються єдиним "організмом". Популярний європейський тренд: елементи одного видання мають бути ретельно підібрані і стосуватися однієї теми без виключень. Книга «Ельфи та феї: Путівник по Чарівній країні» репрезентує відмінний тандем процесів художнього та технічного редагування, де



навіть додаткові елементи стилізовано та оформлено відповідно до теми видання [1].

**Поєднання сучасного з класикою.** У дитячих виданнях намагаються гармонійно поєднати “класичне” уявлення про дитяче видання з сучасними трендами, цікавими фактами чи заняттями, які безпосередньо пов'язані з модою у видавничій справі. У книзі Е. Моффетт видавництва «Махаон» ми можемо бачити як класичні зображення (малюнки, підверстані до тексту на сторінці), так і сучасні (розвороти з ілюстрацією, лакування певних елементів зображення).

**Перекладна література.** На сьогодні у Європі є дуже популярним видавництво перекладної дитячої літератури. Це може бути повний переклад, а може бути часткове інтерпретування перекладу відповідно до вимог культури відповідної країни (перейменування персонажів, зміна незначних фактів у самому тексті історії). Українське видавництво «Махаон» теж долучилося до цієї тенденції, випустивши видання «Ельфи та феї: Путівник по Чарівній країні», мовою оригіналу якого є англійська [3].

**Висновок.** Орієнтуючись на обране видання, ми проаналізували європейські тренди в художньому оформленні дитячого видання українського видавництва. На сьогоднішній день видавнича справа в Україні досить швидко розвивається та створює інформаційний продукт, який відповідає вимогам європейських країн, але має свою індивідуальності та неповторність.

#### **Список використаної літератури**

1. "Ельфи та феї: Путівник по Чарівній країні" / за ред. І. Андрущенко. Київ: Махаон-Україна, 2008. 30 с.
2. Деякі тенденції розвитку книгодрукування у провідних країнах світу. Книжкова палата : веб-сайт. URL:<http://upba.org.ua/index.php/uk/zakonodavstvo/knyzhkova-palata/item/121-deiaki-tendentsii>
3. Мистецтво дитячої книжки як територія відповідальності. Видавництво Старого Лева : веб-сайт. URL:<https://zbruc.eu/node/21761>
4. Що треба знати авторам про сучасні літературні тренди Європи? Читомо : веб-сайт. URL:<https://chytomo.com/shcho-treba-znaty-avtoram-pro-suchasni-literaturni-trendy-ievropy/>

*Пернарівська Ольга Олександрівна,  
студентка I курсу магістратури  
спеціальності «Середня освіта  
(Українська мова і література)»*

*Науковий керівник:  
кандидатка філологічних наук, доцентка  
Багмут Ірина Віталіївна*

#### **Особливості використання іншомовних лексем у сучасній українській прозі**

Розвиток сучасної української мови безпосередньо залежить від якісних і кількісних змін її лексичного складу. Ці тенденції є вираженням взаємопов'язаних між собою процесів поповнення лексичного складу новими номінаціями або вилученням номінацій, які перестали узгоджуватись із мовними нормами або ж новими суспільними, передусім комунікативними, потребами. Особливо яскраво це явище простежується на прикладі сучасної української прози, однією з визначальних рис якої є активне використання запозичених іншомовних лексем.

Використання іншомовних лексем допомагає автору ввести читача в контекст, в якому розгортаються події художнього твору, глибше розкрити характери та точніше

змалювати колоритних персонажів, зробити їх зрозумілішими для читацької аудиторії. Зокрема, у текстах художніх творів іншомовні слова вживають для прямої номінації денотата або з метою реалізації додаткової стилістичної функції (засіб створення жартівливого чи іронічного впливу на реципієнта, мовно-національна ідентифікація героя тощо) [2, с. 88].

Вживання іншомовних лексем у мовленні персонажів художніх творів слугує засобом їхньої типізації та індивідуалізації, тобто має важливе значення для їхньої характеристики. Функція мовної характеристики персонажів з вкрапленнями іншомовних лексем відображає індивідуальне сприйняття дійсності автором або персонажем твору. Тобто характерологічність є проявом мовних навичок тих, хто говорить. Також іншомовні слова у текстах сучасної художньої прози використовуються з метою стилізації, створення своєрідного «мовного колориту», наповнення української дійсності елементами іншомовної культури, втілення експресивності, карнавальності, інтертекстуальності [3, с. 258]. Проте водночас слід зауважити, що письменники пишуть свої твори не лише для того, щоб справити враження на читачів, а й для своєрідного осмислення зображуваних реалій життя.

Загалом можна виділити низку функцій, які виконують іншомовні слова у сучасній українській прозі [3, с. 178]:

1. Документалізація – одна з найпоширеніших функцій іншомовних лексем у сучасній прозі. Вона реалізується здебільшого за допомогою використання лексем на позначення певного місця на карті, розташованого за межами державно-мовного простору, до якого належить чи про який пише автор, тобто топоніми. Вживання таких слів дозволяє письменнику зобразити реалії, про які він пише, більш точними, «документальними» завдяки наведенню назв вулиць, бульварів, готелів, ресторанів тощо мовою оригіналу. В такий спосіб читач отримує змогу долучитись до дійсності, зображеної автором у прозі. Тож позначувана локація зі звичайного місця опису перетворюється на важливий «елемент декорацій» подій, які розгортаються у творі.

2. Формування місцевого колориту. Письменник може передати за допомогою іншомовних слів назви національних страв, традицій і символів, що сприяє більшій атмосферності, творенню колориту й допомагає читачеві глибше зануритись в історію. У цьому випадку запозичення іншомовних слів виступають як соціокультурні маркери, перетворюються на символи певного народу або соціальної групи, тоді як емоції, почуття та смакові враження передаються читачеві.

3. Екзотизація. Виокремлення екзотичної лексики відбувається за принципом національно-культурних особливостей: «своє» – «чуже». Як правило, мова-реципієнт не містить у своєму лексичному складі синонімів до екзотизмів. Вони не є виразними засобами цієї мови, оскільки не входять до лексико-стилістичних парадигм, однак можливості їхнього використання окреслюються створенням стилістичних прийомів. Так, екзотизми вживаються у тексті художнього твору з метою вираження екзотично нестандартного характеру зображуваних персонажів, сцен, явищ, дій тощо.

4. Евфонізація. Евфонія слугує індикатором того, що в певний момент взаємодії письменник і читач «виходять» за межі повсякденного мовлення, на зміну якому у вираженні/сприйнятті приходить мовлення художнє. Доволі часто сучасні автори, висуваючи на перший план звукову цінність висловлювання, вживають іншомовні лексеми паралельно з відповідними словами української мови або вводять елементи іншомовної лексики без перекладу, стимулюючи читача акцентувати свою увагу на них.

5. Евфемізація. У сучасній прозі іншомовні слова активно виконують функцію евфемізму та виступають естетичними замінними лайливих або ж вульгарних слів (наприклад, *чорт*, *хвойда*, *лайно* тощо).

6. Установлення зв'язку творчості автора зі світовою літературною традицією і культурою, мистецтвом. Ця функція є своєрідним проявом інтертекстуальності, вона є відображенням прагнення письменника до втілення принципу наступності літературно-

естетичних течій і шкіл. Зокрема, цитування важливих для автора фрагментів текстів «в оригіналі» сприяє встановленню зв'язку його твору із всесвітньо відомими літературними, музичними творами, кінострічками тощо.

7. Створення комічного ефекту. Ще одна поширена функція, яку виконують іншомовні лексеми в сучасній українській прозі, полягає у посиленні комізму ситуації, яку описує автор. Іноді автори за допомогою іншомовних слів висловлюють своє критичне ставлення до предмета художнього опису, тобто передають незгоду, недовіру, іронію або сарказм стосовно предмета, про який йдеться в тексті.

8. Фасцинація, суть якої полягає у зачаруванні мовою, приверненні уваги читача до висловлювання, захопленні прочитаним і повним залученням у світ тексту. Фасцинація може бути пов'язана з тематикою твору, із лексико-семантичними, фонетичними, графічними прийомами мовної гри, які використовує автор у тексті.

Отже, сучасна українська проза активно використовує іншомовні лексеми, які виконують у текстах художніх творів низку функцій, наприклад, номінативну, зображальну, стилетворчу, функцію відображення національної мовної специфіки, функцію образної характеристики предметів, явищ або персонажів, емоційного впливу на читача, документалізації, евфонізації, евфемізації, фасцинації тощо. Крім того, іншомовні слова в сучасній прозі вживаються задля відтворення місцевого колориту, створення екзотичної атмосфери, передавання етнографічних особливостей місцевості, на тлі якої розгортаються події, що зрештою робить текст більш виразним, емоційно забарвленим, допомагає читачу глибше відчувати та занурити в атмосферу художнього твору.

#### **Список використаної літератури**

1. Гончаренко Л. О. Функціональний аспект запозичень. *Актуальні проблеми слов'янської філології*. 2010. Вип. XXIII. Ч. 4. С. 294–301.
2. Давиденко Т. А. Специфіка англіцизмів сучасної прози. *Наукові записки Національного університету «Острозька академія»*. 2015. Вип. 52. С. 87–88.
3. Мельник С. М. Прагматичні функції іншомовних вкраплень в українській прозі кінця ХХ – початку ХХІ століть. *Наукові записки Національного університету «Острозька академія»*. 2014. Вип. 46. С. 258–260.

*Прокопенко Діана Миколаївна,  
студентка III курсу  
спеціальності «Середня освіта:  
українська мова та література»*

*Науковий керівник:  
кандидатка філологічних наук, доцентка  
Йолкіна Лариса Віссаріонівна*

#### **Спектр проблематики роману в. рутківського «Джури козака Швайки»**

«Джури козака Швайки» В. Рутківського – це широкомасштабний твір, що охоплює безліч аспектів життя людини: історичних, соціальних та морально-етичних. Відповідно можна говорити про розгалужену проблематику твору, яка торкається майже всіх сюжетних подій та несе в собі багато сенсів. Цього питання сучасні літературознавці практично не торкалися, тож вона залишається актуальною й малодослідженою.

Мета нашої роботи: широко розкрити основну проблематику твору.

Відомо, що проблема – це елемент змісту твору, на якому акцентує свою увагу автор. Проблематика художнього твору безпосередньо пов'язана з авторським задумом. Поряд з цим, вона може органічно впливати з тематики твору. Так відбувається в

історичній і художньо-історичній прозі, до якої належать «Джури». Відображені в тематиці історичні події визначають і проблеми, зображені у творі. Виходячи з цього, можна визначити певні спектри проблематики.

Проблема життя і смерті. Козаки, захищаючи Україну від татар зі зброєю в руках, постійно ризикують своїм життям – це зрозуміло. Смерть учителів Санька від старості теж здається природним явищем, але в особі діда Кудьми вона набуває особливого, таємничого звучання. Густі-прегусті тумани у Вовчому Куті немов би символізують існування старого характерника, який вже давно знаходиться поза часом, але продовжує спостерігати за козацьким товариством і підтримувати його чудодійною силою.

Провідною є думка, що смерть людини – оманливе явище, справжнє життя є вічним. Це стосується і тварин. Наприклад, Швайка, що помер в татарському оточенні разом з вірним вовком Барвінком, виявляється, продовжує боронити Батьківщину в паралельних світах, а Барвінок став своєрідним святим для сучасних собак, живе на небі, і до нього пси вечорами голосно звивають.

Проте все ж інколи смерть може пустити людині ножа в спину. Так сталося тоді, коли вже дорослий Грицик хотів одружитися з татарською дівчиною. Його кохану було підступно вбито, причому з холодним політичним розрахунком – посварити козаків і татар. Його безмежне горе знову і знову ставить перед людиною проблему смерті близької людини та питання про те, як її пережити.

Проблема батьків і дітей. Найбільш яскраво вона відображена через стосунки діда Кібчика зі своїм онуком Демком, прозваним Дурною Силою, а ще пізніше - Манюнею. Дід його любить, але часто сварить і б'є, бо хлопцю часом бракує клепки в розв'язанні життєвих проблем і він дуже довірливий, через що його легко обдурити. Крім цього, у Санька є мати, яка дотримується подібного жорсткого стилю виховання. Ще й «спати заганяє разом з курми». Як водиться в таких випадках, батьки люблять своїх дітей, але часто не розуміють їхній потяг до таємниць і пригод.

Проблема вірної дружби і зради. Справжня дружба представлена в стосунках Грицик – Санько, Пилип Швайка – Рашит. Хлопці проводять багато часу разом, спільно втілюють свої задуми в життя, готові один одному прийти на допомогу. Не можна не згадати випадок, коли Грицик потрапив в полон, а Санько віддано шукав його і порятував, та ще й заодно зробив його надзвичайним характерником – з тих, кого ні шабля, ні стріла не може поранити. Що ж до Рашита, то він так само не кидав Швайку в часи небезпеки, допомагав будувати торгові стосунки між козаками і татарами. Зраду уособлює Тишкевич, який полюбляв служити відразу кільком господарям – пану Карачобану та начальнику татарської орди. Він цинічно продавав не лише своїх господарів, а й рідну землю, убивав людей лише з метою заволодіти цінними шкурками.

Проблема оборони Батьківщини від внутрішніх і зовнішніх ворогів. Якщо проблема оборони від зовнішніх ворогів більш однозначна, бо ворогами у творі традиційно постають татари, то внутрішні вороги більш змінні: то пан Карачобан, то пан Заремба, то зрадник Тишкевич. Козакам було складно в тих умовах, бо за відсутності власної державності, простому люду більше нікуди звернутися по допомогу і захист як до козаків.

Стосунки людей і тварин. Вовчик Куций і Санько, Барвінок і Швайка – це ті пари, що важко розірвати, оскільки між ними є глибокий зв'язок, вони розуміють один одного майже інтуїтивно. А Санько ще й уміє спілкуватися з тваринами подумки, крім вовків, він успішно взаємодіє з круком і «господарем Дніпра» – величезним сомиськом. Тварини у творі постають друзями й активними помічниками людей у боротьбі з ворогами. Ця ідея переноситься і на сучасність, тільки замість вовків людина дружить із собаками.

Проблема сирітства. І козак Швайка, і його Джура Грицик були сиротами. Це їх певним чином єднало, оскільки справжню родину вони знайшли в стосунках наставник – джура та в козацькому товаристві. В особі Грицика, ця проблема, на нашу думку, розкрита більш глибоко. Згадаймо дитинство Грицика, іноді головне і голе, до того ж «Нікого не

лишилося і всі, кому не лінки по шиї дають». Його добробут часто залежав допомоги від сторонніх людей. Соціальні ж причини втрати батьків Грицика - військова агресія татар, з якою продовжують боротися козаки, що стає ще одним чинником, який спонукає хлопця в майбутньому стати на захист рідної землі.

Таким чином, В. Рутківський порушив важливі проблеми історичного минулого України, багато з яких залишаються актуальними й нині. Любов до Батьківщини, дружба і відданість – це вічні цінності, які завжди будуть залишатися предметом вивчення в літературі.

### **Список використаної літератури**

1. Макарова Т. Формування патріотичного зародку у свідомості джурів-характерників / Літератури світу: поетика, ментальність і духовність. – 2013. – Вип. 2. – С. 136.
2. Олійник С. Образ козака в українській фантастиці / Вісник Запорізького національного університету. Філологічні науки. – №2. – 2016. – С. 158.
3. Рутківський В. Джури козака Швайки : іст. роман / В. Рутківський. – К. : А-Ба-Ба-Га-Ла-Ма-Га, 2007. – 300 с.
4. Рутківський В. Джури і Кудлатик : іст. роман / В. Рутківський. – К.: А-Ба-Ба-Га-Ла-Ма-Га, 2015. – 320

*Родіонова Христина Володимирівна  
студентка IV курсу  
спеціальності «Філологія  
(українська мова та література)»*

*Науковий керівник:  
кандидатка філологічних наук, доцентка  
Урись Тетяна Юріївна*

### **Проблематика роману Володимира Лиса «Століття Якова»**

Ім'я Володимира Лиса знакове й важливе для сучасної української літератури. Він добре знаний в Україні як журналіст та прозаїк. Його творчість демонструє взаємозв'язок сучасної української прози з нинішньою європейською літературою [1, с. 24]. У його творчій спадщині близько двадцяти творів: «Камінь посеред саду», «Острів Сильвестра», «Іван та Чорна Пантера», «Століття Якова», «Соло до Соломії», «Обітниця», «Стара холера», «Діва Млинища» та ін. А романістика стала предметом наукових зацікавлень Т. Прохаська, Я. Поліщука, О. Клименка, Л. Скорини, Р. Свято. Хоча багато аспектів творчої спадщини письменника ще не мають детального аналізу, зокрема не приділялась особлива увага роману «Століття Якова» та його проблематиці.

Роман оповідає нам про події ХХ ст., які розгортаються протягом всього життя головного героя Якова Меха, що прожив сто років, і те, як він протистоїть їм. Оповідь ведеться у формі його спогадів про своє життя. Проблематика цього твору є багатоаспектною і водночас дуже актуальною. Я. Поліщук слушно зауважує, що «принципова проблема, яку актуалізує автор роману, постає перед кожним з нас у відповідальні життєві моменти» – філософська проблема причетності. Автор через свого героя ставить нам низку запитань, на які потрібно відшукати відповіді самостійно: Якою мірою ми присутні в минулості об'єктивної дійсності? Якою мірою спроможні пізнати смак часу? Яку роль відведено нам у процесі зміни світоглядів, ідеологій, суспільних настроїв і епох, зрештою? [4, с. 23]. І це змушує замислитись, сформулювати нові погляди на життя та цінності. І не залишає реципієнта (читача) осторонь роману.

В образі ключового персонажа найповніше розкрита проблема людини та суспільства. Яків Мех – самовідданий селянин-поліщук, терпляче переносить всі життєві негаразди, але війна та суспільна повинність виривають його зі звичного, тихого життя. Він не виступає проти суспільних правил, живе за законами моралі, не протистоїть владі, хоча в деяких (межових) ситуаціях протестує (вбиває спочатку оунівця-зрадника, потім «власника» Олени). Головний герой покірно несе свій хрест, пристосувавшись до життєвих обставин. Яків – пересічний чоловік, який не приймає ніяких особливих рішень, він просто опинився в круговерті боротьби імперій та режимів. Його життя звичайне: він вступає до армії, кохається з жінкою, яка опиняється поруч. Він прагне лише одного – вижити і дожити свого віку спокійно.

Багатоаспектною автор намагається показати проблему, пов'язану з найпрекраснішим і водночас найтрагічнішим почуттям кохання. Він ґрунтовно доводить, що попри зраду, бідність, непорозуміння воно існує. Кожен сам обирає свою долю: багату душевну пустоту чи бідне щастя. З перших сторінок роману ми дізнаємося про кохання між Яковом та Уляною, які мали і дружбу, і прив'язаність, і власне, палке кохання. Та на заваді стає проблема класової нерівності (яскраво відтворено в розмові між матерями Уляни та Якова: *«Али правда у тому, що хоче Федот, як підросте Уляна, з Вергунами породичатися. З теми багатирями, шо й ми не рівня. І тут хоч пий, хоч вилий»* [3, с.20]) та проблему батьків і дітей (батьки намагаються вирішити самостійно долю своїх дітей, не спитавши думки в них самих). Кожна проблема в романі В. Лиса органічно поєднується та породжує іншу.

Не менш показовою є проблема подружньої зради: будучи заміжною жінкою Уляна зустрічається з Яковом та зраджує своєму чоловікові, народивши двох дітей саме від Якова. Порушує автор також проблеми подружньої вірності, родинних стосунків та нещасливого кохання.

Визначальною в романі залишається проблема життєвого вибору. Вона торкається чи не кожного героя роману. Наприклад, Зося, приїхавши до Якова, сама запропонувала стати його дружиною, самостійно вибрала свою долю жінки-селянки, а не дружини військового та багате життя у великому домі, цим кардинально змінивши свою долю.

Ще однією філософською проблемою, яку порушує у романі «Століття Якова» В. Лис, є проблема життя і смерті. Якби вороги не вбили Зосю, вони б ще довго жили в любові з Яковом. Та якби важко після цього не було головному герою, він продовжував жити заради пам'яті своєї дружини та двох донечок, заради дітей, які залишились живими. Хоча ця трагедія й наклала свій відбиток на Якова, він дуже змінився.

У романі автор висвітлює проблему збереження національних традицій. Радянська влада, яка проводила насильницьку політику, а ще війни й голод спричинили знищення значної частини українського населення, намагаючись знищити й українські національні традиції та звичаї, що сотнями років зберігались й передавались поколіннями. Також у творі порушується проблема добра та зла, уособлені в головному герої – звичайному селянину, що звик жити за морально-етичними заповідями, які були проголошені ще за часів прадідів (цінувати родину, землю, Батьківщину) та війни, яка як стихія ввірвалася у його мирне життя та перетворила на суцільне випробування.

Роман Володимира Лиса «Століття Якова» виділяється з загального потоку сучасної української літератури тією багатоаспектністю проблемного комплексу, який розкрив у ньому письменник. Тут знаходимо і філософські проблеми (життя і смерті, добра і зла, людини і суспільства, унікальності людського життя, життєвого вибору, проблема причетності); морально-етичні (проблема подружньої зради, подружньої вірності, родинних стосунків та нещасливого кохання); національні (проблема збереження національних традицій, проблема громадянського обов'язку); соціально-психологічні (проблема класової нерівності, суспільної активності, внутрішньої суперечності особистості) та багато ін. Цей роман привертає увагу своїм жвавим сюжетом, гострими

перипетіями й цікавими, подекуди навіть історично вмотивованими життєвими пригодами героїв.

### **Список використаної літератури**

1. Андрусенко В. До проблем викладання літератури в сучасній школі. *Дивослово*. 1999. № 12. С. 24-28.
2. Клименко О. Кілька слів про «Століття Якова» Володимира Лиса. URL: <http://litakcent.com/2010/10/29/dvi-recenziji-na-bestseler-volodymyra-lysa> (дата звернення: 13.03.2022)
3. Лис В. Століття Якова. Харків: Книжковий Клуб «Клуб Сімейного Дозвілля», 2010. 240 с.
4. Поліщук Я. Століття причетності. *ЛітАкцент*. URL: <http://litakcent.com/2011/05/06/stolittjaprychetnosti/> (дата звернення: 15.03.2022)

*Соловей Оксана Русланівна,  
студентка II курсу,  
спеціальність «Філологія  
(Українська мова та література)»*

*Науковий керівник:  
кандидатка філологічних наук, доцентка  
Галак Інна Петрівна*

### **Архетипічний символізм та історизм мислення Василя Симоненка – поета громадянського звучання**

Василь Симоненко – поет-правдошукач, вірші якого не вкладалися в радянський канон. Своєю лірикою Симоненко намагається пробудити національну свідомість сучасників, заперечує, прищеплений радянською владою, комплекс меншовартості та другорядності, пробуджує нескорений дух предків. Василь Симоненко і сьогодні, у час боротьби українців проти російських звироднілих загарбників, звучить по-сучасному актуально.

Постать В. Симоненка привертає увагу літературознавців, зокрема його поетичну спадщину досліджували Іван Дзюба, Володимир Моренець, Олесь Гончар, Євген Сверстюк, Іван Світличний, Людмила Тарнашинська, Анатолій Ткаченко та інші.

Мета роботи – виявити та дослідити художні особливості та джерела архетипічного символізму та історизму мислення громадянської лірики В. Симоненка. Архетип – це поняття, яке використовують у філософії, психології та літературознавстві, воно означає праобраз, проформу для наступних утворень. За Юнгом, архетип як породження «колективного несвідомого» має загальнолюдську основу. Отже, архетип, це універсальна модель несвідомої психічної активності людства, яка й визначає особливості його мислення і поведінки. Можна сказати, що в архетипах передається досвід людства, вони складають основу духовного життя народу, визначають особливості його культури. Архетипи проявляють себе в символах, якими багаті міфи, казки, пісні тощо.

Василь Симоненко звертається до архетипічної символіки свого народу, тому низка його образів, на перший погляд дуже простих і звичайних, діють з потужною емоційною силою. До національних архетипів у поезіях В. Симоненка належать такі образи-символи: лебеді, півні, хата, дорога, мати, дід, баба, жорна та ін. Одним з важливих архетипів у збірці «Тиша і грім» є образ жорен. Жорна використовували ще наші предки-слов'яни в далекому VIII ст. Це пристрій для ручного помолу збіжжя, який складається з двох каменів. Образ жорен, пов'язаний із культом хліборобства, очевидно, мав би асоціюватися з достатком, це символ праці і життя. Коли В. Симоненко писав поезію «Жорна», надворі

вже було ХХ ст., у розвиненому світі відбулась промислова революція, а в українських селах народ був змушений користуватись кам'яними жорнами, як десятки століть тому, заради того, щоб вижити. І хоч образ «танків з Європи» вказує на те, що «варварська орда» - це фашисти, однак в українського читача виникають ширші асоціації. Жорна у ХХ ст., столітті технічної революції, – це щось аномальне, цей образ стає символом знущань над українською нацією: Каміння клацало зубами/в жорнах,/ жувало жовті зерна на друзки./І сіялось не борошно,/ а мука [1, с. 54]. Разом з тим, у поезії звучить віра, що жорна в мозолистих руках здатні «перемолоти варварську орду». Поет утверджує, що саме досягнення науки в радянському світі, політ у космос першої людини на землі – результат величезного напруження сил народу. Цей народ, переконаний поет, заслуговує на краще життя.

Також архетипічним символом є образ діда. Його письменник зображує у вірші «Дід умер». Зазначимо, що образ діда в українській культурі символізує батьківське начало. Це людина, на якій тримається весь рід, це мудрість, це основа буття роду. Симоненко вводить у поезію образ діда свідомо (з біографічних даних знаємо, що саме дід був тим моральним авторитетом, який формував світогляд майбутнього поета). Дід – це образ-архетип, що утверджує вічність, безсмертя українського народу, впевненість у майбутньому, оскільки: Його думи нехитрі/ додумають внуки,/ і з очей ще віки пломенітимуть в них/ його пристрасть і гнів,/ його радощі й муки,/ що, вмираючи,/ він передав для живих [1, с. 52].

Образ баби в українській національній свідомості співзвучний зі словами ласка, добро, щирість. Для кожного вона це щось близьке по духу, ця людина, як мама, здатна вберегти тебе від всіх негараздів на землі. Але у вірші «Баба Онися» Симоненко відобразив жінку, що втратила на війні найрідніше – дітей. Та, мабуть, баба Онися – це збірний образ усіх жінок, що втратили коханих, дітей, батьків. Автор утверджує, що ми маємо бути вдячними та розповідати нащадкам про те, як «їх горе на утліі плечі / Онися взяла собі» [1, с. 58]. Симоненкові болить непоцінованість суспільством і владою подвигу таких жінок.

Письменник у своїх віршах осмислює біографію народу, він ніби сам проживає важку долю кожного українця. Розуміючи всю трагедію поневоленої України, В. Симоненко не боїться голосно заявити, хто є хто, бо знає, що народ, сформований протягом століть у лоні власних традицій та вірувань, оповитий народними піснями й обрядами, насправді є незнищеним. Будь-які історичні обставини, якими б вони не були, можуть негативно впливати на людей, пригнічувати їх, уповільнювати розвиток культури та мови, але вони не можуть знищити, викреслити зі сторінок історію нації: «Народ мій є! Народ мій завжди буде!/ Ніхто не перекреслить мій народ!»[1, с. 188].

Насамперед автор розумів, що його народ має незнищений дух, який вселили в нього предки, який не вдасться викоренити ніколи й ні за яких умов «байстрюкам катів-осатанілих». Саме в цьому і виявляється історизм поетового мислення, що своїм корінням торкається Шевченківського начала. У своїх творах митці відображували Україну, яка вміє постати і боротись. І Шевченко, і Симоненко усвідомлювали, що минуле формує майбутнє. Симоненковий твір «Курдському братові» має виразний інтертекстуальний підтекст, в якому неможливо не почути Шевченків «Кавказ»: Волають гори, кровію політі,/ Підбиті зорі падають униз, /В пахкі долини, зранені і зриті,/ Вдирається голодний шовінізм [1, с. 121]. Ця поезія, створена як відгук на повстання курдів проти іранського шаха, є перегуком через століття з Шевченковим закликком боротися проти російської тиранії.

Отже, В. Симоненко завдяки поетичному слову відкривав глибинне, те, що пробуджувало національну свідомість. Умів показати жорстоку реальність, з якою боролась українська нація. Симоненко був правдошукачем, він прагнув показати, що український народ – унікальний, що він заслуговує на гідне життя. Авторська любов та звертання до народу, до Батьківщини, засудження та зневажливо-саркастичне ставлення



до чиновників-кар'єристів, бюрократів, перевертнів-байстрюків – це ті риси творчості, що зближують поета з Шевченком. Архетипічна символіка лірики Василя Симоненка робить його твори позачасово актуальними. Така поезія знаходить відгомін у наших сучасних реаліях, коли гримить російсько-українська війна, коли ми черговий раз відвойовуємо право бути народом і жити на своїй землі: «Живе лиш той, хто не живе для себе, \ Хто для других виборює життя» [1, с. 155].

#### **Список використаної літератури**

1. Симоненко В. Задивляюсь у твої зінниці. Вибрані вірші.-К.: А-БА-БА-ГА-ЛА-МА-ГА, 2022, вид. 4-те - 208 с.
2. Шевченко Т. Кобзар.- К.: Рад. школа, 1983.- 608 с.
3. Дзюба І. Більший за самого себе// Наука і культура. Випуск 23.- К.: «Знання», 1989.
4. Ткаченко А. Василь Симоненко: Нарис життя і творчості/ А. О. Ткаченко. - К.: Дніпро, 1990. - 312 с

*Степаненко Вероніка Олександрівна  
студентка II курсу  
спеціальності «Середня освіта  
(українська мова та література)»*

*Науковий керівник:  
кандидатка філологічних наук, доцентка  
Йолкіна Лариса Віссаріонівна*

#### **Форми втілення ліричного суб'єкта в збірці «Бедлам» Алли Миколаєнко**

Дослідження творчості наймолодшої літературної генерації – покоління двітисячідесятників – передбачає занурення в «живий» літературний процес. Це завжди інтригуюче, цікаво й актуально. Якщо говорити про літературні покоління, то двітисячідесятники, до яких належить Алла Миколаєнко, ще не отримали власного розгорнутого літературнокритичного дискурсу і переважно розглядаються сукупно із двотисячниками. Хоча, звичайно ж, не варто їх ототожнювати.

У нашому дослідженні розглянемо лише один аспект творчості поетеси – образ ліричного суб'єкта збірки «Бедлам».

Загалом образи в збірці «Бедлам» умовно можна поділити на традиційні, пов'язані із конкретними реаліями (дорога, небо, земля, місяць, сонце) та образи абстрактні (час, депресія, довіра, спогади). У вірші «Затемнення води» із «Палата № 3, або контурні карти» з'являється образ землі:

...земля виштовхує спокій як реактив із пробірки  
доки історія з макулатури витягує ржаві скоби  
і тулить на людські долі червоні бірки [1, 52].

Авторка з острахом пише про двоякість людей, про те, що «на межі росте не трава а її зелена подоба», про проблему зради, людське лицемірство, підступність. Проблема настільки масштабна, що вона охопила не лише міста, країни, а й цілу Землю. Також у цьому вірші наявний специфічний образ довіри. Яскраво висвітлюють її рядки поезії:

...довіряти можна деревам у дрімучому лісі  
але не мешканцям із квартири поверхом вище [1, 52].

У ліричних віршах Алли Миколаєнко слід відзначити очевидну тенденцію до автопсихологізму. Саме автопсихологічна лірика представляє собою акт прямого самовираження поетки. У віршах з явними ознаками автопсихологізму однією з основних

форм утілення ліричного суб'єкта є спосіб граматичного оформлення цього феномена як безпосередньо діючої в ліричному сюжеті особи, присутньої в тексті як «я» або «ми» і відповідних ужитих особових займенників:

...вокзали були чужими  
флешбеки не давали жити  
ми не знали куди повертати  
куди повертатися  
і що називати домом  
ми витрачали себе на дипломи  
на ламіновані папірці  
ми витрачали на кожному кроці  
переосмислені цінності [1, 33].

Ліричний суб'єкт присутній у творі як особа, якій належить мовлення, і для читача спокуса ототожнити його з автором досягає найбільш високого ступеня: усі використані мовні засоби орієнтовані на вираження максимального наближення ліричного суб'єкта до автора. Особливу групу творів, незважаючи на практично ідентичний спосіб представленості у творі ліричного суб'єкта, складають, на наш погляд, вірші із займенником ми (у цьому випадку також очевидна ілюзія наближеності ліричного суб'єкта до автора, однак він позиціонується не стільки як індивідуум, скільки як представник якоїсь групи однодумців або принаймні чим-небудь пов'язаних з ним людей).

Отже, залучені Аллою Миколаєнко прийоми психологізації ліричного простору спричиняють більшу інтимізацію лірики. Серед конкретних прийомів віднайдено риторичні запитання, антропоморфізм, вживання імперативних дієслівних форм, організація тексту, де в ролі комунікантів виступає ліричний суб'єкт (суб'єкти) і будь-які персоніфіковані образи.

#### **Список використаної літератури**

1. Миколаєнко А. Бедлам / Алла Миколаєнко. – Київ : Друге дихання, 2018. – 96 с.
2. Нагай І. Художня рецепція як літературознавче поняття / І. Нагай [Електронний ресурс]. – Режим доступу: // <http://philology.bdpu.org/wpcontent/uploads/2017/04/32-1.pdf>

**Суша Дарія Олександрівна,  
студентка II курсу,  
спеціальність «Філологія.  
Українська мова та література»**

**Науковий керівник:  
кандидатка філологічних наук, доцентка  
Галак Інна Петрівна**

#### **Сповідальність «в'язничної» лірики Василя Стуса**

Невільницька поезія В. Стуса народилася у складних обставинах долі поета, вона є наслідком боротьби людини з комуністичною системою, а саме владою Радянського Союзу. Творчість поета не втратила своєї актуальності, а навпаки, в умовах російської воєнної агресії набуває нових глибинних смислів. Зразки табірної поезії залишили нам Франсуа Війон, Тарас Шевченко, Павло Грабовський, Іван Франко, а також шістдесятники Микола Руденко, Михайло Осадчий, Іван Світличний та багато інших.

В умовах російсько-української війни, яка почалася у 2014 році та триває досі, творчість в ув'язненні стала способом інтелектуального самозбереження та можливістю розповісти людям правду про пережите для кінорежисера, сценариста і письменника

Олега Сенцова, журналіста Станіслава Асєєва, вченого та релігієзнавця Ігоря Козловського.

Багато творів В. Стуса було знищено, але збереглась значна частина творчості поета періоду ув'язнення, яка уміщується у збірках – «Час творчості» та «Палімпсести». Поезію Василя Стуса досліджували Ю. Шевельов, М. Коцюбинська, І. Дзюба, М. Павлишин, Л. Тарнашинська, Г. Яструбецька, Ю.Бедрик, Г. Мельничук та ін.

Мета нашої роботи – дослідити мотиви сповідальності у в'язничній поезії Василя Стуса, з'ясувати особливості художнього вираження поетових думок і переживань.

Попри складні фізичні та моральні умови поет продовжував писати, його твори можна назвати своєрідним щоденником поета. У них ми спостерігаємо образ ліричного героя-невільника, який сумує за батьківщиною, родиною та життям, яке він вже не проживе. Також ми бачимо гнів і ненависть, надію і віру в краще майбутнє. Автор коливається від оптимізму до песимізму, що зумовлено нестабільним емоційним станом. У його творах формується образ «вічного в'язня», що ностальгує та згадує батьківщину, сім'ю, будні та дрібниці, що робили його щасливим. Він самотній, і це є одним з поштовхів писати.

Джерела поетових ідей про самототожність і «самособоюнаповнення» слід шукати в філософії екзистенціалізму. Настанова «ширості», перейнята В. Стусом від І. Франка, була найбільш актуальною для нього у 1960-х роках, але не втрачала своєї ваги протягом усього життя поета. Важливо наголосити, що однією з концептуальних рис поезії В. Стуса є її сповідальність.

У ліричних збірках поет вдається до самоаналізу, він веде діалог з самим собою.Самота спонукає до переосмислення минулого, теперішнього становища людини та його ролі в цьому світі. Поезію Стуса літературознавці називають герметичною, адже поет сконцентрований на своєму внутрішньому стані, у його ліриці інтенсивно виявляються символічні можливості поетичного слова.

У поетичній збірці «Палімпсести» ключовими є такі образи та мотиви: самотність, неприхищеність, «розіп'ятість», «жива труна», «квадрат неволі», «зламана віть». Значну роль у творчості Василя Стуса займає образ Бога. Молитовний дискурс Стуса виявляється у неодноразовому звертанні до Бога, у якого він просить заступництва та підтримки на шляху випробувань. Виразним прикладом такої поезії є вірш «Господи, гніву пречистого...».

Поет постійно веде роздуми про смерть, про своє ставлення до цього явища. Окремі вірші вказують на фізичну та емоційну виснаженість Василя Стуса. Для Стуса важливо і органічно бути ширим і відвертим, байдуже, чи він веде розмову з Богом, своєю родиною, друзями чи ворогами, з самим собою чи з читачем, адже, без сумніву, поет сподівався на свого справжнього читача.

Отже, поезія Василя Стуса – це своєрідна сповідь душі поета, щоденник його табірних буднів, у якому він виходить за межі локального простору, осягаючи думкою минуле, теперішнє, майбутнє, своє й України, це внутрішній діалог із самим собою та з Богом у пошуку відповіді на важливі питання буття.

### Список використаної літератури

1. Стус В. Палімпсести (Київська версія): [збірка] / Стус Василь. [Електронний ресурс] – Режим доступу: <https://stus.center/p/zbirka-palimpsesti-kiyivska-versiia-serpen-1979---traven-1980-rr-543819>
2. Стус В. Час творчості / Dichtenszeit: [збірка] / Стус Василь. [Електронний ресурс] – Режим доступу: <https://stus.center/p/zbirka-chas-tvorhosti---dichtenszeit-18-sichnia-1972---30091972-r-111178>
3. Шевельов Ю. Юрій Шевельов. Трунок і трутизна. Про "Палімпсести" Василя Стуса //Хрестоматія з української літератури ХХ століття. У трьох книгах. Упоряд. В.

Яременко, Є. Федоренко, Оксана Сліпушко. — Київ : Рось, 1995. — 688 с. — (Бібліотека журналу "Дніпро"). — С. 366 – 395.

4. Шумук Д. Спогади. Я знав Василя Стуса/ Шумук Данило // Сучасність. – 1992. – № 3. – С. 89 – 98. [Електронний ресурс] – Режим доступу: [https://chtyvo.org.ua/authors/Shumuk\\_Danylo/Ya\\_znav\\_Vasylia\\_Stusa/](https://chtyvo.org.ua/authors/Shumuk_Danylo/Ya_znav_Vasylia_Stusa/)

*Ткаченко Анна Олександрівна,  
студентка III курсу  
спеціальності «Філологія  
(українська мова та література)»*

*Науковий керівник:  
кандидатка філологічних наук, доцентка  
Йолкіна Лариса Віссаріонівна*

### **Націєцентризм дитячих творів Леоніда Полтави (на матеріалі оповідання «Маленький дзвонар із Конотопу»)**

Маємо визнати, що майбутнє починається з дітей. Тому найважливішим та завжди актуальним питанням для сучасного суспільства є правильне виховання молодого покоління. Оскільки людина, у будь-який історичний період не могла і не може існувати поза межами нації – виховання дітей має бути національно та патріотично скерованим. Основним джерелом виховання є література. Дитяча література в будь-якому аспекті – питання актуальне та невичерпне для наукового вивчення.

Метою статті є дослідження націєцентричної скерованості творів Леоніда Полтави, написаних про дітей та для дітей.

Спадщина діаспори Леоніда Полтави (справжнє ім'я – Пархомович) залишається малодослідженою. Більшість творів й досі є непрочитаними. Доробок письменника вивчали М. Слабошпицький, І. Кошелівець, Л. Йолкіна, І. Левадний, В. Погребенник, Д. Чередниченко, О. Чорнобаєв, В. Юрченко та ін. Дитячих оповідань Леоніда Полтави літературознавці майже не торкаються. Загальна характеристика дитячих творів малої форми розглядається в праці Л. Романенко. Сам автор багато працював у діапазоні дитячої літератури. Його основною метою було сформувавши правильний історично та патріотично скерований матеріал як джерело для виховання наступних поколінь.

«Маленький дзвонар із Конотопу» – це оповідання, в основу якого лягла реальна історична подія – Конотопська битва 1659 року, що відбулася за гетьманування Івана Виговського. Можемо стверджувати, що сама тема твору сформуована на патріотичній основі, адже переможна битва під Конотопом – це символ боротьби та, врешті-решт, епізодичної перемоги над московським катом. Оскільки для нашого запеклого ворога ця історична подія закінчилася ганебною поразкою, то в підручниках з історії радянського часу про неї не йшлося. До того ж Московія завжди заперечувала війни з Україною, що, власне, суперечило псевдоконцепції «братерських народів». Але також ця битва ставила під сумнів так звані, нав'язаний Московією анархізм українців: нібито нездатних самостійно керувати власною державою. Тому досліджувати й згадувати події Конотопської битви, як і багато інших вагомих історичних епізодів, почали вже після здобуття Україною незалежності.

Дуже вагомо, аби нація, починаючи з найменших її представників, усвідомлювала свою національну ідентичність. Зауважмо, що Леонід Полтава головними героями твору зображає не гетьмана Виговського, а маленького хлопчика Павлуся та його дідуся, дзвонаря Якіма: «На високій дзвіниці, що маячить над принишклим Конотопом, стоять двоє: сивий згорблений дідусь Яким і його помічник, маленький дзвонар Павлик» [1]. Ці

два образи є вигаданими та узагальненими – вони утверджують думку, що героєм стати може кожен. До того ж автор акцентує на тому, що на такі вчинки здатна навіть дитина: «Він кинувся до дзвонів – до своєї єдиної зброї проти ворогів. Слабими руками ухопився за грубезного мотуза найбільшого дзвона і почав щосили тягнути до себе... З усієї сили кидався вперед і назад, болюче зранюючи тіло об жорсткий мотуз. Било похитнулось! Ще раз, ще раз. Кидався хлопець сюди й туди, піт заливав йому очі, волосся сповзало на чоло, ноги дрижали від напруження – аж ось врешті дзвін тихо озвався...» [1]. Фактично, вчинок Павлуся є переломним, піковим моментом у творі, адже своїми діями хлопчик змінює весь хід подій. Також тут можемо визначити ідею твору: возвеличення патріотичних почуттів дитини, яка здатна на великі вчинки заради своєї Батьківщини. Важливою є націософська думка автора, втілена в цитаті: «Вся Україна знала, під Конотопом вирішується її доля: або жити вільно й незалежно на своїй землі, або потрапити в московську неволю» [1]. Власне, це ще один важливий елемент націєцентризму в оповіданні. У цьому контексті, Конотоп є образом-символом усього українського опору.

У творі опис козаків та всього українства підкреслюється патріотичним патосом: «хоробре військо полковника Гуляницького», «...українці не здавалися і не думали здаватися ворогові» тощо. Автор подає український народ у найкращому світлі, застосовуючи певні контрасти, порівнюючи українців із загарбником, зображуючи «велику московську армію, яка несла поневолення Україні...» [1]. Саме через таке антитетичне сприйняття письменник одразу формує в уявленні читача бачення того, хто є своїм, а хто ворогом.

Леонід Полтава зобразив об'єднання всього люду навколо спільної мети. Це говорить про ментальний зв'язок народу, усвідомлення своєї національної єдності. Наприклад, у тексті ця думка підкріплюється такими словами: «Ген там, унизу покотилися запряжені кіньми вози з бочками, наповненими водою, побігли люди з відрами, навіть загін козаків помчався на конях, щоб скоріше погасити палаючі будинки», або «конотоп'яни, очолені полковником Гуляницьким з його козаками, допомогли гетьману (Виговському) розгромити ворога» [1]. Аналогічну тенденцію спостерігаємо і в сучасних умовах боротьби українського народу проти російської агресії: консолідацію народу навколо спільної мети – визволення України із ворожих лещат.

У контексті виховної функції в оповіданні доречно сфокусована увага на історичному тлі та його проєкції у творі: «Дідусь про все розказав Павлику. І про те, що москвини обложили місто, і про те, що ось-ось козаки прийдуть на допомогу Конотопіві, і про те, що Московщині не вдасться зробити з України собі невольницю» [1]. Таке формулювання є дуже важливим в процесі патріотичного виховання маленьких читачів. Також, на нашу думку, дуже разючим є усвідомлення Павлика, що боротися за свою Батьківщину – це обов'язок кожного свідомого українця. Думку можна підтвердити цитатою з твору:

«– Що б ти хотів, хлопче, мати в подарунок? – запитав сотник.

– Шаблю, шаблю хочу...» [1].

Щодо цього, хотілося б провести певну аналогію зі сучасною війною з північним загарбником. Згадаймо всім нам відому, зворушливу історію про 11-річного хлопчика з Борисполя, який уночі прийшов до армії, аби стати пліч-о-пліч із воїнами боронити Батьківщину. Звичайно, ніхто б нізащо не допустив, аби дитина зіштовхнулася із кривавими реаліями війни, але надзвичайно вражає бойовий дух та любов до своєї країни маленького героя – і це є прикладом правильного патріотичного виховання. Отже, можемо стверджувати, що образ Павлика є цілком реалістичний та актуальний в наш час.

У висновку зазначимо, що оповідання «Маленький дзвонар із Конотопу» – цікавий твір як і для дітей, так і для дорослих. Також він є вартісним зразком української націєцентричної малої прози. У контексті дитячого виховання твір формує образ героя, здатного на героїчні вчинки заради своєї Батьківщини. Націєцентризм твору окреслюється завдяки зображенню протистояння простолюду московитам-загарбникам.

## Список використаної літератури

1. Полтава Л. Маленький дзвонар із Конотопу. Режим доступу : <https://chtyvo.org.ua> › [Malenkyi\\_dzvonar\\_iz\\_Konotopu](#)

*Тягнирядно Сергій Вікторович,  
студент III курсу  
спеціальності «Журналістика»*

*Науковий керівник:  
кандидатка наук, доцентка  
Харитоненко Олена Іванівна*

### Кінорецензії та кіноогляди на youtube: сучасні тренди, особливості виготовлення і презентації відео

Кінорецензія – це твір, який містить аргументовану оцінку фільму чи фільмів. Рецензент повинен проаналізувати і об'єктивно оцінити авторський замисел, сценарій, роботу режисера, музичний супровід, майстерність акторів. Крім того, варто ще й визначити місце фільму в мистецькому процесі.

Кіноогляди мають свою специфіку. Оглядовці створюють добірку фільмів, об'єднаних темою, чи жанром, чи режисером, чи актором, і розповідають про них, намагаючись простежити в своїй оповіді певні тенденції.

Кінорецензії й кіноогляди були й залишаються важливою частиною контенту ЗМІ. Незмінно вони також є предметом вивчення науковців: протягом останніх років до цієї теми зверталися Julia Rysicz-szafranics, Катерина Єськова, Уляна Зьомко, Олена Коркодим, Мирослава Рудик, О. В. Титаренко [1].

Тепер кінорецензії та кіноогляди отримали нове життя у межах YouTube. Вони розвиваються, трансформуються, набувають нових ознак. Відтак їх потрібно вивчати. Це і визначає актуальність цього дослідження.

Об'єктом вивчення ми обрали кінорецензії на таких YouTube-каналах: 1) канал на «Загін Кіноманів» (<http://surl.li/cbnag>); «Geek Journal» (<http://surl.li/imll>); «Ikotika» (<http://surl.li/cbnak>); «Чорний кабінет» (<http://surl.li/cbnal>); «Тягнирядно» (<http://surl.li/cbnaq>).

Предметом дослідження було обрано засоби презентації контенту у відеоблозі.

«Загін Кіноманів» — найпопулярніший канал Віталія Гордієнка з україномовним контентом про кіно. Серед основних рубрик – огляди на фільми, топи, реакції, інтерв'ю та різні відеоесе, «Голоси України», «ЗК-Факти».

Особливості цього блогу – скрупульозність і деталізованість викладу, аргументованість аналізу. Композиція: інформаційна довідка про фільм, стильна заставка, фрагменти, що записані на камеру з мовцем, і кадри з фільмів, на тлі яких звучить голос блогера. Канал також має свій фірмовий помаранчевий логотип з англійськими літерами «Z» та «K». Одна з цих літер, щоправда, тепер є дуже тригерною для всіх українців, тому Віталій вже почав розробляти новий логотип.

«Geek Journal». Автор, який називає себе Тайлером Андерсоном, робив свій канал перед усім на Geek-тематику. Себто відео про супергеройські фільми Марвел та ДС. Пізніше почав робити огляди й на інші фільми та серіали. У нього також багато різних рубрик: «Ретроспектива», «Секрети кіно та серіалів», «Ностальгічні шедеври», «Рекламобісся» та інші. Кожне відео він розпочинає з дивної фрази: «привіт, мої улюблені люди». Огляди тривають приблизно 15-20 хвилин. За структурою відео розпочинається зі вступу, потім перша частина огляду, реклама, друга частина огляду та висновок. Так

само, як і «Загін кіноманів», використовує відео з камери та запис з мікрофона. До речі, родзинкою Тайлера Андерсона є те, що до назви кожного свого відео він використовує смайлики, чого не робить ніхто зі знайомих мені відеоблогерів.

**«Ikotika».** Хлопець із Дніпра, на ім'я Ілля Камишан, веде ютуб-канал під нікнеймом «Ікотіка» та робить огляди на фільми. Поки що тільки російською мовою, але у своєму телеграм-каналі обіцяє перейти на українську. Кожний огляд Іллі розпочинається зі скетчу чи анімації. Після цього він розповідає цікаві факти, як це все знімалося та які проблеми були на знімальному майданчику. І, зрештою, переказує та критикує сюжет. У кінці відео він завжди робить підсумок та говорить свою фірмову фразу: «Побачимося коли-небудь завтра».

До речі, одне відео таки було у нього з невеличким вмістом української мови. Він зробив спеціальну анімацію по типу «Що було б, якби в Україні була своя школа для чаклунів». Сценарій був написаний не однією людиною, а цілою командою, тому відчувається наскільки сильно він відшліфований до кожної деталі. Монтаж та анімації можуть тільки тішити око, а подача й озвучення Іллі зовсім не набридає.

**«Чорний кабінет».** Блогер Артем любить аналізувати окремі сцени та вказувати на помилки. Зазвичай він будує свою рецензію навколо однієї проблеми: наприклад, багато неправдоподібних сцен, у яких порушена художня правда. Він розбирає всі сценарні й режисерські промахи послідовно. З технічного боку – якісний монтаж, хороша зйомка та цікавий сценарій. Цей блогер – талановита людина, але прикрим в умовах сьогодення є такий факт: він висловився проти війни, але досі утримує на своєму каналі російську аудиторію.

Отже, ми розглянули чотири українські ютуб-канали про кіно. У кожного є своя стилістика і своє обличчя: одні роблять акценти на інформативності та аналітиці, інші вдаються до оформлювальних і технічних спецефектів і мовотворчості. Тим, хто починає щось робити в цьому жанрі журналістики, є чому вчитися. Ця тема не випадково була розглянута мною, адже я також роблю кінорецензії на фільми та серіали. На цей момент уже було створено три кінорецензії. Вірю, що знання, які були висловлені під час дослідження цієї теми стануть у пригоді кожному, хто хоче створювати подібний контент.

### Список використаної літератури

1. Rysicz-Szafranec J. Авторська кінорецензія: жанрово-структурні та мовні особливості (на прикладі текстів Олександра Ковальчука) / Julia Rysicz-szafranec // Acta Universitatis Wratislaviensis. – № 4053 : Studia Linguistica. – XL. – Wrocław, 2021. – P. 92.
2. Єськова К. Жанрові модифікації сучасної кінорецензії (на прикладі рецензій на фільм „Захар Беркут” А. Сеїтаблаєва та Д. Вінна) / Катерина Єськова // Суспільство і особистість у сучасному комунікаційному дискурсі: Матеріали II Всеукраїнської науково-практичної конференції. – Запоріжжя. – С. 161–166.
3. Зьомко Уляна, 2019, Лінгвокультурні, текстотвірні та гендерні особливості рецензії у кіно-критиці (на матеріалі англійської та німецької мов): дис. ...канд.філ.наук, Львів, 2019. – 21 с.
4. Коркодим О. Знайти свого кінокритика / Олена Коркодим // LB.ua. 26 листопада 2017, 12:40/ - Режим доступу: <http://surl.li/cbmyl>.
5. Рудик М. Сучасні тенденції розвитку журналістських жанрів у блогосфері / Мирослава Рудик // Вісник Львівського університету. Серія «Журналістика». – 2019. – Випуск 46. - С. 131–137.
6. Титаренко О. В. Кінорецензія як жанр критики: українська та американська традиції / О. В. Титаренко // Журналістика – Філологія – Медіаосвіта. Всеукраїнська науково-практична конференція : збірник наукових праць. - Полтава, 2014. – С. 241-244.

*Самойлюк Маргарити Сергіївни,*



*студентка I курсу  
спеціальності «Філологія  
(українська мова та література)»*

*Науковий керівник:  
кандидатка філологічних наук, доцентка  
Йолкіна Лариса Віссаріонівна*

### **Світ дитини у творі Івана Франка «Мій злочин»**

Твір Івана Франка «Мій злочин» написаний 1905-го року. Він стоїть в одному ряду з іншими оповіданнями про дітей, але на відміну від оповідань «У кузні», «Олівець» та інших, він призначений для читання дорослими. Тема «Світ дитини у творчості Івана Франка» значною мірою досліджена, тож маємо низку праць літературознавців та психологів (В. Дуркалевич, Н. Салига, І. Спатар, В. Сяююй та ін.), проте потребує глибшого аналізу.

Мета дослідження – розглянути постать головного героя з позиції психологізації образу.

Спираючись на окремі факти, наважусь стверджувати, що твір «Мій злочин» Івана Франка автобіографічний. По-перше, в експозиції при описі природи зазначається, що діти гуляючи на вулиці могли бачити як «на далеких вершках Карпат блискотіли ще здорові снігові шапки» [6]. Як відомо з біографії письменника, народився він та провів дитинство в селі Нагуєвичі, яке знаходиться у Львівській області. Тому, можливо, Іван Франко описує картини природи, що оточували його з дитинства. По-друге, у головного героя твору виникли певні проблеми, через які він потрапив до в'язниці: «Посеред чудового літа сох і в'янув у тюрмі» [6]. Сам же Іван Франко тричі був ув'язненим [5]. В експозиції твору «Мій злочин» автор наголошує на порі року: «Власне надійшла весна, один із перших гарних теплих днів» [6]. Одразу вимальовує тло, на якому будуть розвиватися подальші дії, а також з'являється спогад про те, що «перший раз по довгій зимовій неволі в тісних душних хатах ми, сільські діти, могли побігати собі свobodно» [6]. Сама ця пора року повертає його до дитинства, яке подається через призму сприйняття вже дорослої людини. Весна протиставлена внутрішньому занепокоєнню героя-в'язня. Водночас настрій дорослої людини, яка поринула в складні роздуми, протеставлено настрої дитини: хлопчик прагне в будь-який спосіб пізнати світ, його не турбують наслідки.

Однією з особливостей виховання у тогочасних родинах є те, що «поступово коло спілкування дітей розширювалось: вони спілкувалися з сусідськими дітьми, далі виходили до дитячого гурту на вулицю. Родина заохочувала дружбу, товаришування дітей, завдяки якому вони прилучалися до громади свого покоління [...]. Як правило, сільські дитячі гурти були різновіковими, що зумовлювало їх значний виховний вплив» [4, 94]. Тож, значною мірою вони самостійно пізнавали світ.

По-третє, у творі хлопчик учиняє злочин і не сприймає це як зло, бо прагне пізнати світ, отримати відповідь на питання, яке його мучить, хоче дізнатися «Ет, що там!», діє з цікавості. У біографії автора зазначено, що «Ясьо (так звала мати сина) ріс розумною дитиною. У нього виникало безліч запитань, з якими він звертався до дорослих. А ті не завжди могли задовольнити допитливість хлопчика і здебільшено відповідали: „Виростиш про все дізнаєшся сам”» [4, 71]. Тому в Івана Франка та його героя, маленького хлопчика, були потяги до знань, бажання отримати пояснення на незрозумілі речі.

Для глибшого психологічного аналізу досить важливим знати, скільки було років хлопчикові, аби враховувати всі особливості вікової психології. У кожному віці дитині притаманні певні особливості поведінки. Визначаючи вік, враховуємо й історичний період, оскільки сучасні діти розвиваються дещо швидше, ніж в останній чверті XIX ст. В оповіданні читаємо: «Я був тоді невеличкий сільський хлопчина і бігав, граючись, по



лісах і полях мого рідного села» [6]. Авторська самохарактеристика допомагає приблизно зрозуміти, яким є вік дитини. Імовірно, це був хлопчик дошкільного віку. Підтвердженням є і його мова та поведінка: «Ет, що там! – скрикнула дитяча впертість, і в найближчій хвилині я відкрутив головку малому гарному пташкові.» [6]. Тут характеристика розкривається через поведінку та психологічний опис, дає розуміння того, що цікавість, врешті-решт, бере верх, тим самим дитина наважується на злочин. Така неконтрольованість і нерозуміння співвідношення добра і зла в поведінці також вказують на дошкільний вік.

Уже доросла людина усвідомлює, що цей учинок є гріховним: «Ось тут, на вольнім божім світі, перед лицем сього ясного, теплого, весняного сонця я видав і сповнив жорстокий, нічим не мотивований засуд на смерть» [6]. До речі, протиставлено тут весну, як символ життя, і смерть маленької істоти, яка лише починає жити. Це зроблено з позиції дорослого, бо в дитячому сприйнятті такі асоціативні ряди неможливі. Характеристика розкривається через поведінку та психологічний опис. Хлопчик шкодує через те, що скоїв, адже розуміє неможливість повернення до життя тваринки. Але в душі дитини це не переросло в довготривалу тугу: «У м'якому, вразливому дитячому серці не довго тривали ті турботи» [6]; «Вражіння мого злочину залягло десь у темнім куті моєї душі, і звільна його присипали, прикрили і погребли інші вражіння, інші спомини» [6]. Сумління заговорило, коли герой сягнув дорослого віку: «Минуло цілих двадцять літ, і [...] тоді серед тривожної безсонної ночі явився мені той маленький гарний пташок» [6]. Важливим є те, що ця оповідь дає розуміння, що головний герой запам'ятав цю історію надовго, а отже, сама подія сталася вже в тому віці, коли діти відокремлюють себе від світу як особистість, ідентифікують своє «Я», запам'ятовують.

Отже, наш герой – це маленька дитина, яка скоїла злочин, відірвала голову пташці. Діяв хлопчик виключно з цікавості – хотів дізнатися, що там усередині. Беремо до уваги, що історію згадує і розповідає вже дорослий чоловік, який намагається з пам'яті відтворити почуття моменту скоєння «злочину». Отримана інформація підтверджує, що головному героєві на той момент було приблизно 5–6 років, адже цікавість пізнання світу, пізнання того, як усе влаштоване, бажання заглянути в середину якихось предметів ще присутня, а також це такий вік, у якому «переважне значення має наочно-образна пам'ять» [4, 29], водночас фіксується власне «я».

### Список використаної літератури

1. Дуркалевич В. Модель світу в оповіданні Івана Франка «Мій злочин». Режим доступу : <http://eprints.zu.edu.ua/11754/1/20.pdf>
2. Салига Н. Іван Франко – знавець дитячої душі. Режим доступу : [https://lib.iitta.gov.ua/715631/1/Nauk-ped-stud\\_2018-2-67-71.pdf](https://lib.iitta.gov.ua/715631/1/Nauk-ped-stud_2018-2-67-71.pdf)
3. Спатар І. Рецептивна модель як домінанта дитячого світосприймання у творах про дітей Елізи Ожешко та Івана Франка. Режим доступу : <http://dspace.nbuv.gov.ua/bitstream/handle/123456789/16660/26-Spatar.pdf?sequence=1>
4. Сяюй Ван. Психологічні виміри художньої прози Івана Франка 1880–1900-х років. – Дис. на здобуття наук. ст. канд. філол. н. зі спеціальності 10.01.01 «Українська література». – Львівський національний ун-т імені Івана Франка, Львів, 2020. – 220 с. Режим доступу : [https://npu.edu.ua/images/file/vidil\\_aspirant/dicer/%D0%9A\\_26.053.22/Wang.pdf](https://npu.edu.ua/images/file/vidil_aspirant/dicer/%D0%9A_26.053.22/Wang.pdf)
5. Три арешти Івана Франка. Режим доступу : <https://nasze-slowo.pl/tri-areshti-ivana-franka/>
6. Франко І. Мій злочин. Режим доступу : <https://www.ukrlib.com.ua/books/printit.php?tid=630>

*Сергеева Тетяна Сергіївна,  
студентка I курсу магістратури  
спеціальності «Середня освіта  
(Українська мова і література)»*

*Науковий керівник:  
кандидатка філологічних наук, доцентка  
Багмут Ірина Віталіївна*

### **Структурно-семантичні особливості мовних кліше в заголовкових комплексах блогів**

Під клішованістю розуміють властивість одиниці мови сприйматися як конструктивне й семантичне ціле, що відтворюється майже без змін у певних комунікативних ситуаціях [3, с. 382].

Мовні кліше сьогодні потребують поглибленого лінгвістичного дослідження. Кліше як лінгвістичне явище викликає різні погляди на його мовну природу. Проте ключовим є їх ступінь ужитку в процесі інтернет-комунікації.

Одним із прийомів, який стимулює активність читачів, є створення автором оригінальних, яскравих заголовків, здатних миттєво привернути увагу. У сучасному інтернет-дискурсі блогосфери заголовок стає невіддільним компонентом статті політичного спрямування або відеоролику із тревел-блогу: *Чому чарівного вчителя обізвано «танцюючим» і «хедлайнером»? (УП)* У фрагменті заголовок структурно представлений односкладним віддієслівним реченням, що вважається основною формою заголовка. Таке речення виражає думку у стислій формі та привертає до себе увагу читача.

Важливість заголовка зумовлена функціями, які він виконує: номінативною, інформативною, комунікативною, атрактивною, а також функцією композиційності. Автор закладає в нього максимальну інформативність і привабливість з метою заохотити читача до прочитання тексту. Від вдалості заголовка залежить, чи правильно реципієнт інтерпретує закладену інформацію: *ДИКИЙ ЗАХІД: самогон, слід Бога, білі гриби та найбагатший регіон України. Вторгнення Росії. КП чЗ (ХДЗ); Українська Німеччина що зникла | Лінія Сталіна | Ukrainian Germany that disappeared | Stalin line (ХДЗ)*. У фрагменті саме атрактивна функція представлена найбільш яскраво, що є характерним для тревел-блогів.

Окремо слід відзначити вживання у текстах тревел- та політичних блогів так званих відонімних утворень, тобто слів, що мають своєрідну природу та прагматично-емоційні функції. Найбільшою групою відонімних утворень є відантропоніми (відпрізвищеві утворення) [1, с. 133].

Заголовки матеріалів, присвячених огляду подій навколо прийняття Закону «Про засади державної мовної політики», вирізняються метафоричністю: *СУДИТИ ФАРІОН – ЦЕ СУДИТИ СОЛДАТА, ЩО СТРІЛЯЄ У ВОРОГА (УП)*. У фрагменті за допомогою метафоричного порівняння автор порівнює себе з солдатом на війні, якого безапеляційно засуджують лише за те, що він захищає батьківщину від ворога.

Саме від того, наскільки яскравим та емоційним буде заголовок, залежить, чи статтю прочитають. Очевидно, що заголовок, який відповідає зазначеним функціям, повинен бути експресивно забарвленим. Саме із цієї причини заголовки часто виступають у мові блогів як експресивні елементи: *ЯЗИК подав у суд на МОВУ: перше судове засідання у справі Фаріон (УП)*. У фрагменті вжито персоніфікацію, а також графічно великими літерами зображено основних «дійових осіб» з метою привернення уваги читачів до нагальної мовної проблеми.

У зв'язку з зазначеним вище у заголовках використовують літературні образні засоби, а саме: оцінні метафори, часто вживані слова і словосполучення, смислове навантаження яких актуальне наразі та інші прийоми: *«Гордони» майбутнього. Хто є*

лідерами «антиваксерів» (БОП); «Ген українців» – душа каналу НТА (УП). У фрагменті до складу мовних кліше входять антономазія, жаргонізм із медичної галузі та метафоричний вислів.

Заголовки, у створенні яких беруть участь прецедентні імена і назви, складають особливу групу. У них семантична неоднозначність досягається шляхом активізації цілого твору або декількох творів (літератури, кіномистецтва тощо) та шляхом вживання персонажу або будь-якої назви. Наприклад: *Вимираюча Сумщина та її хутори-кладовища / Палац-психлікарня для Катерини Другої* (ХДЗ). Порівняймо: Катерина Друга – історичний персонаж. Як синтаксичну модель для заголовків можна використовувати також різноманітні метафоричні звороти, наприклад: *КАРПАТИ | Інстабудинок на краю цивілізації. Гойдалка на вершині. Писаний камінь | ЗАЧЕКІНИЛИСЬ* (УІМ).

Отже, особливості кліше в заголовкових комплексах блогів презентують нейтральне емоційне забарвлення. Однією з функцій заголовку є його прихована адресність. Заголовок у тексті виступає однією з суттєвих ознак. Він є авторським концептом і містить увесь зміст тексту. Заголовок співвідноситься із семантикою тексту і утворює смислову та емоційну єдність.

### Список використаної літератури

1. Лексика українських мас-медіа: монографія / за ред. Марини Навальної. Переяслав-Хмельницький: «Видавництво К С В», 2019. 212 с.
2. Руда О. Г. Мовне питання як об'єкт маніпулятивних стратегій у сучасному українському політичному дискурсі: монографія. Київ: НАН України, Ін-т укр. мови, 2012. 232 с.
3. Шарманова Н. М. Мовні кліше у структуруванні медіаінформації. *Філологічні студії. Науковий вісник Криворізького державного педагогічного університету*. 2015. Вип. 13. С. 379–390; URL: [http://nbuv.gov.ua/UJRN/PhSt\\_2015\\_13\\_55](http://nbuv.gov.ua/UJRN/PhSt_2015_13_55) (дата звернення: 08.05.2022).

*Сидорук Тетяна Петрівна,  
студентка IV курсу  
спеціальності «Українська філологія  
та літературне редагування»*

*Науковий керівник:  
кандидатка філологічних наук, доцентка  
Багмут Ірина Віталіївна*

### Екзотизми в мові: проблема тлумачення

Нині словниковий склад української сучасної літературної мови містить корінні українські слова та запозичення з інших мов, які становлять у мові близько 10% усього її словника [10, с. 121].

Серед запозичень з інших мов варто виокремити такий розряд як екзотизми.

У вузькому значенні слово *екзотизми* (від гр. *exōticos* – чужий, іноземний) – «це слова, що позначають характерні іншим народам чи країнам поняття» [5, с. 215].

У ширшому розумінні поняття *екзотизми* – це слова, які запозичено українською мовою з інших мов для позначення реалій життя іншого народу або країни, а саме: назви установ (*сейм*), назви житла (*вігвам*), страв, напоїв (*саке*), явищ культури (*ханука*) тощо [13, с. 56];

Наприкінці 50-х років ХХ століття з'являється друком праця А. Є. Супруна, де термін *екзотизм* утверджений для позначення нестійкої, гетерогенної лексики, яка

використовується для опису життя різних народів, їхньої культури, традицій та побуту, а також дослідник стверджує, що екзотизми вживаються для номінації реалії різних країн [9, с. 51]. Л. П. Єфремов підтримав цю думку, зауважуючи, що поняття *екзотизм* об'єднує слова-запозичення для позначення речей та явищ, специфічних для життя та культури інших народів [4, с. 165].

Однак у «Словнику лінгвістичних термінів» О. С. Ахманова зазначає, що *екзотизми* – це слова та висловлювання, які запозичені з маловідомих мов, зазвичай неіндоевропейських, вжитих для надання мові особливого колориту [2, с. 214-215]. М. Л. Алексеева погоджується з цією думкою у своїй статті [1, с. 341].

На противагу дефініції О. С. Ахманової, Т. К. Веренич визначає екзотизми як запозичення з відомих та невідомих мов, незалежно від того, в якій частині світу знаходиться країна-джерело [3, с. 56]. Тому екзотизмами є запозичення і з маловідомих неіндоевропейських мов, і з індоевропейських.

На думку С. А. Лазаріди, екзотизми як іншомовні слова входять у систему мови-реципієнта для позначення явищ та об'єктів, характерних тільки для мови-джерела, і до того ж не мають синонімів у мові-реципієнті, не входять до лексико-стилістичних парадигм і внаслідок цього не є виразними засобами цієї мови, однак можуть використовуватися для створення різноманітних стилістичних прийомів [6, с. 53].

Т. Ю. Тамерян вважає, що екзотизми вживаються для передачі поняття та реалії, які властиві іншим культурам, тобто, з одного боку, це слова або вирази, засвоєні частково мовою-реципієнтом, що можуть увійти до лексико-семантичної системи запозиченої мови внаслідок збільшення частотності вживання чи через запозичення інокультурної реалії або поняття, а з іншого – виокремлення екзотичної лексики здійснено за принципом національно-культурних особливостей: «своє» – «чуже» [11, с. 259].

С. А. Тіміна визначає екзотизми як слова на позначення специфічних реалій іномовної культури, які характеризуються яскравим вираженням національного чи локального забарвлення і не мають чіткого еквіваленту в запозиченій мові [12, с. 8].

І. М. Мозова зазначає, що екзотизми – це етнічні назви предметів побуту, одягу, звичаїв та обрядів того чи іншого народу, які, потрапляючи до мови-реципієнта, засвоюються фонетично та граматично й передаються засобами графіки запозиченої мови на письмі, однак зберігають національні мовні риси та позначають унікальні явища, що не мають аналогів у мові-реципієнті [8, с. 211].

Як зазначає Є. В. Марінова, екзотизми використовують для передавання ознак культури та побуту іншої країни або іншого народу, вони входять до складу літературної мови, проте розташовані на периферії лексики як її пасивний запас [7 с. 138–139]. До того ж у складі запозиченої мови вони не мають однослівних відповідників, характеризуються номінативним характером значення і стійкою морфологічною однорідністю [7, с. 138–139].

Отже, екзотизм – це слово або словосполучення, запозичене з індоевропейських, неіндоевропейських або маловідомих мов для позначення та точного передавання реалій духовного та матеріального життя певного народу в мові-реципієнті. Серед ознак екзотизмів можна виокремити такі базові: відсутність синонімії у мові-реципієнті, непридатність до мовної видозміни та високий ступінь забарвленості культурою нації, з якої запозичили слово. Вважаємо, що таке визначення передбачає досить широке трактування поняття *екзотизм*, тому варто використовувати саме його.

### Список використаної літератури

1. Алексеева М. Л. Реалии как вербальное выражение специфических черт национальных культур. *Научный ежегодник ИФил УрО РАН*. 2007. №7. С. 38–34.
2. Ахманова О. С. Словарь лингвистических терминов. 2-е изд., стер. Москва : УРСС: Едиториал УРСС, 2004. 571 с.

3. Веренич Т. К. Деэкзотизация современных заимствований в русском научно-лингвистическом и обыденном языковом сознании (на материале англицизмов): дис. ... канд. филол. наук : 10.02.01. Красноярск, 2004. 233 с.
4. Ефремов Л. П. Экзотизмы. *Русское языкознание*. 1973. Вып. 2. С. 165–171.
5. Кочерган М. П. Вступ до мовознавства: навч. посіб. для студ. філол. спец. ВНЗ. Київ : ВЦ “Академія”, 2001. 368 с.
6. Лазариди С. А. Употребление устаревших слов и неологизмов в новогреческом языке. *Культура народов Причерноморья*. 2007. № 107. С. 53–56.
7. Маринова Е. В. Экзотическая лексика как лингвистический феномен. *Вестник*. 2003. С. 138–142.
8. Мозова И. Н. Теоретические предпосылки исследования заимствованной лексики в языке рекламы. *Вісник Дніпропетровського університету. Серія: Мовознавство*. 2013. Т. 21, вип. 19(1). С. 211–218.
9. Супрун А. Е. Экзотическая лексика. *Филологические науки*. 1958. №2. С. 51–54.
10. Сучасна українська літературна мова: Лексика і фразеологія / за ред. І. К. Білодіда. Київ : Наукова думка, 1973. 440 с.
11. Тамерьян Т. Ю. О некоторых критериях дифференциации заимствованных единиц. *Межвузовский научный альманах «Язык. Текст. Дискурс»*. Вып. 6. Ставрополь ; Краснодар. 2008. С. 256–263.
12. Тимина С. А. Семантические характеристики экзотической лексики (на материале языка современной англоязычной прессы). *Вестник ВятГГУ: науч. журн*. 2008. №1(2). С. 8–11.
13. Українська мова: короткий тлумачний словник лінгвістичних термінів / за ред. С. Я. Єрмоленко. Київ: Либідь, 2001. 224 с.

**Шелех Анастасія Юріївна,  
студентка IV курсу  
спеціальності «Філологія»**

**Науковий керівник:  
кандидатка філологічних наук, доцентка  
Багмут Ірина Віталіївна**

### **Особенности фразеологических единиц у художественном тексте**

Мова художнього тексту становить єдність багатьох виражальних засобів, фразеологізми серед них посідають помітне місце.

О. І. Єфімов, який досліджував стилістику фразеологізмів, наголосив на їх провідній ролі у системі мовних засобів художньої виражальності, де вони визначають стиль [1, с. 280]. Загальновідомо, що у фразем набагато ширший потенціал формування експресивних емоційно-оцінних конотацій, ніж у лексичних одиниць.

Л. Г. Скрипник зазначає, що фразеологічні одиниці, порівняно зі словами, є виразнішими з емоційно-експресивного погляду [4, с. 10]. Адже найчастіше фразеологізми не лише називають предмети, дії чи явища, а й водночас оцінюють їх, виражають ставлення мовця до них, експресивно характеризують.

Єдність у змісті фразеологізмів номінативних і емоційно-оцінних елементів дає змогу письменникові використовувати фразеологізми для передачі і логічного змісту думки, і уявлення про щось, а через останнє – і для вираження емоційного ставлення до предмета думки [4, с. 75].

Як компонент тексту фразеологічна одиниця тісно пов'язана саме з контекстом твору. Адже тільки в живому мовленні вона повноцінно виявляє своє значення. Якщо аналізувати фразеологічну одиницю вирвано від контексту, то це не буде

високоєфективним аналізом. Такий підхід не забезпечить розкриття глибини семантики фразеологізму, позаяк він здебільшого вступає у смислові відносини з певним контекстом. Залежно від змісту контексту, рідше від окремого слова чи словосполучення, фразеологічна одиниця набуває відповідного звучання. Зміна структури та лексичного складу (трансформація) сприяє ще тіснішому зв'язку її зі словами контексту. Внаслідок цього фразеологізм утворює з контекстом єдину змістову цілісність. Як контекст впливає на фразеологізми, уможливлуючи їхні оказіональні зміни, так і трансформовані фразеологічні одиниці впливають на контекст, посилюючи його експресивність, емотивність, інформативність. Якщо слово в контексті може бути нейтральним, то цього аж ніяк не можна категорично сказати про фразеологічну одиницю [3, с. 38].

Фразеологізми у тексті можуть виконувати різні функції [3, с. 38 - 42]:

- Номінативна – фразеологічні одиниці використовують для позначення предметів та явищ.

- Емоційно-експресивна функція. Компоненти оцінки присутні і в емоційних мовних одиницях. Вони характеризують психічний стан мовця, передбачаючи існування додаткового стилістичного колориту, виражають позитивні чи негативні почуття. Емоційне завжди експресивне. В основі експресивних мовних одиниць є власне мовні та соціопсихологічні виражальних засобів. Експресія з'являється там, де є змога зіставити, посилити певні ознаки на підставі протиставлення.

- Оцінна – фразеологізми дають змогу висловити свою думку до чого-небудь, що стосується безпосередньо автора, його рідних, друзів, їхніх особистих або суспільних інтересів. Фразеологічні одиниці викликають у читача певне ставлення до зображуваного, дають йому оцінку – позитивну чи негативну.

- Прагматична функція (здійснення впливу на адресанта). М. А. Захарова вважає, що фразеологізми дуже зрідка адресант використовує лише з номінативною метою, оскільки за допомогою фразеологічних одиниць мовець намагається схарактеризувати певний фрагмент дійсності, розкрити сутність певного явища, вказати на певні ознаки предмета [2, с. 115].

- Функція відтворення внутрішнього стану персонажа. Природно, що численні фразеологізми, які виконують таку функцію, виражають психічний стан людини, її настрої, переживання та почуття.

- Функція мовної характеристики персонажа. Саме завдяки фразеологізмам можна найточніше передати мову героїв.

- Функція портретної характеристики. Зовнішність людини змальовують дуже розгалуженими спектрами висловів, особливо порівняннями.

Отже, фразеологізми відіграють особливу роль у художніх текстах. У процесі аналізу важливо звертати увагу на мовне оточення фразеологічних одиниць, адже лише так можна точно проаналізувати семантику фразеологізму. У тексті фразеологізми можуть виконувати такі функції: номінативну, емоційно-експресивну, оцінну, прагматичну, функцію відтворення внутрішнього стану персонажа, функцію мовної характеристики персонажа, функцію портретної характеристики та ін.

### Список використаної літератури

1. Ефимов А. И. Стилистика художественной речи. Москва : Изд-во Моск. ун-та, 1961. 519 с.
2. Захарова М. А. Стратегия речевого использования образных фразеологизмов английского языка. Москва : Инфра-М, 1999. 151 с.
3. Матвієнків О. Особливості функціонування фразеологічних одиниць у художньому тексті. *Вісник Львівського університету. Серія іноземні мови*. 2013. Вип. 21. С. 37-43.
4. Скрипник Л. Г. Фразеологія української мови. Київ : Наук. думка, 1973. 280 с

*Шелех Анастасія Юрїївна,  
студентка IV курсу  
спеціальності «Філологія  
(українська мова та література)»*

*Науковий керівник:  
кандидатка філологічних наук, доцентка  
Йолкіна Лариса Віссаріонівна*

### **Вплив педагогічних поглядів о. Кирила Селецького на його творчість для дітей**

Кирило Селецький (1835–1918) – греко-католицький священник, галицький український церковний і громадський діяч, письменник і публіцист. Народився 29 квітня 1835 року в селі Підбужі, що неподалік Самбора на Львівщині, в сім'ї вчителя Михайла Селецького. Навчався у Самбірській гімназії, Львівському університеті і Перемишльській духовній семінарії. У 1860 р. висвячений на священника перемишльським єпископом, майбутнім галицьким митрополитом Г. Яхимовичем. З 1874 р. і до смерті – парох у с. Жужелі та приєднаному до його парафії с. Цеблеві (тепер Сокальський р-н Львівської обл.) [2].

Протягом своєї духовної служби отець Кирило Селецький займався активною діяльністю в різних сферах суспільного життя. Але особливою справою отця Кирила Селецького стала організація цих жіночих греко-католицьких чернечих згромаджень – сестер Служебниць Пречистої Діви Марії та сестер св. Йосафата Обручника Пречистої Діви Марії, які зайнялися організацією і веденням перших українських дошкільних закладів наприкінці ХІХ – початку ХХ ст. Сестри Служебниці вчили дітей молитов та катехизму, читали казки, навчали віршиків та пісень, також вчили читати і рахувати. Увечері діти йшли до церкви, після чого їх забирали батьки. Чернечі згромадження сестер Служебниць та сестер Йосифіток, що організовані отцем Кирилом, активно займалися виховною роботою з дошкільнятами як на початку ХХ ст., так і в період між Першою і Другою світовими війнами.

Також для навчання дітей широко використовувалися твори Кирила Селецького. Це, насамперед, – збірник релігійних поезій для дітей «Золота книжечка», дитяча читанка «Своя хата» (1869), переклад українською мовою катехизму Л. Дегарба, що був виданий під назвою «Катехизис для дітей греко-католицького обряду» (1869). Вже у 1896 році світ побачив перший національний посібник для дитячих захоронок – «Короткі катехитичні вправи і біблійна історія до ужитку християнських матерів, захоронок і душпастирів». Цей посібник стосувався релігійно-морального виховання, яке передусім мало за мету розвивати в дітей християнські чесноти, допомагати через забаву «пізнавати Бога».

У своїх творах Кирило Селецький формує певні методики навчання («Катехизис для дітей греко-католицького обряду», «Короткії упражнення катехитическії і Біблійна історія...» тощо) маленьких українців, що згодом стають основою для інших інституцій такого типу: «Він вже при укладанні правил для сс. служебниць так багато звернув уваги на ведення захоронок, що в тих правилах докладно подав, як належить їх вести. Багато літ пізніше пишуть різні люди за тими правилами свої вказівки, щоби з них навчитись, як вести діточі садки» [1, 160]. У своїх творах душпастир використовує християнські мотиви, традиції нашого народу, звичаї, надбання української культури, переосмислює твори вітчизняних митців, зокрема Тараса Шевченка. На думку автора, першочерговим для сприйняття та розвитку дітей є важливим писати твори народною мовою, а не язичієм, саме таким чином він робить навчання абсолютно прийнятним та зрозумілим.

На думку педагога, навчання лише тоді буде корисним, цікавим і ненав'язливим, коли предмет стане зрозумілим для серця і розуму. «Також не треба розказувати дітем щодень щото нового, – дає поради о. К. Селецький, – можна і цілий тиждень той сам

предмет обговорювати, тогди стане він ся легко зрозумілий і приймєся до ума і серця дітей» [3, 211].

Отже, поєднання священничої діяльності, громадської роботи та творчості для о. Кирила Селецького мало велике значення, оскільки він розумів специфіку впливу на формування особистості доброго читива. Твори для дітей, написані служителем церкви відігравали не лише роль катехитичних матеріалів, а й розважали читачів і формували їхню свідомість. Обрана тематика була близькою юним читачам. Автор обирає різні жанри: переспіви біблійних текстів, оповідання, казки, ліричні вірші, що давало змогу урізноманітнювати коло читання маленьких прихожан. Важливо й те, що серед його творів є і тексти подвійного призначення, які були цікавими і дітям, і дорослим.

### **Список використаної літератури**

1. Вергун Т. О. Кирило Селецький. Богословія: Науковий тримісячник. Рим, 1988. № 52. С. 131–196.
2. Сайко О. Отець Кирило Селецький. URL: [http://old.ugcc.org.ua/ukr/library/xx\\_st/seletskyj/](http://old.ugcc.org.ua/ukr/library/xx_st/seletskyj/)
3. Селецький К. Вибрані твори: у 2-х т. / упоряд. та ред. : Ігор Розлуцький, с. Маркіяна (Василишин). Дрогобич: Коло, 2018. Т. 1. 608 с.

*Шерстюк Дарія Віталіївна,  
студентка ІV курсу  
спеціальності «Журналістика»*

*Науковий керівник:  
кандидатка філологічних наук, доцент  
Галак Інна Петрівна*

### **Особливості рубрикації в онлайн-змі (на прикладі студентської газети «7небо»)**

У сучасному медіа-просторі ми все частіше зіштовхуємося з тим, що новинні видання переходять у онлайн-формат і створюють спеціальні сайти для оперативного висвітлення актуальних новин. Кожен з цих сайтів має власну структуру та рубрикацію новин.

Для позначення видань, які випускаються у онлайн-форматі досі немає єдиної дефініції. Їх називають «онлайн-медіа», «інтернет-ЗМІ», «мережеві (мережні) видання» тощо [3, с. 475]. Така ситуація з термінологією спричинена двома аспектами: різними варіантами назв каналу передачі інформації та відсутністю визначальних ознак видань подібного виду. Так, наприклад, О. Коцарев вважає, що мережеві ЗМІ – це «інтернет-сайти, що їхня функція – поширювати переважно журналістську інформацію, тобто інформацію про суспільно актуальні в тій чи тій галузі події, зібрану й препаровану професіоналами журналістами й/або з застосуванням професійних журналістських технологій» [6].

Сутність поняття «інтернет-ЗМІ» намагався визначити Ю. Бурило. Для цього він проаналізував статтю 20 Закону України «Про інформацію», згідно з яким друкованими засобами масової інформації є «періодичні друковані видання (преса), газети, журнали, бюлетені тощо і разові видання з визначеним тиражем». Водночас до аудіовізуальних засобів масової інформації належать «радіомовлення, телебачення, кіно, звукопис, відеозапис тощо» [5]. Ю. Бурило робить підсумок: «З одного боку, наведені положення Закону чітко не вказують на належність інтернет-видань до засобів масової інформації, з іншого – не заперечують, в принципі, таку можливість, адже перелік не є вичерпним» [1].



Також Ю. Бурило зазначав, що онлайнві видання «defacto, масову інформацію все ж таки розповсюджують» [1].

Поняття рубрика, як одиниця ЗМІ, має уніфіковану дефініцію. Згідно з Великим тлумачним словником сучасної української мови, рубрика – це «розділ у газеті, журналі і т. ін. або відділ у радіо- і телепередачах» [2, с. 1179]. Варто зазначити, що у цьому визначенні немає згадки про інтернет-ЗМІ, оскільки дефініція з'явилася ще у ХХ столітті й істотних змін не зазнавала.

Під час практичного дослідження рубрик онлайн-газет і журналів нам вдалося виявити ключові риси у рубрикації подібного роду видань. По-перше, назви рубрик є лаконічними і складаються з одного чи двох слів. Наприклад, в онлайнвій версії газети «День» є рубрики «Світ», «Політика», «Спорт», «Економіка», «Культура» та «Медіа» [4].

По-друге, назва рубрики напряму розповідає нам про тематику публікацій, які там розмішують. Рідше трапляються випадки, коли рубрикація відбувається не за тематичними, а за жанровими ознаками. Наприклад, на сайті видання «НВ» рубрикація тематична (є рубрики «Новини», «Техно», «Думки», «Бізнес» тощо) [7]. Натомість в «Українській правді» рубрики відображають жанри публікацій («Новини», «Репортаж», «Колонки», «Інтерв'ю» тощо) [8].

Студентська онлайн-газета «7 Небо» має власну систему рубрикації [9]. На відміну від новинних ресурсів, «7 Небо» має більш вільний формат публікацій. Це і спричиняє особливості рубрикації газети.

Загалом в онлайнвій газеті є 17 рубрик і три рубрики-спецпроекти. Останні не поповнюються і містять публікації окремої тематики, які готували до певної дати (зокрема, до Дня вчителя, Дня української писемності і мови). Інші ж рубрики переважно мають назви, тематично прив'язані до контенту, який опубліковано у межах рубрики.

Також варто зазначити, що назви рубрик подано двома мовами – українською та англійською. Причиною такого явища стало те, що назву пропонували самі автори рубрик. Проте відсоток англійськомовних рубрик є значно меншим: 3 рубрики з англійськими назвами (17,6%) та 14 рубрик (82,4%) – з українськомовними.

У «7 Небі» є рубрики, назви яких безпосередньо вказують на тематику публікацій, які там містяться: «Момент у римах», «Щоденник хлопця-укрфілівця», «Мамо, я філолог», «Очима першокурсників», «Малишкам меншим від малишок старших», «Другий про перший», «NewName» і «Let`swatchittogether».

Наприклад, у рубриці «Момент у римах» публікуються поетичні твори, авторами яких є студенти факультету української філології та літературної творчості імені Андрія Малишка. Рубрика «NewName» стала аналогічною рубрикою для тих, хто пише прозу або публіцистичні тексти. Ці рубрики не мали єдиного автора, кожного випуску їх поповнювали нові дописувачі.

У газеті є рубрики з більш поетичними чи метафоричними назвами: «Прийшов, побачив, написав», «Weneedit», «За кадром», «Почуття на папері», «Пишу крізь тишу», «Цікавене життя наших студентів», «Маю що сказати». Вони хоч і відображають сенс контенту, який розмішується у рубриці, проте це можна зрозуміти лише після прочитання хоча б однієї публікації.

Ще однією із особливостей рубрикації є те, що публікації не можуть належати одночасно до декількох рубрик. Це спричинено специфікою підготовки матеріалів для кожного з випусків: автори готують тексти для розміщення у конкретній рубриці і не мають виходити за її межі. Така рубрикація має власну мету: дати студентам змогу виразитися не лише у своїх публікаціях. Кожна назва є автентичною і створена із врахуванням смаків та поглядів автора чи авторки рубрики. Частково така рубрикація онлайн-газети привертає увагу читача. Адже реципієнту хочеться зрозуміти, що ж міститься у рубриках з подібними назвами.

Отже, студентська онлайн-газета «7 Небо» має, як і аналогічні сайти, свою систему рубрикації. Водночас вона є специфічною, що, зокрема, виразилося у назвах. Назви

рубрик представлені у двомовному їх оформленні, а кожна назва є авторською і не завжди прямо вказує на контент, розміщений у межах рубрики.

### Список використаної літератури

1. Бурило Ю. П. Щодо визначення адміністративно-правового статусу Інтернет-видань та організаційно-правових засад державного управління в сфері їх діяльності // Режим доступу: [http://www.rusnauka.com/NPM\\_2006/Pravo/2\\_burilo.doc.htm](http://www.rusnauka.com/NPM_2006/Pravo/2_burilo.doc.htm)
  2. Великий тлумачний словник сучасної української мови (з дод. і допов.) / уклад. і гол. ред. В. Т. Бусел. – 5-те вид. – К. ; Ірпінь : Перун, 2005. ISBN 966-569-013-2.
  3. Кашуба Г. Українські інтернет-видання: комунікативно-лінгвістичні та правові аспекти // Вісник Львівського нац. університету імені Івана Франка, 2004. Вип. 25. С. 474–480.
  4. Газета «День». Режим доступу: <https://m.day.kyiv.ua>
  5. Закон України «Про інформацію» від 02.10.1992 // Сайт Верховної Ради України. Режим доступу: <https://zakon.rada.gov.ua/laws/show/2657-12#Text>
  6. Коцарев О. О. Інтернет-сайти : функціонально-змістова типологія. Режим доступу : [http://www-philology.univer.kharkov.ua/katedras/prof\\_sites/kotsarev/kots\\_article\\_3.pdf](http://www-philology.univer.kharkov.ua/katedras/prof_sites/kotsarev/kots_article_3.pdf)
  7. Сайт «НВ». Режим доступу: [https://nv.ua/?utm\\_content=set\\_lang](https://nv.ua/?utm_content=set_lang)
  8. Сайт «Українська правда». Режим доступу: <https://www.pravda.com.ua>
- Студентська газета «7 Небо». Режим доступу: <https://gaz7nebo.wixsite.com/7nebo/galereya>

*Шилін Єва Ігорівна,  
студентка IV курсу  
спеціальності «Філологія»*

*Науковий керівник:  
кандидатка філологічних наук, доцентка  
Багмут Ірина Віталіївна*

### Нова лексика в засобах масової інформації

Безсумнівно, одним із головних фіксаторів змін у мові є засоби масової інформації (ЗМІ). До них належать радіо, телебачення, преса, Інтернет та реклама. Саме вони найшвидше реагують на економічні, політичні, наукові та культурні події в житті людей, а отже, найоперативніше оновлення мови відбувається в цих інституціях. Особливістю ЗМІ є здатність розповсюджувати інформацію на великі групи людей. Інструментом для цього є мова, завдяки якій вони займаються формуванням та вираженням громадської думки, поширенням наукових знань, політичних ідей тощо.

«Мова мас-медіа – це багатюще джерело для дослідження найновіших тенденцій у розвитку сучасної літературної мови, сам в ній відбивається багатофункціональність національної мови, ступінь її інтелектуалізації, зокрема через поширення термінів із різних галузей знань та їхню адаптацію в сучасному суспільстві» [2, с. 53].

Мова ЗМІ переважно послуговується публіцистичним стилем. Саме цей стиль вирізняється новизною, інформативністю, лаконічністю викладу та динамічністю – усе це потрібно для того, щоб чітко доносити думки до людей. Окрім того, для цього стилю характерна емоційність, експресивність разом із науковою та документальною точністю, завдяки цьому можна легко привернути увагу людей, закликати та переконувати їх у чомусь.

У мові засобів масової інформації найбільше проявляються саме інновації, адже однією з основних функцій медіа є новизна та інформативність. Неологізми в ЗМІ виконують ту ж саму функцію, що й у звичайній мові – позначення нових понять та явищ. Журналісти часто використовують у своїх текстах неологізми або слова, сповнені більшої смислової та функціональної смності, ніж вже відомі лексичні одиниці.

На думку В. І. Заботкіної: «Лексична одиниця після своєї появи проходить всі стадії сприйняття суспільством, переважно через посередництво викладачів та журналістів. Сприйняттю нового слова масами сприяє поява нового слова у засобах масової інформації, тобто лексикалізація, у результаті чого, нова мовна одиниця адекватно сприймається та вживається носіями мови» [1, с. 21]. Такі слова є своєрідними рятівниками для публіцистів, адже вони допомагають чіткіше донести думки до аудиторії та охопити більшу кількість тем.

Є. Ю. Скороходова та М.М. Щеголева акцентують на тому, що дослідники виокремлюють такі причини для необхідності використання неологізмів в ЗМІ:

1. Утворення стійкої системи міжнародної термінології.
2. Диференціація різних вузькоспеціальних понять.
3. Дотримання ефекту «модної мови», тобто використання запозичених слів публіцистичних текстах задля ефекту новизни та свіжості.
4. Розвиток номінативної сфери – надання назв поняттям, які не мають позначень [3].

Форма поширення, цільова аудиторія та спрямованість видання визначають використання неологізмів у ЗМІ. У молодіжних виданнях лексичних новоутворень буде значно більше, ніж у виданнях, які орієнтовані на людей старшого віку. Це пов'язано з різним рівнем сприйняття новизни у людей. Так, наприклад, в інтернет-виданнях новоутворень більше, ніж у друкованих ЗМІ, адже вони спрямовані на молодшу аудиторію. Щодо спеціалізованих видань, то у них своя термінологія і свої неологізми, які відрізняються від інших.

Неологізми відіграють надзвичайно важливу роль у журналістських текстах: допомагають оновити їх, урізноманітнити, додати певної свіжості, позбавити від застарілих понять та кліше, дають змогу автору уникати повторів і тавтологій. На думку О. Стишова, «мова мас-медіа віддзеркалює стан сучасної літературної мови, відбиваючи її багатофункціональність, ступінь інтелектуалізації, оновлення і стилістичне перегрупування словника» [4]. Проте не потрібно занадто сильно захоплюватися введенням неологізмів у текст та ставити їх використання за мету у процесі написання. Надмірне використання новоутворень не лише погіршує якість тексту, а й робить його не зовсім зрозумілим, зокрема для людей старшого покоління, які переважно не відстежують утворення нової лексики, а отже, часто не можуть зрозуміти її значення. Тож суть написаного їм буде складно сприйняти, а це вже порушує одну з основних функцій ЗМІ – інформативну.

Варто зазначити, що неологізм потрібно використовувати, коли в мові немає аналогу до лексичного новоутворення. Постійне використання новотворів у мас-медіа призводить до «засмічення» мови, робить її незрозумілою. Оперування ними в тексті є своєрідною лотереєю, адже ніколи не знаєш, яку роль неологізм відіграє – позитивну чи негативну. Неологізми «є засобом реалізації і складовою лінгвогри, яка необхідна в текстах сучасних ЗМІ» [3].

«Щоб використання нестандартної лексики в мові підстилю ЗМІ стало запорукою творення експресивних та образних текстів, журналіст повинен досконало володіти літературною мовою, уміло добирати потрібні мовні засоби. В інакшому разі, коли мас-медійний текст «перевантажений» новотворами, а особливо соціолектами, знижується значення публікацій і втрачається зацікавленість до таких засобів масової інформації» [2, с. 57].

Отже, у мові засобів масової інформації утворюються, формуються та розвиваються досить багато лексичних одиниць. Цей процес є важливим для розвитку лексики. У зв'язку зі зміною мовних уподобань і смаків реципієнтів, появою нових понять та предметів, з поглибленням людського пізнання мова ЗМІ відображає виникнення нових слів. Мас-медійні тексти можна вважати надійним, базовим та перспективним джерелом утворення та насичення загальномовного словника лексичними інноваціями.

### Список використаної літератури

1. Заботкина В. И. Новая лексика современного английского языка : уч. пособ. для институтов и факультетов иностранных языков. Москва : Высшая школа, 1989. 126 с.
2. Кравчук Л. В. Мова мас-медіа як основне джерело збагачення новотворами загальномовного словника : 2013. Вип. 1. С. 53–58. URL: [http://nbuv.gov.ua/UJRN/Ioism\\_2013\\_10\\_10](http://nbuv.gov.ua/UJRN/Ioism_2013_10_10) (дата звернення: 10.05.2022).
3. Скороходова Е.Ю., Щеголева М.М. Роль и употребление неологизмов в современных СМИ. URL: <https://cyberleninka.ru/article/n/rol-i-upotreblenie-neologizmov-v-sovremennyh-smi/viewer> (дата звернення: 10.05.2022).
4. Стишов О. А. Семантичні неологізми в дискурсі українськомовних мас-медіа початку ХХІ століття. *Науковий вісник Криворізького державного педагогічного університету*. 2015. Вип. 13. С. 364–74.

**Юдіна Катерина Андріївна,  
студентка IV курсу  
спеціальності «Українська мова та література,  
англійська мова»**

**Науковий керівник:  
кандидатка філологічних наук, доцентка  
Урись Тетяна Юрївна**

### Художній світ поезії Сергія Жадана

Сергій Жадан – один із найвідоміших письменників сучасної української літератури; український громадський діяч, перекладач, фронтмен гурту «Жадан і Собаки», автор поетичних збірок «Цитатник» (1995), «Балади про війну і відбудову» (2001), «Життя Марії» (2015), «Антенa» (2018), «Псалом авіації» (2021), романів «Інтернат», «Ворошиловград», «Месопотамія», «Біг Мак».

В умовах військового вторгнення Росії на територію нашої держави постає необхідність в чіткому усвідомленні українців як нації, що має свою самобутність. Саме це показує світу поезія С. Жадана, художній світ якої сповнений народних ідей, символів та героїв, що доволі органічно співіснують з постмодерністською стилістикою. Такою унікальністю його творчості цікавилось багато літературознавців, зокрема І. Дзюба, В. Сірук, І. Бондар-Терещенко, Т. Гундорова, Ю. Андрухович, та необхідність більш глибокого аналітичного розгляду його поетичних збірок все ж залишається. Тож мета дослідження – з'ясувати художні особливості поетичного доробку С. Жадана, прослідкувати його рефлексію на нинішню екзистенційну реальність, у якій війна стала маркером нових цінностей суспільства.

І. Дзюба стверджує, що однією зі стильових особливостей лірики поета є спілкування з читачем його мовою. Це перенасиченість молодіжним сленгом, наявність нецензурної лексики, манера «розігрувати» читача, розкута «гра-імпровізація» з ним, що створює ефект повної відкритості, свободи та ненав'язливості [1, с. 52].

С. Жадан відрізняється від інших і своєю концепцією ліричного героя, який часто потерпає від депресії, а під його іронією насправді криється сум, котрий спускається «на

дно», аби винести звідти загальнолюдські цінності, через брак яких він і перебуває в такому стані. Так проявляється нестабільність й умовність всього, що автор подає нібито через іронію та гру. Наприклад, у поезії «Якось-таки ти виріс в цій шпарці поміж держав» (збірка «Динамо Харків»).

Застосовує поет у своїй творчості і травестію для зображення нестійкості усталених канонів, які надто ідеалізовані історично суспільством. Наприклад, постать Т. Шевченка в українській літературі традиційно сприймають, описують, осмислюють велично, шанобливо і піднесено, у його ж поезії він спрощується, наділяється рисами звичайного чоловіка, «досяжного» поета, пересічного, якого можна зустріти на вулицях міста, трактується через призму нашої сучасності: *«в пивницях пиво тив імлисте / стріляв цигарку в перехожих / такий живий, такий несхожий / дівчата парфумами вкриті просили в нього закурити/ їм отвічав не вельми чемно / Тарас Григорович Шевченко»* [2, с. 267].

«Чорний романтик» І. Дзюби не прихильник показного патріотичного пафосу, але він любить своїх земляків й гостро переживає абсурдність й трагізм нав'язаної їм війни. Це прослідковується на ідейно-тематичному рівні: автор порушує тему війни, пов'язуючи з ідеями:

- готовності заради домівки/батьківщини віддати найдорожче – власне життя: *«Бути соняшником в полях Донбасу – / це знати як жити й за що помирати»* [2, с. 16] («Київська прописка, середня освіта», зб. «Динамо Харків»);

- цінності й важливості рідного краю і невимовної любові до нього: *«Навіть ця територія, виявляється, може бути бажаною і дорогою»* («Їй 15 і вона торгує квітами на вокзалі»). У поезії абсурд і біль воїнам допомагає перемогти любов. Перед нами постає образ п'ятнадцятирічної дівчинки, яка *«торгує квітами на вокзалі»*. Це її місто, її територія, яку *«не хочеться лишати надовго»*, *«за неї, виявляється, хочеться чіплятись зубами»*. Дівчина намагається усвідомити усе те, що відбувається: тривке і знайоме змінюється, відходить і зникає. Лине невблаганно час...Та стримати його допомагає пам'ять, можливість згадати всіх і все: *«Засинаючи, вона згадує кожного, хто звідси поїхав»* [2, с. 26]. Це допомагає вижити та додає у життя надію;

- боротьби за рідну землю: *«На руках у населення щоразу більше зброї,/ якби я мав вибір, / я б обирав собі інших героїв»* [3, с. 28] («Кнопочна нокія. Єдина родина», зб. «Тамплієри»);

- необхідності жити далі попри тяжкі виклики війни: *«З випаленими очима й залізом в ключиці, /жити далі потрібна вагома причина»* [2, 14] («З випаленими очима й залізом в ключиці», зб. «Динамо Харків»);

- її наслідків: *«Війна мене навчила не говорити про втрати, з живими краще. / Живих принаймні можна порятувати»* [3, с. 34] («Я знав священика, який був у полоні», зб. «Тамплієри»).

Власне, мотив війни породжує появу іншого в поезії С. Жадана – мотиву смерті. О. Шаф констатувала, що він у поезіях смерть описує емоційно нейтрально, часом з іронічною легкістю (можливо, й удаваною) [5]. Як, наприклад, у поезії «Південно-західна залізниця» зі збірки «Вогнепальні і ножові», де смерть зображується як провідниця, для якої це просто *«чесна робота»*. Поруч з категорією «смерть» завжди йде поруч «життя». Вони у творах українського поета-сучасника розкриваються як питомі складові антиподи суспільства у часи війни. М. Реутова, досліджуючи екзистенційні мотиви його поезії, зауважила, що питання домінації між цими двома онтологічними концептами поет вирішує в гуманістичному річизні: «Смерть – це не те, чого потрібно боятися, вона є споконвічною сусідкою життя, яку можна навіть не помічати, коли відчуваєш посправжньому сильну любов до життя» [4]. У поезії «Другий рік місто косить чума» бачимо як жах міста, яким ходить чума робить людей безстрашними, вони її не бояться і готові чинити їй відсіч своєю вірою в потойбічне життя, де їх зустріне Бог. Вони сприймають смерть як плату за своє життя.

Творчість С. Жадана зорієнтована на самозаглиблення. У його світобудові базовою складовою є людина, а все, що її оточує – варіативною. Остання впливає на її гнучкість та динаміку, створює можливості до соціальних, історичних, культурних і світоглядних змін. Проте всупереч усім моторошним картинам і суперечливим рефлексіям, які зустрічаємо у його поезії, помічаємо, як своїми рядками він запевняє, що у світі добра більше, ніж зла, а любові й ніжності більше, ніж війн. Це прослідковується на ідейно-тематичному рівні, у різноманітті його образів і в переплетенні мотивів.

#### **Список використаної літератури**

1. Дзюба І. М. Чорний романтик Сергій Жадан. К.: Либідь, 2017. 112 с.
2. Жадан С. В Динамо Харків: Вибрані вірші. Видання п'яте. Київ: А-БА-БА-ГА-ЛА-МА-ГА. 2018. с. 288.
3. Жадан С. В. Тамплієри: Поезії. Чернівці. 2017. 120 с.
4. Реутова М. А. Екзистенційні мотиви збірки поезії Сергія Жадана «Життя Марії». *Актуальні проблеми української літератури і фольклору*. Донецьк: 2019. №27 с. 112-123. URL: <https://japul.donnu.edu.ua/article/view/8001> (Дата звернення: 12 березня 2022 р.)
5. Шаф О. В. Біблійний дискурс у творчості Сергія Жадана: концептуальність та функціональність. *Український смисл*. Дніпропетровськ: Нац. ун-т. ім. О. Гончара, 2012. №1 с.31-34. URL: <https://ukrsense.dp.ua/index.php/USENSE/article/view/41> (Дата звернення: 15 березня 2022 р.)



***ФАКУЛЬТЕТ ФІЗИЧНОГО  
ВИХОВАННЯ, СПОРТУ  
І ЗДОРОВ'Я***





*Бандура Олена Миколаївна,  
студентка I курсу магістратури,  
Спеціальності 017 «Фізична культура і спорт»*

*Науковий керівник:  
кандидат педагогічних наук, доцент  
Воловик Наталія Іванівна*

### **«Важливість складу тіла для здоров'я та спортивної підготовки»**

Уперше в історії людства кількість людей, що страждають на ожиріння, у всьому світі перевищує кількість тих, хто має недостатню масу тіла. Однак не виключено, що існує ще більш серйозна проблема – пандемія надмірної кількості жиру в організмі, яка складається з людей, у яких виявляють порушення метаболічного здоров'я, пов'язані з надлишковою жировою масою відносно чистої маси тіла. Однак багато людей із зайвим жиром не обов'язково клінічно класифікуються як люди з надмірною масою тіла або ожирінням, незважаючи на поширене використання індексу маси тіла як клінічного класифікатора ожиріння та надмірної маси тіла. Добре задокументована епідемія ожиріння може бути лише вершиною айсберга надлишкової жирової маси в організмі [1; 4; 5].

За даними ВООЗ більше 1,9 мільярда дорослих мають надлишкову масу тіла, з них понад 650 мільйонів страждають ожирінням. Тобто 39% дорослих (39% чоловіків і 40% жінок) з надлишковою масою тіла та близько 13% дорослого населення планети (11% чоловіків і 15% жінок) страждають на ожиріння. З 1975 кількість людей з ожирінням, у всьому світі зросла більш ніж втричі. Ожиріння пов'язане з розвитком хронічних захворювань, таких як: діабет 2 типу, ішемічна хвороба серця, дисліпідемія, інсульт та деякі види раку. В Україні надмірну масу тіла та ожиріння мають більше 59 відсотків дорослого населення, зокрема людей з надмірною масою тіла 34,3 %, з ожирінням – 24,8%. Серед них жінок з надмірною масою тіла 30,4 %, з ожирінням – 29,8%, чоловіків – 37,8% та 20,1% відповідно [1; 6; 7].

За останні чотири десятиліття у світі стало у десять разів більше дітей і підлітків (від 5 до 19 років), які страждають на ожиріння. Дитяче ожиріння є найважливішим фактором ризику інсулінорезистентності, а також підвищення рівня інсуліну в крові, що призводить до зниження чутливості до інсуліну та збільшення ризику розвитку метаболічного синдрому, діабету 2 типу та серцево-судинних захворювань [6; 7].

В оздоровчому фітнесі для опису відсотку жиру, м'язів, кісток тощо застосовують таке поняття як «склад тіла». Він є одним з 5 його компонентів. У фітнесі склад тіла використовують для опису відсотку жиру, кісток та м'язів у людському організмі. Оптимальний склад тіла, зазвичай, свідчить про краще здоров'я та більш високий рівень фітнесу [1; 7].

Склад тіла відноситься як до жирового, так і нежирового компонентів організму. Частина загальної маси тіла, яка складається з жирової тканини визначається як відсоток жиру в організмі. Частина загальної маси тіла, яка складається з нежирової тканини, яка включає м'язи, сухожилля, кістки, сполучна тканина тощо визначається як чиста маса тіла. З цього випливає, що люди з однаковим зростом та масою тіла можуть мати зовсім відмінний вигляд, оскільки в них різний склад тіла [1; 2].

Визначення складу тіла – це дещо складніше, ніж просто стати на ваги та виміряти поточну масу тіла. Люди, які беруть участь у напруженій фізичній активності на регулярній основі, мають нижчі показники відсотку жиру в тілі. Спортсмени, що спеціалізуються в бігу на довгі дистанції можуть мати 8-12% жиру в організмі, а спортсменки – 12-18%. Склад тіла модифікується впродовж тренування і значною мірою



визначає фізичну працездатність людини [1; 2]. Систематичні заняття спортом у дитячому та підлітковому віці пов'язані зі зниженням рівня надмірної маси тіла та ожиріння [3].

Склад тіла є важливим компонентом оздоровчого фітнесу, оскільки оптимальне співвідношення жирової та чистої маси тіла є індикатором рівня здоров'я людини. Надмірні відсоткові показники жиру в організмі негативно впливають на стан здоров'я людини та тривалість її життя. Надмірна маса тіла та ожиріння призводять або пов'язані з такими захворюваннями, як серцево-судинні, діабет II типу, проблеми з органами дихання та опорно-рухового апарату, а також з деякими психологічним негараздами [1; 2].

Небажане збільшення жирового компонента призводить до виникнення серйозних загроз для громадського здоров'я внаслідок значного зростання ризику розвитку супутніх захворювань. Серед пацієнтів молодого віку смертність від серцево-судинних захворювань зростає відповідно до ступеня ожиріння. Особи з надмірною масою тіла та ожирінням в 3 рази частіше страждають на високий артеріальний тиск та цукровий діабет, у 2 рази частіше – на атеросклероз, у них зростає ризик розвитку раку, артрозу, холециститу та інших захворювань. У людей хворих на цукровий діабет з масою тіла на 25% більше за норму, показники смертність у 5 разів вищі за середньостатистичні [1; 6; 7].

### Список використаної літератури

1. Воловик Н.І. Оздоровчий фітнес: навч. посіб. для студентів. вищ. навч. закладів. Київ: Вид-во НПУ ім. М. П. Драгоманова, 2022. 296 с.
2. ACSM's Guidelines for Exercise Testing and Prescription. 11th edition. Philadelphia: Wolters Kluwer, 2021.
3. Basterfield, L., Reilly, J. K., Pearce, M. S., Parkinson, K. N., Adamson, A. J., Reilly, J. J., & Vella, S. A. (2015). Longitudinal associations between sports participation, body composition and physical activity from childhood to adolescence. *Journal of science and medicine in sport*, 18(2), 178–182.
4. Maffetone, P. B., Rivera-Dominguez, I., & Laursen, P. B. (2017). Overfat and Underfat: New Terms and Definitions Long Overdue. *Frontiers in public health*, 4, 279.
5. Maffetone, P. B., & Laursen, P. B. (2020). Revisiting the Global Overfat Pandemic. *Frontiers in public health*, 8, 51. <https://doi.org/10.3389/fpubh.2020.00051>
6. U.S. Department of Health and Human Services Physical activity guidelines for Americans. 2nd edition Washington, DC: U.S: Department of Health and Human Services, 2018.
7. World Health Organization Guidelines on physical activity and sedentary behaviour. Geneva: World Health Organization, 2020.

**Бобчук К. С.**  
*студент 1 МФВ групи, спеціальності 014 Середня освіта (фізична культура)*  
*факультету фізичного виховання, спорту та здоров'я*  
*Національного педагогічного університету імені М. П. Драгоманова*

**Науковий керівник:**  
**Малечко Т. А.**  
*к. пед. н., доцент кафедри теорії та методики фізичного виховання, доцент,*  
*факультету фізичного виховання, спорту та здоров'я*  
*Національного педагогічного університету імені М. П. Драгоманова*

**«Сучасний підхід та технології розвитку мотиваційних основ до уроків  
фізичної культури серед учнів початкових класів»**

Уроки фізичної культури серед учнівської молоді є головною запорукою здорового способу життя, тому чим вищий рівень мотивації до занять, тим кращі показники стану здоров'я. В силу цих відносин фізичне виховання вирішує ряд освітніх та виховних завдань системи освіти, які не можуть бути вирішено іншими її засобами. Так, фізичне виховання, поряд із завданнями системи освіти, вирішує своїми засобами ряд специфічних освітніх, виховних та оздоровчих завдань.

Міждисциплінарний підхід у дослідженні діяльності, її різних репрезентаціях, відкриває нові горизонти для аналізу мотивації у проблемному полі рухової активності. В контексті мотивації особистості до регулярних фізичних вправ, виходячи з того що мотивація є продукт психіки людини, виділивши рухову активність як специфічний вид людської діяльності ми можемо:

- а) оцінити рухову активність як системне багатовимірне явище;
- б) застосувати до неї напрацьовані в психології та педагогіці з даної проблеми поняття, методи та схеми;
- в) виявити для людини стратегічну перспективу перманентної вікової реалізації потреби у збалансованій руховій активності.

На наш погляд, враховуючи реалії та негативні тенденції сучасного інформаційного суспільства, такий підхід досить конструктивний і має право життя. Реальна дійсність, з фізичною недосконалістю людини та особистою фізичною ослабленістю, витісняється у сучасного школяра чи студента спотвореною дійсністю віртуального світу за межі свідомості. Існуючий раніше баланс організму людини з навколишнім середовищем різко порушено через наше довільне втручання. Щоб не стати ще слабшою сучасній людині необхідно по можливості все більше часу приділяти руховій активності та ставитися до неї як до трудової діяльності, а не лише як до дозвілля.

Одним з основних завдань вчителя фізичної культури є моделювання умов з метою створення в учнів стану «зони ясної свідомості» у відношенні до свого фізичного стану та до використання фізичних навантажень як життєдіяльності.

У зв'язку з цим актуальним вивчення структури мотиваційного комплексу до занять фізичною культурою. Пошук нових засобів та методів, що спонукають до занять фізичною культурою. Пошук методів підвищення мотивації до занять фізичною культурою, саме мотивація є невід'ємним компонентом успішної фізкультурно-спортивної діяльності.

Збереження та зміцнення здоров'я студентства дозволить підготувати компетентних фахівців, готових до продуктивної та тривалої професійної діяльності.

Визначення мотиваційних пріоритетів та інтересів студентів до занять фізичним вихованням та спортом дасть змогу сформуванню потреби до систематичних занять фізичними вправами, визначити ефективність побудови процесу фізичної підготовки учнів у закладах загальної середньої освіти.

### **Список використаної літератури**

1. Конкина М.А. Занятия физической культурой и спортом в структуре ценностных ориентаций среди студенческой молодёжи. - М.: Институт социологии РАН. 2008. - С. 1 – 6.
2. Круцевич Т.Ю. Отношение студентов к занятиям по физическому воспитанию в вузе / Т.Ю. Круцевич, О.Ю. Марченко // Физическое воспитание и спорт в системе образования как фактор физического и духовного оздоровления нации // Международная научно-практическая конференция. - Минск: БГУФК, 2009. - Ч. 2. - С. 150-153
3. Сырвачева И.С. Мотивация самостоятельных занятий физическими упражнениями / Физическая культура, здоровье, проблемы, перспективы, технологии// Научно-практическая конференция ДВГУ, 2003.

### **Сучасні засоби фізичної терапії хворих з болями в нижній частині спини**

Відповідно до визначення Міжнародної асоціації з вивчення болю (International Association for the Study of Pain – IASP), біль – це неприємне сенсорне та емоційне переживання, що пов'язане з наявним або потенційним пошкодженням тканин або ж описується пацієнтом у термінах такого пошкодження [1, с. 7]. Якщо звернутися до епідеміології больових синдромів, то одними з найчастіших є болі у спині та м'язові болі – 56 %. Болі в спині зустрічаються, за узагальненими даними, у 40–80 % популяції. У віці від 20 до 64 років болі в спині турбують 24 % чоловіків і 32 % жінок. Найчастіше найбільш виражені болі в спині спостерігаються в осіб віком 50–64 роки [2–4].

Дорсалгії входять у трійку лідерів серед основних причин тимчасової втрати працездатності [2,3]. Больові синдроми нижньої частини спини – важлива ланка неврологічної патології. Особливу роль у ній відіграють хронічні больові синдроми [5, 6].

Як вважає Н.Л. Боженко, у загальній структурі болю будь-якого походження можна виділити п'ять основних компонентів:

1. Перцептуальний компонент, що дозволяє визначити місце пошкодження болю.
2. Емоційно-афективний компонент, що відображає психоемоційну реакцію на пошкодження.
3. Вегетативний компонент, пов'язаний із рефлекторними змінами тону симпатoadреналової системи.
4. Руховий компонент, спрямований на усунення дії пошкоджуючих чинників.
5. Когнітивний компонент, що бере участь у формуванні суб'єктивного ставлення до болю, що відчувається в даний момент, на основі накопиченого попереднього досвіду [2, с. 63].

Основою кваліфікованого клінічного оцінювання кожного пацієнта з болями в нижній частині спини (БНЧС), що є базовим принципом роботи фізичного терапевта, є фізичне обстеження та ретельний збір анамнезу [5, 6]. Саме ці аспекти є шляхом для правильного і ефективного лікування пацієнтів із БНЧС. Виявлення причини БНЧС є метою фізичного обстеження, яке проводить фізичний терапевт.

Серед основних джерел БНЧС виділяють наступні:

- дискогенний,
- ураження фасеткового суглобу,
- радикулопатія або компресія нерву,
- міофасціальний синдром або ураження м'язових тканин
- психогенний

Оскільки нерідко БНЧС виникає в результаті комбінації декількох факторів, використання прогресивних діагностичних тестів у виявленні провідного джерела БНЧС надає можливість ефективного застосування лікувальних технологій.

Іншою причиною проводити ретельне фізичне обстеження - є виключення більш серйозної та специфічної патології, такої як компресійний перелом, спондилолітез, анкілозуючий спондиліт, малігнізація, інфекція тощо.

Основними компонентами реабілітаційного обстеження є огляд, пальпація, обсяг рухів (активна/пасивна рухливість сегментів/суглобів), дослідження стативи (постави), вивчення простих активних рухів та більш складних форм рухового стереотипу (аналіз

ходи, стояння, рухів тіла, кінцівок, хребта); нейром'язове обстеження (сили і тонічного напруження м'язів, чутливість, рефлекс); спеціальні тести.

Важливою складовою фізичного обстеження є такі компоненти, як :

- огляд попереково-крижового відділу хребта і постави (виявлення змін шкіри, деформацій, асиметрій тощо);
- обстеження прилеглих ділянок, а саме нижніх кінцівок на предмет виявлення атрофій м'язів, судинної недостатності та ураження периферичних нервів;
- пальпація та перкусія кісткових структур та м'яких тканин (виявлення змін температури шкіри, тригерних точок, напруження, натягнення тканин, пульсацій, тремору). У випадку вертеброгенного синдрому найчастіше маємо звернути увагу на стан двох самих нижніх сегментів поперекового відділу хребта (біля 80%) – остеохондроз LIV-V та LV-SI;
- дослідження рухливості в хребті (попереково-крижового згинання, розгинання, ротації тулуба, вимірювання відстані від пальців кисті до полу, об'єм рухів в кульшовому суглобі тощо).

При проведенні обстеження функціонального стану рухової системи пацієнта, як на загальному рівні цілісного організму, так і на локальному (сегментному) та регіональному рівні, виявляється: вид функціональних порушень (блокування, гіпермобільність, нестабільність), їх характер (функціональний, органічний); локалізація і напрямок, вираженість обмеження рухливості; зміщення кісток (спондилолітез); ступінь болючості пасивних рухів.

На рівні цілого організму виявляються генералізовані порушення (порушення рухового стереотипу, балансу). Обстеження обов'язково має бути комплексним і містити: спостереження за рухами в хребті, які сприяють відтворенню больового синдрому; виявлення асиметричних рухів і ділянок, які механічно обмежують рухи або так звані, обережні рухи..

На регіонарному рівні оцінюється: ступінь ослаблення і укорочення м'язів (м'язовий дисбаланс); наявність міофасціальної дисфункції; полісегментарного блокування

Функціональне тестування сили м'язів передбачає: ходіння на носках та п'ятках, присідання та повертання в вихідне положення, піднімання на носках, стояння на одній нозі, спостереження, аналіз ходи, оцінювання рівноваги.

Також проводиться неврологічний огляд пацієнта [5], який містить, як дослідження рефлексів (фізіологічних та патологічних), чутливості (больової та дотикової), так і проведення мануального м'язового тестування. Так, при обстеженні пацієнтів з підозрою на радикулопатію, доцільно сфокусуватись на обстеженні корінців L5-S1, так як клінічні прояви мають радикулопатії саме на цьому рівні [4]. Допоміжними в постановці діагнозу є спеціальні тести, які використовуються для підтвердження попереднього діагнозу або для проведення диференційного діагнозу[5,6].

Після проведення реабілітаційного обстеження потрібно віднести пацієнта з БНЧС до однієї з трьох широких діагностичних категорій: неспецифічний БНЧС, біль в спині, який потенційно асоціюється з радикулопатією або спінальним стенозом, біль в спині, що асоціюється з іншими специфічними ураженнями хребта. Правильно проведене обстеження є основою для встановлення правильного діагнозу, а в подальшому, призначення ефективних сучасних засобів фізичної терапії хворих з болями в нижній частині спини.

### Список використаної літератури

1. Cohen M. Reconsidering the IASP definition of pain / Cohen M, Quintner J, Van Rysewyk S. 2018. *PAIN Reports*. P. 6–9.
2. Боженко Н.Л. Больові синдроми спини. Міжнародний неврологічний журнал. 2013. №8. С. 62–68.

3. Robert L. Bratton Assessment and management of acute low back pain. *Am fam physician*, 1999. Nov15;60(8): P. 2299–2306
4. Clinical classification in low back pain: best evidence diagnostic rules based on systematic reviews/ Petersen et al. *BMC Musculoskeletal Disorders* (2017) 18:188
5. Steven J. Atlas Evaluating and Managing Acute Low Back Pain in the Primary Care Setting / Steven J Atlas, Richard A Deyo J. *Gen Intern Med*. 2001 Feb; 16(2): P. 120–131.
6. Koes B.W. An updated overview of clinical guidelines for the management of non-specific low back pain in primary care / Koes B.W, van Tulder M, Lin C-WC, Macedo LG, McAuley J, Maher C. *Eur Spine J* 2010;19:P. 2075–2094.

**Варченко Марина Віталіївна**  
**студентка I курсу магістратури**  
**спеціальності 227 «Фізична терапія, ерготерапія»**

**Науковий керівник:**  
**кандидат медичних наук, доцент**  
**Іванова Галина Яківна**

### **Особливості фізичної терапії жінок віком 30-35 років після кесаревого розтину на амбулаторному етапі**

Вважається, що кесарів розтин слід проводити у тих випадках, коли фізіологічні пологи неможливі або небезпечні для життя матері чи дитини. Показання до кесаревого розтину визначають або в процесі вагітності, або безпосередньо під час пологів, відповідно, операція може бути плановою чи ургентною.

Проблематику фізичної терапії жінок після кесаревого розтину висвітлювали вітчизняні вчені: К.А. Бугаєвський, Л.М. Вакалюк, В.І. Грищенко, В.М. Запорожан, Г.К. Степанковська та ін.

Різні аспекти фізичної реабілітації жінок у післяпологовий період розглядали також і зарубіжні дослідники Е. Vujoold [2], Y.W. Cheng [3], R.M. Cyr [4], F.P. McCarthy [5] та ін.

Компаративний аналіз медичної літератури засвідчив, що показаннями до кесаревого розтину і причинами ускладнень під час пологів та післяпологового періоду може стати поява ознак дистресу плоду, перешкода народження плоду природним шляхом, вузький таз жінки. Вузьким тазом прийнято анатомічно вважати таз, в якому є явні зміни в сторону зменшення. До клінічно вузького тазу належить також такий, який фізіологічно нормального розміру і форми, але головка плоду невідповідна до його розміру.

Н.П. Антипіна підкреслює, що при фізичній терапії жінок після кесаревого розтину у післяпологовий період важливо поетапно застосовувати всі засоби і методи фізичної терапії, і ще на ранньому етапі розпочати стимуляцію інволюційних змін в організмі породіллі. Необхідно застосовувати комплексно реабілітаційні інтервенції, враховуючи як фізичний, так і психоемоційний стан жінки. Важливими принципами фізичної терапії жінок у післяпологовий період є систематичність, поступовість та послідовність, контроль за фізичним навантаженням молодої матері [1, с. 32-35].

Вважається, що найбільш оптимальним методом фізичної терапії жінок після кесаревого розтину є кінезотерапія / лікувальна гімнастика, в інтеграції з комплементарними засобами та методами: масаж, фізіотерапія, гідрокінезотерапія, аквааеробіка тощо.

За умови відсутності протипоказань або певних ускладнень при абдоміальному розродженні, зазвичай лікувальна гімнастика призначається жінці на другу добу після

операції (через 24 години після пологів). Перший раз пацієнтці пропонується піднятися через 6 - 8 годин після операції. Спершу потрібно посидіти, а потім трохи постояти.

Основними принципами проведення реабілітаційних заходів повинні бути:

- ранній початок їх проведення;
- комплексність вищезазначених заходів;
- неперервність та послідовність терапевтичних заходів.

Порівняльний аналіз медичної літератури показав, що до основних завдань фізичної терапії пацієнток після кесаревого розтину на амбулаторному етапі відносять: зміцнення фізичного (підвищення скорочувальних здібностей м'язів, що беруть участь в виношуванні плоду, оптимізація роботи органів малого таза, підвищення загального тону організму, працездатності і опірності несприятливим впливам), психічного (відновлення психоемоційних сил, витрачених під час вагітності та пологів, розвиток адекватної оцінки власного психофізичного стану і здатності керувати ним, зниження рівня тривожності і депресивних станів) і соціального (адаптація жінок до нового соціального статусу, адекватне сприйняття себе в соціумі, підвищення впевненості в своїх силах, збільшення стресо-стійкості) здоров'я жінок в період післяпологового відновлення.

Методика терапевтичних вправ реалізувалась на основі індивідуальних фітнес-програм: для жінок з оперативними втручаннями під час пологів, з наявними незначними ускладненнями після пологів і для жінок без ускладнень після пологів. Основною метою методики терапевтичних вправ для жінок у післяпологовий період є прискорення відновлення організму жінок.

Алгоритмом програми фізичної терапії хворих після кесаревого розтину на амбулаторному етапі є:

1. Обстеження: опитування, бесіда, збір анамнезу, самооцінювання больового синдрому за візуально-аналоговою шкалою (ВАШ); функціональні тести для оцінювання рухливості хребта, сили та витривалості м'язів спини і черевного пресу; самооцінювання рівня тривожності за методикою Ч.Д. Спільберга та Ю.П. Ханіна; тестування статичної і динамічної рівноваги; тест 6-хвилинної ходьби з оцінюванням (самооцінка втоми і задишки) толерантності до фізичного навантаження за модифікованою шкалою Борга (Borg Rating of Perceived Exertion Scale).

2. Планування втручання (програма фізичної терапії): кінезотерапія, лікувальний масаж, фізіотерапія за умови відсутності протипоказань.

3. Проведення втручання (програма фізичної терапії).

4. Оцінка втручання (оцінка ефективності програми).

Аналізу особливостей фізичної терапії жінок віком 30-35 років після кесаревого розтину на амбулаторному етапі показав, що провідним засобом фізичної терапії жінок після кесаревого розтину є різні види рухової активності, що спрямованої на інтенсифікацію відновлення організму жінок, насамперед – зміцнення слабких розтягнутих під час вагітності і пологів м'язів (черевного пресу, спини, промежини, малого тазу), підвищення рухливості хребта, а також оптимізацію психоемоційного стану породіль та профілактику тривожних і депресивних станів. Існує ряд досліджень, які свідчать про те, що інтеграція лікувально-оздоровчої гімнастики з масажем, аквааеробікою та ін. є ефективним методом відновлення організму породіль та способом знизити ризики післяопераційних ускладнень. Акцентовано увагу на тому, що фізична терапія жінок віком 30-35 років після кесаревого розтину на амбулаторному етапі спрямована на зниження больового синдрому, покращення ефективності як фізичної, так і соціальної реабілітації жінок в післяопераційному періоді. Вказано, що застосування засобів фізичної терапії, як після оперативних, так і після вагінальних пологів, є одним з методів профілактики виникнення хронічних тазових патологій.

#### Список використаної літератури

1. Антипина Н.П., Антипин Э.Э., Совершаева С.Л. Влияние физической

реабілітації на характер болевого синдрому у родильниці, перенесли операцію кесарева сечення. *Регионарна анестезія і лікування гострої болю*. 2009. № 3. С. 32–35.

2. Bujold E, Bujold C, Hamilton EF, Harel F, Gauthier RJ. The impact of a single-layer or double layer closure on uterine rupture. *Am J Obstet Gynecol*. 2002. № 186. P.1326–1330.

3. Cheng YW, Eden KB, Marshall N, et al. Delivery after prior cesarean: maternal morbidity and mortality. *Clin Perinatol*. 2011. № 38(2). P. 297–309.

4. Cyr, R.M. Myth of the ideal cesarean section rate: commentary and historic perspective. *Am J Obstet Gynecol*. 2006. №194. P. 932–936.

5. McCarthy F.P., Rigg, L., Cady, L., and Cullinane, F. A new way of looking at Caesarean section births. *Aust Obstet Gynaecol*. 2007. № 47. P. 316–320.

**Ватаманюк Ольга Володимирівна,  
студентка I курсу магістратури  
спеціальності 227 «Фізична терапія, ерготерапія»**

**Науковий керівник:  
доктор педагогічних наук, професор  
Сущенко Людмила Петрівна**

### **Сучасні підходи до фізичної терапії підлітків 14-16 років хворих на цукровий діабет 1 типу на поліклінічному етапі**

За визначенням Всесвітньої організації охорони здоров'я, підлітковий вік – це період росту та розвитку людини, який слідує після дитинства та триває до досягнення зрілого віку, тобто з 10 до 19 років. Як зазначає Т.В. Авраменко, встановлено, що діабетичні ускладнення розвиваються у хворих молодого, й навіть, підліткового віку [1, с. 12-14]. Ця серйозна хвороба небезпечна не щоденними ін'єкціями, а своїми ускладненнями, що спричиняють рани, інвалідизацію та передчасну дитячу смертність.

Проблематику дослідження цукрового діабету, причини його виникнення та діагностику досліджували такі вчені, як: Т.В. Авраменко, П.М. Бондар, К. Давиденко, В.А. Епіфанов, В.М.Мухін та ін.

Питання, що пов'язані з фізичною терапією хворих на цукровий діабет, розглядали дослідники: Н.В. Мацігоріна, С.О. Нестеренко, Д.В. Прошлякова, Л.Г. Шахліна, О.Г. Юшковська, Е. Leclair, M. Kerdanet, M. Riddell, E. Heyman, E. Fröhlich-Reiterer, A. Cavini, G. Fischmeister, C. Prchla, M. Tauschmann, G. Berger, E. Steichen, C. Steigleder-Schweiger, R. Kovacic, B. Rami-Merhar, S. E. Hofer, D. Karall, W. Sperl, R. Kerb. та ін.

Сучасний підхід до фізичної терапії підлітків 14-16 років з цукровим діабетом 1 типу передбачає комплексне використання так званої «тріади лікувальних заходів», за назвою О. Бар-Ор і Т. Роуланда, яке включає: рухову активність, дієту та інсулінотерапію [2]. Вчені вказують на те, що існує чіткий взаємозв'язок між окремими компонентами цієї тріади, зміна одного з них потребує одночасної корекції двох інших.

Реабілітаційна концепція для хворих на цукровий діабет 1 типу підлітків 14-16 років, як зазначають Е. Fröhlich-Reiterer та інші, має включати: 1. Навчання та проведення вивченої терапії. 2. Психологічну терапію індивідуальну або групову. 3. Терапію щоденну та лікування рухом. 4. Практичну інтеграцію в щоденних ситуаціях під час уроків в школі, в басейні, в заняттях спортом, у прийманні їжі, у шкільних їдальнях. 5. Навчання діабетичному харчуванню [3].

Deutsche Diabetes Gesellschaft (DDG) наголошує на тому, що регулярні заняття спортом покращують метаболізм, а регулярні плавання значно покращують показники HbA<sub>1c</sub>, тому що, при заняттях спортом знижується цукор в крові та збільшується ризик гіпоглікемії [4].

Нам імпонують рекомендації від **American Diabetes Association** (2019) Children and Adolescents :

1. Фізична активність рекомендована для всіх людей молодого віку з цукровим діабетом 1-го типу. Вона включає: аеробні вправи середньої чи високої інтенсивності зі вправами для зміцнення м'язів та кісток протягом 60 хв 3 рази на тиждень .

2. Члени родини повинні також опанувати навички щодо профілактики та купірування гіпоглікемії під час та після фізичних навантажень.

3. Рекомендований рівень глюкози у плазмі крові перед тренуваннями повинен становити 90–250 мг/дл (5,0–13,9 ммоль/л). Також необхідно, щоб пацієнт мав доступ до вуглеводів до початку фізичного навантаження, залежно від типу інтенсивності фізичної активності, яка планується.

4. Пацієнтів необхідно проінформувати стосовно стратегій запобігання розвитку гіпоглікемії під час, після фізичного навантаження та протягом ночі після денних фізичних вправ. Вони охоплюють зниження дози прандіального інсуліну перед (і за необхідності після) фізичної активності, підвищення споживання вуглеводів, прийом їжі перед сном, постійний моніторинг рівня глікемії та/чи зниження дози базального інсуліну на 20% після тренування.

5. Починаючи з 7–8 років, у дитини з цукровим діабетом необхідно оцінювати психосоціальні проблеми. Рекомендовано опитувати батьків та їх дітей щодо соціальної адаптації (взаємовідносин з однолітками) та успішного навчання в школі.

6. Підлітку віком із 12 років рекомендовано запропонувати консультацію наодинці з лікарем.

7. Необхідно проводити скринінг для визначення розладів харчової поведінки у молодих осіб з 10-річного віку.

За даними E. Leclair та інших, необхідно враховувати : вік, клінічний стан пацієнта, тривалість захворювання, ступінь компенсації захворювання, рівень глюкози в крові, наявність ацетону в сечі, ступінь ожиріння, руховий режим наявність супутньої патології та діабетичних ускладнень [5].

Побудова занять кінезіотерапії для хворих на цукровий діабет має бути з урахуванням лікування або профілактики супутніх патологій. Комплекси складаються з фізичних вправ малої та помірної інтенсивності для всіх м'язових груп Широко використовують дихальні вправи. Хворим рекомендують ранкову гігієнічну гімнастику, ходьбу у повільному темпі, близький туризм, ходьбу на лижах, веслування, плавання, велосипед, рухливі і деякі спортивні ігри. Не можна використовувати вправи із значним загальним силовим напруженням та вправи на швидкість.

На основі вивченої та узагальненої науково-медичної літератури, акцентовано увагу на тому, що цукровий діабет - це хронічне захворювання, який починається з дитячого або підліткового віку, при якому підшлункова залоза не виробляє достатньої кількості інсуліну. Аналіз вітчизняних і зарубіжних літературних джерел доводить, що регулярні заняття терапевтичними вправами викликають позитивні зміни в організмі хворих на цукровий діабет: покращують метаболізм; сприяють зниженню рівня глікемії і потреби в інсуліні; зменшують ускладнення; поліпшують психо-емоційний стан; сприяють соціальній адаптації хворого. Найбільш перспективним методом в лікуванні і профілактиці цукрового діабету 1 типу є розробка комплексної реабілітаційної програми, яка включає заняття фізичними вправами, лікувальний масаж і сучасні фізіотерапевтичні методики Ці засоби дозволяють підтримувати і поетапно відновлювати функціональний стан хворих підлітків з цукровим діабетом 1 типу на поліклінічному етапі.

#### **Список використаної літератури**

1. Авраменко Т.В. Система перинатальної охорони плода і новонародженого при цукровому діабеті. *Перинатологія та педіатрія*. 2004. №4. С. 10–16.



2. Бар-Ор О., Роуланд Т. Здоровье детей и двигательная активность: от физиологических основ до практического применения. Киев : Олимп. лит., 2009. С. 261–277.
3. Fröhlich-Reiterer E. Rehabilitation für Kinder und Jugendliche mit Diabetes in Österreich / Fröhlich-Reiterer E., Cavini A., Fischmeister G., Prchla C., Tauschmann M., Berger G., Steichen E., Steigleder-Schweiger C., Kovacic R., Rami-Merhar B., Hofer S., Karall D., Sperl W., Kerb R.. Konzept APEDÖ/ÖGKJ. Version 1: Oktober-2020. P. 347–358.
4. Diagnostik, Therapie und Verlaufskontrolle des Diabetes mellitus im Kindes- und Jugendalter Deutsche Diabetes Gesellschaft (DDG) 2015 S3-Leitlinie der DDG und AGPD 2015 AWMF-Registernummer 057–016.
5. Leclair E., Kerdanet M., Riddell M., Heyman E. Type 1 Diabetes and Physical Activity in Children and Adolescents. *Journal of Diabetes and Metabolism*, 2016. № 3. P.234–245.

**Велькін Богдан**  
**студент I курсу магістратури**  
**спеціальності 227 «Фізична терапія, ерготерапія»**

**Науковий керівник:**  
**доктор педагогічних наук, професор**  
**Сущенко Людмила Петрівна**

### **Особливості застосування фізичної терапії у дітей дошкільного віку з дитячим церебральним паралічем в умовах реабілітаційного центру**

Фізична терапія дітей дошкільного віку з дитячим церебральним паралічем (ДЦП) є актуальною проблемою, що включає в себе комплекс завдань і надає можливість значно покращити фізичний та емоційно-психологічний стани пацієнтів, адаптуватися до потреб суспільства.

Важливість фізичної терапії для дітей з ДЦП підтверджується численними науковими дослідженнями учених: А. Альшиної, Н.В. Богдановської, Е. С. Вільчківського, С.С. Волкової, Е.В. Клочкової, Ю.О. Лянного, О.А. Мерзлікіної та ін.

За сучасними даними, частота дитячого церебрального паралічу становить 8 випадків на 1000 дітей, причому на 100 дітей з інвалідністю припадає 12 дітей з діагнозом ДЦП [1].

Програма фізичної терапії включала наступні складові: терапевтичні вправи + комплементарні засоби для вирішення проблем в межах домену «структура / функції»; в межах домену «активність / участь»: бімануальне тренування, сенсорну інтеграцію, СІМТ-терапію, ігротерапію, арт-терапію та інші традиційні методи фізичної терапії (рис. 1).



Рис. 1 Програма фізичної терапії для дітей дошкільного віку зі спастичними формами ДЦП в умовах реабілітаційного центру

Основними завданнями фізичної терапії для дітей 3-7 років зі спастичними формами церебрального паралічу в межах домену МКФ «Структура / функції» були: покращення рухливості в суглобах та маніпулятивної діяльності уражених кінцівок, позитивний вплив на координацію рухів, нормалізація тону м'язів кінцівок [3].

Такі втручання як масаж, активно-пасивна лікувальна гімнастика, теплові процедури виявляють короточасний вплив на спастичність, але при цьому дозволяють більш ефективно здійснювати активні функціональні тренування [2].

Ключовими проблемами на рівні діяльності та участі дитини (домен МКФ «Активність /участь») є: покращення маніпулятивної функції у процесі повсякденної діяльності, удосконалення соціально-побутових навичок; покращення навичок пересування (ходьба та пересування).

Програма фізичної терапії для вирішення проблем дитини, пов'язаних з маніпулятивною функцією та ходьбою / пересуванням включала наступні втручання :

- терапія досягнення цілей («підхід, орієнтований на завдання»);
- СІМТ – терапія / рухова терапія індукована обмеженням;
- бімануальне тренування;
- сенсорна інтеграція;
- механотерапія (тренування на біговій доріжці, механотренажері);
- кінезотерапія (терапевтичні вправи, тренування ходьби та інших переміщень в різних умовах);
- масаж;
- гідротерапія;
- ігротерапія (рухливі ігри, ігри-маніпуляції), арт-терапія.

Дослідження проводились на базі Кременчуцького міського центру комплексної реабілітації дітей з інвалідністю. Для участі в експерименті було відібрано 24 дитини з діагнозом ДЦП, що відносяться до вікової групи дошкільного віку..

Результати експериментального дослідження засвідчили більш позитивну динаміку зменшення спастичності м'язів, зростання рівня швидкості руху враженої кінцівки, відновлення / покращення функціональних показників моторики верхніх і нижніх кінцівок у дітей дошкільного віку з церебральним паралічем в умовах Кременчуцького міського центру комплексної реабілітації дітей з інвалідністю. Акцентовано увагу на ефективності розробленої програми фізичної терапії для дітей дошкільного віку з ДЦП в умовах реабілітаційного центру, що дозволяє рекомендувати зміст програми щодо подальшого застосування в комплексній реабілітації дітей з даним діагнозом для різних вікових груп.

### **Список використаної літератури**

1. Cerebral Palsy Group. (2016). Physical Therapy for Cerebral Palsy - Does it Help? Retrieved April 6, 2020, from URL: <https://cerebralpalsygroup.-com/treatment/therapy/physical-therapy>.
2. Кривошлик Ю. Сучасні методи фізичної реабілітації дітей дошкільного віку, хворих на церебральний параліч : версії, теорії, суперечки (огляд літератури) . *Слобожанський науково-спортивний вісник*. 2013. № 2. С. 157–163.
3. Лянной Ю. О., Соловей Д. І. Фізична терапія дітей 8–10 років зі спастичними формами церебрального паралічу: застосування МКФ. *Проблеми здоров'я, фізичної терапії, реабілітації та ерготерапії : матеріали VI Всеукраїнської дистанційної науково-практичної інтернет-конференції* : Суми : Вид-во СумДПУ імені А. С. Макаренка, 2020. С. 111–120.

*Волкова Світлана Валеріївна,  
студентка I курсу магістратури  
спеціальності 227 «Фізична терапія, ерготерапія»*

*Науковий керівник:  
кандидат медичних наук  
Качур Євген Юрійович*

### **Особливості застосування фізичної терапії у чоловіків віком 30-35 років після оперативного лікування перелому променевої кістки на поліклінічному етапі**

Показники здоров'я населення свідчать про те, що ортопедичні захворювання та травми продовжують до теперішнього часу зберігати свою актуальність та впливати на рівень працездатності населення. Статистика МОЗ констатує, що переломи променевої кістки сягають 16% серед всіх переломів. До їх основних чинників відносять: побутовий, спортивний та травматизм серед користувачів автомобільного транспорту.

Серед населення планети переломи у чоловіків реєструються в 2,1 рази частіше ніж у жінок, причому найвищий показник травматизму по зверненнях, відмічений у пацієнтів віком від 30 до 35 років. Перелом променевої кістки верхньої кінцівки найчастіше виникає від падіння на витягнуту руку або сильного удару нею об тверду поверхню. Покалічити руку може кожна людина, але спортсмени та люди, що займаються важкою фізичною працею, вважаються в групі ризику.

Проблематику дослідження перелому променевої кістки висвітлювали вчені: Д.С. Воропаєв, В.В. Векліч, Г.В. Гайко, Г.Г. Голка, А.А. Іпатов, Г.М. Кавалервський О.Є. Лоскутов, Д.С. Носівець, І.І. Пархотник, В.Д. Шишук та ін.

Питання пов'язані з фізичною терапією хворих після оперативного лікування перелому променевої кістки, розглядали також і зарубіжні дослідники D.G. Arias [2], K. Stattin [3] та ін.

Компаративний аналіз медичної та науково-методичної літератури засвідчив, що спостерігається велика кількість незадовільних результатів лікування переломів променевої кістки, відсоток яких складає – від 14% до 25, тому виникає необхідність застосування більш ефективних методів лікування, які сприятимуть ранній функціональній реабілітації та соціальній адаптації пацієнтів. Останнім часом для лікування перелому променевої кістки все частіше використовуються оперативні методи.

Програма після оперативного лікування перелому променевої кістки на поліклінічному етапі включала три періоди.

*У перший період* виконувались дихальні вправи, вправи для тулуба, різноманітні рухи пальцями, а також напруження м'язів плеча, вправи з рухами руки у всіх суглобах і різних площинах.

*У другий період* збільшувалося фізичне навантаження на здорові кінцівки та акцентувалася увага на уражену кінцівку. Послідовно в реабілітаційний процес задіявалися всі суглоби, починаючи з пальців і закінчуючи плечем.

*На третьому етапі* всі терапевтичні вправи другого етапу виконувалися з повною амплітудою, зростало число вправ силового характеру (вправи з опором, з обтяженнями). Використовувалися терапевтичні вправи з м'ячем (кидки, передача м'яча, тощо). Продовжувалися заняття в басейні. Приділялась увага терапевтичним вправам, які спрямовані на професійну та побутову реабілітацію.

Курс фізичної терапії на поліклінічному етапі тривав у середньому 15-18 днів. Ефективність лікування оцінювалась в кінці курсу на основі динаміки клінічних показників, функціональних параметрів пошкодженої верхньої кінцівки.

І.І. Пархотник вважає, що у реабілітації хворих з переломом променевої кістки, вагомим є використання засобів фізичної терапії, а саме: лікувальної фізичної культури, лікувального масажу, фізіотерапії, механотерапії і працетерапії. Тому пошук нових і удосконалення відомих методів фізичної терапії не втратили своєї актуальності і в наш час [1, с. 282].

Своєчасне призначення засобів фізичної терапії в реабілітаційний період після оперативного лікування перелому променевої кістки, є одним з ефективних засобів, що впливає на процеси загоєння і відновлення порушених функцій кінцівки. Основні методи фізичної терапії після оперативного лікування на поліклінічному етапі при переломі променевої кістки, спрямовані на повне відновлення функціональних можливостей верхньої кінцівки.

Оскільки перелом променевої кістки є одним із складних видів переломів, то реабілітація і відновлення післяопераційного лікування є складними і тривалими.

Аналізуючи особливості застосування засобів фізичної терапії після оперативного лікування перелому променевої кістки на поліклінічному етапі, вдається нормалізувати основні фізіологічні процеси пацієнта, знизити інтенсивність больового синдрому, стабілізувати емоційний стан, відновити порушені функції кінцівки. Хоча важливою проблемою залишається відновне лікування на поліклінічному етапі, яке потребує в кожному конкретному випадку індивідуального підходу до хворого. На даний час існують консервативні та оперативні методики лікування переломів променевої кістки, проте універсального методу лікування, не встановлено.

Одним із основних засобів фізичної терапії при переломі променевої кістки на поліклінічному етапі – є терапевтичні вправи, які спрямовуються на відновлення рухливості променево-зап'ясткового суглоба та дрібної моторики хворої руки. Завдяки різним терапевтичним вправам підвищується тонус, активізується діяльність організму, мобілізуючи його захисні і компенсаторні реакції, попереджується ускладнення, прискорюється одужання та скорочується терміни лікування.

Масаж, є одним з базових компонентів лікування та фізичної терапії, яка спрямована на відновлення рухомості кінцівки. Також значна увага приділяється фізіотерапії та дієтології, які забезпечують своєчасне формування основних реакцій, навичок та відновлення функцій кінцівки у пацієнтів.

Фізична терапія чоловіків віком 30-35 років після оперативного лікування перелому променевої кістки на поліклінічному етапі спрямовується на відновлення рухової функції, покращення мікроциркуляції, трофіки та регенерації всіх тканин кінцівки, підвищення життєвого тону, емоційного настрою та повернення працездатності пацієнта.

### **Список використаної літератури**

1. Пархотник І.І. Фізична реабілітація при травмах верхніх кінцівок. навч. посіб. Київ: Олімпійська література, 2007. 282 с.
2. Arias DG, Varacallo M. StatPearls StatPearls Publishing; Treasure Island (FL): 2020. Jul 31, *Anatomy, Shoulder and Upper Limb, Distal Radio-Ulnar Joint*. P. 203–213.
3. Stattin K, Hallmarker U, Ärnlov J, James S, Michaëlsson K, Byberg L. Decreased Hip, Lower Leg, and Humeral Fractures but Increased Forearm Fractures in Highly Active Individuals. *J Bone Miner Res*. 2018 Oct;33(10): P.1842–1850.

*Гуржеєва Світлана Миколаївна  
студентка I курсу магістратури  
спеціальності 227 «Фізична терапія, ерготерапія»*

*Науковий керівник:  
кандидат медичних наук, доцент  
Іванова Галина Яківна*

### **Особливості застосування засобів фізичної терапії дітей дошкільного віку з гідроцефалією**

Здоров'я дитячого населення є критерієм соціального та економічного статусу держави. Особливої уваги потребують питання, які стосуються осіб з інвалідністю. За статистичними даними серед причин, які приводять до інвалідності, є вроджені вади розвитку. М.В. Ерманом зазначено, що за даними ВООЗ, кожного року 6% дітей з 7,9 мільйонів новонароджених в усьому світі, становлять діти, які мають вроджені вади розвитку. Серед даних вад розвитку, важкі та несумісні з життям вади становлять 50-70% [6, с. 102].

Науковці (Г.В. Кукуруза [1], Л. Малярова [2], В.М. Мухін [3], Я. Суворова [4], Г.М. Хованська [5], S. Hakim [7], M. Jouibari [8], A.R. Synnes [9] та ін.) займалися проблематикою дослідження гідроцефалії та фізичної терапії осіб з даним захворюванням.

На шляху до одужання дітей з гідроцефалією є важливим вчасне діагностування, лікування та фізична терапія даних осіб. Для попередження прогресуючої інвалідизації пацієнта важливим є мультидисциплінарний підхід і узгоджені дії спеціалістів, які можуть покращити якість життя та соціальну і трудову реабілітацію.

Реабілітаційний комплекс при гідроцефалії спрямовується на допомогу лікування непрогресуючих і легких форм хвороби, а також на підтримку в післяопераційний період.

Фізичні вправи спрямовані на відновлення організму, тренування моторики, навчання механіці тіла, спрямовані на розвиток дихання та координації, подовження м'язів, нервово-м'язове відтворення рухів, для розслаблення, та розвиток сили і витривалості.

Основним правилом при плануванні занять терапевтичними вправами є дотримання послідовності в розвитку настановчих рефлексів та життєво необхідних

навичок відповідно до етапів розвитку рухових можливостей здорової дитини на першому році життя. Терапевтичні вправи і масаж повинні здійснюватись одним і тим самим фізичним терапевтом, так як прийоми загального масажу, зазвичай, проводять перед заняттям, а точкового або сегментарного масажу для розслаблення або стимуляції певних груп м'язів в поєднанні зі спеціальними фізичними вправами.

Для розслаблення м'язів рекомендовано позу «ембріона» пасивне згинання рук, ніг, тулуба і голови з фіксацією в цьому положенні і покачуванням. Іншим засобом є викладання дитини в положення на живіт на великий м'яч і покачування м'яча для досягнення розслаблення м'язів. Потім дитину кладуть на м'яч спиною і проводять масаж м'язів живота в поєднанні з відведенням рук і наступним зведенням їх до грудної клітини та легким тиском на неї. Ці вправи необхідно починати якомога раніше, так як їх застосування створює необхідні умови для формування нормального положення хребта, що має профілактичне та корекційне значення. Для нормалізації тону м'язів і корекції положення тіла обирають точковий і інші види масажу. Для нормалізації рефлексу повзання у вихідному положенні хворого, який лежить на животі, здійснюють глибокий масаж подошовної поверхні стопи, а потім їх захоплюють руками, згинаючи і розгинаючи ноги, що викликає рефлекс потрійного згинання. Даний рефлекс є первинним елементом рефлексу повзання.

Реакція опору та крокові рухи стимулюються з положення дитини стоячи з підтримкою тулуба під пахви. Ноги спираються на палицю діаметром 5-6 см, яка перекочується під ступнями, або ноги ставлять на шаршаву, жорстку поверхню. Даний спосіб призводить до напруження м'язів-розгиначів і опору ніг. Доцільно попередньо провести масаж стопи.

Такі ж рефлекторні рухи можна використовувати з метою вирішення інших завдань лікувальної фізкультури.

Аналіз особливостей застосування засобів фізичної терапії дітей дошкільного віку з гідроцефалією показав, що необхідно нормалізувати основні фізіологічні процеси організму, поліпшити загальний стан хворого, прискорити відток ліквору з метою поліпшення психологічного стану хворого та зниження внутрішньо-черепного тиску. Фізична терапія дітей дошкільного віку з гідроцефалією має включати такі заходи: Бобат-терапія; Войта-терапія; лікувальна фізкультура (лікувальна гімнастика, масаж, формування ходьби на тредбані, тренування вестибулярного апарату, механотерапія, лікування положенням тіла); мануальна терапія та рефлексотерапія; методика кінезотерапії, спрямована на розвиток нейром'язової пропріорецепції (рефлекторно-навантажувальний пристрій «Гравітон» за К. Семеновою); фізіотерапевтичні процедури (магнітна та лазерна терапія, біостимуляція м'язів, теплолікування); гідрокінезотерапія; нейро-ортопедична допомога (консервативна з етапним гіпсуванням та блокадою спастики м'язової системи, ортезування); сенсорна інтеграція; соціально-педагогічна реабілітація (психологічна корекція, логопедична корекція, соціальна терапія, Монтесорі-терапія, тифлопедагогіка та ін.). Вказано, що фізична терапія при гідроцефалії є аналогічною до фізичної терапії осіб з дитячим церебральним паралічем, так, як у 37% у дітей з вродженою гідроцефалією спостерігається дитячий церебральний параліч. Вирішення проблеми фізичної терапії дітей дошкільного віку потребує достатньої кількості часу та наполегливої роботи, а також мультидисциплінарного підходу і тісної взаємодії фахівців, зокрема фізичного терапевта, пацієнта та членів його родини.

### Список використаної літератури

1. Кукуруза Г.В. Показники оцінки ефективності програм раннього втручання для дітей з порушенням психомоторного розвитку. *Медицина психологія*. 2012. №2. С. 47–49.
2. Малярова Л., Приходько А., Ільницька Г.С. Терапевтичні вправи, як оснoвний засіб фізичної терапії : навч. посіб. Харків: Вид-во ХНФУ, 2021. 352 с.
3. Мухін В.М. Фізична реабілітація: підручник. Київ : Олімпійська література,

2009. 488 с.

4. Суворова Я. Структура та зміст професійної компетентності майбутнього фахівця з фізичної терапії. *Науковий часопис НПУ імені М. П. Драгоманова. Серія «Педагогічні науки: реалії та перспективи»*, 2018. Вип. 62. С. 194–198.

5. Хованска Г.М., Пирогова Л.А. Общие основы медицинской реабилитации в педиатрии : учеб. пособие для студентов педиатрического, медико-психологического, медико-диагностического факультетов и врачей, Гродно. 2010, 183 с.

6. Эрман М. В. Врожденные пороки сердца у детей с аномалиями развития почек / М. В. Эрман, Т. М. Первунина, Е. Е. Грысык. *Нефрология*, 2011. Т. 15. №4. С. 102–103.

7. Hakim S. The physics of cranial cavity hydrocephalus and normal pressure hydrocephalus: mechanical interpretation and mathematical model / S. Hakim, J. Venegs, J. Burton. *Surg. Neurol*, 2006. V.5. P. 187–210.

8. Jouibari M. Huge hydrocephalus: definition, management and complications / M. Jouibari, N. Baradaran, R. Amiri. *Child's Nerv. Syst*, 2010. V.26. №2. P.702–709.

9. Synnes A. R. Current status of neonatal follow-up in Canada /A. R. Synnes, F. Lefebvre, H. A. Cake. *Paediatr. Child. Health*, 2006. № 11(5). P. 271–274.

*Дерипана Володимир*  
*студент I курсу магістратури*  
*спеціальності 017 Фізична культура і спорт*

*Науковий керівник:*  
*кандидат педагогічних наук, професор*  
*Дьоміна Жанна Геннадіївна*

### **Застосування генетичних технологій в спорті**

Вивчити свій внутрішній потенціал, свої сильні та слабкі риси, взаємовідношення біологічного та соціального у розвитку людини дозволяє спортивна генетика. Спортивна генетика є науковою дисципліною, котра вивчає закономірності успадкування моторної поведінки людини.

За даними Л.П. Сергієнка [4], спортивна генетика дозволяє прогнозувати індивідуальні досягнення спортсмена: а) визначати можливий спортивний результат у тих випадках, коли конкретна рухова здібність є спадково послабленою, спадково нормальною чи спадково високою у розвитку; б) визначати схильність до певного виду рухової діяльності ще в ранньому дитинстві за генетичними маркерами (тобто такими ознаками, як група крові, дерматогліфіка пальців рук та долонь, особливості будови райдужної оболонки ока).

Прогрес молекулярної біології в останні роки вимагає від тренерів, що працюють з різними віковими контингентами спортсменів, визначеної обізнаності про зв'язок генів з розвитком і проявом різних фізичних якостей для більш ефективного використання генетичної схильності спортсмена до виконання специфічної рухової діяльності. Впровадження ДНК – діагностики має не тільки наукове, а й соціально-економічне значення, сприяючи охороні здоров'я населення і підвищуючи ефективність праці спеціалізованих спортивних організацій. Сьогодні зарубіжні генетики заявляють, що майбутнє за «генно-модифікованими» спортсменами.

Маркером називають ознаку організму, яка легко визначається, більш-менш стійка та за якою можна судити про ймовірність прояву іншої характеристики організму, яку важко визначити [5]. Наприклад, за складом м'язових волокон, який є відносно стійким фенотипом (змінюється незначно в результаті тренувань), можна прогнозувати придатність людей до занять фізичними вправами різної потужності і тривалості

(переважання повільних м'язових волокон – фенотип «стаєра», переважання швидких м'язових волокон – фенотип «спринтера»).

Генетичне тестування спортсменів високої кваліфікації дозволяє розв'язати два основні завдання: виявити у окремих атлетів несприятливі варіанти генів для коригування їх ефектів; виявити рідкісні сприятливі алелі (парні гени, що займають одні й ті самі локуси (однакові ділянки) гомологічних хромосом і визначають альтернативні взаємовиключні стани однієї і тієї самої ознаки), що дають переваги в різних видах спорту, для розробки програм відбору спортсменів – початківців.

Кожна людина несе в собі унікальну генетичну інформацію і програму для її реалізації [2]. Відповідно, підхід до вибору оптимального виду спорту і до побудови тренувального процесу повинен бути строго індивідуальним. За допомогою використання методів ДНК – діагностики можна визначити особливості обміну речовин, стану серцево-судинної системи, опорно-рухового апарату, властивостей вищої нервової діяльності індивіда та інше.

Проведення молекулярно-генетичного тестування елітних спортсменів різної спеціалізації дозволяє виявити ті комплекси генних варіантів, присутніх в генотипах різних атлетів, які забезпечують досягнення високих результатів в кожному конкретному виді спорту.

Результативність атлетів залежить не тільки від наявності тих чи інших генів, а й від рівня їх експресії (процес, при якому спадкова інформація генів (нуклеотидна послідовність) використовується для синтезу функціонального продукту: білка або РНК). [1]. Крім того, інтенсивність праці генів змінюється в процесі тренувань у різних людей по-різному. Необхідно з'ясувати, як підвищується експресія генів у кожного спортсмена під час інтенсивних короткочасних тренуваннях або під час тривалих тренуваннях з помірним навантаженням.

При виборі виду спорту необхідно враховувати схильність до різного роду професійних захворювань спортсменів, багато генів – маркерів такої схильності – відомі. [4]. Надмірне фізичне навантаження, яке нерідко зустрічається в професійному спорті, негативно впливає на організм і може бути причиною розвитку різних патологічних змін, що можуть призвести до летальних випадків. Проблема раптової смерті в спорті і сьогодні хвилює світову громадськість.

Сучасні тенденції застосування молекулярно-генетичних маркерів в спортивному відборі. Їх використання поглиблює фундаментальні знання і має велике практичне значення, що складається в підвищенні спортивних результатів, зменшенні фінансових витрат на підготовку спортсменів і ризику розвитку хронічних захворювань і патологічних станів.

У генетичному паспорті атлета вказані варіанти генів, необхідних для досягнення високих спортивних результатів в обраному виді спорту, рівні експресії цих генів в спокої і при навантаженні, а також гени ризику профпатологій [6].

Отже, майбутнє генетики спорту вже сьогодні диктує необхідність розвитку нового напрямку в даній області – розробку методів виявлення генного допінгу [3]. Генетичний допінг більш ефективний в порівнянні з хімічним, при цьому наразі не існує адекватних методів діагностики його застосування. Водночас неконтрольоване проведення генної терапії в спортивних цілях може привести до серйозних негативних наслідків для здоров'я спортсменів.

#### Список використаної літератури

1. Ахметів, И. И Молекулярна генетика спорта : монографія. Москва: Советский спорт, 2009. 268 с.
2. Дикхут, Г.-Г. Генетика и пределы человеческих возможностей. *Наука в олимпийском спорте*. 2004. № 2. С. 56–64.



3. Рогозкин, В.А., Ахметов И.И., Астратенкова И.В. Перспективы использования ДНК – технологий в спорте. *Теория и практика физической культуры*. 2006. № 7. С. 45–47.
4. Сергієнко, Л. П. Спортивна генетика: підручник. Тернопіль: Навчальна книга – Богдан, 2009. 944 с.
5. Уманець В.А. Спортивная генетика. Курс лекций: учебное пособие. Иркутск: Ирк. фил. РГУФКСиТ, 2010. 129 с.
6. Шинкарук О. Відбір спортсменів та орієнтація їх підготовки у процесі багаторічного вдосконалення (на матеріалі олімпійських видів спорту). Київ: Олімпійська література, 2011. 360 с.

*Дудар Андрій Анатолійович,  
магістрант 1 року навчання,  
спеціальність 017 Фізична культура і спорт, ОП Спорт  
Ганжа Микола Григорович,  
магістрант 1 року навчання,  
спеціальність 017 Фізична культура і спорт, ОП Спорт*

*Науковий керівник:  
доктор педагогічних наук, професор  
Терентьєва Наталія Олександрівна*

### **Розвиток швидкості у футболістів – підлітків (основні вправи)**

Футбол як професійний так і аматорський не втрачає провідних позицій для молоді (включаючи дітей і підлітків) не зважаючи навіть на воєнний час та широкомасштабну воєнну агресію з боку Росії, яка безперервно триває з 24 лютого 2022 року. Працюючи тренерами з футболу з підлітками (А. Дудар – ФК «Білгород-Сіті», М. Ганжа – ФК «Райдужний») та паралельно проводячи навчально-тренувальний процес в закладах освіти Києва зосередимось на окресленні питання розвитку швидкісних якостей футболістів, оскільки вбачаємо швидкість саме для цього виду спорту однією з визначальних якостей.

Зазначимо деякі джерела інформації, присвячені практичним питанням розвитку швидкісних якостей у футболістів, зокрема ті, які було розроблено для використання ще в умовах пандемії, і є актуальними для тих регіонів України, де практичні тренування є неможливими внаслідок воєнних дій – це відео-джерела та методичні рекомендації для тренерів, які дозволяють забезпечити якість навчально-тренувального процесу у футболістів-підлітків [1-5]. Також значної популярності набули відео-блоги та відео-модулі «Футбол» (комплекс вправ Катерини Балтаг).

Виходячи з власного досвіду та спираючись на доступні матеріали методичного та рекомендаційного характеру зазначимо комплекс вправ, який є на нашу думку, виправданий та доцільний для досягнення результативного розвитку швидкісних якостей у футболістів-підлітків 11-13 років. Нагадаємо, що швидкість – це здатність виконувати рухові дії з великою швидкістю, що виявляється в швидкості пересування гравців, швидкості виконання технічних прийомів і швидкості тактичного мислення.

Розвиток швидкості пов'язаний з віковими особливостями. У 7-12-річних бурхливо розвивається здатність до підвищення темпів руху. До 14-15 років темпи руху наближаються до граничних, а після 15 років спостерігається тенденція до стабілізації. У комплекс показників швидкості входять: стартова швидкість, швидкість бігу, швидкість оцінки ситуації, що склалася на полі, швидкість тактичного мислення.

Вправи на розвиток швидкості виконуються так, щоб відпочинок між ними був достатнім для відновлення (1-2 хв.). Основою методики розвитку швидкості є вправи, що виконуються з максимальною граничною інтенсивністю протягом 10-15 с. Вправи для

розвитку цієї якості рекомендується включати в тренування відразу ж після розминки, коли організм добре розігрівся, а ознаки стомлення ще не наступили.

Переміщення футболіста по полю мають велику різноманітність, тому стартові ривки потрібно робити на всіх напрямках – вперед, в сторони, назад. Ось деякі вправи, які можна застосувати: 1) біг скресним кроком; 2) біг із зміною напрямів по зоровому сигналу; 3) біг спиною вперед; 4) біг приставними кроками; 5) біг з поворотами направо і наліво; 6) зигзагоподібний біг з оббіганням предметів; 7) швидкісний біг на 3, 6, 8, 10, 20, 30, 60 м.

З використанням методу зв'язаної дії при розвитку швидкості і точності футболістів, а також чергуванням специфічних і неспецифічних засобів під час підвищення швидкісного і швидкісно-силового потенціалу вдосконалюється так звана «швидкісна техніка».

Початкові вправи по підвищенню швидкості бігу:

Біг з підскіками. Підскіки повторюються на кожному третьому кроці.

1 варіант: при кожному торканні підлоги слід енергійно відштовхуватися вгору з махом зігнутої в коліні ноги.

2 варіант: Поперемінний підйом на піднесення то з однією, то з іншої ноги. Наприклад, на стілець.

Біг на місці з упором руками в стіну. Треба стежити за правильним положенням тулуба, щоб опорна нога перебувала з ним на одній лінії.

Поперемінні стрибки на лавку або на сходинок із зміною ніг. Спираючись однією ногою на лавку, енергійно випрямити зігнуте коліно і вистрибнути вгору. Опускаючись, поміняти положення ніг так, щоб поштовхова нога стала опорною і навпаки.

Стрибок вниз з подальшим вистрибуванням вгору. Зістрибнувши з підвищення заввишки 80-100 см, відразу ж, відштовхнувшись від опори, вистрибнути вгору на ту ж висоту. Вправу слід виконувати використовуючи ряд перешкод, розташованих на деякій відстані одна від одної.

Біг з обмеженням навантаження. На шляху спортсмена, що біжить, на землі укладають палички або скакалки на відстані приблизно 120 см одна від одної. Футболіст повинен швидко пробігати дистанцію, не торкаючись перешкоди. Поступово збільшуючи відстань між перешкодами і збільшуючи ширину кроку.

Техніка пересування: Бігові вправи; Бігові вправи із зміною швидкості; Старти із статичних початкових положень; Старти з динамічних початкових положень; Старти після різних бігових і стрибкових вправ; Бігові вправи з подолання перешкод; Бігові вправи з різними завданнями; Бігові вправи в гору і з гори тощо.

Для розвитку швидкості також використовуються: 1. Біг під команду з високого старту на 20-40 м; 2. Старти з різних положень (лежачи, стоячи на колінах, боком або спиною у бік старту, після виконання перекиду вперед та ін.); 3. Естафетний біг на відрізках 20-40 м.; 4. Біг з високим підняттям стегна і дрібочучий біг на 10-30 м з установкою на максимальну частоту рухів; 5. Прискорення 20-40 м.; 6. Біг (старти, прискорення) "в гору" і "під гору" – на відрізках 20-40 м.; 7. Біг високої інтенсивності на коротких відрізках (30-50 м); 8. Стрибковий біг на 20-40 м.; 9. Швидке ведення м'яча 20-30 м – удар в задану третину воріт; 10. Обведення стійок (4-5 стійок) – удар по воротах – на якийсь час; 11. Ведення м'яча 20-30 м, обведення стійок (4-5 штук) – довга передача партнеру – на якийсь час; 12. Ведення м'яча на якийсь час – 20-40 м.; 13. Ведення м'яча (20 м), обведення 4-5 стійок на якийсь час; 14. Швидке звільнення від персональної опіки – гравець перебуває в полі (без м'яча), йому протидіє "супротивник", по сигналу тренера гравець робить два-три швидкі обманні рухи і різко прискорюється на 20-30 м.; 15. Вихід на м'яч – гравець в полі стрімко прискорюється (20-25 м) до передбачуваного місця приземлення м'яча в той час, як інший гравець виконує удар (або вкидає м'яч) із стандартного положення.

### Список використаної літератури

1. Вправи для індивідуальних тренувань. ФСК Зірка. URL: [http://zirka.org.ua/pages/Vpravi\\_dlya\\_individual\\_nih\\_trenuvan\\_/](http://zirka.org.ua/pages/Vpravi_dlya_individual_nih_trenuvan_/)
2. Дереповський С., Петрович В., Бичук І. Розвиток фізичної підготовки футболістів 12-14 років із допомогою різних видів фітнесу. URL: <https://evnuir.vnu.edu.ua/bitstream/123456789/11693/1/Sergey%20Derepovskiy.pdf>
3. На замітку тренерам. Асоціація футболу м. Києва. URL: <https://ffk.kiev.ua/16321-na-zamitku-treneram-rozvytok-sprytnosti-u-futbolistiv.html>
4. Розвиток швидкості у футболістів. Методики розвитку швидкості. StudFiles. URL: <https://studfile.net/preview/5538913/>
5. Як бути швидшим у футболі: 12 кроків. URL: <https://uk.10steps.org/Ser-Mais-R-pido-no-Futebol-4756>

*Єсінова Катерина Олегівна,  
студентка I курсу магістратури  
спеціальності 227 «Фізична терапія, ерготерапія»*

*Науковий керівник:  
доцент, кандидат медичних наук  
Коваленченко Володимир Федорович,*

### Сучасні підходи до фізичної терапії підлітків віком 8-14 років хворих на бронхіальну астму в післялікарняному періоді

Проблема бронхіальної астми нині стоїть надзвичайно гостро. Частота цього захворювання з року в рік неухильно зростає. Бронхіальна астма (БА) може розвиватися в будь-якому віці, однак найчастіше вона починається в ранні роки життя. Вплив алергенів всередині приміщення є фактором ризику раннього виникнення алергії. Оскільки сучасні підлітки віком 8-14 років більшу частину свого часу проводять в закритих приміщеннях, на тлі загального зростання БА серед підлітків спостерігається поширення гіперчутливості до внутрішньожитлових алергенів [7, с. 17].

Епідеміологічні дослідження останніх років свідчать про те, що від 4 до 8% населення страждають бронхіальною астмою. У підлітковій популяції поширеність бронхіальної астми складає 5-10%. Зв'язок астми з бронхіальною гіперреактивністю і атопією і їх зв'язок із ступенем забруднення навколишнього середовища указують на можливу роль урбанізації і індустріалізації у виникненні захворювання.

За даними S. Pedersen, більш висока поширеність бронхіальної астми у підлітків характерна для екологічно неблагополучних промислових районів [9, с. 11].

Розрізняють два основних періоди протікання бронхіальної астми: загострення (період нападів) і ремісія (період між нападами).

Загальними завданнями фізичної терапії підлітків з бронхіальною астмою, як вказують F. Asamoah, A. Kakouyou, S. Dhami, є: підтримка ремісії хвороби; відновлення і поліпшення функції зовнішнього дихання і серцево-судинної системи, психологічного статусу і працездатності хворих [6, с.13].

Одним з перспективних є дослідження D.R. Taylor та ін, які провели спостереження за 1137 дітьми від народження до досягнення ними 26-річного віку і резюмували: сьогодні не може бути сумніву в тому, що трансформація дитячої астми в дорослу в контингентах високого ризику відбувається, переломним є пубертатний вік.

О.І. Ласица і Т.С. Ласица акцентують увагу на тому, що протягом останніх років опубліковано ряд повідомлень, присвячених вивченню даної проблеми, однак ці роботи поодинокі, результати неоднозначні [2, с. 158].

На думку П.П. Захарова і Н.Н. Розинової, згідно якої бронхіальна астма у дітей переважно має сприятливий прогноз і часто закінчується спонтанним одужанням в пубертатному віці [1, с. 34]. А з іншого боку, Р. Купа зазначає, що захворювання у 40-70 % пацієнтів, які стали дорослими, продовжується, нерідко трансформуючись у важкий перебіг [8, с. 3].

У.І. Марусик вказує, що БА є соціальною проблемою, оскільки хронічний характер перебігу хвороби та необхідність тривалої терапії негативно впливають на життя дитини, обмежують активність, підтримують стан психоемоційного стресу [3, с. 5].

Т.Н. Суровенко, А.В. Ящук, Т.Я. Янсонс, С.Н. Ежов вважають, що після 6-9 місяців тренувань 34% діти відмовилися від базисної терапії, при цьому захворюваність ГРВІ знизилася в 3,7 рази, кількість нападів бронхообструкції - в 4,3 рази, тривалість загострень - в 2,4 рази, потреба в бронхолітиках - в 4,7 рази. У дітей старшої вікової групи з початково кращими показниками захворюваність ГРВІ, кількість загострень і днів хвороби знизилася майже в 2 рази на фоні поліпшення якості життя і зниження частоти. До кінця 1-го року занять в 2 рази і більш скоротилося число звернень до лікарів фахівцям, викликів швидкої медичної допомоги - з 3 до 0. Після 1 року занять підлітки в 2,5 рази рідше госпіталізувалися із загостренням бронхіальної астми, після 2 років занять випадків госпіталізації не було [4, с. 31].

Саме у період підліткового віку починається найбільш важливий час формування особистості дитини, її вподобань, амбіцій, ставлень до світу.. Психологічна неврівноваженість підлітків (демонстративність у висловлюваннях, інтонаціях і поведінці, егоцентризм) призводять до неоднозначної реакції на лікування і зниження рівня співпраці з лікарем. У ставленні до свого здоров'я підлітки часто проявляють протилежні тенденції - від надмірної турботливості до байдужості. З ними батькам трудно знайти спільну мову, вони не звертаються до лікаря, а родичі через втрачені контакти вже не можуть контролювати лікування. Підлітки часто самовільно перестають приймати лікування через відсутність симптомів хвороби, або через забуття. Прикладом проблемного вживання ліків може бути відмова підлітків від інгаляційної терапії, пов'язаної з особливостями становлення психоемоційного статусу в цьому віці, значним впливом оточення на поведінку підлітка, небажанням його виглядати хворим в очах однолітків. Все це суттєво впливає на перебіг БА в цьому віковому періоді. Заняття терапевтичними вправами є могутнім психотерапевтичним чинником. З їх допомогою підлітка привертають до активної участі в лікуванні, вселяють в нього впевненість в можливість допомогти самому собі, навчають, як поводитися під час нападу задухи, як попередити його і купірувати, приймаючи ліки в менших, ніж звично, дозах або навіть обходячись без них.

### Список використаної літератури

1. Захаров П.П., Розінова Н.М. Результати хронічних запальних захворювань легень у дітей за результатами віддалених спостережень. *Педіатрія*. 2001. № 3. С. 30-35.
2. Ласиця О.І., Ласиця Т.С. Бронхіальна астма у практиці сімейного лікаря. Київ : ЗАТ «Атлант UMS», 2001. 263 с.
3. Марусик У. І. Клініко-параклінічна характеристика бронхіальної астми у дітей шкільного віку та удосконалення базової терапії: автореф. дис. канд. мед. наук: 14.01.10 / У. І. Марусик; Нац. мед. ун-т ім. О. О. Богомольця. Київ, 2010. 20 с.
4. Суровенко Т. Н. Ефективність кінези- та гідрокінезітерапії в лікуванні дітей, хворих на бронхіальну астму / Суровенко Т.Н., Ящук А.В., Янсонс Т.Я., Ежов С.Н. *Педіатрія*, 2003 № 3. С. 29-32.
5. Adams A, Saglani S. Difficult-to-treat asthma in childhood. *Paediatr Drugs*. 2013 Jun;15(3):171-9. doi: 10.1007/s40272-013-0025-5.
6. Allergen immunotherapy for allergic asthma: a systematic overview of systematic reviews / F. Asamoah, A. Kakourou, S. Dhami. *Clin. Transl. Allergy*. 2017. №7. P. 25-29.

7. Asthma in the elderly and late-onset adult asthma / R.M. Dunn, P.J. Busse, M.E. Wechsler *Allergy*. 2017. №14. P. 215–220.
8. Kuna P. Difficulties of asthma treatment in youth. *Allergia Astma Immunologia*. 2006 T. 11.. P. 1–5.
9. Pedersen S. Asthma control in children: Is it important and can we measure it? *Paediatr. Respir. Rev.* 2016. № 17. P. 36–38.

*Каленюк Яна Олексіївна  
студентка I курсу магістратури  
спеціальності 227 «Фізична терапія, ерготерапія»*

*Науковий керівник:  
кандидат наук з фізичного виховання і спорту, доцент  
Мерзлікіна Ольга Анатоліївна*

### **Сучасний погляд на фізичну терапію дітей дошкільного віку з дитячим церебральним паралічем**

Зростання хронічної та поєднаної патології призвело до поглиблення процесу інвалідизації дитячого населення. На сьогодні проблема дітей з інвалідністю в Україні набуває особливого значення у зв'язку з постійним зростанням їх частки в структурі дитячого населення. В дитячому віці рухові порушення найчастіше зустрічаються при церебральному паралічу. Церебральний параліч є однією з найбільш частих причин дитячої інвалідності поширення. На жаль, дитячий церебральний параліч (ДЦП) у Європі становить від 2 до 3 на 1000 новонароджених дітей. Цей показник значно не змінюється вже протягом останніх 40 років. Згідно з галузевою статистикою поширення ДЦП в Україні становить, на жаль, 2,56 осіб на 1000 новонароджених дітей. В багатьох дітей причина виникнення ДЦП є невідомою, але фактори ризику можна виявити, включаючи захворювання матері та постнатальний вихід.

Науковці (Н. Богдановська, Е. Вільчковський, С. Волкова, Ю. Лянный, О. Мерзлікіна та ін.) розкривають у своїх працях особливості застосування засобів фізичної терапії дітей з дитячим церебральним паралічем. Ґрунтовний вклад у питання, пов'язані з лікуванням і реабілітацією дітей з дитячим церебральним паралічем, вніс професор В. І. Козявкін [2]. Значну увагу медико-соціальної реабілітації дітей з органічним ураженням нервової системи приділили вчені В. Мартинюк і С. Зінченко [4]. Особливості лікування м'язової спастичності у дітей з органічними захворюваннями нервової системи розглядали О. Євтушенко і С. Євтушенко [1]. Сучасні методи фізичної реабілітації дітей дошкільного віку, хворих на церебральний параліч, розглянуто у роботі Ю. Кривошлик [3].

Вказується, що термін «церебральний параліч» у 1889 році вперше застосував у медичній сфері канадський лікар-науковець В. Ослер, який був переконаний, що головною причиною розвитку ДЦП є пошкодження головного мозку дитини. Таку хворобу, як дитячий церебральний параліч, так і його ймовірні причини виникнення, у 1843 році описав британський хірург-ортопед Д. Літл у серії лекцій «Про природу та лікування деформацій скелета людини». В одній із лекцій він описав прояви спастичної диплегії (однієї з форм ДЦП) у немовляти, причини виникнення яких вбачав у різкій нестачі кисню та механічній травмі мозку дитини безпосередньо перед чи під час пологів. Потому спастичну диплегію ще довго називали хворобою Літла.

Розрізняють такі форми ДЦП, як: спастична диплегія (параліч рук і ніг); подвійна геміплегія (важка форма ДЦП, яка веде до ригідності м'язів); геміпаретична форма (парез кінцівок правої або лівої сторони); гіперкінетична форма (мимовільні рухи); атонічно-астатична форма (страждає координація рухів і відчуття балансу, спостерігається атонія

м'язів). Вважається, що ДЦП може проявлятися і у вигляді мінімальних мозкових дисфункцій чи неврологічних порушень, млявості або гіперактивності, підвищеної збудливості, стомлюваності, непосидючості, головних болів і тиків.

Завдяки своєчасному застосуванню різних засобів фізичної терапії дітей дошкільного віку з дитячим церебральним паралічем можна компенсувати пошкодження різною мірою (іноді в дуже значній). Метою фізичної терапії дітей дошкільного віку з дитячим церебральним паралічем є соціалізація в суспільстві, розвиток різних навичок і поліпшення якості життя.

Аналіз медичної літератури свідчить про те, що мозок дитини раннього віку стрімко розвивається і відрізняється неймовірною пластичністю в плані компенсації порушених функцій. Лікувальна фізична культура (ЛФК) є одним з найважливіших засобів фізичної терапії дітей з органічними ураженнями центральної нервової системи. Мета ЛФК при ДЦП: розвиток м'язів, зниження їхнього гіпертонусу, покращення координації рухів, здатності до довільного гальмування, збільшення амплітуди рухів у суглобах тощо. Методика ЛФК при ДЦП базується на таких принципах: регулярність; систематичність і неперервність занять ЛФК; індивідуальний підхід; врахування локалізації уражень та тяжкості хвороби; врахування віку дитини, рівня психічного й фізичного розвитку

Чим раніше почати застосовувати засоби фізичної терапії дітей з ДЦП, тим кращих результатів можна досягти. При важких формах захворювання збереження поточного стану дитини (відсутність помилкового прогресування хвороби) вже є хорошим результатом. Існує значна кількість методик ЛФК та обладнання для фізичної терапії дітей з ДЦП, які успішно застосовуються у реабілітаційній практиці.

Розвиток рухової активності дітей впливає на їх формування мови, психіки, інтелекту, зору, слуху та ін. У зв'язку з цим обов'язково у процесі відновлення здоров'я дітей дошкільного віку планують вирішення наступних спеціальних комплексних завдань:

- розвиток мови через рухи, об'єднання звуків з рухами, наслідування звуків, звукове забарвлення рухів, ігри зі звуковим вираженням, ритмізація рухової діяльності, дихання, як складова звукоутворення, дрібна моторика, формування просторової і часової уяви: даліше – ближче, ліворуч – праворуч, багато – мало; вище – нижче, більше – менше, швидко – помалу; часто – рідко та ін.;

- вивчення у процесі занять лікувальною фізичною культурою різних фізичних властивостей матеріалів (тяжкий – легкий, гладенький – шершавий, еластичний – ламкий і т. ін.), а також визначення їх призначення (для чого використовуються);

- формування в процесі рухової діяльності різних видів мислення;
- керування емоційною сферою дитини та формування морально-вольових якостей особистості, яке здійснюється шляхом виконання спеціальних рухових завдань під час ігор або естафет.

Позитивний вплив на розвиток рухових функцій дітей дошкільного віку з дитячим церебральним паралічем має використання комплексних стимулів: аферентних (привідних):

зорові (виконання фізичних вправ перед дзеркалом); тактильні (погладження, опора рук, ніг об поверхню, вкриту різними видами матерії, що підсилює тактильні відчуття); хода босоніж по піску; різні прийоми лікувального масажу; температурні (вправи у воді зі зміною її температури, локальне використання льоду); пропріоцептивних (спеціальні вправи з опором, чергування вправ із заплющенням і розплющенням очей).

Реабілітаційні програми передбачають фізіотерапевтичний, медикаментозний, психологічний, особистісний та соціальний вплив на дітей дошкільного віку з дитячим церебральним паралічем. Своєчасне застосування засобів фізичної терапії дітей дошкільного віку з дитячим церебральним паралічем дозволить максимально ефективно компенсувати пошкодження та відновити здоров'я.

### **Список використаної літератури**

1. Євтушенко О.С. Сучасні методи лікування м'язової спастичності у дітей з органічними захворюваннями нервової системи: методичні рекомендації / О.С. Євтушенко, С.К. Євтушенко. Донецьк, 2006. 26 с.
2. Козьявкін В. І. Методика проф. В. І. Козьявкіна. Система інтенсивної Козьявкін - нейрофізіологічної реабілітації. Блок кінезіотерапії / В. І. Козьявкін, Б. Д. Волошин. Міжнародна клініка відновного лікування. Трускавець, 2004. 125 с.
3. Кривошлик Ю. Сучасні методи фізичної реабілітації дітей дошкільного віку, хворих на церебральний параліч : версії, теорії, суперечки (огляд літератури) . *Слобожанський науково-спортивний вісник*. 2013. № 2. С. 157–163.
4. Основи медико-соціальної реабілітації дітей з органічним ураженням нервової системи: навчально-методичний посібник / за ред. Мартинюка В.Ю., Зінченко С.М. Київ : Інтермед, 2005. 416 с.

*Коваленко Марія Дмитрівна,  
студентка I курсу магістратури  
спеціальності 017 Фізична культура і спорт*

*Науковий керівник:  
кандидат педагогічних наук, професор  
Дьоміна Жанна Геннадіївна*

### **Використання технічних засобів у системі підготовки спортсменів**

Тренувальні пристрої для покращення навчання техніці рухів з'явилися ще у давнину. Так, наприклад, у Стародавньому Римі гладіатори використовували спеціальні пристрої для відпрацювання техніки ударів та захисту від супротивника. Ще у період перших Олімпійських ігор були спроби сконструювати тренажери, що сприяли б навчанню техніки у різних видах спорту.

Використання технічних засобів навчання є одним із найважливіших напрямків сучасного фізичного виховання та спортивного тренування. У процесі спортивного тренування завдяки використанню технічних засобів можна успішно забезпечити керування формуванням спеціальних рухових умінь і навичок [4]. Основною метою використання технічних засобів у фізичній культурі та спорті є підвищення якості тренувального процесу. Зі свого боку, тренувальний процес може бути різної спрямованості, наприклад можна виділити оздоровчі тренування, відбудовні тренування професійної діяльності людини, лікувальні тренування, тренувальний процес у спорті тощо.

Технічні засоби у спорті поєднують різноманітну групу пристроїв, пристосувань і приладів, якими користуються педагоги і спортсмени для підвищення ефективності тренувального процесу [1]. Технічні засоби навчання включають такі прилади, як пристрої та тренажери, що вирішують основні завдання дидактики та не порушують основних педагогічних принципів. Існує багато видів тренажерів, що дають змогу моделювати різноманітні умови й ситуації. Все більшого поширення набувають такі пристрої, що дозволяють одночасно вдосконалювати фізичні якості та технічну майстерність спортсмена. Різні класифікації тренажерів наводили у своїх роботах В.М. Заціорський (1984), В.М. Платонов (1999), А.М. Лапутін, О.А. Архипов (2000). Також використання технічних засобів та різноманітних методичних прийомів у своїй роботі висвітлював І.П. Ратов (1995).

За В.М. Платоновим [3] розрізняють такі конструкції тренажерів за призначенням: тренажери для загальної фізичної підготовки та пристрої, що стимулюють адаптаційні реакції організму спортсмена за рахунок створення штучних кліматичних і погодних умов

(барокамери); керуючі пристрої, що забезпечують підтримку заданої швидкості рухів, формування раціонального темпу і ритму рухів (світлідери, гармати з програмним керуванням тощо), пристрої, що надають можливість поєднати процес розвитку рухових якостей з технічним удосконаленням (гребний тренажер), тренажери з опором, який змінюється, що створює умови для одночасного прояву силових якостей і рухливості в суглобах (використання важелів і ексцентричних дисків, блоків, вантажів). Тренажери класифікують і за структурою: тренажери без зворотного зв'язку – спортсмен не одержує інформацію про ефективність своїх рухів; тренажери зі зворотним зв'язком – надають спортсмену можливість одержувати інформацію про якість виконання вправи; *тренажери з терміновою інформацією*, тобто ті засоби, що видають інформацію безпосередньо в процесі виконання вправи, вказують на помилки безпосередньо в момент виконання дії. Найпростіший пристрій зі зворотним зв'язком та терміновою інформацією – дзеркало на заняттях з гімнастики, у важкій атлетиці, у єдиноборствах. До тренажерів із зворотним зв'язком, але без термінової інформації, можна віднести, наприклад, відеокамеру, за допомогою якої спортсмен може подивитися на себе зі сторони відразу після виконання вправи [5].

Однак вищеописані розробки мають вкрай обмежене поширення, оскільки вони не базуються на єдиній системній методології. Більш сучасну класифікацію, що дає поштовх до розроблення нових, більш перспективних технічних засобів, запропонували у своїх роботах А.М. Лапутін, В. В. Гамалій та О.А. Архипов [2]. Згідно з цією класифікацією, усі технічні засоби можна умовно розподілити на такі: засоби забезпечення фізичного виховання та здорового способу життя, засоби забезпечення спортивного тренування, засоби забезпечення змагальної діяльності. В усіх цих трьох видах діяльності фахівців у галузі фізичного виховання (педагогів, тренерів, спортсменів) використовуються характерні для них фізичні вправи, досить строго орієнтовані на досягнення цілей і вирішення завдань. У першому випадку завданням є збереження і підтримки здоров'я людини, в другому - підготовка спортсмена для досягнення визначених спортивних результатів, а в третьому - ефективна участь у кожних конкретних змаганнях. Технічні засоби в кожному випадку дають змогу за допомогою фізичних вправ досягти конкретного, очікуваного від них результату. Це можливо лише в тому разі, якщо технічні засоби природним образом доповнюють фізичні вправи, підсилюють їх ефект.

Усі технічні засоби, яке б місце вони не займали у запропонованому поділі, перебувають у взаємодії з різними системами організму людини, такими як система керування рухами (нервова системою), система виконання рухів (опорно-руховий апарат), системами обслуговування рухів (серцево-судинна система, дихальна, травна, видільна, ендокринна тощо). Для сприяння вдосконаленню автоматизації та стабільності рухових навичок спортсменів тренажери мають відповідати деяким вимогам. Так, при виконанні вправ на тренажері характер роботи м'язів (ступінь їх напруги та розслаблення, послідовність включення в роботу, участь у рухах) повинен відповідати реальним умовам виконання основної вправи. Окрім того, вправи повинні мати просторові (траєкторії руху), просторово-тимчасові (швидкості, прискорення), динамічні (величини чинних сил) характеристики, що відповідають характеристикам рухів або їх елементам при виконанні основної вправи. Врешті, у процесі підготовки спортсменів необхідно впроваджувати використання нових тренувальних засобів та пристроїв або вдосконалювати існуючі, щоб ефективність їх застосування не знижувалась.

### Список використаної літератури

1. Годик М. А. Спортивная метрология. Москва: Физкультура и спорт, 1988. 192 с.
2. Лапутин А. Н, Гамалій В. В., Архипов А. А. и др. Практическая биомеханика. Київ: Науковий світ, 2000. С. 66–103, 217–268, 280.



3. Платонов В. Н. Общая теория подготовки спортсменов в олимпийском спорте. Київ: Олімпійська література, 1997. С. 562–579.
4. Ратов И. П. Использование технических средств и методических приемов «искусственной управляющей среды» в подготовке спортсменов. Современная система спортивной подготовки. Москва: СААМ, 1995. С. 323–337.
5. Хижевский О.В., Вад В., Лухвич. Применение технических средств в обучении спортивным упражнениям. Здоровье для всех: материалы IV Международной научно-практической конференции, Пинск, 26-27 апреля 2012 г.: в 3 ч.; Национальный банк Республики Беларусь [и др.]; редкол.: К.К. Шебеко [и др.]. Пинск: ПолесГУ, 2012. Ч. 2. С.286-287.

**Козьяр В.В.,**  
**студентка I курсу магістратури**  
**спеціальності 017 Фізична культура і спорт**

**Науковий керівник:**  
**кандидат педагогічних наук, професор**  
**Дьоміна Жанна Геннадіївна**

### **Проблема допінгу в олімпійському спорті**

Проблема допінгу спортсменами є дуже актуальною в професійному спорті, зокрема на Олімпійських іграх. Вирішення цієї проблеми одразу пов'язане з низкою питань: як удосконалити систему допінг-контролю, які препарати заборонені та які заходи слід вжити щодо спортсменів, які порушують правила.

Допінг – це не лише явище нашого часу, це не тільки ровесник Олімпійських ігор. Якщо звернутися до історії виникнення допінгу в спорті, то слід згадати, що спортсмени, які брали участь в Олімпійських іграх стародавньої Греції, використовували різні допінгові речовини.

Допінг (від англійського - «давати наркотики») – це біологічно активні речовини, які застосовуються з метою штучного підвищення фізичних і емоційних можливостей [1]. Велику увагу боротьбі з допінгом в Олімпійських іграх, а також проблем використання допінгу приділяли: С. В. Алексєєв, І. М. Аміров, С. М. Братановський, А. А. Глашев, М. О. Маргуліс, М. О. Прокопець, С. С. Сараєв, О. О.Шевченко та інші вчені, вони розкривали різні аспекти проблеми.

Звертаючись до статистичних даних олімпійського спорту звернемо увагу на відсоткові співвідношення за кількістю позитивних випадків допінг-контролю, так на першому місці є атлетична гімнастика – 15,09 %; далі іде силове триборство – 5,0%; футбол – 3,54 %; біатлон – 3,13 %; тхеквондо – 2,65 %; важка атлетика – 1,79 %; боротьба – 1,26 %; велоспорт – 1,08 %; легка атлетика – 0,6 %. Результати дослідження показали, що в арсеналі спортсменів є найменування практично всіх груп і класів допінгових засобів, але найбільше застосування отримали анаболічні стероїди – 68,6 %; стимулятори центральної нервової системи – 27,5 %; наркотики – 10,0 % і діуретики – 5,8 % [2].

При Міжнародному олімпійському комітеті (МОК) створено Міжнародний комітет для розробки переліку заборонених речовин, заборонені методи та розробки медичного кодексу МОК, у тому числі допінг-контролю. До допінгових засобів відносять препарати наступних 5 груп: стимулятори (стимулятори центральної нервової системи, симпатоміметики, анальгетики); наркотики (наркотичні анальгетики), анаболічні стероїди, бетаблокатори, діуретики. В останні роки система антидопінгового контролю зіткнулася ще з однією проблемою – розвитком індустрії харчових добавок і впровадженням їх у практику підготовки спортсменів. Етикетки на добавках не завжди відображають їх реальний вміст, бувають випадки невідповідності представлених даних реальному складу.

Встановити контроль за вмістом добавок практично неможливо, при цьому в 20-25% харчових добавок містяться речовини, внесені в Заборонений список. У добавках зустрічаються анаболічні стероїди, ефедрин [5].

На сьогоднішній день, окрім комісії МОК, створене Міжнародну незалежну агенцію з боротьби з допінгом (WADA). Щорічний бюджет WADA передбачає близько 5 мільйонів доларів для дослідницької програми. Проте всі дослідження, що фінансуються WADA, зосереджені на розробці нових та вдосконаленні існуючих методів виявлення все більшої кількості наркотиків, а також на підвищенні надійності виявлення. Співпраця з науково-дослідними установами обмежується цією ж сферою. Протягом останніх років комітет WADA з питань охорони здоров'я, медицини та досліджень працює над удосконаленням систем виявлення для таких груп: препарати, що підвищують насичення крові киснем (еритропоетин, носії кисню на основі гемоглобіну, переливання крові тощо); екзогенні та ендогенні анаболічні стероїди; генетичні технології; різні пункти, що відносяться до списку заборонених речовин [3; 6].

Колишній президент Міжнародного олімпійського комітету Жак Рогге скептично ставиться до перспективи вирішення проблеми допінгу. Він вважає, що питання допінгу в спорті ніколи не буде вирішено остаточно, а зменшення скандалу щодо впливу на спортсменів заборонених препаратів свідчить про те, що антидопінгова система працює успішно.

Останні кілька років характеризуються впровадженням у спортивну практику великої кількості фармакологічних препаратів, які часто вважаються панацеєю. Від початку занять для дітей і підлітків і до кінця навчання висококваліфікованих фахівців намагаються повалити або навіть повністю замінити цілеспрямований і безперервний тренувальний процес таблетками чи шприцами з ліками. Тривають пошуки «чудодійних» препаратів, які могли б дозволити спортсменам досягти рекордів в найкоротші терміни.

Сучасна Олімпіада була б неможлива без підтримки фармакології, препаратів, які дозволяють спортсменам зняти фізичне навантаження після важких фізичних навантажень. Межі між дозволеними та забороненими хімічними речовинами часто дуже розмиті, що призводить до частих допінгових скандалів, особливо у видах спорту на витривалість або силових тренуваннях, таких як їзда на велосипеді та плавання, тому активно вживаються заходи щодо запобігання допінгу.

Для боротьби з допінгом в Олімпійських іграх долучилась Україна. Так, Верховна Рада України був прийнятий, 21 червня 2021 року, за основу проект Закону України «Про антидопінгову діяльність у спорті», який розроблено Міністерством молоді та спорту України із залученням спеціалістів Ради Європи та Всесвітнього антидопінгового агентства з метою створення найсучаснішої нормативно-правової основи антидопінгової діяльності відповідно до чинних міжнародних стандартів. Законопроект передбачає створення незалежної Національної антидопінгової лабораторії, яка може бути акредитована Всесвітнім антидопінговим агентством, що дозволить Україні прискорити темпи боротьби з допінгом [4].

Отже, більшість лікарів і вчених мають різні погляди на проблему допінгу. Деякі з них вважають, що спортсмени повинні мати свободу вибору, чи використовувати допінг. У той же час спортсмен повинен повністю розуміти небезпеку для здоров'я тих чи інших препаратів. У результаті багато хто бачить необхідність повної заборони допінгу та суворого покарання винних. Спортивна підготовка ще має невикористані резерви, які дозволять спортсменам показати рекордні результати навіть без застосування допінгу.

#### **Список використаної літератури**

1. Антидопінгові правила Національного антидопінгового центру. Київ, 2016. 96 с.
2. Всесвітній антидопінговий кодекс. Київ, 2015. 133 с.

3. Заборонений список 2018. Міжнародний стандарт. Всесвітнє антидопінгове агентство. Монреаль, 2018. 15 с.
4. Міністерство молоді та спорту України <https://mms.gov.ua/news/ukrayina-posilyuye-borotbu-z-dopingom> (дата звернення 18.01.2022).
5. Briskin Y. Indicators of special training of highly skilled archers in pre mesocycle. Journal of Physical Education and Sport. 2011 Vol. 11, art 51. P. 336-341.
6. WADA <https://wada-ama.org/en> (дата звернення 18.01.2022).

*Кравченко І. М.  
студенка 1 мФВз групи, спеціальності 014 Середня освіта (фізична культура)  
факультету фізичного виховання, спорту та здоров'я  
Національного педагогічного університету імені М. П. Драгоманова*

*науковий керівник:  
Малечко Т. А.  
к. пед. н., доцент кафедри теорії та методики фізичного виховання, доцент,  
факультету фізичного виховання, спорту та здоров'я  
Національного педагогічного університету імені М. П. Драгоманова*

### **Взаємозв'язок рухової активності та психофізичного стану студенток закладів вищої освіти**

На сучасному етапі становлення вітчизняної освітньої системи фізичне виховання молоді, зокрема дівчат, вимагає підвищення ефективності. Це пов'язано не тільки з завданням поліпшення якості освіти, але й із загальним погіршенням стану здоров'я та рухової підготовленості, недостатньою гуманістичною і професійною спрямованістю фізичного виховання, зниженням мотивації до занять фізичними вправами, підвищенням вимог суспільства до підготовки сучасного фахівця.

Таким чином, для вибору майбутньої професії та оволодіння професійними навиками важливе значення має достатній рівень фізичних і психофізіологічних показників розвитку організму, що зумовлюють управління власними рухами.

Технологізація та автоматизація праці на сучасному етапі розвитку суспільства висуває підвищені вимоги до якостей моторики та функціонування сенсорних систем майбутнього фахівця, що визначається специфічними вміннями точного управління власними діями у просторі, часі, за ступенем зусиль, відповідно до поставленого завдання (заданих темпу, ритму тощо). Це зумовлює необхідність розвитку координації рухів дівчат у процесі фізичного виховання (Ж. Г. Дьоміна [2], А. П. Дяченко).

Аналізуючи стан здоров'я студентської молоді низка авторів наголошує на проблемі погіршення їхнього фізичного стану [1,2,3]. Науковці визначають фізичний стан як відповідність показників життєдіяльності організму нормативам із урахуванням віку і статі, це можливість тканин, органів, систем організму максимально збільшити свою функцію в порівнянні зі станом спокою. Для формування гармонійно розвиненої людини повинні бути створені сприятливі умови у відповідності з її анатомо-фізіологічними та психічними особливостями. Важливою умовою нормального розвитку, а також однією з найважливіших форм життєдіяльності організму є рухова діяльність. Правильно організована рухова активність - найважливіший чинник формування здорового способу життя і зміцнення здоров'я людини незалежно від її віку. Крім того, вона служить ключовим інструментом організації дозвілля студентів, що багато в чому визначає їхню резистентність більшості соціально значущих несприятливих впливів навколишнього середовища [3].

Для з'ясування наявності і характеру зв'язку між руховою активністю та показниками фізичного стану організму молоді було проведено кореляційний аналіз, за

допомогою якого встановлено існування залежності морфофункціональних та рухових показників студентів I курсу від рівня рухової активності. При цьому у якості показника рухової активності вважали лише обсяг високого її рівня, тобто час, безпосередньо витрачений на виконання фізичних вправ.

Під час проведення кореляційного аналізу у дівчат було встановлено прямий взаємозв'язок рухової активності з наступними показниками фізичного стану:

з витривалістю ( $r=0,61$  при  $p\leq 0,05$ ), з силою рук ( $r=0,63$  при  $p\leq 0,05$ ), силовою витривалістю ( $r=0,64$  при  $p\leq 0,05$ ), швидко-силовими якостями ( $r=0,44$  при  $p\leq 0,05$ ), рівновагою ( $r=0,51$  при  $p\leq 0,05$ ), також у дівчат встановлено обернені коефіцієнти кореляції між руховою активністю і пробою Руф'є ( $r=-0,78$  при  $p\leq 0,05$ )

Таким чином, за допомогою кореляційного аналізу, встановлено існування залежності коефіцієнту здоров'я студенток I курсу від рівня рухової активності. Зокрема, під час проведення кореляційного аналізу у дівчат було встановлено прямий взаємозв'язок рухової активності з наступними показниками фізичного стану: фізичною підготовленістю, психофізичними показниками та функціональними індексами.

#### **Список використаної література**

1. Дрозд О. В. Фізичний стан студентської молоді західного регіону України та його корекція засобами фізичного виховання : автореф. дис. на здобуття наук. ступеня канд. пед. наук / О. В. Дрозд. – К. – 1998. – 24 с.
2. Дьоміна Ж.Г. Методика навчання вправ координаційної спрямованості майбутніх учителів музики у процесі фізичного виховання: дис. ... канд. пед. наук: 13.00.02 / Ж.Г. Дьоміна; НПУ імені М.П. Драгоманова. –К., 2010. - 242 с.
3. Редькіна М. А. Особливості індивідуальної рухової активності студентів педагогічних спеціальностей / М. А. Редькіна // Гірська школа Карпат. – Випуск № 21. – 2019. – С. 78-82.

*Красномовець Катерина Вікторівна  
студентка I курсу магістратури  
спеціальності 227 «Фізична терапія, ерготерапія»*

*Науковий керівник:  
кандидат наук з фізичного виховання і спорту, доцент  
Мерзлікіна Ольга Анатоліївна*

#### **Сучасні підходи до фізичної терапії дівчат віком 14-16 років після компресійного перелому поперекового відділу хребта в умовах реабілітаційного центру**

Травматизація поперекового відділу хребта зустрічається все частіше: на виробництві, у побутових ситуаціях, у дорожньо-транспортних пригодах, унаслідок важких уражень кісток супутніми захворюваннями та інше. Травми хребта становлять близько 0,5% усіх можливих переломів скелету людини і їх визначають одними із найскладніших, адже залежно від ступеня тяжкості вони можуть призводити не лише до тимчасової втрати працездатності, а й до інвалідизації. Травматичні пошкодження хребта бувають у шийному, грудному, поперековому і крижовому відділах. Травми шийного та поперекового відділів є найчастотнішими. Реабілітація після перелому поперекового відділу хребта націлена в першу чергу на відновлення рухових функцій та працездатності хворого.

Вибір методів фізичної терапії в першу чергу залежить від ступеня тяжкості травми. Насамперед на етапі діагностики важливо виключити ураження спинного мозку, що є серйозним ускладненням, яке може мати непоправні наслідки. Залежно від локалізації (характеру) пошкодження науковці виокремлюють такі види переломів хребта: ураження зв'язкового апарата (розтягнення, розрив зв'язкового апарата без кісткових

уражень); перелом тіла хребців (лінійний, компресійний, скалковий, компресійно-скалковий); перелом заднього напівкільця хребця (дужок, суглобових, поперекових або остистих відростків); переломовивих і вивих хребців, що супроводжуються зміщенням; множинні ураження [2]. Компресійні переломи хребта виникають унаслідок надмірного тиску на тіло хребця, який через це набуває клиноподібної форми з вершиною вперед, а внутрішня тканина хребця найчастіше стискається або руйнується взагалі.

Фізична терапія дівчат віком 14-16 років після компресійного перелому поперекового відділу хребта не є легким завданням, проте процес реабілітації у людей такого віку в більшості випадків значно швидший, ніж у людей старшого віку. Свою ефективність у відновленні компенсаторних функцій хребта протягом тривалого часу підтверджують засоби фізіотерапії. На цьому наголошують науковці: О. М. Звіряка, І.С. Зозуля, О.Г. Коган, В. М. Мухін, В.П. Мурза, Н.Є. Поліщук, А.І. Швець, М.І. Яблучанський та ін.

Не замінними тривалий час залишаються електро-, тепло- та світлолікувальні практики. Серед протизапальних методів теплолікування В.М. Сокрутін і М.І. Яблучанський виділяють також парафінотерапію та озокеритотерапію, унаслідок використання яких формуються локальні і сегментарно-рефлекторні, нейро-рефлекторні реакції, які посилюють трофіку тканин [3, с. 290-292].

Важливим засобом відновлення після перелому поперекового відділу хребта є масаж. В.М. Сокрутін і М.І. Яблучанський визначають масаж як додатковий метод кінезотерапії, який в різному обсязі дозволяється використовувати у всіх рухових режимах хворого. Науковець зауважує також і те, що масаж у рамках відновлювального лікування дозволяє навіть зменшити кількість медикаментозного впливу на організм людини [3, с. 157]. Лікувальний масаж розглядають як науково обґрунтований метод, найрозповсюдженішим вважають ручний класичний масаж, перевагою якого є можливість масажиста руками виявити певні зміни в тканинах, виокремити певні точки та повпливати на їх функціональний стан.

Окрім лікувального масажу у відновлювальний період при компресійному переломі поперекового відділу хребта використовують й інші засоби кінезотерапії: дозовану ходьбу, фізичні вправи. Дозовану ходьбу призначають з моменту, коли хворий здатен утримувати хребетний стовп у вертикальному положенні, поступово збільшуючи тривалість. Спочатку пацієнт повинен вставати 2–3 рази на день та ходити не більше 15–20 хвилин. При ходьбі необхідно стежити за осанкою хворого. Сидіти хворому дозволяють через 3–3,5 місяці після травми (спочатку по 10–15 хвилин декілька разів на день). Обов'язковим при ходьбі та сидінні є збереження поперекового лордозу.

Для відновлення тону м'язів та обсягу рухів сьогодні часто тренажери та різні пристрої. Основна перевага механотерапії у порівнянні з масажем – пацієнт самостійно виконує навантаження, тобто не хтось працює з тілом, а тіло працює самостійно. Це є запорукою кращої ефективності відповідних вправ та навантажень, процесу стягнення-розтягнення м'язів, рухів та загальної кількості роботи ХС.

Результативними також є гідротерапія (в переважній більшості, ванни з додаванням лікувального елемента: від натуральних лікувальних рослин до медичних препаратів) та гідрокінезотерапія (плавання та виконання вправ в басейні). У воді полегшуються рухи, зменшується тонус м'язів, спастичність – зазначають у своїх дослідженнях Н.Ю. Гладишева та О.М. Гасюк [1].

В.М. Мухін і О.М. Звіряка приділили особливу увагу питанням застосування гідрокінезотерапії в системі фізичної реабілітації хворих після переломів кісточок [4].

Серед додаткових засобів виокремлюються заняття йогою, пілатес, хореографію.

Задля досягнення кращого результату фізична терапія дівчат віком 14-16 років з травмами поперекового відділу хребта має поєднувати в собі цілий комплекс різних методів. Виконання терапевтичних вправ є невід'ємною частиною в реабілітаційній програмі хворого після травм хребта у поперековому відділі. Відновлювальна лікувальна

фізична культура допомагає організму швидше одужати і мінімізує наслідки горизонтального лежачого положення впродовж тривалого часу і реалізує такі завдання: підвищує силу м'язів та нормалізує їх тонус; попереджує виникнення тромбозів, пролежнів; нормалізує травлення та підтримує роботу внутрішніх органів малого тазу; збільшує мобільність травмованої ділянки; покращує загальний психоемоційний стан.

#### **Список використаної літератури**

1. Гладишева Н. Ю., Гасюк О. М. Гідротерапія як засіб фізичної реабілітації сколіозу у дітей із дитячим церебральним паралічем. *Фальцфейнівські читання*: зб. наук. праць. С. 39–40.
2. Зозуля І.С. Травматичні ураження хребта і спинного мозку: надання екстреної медичної допомоги URL: <https://urgent.com.ua/ua-issue-article-61> (дата звернення 10.12.2021).
3. Медицинская реабилитация: учебник для студентов и врачей / под ред. В.Н. Сокрутина, Н.И. Яблучанского. Славянск, 2015. 576 с.
4. Мухін В. М., Звіряка О. М. Гідрокінезотерапія в системі фізичної реабілітації хворих після переломів кісточок: матеріали наукової конференції за підсумками науково-дослідної і науково-методичної роботи кафедр Сумського державного педагогічного університету ім. А. С. Макаренка у 2007 р. Суми, 2007.

*Ляшенко Олеся Олександрівна,  
студентка I курсу магістратури  
спеціальності 227 «Фізична терапія, ерготерапія»*

*Науковий керівник:  
доктор педагогічних наук, професор  
Сущенко Людмила Петрівна*

#### **Особливості застосування засобів фізичної терапії осіб з синдромом хронічного виснаження**

Здоров'я населення є критерієм соціального та економічного статусу держави. Особливої уваги потребують питання, які стосуються осіб з маніфестацією синдрому хронічного виснаження.

Синдром хронічного виснаження (СХВ) – це поширене захворювання, головною ознакою якого є невмотивована виражена загальна слабкість, що тривалий час виводить людину з активного повсякденного життя, і пов'язана з значними соціально-економічними проблемами. Поширеність СХВ коливається від 0,007 до 2,8% серед дорослого населення і залежить від різних дефініцій, від цільової групи населення та використовуваних методів дослідження. Причому частота зустрічаємості СХВ у жінок вдвічі переважає показники зустрічаємості у чоловіків та становить  $522,0 \pm 2.34$  випадки та  $291,0 \pm 1.67$  випадків на 100 000 осіб відповідно.

СХВ – гетерогенний синдром, в основі якого лежать різні патофізіологічні аномалії.

Найбільш переконливою в даний час є інфекційна або вірусна теорія. Відповідно до цієї теорії тригерними факторами СХВ можуть служити вірус Епштейна-Барр, цитомегаловірус, вірус герпесу 6 типу, вірус Коксаки, гепатит С, ентеровіруси, ретровіруси. Дебют СХВ нерідко пов'язаний із гострим грипоподібним захворюванням.

Науковці (О.. Волошин [1], І. Жарова, В. Куценко [2], Н. Каспрук [4], Н. Калька [5], О. Марченко. [6], І. Прихода [7] та ін.) значну увагу приділили проблематиці дослідження синдрому хронічного виснаження та застосуванню засобів фізичної терапії осіб з даним захворюванням.

Також, значний вклад у вивчення синдрому хронічної втоми зробили і зарубіжні дослідники L. Clark, F. Pesola, J. Thomas [8] та ін.

Синдром хронічної втоми належить до найпоширеніших у наш час видів патології, яка характеризується тривалою втомою, не усувається навіть після тривалого відпочинку. Головна ознака – невмотивована виражена загальна слабкість у поєднанні з соматичними, психічними і неврологічними розладами, що тривалий час позбавляє людини можливості вести активне життя.

У людей з СХВ виявляються такі скарги: постійний занепад сил, запаморочення; м'язові, суглобові та головні болі; порушення сну, непереносимість гучних звуків і яскравого світла, депресія, дратівливість, біль у лімфатичних вузлах, також спостерігаються надмірна пітливість і синдром подразненого кишечника.

В етіології СХВ виділяють кілька факторів. Часто виникає після перенесеної інфекції. У таких хворих підвищений титр антитіл до вірусів герпесу, краснухи, кору, Коксаки, гепатиту С, а також ентеровірусів та ретровірусів. Виходячи з численних клінічних спостережень та досліджень, можна сказати, що вірусні інфекції провокують захворювання.

В основі корекції СХВ повинні лежати нелікарські дії, центральне місце серед яких займає лікувальна фізкультура. Хороші результати при астеничному синдромі дає грамотне застосування спортивного масажу. Також виражений позитивний вплив на організм при СХВ має лікувальний масаж, акупресура та рефлекторний масаж. Доведено ефективність застосування при астеничному синдромі кріотерапії, комплексів дихальних вправ, бальнеотерапії та гідротерапії. Для корекції цього стану дуже успішно використовуються деякі види фізіотерапії.

Для всіх хворих на СХВ рекомендуються обов'язкові щоденні піші прогулянки протягом 2-3 год, Терапевтичні вправи, масаж, гідротерапія та аутогенне тренування, оскільки останнє, як і інші активні методи нормалізації психоемоційного фону, виходячи з патогенезу

Прогноз для хворого на СХВ при зворотному розвитку симптомів протягом перших років захворювання (1-2 роки) зазвичай сприятливий. При тривалому перебігу синдрому, появі його після 40 років, ознаки депресії шанси на повне одужання зменшуються.

З урахуванням складності діагностики та лікування СХВ актуальними є профілактика та раннє лікування, пошук ефективних при даному синдромі лікарських засобів, додаткових клінічних досліджень лікувальних можливостей різних медикаментозних та нелікарських схем лікування.

Лікування пацієнта із СХВ має бути раціональним і комплексним. Одними з важливих умов лікування є також дотримання охоронного режиму та постійний контакт хворого з лікарем. До програми лікування синдрому хронічної втоми обов'язково повинні включатися: нормалізація режиму відпочинку та фізичного навантаження, розвантажувально-дієтична терапія, вітамінотерапія препаратами вітамінів В1, В6, В12 та С, загальний або сегментарний масаж спільно з гідропроцедурами та лікувальною фізкультурою, аутогенне тренування або інші активні методи нормалізації психоемоційного фону, психотерапія, імунокоректори загального плану з адаптогенним ефектом, інші допоміжні засоби (денні транквілізатори, ентеросорбенти, ноотропні засоби, антигістамінні засоби за наявності алергії).

Терапевтичні вправи у комплексі реабілітаційних заходів знаходить широке застосування. Фізичні навантаження ефективно зменшують вираженість симптомів у пацієнтів із СХВ, покращуючи їх фізичний і психологічний і стан.

#### **Список використаної літератури**

1. Волошин О.І. Синдром хронічної втоми. Фармацевт-практик. 2018. № 9. С. 22–26.

2. Волошин О.І. Спосіб оптимізації лікування хворих із синдромом хронічної втоми О.І. Волошин, С.С. Горевич, О.І. Доголіч. Фітотерапія. 2019. № 2. С. 55–56.
3. Жарова І., Куценко В. Характеристика фізичного стану й фізичної працездатності пацієнтів із синдромом хронічної втоми. Молодіжний науковий вісник Східноєвропейського національного університету імені Лесі Українки. 2017. №27. С. 136–144.
4. Каспрук Н.М. Досвід лікування синдрому хронічної втоми. Міжнародний ендокринологічний журн. 2018.Т. 14, № 4. С. 141–142.
5. Калька Н. М. Профілактика і подолання синдрому хронічної втоми у працівників ОВС: навч.-метод. посібник. Львів: ЛьвДУВС, 2015. 84 с.
6. Марченко О.К., Манжуловський В.В., Куценко В.О. Теоретичні обґрунтування до застосування засобів фізичної реабілітації при синдромі хронічної втоми. Теорія і методика фізичного виховання і спорту. 2016. №4. С. 47–51.
7. Прихода І.В. Синдром хронічної втоми: питання діагностики та лікування. Педагогіка, психологія та мед.-біол. проблеми фіз. виховання та спорту. 2017. №1. С. 120–122.
8. Clark L.V., Pesola F., Thomas J.M. et al. (2017) Guided graded exercise self-help plus specialist medical care versus specialist medical care alone for chronic fatigue syndrome (GETSET): a pragmatic randomised controlled trial. Lancet, Jun. 22 ([http://www.thelancet.com/journals/lancet/article/PIIS0140-6736\(16\)32589-2/fulltext](http://www.thelancet.com/journals/lancet/article/PIIS0140-6736(16)32589-2/fulltext)).

*Мельниченко О. С.  
студент I курсу магістратури  
спеціальності 017 Фізична культура і спорт*

*Науковий керівник:  
кандидат педагогічних наук, професор  
Дьоміна Жанна Геннадіївна*

### **Біологічний вік як чинник успішності занять в дзюдо**

Поняття біологічного віку вже тривалий час використовується у сферах, що пов'язані із здоров'ям людини. Біологічний вік є фактором, що впливає на результативність медичного втручання при лікуванні різних захворювань. Біологічний вік може значно впливати на якість життя кожної особи, адже він визначає, які види діяльності та у якій мірі будуть доступними для людини. Тому дослідження того, як біологічний вік впливає на результативність занять у тому, чи іншому виді спорту є перспективним напрямком наукової роботи.

Проблематикою визначення біологічного віку займалися такі дослідники, як Д. К. Інграм, В.Р. Гріценгер, А.Н. Плакуев, М. Ю. Юрьєва, Ю. Ю. Юрьєв, С. Г. Абрамович та ін.

Біологічний вік – це показник, який відображає стан функціональних систем організму на певний момент часу. У багатьох випадках, паспортний вік не співпадає з біологічним віком. Біологічний вік характеризує стан здоров'я людини та показує морфо – фізіологічні можливості організму, наприклад ефективність роботи серцево – судинної системи, функціональність м'язів, стан скелету, розвиток нервової системи. Біологічний вік залежить від генетичних факторів розвитку, способу життя, психоемоційного навантаження, факторів суспільного середовища, стану екологічної ніші [5]. Цей показник визначається методом тестування функціональних можливостей індивіда. Для цього використовується батарея тестів, що визначають стан опорно–рухової, серцево–судинної, нервової системи і т. д. У деяких випадках застосовуються психологічні тести. Підходи до



визначення біологічного віку можуть відрізнятися, відповідно підбір методик також буде неоднаковий.

Дзюдо являє собою спортивне єдиноборство, засноване на прийомах боротьби у стійці та лежачи. Набір технічних дій, які практикуються у дзюдо дозволяє гармонічно та усебічно розвивати опорно – руховий апарат організму [1]. Засновник дзюдо Дзігоро Кано розробив дану систему для досягнення кількох цілей. Перша – використання дзюдо у якості системи самозахисту для будь – якої особи. Друга – впровадження дзюдо, як системи рукопашного бою для потреб армії та поліції. Третя – застосування дзюдо, як системи фізичного розвитку для середньої, старшої та вищої школи. В залежності від того, яким чином розставляються акценти у навчально-тренувальному процесі, досягаються визначені цілі [2]. Існують дані, що тренування за системою дзюдо позитивним чином впливають на стан серцево–судинної, імунної, нервової систем. Також спостерігається позитивний вплив на психічні властивості особистості [3; 4].

Питання біологічного віку як чинника, що визначає ефективність занять з дзюдо є дуже важливим. Для того, щоб навчально-тренувальний процес був ефективним важливо правильно поставити мету занять. Від цього буде залежати ступінь впливу біологічного віку на процес тренувань. Якщо метою тренувань є опанування навичок рукопашного бою для самооборони, то фактор біологічного віку може значно впливати на досягнення такої цілі. Дзюдо є контактним єдиноборством у якому основними технічними діями є кидки, больові та задушливі прийоми. Для ефективного застосування цих технік важливо мати розвинений опорно – руховий апарат та функціональну нервову систему. Крім того, опанування прийомів дзюдо – процес тривалий та доволі складний фізично, тому важливо мати здорову та ефективну серцево–судинну систему. Тому особи, які мають кращі показники біологічного віку зможуть швидше сформувати необхідні навички самооборони. Особам, які мають гірші показники, тренуватися для цього доведеться довше.

Метою навчально-тренувального процесу є результативність у спортивних змаганнях. У такому випадку біологічний вік є надзвичайно важливим критерієм ефективності тренувань, у силу того, що особи з хорошими показниками біологічного віку зможуть швидше та якісніше підготуватися до змагань. Водночас якщо на меті стоїть планомірний фізичний розвиток організму, то біологічний вік буде визначати певні індивідуальні особливості процесу тренувань. В залежності від стану тих чи інших морфо-функціональних систем організму, важливо раціонально дозувати певні види навантажень у процесі тренувань. Наприклад, якщо індивід має слабо розвинену скелетну мускулатуру, то доцільно змістити акцент на силові вправи. Якщо ж індивід має хороший рівень розвитку мускулатури, але у нього спостерігається недостатній рівень координованості рухів у просторі, то доцільно для нього застосовувати вправи на розвиток координаційних здібностей. Якщо ж індивід має хорошу координацію, але недостатню ефективність роботи серцево-судинної системи, то важливо для нього включати аеробні навантаження. Одночасно, треба звертати увагу на правильне дозування тих чи інших навантажень, щоб розвиток певних систем організму був ефективним та не відбувалося перенапруження.

Отже, можна зробити висновок, що біологічний вік є вагомим фактором впливу на результативність занять із дзюдо. Тому надзвичайно важливо правильно визначити мету навчально–тренувального процесу та цілі тренувань. Необхідно раціонально розставляти акценти на певні тренувальні методики під час занять як для групи, так і індивідуально для кожного учасника. Важливим моментом є правильне формування груп для тренувань: бажано, щоб учасники групи були приблизно однакового біологічного віку. Розробивши ефективну та раціональну стратегію тренувань та склавши правильну схему тренувального процесу можна зменшити вплив негативних факторів біологічного віку та використовувати позитивні фактори цього явища.

### Список використаної літератури

1. Гончерюк М. Вплив бородьби дзюдо на фізичну та розумову активність студентів. *Актуальні проблеми фізичного виховання в умовах кредитно - модульної системи навчання* : Матеріали всеукр. науково - практ. конф., м. Дніпропетровськ, 10 квіт. 2014 р. 2014. С. 102–103.
2. Кано Дз. Кодокан Дзюдо. Ростов-на-Дону: Феникс, 2000. 448 с
3. Лебединець Н. В., Мельниченко О. С. Вплив занять дзюдо на когнітивний розвиток молодших школярів. *Науковий часопис НПУ імені М.П. Драгоманова. Серія 15. Науково-педагогічні проблеми фізичної культури (фізична культура і спорт)*. 2020. Вип. 3 К (123). С. 240-244.
4. Масенко Л. В., Мельниченко О. С. Вплив занять японськими бойовими мистецтвами на психологічний стан та властивості нервової системи дітей. *Сучасні аспекти модернізації науки: стан, проблеми, тенденції розвитку* : Матеріали XVI-ої Міжнар. науково-практ. конф. (07 груд. 2021 р., м. Тампере, (Фінляндія) (дистанційно), м. Тампере, 7 груд. 2021 р. 2021. С. 178–184.
5. Плакуев А. Н., Юрьева М. Ю., Юрьев Ю. Ю. Современные концепции старения и оценка биологического возраста человека. *Экология человека*. 2011. № 4. С. 17–25.

*Падалка Світлана  
студентка I курсу магістратури  
спеціальності 017 Фізична культура і спорт*

*Науковий керівник:  
кандидат педагогічних наук, професор  
Дьоміна Жанна Геннадіївна*

### Спорт людей з інвалідністю

Ми всі хочемо жити в сучасній, розвиненій, демократичній країні. Кожен мріє почувати себе вільним, впевненим у майбутньому і захищеним від неприємностей. Але життя непередбачуване, і будь-якої миті людина може опинитися у світі, про який раніше не знала і чути навіть не бажала: світі людей з інвалідністю. Люди можуть мати інвалідність з дитинства, отримати її в результаті аварії, важкого набутого захворювання, нещасного випадку. А з 2014 року в Україні близько 100000 людей отримали статус особи з інвалідністю внаслідок бойових дій. З них, близько 15000 мають важку інвалідність I групи. Саме тому створення суспільства, в якому забезпечуються всі права і основоположні свободи осіб з інвалідністю без будь-якої дискримінації за ознакою інвалідності, має велике значення для кожного громадянина України. Адже, це може торкнутися абсолютно кожного будь-якої миті.

Спорт являється одним із шляхів соціалізації для людей з інвалідністю. Він є регулятором процесів взаємодії і взаємозв'язку людей, що дозволяє подолати психологічну замкненість та позитивно впливає на якість життя. Також, важливим є те, що спортсмени з інвалідністю, певним чином, популяризують проблему доступності всіх сфер соціального життя громадян. Адже відсутність безбар'єрного середовища не лише створює проблеми для мільйонів громадян, але і призводить до загального погіршення добробуту кожної людини.

Зародженням паралімпійського руху називають спортивні змагання поранених солдатів Другої світової війни у лікарні містечка Стоук-Мандевіль. Ідею змагань приписують німецькому лікареві Людвігу Гуттманну, який був змушений перед війною утікати з Німеччини, бо був євреєм. У день відкриття Лондонської 14-ї Олімпіади 1948 року в районі Річмонд відбулися демонстраційні змагання зі стрільби з лука, в яких брали

участь дві команди. Загалом було 16 учасників в інвалідних кріслах. Лише через 12 років у Римі відбулися змагання, які вважають першими паралімпійськими іграми. Нині проводяться літні (з 1960 р.) та зимові (з 1976 р.) Паралімпійські Ігри [1, с. 41]

Формування спортивного руху інвалідів в Україні бере свій початок з 1989 року. Саме в цей час почали створюватись фізкультурно-спортивні та оздоровчі клуби інвалідів. У подальшому ці громадські об'єднання стали основою для створення національних федерацій спорту інвалідів з різними видами уражень: опорно-рухового апарату, вадами зору, слуху та інтелекту. У 1992 році ці чотири федерації об'єдналися у Національний комітет спорту інвалідів України.

На X Паралімпійських Іграх, 1996 року в Атланті відбувся дебют команди України як самостійної складової Паралімпійського руху. Ігри пройшли на високому організаційному рівні. Змагання відвідали близько 400000 глядачів [3, с. 222].

У привітанні - зверненні до учасників Б. Клінтон висловив думку про те, що подібні змагання - своєрідна модель життя. Спорт - це активний спосіб життя, чудовий приклад для тих, хто ще не визначився у пріоритетах, адже лише тренування, постійні фізичні навантаження дозволять забути про хворобу. Паралімпіада фокусує коло проблем, які суспільство має розв'язати відносно тих, хто опинився у біді, і наочно показати, як з допомогою спорту це можливо зробити. Якщо на Олімпійських іграх основний акцент робиться на демонстрації фізичних здобутків людського тіла, то гасло Паралімпіади «Велич людського духу» [1, с. 77]. На цих змаганнях українці здобули 1 золоту, 4 срібні та 2 бронзові медалі.

За ці 25 років спортсменами з інвалідністю України здобуто 984 високі нагороди - 584 медалей тільки на Паралімпійських іграх (186 з яких – золоті) та 400 на Дефлімпійських іграх (105 з яких золоті)! Найвдалішою для України були літні Паралімпійські ігри 2016 у Ріо-де-Жанейро, де наші спортсмени посіли третє місце у медальному заліку та здобули 117 нагород.

За оцінками Міжнародного паралімпійського комітету, міжнародних спортивних федерацій людей з інвалідністю темпи розвитку паралімпійського руху в Україні майже найвищі у світі. Нормативно-правова база системи «Інваспорт» включає 51 вид спорту для всіх нозологій осіб з інвалідністю. Найбільш розвинені та популярні види спорту в Україні: плавання, пауерліфтинг, паратриатлон, бадмінтон, фехтування на візках, баскетбол на візках, волейбол сидячи, голобол, теніс, біатлон, футбол, лижні перегони та ін. [2, с. 317].

### **Список використаної літератури**

1. Бріскін Ю.А. Організаційні основи Паралімпійського спорту: навчальний посібник. Львів: Кобзар, 2004. 180 с.
2. Бріскін Ю.А. Спорт інвалідів у міжнародному олімпійському русі. Львів: Край, 2006. 346 с.
3. Карпюк Р.П. Історичні аспекти розвитку Паралімпійських ігор (1980-2008 роки). Слобожанський науково-спортивний вісник. 2008. №4. С.221-224.

*Падалка Світлана Віталіївна,  
магістрант 1 року навчання,  
спеціальність 017 Фізична культура і спорт, ОП Спорт*

*Науковий керівник:  
доктор педагогічних наук, професор  
Терентьєва Наталія Олександрівна*

**Боча як різновид боул-спорту для осіб з інвалідністю**

Боча (бочча, бочче) – різновид боул-спорту – гра з м'ячем, яка походить ще з часів Римської імперії та має поширення в Європі, Австралії, Південній та Північній Америці. В Україні набув поширення лише в останні роки, переважно серед осіб з інвалідністю

Згідно з вимогами та правилами змагань Міжнародної спортивної федерації боча BISFed [3], змагатися з боча мають право люди з серйозними неврологічними порушеннями, що зачіпають центральну нервову систему, включаючи спастичну гіпертонію, дистонію, атетоз та атаксію в усіх чотирьох кінцівках, а також людям із серйозними руховими дисфункціями в усіх чотирьох кінцівках не церебрального походження, такими як скелетно-м'язові захворювання і деформації кінцівок.

Відповідно до своїх функціональних можливостей спортсмени поділяються на 4 спортивних класи: BC-1, BC-2, BC-3, BC-4. В класі BC-1 мають право змагатися люди зі спастичною квадроплегією чи атетозом, чи зі змішаною картиною, включаючи спортсменів з вираженою атаксією. В класі BC-2 змагаються спортсмени зі спастичною квадроплегією та атаксією, атетозом. Але функціональні можливості цих гравців вищі, ніж у BC-1. В класі BC-3 гравці, які відповідають фізичній характеристиці класу BC-1 або BC-4, але не можуть тримати і кидати м'яч. В класі BC-4 спортсмени з діагнозом, який не має церебрального походження, які не мають спастики, атаксії, атетоза.

В правилах класифікації боча Міжнародної федерації [3] дуже детально описано процес класифікації в кожному класі з урахуванням багатьох параметрів: функції кисті та захвату, контроль тулуба, сила м'язів у верхніх та нижніх кінцівках, можлива амплітуда рухів, можливості контролю статичної пози та ін. Кожен спортсмен проходить багаторівневу детальну класифікацію і отримує відповідний спортивний клас, або клас «не відповідає», що означає, що людина має досить збережені функціональні можливості і не може змагатися.

Боча – це спортивна гра на точність, яка з 1984 року входить в перелік паралімпійських ігор. Деякі спортсмени мають настільки серйозні рухові обмеження, що не мають змоги самостійно ввести м'яч в гру. Згідно з правилами і висновками класифікаторів, такі спортсмени використовують спеціальні пристрої та користуються допомогою асистентів. Але всі ці засоби допомагають лише фізично викинути м'яч на ігрове поле. Спортсмени демонструють високі координаційні здібності, тактико-технічні можливості, широке використання геометричних принципів та зорово-просторових уявлень. Ці якості тренуються і розвиваються у спортсменів з інвалідністю шляхом наполегливих і систематичних тренувань. Гравці вчаться використовувати свої можливості, вчасно пригнічувати мимовільні рухи (гіперкінези), справлятися зі спастичними скороченнями м'язів, контролювати психо-емоційний стан, проявляти стійкість духу та розвивати вольові якості.

В Україні боча активно розвивається близько 13 років [1]. Кількість спортсменів постійно зростає, щорічно проводяться Чемпіонати та Кубки України. У всеукраїнських змаганнях приймає участь близько 70 учасників. Спортсмени змагаються в індивідуальних, парних та групових іграх. Майстерність наших гравців постійно зростає. На паралімпіаді 2020 в Токіо Україна не була представлена в цьому виді спорту, хоча у 2018 році на міжнародному турнірі з боча BISFed 2018 Olbia Boccia Regional Open (21-28 жовтня 2018, м.Олбія, Італія) українські спортсмени-паралімпійці завоювали три золоті нагороди (пара BC-4), одну срібну (BC-4) і бронзову (BC-1) [2]. Ми маємо сильну і перспективну збірну команду з боча, спортсмени якої постійно розвиваються, підвищують свій рівень та мають усі шанси представляти Україну в 2024 році в Парижі.

Виходячи з власного тренерського досвіду (помічник тренера з боча у дитячо-юнацькій спортивній школі інвалідів «Прометей», м. Київ), зауважимо, що боча – це перспективний вид спорту, який допомагає здобувати перемоги не лише у спорті, а й у житті. Це відбувається шляхом постійного розвитку та вдосконалення фізичних та психічних якостей спортсменів. Тому надзвичайно важливо розвивати теоретичну і

методичну базу, переймати досвід іноземних команд, що сприятиме розвитку боча в Україні.

### **Список використаної літератури**

1. Бочча в Україні. Boccia Ukraine. URL: <https://www.boccia.org.ua/>
2. Команда України з боча виборола комплект нагород на міжнародному турнірі в Італії. Westsportcenter. URL: <http://westsportcenter.com.ua/komanda-ukrainy-z-bocha-vyborola-kompl/>
3. Правила змагань з боча. Boccia International Sport Federation. URL: <https://www.boccia.org.ua/wp-content/uploads/2014/06/BISFed-Boccia-Rules-Ukrainian-March-2016.pdf>

*Петриченко Ю. О.  
студенка 1 МФВ групи, спеціальності 014 Середня освіта (фізична культура)  
факультету фізичного виховання, спорту та здоров'я  
Національного педагогічного університету імені М. П. Драгоманова*

*Науковий керівник:  
Малечко Т. А.  
к. пед. н., доцент кафедри теорії та методики фізичного виховання, доцент,  
факультету фізичного виховання, спорту та здоров'я  
Національного педагогічного університету імені М. П. Драгоманова*

### **Особливості впливу самостійних занять фізичними вправами на формування культури здоров'я в учнів початкової школи**

Проблема формування культури здоров'я в учнів початкових класів залишається актуальною, тому що, як зазначено в більшості науково-аналітичних праць, присвячених тенденціям становлення і розвитку молоді, загальна структура ціннісного світу молодого покоління та рівень його зацікавленості питаннями здоров'я — усе це основа завтрашнього дня України (О. Вакуленко [3], В. Горащук, О. та ін.)

Посилення уваги до проблем формування культури здоров'я дітей, підлітків та молоді зумовлене погіршенням стану здоров'я молодого покоління і негативними демографічними тенденціями в суспільстві за останні 5 років []. За офіційними даними Державного інституту сімейної та молодіжної політики 2018 року, смертність у молодому віці в нашій країні відчутно вища, ніж у розвинених європейських державах (більше половини з них зумовлені наявністю хронічних хвороб, особливо системи кровообігу, нервової системи та новоутворень).

Сучасні науковці вбачають вирішення цієї проблеми у різних підходах: у компенсації дефіциту рухової активності школярів шляхом підвищення професійної компетентності майбутніх фахівців фізичного виховання і спорту та застосуванні інформаційно-комунікаційних технологій — І. Володько [4]; через глибину засвоєння валеологічного досвіду — О. Вакуленко [28]; у формуванні інноваційної культури особистості — А. Ребрина [5]; в індивідуалізації фізичного виховання школярів та диференційованому підході, застосуванні самостійних занять фізичної культури — В. Ареф'єв [1], Т. Бублей [1].

Аналіз наукових джерел в галузі фізичної культури школярів показує, що існуюча система фізичного виховання не сприяє зміцненню здоров'я, не передбачає цілеспрямованої роботи по формуванню знань, умінь і навичок здорового способу життя, що є основою культури здоров'я особистості. Тому, необхідність збереження та зміцнення здоров'я людини ставить перед школою в якості пріоритетного завдання зосередження зусиль на процесі формування культури здоров'я учнів.

Формування в учнів потреби в постійних самостійних заняттях фізичними вправами - головне завдання шкільного фізичного виховання. Щоб підготувати учнів до самостійних заняттях фізичними вправами, необхідно дати їм досить широке коло знань, сформувані навички та вміння, не обмежуючись змістом навчального матеріалу програми [2].

Перш за все, учні повинні оволодіти руховими навичками, якими вони будуть користуватися під час самостійних заняттях. Цьому сприяють по-перше, загально-розвиваючі вправи. Вони є змістом ранкової гімнастики, фізкультхвилинок під час приготування уроків, входять в зміст самостійних заняттях з розвитку основних рухових якостей. По-друге, міцні навички ходьби і бігу. З них починається, ними закінчується кожне самостійне заняття. Важливо, щоб учні вміли правильно ходити і бігати, змінювати швидкість і темп руху. По-третє, навички та вміння у вправах, пов'язаних з висами і упорами. Це, перш за все, підтягування у висі, лазіння по канату, елементи акробатики, перекиди вперед і назад, метання різних предметів, м'ячів різної ваги.

Щоб учні самостійно займалися і вміли це робити грамотно, необхідно, в першу чергу, щоб вони прагнули до цього, хотіли займатися фізичними вправами. Бажання ж систематично займатися не приходить саме по собі. Ключ до нього - у вихованні позитивного ставлення до заняттях фізичними вправами [4].

Досягнення поставленої мети забезпечує вирішення кількох виховних, освітніх, розвиваючих і оздоровчих завдань:

- усвідомлення школярами провідної соціальної ролі фізичної культури для розвитку їх особистості та підготовки до навчання;

- знання відповідних теоретичних і практичних основ, використання яких гарантує ефективні заняття фізичною культурою і формування навичок здорового способу життя, позитивного ставлення школярів до фізичної культури;

- прагнення до фізичного самовдосконалення, потреби в систематичних заняттях фізичними вправами;

- оволодіння системою практичних умінь і навичок, які передбачають збереження і зміцнення здоров'я, психологічного комфорту, розвиток і вдосконалення індивідуальних здібностей, якостей і властивостей особистості;

- забезпечення загальної і професійно-прикладної фізичної підготовленості учнів, рівень якої буде достатній для освоєння майбутньої професії [3].

Таким чином, самостійна робота школярів повинна проходити без примусу, щоб дітям подобалося займатися фізичною культурою, вони могли без допомоги і при огляді дорослих знаходити собі заняття. Вміли самостійно вчитися рухових дій і займатися фізичними вправами, тобто була принципово змінена внутрішня мотивація дитини і ціннісне ставлення до заняттях фізичною культурою. Були вироблені потреби в самостійному виконанні фізкультурно-оздоровчих та спортивно-оздоровчих вправ, спрямованих на підвищення рухової активності, адаптації організму дітей молодшого шкільного віку до фізичних вправ, ціннісного ставлення до культури здоров'я.

### Список використаної літератури

1. Арефьев В. Г. Основы теории та методики физического воспитания: підруч. Київ: НПУ імені М. П. Драгоманова, 2010. 268 с.

2. Бублей Т. А. Методика диференційованого навчання фізичних вправ учнів основної школи з відхиленнями у стані здоров'я: автореф. дис. ... канд. пед. наук: 13.00.02. Київ, 2018. 19 с.

3. Вакуленко О. В. Сучасні аспекти формування здорового способу життя в Україні та світі. Науковий часопис Національного педагогічного університету імені М.П. Драгоманова. Серія 11. Випуск 21: збір. наук. праць. Київ: НПУ імені М.П. Драгоманова, 2016. С. 114–121.

4. Концепція формування позитивної мотивації на здоровий спосіб життя у дітей та молоді – Наказ МОН України № 605 від 21.07.04. URL:

/www.ippo.edu.te.ua/.../05\_formuv\_navychok\_zdorovogo\_sposobu\_zhy... (дата звернення 9 січня 2018 року).

5. Ребрина А. А., Суховієнко Н. А. Ігрова діяльність як елемент формування узагальнень у сфері основної та неформальної освіти майбутніх вихователів. Журнал науковий огляд №4(36). 2017. С.141–150.

*Присяжненко Лариса Миколаївна  
студентка I курсу магістратури  
спеціальності 227 «Фізична терапія, ерготерапія»*

*Науковий керівник:  
кандидат наук з фізичного виховання і спорту, доцент  
Мерзлікіна Ольга Анатоліївна*

### **Сучасні методи фізичної терапії дітей дошкільного віку з легкою та помірною розумовою відсталістю**

З позицій сьогодення актуальності набуває питання фізичної терапії та інструменти досягнення успішної інтеграції до соціуму дітей з порушеннями психічного й інтелектуального розвитку. У світі нараховується, на жаль, більш як 120 млн осіб з розумовою відсталістю (РВ). Термін «розумова відсталість» пояснюють як стійке, виражене порушення пізнавальної діяльності, комплексне порушення розвитку інтелекту, емоцій, волі, поведінки, фізичного розвитку. Відповідно до міжнародної класифікації хвороб, РВ включає 4 ступені важкості: легку, помірну, важку і глибоку.

Діти дошкільного віку, які мають легку та помірну розумову відсталість, характеризуються такими особливостями розвитку, як: затримка термінів ходіння та розвитку мовлення; розлад координації рухів; відсутність або низький рівень навичок самообслуговування; відсутність інтересу до навколишнього світу; низький рівень витривалості та високий рівень втомлюваності; фізична слабкість та хворобливість. Проте, у таких дітей спостерігають і позитивні якості, які, власне, і є фундаментом для подальшого розвитку й корекції стану. Такі діти мають здебільшого предметне мислення, емоційно-вольова сфера частіше збережена та їх можна залучати до різних видів діяльності.

Ключові принципи корекційної роботи з дітьми з інтелектуальними порушеннями було закладено в працях Л. Виготського. З часом скарбниця досліджень поповнилась працями О. Граборова, В. Бондаря, О. Гаврилова, Л. Венгер, Д. Ісаєва, О. Дмитрієва, Л. Шипіцина, М. Пишчек, Г. Вигодської, О. Катаєвої, І. Єременка, Н. Михайлової, Л. Занкова, М. Шермет, С. Трикоз, В. Синьова, І. Соловйова, Ж. Шиф та ін.

Стан легкого та середнього ступенів порушення інтелектуального розвитку є не виліковним, проте піддається корекції і дозволяє досягти значних результатів. Можемо виокремити такі основні завдання фізичної терапії дошкільнят з РВ: удосконалення основних рухових функцій і сенсорної сфери; розвиток дрібної моторики; покращення артикуляції; удосконалення просторових уявлень і орієнтації, слухової уваги і пам'яті; розвиток різних видів мислення; зміцнення загального стану здоров'я.

Слід вказати на неодмінну користь гідрокінезотерапії: занять в басейні, плавання, душу. Терапевтичні вправи у воді, як стверджує Н. Михайлова, інтенсифікують фізіологічні процеси, сприяють вдосконаленню їх управління шляхом нейрогуморальної регуляції, зміцнюють мязовий корсет, а також покращують загальне самопочуття [2, с. 486].

Особливу увагу варто звернути на заняття у воді з дельфінами, як один з видів пет-терапії. Дельфінотерапія сприяє покращенню не тільки фізичного, а й психологічного стану дітей. Л. Лукіна зазначає, що після занять з дельфінами у дітей покращується сон,

увага, апетит, а також формуються навички соціальної комунікації та взаємодії [1, с. 137]. Позитивні результати також має верхова їзда або іпотерапія, основне завдання якої допомогти дитині керувати власним тілом у просторі, утримувати рівновагу, збагачувати емоційно-вольову сферу. Як додаткові методи удосконалення координації рухів, володіння тілом фахівці рекомендують йогу, хореографію. Хореографія для дошкільнят – це єдність ігрової взаємодії, спортивного навантаження та корекції психологічного стану. Музично-ритмічні вправи виконують релаксаційну функцію, сприяють емоційній розрядці, знімають розумове перевантаження та надмірну втому. Ритм знімає нервову напругу, а також є одним із можливих засобів для покращення мовлення дитини.

Аналіз літератури з корекційної педагогіки свідчить про те, що арт-терапія відкриває для розумово відсталих дітей широкі можливості для гри, вираження емоцій, спілкування, творчості; дозволяє спрямувати їхню художню діяльність та впливає на їх фізичний і психічний розвиток.

Науковці (І. Бабій, С. Березка, І. Войтюк, І. Гладченко, А. Дьоміна, І. Ільченко, І. Лисенкова, В. Литвиненко та ін.) вказують, що використання засобів арт-технологій має безпосередній вплив на розвиток дрібної моторики, покращення рухової активності, що підтверджують у своїх численних працях. Наприклад, складання мозаїки і кубиків, малювання, ліплення з пластиліну чи глини, конструювання, сортування дрібних предметів за певними ознаками (квасолі, намистинок, шишок, круп тощо), захоплення та утримування предметів різними пальцями сприяє удосконаленню функціонування кисті та пальців рук. Важливим фактором успішного застосування методів арт-терапії у корекційному процесі є правильний підбір виду художньої діяльності для кожної окремої дитини. Сьогодні у роботі з дошкільнятами використовують такі арт-технології, як: пісочна терапія, ізотерапія (мандалотерапія, інтуїтивний, спонтанний живопис та графіка, медитативний живопис), бібліотерапія (в тому числі і казкотерапія), музикотерапія, драматерапія, лялькотерапія, танцювальна терапія, глинотерапія, тістотерапія та інші. Робота з різними кольорами, фігурами, фактурами, звуками, рухами дозволяє дитині дошкільного віку ґрунтовніше пізнавати світ навколо.

Фізична терапія дітей дошкільного віку з легкою та помірною розумовою відсталістю спрямована на корекцію і компенсацію недоліків фізичного розвитку, загальної та дрібної моторики, які перешкоджають успішному навчанню і вихованню дитини з порушеннями інтелектуального розвитку. Серед сучасних методів реабілітаційної діяльності у роботі з дошкільнятами варто відзначити такі: кінезотерапія, гідрокінезотерапія, арт-терапія, пет-терапія, працетерапія. Для покращення фізичного стану дітей дошкільного віку використовують такі методи кінетотерапії, як: терапевтичні вправи (заняття гімнастикою, ранкова зарядка, рухливі та спортивні ігри та ін.), піші прогулянки (ходьба по траві, ходьба по піску, прогулянки на лижах та ін.). Необхідними в такому випадку є здоров'язберезувальні технології: загартовування, режим дня, гігієна. Значну увагу слід приділити формуванню компенсаторних навичок з самообслуговування, ведення домашніх робіт, рукоділья, виконання трудових операцій та ін.

### **Список використаної літератури**

1. Литвиненко В.А. Основи арт-терапії: навчально-методичний посібник для студентів вищих навчальних закладів України, Сумський державний педагогічний університет ім. А.С.Макаренка. Суми, 2016. 132 с.
2. Михайлова Н.Є. Гідрокінезотерапія як засіб фізичної реабілітації дітей з розумовими вадами. *Фізична культура, спорт і здоров'я нації*. Вінниця, 2004. Вип. 5. С. 485-489.

*Самойленко Л. В.,  
студентка I курсу магістратури*



*Науковий керівник:  
кандидат педагогічних наук, професор  
Дьоміна Жанна Геннадіївна*

### **Волонтерство – важлива складова для організації та проведення різних спортивних заходів**

У сучасних умовах, в яких опинилася наша країна, спорт для суспільства дуже необхідний для підтримання здоров'я, як фізичного, так і психічного. Не всі люди можуть дозволити собі тренування у спортивних клубах, тим більше вони призупинили свою роботу в умовах воєнного стану, проте необхідність кваліфікованого спеціаліста залишається. Тому на допомогу приходять волонтери. Зараз волонтерство розглядається як глобальний процес об'єднання людей, які прагнуть принести користь своїй країні, народу та світовій спільноті. Волонтери – люди різного віку, віросповідання, професій, які заради суспільних інтересів жертвують частиною своїх сил, умінь та часу [1]. Уряди понад 150 країн офіційно сприяють розвитку волонтерської діяльності, визнаючи її дієвим інструментом суспільного прогресу [2].

На державному рівні робота волонтерів в Україні сьогодні регулюється Законом про волонтерську діяльність та Положенням про волонтерську діяльність у сфері надання соціальних послуг [2; 3]. Важливим є визначення базових компонентів структури волонтерської діяльності, а також її змісту, з'ясування значення волонтерського руху в організації спортивних заходів.

Щоб з'ясувати рівень обізнаності населення щодо нормативно-правового забезпечення спортивної волонтерської діяльності було проведено опитування серед респондентів у мережі Інтернет (Telegram, Instagram, Facebook), в якому взяли участь 85 громадян України, середній вік респондентів становив 33,5 років.

В процесі опитування було з'ясовано, що 58% респондентів з числа тих, хто має відношення до спортивного волонтерського руху, вважають існуючу нормативно-правову базу недостатньою для успішного функціонування спортивної волонтерської діяльності, а саме: 34% респондентів висловили думку, що чинні нормативно-правові документи не охоплюють всі напрямки діяльності спортивного волонтерства, 8% відповіли, що чинні нормативно-правові акти не можна розглядати як нормативно-правове забезпечення діяльності, оскільки немає законодавчих актів, котрі чітко визначають статус спортивного волонтерства.

Значна частина респондентів вважають, що існуючі нормативно-правові акти: не охоплюють всі напрямки діяльності спортивних волонтерів – 42%, не відображають специфіку і багатофункціональність діяльності системи спортивного волонтерства – 8% та не регламентують спортивну волонтерську діяльність – 16%. При цьому 34% респондентів вважають, навпаки, що існує достатньо нормативно-правових документів, що регламентують діяльність спортивного волонтерства.

Для того, щоб з'ясувати зацікавленість населення щодо їх участі в підготовці, організації та проведення спортивно-масових заходів різного рівня в якості спортивних волонтерів, нами було проведено опитування серед респондентів в мережі Інтернет, в якому взяли участь 49 громадян України, середній вік респондентів становив 19,5 років.

За даними дослідження, переважна більшість опитаних (91,5%) відповіли, що хотіли б стати спортивними волонтерами та допомагати всім, хто цього потребує, але не мають достатньо професійної компетенції, тобто практичного досвіду, умінь та знань при вирішенні поставлених завдань, недостатньо мотивованими себе вважають 8,5% респондентів. При цьому готові пройти навчання, стосовно їх підготовки в якості спортивних волонтерів 86,9% опитаних.

Отже, в результаті дослідження було:

1. Виявлено, що основними учасниками спортивного волонтерського руху є:
  - організації, які проводять підготовку спортивних волонтерів;
  - спортивні волонтери, які долучаються до системи спортивних змагань;
  - об'єднання спортивних волонтерів.
2. Дослідження проблеми розвитку волонтерського руху, за даними спеціальної науково-методичної літератури та мережі Інтернет, свідчать, що діяльність волонтерів відіграє важливу роль, адже дозволяє не лише заощадити значну частину бюджету на проведення змагань (біля 20%), але й вирішити різноманітні завдання, які ставляться організаційним комітетом заходу.
3. Механізм залучення спортивних волонтерів до волонтерського руху, який ґрунтується на мотивованості людей до добровільної безоплатної роботи та рівні їх спеціальної підготовки, має певні особливості у порівнянні з іншою суспільною діяльністю.
4. Встановлено, що спортивна волонтерська діяльність впливає на формування таких особистісних якостей, як: комунікативність, соціальна активність, відповідальність, вміння планувати діяльність та організувати свій час тощо.

### **Список використаної літератури**

1. Позняк-Хоменко Наталка Волонтери: сила небайдужих / Наталка Позняк-Хоменко, автор і упорядник текстів; Український інститут національної пам'яті. – Тернопіль: Джура, 2020. – 360 с.
2. Про волонтерську діяльність: Закон України від 19 квіт. 2011 р. URL: <https://zakon.rada.gov.ua/laws/%20show/3236%2017/ed20180120>
3. Про затвердження Положення про волонтерську діяльність у сфері надання соціальних послуг: Постанова Кабінету Міністрів від 10 груд. 2003 р. № 1895. URL: <https://zakon.rada.gov.ua/laws/show/1895-2003-%25D0%25BF#Text>

*Скидан Сергій Володимирович  
студент I курсу магістратури  
спеціальності 014 Середня освіта (Фізична культура)*

*Науковий керівник:  
кандидат педагогічних наук, доцент  
Тимчик Микола Валерійович*

### **Виховання вольових якостей учнів 5-6-х класів у процесі занять фізичною культурою**

В сучасних умовах розвитку українського суспільства вагомим значення набуває виховання вольових якостей учнівської молоді, що є одним із головних напрямів формування різнобічно розвиненої, здорової, творчої особистості. Виховання вольових якостей, зокрема, у процесі занять фізичною культурою зумовлює успішне досягнення поставленої мети, передбачає готовність до суспільно значущої діяльності, розвиток моральних та фізичних якостей зростаючої особистості [4; 5; 6].

За даними С. Гончаренка воля трактується як свідомо саморегуляція людиною своєї поведінки й діяльності, регулююча функція мозку, що полягає в здатності активно домагатися свідомо висунутої мети, переборюючи зовнішні й внутрішні перешкоди. Ученим зазначено, що воля виявляється у формі організованих дій, вчинків та поведінки. Високий моральний розвиток особистості – це найважливіша й необхідна умова виховання волі й основний шлях її виховання [1].

Цінними для нашого дослідження є наукові праці Н. Касіч, яка встановила, що підлітковий вік є сприятливим щодо виховання вольових якостей, а заняття фізичною

культурою є ефективними у розв'язанні освітніх завдань досліджуваної категорії. Учена доводить, що під час формування вольових якостей школярів середніх класів, учителям фізичної культури в освітній діяльності слід враховувати наступні аспекти: педагогам важливо мати на увазі, що підлітковий вік пов'язаний з активним фізичним розвитком організму та статевим дозріванням (необхідно здійснювати диференційований та гендерний підхід тощо); у процесі організації уроків фізичної культури слід передбачити, що учням середніх класів властиве самопригнічення, вразливість до зауважень і критики (зовнішнього та фізичного вигляду), комплексуєть щодо своєї незграбності й неуміння виконати завдання; в підлітків відбувається розвиток пізнавальних процесів (подобається коли під час уроків фізичної культури педагоги приділяють увагу вивченню нового змісту, де школярі мають змогу проявити свої індивідуальні та командні якості, реалізувати інтереси, потреби); учителям слід долучати до освітньої роботи членів родини оскільки, незважаючи на перехідний віковий рубіж, для підлітків думка сім'ї має вагоме значення; учням цього віку важливе міжособистісне спілкування з однолітками, тому учителям фізичної культури важливо організувати освітній процес у командній взаємодії з використанням відповідних видів фізкультурно-оздоровчої діяльності; учителям слід організувати освітній процес таким чином, щоб надати можливість підліткам проявити свою індивідуальність, самостійність, дисциплінованість, дорослість та інше [4].

Ми погоджуємося з думкою І. Дудник, що ефективність виховання вольових якостей учасників освітнього процесу залежить від впровадження педагогічної умови «стимулювання свідомої активності учнів у процесі занять фізичною культурою та планомірного збільшення об'єктивних і суб'єктивних труднощів за допомогою відповідних форм, методів і засобів фізичного виховання». Дослідниця вважає, що воля формується тільки під час активної та напруженої діяльності. У процесі фізичного виховання це пов'язано не тільки з фізичними зусиллями, але і з напруженням уваги, пам'яті, мислення, уявлення про майбутню мету цієї діяльності. Прояви волі, вольових якостей завжди пов'язані з доланням підлітками труднощів. Величина цих труднощів обумовлюється не тільки величиною і складністю перешкод, а й індивідуальними можливостями школярів. Тому найважливішим завданням формування у здобувачів освіти готовності до вольових напружень у процесі занять фізичною культурою є формування в них здатності долати доступні труднощі. І. Дудник було враховано, що багаторазове повторювання однієї й тієї ж вправи призводить до послаблення емоцій, без яких неможливо досягнути нових позитивних результатів. Тому планомірне підвищення об'єктивних і суб'єктивних труднощів у процесі фізичного виховання здійснювалося шляхом поступового ускладнення умов виконання фізичних вправ, постановки різноманітних завдань не тільки на максимальний кількісний результат, а й на точність виконання за часовими та просторовими характеристиками, величиною зусиль [2].

Також з'ясовано, що причинами незадовільних рівнів вихованості вольових якостей підлітків є: невикористання педагогами у процесі занять фізичною культурою методик, спрямованих на виховання вольових якостей учнів; спрямування учителів фізичної культури своїх зусиль в першу чергу на фізичний розвиток школярів, фізичну підготовку, вивчення технічних елементів у різних видах фізкультурної діяльності; ігнорування виховних завдань, спрямованих на виховання вольових якостей, що не забезпечує підлітків належними знаннями про волю; відсутність бажання у підлітків відвідувати уроки фізичної культури та інші фізкультурні гуртки; відсутність реальної взаємодії учителів фізичної культури з батьками та інші [3].

Отже, завдяки аналізу педагогічної літератури встановлено, що воля трактується як свідомо саморегуляція людиною своєї поведінки й діяльності, регулююча функція мозку, що полягає в здатності активно домагатися свідомо висунутої мети, переборюючи зовнішні й внутрішні перешкоди; підлітковий вік є сприятливим щодо виховання вольових якостей, а заняття фізичною культурою є ефективними у розв'язанні освітніх завдань досліджуваної категорії; ефективність виховання вольових якостей учасників

освітнього процесу залежить від впровадження педагогічної умови стимулювання свідомої активності учнів у процесі занять фізичною культурою та планомірного збільшення об'єктивних і суб'єктивних труднощів за допомогою відповідних форм, методів і засобів фізичного виховання та інше.

### **Список використаної літератури**

1. Гончаренко С. У. Український педагогічний енциклопедичний словник. Вид. 2, допов. й виправ. Рівне: Волинські обереги, 2011. 552 с.
2. Дудник І. О. Формування у підлітків готовності до вольових напружень у процесі занять фізичною культурою : дис. ... канд. пед. наук. Інститут проблем виховання НАПН України, Черкаси, 2013. 210 с.
3. Захарків С.Й. Виховання дисциплінованості старших підлітків у процесі занять єдиноборствами: дис... канд. пед. наук. Інститут проблем виховання НАПН України. Київ, 2021. 255 с.
4. Касіч Н. П. Виховання цілеспрямованості старших підлітків у фізкультурно-оздоровчій діяльності: дис. ...канд. пед. наук. Інститут проблем виховання НАПН України, Київ, 2020. 252 с.
5. Масол В.В. Особливості виховання рішучості старшокласників у процесі занять фізичною культурою. Науковий часопис НПУ імені М.П. Драгоманова. Серія 15. Науково-педагогічні проблеми фізичної культури (фізична культура і спорт). 2020. №5 (125)20. С. 106-109.
6. Тимошенко О.В., Дьоміна Ж.Г. Як модернізувати національну систему фізичного виховання? Сучасний освітній вимір. Освіта. 2016. 13–20 квітня (№15–16), С. 6–7.

*Сухомлинський Володимир Вікторович  
студент I курсу магістратури  
спеціальності 017 Фізична культура і спорт*

*Науковий керівник:  
кандидат педагогічних наук, професор  
Дьоміна Жанна Геннадіївна*

### **Відбір спортсменів на початковому етапі підготовки у футболі**

Відбір та орієнтація спортсменів командних ігрових видів спорту - це тривалий процес, що змінюється залежно від тенденцій розвитку певного виду спорту. Так, у футболі дослідник А.В. Дулібський [4] виділяє 4 етапи відбору відповідно до етапів багаторічної підготовки.

Перший (початковий) етап відбору юних футболістів 7-9-річного віку є етапом первинного відбору. Розглядається як етап попередньої підготовки, завдання якого полягають у тому, щоб зацікавити дітей заняттями футболістом і закласти загальний «фундамент» спортивної майстерності. Крім цього, на даному етапі визначається придатність дітей до спортивного вдосконалення шляхом виявлення їх задатків, які лежать в основі розвитку здібностей, проводиться оцінка рівня рухової активності. Основним завданням цього етапу є відбір моторно обдарованих дітей і виявлення їх психомоторного статусу [1; 2; 8; 10]. Реалізація цих завдань, крім спеціалізованих форм навчально-тренувальних занять, можна здійснювати в умовах уроків з футболу та секцій, а також змагань.

Необхідно зазначити, що цілеспрямований спортивний відбір на цьому віковому етапі підготовки є досить складним через низку причин, серед яких:

а) у дітей 7-9 років бажання займатися футболом є ще недостатньо стійким, несформованим та не закріпленим, є і мотиви занять найпопулярнішим видом спорту;

б) основні значущі для футболістів якості та функції в цьому віці розвинені слабо, проявляються не досить чітко, до того ж їх важко виявити [9].

Весь процес спортивного відбору дітей при зарахуванні їх у ДЮСШ з футболу розділяють на чотири етапи: попередній, підготовчий, основний, заключний [3; 6: 7]. Попередній етап спортивного відбору проводиться зазвичай на початку навчального року. Його тривалість - 3-4 місяці. Відібрані у спортивну школу діти проходять комплексний медичний огляд. На підготовчому етапі спортивного відбору тренер уважно вивчає індивідуальні здібності дітей, проводить контрольні випробування у вигляді тестів та ігрових завдань. На цьому етапі відбувається так зване «просіювання» дітей, що дозволяє кращих із них залучати до подальших тренувальних занять. На основному етапі проводять навчально-тренувальні заняття (протягом 5-6 місяців) з повторними контрольними випробуваннями. На заключному етапі діти зараховуються до навчально-тренувальної групи.

Діти перед зарахуванням в ДЮСШ з футболу беруть участь у таких тестах:

- 1) біг на 30 м;
  - 2) стрибок у довжину з місця;
  - 3) біг на 400 м;
  - 4) біг на 60 м;
  - 5) кидок набивного м'яча (вага 2 кг) із-за голови;
  - 6) жонгливання м'ячем;
  - 7) удар по м'ячу на дальність.
- а) сильнішою ногою; б) слабшою ногою [5].

Для вибору ігрових амплуа В. П. Губою [3] розроблені модельні характеристики для юних футболістів різного ігрового амплуа за антропометричними та руховими показниками (табл. 1).

Таблиця 1

**Модельні характеристики юних футболістів 7-9 років для вибору ігрового амплуа (В. П. Губа)**

Вік	Показники	Амплуа		
		Воротарі і центральні захисники	Півзахисники і крайні захисники	Нападники
7 років	Довжина тіла, см	122-126,4	116-121,2	122,5-127,2
	Маса тіла, кг	27-31,4	16-20,4	21,5-25,9
	Човниковий біг 3x10 м,с	10,3-10,5	10,0-10,5	9,6-9,9
	Стрибок в довжину з місця, см	112,4-123,3	109,3-119,1	124,6-136,1
8 років	Довжина тіла, см	137-144,2	119-126,2	128-135,2
	Маса тіла, кг	36,6-41,1	18-26,8	29-37,8
	Човниковий біг 3x10 м,с	10,0-10,5	9,8-10,2	9,3-9,7
	Стрибок в довжину з місця, см	128,5-132,3	118,4-125,6	132,4-138,1
9 років	Довжина тіла, см	139,2-146,4	122,8-129,7	130,1-137,4
	Маса тіла, кг	39-46,6	29,1-29,6	30,4-38,8
	Човниковий біг 3x10 м,с	9,6-10,1	9,4-9,9	9,1-9,4
	Стрибок в довжину з місця, см	153,4-168,3	114,7-149,9	150,1-153,2

**Висновки.** Отже, що спортивний відбір - це процес пошуку найбільш обдарованих людей, здатних досягти високих результатів у обраному виді спорту. У футболі початковий етап відбору спрямований визначення придатності дітей до спортивного вдосконалення шляхом виявлення їх задатків, які лежать в основі розвитку здібностей. Однак у низці досліджень розкрито критерії оцінки не тільки рухового потенціалу юних спортсменів, але й перспективності гравців з точки зору позиції на полі. Використовуючи

представлені модельні характеристики юних футболістів можна уже в достатньо ранньому віці визначити майбутнє ігрове амплуа гравців.

#### **Список використаної літератури:**

1. Бомпа Т. Підготовка юних чемпіонів. Москва: Астрель, 2003. 259 с.
2. Бриль М. С. Відбір у спортивних іграх. Москва: Фізкультура та спорт, 1980. 128 с.
3. Губа В. П., Лексаков А.В., Антіпов А. В. Інтегральна підготовка футболістів: навч. посіб. Москва: Радянський спорт, 2010. 208 с.
4. Дублінський О.В., Яценко О. В., Ніколаєнко В. В. Спортивний відбір у футболі. Київ: Науково-методичний (технічний) комітет Федерації футболу України, 2003. 135с.
6. Костюкевич В. М. Структура техніко-тактичної діяльності висококваліфікованих футболістів різних ігрових амплуа. Педагогіка, психологія та медико-біологічні проблеми фізичного виховання та спорту. 2009. №9. С. 67-70.
7. Костюкевич В.М. Футбол: навч. посіб. Вінниця: ВАТ «Віноблдрукарня», 1997. 260 с.
8. Ніколаєнко В. В. Раціональна система багаторічної підготовки футболістів до досягнення вищої майстерності: монографія. Київ: Саміт-книга, 2014. 336 с.
9. Осгашев Л. В. Прогнозування здібностей футболістів. Москва: Фізкультура та спорт, 1982. 96 с.
10. Шинкарук О. А. Відбір спортсменів та орієнтація їх підготовки у процесі багаторічного вдосконалення. Київ: Олімпійська література, 2011. 360 с.
11. Harre D. Trainingslehre. Berlin: Sportverlang, 1986. 286 с.

*Юрченко Світлана Василівна  
студентка I курсу магістратури  
спеціальності 227 «Фізична терапія, ерготерапія»*

*Науковий керівник:  
кандидат медичних наук, доцент  
Мерзлікіна Ольга Анатоліївна*

#### **Сучасні методи фізичної терапії дітей 3-6 років з плоско-вільгусною деформацією стоп**

Питаннями профілактики й лікування плоскостопно-вальгусної деформації стоп займаються багато спеціалістів, здебільшого представники лікувальної фізкультури. Лікарі, які проводять медогляди в школах, вражені кількістю дітей із плоскостопією. Аналіз медичної літератури показав, що при обстеженні дітей ряду дошкільних установ м. Києва, які готувалися до школи, лише 22,7% з них були віднесені до групи здорових, а 51,7% дітей мали різні хронічні захворювання..

Проблема фізичної терапії хворих з деформацією стопи висвітлена у працях таких учених як: Н. В. Загородний, В.М. Кеніс, Н.А. Корж, А.І. Корольков, В.В. Лашковський та ін.

Питання, пов'язані з фізичною терапією осіб, які мають плоско-вальгусну деформацію стоп, розглядали L.K. Wachrach [2], M. S. Lee [3], D.J. Soomekh [4], H. Uden [5], D. E. Westberry [6] та ін..

Плоско-вальгусна деформація стоп, хоча і не відноситься до загрозливих для життя патологій, але, безсумнівно, впливає на якість життя людини будь-якого віку. Рішення завдання з проведення своєчасної профілактики, а також усунення негативних наслідків

даного захворювання, в тому числі в процесі реабілітації дитини, є важливим елементом, як збереження функцій стопи, так і всього опорно-рухового апарату в цілому.

Серед сучасних методів впливу у роботі з дошкільнятами варто визначити такі: терапевтичні вправи, лікувальний масаж, фізіотерапію, спеціальне взуття і устілки-супінатори, загальні гігієнічні засоби. При значній плоскостопості для корекції використовують гіпсові пов'язки для фіксації стопи у варусному положенні, а також можуть вдаватись до хірургічного втручання. Ефективність фізичної реабілітації при плоско-вальгусній деформації проявляється в зменшенні або повному зникненні неприємних відчуттів і болю при тривалому стоянні і ходьбі, усуненні дефекту стоп, нормалізації постави та ходи, поліпшенні фізичної працездатності.

Варто зазначити, що фізіотерапію необхідно призначати одночасно з іншими засобами фізичної реабілітації. Метою якої є ліквідувати біль, поліпшити кровообіг і трофіку тканин стопи і гомілки; зміцнити нервово-м'язовий і зв'язковий апарати стопи; загартувати організм, сформувати правильну поставу, покращити психоемоційний стан. Використовується діадинамотерапія, електростимуляція великогомілкового м'яза та довгого м'яза – розгинача пальців, теплі ножні ванни, обтирання, обливання, купання, сонячні та повітряні ванни.

Під час фізичної терапії, використання спортивних ігор та їх елементів покращують функціональний стан органів і систем, фізичний розвиток й фізичну підготовку дошкільнят. Підбираючи ігри для дітей з плоско-вальгусною деформацією, слід керуватися тим, що покладені в їх основу рухові вправи, поряд із загальним оздоровленням організму дитини, мають забезпечувати вирішення таких завдань: зміцнення м'язів і зв'язок стопи і гомілки, розвиток силової витривалості м'язів нижніх кінцівок; формування навички раціональної установки стоп, правильної ходи; формування склепінь стопи. Ці завдання можуть бути вирішені завдяки застосуванню елементів ігор, де дії з м'ячем виконуються ногами, тобто футболу.

У випадках тяжкої форми ПВДС, консервативне лікування, хоч і не отримує повної корекції деформації у більшості випадків, дозволяє зменшити її та попередити погіршення другорядних змін в суглобах, кістах стопи та являється передопераційною підготовкою.

Реабілітація ПВДС всіх ступенів тяжкості, необхідно починати з консервативних методів лікування, які включають корекцію деформації стоп етапними м'якими та твердими пов'язками, носіння ортопедичного взуття з клиновидною устілкою. Обов'язковим є виконання терапевтичних вправ, спрямованих на корекцію тонууса м'язів.

В основу побудови програми лікувальної гімнастики для дітей із ПВДС було покладено принцип ступінчасто-наростаючого навантаження. Для відновлення опорно-ресорних властивостей стопи, зміцнення м'язово-зв'язкового апарату нижніх кінцівок, склепіння стопи, підвищення функціонування серцево-судинної і дихальної систем тощо, застосовуються такі фізичні вправи: гімнастичні (активні, динамічні та статичні загально-розвивальні та спеціальні вправи для м'язів нижніх кінцівок, тулуба; коригувальні вправи, вправи із предметами та на знарядді, швидкісно-силові вправи, вправи на розтягування, на координацію та рівновагу, вправи на розслаблення); дихальні статичні, динамічні); спортивно-прикладні (різні варіанти та види ходьби, біг, стрибки, метання тощо); ігри (рухливі ігри, засоби та елементи гри у футбол) .

Процес фізичної терапії дошкільнят з плоско-вальгусною деформацією ніг має бути комплексним і спрямований на реабілітацію всього організму, тільки тоді це дасть вагомий результат. Однією з найважливіших умов виховання здорової дитини є правильна організація реабілітаційно-оздоровчої роботи, а саме сприяти усуненню дефектів нижньої кінцівки, створити найсприятливіші умови для правильного фізичного розвитку дитячого організму, зберегти та зміцнити фізичне, психічне, соціальне й духовне здоров'я дошкільника, розвивати кожну дитину за її індивідуальною реабілітаційною програмою.



### Список використаної літератури

1. Bachrach, LK. Acquisition of optimal bone mass in childhood and adolescence. *Trends Endocrinol Metab.* 2011. Jan-Feb, 121. P. 22–28.
2. Lee M.S., Vanore J.V., Thomas J.L. Diagnosis and treatment of adult flatfoot, *J. Foot Ankle Surg.* 2005. Vol.44 (2)., P. 78–113.
3. Soomekh D. J., Baravarian B. Pediatric and adult flatfoot reconstruction:subtalar arthroereisis versus realignment osteotomy surgical options. *Clin. Podiatr. Med.* 2006. 230 p.
4. Uden H. The typically developing paediatric foot:how flat should it be? A systematic review / Uden, R. Scharfbillig, R. Causby. *Journal of Foot and Ankle Research.* 2017. №3. P. 24–31.
5. Westberry D.E., Davids J.R. Impact of ankle-foot orthoses on static foot alignment in children with cerebral palsy. *Joint Surg. Am.* 2007. Vol. 89. P.. 806–813.

*Яхонтова Ганна Сергіївна,  
студентка I курсу магістратури  
спеціальності 227 «Фізична терапія, ерготерапія»*

*Науковий керівник:  
доктор педагогічних наук, професор  
Сущенко Людмила Петрівна*

### Особливості фізичної терапії дітей молодшого віку з вродженою патологією кульшових суглобів у реабілітаційних центрах

Проблема наслідків патологій опорно-рухового апарату займає одне з головних місць в сучасній дитячій ортопедії і травматології й усе частіше привертає увагу різнопрофільних фахівців. Показники вродженої патології кульшових суглобів свідчать про те, що ця ортопедична проблема до теперішнього часу продовжує зберігати свою актуальність. Так, в Україні, за даними статистики, вроджена дисплазія, підвих і звих стегна трапляються від 50 до 200 випадків на 1000 новонароджених, тобто від 5 до 20% немовлят. Т.А. Brentnall і М. Р. Bronner вказують, що початок лікування цієї патології у перші три місяці життя немовлят дає відмінні результати у 97% дітей, а розвиток ускладнень дисплазії кульшових суглобів трапляється у 20% випадків, досягаючи 71% у складних випадках, навіть за умов сучасної діагностики та лікування патології [2, с. 250].

Проблематику дослідження вродженого звиху стегна висвітлювали вчені К.Д. Бабов, В.М. Вітязь, Д.В. Головатюк, О.В. Карабенюк, О.І. Корольков, Н.Г. Ніколаєва, А.Ф. Левицький та ін.

Також, значний вклад у вивчення дисплазії кульшових суглобів зробили і зарубіжні дослідники Т. А. Brentnall, М. Р. Bronner [2], L.Y. Li [3], O. Picciolini [4], J.A. Van der Sluijs [5], R. Thonse [6] та ін.

Компаративний аналіз сучасної медичної літератури показав, що дисплазія кульшових суглобів і дотепер є однією з найбільш складних проблем ортопедії. У медичних колах немає єдності поглядів ні на природу захворювання, ні на критерії оцінки нормального та патологічно зміненого кульшового суглобу, ні на вікові терміни, коли фізіологічний стан вже слід трактувати як патологічний.

Принципи лікування дисплазії залишаються незмінними вже протягом багатьох десятиріч, а вдосконалюються тільки технічні засоби їх виконання (ортопедичні абдукційні апарати, шини, металеві конструкції, способи остеотомії стегнової кістки і кульшового суглобу тощо).



За протоколами діагностики та лікування захворювань та травм опорно-рухового апарату у дітей від 2006 року показаннями до хірургічного лікування вродженого звиху стегна є:

- відсутність можливості закритого вправлення звиху стегна (високий звих, значний ступінь антеторсії та вальгусної деформації шийки стегна, значний ступінь недорозвинення вертлюгової западини);

- релюксація після закритого вправлення звиху стегна;

- діагностування вродженого звиху у віці старше двох років.

Аналіз літератури з фізичної терапії показав, що метою фізичної терапії при вродженому порушенні формування кульшових суглобів є досягнення нормального розташування голівки стегнової кістки в межах вертлюгової западини з дотриманням положення «containment», що повинно забезпечити нормальний процес формування кульшового суглобу. В тих випадках, коли адаптивні можливості капсульного апарату кульшового суглобу збережені, повне відновлення взаємовідносин між голівкою стегнової кістки та кульшовим суглобом є можливим. Протягом першого року життя потенціал тканин до відновлення є максимальним, що і зумовлює ефективність консервативного лікування вад розвитку кульшового суглобу за умов його раннього початку.

Залежно від виду ортопедичного лікування описано різноманітні реабілітаційні програми, які повинні виконуватися одночасно з наданням нижнім кінцівкам положення відведення за допомогою широкого сповивання або стремени Павлика. У першому періоді лікування, коли основною метою є усунення привідної контрактури в кульшовому суглобі і самоуправління голівки стегна у вертлюжну западину (3-4 тижні), проводять відвідну лікувальну гімнастику – терапевтичні вправи на відведення при згинанні в колінних та тазостегнових суглобах, кругові рухи зігнутих у колінних суглобах ніг, викладання на живіт. Всі ці вправи виконуються у стремених. Гімнастику виконують після теплових процедур (мішечок з підігрітим піском, тепла пропрасована пелюшка, пляшечка з теплою водою) на область привідних м'язів стегон протягом 15-20 хвилин.

На першому році життя зазвичай фізичні вправи поєднуються з класичним масажем з прийомами погладження, розтирання, розминання та вібрації. Погладження проводиться повільно, ритмічно за током крові однією або двома руками, погладження починають і закінчують масаж, воно застосовується після кожного іншого прийому. Розтирання – прийом, більш енергійний, ніж погладження, здійснюють пальцями, усією долонею, її основою або краєм, однією або двома руками у всіх напрямках, поздовжньо, поперечно, колоподібно, зигзагоподібно або спіралеподібно. Розминання виконують однією або двома руками в поздовжньому, поперечному, півкруговому та спіралеподібному напрямках (застосовується переважно для м'язової тканини).

Перелік пошукових робіт можна продовжити і, як зазначають Н.Г. Ніколаєва та Л.Б. Елій, на сьогоднішній день запропоновано багато ефективних фізіотерапевтичних методик, лікувально-реабілітаційних комплексів, які дозволяють підвищити ефективність лікування дітей із дисплазією кульшового суглобу, проте актуальність проблеми зберігається [1].

Аналіз особливостей застосування фізичної терапії дітей молодшого віку з вродженою патологією кульшових суглобів у реабілітаційних центрах показав, що діти з вродженою патологією кульшових суглобів потребують комплексної фізичної терапії. Реабілітаційні заходи супроводжуються довготривалим процесом, який вимагає терпіння і наполегливості батьків і спеціалістів. Для цього використовують різні методи лікування як традиційні так і не традиційні. Вказано, що при виявленні патології проводити реабілітацію з раннього віку (до 3х місяців), де одне з особливих значень має використання терапевтичних вправ.

## Список використаної літератури

1. Ніколаєва Н.Г., Елій Л.Б. Віддалені результати лікування дисплазії кульшових суглобів у дітей з використанням магнітотерапії. Вестник физиотерапии и культурологии. 2012. Т. 18. №2. С. 94–96.
2. Brentnall T. A., Bronner M. P. Early Diagnosis and Treatment of Pancreatic Dysplasia in Patients with a Family History of Pancreatic Cancer. American College of Physicians. 1999. № 131 (4). P. 247–255.
3. Li L.Y. Clinical features and treatment of the hip multiple epiphyseal dysplasia in childhood. Orthopedics. 2011. № 34 (5). P. 352–358.
4. Picciolini O. «Postural Management» to prevent hip dislocation in children with cerebral palsy. Hip Int. 2009. 19, Suppl. 6. P. 56–62.
5. Van der Sluijs J.A. Prolonged treatment with the Pavlik harness in infants with developmental dysplasia of the hip. The journal of bone and joint surgery. 2009. № 9. P. 1090-1093.
6. Thonse R. Effectiveness of ultrasound and clinical screening of at-risk newborn baby hips. J. Bone Joint Surg. 2008. 90, Suppl. 1. P. 22–29.

**НАВЧАЛЬНО-НАУКОВИЙ ІНСТИТУТ  
ПЕРЕПІДГОТОВКИ, ПІДВИЩЕННЯ  
КВАЛІФІКАЦІЇ ТА ДОУНІВЕРСИТЕТСЬКОЇ  
ПІДГОТОВКИ**



*Годзь Віталій Сергійович*  
*Студент 1 курсу магістратури*  
*спеціальності 053 «Психологія»*

*Науковий керівник:*  
*кандидат психологічних наук, професор*  
*Лисянська Таїса Миколаївна*

### **«Сутність та основний зміст «відповідальної поведінки держслужбовця»**

*Поведінка* – набір дій, реакцій на середовище (подразники) свідоме та несвідоме (дія природжених інстинктивних потягів у психічному житті людини); визначеним чином організована діяльність, яка здійснює зв'язок організму з навколишнім середовищем [1].

Поведінку людини можна розглядати як *“соціальний концепт”*, тобто як складову більш широкого поняття – *“соціальне”*. Під терміном *“соціальне”* розуміють сукупність певних рис та особливостей суспільних відносин, яка інтегрована індивідами чи спільнотами у процесі їх спільної діяльності в конкретних умовах, та виявляється в їхніх стосунках, ставленні до свого місця в суспільстві, соціальних явищ і процесів [2].

Поведінка є вищим ступенем, в якому найяскравіше проявляється взаємозв'язок між свідомістю, особистістю та діяльністю. З точки зору психології *діяльність* є цілеспрямованим процесом взаємодії людини з навколишнім середовищем. У ній людина реалізує своє ставлення до світу, людей, предметів, явищ і до самої себе [3]. Проте, на наш погляд, *поведінку людини як особистості* доцільно розглядати саме як *організовану (свідому) діяльність*. Така поведінка є результатом низки усвідомлюваних дій – *вчинків*. Це, зокрема, стосується діяльності державного службовця.

У цій роботі *“поведінка особистості”* розглядається з позицій *“відповідальної поведінки”* ДС, який уособлює в собі всі загальні ознаки (стійкі компоненти) особистості. Відповідно, загальні ознаки, які характеризують особистість, у дослідженні, трансформуються на особистість ДС. Такими загальними ознаками поведінки особистості, на наш погляд, можуть бути:

- *розумність* – визначає рівень інтелектуального розвитку ДС як особистості;
- *відповідальність* – рівень розвитку у ДС як особистості почуття відповідальності, уміння керувати своєю поведінкою, аналізувати свої вчинки і відповідати за них;
- *свобода* – здатність ДС як особистості до автономної діяльності, прийняття самостійних рішень;
- *особиста гідність* – визначається рівнем вихованості та самооцінки ДС як особистості;
- *індивідуальність* – несхожість ДС, як особистості, на інших.

*Державний службовець (-виця) (в Україні)* – це громадянин чи громадянка України, що займає посаду державної служби в органі державної влади, іншому державному органі, його апараті (секретаріаті) (далі – державний орган), одержує заробітну плату за рахунок коштів державного бюджету та здійснює встановлені для цієї посади повноваження, безпосередньо пов'язані із виконанням завдань і функцій такого державного органу, а також дотримується принципів державної служби [4].

На нашу думку, з позицій поведінкової психології та психології особистості *“відповідальну поведінку”* ДС необхідно розглядати як *організовану (свідому) діяльність та соціальну поведінку, де знаходять своє відображення певні психічні явища*.

У психологічній літературі існує багато підходів до визначення поняття *“відповідальність”* та до її основних характеристик. Це пов'язано з тим, що на сучасному етапі розвитку суспільства перед людиною ставляться нові вимоги до її суб'єктивних особистісних властивостей, таких як самостійність, ініціативність та відповідальність, які допомагали б людині пристосуватися до постійних змін у середовищі та сприяли б її особистісному розвитку. Це, зокрема, стосується й відповідальності (відповідальної поведінки) ДС.

Відповідальність може проявлятися в характері, почуттях, свідомості, світосприйнятті та різних формах поведінки людини (особистості).

Відповідальність як особистісна якість розглядається у дослідженнях професора І.Д. Беха. В основі цієї якості – усвідомлений індивідом загальнозначущий обов'язок, повинність у вчинку, визнання людиною причетності до соціуму, її власні переконання та моральні принципи. Відповідальність є особливим мотивом людських вчинків, який відрізняється від усіх інших лише йому властивою рисою ідеальності. І саме наявність цієї риси у діяльності особистості сприяє її моральному розвитку і не перетворює відповідальність у засіб, за допомогою якого особистість прагне досягти корисної для неї мети. Таким чином, моральна рефлексія передбачає здатність індивіда осмислити свої прагнення передбачити результати вчинків з урахуванням власних поглядів та поглядів інших людей, здатність до погодження цілей поведінки із засобами досягнення їх [5].

Заслуговує на увагу досить ґрунтовне дослідження категорії “відповідальності”, проведене відомим російським психологом К. Мудзибаєвим, який визначав відповідальність як певну якість, що характеризує “соціальну типовість” особистості [6]. Дослідник виділяв найголовніші ознаки відповідальності які, на наше переконання, мають бути характерними й для особистості ДС. *Такими ознаками відповідальності ДС є: точність, обов'язковість, пунктуальність, чесність, справедливість, готовність відповідати за наслідки власних дій, принциповість, наполегливість, старанність, витримка, сміливість.*

Отже, відповідальність (почуття відповідальності, уміння керувати своєю поведінкою, аналізувати свої вчинки і відповідати за них) є однією з загальних та основних ознак поведінки ДС як особистості. Разом із такими ознаками поведінки ДС, як рівень його інтелектуального розвитку (розумність), здатність самостійно приймати рішення та самостійно діяти (свобода), рівень вихованості та самооцінки (особиста гідність), а також індивідуальність, відповідальність характеризує ДС не лише як особистість, але й формує загальний облік ДС, як професіонала своєї справи.

Враховуючи існуючі трактування, зокрема [7], можна дати такі визначення найголовніших ознак відповідальності які, мають бути характерними й для особистості ДС:

– *точність* – здатність ДС виконувати (реалізовувати на практиці) свої наміри (плани, певні завдання) у чітко визначені (встановлені) строки (терміни) з мінімальним відхиленням (похибкою) відносно прийнятого фактичного (істинного) значення чи вимоги, що передбачені його посадовими обов'язками, вимогами керівництва тощо;

– *обов'язковість* – звичка ДС без зволікань і без нагадувань робити те, про що була домовленість з іншими або те, що намітив сам собі;

– *пунктуальність* – риса характеру ДС, що визначає його надзвичайну акуратність, систематичне дотримання правил;

– *чесність* – моральна якість ДС, що відображає одну з найважливіших вимог моральності та включає правдивість, принциповість, вірність взятим зобов'язанням, суб'єктивну переконаність у правоті справи, що проводиться, щирість перед іншими і перед самим собою відносно тих мотивів, яким ДС керується, визнання і дотримання прав інших людей на те, що їм законно належить (протилежністю чесності є обман, брехня, крадіжка, віроломство, лицемірство).

Важливим для характеристики відповідальної поведінки ДС є поняття “*правомірності поведінки*”.

*Правомірна поведінка* – це вольова поведінка суб'єкта права (дія чи бездіяльність), яка відповідає приписам правових норм, не суперечить основним принципам права і гарантується державою [8].

Слід зазначити, що правомірну поведінку суб'єкта права залежно від психологічних ознак можна класифікувати як: добровільну поведінку (спирається на ціннісні і прагматичні мотиви згідно з правами та законними інтересами суб'єктів); вимушену поведінку (визначається змістом її мотивів, суб'єктивною стороною вчинку) [9].

На наш погляд, *правомірна поведінка* ДС має характеризуватися *такими ознаками*:

– бути суспільно корисною соціальною поведінкою, спрямованою на забезпечення організованості і гармонійності громадського життя та стійкого правопорядку; служити найважливішим чинником вирішення завдань і функцій держави і суспільства; задоволення інтересів суб'єктів права. Необхідність правомірної поведінки обумовлена зобов'язуючими та забороняючими нормами права, а бажаність для суспільства даної поведінки залежить від волі уповноваженої особи, є її правом, а не обов'язком та знаходить своє закріплення у диспозитивних нормах. Отже, чинник недотримання зобов'язуючих та забороняючих норм права та бажаності для суспільства поведінки ДС, свідчатиме про її неправомірність;

– не суперечити нормам і принципам права. Будь-яка суспільно корисна поведінка ДС є правомірною тільки тоді, коли вона не лише відповідає нормативним приписам, але й не суперечить загальнолюдським цінностям, оскільки право присутнє в нормативних договорах, правових звичаях, судових прецедентах та природних правах людини, правосвідомості, правовідносинах;

– мати свідомо-вольовий характер, виражатися в усвідомленій мотивації правомірних вчинків ДС для досягнення поставлених цілей;

– зовні виражатися у вигляді суспільно корисної діяльності ДС, здійснюватися у формах реалізації права – дотриманні, виконанні, правозастосуванні;

– мати необхідні юридичні наслідки (правовстановлюючі, правозмінюючі, правопринипняючі), що є передумовою правовідносин;

– охоронятися державою за допомогою дозвільних, зобов'язуючих і охоронних норм, стимулюватися за допомогою рекомендаційних і заохочувальних норм.

Правомірна поведінка ДС має включати *два основні аспекти: інформаційний* – характеризується фактором поінформованості (непоінформованості) ДС про свої права й обов'язки. При цьому, важливим є не тільки наявність розвинутого юридичного механізму захисту права на доступ ДС до правової інформації, а активне практичне використання його ДС; *поведінковий* – характеризується фактором обізнаності ДС щодо законних способів здійснення суб'єктивних прав і юридичних обов'язків.

Зовнішньою формою вираження правомірних вчинків ДС є його дія чи бездіяльність, корисні результати цієї діяльності, причинний зв'язок між діями та їх наслідками.

Важливим для характеристики відповідальної поведінки ДС є поняття "*мотивація*".

*Мотивація* (з лат *movere*) – спонукання до дії; динамічний процес фізіологічного та психологічного плану, керуючий поведінкою людини, який визначає її організованість, активність і стійкість; здатність людини діяльно задовольняти свої потреби.

У психології, соціології, педагогіці *мотивація* (*мотив*) – внутрішня рушійна сила, що спонукає людину до дії або певного типу поведінки, пов'язана з її органічними та культурними потребами [10].

Спонукуванням у мотивації можуть бути наступні регулятори поведінки: інстинкти, інтереси, потреби. Для формування мотивації у різних людей регулятори поведінки можуть бути у різному співвідношенні.

В управлінні *мотивація* – це процес стимулювання працівників до здійснення ефективної діяльності, спрямованої на досягнення цілей організації (підприємства). Мотивація необхідна для ефективного виконання прийнятих рішень і запланованих завдань.

На наше бачення, *мотивація* ДС – це один із важливих інструментів підвищення результативності його службової діяльності та забезпечення ефективності функціонування державного органу в цілому.

Отже, з позицій поведінкової психології та психології особистості у дослідженні "*відповідальна поведінка*" ДС розглядається як організована (свідома) діяльність та одна із форм реалізації людини як носія свідомості у повсякденній життєдіяльності. Ця поведінка є соціальною, правомірною та мотивованою. Відповідальна поведінка ДС розглядається з

урахуванням психічних явищ (процесів, станів, властивостей), які є невід'ємною складовою поведінки особистості в цілому та відповідальної поведінки ДС зокрема.

Зважаючи на викладене вище, автором пропонується таке **визначення сутності** “відповідальної поведінки” ДС:

**Відповідальна поведінка ДС** (громадянина України, який займає посаду державної служби у державному органі) – це соціальна, правомірна, мотивована поведінка та організована діяльність ДС, яка характеризує його свідоме та відповідальне ставлення до виконання своїх службових (функціональних, посадових) обов'язків, обумовлює цілеспрямованість та результативність його службової діяльності та в цілому забезпечує ефективну діяльність відповідного державного органу.

### **Список використаної літератури**

1. В. Малахов. Поведінка // Філософський енциклопедичний словник / В.І. Шинкарук (гол. редкол) та ін. – Київ: Інститут філософії імені Григорія Сковороди НАН України: Абрис, 2002. – С. 490. –742 с.–1000 екз. – ББК 87я2. – ISBN 966-531-128-X.
2. Великий тлумачний словник сучасної української мови (з дод. і допов.) / Уклад. і голов. ред. В.Т. Бусел. – К.; Ірпінь : ВТФ “Перун”, 2005. – 1728 с.
3. С. Кримський. Діяльність // Філософський енциклопедичний словник / В.І. Шинкарук (гол. редкол.) та ін. – Київ: Інститут філософії імені Григорія Сковороди НАН України: Абрис, 2002. – 742 с. – 1000 екз. – ББК 87я2. – ISBN 966-531-128-X
4. Про державну службу : Закон України від 15.01.2021 № 889-VIII // Відомості Верховної Ради України. – 2016. – № 4, ст. 43 [Електронний ресурс]. – Режим доступу : <https://zakon.rada.gov.ua/laws/show/889-19#Text>
5. Відповідальність // Філософський енциклопедичний словник / В.І. Шинкарук (гол. редкол) та ін. – Київ: Інститут філософії імені Григорія Сковороди НАН України: Абрис, 2002. –742 с.–1000 екз. – ББК 87я2. – ISBN 966-531-128-X.
6. Мудзыбаев К. Психология ответственности. Л.: НАУКА, 1983. 240 с.
7. Тофтул М.Г. Сучасний словник з етики. – Житомир: Вид-во ЖДУ ім. І Франка, 2014. –416 с.– ISBN 978-966-485-156-2.
8. Правомірна поведінка // Велика українська юридична енциклопедія: у 20 т. / О.В. Петришин (відп. ре.) та ін. –2017.Т.№ Загальна телорія права – С.568.– ISBN 978-966-937-233-8.).
9. Кондрат С.С. Юридично значуща поведінка: основні концепції: основні концепції та підходи до вивчення // Держава і право. Зб. наук, праць.-2005. – Вип. 30. С.73-77.
10. Мотивація: від античності до постмодернізму: монографія / О.Г. Мачтакова. – О.: Атлант, 2013. – 210 с. – ISBN 978-966-2361-77-4.

*Кравченко Юлія Миколаївна  
студентка 4 курсу бакалаврату,  
спеціальності «Психологія»*

*Науковий керівник:  
кандидат психологічних наук, викладач  
Степаненко Інна Миколаївна*

### **«Психологічні особливості дитячої обдарованості як об'єкту психологічного аналізу»**

На сьогоднішній день проблема дитячої обдарованості залишається одним із маловивчених та досить вагомих питань суспільства. Мова йде не лише про долі окремих особистостей, а про майбутнє країни, всього світу, адже саме обдаровані, талановиті,

здатні до креативності люди створюють нові теорії та технології, пропонують нові шляхи розвитку суспільства.

Талановиті діти становлять ресурс з якого створюється інтелектуальне багатство держави та її майбутній розвиток, адже суспільству необхідні люди, які мислять не шаблонно, вміють шукати нові шляхи розв'язання запропонованих завдань, знаходити вихід з проблемних ситуацій.

Численні дослідження особливостей розвитку обдарованості дітей підкреслюють актуальність цієї проблеми як у нашій країні, так і за кордоном. Однак, попри всю важливість цього питання, головна увага дослідників звертається не на комплексне обстеження обдарованої дитини, а на виявлення самого феномена обдарованості.

Психологічні особливості дитячої обдарованості були предметом дослідження таких науковців як: А. Ковальова, Г. Костюка, Н. Лейтес, В. Мясіщев, Б. Теплов, С. Рубінштейн та інші. Відомі дослідження в області психології творчої обдарованості дітей розкриті в працях: Б. Блума, Ж. Брюно, Ф. Баррона, Дж. Гілфорда, Дж. Кэррола, О. Матюшкіна, В. Моляко, П. Торренса, К. Тейлора.

Г. Костюк визначав обдарованість як індивідуальну своєрідність здібностей людини. Під здібностями автор розумів істотні властивості людської особистості, що виявляються у її цілеспрямованій діяльності та зумовлюють її успіх [3].

О. Антоною [1] була розроблена модель обдарованості дітей, що включає наступні компоненти:

*здібності (загальні та/або спеціальні), розвинені на рівні вищому за середній - сукупність індивідуально-психологічних особливостей, що є умовою успішного, високоякісного виконання людиною певної діяльності й зумовлюють різницю у динаміці оволодіння необхідними для неї знаннями, вміннями та навичками;*

*креативність - здатність до творчого пошуку, нестандартного розв'язування задач, що характеризується цілим рядом параметрів (дивергентне мислення, вміння бачити проблему, здатність генерувати нові, оригінальні ідеї, відчуття вишуканості ідей, здатність до синтезу та аналізу, швидкість мислення, розвинута інтуїція, здатність до ризику, гнучкість у мисленні та діях);*

*спрямованість особистості до певного виду діяльності - бажання бути активним, отримування задоволення від діяльності, потреба постійно звертатися до неї.*

На думку Л. Виготського, поняття «обдарованість» не можна розглядати окремо від понять «здібності» та «задатки». Саме тому, дитячі здібності потребують уваги та розвитку, а оточення дитини виступає джерелом розвитку її вищих психічних функцій. Автор охарактеризував розвиток психіки людини як процес із притаманними внутрішніми законами саморуху, що формують людину шляхом виникнення нових якостей, специфічних саме для неї [2].

До подібних тверджень схилився С. Рубінштейн, переконуючи, що спеціалізація обдарованості відбувається тільки в процесі розвитку особистості та залежить від спрямованості й характеру навчання. Автором було виділено наступні ознаки обдарованості дитини:

- незвичайна, як для дитини, проникливість і допитливість;
- високий ступінь суджень і міркувань;
- здатність дитини бачити зв'язок між поняттями;
- раннє вміння читати;
- великий словниковий запас;
- спостережливість;
- розвинуте почуття моральних цінностей;
- швидке оволодіння базовими навичками;
- прояв особливих здібностей у одній або декількох сферах (музика, мистецтво, наука, мови, комп'ютерна грамотність, математика) [4].



*Підсумовуючи*, хочемо підкреслити, що підтримка дитини в будь-яких її проявах, слугуватиме підґрунтям розвитку креативності та різноманітності. Обдарованість не є засвоєними знаннями чи відмінностями однієї людини від іншої, навпаки, вона виступає тими індивідуальними особливостями, які сприяють формуванню та становленню успішної особистості.

### **Список використаної літератури**

1. Антонова О. Є. Інтелектуальні здібності у структурі обдарованості особистості / О. Є. Антонова // Навчання і виховання обдарованої дитини: теорія та практика. – 2011. – № 1. – С. 137–144.
2. Выготский Л.С. Воображение и творчество в детском возрасте / Л.С.Выготский // – М.: Просвещение, 1991. – 93с.
3. Костюк Г.С. Здібності та їх розвиток у діяльності / Г.С. Костюк // – К., 1963. – 80с.
4. Рубинштейн С. Л. Основы общей психологии : в 2-х т. / С.Л. Рубинштейн // Акад. пед. наук СССР. – М. : Педагогика, 1989.

*Ніколаєнко Ірина Сергіївна,  
студентка 1 курсу магістратури  
спеціальності 053 "Психологія"*

*Науковий керівник:  
кандидат психологічних наук, професор  
Лисянська Таїса Миколаївна*

### **«Теоретичний аналіз змісту понять життєві кризи, класифікації криз у психологічній літературі»**

Криза – це певне роздоріжжя на життєвому шляху. Кожна особистість має свій неповторний світ, який формується, змінюється, вдосконалюється протягом усього життя. Коли під загрозою опиняється життєвий задум, проект майбутньої світобудови, коли руйнується - частково чи майже дощенту - стара світобудова, людина переживає життєву кризу. Все треба переглядати, відмовляючись від звичних уявлень про цінності, ідеали, смисли. Перед особистістю постають нові питання: Хто я є? Яким я був? Що я можу про себе сказати зараз? Ким маю стати у майбутньому? Як жити далі? Навіщо все це?

Криза - це завжди зупинка, осмислення і нові запитання. Криза в перекладі з грецької - це рішення, поворотний пункт, вихід. При цьому криза - тривалий стан, протягом якого особистість має зрозуміти, що саме в реальному житті потрібно оновити, як цього досягти та від чого відмовитися. Переживання необхідності модифікації особистості може тривати місяці та роки.

Існують різні точки зору вчених з приводу визначення поняття «криза» та різні спроби класифікації життєвих криз особистості.

На думку Варій М. Й [2] *криза* - це стан, який виник внаслідок накопичення нерозв'язаних життєво важливих проблем, суперечностей або подій, що призвели до втрати сенсу попереднього стилю життя, поведінки й діяльності. З функціонального погляду, криза - це накопичення негативного психоенергетичного потенціалу, який значно переважає над позитивним та домінує у психіці.

*Життєва криза – це стан особистості, що виникає, коли розв'язання життєво важливих проблем за допомогою звичних методів виявляється неможливим.*

За визначенням Т.М.Титаренко, «життєва криза - це перехідний період життя, коли відбувається ламання і активна зміна життєвих ролей особистості... Життєва криза характеризується неможливістю (або труднощами) засвоїти нову життєву роль, або

ускладненню з можливістю позбутися старої життєвої ролі. Іншим випадком дисгармонійного розвитку особистості може бути нерозвинутість важливих психологічних ролей людини, що пов'язане з нерозвинутістю її важливих соціальних функцій» [4].

В теперішній час більшість психологів, як вітчизняних, (К.А. Абульханова-Славська, Л.И. Анциферова, Р.А. Ахмеров, В.Ф. Василюк, С.Л. Рубінштейн и др.), так і зарубіжних (Р.Асаджиолі, Т. и Э. Йоманс, К. і С. Гроф, Д. Тайарст, К.Г.Юнг, Дж. Якобсон), що займалися питаннями кризового консультування, дотримуються думки про те, що криза – це передумова найважливіших змін особистості, характер яких може бути як негативним (деструктивним, руйнівним, роз'єднувальним), так і позитивним (конструктивним, творчим, інтегруючим).

За Е. Дорцен [5], кризи – це такі стресові та травматичні моменти, коли людина виявляється позбавленою всього того, що є для неї звичним та безпечним. Це нестабільність, коли будь-який результат можливий. Під час кризи людина дізнається те, про що їй було б невідомо в інших обставинах. Якщо у людини буде достатньо рішучості зустрітися з обставинами, в яких вона знаходиться віч-на-віч, то тоді неочікувано може відбутися, що кризова ситуація стала проривом до зовсім нового та кращого етапу життя.

Представники екзистенційного підходу наголошують, що криза – це частина буття живим, акцентуючи увагу на ресурсній частині кризи, розглядаючи її як відкриття нових можливостей для особистості. Б. Якобсен відмічає, що криза несе в собі втрату, яка може бути прямою, фізичною, психологічною, смислу та картини світу в цілому, втрата частини власного життя. Але, завдяки кризі, людина може по-іншому подивитись на ситуацію, в якій вона себе виявляє та побачити, що вона собою являє без ілюзій повсякденності [5].

Існують різні підходи вчених до класифікації криз особистості. На відміну від **нормативної кризи**, котра визначається загальною закономірністю розвитку особистості та пов'язана зі змінами провідного виду діяльності і соціальної ситуації розвитку (Л.І. Божович, Л.С. Виготський, О.М. Леонт'єв, Д.Б. Ельконін), **ненормативна (життєва) криза** пов'язана з переживанням людиною несподіваних суб'єктивно значущих змін у зовнішньому та або внутрішньому світі, що актуалізує її особистісний потенціал, уможлиблюючи самозміну та самотворення через вільний та відповідальний вибір (Ф.Ю. Василюк, Д.О. Леонт'єв).

Р.А. Ахмеров [1] виділяє також біографічні кризи, які характеризуються переживаннями та протиріччями у внутрішньому світі людини і виражають її суб'єктивне ставлення до подій у її житті або ж до життя в цілому, а саме:

1) **Криза нереалізованості** виникає в тому випадку, коли, на думку особистості, життєва програма не виконана, коли вона незадоволена продуктивністю свого життя, не бачить, чи недооцінює свої досягнення, суттєві події у минулому, які б впливали на сьогоденне і майбутнє життя;

2) **Криза спустошеності** виникає тоді, коли людина недостатньо уявляє собі актуальні зв'язки, що ведуть від минулого через сьогодення до майбутнього. Людина може усвідомлювати важливі і значущі досягнення у своєму житті, але на майбутнє у неї «немає сил», вона не має конкретної мети, яка б приваблювала її;

3) **Криза безперспективності** характеризується слабким усвідомленням потенційних зв'язків подій, проектів, планів на майбутнє. У людини є і активність, і досягнення, і цінні особистісні риси, але вона не може будувати нових життєвих програм, самовдосконалюватися, реалізовувати себе в різних ролях.

Діагностичними показниками біографічних криз є низька самооцінка продуктивності життя, низький рівень досягнень, високий або занижений показник реалізованості у картині життя. Все це характеризує як біографічну кризу, так і кризу автентичності. **Криза автентичності** як психологічний феномен пов'язана із трансформацією всіх сфер життєдіяльності людини і, головним чином, її уявлень про себе та інших людей і ставлення до них. Зливков В.Л., Лукомська С.О., Федан О.В.

визначають наступні критерії кризи автентичності: самовідчуження (усвідомлення особистістю власної несвободи, залежності від соціальних обмежень, відсутність можливостей для самореалізації), депривованість (переживання фрагментарності власного життя, що характеризується складнощами пошуку об'єктів, з якими особистість може себе ідентифікувати), низький самоконтроль (часта зміна настрою, залежність поведінки від задоволеності чи незадоволеності ситуативних потреб, небажання брати на себе відповідальність за власні вчинки), залежність від соціального оточення (сугестивність, конформізм, відчуття підпорядкованості іншим) та асоціальні копінг-стратегії (агресивність, уникнення ситуацій спілкування, невпевненість у собі, негативізм по відношенню до оточуючих) [3].

Ще одна класифікація криз [3]: кризи розвитку (вікові кризи); деприваційні кризи (кризи втрати і розлуки); травматичні кризи (психотравми); кризи відносин; кризи сенсу життя (екзистенційні кризи); морально-етичні кризи (кризи духовних цінностей).

Досить цікава класифікація ненормативних особистісних криз запропонована Тітовим І. Г. [6], виходячи з того, що будь-яка особистісна криза є цілісною складноорганізованою системою динамічної взаємодії зовнішніх та внутрішніх чинників у вигляді двовимірної класифікації, підставами якої є:

- 1) система відносин «особистість-середовище» (міжособистісні, внутрішньогрупові; міжгрупові та трансгенераційні відносини; сфери, пов'язані з різними видами діяльності; життєвий простір особистості) та
- 2) психічна сфера особистості (система Я; мотиваційно-ціннісна, емоційна та когнітивна підструктури).

Таким чином, схематично автор окреслив такі основні групи криз.

1. Кризи, пов'язані із системою відносин «особистість-середовище» - це кризи міжособистісних стосунків, внутрішньогрупові кризи, кризи міжгрупових стосунків, кризи, пов'язані із життєвим простором особистості, кризи, пов'язані з окремими сферами життєдіяльності особистості.

2. Кризи, пов'язані з психічною сферою особистості – це кризи системи Я – ті, що зумовлені зміною самоствавлення, цілісності Я. Прикладами такого роду криз є кризи гендерної, рольової та ін. ідентичності; кризи, пов'язані з мотиваційно-ціннісною сферою особистості – мотиваційні кризи, духовна криза, смисложитєва, або екзистенційна криза; кризи, пов'язані з емоційною сферою особистості – емоційні криза та невротична криза; кризи, пов'язані з когнітивною сферою особистості – інтелектуальні кризи [6].

Отже, житєва криза - це переломний етап у житті особистості, рубіж між старим і новим досвідом, якісний перехід із одного стану в інший. Він, як і всяка зміна, має два види детермінації: внутрішню (обумовлену поступовими внутрішніми змінами, що приводять до якісного стрибка), і зовнішню, обумовлену обставинами життя, труднощами міжособистісних стосунків, якимись значущими життєвими подіями і т. ін. Переживання кризи зумовлює перебудову психологічної структури особистості, зміну соціально-професійної спрямованості. Породжуючи психічну напруженість, кризи стимулюють професійний розвиток особистості. Переживаючи кризу, особистість, як правило, піднімається на вищий рівень розвитку.

Найбільш поширена класифікація криз - нормативні та життєві (ненормативні), а також кризи нереалізованості, спустошеності, безперспективності. Інший підхід - в залежності зовнішніх чи внутрішніх чинників вирізняє кризи, що пов'язані із системою відносин «особистість-середовище» та кризи, пов'язані з психічною сферою особистості (системи – Я). Різноманітність підходів вчених створює передумови для подальших детальних досліджень у питанні життєвих криз особистості.

#### **Список використаної літератури**

1. Ахмеров Р.А. Биографический тренинг при кризисах середины жизни / Р.А. Ахмеров // LifeLine и другие новые методы психологии жизненного пути/ сост. А.А. Кроник. – М. : Прогресс, 1993. – С. 140 – 151.

2. Варій М. Й. Загальна психологія. Навчальний посібник /2-ге видан., випр. і доп. - К.: «Центр учбової літератури», 2007.- 968 с.
3. Зливков В.Л., Лукомська С.О., Федан О.В. Психодіагностика особистості у кризових життєвих ситуаціях / В.Л.Зливков, С.О.Лукомська, О.В. Федан. – К.: Педагогічна думка, 2016. – 219 с.
4. Психологія життєвої кризи /Відп. ред. Т.М. Титаренко.– К.: Агропромвидав, 1998.– 348 с.
5. Ракицкая А.В. Экзистенциальный смысл личностного кризиса/**ОСОБИСТІТЬ У КРИЗОВИХ УМОВАХ ТА КРИТИЧНИХ СИТУАЦІЯХ ЖИТТЯ.МАТЕРІАЛИ IV** Міжнародної науково-практичної конференції 22–23.02.2018 р, м. Суми, 2018, с.82-85.
6. Тітов І. Г. До проблеми класифікації ненормативних особистісних криз/**ОСОБИСТІТЬ У КРИЗОВИХ УМОВАХ ТА КРИТИЧНИХ СИТУАЦІЯХ ЖИТТЯ.МАТЕРІАЛИ IV** Міжнародної науково-практичної конференції 22–23.02.2018 р, м. Суми, 2018, с.100-102.

*Снопко Наталія Валеріївна,  
студентка 4 курсу бакалаврату,  
спеціальності «Психологія»*

*Науковий керівник:  
кандидат психологічних наук, викладач  
Степаненко Інна Миколаївна*

#### **«Психологічні особливості впливу дистанційного виду праці на розвиток комунікативної сфери працівників»**

Із зовнішнім впливом наслідків пандемії COVID-19 багато підприємств практикують віддалений режим роботи для певних категорій працівників. Таким чином, підприємства прагнуть створити почуття безпеки та захищеності для своїх співробітників, надаючи можливість уникнення залюднених місць у громадському транспорті та місцях роботи [1].

Відсутність живих контактів спричиняє зміну у ставленні людей один до одного, підштовхує їх до зміни каналів комунікації та підходів у вирішенні колаборативних задач, що у свою чергу змінює динаміку розвитку комунікативної сфери працівників [5].

Високий попит на певні категорії працівників призвів до реформації серед роботодавців. Перевагу становить категорія людей із розвиненими так званими «м'якими» навичками (соціальна компетентність, навички спілкування обличчям до обличчя, тощо), а не технічними. Таким чином, комунікативна сфера і проблема її розвитку в умовах дистанційної форми роботи виходить на перший план [4].

Специфіка впливу віддаленої форми роботи, в тому числі на розвиток комунікативної сфери, була предметом дослідження таких науковців як: Горленко В.М., Гніда Т. Б., Ларіна Т. О., Панок В. Г., Смульсон М. Л., Титаренко Т. М. та інші.

Ларіна Т. О. відзначає вплив депривації більш звичних форм невербальної комунікації як рукостискання чи похлопування по плечу, що впливає не лише на ефективність комунікації, а й на психологічно-емоційний стан людини [1].

Смульсон М. Л. розглядає комунікативну сферу працівників з точки зору формування суб'єктності у спілкуванні, тобто здатності суб'єкта професійної діяльності мати ініціативу до втілення зовнішніх і внутрішніх змін [3]. Автор наголошує, що інформаційне поле при дистанційній формі роботи є досить розгалуженим, адже людина отримує паралельно інформацію з диверсифікованих джерел постійним потоком, тож на

перший план виходить дивергентне продуктивне мислення, здатне швидко відфільтрувати та обробити інформацію, що поступає [3].

Дистанційна форма роботи потребує певного періоду адаптації як для процесу перцепції, так і у передачі повідомлення з урахуванням лімітованої кількості невербальних знаків та психологічного стану і когнітивних особливостей сторін комунікації. Навіть якщо самі співробітники посеред вибору різноманітних методів спілкування (мобільний телефон, електронна пошта, обмін повідомленнями у месенджерах) говорять про важливість особистої взаємодії у підтримці дружніх стосунків на робочому місці [5].

Порушення соціальної близькості, представлене дистанційною роботою, може спричинити поглиблення соціальної та професійної ізоляції, робити неефективним або відсутнім обмін знаннями та інноваціями.

На думку Найдьонової Л. А. формування комунікативної сфери у працівників в умовах дистанційної форми роботи повинно ґрунтуватися на певних аспектах, а саме:

- соціальний контекст має бути засадою для використання певного каналу спілкування, стилю повідомлення, емоційного забарвлення;
- побудова навчально-корекційного процесу потребує групової роботи та пропацювання завдань, які б були дуже наближені до щоденних задач, з якими вони можуть стикатися [2].

*Підсумовуючи*, зазначимо що зовнішні тригери сьогодення повністю змінили звичний спосіб комунікації, оскільки до поняття «професіоналізм» включають соціальні так звані «м'які» навички у перебудові шляхів спілкування задля забезпечення подальшого розвитку комунікативної сфери працівників в умовах дистанційної форми роботи.

#### **Список використаної літератури**

1. Ларіна Т. О. Діагностичні критерії конструювання особистістю підтримувальної взаємодії під час карантину COVID-19 / Т. О. Ларіна // Горизонти посттравматичного особистісного. – Київ, 2020. – 20 с.
2. Найдьонова Л. А. Досвід карантину: дистанційна психологічна допомога і підтримка» / Л. А. Найдьонова // «Дистанційні психологічні дослідження в умовах пандемії covid-19 і карантину» – К. : ІСПП НАПН України, 2020.
3. Смутьсон М. Л. «Карантинна криза» і дистанційне навчання: психологічні проблеми / М.Л.Смутьсон // Тези доповідей VIII Міжнародної науково-практичної Інтернет-конференції «Віртуальний освітній простір: психологічні проблеми», – Київ, 2020.
4. Schmidt, E., Rosenberg, J. How Google works. New York, NY: Grand Central Publishing. (2014).
5. Tammy D. Allen, Timothy D. Golden, Kristen M. Shockley. How Effective Is Telecommuting? Assessing the Status of Our Scientific Findings. 2015 <https://doi.org/10.1177/1529100615593273>

*Ходимчук Ганна Борисівна  
студентка 4 курсу бакалавра,  
спеціальності «053 Психологія»*

*Науковий керівник:  
кандидат психологічних наук, викладач  
Степаненко Інна Миколаївна*

**«Психологічні особливості прояву лідерства в ранньому юнацькому віці»**

На сьогоднішній день, тема лідерства набуває дедалі більшої значущості як в нашій країні, так і у всьому світі. Сучасне суспільство, яке стрімко розвивається, економічні та політичні обставини в країнах, технологічний розвиток, новітні відкриття, постійні зміни ситуацій у світі, конфлікти між країнами, взаємовідносини між людьми на різних рівнях - це все потребує виховання успішної сильної особистості, впевненої, рішучої, з чіткою лідерською позицією та якостями.

Психологічні особливості лідерства представлені в психоаналітичній (А. Адлер, З. Фрейд, К. Г. Юнг) теорії, зосереджувались на несвідомому прагненні до першості та реалізації «комплексу Наполеона»; представники Ельської теорії (Г. Лассуел, Б. Скіннер, У. Уайт) і близької за проблематикою Франкфуртської (Т. Адорно, Е. Еріксон, Г. Маркузе, Е. Фромм), наголошували на аналізуванні факторів взаємодії та механізмів формування лідерського впливу; представники Соціальної (Г. Лебон, Г. Тард) наголошували на тому, що лідер виступає як ватажок юрби, який уміло використовує механізми масового переконання.

Значний внесок у дослідження проблеми лідерства в ранньому юнацькому віці був зроблений Ю. Адлером, Т. Бендасом, Е. Берном, Р. Кричевським, К. Левінім, А. Менегетти, Б. Паригінім, В. Татенко, Р. Чалдіні та інші. Різноманітність поглядів представлених науковців полягає у тому, що лідерство розглядалось як певне асоціативне поняття, або дія, або структура (лідерство як центр групових процесів); як прояв особистісних якостей (рис); як дія чи поведінка; як інструмент для досягнення мети; як засіб інтеграції групових ролей для досягнення єдності та результатів об'єднання; уміння переконувати.

На думку І.С. Кона, саме у юнацькому віці відбувається життєве та одночасно професійне самовизначення юнаків, формується адекватна самооцінка поряд із вимогами суспільства. Важливими рисами лідера серед юнаків є: цілеспрямованість, принциповість, впевненість, усвідомлення особистої відповідальності перед групою, розуміння запитів та завдань оточення. Ці якості і є основою взаємозв'язку лідера та групи, вони об'єднують та дають можливість лідеру стати тим, ким він має бути.

Автор зазначає, що не менш важливим є те, що саме в ранньому юнацькому віці формуються або розвиваються саме ті лідерські якості, ті здібності та вміння, які дозволяють в майбутньому реалізуватися у житті, у професії, у громадському середовищі та у власній сім'ї та майбутньому [1].

І.Ю. Кулагіна вважає, що найбільш важливим етапом у період юнацтва є формування власної самоідентичності, тобто ідентифікація себе із батьками у ранньому юнацькому віці стає меншою, ніж в дитинстві, але поведінка батьків, їх певна реакція на ситуацію, їх ставлення до проблем залишаються для юнаків еталоном поведінки. Тому вважається, що батьки мають не аби який вплив на формування лідерських якостей у юнацькому віці [2].

М.М. Забродський наголошує, що у період раннього юнацтва, спілкування спрямовується на однолітків та відіграє суттєву роль у формуванні міжособистісних стосунків. Відбувається певне порівняння власних інтересів із суспільними, сприяння формування власної позиції, емоційний контакт та можливість розвитку власних емоцій, набуття відчуття власної значущості. Саме у цьому спілкуванні з'являється лідер, який має можливість зрозуміти свою внутрішню силу та відчутти у собі лідерський потенціал. На думку автора, для юнацького віку властива конформна поведінка, прояв сильної особистості, незалежної від дорослих, мотивованої на досягнення успіху. В цьому віці приходиться повне усвідомлення поняття «лідер», якими рисами він повинен володіти [3].

*Підсумовуючи*, зазначимо що лідерські якості у ранньому юнацькому віці відображаються у індивідуально-особистісних та соціально-психологічних проявах, які дозволяють виділитися у групі та досягати мети. Наше суспільство потребує юнаків, які можуть стати впливовими лідерами у майбутньому, відомими політичними, суспільними

та громадськими діячами, від рішень та дій яких, буде залежати не тільки майбутнє нашої держави, але і інших країн та світу у цілому.

### **Список використаної літератури**

1. Кон И. С. Психология ранней юности: Кн. для учителя / И.С. Кон // – М.: Просвещение, 1989. – 255 с.
2. Кулагина И.Ю. «Возрастная психология от рождения до 17 лет» 5-е изд. / И.Ю.Кулагина // – М. : Изд-во УРАО, 1999. – 175с.
3. Забродський М. М. «Вікова психологія» / М.М. Забродський // Навч. Посібник» – друге вид., випр. і доп. – К. : МАУП, 2002. – 104 с.

*Царинюк Віта Володимирівна,  
студентка 1 курсу магістратури,  
спеціальність 053 «Психологія»*

*Науковий керівник:  
кандидат психологічних наук, професор  
Лисянська Таїса Миколаївна*

### **«Теоретичний аналіз змісту поняття «професійна спрямованість особистості» та його зв'язок з поняттями «професійна орієнтація» та «професійне самовизначення» у психологічній літературі»**

В постійних умовах соціальних та економічних перетворень, що активно відбуваються в Україні та у всьому світі, важливе значення мають питання, що пов'язані з професіоналізацією особистості. Невпинний розвиток науки й техніки висуває нові вимоги до теперішніх професіоналів. Саме тому одне з головних завдань у підготовці майбутніх спеціалістів передбачає формування усвідомленого та внутрішнього прийняття особливостей професійної діяльності, інтересів та схильностей до неї, розвиток професійних переконань, цінностей та ідеалів. Реалізувати це можливо за умови становлення та зміцнення професійної спрямованості особистості.

Дослідження науковців показують, що існує певний зв'язок між успішністю професіонала в будь-якому виді професійної діяльності, якістю професійної підготовки і розвитком професійної самосвідомості.

Питання спрямованості особистості, професійної спрямованості, орієнтації та самовизначення досліджували вітчизняні та зарубіжні психологи, науковці, такі як Б.Г. Ананьєв, Л.С.Виготський, Д.Б. Ельконін, Е.Ф. Зеєр, Є.П. Ільїн, Є.О. Клімов, І.С. Кон, О.М. Леонтьєв, О.С. Мясіщев, О.С. Прангішвілі, М.С. Пряжников, С.Л. Рубінштейн, А.П. Сейтешев, Б.О. Федоришин, Е. Еріксон, К. Левін, Ф. Парсонс, Ж. Піаже, Дж. Холланд та ін.

Однією з головних складових особистості є її спрямованість. Поняття спрямованості особистості означає сукупність стійких мотивів, які орієнтують діяльність людини і є відносно незалежними від наявних ситуацій [1, с. 341].

Поняття «спрямованість особистості» ввів у науковий обіг С.Л. Рубінштейн як характеристику основних мотивів, інтересів, потреб, схильностей, прагнень людини. Він стверджував, що спрямованість особистості виявляється у різноманітних тенденціях, що розширюються і збагачуються, та які служать джерелом різноманітної та різнобічної діяльності. У процесі цієї діяльності мотиви, що визначають спрямованість, змінюються, перебудовуються та збагачуються все новим змістом [2, с.688].

С.Л. Рубінштейн зазначав, що проблема спрямованості – це питання про динамічні тенденції, де мотиви, з одного боку, визначені завданнями людської діяльності, а з іншого – визначають її особливості. Розвиваючи ідеї С.Л. Рубінштейна, О.М. Леонтьєв

характеризує спрямованість особистості як систему порівняно стійких, ієрархізованих мотивів діяльності, що формуються в процесі індивідуального розвитку [4, с.57].

Є.П. Ільїн розглядав спрямованість особистості крізь призму системи мотивів, які переважають. Автор стверджував, що вона виконує роль своєрідного магніту, який притягує активність людини та скеровує її в певному напрямку. Однак розуміння спрямованості як сукупності або системи мотиваційних об'єднань — це лише один бік її сутності. Інша сторона полягає в тому, що ця система визначає направленість поведінки та діяльності людини, орієнтує його, визначає тенденції поведінки та діяльності, що в кінцевому рахунку визначає соціальний статус людини. [3, с. 174].

Поняття спрямованості особистості безпосередньо пов'язане з поняттями професійної спрямованості, професійної орієнтації та професійного самовизначення.

Професійна спрямованість є внутрішнім джерелом професійного розвитку й особистісного зростання будь-якого суб'єкта діяльності, тому її розвиток можна розглядати як важливу складову формування професіоналізму майбутніх спеціалістів.

Введення до наукового обігу поняття «професійна спрямованість» зумовлено специфікою її елементів – професійних цінностей, мотивів, установок і прагнень особистості.

В сучасній психолого-педагогічній літературі є різні й неоднозначні підходи до трактування поняття «професійна спрямованість». Перш за все це обумовлено відмінностями в методологічних позиціях авторів, складністю та багатоплановістю досліджуваного феномену.

Зокрема, Б.О. Федоришин трактує професійну спрямованість як психологічну готовність людини до вибору напряму майбутньої професійної діяльності. На думку дослідника, професійна спрямованість пов'язана з усвідомленням особистістю вагомих аспектів й особливостей майбутньої професійної діяльності. Вона виявляється в підвищеній зацікавленості до процесів і фактів, що прямо чи опосередковано стосуються певної професії. Інтереси реалізуються в пізнавальній діяльності особистості: накопиченні відповідної інформації, участі у гуртках, навчальній діяльності тощо [4, с.57].

А.П. Сейтешев розглядав професійну спрямованість як важливий аспект загальної спрямованості особистості, який визначає вибір життєвого шляху.

При формуванні професійної спрямованості відбувається становлення особистості, розвиток її здібностей і можливостей, духовне зростання та збагачення. Сформована професійна спрямованість не тільки визначає успішність діяльності у вибраній професії, а й впливає на статус і життєву позицію самої особистості.

Тому при широкому трактуванні поняття «професійної спрямованості» говоримо, що це система емоційно-ціннісних ставлень, ієрархічна структура мотивів, які переважають і спонукають особистість до їх втілення в професійній діяльності. У вузькому значенні – це професійно важлива властивість, що посідає центральне місце в структурі особистості фахівця й визначає його індивідуально типологічну своєрідність.

Професійна спрямованість є результатом процесів професійного самовизначення, ідентифікації та самоорганізації. Це виявляється в усвідомленні себе представником певної професії, прийнятті професійних норм і цінностей, зміцненні професійних намірів, активному професійному самовдосконаленні [4, с.59].

Є.О. Клімов у своїх дослідженнях переймається проблемою вибору професії. Він визначає професію як систему знань, вмінь та навичок, що властива кожній людині, а також як різновид певної діяльності [6].

У затвердженій постановою Кабінету Міністрів України «Концепції державної системи професійної орієнтації населення» [5] поняття «професійної орієнтації» визначено науково обґрунтованою системою взаємопов'язаних економічних, соціальних, медичних, психологічних і педагогічних заходів, спрямованих на активізацію процесу професійного самовизначення та реалізації здатності до праці особи, виявлення її



здібностей, інтересів, можливостей та інших чинників, що впливають на вибір професії або на зміну виду трудової діяльності.

Профорієнтація – це сукупність різних способів допомоги людині, щоб вона могла правильно зробити свій професійний вибір, обрати професію, яка найкраще б задовольняла її потреби, відповідала здібностям, психофізіологічним можливостям. Професійна орієнтація дає можливість людині зорієнтуватись у величезному розмаїтті сучасних професій і спеціальностей, об'єктивно визначити свої професійні здібності та обрати саме ту сферу діяльності, в якій максимально може реалізуватися її потенціал.

Вибір професії – це ніби друге народження людини. Від того, на скільки правильно вибраний життєвий шлях, буде залежати суспільна цінність людини, її місце серед людей, задоволеність роботою, фізичне та нервово-психологічне здоров'я, радість та щастя [7, с. 192].

Результати численних досліджень свідчать про те, що продуктивність праці працівників, які по своїх якостях відповідають вимогам професії, у середньому на 20-40% вище, ніж у тих, хто таким вимогам не відповідає, а близько 40% працівників, що міняють місце роботи – це ті працівники, що обрали роботу не по своїх здібностях. Тут має місце невідповідність між випадково вибраною професією та особистими якостями людини, що призводить до незадоволення працею, перешкоджає розвитку особистості, викликає плінність робочої сили та ряд інших небажаних ефектів [7, с.153].

Згідно із статистикою в Україні близько 70% людей працюють не за спеціальністю. А 60-70% старшокласників не знають яку професію обрати, ким стати у майбутньому [8, с.45]. Тому організація професійної орієнтації молоді виступає важливою умовою підвищення ефективності діяльності організацій і підприємств.

Професійна орієнтація особистості є особливо важливою в період ранньої юності, час першочергового формування життєвих планів, період розвитку професійного самопізнання.

Професійне самовизначення являє собою вибір особистістю виду майбутньої професійної діяльності, що відбувається на основі наявних у неї професійних нахилів, інтересів та сформованих здібностей. Сутність професійного самовизначення полягає в усвідомленні особистістю відповідності своїх можливостей психологічним вимогам професії, своєї ролі в системі соціальних відносин і своєї відповідальності за виконання зобов'язань, які виникають у зв'язку зі зробленим вибором [1, с.312].

Е.Ф. Зеєр зазначає, що перед особистістю постійно виникають проблеми, які вимагають від неї визначення свого ставлення до професій, іноді аналізу та рефлексії власних професійних досягнень, прийняття рішення про вибір професії або її зміну, уточнення та корекції кар'єри, вирішення інших професійно обумовлених питань. Весь цей комплекс проблем у професіознавстві пояснюють поняттям професійного самовизначення [9, с.82]. При цьому професійне самовизначення не зводиться до одномоментного акту вибору професії і не закінчується завершенням професійної підготовки за обраною спеціальністю, воно триває протягом усього професійного ж.

П.Г. Щедровицький вбачав сенс самовизначення у можливості людини «будувати» саму себе, свою індивідуальну історію у вмінні постійно переусвідомлювати власну сутність. Роздивляючись професійну орієнтацію як процес, М.С. Пряжников відмічає, що її результатом є професійне самовизначення особистості, оскільки професійна праця дає людині можливість реалізовувати основні задуми свого життя. Успішність інтеграції молоді в соціум можлива лише на основі професійного самовизначення [11, ст. 118].

Самовизначення передбачає не тільки «самореалізацію», але і розширення своїх першочергових можливостей – «самотрансценденцію» (за В. Франклом): «повноцінність людського життя визначається через його трансцендентність, тобто вміння «виходити за рамки себе», а головне – у вмінні людини знаходити нові сенси в конкретній справі і в усьому його житті». Таким чином саме сенс визначає сутність самовизначення, самоздійснення та самотрансценденції [12, с.16].

І.С. Кон у своїх дослідженнях [10] зазначав, що істотними факторами у виборі професії являються вік, у якому здійснюється вибір професії, рівень інформованості молоді особи та рівень її домагань.

Отже, щоб особистість могла визначитись в своєму професійному спрямуванні, необхідна певна сукупність різних способів допомоги у професійному виборі, в обранні професії, яка найкраще б задовольняла її потреби, відповідала здібностям, психофізіологічним можливостям, що і є сутністю профорієнтаційної роботи. Професійна орієнтація обумовлює виникнення і розвиток важливого аспекту загальної спрямованості особистості, що формується і розвивається протягом усього життя, і є саме професійною спрямованістю. Оскільки мотиваційно-ціннісна сфера у дорослої людини формується насамперед у діяльності, що переважно має якраз професійне спрямування, це готує виникнення професійного самовизначення та у подальшому до взаємовпливу професійної спрямованості і професійного самовизначення. Розвиваючись у зв'язку, професійне самовизначення надає стійкості професійній спрямованості, а вона, наповнюючись новим змістом, піднімає на вищий щабель свідоме ставлення особистості до здійсненого нею вибору, що відкриває все нові особливості обраної професії та відповідність їх своїм креативним можливостям.

### Список використаної літератури

1. Степанов О.М. / автор-упорядник Психологічна енциклопедія. – К.: Академвидав, 2006. – 424с.
2. Рубинштейн С.Л. Основы общей психологии. – Издательство: Питер, 2002, – 720с.
3. Ильин Е.П. Мотивация и мотивы. — СПб.: Питер, 2002. – 512с.: ил. – (Серия «Мастера психологии»).
4. Дідух М.М. Професійна спрямованість як динамічна якість особистості. Юридична психологія: наук. журн. – Київ: Нац. акад. внутр. справ, 2021. – №1(28). – 108с. – с.56-64.
5. Постанова Кабінету Міністрів України від 17 вересня 2008 р. № 842 «Про затвердження Концепції державної системи професійної орієнтації населення».
6. Климов Е.А. Как выбирать профессию: Кн. для учащихся ст. классов сред. шк. – 2-е изд., доп. и дораб. – М.: Просвещение, 1990. – 159с.: ил. – (О профессиях, производстве и о людях труда.).
7. Климов Е.А. Психология профессионала. – М.: Издательство «Институт практической психологии», Воронеж: НПО «МОДЭК», 1996. – 400с.
8. Заєць І.В. Професійна орієнтація: актуальність в наш час та перспективи майбутнього. Профорієнтація: стан і перспективи розвитку: збірник матеріалів Х ювілейних Всеукраїнських психолого-педагогічних читань, присвячених пам'яті доктора педагогічних наук, професора Федоришина Бориса Олексійовича / за ред. Н.В. Павлик. Київ: Інститут педагогічної освіти і освіти дорослих імені Івана Зязюна НАПН України, 2020. – 147с. – с.45-50.
9. Зеер Э.Ф. Психология профессионального самоопределения в ранней юности: Учеб. пособие / Э. Ф. Зеер, О.А. Рудей. – М.: Издательство Московского психолого-социального института; Воронеж: Издательство НПО «МОДЭК», 2008. – 256с. – (Серия «Библиотека психолога»).
10. Кон И.С. Психология ранней юности. – М.: Просвещение, 1989г. – 256с.
11. Осипова Л.Б., Прыкина Л.В. Проблемы профессионального самоопределения старшеклассников. Вестник Челябинского государственного университета. Философия. Социология. Культурология, 2015. № 9 (364). – Вып. 36. – с.118–124.
12. Пряжников Н.С. Теория и практика профессионального самоопределения. Учебное пособие. – М.: МГППИ, 1999. – 97с.

